

XEROX  
**WorkCentre Pro 416**  
Handleiding voor de gebruiker

604P05003  
Revisie C

**DIGITAL**  
THE DOCUMENT COMPANY  
**XEROX**

Samengesteld en vertaald door:  
The Document Company Xerox  
GKLS European Operations  
Bessemer Road  
Welwyn Garden City  
Hertfordshire  
AL7 1HE  
Verenigd Koninkrijk

© 2000 Xerox Corporation. Alle rechten voorbehouden.

De auteursrechtelijke bescherming waarop hier een beroep wordt gedaan, omvat al het materiaal in al zijn verschijningsvormen dat nu onder deze vorm van wettelijke bescherming valt en informatie die nu of in de toekomst op deze wijze wordt beschermd, waaronder, zonder enige beperking, materiaal dat door de programmatuur wordt gegenereerd en op het scherm wordt weergegeven, zoals pictogrammen, uiterlijk en inhoud van schermen, enzovoort.

Xerox<sup>®</sup>, The Document Company, de digitale X<sup>®</sup> en alle Xerox-producten die in deze handleiding worden genoemd, zijn handelsmerken van Xerox Corporation.

Dit document wordt regelmatig herzien. Wijzigingen en technische en typografische verbeteringen worden in de volgende edities opgenomen.

# Inhoudsopgave

<b>1</b>	<b>Over deze handleiding .....</b>	<b>1-1</b>
	Informatie in de handleiding vinden.....	1-1
	<b>Conventies .....</b>	<b>1-4</b>
	Richting .....	1-4
	Tekst tussen vierkante haken.....	1-5
	Cursief.....	1-5
	Snel overzicht.....	1-5
	Opmerking.....	1-6
	Hint.....	1-6
	Voorzichtig.....	1-6
	Waarschuwing.....	1-6
	<b>Overige documentatie.....</b>	<b>1-7</b>
<b>2</b>	<b>Productoverzicht .....</b>	<b>2-1</b>
	Systeemoverzicht.....	2-1
	<b>Onderdelen van het apparaat.....</b>	<b>2-2</b>
	WorkCentre Pro 416.....	2-2
	WorkCentre Pro 416DC .....	2-3
	WorkCentre Pro 416P .....	2-4
	WorkCentre Pro 416Pi .....	2-5
	<b>Onderdelen .....</b>	<b>2-6</b>
	AOD (automatische originelendoorvoer).....	2-6
	AOV (automatische originelenverwisselaar) .....	2-6
	Automatische 2-zijdige module .....	2-6
	Staffelopvangbak.....	2-6
	Optioneel extra geheugen .....	2-7
	Optionele papierladen 2 en 3 .....	2-7
	Optionele onderzetkast .....	2-7
	<b>Onderdelen bedieningspaneel en functietoetsen .....</b>	<b>2-8</b>
	<b>AAN/UIT-schakelaar .....</b>	<b>2-11</b>
	Inschakelen .....	2-11
	Uitschakelen.....	2-11
	<b>Energiespaarstanden.....</b>	<b>2-12</b>
	Modes.....	2-14
	Toets Toepassingen.....	2-15
	Toets Apparaatstatus .....	2-15

<b>3</b>	<b>Kopiëren .....</b>	<b>3-1</b>
	Standaardkopieerinstellingen.....	3-1
	Kopiëren - procedure .....	3-2
	1. Documenten plaatsen .....	3-2
	2. Toets Toepassingen indrukken .....	3-7
	3. Toepassingen selecteren .....	3-8
	4. Aantal afdrukken invoeren .....	3-9
	5. [Start] indrukken .....	3-10
	Een kopieeropdracht onderbreken voor een andere opdracht.....	3-11
	<b>Standaard kopieertoepassingen.....</b>	<b>3-12</b>
	Papierinvoer.....	3-12
	Verkleinen/vergroten .....	3-13
	Origineelsoort.....	3-14
	Lichter/donkerder .....	3-15
	<b>Extra toepassingen .....</b>	<b>3-16</b>
	Aflevering .....	3-16
	2-zijdig.....	3-18
	Ingebonden origineel.....	3-19
	Beeldverschuiving .....	3-21
	Randen wissen.....	3-22
	2-op-1.....	3-23
	Notities .....	3-24
	Opbouw-opdracht.....	3-25
	Opgeslagen opdrachten.....	3-28
	Papiersoort (alleen handmatige invoer) .....	3-29
	Standaardkopieerinstellingen wijzigen .....	3-31
	Toepassingen - snelle referentie.....	3-36
<b>4</b>	<b>Afdrukken .....</b>	<b>4-1</b>
	<b>Toepassingen van de printerdriver .....</b>	<b>4-2</b>
	Afdrukken vanaf uw PC.....	4-7
	Een afdrukopdracht onderbreken om een kopie te maken .....	4-9
<b>5</b>	<b>Onderhoud van product.....</b>	<b>5-1</b>
	<b>Reiniging .....</b>	<b>5-1</b>
	WorkCentre Pro 416 reinigen.....	5-1
	Glasplaat en CVT-glasplaat (Constant Velocity Transport) .....	5-2
	Bedieningspaneel, toetsenbord, LCD-scherm .....	5-2
	AOD en opvangbakken .....	5-2
	Transfercorotrondraad .....	5-3
	<b>Verbruiksartikelen bestellen .....</b>	<b>5-6</b>
	<b>Tonercassette vervangen .....</b>	<b>5-7</b>

<b>Afdrukmodule vervangen</b> .....	<b>5-11</b>
<b>Papier plaatsen</b> .....	<b>5-22</b>
Papier in papierladen plaatsen .....	5-22
Papier in handmatige invoer plaatsen .....	5-27
<b>6 Algemene problemen oplossen</b> .....	<b>6-1</b>
Papierstoringen oplossen .....	6-1
<b>Xerox Welcome Centre bellen</b> .....	<b>6-4</b>
Telefoonnummer Xerox Welcome Centre .....	6-4
<b>Foutberichten en storingscodes</b> .....	<b>6-5</b>
Foutberichten .....	6-5
Storingscodes.....	6-6
<b>Afdrukqualiteit</b> .....	<b>6-9</b>
<b>7 (Standaard)instellingen apparaat</b> .....	<b>7-1</b>
Standaardwaarden en instellingen wijzigen .....	7-1
Instellingen voor papierlade en papier wijzigen .....	7-2
De standaardtijdinstelling wijzigen .....	7-4
Toets Onderbreken inschakelen of uitschakelen .....	7-8
Speakervolume aanpassen .....	7-10
Afdelingscodes instellen .....	7-12
Overzicht afdrukken .....	7-20
Oorspronkelijke instellingen .....	7-22
<b>8 Bijlage A Veiligheidsbepalingen</b> .....	<b>A-1</b>
Veiligheidsnormen .....	A-3
<b>CE-stempel</b> .....	<b>A-4</b>
Veiligheidsinformatie over laser .....	A-6
Electricity at Work Regulation - ALLEEN VERENIGD KONINKRIJK .....	A-6
<b>Milieubepalingen</b> .....	<b>A-10</b>
Energy Star®.....	A-10
<b>9 Bijlage B</b> .....	<b>B-1</b>
Specificaties .....	B-1
<b>Specificaties apparaat</b> .....	<b>B-2</b>
Elektrische specificaties .....	B-5



# 1 Over deze handleiding

Bedankt voor de aankoop van de *WorkCentre Pro 416*. De *WorkCentre Pro 416* is ontworpen met het oog op gebruiksgemak, maar om het apparaat zo efficiënt mogelijk te gebruiken, wordt u aanbevolen de gebruikersdocumentatie goed door te nemen.

U kunt starten met kopiëren zodra u hoofdstuk 1 t/m 3 heeft gelezen. De onderwerpen in de resterende documentatie kunnen als nodig worden geraadpleegd.

## Informatie in de handleiding vinden

---

De handleiding voor de gebruiker omvat de volgende hoofdstukken:

### Inhoudsopgave

Gebruiken om snel onderwerpen op te zoeken.

### Over deze handleiding - hoofdstuk 1

In dit hoofdstuk wordt de informatie in deze handleiding beschreven.

### Productoverzicht - hoofdstuk 2

Hierin worden de systeem- en hardware-toepassingen van het apparaat beschreven en wordt overzichtelijk uitgelegd hoe het apparaat wordt bediend. Elke toets op het bedieningspaneel wordt beschreven.

### Kopiëren - hoofdstuk 3

Hierin worden de procedures voor het plaatsen en kopiëren van documenten beschreven. Daarnaast worden de beschikbare toepassingen besproken.

### Afdrukken - hoofdstuk 4

Hierin worden de procedures voor het afdrukken vanaf een PC en de toepassingen van de printerdriver beschreven.

## Onderhoud van product - hoofdstuk 5

Biedt onderhouds- en reinigingsprocedures die nodig zijn om een optimale productprestatie te kunnen garanderen. Omvat instructies voor het vervangen van verbruiksartikelen alsmede contactadressen en telefoonnummers voor het bestellen van verbruiksartikelen.

## Algemene problemen oplossen - hoofdstuk 6

In dit hoofdstuk worden richtlijnen voor het oplossen van problemen gegeven alsmede een lijst met storingscodes, berichten en aanbevolen corrigerende handelingen.

## (Standaard)instellingen apparaat - hoofdstuk 7

Biedt stap-voor-stap instructies voor het wijzigen van de apparaatinstellingen.

## Veiligheidsbepalingen - Bijlage A

## Specificaties - Bijlage B

## Index

De index raadplegen om specifieke informatie op te zoeken.



## Xerox Welcome Centre

---

Indien na het installeren van het product aanvullende hulp nodig is, contact opnemen met onze experts bij het Xerox Welcome Centre. Wanneer u ons belt, dient u het serienummer van het apparaat door te geven. U kunt de ruimte hieronder gebruiken om het serienummer te noteren:

---

Het serienummer bevindt aan de binnenkant van de voordeur.



Serienummer

Het telefoonnummer van het Xerox Welcome Centre wordt aan u overhandigd wanneer de WorkCentre Pro 416 wordt geïnstalleerd. U kunt het telefoonnummer hieronder noteren, zodat u dit altijd bij de hand heeft:

Telefoonnummer Xerox Welcome Centre:

---

# Conventies

---

In deze *Handleiding voor de gebruiker* wordt een aantal termen met dezelfde betekenis door elkaar gebruikt:

- *Document* is synoniem met *origineel*.
- *Knop* is synoniem met *toets*.
- *Pagina* is synoniem met *vel*.
- *WorkCentre Pro 416* is synoniem met *het apparaat*.

## Richting

---

Met richting wordt de richting bedoeld waarin de beelden op de pagina worden weergegeven. Wanneer het beeld rechtop wordt gehouden, kan het papier (of ander afdrukmateriaal) een van de volgende twee richtingen hebben:

### Lange kant eerst (LKE) / portret

Gezien van de voorkant van het apparaat, wordt het papier of het origineel met de lange zijanten links en rechts in de papierlade of AOD geplaatst.

### Korte kant eerst (KKE) / landschap

Gezien van de voorkant van het apparaat, wordt het papier of het origineel met de korte zijanten links en rechts in de papierlade of AOD geplaatst.

De afbeeldingen bekijken voor meer informatie.

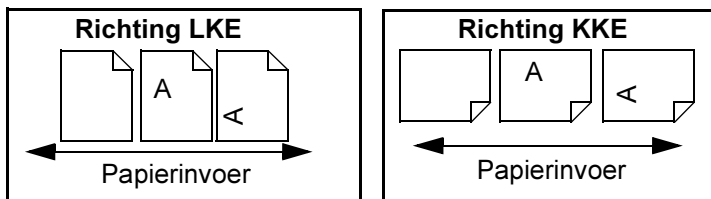

## Tekst tussen vierkante haken

---

**[Tekst tussen vierkante haken]** wordt gebruikt om de selectie van een toepassingsmode of toets te benadrukken. Bijvoorbeeld:

- **[Verkleinen/vergroten]** markeren.
- De nieuwe instellingen toepassen.
- **[Invoeren]** indrukken.

## Cursief

---

Woorden en zinnen worden *cursief* weergegeven om ze te benadrukken. Verwijzingen naar andere hoofdstukken en documentatie worden ook *cursief* weergegeven. Bijvoorbeeld:

- *Altijd* de veiligheidsvoorschriften naleven tijdens het bedienen van de apparatuur.
- "*Glasplaat en CVT-glasplaat (Constant Velocity Transport)*" op pagina 5-2 raadplegen voor meer informatie over het reinigen van de glasplaat.
- De *Handleiding voor de systeembeheerder* raadplegen voor meer informatie over de beschikbare netwerkopties.

## Snel overzicht

---

### Snel overzicht

- Documenten plaatsen.
- **[Toepassingen]** indrukken.
- De gewenste kopieer-toepassingen selecteren.
- **[Start]** indrukken.

Naast de stap-voor-stap instructies in deze handleiding, wordt aan het begin van een hoofdstuk of paragraaf een overzicht van de stappen weergegeven. Nadat u de procedure voor een bepaalde toepassing onder de knie heeft, vormt dit overzichtje een herinnering aan de stappen die dienen te worden uitgevoerd om een bepaalde toepassing te activeren.

## Opmerking

---

Na dit kopje volgen opmerkingen die extra informatie verschaffen. Bijvoorbeeld:

---

**OPMERKING:** Onder normale omstandigheden dient het apparaat 24 uur per dag te zijn ingeschakeld.

---

## Hint

---

Een hint biedt de gebruiker hulp bij het uitvoeren van een taak. Bijvoorbeeld:



---

**HINT:** Alvorens papier in de papierlade te plaatsen, het papier bij de randen uitwaaiëren. Op deze wijze worden vellen papier die mogelijk aan elkaar vastzitten, van elkaar gescheiden, zodat het risico op papierstoringen wordt verminderd.

---

## Voorzichtig

---

Na dit kopje volgen opmerkingen die waarschuwen voor mogelijke *mechanische* schade die het gevolg is van een bepaalde handeling. Bijvoorbeeld:



---

**VOORZICHTIG:** Geen organische oplosmiddelen of reinigingsmiddelen in spuitbussen gebruiken om de WorkCentre Pro 416 te reinigen.

---

## Waarschuwing

---

Na het kopje Waarschuwing volgen opmerkingen die waarschuwen voor mogelijk *persoonlijk* letsel. Bijvoorbeeld:



---

**WAARSCHUWING:** Deze apparatuur dient op een geaard stopcontact te worden aangesloten.

---

# Overige documentatie

---

De beschikbare informatie over de *WorkCentre Pro 416* bestaat uit:

- Deze *Handleiding voor de gebruiker*
- De *CD met klantentraining*
- De *System Administrator Guide*
- Het *WorkCentre Pro 416 Online Helpstelsysteem*



## 2 Productoverzicht

In dit hoofdstuk wordt een overzicht van de hardware-toepassingen en de werking van de WorkCentre gegeven. Daarnaast wordt het bedieningspaneel beschreven en wordt elke toets gedefinieerd.

### Systemoverzicht

---

De WorkCentre is een digitaal apparaat dat kan worden gebruikt om in verschillende modes te kopiëren. Dit is afhankelijk van de configuratie.

Wanneer het systeem wordt ingeschakeld en het opwarmen is voltooid, bevindt het apparaat zich in de mode Stand-by en is het gereed voor gebruik.

Wanneer een handeling met succes is voltooid, keert het apparaat terug in de mode Gereed en wordt de volgende informatie weergegeven:

Gereed om te kopiëren	1
Papier: Auto	L/D : Auto
	Verkl./vergr : 100%
Extra toepassingen	▼

De standaardinstellingen van het apparaat kunnen worden gewijzigd via de toets Apparaatstatus. Hoe de standaardinstellingen van het apparaat worden ingesteld, wordt beschreven in hoofdstuk 7.

**OPMERKING:** Afhankelijk van de configuratie van uw apparaat zijn sommige toepassingen en functies mogelijk niet beschikbaar. Op de volgende pagina's wordt informatie over de specifieke configuraties gegeven.

---

# Onderdelen van het apparaat

---

Op de volgende pagina's worden de onderdelen van de WorkCentre Pro 416 en de toetsen op het bedieningspaneel weergegeven. Ook worden de verschillende toepassingen en modes beschreven.

## WorkCentre Pro 416

---

Dit is een standaardkopieerapparaat voor 1-zijdige kopieën met één papierlade en een handmatige invoer.

### Beschikbare opties

---

Papierladen 2 en 3 (figuur 1) of een onderzetkast (figuur 2)  
Extra geheugen

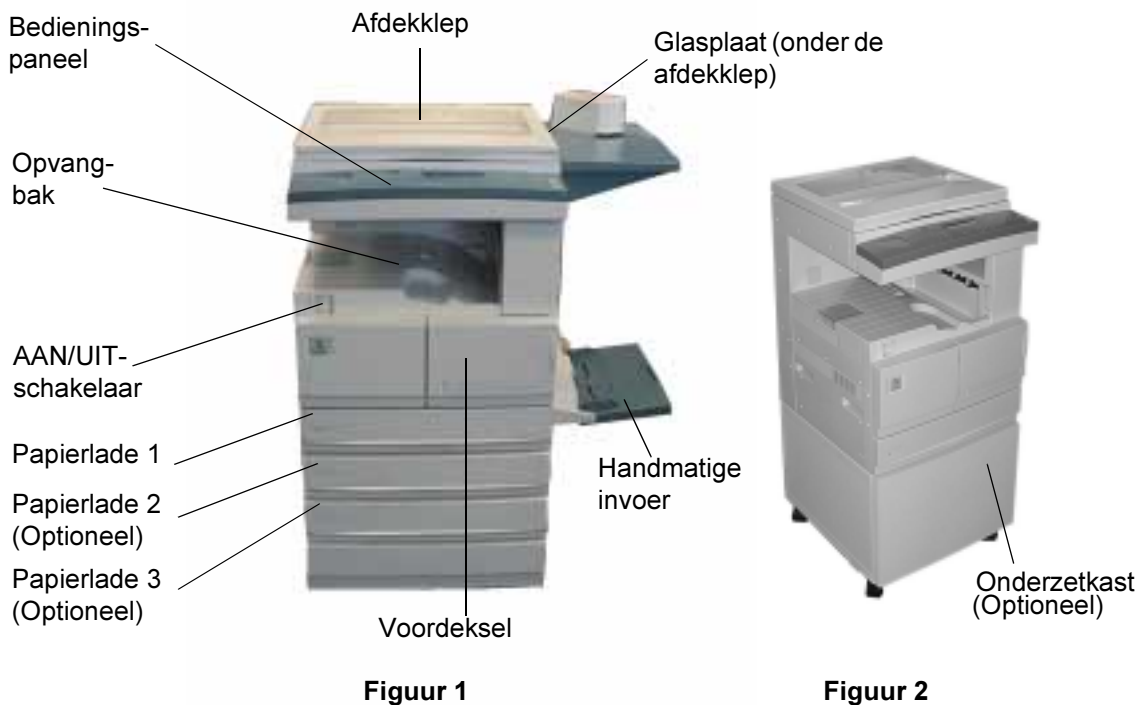



Dit is een standaardkopieerapparaat met een automatische originelendoorvoer (AOD), één papierlade en een handmatige invoer.

## Beschikbare opties

Papierladen 2 en 3 (figuur 1) of een onderzetkast  
Extra geheugen

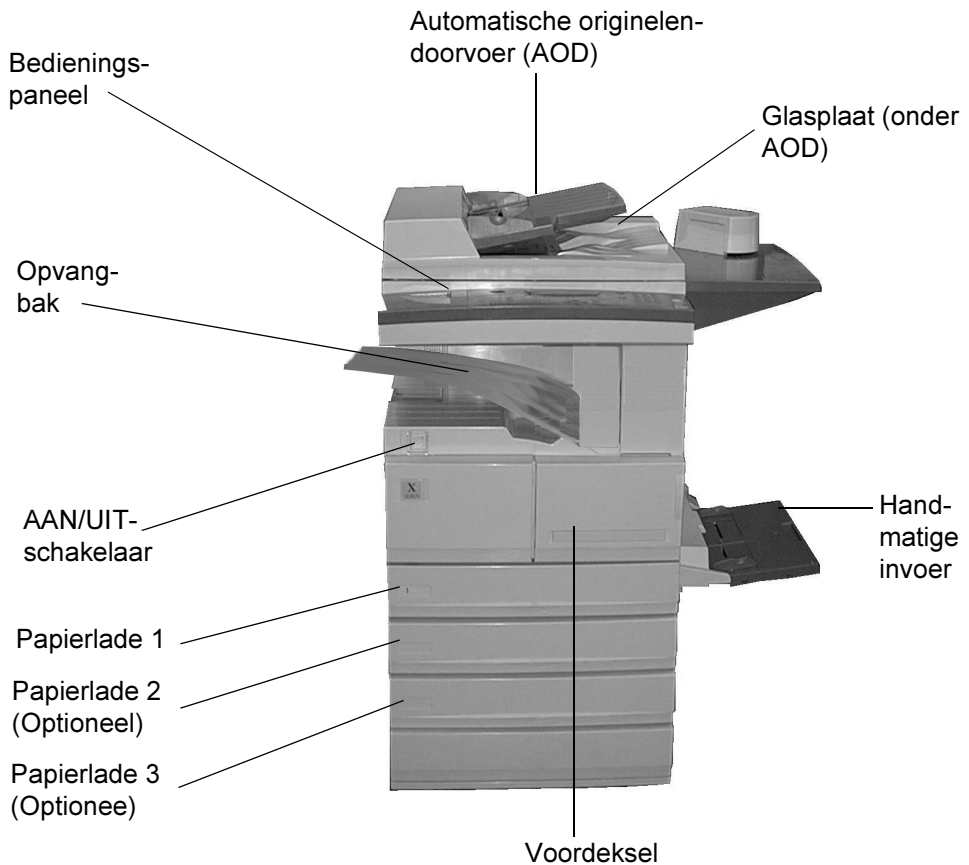

**Figuur 1**

# WorkCentre Pro 416P

---

Dit is een standaard kopieerapparaat met een automatische originelendoorvoer, één papierlade en een handmatige invoer.

## Beschikbare opties

---

Papierladen 2 en 3 (figuur 1) of een onderzetkast  
Extra geheugen

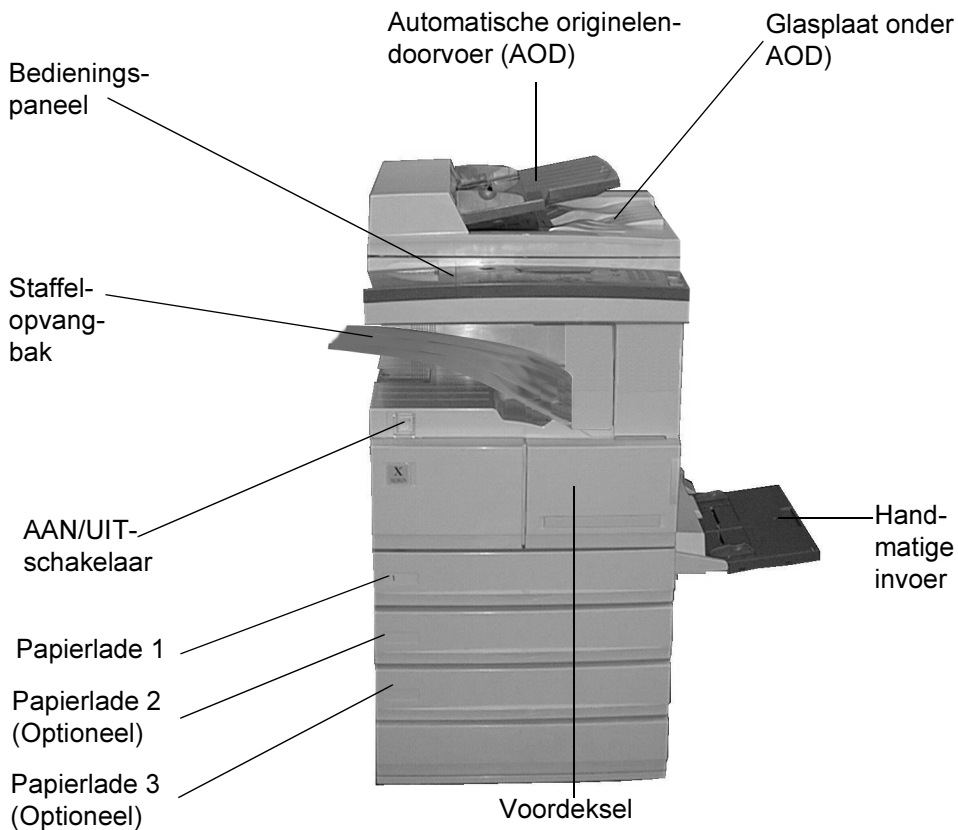

**Figuur 1**

Dit is een kopieerapparaat/printer met een automatische 2-zijdige module, een staffelopvangbak, een automatische originelenverwisselaar, één papierlade en een handmatige invoer.

## Beschikbare opties

Papierladen 2 en 3 (figuur 1) of onderzetkast  
Extra geheugen

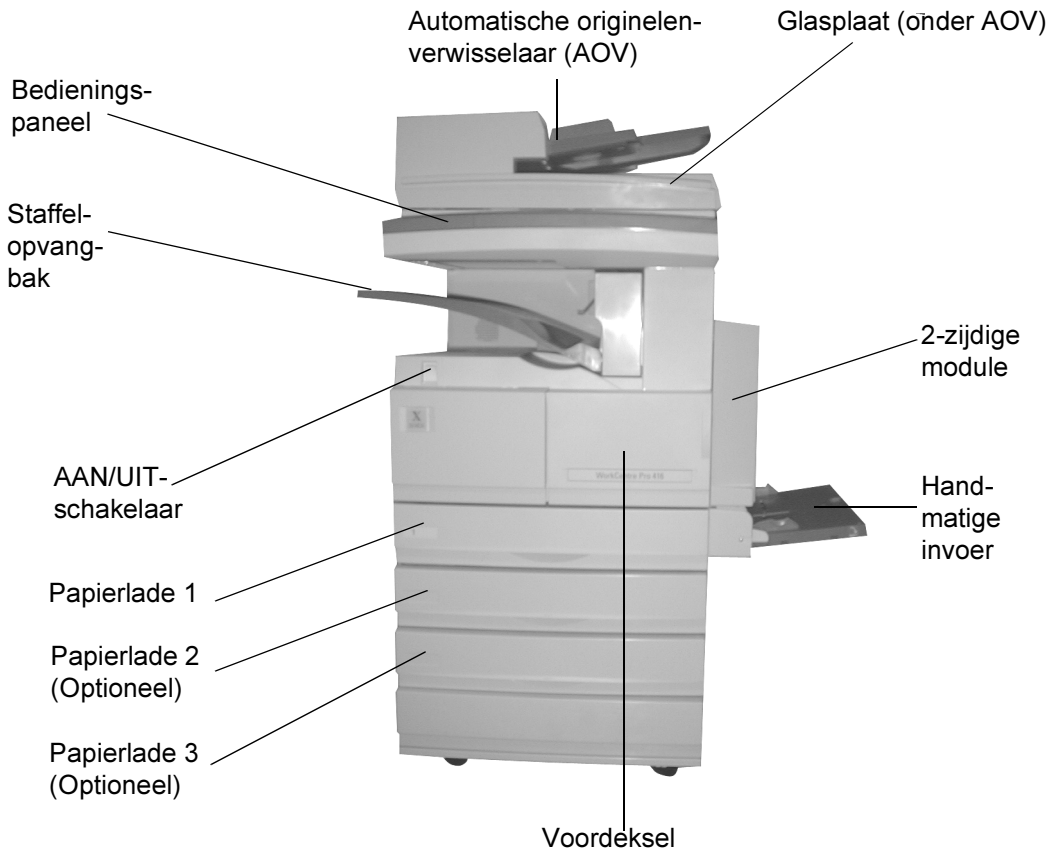

**Figuur 1**

## Onderdelen

---

### AOD (automatische originelendoorvoer)

---

Via de AOD worden originelen automatisch gescheiden en één voor één ingevoerd vanuit de invoerlade.

### AOV (automatische originelenverwisselaar)

---

Via de AOD worden originelen automatisch gescheiden en één voor één ingevoerd vanuit de invoerlade, waarnaar ze ook terugkomen.

### Automatische 2-zijdige module

---

De 2-zijdige module wordt gebruikt om 2-zijdige kopieën van 1- of 2-zijdige originelen te maken.

### Staffelopvangbak

---

In de staffelopvangbak worden opdrachten per set gescheiden, zodat ze gemakkelijk uit elkaar kunnen worden gehouden. De opvangbak kan maximaal 250 vellen 80 g/m<sup>2</sup> papier bevatten.

## Optioneel extra geheugen

---

Er zijn twee extra geheugenkaarten van 64 MB beschikbaar. Achterop het apparaat bevindt zich een toegangsdeurtje.

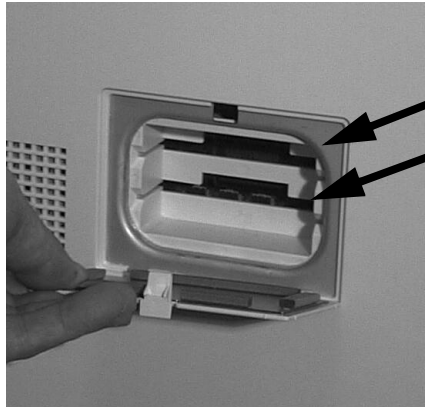

Geheugenkaarten  
in deze sleuven  
plaatsen

## Optionele papierladen 2 en 3

---

Deze bevinden zich aan de voorkant van het apparaat. Net als lade 1 bieden deze plaats aan 550 vel papier met een gewicht van 80 g/m<sup>2</sup>. De specificaties voor goedgekeurd papier op pagina B-4 raadplegen voor meer informatie.

## Optionele onderzetkast

---

Er is een onderzetkast beschikbaar bij de apparaatconfiguratie met één papierlade.

## Onderdelen bedieningspaneel en functietoetsen

---

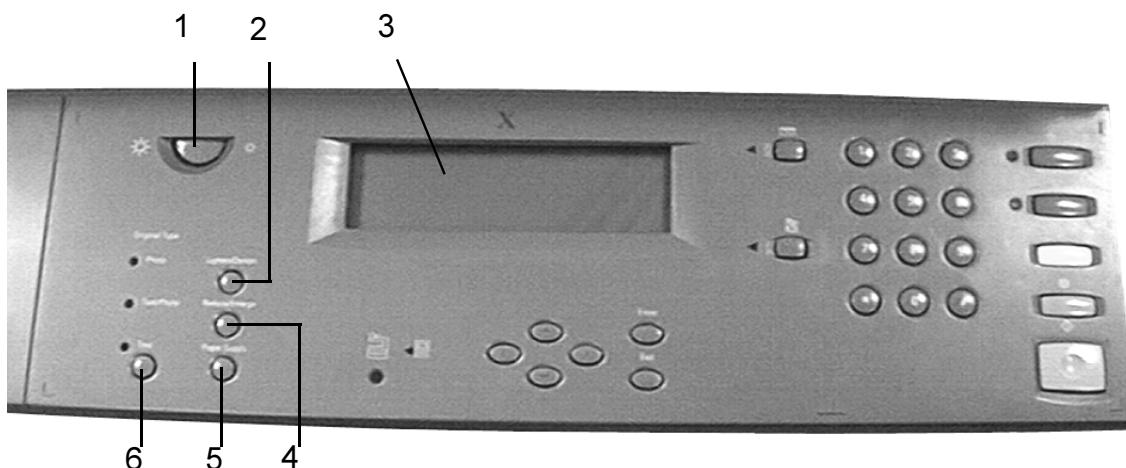

- (1) Contrastknop** Hiermee wordt de helderheid van het LCD-scherm ingesteld. Wanneer deze knop rechtsom wordt gedraaid, wordt het LCD lichter en wanneer de knop linksom wordt gedraaid, wordt het LCD donkerder.
- (2) Lichter/donkerder** Deze optie selecteren om een lichtere of donkerdere kopie van uw origineel te maken. In de tonerspaarstand wordt toner bespaard en is de kopie kwaliteit geschikt voor proefkopieën.
- (3) LCD-scherm** Op het LCD-scherm worden de status van het apparaat, het proces dat gaande is, verscheidene instructies en berichten weergegeven.
- (4) Verkleinen/vergroten** Met behulp van deze optie kunt u het originele beeld verkleinen of vergroten op een kopie.
- (5) Papierinvoer** Met behulp van deze optie kunt u de gewenste papierlade selecteren.
- (6) Origineelsoort** Het soort origineel dat u wilt kopiëren selecteren om de kwaliteit te verbeteren. Opties zijn:  
Foto - indien het origineel een foto is.  
Tekst/foto - indien het origineel uit tekst en foto's bestaat.  
Tekst - indien het origineel alleen uit tekst bestaat.

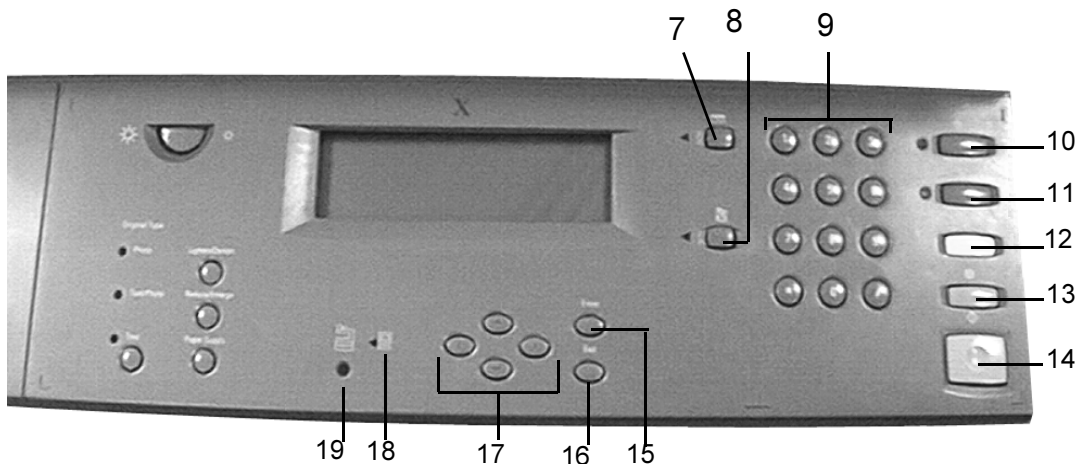

### (7) Apparaatstatus



Met deze optie kunt u de verschillende standaardinstellingen van het apparaat en de papierladen bekijken of wijzigen. Printerstandaardinstellingen zijn ook toegankelijk via Apparaatstatus. Om Apparaatstatus af te sluiten Toepassingen indrukken.

### (8) Toepassingen



Deze optie selecteren voor extra programmeertoepassingen die in de mode Kopiëren beschikbaar zijn.

### (9) Aantaltoetsen (0 t/m 9, \*, #)

Deze toetsen gebruiken om het gewenste aantal kopieën in te voeren.

### (10) Energiespaarstand



Deze toets selecteren om de Energiespaarstand te activeren. Wanneer deze toets is geselecteerd, gaat het lampje naast de toets branden. Nogmaals de toets indrukken om de mode Energiespaarstand te verlaten.

### (11) Onderbreken



Deze toets indrukken om de huidige opdracht uit te stellen, zodat een andere opdracht kan worden uitgevoerd. Tijdens de opdrachtonderbreking gaat het lampje naast de toets branden. Wanneer de toets opnieuw wordt ingedrukt, wordt de onderbroken opdracht verder verwerkt. Wanneer deze toets nogmaals wordt ingedrukt tijdens een afdrukopdracht, wordt de afdrukopdracht gepauzeerd, zodat u een kopieeropdracht kunt uitvoeren.

**(12) Wissen**

CA

Eenmaal indrukken om het aantal geselecteerde kopieën te wissen. Tweemaal indrukken om alle geselecteerde toepassingen in de mode Kopiëren te wissen en het scherm terug te zetten op de standaardinstelling.

**(13) Stop**



Deze toets is van invloed op elke actieve opdracht die op het LCD wordt weergegeven. Wanneer deze toets in de mode Kopiëren wordt ingedrukt, wordt de kopieeropdracht gepauzeerd.

**(14) Start**



Deze toets indrukken om het kopiëren te starten.

**(15) Invoeren**

Deze toets indrukken om een gemarkeerde selectie of waarde in te voeren of op te slaan.

**(16) Afsluiten**

Deze toets indrukken om naar het vorige scherm terug te keren zonder wijzigingen in het huidige scherm op te slaan.

**(17) Toetsen [^], [v], [<], [>]**

Deze toetsen gebruiken om door selecteerbare opties en toepassingen in het LCD-scherm te bladeren.

**(18)** 

Op apparaten met een printerconfiguratie knippert het lampje wanneer gegevens die van een PC zijn verzonden, worden verwerkt.

**(19)** 

Het lampje brandt wanneer er een storing of een papierstoring in het apparaat optreedt of wanneer verbruiksartikelen dienen te worden vervangen.



# AAN/UIT-schakelaar

---

## Inschakelen

---

Het apparaat dient te zijn aangesloten op een geschikte voedingsbron en het netsnoer dient goed in het stopcontact te worden gestoken. Voor technische informatie het gedeelte Specificaties op pagina B-5 raadplegen. Het apparaat begint met opwarmen zodra de schakelaar op AAN wordt gezet.

De AAN/UIT-schakelaar bevindt zich op de voorkant van het apparaat.

- De AAN/UIT-schakelaar opzoeken.
- Op I zetten om het apparaat in te schakelen.

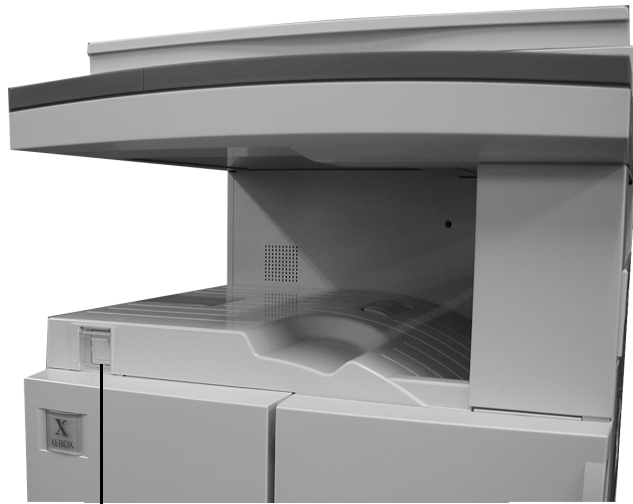

AAN/UIT-schakelaar

## Uitschakelen

---

De stroom wordt afgesloten zodra de AAN/UIT-schakelaar op UIT wordt gezet.

Voor een optimale prestatie dient het apparaat 24 uur per dag ingeschakeld te blijven.

# Energiespaarstanden

---

Het apparaat beschikt over een energiebesparende toepassing die ervoor zorgt dat het stroomverbruik drastisch wordt verlaagd in perioden van inactiviteit. De toepassing Energiespaarstand beschikt over twee modes:

- Stand-by
- Energiespaarstand

Het lampje van de energiespaarstand gaat branden wanneer de mode Energiespaarstand is geselecteerd.

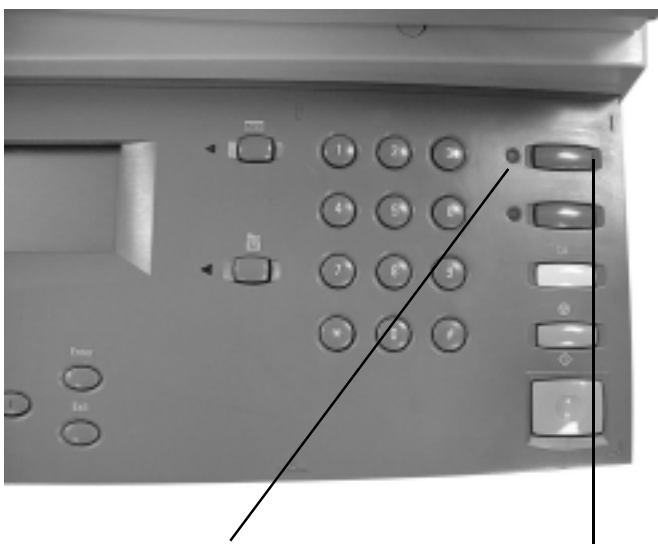

Lampje energiespaarstand      Toets Energiespaarstand

## Mode Gereed

---

Het apparaat staat in de mode Gereed wanneer het LCD-scherm zichtbaar is en er een opdracht kan worden gekopieerd. Op het scherm staat Gereed om te kopiëren.

## Mode Stand-by

---

Het apparaat schakelt 15 minuten nadat de laatste kopie/afdruk is afgeleverd, automatisch over op de mode Stand-by. In deze mode is het LCD-scherm zichtbaar en wordt het bericht Mode Stand-by weergegeven op het scherm wanneer de *WorkCentre Pro 416* in de mode Kopiëren is. Het apparaat kan worden geactiveerd door een willekeurige toets op het bedieningspaneel in te drukken of door de afdekklep van de glasplaat of de AOD te openen. Indien er een afdrukopdracht wordt ontvangen, wordt het apparaat automatisch geactiveerd. Het apparaat reageert binnen een seconde en alle toepassingen zijn binnen 30 seconden beschikbaar.

De standaardfabrieksinstelling van 15 minuten kan door de klant worden gewijzigd van 1 tot 240 minuten. Voor meer informatie Standaardtijdstellingen wijzigen op pagina 7-4 raadplegen.

## Energiespaarstand (Auto-UIT)

---

Het apparaat schakelt 15 minuten nadat het in de mode Stand-by is gezet automatisch over op de energiespaarstand.

De standaardfabrieksinstelling kan door de klant worden gewijzigd van 3 tot 240 minuten. Voor meer informatie het gedeelte Standaardtijdstellingen wijzigen op pagina 7-4 raadplegen.

De energiespaarstand kan ook worden ingeschakeld door de toets Energiespaarstand op het bedieningspaneel in te drukken. Het apparaat wordt weer geactiveerd wanneer deze toets opnieuw wordt ingedrukt.

---

**OPMERKING:** De energiespaarstand is niet beschikbaar wanneer een opdracht niet is voltooid of wanneer er een storing is, zoals een papierstoring, die eerst moet worden verholpen.

---

## Modes

---

Op het apparaat zijn twee modes beschikbaar:

**Toepassingen** - Deze toets geeft toegang tot de schermen waarin gebruikers toepassingen kunnen programmeren.

**Apparaatstatus** - Deze toets geeft toegang tot algemene informatie, zoals papierlade-instellingen, standaardinstellingen van het apparaat en printerstandaardinstellingen van de *WorkCentre Pro 416*.



Toets [Toepassingen]

Toets [Apparaatstatus]

## Toets Toepassingen

De toets Toepassingen gebruiken om programmeer-toepassingen te selecteren in de mode Kopiëren.



- [Toepassingen] indrukken op het bedieningspaneel om dit standaardscherm weer te geven.

Gereed om te kopiëren		1
Papier: Auto	L/D : Auto	
	Verkl./vergr: 100%	
Extra toepassingen		▼

**OPMERKING:** Normaliter zijn de waarden in dit scherm de standaardinstelling. De instellingen kunnen worden gewijzigd via Apparaatstatus.

## Toets Apparaatstatus

Biedt informatie over de *WorkCentre Pro 416*. De standaardinstellingen van het apparaat en verscheidene andere instellingen kunnen worden gewijzigd.



- De toets [Apparaatstatus] indrukken om de beschikbare toepassingen te activeren.
- De toets [Toepassingen] indrukken om [Apparaatstatus] af te sluiten.

Apparaatstatus		
01. Standaardinst.		▲
02. Afdrukoverzicht		
03. Oorspr. instel.		▼
04. Menu-overzicht 05. Zelftest 06. Tel. Xerox Welcome Centre 07. Serienummer apparaat 08. Xerox-bestelnummer 09. Totaal afdrukteller 10. Apparaatrevisies		

De volgende opties zijn beschikbaar onder Apparaatstatus:

### **Standaardinstellingen**

Om de standaardwaarden voor het apparaat in te stellen.  
De beschikbare opties zijn:

#### **Standaardinstellingen apparaat**

- Formaat van papier in papierladen
- Timers voor energiespaarstanden
- Opdrachtonderbreking
- Volume luidsprekers
- Afdelingscode (voor controle)

#### **Standaardkopieerinstellingen**

- Verkleinen/vergroten
- Origineelsoort
- Lichter/donkerder
- Aflevering
- Type opdracht

#### **Printerstandaardinstellingen**

- Opdracht annuleren
- Afdrukken forceren
- Constante doorvoer
- Testafdruk
- Papierformaat detecteren
- Fabrieksinstellingen herstellen

### **Afdrukoverzicht**

Voor het afdrukken van overzichten.  
Beschikbare overzichten zijn:

- Afdelingscode
- Instellingenoverzicht

**Oorspronkelijke instellingen**

Om het apparaat voor lokaal gebruik in te stellen.

Opties zijn:

- Formaat datum/tijd
- Eenheden (millimeter of inch)
- Taal
- Serienummer apparaat
- Invoer van bestelnummer en telefoonnummer Xerox Welcome Centre
- Netwerk

---

**OPMERKING:** Een afgedrukt Menu-overzicht komt vaak van pas. Het Menu-overzicht afdrukken en dit naast het apparaat bewaren.

---

**Menu-overzicht**

De apparaatstatus en de structuur van kopieermenu's kunnen worden afgedrukt.

**Zelftest**

Auto-test of Afzonderlijke tests selecteren om de wijze waarop het apparaat wordt getest, te selecteren. De testresultaten worden afgedrukt.

**Telefoonnummer Xerox  
Welcome Centre**

Dit telefoonnummer bellen in geval van vragen over of problemen met de WorkCentre.

**Serienummer apparaat**

Hier bevindt zich het serienummer van het apparaat. Dit wordt tevens weergegeven op de binnenkant van het voordekseel. Dit nummer is nodig voor het bestellen van verbruiksartikelen en wanneer contact wordt opgenomen met het Xerox Welcome Centre.

**Xerox-bestelnummer**

Dit telefoonnummer bellen voor het bestellen van verbruiksartikelen voor de WorkCentre.

**Totaal afdrukteller**

Geeft het totaal aantal afdrukken weer dat door de WorkCentre is uitgevoerd.

**Apparaatrevisies**

Geeft het aantal revisies van de WorkCentre weer. Hier kan naar worden gevraagd wanneer u contact opneemt met het Xerox Welcome Centre.

---

**OPMERKING:** Voor gedetailleerde instructies voor het wijzigen van deze instellingen, Hoofdstuk 7 (Standaard)instellingen apparaat raadplegen.

---





# 3 *Kopiëren*

Dit hoofdstuk bevat informatie over het scherm *Kopiëren* en over de beschikbare toepassingen. Het apparaat wordt afgeleverd met de standaard fabrieksinstellingen. Deze kopieerinstellingen kunnen door de klant worden gewijzigd. In dit hoofdstuk worden stapsgewijze instructies gegeven voor het wijzigen van de kopieerinstellingen

## Standaardkopieerinstellingen

---

### Apparaatstatus

#### Standaardinst.

#### Standaardinst. kop.

#### Verkleinen/vergroten

- 100%
- Auto%
- Hele beeld

#### Origineelsoort

- Foto
- Tekst/Foto
- Tekst

#### Lichter/donkerder

- Auto
- Handmatig
- Tonerbesparing

#### Aflevering

- Sets
- Stapels

# Kopiëren - procedure

---

## Snel overzicht

- › Documenten plaatsen.
- › De gewenste kopieer-toepassingen selecteren.
- › [Start] indrukken.

Voordat er kan worden gestart met kopiëren, dient er te worden vastgesteld wat dient te worden gekopieerd, hoeveel kopieën er dienen te worden gemaakt en of er speciale kopieer- of afleveringsvereisten zijn. De volgende stappen uitvoeren voor het maken van kopieën.

---

**OPMERKING:** [CA] twee keer indrukken om voorgaande programmeringsselecties te annuleren voordat u begint.

---

## 1. Documenten plaatsen

---

De volgende invoersystemen zijn beschikbaar:

- Een glasplaat voor enkele documenten of ingebonden originelen.
- Een automatische originelendoorvoer voor documenten met meerdere 1-zijdige pagina's (AOD).
- Een automatische originelenverwisselaar (AOV) voor documenten met meerdere 1- of 2-zijdige pagina's.
- Een handmatige invoer voor etiketten, karton en transparanten.

### **Automatische originelendoorvoer (AOD)**

---

In de AOD kunnen maximaal 50 documenten per keer worden gescand. De documenten dienen hetzelfde formaat te hebben, in goede staat te zijn en alle nietjes of paperclips dienen te worden verwijderd. Documenten dienen aan het volgende te voldoen: gewicht van 50-120 g/m<sup>2</sup> (14-32 lb.) en formaat van 5,5 x 8,5 inch tot A4/8,5 x 11 inch LKE of A5/5,5 x 8,5 inch tot A3/11 x 17 inch KKE.

- Alvorens de documenten in de AOD te plaatsen alle nietjes en paperclips verwijderen.
- De documenten netjes met de beeldzijde omhoog in de AOD plaatsen. De eerste pagina bovenop plaatsen met de kopteksten naar de achterkant of de linkerkant van het apparaat.
- De stapels uitlijnen met de linker- en achterste geleiders op de AOD en de voorste geleider tegen het document plaatsen.



Wanneer *Auto-papier* is geselecteerd, neemt de AOD het formaat en de richting van de documenten waar en wordt in de papierladen gezocht naar overeenkomend papier. Het formaat en de richting worden weergegeven in het berichtengebied in de linkerbovenhoek op het LCD-scherm.

---

**OPMERKING:** Auto-papier wordt gebruikt voor documenten met een standaardformaat. Voor documenten met niet-standaardformaten, de vereiste papierlade handmatig selecteren.

---

## Glasplaat

---

De glasplaat gebruiken voor documenten die uit één pagina bestaan of voor ingebonden originelen met een maximumformaat van A3/11 x 17 inch.

- De AOD of de afdekklep van de glasplaat (indien geïnstalleerd) optillen.



- Het document met de beeldzijde omlaag op de glasplaat plaatsen op gelijke hoogte met de registratiepijl linksachter.
- De AOD of afdekklep laten zakken.

---

**OPMERKING:** Na afloop van een kopieeropdracht zorgen dat de afdekklep goed is gesloten.

---

Pagina 3-17 raadplegen indien via de glasplaat sets van kopieën worden gemaakt.

Registratie-  
hoek

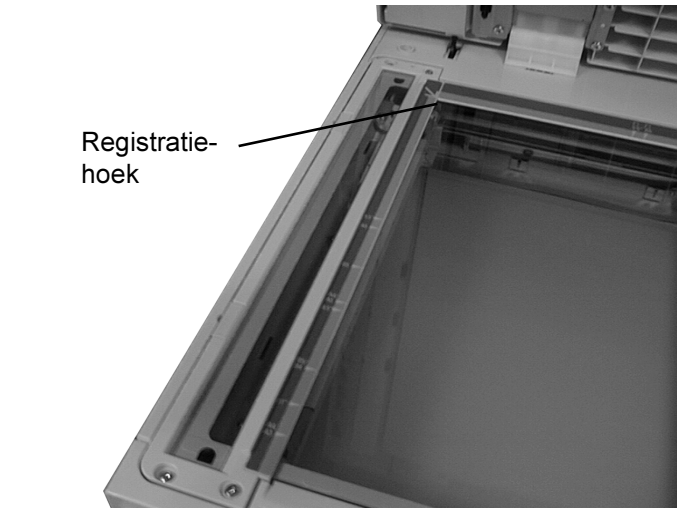

---

**OPMERKING:** De CVT-glasplaat (Constant Velocity Transport) is de smalle glasstrook links van de glasplaat. Wanneer documenten in de AOD worden ingevoerd, scant de CVT-glasplaat de beelden automatisch naar het geheugen. Dit geldt niet voor documenten die op de glasplaat worden geplaatst.

---

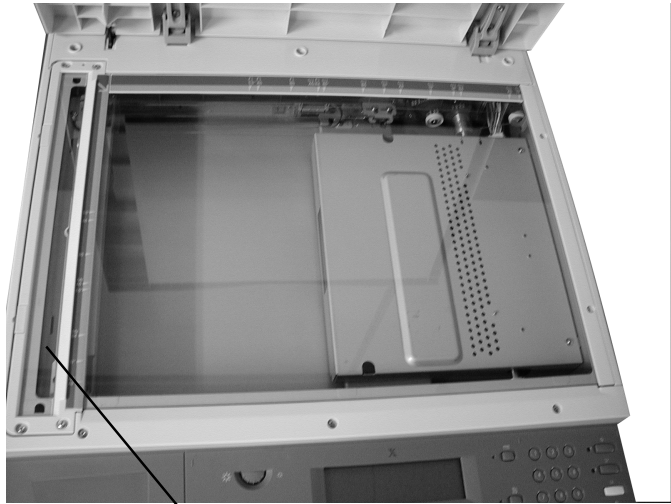

CVT-glasplaat

## Handmatige invoer

---

De handmatige invoer is bedoeld voor de invoer van speciaal papier, transparanten, etiketten en karton. De handmatige invoer heeft een verlengstuk dat uitgetrokken kan worden voor de invoer van grote papierformaten. Bijlage B raadplegen voor de specificaties van goedgekeurde papiersoorten.

- Papier in de handmatige invoer plaatsen.
- De papiergeleiders tegen de randen van het papier zetten.
- [Papier] indrukken.
- Met behulp van de schuiftoets (▼) de [Handmatige invoer] selecteren en [Invoeren] indrukken.

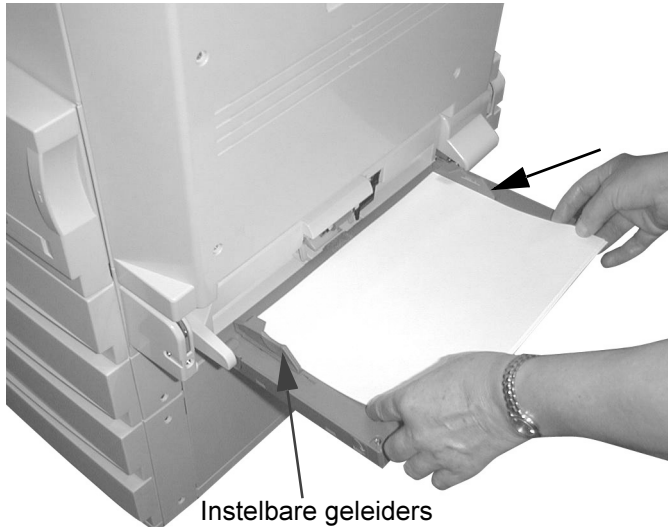

## 2. Toets Toepassingen indrukken

- [Toepassingen] indrukken.

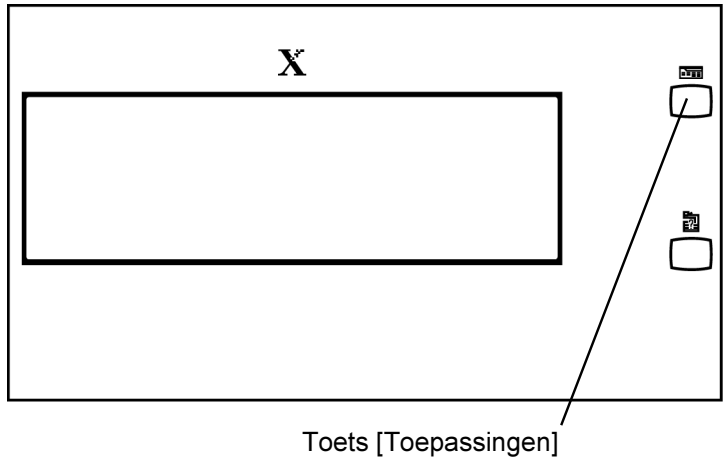

- Controleren of het scherm  
Gereed om te kopiëren wordt  
weergegeven.

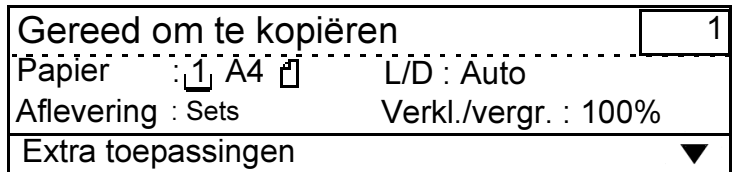

### 3. Toepassingen selecteren

---

Er zijn vier standaardtoepassingen beschikbaar. De toetsen bevinden zich aan de linkerkant van het LCD-scherm.

Wanneer de toetsen worden ingedrukt, worden op het LCD-scherm de keuzes voor elke toepassing weergegeven.

[Invoeren] indrukken om een gemarkeerde keuze te bevestigen. Op het eerste kopieerscherm wordt de nieuwe selectie weergegeven.

---

**OPMERKING:** Alleen de toepassingen die gelden voor de apparaatconfiguratie, zijn beschikbaar. De toepassingen in het menu die niet beschikbaar zijn, worden grijsgekleurd weergegeven.

---

Voor meer informatie over de beschikbare standaardtoepassingen op het LCD-scherm, de volgende pagina's raadplegen:

- Lichter/donkerder - pagina 3-15
- Verkleinen/vergroten - pagina 3-13
- Papierinvoer - pagina 3-12
- Origineelsoort - pagina 3-14



## 4. Aantal afdrukken invoeren

Maximaal 999 afdrukken invoeren via aantaltoetsen.

- Het aantal afdrukken invoeren via de aantaltoetsen. Het ingevoerde aantal wordt in de rechterbovenhoek op het LCD-scherm weergegeven.

[CA] eenmaal indrukken om een incorrecte invoering te annuleren en het correcte aantal invoeren.

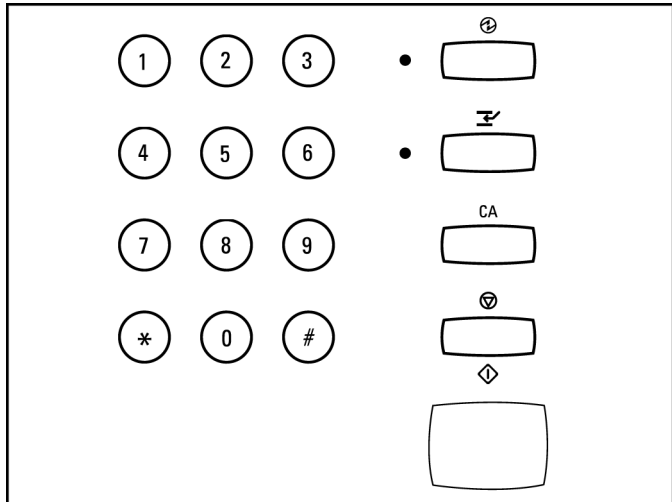

## 5. [Start] indrukken

- [Start] indrukken. Elk document wordt eenmaal gescand.

---

**OPMERKING:** Pagina 3-17 raadplegen indien er sets van kopieën via de glasplaat worden gemaakt.

---

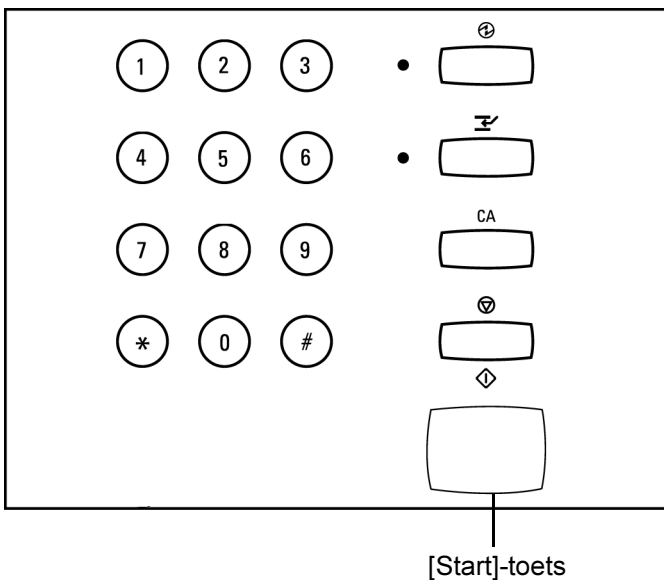

In geval van een papiertekort of programmeringsconflict waardoor de opdracht niet kan worden voltooid, verschijnt een bericht. De instructies opvolgen om het probleem op te lossen.

- Wanneer de opdracht is voltooid, de documenten uit de AOD of van de glasplaat verwijderen.



## Een kopieeropdracht onderbreken voor een andere opdracht

Wanneer het apparaat bezig is met het kopiëren van een opdracht, is het mogelijk de huidige opdracht te onderbreken om een tussentijdse kopieeropdracht te maken.

-  [Onderbreken] indrukken. Het lampje naast de toets Onderbreken gaat branden.
- Het scherm Gereed om te kopiëren verschijnt.
- Aanwezige documenten van de glasplaat of uit de AOD verwijderen.
- Nieuwe document(en) op de glasplaat of in de AOD plaatsen.
- Het aantal en de gewenste toepassingen selecteren uit: Lichter/donkerder, Verkleinen/vergroten, Papierinvoer, Origineelsoort, Beeldverschuiving en Randen wissen.
- Wanneer de onderbrekingsopdracht is voltooid,  [Onderbreken] nogmaals indrukken. Het scherm voor het plaatsen van originelen verschijnt.
- De vorige originelen opnieuw in de AOD of op de glasplaat plaatsen en [Start] indrukken om de vorige kopieeropdracht te hervatten.

Gereed om te kopiëren			1
Papier:	Auto:	L/D : Auto	
		Verkl./Vergr. : 100%	
Extra toepassingen			▼



# Standaard kopieertoepassingen

---

## Papierinvoer

---

### Papierinvoer

- Lade 1
- Lade 2
- Lade 3
- Handmatige invoer
- Auto-papier

**OPMERKING:** Voor meer informatie over het plaatsen van papier "Papier plaatsen" op pagina 5-22 raadplegen. Papierformaat en richting voor elke papierlade (ook handmatige invoer) instellen in het menu 'Apparaatstatus-Standaardinst.-Standaardinst. app.-Papierladen-Lade [nr.]-Papierformaat selecteren.

---

- > [Papierinvoer] selecteren.
- > Een papierlade selecteren.

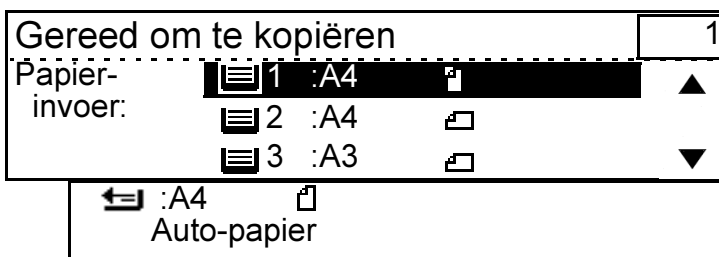

### Opties van Papierinvoer

---



Geeft een papierlade aan. Papierformaat en richting worden aan de rechterzijde van de afbeelding weergegeven.



Geeft de handmatige invoer weer. Papierformaat en richting worden aan de rechterzijde van de afbeelding weergegeven.

### Auto-papier

Accepteert de standaardinstelling voor de papierinvoer. Indien er geen specifiek papierformaat is geselecteerd, neemt de WorkCentre Pro 416 standaard het formaat aan dat het apparaat heeft vastgesteld en wordt de correcte lade geselecteerd.

## Verkleinen/vergroten

### Verkleinen/vergroten

- 100%
- Auto%
- Voorinstelling%
- Variabel%
- Hele beeld%

➤ De gewenste optie selecteren.

Naast het kopieformaat 100% kunnen er verkleinde en vergrote kopieën worden gemaakt door een van de opties van Verkleinen/vergroten te selecteren.

Gereed om te kopiëren		1
Verkleinen	100%	▲
/vergroten:	Auto%	
	Voorinstelling%	▼
	Variabel%	
	Hele beeld%	

### Opties van Verkleinen / vergroten

- 100%**    Formaat voor kopieën.
- Auto%**    Verkleint/vergroot het document automatisch tot een formaat dat op het geselecteerde papier past.
- Voorinstelling%**    Toont de meeste gebruikte voorinstellingen van verkleinen/vergroten.  
De voorinstellingen van verkleinen/vergroten voor Europa zijn:  
71% - A3 tot A4  
94% - A4 - 8,5 x 11 inch  
97% - 8,5 x 11 inch tot A4  
141% - A4 - A3  
200%
- Voor de Verenigde Staten en Canada zijn de voorinstellingen van verkleinen/vergroten:  
65% - 11 x 17 tot 8,5 x 11 inch en 8,5 x 11 tot 5,5 x 8,5 inch  
78% - 8,5 x 14 tot 8,5 x 11 inch  
97% - 8,5 x 11 inch tot A4  
129% - 8,5 x 11 tot 11 x 17 inch en 5,5 x 8,5 tot 8,5 x 11 inch  
154% - 5,5 x 8,5 tot 8,5 x 14 inch

**Variabel%** Wordt gebruikt om een vergroting te specificeren (50-200%) die niet wordt weergegeven. Voor niet-standaardformaten de schuiftoets gebruiken om een bepaalde vergroting of verkleining in stappen van 1% te selecteren. Indien de schuiftoets ingedrukt wordt gehouden, kunnen stappen van 10% worden gebruikt.

**Hele beeld%** Verkleint het hele beeld met 97% zodat dit op het papier past.

---

**OPMERKING:** Wanneer de toepassing Hele beeld wordt gebruikt, bij Papierinvoer altijd hetzelfde papierformaat selecteren als het origineel. In het menu Papierinvoer niet [Auto] selecteren. Het verkleinde beeld dient op papier van hetzelfde formaat als het origineel te worden gekopieerd. Het verkleinde beeld wordt op het midden van de pagina gekopieerd.

---

## Origineelsoort

---

De instellingen van Origineelsoort gebruiken om de kwaliteit van de afdrukken aan te passen.

### Opties van Origineelsoort

---

**Tekst** Wordt gebruikt voor het scannen van tekst, volvlakken, lijntekeningen en halftonen.

**Tekst/foto** Hiermee wordt de afdrukkwaliteit automatisch aangepast op basis van de kenmerken van het document. Tekst/foto kan tevens worden gebruikt om kopieën te maken van documenten met halftonen en andere afbeeldingen.

**Foto** Deze instelling gebruiken voor foto's met ongerasterde tonen en voor hoogfrequente halftonen van hoge kwaliteit.

## Lichter/donkerder

De instellingen van Lichter/donkerder gebruiken om de afdrucken lichter of donkerder te maken.

Gereed om te kopiëren		1
Licht	Auto	▲
/donker:	Handmatig	
	Tonerbesparing	▼

**Auto** Deze instelling gebruiken om de afdrucken automatisch lichter of donkerder te maken.

**Handmatig** Om de afdrucken handmatig lichter of donkerder te maken. Er kunnen 7 niveaus worden ingesteld; [<] of [>] indrukken om de niveaus te wijzigen.

**Tonerbesparing** Verlaagt de afdrukkwaliteit doordat er minder toner wordt gebruikt.

# Extra toepassingen

---

## Aflevering

---

- De documenten plaatsen.
- Met de schuiftoets (⏏) [Extra toepassingen] selecteren.
- [Aflevering] dient te zijn gemarkeerd. [Invoeren] indrukken.
- Met de schuiftoets (⏏) de gewenste optie markeren en [Invoeren] indrukken.

Deze toepassing gebruiken om de afdrukken in sets of stapels af te leveren. De standaard apparaatinstelling is Sets.

Aflevering	1
Sets	▲
Stapels	▼
Stapels	
Stapels/staffelen	

**OPMERKING:** De toepassing Staffelen is alleen beschikbaar op apparaten met de printer-configuratie.

---

## Opties van Aflevering

---

- |                          |   |
|--------------------------|---|
| <b>Sets</b>              | Met deze optie wordt een bepaald aantal sets in dezelfde volgorde als de originelen in de opvangbak afgeleverd. Indien er twee kopieën van een document bestaande uit drie pagina's worden gemaakt, is de volgorde van de pagina's als volgt: 1-2-3, 1-2-3. |
| <b>Sets/staffelen</b>    | Met deze optie worden kopieën in sets (zie hierboven) en gescheiden van elkaar afgeleverd, zodat ze gemakkelijk uit elkaar kunnen worden gehouden.  |
| <b>Stapels</b>           | Met deze optie worden de kopieën in de opvangbak afgeleverd in de volgorde gebaseerd op het totaal aantal kopieën voor elk document. De volgorde bij twee kopieën van een document bestaande uit drie pagina's is als volgt: 1-1, 2-2, 3-3.                 |
| <b>Stapels/staffelen</b> | Met deze optie worden de kopieën in stapels (zie hierboven) en gescheiden van elkaar afgeleverd, zodat ze gemakkelijk uit elkaar kunnen worden gehouden.  |



## Sets via de glasplaat maken

Wanneer via de glasplaat kopieën worden gemaakt, scant het apparaat elk origineel en wordt, wanneer Gereed wordt geselecteerd, het gewenste aantal sets afgedrukt.

- De gewenste toepassingen programmeren.
- Aflevering op Sets programmeren.
- Het eerste origineel op de glasplaat leggen en [Start] indrukken.

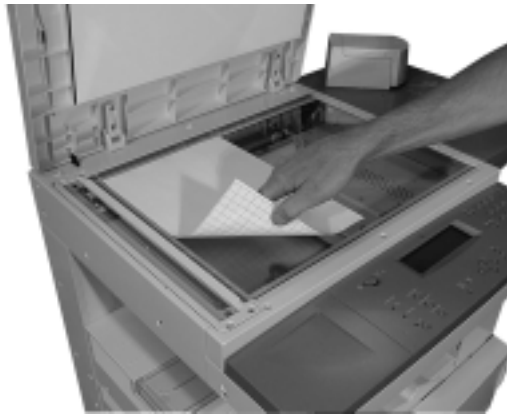

- Het origineel verwijderen en het tweede origineel op de glasplaat leggen.
- [Volgende origineel scannen] markeren en [Start] indrukken.
- Deze procedure voor elk origineel herhalen.
- Wanneer het laatste origineel is gescand, met de schuiftoets (▼) [Gereed] selecteren en [Start] indrukken. De opdracht wordt afgedrukt en in de opvangbak als set afgeleverd.

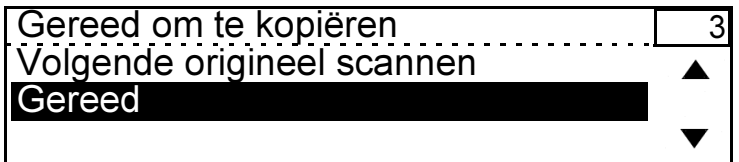
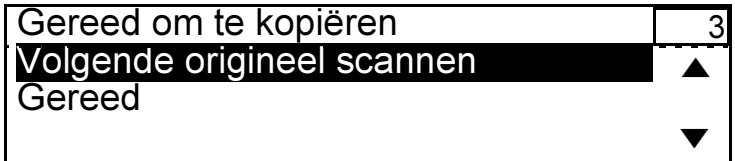

## 2-zijdig

Indien uw WorkCentre Pro 416 is voorzien van een 2-zijdige module, kunt u 2-zijdige kopieën maken van 1-zijdige of 2-zijdige originelen en 1-zijdige kopieën van 2-zijdige originelen.

- Met de schuiftoets (▼) [Extra toepassingen] selecteren.
- Met de schuiftoets (▼) [2-zijdig] selecteren en [Invoeren] indrukken.

Extra toepassingen	1
Aflevering : Sets	▲
<b>2-zijdig : 1&gt;1-zijdig</b>	
Ingebonden origineel: UIT	▼

- Met de schuiftoets (▼) de gewenste optie selecteren, bijvoorbeeld [1>2-zijdig], en [Invoeren] indrukken.

2-zijdig	1
Origineel > Kopiëren	▲
1>1-zijdig	
<b>1&gt;2-zijdig</b>	▼
1 2	
2>2-zijdig	
2>1-zijdig	

- De originelen in de AOV (automatische originelen-verwisselaar) plaatsen.
- Het gewenste aantal kopieën selecteren en [Start] indrukken.

---

**OPMERKING:** Bij selectie van de optie 1>2-zijdig voor kopiëren via de glasplaat, verschijnt er een bericht wanneer het apparaat gereed is om zijde 2 te scannen.

---

## Ingebonden origineel

Ingebonden origineel markeren om via de glasplaat van ingebonden documenten of tijdschriften kopieën te maken.

**OPMERKING:** Na het kopiëren van een ingebonden origineel zorgen dat de afdekklep wordt gesloten.

- Het ingebonden document met de beeldzijde omlaag op de glasplaat leggen. De afdekklep sluiten tot deze op het ingebonden document rust. Niet met kracht sluiten.

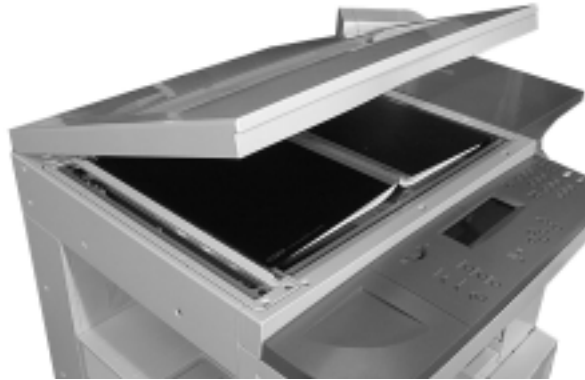

- Met de schuiftoets (▼) [Extra toepassingen] selecteren.
- [Ingebonden origineel] dient te zijn gemarkeerd. [Invoeren] indrukken.
- De gewenste optie markeren en [Invoeren] indrukken.

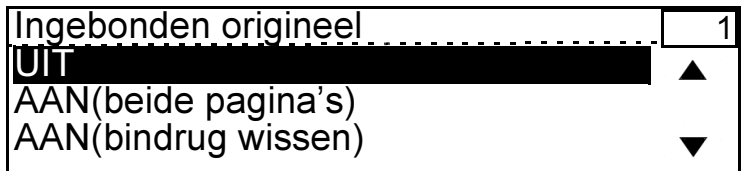

**OPMERKING:** Toepassingen die niet beschikbaar zijn bij Ingebonden origineel zijn grijsgekleurd.

## Opties van Ingebonden origineel

---

- UIT** De toepassing is niet beschikbaar.
- AAN (beide pagina's)** Beide pagina's van een geopend boek worden gekopieerd en elke pagina wordt op een afzonderlijk vel geplaatst.
- AAN (bindrug wissen)** Tot 30 mm/1,2 inch (4-30 mm/0,16-1,2 inch) van de inbindrand tot aan de WorkCentre Pro 416 van een ingebonden document wordt gewist (standaardinstelling is 10 mm/0,60 inch).

## Beeldverschuiving

Deze toepassing wordt gebruikt om de plaatsing van het beeld op de pagina te wijzigen.

- De documenten plaatsen.

**OPMERKING:** Controleren of de documenten dezelfde richting hebben als het papier in de lade.

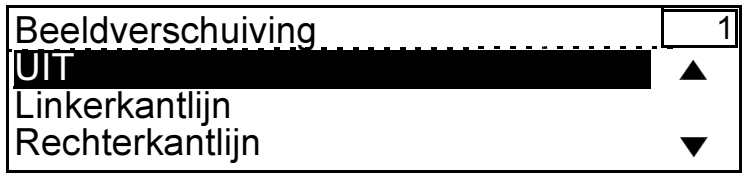

- Met de schuiftoets (⏴) [Extra toepassingen] selecteren..
- Met de schuiftoets (⏵) [Beeldverschuiving] selecteren en [Invoeren] indrukken.
- De gewenste optie markeren en [Invoeren] indrukken.

### Opties van Beeldverschuiving

<b>UIT</b>	De toepassing is niet beschikbaar.
<b>Linkerkantlijn</b>	Het beeld wordt naar links verschoven. Het beeld kan maximaal 15 mm/0,6 inch worden verschoven (4 - 15 mm/ 0,16 - 0,6 inch; standaardinstelling is 10mm/0,28 inch).
<b>Rechterkantlijn</b>	Het beeld wordt naar rechts verschoven. Het beeld kan maximaal 15 mm/0,6 inches worden verschoven (4 - 15 mm/ 0,16 - 0,6 inch; standaardinstelling is 7 mm/0,28 inch).

## Randen wissen

---

Deze toepassing gebruiken om ongewenste markeringen zoals schaduw van boorgaten van de rand van de kopie te verwijderen.

- De documenten in dezelfde richting als het papier in de geselecteerde papierlade plaatsen.
- Met de schuiftoets (▼) [Extra toepassingen] selecteren.
- Met de schuiftoets (▼) [Randen wissen] selecteren en [Invoeren] indrukken.
- De gewenste optie markeren. en [Invoeren] indrukken.

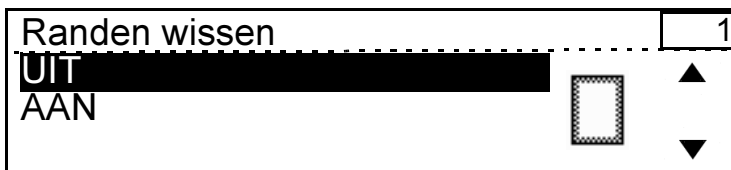

### Opties van Randen wissen

---

**UIT** De toepassing is niet beschikbaar.

**Randen wissen** Wist van elke rand op de kopie een specifieke hoeveelheid. Tot maximaal 20 mm/0,8 inch (4-20 mm/0,16-0,8 inch) kan op elke rand worden toegepast (standaardinstelling is 10 mm/0,4 inch).

## 2-op-1

Met deze toepassing is het mogelijk twee afzonderlijke documenten op een vel papier te plaatsen. De WorkCentre Pro 416 verkleint/vergroot de beelden om ze in landschaprichting op een pagina te plaatsen, gebaseerd op het geselecteerde papier.

De volgende stappen uitvoeren om 2-op-1 op de WorkCentre Pro 416 te programmeren.

- De documenten in de AOD plaatsen met de lange kant eerst.
- [Papierinvoer] indrukken en het gewenste papierformaat selecteren.
- Met de schuiftoets (⏴) [Extra toepassingen] selecteren.
- Met de schuiftoets (⏴) [2-op-1] selecteren en [Invoeren] indrukken.
- De gewenste optie markeren.

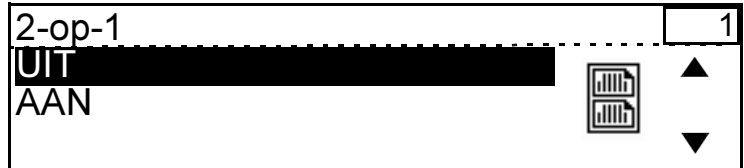

## Notities

---

Deze toepassing gebruiken om de datum, tijd en paginanummers op de kopieën te plaatsen.

**OPMERKING:** Wanneer deze toepassing wordt gebruikt en voor Verkleinen/vergroten een andere instelling dan 100% is geselecteerd, kan het zijn dat een gedeelte van de rand (paginanummer en datum- en tijdttekst) wordt gewist.

---

- De documenten plaatsen.
- Met de schuiftoets (⏏) [Extra toepassingen] selecteren.
- Met de schuiftoets (⏏) [Notities] selecteren en [Invoeren] indrukken.
- De gewenste optie selecteren en [Invoeren] indrukken.

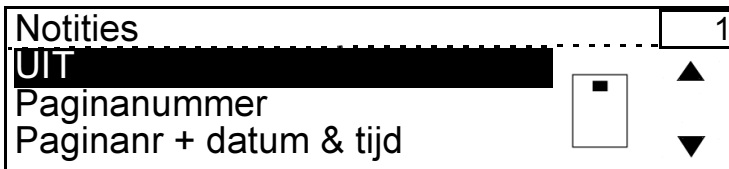

### Opties van Notities

---

**UIT** De toepassing is niet beschikbaar.

**Paginanummer (nr.)** De paginanummers worden afgedrukt. Op de WorkCentre Pro 416 worden de paginanummers onderaan rechts afgedrukt.

**Paginanr + datum&tijd** Drukt het paginanummer, de huidige datum en tijd af gebaseerd op de apparaatinstellingen. De informatie wordt onderaan op de pagina afgedrukt waarbij de datum en de tijd links en het paginanummer rechts worden weergegeven.

**OPMERKING:** Datum en tijd kunnen in het menu 'Apparaat-status-Oorspr. instel.-Datum&Tijd' worden ingesteld.

---



## Opbouw-opdracht

Deze toepassing gebruiken om een opdracht te programmeren met verschillende instellingen voor elke pagina. Indien een set documenten bijvoorbeeld bestaat uit enkele pagina's met tekst en enkele met foto's kunnen de juiste instellingen worden geselecteerd voor de afzonderlijke pagina's of gedeelten van een opdracht. Opbouw-opdracht staat standaard ingesteld op UIT.

**OPMERKING:** Toepassingen die niet beschikbaar zijn bij Opbouw-opdracht worden grijsgekleurd weergegeven.

- Alleen het eerste gedeelte of eerste document in de AOD of op de glasplaat plaatsen.
- Met de schuiftoets (▼) [Extra toepassingen] selecteren.
- Met de schuiftoets (▼) [Opbouw-opdracht] selecteren en [Invoeren] indrukken.
- Met de schuiftoets (▼) [AAN] selecteren en [Invoeren] indrukken.

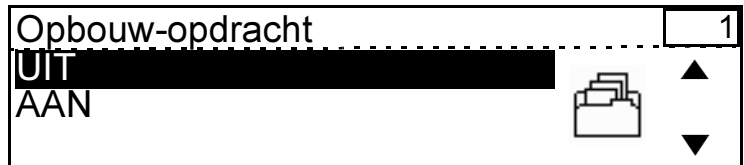

**BELANGRIJK:** Op apparaten met een glasplaat kunnen opdrachten maximaal vijf pagina's lang zijn.

**BELANGRIJK:** Afhankelijk van het apparaatgeheugen kunnen opbouwopdrachten op apparaten met een AOD of AOV uit maximaal vijf sets van maximaal 50 pagina's binnen iedere set bestaan.

- Met de schuiftoets (▼) het origineelformaat selecteren en [Start] indrukken.

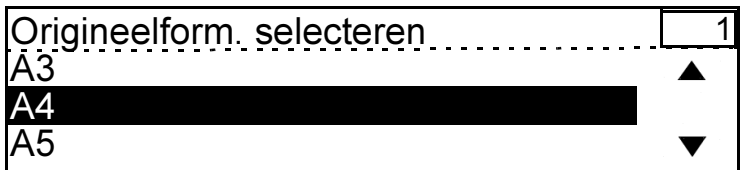

**OPMERKING:** Indien er een AOD of AOV wordt gebruikt, wordt dit scherm niet weergegeven en wordt het papierformaat automatisch waargenomen.

**OPMERKING:** Wanneer een aantal van meer dan 1 is geselecteerd, kopieert het apparaat (naar gelang de geprogrammeerde toepassingen) 1 set van elk gedeelte. De resterende sets worden aan het eind van de opdracht gekopieerd

- Dit bericht verschijnt wanneer de eerste pagina of sectie van het origineel wordt gescand.
- Na het scannen van de eerste pagina of sectie van het origineel de originelen verwijderen.
- De volgende pagina/sectie plaatsen.
- Desgewenst met de schuiftoets (▼) [Huidige instellingen wijzigen] selecteren en [Invoeren] indrukken.
- Met de schuiftoets (▼) de te wijzigen instelling selecteren en [Invoeren] selecteren.
- De gewenste wijzigingen maken en [Invoeren] indrukken. Het scherm [Instelling] verschijnt opnieuw. Met de schuiftoets (▼) [Gereed] selecteren.
- Bovenstaande stappen voor elke selectie van de opdracht herhalen.

In geheugen scannen	1
Scant pagina: 1	▲
	▼

Opbouw-opdracht	1
Volgende pagina scannen	▲
Einde opbouw-opdracht	
Huidige instell. wijzigen	▼

Instelling	1
Gereed	▲
Licht/donker: Auto	
Randen wissen: Uit	▼

- Nadat de laatste pagina/sectie is gescand [Einde opbouw-opdracht] selecteren om aan te geven dat de opdracht is voltooid.

- Het gewenste aantal invoeren en [Start] indrukken.

Het apparaat voltooit het geselecteerde aantal.

Opbouw-opdracht	1
<b>Volgende pagina scannen</b>	▲
Einde opbouw-opdracht	▼

Kopiëren

## Opgeslagen opdrachten

---

In het geheugen van het apparaat kunnen maximaal 4 combinaties van toepassingsselecties worden vastgehouden als opgeslagen opdrachten. In het apparaat wordt alleen de programmering voor de opdracht, niet het beeld, opgeslagen. Telkens wanneer een opgeslagen opdracht wordt opgehaald, dient het beeld te worden gescand. In het scherm Opgeslagen opdrachten wordt een lijst met alle opgeslagen opdrachten weergegeven.

**OPMERKING:** Toepassingen die niet beschikbaar zijn bij opgeslagen opdrachten worden grijsgekleurd weergegeven.

---

### Opdracht opslaan

---

- De opdrachttoepassingen programmeren.
- Met de schuiftoets (▼) [Extra toepassingen] selecteren.
- Met de schuiftoets (▼) [Opgeslagen opdracht] selecteren en [Invoeren] indrukken.
- Met de schuiftoets (▼) [Opslaan] selecteren en [Invoeren] indrukken.
- Met de schuiftoets (▼) het gewenste opdrachtnummer selecteren en [Invoeren] indrukken.
- De toets [Afsluiten] indrukken tot het scherm Gereed om te kopiëren weer wordt weergegeven.

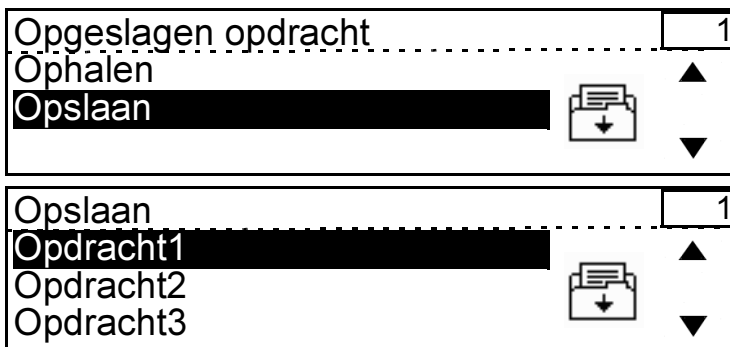

## Een opgeslagen opdracht ophalen

- Met de schuiftoets (⏏) [Extra toepassingen] selecteren.
- [Opgeslagen opdracht] dient te zijn gemarkeerd. [Invoeren] indrukken.
- [Ophalen] dient te zijn gemarkeerd. [Invoeren] indrukken.
- De gewenste opdracht markeren in de lijst en [Invoeren] indrukken.
- De toets [Afsluiten] indrukken om terug te keren naar het scherm Gereed om te kopiëren.
- De documenten plaatsen en [Start] indrukken.

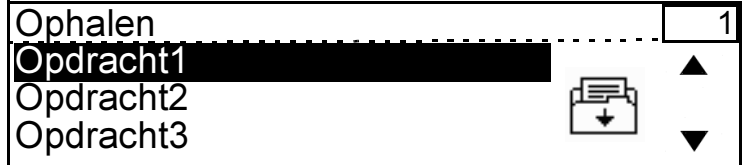
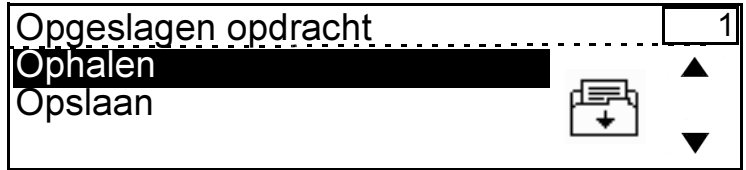

## Papiersoort (alleen handmatige invoer)

Via deze toepassing kan informatie op transparanten en zwaar papier, zoals etiketten of karton, worden gekopieerd.

- Het papier in de handmatige invoer plaatsen.
- Met de schuiftoets (⏏) [Extra toepassingen] selecteren.
- [Papiersoort] dient te zijn gemarkeerd. [Invoeren] selecteren.
- De gewenste optie markeren en [Invoeren] indrukken.



## Opties van Papiersoort

---

- UIT** Deze optie selecteren voor invoer van normaal papier via de handmatige invoer (max. 100 vellen).
- Transparant** Deze optie selecteren voor de invoer van transparanten via de handmatige invoer (max. 20 vellen).
- Zwaar papier** Deze optie selecteren voor de invoer van karton of etiketten via de handmatige invoer (max. 1 vel).

---

**OPMERKING:** Om oververhitting of vervorming van transparanten te vermijden, niet op transparanten kopiëren zonder dat Transparant is geselecteerd.

---

---

**OPMERKING:** Bij het kopiëren van etiketten erop letten dat het vel met de beeldzijde naar beneden in de handmatige invoer wordt geplaatst en dat Zwaar papier is geselecteerd.

---

# Standaardkopieerinstellingen wijzigen

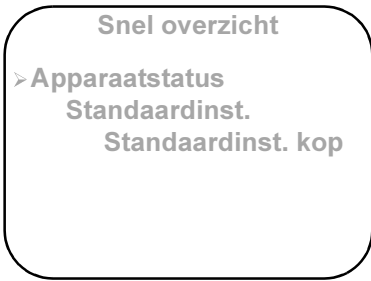

- > De toets [Apparaatstatus] indrukken om de standaardinstellingen te zien.



- > [01. Standaardinst.] dient te zijn geselecteerd. [Invoeren] selecteren.

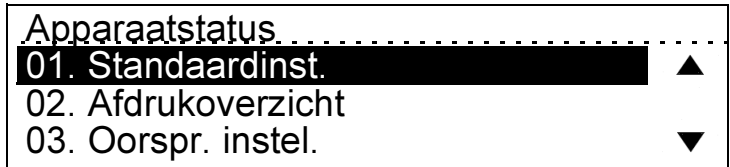

- > Met de schuiftoets (⏏) [02. Standaardinst. kop.] selecteren en [Invoeren] indrukken.

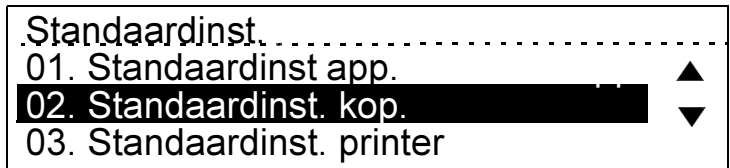

## Instellingen voor Verkleinen/vergroten wijzigen/

### Snel overzicht

- **Apparaatstatus**
  - Standaardinst.
  - Standaardinst. kop.
  - Verkleinen/vergroten

- [01. Verkleinen/vergroten] dient te zijn geselecteerd. [Invoeren] indrukken.

Standaardinst. kop. ....	
01. Verkleinen/vergroten	▲
02. Origineelsoort	
03. Lichter/donkerder	▼
04. Aflevering	

- Met de schuiftoets (▼) de gewenste optie selecteren en [Invoeren] indrukken.
- [Toepassingen] selecteren om terug te gaan naar het scherm Gereed om te kopiëren.
- Afsluiten selecteren om terug te gaan naar de standaard apparaat-instellingen.

Verkleinen/vergroten. ....	
01. 100%	▲
02. Auto %	
03. Hele beeld.	▼



### Snel overzicht

- **Apparaatstatus**
- Standaardinst.**
- Standaardinst. kop.**
- Origineelsoort**

- Met de schuiftoets (⏴) [02. Origineelsoort] selecteren en [Invoeren] indrukken.

.Standaardinst. kop.....	
01. Verkleinen/vergroten	▲
<b>02. Origineelsoort</b>	
03. Lichter/donkerder	▼
04. Aflevering	

- Met de schuiftoets (⏴) de gewenste optie selecteren en [Invoeren] indrukken.
- [Toepassingen] selecteren om terug te gaan naar het scherm Gereed om te kopiëren.
- Afsluiten selecteren om terug te gaan naar de standaard apparaat-instellingen.

.Origineelsoort.....	
01. Foto	▲
<b>02. Tekst/foto</b>	
03. Tekst	▼

## Lichter/donkerder-instelling wijzigen

---

### Snel overzicht

- Apparaatstatus
- Standaardinst.
- Standaardinst. kop.
- Lichter/donkerder

- Met de schuiftoets (▼) [03. Lichter/donkerder] selecteren en [Invoeren] indrukken.

Standaardinst. kop.....	
01. Verkleinen/vergroten	▲
02. Origineelsoort	
<b>03. Lichter/donkerder</b>	▼
04. Aflevering	

- Met de schuiftoets (▼) de gewenste optie selecteren en [Invoeren] indrukken.
- [Toepassingen] selecteren om terug te gaan naar het scherm Gereed om te kopiëren.
- Afsluiten selecteren om terug te gaan naar de standaard apparaat-instellingen.

Lichter/donkerder.....	
01. Auto	▲
<b>02. Handmatig</b>	
03. Tonerbesparing	▼

### Snel overzicht

- Apparaatstatus
- Standaardinst.
- Standaardinst. kop.
- Aflevering

- Met de schuiftoets (⏴) [04. Aflevering] selecteren en [Invoeren] indrukken.

.Standaardinst. kop.....	
01. Verkleinen/vergroten	▲
02. Origineelsoort	
03. Lichter/donkerder	▼
<b>04. Aflevering</b>	

- Met de schuiftoets (⏴) de gewenste optie selecteren en [Invoeren] indrukken.

.Aflevering.....	
01. Sets	▲
<b>02. Stapels</b>	
03. Sets/staffelen	▼
04. Stapels/staffelen	

**OPMERKING:** De opties Sets/staffelen en Stapels/staffelen zijn alleen beschikbaar op apparaten met de printerconfiguratie.

## Toepassingen - snelle referentie

---

De volgende beschikbare opties raadplegen voor elke functie-toets en extra toepassing.

### Functietoetsen

---

<b>Papierinvoer</b>	<b>Verkleinen/vergroten</b>	<b>Lichter/donkerder</b>	<b>Origineelsoort</b>
-Lade 1	-100%	-Auto	-Tekst
-Lade 2	-Auto%	-Handmatig	-Tekst/foto
-Lade 3	-Voorinstelling%	-Tonerbesparing	-Foto
-Handmatige invoer	-Variabel%		
-Auto-papier	-Hele beeld%		

### Extra toepassingen

---

<b>Aflevering</b>	<b>Randen wissen</b>	<b>Opbouw-opdracht</b>
-Sets	-UIT	-UIT
-Stapels	-AAN	-AAN
<b>2-zijdig</b>	<b>2-op-1</b>	<b>Opgeslagen opdracht</b>
1>1-zijdig	-UIT	-Ophalen
1>2-zijdig	-AAN	-Opslaan
2>2-zijdig	<b>Notities</b>	<b>Papiersoort</b>
2>1-zijdig	-UIT	-UIT
<b>Ingebonden origineel</b>	-Paginanummer	-Transparant
-UIT	-Paginanr	-Zwaar papier
-AAN	+ datum&tijd	<b>Menu-overzicht</b>
(beide pagina's)		
-AAN		
(bindrug wissen)		
<b>Beeldverschuiving</b>		
-UIT		
-Linkerkantlijn		
-Rechterkantlijn		

## 4 Afdrukken

Wanneer de WorkCentre Pro 416 is aangesloten op het netwerk, kunnen elektronische opdrachten die afgedrukt moeten worden direct naar het apparaat worden verzonden.

De WorkCentre Pro 416P en 416Pi bieden de mogelijkheid om kopieeropdrachten uit te voeren zonder dat dit invloed heeft op eerder verzonden afdrukopdrachten.

Xerox CentreWare is eenvoudig te gebruiken printerbeheerssoftware voor Xerox-printers. Door aanwijzen en klikken met de muis kunt u de WorkCentre Pro 416 snel en eenvoudig installeren, aansluiten en configureren op een netwerk.

Dankzij de eenvoudige configuratieprocedures van CentreWare kunt u de op het netwerk aangesloten Xerox WorkCentre Pro 416-printers moeiteloos beheren.

# Toepassingen van de printerdriver

---

Wanneer de *WorkCentre Pro 416* als de printer wordt geselecteerd, verschijnt het bijbehorende afdrukvenster op het werkstation.

**[Afdrukken]** selecteren in de werkbalk van het softwareprogramma om het afdrukvenster weer te geven.

***Op de volgende pagina's worden opties beschreven die beschikbaar kunnen zijn bij uw PCL- of PS-printerdriver.***

Er zijn drie manieren voor het activeren van Help in de printerdriverschermen.

- Voor hulp bij een item in een bepaald printerdriverscherm op het **[?]** in de rechterbovenhoek van het scherm klikken en daarna op de optie klikken.
- Op de rechtermuistoets klikken wanneer de muisaanwijzer op een item staat en het popup-scherm **Wat is dit?** verschijnt. Met de linkermuistoets op **Wat is dit?** klikken voor meer informatie.
- Op de toets **[Help]** rechtsonder in het printerdriverscherm klikken of **[F1]** op het toetsenbord indrukken voor informatie over het weergegeven printerdriverscherm.

## **Tabblad Papier/Aflevering**

Op dit tabblad zijn opties beschikbaar voor papierformaat, papierrichting, papiersoort en het aantal kopieën van de opdracht (1-999).

### **2-zijdig afdrukken:**

Indien uw model apparaat deze toepassing ondersteunt, dient u de 2-zijdige module in het configuratievenster te activeren. Na activering van de 2-zijdige module wordt de optie 2-zijdig afdrukken ingeschakeld in het venster Papier/Aflevering.

De beschikbare opties zijn:

1-zijdig - 1-zijdig afdrukken.

2-zijdig, omslaan via lange kant - 2-zijdig afdrukken op document in portretrichting.

2-zijdig, omslaan via korte kant - 2-zijdig afdrukken op document in landschaprichting.

**Sets:** Indien sets worden vereist, wordt de opdracht één keer verwerkt en meerdere malen afgedrukt. Dit kan een conflict opleveren met applicaties die deze toepassing ook ondersteunen.

**Richting:** De beschikbare opties zijn Portret en Landschap.

**Papier selecteren:**

- Hier kunt u het papierformaat, de papiersoort en de papierbron voor de opdracht selecteren.
- De prioriteitsvolgorde voor het bepalen van het beschikbare papierformaat en de papierbron is:

Papierformaat

Papierbron

**Opmaak** In dit scherm kunt u meerdere beeldinstellingen en kantlijnen voor de opdracht selecteren.

**De opties voor Meer-op-1 zijn:**

- 1-op-1
- 2-op-1
- 4-op-1
- 6-op-1
- 9-op-1
- 16-op-1

**Kantlijnen:**

Aangeven of u binnen het vooraf bepaalde bedrukbare gebied wilt afdrukken of niet. Indien u de printer wilt dwingen helemaal tot de randen van het papier af te drukken, Rand to rand-afdrukken selecteren bij Kantlijnen. Indien u het documentbeeld binnen het vooraf bepaalde bedrukbare gebied voor het geselecteerde papierformaat wilt houden, Afdrukken met kantlijnen selecteren.

**Grafische mode** Met behulp van deze opties kan de gebruiker beeldtoepassingen bepalen. De volgende opties zijn beschikbaar:

**Grijstinten:**

- Foto's - opdracht wordt afgedrukt met toepassing van normale grijstinten
- Gescande afbeeldingen - opdracht wordt afgedrukt met helderdere grijstinten
- Lijntekeningen - opdracht wordt afgedrukt met grijstinten in groter contrast
- Alle tekst zwart afdrukken - alle tekst wordt zwart afgedrukt



**True Type-fonts:**

Aan de hand van de volgende opties kunt u kiezen of u de fonts in uw document als TrueType- of als bitmapfonts naar de printer verzendt.

- Downloaden als TrueType (standaard) - Deze optie selecteren indien u slechts een klein aantal TrueType-fonts op uw pagina heeft en u de afdrukkwaliteit wilt optimaliseren voor het afdrukken van tekst.
- Downloaden als bitmaps - Wanneer deze optie is geselecteerd, wordt elk TrueType-teken als een individuele bitmap verzonden. Deze optie selecteren wanneer u een groot aantal TrueType-fonts op uw pagina heeft.
- TrueType-printerfonts gebruiken (standaard) (alleen voor Win 95/98) - Deze optie selecteren wanneer u de TrueType-fonts die zich op de printer bevinden wilt gebruiken. Indien u deze NIET wilt gebruiken, het selectievakje leeg laten. In dat geval worden alle vereiste fonts voor elke afdrukopdracht naar de printer geladen. Deze optie is alleen beschikbaar wanneer rastermode is geselecteerd.

**Afbeeldingen:**

Hier kunt u bepalen hoe beelden naar de printer worden verzonden. De beschikbare opties zijn:

Vector – afbeeldingen worden als een combinatie van vector- en rasterbeelden verzonden.

Raster – alle afbeeldingen worden als bitmap-rasterbeelden verzonden.

**Resolutie:**

- Hier kunt u de afdrukresolutie bepalen. De beschikbare opties zijn:

600 dpi

300 dpi

**Afdrukkwaliteit:**

- Tonerspaarstand - Deze optie selecteren om af te drukken in een mode die minder toner verbruikt. AAN of UIT selecteren bij deze optie.
- Gladder maken - De printer probeert de randen van beelden in de opdracht te effenen. AAN of UIT selecteren bij deze optie.

**Overlays**

In dit dialoogvenster kunt u pagina-overlays maken en laden. Een typische overlay is bijvoorbeeld een logo of een afbeelding. Een overlay kan beelden en verscheidene fonts in verschillende grootten bevatten. Een overlay wordt meestal in de kantlijn van de pagina geplaatst.

**Tabblad Watermerken**

Op dit tabblad kunt u tekst toevoegen die op de voorgrond of op de achtergrond van een document verschijnt. Er zijn een aantal vooraf gedefinieerde watermerken die bij de driver worden geleverd, bijvoorbeeld CONCEPT of VERTROUWELIJK. U kunt de bestaande watermerken wijzigen of nieuwe aan de lijst toevoegen. Een watermerk wordt meestal centraal op de pagina geplaatst. Er zijn selecteerbare opties om het type en de positie van het watermerk te wijzigen.

**Printerconfiguratie**

Hier worden door de klant te configureren opties voor het apparaat weergegeven. Deze bestaan uit een lijst met opties en selectievakjes voor het in- of uitschakelen van de opties. Er is ook een printerdiagram waarin de geselecteerde opties worden weergegeven.

**Tabblad Info**

Hier wordt informatie over de driver-versie, het copyright, het productlogo en het logo van de leverancier van de driver vermeld.

## Afdrukken vanaf uw PC

- [Afdrukken] in uw applicatie selecteren.
- De WorkCentre Pro 416 als uw printer selecteren.
- Afhankelijk van uw driver, verschijnt het hiernaast weergegeven scherm of een vergelijkbaar scherm.

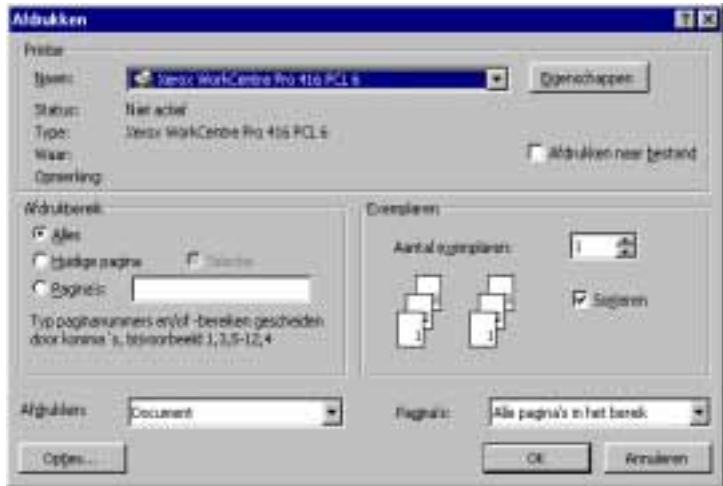

- [Eigenschappen] selecteren en het scherm met documenteigenschappen verschijnt, waarin u de beschikbare toepassingen kunt zien.
- Voor gedetailleerde informatie over de verschillende toepassingen de online Help raadplegen.
- De gewenste toepassingen voor uw opdracht selecteren en daarna [OK] selecteren.

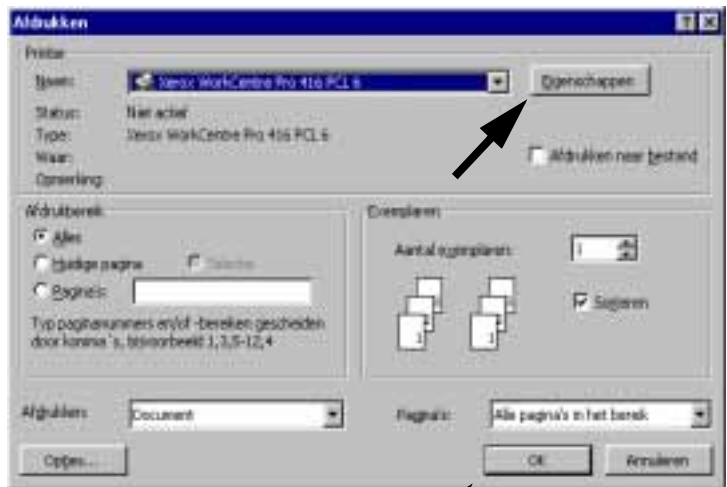

- Het afdrukscherm verschijnt.
- De afdrukvereisten selecteren en daarna op [Afdrukken] klikken.

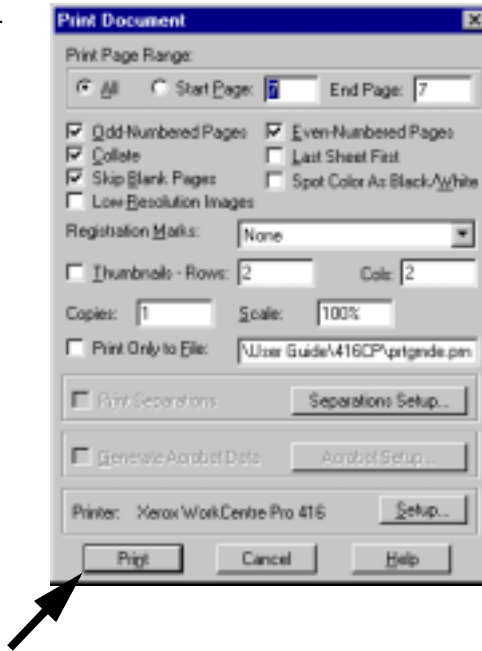



---

**OPMERKING:** Indien een van uw afdrukvereisten het afdrukken van zeer grote opdrachten is, dient u wellicht extra geheugenkaarten aan te schaffen.

---

## Een afdrukopdracht onderbreken om een kopie te maken

Wanneer het apparaat bezig is met het afdrukken van een opdracht, is het mogelijk de toepassingen te programmeren voor een kopieeropdracht die automatisch wordt begonnen wanneer de afdrukopdracht is voltooid.

-  [Onderbreken] indrukken.  
Het lampje naast de toets  
Onderbreken gaat branden.
- Uw document(en) op de  
glasplaat of in de AOD plaatsen.
- Het aantal en de gewenste  
toepassingen selecteren uit:  
Lichter/donkerder, Verkleinen/  
vergroten, Papierinvoer,  
Origineelsoort, Beeld-  
verschuiving en Randen wissen.
- [Start] indrukken. Na het scherm  
Gereed om te kopiëren  
verschijnt Autostart en worden  
de geselecteerde toepassingen  
weergegeven.
- Wanneer de afdrukopdracht is  
voltooid, begint automatisch uw  
kopieeropdracht.
- Wanneer de kopieeropdracht is  
voltooid,  [Onderbreken]  
opnieuw indrukken om terug te  
gaan naar het scherm Gereed  
om te kopiëren.



Autostart		
Papier:	Auto	L/D : Donker 2
		Verkl./Vergr. : 98%
Extra toepassingen		▼

In het LCD-scherm kunnen berichten met de volgende strekking verschijnen:

- Indien er een bericht met deze strekking verschijnt, dient u te wachten tot de opdracht is verwerkt en is afgedrukt voordat u de WorkCentre Pro 416 weer kunt gebruiken.

Opdracht wordt verwerkt...wachten  
a.u.b.



- Indien er een bericht met deze strekking verschijnt, is uw opdracht te groot om in één keer te worden afgedrukt. De opdracht wordt in kleinere secties verdeeld en per sectie afgedrukt.

Opdracht overschrijdt geheugen...  
wachten a.u.b



---

**OPMERKING:** Wanneer dit bericht verschijnt terwijl u 2 of meer sets heeft geselecteerd, wordt er slechts één set afgedrukt. U dient de opdracht opnieuw te verzenden indien u meer sets wenst of het gewenste aantal sets te kopiëren.

---

# 5 Onderhoud van product

Op gezette tijden dienen aan het apparaat onderhoudswerkzaamheden te worden uitgevoerd. De informatie in dit hoofdstuk is bedoeld als hulpmiddel bij het uitvoeren van deze taken.

## Reiniging

---

### WorkCentre Pro 416 reinigen

---

Zorgvuldig onderhoud is noodzakelijk voor een goede werking van de apparatuur.



**VOORZICHTIG:** De *WorkCentre Pro 416* nooit reinigen met organische of sterke chemische oplosmiddelen of schoonmaakmiddelen in spuitbussen. Vloeistoffen *nooit* rechtstreeks op een zone van het apparaat aanbrengen. Geen verbruiksartikelen gebruiken die niet in deze documentatie worden aanbevolen. Het gebruik hiervan kan leiden tot een verminderde prestatie en kan gevaarlijke situaties veroorzaken. Verbruiksartikelen en reinigingsmiddelen alleen gebruiken op de manier die in deze handleiding staat aangegeven. Reinigingsmiddelen altijd buiten het bereik van kinderen houden.

---



**WAARSCHUWING:** *Nooit* deksels of beschermingspanelen verwijderen die met schroeven zijn bevestigd. Achter deze deksels of panelen bevinden zich geen onderdelen die in aanmerking komen voor onderhoud door gebruikers. *Nooit* onderhoudsprocedures uitvoeren die niet specifiek worden beschreven in de documentatie van de *WorkCentre Pro 416*.

---

## Glasplaat en CVT-glasplaat (Constant Velocity Transport)

---

Voor een optimale afdrukkwaliteit de glasplaten maandelijks reinigen of vaker indien dit nodig is. Hiermee wordt voorkomen dat strepen en vlekken op de glasplaat tijdens het scannen op de afdrucken terechtkomen.

- De glazen zones reinigen met een vezelvrije doek die licht met water is bevochtigd of met Xerox lens- en spiegelreiniger.



## Bedieningspaneel, toetsenbord, LCD-scherm

---

Het bedieningspaneel, toetsenbord en LCD-scherm regelmatig reinigen om deze vrij te houden van stof en vuil. Vingerafdrukken en vegen op het bedieningspaneel, toetsenbord en LCD-scherm verwijderen met een zachte, vezelvrije doek die licht is bevochtigd met water.

## AOD en opvangbakken

---

De AOD, opvangvakken, papierladen en de buitenkant van de *WorkCentre Pro 416* reinigen met een doek die is bevochtigd met water.



## Transfercorotrondraad

Bij afdrukken van slechte kwaliteit met een ongelijk, wazig beeld of een witte lijn in de richting van de papierinvoer, kan het zijn dat de transfercorotrondraad vuil is. De volgende stappen volgen voor de reiniging ervan.

- Indien geïnstalleerd de automatische 2-zijdige module openen.
- Het zijdeksel openen.



- Het reinigingsgereedschap uit de opslagruimte van het apparaat halen.

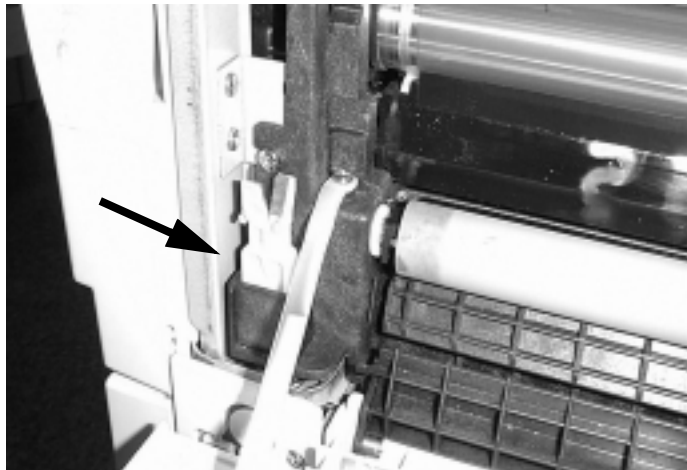

- Het gereedschap voor reiniging van de transfercorotrondraad beschikt over twee uitstekende delen (zie nr. 1 in de foto).

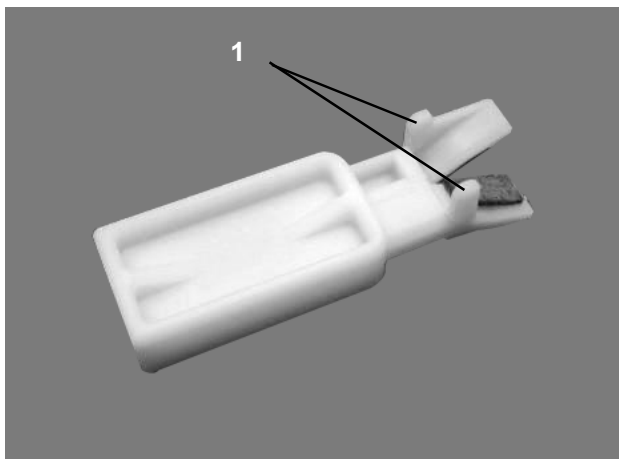

- Wanneer het reinigingsgereedschap op de transfercorotron wordt geplaatst controleren of de twee uitstekende delen weg van het apparaat wijzen.



- Controleren of het lipje op de achterkant van het reinigingsgereedschap op de behuizing van de transfercorotrondraad rust (zie nr.1 op de foto). De twee uitstekende delen dienen zich onder de plastic bescherming te bevinden.
- Het reinigingsgereedschap rechtop houden en van links naar rechts langs de transfercorotrondraad schuiven. Indien het reinigingsgereedschap correct is geplaatst, kan het eenvoudig zonder weerstand worden verschoven.
- Door deze handeling worden stof- en vuildeeltjes verwijderd.
  
- Het zijdeksel sluiten.
- Indien geïnstalleerd, de automatische 2-zijdige module sluiten.

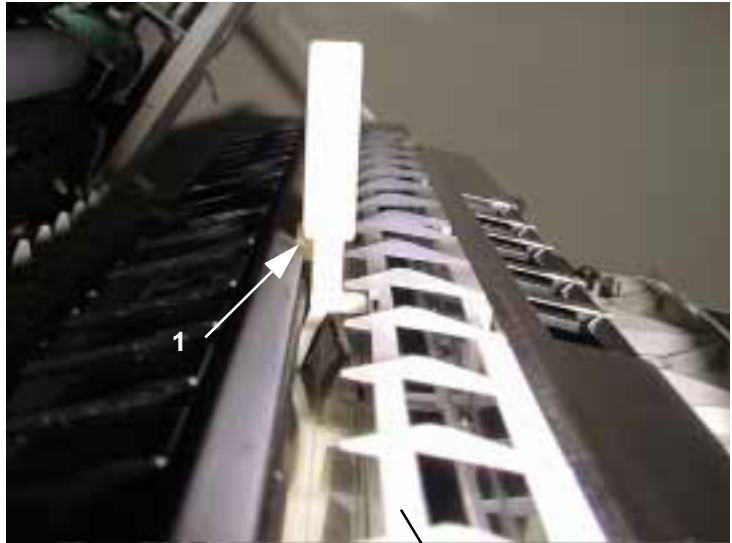

Plastic  
bescherming

## Verbruiksartikelen bestellen

---

De tonercassette en afdrukmodule kunnen door de gebruiker worden vervangen.

Voor het bestellen van verbruiksartikelen contact opnemen met het Xerox Welcome Centre. De naam van uw bedrijf, het productnummer en serienummer bij de hand houden.

Hieronder kunt u het telefoonnummer van het Xerox Welcome Centre noteren.

**Telefoonnummer verbruiksartikelen:**

.....

# Tonercassette vervangen

De tonercassette kan door de gebruiker worden vervangen. De cassette bevat de toner voor de *WorkCentre Pro 416*.

Wanneer er ongeveer 5.000 kopieën zijn gemaakt, verschijnt er op het aanraakscherm een bericht dat de toner op is. Wanneer dit bericht verschijnt, een nieuwe tonercassette installeren.



**WAARSCHUWING:** Wanneer een nieuwe tonercassette wordt besteld, ervoor zorgen dat de juiste cassette voor de *WorkCentre Pro 416* wordt besteld. Het productnummer is aangebracht op de verpakking van de cassette.



**VOORZICHTIG:** Lege cassettes niet schudden of vlakbij het lichaam houden. De kans bestaat dat er wat resterende toner wordt gemorst. De lege tonercassette niet schudden en terugplaatsen om de vervanging van de cassette op deze manier nog even uit te stellen.

> Het voordeksel openen.

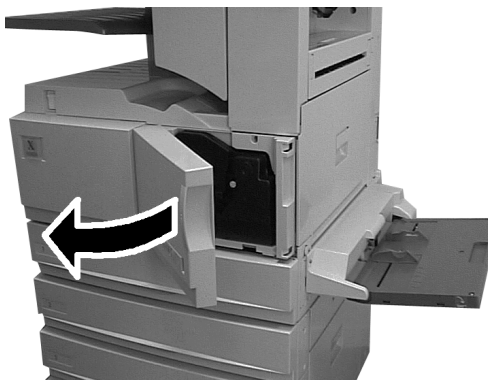

- De greep omhoogbrengen om de tonercassette te ontgrendelen en te verwijderen.



- De cassette zoals wordt getoond vastpakken en uit het apparaat schuiven.
- De gebruikte tonercassette dient te worden gerecycled. De instructies volgen die worden gegeven in het boekje dat bij de nieuwe tonercassette wordt geleverd.

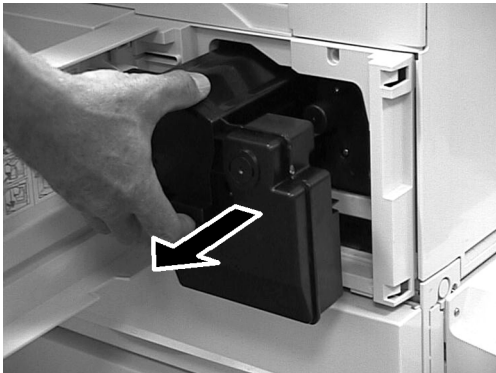

- De nieuwe tonercassette uit de verpakking halen. De cassette goed heen en weer schudden.

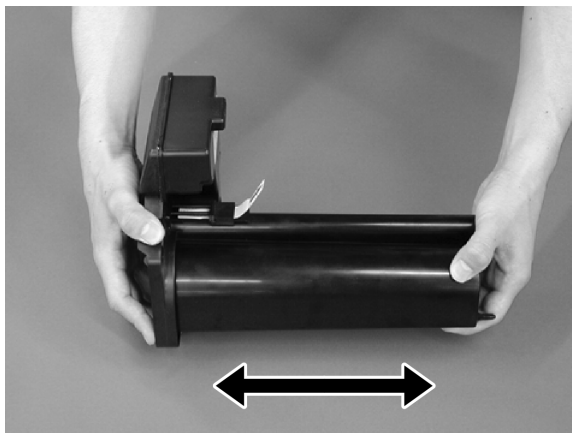

- Aan het lipje trekken om de verzegeling van de cassette te verwijderen.

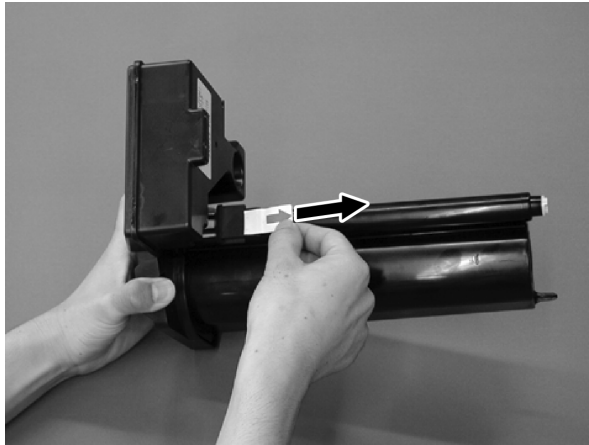

- De nieuwe tonercassette in het apparaat plaatsen tot deze op zijn plaats klikt.

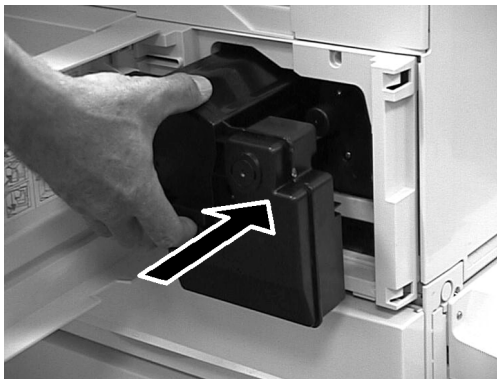

- Wanneer de tonercassette is geïnstalleerd, de reinigingsstaaf van de laaddraad verschillende malen in en uit de afdrukmodule bewegen. Op deze manier wordt de laaddraad gereinigd.

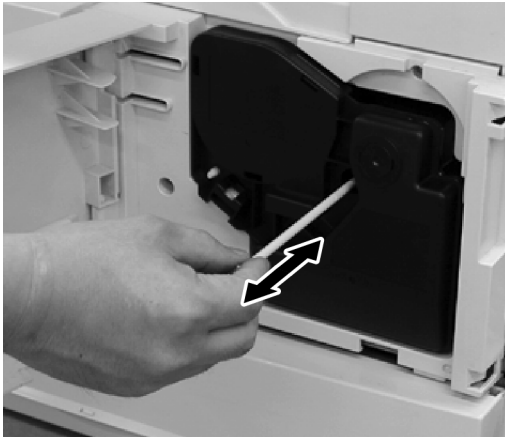

- Het voordeksel sluiten.

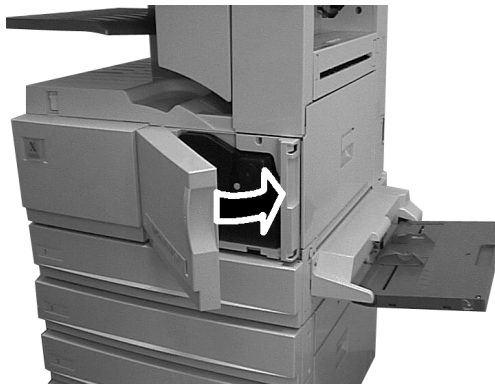



# Afdrukmodule vervangen

---

De afdrukmodule is aan vervanging toe wanneer, na ongeveer 26.000 kopieën, een waarschuwing wordt weergegeven. De kit bestaat uit een nieuwe afdrukmodule en een nieuw ozonfilter.



**VOORZICHTIG:** De groene drum niet gedurende een lange periode aan licht blootstellen. De drum nooit blootstellen aan rechtstreeks zonlicht en het drumoppervlak nooit aanraken. Dit heeft mogelijk een slechte afdrukkwaliteit tot gevolg.

---

**OPMERKING:** Indien de WorkCentre Pro 416 niet is voorzien van een automatische 2-zijdige module, de eerste stap overslaan.

---

- De automatische 2-zijdige module openen door de hendel aan de voorkant van de module te ontgrendelen.



- De hendel ontgrendelen om het zijdeksel te openen.



### **De afdrukmodule vervangen:**

- De tonercassette verwijderen.  
(Het gedeelte Toner cassette vervangen in dit hoofdstuk raadplegen.)





**VOORZICHTIG:** De afdrukmodule altijd bij de gekleurde hendels vastpakken. Het groene drumoppervlak niet aanraken. De afdrukmodule niet gedurende een lange periode uit het apparaat halen.

- De gekleurde hendel omhoog brengen en de afdrukmodule voorzichtig uit het apparaat trekken.
- Bij het naar buiten trekken van de afdrukmodule, deze ondersteunen door de gekleurde hendel bovenop vast te houden.
- De gebruikte afdrukmodule dient te worden gerecycled. De instructies volgen in het boekje dat bij de nieuwe afdrukmodule wordt geleverd.

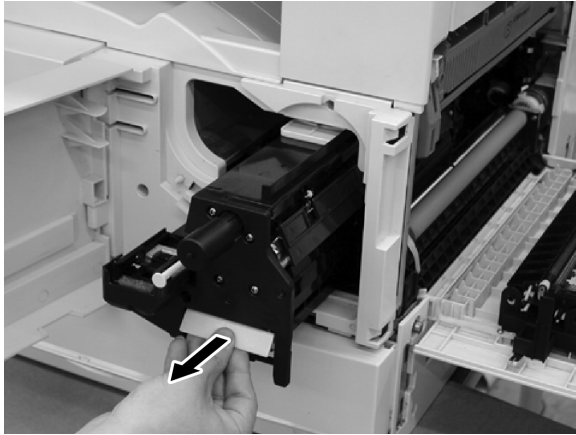

- De nieuwe afdrukmodule uit de doos nemen.

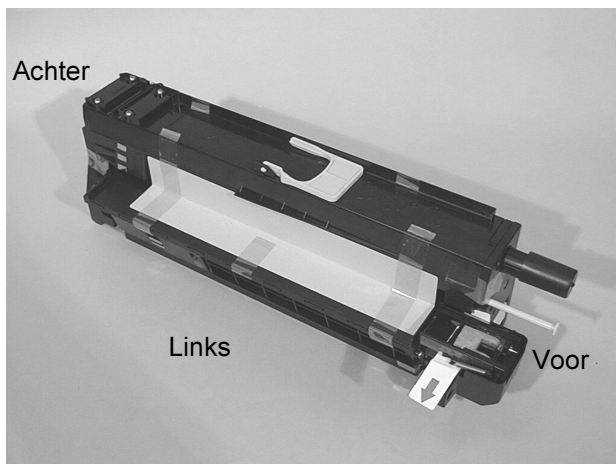
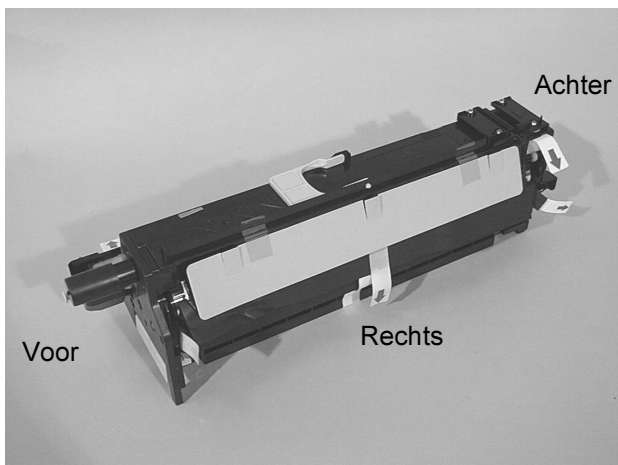

- De verzegeling van de afdrukmodule verwijderen, zoals aangegeven in de volgende illustraties.
- Het karton aan de rechterkant van de afdrukmodule verwijderen.

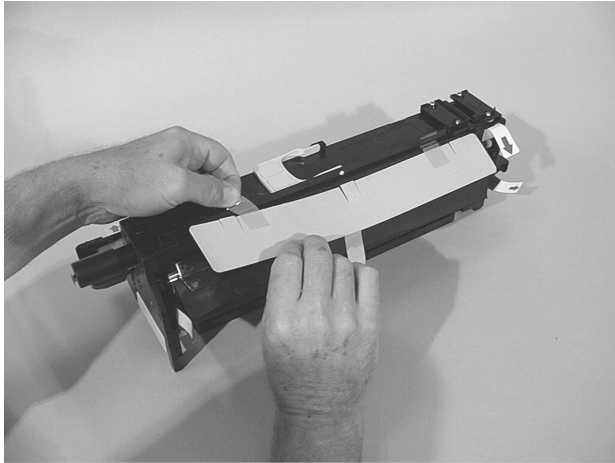

- Het karton aan de linkerkant van de afdrukmodule verwijderen.

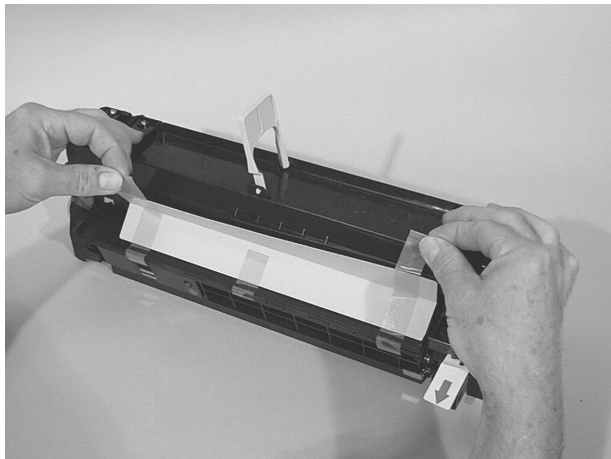

- De twee stukken tape verwijderen.

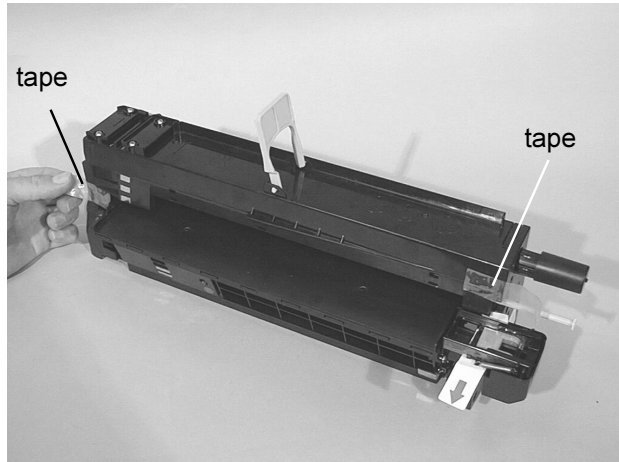

- Tabs 1 t/m 3 uittrekken om het beschermende materiaal te verwijderen.

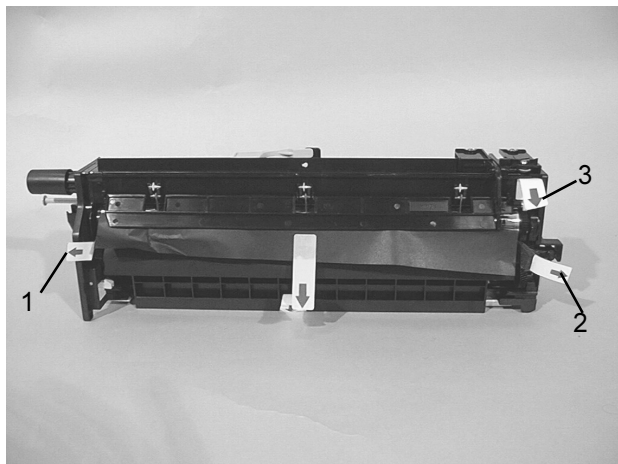

- Aan de middelste tab trekken om het beschermende materiaal te verwijderen.

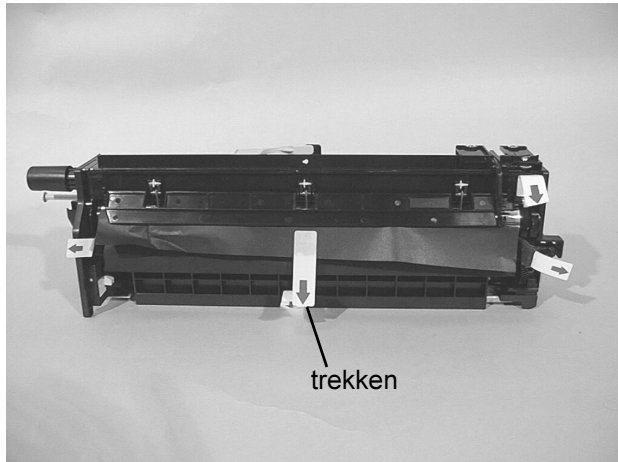

- Al het beschermende papier en bijbehorende tap verwijderen.

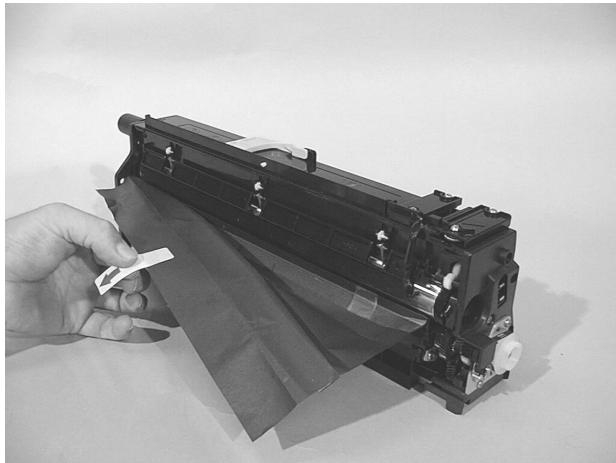

- De module bij de hendel vasthouden en kantelen. De plastic strip aan de onderkant verwijderen.

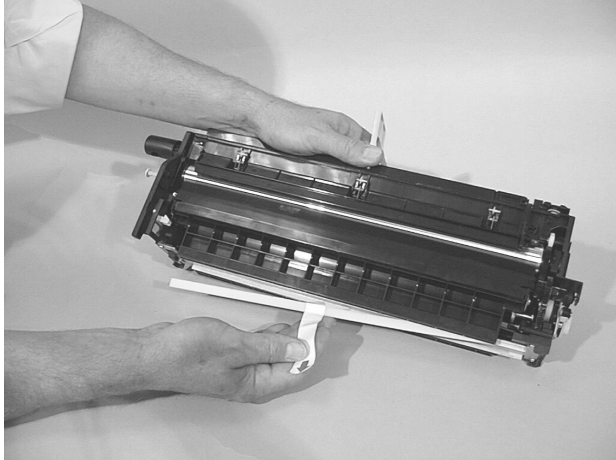

- De laatste tab aan de linkerkant van de afdrukmodule uittrekken om het laatste stuk beschermend materiaal te verwijderen.

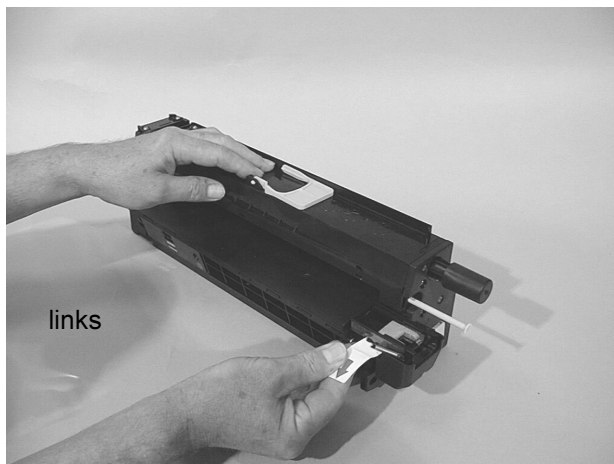



- De nieuwe afdrukmodule in het apparaat schuiven tot deze op zijn plaats vastklikt.

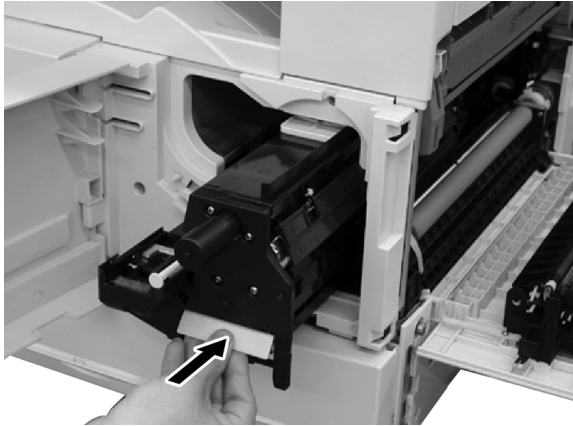

- De tonercassette opnieuw installeren ( "Tonercassette vervangen" in dit hoofdstuk raadplegen).

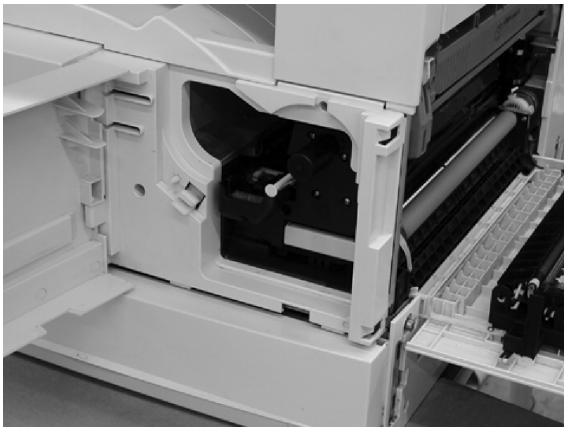

- Na het terugplaatsen van de tonercassette, de reinigingsstaaf van de laaddraad zover mogelijk uit de afdrukmodule trekken en een aantal keren terug invoeren. Door deze handeling wordt de laaddraad gereinigd.

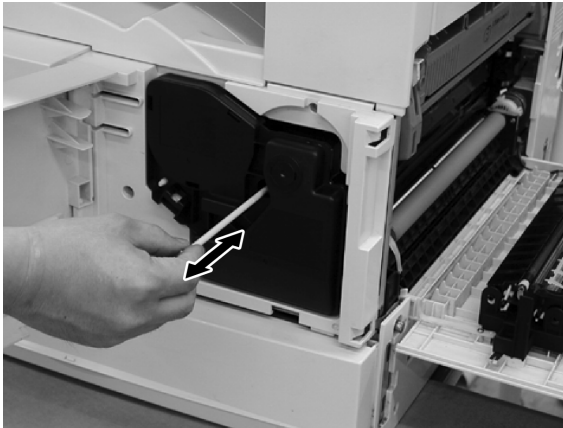

## Ozonfilter vervangen

De ozonfilter absorbeert de ozon die door het apparaat wordt uitgestoten. De filter bevindt zich in een sleuf in het midden van de middelste opvangbak. De aansluiting van de ozonfilter van het apparaat verwijderen om de filter te vervangen.

- De gebruikte filter uit de filter-aansluiting drukken.
- De oude filter weggooien.
- De nieuwe filter uit de verpakking halen en in de aansluiting van de ozonfilter plaatsen.
- De ozonfilter weer in het apparaat plaatsen.



# Papier plaatsen

---

## Papier in papierladen plaatsen

---

Op de *WorkCentre Pro 416* kunnen maximaal drie papierladen worden geïnstalleerd. Via de volgende stappen wordt aange-  
toond hoe het papier in de papierladen dient te worden  
geplaatst. Het papierformaat voor elke lade wordt via het  
bedieningspaneel geselecteerd.



---

**HINT:** Alvorens papier in de laden te plaatsen, de randen  
uitwaaieren. Op deze wijze worden vellen papier die mogelijk  
aan elkaar vastzitten, van elkaar gescheiden en wordt het  
risico op papierstoringen verminderd.

---



---

**HINT:** Om papierstoringen en foutieve papierinvoer te  
vermijden, geen papier plaatsen op papier dat nog in de lade  
zit. Achtergebleven papier verwijderen, stapelen en opnieuw  
plaatsen bovenop het nieuw geplaatste afdrukmateriaal.

---

- De papierlade naar u toe  
trekken.



- Indien hetzelfde formaat papier in de lade wordt geplaatst, het papier tegen de rechterzijde van de lade plaatsen.
- De lade sluiten. De opdracht kan worden vervolgd.

---

**OPMERKING:** Om een ander formaat papier te plaatsen of de richting van het papier te wijzigen, doorgaan met de volgende stap.

---

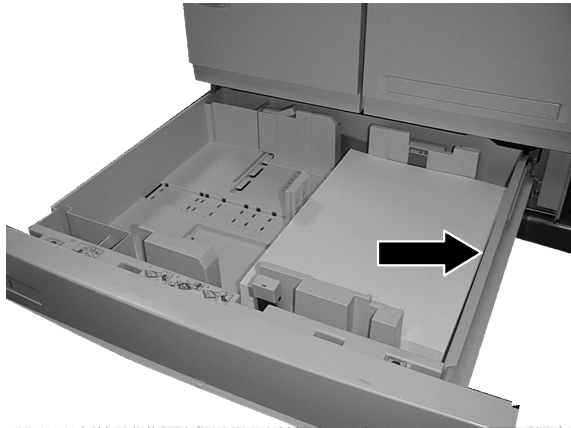

- Indien een ander formaat papier of een andere richting wordt gebruikt, dient de positie van de papiergeleiders te worden gewijzigd en dienen het nieuwe papierformaat en de nieuwe richting via het bedieningspaneel te worden ingevoerd.

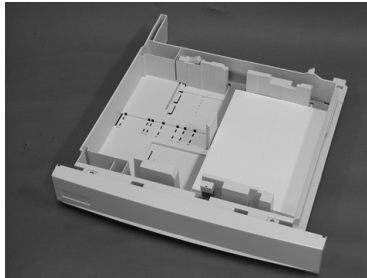

LKE invoer

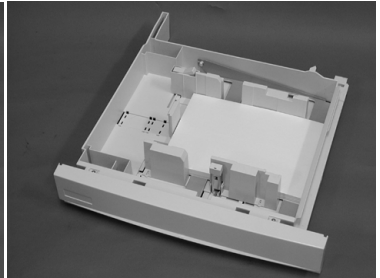

KKE invoer

---

**OPMERKING:** Papier kan KKE of LKE (behalve A5) worden ingevoerd.

---

De drie papierladen zijn geschikt voor alle standaardpapierformaten tussen A5 (8,5 x 5,5 inch) en A3 (11 x 17 inch).

De voorste en achterste geleiders als volgt bijstellen:

- De hendel die met 1 op de foto wordt aangegeven, links-achter in de lade opzoeken. De hendel aan de rechterkant naar beneden duwen om de geleiders te ontgrendelen.
- Om de voorste geleider te ontgrendelen op de tab (2 op de foto) duwen en de voorste en achterste geleiders naar de nieuwe positie schuiven.

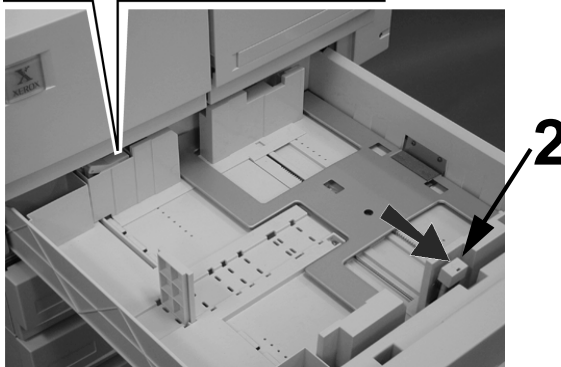
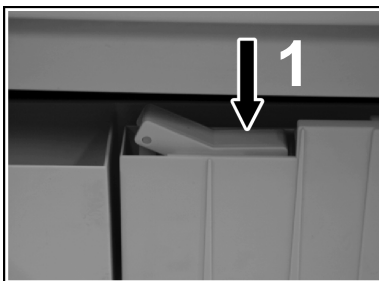

- De linkergeleider als volgt bijstellen:
- De onderste zijden van de geleider samenknijpen om de geleider van de bestaande positie te verwijderen. De geleider op de nieuwe positie plaatsen.

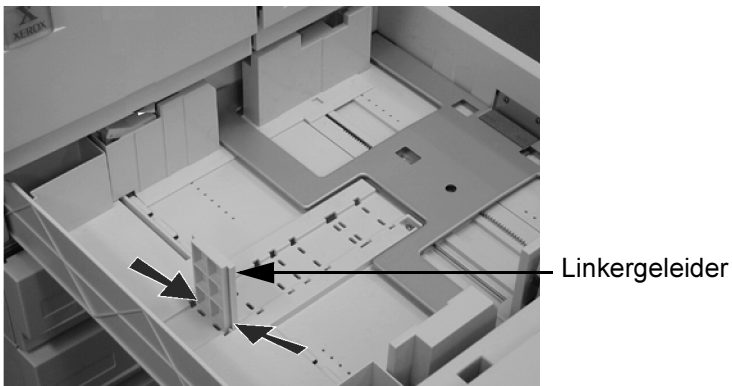

- Het papier in de lade plaatsen en controleren of de geleiders correct zijn geplaatst voor het papierformaat en stevig vastzitten.
- De hendel in de achterkant van de lade naar beneden duwen om de voorste en achterste geleiders in positie te vergrendelen.
- De papierlade sluiten.

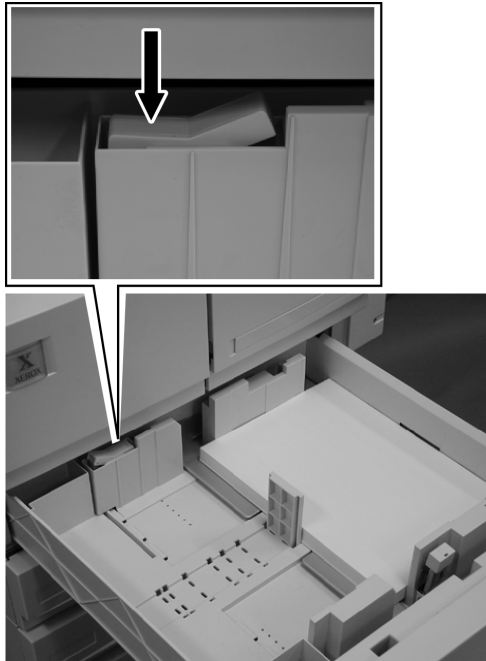

- Op het bedieningspaneel, de toets Apparaatstatus indrukken. De andere toetsen ook goed bekijken; deze worden later gebruikt.

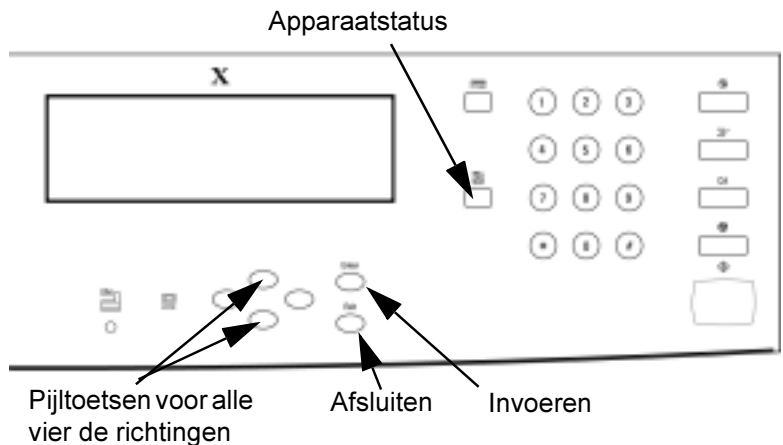

- Met de schuiftoets (▼) [01. Standaardinst.] markeren en de toets [Invoeren] indrukken.

Apparaatstatus	
01. Standaardinst.	▲
02. Afdrukoverzicht	
03. Oorspr. instel.	▼

- Met de schuiftoets (▼) [01. Standaardinst. app.] markeren en de toets [Invoeren] indrukken.

Standaardinst.	
01. Standaardinst. app.	▲
02. Standaardinst. kop.	
03. Standaardinst. printer	▼

- Met de schuiftoets (▼) [01. Papierladen] markeren en de toets [Invoeren] indrukken.

Standaardinst. app.	
01. Papierladen	▲
02. Timers	
03. Toets Onderbreken	▼

- De schuiftoetsen (▼) en (▲) gebruiken om de gewijzigde lade te markeren en vervolgens de toets [Invoeren] indrukken.

Papierladen	
01. Lade 1	▲
02. Lade 2	
03. Lade 3	▼

- De schuiftoetsen (▼) en (▲) gebruiken om het papierformaat en de richting voor de lade te selecteren en de toets [Invoeren] indrukken.

Papierformaat selecteren	
01. A4	▲
02. A4	
03. A4	▼



- De toets [Toepassingen] indrukken om terug te keren naar het scherm [Gereed om te kopiëren].
- De lade is nu correct ingesteld en gereed voor gebruik.

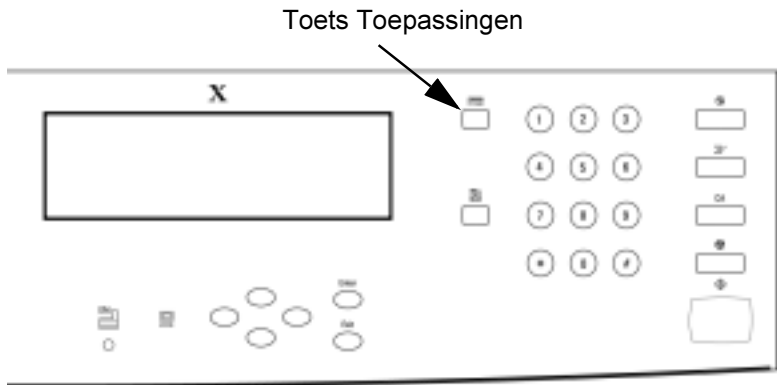

## Papier in handmatige invoer plaatsen

De handmatige invoer kan worden gebruikt voor een grote verscheidenheid aan afdruk materiaal.

De handmatige invoer bevindt zich aan de rechterkant van het apparaat.

Om het papierformaat voor de handmatige invoer te wijzigen, dient de desbetreffende selectie te worden gemaakt via het bedieningspaneel.

- Het papier in de handmatige invoer plaatsen.
- De geleiders de randen van de stapel papier niet laten raken.

**OPMERKING:** Geen papier boven de MAX.-lijn plaatsen.

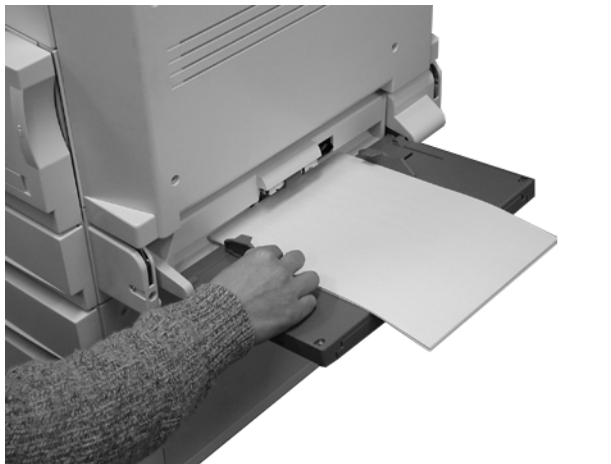

---

**OPMERKING:** De handmatige invoer kan desgewenst worden verlengd voor het invoeren van originelen met de korte kant eerst of grotere papierformaten.

---

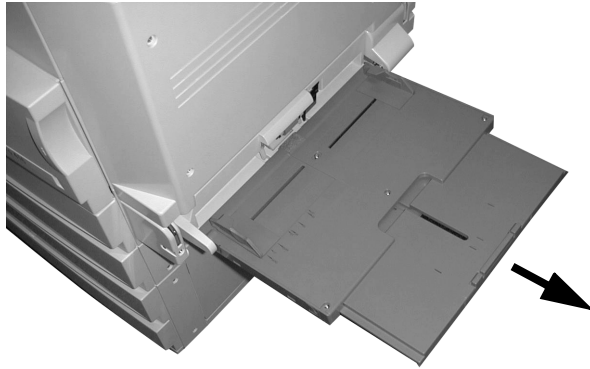

# 6 Algemene problemen oplossen

## Papierstoringen oplossen

Indien een papierstoring tijdens het kopiëren optreedt, het bericht op het LCD raadplegen. De stap-voor-stap procedures volgen om de storing te verhelpen. Hier volgt een voorbeeld.

- Het rechterzijdeksel openen.

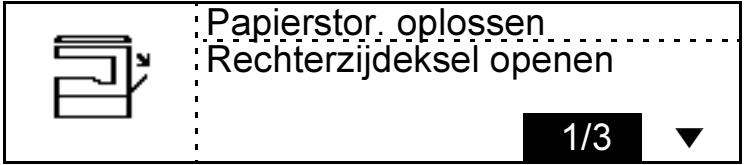

- Papier in deze zone verwijderen.

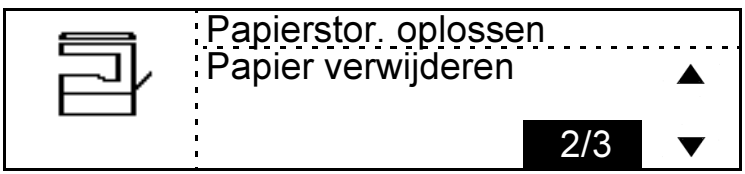

- De groene draaiknop naar u toe draaien en eventueel vastgelopen papier verwijderen wanneer dit tussen de rollen komt.

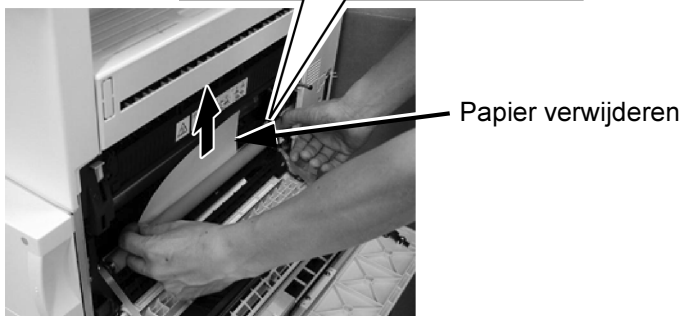
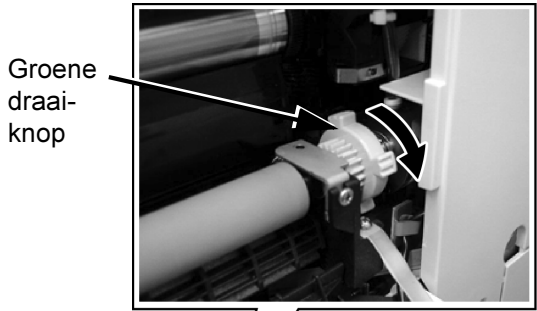

- Uitvoerdeksel zoals getoond openen.
- Vastgelopen papier in de uitvoereenheid verwijderen.



- Uitvoerdeksel en rechterzijdeksel sluiten.

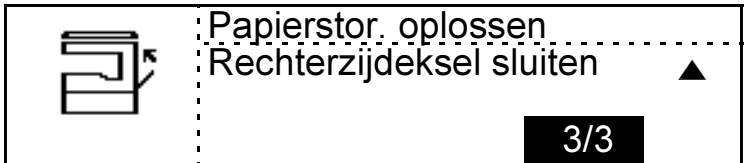

**OPMERKING:** De instructies op het scherm kunnen verschillen al naar gelang de geïnstalleerde opties.

### **Storingscode weergeven.**

De toets [Stop] en de toets met nummer 8 tegelijk indrukken om de storingscode te laten weergeven.

“EXX” geeft de locatie van de papierstoring aan. Zie ook pagina 6-6 in dit hoofdstuk.

- Wanneer het vastgelopen papier is verwijderd, wordt het apparaat opgewarmd.

<b>Bezig met opwarmen</b>		5
Papier	: 1 A4 	L/D : Auto
	:	Verkl./vergr. : 100%
Extra toepassingen		▼

- Om de resterende pagina's af te drukken [Start] indrukken.
- Om de opdracht te annuleren [Wissen] selecteren.

<b>Start indr. om te hervat.</b>		5
Papier	: 1 A4 	L/D : Auto
	:	Verkl./vergr. : 100%
Extra toepassingen		▼

## Papierstoringen voorkomen

Papierstoringen hebben verschillende oorzaken. De volgende punten controleren om het risico op papierstoringen te verminderen.

- Alleen papier gebruiken dat wordt aanbevolen. Bijlage B "Specificaties" raadplegen.
- Papier in een droge omgeving zonder extreme temperatuurschommelingen opslaan. Ongebruikt papier in de verpakking laten en op een vlak oppervlak opslaan tot het wordt gebruikt.
- Papier dient correct in de voor de opdracht geselecteerde lade te zijn geplaatst. De richting van het papier in de papierlade dient gelijk te zijn aan die van het origineel. De vullijn in de lade controleren om te garanderen dat de papierlade niet te vol is.
- Nooit gekreukeld, gevouwen of gescheurd papier gebruiken.
- Controleren of het juiste papierformaat is geselecteerd voor de relevante papierlade.

## **Xerox Welcome Centre bellen**

---

Indien het probleem aanhoudt, contact opnemen met het Xerox Welcome Centre.

## **Telefoonnummer Xerox Welcome Centre**

---

Het telefoonnummer van het Xerox Welcome Centre wordt uitgereikt wanneer het product wordt geïnstalleerd. Dit telefoonnummer kan hieronder worden genoteerd voor toekomstig gebruik:

**Telefoonnummer Xerox Welcome Centre**

.....

## Foutberichten en storingscodes

Indien er sprake is van een ongewone toestand in het apparaat of indien een incorrecte handeling wordt uitgevoerd, dan is er een waarschuwingssignaal hoorbaar gedurende een paar seconden en wordt er een bericht over de storing weergegeven. Indien dit optreedt, de corrigerende handeling uitvoeren die in de volgende tabel wordt weergegeven. Het probleem kan nader worden bepaald door het weergegeven van de storingscode. Wanneer er een apparaatstoring is, kunt u de storingscode weergegeven door [Stop] en 08 in te drukken.

### Foutberichten

Foutbericht	Omschrijving en corrigerende handeling
Einde levensduur afdrukmodule	De afdrukkenteller heeft 26.000 pagina's bereikt. Een nieuwe afdrukmodule bestellen.
Afdrukmodule vervangen	De afdrukmodule heeft het einde van de levensduur bereikt. De afdrukmodule vervangen. Het gedeelte Afdrukmodule vervangen raadplegen.
Afdrukmodule controleren	De afdrukmodule is niet geïnstalleerd. De afdrukmodule opnieuw installeren.
Toner bijna op	De tonersensor heeft gedetecteerd dat de toner bijna op is. Een nieuwe tonercassette bestellen
Toner is op	De tonersensor heeft gedetecteerd dat de toner op is. De tonercassette vervangen. "Tonercassette vervangen" raadplegen.
Toner vervangen	De tonercassette is niet correct geïnstalleerd. De tonercassette opnieuw installeren.
Bovenste bak van opdracht-scheider is vol	Papier uit de bovenste bak van de opdrachtscheider verwijderen.
Onderste bak van opdracht-scheider is vol	Papier uit de onderste lade van de opdrachtscheider verwijderen.
Geen papier in lade 1	Papier in lade 1 plaatsen.
Geen papier in lade 2	Papier in lade 2 plaatsen.
Geen papier in lade 3	Papier in lade 3 plaatsen.
Lade 1 is niet gereed	Lade 1 in het apparaat duwen.
Lade 2 is niet gereed	Lade 2 in het apparaat duwen.
Lade 3 is niet gereed	Lade 3 in het apparaat duwen.

## Storingscodes

Type	Storings code	Mogelijke oorzaak	Corrigerende handeling
XEROX WELCOME CENTRE BELLEN	C01 - 05		Het Xerox Welcome Centre bellen.
Tijdelijke fout mechanisme papierinvoer	C13 C14 C15	Storing lade 1  Storing lade 2  Storing lade 3	Lade 1 naar buiten trekken en terugduwen. Indien het probleem aanhoudt, het Xerox Welcome Centre bellen. Lade 2 naar buiten trekken en terugduwen. Indien het probleem aanhoudt, het Xerox Welcome Centre bellen. Lade 3 naar buiten trekken en terugduwen. Indien het probleem aanhoudt, het Xerox Welcome Centre bellen.
XEROX WELCOME CENTRE BELLEN	C21-C99		Het Xerox Welcome Centre bellen.
XEROX WELCOME CENTRE BELLEN	CA1 CA2		Het Xerox Welcome Centre bellen.
Transport-storage in apparaat	E01  E02  E03	Papierstoring in apparaat.  Papierstoring in de buurt van de fuser.  Er is papier in het apparaat achtergebleven bij het inschakelen (behalve AOD).	Zijdeksel en uitvoerdeksel openen en eventueel vastgelopen papier verwijderen. Indien het apparaat is voorzien van een opdrachtscheider of een staffelopvangbak, het deksel hiervan openen en eventueel vastgelopen papier verwijderen. Vervolgens alle deksels sluiten. Het zijdeksel van het kopieerapparaat openen en eventueel vastgelopen papier verwijderen. Indien het apparaat is voorzien van een opdrachtscheider of een staffelopvangbak, het deksel hiervan openen en eventueel vastgelopen papier verwijderen. Vervolgens alle deksels sluiten. Zijdeksel en uitvoerdeksel openen en eventueel vastgelopen papier verwijderen. Indien u over een automatische 2-zijdige module, opdrachtscheider of staffelopvangbak beschikt, het deksel openen en eventueel vastgelopen papier verwijderen. Het zijdeksel van de papierinvoer-verwerking (laden 2 en 3) openen en eventueel vastgelopen papier verwijderen. Alle deksels sluiten.



Type	Storings code	Mogelijke oorzaak	Corrigerende handeling
Transportstoringen in apparaat	E08	Transportstoring in automatische 2-zijdige module.	Het zijdeksel van het kopieerapparaat openen en eventueel vastgelopen papier verwijderen. Het deksel van de automatische 2-zijdige module openen en eventueel vastgelopen papier verwijderen. Vervolgens alle deksels sluiten.
	E09	Uitvaltijdfout bij papierinvoersensor.	Het zijdeksel van het kopieerapparaat openen en eventueel vastgelopen papier verwijderen. Vervolgens deksel sluiten.
Papierinvoerstoring	E11	Papierinvoerstoring bij automatische 2-zijdige module.	Het zijdeksel van het kopieerapparaat en het deksel van de automatische 2-zijdige module openen en eventueel aanwezig papier verwijderen. Vervolgens alle deksels sluiten.
	E12	Papierinvoerstoring bij handmatige invoer.	Stapel papier uit handmatige invoer verwijderen, randen uitwaaien en opnieuw plaatsen.
	E13	Invoerstoring lade 1.	Het zijdeksel van het kopieerapparaat openen en eventueel vastgelopen papier verwijderen. Deksel sluiten.
	E14	Invoerstoring lade 2.	Het zijdeksel van lade 2 openen en eventueel vastgelopen papier verwijderen. Deksel sluiten.
	E15	Invoerstoring lade 3.	Het zijdeksel van lade 3 openen en eventueel vastgelopen papier verwijderen. Deksel sluiten.
Transportstoringen optionele laden	E31	Papierstoring in hoofdeenheid tijdens invoer via lade 2 (papier bereikt FDS1-sensor niet).	Het zijdeksel van het kopieerapparaat openen en eventueel vastgelopen papier verwijderen. Het zijdeksel van lade 2 openen en eventueel vastgelopen papier verwijderen. Deksels sluiten.
	E32	Papierstoring in hoofdeenheid tijdens invoer via lade 3 (papier bereikt FDS1-sensor niet).	Het zijdeksel van het kopieerapparaat openen en eventueel vastgelopen papier verwijderen. Zijdeksels van lade 2 en 3 openen en eventueel vastgelopen papier verwijderen. Deksels sluiten.
	E34	Papier bereikt sensor lade 2 niet via lade 3.	Zijdeksels van lade 2 en 3 openen en eventueel vastgelopen papier verwijderen. Deksels sluiten.

Type	Storings code	Mogelijke oorzaak	Corrigerende handeling
Papierstoring door open deksel	E41	Voordeksel kopieerapparaat staat open tijdens kopiëren.	Zijdeksel en uitvoerdeksel openen en eventueel vastgelopen papier verwijderen. Indien u over een automatische 2-zijdige module, opdrachtscheider of staffelopvangbak beschikt, het deksel openen en eventueel vastgelopen papier verwijderen. Het zijdeksel van de papierinvoer-verwerking (laden 2 en 3) openen en eventueel vastgelopen papier verwijderen. Alle deksels sluiten.
	E42	Zijdeksel van lade 2 of 3 staat open tijdens kopiëren.	Zijdeksels van lade 2 en lade 3 openen en eventueel vastgelopen papier verwijderen. Deksel sluiten.
	E43	Automatische 2-zijdige module is open tijdens kopiëren.	Zijdeksel en uitvoerdeksel openen en eventueel vastgelopen papier verwijderen. Indien u over een automatische 2-zijdige module, opdrachtscheider of staffelopvangbak beschikt, het deksel openen en eventueel vastgelopen papier verwijderen. Het zijdeksel van de papierinvoer-verwerking (laden 2 en 3) openen en eventueel vastgelopen papier verwijderen. Alle deksels sluiten.
Papiertransportstoring AOD	E71 E72 E73 E74	Papierstoring in AOD.	Deksel AOD openen en eventueel vastgelopen papier verwijderen. Deksel sluiten.
Einde levensduur		Einde levensduur afdrukmodule Toner is bijna op	Afdrukmodule vervangen. Tonercassette vervangen
Diversen		Geen tonercassette Geen afdrukmodule Staffelopvangbak is vol	Tonercassette installeren Afdrukmodule installeren Papier uit opvangbak verwijderen

Er zijn veel factoren van invloed op de kwaliteit van de afdrukken. De volgende zaken in acht houden om zeker te zijn van een optimale kopieer- en afdrukprestatie.

Wanneer het probleem niet kan worden verholpen, contact opnemen met de getrainde operateur of een plaatselijke servicevertegenwoordiger.



- De WorkCentre Pro 416 niet in direct zonlicht of vlak bij een radiator plaatsen.
- Plotselinge veranderingen in temperatuur en vochtigheid in de omgeving van de WorkCentre Pro 416 voorkomen. Afhankelijk van hoe ingrijpend de verandering is geweest, heeft de WorkCentre Pro 416 minimaal twee uur nodig om zich op de nieuwe omgeving in te stellen.
- Onderdelen zoals de glasplaat, de CVT-glasplaat en de opvangbakken aan de hand van een onderhoudschema regelmatig reinigen. *“Onderhoud van product”* op pagina 5-1 raadplegen.
- Indien de afdrukkwaliteit slecht is met ongelijk, wazig of verminderd beeld, of met een witte lijn in de richting van de papierinvoer, de transfercorotrondraad reinigen. *“Onderhoud van product”* op pagina 5-3 raadplegen.



# 7 (Standaard)instellingen apparaat

## Standaardwaarden en instellingen wijzigen

---

Het apparaat wordt geleverd met standaardfabrieksinstellingen. In dit hoofdstuk worden de instellingen beschreven die door de gebruiker kunnen worden gewijzigd. Daarnaast worden stap-voor-stap instructies gegeven voor het wijzigen van de instellingen. Eerst [Apparaatstatus] selecteren en vervolgens een item door de toetsen   in te drukken. De toets [Invoeren] indrukken om een menu of instellingswaarde te activeren.

### Apparaatstatus

#### Standaardinst. app.

##### Papierladen

- Lade 1
- Lade 2
- Lade 3
- Handmatige invoer

##### Timers

- Uitvaltijd
- Mode Stand-by
- Energiespaarstand

##### Toets Onderbreken

- Inschakelen
- Uitschakelen

##### Speakervolume

- Alarmvolume
- Toetsvolume

##### Afdelingscode

- Ja
- Nee

# Instellingen voor papierlade en papier wijzigen

---

Snel overzicht

- > Apparaatstatus
- Standaardinst.
- Standaardinst. app.
- Papierladen

- > De toets [Apparaatstatus] indrukken om de beschikbare toepassingen te activeren.



- > [01. Standaardinst.] dient te zijn gemarkeerd. [Invoeren] selecteren.

Apparaatstatus	
01. Standaardinst.	▲
02. Afdrukoverzicht	
03. Oorspr. instel.	▼

- > [01. Standaardinst. app.] dient te zijn gemarkeerd. [Invoeren] indrukken.

Standaardinst.	
01. Standaardinst. app.	▲
02. Standaardinst. kop.	
03. Standaardinst. printer	▼

- > [01. Papierladen] dient te zijn gemarkeerd. [Invoeren] indrukken.

Standaardinst. app.	
01. Papierladen	▲
02. Timers	
03. Toets Onderbreken	▼

- Met de schuiftoets (▼) een lade markeren en [Invoeren] indrukken.

Papierlade	
01. Lade 1	▲
02. Lade 2	
03. Lade 3	▼
04. Handmatige invoer	

- Met de schuiftoets (▼) een combinatie van papierformaat en richting markeren en [Invoeren] indrukken.

Papierformaat	
01. A4	▲
02. A4	☞
03. A3	▼
04. A5	☞
05. 210x330	☞
06. 8,5x11	☞
07. 8,5x11	☞

- [Toepassingen] selecteren om terug te keren naar het scherm Gereed om te kopiëren.
- Afsluiten selecteren om terug te keren naar de standaardinstellingen van het apparaat.

# De standaardtijdinstelling wijzigen

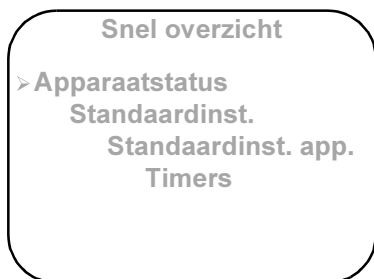

- De toets [Apparaatstatus] indrukken om de beschikbare toepassingen te activeren.



- [01. Standaardinst.] dient te zijn gemarkeerd. [Invoeren] selecteren.

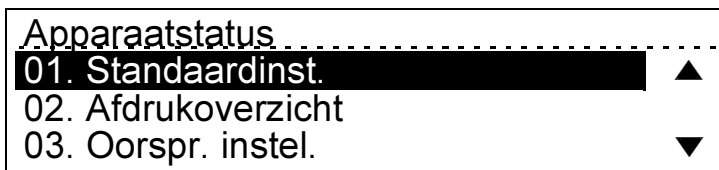

- [01. Standaardinst. app.] dient te zijn gemarkeerd. [Invoeren] indrukken.



- Met de schuiftoets (⏏) [02. Timers] markeren en [Invoeren] indrukken.

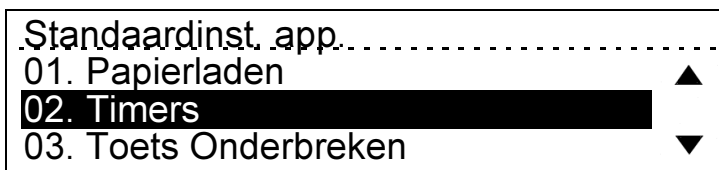



De gewenste timer kan worden geselecteerd.

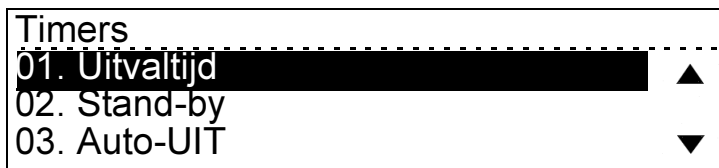

-  indrukken om [01. Uitvaltijd] te markeren en vervolgens [Invoeren] indrukken.

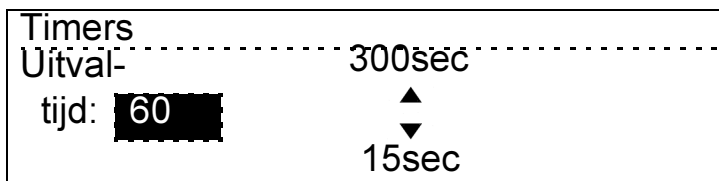

### Uitvaltijd

- Op het LCD-scherm wordt de huidige waarde voor de timer Uitvaltijd weergegeven.



- De schuiftoetsen ( of ) gebruiken om de gewenste waarde te selecteren (15-300 seconden) en [Invoeren] indrukken. De volgende waarden kunnen worden geselecteerd: 15, 30, 45, 60, 75, 90, 105, 120, 135, 150, 180, 210, 240, 270 en 300 seconden.
- De toets [Toepassingen] indrukken om af te sluiten. De timer Uitvaltijd is gewijzigd.

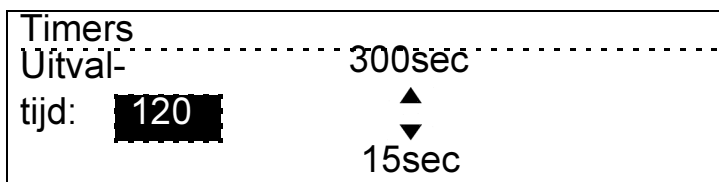

## Mode Stand-by

Het apparaat wordt geleverd met een standaardinstelling van 15 minuten. Na 15 minuten schakelt het apparaat automatisch over op de mode Stand-by. Het LCD-scherf is zichtbaar en het bericht 'xxx' wordt weergegeven. Om het apparaat te activeren een willekeurige toets op het bedieningspaneel indrukken of de afdekklep van de glasplaat of de AOD openen.

- Met de schuiftoets (▼) [02. Stand-by] markeren en [Invoeren] indrukken.

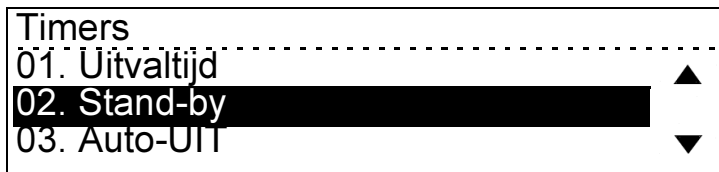

- Op het LCD-scherf wordt de huidige waarde van de timer Mode Stand-by weergegeven.

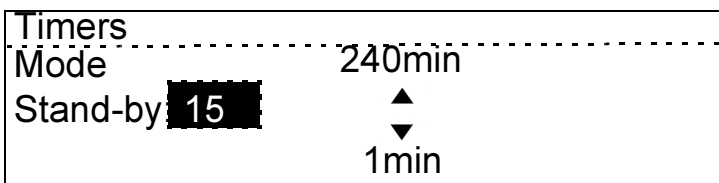

- De schuiftoetsen (▼) of (▲) gebruiken om de gewenste waarde te selecteren (15-300 seconden) en [Invoeren] indrukken. De volgende waarden kunnen worden geselecteerd: 15, 30, 45, 60, 75, 90, 105, 120, 135, 150, 180, 210, 240, 270 en 300 seconden.
- De toets [Toepassingen] indrukken om terug te keren naar het scherm Gereed om te kopiëren. De timer Mode Stand-by is gewijzigd.

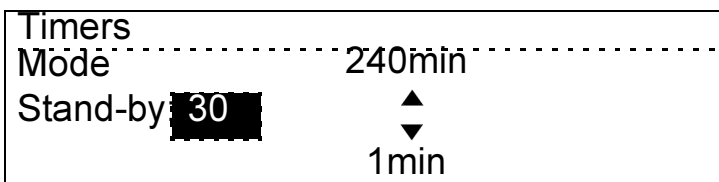

## Energiespaarstand (Auto-UIT)

Het apparaat wordt geleverd met een standaardinstelling van 15 minuten. 15 minuten nadat het apparaat de mode Stand-by ingaat, schakelt het apparaat automatisch uit. Om het apparaat te activeren een willekeurige toets op het bedieningspaneel indrukken of de afdekklep van de glasplaat of de AOD openen.

- Met de schuiftoets (⏮) [03. Auto-UIT] markeren en [Invoeren] indrukken.

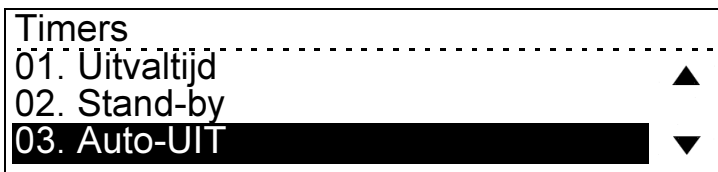

- Op het LCD-scherm wordt de huidige waarde van de timer Auto-UIT weergegeven.

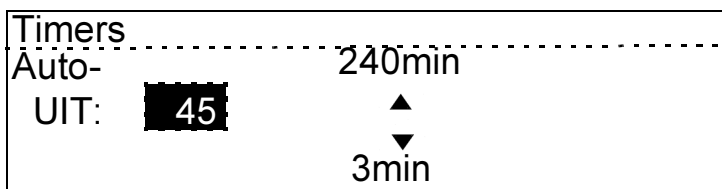

- De schuiftoetsen (⏮) of (⏭) gebruiken om de gewenste waarde te selecteren (3-240 minuten) en [Invoeren] indrukken. De volgende waarden kunnen worden geselecteerd: 3, 5, 10, 15, 20, 25, 30, 35, 40, 45, 50, 55, 60, 70, 80, 90, 100, 110, 120, 150, 180, 210 en 240 minuten.

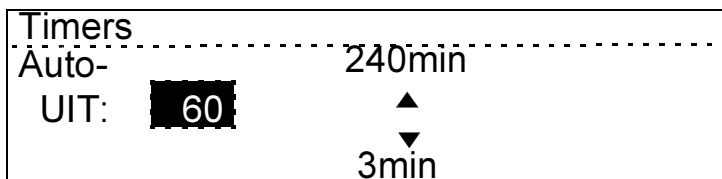

- De toets [Toepassingen] indrukken om terug te keren naar het scherm Gereed om te kopiëren. De timer Auto-UIT is nu gewijzigd.

## Toets Onderbreken inschakelen of uitschakelen

---



- De toets [Apparaatstatus] indrukken om de beschikbare toepassingen te activeren.



- [01. Standaardinst.] dient te zijn gemarkeerd. [Invoeren] selecteren.

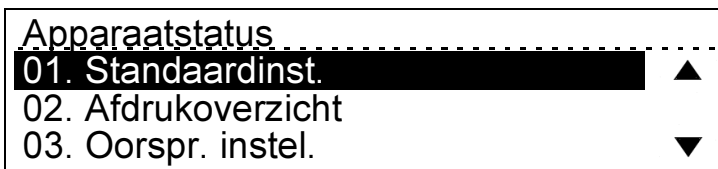

- [01. Standaardinst. app.] dient te zijn gemarkeerd. [Invoeren] indrukken.



- Met de schuiftoets (▼) [03. Toets onderbreken] markeren en [Invoeren] indrukken.



- [01. Inschakelen] is gemarkeerd. Met de schuiftoets (⏏) [02. Uitschakelen] markeren, indien gewenst, en vervolgens [Invoeren] indrukken.
- De toets [Toepassingen] indrukken om terug te keren naar het scherm Gereed om te kopiëren.

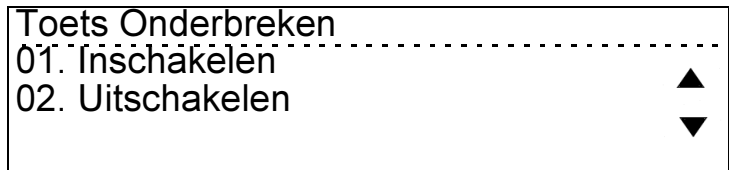

## Speakervolume aanpassen

---

Er zijn twee selecties beschikbaar:

**Alarmvolume** - wanneer er sprake is van een storing in het apparaat is er een alarmsignaal hoorbaar om de gebruiker te waarschuwen.

**Toetsvolume** - wanneer er een selectie wordt gemaakt of een toets op het bedieningspaneel wordt ingedrukt is er een piepgeluid hoorbaar.

### Snel overzicht

- > **Apparaatstatus**
  - Standaardinst.
  - Standaardinst. app.
  - Speakervolume

- > De toets [Apparaatstatus] indrukken om de beschikbare toepassingen te activeren.



- > [01. Standaardinst.] dient te zijn gemarkeerd. [Invoeren] selecteren.

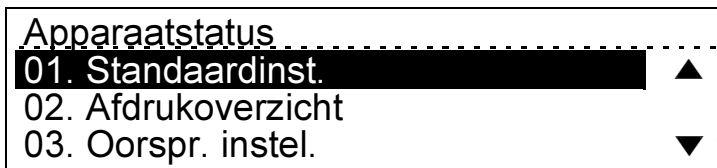

- > [01. Standaardinst. app.] dient te zijn gemarkeerd. [Invoeren] indrukken.



- Met de schuiftoets (▼) [04. Speakervolume] selecteren en [Invoeren] indrukken.

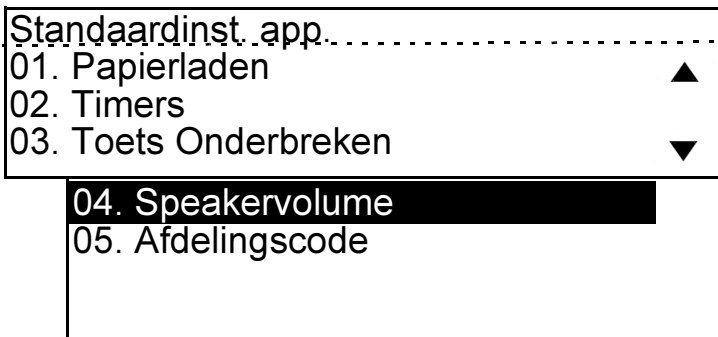

- [01. Alarmvolume] is geselecteerd. Met de schuiftoets (▼) [02. Toetsvolume] selecteren, indien nodig, en [Invoeren] indrukken.

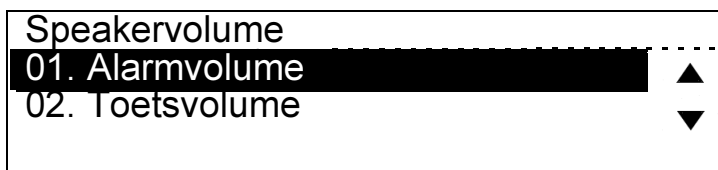

- Met de schuiftoetsen (▼) of (▲) de gewenste waarde markeren (0-7, waarbij 7 het hardst is) en [Invoeren] indrukken.

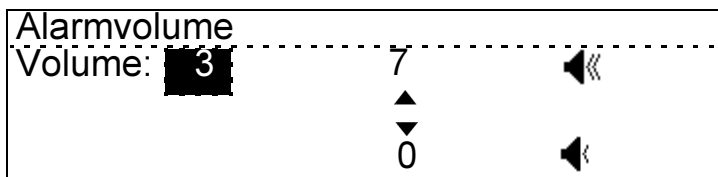

- De toets [Toepassingen] indrukken om terug te keren naar het scherm Gereed om te kopiëren. De instelling voor Volume is gewijzigd.

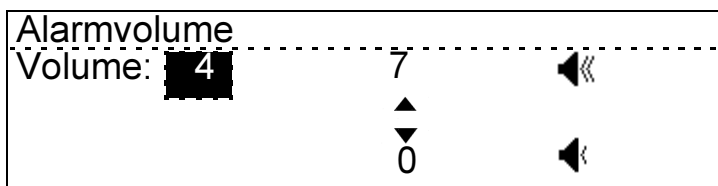

## Afdelingscodes instellen

---

Het gebruik van het apparaat kan worden beperkt tot geautoriseerd personeel van een afdeling door een hoofd-afdelingscode en afzonderlijke afdelingscodes in te stellen. Er kunnen een hoofdcodes en maximaal 98 afdelingscodes worden toegewezen. Het apparaat kan zo het gebruik door elke afdeling registreren.

De hoofdafdelingscode wordt gebruikt om de informatie over de afdelingscodes in te stellen en te wijzigen. Tijdens de instellingsprocedure wordt gevraagd een hoofdafdelingscode van 5 cijfers in te voeren. Deze code wordt vereist om wijzigingen te laten uitvoeren en doet dienst als beheerderscode. 01 is het voorgestelde afdelingsnummer voor de hoofdcodes.

De afzonderlijke afdelingscodes worden gebruikt voor toegang tot en bediening van het apparaat. Tijdens de instellingsprocedure wordt gevraagd een afdelingscode van 5 cijfers in te voeren voor elke afdeling. Wanneer elke afdeling haar toegewezen code invoert voor toegang tot en bediening van het apparaat, wordt het gebruik geregistreerd in het afdelingscode-overzicht.

### Snel overzicht

- > **Apparaatstatus**
  - Standaardinst.
  - Standaardinst. app.
  - Afdelingscode

- > [01. Standaardinst.] dient te zijn gemarkeerd. [Invoeren] selecteren.

Apparaatstatus	
01. Standaardinst.	▲
02. Afdrukoverzicht	
03. Oorspr. instel.	▼



- [01. Standaardinst. app.] dient te zijn gemarkeerd. [Invoeren] indrukken.

Standaardinst	
01. Standaardinst. app.	▲
02. Standaardinst. kop.	▼
03. Standaardinst. printer	

- Met de schuiftoets (▼) [05. Afdelingscode] selecteren en vervolgens [Invoeren] indrukken.

Standaardinst. app.	
01. Papierladen	▲
02. Timers	
03. Toets Onderbreken	▼
04. Speakervolume	
05. Afdelingscode	

- Met de schuiftoets (▲) [01. Ja] markeren. Vervolgens [Invoeren] indrukken.

Afdelingscode	
01. Ja	▲
02. Nee	▼

## Eerste hoofdafdelingscode instellen (beheerderscode)

---

- De schuiftoets  gebruiken om [02. Nieuw] te markeren. Vervolgens [Invoeren] indrukken.

Afdelingscode	
01. Oude geg. terugh.	▲
02. Nieuw	▼

- Dit scherm wordt weergegeven.

Hoofdcode	
Hoofdcodenummer:	01
Hoofdcode invoeren:	■ ■ ■ ■ ■

**OPMERKING:** De hoofdcode noteren en op een veilige plaats bewaren in het geval de code wordt vergeten.

---

- De hoofdcode van 5 cijfers invoeren. [Invoeren] indrukken.

Hoofdcode	
Hoofdcodenummer:	01
Hoofdcode invoeren:	12345

## Afzonderlijke afdelingscodes instellen

---

- De standaardafdelingscode instellen.

Afdelingscode	
Afd.nummer invoeren:	01
	■

- Via de aantaltoetsen een afdelingsnummer invoeren (2-99). [Invoeren] indrukken.

Afdelingscode  
-----  
Afd.nummer invoeren:  
  
2 ■

- Dit scherm wordt weergegeven.

Afdelingscode  
-----  
Afdelingsnummer: 02  
Afdelingscode invoeren: ■■■■

- De afdelingscode van 5 cijfers invoeren. [Invoeren] indrukken.

Hoofdcode  
-----  
Afdelingsnummer: 02  
Afdelingscode invoeren: 0409■

- Dit scherm wordt weergegeven.
- De toets [Toepassingen] indrukken om terug te keren naar het scherm Gereed om te kopiëren.

Hoofdcode  
-----  
Afdelingsnummer: 02  
  
Geaccepteerd ■

De afdelingscode is ingevoerd. De procedure herhalen voor aanvullende afdelingscodes. Wanneer de toepassing Afdelingscode is ingesteld, wordt het scherm Gereed om te kopiëren gewijzigd en wordt u gevraagd de afdelingscode in te voeren.

Afdelingscode invoeren	<input type="text" value="1"/>
Papier: Auto	L/D : Auto
	Vergr./Verkl. : 100%
Extra toepassingen	▼

*****	<input type="text" value="1"/>
Papier: Auto	L/D : Auto
	Vergr./Verkl.: 100%
Extra toepassingen	▼

## Instellingen voor afdelingscodes wijzigen

Om afzonderlijke afdelingscodes te kunnen toevoegen, wijzigen of verwijderen, is de hoofdafdelingscode nodig.

- [01. Oude geg. terugh.] dient te zijn gemarkeerd. [Invoeren] indrukken.

Afdelingscode	
01. Oude geg. terugh.	▲
02. Nieuw	▼

- Dit scherm wordt weergegeven.

Hoofdcode	
Hoofdcodenummer:	01
Hoofdcode invoeren:	■ ■ ■ ■ ■

- De hoofdcode bestaande uit 5 cijfers invoeren. [Invoeren] indrukken.

Hoofdcode	
Hoofdcodenummer:	01
Hoofdcode invoeren:	12345

- Wanneer de hoofdcode correct is, kunt u doorgaan.

Hoofdcode	
■	
Geaccepteerd	

- De bijbehorende afdelingsinformatie wordt weergegeven.

Afdelingscode	
Afdelingsnummer:	02
Softwaregroep	

- Na 2 seconden wordt dit scherm weergegeven.

Afdelingscode	
1. Wissen	▲
2. Aanpassen	
3. Aanhouden	▼

### Geselecteerde afdelingscode wissen

---

- [1. Wissen] dient te zijn gemarkeerd. Vervolgens [Invoeren] indrukken.

Afdelingscode	
1. Wissen	▲
2. Aanpassen	
3. Aanhouden	▼

- De informatie over die afdelingscode wordt verwijderd.
- De toets [Toepassingen] indrukken om terug te keren naar het scherm Gereed om te kopiëren.

Afdelingscode	
Afdelingsnummer:	02
Verwijderd	

## Geselecteerde afdelingscode aanpassen

- De schuiftoets (▼) indrukken om [2. Aanpassen] te markeren. Vervolgens [Invoeren] indrukken.

Afdelingscode
1. Wissen
<b>2. Aanpassen</b>
3. Aanhouden

- De afdelingscode kan worden gewijzigd door via de aantaltoetsen een nieuw nummer in te voeren.

Afdelingscode
Afdelingsnummer: 02

## Afsluiten zonder de afdelingscode te wijzigen

- Met de schuiftoets (▼) [3. Aanhouden] markeren. [Invoeren] indrukken.
- De toets [Toepassingen] indrukken om terug te keren naar het scherm Gereed om te kopiëren.

Afdelingscode
1. Wissen
2. Aanpassen
<b>3. Aanhouden</b>

## Overzicht afdrukken

---

Er kunnen 2 overzichten worden afgedrukt:

- Afdelingscode
- Instellingenoverzicht

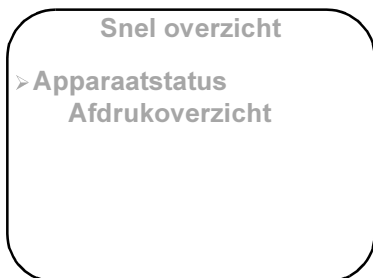

- > De toets [Apparaatstatus] indrukken om de beschikbare toepassingen te activeren.



- > Met de schuiftoets (▼) [02. Afdrukoverzicht] markeren en [Invoeren] selecteren.

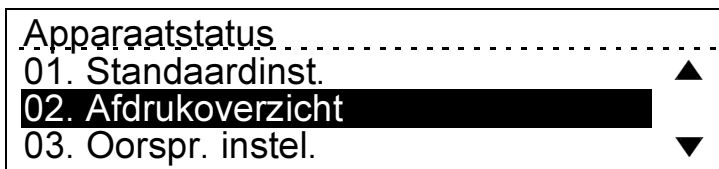

- > [01. Afdelingscode] dient te zijn gemarkeerd. [Invoeren] selecteren.

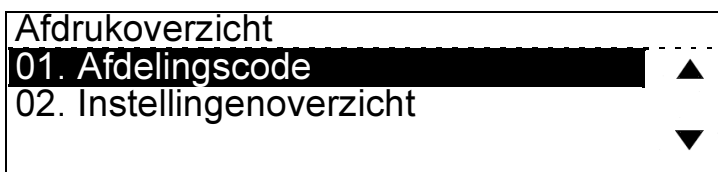



- Dit scherm wordt weergegeven en het overzicht wordt afgedrukt.
- De toets [Toepassingen] indrukken om terug te keren naar het scherm Gereed om te kopiëren.



Dezelfde procedure volgen maar dan [02. Instellingenoverzicht] selecteren om de informatie over de apparaatinstellingen af te drukken.

## Oorspronkelijke instellingen

---

Via Oorspronkelijke instellingen kan de gebruiker instellingen wijzigen volgens specifieke vereisten en gegevens over het apparaat zelf invoeren. De volgende instellingen zijn beschikbaar:

- Datum & tijd
- Eenheden
- Taal
- Serienummer apparaat
- Xerox Welcome Centre

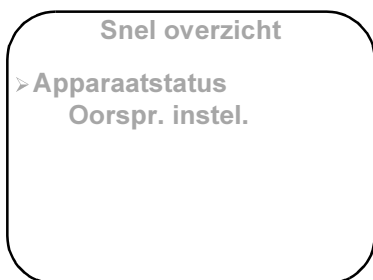

- De toets [Apparaatstatus] indrukken om de beschikbare toepassingen te activeren.



- Met de schuiftoets (▼) [03. Oorspr. instel.] markeren en [Invoeren] selecteren.

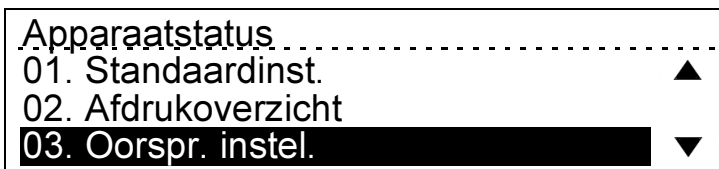

## Formaat datum en tijd instellen

- [01. Datum & tijd] dient te zijn gemarkeerd. [Invoeren] selecteren.

Oorspr. instel.
<b>01. Datum &amp; tijd</b> ▲
02. Eenheden
03. Oorspr. instel. ▼
04. Serienummer apparaat
05. Xerox Welcome Centre

- [01. Instelling] dient te zijn gemarkeerd. [Invoeren] selecteren.

Datum & tijd
<b>01. Instelling</b> ▲
02. Tijdformaat
03. Datumformaat ▼
04. Maandformaat

Via Instelling kan de gebruiker de bestaande info over datum en tijd wijzigen.

- Op het LCD-scherm wordt de informatie over de huidige tijd en datum weergegeven.

Instelling			
JJJJ-MM-DD	DAG	UU:MM	
1999- 8-24	Di	▲▼	11:30 nm

## Het jaar als volgt wijzigen:

- Om het jaar te wijzigen met de schuiftoets (◀) indrukken om het eerste cijfer te markeren.

Instelling		
JJJJ-MM-DD	DAG	UU:MM
1999- 8-24	Di	11:30 nm

- Het nieuwe jaar invoeren door ieder cijfer te wijzigen.

Instelling		
JJJJ-MM-DD	DAG	UU:MM
2000- 8-24	Di	11:30 nm

## De dag als volgt wijzigen:

- De dag wijzigen met de schuiftoetsen (▼) of (▲) om de gewenste nieuwe dag te markeren. [Invoeren] indrukken.

Instelling		
JJJJ-MM-DD	DAG	UU:MM
2000- 8-24	Di ▲ ▼	11:30 nm

- De nieuwe dag wordt weergegeven.

Instelling		
JJJJ-MM-DD	DAG	UU:MM
2000- 8-24	Di ▲ ▼	11:30 nm

### De tijd als volgt wijzigen:

- Om de dag te wijzigen met de schuiftoets (▶) het cijfer markeren en ieder cijfer via de aantaltoetsen wijzigen.

Instelling			
JJJJ-MM-DD	DAG	UU:MM	
2000- 8-24	Di	11:30	nm

- De nieuwe instelling wordt weergegeven.

Instelling			
JJJJ-MM-DD	DAG	UU:MM	
2000- 8-24	Di	10:00	nm

### Vm of nm als volgt wijzigen:

- De schuiftoetsen (▼) of (▲) gebruiken om vm of nm te wijzigen. [Invoeren] indrukken.

Instelling			
JJJJ-MM-DD	DAG	UU:MM	
2000- 8-24	Za	11:30	pm

- De nieuwe instelling wordt weergegeven.
- [Invoeren] indrukken om de selectie op te slaan.

Instelling			
JJJJ-MM-DD	DAG	UU:MM	
2000- 8-24	Za	11:30	am

### Formaat tijd als volgt wijzigen:

- Met de schuiftoets (⏴) [02. Tijdformaat] te markeren. [Invoeren] indrukken.

Datum & tijd	
01. Instelling	▲
<b>02. Tijdformaat</b>	▼
03. Datumformaat	▲
04. Maandformaat	

- Om van een 24-uurs klok op een 12-uurs klok over te schakelen, met de schuiftoets (⏴) [2. 12 uur] selecteren. [Invoeren] indrukken.

Tijdformaat	
1. 24 uur	▲
<b>2. 12 uur</b>	▼

### Formaat datum als volgt wijzigen:

- (⏴) indrukken om [03. Datumformaat] te markeren. [Invoeren] indrukken.

Datum & tijd	
01. Instelling	▲
02. Tijdformaat	▼
<b>03. Datumformaat</b>	▲
04. Maandformaat	

- De schuiftoets (▼) gebruiken om de gewenste optie te selecteren. [Invoeren] indrukken.

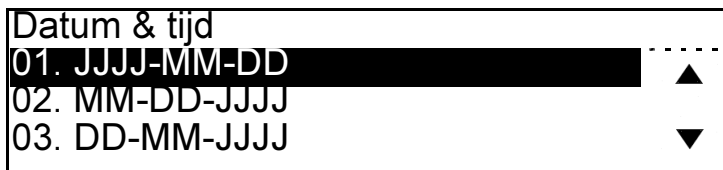

#### Formaat maand als volgt wijzigen:

- Met de schuiftoets (▼) [04. Maandformaat] markeren. [Invoeren] indrukken.

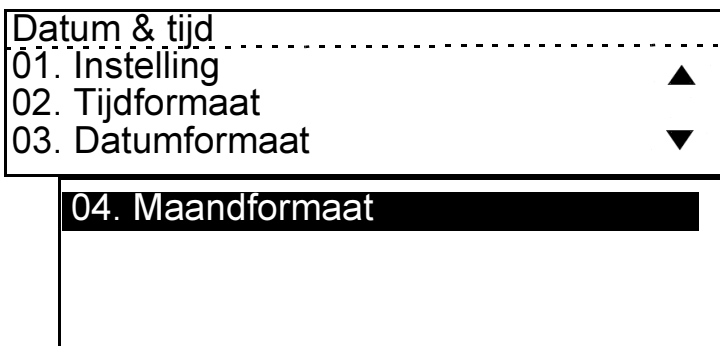

- Met de schuiftoets (▼) [2. Naam] markeren om het formaat Numeriek te wijzigen. [Invoeren] indrukken.

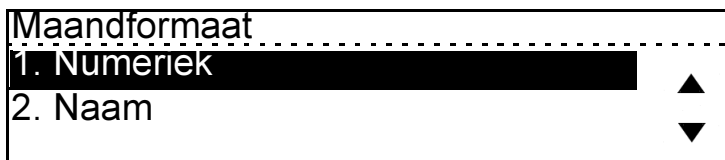

- De toets [Toepassingen] indrukken om terug te keren naar het scherm Gereed om te kopiëren.

## Eenheden

---

### Snel overzicht

- > Apparaatstatus
- Oorspr. instel.

### De weergegeven meeteenheid als volgt wijzigen:

- > Met de schuiftoets (▼) [02. Eenheden] markeren en [Invoeren] selecteren.

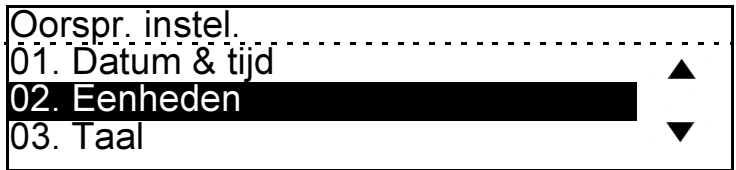

- > Met de schuiftoets (▼) [02. Millimeter] markeren om het formaat van Inch naar Millimeter te wijzigen. [Invoeren] indrukken.

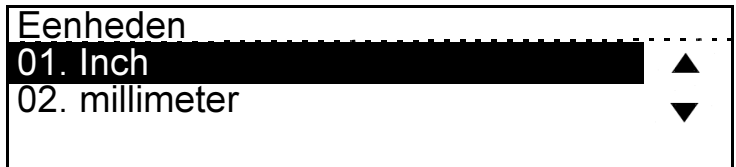



## De weergegeven taal als volgt wijzigen:

- Met de schuiftoets (⏏) [03. Taal] markeren en [Invoeren] selecteren.

Oorspr. instel.
01. Datum & tijd ▲
02. Eenheden
03. Taal ▼
04. Serienummer apparaat
05. Xerox Welcome Centre

- Met de schuiftoets (⏏) de gewenste taal markeren. [Invoeren] indrukken.
- De toets [Toepassingen] indrukken om terug te keren naar het scherm Gereed om te kopiëren.

Taal
01. Engels ▲
02. Spaans
03. Portugees ▼
04. Frans

Zodat u deze eenvoudig kunt raadplegen, kunnen het serienummer van het apparaat en verschillende handige telefoonnummers aan de instellingen worden toegevoegd.

## Serienummer apparaat invoeren

---

- Met de schuiftoets (▼) [04. Serienummer apparaat] markeren en [Invoeren] selecteren.

Oorspr. instel.
01. Datum & tijd
02. Eenheden ▲
03. Taal ▼
04. Serienummer apparaat
05. Xerox Welcome Centre

- Het serienummer bevindt zich op een label aan de binnenkant van de voordeur. Het toetsenbord gebruiken om het nummer in te voeren. [Invoeren] indrukken.

Serienummer apparaat
Nummer (max. 14):
■

- De toets [Toepassingen] indrukken om terug te keren naar het scherm Gereed om te kopiëren.

## Telefoonnummer bestellingen en Xerox Welcome Centre invoeren

---

- Met de schuiftoets (▼) [05. Xerox Welcome Centre] markeren en [Invoeren] indrukken.

Oorspr. instel.
01. Datum & tijd
02. Eenheden ▲
03. Taal ▼
04. Serienummer app.
05. Xerox Welcome Centre

- [01. Tel. Xerox Welcome Centre] dient te zijn gemarkeerd. [Invoeren] indrukken.

Xerox Welcome Centre  
01. Tel. Xerox Welcome Centre ▲  
02. Xerox-bestelnummer ▼

- Het toetsenbord gebruiken om het telefoonnummer van het Xerox Welcome Centre in te voeren. [Invoeren] indrukken.

Tel. Xerox Welcome Centre  
Nummer (max. 20):  
■

- De toets [Toepassingen] indrukken om terug te keren naar het scherm Gereed om te kopiëren.

**Als volgt het Xerox-bestelnummer invoeren:**

- Met de schuiftoets (▼) [02. Xerox-bestelnummer] markeren en [Invoeren] indrukken.

Xerox Welcome Centre  
01. Tel. Xerox Welcome Centre ▲  
02. Xerox-bestelnummer ▼

- Het toetsenbord gebruiken om het telefoonnummer voor bestellingen in te voeren. [Invoeren] indrukken.

Xerox-bestelnummer  
Nummer (max. 20):  
■

- De toets [Toepassingen] indrukken om terug te keren naar het scherm Gereed om te kopiëren.

## Menu-overzicht van apparaatstatus afdrukken

---

- Met de schuiftoets (▼) [04. Menu-overzicht] markeren en [Invoeren] indrukken.



- Dit scherm wordt weergegeven en een overzicht van de beschikbare menu's onder Apparaatstatus, wordt afgedrukt.
- De toets [Toepassingen] indrukken om terug te keren naar het scherm Gereed om te kopiëren.

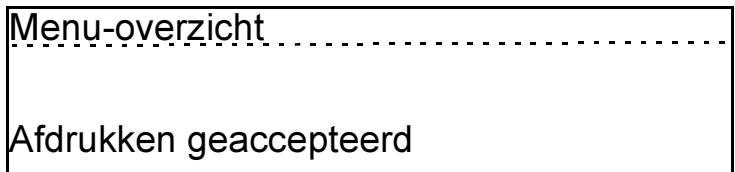

## Zelftest

De gebruiker kan een reeks apparaattests uitvoeren om de prestaties van het apparaat te bekijken en eventuele problemen op te sporen. Via de optie Zelftest zijn verscheidene tests beschikbaar.

### Zelftest:

- Met de schuiftoets (▼) [05. Zelftest] markeren en [Invoeren] indrukken.

Apparaatstatus	
01. Standaardinst.	▲
02. Afdrukoverzicht	
03. Oorspr. instel.	▼
04. Menu-overzicht	
05. Zelftest	
06. Tel. Xerox Welcome Centre	
07. Serienummer apparaat	

### Als volgt een automatische test uitvoeren:

- [01. Auto-test] dient te zijn gemarkeerd. [Invoeren] indrukken.

Zelftest	
01. Auto-test	▲
02. Afzonderlijke tests	
03. Afdruktestresult.	▼

- Dit scherm wordt weergegeven.

Auto-test	
-----	
■	-----

- Gevolgd door dit scherm wanneer de test is voltooid.
- De toets [Toepassingen] indrukken om terug te keren naar het scherm Gereed om te kopiëren.

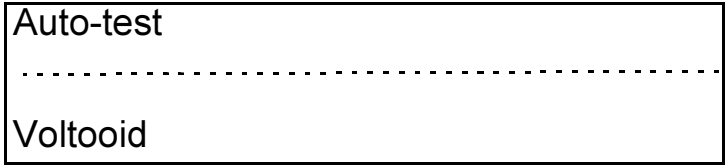

**Als volgt afzonderlijke tests uitvoeren:**

- Met de schuiftoets (▼) [02. Afzonderlijke tests] markeren. [Invoeren] indrukken.

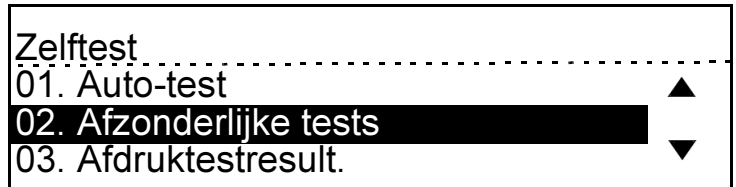

**De volgende afzonderlijke tests zijn beschikbaar.**

- (▼) het benodigde aantal keren indrukken voor de gewenste test en [Invoeren] indrukken.
- Voor elke afzonderlijke test worden unieke instructies weergegeven. Deze instructies stap-voor-stap opvolgen.

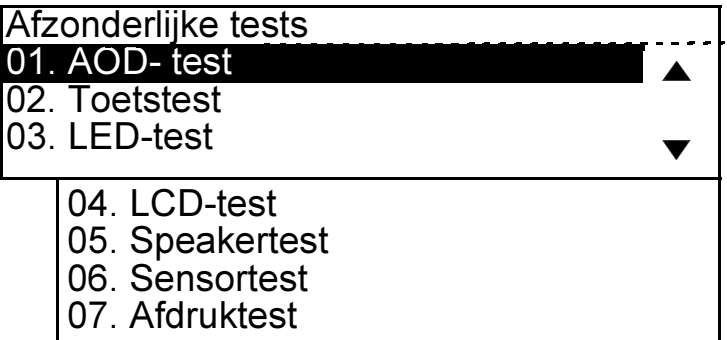

**Als volgt het resultaat van een afdruktest afdrukken:**

- Met de schuiftoets (▼) [03. Afdruktestresult.] selecteren. [Invoeren] selecteren.

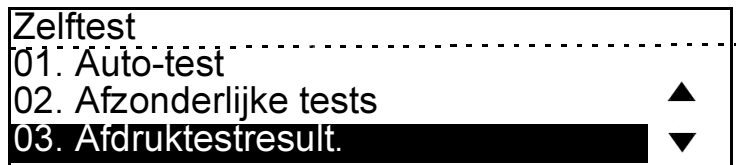

- › Dit scherm wordt weergegeven wanneer de test is voltooid.
- › De toets [Toepassingen] indrukken om af te sluiten.



## Telefoonnummer Xerox Welcome Centre weergeven

---

- Met de schuiftoets (▼) [06. Tel. Xerox Welcome Centre markeren. [Invoeren] indrukken.

<b>Apparaatstatus</b>	
01. Standaardinst.	▲
02. Afdrukoverzicht	
03. Oorspr. instel.	▼
04. Menu-overzicht	
05. Zelftest	
<b>06. Tel. Xerox Welcome Centre</b>	
07. Serienummer apparaat	
08. Xerox-bestelnummer	
09. Totaal afdrukteller	
10. Apparaatrevisies	

- Het telefoonnummer van het Xerox Welcome Centre wordt weergegeven.
- De toets [Toepassingen] indrukken om terug te keren naar het scherm Gereed om te kopiëren.

<b>Tel. Xerox Welcome Centre</b>
-----
<b>NL: 020 6563620 / B: 02 7131453</b>



## Serienummer apparaat weergeven

---

(Standaard)instellingen apparaat

- Met de schuiftoets (⏏) [07. Serienummer apparaat] selecteren. [Invoeren] indrukken.

Apparaatstatus	
01. Standaardinst.	▲
02. Afdrukoverzicht	
03. Oorspr. instel.	▼
04. Menu-overzicht	
05. Zelftest	
06. Tel. Xerox Welcome Centre	
<b>07. Serienummer apparaat</b>	
08. Xerox-bestelnummer	
09. Totaal afdrukteller	
10. Apparaatrevisies	

- Het serienummer van het apparaat wordt weergegeven.
- De toets [Toepassingen] indrukken om terug te keren naar het scherm Gereed om te kopiëren.

Serienummer apparaat
abc123.

## Xerox-bestelnummer weergeven

---

- Met de schuiftoets (⏏) [08. Xerox-bestelnummer] selecteren. [Invoeren] indrukken.

<b>Apparaatstatus</b>	
01. Standaardinst.	▲
02. Afdrukoverzicht	
03. Oorspr. instel.	▼
04. Menu-overzicht	
05. Zelftest	
06. Tel. Xerox Welcome Centre	
07. Serienummer apparaat	
<b>08. Xerox-bestelnummer</b>	
09. Totaal afdrukteller	
10. Apparaatrevisies	

- Het Xerox-bestelnummer wordt weergegeven.
- De toets [Toepassingen] indrukken om terug te keren naar het scherm Gereed om te kopiëren.

<b>Xerox-bestelnummer</b>
-----
NL: 020 6563620 / B: 02 7131453.

## Totaal afdrukteller weergeven

---

(Standaard)instellingen apparaat

- Met de schuiftoets (▼) [09. Totaal afdrukteller] selecteren. [Invoeren] indrukken.

Apparaatstatus	
01. Standaardinst.	▲
02. Afdrukoverzicht	
03. Oorspr. instel.	▼
04. Menu Map	
05. Zelftest	
06. Tel. Xerox Welcome Centre	
07. Serienummer apparaat	
08. Xerox-bestelnummer	
09. Totaal afdrukteller	
10. Apparaatrevisies	

- Het totaal van de afdrukteller wordt weergegeven.
- De toets [Toepassingen] indrukken om terug te keren naar het scherm Gereed om te kopiëren.

Totaal afdrukteller
123456.

## Apparaatrevisies weergeven

---

- Met de schuiftoets (⏴) [10. Apparaatrevisies] selecteren. [Invoeren] indrukken.

Apparaatstatus	
01. Standaardinst.	▲
02. Afdrukoverzicht	
03. Oorspr. instel.	▼
04. Menu-overzicht	
05. Zelftest	
06. Tel. Xerox Welcome Centre	
07. Serienummer apparaat	
08. Xerox-bestelnummer	
09. Totaal afdrukteller	
10. Apparaatrevisies	

- De Apparaatrevisies worden weergegeven.
- De toets [Toepassingen] indrukken om terug te keren naar het scherm Gereed om te kopiëren.

Apparaatrevisies
1XXWWXC1a
2XXWWXC1a
3XXUSXC1a

# Bijlage A Veiligheidsbepalingen

Dit Xerox-product en de bijbehorende verbruiksartikelen zijn aan de hand van strenge veiligheidsvoorschriften ontworpen en getest. Dit betekent dat wordt voldaan aan de voorschriften die zijn opgesteld door veiligheidsinstanties, en aan milieunormen. De volgende informatie goed doorlezen en, indien nodig, raadplegen om veilig gebruik van het product te garanderen.

**De veiligheid en de prestatie van dit product zijn alleen getest met Xerox-materialen.**

**Alle** waarschuwingen en aanwijzingen in, op of bij het product opvolgen.



**Dit symbool waarschuwt de gebruiker voor mogelijk persoonlijk letsel.**



**Dit symbool waarschuwt de gebruiker voor hete oppervlakken.**



---

**WAARSCHUWING: Dit product dient te worden aangesloten op een beschermd geaard circuit.**

---

**Dit product** is uitgerust met een geaarde stekker met 3 draden (voorzien van een derde geaarde pin). Deze stekker past alleen in een geaard stopcontact. Dit is een veiligheidsmaatregel. Om het risico op een elektrische schok te vermijden, contact opnemen met een elektricien voor vervanging van het stopcontact indien de stekker niet past. Nooit een geaarde adapter gebruiken om het apparaat aan te sluiten op een niet geaard stopcontact.

**Dit product** aansluiten op een spanningsbron die wordt aangegeven op het etiket. Wanneer u niet zeker weet over welk stroomsterkte u beschikt, contact opnemen met uw elektriciteitsbedrijf.

**Nooit** voorwerpen op het netsnoer plaatsen. Het product niet op een locatie installeren waar personen mogelijk op het snoer kunnen stappen.

**Het gebruik van een verlengsnoer bij dit product wordt niet aanbevolen of toegestaan.** Gebruikers dienen de bouwverordeningen en de verzekeringseisen te controleren om te weten of een goed geaard verlengsnoer kan worden gebruikt. Controleren of de totale stroomsterkte van de producten die worden aangesloten op het verlengsnoer, de stroomsterkte van het verlengsnoer niet overschrijdt. Tevens controleren of de totale stroomsterkte van de producten die worden aangesloten op de stopcontacten, het vermogen hiervan niet overschrijdt.

**Het apparaat wordt uitgeschakeld** via het netsnoer. Om alle elektrische stroom naar het apparaat te verbreken, het netsnoer uit het stopcontact verwijderen.

**Het apparaat** is uitgerust met een energiespaarstand om energie te besparen wanneer het apparaat niet wordt gebruikt. Het apparaat kan te allen tijde ingeschakeld blijven.

**Altijd** de stekker van het product uit het stopcontact verwijderen alvorens het te reinigen. Altijd materialen gebruiken die bedoeld zijn voor dit product. Het gebruik van andere materialen kan leiden tot een slechte prestatie en kan gevaarlijke situaties opleveren.

**Nooit** reinigingsmiddelen in spuitbussen gebruiken. De instructies in deze handleiding volgen voor de juiste reinigingsmethoden.

**Nooit** verbruiksartikelen of reinigingsmiddelen gebruiken voor andere doeleinden dan waarvoor ze zijn bedoeld. Alle verbruiksartikelen en reinigingsmiddelen buiten het bereik van kinderen bewaren.

**Dit product** niet in de buurt van water, op vochtige locaties of buiten gebruiken.

**Dit product** nooit op een onstabiel wagentje of onstabiele tafel plaatsen. Het product zou kunnen omvallen en persoonlijk letsel of schade aan het product kunnen toebrengen.

**Sleuven en openingen** in de behuizing en op de achterkant en zijkanten van het product zijn bedoeld voor ventilatie. Om een betrouwbare werking van het product te garanderen en om oververhitting te voorkomen, deze openingen nooit blokkeren of bedekken. Het product niet in de buurt van een radiator of een andere warmtebron plaatsen. Het apparaat mag niet worden ingebouwd tenzij er wordt voorzien in een goede ventilatie.

**Nooit** voorwerpen, ongeacht welke, in de sleuven van het apparaat steken. Deze kunnen contact maken met stroompunten of kortsluiting maken met onderdelen, waardoor gevaar op brand of een elektrische schok ontstaat.

**Nooit** vloeistoffen op het apparaat morsen.

**Nooit** deksels of panelen verwijderen waarbij gereedschap nodig is, behalve wanneer dit gebeurt volgens instructies die worden geleverd bij een goedgekeurde Xerox-onderhoudskit.

**Nooit** de werking van elektrische of mechanische blokkeerschakelaars tenietdoen. Het apparaat is zodanig ontworpen dat de gebruiker geen toegang heeft tot onveilige gedeelten. Deksel, beschermplaten en blokkeerschakelaars zorgen ervoor dat het apparaat niet kan worden gebruikt met geopende deksels.

**Nooit** uw handen in het gebied van de fuser plaatsen daar dit brandwonden kan veroorzaken. Het fusergebied bevindt zich net binnenin de uitvoerlade.

**Kwaliteitsnormen:** Dit product is vervaardigd volgens een geregistreerd ISO9002-kwaliteitssysteem.

**Voor meer informatie over de veilige werking van dit XEROX-product of over verbruiksartikelen van XEROX, kunt u ons bellen:**

**EUROPA +44 (0) 1707 353434**

**VS/CANADA 1 800 928 6571**

## Veiligheidsnormen

---

**EUROPA** Dit XEROX-product is goedgekeurd door de volgende instelling volgens de genoemde veiligheidsnormen.

**Instelling: SEMKO**

Norm: IEC60950 3e editie wijzigingen A1, A2, A3 en A4.

**VS/CANADA** Dit XEROX-product is goedgekeurd door de volgende instelling volgens de genoemde veiligheidsnormen.

**Instelling: UNDERWRITERS LABORATORIES**

Norm: UL 1950 3e editie. Goedkeuring is gebaseerd op reciprociteitsovereenkomsten, welke vereisten voor Canada omvatten.

# CE-stempel

---



Het CE-stempel op dit product symboliseert de conformiteitsverklaring van Xerox Limited met de volgende van toepassing zijnde richtlijnen van de Europese Unie vanaf de aangegeven datum:

**1 januari 1995:** Richtlijn 73/23/EEG van de Raad, gewijzigd met Richtlijn 93/68/EEG van de Raad, betreffende de onderlinge aanpassing van de wettelijke voorschriften der Lidstaten inzake elektrisch materiaal bestemd voor gebruik bij lage spanning.

**1 januari 1996:** Richtlijn 89/336/EEG van de Raad betreffende de onderlinge aanpassing van de wetgevingen van de Lidstaten inzake elektromagnetische compatibiliteit.

**9 maart 1999:** Richtlijn 99/5/EG van het Europees Parlement en de Raad betreffende radioapparatuur en telecommunicatie-apparatuur en de wederzijdse erkenning van hun conformiteit.

De volledige tekst van deze verklaring, waarin definities van de relevante richtlijnen en de relevante normen, kan worden verkregen via het Xerox Welcome Centre of door contact op te nemen met:

Environment, Health and Safety

Xerox Limited

PO Box 17

Bessemer Road

Welwyn Garden City

Herts

AL7 1HE

Verenigd Koninkrijk

Tel: +44 (0) 1707 353434



---

**WAARSCHUWING:** Dit product is goedgekeurd, geproduceerd en getest volgens strenge veiligheidsnormen met betrekking tot veiligheid en radiofrequentiestoringen. Ongeoorloofde wijzigingen, zoals het toevoegen van nieuwe toepassingen of de aansluiting van randapparaten, kunnen van invloed zijn op deze goedkeuring. Contact opnemen met het Xerox Welcome Centre voor een lijst met goedgekeurde accessoires.

---





**WAARSCHUWING:** Om deze apparatuur te laten werken in de nabijheid van industriële, wetenschappelijke en medische apparatuur, kan het zijn dat de externe straling van deze apparatuur dient te worden beperkt of dat speciale stralingstemperende maatregelen dienen te worden getroffen.



**WAARSCHUWING:** Dit is een klasse A-product. In een huiselijke omgeving kan dit product radio-interferentie veroorzaken in welk geval de gebruiker geschikte maatregelen zal dienen te treffen.



**WAARSCHUWING:** Er dienen afgeschermdde kabels te worden gebruikt bij deze apparatuur om de overeenstemming met de Richtlijn 89/336/EEG van de Raad te handhaven.

#### **FCC Deel 15 (ALLEEN VS)**

Deze apparatuur is getest en voldoet aan de beperkingen voor een klasse A digitaal apparaat, volgens deel 15 van de FCC-regels. Deze beperkingen zijn opgesteld om een redelijke bescherming te bieden tegen schadelijke interferentie wanneer de apparatuur wordt gebruikt in een commerciële omgeving. Deze apparatuur genereert, gebruikt en kan radiofrequente energie uitstralen. Indien de apparatuur niet volgens de bijgeleverde instructies wordt geïnstalleerd, kan schadelijke interferentie bij radio-communicatie ontstaan. De werking van deze apparatuur in een woonomgeving zal zeer waarschijnlijk schadelijke interferentie veroorzaken, in welk geval de gebruiker de interferentie op eigen kosten dient te corrigeren.

Wijzigingen of aanpassingen aan deze apparatuur die niet specifiek zijn goedgekeurd door XEROX corporation kunnen de toestemming van de gebruiker om deze apparatuur te bedienen ongeldig maken.

#### **ICES-003 (ALLEEN CANADA)**

Dit klasse "A" digitale apparaat is in overeenstemming met de Canadese ICES-003. Cet appareil numérique de la classe "A" est conforme à la norme NMB-003 du Canada.

## Veiligheidsinformatie over laser

---



**VOORZICHTIG: Gebruik van toetsen en knoppen of uitvoering van procedures die niet in de documentatie zijn vermeld, kan leiden tot gevaarlijke blootstelling aan laserstralen.**

---

Met specifieke betrekking tot laserstraling voldoet dit product aan de prestatienormen van een klasse 1 laserproduct zoals deze zijn vastgesteld door overheids-, nationale en internationale instanties. Het product produceert geen gevaarlijke straling, omdat de straal volledig is afgeschermd gedurende alle fasen van bediening en onderhoud.

## Electricity at Work Regulation - ALLEEN VERENIGD KONINKRIJK

---

In Engeland en Wales is de 'Electricity at Work Regulation 1989' op 1 april 1990 van kracht gegaan. Deze bepaling verplicht alle werkgevers en zelfstandigen te verzekeren dat het elektrische systeem op hun terrein is vervaardigd, wordt onderhouden en bediend op een zodanige manier dat gevaar, voor zover mogelijk, wordt vermeden. Dit omvat de garantie dat alle elektrische apparatuur die op dergelijke elektrische systemen wordt aangesloten op een veilige manier is vervaardigd, wordt onderhouden en bediend.

Alle Xerox-apparatuur is ontworpen volgens vereiste veiligheidsnormen en is onderworpen aan verscheidenen veiligheidstests, waaronder het testen van de aardverbinding, de isolatieweerstand en de elektrische sterkte. De productielocaties van Xerox Limited hebben de kwaliteitsgoedkeuring ISO 9000 en worden regelmatig gecontroleerd door de British Standards Institution of een gelijkwaardige nationale veiligheidsinstantie.

Wanneer service- en onderhoudswerkzaamheden aan de Xerox-apparatuur regelmatig en op de juiste wijze wordt uitgevoerd, zijn er geen aanvullende veiligheidstests nodig voortvloeiend uit de bepaling van 1989. Klanten die veiligheidstests willen laten uitvoeren, dienen contact op te nemen met het Xerox Welcome Centre (*zie pagina A-8*) voor advies alvorens enige tests uit te voeren.

Service en onderhoud van de XEROX-apparatuur dient echter te allen tijde regelmatig en op de correcte wijze te worden uitgevoerd.

**VRAAG: Wat is de ‘Electricity at Work Regulation’?**

**ANTWOORD:** De Electricity at Work Regulation 1989 is in Engeland en Wales op 1 april 1990 van kracht gegaan. Deze bepaling verplicht **alle werkgevers en zelfstandigen** te verzekeren dat het elektrische systeem op hun terrein is vervaardigd, wordt onderhouden en bediend op een zodanige manier dat gevaar, voor zover mogelijk, wordt vermeden. Dit omvat de garantie dat alle elektrische apparatuur die op dergelijke elektrische systemen wordt aangesloten op een veilige manier is vervaardigd, wordt onderhouden en bediend.

**VRAAG: Komt XEROX Limited overeen met de ‘Electricity at Work Regulation’?**

**ANTWOORD:** Deze bepaling verplicht **alle werkgevers en zelfstandigen** te garanderen dat de elektrische systemen op hun terrein effectief veilig zijn.

Deze regel geldt niet voor, onder andere, **fabrikanten of leveranciers** van dergelijke systemen. U kunt er echter gerust op zijn dat alle XEROX-apparatuur die door XEROX Limited en haar geautoriseerde leveranciers aan klanten wordt geleverd, overeenkomt met alle van belang zijnde regels en normen op het gebied van veiligheid.

**VRAAG: Is XEROX-apparatuur veilig?**

**ANTWOORD:** Alle XEROX-apparatuur die door XEROX Limited en geautoriseerde leveranciers wordt geleverd, voldoet aan de relevante veiligheidswetten en normen.

**VRAAG: Is de XEROX-apparatuur op mijn terrein veilig?**

**ANTWOORD:** Alle XEROX-apparatuur die door XEROX Limited en haar geautoriseerde leveranciers wordt geleverd, voldoet aan de relevante veiligheidswetten en normen. De apparatuur dient echter, net als alle andere elektrische apparatuur, regelmatig te worden nagekeken en onderhouden door geautoriseerde personen.

Technici van het XEROX Welcome Centre verzekeren dat de XEROX-apparatuur wordt nagekeken en onderhouden volgens strikte XEROX-veiligheidsnormen. Wanneer u er prijs op stelt dat uw apparatuur volgens deze hoge normen wordt

bijgehouden en onderhouden, kunt u contact opnemen met het XEROX Welcome Centre. Onze medewerkers zullen u graag verder helpen.

**VRAAG: Komt de XEROX-apparatuur op mijn terrein overeen met de wettelijke bepalingen?**

**ANTWOORD:** Alle werkgevers en zelfstandigen dienen te verzekeren dat de elektrische systemen op het terrein veilig zijn. Dus ook de XEROX-apparatuur.

XEROX Limited Product Safety heeft een handleiding samengesteld waarin een lijst met tests wordt weergegeven die kunnen worden uitgevoerd door een medewerker van het XEROX Welcome Centre.

**DEZE TESTS MOGEN ALLEEN WORDEN UITGEVOERD DOOR PERSONEN DIE OVER DE JUISTE VAARDIGHEDEN, KENNIS EN ERVARING BESCHIKKEN.**

Voor meer informatie contact opnemen met het XEROX Welcome Centre.

**INDIEN INCORRECTE TESTS WORDEN UITGEVOERD, KAN DIT LEIDEN TOT INCORRECTE RESULTATEN EN IN SOMMIGE GEVALLEN TOT DE DOOD, PERSOONLIJK LETSEL EN/OF SCHADE AAN EIGENDOMMEN.**

**VRAAG: Ik wil graag mijn eigen veiligheidstests toepassen op de XEROX-apparatuur op mijn terrein.**

**ANTWOORD:** Indien u dit nodig acht, kunt u natuurlijk dergelijke tests uitvoeren om u ervan te overtuigen dat de XEROX-apparatuur veilig is. De medewerkers van het XEROX Welcome Centre zullen u hierover graag adviseren.

**VRAAG: Ik wil graag gerapporteerd worden over alle uitgevoerde tests.**

**ANTWOORD:** Na de uitvoering van veiligheidstests overhandigt de XEROX-technicus u een certificaat met de resultaten van alle uitgevoerde tests.

Mocht er sprake zijn van een defect, dan wordt de XEROX-apparatuur uitgeschakeld en van de stoom ontkoppeld tot het defect is verholpen. U krijgt advies met betrekking tot het verhelpen van eventuele defecten.

**OPMERKING: U DIENT EROP TE LETTEN DAT DE XEROX-APPARATUUR TE ALLEN TIJDE VEILIG IS.**

**Wanneer u vragen heeft over de informatie in deze handleiding, kunt u contact met ons opnemen.**

Environment, Health and Safety

XEROX Limited

PO Box 17

Bessemer Road

Welwyn Garden City

Herts

AL7 1HE

Verenigd Koninkrijk

Tel: +44 (0) 1707 353434

# Milieubepalingen

---

## Energy Star®

---



XEROX Corporation heeft dit product ontworpen volgens de richtlijnen van het ENERGY STAR®-programma van het Environmental Protection Agency. Als een ENERGY STAR®-partner heeft XEROX vastgesteld dat dit product voldoet aan de ENERGY STAR®-richtlijnen voor effectief energieverbruik.

Wanneer de *WorkCentre Pro 416* wordt geleverd, is de timer voor overschakeling naar de lage energiestand (Stand-by) ingesteld op 15 minuten na de laatste kopie/afdruk. De tijd voor overschakeling naar de energiespaarstand (Auto-UIT/Slaap) is ingesteld op 30 minuten na de laatste kopie/afdruk. Een uitvoerigere beschrijving van deze modes en instructies met betrekking tot het wijzigen van de standaardtijden naar aanleiding van uw werkpatroon zijn te vinden in "*Energiespaarstanden*" op pagina 2-12 van deze handleiding.

# Bijlage B

## Specificaties

---

De *WorkCentre Pro 416* voldoet aan strenge specificaties, goedkeuringen en verklaringen. Deze specificaties zijn ontwikkeld voor de persoonlijke veiligheid van de gebruikers en om ervoor te zorgen dat het apparaat optimale prestaties levert. De specificaties in dit hoofdstuk gebruiken om snel de capaciteit van het apparaat te achterhalen.

Voor meer informatie contact opnemen met het Xerox Welcome Centre.

# Specificaties apparaat

---

## Hardware-configuratie

---

WorkCentre Pro 416: digitaal kopieerapparaat met één papierlade en handmatige invoer.

WorkCentre 416DC: digitaal kopieerapparaat met auto-matische originelendoorvoer (AOD), één papierlade en handmatige invoer.

WorkCentre Pro 416P: digitaal kopieerapparaat en printer met automatische originelendoorvoer, één papierlade en handmatige invoer.

WorkCentre Pro 416Pi: digitaal kopieerapparaat en printer met automatische originelenverwisselaar, 2-zijdige module, staffelopvangbak, één papierlade en handmatige invoer.

## Gewicht apparaat

---

Basisconfiguratie ongeveer 50 kg

Configuratie met alle mogelijke toepassingen ongeveer 92 kg

## Bereikbaarheid

---

Vanaf voorkant en zijkanten

## Benodigde ruimte

---

Er is voldoende ruimte nodig voor ventilatie, bediening, onderhoud en vervanging van verbruiksartikelen.

Afmetingen onderkant apparaat met stabilisatorvoet:

breedte - 801 mm

diepte - 660 mm

hoogte - 1039 mm

## Kopieersnelheid

---

A4 - 16 kopieën per minuut

A3 - 9 kopieën per minuut

Letter (8,5 x 11) - 16 kopieën per minuut

Legal (8,5 x 14) - 11 kopieën per minuut

Ledger (11 x 17) - 9 kopieën per minuut



## Kopievergrotingen

---

Zoombereik: 50% tot 200% in stappen van 1%

Vaste percentages:

Europa	VS
71%	65%
94%	78%
97%	97%
141%	129%
200%	154%

## Opwarmtijd

---

Minder dan 60 seconden.

## AOD en AOV

---

Capaciteit: 50 vellen

Papierformaten: A5 tot A3/5,5 x 8,5 tot 11 x 17

Papiergewichten: 60 - 120 g/m<sup>2</sup>

## Papier

---

### Laden 1, 2, 3 en 4

Capaciteit: 550 vellen van 80 g/m<sup>2</sup> per lade

Papiergewichten: 60 - 90 g/m<sup>2</sup>

Papierformaten: A5 tot A3/5,5 x 8,5 tot 11 x 17

### Handmatige invoer

Capaciteit: 100 vellen van 80 g/m<sup>2</sup> per lade

30 transparanten

1 vel karton/etiketten

Papiergewichten: 60 - 163 g/m<sup>2</sup>

Papierformaten: A5 tot A3/5,5 x 8,5 tot 11 x 17

## Goedgekeurd papier

---

A4: Xerox 3R96002

A3: Xerox 3R91721

Letter (8,5 x 11): Xerox 4024 3R721 (20 lb) / HAMMER MILL  
TIDAL DP (20lb)

Legal (8,5 x 14): Xerox 4024 3R727 (20 lb) / HAMMER MILL  
TIDAL DP (20 lb)

Ledger (11 x 17): Xerox 4024 3R729

Gerecycled: Xerox 3R94565

### Alleen voor gebruik in handmatige invoer:

Transparant: A4 Xerox 3R96019

Letter (8,5 x 11 inch) Xerox 3R3028

Etiketten: A4 XEROX 3R97400 (1-op-1)\*

A4 XEROX 3R97408 (24-op-1)\*

Letter (8,5 x 11 inch) XEROX 3R4472 (8-op-1)\*

Letter (8,5 x 11 inch) XEROX 3R4469 (33-op-1)\*

Karton: A4 XEROX 3R91798\*

Letter (8,5 x 11 inch) XEROX 3R3004\*

\* Afdrukkwaliteit kan iets minder zijn bij gebruik van deze  
afdrukmaterialen.

---

**OPMERKING:** Alle papiersoorten die worden aangeraden via  
de handmatige invoer in te voeren dienen uitsluitend via de  
handmatige invoer en niet via andere papierladen te worden  
ingevoerd.

---

## Middelste opvangbak

---

Stapelcapaciteit: ongeveer 500 vellen

Aflevering: beeldzijde omlaag op volgorde

## **VS en Canada:**

---

120 Volt (bereik 104-127 Volt), 60 Hz, 9,7 amps

## **Europa**

---

220 Volt (bereik 196-244 Volt), 50 hz, 5,1 amps

230 Volt (bereik 207-253 Volt), 50 hz, 5,1 amps



## Symbols

2-op-1 **3-23**

2-zijdig **3-18**

## A

AAN/UIT-schakelaar **2-11**

Afdelingscodes **7-12**

afdrukken van slechte kwaliteit **5-3**

Afdrukken vanaf uw PC **4-7**

Afdrukkwaliteit **6-9**

Afdrukmodule vervangen **5-11**

Afdrukopdracht onderbreken voor kopie **4-9**

Aflevering **3-16**

Aflevering, apparaatinstellingen wijzigen **3-35**

Afsluiten zonder afdelingscode te wijzigen **7-19**

afzonderlijke afdelingscodes **7-14**

afzonderlijke tests **7-34**

Algemene problemen oplossen **6-1**

AOD **2-6**

AOV **2-6**

Apparaatrevisies **7-40**

Apparaatstatus **2-15**

Automatische 2-zijdige module **2-6**

Automatische originelendoorvoer (AOD) **3-2**

automatische test **7-33**

Autostart **4-9**

Auto-UIT **2-13, 7-7**

## B

Bedieningspaneel **2-8**

Beeldverschuiving **3-21**

Benodigde ruimte **B-2**

## C

CE-stempel **A-4**

conventies

    cursief **1-5**

    hint **1-6**

    opmerking **1-6**

    richting **1-4**

    snel overzicht **1-5**

    tekst tussen vierkante haken **1-5**

    waarschuwing **1-6**

conventions

    voorzichtig **1-6**

cursief, conventies **1-5**

## D

dag wijzigen **7-24**

Datumformaat **7-26**

Documenten plaatsen **3-2**

## E

Eenheden **7-28**

elektrische specificaties **B-5**

Energiespaarstand **2-13, 7-7**

Energiespaarstanden **2-12**

Energy Star **A-10**

Extra toepassingen **3-16, 3-36**

## F

Foutberichten **6-5**

Functietoetsen **3-36**

## G

Geselecteerde afdelingscode aanpassen **7-19**

Geselecteerde afdelingscode wissen **7-18**

Glasplaat **3-4**

Grafische mode **4-4**

## H

Handmatige invoer **3-6, 5-27**

hint, conventies **1-6**

## I

Informatie vinden **1-1**

Ingebonden origineel **3-19**

Inschakelen **2-11**

instellingen **7-1**

Instellingen papierlade en papier wijzigen **7-2**

## J

jaar wijzigen **7-24**

- K**  
 Kopieerinstellingen, wijzigen **3-31**  
 Kopieeropdracht onderbreken voor andere opdracht **3-11**  
 Kopiëren **3-1**  
 Kopiëren - procedure **3-2**  
 Kopievergrotingen **B-3**
- L**  
 Lichter/donkerder **3-15**  
 Lichter/donkerder, apparaatinstellingen wijzigen **3-34**
- M**  
 Maandformaat **7-27**  
 menu-overzicht **7-32**  
 Mode Gereed **2-12**  
 Mode Stand-by **2-13, 7-6**
- N**  
 nm **7-25**  
 Notities **3-24**
- O**  
 Onderdelen van het apparaat **2-2**  
 Onderhoud van product **5-1**  
 Oorspronkelijke instellingen **7-22**  
 Opbouw-opdracht **3-25**  
 Opdracht overschrijdt geheugen **4-10**  
 Opdracht wordt verwerkt **4-10**  
 Opgeslagen opdrachten **3-28**  
 Opmaak **4-3**  
 opmerking, conventies **1-6**  
 Opties **2-2**  
 Opties van Aflevering **3-16**  
 Opties van Beeldverschuiving **3-21**  
 Opties van Ingebonden origineel **3-20**  
 Opties van Notities **3-24**  
 Opties van Papierinvoer **3-12**  
 Opties van Papiersoort **3-30**  
 Opties van Randen wissen **3-22**  
 Optioneel extra geheugen **2-7**  
 Optionele onderzetskast **2-7**  
 Optionele papierladen 2 en 3 **2-7**  
 Origineelsoort, apparaatinstellingen wijzigen **3-33**
- Overlays **4-6**  
 Overzicht afdrukken **7-20**  
 Ozonfilter vervangen **5-21**
- P**  
 Papierinvoer **3-12**  
 Papiersoort **3-29**  
 papierspecificaties **B-3**  
 Papierstoringen oplossen **6-1**  
 plaatsing van documenten **3-2**  
 Printerconfiguratie **4-6**  
 Productoverzicht **2-1**
- R**  
 Randen wissen **3-22**  
 Reiniging **5-1**  
 resultaat van afdruktest afdrukken **7-34**  
 richting, conventies **1-4**
- S**  
 serienummer apparaat **7-30**  
 Sets **3-16**  
 Sets maken **3-17**  
 Sets/staffelen **3-16**  
 snel overzicht, conventies **1-5**  
 Speakervolume **7-10**  
 specificaties  
     bereikbaarheid **B-2**  
     gewicht apparaat **B-2**  
     hardware-configuratie **B-2**  
     kopieersnelheid papierlade 1 **B-2**  
     middelste opvangbak **B-4**  
     opwarmtijd **B-3**  
     papier **B-3**  
 specificaties apparaat **B-2**  
 specificaties middelste opvangbak **B-4**  
 Staffelopvangbak **2-6**  
 Standaardkopieerinstellingen wijzigen **3-31**  
 Standaardkopieertoepassingen **3-12**  
 Standaardtijdinstelling wijzigen **7-4**  
 standaardtoepassingen **3-8**  
 standaardwaarden **7-1**  
 Standaardwaarden en instellingen wijzigen **7-1**  
 Stapels **3-16**  
 Stapels/staffelen **3-16**  
 Systemoverzicht **2-1**

**T**

taal **7-29**  
Tabblad Info **4-6**  
Tabblad Papier/Aflevering **4-2**  
Tabblad Watermerken **4-6**  
tekst tussen haken, conventies **1-5**  
telefoonnummer Xerox Welcome Centre **7-30**  
tijd wijzigen **7-25**  
Tijdformaat **7-26**  
Toepassingen **2-15, 3-8**  
Toepassingen - snelle referentie **3-36**  
Toepassingen van de printerdriver **4-2**  
Toets Onderbreken **7-8**  
Tonerbesparing **3-15**  
Tonercassette vervangen **5-7**  
Totaal afdrukteller **7-39**

**U**

Uitschakelen **2-11**

**V**

Veiligheidsbepalingen **A-1**  
veiligheidsinformatie over laser **A-6**  
Veiligheidsnormen **A-3**  
Verbruiksartikelen bestellen **5-6**  
Verkleinen/vergroten, apparaatinstellingen  
wijzigen **3-32**  
vm **7-25**  
voorzichtig, conventies **1-6**

**W**

waarschuwing, conventies **1-6**  
WorkCentre Pro 416 **2-2**  
WorkCentre Pro 416DC **2-3**  
WorkCentre Pro 416P **2-4**

**X**

Xerox Welcome Centre **6-4**

**Z**

Zelftest **7-33**

