

User Guide

Guide D'utilisation

Guida dell'utente

Benutzerhandbuch

Guía del usuario

Guia do Usuário

Gebruikershandleiding

Användarhandbok

Руководство пользователя

Przewodnik użytkownika

Felhasználói útmutató

Uživatelská příručka

Kullanım Kılavuzu

Copyright © 2005 Xerox Corporation. Med ensamrätt. Rättigheterna till opublicerade verk reserveras enligt upphovsrättslagarna i USA. Innehållet i denna publikation får inte återges i någon form utan tillstånd från Xerox Corporation.

Upphovsrättskyddet omfattar allt slags upphovsrättskyddat material och information som är tillåtet enligt lag eller beviljas i framtiden, inklusive, utan begränsning, material som genereras av program som gestaltas på skärmen, till exempel format, mallar, ikoner, skärmbilder, utseenden et cetera.

XEROX[®], The Document Company[®], det digitala X[®], CentreWare[®], infoSMART[®], Made For Each Other[®], Phaser[®], PhaserSMART[®] och Walk-Up[™] är varumärken som tillhör Xerox Corporation i USA och/eller andra länder.

Acrobat[®], Adobe[®] Reader[®], Adobe Type Manager[®], ATM[™], Illustrator[®], PageMaker[®], Photoshop[®], PostScript[®], Adobe Brilliant[®] Screens, Adobe Garamond[®], Adobe Jenson[™], Birch[®], Carta[®], IntelliSelect[®], Mythos[®], Quake[®] och Tekton[®] är varumärken som tillhör Adobe Systems Incorporated i USA och/eller andra länder.

Apple[®], AppleTalk[®], EtherTalk[®], LaserWriter[®], LocalTalk[®], Macintosh[®], Mac OS[®], TrueType[®], Apple Chancery[®], Chicago[®], Geneva[®], Monaco[®], New York[®] och QuickDraw[®] är varumärken som tillhör Apple Computer, Inc. i USA och/eller andra länder.

Marigold[™] och Oxford[™] är varumärken som tillhör Alpha Omega Typography.

Avery[™] är ett varumärke som tillhör Avery Dennison Corporation.

HP-GL[®], HP-UX[®] och PCL[®] är varumärken som tillhör Hewlett-Packard Corporation i USA och/eller andra länder.

Hoefler Text designades av Hoefler Type Foundry.

IBM[®] och AIX[®] är varumärken som tillhör International Business Machines Corporation i USA och/eller andra länder.

ITC Avant Guard Gothic[®], ITC Bookman[®], ITC Lubalin Graph[®], ITC Mona Lisa[®], ITC Symbol[®], ITC Zapf Chancery[®] och ITC Zapf Dingbats[®] är varumärken som tillhör International Typeface Corporation.

Bernhard Modern[™], Clarendon[™], Coronet[™], Helvetica[™], New Century Schoolbook[™], Optima[™], Palatino[™], Stempel Garamond[™], Times[™] och Univers[™] är varumärken som tillhör Linotype-Hell AG och/eller dess dotterbolag.

Windows[®], Windows NT[®], Windows Server[™] och Wingdings[®] är varumärken som tillhör Microsoft Corporation i USA och/eller andra länder.

Albertus[™], Arial[™], Gill Sans[™], Joanna[™] och Times New Roman[™] är varumärken som tillhör Monotype Imaging, Inc.

Antique Olive[®] är ett varumärke som tillhör M. Olive.

Eurostile[™] är ett varumärke som tillhör Nebiolo.

Novell[®], NetWare[®], NDPS[®], NDS[®], Novell Directory Services[®], IPX[™] och Novell Distributed Print Services[™] är varumärken som tillhör Novell, Incorporated i USA och/eller andra länder.

SunSM, Sun Microsystems[™] och Solaris[®] är varumärken som tillhör Sun Microsystems, Incorporated i USA och/eller andra länder.

UNIX[®] är ett varumärke i USA och andra länder som enbart licensieras av X/Open Company Limited.

Innehåll

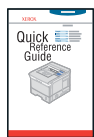

3500-058

Anvisningar om hur du packar upp och installerar skrivaren finns i *Installationsanvisning* som medföljde skrivaren. Grundläggande information om hur du använder skrivaren och tar bort papper som fastnar finns i *Snabbreferensguide* som medföljde skrivaren. *Snabbreferensguide* och *Installationsanvisning* finns även att tillgå på webbplatsen på adressen www.xerox.com/office/3500support.

Funktioner

| | |
|--|----|
| Guide till skrivaren | 1 |
| Skrivarens egenskaper | 1 |
| Tillgängliga konfigurationer | 1 |
| Sedd framifrån | 2 |
| Sedd bakifrån | 2 |
| Tillbehör till skrivaren | 2 |
| Kontrollpanelens uppbyggnad | 3 |
| Fel- och varningsmeddelanden | 3 |
| Menyöversikt | 3 |
| Informationssidor | 4 |
| Exempelsidor | 4 |
| Skrivardrivrutiner | 5 |
| Tillgängliga skrivardrivrutiner | 5 |
| Skrivardrivrutinens funktioner | 6 |
| Fjärrkontrollpanelen | 6 |
| Installera fjärrkontrollpanelen | 6 |
| Ändra inställningar med Fjärrkontrollpanelen | 7 |
| Administrera skrivaren | 7 |
| Skrivarens IP-adress | 7 |
| CentreWare Internet Services (IS) | 7 |
| Statusskärm | 8 |
| Skrivarinställningar | 8 |
| Energisparläget | 8 |
| Välja magasininställningar | 9 |
| Ändra skrivarens språk | 9 |
| Teckensnitt | 10 |
| Skrivarteckensnitt i PostScript-format | 10 |
| Skrivarteckensnitt i PCL-format | 10 |
| Skriva ut en lista över tillgängliga teckensnitt | 10 |
| Registrera skrivaren | 11 |

Utskrift

| | |
|--|----|
| Papper som går att använda | 12 |
| Enkla utskrifter | 13 |
| Ändra papperstyp och pappersstorlek på kontrollpanelen | 13 |
| Ändra utskriftsalternativ | 14 |
| Ange utskriftsinställningar | 14 |
| Använda manuell matning | 17 |
| Välja utskrifter från magasin 1 | 18 |
| Dubbelsidig utskrift | 19 |
| Automatisk dubbelsidig utskrift | 19 |
| Manuell dubbelsidig utskrift | 22 |
| OH-film | 23 |
| Riktlinjer | 23 |
| Skriver ut OH-film från magasin 1 | 23 |
| Kuvert | 24 |
| Riktlinjer | 24 |
| Förberedelser | 24 |
| Skriver ut kuvert | 25 |
| Etiketter | 26 |
| Riktlinjer | 26 |
| Skriver ut etiketter | 26 |
| Egen pappersstorlek | 27 |
| Lägga i papper i anpassat format i magasin 1 | 27 |
| Avancerade alternativ | 28 |
| Skriver ut flera sidor på ett ark | 28 |
| Skalning | 29 |
| Skriver ut häften | 30 |
| Skriver ut affischer | 31 |
| Negativa och spegelvända utskrifter | 31 |
| Skriver ut vattenstämplar | 32 |
| Skriver ut omslagssidor | 32 |
| Förbrukningsvaror och återvinning | 34 |
| Förbrukningsvaror | 34 |
| Konfigurationssida | 34 |
| Återvinning | 34 |

Anslutningar och nätverk

| | |
|--|----|
| Översikt över nätverksinställningar och konfiguration | 35 |
| Välja en anslutningsmetod | 35 |
| Ansluta via Ethernet | 35 |
| USB-anslutningar | 36 |
| Anslutningar via parallellkabel | 36 |
| Ange nätverksadressen | 37 |
| TCP/IP och IP-adresser | 37 |
| Ange skrivarens IP-adress automatiskt | 37 |
| Ange skrivarens IP-adress manuellt | 38 |
| Installera skrivardrivrutinerna | 38 |
| Windows 98 SE eller senare och Windows 2000 eller senare | 38 |
| Macintosh OS 9.x | 39 |
| Macintosh OS X version 10.2 eller senare | 39 |

Felsökning

| | |
|---|----|
| Kvalitetsproblem | 40 |
| Rengöra skrivarens utsida | 40 |
| Meddelanden på kontrollpanelen | 40 |
| Indikatorbeskrivningar | 41 |
| Fel och varningar | 41 |
| Flytta och packa skrivaren | 41 |
| Försiktighetsåtgärder inför förflyttning av skrivaren | 42 |
| Flytta skrivaren på kontoret | 42 |
| Packa skrivaren inför transport | 42 |
| Ytterligare resurser | 43 |
| Support | 43 |
| Webblänkar | 43 |

Bilagor

Funktioner

Guide till skrivaren

Skrivarens egenskaper

laserskrivaren Phaser 3500 omfattar en stor mängd funktioner som uppfyller alla utskriftsbehov:

- Goda prestanda och överlägen utskriftskvalitet
 - Letter: 35 sidor per minut med upplösningen 1200 x 1200 dpi
 - A4: 33 sidor per minut med upplösningen 1200 x 1200 dpi
 - Maximalt 288 MB internminne
- Flexibel pappershantering
 - Magasin med plats för 500 ark (tillval)
 - Automatisk dubbelsidig utskrift med Phaser 3500DN-konfiguration. Om du använder konfigurationerna Phaser 3500B och Phaser 3500N går det att skriva ut dubbelsidigt om du installerar en duplexenhet, som är ett tillval.
 - En stor mängd funktioner som ger högre produktivitet
 - Tonerkassetter som är lätta att byta ut
 - Administrationsprogrammet CentreWare IS gör det enkelt att hantera, konfigurera och felsöka skrivaren från datorn.
 - Statusskärm visar meddelanden och felsökningsinformation på skärmen.

Tillgängliga konfigurationer

laserskrivaren Phaser 3500 går att få i tre olika utföranden:

| Funktioner | Skrivarens utförande | | |
|--|----------------------|----------------|----------------|
| | 3500B | 3500N | 3500DN |
| Maximal utskriftstakt (sidor per minut) | 35 sidor/minut | 35 sidor/minut | 35 sidor/minut |
| Minne (standard) Maximalt 288 MB, tillval | 32 MB | 32 MB | 32 MB |
| PostScript- och PCL-teckensnitt | Ja | Ja | Ja |
| Normalupplösning (punkter/tum) | 600 x 600 | 600 x 600 | 600 x 600 |
| Magasin med plats för 500 ark | Tillval | Tillval | Tillval |
| Nätverkskort | Tillval | Standard | Standard |
| Automatisk dubbelsidig utskrift (duplex) | Tillval | Tillval | Standard |

Sedd framifrån

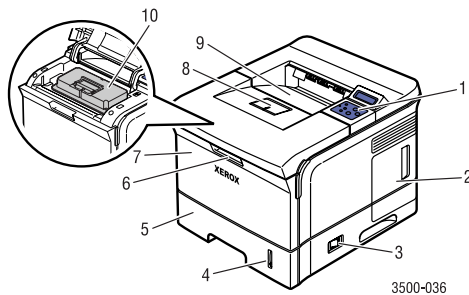

1. Kontrollpanel
2. Lucka till moderkortet
3. Strömbrytare
4. Pappersnivåmätare
5. Magasin 2
6. Handtag till magasin 1 (MPT)
7. Magasin 1 (MPT)
8. Pappersstöd
9. Utmatningsfack
10. Tonerkassett

Sedd bakifrån

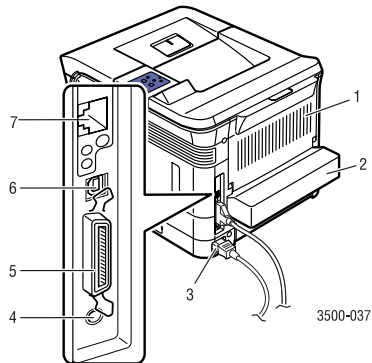

1. Baklucka
2. Duplex-enhet (tillval för Phaser 3500B och Phaser 3500N)
3. Behållare för nätsladd
4. Kontaktdon till magasin 3 (tillval)
5. Parallellport (IEEE 1284)
6. USB-port
7. Nätverksport (tillval för Phaser 3500B)

Tillbehör till skrivaren

Skrivaren Phaser 3500 kan utrustas med följande tillbehör:

Tillbehör

| Tillbehör | Artikelnummer |
|---|---------------|
| 64 MB ytterligare internminne | 097S03389 |
| 128 MB ytterligare internminne | 097S03390 |
| 256 MB ytterligare internminne | 097S03391 |
| Nätverkskort | 097S03386 |
| Duplex-enhet | 097S03387 |
| Matningsenhet för 500 ark (inklusive magasin) | 097S03385 |
| Standardtonerkassett (6 000 sidor vid 5 % täckningsgrad) | 106R01148 |
| Tonerkassett med hög kapacitet (12 000 sidor vid 5 % täckningsgrad) | 106R01149 |

Kontrollpanelens uppbyggnad

Kontrollpanelen består av tre komponenter:

- En indikator i flera färger
- En alfanumerisk display
- Sex knappar.

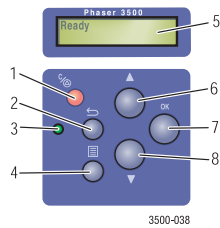

1. Återgå
2. Tillbaka
3. Online/data/fel-indikatorn
4. Meny
5. Status-/felmeddelanden och Menyer
6. Pil upp
7. OK
8. Pil ned

I den alfanumeriska displayen visas statusmeddelanden och kontrollpanelens menyer.

Fel- och varningsmeddelanden

När något är fel med skrivaren blinkar indikatorn (2) på kontrollpanelen orange vid fel och varningar. Ett fel- eller varningsmeddelande visas i den alfanumeriska displayen (1).

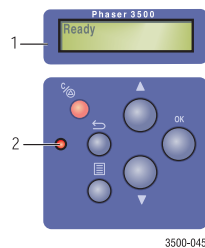

Menyöversikt

“Menyöversikten” är en visuell representation av kontrollpanelens inställningar och informationssidor.

Så här skriver du ut menyöversikten:

1. Tryck på **Meny**-knappen på kontrollpanelen och välj **Information** genom att trycka på **OK**.
2. Skriv ut **Menyöversikten** genom att trycka på **OK**.

Informationssidor

Skrivaren levereras med ett antal informationssidor, som gör det lättare att komma till rätta med problem och att få ut det mesta möjliga av skrivaren. Sidorna går att komma åt från skrivarens kontrollpanel.

Så här skriver du ut informationssidorna:

1. Tryck på **Meny** på kontrollpanelen och välj **Information** genom att trycka på **OK**.
2. Välj **Infosidor** och tryck sedan på **OK**.
3. Välj lämplig informationssida och skriv ut den genom att trycka på **OK**.

Obs!

Skriv ut menyöversikten om du vill se vilka andra informationssidor som du kan skriva ut.

Exempelsidor

Skrivaren är utrustad med ett antal exempelsidor som demonstrerar olika funktioner.

Så här skriver du ut exempelsidorna:

1. Tryck på **Meny** på kontrollpanelen och välj **Information** genom att trycka på **OK**.
2. Välj **Provsidor** och tryck sedan på **OK**.
3. Välj önskad exempelsida och skriv ut den genom att trycka på **OK**.

Skrivardrivrutiner

Datorn och skrivaren kommunicerar via en skrivardrivrutin, som ger tillgång till skrivarens funktioner. Installationen av drivrutinen är enkel med tekniken Walk-Up. Om du vill ha mer information om skrivardrivrutiner kan du se på filmen på adressen www.xerox.com/office/drivers.

Tillgängliga skrivardrivrutiner

Xerox tillhandahåller drivrutiner för ett antal olika sidbeskrivningsspråk och operativsystem. Följande drivrutiner finns:

| Drivrutin | Källa | Beskrivning |
|---|---------------------|--|
| PCL6-drivrutiner för Windows | Cd-skiva och webben | PCL-drivrutinen (Printer Command Language) rekommenderas, eftersom den ger fullständig tillgång till alla skrivarens funktioner. (Standarddrivrutin) |
| PostScript-drivrutin för Windows | Cd-skiva och webben | PostScript-drivrutinen används av program som kräver PostScript. |
| Drivrutin för Macintosh | Cd-skiva och webben | Med den här drivrutinen är det möjligt att skriva ut från en Macintosh med Mac OS 9.x eller Mac OS X, version 10.2-10.3. |
| Drivrutin för UNIX | Endast webben | Med den här drivrutinen går det att skriva ut från operativsystemet UNIX. |

Skrivardrivrutinens funktioner

Tabellen här nedan visar vilka av Xerox-drivrutinens funktioner som är tillgängliga i olika operativsystem.

| Funktion | Windows 2000, Windows XP, Windows Server 2003 | Windows NT4.0 | Windows 9x Windows Me | Mac OS 9.x | Mac OS X, version 10.2-10.3 |
|-----------------------------------|---|------------------|--------------------------|---------------|-----------------------------------|
| Olika kvalitetslägen | Bägge | Bägge | Bägge | PostScript | PostScript |
| Dubbelsidig utskrift ¹ | Bägge | Bägge | Bägge | PostScript | PostScript |
| Flera på ett ark | Bägge | Bägge | Bägge | PostScript | PostScript |
| Häfte ¹ | Bägge | PCL6 | PCL6 | — | — |
| Affischutskrift | PCL6 | PCL6 | PCL6 | — | — |
| Anpassa till sida | Bägge | Bägge | Bägge | PostScript | PostScript |
| Spegelvänd utskrift | PostScript | PostScript | PostScript | PostScript | — |
| Negativ utskrift | PostScript | PostScript | PostScript | PostScript | — |
| Skalning | Bägge | Bägge | Bägge | PostScript | PostScript |
| Vattenstämplar | PCL6 | PCL6 | PCL6 | — | — |
| Omslagssida ² | PCL6 | PCL6 | PCL6 | PostScript | PostScript |

1 En duplex-enhet krävs (tillval, konfigurationerna Phaser 3500B och Phaser 3500N).

2 Tillgängligheten varierar beroende på Macintosh OS-version. Mac OS 10.3 stödjer omslagssidor.

Fjärrkontrollpanelen

Fjärrkontrollpanelen är ett verktyg som du kan använda för att:

- Ange skrivarspecifika inställningar
- Överföra teckensnitt och makron till skrivaren

Fjärrkontrollpanelen går att använda i alla Windows-versioner med skrivare som är anslutna antingen med en parallell- eller USB-kabel.

Installera fjärrkontrollpanelen

Fjärrkontrollpanelen installeras från cd-skivan *Software and Documentation* eller www.xerox.com/office/3500support.

Ändra inställningar med Fjärrkontrollpanelen

Så här ändrar du inställningar med Fjärrkontrollpanelen:

1. Klicka på **Start**, peka på **Program**, peka på **Xerox Phaser 3500** och välj **Fjärrkontrollpanelen**.
2. Ändra inställningar i Fjärrkontrollpanelen på flikarna **Utskrift**, **Konfig**, **Jobb**, **Test**, **PCL**, **Flash-Teckensnitt och makron** och **PS 3**.

Obs!

Om du behöver hjälp kan du klicka på knappen **Hjälp** längst ned i fönstret och läsa texten i fönstret som då dyker upp.

3. Överför inställningarna till skrivaren genom att klicka på **Skicka**.

Obs!

Inställningar som väljs i skrivardrivrutinen åsidosätter inställningar som du väljer i Fjärrkontrollpanelen.

Administrera skrivaren

Du har ett antal resurser till ditt förfogande för att du ska få ut mest möjliga av din skrivare.

Skrivarens IP-adress

Du behöver känna till skrivarens IP-adress om du vill ändra skrivarens inställningar via CentreWare IS. Så här tar du reda på skrivarens IP-adress:

1. Tryck på **Meny** på kontrollpanelen och välj **Information** genom att trycka på **OK**.
2. Välj **Skrivarident**. och tryck sedan på **OK**.
3. Välj **IP-adress** och tryck sedan på **OK**.

CentreWare Internet Services (IS)

Användare och administratörer kan utföra en mängd åtgärder med administrationsverktyget CentreWare IS. Det är tillgängligt i alla nätverksskrivare. Med CentreWare IS kan du:

- Få fram fjärrdiagnostik och felsökningsinformation om problem med skrivaren.
- Övervaka skrivarens tillstånd och hur det står till med förbrukningsvarorna.
- Länka till uppdateringar av programvaror och teknisk support.

CentreWare IS kommunicerar direkt med en inbyggd webbserver i skrivaren via TCP/IP (skrivarens IP-adress). CentreWare IS är tillgängligt från alla nätverksanslutna datorer där en webbläsare finns installerad.

Starta CentreWare IS

Så här startar du CentreWare IS:

1. Starta din webbläsare.
2. Ange din skrivares IP-adress i webbläsarens **Adress** (<http://xxx.xxx.xxx.xxx>).
3. Klicka på **HELP** i det övre högra hörnet om du behöver detaljerade uppgifter om CentreWare IS.

Statusskärm

Statusskärm installeras om du väljer **Egen inställning Statusmonitor** när du installerar skrivarprogrammet, och det är bara tillgängligt i Windows om skrivaren är nätverksutrustad eller ansluten via USB-kabel. Programmet undersöker skrivarens tillstånd automatiskt och visar omedelbart ett meddelande på datorn om skrivaren behöver tillsyn.

Om skrivaren inte kan skriva ut ett dokument, skickar den automatiskt ett felmeddelande och föreslår en lösningsmetod. Via Statusskärm kan du dessutom komma åt felsökningsguiden i HTML-format, där du finner ett animerat meddelande som visar hur problemet går att rätta till. Det gör du genom att dubbelklicka på aktivitetsfältet eller via Start-menyn i Windows.

Skrivarinställningar

Energisparläget

Skrivaren försätts i energisparläge när en angiven tid har gått utan att någon aktivitet har förekommit. I det här läget stängs de flesta av skrivarens elsystem av. När en utskrift skickas till skrivaren övergår den till uppvärmningsläge. Det går även att värma upp skrivaren genom att trycka på **OK** på skrivarens kontrollpanel.

Om du märker att skrivaren övergår till energisparläge för ofta och inte vill vänta på att den värms upp, kan du öka den tid det tar innan skrivaren övergår till energisparläge. Så här ändrar du intervallet:

1. Tryck på **Meny** på kontrollpanelen, välj **Skrivare Setup** och tryck sedan på **OK**.
2. Välj **Allmän Setup** och tryck sedan på **OK**.
3. Välj **Energispar**. och tryck sedan på **OK**.
4. Välj ett energisparintervall genom att trycka på **Pil ned** eller **Pil upp**. Välj ett större värde om du vill att det ska dröja längre innan skrivaren övergår till energisparläget.
5. Tryck på **OK**.

Välja magasininställningar

Magasinsval

Du kan välja vilket magasin du vill använda.

1. Tryck på **Meny** på kontrollpanelen, välj **Skrivare Setup** och tryck sedan på **OK**.
2. Tryck på **OK** och välj **Pappershant**.
3. Tryck på **OK** och välj **Papperskälla**.
4. Rulla ned till det önskade magasinet eller välj **Automatiskt val**.
5. Spara ändringarna genom att trycka på **OK**.

Magasinsföljd

Du kan ange i vilken följd skrivaren ska välja pappersmagasinen. När ett magasin med en viss sorts papper blir tomt under utskrift, väljer skrivaren nästa magasin i följd som innehåller papper av samma typ och storlek och går vidare med utskriften.

Så här anger du magasinsföljden på kontrollpanelen:

1. Tryck på **Meny**, välj **Skrivare Setup** och tryck sedan på **OK**.
2. Tryck på **OK** och välj **Pappershant**.
3. Välj **Magasinsekvens** och tryck sedan på **OK**.
4. Rulla ned till den önskade magasinsföljden.
5. Spara ändringarna genom att trycka på **OK**.

Ändra skrivarens språk

Så här ändrar du språket i kontrollpanelen, CentreWare IS och i vissa informationssidor:

1. Tryck på **Meny** på kontrollpanelen, välj **Skrivare Setup** och tryck sedan på **OK**.
2. Välj **Allmän Setup** och tryck sedan på **OK**.
3. Välj **FP-språk** och tryck sedan på **OK**.
4. Välj önskat språk och tryck sedan på **OK**.

Teckensnitt

Skrivaren använder följande typer av teckensnitt:

- Skrivarteckensnitt
- Teckensnitt som överförs till skrivarens minne
- Teckensnitt som överförs med utskriften från programmet
- Teckensnitt som överförs till skrivarens flashminne

Skrivarteckensnitt i PostScript-format

Skrivarteckensnitt går alltid att använda vid utskrift. Alla skrivare är utrustade med raka PostScript-teckensnitt. Du kan skriva ut prov på skrivarens PostScript-teckensnitt med hjälp av kontrollpanelen.

Skrivarteckensnitt i PCL-format

Skrivaren har många PCL-teckensnitt, bland annat Courier, Times och Universe i medium, fet, kursiv medium och kursiv fet. Du kan skriva ut prov på skrivarens PCL-teckensnitt med hjälp av kontrollpanelen.

Skriva ut en lista över tillgängliga teckensnitt

Om du vill skriva ut en lista över tillgängliga PostScript- eller PCL-teckensnitt ska du använda:

- Kontrollpanelen
- Skrivardrivrutinen

Med kontrollpanelen

Så här skriver du ut en lista över PostScript- eller PCL-teckensnitt från kontrollpanelen:

1. Tryck på **Meny** och sedan på **OK** och välj **Information**.
2. Välj **Infosidor** och tryck sedan på **OK**.
3. Välj antingen **PCL-typsnett** eller **PS-typsnett** och skriv ut dem genom att trycka på **OK**.

Med skrivardrivrutinen på datorn

Du kan skriva ut en lista över teckensnitten från skrivardrivrutinen. Listan över PostScript-teckensnitt går bara att skriva ut från Windows 2000, Windows XP och Windows Server 2003.

Så här skriver du ut en lista över antingen PostScript- eller PCL-teckensnitt från skrivardrivrutinen:

1. Välj **Start**.
2. Välj ett av följande alternativ:
 - Välj **Inställningar** och sedan **Skrivare** i Windows 98/Me/NT4.0/2000.
 - I Windows XP/Server 2003 väljer du **Skrivare och fax**.

3. Högerklicka på skrivarens ikon och välj **Utskriftsinställningar**.
4. Välj fliken **Felsökning**.
5. Klicka på pilen i fältet **Skrivarinfosidor** så visas en lista med alternativ.
6. Välj **PCL Typsnittslista** eller **PostScript Typsnittslista** i den nedrullningsbara listan.
7. Klicka på **Skriv ut**.

Registrera skrivaren

Att registrera skrivaren går lätt och snabbt. Du kan registrera skrivaren på ett av följande sätt:

- Skicka registreringskortet som medföljde skrivaren
- Fyll i formuläret på adressen www.xerox.com/office/register

Om du registrerar skrivaren får du uppgifter om uppdateringar och nyheter om skrivaren.

Utskrift

Papper som går att använda

Om du följer riktlinjerna i de här tabellerna får du bästa möjliga kvalitet på utskriften och undviker papperstrassel. Använd enbart rekommenderade utskriftsmedier från Xerox. Då får du bästa resultat. Dessa medier ger garanterat utmärkta resultat med laserskrivaren Phaser 3500.

Obs!

Skriv ut OH-kopior enbart från fack 1 (MPT). Skriv ut brevhuvud från enbart fack 1 (MPT) och 2. För bästa resultat rekommenderar Xerox att du skriver ut på andra specialmedia från fack 1(MPT).

Papper, OH-film och andra specialpapper som går att använda

| Papperstyp/storlek | Dimensioner | Vikt i magasin 1: 60-176 g/m ² Vikt i magasin 2 och 3: 60-105 g/m ² Vikt vid dubbelsidig utskrift: 75-90 g/m ² | | | |
|--|--|---|-----------|-----------|-----------------------------------|
| | | Magasin 1 | Magasin 2 | Magasin 3 | Dubbelsidig utskrift ² |
| Format som användaren väljer | | ■ | ● | ● | ▲ |
| Automatisk igenkänning av pappersformat | | ■ | ● | ● | ▲ |
| Stöds | | ■ | ● | ● | ▲ |
| Letter | 8,5 x 11 tum | ■ | ● | ● | ▲ |
| Legal | 8,5 x 14 tum | ■ | ● | ● | ▲ |
| US Folio | 8,5 x 13 tum | ■ | ● | ● | ▲ |
| A4 | 210 mm x 297 mm | ■ | ● | ● | ▲ |
| B5-JIS | 182 mm x 257 mm | ■ | ● | ● | |
| ISO-B5 | 176 mm x 250 mm | ■ | ● | ● | |
| A5 | 148 mm x 210 mm | ■ | ● | ● | |
| Executive | 7,25 x 10,5 tum | ■ | ● | ● | |
| Statement | 5,5 x 8,5 tum | ■ | | | |
| US Postcard | 3,5 x 5,5 tum | ■ | | | |
| Registerkort | 3 x 5 tum | ■ | | | |
| A6-vykort | 105 mm x 148 mm | ■ | | | |
| Kuvert | | | | | |
| Monarch | 3,88 x 7,5 tum | ■ | | | |
| #10 Commercial | 4,13 x 9,5 tum | ■ | | | |
| C5 | 162 mm x 229 mm | ■ | | | |
| C6 | 114 mm x 162 mm | ■ | | | |
| DL | 110 mm x 220 mm | ■ | | | |
| OH-film | | | | | |
| Letter | 8,5 x 11 tum | ■ | | | |
| A4 | 210 mm x 297 mm | ■ | | | |
| Etiketter | | | | | |
| Letter | 8,5 x 11 tum | ■ | | | |
| A4 | 210 mm x 297 mm | ■ | | | |
| Egen inställning | Bredd = 76 mm-216 mm; Längd = 127 mm-356 mm | ■ | | | |

1 Tillval

2 Tillval för konfigurationerna Phaser 3500B och Phaser 3500N

Enkla utskrifter

Mer information om hur du lägger papper i magasin 1, magasin 2 eller magasin 3 finns i *Snabbreferensguide* som medföljde skrivaren. *Snabbreferensguide* går även att läsa på adressen www.xerox.com/office/3500support.

Obs!

Minst 32 cm måste vara fritt bakom skrivaren. Mer information om minimiavstånd finns i *Installationsanvisning* som medföljde skrivaren.

Ändra papperstyp och pappersstorlek på kontrollpanelen

Om du har ändrat papperstorlek för magasin 1, måste du ändra skrivarens inställningar. Du kan ändra pappersstorleken från kontrollpanelen när du lägger i papper i magasin 1. Om du lägger papper i magasin 2 eller magasin 3, tar skrivaren automatiskt reda på pappersstorleken. Så här ändrar du pappersstorleken från kontrollpanelen:

1. Tryck på **Meny**, välj **Skrivare Setup** och tryck sedan på **OK**.
2. Tryck på **OK** och välj **Pappershant**.
3. Välj **Magasin 1 format** och tryck sedan på **OK**.
4. Rulla ned till storleken på papperet i magasin 1 och tryck sedan på **OK**.
5. Återgå till huvudmenyn genom att trycka på **Avbryt**.

Om du ändrar papperstypen måste du ändra skrivarens inställningar. Så här gör du det på kontrollpanelen:

1. Tryck på **Meny**, välj **Skrivare Setup** och tryck sedan på **OK**.
2. Tryck på **OK** och välj **Pappershant**.
3. Välj **Magasin [1, 2 eller 3] typ** och tryck sedan på **OK**.
4. Rulla ned till papperstypen som du har lagt i skrivaren och tryck sedan på **OK**.
5. Återgå till huvudmenyn genom att trycka på **Avbryt**.

Ändra utskriftsalternativ

Ange utskriftsinställningar

Xerox skrivardrivrutin har många inställningar.

Välja utskriftsinställningar i Windows

Utskriftsinställningar styr alla utskrifter, såvida du inte åsidosätter dem tillfälligt. Om du exempelvis vill skriva ut flera sidor på ett ark i de flesta fall, bör du välja det alternativet i utskriftsinställningarna.

1. Klicka på **Start**.
2. Välj ett av följande alternativ:
 - Välj **Inställningar** och sedan **Skrivare** i Windows 98/Me/NT4.0/2000.
 - I Windows XP/Server 2003 väljer du **Skrivare och fax**.
3. Högerklicka på skrivarikonen och:
 - Välj **Egenskaper** i Windows 98/Me.
 - Välj **Utskriftsinställningar** i Windows 2000/XP/Server 2003.
 - Välj **Dokumentstandard** i Windows NT4.0.
4. Gör dina val på drivrutinens flikar. Tabellen "Inställningar för PCL6-drivrutinen i Windows" och "Inställningar för PostScript-drivrutinen i Windows" innehåller information om specifika utskriftsalternativ.
5. Spara inställningarna genom att klicka på **OK**.

Välja utskriftsinställningar för enskilda utskrifter

Om du vill använda en särskild inställning för en viss utskrift, ska du ändra inställningarna i drivrutinen innan du skriver ut dokumentet. Om du exempelvis vill använda läget **1200 dpi Bildkvalitet** för en viss bild, ska du välja inställningen i drivrutinen innan du skickar iväg utskriften.

1. Öppna dialogrutan **Skriv ut**. Se till att det aktuella dokumentet eller den aktuella bilden är öppen i programmet.
2. Välj skrivaren Phaser 3500 och klicka på **Egenskaper** eller **Inställningar** så att drivrutinens inställningar visas.
3. Gör dina val på drivrutinens flikar. Tabellen "Inställningar för PCL6-drivrutinen i Windows" och "Inställningar för PostScript-drivrutinen i Windows" innehåller information om specifika utskriftsalternativ.
4. Spara inställningarna genom att klicka på **OK**.
5. Skriv ut.

Inställningar för PCL6-drivrutinen i Windows

| Operativsystem | Fliken Drivrutin | Utskriftsinställningar |
|---|--|--|
| Windows 2000, Windows XP, Windows NT4.0, eller Windows Server 2003 | Fliken Layout | <ul style="list-style-type: none"> ■ Orientering ■ Dubbelsidig utskrift¹ |
| | Dialogrutan Fler layoutalternativ | <ul style="list-style-type: none"> ■ Flera bilder per sida ■ Affisch ■ Skriv ut häften¹ ■ Anpassa till sida ■ Förminska/förstora |
| | Fliken Papper | <ul style="list-style-type: none"> ■ Utskriftskvantitet ■ Format ■ Egen inställning ■ Typ ■ Magasin ■ Omslagssida |
| | Fliken Bildalternativ | <ul style="list-style-type: none"> ■ Utskriftskvalitetsläge ■ TrueType-alternativ ■ Skriv ut all text i svart |
| | Fliken Utmatningsalternativ | <ul style="list-style-type: none"> ■ Utskriftsordning ■ Använd Skrivarfonter ■ Sortera |
| | Fliken Vattenstämpel | <ul style="list-style-type: none"> ■ Aktuella vattenstämplar ■ Vattenstämpel, meddelande ■ Meddelandevinkel ■ Fontattribut |
| | Fliken Felsökning | <ul style="list-style-type: none"> ■ Skrivarinfosidor ■ Webblänkar |

¹ Konfigurationerna Phaser 3500B och Phaser 3500N kan uppgraderas med dessa utskriftsalternativ. Installera en duplex-enhet.

Obs!

Om du vill ha mer information om utskriftsinställningar och andra funktioner ska du klicka på **Hjälp** på någon av flikarna. Då visas en hjälptext.

Inställningar för PostScript-drivrutinen i Windows

| Operativsystem | Fliken PostScript-drivrutin | Utskriftsinställningar |
|--|--|---|
| Windows 2000, Windows XP eller Windows Server 2003 | Fliken Layout | <ul style="list-style-type: none"> ■ Orientering ■ Skriv ut på bägge sidor¹ ■ Sidordning ■ Antal sidor per ark ■ Häfte¹ |
| | Fliken Papper/kvalitet | <ul style="list-style-type: none"> ■ Papperskälla |
| | Dialogrutan Avancerade alternativ | <ul style="list-style-type: none"> ■ Pappersformat ■ Skala ■ Spegelvänd utskrift ■ Negativ utskrift ■ Anpassa till sida ■ Papperstyp ■ Utskriftskvalitet |
| | Fliken Felsökning | <ul style="list-style-type: none"> ■ Skrivarinfosidor ■ Nyttiga webblänkar |
| Windows NT4.0 | Fliken Papper | <ul style="list-style-type: none"> ■ Pappersstorlek ■ Orientering ■ Papperskälla ■ Dubbelsidig utskrift (Duplex-utskrift)¹ |
| | Dialogrutan Avancerat | <ul style="list-style-type: none"> ■ Upplösning ■ Skala ■ Spegelvänd utskrift ■ Negativ utskrift ■ Bildkvalitet ■ Anpassa till sida ■ Papperstyp |

Inställningar för PostScript-drivrutinen i Windows (fortsättning)

| Operativsystem | Fliken PostScript-drivrutin | Utskriftsinställningar |
|--------------------------------|---|---|
| Windows 98 eller Windows Me | Fliken Papper | <ul style="list-style-type: none"> ■ Pappersstorlek ■ Layout ■ Orientering ■ Papperskälla ■ Kopior |
| | Dialogrutan Fler pappersalternativ | <ul style="list-style-type: none"> ■ Dubbelsidig utskrift (Duplex-utskrift)¹ |
| | Fliken Grafik | <ul style="list-style-type: none"> ■ Upplösning ■ Rastrering ■ Special ■ Skala |
| | Fliken Enhetsalternativ | <ul style="list-style-type: none"> ■ Anpassa till sida ■ Papperstyp ■ Utskriftskvalitet |
| | Fliken PostScript | <ul style="list-style-type: none"> ■ PostScript-utdataformat |

1 Konfigurationerna Phaser 3500B och Phaser 3500N kan uppgraderas med dessa utskriftsalternativ. Installera en duplex-enhet.

Obs!

Om du använder Windows 2000, Windows XP eller Windows Server 2003 kan du läsa om olika utskriftsalternativ och andra funktioner i online-hjälpen. Klicka på **Hjälp** på fliken Felsökning.

Använda manuell matning

Gör så här för att skriva ut manuellt från magasin 1:

1. Välj **Skriv ut**, välj **Egenskaper** eller **Inställningar**, välj fliken **Papper**, välj **Ställ in utskrift från specifikt fack**, välj **Fack 1[Manuell matn]** i listan **Magasin** och klicka sedan på **OK** för att skicka iväg utskriften till skrivaren.
2. Öppna magasin 1 genom att trycka ned handtaget och dra det utåt.

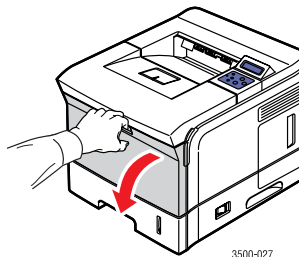

3500-027

3. Dra magasinet åt dig tills det klickar på plats.

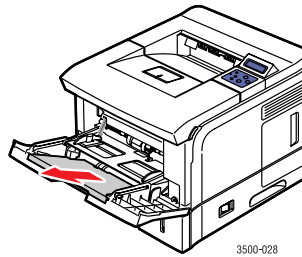

4. Justera pappersstöden efter storleken på papperet, OH-filmen eller specialpapperet.

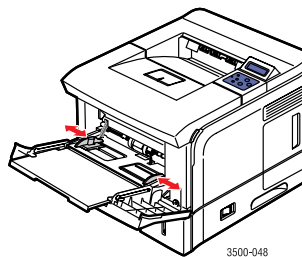

5. Lägg i papper, OH-film eller specialpapper i magasinet när du uppmanas att göra det på kontrollpanelen. Lägg sidan som ska skrivas ut med **utskriften uppåt** och **överdelen** av sidan in mot skrivaren.
6. Skjut vid behov in pappersstöden mot pappersbuntens kanter.

Storleken på papperet i magasin 1 känns av automatiskt och sidan skrivs ut.

Välja utskrifter från magasin 1

Det finns ett läge för att ställa in att utskriften ska ske från magasin 1, och det går att ställa in på kontrollpanelen. Två inställningar är möjliga:

- När läget är aktiverat (**På**) skrivs utskrifterna ut på det papper som ligger i magasin 1, även om det inte motsvarar den valda papperstypen och storleken. Om du vill använda ett annat magasin än magasin 1, måste du välja **Ställ in utskrift från specifikt fack** i skrivardrivrutinen.
- När läget är avstängt (**Av**), skrivs utskrifterna ut från magasinet där det finns papper av den begärda typen och storleken.

Med kontrollpanelen

Så här aktiverar du eller stänger av det manuella läget för magasin 1 på kontrollpanelen:

1. Tryck på **Meny**, välj **Skrivare Setup** och tryck sedan på **OK**.
2. Tryck på **OK** och välj **Pappershant.**
3. Tryck på **Uppilen** eller **Nedpilen** och välj **Manuellt mag. 1**, och tryck sedan på **OK**.
4. Tryck på **Uppilen** eller **Nedpilen** och välj **På** eller **Av** och tryck sedan på **OK**.

Dubbelsidig utskrift

Automatisk dubbelsidig utskrift

Riktlinjer

- Det går inte att skriva ut dubbelsidigt utan en duplex-enhet. Konfigurationerna Phaser 3500B och Phaser 3500N kan uppgraderas med denna funktion.
- Använd bara formaten Letter, Legal, A4 eller US Folio i den storlek och med den ytvikt som har angetts för automatisk dubbelsidig utskrift i “Papper som går att använda” på sidan 12.
- Använd papper med en ytvikt mellan 75-90 g/m².

Bindningsinställningar

Välj orienteringen **Stående** eller **Liggande** för sidorna på arket i skrivardrivrutinen. Om du skriver ut dubbelsidigt måste du välja bindningstyp. Det avgör hur sidorna vänds.

Porträtt
Långsida

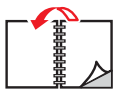

Porträtt
Kortsida



Landskap
Kortsida

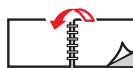

Landskap
Långsida



Kontrollera duplex-enhetens tillstånd i skrivarens egenskaper (Endast konfigurationerna Phaser 3500B och Phaser 3500N)

Innan du skriver ut dubbelsidigt med någon av konfigurationerna Phaser 3500B eller Phaser 3500N måste du se till att duplex-enheten har markerats vara installerad i egenskaperna för skrivaren i Windows. Hur det går till beror på vilken skrivardrivrutin som används.

Om du använder PostScript-drivrutinen för Windows:

1. Klicka på **Start**.
2. Välj ett av följande alternativ:
 - Välj **Inställningar** och sedan **Skrivare** i Windows 98/Me/NT4.0/2000.
 - I Windows XP/Server 2003 väljer du **Skrivare och fax**.
3. Högerklicka på skrivarikonen och välj **Egenskaper**.
4. Välj ett av följande alternativ:
 - I Windows 98/Me: välj fliken **Enhetsalternativ**, välj **Duplex-enhet** i avsnittet **Installerbara alternativ** och välj **Installerad** i avsnittet **Ändra inställning för**.
 - I Windows 2000/XP/Server 2003: välj fliken **Enhetsinställningar** och ange värdet **Installerad** för **Duplex-enhet** i avsnittet **Installerbara alternativ**.
 - I Windows NT4.0: välj fliken **Enhetsinställningar**, välj **Duplex-enhet** i avsnittet **Installerbara alternativ** och välj **Installerad** i avsnittet **Ändra duplex-enhet**.
5. Spara ändringarna genom att klicka på **OK**.

Om du använder PCL6-drivrutinen för Windows:

1. Klicka på **Start**.
2. Välj ett av följande alternativ:
 - Välj **Inställningar** och sedan **Skrivare** i Windows 98/Me/NT4.0/2000.
 - I Windows XP/Server 2003 väljer du **Skrivare och fax**.
3. Högerklicka på skrivarikonen och välj **Egenskaper**.
4. Välj fliken **Skrivarkonfiguration** och markera kryssrutan **Valfri duplexenhet installerad**.
5. Spara ändringarna genom att klicka på **OK**.

Dubbelsidig utskrift

Så här skriver du ut på bägge sidorna av papperet om drivrutinen stödjer det:

PostScript-drivrutinen i Windows 98 eller Windows Me:

1. Lägg i papper i magasinet. Mer information finns i *Snabbreferensguide* som medföljde skrivaren. *Snabbreferensguide* går även att läsa på adressen www.xerox.com/office/3500support.
2. Klicka på knappen **Fler alternativ** på fliken **Papper** i skrivardrivrutinen och välj sedan **Ingen**, **Vänd längs långsidan** eller **Vänd längs kortsidan** i avsnittet **Dubbelsidig utskrift (Duplex-utskrift)**.
3. Spara ändringarna genom att klicka på **OK** och skriv sedan ut genom att klicka **OK** en gång till.

PostScript-drivrutinen i Windows 2000, Windows XP eller Windows Server 2003:

1. Lägg i papper i magasinet. Mer information finns i *Snabbreferensguide* som medföljde skrivaren. *Snabbreferensguide* går även att läsa på adressen www.xerox.com/office/3500support.
2. Välj **Ingen** på fliken **Vänd längs långsidan** eller **Vänd längs kortsidan** på fliken **Layout** i avsnittet **Dubbelsidig utskrift**.
3. Spara ändringarna genom att klicka på **OK** och skriv sedan ut genom att klicka **OK** en gång till.

PostScript-drivrutinen i Windows NT4.0:

1. Lägg i papper i magasinet. Mer information finns i *Snabbreferensguide* som medföljde skrivaren. *Snabbreferensguide* går även att läsa på adressen www.xerox.com/office/3500support.
2. Välj **Ingen**, **Långsida** eller **Kortsida** på fliken **Utskriftsformat** i avsnittet **Dubbelsidig utskrift (Duplex-utskrift)**.
3. Spara ändringarna genom att klicka på **OK** och skriv sedan ut genom att klicka **OK** en gång till.

PCL6-drivrutinen i Windows 98 SE, Windows Me, Windows 2000, Windows XP, Windows NT4.0 eller Windows Server 2003:

1. Lägg i papper i magasinet. Mer information finns i *Snabbreferensguide* som medföljde skrivaren. *Snabbreferensguide* går även att läsa på adressen www.xerox.com/office/3500support.
2. Välj **Ingen**, **Långsida** eller **Kortsida** på fliken **Layout** under **Dubbelsidig utskrift**.
3. Spara ändringarna genom att klicka på **OK** och skriv sedan ut genom att klicka **OK** en gång till.

PostScript-drivrutinen i Mac OS 9.x:

1. Lägg i papper i magasinet. Mer information om hur du lägger i papper finns i *Snabbreferensguide*.
2. Gå till **Riktning** i **Utskriftsformat** och välj **Stående**, **Liggande** eller **Roterat liggande**.
3. Spara ändringarna genom att klicka på **OK**.
4. I skrivardrivrutinen:
 - a. Klicka på den nedrullningsbara menyn i dialogrutan **Print Options (Utskriftsalternativ)** och välj **Layout**.
 - b. Välj **Double-sided Printing (Dubbelsidig utskrift)** och därefter en inbindningssida i **Binding (Bindning)**.
5. Godkänn ändringarna genom att klicka på **OK** och skriv sedan ut genom att klicka på **Skriv ut** en gång till.

PostScript-drivrutinen i Mac OS X, version 10.2-10.3:

1. Lägg i papper i magasinet. Mer information om hur du lägger i papper finns i *Snabbreferensguide*.
2. Gå till **Riktning** i **Utskriftsformat** och välj **Stående**, **Liggande** eller **Roterat liggande**.
3. Spara ändringarna genom att klicka på **OK**.
4. I skrivardrivrutinen:
För Mac OS X, version 10.2
 - a. Klicka på den vänstra nedrullningsbara menyn och välj **Duplex (Dubbelsidigt)**.
 - b. Markera kryssrytan **Print on Both Sides (Skriv ut på båda sidorna)** och välj en inbindningsriktning i **Binding (Häftning)**.**För Mac OS X, version 10.3**
 - a. Klicka på den vänstra nedrullningsbara menyn och välj **Layout**.
 - b. Välj **Long Edge Binding (Bindning längs långsidan)** eller **Short Edge Binding (Bindning längs kortsidan)** i **Two Sided Printing (Dubbelsidig utskrift)**.
5. Skriv ut genom att klicka på **Skriv ut**.

Manuell dubbelsidig utskrift

Det går att skriva ut dubbelsidigt och manuellt på papper i de format och med den ytvikt som nämns i "Papper som går att använda" på sidan 12. Du kan skriva ut dubbelsidigt från magasin 2 eller magasin 3.

1. Lägg i papper i magasin 2 eller 3.
2. Välj jämna sidor på fliken **Utmatningsalternativ** i drivrutinen. Ange papperstyp och storlek enligt anvisningarna i "Ändra papperstyp och pappersstorlek på kontrollpanelen" på sidan 13.
3. Välj **Ställ in utskrift från specifikt fack** och **Magasin 2** [eller **3**] som papperskälla och skriv sedan ut den ena sidan genom att klicka på **Skriv ut**.
4. Ta bort papperen från utmagasinet och lägg den **utskrivna** sidan **uppåt** i magasin 2 [eller 3] med **ovandelen** av sidan vänd bort från skrivaren.
5. Skriv ut sidor med udda sidnummer från datorn.
6. Skriv ut de udda sidorna genom att klicka på **Skriv ut**.

OH-film

Skriv ut OH-kopior enbart från fack 1 (MPT).

Riktlinjer

Placera inte mer än 50 OH-kopior åt gången i fack 1 (MPT).

- Håll OH-filmen i kanten med bägge händerna, så att du inte veckar filmen eller avsätter fingeravtryck, vilket kan göra att utskriften blir dålig.
- Använd OH-film som är avsedd för svartvita utskrifter.

Skriva ut OH-film från magasin 1

1. Lufta OH-filmen så att de ark som eventuellt sitter ihop lossnar från varandra.

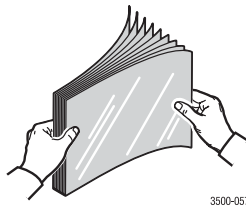

2. Lägg i OH-filmen i magasin 1. Mer information om hur du lägger papper i magasin 1 finns i *Snabbreferensguide* som medföljde skrivaren. *Snabbreferensguide* finns även på adressen www.xerox.com/office/3500support.

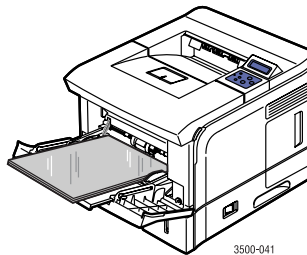

3. På skrivarens kontrollpanel:
 - a. Tryck på **Meny**, välj **Skrivare Setup** och tryck sedan på **OK**.
 - b. Tryck på **OK** och välj **Pappershant**.
 - c. Välj **Magasin 1 format** och tryck sedan på **OK**.
 - d. Välj **Letter (US)** eller **A4 (ej US)** och tryck sedan på **OK**.
 - e. Återgå till huvudmenyn genom att trycka på **Avbryt**.

4. På skrivarens kontrollpanel:
 - a. Tryck på **Meny**, välj **Skrivare Setup** och tryck sedan på **OK**.
 - b. Tryck på **OK** och välj **Pappershant**.
 - c. Välj **Magasin 1 typ** och tryck sedan på **OK**.
 - d. Välj **Genomsynlighet** och tryck sedan på **OK**.
 - e. Återgå till huvudmenyn genom att trycka på **Avbryt**.
5. Välj **Fack 1** som papperskälla i skrivardrivrutinen.

Kuvert

Riktlinjer

Köpa och förvara kuvert

- Använd endast sådana papperskuvert som nämns i "Papper som går att använda" på sidan 12. Huruvida det går att skriva ut på kuvert beror i högsta grad på deras kvalitet och konstruktion. Använd bara kuvert som är avsedda för utskrift med laserskrivare.
- Rummet där skrivaren står bör ha konstant temperatur och relativ luftfuktighet.
- Förvara kuverten i förpackningen innan du skriver ut på dem. På så sätt undviker du problem med fuktighet och torr luft, som kan påverka utskriftskvaliteten och orsaka skrynklor. Alltför hög luftfuktighet kan leda till att kuverten klistrar igen före eller under utskriften.
- Undvik vadderade kuvert. Köp bara sådana som ligger platt ned.
- Stryk bort luftbubblor från kuverten innan du lägger dem i magasinet. Lägg en tung bok på dem.

Förberedelser

Undvik problem med att kuverten skrynklar sig genom att följa nedanstående riktlinjer:

- Skriv bara ut kuvert från magasin 1.
- Skriv bara ut på kuvertens framsida.
- Gör så här om du skriver ut från ett program där det finns något verktyg för att skriva ut just kuvert:
 - Välj **Framsidan uppåt**.
 - Välj matningsmetod med utskriften centrerad.
 - Välj **Rotera medurs**.
 - Lägg i högst tio kuvert åt gången. Skrivaren är inte avsedd för utskrift av många kuvert.

Varning

Använd aldrig fönsterkuvert eller kuvert med knäppen i metall. De kan skada skrivaren. Skador som orsakas av att du använder kuvert som inte stöds täcks inte av garantin, serviceavtalet eller nöjdhetsgarantin från Xerox. Nöjdhetsgarantin (Total Satisfaction Guarantee) gäller i USA och Kanada. Den kan gälla även på andra ställen, men kontakta säljaren om du vill veta mer.

Skriva ut kuvert

Obs!

Viss skrynkling eller prägling kan uppstå vid utskrift på kuvert.

1. Lägg i kuverten med **ovansidan upp** och **överdelen till vänster** om du står framför magasinet. Justera pappersstöden efter kuvertens storlek. **Lägg bara i högst tio kuvert åt gången.**

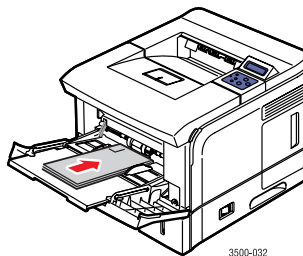

2. På skrivarens kontrollpanel:
 - a. Tryck på **Meny**, välj **Skrivare Setup** och tryck sedan på **OK**.
 - b. Tryck på **OK** och välj **Pappershant**.
 - c. Välj **Magasin 1 format** och tryck sedan på **OK**.
 - d. Välj kuvertens storlek och tryck sedan på **OK**.
 - e. Återgå till huvudmenyn genom att trycka på **Avbryt**.
 3. På skrivarens kontrollpanel:
 - a. Tryck på **Meny**, välj **Skrivare Setup** och tryck sedan på **OK**.
 - b. Tryck på **OK** och välj **Pappershant**.
 - c. Välj **Magasin 1 typ** och tryck sedan på **OK**.
 - d. Välj **Kuvert** och tryck sedan på **OK**.
 - e. Återgå till huvudmenyn genom att trycka på **Avbryt**.
 4. Välj **Fack 1** som papperskälla i skrivardrivrutinen.
 5. Skriv ut ett test från programmet för att bekräfta att du har lagt i kuverten åt rätt håll.
- Mer information finns i *Snabbreferensguide* som medföljde skrivaren. *Snabbreferensguide* finns även på adressen www.xerox.com/office/3500support.

Etiketter

Etiketter går bara att skriva ut från magasin 1. Det går bara att lägga i 25 etiketter åt gången i magasin 1.

Riktlinjer

- Använd endast sådana etiketter som rekommenderas för laserskrivare.
- Använd inte etiketter av vinylplast.
- Kontrollera att gummeringen på etiketterna tål att utsättas för temperaturen 200°C i 0,1 sekunder.
- Använd inga etikettark där någon etikett har lossnat. Det kan orsaka skador på skrivarens komponenter.
- Förvara etiketter som du inte använder i ursprungsförpackningen. Låt etiketterna ligga i förpackningen tills de ska användas. Lägg tillbaka etiketter som du inte har använt i ursprungsförpackningen och försegla den.
- Förvara inte etiketter där det är väldigt torrt eller fuktigt i luften, eller där det är väldigt varmt eller kallt. Sådana extrema förhållanden kan orsaka problem vid utskrift eller göra att etiketterna fastnar i skrivaren.
- Vänd på buntarna med jämna mellanrum. Om etiketterna förvaras länge i extrema förhållanden kan de krökas och fastna i skrivaren.
- Skriv bara ut på ena sidan av etikettarket.

Skriver ut etiketter

Använd en eventuell programinställning för etiketter som mall.

1. Lägg i etiketterna i magasin 1. Lägg etiketterna med **framsidan uppåt** och **ovansidan** av arken vända in mot skrivaren. Justera pappersstöden efter etikettarkets storlek.

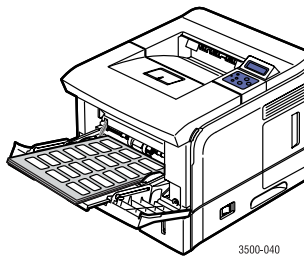

3500-040

2. På skrivarens kontrollpanel:
 - a. Tryck på **Meny**, välj **Skrivare Setup** och tryck sedan på **OK**.
 - b. Tryck på **OK** och välj **Pappershant**.
 - c. Välj **Magasin 1 format** och tryck sedan på **OK**.
 - d. Välj **Letter (US)** eller **A4 (ej US)** och tryck sedan på **OK**.
 - e. Återgå till huvudmenyn genom att trycka på **Avbryt**.

3. På skrivarens kontrollpanel:
 - a. Tryck på **Meny**, välj **Skrivare Setup** och tryck sedan på **OK**.
 - b. Tryck på **OK** och välj **Pappershant**.
 - c. Välj **Magasin 1 typ** och tryck sedan på **OK**.
 - d. Välj **Etiketter** och tryck sedan på **OK**.
 - e. Återgå till huvudmenyn genom att trycka på **Avbryt**.
4. Välj **Fack 1** som papperskälla i skrivardrivrutinen.

Egen pappersstorlek

Skriv ut på papper i anpassat format eller specialpapper från magasin 1.

Du kan skriva ut på papper i anpassat format i följande storlekar:

Enkelsidig utskrift

- Bredd = 76,2-215,9 mm
- Längd = 127-355,6 mm

Manuell dubbelsidig utskrift

- Bredd = 76,2-215,9 mm
- Längd = 127-355,6 mm

Lägga i papper i anpassat format i magasin 1

1. Lägg i papperet i magasin 1. Justera pappersstöden efter papperets storlek. Lägg sidan som ska skrivas ut med **utskriften uppåt** och **överdelen** av sidan in mot skrivaren.

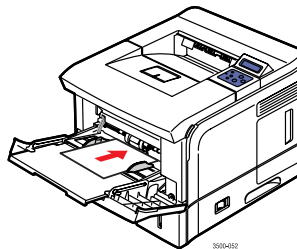

2. På skrivarens kontrollpanel:
 - a. Tryck på **Meny**, välj **Skrivare Setup** och tryck sedan på **OK**.
 - b. Tryck på **OK** och välj **Pappershant**.
 - c. Välj **Magasin 1 format** och tryck sedan på **OK**.
 - d. Välj **Anpassad** och tryck sedan på **OK**.

- e. Välj **Anpassad X** och tryck sedan på **OK**.

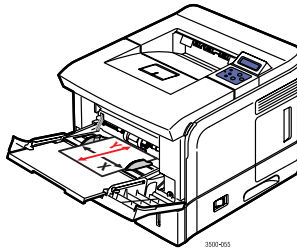

- f. Välj pappersstorlek genom att trycka på **Nedpil** eller **Upppil** och tryck sedan på **OK**.
g. Välj **Anpassad Y** och tryck sedan på **OK**.
h. Välj pappersstorlek genom att trycka på **Nedpil** eller **Upppil** och tryck sedan på **OK**.
i. Återgå till huvudmenyn genom att trycka på **Avbryt**.
3. Välj **Fack 1** som papperskälla i skrivardrivrutinen.

Avancerade alternativ

Skriva ut flera sidor på ett ark

Om du skriver ut ett dokument med flera sidor, kan du skriva ut mer än en sida på samma ark. Du kan skriva ut en, två, fyra, sex, nio eller sexton sidor på samma ark.

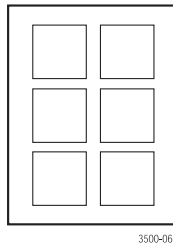

Så här skriver du ut flera sidor på ett ark med en drivrutin som stödjer det:

- **PostScript-drivrutinen i Windows 98 eller Windows Me:**
Välj antal sidor per ark i avsnittet **Layout** på fliken **Papper** och spara ändringarna genom att klicka på **OK**.
- **PostScript-drivrutinen i Windows 2000, Windows XP eller Windows Server 2003:**
Välj antal sidor per ark i den nedrullningsbara listan **Antal sidor per ark** på fliken **Layout** och spara ändringarna genom att klicka på **OK**.

- **PostScript-drivrutinen i Windows NT4.0:**

Klicka på knappen **Avancerat** på fliken **Utskriftsformat** och välj antal sidor per ark i den nedrullningsbara listan **Sidlayoutsalternativ (antal upp)** i avsnittet **Dokumentalternativ**. Spara ändringarna genom att klicka på **OK**.

- **PCL6-drivrutinen i Windows 98 SE, Windows Me, Windows 2000, Windows XP, Windows NT4.0 eller Windows Server 2003:**

Klicka på knappen **Fler layoutalternativ** på fliken **Layout**, markera **Flera bilder per sida** och välj antalet sidor per ark i den nedrullningsbara listan **Bilder per sida**. Välj sidordning i den nedrullningsbara listan **Sidordning** och/eller markera **Skriv ut sidram** om du vill skriva ut en ram runt varje sida på pappersarket. Spara ändringarna genom att klicka på **OK**.

Obs!

Sidordning och **Skriv ut sidram** går bara att välja om du skriver ut 2, 4, 6, 9 eller 16 sidor per ark.

- **PostScript-drivrutinen i Mac OS 9.x:**

Klicka på den nedrullningsbara menyn **General (Allmänt)** i skrivardrivrutinen och välj antalet sidor per ark.

- **PostScript-drivrutinen i Mac OS X, version 10.2 och senare:**

Klicka på den nedrullningsbara menyn i skrivardrivrutinen och välj **Layout**. Välj antal sidor per ark i den nedrullningsbara listan **Pages per Sheet (Sidor/ark)**. Välj önskad ram runt sidorna på arket i den nedrullningsbara listan **Border (Ram)**.

Skalning

Du kan förstora eller förminska den utskrivna sidan genom att välja ett skalningsvärde. Standardvärdet är 100 procent.

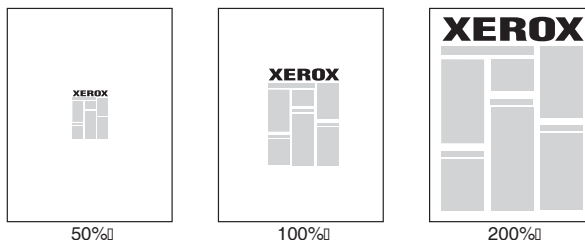

Så här väljer du skalfaktor i en drivrutin som stödjer det:

- **PostScript-drivrutinen i Windows 98 eller Windows Me:**

Välj ett procentuellt värde mellan **25** och **400** i rutan **Skala** på fliken **Grafik** och spara inställningarna genom att klicka på **OK**.

- **PostScript-drivrutinen i Windows 2000, Windows XP eller Windows Server 2003:**
Klicka på **Avancerat** på fliken **Layout** och välj ett procentuellt värde mellan **1** och **1000** i rutan **Skala** i avsnittet **Grafik**. Spara ändringarna genom att klicka på **OK**.
- **PostScript-drivrutinen i Windows NT4.0:**
Klicka på **Avancerat** på fliken **Utskriftsformat** och välj ett procentuellt värde mellan **1** och **1000** i rutan **Skala** i avsnittet **Grafik**. Spara ändringarna genom att klicka på **OK**.
- **PCL6-drivrutinen i Windows 98 SE, Windows Me, Windows 2000, Windows XP, Windows NT4.0 eller Windows Server 2003:**
Anpassa till sida:
Klicka på **Fler layoutalternativ** på fliken **Layout**, välj **Anpassa till sida** och ange sedan rätt storlek med den nedrullningsbara listrutan **Målsida**. Spara ändringarna genom att klicka på **OK**.
Förminska/förstora:
Klicka på **Fler layoutalternativ** på fliken **Layout**, välj **Förminska/förstora** och ange sedan ett procentuellt värde mellan **25** och **400** i rutan **Procent**. Spara ändringarna genom att klicka på **OK**.
- **PostScript-drivrutinen i Mac OS 9.x eller Mac OS X, version 10.2 och senare:**
Ange ett procentuellt värde i **Scale (Skala)** i **Page Setup (Utskriftsformat)**.

Skriva ut häften

Med dubbelsidiga utskrifter kan du skriva ut ett dokument i form av en liten bok. Du kan göra häften med vilken pappersstorlek som helst som det går att skriva ut dubbelsidigt på. Mer information om papperstyper, ytvikter och storlekar finns i "Papper som går att använda" på sidan 12.

Obs!

Det går inte att skriva ut dubbelsidigt utan en duplex-enhet. Konfigurationerna Phaser 3500B och Phaser 3500N kan uppgraderas med denna funktion. Se till att den installerade duplex-enheten har deklarerats i skrivarens egenskaper i Windows. Se sidan 20 för ytterligare detaljer.

Så här skriver du ut häften i en drivrutin som stödjer det:

- **PostScript-drivrutinen i Windows 2000, Windows XP eller Windows Server 2003:**
Välj **Stående** eller **Liggande** i avsnittet **Orientering** på fliken **Layout**, välj **Vänd längs långsidan** eller **Vänd längs kortsidan** i avsnittet **Dubbelsidig utskrift**, välj **Första sidan först** i avsnittet **Sidordning** och välj **Häfte** i den nedrullningsbara listrutan **Antal sidor per ark**. Spara ändringarna genom att klicka på **OK**.
- **PCL6-drivrutinen i Windows 98 SE, Windows Me, Windows 2000, Windows XP, Windows NT4.0 eller Windows Server 2003:**
Klicka på **Fler layoutalternativ** på fliken **Layout** och välj **Skriv ut häften**. Spara ändringarna genom att klicka på **OK**.

Skriva ut affischer

Affischutskrift ger dig möjlighet att skriva ut stora versioner av en sida på flera sidor.

Så här skriver du ut affischer i en drivrutin som stödjer det:

- **PCL6-drivrutinen i Windows 98 SE, Windows Me, Windows 2000, Windows XP, Windows NT4.0 eller Windows Server 2003:**

Klicka på **Fler layoutalternativ** på fliken **Layout**, välj **Affisch** och ange värdena för **Sidlayout** och **Överlappa**. Om du väljer **Egen inställning** i den nedrullningsbara listrutan **Sidlayout**, ska du ange skalningsfaktorn i rutan **Skalningsfaktor**. Spara ändringarna genom att klicka på **OK**.

Negativa och spegelvända utskrifter

Du kan skriva ut en sida negativt (de ljusa och mörka partierna skrivs ut mörkt respektive ljusst) eller spegelvänt (utskriften vänds i horisontell ledd).



Så här gör du negativa eller spegelvända utskrifter med drivrutiner som stödjer det:

- **PostScript-drivrutinen i Windows 98 eller Windows Me:**

Markera kryssrutan **Skriv ut som negativ bild** eller **Skriv ut spegelvänt** på fliken **Grafik** i avsnittet **Special** och spara ändringarna genom att klicka på **OK**.

- **PostScript-drivrutinen i Windows 2000, Windows XP eller Windows Server 2003:**

Klicka på **Avancerat** på fliken **Layout**, välj **PostScript-alternativ** i avsnittet **Dokumentalternativ** och välj **Ja** eller **Nej** i de nedrullningsbara listrutorna **Spegelvänd utskrift** eller **Negativ utskrift**. Spara ändringarna genom att klicka på **OK**.

- **PostScript-drivrutinen i Windows NT4.0:**

Klicka på **Avancerat** på fliken **Utskriftsformat**, välj **PostScript-alternativ** i avsnittet **Dokumentalternativ** och välj **Ja** eller **Nej** i de nedrullningsbara listrutorna **Spegelvänd utskrift** eller **Negativ utskrift**. Spara ändringarna genom att klicka på **OK**.

- **PostScript-drivrutinen i Mac OS 9.x:**

- Klicka på **Options (Alternativ)** i **Page Setup (Utskriftsformat)**.

- Välj **Flip Horizontal (Vänd horisontellt)**, **Flip Vertical (Vänd vertikalt)** eller **Invert Image (Inverterad utskrift)** i avsnittet **Visual Effects (Visuella effekter)** i dialogrutan **PSPrinter Options (Egenskaper för PSPrinter)**.

Skriva ut vattenstämplar

En vattenstämpel är extra text som kan skrivas ut på en eller flera sidor. Du skulle till exempel kunna skriva ut ord som Utkast, Konfidentiellt, Datum eller Version på en sida innan du delar ut den, och de orden kan infogas i form av vattenstämplar.



I vissa drivrutiner i Windows går det att:

- Skapa en vattenstämpel
- Redigera en befintlig vattenstämpels innehåll, färg, placering och vinkel
- Skriva ut en vattenstämpel antingen på den första sidan av dokumentet eller på alla sidor
- Skriva ut vattenstämpeln i bakgrunden
- Skriva ut vattenstämpeln text konturerat (i stället för med ifyllda bokstäver)

Obs!

Alla program har inte stöd för vattenstämplar.

Så här väljer, skapar och redigerar du vattenstämplar med en drivrutin i Windows som stödjer det:

- **PCL6-drivrutinen i Windows 98 SE, Windows Me, Windows 2000, Windows XP, Windows NT 4.0 eller Windows Server 2003:**

Klicka på fliken **Vattenstämpel** i skrivardrivrutinen. Då visas egenskapsfönstret Vattenstämpel.

Skriva ut omslagssidor

En omslagssida kan skrivas ut före de övriga sidorna i dokumentet. Du kan välja en annan papperskälla för omslagssidan än för resten av dokumentet. Du skulle till exempel kunna använda företagets firmabrevpapper eller färgat papper på den första sidan av ett dokument eller en rapport.

Riktlinjer

- Du kan skriva ut omslagssidor från vilket pappersmagasin som helst, inom ramarna för ytvikterna som anges i "Papper som går att använda" på sidan 12.

- Kontrollera att omslagssidan är lika stor som papperen som används i det övriga dokumentet. Om du anger en annan storlek i drivrutinen än som finns i magasinet som du har valt att skriva ut omslagssidan från, skrivs omslagssidan ut på samma sorts papper som det övriga dokumentet.

Skriva ut omslagssidor

Så här skriver du ut omslagssidor i en drivrutin som stödjer det:

- **PCL6-drivrutinen i Windows 98 SE, Windows Me, Windows 2000, Windows XP, Windows NT4.0 eller Windows Server 2003:**

Välj från vilket magasin du vill att omslagssidan ska skrivas ut i den nedrullningsbara listrutan **Omslagssida** på fliken **Papper**. Spara ändringarna genom att klicka på **OK**.
- **PostScript-drivrutinen i Mac OS 9.x:**
 - a. Klicka på **Options (Alternativ)**.
 - b. Välj **None (Ingen)**, **Before (Före)** eller **After Document (Efter dokumentet)** i avsnittet **Cover Page (Skiljeblad)** i dialogrutan **Print Options (Utskriftsalternativ)** och spara ändringarna genom att klicka på **OK**.
 - c. Klicka på den nedrullningsbara menyn under **Paper Source (Papperskälla)** och välj från vilket magasin omslagssidan ska skrivas ut.
- **PostScript-drivrutinen i Mac OS X, version 10.3:**
 - a. Klicka på den nedrullningsbara menyn i skrivardrivrutinen och välj **Cover Page (Skiljeblad)**.
 - b. Välj **None (Ingen)**, **Before Document (Före dokumentet)** eller **After Document (Efter dokumentet)** i **Printer Cover Page (Skiljeblad)**.
 - c. Klicka på den nedrullningsbara menyn i **Cover Page Type (Typ av skiljeblad)** och välj något.
 - d. Ange eventuellt ytterligare information i **Billing Info (Faktureringsinformation)** som du vill ska skrivas ut på omslagssidan.

Förbrukningsvaror och återvinning

Förbrukningsvaror

När tonerkassetten börjar bli tom visas statusmeddelanden och varningar på skrivarens kontrollpanel. Kontrollera att du har färskas förbrukningsvaror till hands när du får en varning om att tonern håller på att ta slut eller kassetten måste bytas ut.

Kontakta den lokala återförsäljaren eller besök www.xerox.com/office/3500supplies om du vill beställa förbrukningsvaror.

Konfigurationssida

På konfigurationssidan visas hur mycket toner det finns kvar i tonerkassetten. Så här skriver du ut konfigurationssidan:

1. Tryck på **Meny** på kontrollpanelen och välj **Information** genom att trycka på **OK**.
2. Välj **Infosidor** och tryck sedan på **OK**.
3. Välj **Konfig. sida** och skriv sedan ut sidan genom att trycka på **OK**.

Återvinning

Mer information om Xerox återvinningsprojekt finns på adressen www.xerox.com/gwa.

Anslutningar och nätverk

Översikt över nätverksinställningar och konfiguration

Så här konfigurerar du nätverket:

1. Sätt på skrivaren och datorn.
2. Anslut skrivaren till nätverket med den rekommenderade maskinvaran och de rekommenderade kablarna.
3. Ställ in skrivarens nätverksadress. Den behövs för att det ska gå att hitta skrivaren i nätverket.
 - Olika Windows-versioner: Kör installationsprogrammet på cd-skivan *Software and Documentation*. Då ställs skrivarens IP-adress in automatiskt om skrivaren är ansluten till ett TCP/IP-nätverk. Det går även att ange skrivarens IP-adress manuellt på kontrollpanelen.
 - Macintosh: Ange skrivarens nätverksadress (TCP/IP) på kontrollpanelen.
4. Installera drivrutinen på datorn från cd-skivan *Software and Documentation*. Mer information om hur det går till att installera drivrutinen finns i det avsnitt i det här kapitlet som behandlar det operativsystem som du använder.

Obs!

Om du inte har tillgång till cd-skivan *Software and Documentation* kan du hämta den senaste drivrutinen från www.xerox.com/office/drivers.

Välja en anslutningsmetod

Anslut skrivaren till nätverket via Ethernet eller USB. De olika anslutningsmetoderna har olika krav på maskinvara och kablage. Kablar och maskinvara medföljer i allmänhet inte skrivaren. Sådant måste du köpa till.

Ansluta via Ethernet

Med Ethernet kan en eller flera datorer anslutas. Tekniken gör det möjligt att ha många skrivare och datorer i nätverket. Du får även direkt tillgång till CentreWare Internet Services (IS). CentreWare IS har ett enkelt gränssnitt med vars hjälp du kan administrera, konfigurera och övervaka nätverksskrivare från din egen dator. Det sker med hjälp av en inbyggd webserver. Fullständig information om CentreWare IS får du om du klickar på **Hjälp** i CentreWare IS eller läser *Online-hjälpen om CentreWare IS*.

Nätverksanslutning

Följande maskinvara och kablage krävs för Ethernet-anslutningar.

- Om du tänker ansluta skrivaren till en dator, måste du ha en rak Ethernet-kabel av typen RJ-45.
- Om du tänker ansluta skrivaren till en eller flera datorer via en hubb måste du ha en hubb och två korskopplade kategori 5-/RJ-45-kablar.
- Om du tänker ansluta en eller flera datorer via en kabel- eller DSL-router, måste du ha en kabel- eller DSL-router och två eller flera korskopplade kategori 5-/RJ-45-kablar. (En kabel per enhet.)
- Om du tänker ansluta skrivaren till en eller flera datorer via en hubb, kan du ansluta datorn till hubben med en kabel och sedan skrivaren till hubben med en annan kabel. Koppla kablarna till valfria portar på hubben, men inte till uppåtlinken.

TCP/IP och EtherTalk är de vanligaste Ethernet-protokollen. Alla datorer och skrivare måste ha unika adresser om det ska gå att skriva ut via TCP/IP-protokollet.

Fristående nätverksanslutning (kabel eller DSL)

Mer information om hur du upprättar en anslutning till skrivaren via kabel eller DSL finns i kunskapsbanken på adressen www.xerox.com/office/3500support.

USB-anslutningar

Om du bara ansluter skrivaren till en dator är USB-anslutningar snabba, men inte lika snabba som Ethernet-anslutningar. Du som har en PC måste använda Microsoft Windows 98 SE, Windows Me, Windows XP eller Windows 2000 om du vill kunna ansluta skrivaren via USB. Macintosh-användare måste ha Mac OS 9.x eller en senare version.

USB-anslutning

En USB-anslutning kräver en vanlig USB-kabel av typen A eller B. Du måste köpa kabeln separat. Den medföljer inte skrivaren. Kontrollera att du använder rätt sorts USB-kabel.

1. Anslut den ena änden av USB-kabeln till skrivaren och sätt på den.
2. Anslut den andra änden av USB-kabeln till datorn.

Anslutningar via parallellkabel

Det går även att ansluta skrivaren till en dator via en parallellkabel. Det är den långsammaste anslutningen av dem alla. För parallellanslutningar krävs en parallellkabel med normal eller hög densitet (kabeln 1284-C med 36 stift och hög densitet [hane] till kabeln 1284-B med 36 stift och låg densitet [hane]). Kabeln får vara högst tre meter lång. Anslut parallellkabeln till skrivaren och datorn. Båda måste vara **avstängda**. Sätt sedan **på** dem. Installera skrivardrivrutinen från cd-skivan *Software and Documentation* och välj en lämplig LPT-parallellport.

Ange nätverksadressen

TCP/IP och IP-adresser

Om nätverket är stort bör du kontakta nätverksadministratören för att få reda på lämpliga IP-adresser och annan konfigurationsinformation.

Om du själv ställer i ordning ett lokalt nätverk eller ansluter skrivaren direkt till datorn via Ethernet, ska du följa anvisningarna om hur det går till att ställa in skrivarens IP-adress automatiskt.

Datorer och skrivare brukar kommunicera med varandra via TCP/IP-protokollet i Ethernet-nätverk. I sådana nätverk måste alla skrivare och datorer ha unika IP-adresser. Det är viktigt att adresserna liknar varandra, men de får inte vara identiska. Det är bara den sista siffran som behöver vara annorlunda. Skrivaren kan till exempel ha adressen 192.168.1.2, medan datorn har adressen 192.168.1.3. En annan enhet kan ha adressen 192.168.1.4.

I allmänhet brukar Macintosh-datorer kommunicera med nätverksskrivare via TCP/IP eller EtherTalk-protokollet. I Mac OS X är TCP/IP att föredra. Till skillnad från fallet med TCP/IP behöver skrivarna och datorerna emellertid inte ha IP-adresser om EtherTalk används.

I många nätverk finns det en DHCP-server (Dynamic Host Configuration Protocol). DHCP-serverar ger automatiskt varje dator och skrivare i nätverket en IP-adress, om de är inställda att anropa DHCP-servern. De flesta kabel- och DSL-routrar har inbyggda DHCP-serverar. Om du har en kabel- eller DSL-router måste du läsa dokumentationen till den om hur IP-adresseringen går till.

Ange skrivarens IP-adress automatiskt

Om skrivaren är ansluten till ett litet och redan upprättat TCP/IP-nätverk där det inte finns någon DHCP-server, ska du använda installationsprogrammet på cd-skivan *Software and Documentation* för att ta reda på och tilldela skrivaren en IP-adress. Du får ytterligare anvisningar om du sätter i cd-skivan *Software and Documentation* i cd-spelaren i datorn. Följ installationsanvisningarna efter att installationsprogrammet har kommit igång.

Obs!

Om installationen ska ske automatiskt måste skrivaren vara ansluten till ett redan upprättat TCP/IP-nätverk.

Ange skrivarens IP-adress manuellt

Obs!

Kontrollera att datorn har en fungerande IP-adress. Kontakta nätverksadministratören om du behöver mer information.

Saknas det en DNS-server i nätverket eller om det är nätverksadministratören som tilldelar IP-adresser till skrivare, kan IP-adressen anges manuellt på det sätt som beskrivs här nedan. Manuella inställningar åsidosätter DHCP- och AutoIP-tekniken. Om du har ett litet kontor med bara en dator och använder modem, kan du ange IP-adressen manuellt.

1. Välj **Anslutning** på kontrollpanelen och tryck sedan på **OK**.
2. Välj **TCP/IP Setup** och tryck sedan på **OK**.
3. Välj **BOOTP/DHCP** och tryck sedan på **OK**.
4. Välj **Av** och tryck sedan på **OK**.
5. Tryck på **Tillbaka** för att återgå till menyn **TCP/IP Setup**.
6. Välj **TCP/IP Setup** och tryck sedan på **OK**.
7. Välj **IP-adress** och tryck sedan på **OK**.
8. Ange skrivarens IP-adress och tryck sedan på **OK**.

Installera skrivardrivrutinerna

Windows 98 SE eller senare och Windows 2000 eller senare

Så här installerar du skrivardrivrutinen från cd-skivan *Software and Documentation*:

1. Sätt i cd-skivan i datorns cd-spelare. Gör så här om installationsprogrammet inte startas:
 - a. Klicka på **Start** och sedan på **Kör**.
 - b. Skriv följande i rutan i fönstret **Kör**:
<Cd-spelarens enhetsbeteckning>\INSTALL.EXE.
2. Välj språk i listan.
3. Välj **Installera skrivardrivrutin**.
4. Välj installationsmetod och följ sedan anvisningarna på bildskärmen.

Macintosh OS 9.x

Skapa en USB-skrivare eller installera skrivardrivrutinen via EtherTalk.

USB

Skrivare som ansluts via USB visas inte i Väljaren. Så här skapar du en USB-skrivare:

1. Sätt i cd-skivan *Software and Documentation* i cd-spelaren.
2. Skapa en USB-skrivare med hjälp av **Desktop Printer Utility**.

EtherTalk

Obs!

Om du använder EtherTalk i nätverket behöver datorn ingen IP-adress.

Installera skrivardrivrutinen på följande sätt:

1. Öppna **inställningsprogrammet AppleTalk**.
2. Kontrollera att **Ethernet**-porten har valts som nätverksport.
3. Installera skrivardrivrutinen genom att dubbelklicka på installationsprogrammet på cd-skivan *Software and Documentation*.
4. Öppna **Väljaren** och klicka sedan på drivrutinen **LaserWriter**.
5. Markera skrivaren i den högra kolumnen i **Väljaren** och skapa skrivbordsskrivaren genom att klicka på **Skapa**.

Macintosh OS X version 10.2 eller senare

Så här installerar du skrivardrivrutinen från cd-skivan *Software and Documentation*:

1. Sätt i cd-skivan i cd-spelaren.
2. Starta verktygsprogrammet **Utskriftskontroll**.

Obs!

I Macintosh OS X version 10.3 eller senare heter verktyget **Printer Setup Utility**.
Verktygen finns i mappen **Verktyg** i mappen **Program**.

3. Klicka på ikonen **Lägg till** i fönstret Skrivarlista och välj sedan **Rendezvous** i den nedrullningsbara menyn.
4. Markera skrivaren i fönstret.
5. Välj **Xerox** i listan över tillverkare i den undre nedrullningsbara menyn.
6. Välj den aktuella skrivarmodellen i listan över tillgängliga enheter.
7. Klicka på **Lägg till**.

Felsökning

Skrivaren är konstruerad att ge genomgående goda utskriftsresultat. Om du märker att kvaliteten försämras, kan du felsöka problemet med ledning av informationen på de följande sidorna.

Detaljerad information finns på nätet på adressen www.xerox.com/office/3500support.

Kvalitetsproblem

Om utskrifterna försämras ska du läsa informationen på sidan med adressen www.xerox.com/office/3500support.

Rengöra skrivarens utsida

Du kan rengöra skrivarens utsida med en mjuk och fuktig trasa. Du kan ta bort fläckar med en trasa som har fuktats med ett mildt, neutralt rengöringsmedel. Spruta inte rengöringsmedel direkt på skrivaren.

Varning

Stäng av skrivaren och ta ur nätsladden ur väggkontakten innan du rengör skrivaren, så riskerar du inte att få en stöt.

Rengör inte skrivaren med en dammsugare. Smörj inte skrivaren med olja.

Meddelanden på kontrollpanelen

Information och felsökningshjälp finns att tillgå på skrivarens kontrollpanel.

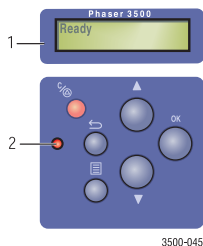

1. **Alfanumerisk display**
2. **Online/data/fel-indikatorn**

Kontrollpanelen är uppdelad i två sektioner. I den övre (1) visas skrivarens meny och felmeddelanden. I den undre (2) finns kontrollpanelens knappar.

Vissa av indikatorbeskrivningarna och felmeddelandena som kan visas på kontrollpanelen diskuteras här nedan.

Indikatorbeskrivningar

Indikatorn visar skrivarens olika funktionstillstånd:

| Indikatorns utseende | Beskrivning |
|------------------------------|---|
| Blinkande grönt ljus | <ul style="list-style-type: none">■ Värmer upp■ Visar menyer■ Avbryter en utskrift■ Väntar på data■ Bearbetar data■ Skriver ut sidor |
| Fast grönt ljus | Redo för utskrift |
| Fast orange ljus | En allvarligt fel har inträffat och utskriften har avbrutits |
| Blinkande orange ljus | Det har inträffat ett smärre fel som användaren måste åtgärda innan det går att skriva ut igen |
| Släckt | <ul style="list-style-type: none">■ Skrivaren är avstängd■ Energisparläge |

Fel och varningar

Skrivaren visar fel- och varningsmeddelanden i displayen på kontrollpanelen.

Fel på maskin- eller programvara som kräver service visas som fel. När ett felmeddelande visas på skrivarens kontrollpanel blinkar indikatorn eller lyser orange. Felmeddelandet visas i stället för statusinformation.

När ett fel inträffar under utskrift dyker Statusskärm upp på skärmen och meddelar att skrivaren behöver tillsyn. Statusskärm är bara tillgängligt i Windows och då endast om skrivaren är inkopplad i nätverket eller via USB-kabel.

Flytta och packa skrivaren

Varning

Undvik att skada dig själv och skrivaren genom att följa anvisningarna här nedan.

Information om din säkerhet finns i bilaga "A-Säkerhet" i den här handboken.

Följ anvisningarna om du ska flytta skrivaren någon annanstans på kontoret eller inför en flytt.

Försiktighetsåtgärder inför förflyttning av skrivaren

Varning

Ta ur tonerkassetten innan du flyttar skrivaren. I annat fall kan skrivaren skadas.

- Lyft skrivaren själv eller ta hjälp av en person.
- Stäng alltid av skrivaren med strömbrytaren och ta ur alla sladdar och kablar.
- Ta loss och ta bort magasinet som rymmer 500 papper, om det är monterat.
- Lyft alltid skrivaren på de angivna ställena.
- Ställ aldrig mat eller någon vätska på skrivaren.
- Skador som uppstår på skrivaren på grund av att den flyttas eller paketeras på felaktigt sätt inför en flytt täcks inte av garantin, serviceavtalet eller nöjdhetsgarantin. Nöjdhetsgarantin (Total Satisfaction Guarantee) gäller i USA och Kanada. Den kan gälla även på andra ställen. Kontakta säljaren om du vill veta mer.

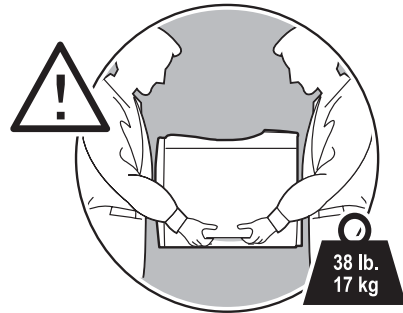

3500-056

Flytta skrivaren på kontoret

Skrivaren kan flyttas från en plats till en annan på kontoret om den bärs försiktigt och upprätt. Den kan skadas om den utsätts för stötar, till exempel genom att skjutas över en tröskel eller över en parkeringsplats.

Varning

Ta ur tonerkassetten innan du flyttar skrivaren. I annat fall kan skrivaren skadas.

Packa skrivaren inför transport

Om skrivaren ska transporteras måste den packas i ursprungsförpackningen eller ett ompackningskit. Anvisningar om hur skrivaren ompaketeras finns i förpackningen.

Kontakta din lokala Xerox-representant om du inte har kvar den ursprungliga förpackningen eller om du inte kan paketera om skrivaren.

Ytterligare resurser

Support

Mer hjälp finns att få på adressen www.xerox.com/office/3500support. Där kan du läsa i kunskapsbasen, få teknisk support via e-post och hämta drivrutiner.

Ett antal länkar till Xerox installeras i webbläsarens bokmärkeskatalog när skrivardrivrutinerna installeras på datorn. Det finns även några nyttiga länkar på fliken **Felsökning** i skrivardrivrutinen i Windows.

Webblänkar

Xerox erbjuder många resurser som du kan utnyttja för att lära dig mer om din Xerox-skrivare. Du kan skaffa dig mer information om din skrivare på dessa webbplatser.

| Resurs | Länk |
|--|--|
| Länkar till produktinformation, skrivardrivrutiner, dokument och supportinformation: | www.xerox.com/office/3500support |
| Teknisk information: | www.xerox.com/office/3500support |
| Beställa förbrukningsmaterial från Xerox: | www.xerox.com/office/3500supplies |
| Ditt lokala försäljningskontor och supportcenter: | www.xerox.com/office/contacts |

Bilagor

A-Säkerhet

Skrivaren och de rekommenderade förbrukningsvarorna har utformats för att och har befunnits uppfylla stränga säkerhetsföreskrifter. Om du tar hänsyn till följande information kommer du att kunna använda skrivaren på ett säkert sätt.

Elsäkerhet

- Använd nätsladden som medföljde skrivaren.
- Sätt i nätsladden direkt i ett jordat vägguttag. Se till att bägge ändarna av sladden sitter i ordentligt. Be en elektriker kontrollera uttaget om du inte vet om det är jordat eller inte.
- Koppla inte skrivaren till ett ojordat eluttag med en jordad adapter.
- Använd inte förlängningssladdar eller grenuttag.
- Kontrollera att skrivaren ansluts till ett vägguttag som levererar korrekt spänning och effekt. Se över skrivarens märkdata med en elektriker om det är nödvändigt.

Varning

Undvik att få en stöt genom att se till att skrivaren är jordad. Elprodukter kan vara farliga om de missbrukas.

- Ställ inte skrivaren så att någon kan kliva på nätsladden.
- Ställ inte något på nätsladden.
- Blockera inte ventilationsöppningarna. De är till för att skrivaren inte ska överhettas.
- Lägg inte gem eller häftklamrar i skrivaren.

Varning

För inte in något i skrivarens springor eller öppningar. Om du får kontakt med en spänningsförande del eller kortsluter en del kan det börja brinna eller så kan du få en stöt.

Om du lägger märke till ovanliga ljud eller dofter:

1. Stäng omedelbart av skrivaren.
2. Ta ur nätsladden ur kontakten.
3. Kontakta en auktoriserad reparatör som får ta hand om problemet.

Nätsladden kopplas in på baksidan av skrivaren. Om det är nödvändigt att bryta strömmen till skrivaren ska du ta loss nätsladden ur väggkontakten.

Varning

Ta inte bort några kåpor eller skydd som är fastskruvade, såvida du inte monterar tillvalskomponenter och uttryckligen ombeds att göra det. Koppla **bort** strömmen när du monterar något. Dra ut nätsladden när du tar bort någon kåpa eller något skydd då du installerar tillvalskomponenter. Förutom de komponenter som användaren kan montera, finns det inget du kan reparera eller underhålla bakom kåporna.

Obs!

Låt skrivaren vara på. Det ger bästa möjliga prestanda och är ingen säkerhetsrisk.

Följande saker kan vara farliga:

- Nätsladden är skadad eller nött.
- Vätska spills i skrivaren.
- Skrivaren utsätts för vatten.

Gör så här om något av ovanstående inträffar:

1. Stäng omedelbart av skrivaren.
2. Ta ur nätsladden ur kontakten.
3. Kontakta en auktoriserad reparatör.

Laserskydd

Skrivaren uppfyller produktbestämmelserna som har fastställts av regionala, nationella och internationella organ i fråga om lasrar och har certifierats vara en laserprodukt av klass 1. Skrivaren utstrålar inget farligt ljus, eftersom strålen är helt innesluten vid alla de åtgärder och allt underhåll som användaren kan tänkas behöva företa sig.

Underhåll

- Försök inte utföra underhåll om metoden inte beskrivs uttryckligen i dokumentationen som medföljer skrivaren.
- Använd inte aerosolrengöringsmedel. Icke godkänt förbrukningsmaterial kan ge dåliga utskrifter och rentav vara farliga.
- Bränn inte upp förbrukningsvarorna eller några normala förbrukningsartiklar. Mer information om Xerox återvinningsprojekt finns på adressen www.xerox.com/gwa.

Handhavande

Skrivaren och förbrukningsvarorna till den har utformats för att uppfylla och vid tester visat sig uppfylla stränga säkerhetsföreskrifter. Säkerhetsorgan har undersökt, godkänt och bedömt att utrustningen uppfyller etablerade miljönormer.

Om du håller följande riktlinjer i beaktande kommer du att kunna använda skrivaren riskfritt.

Förbrukningsvaror till skrivaren

- Använd bara de förbrukningsvaror som rekommenderas för skrivaren. Olämpliga förbrukningsmaterial kan ge dåliga utskrifter och även vara farliga.
- Lyd alla varningar och anvisningar som står att läsa på eller medföljer skrivaren, tillvalen och förbrukningsvarorna.

Skrivarens placering

- Ställ skrivaren i en dammfri miljö där temperaturen varierar mellan 10 och 32 grader och den relativa luftfuktigheten mellan 20 och 80 procent.
- Tillse god ventilation och ställ skrivaren där den är lätt att använda och underhålla. Det minsta rekommenderade utrymmet är 32 cm bakom och 10 cm på ömse sidor om skrivaren.
- Täpp inte till springorna och öppningarna på skrivaren. Skrivaren kan bli överhettad utan fullgod ventilation.
- Använd höjdställningen **Låg** om skrivaren används på mindre än 2 050 meters höjd. Använd höjdställningen **Hög** om skrivaren används på mer än 2 050 meters höjd.
- Ställ inte skrivaren bredvid en värmekälla.
- Ställ inte skrivaren i direkt solljus.
- Ställ inte skrivaren i utblåset från luftkonditioneringen.
- Ställ skrivaren på ett plant och kraftigt underlag som förmår bära upp skrivaren. Skrivaren väger omkring 17 kg utan förpackningsmaterial.

Flytta skrivaren

Läs mer i “Flytta och packa skrivaren” på sidan 41.

Säkerhetsföreskrifter för utskrifter

- Vänta 10-15 sekunder mellan det att du stänger av och sätter på skrivaren igen.
- Håll händerna, håret, slipsen och dylikt borta från valsarna.
- Ta inte bort magasinet som du valde i skrivardrivrutinen eller på kontrollpanelen medan en utskrift pågår.
- Öppna inte luckorna medan en utskrift pågår.
- Flytta inte skrivaren medan en utskrift pågår.

Symboler på produkten

Het yta på eller i skrivaren. Var försiktig så att du inte gör dig illa.



Var försiktig (symbolen kan även rikta uppmärksamheten mot en viss komponent).



B-Printer Specifications (English Only)

Physical Specifications

Width: 396 mm

Depth: 453 mm

Height: 348 mm

Top Clearance: 254 mm

Weight: 17 kg

Environmental Specifications

Temperature

- Storage (in original packaging): -20° to 40° C
- Operating: 10° to 32° C

Relative Humidity

- Storage (in original packaging): 10% to 90%
- Operating: 20% to 80%

Electrical Specifications

Available in two models:

- 110-127 VAC, 50/60 Hz
- 220-240 VAC, 50/60 Hz

Performance Specifications

Resolution

- 300 x 300 dpi
- 600 x 600 dpi
- 1200 dpi Image Quality

Print Speed

- Up to 35 pages per minute (ppm)

Fuser Life

- Maximum 150,000 pages

Controller Specifications

- 400 MHz processor

Memory

- 32 MB standard on all printers
- Maximum 288 MB

Page Description Languages (PDL)

- PCL5e (driver not included)
- PCL6
- PostScript

Resident Fonts

- PostScript 3: 136 fonts
- PCL: 45 scalable fonts, 1 bitmap font

Interfaces

- USB
- IEEE 1284 parallel
- Ethernet 10BaseT and 100BaseTx

C–Regulatory Information (English Only)

Xerox has tested this product to electromagnetic emission and immunity standards. These standards are designed to mitigate interference caused or received by this product in a typical office environment.

United States (FCC Regulations)

This equipment has been tested and found to comply with the limits for a Class B digital device, pursuant to Part 15 of the FCC Rules. These limits are designed to provide reasonable protection against harmful interference in a residential installation. This equipment generates, uses, and can radiate radio frequency energy. If it is not installed and used in accordance with these instructions, it may cause harmful interference to radio communications. However, there is no guarantee that interference will not occur in a particular installation. If this equipment does cause harmful interference to radio or television reception, which can be determined by turning the equipment off and on, the user is encouraged to try to correct the interference by one or more of the following measures:

- Reorient or relocate the receiver.
- Increase the separation between the equipment and receiver.
- Connect the equipment into an outlet on a circuit different from that to which the receiver is connected.
- Consult the dealer or an experienced radio/television technician for help.

Any changes or modifications not expressly approved by Xerox could void the user's authority to operate the equipment. To ensure compliance with Part 15 of the FCC rules, use shielded interface cables.

Canada (Regulations)

This Class B digital apparatus complies with Canadian ICES-003.

Cet appareil numérique de la classe B est conforme à la norme NMB-003 du Canada.

European Union (Declaration of Conformity)

Xerox Corporation declares, under our sole responsibility, that the product to which this declaration relates is in conformity with the following standards and other normative documents:

Low Voltage Directive 73/23/EEC as amended

EN 60950:2000

EN 60825-1:1994+A1:2001+A2:2002

Electromagnetic Compatibility Directive 89/336/EEC as amended

EN 55022:1998+A1:2000+A2:2003

EN 55024:1998+A1:2001+A2:2003

EN 61000-3-2:2000

EN 61000-3-3:1995+A1:2001

Radio & Telecommunications Terminal Equipment Directive 1999/5/EC as amended

EN 300 330-2 V1.1.1

EN 300 440-2 V1.1.1

EN 301 489-3 V1.3.1

This product, if used properly in accordance with the user's instructions, is neither dangerous for the consumer nor for the environment.

A signed copy of the Declaration of Conformity for this product can be obtained from Xerox.

D–Material Safety Data Sheet (English Only)

For Material Safety Data information regarding your Phaser 3500 printer, go to www.xerox.com/office/msds. For the Customer Support Center phone numbers, see the information sheet that shipped with your printer or go to www.xerox.com/office/contacts.

E-Product Recycling and Disposal (English Only)

Xerox operates a worldwide equipment takeback and reuse/recycle program. Contact your Xerox sales representative (1-800-ASK-XEROX) to determine whether this Xerox product is part of the program. For more information about Xerox environmental programs, visit www.xerox.com/environment.html.

If your product is not part of the Xerox program and you are managing its disposal, please note that the product may contain lead and other materials whose disposal may be regulated due to environmental considerations. For recycling and disposal information, contact your local authorities. In the United States, you may also refer to the Electronic Industries Alliance at www.eiae.org.

Index

A

- appendices
 - material safety data sheet, 50
 - product recycling and disposal, 51
 - regulatory, 49
- automatisk dubbelsidig utskrift, 19
- avancerade alternativ
 - dubbelsidig utskrift, 19
 - förminska/förstora, 29
 - negativa utskrifter, 31
 - skalning, 29
 - skriva ut affischer, 31
 - skriva ut flera sidor på ett ark, 28
 - skriva ut vattenstämplar, 32
 - spegelvända utskrifter, 31
 - utskrift av häften, 30

B

- bilagor
 - säkerhet, 44
- bindningsinställningar, 19

C

- CentreWare IS, 7
 - administrationsverktyg för skrivare, 7
 - skrivarens språk, 9
 - starta, 8

D

- dokument med flera sidor, 28
- drivrutin
 - funktioner, 6
 - information, 5
 - skriva ut flera sidor på ett ark, 28
 - välja häften, 30
 - välja negativ eller spegelvänd utskrift, 31
 - välja omslagssida, 34
 - välja skalfaktor, 29
 - välja, skapa eller redigera vattenstämplar, 32
 - ändra inställningar (Windows), 14
 - välja pappersorientering, 19

- dubbelsidig utskrift
 - automatisk, 19
 - häften, 30
 - manuell, 22
 - bindningstyp, 19

E

- egen pappersstorlek
 - lägga i i magasin 1, 27
 - riktlinjer för utskrift, 27
- elsäkerhet, 44
- enkla utskrifter, 13
- etiketter
 - riktlinjer, 26
 - skriva ut, 26
- exempelsidor, 4

F

- fel på maskinvara, 41
- fel på programvara, 41
- felmeddelanden, 41
- felsökning
 - fel- och varningsmeddelanden, 41
 - flytta och packa skrivaren, 41
 - indikatorbeskrivningar, 41
 - kunskapsbas, 43
 - kvalitetsproblem, 40
 - meddelanden på kontrollpanelen, 40
 - rengöra skrivaren, 40
 - Statusskärm, 8
- fjärrkontrollpanelen, 6
 - installera, 6
 - ändra inställningar, 7
- flytta skrivaren
 - på kontoret, 42
 - riktlinjer, 42
 - transport, 42
- förbrukningsvaror, 34, 46
- förlängningssladd, 44
- förminska/förstora, 29

H

- handhavande, 45

I

indikatorbeskrivningar, 41
 informationssidor, 4
 skrivarens språk, 9
 IP-adress, 7

J

jordad adapter, 44
 jordanslutning, 44

K

konfigurationer, 1
 konfigurationssida
 återstående toner, 34
 kontrollpanel
 ange magasinföljden, 9
 fel- och varningsmeddelanden, 41
 indikatorbeskrivningar, 41
 meddelande, 40
 menyöversikt, 3
 skrivarens språk, 9
 statusmeddelanden, 41
 välja ett magasin, 9
 ändra papperstyp och papperstorlek, 13
 kunskapsbas, 43
 kuvert
 köpa och förvara, 24
 riktlinjer, 24
 skriva ut, 25
 kvalitetsproblem, 40

L

laserskydd, 45
 lyfta skrivaren, 42

M

magasin 1
 manuell dubbelsidig utskrift, 22
 manuell matning, 17
 skriva ut OH-film, 23
 skriva ut på papper i specialformat, 27
 magasinföljd, 9
 material safety data sheet, 50
 meddelande
 kontrollpanel, 40
 status, 34, 41
 varning, 34, 41
 menyöversikt, 3

N

negativ, 31

O

OH-film
 riktlinjer, 23
 skriva ut från magasin 1, 23
 omslagssida, 32

P

papper
 anpassade format, 27
 papper som går att använda, 12
 PCL6-utskrifter, 10
 performance specifications
 print speed, 48
 resolution, 48
 printer
 specifications, 47
 printer specifications
 controller specifications, 48
 environmental, 47
 performance, 48
 physical, 47
 product recycling and disposal, 51
 produktsymboler, 47

R

regulatory information
 Canada, 49
 Europe, 50
 United States, 49
 rengöra skrivaren, 40
 resurser
 CentreWare IS, 7
 kunskapsbas, 43
 webblänkar, 43
 riktlinjer
 använda etiketter, 26
 använda kuvert, 24
 använda OH-film, 23
 flytta skrivaren, 42
 papper som går att använda, 12

S

skalning, 29

- skriva ut
 - affischer, 31
 - etiketter, 26
 - exempelsidor, 4
 - häften, 30
 - informationssidor, 4
 - kuvert, 25
 - manuell dubbelsidigt, 22
 - manuell matning, 17
 - OH-film, 23
 - omslagssida, 32
 - papper som går att använda, 12
 - på papper i anpassat format från magasin 1, 27
 - flera sidor på samma ark, 28
 - negativ, 31
 - spegelvänt, 31
 - säkerhetsanvisningar, 46
- skriva ut affischer, 31
- skriva ut flera sidor på ett ark, 28
- skrivardrivrutin
 - funktioner, 6
- skrivare
 - flytta, 41
 - flytta på kontoret, 42
 - funktioner, 1
 - inställningar, 14
 - konfigurationer, 1
 - lyfta, 42
 - placering, 46
 - registrera, 11
 - skada och garanti, 42
 - språk, 9
 - transportförberedelser, 42
 - ventilation, 46
 - elsäkerhet, 44
 - förbrukningsvaror, 46
 - hjälp, 17
 - ovanliga ljud eller dofter, 44
 - rengöra utsidan, 40
 - säkerhet, 44
 - säkerhetsanvisningar, 44
- spegelvänt, 31
- statusmeddelanden, 34
- Statusskärm, 8
- säkerhet, 44
 - elsäkerhet, 44
 - handhavande, 45
 - höjd, 46
 - laser, 45
 - skriva ut, 46
 - underhåll, 45
 - faror, 45
 - krav, 44
- T**
- TCP/IP, 7
- teckensnitt, 10
 - PCL6, 10
 - PostScript, 10
 - skriva ut, 10
- tillbehör, 2
- tonerkassett
 - beställa, 34
- U**
- underhåll, 45
- utskrift av häften, 30
- utskriftsinställningar, 15
 - enskilda utskrifter, 14
 - inställning, 14
 - PCL6-drivrutinen, 15
 - PostScript-drivrutin, 16
- V**
- varningsmeddelanden, 3, 34, 41
- vattenstämplar, 32
- W**
- Walk-Up-tekniken, 5
- webblänkar, 43
- Windows
 - inställningar för PCL-drivrutinen, 15
- Å**
- återvinning, 34
- Ä**
- ändra utskriftsinställningar
 - drivrutin (Windows), 14