



Guide des caractéristiques



Copyright © 2002, Xerox Corporation. Tous droits réservés. Le programme est soumis aux lois américaines sur la protection des œuvres non publiées. Il est interdit de reproduire le contenu de cette publication sous quelque forme que ce soit sans l'autorisation de Xerox Corporation.

La protection garantie par les droits d'auteur s'applique à tout ce qui se rapporte à la forme et au fond des informations et du matériel étant actuellement permis par les dispositions législatives ou la jurisprudence ou accordés ci-après, y compris sans limite aucune, le matériel provenant des programmes logiciels apparaissant sur les écrans tels que les styles, les modèles, les icônes, l'aspect des pages écrans, etc.

XEROX®, The Document Company®, le X stylisé, CentreWare®, DocuPrint® et Workset® sont des marques déposées de Xerox Corporation. infoSMART™, Phaser™, PhaserPort™, PhaserSMART™ et PhaserTools™ sont des marques déposées de Xerox Corporation.

Adobe®, Acrobat®, Acrobat® Reader®, Illustrator®, PageMaker®, Photoshop®, et PostScript®, ATM®, Adobe Garamond®, Birch®, Carta®, Mythos®, Quake® et Tekton® sont des marques déposées et Adobe Jenson™, la technologie Adobe Brilliant Screens™ et IntelliSelect™ sont des marques commerciales de Adobe Systems Incorporated ou de ses filiales qui peuvent être enregistrées sous certaines juridictions.

Apple®, LaserWriter®, LocalTalk®, Macintosh®, Mac® OS, AppleTalk®, TrueType2®, Apple Chancery®, Chicago®, Geneva®, Monaco® et New York® sont des marques déposées et QuickDraw™ est une marque commerciale de Apple Computer Incorporated. Marigold™ et Oxford™ sont des marques commerciales de AlphaOmega Typography.

Avery™ est une marque commerciale d'Avery Dennison Corporation.

PCL® et HP-GL® sont des marques déposées de Hewlett-Packard Corporation.

Hoefler Text a été conçu par Hoefler Type Foundry.

ITC Avant Guard Gothic®, ITC Bookman®, ITC Lubalin Graph®, ITC Mona Lisa®, ITC Symbol®, ITC Zapf Chancery® et ITC Zapf Dingbats® sont des marques déposées d'International Typeface Corporation.

Bernhard Modern™, Clarendon™, Corone™, Helvetica™, New Century Schoolbook™, Optima™, Palatino™, Stempel Garamond™, Times™ et Univers™ sont des marques commerciales de Linotype-Hell AG et/ou de ses filiales.

MS-DOS® et Windows® sont des marques déposées de Microsoft Corporation.

Wingdings™ au format TrueType® est un produit de Microsoft Corporation. WingDings est une marque commerciale de Microsoft Corporation et TrueType est une marque déposée d'Apple Computer, Inc.

Albertus™, Arial™, Gill Sans™, Joanna™ et Times New Roman™ sont des marques commerciales de Monotype Corporation.

Antique Olive® est une marque déposée de M. Olive.

Eurostile™ est une marque commerciale de Nebiolo.

Novell® et NetWare® sont des marques déposées de Novell, Incorporated.

Sun® et Sun Microsystems® sont des marques déposées de Sun Microsystems, Incorporated.

SPARC® est une marque déposée de SPARC International, Incorporated. SPARCstation™ est une marque commerciale de SPARC International, Incorporated, accordée exclusivement sous licence à Sun Microsystems, Incorporated.

UNIX® est une marque déposée aux Etats-Unis et dans d'autres pays, accordée sous licence exclusivement par le biais de X/Open Company Limited.

A titre de partenaire ENERGY STAR®, Xerox Corporation a déterminé que ce produit répond aux directives ENERGY STAR en matière d'efficacité énergétique. Le nom et le logo ENERGY STAR sont des marques déposées aux Etats-Unis.

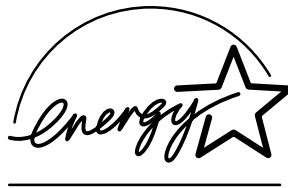

Ce produit utilise un code pour SHA-1 écrit par John Halleck et employé avec son accord.

Ce produit comprend un composant de LZW faisant l'objet d'une licence déposée aux Etats-Unis sous le numéro 4,558,302.

Les autres noms sont des marques ou des marques déposées de leurs détenteurs respectifs.

Sommaire

Éléments de l'imprimante	1
Éléments de la configuration de base	1
Vue avant de la configuration de base	1
Vue arrière de la configuration de base	2
Composants internes	2
Options d'imprimante	3
Vue avant des options de l'imprimante	3
Vue arrière des options de l'imprimante	4
Utilisation du panneau avant	5
Description du panneau avant	5
Carte du menu	6
Accès aux pages imprimables	6
Messages d'erreur	6
Fonctions des pilotes	7
Modes de qualité d'impression	8
Travaux d'impression sécurisée, travaux d'impression d'épreuves et travaux d'impression enregistrée	11
Pages de séparation	16
Impression de plusieurs pages sur une feuille (n pages par feuille)	17
Impression en mode brochure	18
Images en négatif et images miroir	20
Echelonnement	21
Réglage automatique	22
Filigranes	23
Lissage d'image	25
Papier au format personnalisé	26
Pages de couverture	31
Paramètres de l'imprimante	33
Impression de la page de démarrage	33
Economie d'énergie	34
Mode protégé pour les menus du panneau avant	34
Délai de chargement du papier	35
Intensité du panneau avant	36
Contraste du panneau avant	36
Mode Intelligent Ready	36
Langue du panneau avant	37

Polices	38
Polices résidentes (PostScript)	38
Polices résidentes (PCL5e/6)	38
Impression d'un échantillon de polices disponibles	38
Téléchargement de polices	40
Téléchargement de polices depuis un Macintosh	41
Téléchargement de polices depuis un PC	41
Index	42

Éléments de l'imprimante

Cette section traite des sujets suivants :

- Éléments de la configuration de base — voir page 1.
- Composants internes — voir page 2.
- Options d'imprimante — voir page 3.

Éléments de la configuration de base

Vue avant de la configuration de base

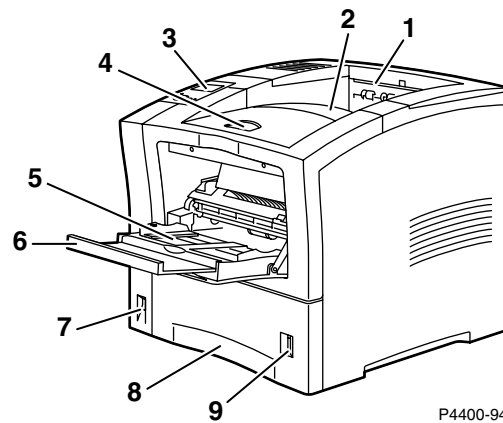

1. Fente de sortie du papier
2. Bac de sortie standard
3. Panneau avant
4. Déverrouillage du capot avant
5. Bac multisupport
6. Extension du bac multisupport
7. Commutateur d'alimentation
8. Bac 1
9. Indicateur de niveau de papier

Vue arrière de la configuration de base

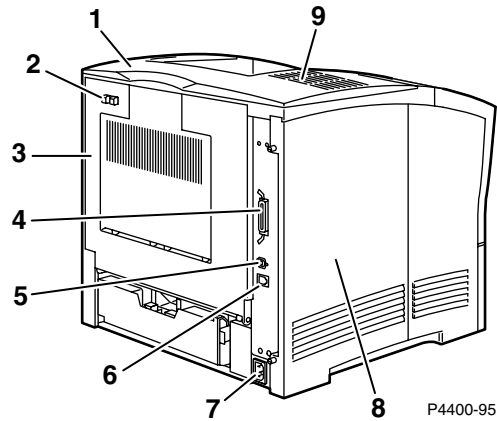

1. Capot des options
2. Déverrouillage du capot arrière
3. Capot arrière (en position fermée)
4. Connecteur parallèle
5. Connecteur USB
6. Connecteur UTP Ethernet
7. Prise du cordon d'alimentation
8. Capot gauche
9. Ouvertures d'aération

Composants internes

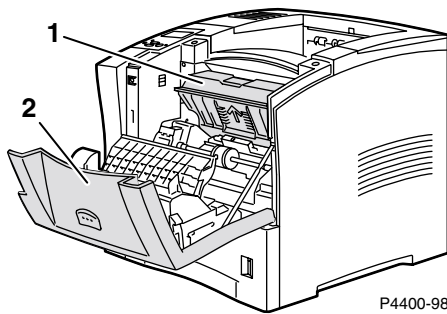

1. Cartouche d'impression
2. Capot avant (en position ouverte)

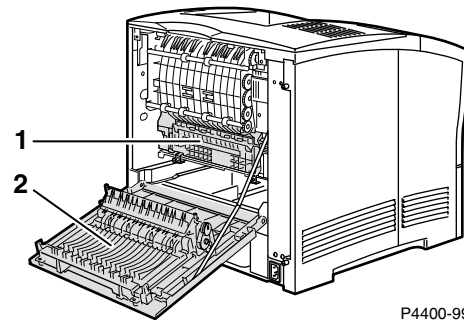

1. Cartouche du fuser
2. Capot arrière (en position ouverte)

Options d'imprimante

Outre les options présentées dans les pages suivantes, d'autres options sont également proposées, notamment :

- Disque dur interne
- Mémoire supplémentaire
- Mémoire flash DIMM de 16 Mo
- Mise à niveau des imprimantes Phaser 4400B à 4400N

Pour les références et les informations sur ces options ainsi que sur les consommables et le papier, reportez-vous à la section *Consommables* du *Guide de support* sur le **CD-ROM Documentation interactive** ou rendez-vous sur le site Web des consommables Xerox à l'adresse : www.xerox.com/officeprinting/4400supplies.

Vue avant des options de l'imprimante

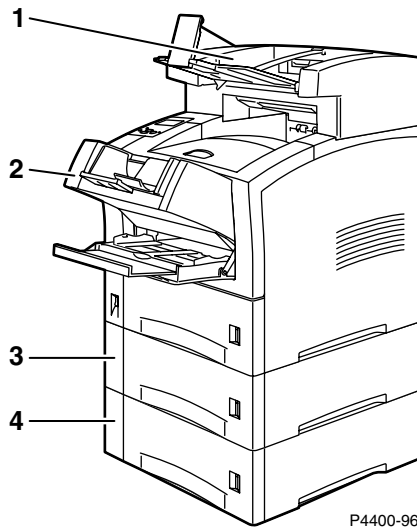

1. Récepteur 500 feuilles
2. Magasin pour enveloppes
3. Magasin d'alimentation 550 feuilles avec bac
4. Magasin d'alimentation 550 feuilles avec bac

Vue arrière des options de l'imprimante

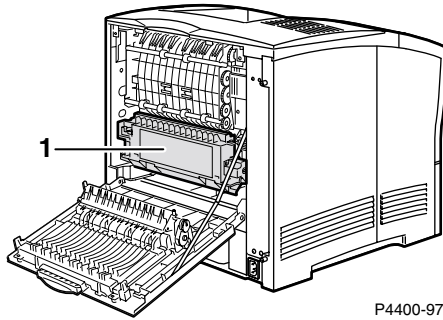

P4400-97

- 1.** Unité recto-verso automatique

Utilisation du panneau avant

Description du panneau avant

Le panneau avant :

- Affiche l'état de fonctionnement de l'imprimante (**Impression, Prêt à imprimer**, etc.).
- Vous avertit de la nécessité de remplacer les consommables, de charger le papier et d'éliminer les bouchages.
- Permet d'accéder à des outils et des pages d'informations pour vous aider à résoudre les problèmes.
- Permet de changer les paramètres d'imprimante et de réseau ; les paramètres du pilote ont préséance sur les réglages effectués sur le panneau avant de l'imprimante.
- Permet d'imprimer des travaux d'impression sécurisés, des travaux d'impression d'épreuves et des travaux d'impression enregistrés que vous avez stockés sur le disque dur de l'imprimante. Pour plus d'informations, reportez-vous à l'aide du pilote de l'imprimante ou à la section *Fonctions du pilote* du *Guide des fonctions* sur le **CD-ROM Documentation interactive**.
- Lorsque vous insérez du papier dans un bac, un message demande de sélectionner le type de papier afin que le réglage de fuser approprié soit utilisé. Pour plus d'informations, reportez-vous à la section *Bacs* du *Guide des bacs et du papier* sur le **CD-ROM Documentation interactive**.

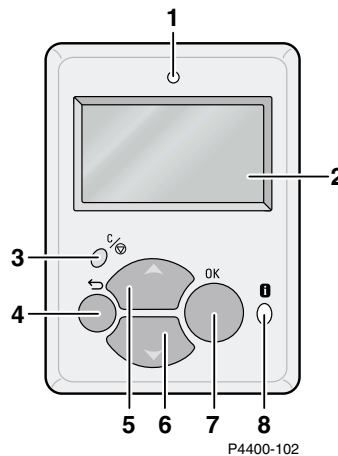

<p>1 Voyant d'état Clignote = L'imprimante est occupée Vert = OK Jaune = Avertissement, poursuite de l'impression Rouge = Problème, arrêt de l'impression</p>	<p>5 Touche Flèche haut Défilement vers le haut dans les menus</p>
<p>2 Affichage graphique du panneau avant</p>	<p>6 Touche Flèche bas Défilement vers le bas dans les menus</p>
<p>3 Touche Annuler l'impression</p>	<p>7 Touche OK</p>
<p>4 Touche Précédent</p>	<p>8 Touche Information Fournit des informations complémentaires sur le message actuellement affiché, par exemple des instructions d'élimination de bouchage.</p>

Carte du menu

Pour une liste complète des pages imprimables, imprimez la Carte du menu :

1. Sélectionnez **Menus** sur le panneau avant et appuyez sur la touche **OK**.
2. Sélectionnez **Imprimer la carte du menu** et appuyez sur la touche **OK**.

Accès aux pages imprimables

Accédez à ces pages depuis le **Menu Pages imprimables** (ou le **Menu Support**) :

1. Sur le panneau avant, passez au **Menu Pages imprimables** à l'aide la touche **Flèche bas** ou **Flèche Haut** et appuyez sur la touche **OK**.
2. Passez à l'option de menu correspondant à la page imprimable désirée (par exemple **Imprimer la page Conseils papier**) avec la touche **Flèche bas** ou **Flèche haut** et appuyez sur la touche **OK**.

Messages d'erreur

En présence d'un problème sur l'imprimante, l'affichage du panneau avant (1) affiche le message d'erreur. Appuyez sur le bouton **i** (2) pour en savoir plus sur le message d'erreur ainsi que sur la solution au problème.

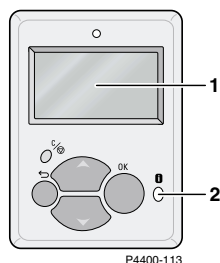

IMPRIMANTE LASER PHASER™ 4400

Carte du menu

Imprimer la carte du menu

Imprime cette page

Menu Info consommables

Fournit des informations sur l'utilisation des consommables

Menu Configuration de connexion

Fournit des outils simplifiant la connexion de l'imprimante

Menu Configuration de l'imprimante

Fournit des outils pour configurer le comportement par défaut de l'imprimante

Imprimer la page Conseils papier
Durée de vie du toner de la cartouche d'impression

Durée de vie du fuser
Réinitialisez compteur fuser

Nombre total d'impressions

Imprimer Page de configuration de connexion
Imprimer les pages de configuration
Menu Adresse TCP/IP *

TCP/IP *
CentreWare IS *
EtherTalk *
NetWare *
Définir le type de trame IPX *

IPP *
SLP *
SSDP *
Régler la vitesse Ethernet *

Menu Configuration USB
Réinitialisez la configuration de connexion

Imprimer les pages de configuration
Définir la langue du panneau avant
Menu Configuration de bac
Intelligent Ready
Page de démarrage
Définir l'intensité du panneau avant
Définir le contraste du panneau avant
Définir le délai d'économie d'énergie
Définir le délai de chargement du papier
Sélecteur de bac de sortie³
Impressions à niveau de toner réduit

Menu Valeurs par défaut des travaux
Panneau avant accessible

Menu Réinitialiser la configuration de l'imprimante

Réinitialiser la configuration de l'imprimante MAINTENANT
Economie d'énergie
Valeurs par défaut métriques

Menu Configuration du bac multisupport
Menu Configuration de magasin pour enveloppes²
Menu de configuration du bac 1
Menu de configuration du bac 2²
Menu de configuration du bac 3²
Définir les unités personnalisées
Définir la séquence des bacs
Menu Configuration du fuser

Définir la source de papier
Définir la destination du papier³
Décalage³
Définir l'impression recto-verso⁴
Définir la quantité d'impression
Définir le mode de qualité d'impression

Menu Valeurs par défaut PostScript
Menu Valeurs par défaut des travaux PCL
Réinitialiser les valeurs par défaut des travaux

Informations erreur
Lissage d'image
Impression bord à bord

Définir le numéro de police
Définir le pas
Définir la taille du point
Sélectionnez un jeu de symboles
Définir l'orientation
Définir la longueur de page
Fin de ligne
Impression bord à bord

Suite à la page suivante

Imprimer la carte du menu
Imprime cette page

Menu Pages imprimables

Fournit une liste de toutes les pages stockées dans l'imprimante pour simplifier l'impression

Menu Support

Fournit des outils et des informations sur le dépannage de l'imprimante

Les éléments marqués de * sont absents sur l'imprimante 4400B.

Légende des caractéristiques en option :

Nécessite en option

- 1 un disque dur
- 2 des bacs
- 3 un récepteur
- 4 une unité recto-verso
- 5 un module Flash DIMM

Travaux d'impression d'épreuves ¹
Travaux d'impression enregistrés ¹
Travaux d'impression sécurisés ¹
Démonstration de bureau
Démonstration recto-verso ⁴
Imprimer la liste des polices PCL
Imprimer la liste des polices PostScript
Imprimer des impressions test
Imprimer le répertoire du disque
Imprimer le répertoire Flash

Imprimer le profil d'utilisation ¹
Imprimer les pages de configuration ⁵
Imprimer le Guide d'assistance
Imprimer des pages de diagnostics
Imprimer la page Conseils papier
Imprimer Page de configuration de connexion
Imprimer la page de démarrage
Imprimer la carte du menu
Menu Pages de service *

Imprimer le journal de démarrage NetWare
Imprimer le journal d'exécution NetWare
Imprimer le journal de démarrage TCP/IP
Imprimer le journal d'exécution TCP/IP
Imprimer le journal de démarrage AppleTalk
Imprimer le journal d'exécution AppleTalk
Imprimer le journal de démarrage matériel

Imprimer le Guide d'assistance
Identification de l'imprimante
Améliorer la qualité d'impression ?

Modèle
Nom de l'imprimante
Serveur d'impression*
Adresse IP*
Sélectionnez pour installation*
No. de série
Date d'activation

Imprimer des pages de diagnostics
Imprimer la page Conseils papier

Questions réseau ?*

Menu Info consommables

Voir ci-dessus

Résoudre les bourrages papier ?

Imprimer Page de configuration de connexion
Imprimer les pages de configuration
Imprimer le journal de démarrage NetWare
Imprimer le journal d'exécution NetWare
Imprimer le journal de démarrage TCP/IP
Imprimer le journal d'exécution TCP/IP
Imprimer le journal de démarrage AppleTalk
Imprimer le journal d'exécution AppleTalk
Imprimer le journal de démarrage matériel
Infos erreurs PostScript
Réinitialisez la configuration de connexion

Imprimer la page Conseils papier
Guide de prévention des bourrages en ligne

Menu Profil d'utilisation
Menu Outils de service

Imprimer le profil d'utilisation
Rapport complet par courrier électronique*
Rapport des travaux par courrier électronique*

Réinitialiser NVRAM
Historique des erreurs
Mode hexadécimal

Fonctions des pilotes

Cette section traite des sujets suivants :

- Modes de qualité d'impression — voir page 8.
- Travaux d'impression sécurisée, travaux d'impression d'épreuves et travaux d'impression enregistrée — voir page 11.
- Pages de séparation — voir page 16.
- Impression de plusieurs pages sur une feuille (n pages par feuille) — voir page 17.
- Impression en mode brochure — voir page 18.
- Images en négatif et images miroir — voir page 20.
- Echelonnement — voir page 21.
- Réglage automatique — voir page 22.
- Filigranes — voir page 23.
- Lissage d'image — voir page 25.
- Papier au format personnalisé — voir page 26.
- Pages de couverture — voir page 31.

Modes de qualité d'impression

Vous pouvez choisir différents modes de qualité d'impression pour obtenir la meilleure combinaison de vitesse et de qualité d'impression pour votre travail. D'autres options d'impression sont également disponibles.

Mode de qualité d'impression

600x600 ppp

- Mode polyvalent pour l'impression haute vitesse
 - Convient à la plupart des utilisations de bureau.
-

Véritable 1200x1200 ppp

- Impression de qualité maximale.
 - Non disponible dans le modèle Phaser 4400B.
-

Autres options d'impression

Brouillon

- Réduit la quantité de toner utilisée sur la page.
 - L'impression est plus pâle.
-

Compatible télécopie

- Convertit les nuances de gris en motifs tramés noir et blanc.
 - Disponible sur demande ; pour plus d'informations, contactez le support clientèle Xerox.
-

Vitesse maximale

Pour tous les modes de qualité d'impression, la vitesse maximale est la suivante :

- Papier ordinaire de format Letter : jusqu'à 26 ppm
- Papier ordinaire de format A4 : jusqu'à 25 ppm

Le nombre approximatif de pages par minute (ppm) n'inclut pas le temps de traitement d'E/S ou d'image. Les travaux recto-verso, les travaux complexes et les travaux présentant des températures de fuser autres que Moyenne peuvent s'exécuter plus lentement.

Sélection d'un mode de qualité d'impression

Système d'exploitation	Pilote	Instructions
MacOS 8 / MacOS 9	PostScript	<ol style="list-style-type: none"> 1. Dans le menu Fichier, sélectionnez Imprimer. 2. Dans la boîte de dialogue Imprimer, sélectionnez le menu déroulant Qualité d'impression. 3. Sélectionnez le mode désiré pour Qualité. Pour Mode brouillon, cliquez sur l'onglet Options avancées.
MacOS X	PostScript	<ol style="list-style-type: none"> 1. Dans le menu Fichier, sélectionnez Imprimer. 2. Dans la boîte de dialogue Imprimer, sélectionnez le menu déroulant Caractéristiques de l'imprimante. 3. Sélectionnez l'onglet Qualité d'impression. 4. Sélectionnez le mode désiré pour Qualité. (Pour Mode de brouillon, cliquez sur l'onglet Options avancées.)
Windows 95, Windows 98 ou Windows Me	PostScript	<ol style="list-style-type: none"> 1. Dans le menu Fichier, sélectionnez Imprimer. 2. Cliquez sur le bouton Propriétés. 3. Dans l'onglet Configuration, sous Qualité d'impression, sélectionnez 600x600 ppp ou Véritable 1200x1200 ppp. Pour Mode brouillon, cliquez sur Plus d'options de mise en page.
Windows 95, Windows 98 ou Windows Me	PCL5e	<p>PCL5e prend uniquement en charge 600x600 ppp et le mode brouillon.</p> <ol style="list-style-type: none"> 1. Dans le menu Fichier, sélectionnez Imprimer. 2. Cliquez sur le bouton Propriétés. 3. Cliquez sur Plus d'options de mise en page pour changer l'option Brouillon.
Windows 95, Windows 98 ou Windows Me	PCL6	<ol style="list-style-type: none"> 1. Dans le menu Fichier, sélectionnez Imprimer. 2. Cliquez sur le bouton Propriétés. 3. Dans l'onglet Options d'image, sous Qualité d'impression, positionnez le curseur sur 600x600 ppp ou Véritable 1200x1200 ppp. Pour Brouillon, cliquez sur Plus d'options de mise en page dans l'onglet Configuration.

Sélection d'un mode de qualité d'impression (suite)

Windows 2000 ou Windows XP	PostScript	<ol style="list-style-type: none"> 1. Dans le menu Fichier, sélectionnez Imprimer. 2. Cliquez sur le bouton Propriétés. 3. Dans l'onglet Papier/Qualité, sous Qualité d'impression, sélectionnez 600x600 ppp ou Véritable 1200x1200 ppp. Pour Mode brouillon, cliquez sur le bouton Avancé sur l'onglet Disposition et changez le paramètre sous Options de documents et Caractéristiques de l'imprimante.
Windows NT	PostScript	<ol style="list-style-type: none"> 1. Dans le menu Fichier, sélectionnez Imprimer. 2. Cliquez sur le bouton Propriétés. 3. Dans l'onglet Papier/Qualité, sous Qualité d'impression, sélectionnez 600x600 ppp ou Véritable 1200x1200 ppp. Pour Mode de brouillon, cliquez sur l'onglet Avancé et changez la valeur sous Options de document et Caractéristiques de l'imprimante.
Windows 2000 ou Windows XP	PCL5e	<p>PCL5e prend uniquement en charge 600x600 ppp et le mode brouillon.</p> <ol style="list-style-type: none"> 1. Dans le menu Fichier, sélectionnez Imprimer. 2. Cliquez sur le bouton Avancé de l'onglet Disposition. 3. Sous Options de document et Caractéristiques de l'imprimante, sélectionnez l'option Mode brouillon.
Windows NT	PCL5e	<p>PCL5e prend uniquement en charge 600x600 ppp et le mode brouillon.</p> <ol style="list-style-type: none"> 1. Dans le menu Fichier, sélectionnez Imprimer. 2. Cliquez sur l'onglet Avancé. 3. Sous Options de document et Caractéristiques de l'imprimante, sélectionnez l'option Qualité d'image.
Windows 2000, Windows XP ou Windows NT	PCL6	<ol style="list-style-type: none"> 1. Dans le menu Fichier, sélectionnez Imprimer. 2. Cliquez sur le bouton Propriétés. 3. Dans l'onglet Options d'image sous Qualité d'impression, sélectionnez 600x600 ppp ou Véritable 1200x1200 ppp. Pour Brouillon, cliquez sur Plus d'options de mise en page dans l'onglet Configuration.

Travaux d'impression sécurisée, travaux d'impression d'épreuves et travaux d'impression enregistrée

Ces fonctions sont disponibles si l'imprimante comporte un disque dur interne. Choisissez l'un des types de travaux suivants :

- **Impression sécurisée** : Imprime des documents confidentiels ; vos travaux protégés par un mot de passe numérique à 4 chiffres sont stockés sur le disque dur de l'imprimante. Les travaux s'impriment uniquement après l'entrée du code numérique à 4 chiffres sur le panneau avant de l'imprimante, puis sont automatiquement supprimés du disque dur.
- **Impression d'épreuves** : Imprime un seul exemplaire d'un travail à plusieurs exemplaires pour vous permettre de contrôler la copie. Pour imprimer les autres copies, sélectionnez le nom du travail sur le panneau avant de l'imprimante ; le travail est ensuite automatiquement supprimé du disque dur. Si vous ne souhaitez pas imprimer le reste des copies, supprimez le travail sur le panneau avant.
- **Impression enregistrée** : Stocke le travail sur le disque dur de l'imprimante afin que vous puissiez l'imprimer à la demande. Le travail n'est pas supprimé après l'impression. Cela est pratique pour tout document fréquemment imprimé, par exemple des formulaires fiscaux, des formulaires de ressources humaines ou des formulaires de réquisition.

Remarque

Ces travaux sont stockés sur le disque dur et sont conservés dans l'imprimante même lors de la mise hors tension. Vous ne pouvez pas stocker plus de 100 travaux sur le disque dur par type. Lorsque l'imprimante atteint cette limite, elle supprime automatiquement le plus ancien travail par type avant d'en ajouter un nouveau.

Spécification d'un travail d'impression sécurisée, d'impression d'épreuves ou d'impression enregistrée

Système d'exploitation	Pilote	Instructions
MacOS 8 / MacOS 9	PostScript	<ol style="list-style-type: none"> 1. Dans la boîte de dialogue Imprimer, cliquez sur Général. 2. Sélectionnez Type de travail dans le menu déroulant, puis choisissez le type de travail. 3. Pour un travail d'impression sécurisée, entrez un mot de passe à quatre chiffres à affecter à ce travail. Pour les travaux d'impression d'épreuves et d'impression enregistrée, entrez le nom à attribuer à ce travail.
MacOS X	PostScript	<ol style="list-style-type: none"> 1. Dans la boîte de dialogue Imprimer, sélectionnez le menu déroulant Caractéristiques de l'imprimante. 2. Sélectionnez l'onglet Type de travail, puis choisissez Impression sécurisée, Impression d'épreuves ou Impression enregistrée. 3. Dans les listes déroulantes, sélectionnez les chiffres pour le mot de passe.

Spécification d'un travail d'impression sécurisée, d'impression d'épreuves ou d'impression enregistrée (suite)

Windows 95, Windows 98 ou Windows Me	PostScript	<ol style="list-style-type: none"> 1. Dans le menu Fichier, sélectionnez Imprimer. 2. Cliquez sur le bouton Propriétés. 3. Dans l'onglet Options de sortie, choisissez le Type de travail. 4. Pour un travail d'impression sécurisée, entrez un mot de passe à quatre chiffres à affecter à ce travail. Pour les travaux d'impression d'épreuves et d'impression enregistrée, entrez le nom à attribuer à ce travail.
Windows 95, Windows 98 ou Windows Me	PCL5e PCL6	<ol style="list-style-type: none"> 1. Dans le menu Fichier, sélectionnez Imprimer. 2. Cliquez sur le bouton Propriétés. 3. Dans l'onglet Configuration, choisissez le Type de travail. 4. Pour un travail d'impression sécurisée, entrez un mot de passe à quatre chiffres à affecter à ce travail. Pour les travaux d'impression d'épreuves et d'impression enregistrée, entrez le nom à attribuer à ce travail.
Windows 2000, Windows XP ou Windows NT	PostScript	<ol style="list-style-type: none"> 1. Dans le menu Fichier, sélectionnez Imprimer. 2. Cliquez sur le bouton Propriétés. 3. Dans l'onglet Options de sortie, choisissez le type de travail. 4. Pour les travaux d'impression d'épreuves et d'impression enregistrée, entrez le nom à attribuer à ce travail. Pour un travail d'impression sécurisée, entrez un mot de passe numérique (4 chiffres) à affecter à ce travail.
Windows 2000 ou Windows XP	PCL5e	<ol style="list-style-type: none"> 1. Dans le menu Fichier, sélectionnez Imprimer. 2. Cliquez sur le bouton Propriétés. 3. Dans l'onglet Disposition, cliquez sur le bouton Avancé. 4. Sélectionnez le Type de travail. 5. Pour un travail d'impression sécurisée, entrez un mot de passe à quatre chiffres à affecter à ce travail. Pour les travaux d'impression d'épreuves et d'impression enregistrée, entrez le nom à attribuer à ce travail.

Spécification d'un travail d'impression sécurisée, d'impression d'épreuves ou d'impression enregistrée (suite)

Windows NT	PCL5e	<ol style="list-style-type: none">1. Dans le menu Fichier, sélectionnez Imprimer.2. Cliquez sur le bouton Propriétés.3. Cliquez sur l'onglet Avancé et choisissez le Type de travail sous Options de document.4. Pour un travail d'impression sécurisée, entrez un mot de passe à quatre chiffres à affecter à ce travail. Pour les travaux d'impression d'épreuves et d'impression enregistrée, entrez le nom à attribuer à ce travail.
Windows 2000, Windows XP ou Windows NT	PCL6	<ol style="list-style-type: none">1. Dans le menu Fichier, sélectionnez Imprimer.2. Cliquez sur le bouton Propriétés.3. Dans l'onglet Configuration, choisissez le type de travail.4. Pour un travail d'impression sécurisée, entrez un mot de passe à quatre chiffres à affecter à ce travail. Pour les travaux d'impression d'épreuves et d'impression enregistrée, entrez le nom à attribuer à ce travail.

Impression de travaux d'impression sécurisés

Pour imprimer vos travaux d'impression sécurisée, spécifiez le mot de passe à quatre chiffres sur le panneau avant de l'imprimante :

1. Passez à **Menu Pages imprimables** en utilisant la touche **Flèche bas** et appuyez sur la touche **OK**.
2. Passez à **Travaux d'impression sécurisés** et appuyez sur la touche **OK**.
3. Passez au premier chiffre du mot de passe.

Remarque

Si vous avez entré moins de quatre chiffres dans le champ **Mot de passe** du pilote, entrez des zéros avant votre mot de passe afin d'entrer quatre chiffres sur le panneau avant. Par exemple, si vous avez entré **222** dans le pilote, entrez **0222** sur le panneau avant. Vous pouvez utiliser la touche **Précédent** pour revenir à un chiffre précédent. Tous les travaux associés à ce mot de passe numérique s'imprimeront dès que vous appuierez sur la touche **OK** après l'entrée du quatrième chiffre.

4. Appuyez sur la touche **OK**.
5. Recommencez les étapes 3 et 4 pour les deuxième, troisième et quatrième chiffres.
6. Si nécessaire, appuyez sur la touche **Flèche bas** pour passer à **Imprimer**.
7. Appuyez sur la touche **OK** pour imprimer le travail.

Impression de travaux enregistrés et de travaux d'épreuves

Pour imprimer un travail d'impression enregistrée ou le reste des copies d'un travail d'impression d'épreuves, sélectionnez le nom du travail sur le panneau avant de l'imprimante :

1. Passez à **Menu Pages imprimables** en utilisant la touche **Flèche bas** et appuyez sur la touche **OK**.
2. Passez à **Travaux d'impression d'épreuves** ou **Travaux d'impression enregistrés** et appuyez sur la touche **OK**.
3. Faites défiler les informations jusqu'à ce que vous trouviez le nom de votre travail. Les noms sont en ordre alphabétique.
4. Appuyez sur la touche **OK**.
5. Passez à **Imprimer et supprimer** ou **Imprimez et enregistrez** et appuyez sur la touche **OK**.
6. Passez au nombre de copies désiré et appuyez sur la touche **OK** pour imprimer le travail. Si votre travail est un travail d'épreuves, il est automatiquement supprimé après l'impression.

Suppression de travaux enregistrés et de travaux d'épreuves

Pour supprimer un travail d'impression enregistrée ou le reste des copies d'un travail d'impression d'épreuves, sélectionnez le nom du travail sur le panneau avant de l'imprimante :

1. Passez à **Menu Pages imprimables** en utilisant la touche **Flèche bas** et appuyez sur la touche **OK**.

2. Passez à **Travaux d'impression d'épreuves** ou **Travaux d'impression enregistrés** et appuyez sur la touche **OK**.
3. Faites défiler les informations jusqu'à ce que vous trouviez le nom de votre travail. Les noms sont en ordre alphabétique.
4. Appuyez sur la touche **OK**.
5. Passez à **Supprimer** et appuyez sur la touche **OK** pour supprimer le travail.

Pages de séparation

Vous pouvez demander à l'imprimante d'insérer une *Page de séparation* après un travail d'impression, entre les copies d'un travail d'impression ou entre les pages individuelles d'un travail d'impression. Vous pouvez également spécifier le bac à utiliser comme source pour les pages de séparation.

Spécification de pages de séparation

Système d'exploitation	Pilote	Instructions
MacOS 8 / MacOS 9		<ol style="list-style-type: none"> 1. Dans la boîte de dialogue Imprimer, cliquez sur Général. 2. Sélectionnez Options de support avancées dans le menu déroulant. 3. Sélectionnez l'emplacement des pages de séparation et la source du bac.
MacOS X		<ol style="list-style-type: none"> 1. Dans la boîte de dialogue Imprimer, sélectionnez le menu déroulant Caractéristiques de l'imprimante. 2. Sélectionnez l'onglet Options avancées et sélectionnez Pages de séparation.
Windows 95, Windows 98 ou Windows Me	PostScript PCL5e PCL6	<ol style="list-style-type: none"> 1. Dans le menu Fichier, sélectionnez Imprimer. 2. Cliquez sur le bouton Propriétés. 3. Dans l'onglet Options de sortie, sélectionnez l'emplacement des pages de séparation et la source du bac.
Windows 2000, Windows XP ou Windows NT	PostScript PCL6	<ol style="list-style-type: none"> 1. Dans le menu Fichier, sélectionnez Imprimer. 2. Cliquez sur le bouton Propriétés. 3. Dans l'onglet Options de sortie, sélectionnez l'emplacement des pages de séparation et la source du bac.
Windows 2000 ou Windows XP	PCL5e	<ol style="list-style-type: none"> 1. Dans le menu Fichier, sélectionnez Imprimer. 2. Cliquez sur le bouton Propriétés. 3. Cliquez sur l'onglet Disposition et sur le bouton Avancé. 4. Sous Options de document, sélectionnez l'emplacement des pages de séparation et la source du bac.
Windows NT	PCL5e	<ol style="list-style-type: none"> 1. Dans le menu Fichier, sélectionnez Imprimer. 2. Cliquez sur le bouton Propriétés. 3. Cliquez sur l'onglet Avancé et, sous Options de document, sélectionnez l'emplacement des pages de séparation et la source du bac.

Impression de plusieurs pages sur une feuille (n pages par feuille)

Lorsque vous imprimez un document de plusieurs pages, vous avez la possibilité de reproduire le contenu de plusieurs pages sur une même feuille de papier. Vous pouvez choisir d'imprimer une, deux, quatre, six, neuf ou seize pages par feuille (par côté lors d'une impression recto-verso).

Impression de plusieurs pages sur une feuille de papier

Système d'exploitation	Pilote	Instructions
MacOS 8 / MacOS 9	PostScript	<ol style="list-style-type: none"> 1. Dans la boîte de dialogue Imprimer, cliquez sur Général. 2. Sélectionnez Disposition dans le menu déroulant, puis sélectionnez le nombre de pages par feuille.
MacOS X	PostScript	<ol style="list-style-type: none"> 1. Dans la boîte de dialogue Imprimer, sélectionnez le menu déroulant Disposition. 2. Sélectionnez une disposition.
Windows 95, Windows 98 ou Windows Me	PostScript PCL5e PCL6	<ol style="list-style-type: none"> 1. Dans le menu Fichier, sélectionnez Imprimer. 2. Cliquez sur le bouton Propriétés. 3. Dans l'onglet Configuration, cliquez sur le bouton Plus d'options de mise en page. 4. Choisissez le nombre de pages par feuille dans la liste déroulante. Lorsque vous imprimez plusieurs pages sur une feuille, vous pouvez également définir une bordure autour de chaque page.
Windows 2000 ou Windows XP	PostScript PCL5e	<ol style="list-style-type: none"> 1. Dans le menu Fichier, sélectionnez Imprimer. 2. Cliquez sur le bouton Propriétés. 3. Dans l'onglet Disposition, choisissez le nombre de pages par feuille dans la liste déroulante.
Windows NT	PostScript	<ol style="list-style-type: none"> 1. Dans le menu Fichier, sélectionnez Imprimer. 2. Cliquez sur le bouton Propriétés. 3. Dans l'onglet Avancé, sous Options de document, sélectionnez l'option Mise en page (N pages par feuille) désirée.
Windows NT	PCL5e	Non pris en charge
Windows 2000, Windows XP ou Windows NT	PCL6	<ol style="list-style-type: none"> 1. Dans le menu Fichier, sélectionnez Imprimer. 2. Cliquez sur le bouton Propriétés. 3. Dans l'onglet Configuration, cliquez sur le bouton Plus d'options de mise en page. 4. Choisissez le nombre de pages par feuille dans la liste déroulante. Lorsque vous imprimez plusieurs pages sur une feuille, vous pouvez également définir une bordure autour de chaque page.

Impression en mode brochure

Si une unité recto-verso est installée sur l'imprimante, vous pouvez imprimer un document sous la forme d'une brochure. Vous pouvez créer des brochures pour tout format de papier pris en charge pour une impression recto-verso. Le pilote réduit automatiquement l'image de chaque page et imprime deux pages par côté. Les pages sont imprimées dans l'ordre permettant de les plier et de lesagrafer pour créer une brochure.

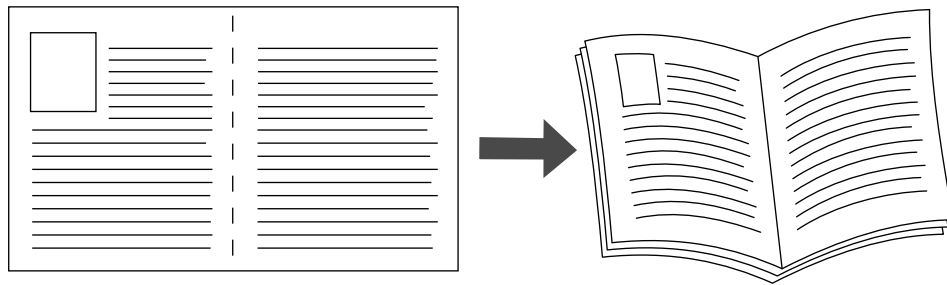

Glissement et petits fonds

Lorsque vous choisissez d'imprimer en mode brochure, vous pouvez également spécifier le *glissement* et les *petits fonds* dans le pilote **Windows 95 / Windows 98 / Windows Me**. Les *petits fonds* déterminent la distance horizontale du pli à l'image de la page (en points). Le *glissement* est la distance sur laquelle les images de page sont décalées vers l'intérieur (par 10e de point) pour compenser l'épaisseur du papier plié qui, sinon, entraînerait un léger décalage des images internes vers l'extérieur.

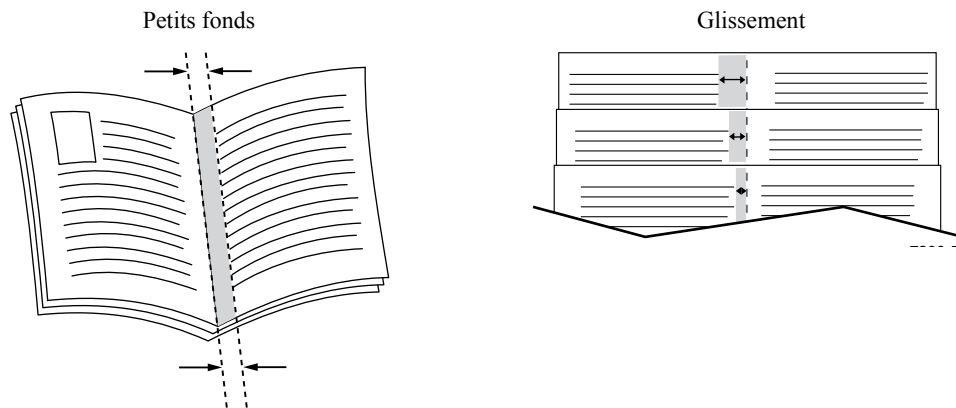

Spécification de l'impression en mode brochure

Système d'exploitation	Pilote	Instructions
MacOS 8 / MacOS 9 ou MacOS X	PostScript	Non pris en charge.
Windows 95, Windows 98 ou Windows Me	PostScript PCL5e PCL6	<ol style="list-style-type: none"> 1. Dans le menu Fichier, sélectionnez Imprimer. 2. Cliquez sur le bouton Propriétés. 3. Dans l'onglet Configuration, cliquez sur Plus d'options de mise en page. 4. Activez l'option Imprimer dans le style brochure. Vous pouvez également spécifier le glissement et les petits fonds.
Windows 2000 ou Windows XP	PostScript PCL5e	<ol style="list-style-type: none"> 1. Dans le menu Fichier, sélectionnez Imprimer. 2. Cliquez sur le bouton Propriétés. 3. Dans l'onglet Disposition, choisissez Brochure dans la liste déroulante Pages par feuille.
Windows NT	PostScript PCL5e	Non pris en charge
Windows 2000, Windows XP ou Windows NT	PCL6	<ol style="list-style-type: none"> 1. Dans le menu Fichier, sélectionnez Imprimer. 2. Cliquez sur le bouton Propriétés. 3. Dans l'onglet Configuration, cliquez sur Plus d'options de mise en page. 4. Activez Imprimer dans le style brochure dans la zone Plus d'option de mise en page. Vous pouvez également spécifier le glissement et les petits fonds dans cette zone.

Images en négatif et images miroir

Vous pouvez imprimer vos pages sous forme d'images en négatif (inversion des zones claires et sombres dans votre image imprimée) et/ou d'images miroir (retournement horizontal des images sur les pages au moment de l'impression).

Pour sélectionner l'option images en négatif ou images miroir dans un pilote pris en charge :

Spécification d'images en négatif et d'images miroir

Système d'exploitation	Pilote	Instructions
MacOS 8 / MacOS 9	PostScript	<ol style="list-style-type: none"> 1. Dans le menu Fichier, sélectionnez Mise en page. 2. Choisissez Options PostScript dans le menu déroulant, puis choisissez Inverser l'image (pour imprimer une image négative) ou Retournement horizontal (pour imprimer une image miroir).
Windows 95, Windows 98 ou Windows Me	PostScript	<ol style="list-style-type: none"> 1. Dans le menu Fichier, sélectionnez Imprimer. 2. Cliquez sur le bouton Propriétés. 3. Dans l'onglet Configuration, cliquez sur Plus d'options de mise en page. 4. Sélectionnez Impr. comme image en négatif et/ou Impr. comme image inversée.
Windows 95, Windows 98 ou Windows Me	PCL5e PCL6	Non pris en charge
Windows 2000 ou Windows XP	PostScript	<ol style="list-style-type: none"> 1. Dans le menu Fichier, sélectionnez Imprimer. 2. Cliquez sur le bouton Propriétés. 3. Dans l'onglet Disposition, cliquez sur le bouton Avancé. 4. Sous Options de document et Options PostScript, sélectionnez Oui ou Non pour Sortie mise en miroir et Sortie mise en négatif.
Windows NT	PostScript	<ol style="list-style-type: none"> 1. Dans le menu Fichier, sélectionnez Imprimer. 2. Cliquez sur le bouton Propriétés et sur l'onglet Avancé. 3. Sous Options de document et Options PostScript, sélectionnez Oui ou Non pour Sortie mise en miroir et Sortie mise en négatif.
Windows 2000, Windows XP ou Windows NT	PCL5e PCL6	Non pris en charge

Echelonnement

Vous pouvez réduire ou agrandir l'image de vos pages au moment de leur impression. Vous sélectionnez une valeur d'échelonnement comprise entre 25 et 400 pour cent. La valeur par défaut est 100 pour cent.

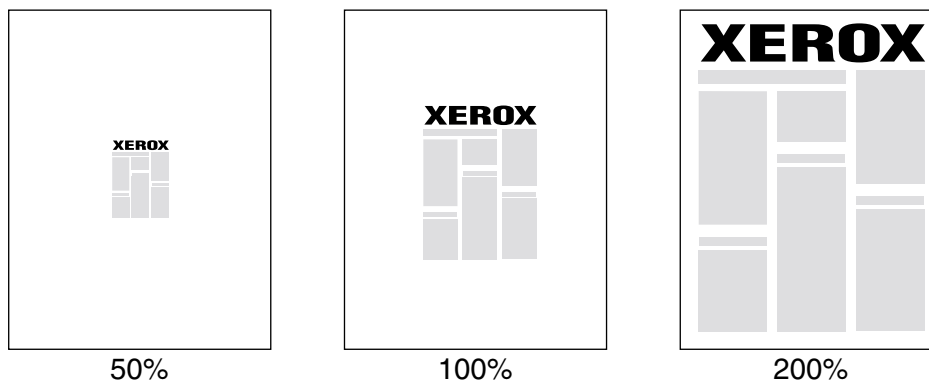

Spécification de l'échelonnement

Système d'exploitation	Pilote	Instructions
MacOS 8 / MacOS 9 MacOS X		<ol style="list-style-type: none"> 1. Dans le menu Fichier, sélectionnez Mise en page. 2. Spécifiez le pourcentage dans la zone après Echelonnement.
Windows 95, Windows 98 ou Windows Me	PostScript PCL5e PCL6	<ol style="list-style-type: none"> 1. Dans le menu Fichier, sélectionnez Imprimer. 2. Cliquez sur le bouton Propriétés. 3. Dans l'onglet Configuration, cliquez sur Plus d'options de mise en page. 4. Spécifiez le pourcentage dans la zone Pourcentage.
Windows 2000 ou Windows XP	PostScript PCL5e	<ol style="list-style-type: none"> 1. Dans le menu Fichier, sélectionnez Imprimer. 2. Cliquez sur le bouton Propriétés. 3. Dans l'onglet Disposition, cliquez sur le bouton Avancé. 4. Dans la zone sous Graphique, sélectionnez le pourcentage désiré pour Echelonnement.
Windows NT	PostScript PCL5e	<ol style="list-style-type: none"> 1. Dans le menu Fichier, sélectionnez Imprimer. 2. Cliquez sur le bouton Propriétés et sur l'onglet Avancé. 3. Sous Graphique, sélectionnez le pourcentage désiré pour Echelonnement.
Windows 2000, Windows XP ou Windows NT	PCL6	<ol style="list-style-type: none"> 1. Dans le menu Fichier, sélectionnez Imprimer. 2. Cliquez sur le bouton Propriétés. 3. Dans l'onglet Configuration, cliquez sur Plus d'options de mise en page. 4. Spécifiez le pourcentage dans la zone Pourcentage.

Réglage automatique

Lorsque l'imprimante utilise un format papier différent du format spécifié dans votre pilote, la fonction Réglage automatique agrandit ou réduit l'image d'impression pour l'adapter au format papier utilisé. Si cette fonction est désactivée et si le papier n'est pas du même format que l'image d'impression, seule une partie de l'image s'imprime, ou la totalité de l'image s'imprime sur uniquement une partie du papier.

Cette fonction est activée par défaut.

Désactivation du réglage automatique

Système d'exploitation	Pilote	Instructions
MacOS 8 / MacOS 9		<ol style="list-style-type: none"> 1. Dans la boîte de dialogue Imprimer, cliquez sur Général. 2. Sélectionnez Options de support avancées dans le menu déroulant, puis activez ou désactivez Réglage automatique.
MacOS X		<ol style="list-style-type: none"> 1. Dans la boîte de dialogue Imprimer, sélectionnez le menu déroulant Caractéristiques de l'imprimante. 2. Sélectionnez l'onglet Options avancées, puis activez ou désactivez Réglage automatique.
Windows 95, Windows 98 ou Windows Me	PostScript PCL5e PCL6	Non pris en charge
Windows 2000, Windows XP ou Windows NT	PostScript	<ol style="list-style-type: none"> 1. Dans le menu Fichier, sélectionnez Imprimer. 2. Cliquez sur le bouton Propriétés. 3. Dans l'onglet Papier/Qualité, sélectionnez Choisir un bac spécifique. 4. Désactivez la case Réglage automatique.
Windows 2000, Windows XP ou Windows NT	PCL5e PCL6	Non pris en charge

Filigranes

Un filigrane est un texte (indépendant de celui fourni par l'application) qui s'imprime sur la première page ou sur chaque page du document. Par exemple, des mots comme Brouillon, Confidentiel, Date, Version, que vous pouvez apposer sur une feuille avant distribution, peuvent être insérés dans un filigrane.

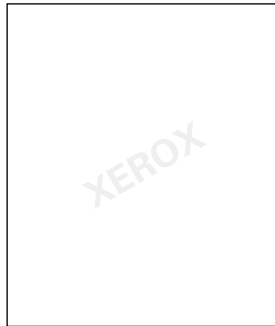

Vous pouvez créer un filigrane ou modifier le texte, l'emplacement et l'angle d'un filigrane existant. Vous pouvez également, avec les pilotes Windows, choisir d'imprimer le filigrane uniquement sur la première page, d'imprimer le filigrane en arrière-plan ou d'imprimer le texte du filigrane sous la forme d'un contour (et non d'un texte à caractères pleins).

Remarque

Certaines applications ne prennent pas en charge l'impression de filigranes.

Sélection, création et modification de filigranes

Système d'exploitation	Pilote	Instructions
MacOS 8 / MacOS 9 ou MacOS X		Non pris en charge
Windows 95, Windows 98 ou Windows Me	PostScript	<ol style="list-style-type: none"> 1. Dans le menu Fichier, sélectionnez Imprimer. 2. Cliquez sur le bouton Propriétés. 3. Dans l'onglet Configuration, cliquez sur Plus d'options de mise en page. 4. Cliquez sur Filigrane pour afficher la boîte de dialogue Filigranes.
Windows 95, Windows 98 ou Windows Me	PCL5e PCL6	<ol style="list-style-type: none"> 1. Dans le menu Fichier, sélectionnez Imprimer. 2. Cliquez sur le bouton Propriétés, puis sur l'onglet Filigranes.

Sélection, création et modification de filigranes (suite)

Windows 2000 ou Windows XP	PostScript PCL5e	<ol style="list-style-type: none"> 1. Dans le menu Fichier, sélectionnez Imprimer. 2. Cliquez sur le bouton Propriétés. 3. Dans l'onglet Disposition, cliquez sur le bouton Avancé. 4. Dans la zone sous Options de documents et Caractéristiques de l'imprimante, cliquez sur Modifier, puis sélectionnez le filigrane désiré dans la boîte de dialogue Modifier les filigranes.
Windows NT	PostScript	Non pris en charge
Windows NT	PCL5e	<ol style="list-style-type: none"> 1. Dans le menu Fichier, sélectionnez Imprimer. 2. Cliquez sur le bouton Propriétés. 3. Dans l'onglet Disposition, cliquez sur le bouton Avancé. 4. Dans la zone sous Options de document, cliquez sur Filigrane. 5. Sélectionnez le filigrane désiré dans la boîte de dialogue Editeur de filigrane.
Windows 2000 , Windows XP ou Windows NT	PCL6	<ol style="list-style-type: none"> 1. Dans le menu Fichier, sélectionnez Imprimer. 2. Cliquez sur le bouton Propriétés, puis sur l'onglet Filigranes.

Lissage d'image

Le lissage d'image effectue un fondu entre les zones noires et grises adjacentes dans des images de faible résolution pour garantir des transitions plus douces sur les contours. L'option Lissage d'image permet, par exemple, d'améliorer l'aspect des images téléchargées du Web (dont la résolution ne dépasse pas 72 ppp). Cette option n'est pas recommandée pour les images d'une résolution égale ou supérieure à 300 ppp.

Pour sélectionner le lissage d'image dans un pilote Windows pris en charge :

Lissage d'image

Système d'exploitation	Pilote	Instructions
MacOS 8 / MacOS 9	PostScript	<ol style="list-style-type: none"> 1. Dans la boîte de dialogue Imprimer, cliquez sur Général. 2. Sélectionnez Options avancées dans le menu déroulant, puis activez ou désactivez Lissage d'image.
MacOS X	PostScript	<ol style="list-style-type: none"> 1. Dans la boîte de dialogue Imprimer, sélectionnez le menu déroulant Caractéristiques de l'imprimante. 2. Activez ou désactivez Lissage d'image.
Windows 95, Windows 98 ou Windows Me	PostScript	<ol style="list-style-type: none"> 1. Dans le menu Fichier, sélectionnez Imprimer. 2. Cliquez sur le bouton Propriétés. 3. Dans l'onglet Configuration, cliquez sur Plus d'options de mise en page. 4. Cliquez sur la case à cocher Lissage d'image.
Windows 95, Windows 98 ou Windows Me	PCL5e PCL6	Non pris en charge
Windows 2000 ou Windows XP	PostScript	<ol style="list-style-type: none"> 1. Dans le menu Fichier, sélectionnez Imprimer. 2. Dans l'onglet Disposition, cliquez sur le bouton Avancé. 3. Dans la zone sous Options du document et Caractéristiques de l'imprimante, sélectionnez Activé ou Désactivé pour Lissage d'image.
Windows NT	PostScript	<ol style="list-style-type: none"> 1. Dans le menu Fichier, sélectionnez Imprimer. 2. Cliquez sur le bouton Propriétés. 3. Dans l'onglet Avancé, sous Options de document et Caractéristiques de l'imprimante, sélectionnez Activé ou Désactivé pour Lissage d'image.
Windows 2000, Windows XP ou Windows NT	PCL5e PCL6	Non pris en charge

Papier au format personnalisé

En complément de la grande variété de formats papier proposés pour cette imprimante, vous pouvez utiliser du papier de format personnalisé. Pour consulter la liste des formats papier, reportez-vous à la section *Papiers pris en charge* du *Guide des bacs et du papier* sur le **CD-ROM Documentation interactive**.

Pour imprimer sur du papier de format personnalisé :

1. Chargez le papier dans un bac ou dans le bac multisupport. Des enveloppes et des cartes postales de format personnalisé peuvent être chargées dans le magasin pour enveloppes. Pour plus d'informations, reportez-vous à la section *Bacs* du *Guide des bacs et du papier* sur le **CD-ROM Documentation interactive**.

Vue du dessus :

A. Impression recto, B. Impression recto-verso

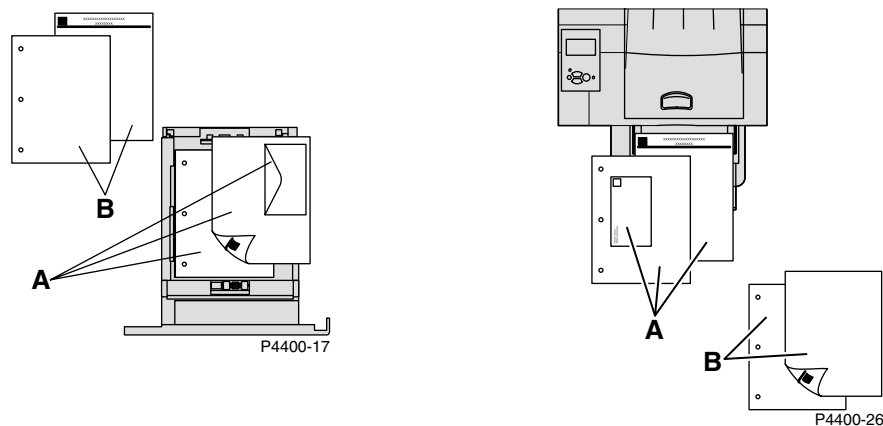

2. Lorsque le panneau avant vous demande de confirmer le type et le format de papier :

Pour le bac 1, 2 ou 3 :

- a. Passez au type de papier approprié et appuyez sur la touche **OK** pour valider votre choix.
- b. Pour définir le bac du papier de format personnalisé et spécifier les dimensions, sur le panneau avant, **Menus** étant en surbrillance, appuyez sur la touche **OK**.
- c. Passez au **Menu Configuration de l'imprimante** en appuyant sur la touche **Flèche bas** puis appuyez sur la touche **OK**.
- d. Passez à **Menu Configuration de bac** et appuyez sur la touche **OK**.
- e. Passez à **Menu Configuration du bac x** (où x est le numéro du bac) et appuyez sur la touche **OK**.
- f. Si vous ne voyez pas de sélection pour **Définir X personnalisé**, passez à **Format personnalisé** et appuyez sur la touche **OK** pour choisir **Activé** pour **Format personnalisé**.
- g. Passez à **Définir X personnalisé** et appuyez sur la touche **OK**.
- h. Appuyez sur la touche **Flèche bas** ou **Flèche haut** pour passer à la valeur désirée pour **X**, puis appuyez sur la touche **OK**. La valeur X est la mesure de gauche à droite du papier dans le bac.
- i. Passez à **Définir Y personnalisé** et appuyez sur la touche **OK**.
- j. Appuyez sur la touche **Flèche bas** ou **Flèche haut** pour passer à la valeur désirée pour **Y** et appuyez sur la touche **OK**. La valeur Y est la mesure de l'avant à l'arrière du papier dans le bac.

Pour le bac multisupport :

- a. Passez à **Changer le type de papier** en appuyant sur la touche **Flèche bas** et appuyez sur la touche **OK**.
 - b. Passez au type de papier approprié et appuyez sur la touche **OK** pour valider votre choix.
 - c. Passez à **Changer le format de papier** et appuyez sur la touche **OK**.
 - d. Passez à **Personnalisé** et appuyez sur la touche **OK**.
 - e. Passez à **Définir X personnalisé** et appuyez sur la touche **OK**.
 - f. Appuyez sur la touche **Flèche bas** ou **Flèche haut** pour passer à la valeur désirée pour **X**, puis appuyez sur la touche **OK**. La valeur X est la mesure de gauche à droite du papier dans le bac.
 - g. Passez à **Définir Y personnalisé** et appuyez sur la touche **OK**.
 - h. Appuyez sur la touche **Flèche bas** ou **Flèche haut** pour passer à la valeur pour **Y** et appuyez sur la touche **OK**. La valeur Y est la mesure de l'avant à l'arrière du papier dans le bac.
3. Sélectionnez le format personnalisé dans le pilote de l'imprimante.

Sélection du papier de format personnalisé

Système d'exploitation	Pilote	Instructions
MacOS 8 / MacOS 9	PostScript	<ol style="list-style-type: none"> 1. Dans le menu Fichier, sélectionnez Imprimer. 2. Dans la boîte de dialogue Mise en page, sélectionnez le menu déroulant Formats page personnalisée. 3. Appuyez ensuite sur Nouveau pour créer un nouveau format de page personnalisé. Une boîte de dialogue apparaît dans laquelle vous pouvez entrer la largeur, la hauteur, les marges et le nom du format personnalisé.
MacOS X	PostScript	Non pris en charge

Sélection du papier de format personnalisé (suite)

Windows 95, Windows 98 ou Windows Me	PostScript PCL5e PCL6	<ol style="list-style-type: none">1. Dans le menu Fichier, sélectionnez Imprimer.2. Cliquez sur le bouton Propriétés.3. Dans l'onglet Configuration :<ul style="list-style-type: none">■ Si vous sélectionnez un bac spécifique et si le bac affiche Personnalisé pour indiquer qu'il contient un papier de format personnalisé, cliquez sur le bouton Personnalisé pour entrer les dimensions du papier de format personnalisé dans les zones Largeur et Hauteur.■ Si vous sélectionnez Automatique pour la source de papier et Format personnalisé pour le format papier, cliquez sur le bouton Personnalisé pour entrer les valeurs de largeur et de hauteur du papier de format personnalisé désirées dans les zones Largeur et Hauteur. Les valeurs de largeur et de hauteur sont initialement égales à 0. Si vous avez précédemment entré des informations dans ces zones, ces valeurs sont automatiquement entrées.■ Si un bac contient du papier ayant les valeurs de largeur et de hauteur que vous avez entrées, le travail est imprimé sur ce papier. Si aucun bac ne contient de papier ayant ces valeurs, un message sur le panneau avant de l'imprimante vous invite à charger ce papier.
---	-----------------------------	--

Sélection du papier de format personnalisé (suite)

Windows 2000, Windows XP ou Windows NT	PostScript	<ol style="list-style-type: none"> 1. Dans le menu Fichier, sélectionnez Imprimer. 2. Cliquez sur le bouton Propriétés. 3. Dans l'onglet Papier/Qualité : <ul style="list-style-type: none"> ■ Si vous sélectionnez Choisir un bac spécifique, vous pouvez sélectionner le bac contenant le papier de format personnalisé. ■ Si vous sélectionnez Automatique, vous pouvez sélectionner le format personnalisé dans la liste déroulante Format papier. ■ Cliquez sur Mes formats personnalisés et mettez en surbrillance le format personnalisé dans la liste Sélection courante. Les zones Nom, Largeur et Hauteur affichent les détails sur le format personnalisé mis en surbrillance et l'image échantillon change pour représenter une version à l'échelle du format personnalisé. ■ Pour créer un nouveau format personnalisé : <ol style="list-style-type: none"> a. Cliquez sur Nouveau. b. Entrez le nouveau nom dans la zone Nom. c. Entrez les dimensions dans les zones Largeur et Hauteur. L'image échantillon change pour représenter une version à l'échelle du nouveau format personnalisé. Sélectionnez Afficher les unités métriques pour passer des pouces aux millimètres. d. Cliquez sur Enregistrer pour ajouter le nouveau format à la liste. Cliquez sur Annuler pour quitter sans enregistrer le nouveau format personnalisé. e. Pour sortir, cliquez sur Fermer. ■ La zone Mes formats personnalisés répertorie les formats personnalisés existants pris en charge par l'imprimante en cours. Puisque ces formats personnalisés sont enregistrés dans le système d'exploitation de l'ordinateur, vous pouvez les sélectionner dans vos applications. ■ Si vous créez un format personnalisé dans certaines applications, le pilote répertorie ce format automatiquement.
Windows 2000, Windows XP ou Windows NT	PCL5e	Non pris en charge dans le pilote ; définir des formats personnalisés dans l'application.

Sélection du papier de format personnalisé (suite)

Windows 2000, Windows XP ou Windows NT	PCL6	<ol style="list-style-type: none">1. Dans le menu Fichier, sélectionnez Imprimer.2. Cliquez sur le bouton Propriétés.3. Dans l'onglet Configuration :<ul style="list-style-type: none">■ Si vous sélectionnez un bac spécifique et si le bac affiche Personnalisé pour indiquer qu'il contient un papier de format personnalisé, cliquez sur le bouton Personnalisé pour entrer les dimensions du papier de format personnalisé dans les zones Largeur et Hauteur.■ Si vous sélectionnez Automatique pour la source de papier et Format personnalisé pour le format papier, cliquez sur le bouton Personnalisé pour entrer les valeurs de largeur et de hauteur du papier de format personnalisé désirées dans les zones Largeur et Hauteur. Les valeurs de largeur et de hauteur sont initialement égales à 0. Si vous avez précédemment entré des informations dans ces zones, ces valeurs sont automatiquement entrées.■ Si un bac contient du papier ayant les valeurs de largeur et de hauteur que vous avez entrées, le travail est imprimé sur ce papier. Si aucun bac ne contient de papier ayant ces valeurs, un message sur le panneau avant de l'imprimante vous invite à charger ce papier.
--	------	--

Pages de couverture

Une page de couverture est la première ou la dernière page d'un document. Cette imprimante permet de choisir pour la couverture d'un document une source de papier différente de celle du corps du document. Par exemple, vous pouvez choisir du papier à en-tête pour la première page d'un document. Vous pouvez également utiliser du bristol pour les première et dernière pages d'un rapport.

- Vous pouvez utiliser n'importe quel bac papier comme source de pages de couverture.
- Vérifiez que la page de couverture est du même format que le papier employé pour le reste des pages. Si vous spécifiez dans le pilote un format différent de celui contenu dans le bac que vous avez sélectionné comme source de pages de couverture, votre ou vos pages de couverture s'impriment sur le même papier que le reste du document.

Choix de pages de couverture

- **Aucune** - Imprime les première et dernière pages de votre document en utilisant le même papier que le reste du document.
- **Première page seulement** - Imprime la première page du document à partir d'un bac différent du reste du document.
- **Première et dernière pages** - Imprime les première et dernière pages du document à partir d'un bac différent du reste du document.

Si vous sélectionnez **Première page seulement** ou **Première et dernière pages** et si vous sélectionnez une impression recto-verso, les deux premières pages du travail s'impriment sur la page de couverture avant.

Si vous sélectionnez **Première et dernière pages** et si vous sélectionnez une impression recto-verso, les deux premières et deux dernières pages (d'un document ayant un nombre pair de pages) du travail s'impriment sur les pages de couverture avant et arrière.

Remarque

Pour obtenir une page de couverture arrière vierge, vous devez inclure une dernière page vierge dans votre document.

Sélection des pages de couverture

Système d'exploitation	Pilote	Instructions
MacOS 8 / MacOS 9 ou MacOS X	PostScript	Non pris en charge
Windows 95, Windows 98 ou Windows Me	PostScript PCL5e PCL6	<ol style="list-style-type: none"> 1. Dans le menu Fichier, sélectionnez Imprimer. 2. Cliquez sur le bouton Propriétés. 3. Dans l'onglet Options de sortie, sélectionnez Première page seulement ou Première et dernière pages. 4. Sélectionnez le bac à utiliser pour les pages de couverture à partir de la liste déroulante Source.
Windows 2000 ou Windows XP	PostScript	<ol style="list-style-type: none"> 1. Dans le menu Fichier, sélectionnez Imprimer. 2. Cliquez sur le bouton Propriétés. 3. Dans l'onglet Papier/Qualité, sous Pages de couverture, sélectionnez Première page seulement ou Première et dernière pages. 4. Sélectionnez le bac à utiliser pour les pages de couverture à partir de la liste déroulante Source.
Windows NT	PostScript	<ol style="list-style-type: none"> 1. Dans le menu Fichier, sélectionnez Imprimer. 2. Cliquez sur le bouton Propriétés. 3. Dans l'onglet Avancé sous Caractéristiques de l'imprimante, sélectionnez une page de couverture et une source de page couverture.
Windows 2000 ou Windows XP	PCL5e	<ol style="list-style-type: none"> 1. Dans le menu Fichier, sélectionnez Imprimer. 2. Cliquez sur le bouton Propriétés. 3. Dans l'onglet Disposition, cliquez sur le bouton Avancé. 4. Sous Options de document, sélectionnez les options Page de couverture.
Windows NT	PCL5e	<ol style="list-style-type: none"> 1. Dans le menu Fichier, sélectionnez Imprimer. 2. Cliquez sur le bouton Propriétés. 3. Dans l'onglet Avancé sous Caractéristiques de l'imprimante, sélectionnez des options Page de couverture.
Windows 2000, Windows XP ou Windows NT	PCL6	<ol style="list-style-type: none"> 1. Dans le menu Fichier, sélectionnez Imprimer. 2. Cliquez sur le bouton Propriétés. 3. Dans l'onglet Options de sortie, sélectionnez Première page seulement ou Première et dernière pages. 4. Sélectionnez le bac à utiliser pour les pages de couverture à partir de la liste déroulante Source.

Paramètres de l'imprimante

Impression de la page de démarrage

Par défaut, l'imprimante produit une page de démarrage à chaque mise sous tension ou réinitialisation. Vous pouvez désactiver l'impression automatique de la page de démarrage et l'imprimer ultérieurement à partir du menu Pages imprimables.

Il existe deux méthodes pour activer/désactiver la page de démarrage :

- A partir du panneau avant de l'imprimante.
- Avec le logiciel CentreWare Internet Services (IS).

Pour activer/désactiver l'impression automatique de la page de démarrage à partir du panneau avant de l'imprimante :

1. **Menus** étant en surbrillance, appuyez sur la touche **OK**.
2. Passez au **Menu Configuration de l'imprimante** en appuyant sur la touche **Flèche haut** ou **Flèche bas** et appuyez sur la touche **OK**.
3. Passez à **Page de démarrage**. La fin de la ligne affiche également le réglage (**Activé** ou **Désactivé**).
4. Pour modifier le réglage, appuyez sur la touche **OK**.

Pour activer/désactiver l'impression automatique de la page de démarrage avec le logiciel CentreWare IS :

1. A partir de la page d'accueil Internet Services de l'imprimante, cliquez sur **Propriétés**.
2. Du côté gauche de la page **Propriétés** de CentreWare IS, cliquez sur **Valeurs par défaut de l'imprimante**.
3. Si désiré, changez la valeur de **Imprimer la page de démarrage** (sous **Préférences utilisateur** dans la page **Valeurs par défaut de l'imprimante**).
4. Cliquez sur le bouton **Enregistrer les modifications** au bas de la page.

Pour imprimer la page de démarrage depuis le panneau avant :

1. Passez au **Menu Pages imprimables** en utilisant la touche **Flèche bas** ou **Flèche haut** et appuyez sur la touche **OK**.
2. Passez à **Imprimer la page de démarrage** en utilisant la touche **Flèche bas** ou **Flèche haut** et appuyez sur **OK** pour lancer l'impression.

Economie d'énergie

L'imprimante passe en mode de faible consommation d'énergie au terme d'une période d'inactivité prédéfinie. Dans ce mode, la plupart des systèmes électriques de l'imprimante sont arrêtés. Lorsqu'un travail d'impression est envoyé à l'imprimante, il la réactive. Vous pouvez également réactiver l'imprimante en appuyant sur la touche **OK** du panneau avant.

Si vous estimez que l'imprimante passe trop souvent en mode d'économie d'énergie et que vous ne souhaitez pas attendre la réactivation de l'imprimante, vous pouvez prolonger le délai d'attente du passage en mode d'économie d'énergie. Changez le délai d'attente sur le panneau avant de la manière suivante :

1. **Menus** étant en surbrillance, appuyez sur la touche **OK**.
2. Passez au **Menu Configuration de l'imprimante** avec la touche **Flèche bas** et appuyez sur la touche **OK**.
3. Passez à **Définir le délai d'économie d'énergie** en utilisant la touche **Flèche bas** et appuyez sur la touche **OK**.
4. Sélectionnez une valeur de délai d'économie d'énergie. Sélectionnez une valeur plus élevée si vous souhaitez prolonger la période au terme de laquelle l'imprimante passe en mode d'économie d'énergie.
5. Appuyez sur la touche **OK**.

Pour désactiver la fonction d'économie d'énergie, procédez comme suit :

1. **Menus** étant en surbrillance, appuyez sur la touche **OK**.
2. Passez au **Menu Configuration de l'imprimante** et appuyez sur la touche **OK**.
3. Passez au **Menu Réinitialiser imprimante** avec la touche **Flèche bas** et appuyez sur la touche **OK**.
4. Passez à **Economie d'énergie** avec la touche **Flèche bas**.
5. Appuyez sur la touche **OK** pour désactiver.

Mode protégé pour les menus du panneau avant

Vous pouvez mettre l'imprimante en « mode protégé » pour empêcher les utilisateurs de modifier à partir du panneau avant les paramètres de l'imprimante pouvant avoir une incidence sur les impressions d'autres utilisateurs. Les utilisateurs peuvent sélectionner des fonctions d'impression uniquement par le biais des pilotes de l'imprimante. Le mode protégé permet aux utilisateurs d'accéder aux menus généraux pouvant améliorer la qualité d'impression et mettant en œuvre des fonctions utilisateur, tout en verrouillant les menus et les options que l'administrateur système utilise pour gérer l'imprimante.

Pour passer en mode protégé ou en sortir, utilisez le logiciel CentreWare IS :

1. A partir de la page d'accueil Internet Services de l'imprimante, cliquez sur **Propriétés**.
2. Du côté gauche de la page **Propriétés** de CentreWare IS, cliquez sur **Général** puis sur **Valeurs par défaut de l'imprimante**.

3. Si désiré, changez la valeur de **Menus du panneau avant** (sous **Préférences utilisateur** sur la page **Valeurs par défaut de l'imprimante**).
 - Sélectionnez **Activé** pour donner accès à tous les menus.
 - Sélectionnez **Désactivé** pour verrouiller toutes les options de menu qui modifient les valeurs de configuration de l'imprimante.
4. Cliquez sur **Enregistrer les modifications** au bas de la page.

Délai de chargement du papier

Lorsque la sélection de bac est réglée sur **Automatique** alors que le type et le format sélectionnés ne sont pas chargés dans l'imprimante, un message sur le panneau avant vous demande de charger un papier de type et de format requis dans le bac multisupport. Si vous ne chargez pas le papier demandé avant l'expiration du délai de chargement du papier, l'imprimante prend du papier dans le bac par défaut.

Pour modifier le délai de chargement à partir du panneau avant de l'imprimante :

1. **Menus** étant en surbrillance, appuyez sur la touche **OK**.
2. Passez au **Menu Configuration de l'imprimante** en appuyant sur la touche **Flèche haut** ou **Flèche bas**.
3. Appuyez sur la touche **OK**.
4. Passez à **Définir le délai de chargement du papier**.
5. Appuyez sur la touche **OK**.
6. Faites défiler la liste de valeurs jusqu'à ce que le délai désiré apparaisse. Les valeurs (**Aucun**, **1 minute**, **3 minutes**, **5 minutes** ou **10 minutes**, **1 heure** ou **24 heures**), indiquent la période désirée d'attente de chargement de papier avant impression. Si vous sélectionnez la valeur **Aucun**, l'imprimante n'attend pas l'insertion du papier et utilise immédiatement le papier contenu dans le bac par défaut.
7. Appuyez sur la touche **OK**.

Pour modifier le délai de chargement du papier avec le logiciel CentreWare IS :

1. A partir de la page d'accueil Internet Services de l'imprimante, cliquez sur **Propriétés**.
2. Du côté gauche de la page **Propriétés** de CentreWare IS, cliquez sur **Général** puis sur **Valeurs par défaut de l'imprimante**.
3. La valeur de **Délai de chargement du papier** se trouve sous **Paramètres de délai** sur la page **Valeurs par défaut de l'imprimante**. Sélectionnez l'un des choix suivants : **Aucun**, **1 minute**, **3 minutes**, **5 minutes** ou **10 minutes**, **1 heure** ou **24 heures** ; si vous sélectionnez la valeur **Aucun**, l'imprimante imprime immédiatement, sans délai d'attente.
4. Cliquez sur le bouton **Enregistrer les modifications** au bas de la page.

Intensité du panneau avant

Pour améliorer la lisibilité du texte du panneau avant, vous pouvez ajuster l'intensité du rétro-éclairage du panneau avant :

1. Sur le panneau avant, **Menus** étant en surbrillance, appuyez sur la touche **OK**.
2. Passez au **Menu Configuration de l'imprimante** en appuyant sur la touche **Flèche haut** ou **Flèche bas**.
3. Appuyez sur la touche **OK**.
4. Passez à **Définir l'intensité du panneau avant**.
5. Appuyez sur la touche **OK**.
6. Faites défiler jusqu'à ce que l'intensité désirée du panneau avant soit affichée. Les valeurs d'intensité sont comprises entre **0** (pas de rétro-éclairage) et **10** (rétro-éclairage maximal).
7. Appuyez sur la touche **OK**.

Contraste du panneau avant

Pour améliorer la lisibilité du texte du panneau avant, vous pouvez ajuster le contraste entre le texte et l'arrière-plan :

1. Sur le panneau avant, **Menus** étant en surbrillance, appuyez sur la touche **OK**.
2. Passez au **Menu Configuration de l'imprimante** en appuyant sur la touche **Flèche haut** ou **Flèche bas**.
3. Appuyez sur la touche **OK**.
4. Passez à **Définir le contraste du panneau avant**.
5. Appuyez sur la touche **OK**.
6. Faites défiler la valeur jusqu'à l'obtention du contraste désiré entre le texte et l'arrière-plan. Les valeurs sont comprises entre **1** et **10**.
7. Appuyez sur la touche **OK**.

Mode Intelligent Ready

Le mode Intelligent Ready est un système automatisé qui contrôle l'utilisation de l'imprimante et lance la phase de chauffe de l'imprimante lorsque vous prévoyez de l'utiliser et la met en mode d'économie d'énergie lors d'une faible utilisation.

Pour activer ou désactiver la fonction Intelligent Ready à partir du panneau avant de l'imprimante :

1. **Menus** étant en surbrillance, appuyez sur la touche **OK**.
2. Passez au **Menu Configuration de l'imprimante** en utilisant les touches **Flèche haut** ou **Flèche bas**.
3. Appuyez sur la touche **OK**.
4. Passez à **Intelligent Ready** en utilisant les touches **Flèche haut** ou **Flèche bas**.

Pour modifier le réglage, appuyez sur la touche **OK**.

Pour sélectionner le mode Intelligent Ready ou définir les paramètres de temps de chauffe/attente avec le logiciel CentreWare IS :

1. A partir de la page d'accueil Internet Services de l'imprimante, cliquez sur **Propriétés**.
2. Du côté gauche de la page **Propriétés** de CentreWare IS, cliquez sur **Général** puis sur **Chauffe**.
3. Pour **Mode de chauffe**, sélectionnez **Intelligent Ready** ou **Programmé** (si vous souhaitez spécifier les paramètres de temps de chauffe/attente pour chaque jour).
4. Si vous avez sélectionné **Programmé** à l'étape 3, effectuez des sélections pour les paramètres de chauffe et d'attente de chaque jour.
5. Cliquez sur le bouton **Enregistrer les modifications** au bas de la page.

Remarque

Alors que les sélections du panneau avant vous permettent uniquement d'activer ou de désactiver le mode Intelligent Ready, CentreWare IS vous permet de spécifier des temps de chauffe particuliers.

Langue du panneau avant

Pour changer la langue utilisée pour le texte du panneau avant, CentreWare IS et plusieurs des pages imprimables :

1. Sur le panneau avant, **Menus** étant en surbrillance, appuyez sur la touche **OK**.
2. Passez au **Menu Configuration de l'imprimante** en appuyant sur la touche **Flèche haut** ou **Flèche bas** et appuyez sur la touche **OK**.
3. Passez à **Définir la langue du panneau avant** et appuyez sur la touche **OK**.
4. Passez à la langue désirée et appuyez sur la touche **OK**.

Polices

L'imprimante utilise les types de police suivants :

- Polices résidentes
- Polices préchargées ou téléchargées sur le disque dur en option de l'imprimante
- Polices téléchargées dans la mémoire Flash DIMM
- Polices téléchargées dans la mémoire de l'imprimante
- Polices téléchargées avec le travail d'impression depuis l'application

Le logiciel ATM (Adobe Type Manager) aide l'ordinateur à afficher ces polices sur l'écran de l'ordinateur telles qu'elles apparaissent dans vos impressions. Si ATM n'est pas installé sur votre ordinateur, installez-le à partir du CD-ROM de l'imprimante. Installez également les polices-écrans de l'imprimante correspondant à votre ordinateur à partir du dossier ATM.

Polices résidentes (PostScript)

Les polices résidentes dans l'imprimante sont toujours disponibles pour l'impression. Toutes les configurations d'imprimante sont livrées avec 39 polices PostScript résidentes Roman. 97 polices Roman supplémentaires sont préchargées dans le disque dur interne en option. Vous pouvez imprimer un échantillon des polices PostScript disponibles depuis le panneau avant.

Polices résidentes (PCL5e/6)

Pour une impression PCL5e/6, l'imprimante offre un total de 81 polices PCL résidentes, y compris Courier, Times, Univers, Arial, CG Times, CG Omega, Times New Roman et Helvetica au format moyen, gras, italique moyen et italique gras. Vous pouvez imprimer un échantillon des polices PCL5e/6, disponibles depuis le panneau avant.

Impression d'un échantillon de polices disponibles

Affichage d'une liste de polices depuis un Macintosh

Employez *l'utilitaire d'imprimante Apple* pour répertorier les polices disponibles sur l'imprimante.

1. Si vous n'avez pas déjà installé *l'utilitaire d'imprimante Apple* sur l'ordinateur, installez-le à partir du CD-ROM de l'imprimante.
2. Pour démarrer *l'utilitaire d'imprimante Apple*, cliquez deux fois sur l'icône (dans le dossier *PhaserTools* sur le disque dur de l'ordinateur).
3. Dans la boîte de dialogue **Sélecteur d'imprimante** :
 - a. Sous **Zones AppleTalk**, sélectionnez la zone de votre imprimante.
 - b. Sous **Imprimantes**, sélectionnez l'imprimante laser Phaser 4400.
 - c. Cliquez sur **Ouvrir l'imprimante**.
4. Dans le menu **Fichier**, sélectionnez **Imprimer des échantillons de polices**.

Affichage d'une liste de polices depuis un PC

Pour répertorier les polices disponibles sur l'imprimante, utilisez l'utilitaire de téléchargement de polices à partir du site web Xerox : www.xerox.com/officeprinting/support.

Affichage d'une liste des polices depuis le panneau avant de l'imprimante

Vous pouvez imprimer une liste de polices PCL et une liste de polices PostScript à partir du panneau avant :

1. Sur le panneau avant, passez au **menu Pages imprimables** en appuyant sur la touche **Flèche haut** ou **Flèche bas** et appuyez sur la touche **OK**.
2. Passez à **Imprimer la liste des polices PostScript** ou à **Imprimer la liste des polices PCL** et appuyez sur la touche **OK**.

Affichage d'une liste de polices depuis CentreWare IS

Vous pouvez imprimer des échantillons de polices à partir de CentreWare IS si l'imprimante comporte un disque dur.

1. Entrez l'adresse IP de l'imprimante dans votre navigateur pour ouvrir CentreWare IS.
2. Cliquez sur l'onglet **Imprimer**.
3. Cliquez sur **Imprimer pages d'aide**.
4. Sélectionnez **Liste des polices PostScript** ou **Liste des polices PCL**. Vous ne pouvez sélectionner qu'un type de police à la fois.
5. Cliquez sur le bouton pour démarrer l'impression.

Téléchargement de polices

En complément des polices résidentes (toujours disponibles pour l'impression), des polices téléchargeables peuvent être envoyées depuis votre ordinateur et stockées dans la mémoire ou le disque dur de l'imprimante. L'ajout de mémoire supplémentaire à l'imprimante augmente le nombre de polices pouvant être stockées dans la mémoire de l'imprimante. Reportez-vous à la section *Consommables* dans le *Guide de support* sur le **CD-ROM Documentation interactive** ou connectez-vous à l'adresse www.xerox.com/officeprinting/4400supplies pour y trouver les références de la mémoire.

Remarque

Si vous mettez l'imprimante hors tension, les polices que vous avez téléchargées dans la mémoire sont perdues. Vous devez les retélécharger à la mise sous tension de l'imprimante. Les polices téléchargées sur le disque dur en option ou dans la mémoire Flash DIMM sont stockées définitivement.

Avant l'impression, vérifiez que les polices spécifiées dans votre document sont installées dans l'imprimante ou que leur téléchargement est prévu. Si vous demandez une police dans une application qui n'est pas résidente dans l'imprimante, n'est pas correctement installée ou n'est pas téléchargée depuis l'application envoyant le travail d'impression, le texte est imprimé dans la police PCL disponible se rapprochant le plus de celle utilisée, ou dans la police PostScript par défaut.

Polices PostScript téléchargeables

L'imprimante accepte notamment les polices PostScript téléchargeables suivantes :

- Type 1
- Type 3
 - Adobe
 - Agfa
 - Bitstream
 - Microsoft
 - Apple
- TrueType (variable à n'importe quelle taille en points ; présente un aspect similaire à l'écran et sur la copie imprimée).

Polices PCL téléchargeables

L'imprimante accepte notamment les polices PCL téléchargeables suivantes :

- Bitmap (format 0)
- TrueType (format 15)
- Intellifont (format 10) - les Intellifonts ne peuvent être stockées sur le disque dur interne ou dans la mémoire Flash DIMM.

Téléchargement de polices depuis un Macintosh

Employez *l'utilitaire d'imprimante Apple* pour télécharger des polices sur l'imprimante.

1. Si vous n'avez pas déjà installé *l'utilitaire d'imprimante Apple* sur l'ordinateur, installez-le à partir du CD-ROM de l'imprimante.
2. Pour démarrer *l'utilitaire d'imprimante Apple* cliquez deux fois sur l'icône (dans le dossier *PhaserTools* sur le disque dur de l'ordinateur).
3. Dans la boîte de dialogue **Sélecteur d'imprimante** :
 - a. Sous **Zones AppleTalk**, sélectionnez la zone de votre imprimante.
 - b. Sous **Imprimantes**, sélectionnez l'imprimante.
 - c. Cliquez sur le bouton **Ouvrir l'imprimante**.
4. Dans la boîte de dialogue de l'imprimante, cliquez sur la flèche en regard de **Préférences d'imprimante**.
5. Cliquez sur la flèche en regard de **Polices** pour afficher la liste des polices installées et leur emplacement.
6. Cliquez sur **Ajouter**.
7. Dans la boîte de dialogue, sélectionnez le dossier contenant la police à télécharger, sélectionnez la police puis cliquez sur **Ajouter**. La police est indiquée prête à télécharger.

Remarque

Pour ajouter toutes les polices du dossier dans la liste des polices à télécharger, cliquez sur le bouton **Ajouter tout**. Si vous décidez de ne pas télécharger une police, mettez en surbrillance cette police dans la liste des polices à télécharger et cliquez sur le bouton **Supprimer**.

8. Pour **Destination**, sélectionnez l'emplacement de téléchargement : la mémoire de l'imprimante ou son disque dur.
9. Pour télécharger les polices de la liste, cliquez sur le bouton **Envoyer**.

Remarque

Pour retirer de l'imprimante des polices téléchargées, suivez les étapes 2 à 5, mettez en surbrillance la police dans la liste sous **Polices** (dans la boîte de dialogue de l'imprimante), puis cliquez sur le bouton **Supprimer**.

Téléchargement de polices depuis un PC

Pour télécharger des polices sur l'imprimante, utilisez l'utilitaire de téléchargement de polices à partir du site web Xerox : www.xerox.com/officeprinting/support.

Index

Nombres

600x600 ppp 8

A

activation/désactivation de la page de démarrage 33

B

Bac
emplacement 3
Bac 1
emplacement 1
Bac 550 feuilles
emplacement 3
Bac de sortie standard
emplacement 1
Bac multisupport
emplacement 1

C

Capot arrière
emplacement 2
carte du menu 6
Cartouche d'impression
emplacement 2
Cartouche du fuser
emplacement 2
CentreWare IS
liste de polices 39
Commutateur d'alimentation
emplacement 1
Compatible télécopie 8
Composants internes 2
Configuration de base 1
Connecteur parallèle
emplacement 2
Connecteur USB
emplacement 2
Connecteur UTP Ethernet
emplacement 2
contraste du panneau avant 36

D

délai de chargement du papier 35
Déverrouillage du capot arrière
emplacement 2

Déverrouillage du capot avant
emplacement 1

E

échantillon de polices
Macintosh 38
Echelonnement
présentation générale 21
sélections dans le pilote 21
Economie d'énergie 34
Eléments de l'imprimante 1
Extension du bac multisupport 1

F

Fente de sortie du papier 1
Filigranes
présentation générale 23
sélections dans le pilote 23
Fonctions
panneau avant 6
pilote 7
Fonctions des pilotes 7

I

Images en négatif
présentation générale 20
sélections dans le pilote 20
Images miroir
présentation générale 20
sélections dans le pilote 20
Impression d'épreuves
sélections dans le pilote 11
Impression en mode brochure
présentation générale 18
sélections dans le pilote 19
Impression enregistrée
sélections dans le pilote 11
Impression sécurisée
sélections dans le pilote 11
Impressions d'épreuves
présentation générale 11
Impressions enregistrées
présentation générale 11
Impressions sécurisées
présentation générale 11
Indicateur de niveau de papier 1
informations affichées sur le panneau avant 6

Invites du panneau avant
papier personnalisé 26

L

Lissage d'image
présentation générale 25
sélections dans le pilote 25
liste de polices 39
liste de polices disponibles
impression 38

M

Macintosh
échantillon de polices 38
Magasin pour enveloppes
emplacement 3
messages d'erreur 6
Mode brouillon 8
mode Intelligent Ready 36
mode protégé pour les menus du panneau
avant 34
Modes
qualité d'impression 8

N

N pages par feuille 17

O

Options 3

P

page de démarrage
activer ou désactiver 33
Pages de couverture
présentation générale 31
sélections dans le pilote 32
Pages de séparation
présentation générale 16
sélections dans le pilote 16
pages imprimables 6
Panneau avant
affichage d'erreurs 6
description 5
emplacement 1
mode protégé pour les menus 34
réglage de l'intensité 36
réglage du contraste 36
Papier personnalisé
présentation générale 26
sélections dans le pilote 27

paramètres de l'imprimante 33
Plusieurs pages par feuille
présentation générale 17
sélections dans le pilote 17
polices
échantillon d'impression 38
Europe Centrale 38
liste 39
PCL5e/6 résidentes 38
PostScript résidentes 38
téléchargement 40
TrueType 40
polices PCL 38
Polices PostScript 38
polices TrueType 40
Prise du cordon d'alimentation
emplacement 2

Q

Qualité d'impression
modes 8
sélections dans le pilote 9
Qualité d'impression 8

R

Récepteur 500 feuilles
emplacement 3
réglage
contraste du panneau avant 36
intensité du panneau avant 36
Réglage automatique
présentation générale 22
sélections dans le pilote 22

S

Sélections dans le pilote
échelonnement 21
filigranes 23
images en négatif 20
images miroir 20
impression d'épreuves 11
impression en mode brochure 19
impression enregistrée 11
impression sécurisée 11
lissage d'image 25
pages de couverture 32
pages de séparation 16
papier personnalisé 27
plusieurs pages par feuille 17
qualité d'impression 9
réglage automatique 22

Sites Web
commande d'options 3
consommables 40

T

téléchargement de polices 40
Macintosh 41
PC 41

U

Unité recto-verso
emplacement 4

V

Véritable 1200x1200 ppp 8
Vue arrière
configuration de base 2
Vue avant
configuration de base 1