

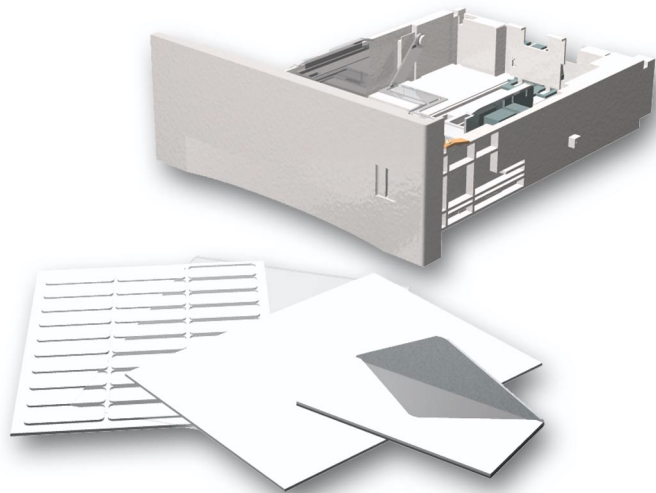

Guide des Bacs et du papier



Copyright © 2002, Xerox Corporation. Tous droits réservés. Le programme est soumis aux lois américaines sur la protection des œuvres non publiées. Il est interdit de reproduire le contenu de cette publication sous quelque forme que ce soit sans l'autorisation de Xerox Corporation.

La protection garantie par les droits d'auteur s'applique à tout ce qui se rapporte à la forme et au fond des informations et du matériel étant actuellement permis par les dispositions législatives ou la jurisprudence ou accordés ci-après, y compris sans limite aucune, le matériel provenant des programmes logiciels apparaissant sur les écrans tels que les styles, les modèles, les icônes, l'aspect des pages écrans, etc.

XEROX[®], The Document Company[®], le X stylisé, CentreWare[®], DocuPrint[®] et Workset[®] sont des marques déposées de Xerox Corporation. infoSMART[™], Phaser[™], PhaserPort[™], PhaserSMART[™], et PhaserTools[™] sont des marques commerciales de Xerox Corporation.

Adobe[®], Acrobat[®], Acrobat[®] Reader[®], Illustrator[®], PageMaker[®], Photoshop[®], et PostScript[®], ATM[®], Adobe Garamond[®], Birch[®], Carta[®], Mythos[®], Quake[®] et Tekton[®] sont des marques commerciales et Adobe Jenson[™], la technologie Adobe Brilliant Screens[™] et IntelliSelect[™] sont des marques commerciales de Adobe Systems Incorporated ou de ses filiales qui peuvent être enregistrées sous certaines juridictions.

Apple[®], LaserWriter[®], LocalTalk[®], Macintosh[®], Mac[®] OS, AppleTalk[®], TrueType2[®], Apple Chancery[®], Chicago[®], Geneva[®], Monaco[®] et New York[®] sont des marques déposées et QuickDraw[™] est une marque commerciale de Apple Computer Incorporated.

Marigold[™] et Oxford[™] sont des marques commerciales de AlphaOmega Typography.

Avery[™] est une marque commerciale d'Avery Dennison Corporation.

PCL[®] et HP-GL[®] sont des marques déposées de Hewlett-Packard Corporation.

Hoefler Text a été conçu par Hoefler Type Foundry.

ITC Avant Guard Gothic[®], ITC Bookman[®], ITC Lubalin Graph[®], ITC Mona Lisa[®], ITC Symbol[®], ITC Zapf Chancery[®] et ITC Zapf Dingbats[®] sont des marques déposées de International Typeface Corporation.

Bernhard Modern[™], Clarendon[™], Coronet[™], Helvetica[™], New Century Schoolbook[™], Optima[™], Palatino[™], Stempel Garamond[™], Times[™] et Univers[™] sont des marques commerciales de Linotype-Hell AG et/ou de ses filiales.

MS-DOS[®] et Windows[®] sont des marques déposées de Microsoft Corporation.

Wingdings[™] au format TrueType[®] est un produit de Microsoft Corporation. WingDings est une marque commerciale de Microsoft Corporation et TrueType est une marque déposée d'Apple Computer, Inc.

Albertus[™], Arial[™], Gill Sans[™], Joanna[™] et Times New Roman[™] sont des marques commerciales de Monotype Corporation.

Antique Olive[®] est une marque déposée de M. Olive.

Eurostile[™] est une marque commerciale de Nebiolo.

Novell[®] et NetWare[®] sont des marques déposées de Novell, Incorporated.

Sun[®] et Sun Microsystems[®] sont des marques déposées de Sun Microsystems, Incorporated.

SPARC[®] est une marque déposée de SPARC International, Incorporated. SPARCstation[™] est une marque commerciale de SPARC International, Incorporated, accordée exclusivement sous licence à Sun Microsystems, Incorporated.

UNIX[®] est une marque déposée aux Etats-Unis et dans d'autres pays, accordée sous licence exclusivement par le biais de X/Open Company Limited.

A titre de partenaire ENERGY STAR[®], Xerox Corporation a déterminé que ce produit répond aux directives ENERGY STAR en matière d'efficacité énergétique. Le nom et le logo ENERGY STAR sont des marques déposées aux Etats-Unis.



Ce produit utilise un code pour SHA-1 écrit par John Halleck et employé avec son accord.

Ce produit comprend un composant de LZW faisant l'objet d'une licence déposée aux Etats-Unis sous le numéro 4,558,302.

Les autres noms sont des marques ou des marques déposées de leurs détenteurs respectifs.

Sommaire

Papiers pris en charge	1
Bacs	2
Chargement de papier dans le bac 1, 2 ou 3	3
Chargement de papier dans le bac multisupport	7
Chargement d'enveloppes dans le magasin pour enveloppes	10
Chargement de papier de format personnalisé	13
Chargement de papier de format personnalisé dans les bacs 1, 2 ou 3	13
Chargement de papier de format personnalisé dans le bac multisupport	15
Impression spéciale	16
Impression recto-verso automatique	16
Instructions d'impression recto-verso automatique	16
Modes de reliure	16
Impression automatique de pages recto-verso en utilisant les bacs 1, 2 ou 3 ...	17
Impression recto-verso automatique à partir du bac multisupport	17
Impression recto-verso manuelle	19
Instructions d'impression recto-verso manuelle	19
Impression recto-verso manuelle avec les bacs 1, 2 ou 3	19
Impression recto-verso manuelle à partir du bac multisupport	22
Transparents	25
Instructions relatives à l'impression sur des transparents	25
Impression de transparents depuis le bac 1, 2 ou 3	25
Impression de transparents depuis le bac multisupport	26
Enveloppes	27
Instructions relatives à l'impression d'enveloppes	27
Impression d'enveloppes à partir du magasin pour enveloppes	28
Impression d'enveloppes depuis le bac 1, 2 ou 3	29
Impression d'enveloppes à partir du bac multisupport	30
Étiquettes	31
Instructions relatives à l'impression d'étiquettes	31
Impression d'étiquettes depuis le bac 1, 2 ou 3	31
Impression d'étiquettes à partir du bac multisupport	32
Bacs de sortie	33
Décalage de la sortie	34
Index	35

Papiers pris en charge

Une grande quantité d'informations est stockée dans l'imprimante sous forme de pages imprimables. Les pages suivantes présentent la page imprimable **Conseils papier** qui fournit des informations sur les papiers pris en charge.

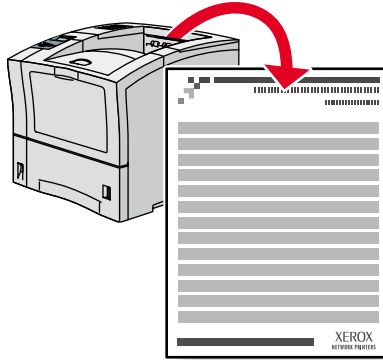

P4400-77

Toutes les pages imprimables ont ce format, avec des barres en haut et en bas de la page. L'impression de ces pages s'effectue à partir du panneau avant de l'imprimante.

Accès à la page **Conseils papier**

Accédez à la page **Conseils papier** à partir du menu **Pages imprimables** :

1. Sur le panneau avant, passez au **Menu Pages imprimables** à l'aide de la touche **Flèche bas** ou **Flèche Haut** puis appuyez sur la touche **OK**.
2. Passez à **Imprimer la page Conseils papier** avec la touche **Flèche bas** ou **Flèche haut** et appuyez sur la touche **OK**.

Carte du menu

Pour une liste complète des pages imprimables, imprimez la Carte du menu :

1. Sélectionnez **Menus** sur le panneau avant et appuyez sur la touche **OK**.
2. Sélectionnez **Imprimer la carte du menu** et appuyez sur la touche **OK**.

IMPRIMANTE LASER PHASER™ 4400

Page conseils papier

Reportez-vous aux tableaux ci-dessous pour garantir une qualité d'impression optimale et pour éviter les bourrages. Pour obtenir les meilleurs résultats, utilisez du papier de marque Xerox ; il garantit d'excellents résultats sur l'imprimante laser Xerox Phaser™ 4400. La qualité d'impression et les résultats en matière d'acheminement du papier peuvent varier selon le fournisseur et le type du papier.

Remarque : Si vous changez le type de papier ou de transparents, vous **devez** le spécifier sur le panneau avant de l'imprimante. Pour le bac multisupport ou le magasin pour enveloppes seulement : si vous changez le format de papier, spécifiez-le également sur le panneau avant.

Papier et formats de papier pris en charge

Type de papier	Entrée			Sortie	
	Bac 550 feuilles	Bac multisupport	Magasin pour enveloppes	Bac standard	Récepteur 500 feuilles
A4 (210 x 297 mm)	●	●	---	●	●
A5 (148 x 210 mm)	● ⁽¹⁾	● ⁽¹⁾	---	●	●
A6 (105 x 148 mm)	personnalisé ⁽¹⁾	● ⁽¹⁾	● ⁽¹⁾	●	●
ISO B5 (176 x 250 mm)	personnalisé ⁽¹⁾	● ⁽¹⁾	---	●	●
B5 JIS (182 x 257 mm)	●	●	---	●	●
Carte (3 x 5 po.)	---	● ⁽¹⁾	---	●	---
Statement (5,5 x 8,5 po.)	personnalisé ⁽¹⁾	---	---	●	●
Executive (7,25 x 10,5 po.)	●	●	---	●	●
Letter (8,5 x 11 po.)	●	●	---	●	●
US Folio (8,5 x 13 po.)	●	●	---	●	●
Legal (8,5 x 14 po.)	●	●	---	●	●
Enveloppes					
#10 Commercial (4,12 x 9,5 po.)	personnalisé ⁽¹⁾	● ⁽¹⁾	● ⁽¹⁾	●	●
Monarch (3,87 x 7,5 po.)	personnalisé ⁽¹⁾	● ⁽¹⁾	● ⁽¹⁾	●	●
DL (110 x 220 mm)	personnalisé ⁽¹⁾	● ⁽¹⁾	● ⁽¹⁾	●	●
C5 (162 x 229 mm)	personnalisé ⁽¹⁾	● ⁽¹⁾	● ⁽¹⁾	●	●
B5 (176 x 250 mm)	personnalisé ⁽¹⁾	● ⁽¹⁾	personnalisé ⁽¹⁾	●	●
Transparents					
A4 (210 x 297 mm)	● ⁽¹⁾	● ⁽¹⁾	---	●	●
Letter (8,5 x 11 po.)	● ⁽¹⁾	● ⁽¹⁾	---	●	●
Etiquettes					
A4 (210 x 297 mm)	● ⁽¹⁾	● ⁽¹⁾	---	●	●
Letter (8,5 x 11 po.)	● ⁽¹⁾	● ⁽¹⁾	---	●	●
Capacité⁽²⁾	550	100	75	500	500

● = Alimentation bord court

(1) Impression recto (un côté) seulement.

(2) Capacité maximale pour un papier d'un grammage de 75 g/m².

La capacité est réduite pour du papier d'un grammage ou d'une épaisseur supérieur.

Formats papier personnalisés

	Entrée			Sortie	
	Bac 550 feuilles	Bac multisupport	Magasin pour enveloppes	Bac standard	Récepteur 500 feuilles
Recto (un côté)					
Largeur	98 - 216 mm	76 - 216 mm	98 - 178 mm	76 - 216 mm	98 - 216 mm
	3,87 - 8,5 po.	3,0 - 8,5 po.	3,87 - 7,0 po.	3,0 - 8,5 po.	3,87 - 8,5 po.
Longueur	148 - 356 mm	127 - 356 mm	148 - 254 mm	127 - 356 mm	148 - 356 mm
	5,83 - 14,0 po.	5,0 - 14,0 po.	5,83 - 10,0 po.	5,0 - 14,0 po.	5,83 - 14,0 po.
Recto-verso (deux côtés)					
Largeur	182 - 216 mm	182 - 216 mm	---	Identique à l'entrée	
	7,16 - 8,5 po.	7,16 - 8,5 po.	---	Identique à l'entrée	
Longueur	257 - 356 mm	257 - 356 mm	---	Identique à l'entrée	
	10,12 - 14,0 po.	10,12 - 14,0 po.	---	Identique à l'entrée	

Grammages

L'imprimante laser Phaser™ 4400 prend en charge les grammages de papier suivants :

- 60 - 216 g/m² recto
- 60 - 105 g/m² recto-verso

Papier normal : 60 - 120 g/m²

Cartes : 120 - 216 g/m²

Conseils papier

- Si des bourrages se produisent fréquemment, retournez le papier dans le bac ou installez du nouveau papier provenant d'une ramette récemment ouverte.
- Les transparents doivent être ventilés avant chargement.
- Des enveloppes d'autres formats peuvent être imprimées en spécifiant des formats papier personnalisés.
- Utilisez uniquement des enveloppes papier. N'utilisez pas d'enveloppes à fenêtres ou comportant des fermoirs métalliques.
- Les supports d'étiquettes doivent être ventilés avant chargement.
- N'imprimez pas sur un support d'étiquettes dont une étiquette a été retirée.

Commande de consommables

Reportez-vous à la page Web www.xerox.com/officeprinting/4400supplies pour obtenir des informations sur la commande de consommables.

Papier de marque Xerox

Article	Format de papier	Référence
Papier normal		
Xerox Premier 80	A4 (210 x 297 mm)	3R91720
Xerox Premier 80	A5 (148 x 210 mm)	3R91832
Xerox 4024 DP Statement	Statement (5,5 x 8,5 po.)	3R2072
Xerox 4024 DP	Letter (8,5 x 11 po.)	3R721
Xerox 4024 DP Folio	Folio (8,5 x 13 po.)	3R725
Xerox 4024 DP Legal	Legal (8,5 x 14 po.)	3R727
Transparents		
Transparents Xerox 3M Type L	A4 (210 x 297 mm)	3R91334
Transparents Xerox Clear	Letter (8,5 x 11 po.)	3R4446
Étiquettes		
Xerox A4 24 étiquettes	A4 (210 x 297 mm)	3R96178
Xerox Multi-purpose 30 étiquettes	Letter (8,5 x 11 po.)	3R12051

Consommables remplaçables par le client

Article	Référence
Cartouche d'impression de capacité standard	113R00627
Cartouche d'impression de grande capacité	113R00628
Kit de maintenance Contient : une cartouche fuser, un rouleau de transfert et 9 rouleaux d'entraînement.	108R00497 pour 110 V (60 Hz) 108R00498 pour 220 V (50 Hz)

Bacs

Cette section traite des sujets suivants :

- Chargement de papier dans le bac 1, 2 ou 3 — voir page 3.
- Chargement de papier dans le bac multisupport — voir page 7.
- Chargement d'enveloppes dans le magasin pour enveloppes — voir page 10.
- Chargement de papier de format personnalisé — voir page 13.

Pour consulter la liste des papiers, transparents, enveloppes et étiquettes pouvant être utilisés dans chaque bac, reportez-vous à la section *Papiers pris en charge* du *Guide des bacs et du papier* sur le **CD-ROM Documentation interactive**.

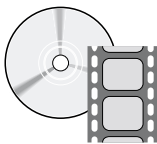

Des vidéos présentent des procédures de chargement de papier dans les bacs. Ces vidéos se trouvent sur le **CD-ROM Documentation interactive** ou sur le site Web Xerox à l'adresse : www.xerox.com/officeprinting/support

Vous pouvez également vous reporter aux instructions de chargement du papier sur les étiquettes à l'intérieur de l'imprimante.

Remarque

Ne chargez pas de papier dans un bac en cours d'utilisation.

Chargement de papier dans le bac 1, 2 ou 3

Remarque

Si vous changez le type de papier ou de transparents, vous **DEVEZ** en spécifier le type sur le panneau avant de l'imprimante.



Pour charger du papier dans les bacs 1, 2 ou 3 :

1. Retirez le bac de l'imprimante :
 - a. Sortez le bac au maximum.
 - b. Avec précaution, retirez le bac de l'imprimante tout en le soulevant.
 - c. Placez le bac sur une surface plane.

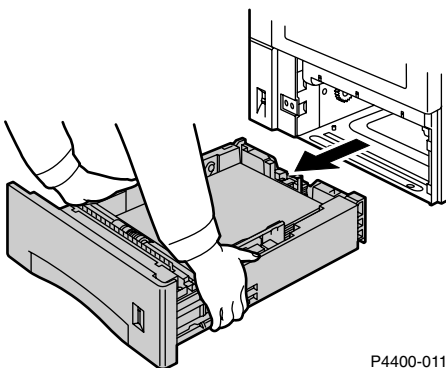

P4400-011

Si vous chargez du papier du même format, passez à l'étape 5.

2. Exercez une pression délicate sur le guide latéral et poussez-le complètement vers l'arrière du bac.

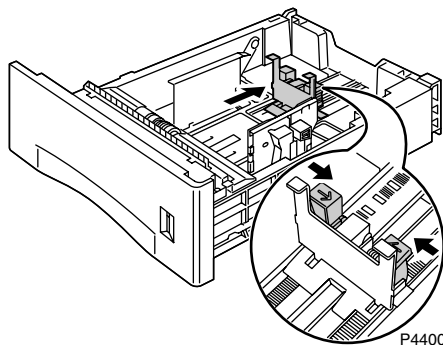

P4400-13

3. Pour charger du papier d'une longueur supérieure à 297 mm, ajustez la languette de la manière indiquée ci-dessous. Il y a trois réglages pour la languette. Choisissez celui s'approchant le plus de la longueur du papier et la dépassant.
 - a. Appuyez sur le loquet carré.
 - b. Faites glisser l'arrière du bac vers l'extérieur pour l'adapter à votre papier.

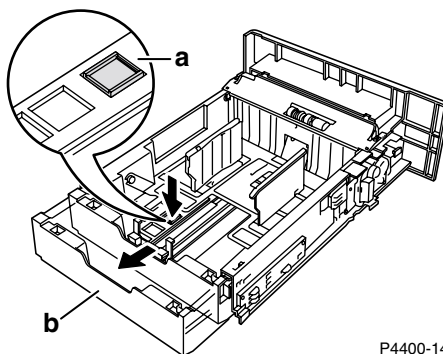

4. Exercez une pression délicate sur les guides latéraux et poussez-les contre les côtés du bac.

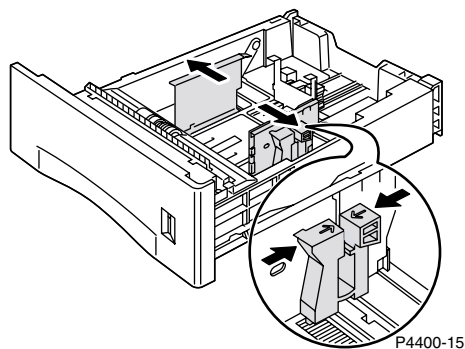

5. Pour réduire les risques d'incidents d'alimentation et de bourrage, ventilez la pile de papier avant de la mettre en place dans le bac.

6. Alignez les quatre coins de la pile de papier et insérez cette dernière dans le bac en suivant les instructions suivantes applicables à une impression recto ou recto verso.

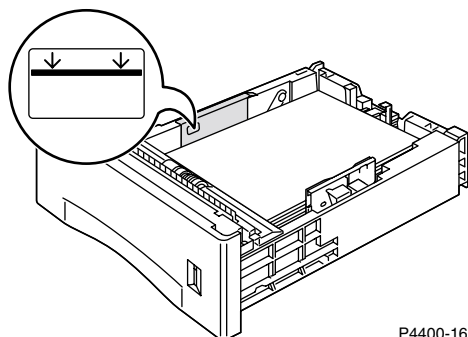

P4400-16

Vue supérieure du bac :

A. Impression recto, B. Impression recto-verso

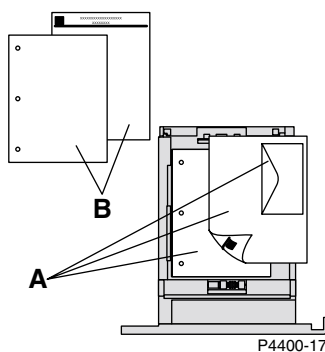

P4400-17

7. En pinçant le côté droit de la poignée des guides, ajustez les guides à la largeur du papier.

Remarque

Pour éviter les défauts d'alimentation et les bourrages, vérifiez que la pile est bien placée au centre du bac puis réglez les guides latéraux au format approprié.

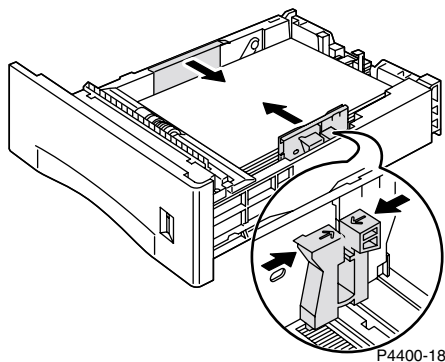

P4400-18

8. Une fois les guides latéraux alignés, réglez le guide de longueur sur la longueur du papier.

Remarque

Pour éviter les bourrages ou les erreurs de détection de format papier, vérifiez que la butée du guide de longueur se trouve bien au fond du bac. En outre, vérifiez que le papier se trouve sous le clip de fixation sur le guide de longueur.

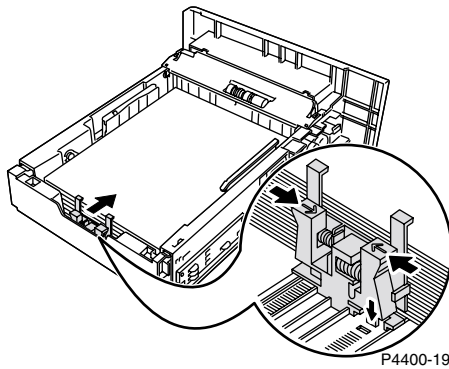

9. Insérez le bac à fond dans l'imprimante. Vérifiez qu'il est correctement installé.

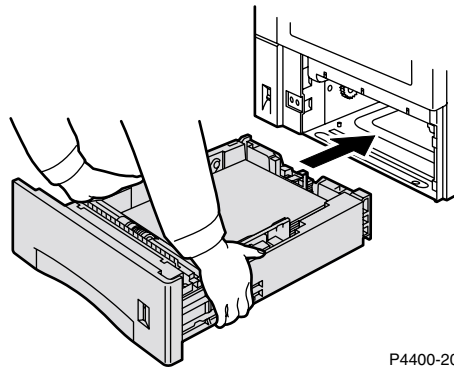

10. Lorsque le panneau avant vous invite à :

- Si vous n'avez pas changé le type de papier, appuyez sur la touche **OK** pour accepter la valeur actuelle pour le type de papier.
- Si vous avez changé le type de papier, passez au type de papier approprié et appuyez sur la touche **OK** pour valider votre choix.

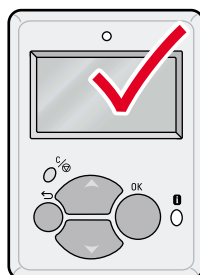

P4400-100

Chargement de papier dans le bac multisupport

Remarque

Si vous changez le type de papier ou de transparents, vous DEVEZ le spécifier sur le panneau avant de l'imprimante.



Pour charger du papier dans le bac multisupport :

1. Ouvrez le bac multisupport en tirant le loquet en haut au centre.

Attention

Pour éviter d'endommager le bac multisupport, évitez d'exercer une forte pression sur le bac ou d'y poser des objets lourds.

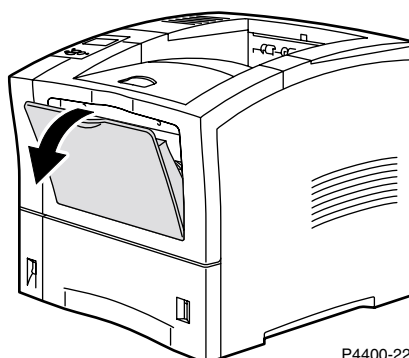

P4400-22

- Sortez le bac multisupport et ajustez le guide papier en fonction du support à utiliser.

Remarque

Pour éviter les brouillages éventuels, veillez à ajuster les guides correctement et à ne pas surcharger le bac.

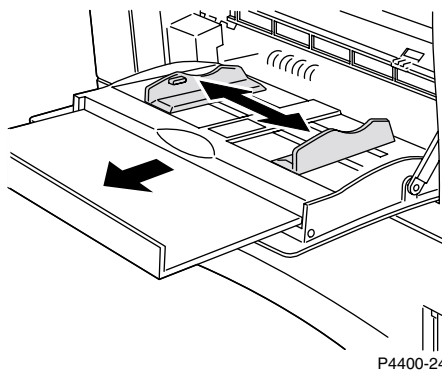

- Pour réduire les risques d'incidents d'alimentation et de brouillage, ventilez la pile de papier avant de la mettre en place dans le bac.
- Alignez les quatre coins de la pile de papier et insérez cette dernière dans le bac en orientant la face à imprimer **vers le haut**.

Remarque

Veillez à insérer le papier à fond jusqu'à ce qu'il touche la butée à l'intérieur de l'imprimante.

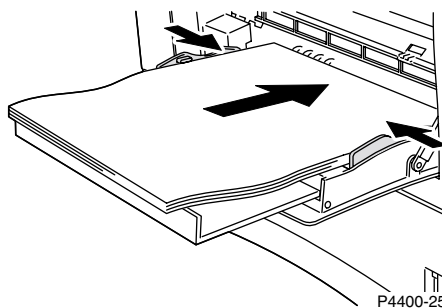

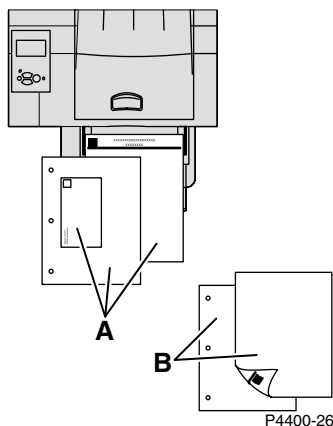
Vue supérieure du bac multisupport :**A. Impression recto, B. Impression recto-verso****Remarque**

Si vous changez le format ou le type de papier pendant que le panneau avant affiche le message **Charger bac multisupport**, l'imprimante configure automatiquement les menus au format et au type spécifiés dans le message.

5. Lorsqu'un message s'affiche sur le panneau avant et que vous n'avez pas changé le type ou le format du papier, appuyez sur la touche **OK** pour accepter les valeurs actuelles de type et de format.
6. Si vous avez changé le type ou le format du papier :
 - a. Sur le panneau avant de l'imprimante, passez à **Changer le type de papier** en appuyant sur la touche **Flèche bas** puis sur **OK**.
 - b. Passez au type de papier approprié et appuyez sur la touche **OK** pour enregistrer votre choix.
 - c. Passez à **Changer le format de papier** puis appuyez sur la touche **OK**.
 - d. Passez au format de papier approprié et appuyez sur la touche **OK** pour enregistrer votre choix.

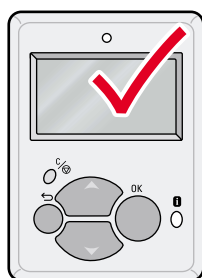

P4400-100

Chargement d'enveloppes dans le magasin pour enveloppes

Le magasin pour enveloppes est un dispositif facultatif de l'imprimante. Outre l'alimentation des enveloppes, il permet également l'utilisation de cartes, par exemple des cartes postales A6.

Remarque

Certaines enveloppes peuvent se plier ou se froisser, même placées dans le magasin pour enveloppes. Pour obtenir les meilleurs résultats possibles, faites un essai avec quelques enveloppes pour déterminer ce qui vous convient le mieux.

1. Sortez le bac du magasin pour enveloppes, si ce n'est pas déjà fait.

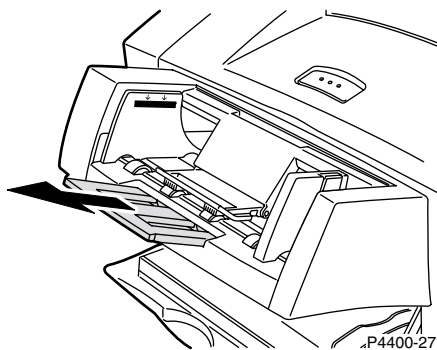

2. Pincez la patte de dégagement sur le réglage de largeur droit et poussez les réglages de largeur vers l'extérieur.

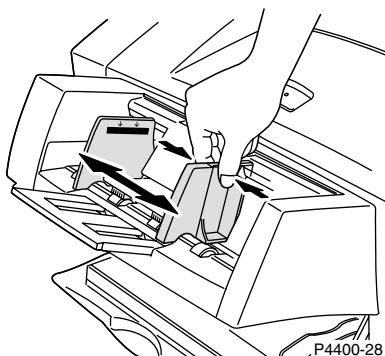

3. Soulevez le porte-enveloppes et chargez dans le magasin pour enveloppes des enveloppes de format et de type appropriés.
 - Placez le côté à imprimer **face dessus**.
 - Le haut des enveloppes doit être orienté vers la **gauche** de l'imprimante.

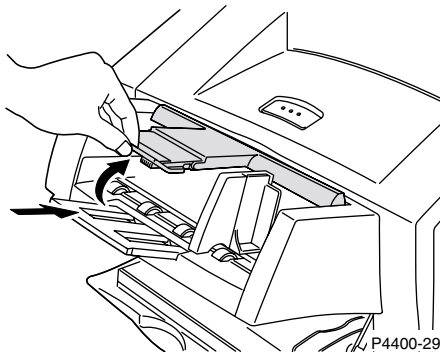

Attention

N'utilisez jamais d'enveloppes avec fenêtres ou fermoirs métalliques ou dont la surface adhérente est exposée ; elles pourraient endommager l'imprimante. Tout dommage causé par l'utilisation d'enveloppes non prises en charge pourrait ne pas être couvert par la garantie de l'imprimante.

4. Abaissez le porte-enveloppes sur les enveloppes.

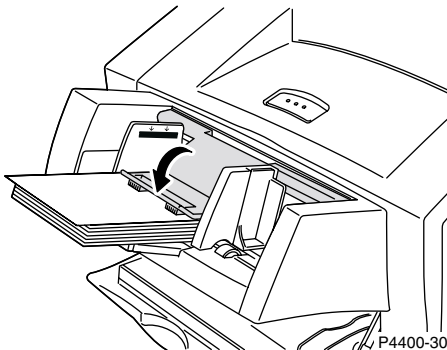

Remarque

Si vous changez le format ou le type d'enveloppes pendant que le panneau avant affiche le message **Chargez le magasin pour enveloppes**, l'imprimante configure automatiquement les menus au format et au type spécifiés dans le message.

5. Si un message est affiché sur le panneau avant et que vous n'avez pas changé le format ou le type d'enveloppes, appuyez sur la touche **OK** pour accepter le réglage actuel du type de papier.

6. Si le panneau avant de l'imprimante affiche le message d'invite et que vous avez changé le format ou le type d'enveloppe :
 - a. Appuyez sur la touche **Flèche bas** pour passer à **Changer le type de papier**, puis sur la touche **OK**.
 - b. Passez au type de papier approprié (généralement **Enveloppe**) puis appuyez sur la touche **OK** pour valider votre choix.
 - c. Passez à **Changer le format de papier** et appuyez sur la touche **OK**.
 - d. Passez au format d'enveloppe approprié et appuyez sur la touche **OK** pour valider votre choix.

Chargement de papier de format personnalisé

En complément de la grande variété de formats papier proposés pour cette imprimante, vous pouvez utiliser du papier de format personnalisé. Pour consulter la liste des papiers, transparents, enveloppes et étiquettes pouvant être utilisés dans chaque bac, reportez-vous à la section *Papiers pris en charge* du *Guide des bacs et du papier* sur le **CD-ROM Documentation interactive** ou imprimez la page **Conseils papier** depuis le panneau avant de l'imprimante.

Remarque

Après le chargement d'un papier de format personnalisé dans l'un des bacs de cette imprimante, vous DEVEZ régler les valeurs du panneau avant conformément au papier mis en place. Vous devez également définir le format personnalisé dans le pilote de l'imprimante.

Cette section fournit des informations sur le chargement d'un papier de format personnalisé dans les bacs 1, 2 ou 3. Vous pouvez également charger du papier de format personnalisé dans le bac multisupport et dans le magasin pour enveloppes.

Chargement de papier de format personnalisé dans les bacs 1, 2 ou 3

1. Ouvrez le bac.
2. Insérez le papier de format personnalisé et réglez les guides au format du papier.

Vue supérieure du bac :

A. Impression recto, B. Impression recto-verso

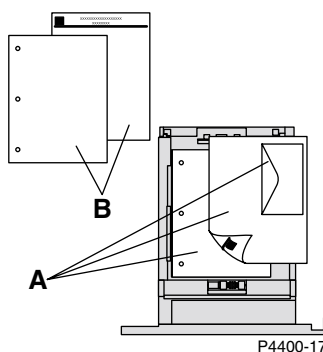

3. Lorsqu'un message du panneau avant vous demande de vérifier le type de papier, passez au type de papier approprié et appuyez sur la touche **OK** pour valider votre choix.
4. Configurez le bac pour un papier de format personnalisé et spécifiez les dimensions :
 - a. Sur le panneau avant, avec **Menus** en surbrillance, appuyez sur la touche **OK**.
 - b. Passez au **Menu Configuration de l'imprimante** en appuyant sur la touche **Flèche bas** puis appuyez sur la touche **OK**.
 - c. Passez à **Menu Configuration de bac** et appuyez sur la touche **OK**.
 - d. Passez à **Menu Configuration du bac x** (où x est le numéro du bac) et appuyez sur la touche **OK**.

- e. Si vous ne voyez pas de sélection pour **Définir X personnalisé**, passez à **Format personnalisé** et appuyez sur la touche **OK** pour changer **Format personnalisé** en **Activé**.
- f. Passez à **Définir X personnalisé** et appuyez sur la touche **OK**.
- g. Appuyez sur la touche **Flèche bas** ou **Flèche haut** pour passer à la valeur pour **X** puis appuyez sur la touche **OK**. La valeur X est la mesure de gauche à droite du papier dans le bac.
- h. Passez à **Définir Y personnalisé** et appuyez sur la touche **OK**.
- i. Appuyez sur la touche **Flèche bas** ou **Flèche haut** pour passer à la valeur pour **Y**, et appuyez sur la touche **OK**. La valeur Y est la mesure de l'avant à l'arrière du papier dans le bac.

Désactivation des formats personnalisés

Lorsque vous utilisez un papier de format standard dans le bac et réglez les guides pour ce papier, il n'est pas nécessaire de spécifier le format papier sur le panneau avant. Les bacs contiennent des capteurs de format communiquant automatiquement le format à l'imprimante. Cependant, lorsque vous insérez du papier de format personnalisé dans le bac et changez **Format personnalisé** en **Activé**, les capteurs de format sont désactivés et vous devez alors entrer les valeurs X et Y de la manière décrite à l'étape 4 de la page précédente. Si vous insérez ultérieurement du papier de format standard dans le bac, vous devez activer les capteurs du bac en réglant **Format personnalisé** sur **Désactivé** :

1. Sur le panneau avant, avec **Menus** en surbrillance, appuyez sur la touche **OK**.
2. Passez au **Menu Configuration de l'imprimante** en appuyant sur la touche **Flèche bas** puis appuyez sur la touche **OK**.
3. Passez à **Menu Configuration de bac** et appuyez sur la touche **OK**.
4. Passez à **Menu Configuration du bac x** (où x est le numéro du bac) et appuyez sur la touche **OK**.
5. Passez à **Format personnalisé** et appuyez sur la touche **OK** pour changer **Format personnalisé** en **Désactivé**. Cela réactive les capteurs de ce bac.

Chargement de papier de format personnalisé dans le bac multisupport

1. Ouvrez le bac multisupport.
2. Insérez le papier de format personnalisé et réglez les guides au format du papier.

Vue supérieure du bac multisupport :

A. Impression recto, B. Impression recto-verso

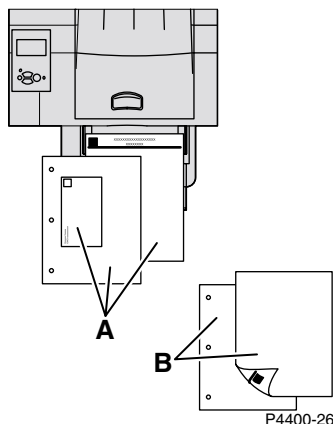

3. Lorsque le panneau avant vous demande de confirmer le type et le format de papier :
 - a. Passez à **Changer le type de papier** en appuyant sur la touche **Flèche bas** et appuyez sur la touche **OK**.
 - b. Passez au type de papier approprié et appuyez sur la touche **OK** pour valider votre choix.
 - c. Passez à **Changer le format de papier** et appuyez sur la touche **OK**.
 - d. Passez à **Personnalisé** et appuyez sur la touche **OK**.
 - e. Passez à **Définir X personnalisé** et appuyez sur la touche **OK**.
 - f. Appuyez sur la touche **Flèche bas** ou **Flèche haut** pour passer à la valeur pour **X** et appuyez sur la touche **OK**. La valeur X est la mesure de gauche à droite du papier dans le bac.
 - g. Passez à **Définir Y personnalisé** et appuyez sur la touche **OK**.
 - h. Appuyez sur la touche **Flèche bas** ou **Flèche haut** pour passer à la valeur pour **Y**, et appuyez sur la touche **OK**. La valeur Y est la mesure de l'avant à l'arrière du papier dans le bac.

Impression spéciale

Cette section traite des sujets suivants :

- Impression recto-verso automatique — voir page 16.
- Impression recto-verso manuelle — voir page 19.
- Transparents — voir page 25.
- Enveloppes — voir page 27.
- Étiquettes — voir page 31.

Pour consulter la liste des papiers, transparents, enveloppes et étiquettes pouvant être utilisés dans chaque bac, reportez-vous à la section *Papiers pris en charge du Guide des bacs et du papier* sur le **CD-ROM Documentation interactive**.

Impression recto-verso automatique

Instructions d'impression recto-verso automatique

- Une unité recto-verso en option doit être installée sur l'imprimante.
- Le papier doit avoir un grammage compris entre 60 et 105 g/m².
- Le format papier peut être **Letter, Legal, Executive, US Folio, A4, B5 JIS** et formats **personnalisés** entre 182 – 216 mm de largeur et 257 – 356 mm de longueur.
- Le type de papier doit être **Papier ordinaire, Cartes** (sans dépasser les limites de grammage indiquées ci-dessus), **Papier à en-tête, Papier couleur** ou **Spécial**.

Attention

N'UTILISEZ PAS de transparents, d'enveloppes ou d'étiquettes pour l'impression recto-verso automatique. Tout dommage causé par l'utilisation de ces supports en mode recto-verso n'est pas couvert par la garantie de l'imprimante.

Modes de reliure

Lorsque vous imprimez un travail, vous pouvez utiliser le pilote de l'imprimante pour sélectionner l'orientation des images sur la page : **Portrait** ou **Paysage**. Lorsque vous imprimez des travaux recto-verso, vous sélectionnez également le mode de reliure, qui détermine comment les pages tournent.

Portrait Reliure bord latéral (long) Portrait Reliure bord supérieur (court) Paysage Reliure bord supérieur (long) Paysage Reliure bord latéral (court)

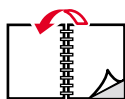

Impression automatique de pages recto-verso en utilisant les bacs 1, 2 ou 3

1. Introduisez une pile de papier dans le bac. Pour plus d'informations, reportez-vous à la section *Bacs* du *Guide des bacs et du papier* sur le **CD-ROM Documentation interactive**.
 - Placez le côté à imprimer des pages à numérotation impaire *face dessus*, le haut de la page se trouvant à l'arrière du bac.
 - Les trous pré-perforés doivent se trouver du côté *gauche* de l'imprimante.

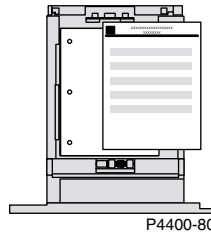

2. Dans le pilote de l'imprimante :
 - Sélectionnez le bac contenant le papier.
 - Sélectionnez l'orientation.
 - Sélectionnez l'impression recto-verso. Reportez-vous au tableau de la page 18 pour les instructions et la terminologie employée par les pilotes de l'imprimante.
3. Envoyez le travail à l'imprimante.

Impression recto-verso automatique à partir du bac multisupport

1. Introduisez une pile de papier dans le bac. Pour plus d'informations, reportez-vous à la section *Bacs* du *Guide des bacs et du papier* sur le **CD-ROM Documentation interactive**.
 - Placez le côté à imprimer *face dessous*, le haut de la page étant introduit *en dernier* dans l'imprimante.
 - Les trous pré-perforés doivent se trouver du côté *gauche* de l'imprimante.

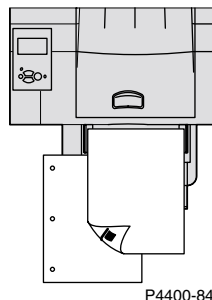

2. Dans le pilote de l'imprimante :
 - Sélectionnez le bac contenant le papier.
 - Sélectionnez l'orientation.
 - Sélectionnez l'impression recto-verso. Reportez-vous au tableau de la page 18 pour les instructions et la terminologie employée par les pilotes de l'imprimante.
3. Envoyez le travail à l'imprimante.

Configuration du pilote de l'imprimante pour l'impression en mode recto-verso

Système d'exploitation	Pilote	Instructions
Macintosh LaserWriter 8.6 ou LaserWriter 8.7		<ol style="list-style-type: none"> 1. Dans le menu Fichier, sélectionnez Imprimer, puis Disposition. 2. Sélectionnez Impression recto-verso. 3. Choisissez un mode de reliure.
Windows 95, Windows 98 ou Windows Me	PostScript PCL5e PCL6	<ol style="list-style-type: none"> 1. Dans le menu Fichier, sélectionnez Imprimer. 2. Cliquez sur le bouton Propriétés. 3. Dans l'onglet Configuration, sélectionnez Imprimer sur deux côtés. 4. Cochez ou non la case Reliure bord supérieur.
Windows 2000 ou Windows XP	PostScript PCL5e	<ol style="list-style-type: none"> 1. Dans le menu Fichier, sélectionnez Imprimer. 2. Cliquez sur le bouton Propriétés. 3. Dans l'onglet Disposition sous Impression recto verso (duplex), sélectionnez Retourner sur les bords longs ou Retourner sur les bords courts.
Windows NT	PostScript PCL5e	<ol style="list-style-type: none"> 1. Dans le menu Fichier, sélectionnez Imprimer. 2. Cliquez sur le bouton Propriétés. 3. Dans l'onglet Mise en page sous Impression recto verso (duplex), sélectionnez Bord long ou Bord court.
Windows NT, Windows 2000 ou Windows XP	PCL6	<ol style="list-style-type: none"> 1. Dans le menu Fichier, sélectionnez Imprimer. 2. Cliquez sur le bouton Propriétés. 3. Dans l'onglet Configuration, sélectionnez Imprimer sur deux côtés. 4. Cochez ou non la case Reliure bord supérieur.

Impression recto-verso manuelle

Si l'imprimante ne comporte pas d'unité recto-verso ou si vous devez imprimer en mode recto-verso sur du papier de format ou de grammage ne respectant pas les limites de l'unité recto-verso, vous pouvez quand même utiliser l'imprimante pour imprimer des deux côtés du papier. Toutefois, il faudra d'abord imprimer toutes les pages à numérotation impaire, réinsérer les pages imprimées dans le bac, puis demander l'impression des pages à numérotation paire.

Vous pouvez utiliser les bacs 1, 2 ou 3 ou le bac multisupport pour une impression recto-verso manuelle.

Instructions d'impression recto-verso manuelle

- L'application depuis laquelle vous imprimez doit offrir une option d'impression de pages paires et impaires séparément.
- Le papier doit avoir un grammage compris entre 60 et 216 g/m².
- N'utilisez pas d'enveloppes, d'étiquettes ou de transparents.

Impression recto-verso manuelle avec les bacs 1, 2 ou 3

Impression des pages à numérotation impaire

1. Introduisez une pile de papier dans le bac. Pour plus d'informations, reportez-vous à la section *Bacs* du *Guide des bacs et du papier* sur le **CD-ROM Documentation interactive**.

Le format papier peut être **Letter, Legal, Executive, US Folio, A4, B5 JIS, A5** ou des formats **Personnalisés** d'une largeur comprise entre 98 et 216 mm et d'une longueur comprise entre 148 et 356 mm.

- Orientation Portrait :
Placez les pages à numérotation impaire *face dessous*, le haut de la page se trouvant *à l'avant* du bac. Les trous pré-perforés doivent se trouver du côté *gauche* de l'imprimante.

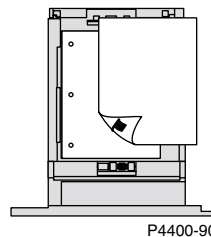

- Orientation Paysage :
Placez les pages à numérotation impaire *face dessous*, le haut de la page se trouvant *à gauche* du bac. Les trous pré-perforés doivent se trouver du côté *gauche* de l'imprimante.

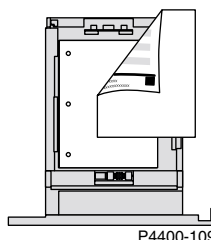

2. Dans le pilote de l'imprimante :
 - Sélectionnez comme source de papier le bac contenant le papier.
 - Ne sélectionnez pas l'option d'impression recto-verso.
3. Dans l'application, sélectionnez l'option d'impression de pages à numérotation impaire.
4. Envoyez le travail à l'imprimante de façon à imprimer les pages à numérotation impaire.

Impression des pages à numérotation paire

1. Insérez dans le bac le papier dont les pages à numérotation impaire ont déjà été imprimées.
Si le travail comporte un nombre impair de pages, ne remettez pas la dernière page à numérotation impaire dans le bac.
 - Orientation portrait (reliure bord long) :
Placez le côté imprimé *face dessus*, le haut de la page à *l'avant* du bac ; le côté à imprimer est placé *face dessous*. Les trous pré-perforés doivent se trouver du côté *droit* de l'imprimante.

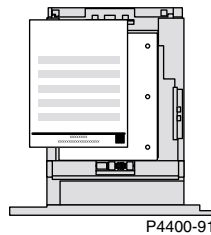

- Orientation Portrait (reliure bord court) :
Placez le côté imprimé *face dessus*, le haut de la page à *l'arrière* du bac ; le côté à imprimer est placé *face dessous*.

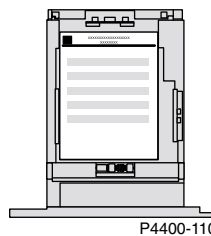

- Orientation Paysage (reliure bord long) :
Placez le côté imprimé *face dessus*, le haut de la page à *droite* du bac ; le côté à imprimer est placé *face dessous*. Les trous pré-perforés doivent se trouver du côté *droit* de l'imprimante.

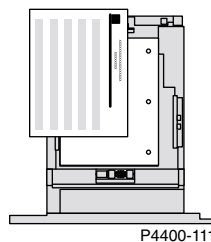

- Orientation Paysage (reliure bord court) :
Placez le côté imprimé *face dessus*, le haut de la page à *gauche* du bac ; le côté à imprimer est placé *face dessous*.

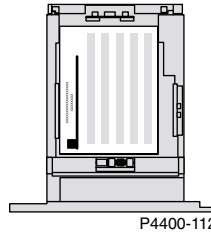

2. Dans le pilote de l'imprimante :
 - Sélectionnez comme source de papier le bac contenant le papier.
 - Ne sélectionnez pas l'option d'impression recto-verso.
3. Dans l'application, sélectionnez l'option d'impression de pages à numérotation paire.
4. Envoyez le travail à l'imprimante de façon à imprimer les pages à numérotation paire.

Impression recto-verso manuelle à partir du bac multisupport

Impression des pages à numérotation impaire

1. Insérez une pile de papier dans le bac multisupport. Pour plus d'informations, reportez-vous à la section *Bacs* du *Guide des bacs et du papier* sur le **CD-ROM Documentation interactive**.

Le papier peut avoir n'importe quel format accepté dans le bac multisupport. Pour plus d'informations, reportez-vous à la section *Papiers pris en charge* du *Guide des bacs et du papier* sur le **CD-ROM Documentation interactive**.

- Orientation Portrait :

Placez les pages à numérotation impaire *face dessus*, le haut de la page entrant *en premier* dans l'imprimante. Les trous pré-perforés doivent se trouver du côté *gauche* de l'imprimante.

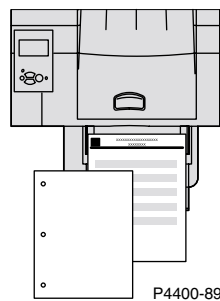

- Orientation Paysage :

Placez les pages à numérotation impaire *face dessus*, le haut de la page à *gauche*. Les trous pré-perforés doivent se trouver du côté *gauche* de l'imprimante.

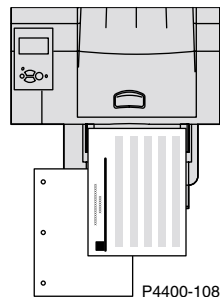

2. Dans le pilote de l'imprimante :
 - Sélectionnez **Bac multisupport** comme source de papier.
 - Ne sélectionnez pas l'option d'impression recto-verso.
3. Dans l'application, sélectionnez l'option d'impression de pages à numérotation impaire.
4. Envoyez le travail à l'imprimante de façon à imprimer les pages à numérotation impaire.

Impression des pages à numérotation paire

1. Insérez dans le bac multisupport le papier dont les pages à numérotation impaire ont déjà été imprimées.

Si le travail comporte un nombre impair de pages, ne remettez pas la dernière page à numérotation impaire dans le bac multisupport.

- Orientation Portrait (reliure bord long) :
Placez le côté imprimé *face dessous*, le haut de la page entrant *en premier* dans l'imprimante ; le côté à imprimer est *face dessus*. Les trous pré-perforés doivent se trouver du côté *droit* de l'imprimante.

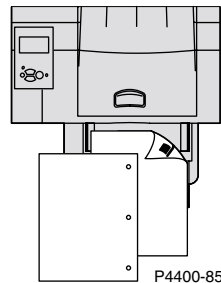

- Orientation Portrait (reliure bord court) :
Placez le côté imprimé *face dessous*, le haut de la page entrant *en dernier* dans l'imprimante ; le côté à imprimer est *face dessus*.

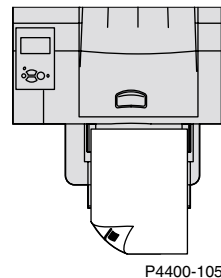

- Orientation Paysage (reliure bord long) :
Placez le côté imprimé *face dessous*, le haut de la page à *droite* du bac ; le côté à imprimer est placé *face dessus*. Les trous pré-perforés doivent se trouver du côté *droit* de l'imprimante.

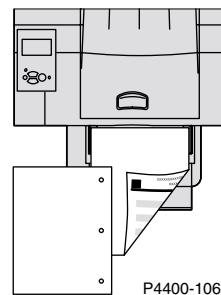

- Orientation Paysage (reliure bord court) :
Placez le côté imprimé *face dessous*, le haut de la page à *gauche* du bac ; le côté à imprimer est placé *face dessus*.

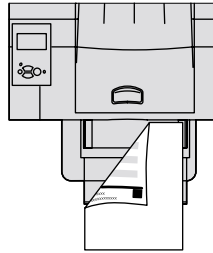

P4400-107

2. Dans le pilote de l'imprimante :
 - Sélectionnez **Bac multisupport** comme source de papier.
 - Ne sélectionnez pas l'option d'impression recto-verso.
3. Au niveau de l'application :
 - Sélectionnez l'option d'impression de pages à numérotation paire.
 - Sélectionnez l'option d'impression des pages dans l'ordre inverse.
4. Envoyez le travail à l'imprimante de façon à imprimer les pages à numérotation paire.

Transparents

Des transparents peuvent être imprimés dans le bac 1, 2 ou 3 ou dans le bac multisupport. Manipulez les transparents des deux mains et par les bords pour éviter les traces de doigts et les pliures pouvant nuire à la qualité de l'impression.

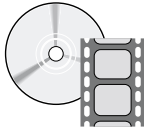

Des vidéos présentent les procédures de chargement de transparents. Ces vidéos se trouvent sur le **CD-ROM Documentation interactive** et sur le site Web Xerox à l'adresse : www.xerox.com/officeprinting/4400support

Instructions relatives à l'impression sur des transparents

- Utilisez des transparents Xerox ; pour plus d'informations, reportez-vous à la section *Papiers pris en charge* du *Guide des bacs et du papier* sur le **CD-ROM Documentation interactive**.
- Imprimez sur un côté seulement.

Impression de transparents depuis le bac 1, 2 ou 3

1. Insérez les transparents dans le bac. Pour plus d'informations, reportez-vous à la section *Bacs* du *Guide des bacs et du papier* sur le **CD-ROM Documentation interactive**.
 - Ne chargez pas de transparents au-dessus du repère de niveau maximal du bac.

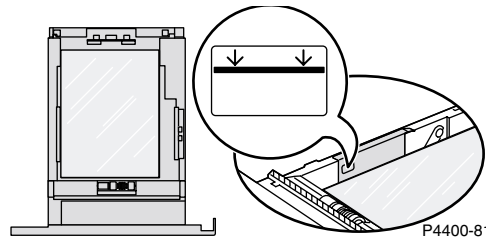

2. Lorsqu'un message du panneau avant vous demande de choisir le type de papier, appuyez sur la touche **Flèche bas** pour passer à **Transparent** et appuyez sur la touche **OK** pour valider votre choix.
3. Dans le pilote de l'imprimante, sélectionnez **Bac 1, 2 ou 3** (le bac que vous venez de charger) comme source de papier et sélectionnez **Transparent** comme type de papier.

Impression de transparents depuis le bac multisupport

1. Insérez les transparents dans le bac multisupport ; la capacité maximale est de 100 feuilles. Pour plus d'informations, reportez-vous à la section *Bacs* du *Guide des bacs et du papier* sur le **CD-ROM Documentation interactive**.
 - Ne chargez pas de transparents au-dessus du repère de niveau maximal du bac multisupport.

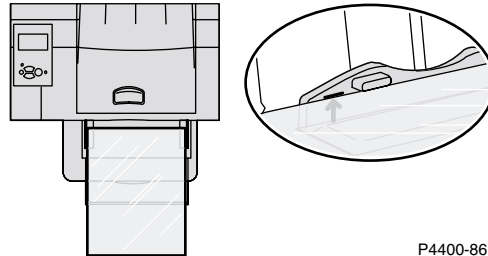

2. Lorsque le panneau avant vous demande de confirmer ou de changer le type et le format de papier :
 - a. Appuyez sur la touche **Flèche bas** pour passer à **Changer le type de papier**, puis sur la touche **OK**.
 - b. Passez à **Transparent** et appuyez sur la touche **OK** pour valider votre choix.
 - c. Passez à **Changer le format de papier** et appuyez sur la touche **OK**.
 - d. Passez au format de transparent approprié et appuyez sur la touche **OK** pour valider votre choix.
3. Dans le pilote de l'imprimante, sélectionnez **Bac multisupport** comme source de papier ou **Transparent** comme type de papier.

Enveloppes

Les enveloppes peuvent être imprimées à partir du magasin pour enveloppes en option, du bac multisupport ou du bac 1, 2 ou 3.

Remarque

Certaines enveloppes peuvent se plier ou se froisser, même placées dans le magasin pour enveloppes. Pour obtenir les meilleurs résultats possibles, faites un essai avec quelques enveloppes pour déterminer ce qui vous convient le mieux.

Instructions relatives à l'impression d'enveloppes

- Utilisez uniquement des enveloppes papier.
- N'imprimez pas au dos des enveloppes.
- N'utilisez jamais d'enveloppes avec fenêtres ou fermetures métalliques ou dont la surface adhérente est exposée.
- Conservez les enveloppes non utilisées dans leur emballage afin d'éviter que l'humidité ou la sécheresse ne modifie la qualité d'impression ou qu'elles ne plissent.
- Les enveloppes peuvent se plisser selon le grammage et la rigidité du support.

De nombreuses applications disposent d'un outil de création d'enveloppes. Par exemple, Microsoft Word propose une fonction **Enveloppes et étiquettes** dans le menu **Outils**. Assurez-vous d'avoir exécuté les opérations suivantes :

- Sélectionnez *face dessus*.
- Désactivez **Rotation de 180**.
- Sélectionnez une méthode d'alimentation centrant l'image et plaçant le timbre dans le coin supérieur gauche.

Attention

N'utilisez jamais d'enveloppes avec fenêtres ou fermetures métalliques ou des enveloppes dont la surface adhérente est exposée ; elles pourraient endommager l'imprimante. Tout dommage causé par l'utilisation d'enveloppes non prises en charge pourrait ne pas être couvert par la garantie de l'imprimante.

Remarque

La chaleur du processus d'impression pourrait faire fondre certains types de colle d'enveloppe. Si le rabat de l'enveloppe adhère après l'impression test, placez les rabats à l'intérieur lors de l'impression des autres enveloppes.

Impression d'enveloppes à partir du magasin pour enveloppes

1. Insérez les enveloppes dans le magasin pour enveloppes. Pour plus d'informations, reportez-vous à la section *Bacs* du *Guide des bacs et du papier* sur le **CD-ROM Documentation interactive**.
 - Placez le côté à imprimer *face dessus*.
 - Le haut des enveloppes doit être orienté vers la *gauche* de l'imprimante.

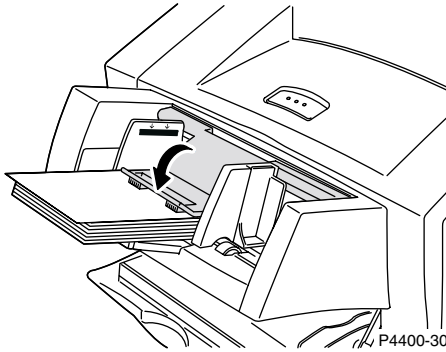

2. Lorsque le panneau avant vous demande de confirmer ou de changer le type et le format de papier :
 - a. Appuyez sur la touche **Flèche bas** pour passer à **Changer le type de papier**, puis sur la touche **OK**.
 - b. Passez à **Enveloppe** et appuyez sur la touche **OK** pour valider votre choix.
 - c. Passez à **Changer le format de papier** et appuyez sur la touche **OK**.
 - d. Passez au format d'enveloppe approprié et appuyez sur la touche **OK** pour enregistrer votre choix.
3. Dans le pilote de l'imprimante, sélectionnez **Magasin pour enveloppes** comme source de papier ou **Enveloppes** comme type de papier.
4. Exécutez un test d'impression à partir de votre application pour vérifier que l'enveloppe est correctement orientée.

Impression d'enveloppes depuis le bac 1, 2 ou 3

1. Insérez les enveloppes dans le bac. Pour plus d'informations, reportez-vous à la section *Bacs* du *Guide des bacs et du papier* sur le **CD-ROM Documentation interactive**.
 - Placez le côté à imprimer **face dessous**.
 - Le haut des enveloppes doit être orienté vers la **gauche** de l'imprimante.

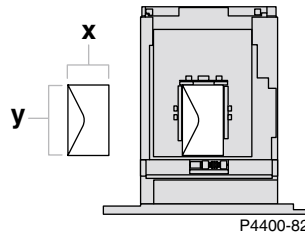

2. Lorsqu'un message du panneau avant vous demande de choisir le type de papier, passez à **Enveloppe** et appuyez sur la touche **OK** pour valider votre choix.
3. Configurez le bac pour un papier de format personnalisé et spécifiez les dimensions :
 - a. Sur le panneau avant, avec **Menus** en surbrillance, appuyez sur la touche **OK**.
 - b. Passez au **Menu Configuration de l'imprimante** en appuyant sur la touche **Flèche bas** et appuyez sur la touche **OK**.
 - c. Passez à **Menu Configuration de bac** et appuyez sur la touche **OK**.
 - d. Passez à **Menu Configuration du bac x** (où x est le numéro du bac) et appuyez sur la touche **OK**.
 - e. Si vous ne voyez pas de sélection pour **Définir X personnalisé**, passez à **Format personnalisé** et appuyez sur la touche **OK** pour changer **Format personnalisé** en **Activé**.
 - f. Passez à **Définir X personnalisé** et appuyez sur la touche **OK**.
 - g. Appuyez sur la touche **Flèche bas** ou **Flèche haut** pour passer à la valeur pour **X**, et appuyez sur la touche **OK**. La valeur X est la mesure de gauche à droite du papier dans le bac.
 - h. Passez à **Définir Y personnalisé** et appuyez sur la touche **OK**.
 - i. Appuyez sur la touche **Flèche bas** ou **Flèche haut** pour passer à la valeur pour **Y**, et appuyez sur la touche **OK**. La valeur Y est la mesure de l'avant à l'arrière du papier dans le bac.
4. Dans l'application, définissez le format de l'enveloppe (format de page).
5. Dans le pilote de l'imprimante, sélectionnez **Bac 1, 2 ou 3** (le bac que vous venez de charger) comme source de papier, sélectionnez le format de l'enveloppe puis **Enveloppe** comme type de papier.
6. Exécutez un test d'impression à partir de votre application pour vérifier que l'enveloppe est correctement orientée.

Impression d'enveloppes à partir du bac multisupport

1. Insérez les enveloppes dans le bac multisupport. Pour plus d'informations, reportez-vous à la section *Bacs* du *Guide des bacs et du papier* sur le **CD-ROM Documentation interactive**.
 - Placez le côté à imprimer **face dessus**.
 - Le haut des enveloppes doit être orienté vers la **gauche** de l'imprimante.

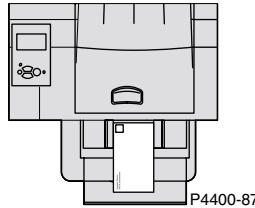

2. Lorsque le panneau avant vous demande de confirmer ou de changer le type et le format de papier :
 - a. Appuyez sur la touche **Flèche bas** pour passer à **Changer le type de papier**, puis sur la touche **OK**.
 - b. Passez à **Enveloppe** et appuyez sur la touche **OK** pour valider votre choix.
 - c. Passez à **Changer le format de papier** et appuyez sur la touche **OK**.
 - d. Passez au format d'enveloppe approprié et appuyez sur la touche **OK** pour enregistrer votre choix.
3. Dans le pilote de l'imprimante, sélectionnez **Bac multisupport** comme source de papier et **Enveloppes** comme type de papier.
4. Exécutez un test d'impression à partir de votre application pour vérifier que l'enveloppe est correctement orientée.

Étiquettes

Des étiquettes peuvent être imprimées dans le bac 1, 2 ou 3 et dans le bac multisupport. Reportez-vous à la section *Consommables* du *Guide de support* sur le **CD-ROM Documentation interactive** pour obtenir les références de commande de ces articles. Pour commander des consommables et des accessoires, contactez votre revendeur local ou visitez le site Web Xerox à l'adresse suivante : www.xerox.com/officeprinting/4400supplies.

Instructions relatives à l'impression d'étiquettes

- N'utilisez pas une feuille sur laquelle il manque des étiquettes, elle pourrait endommager les composants de l'imprimante.
- Conservez les étiquettes dans un endroit frais et sec. Les étiquettes stockées dans un environnement très humide peuvent provoquer des bourrages dans l'imprimante.
- Conservez les feuilles d'étiquettes inutilisées à plat dans leur carton d'emballage.
- Evitez de les stocker trop longtemps. En effet, au bout de longues périodes de stockage, les étiquettes peuvent se plier et entraîner des bourrages dans l'imprimante.
- Imprimez uniquement sur une seule face des feuilles d'étiquettes.

Impression d'étiquettes depuis le bac 1, 2 ou 3

1. Si votre application dispose d'une option de réglage pour les étiquettes, utilisez-la comme modèle.
2. Insérez les feuilles d'étiquettes dans le bac. Pour plus d'informations, reportez-vous à la section *Bacs* du *Guide des bacs et du papier* sur le **CD-ROM Documentation interactive**.
 - Placez le côté à imprimer *face dessous*.
 - Le *bas* de la feuille doit entrer *en premier* dans l'imprimante.

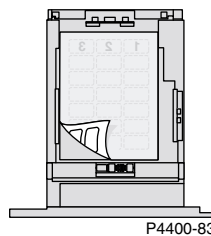

3. Lorsqu'un message du panneau avant vous demande de choisir le type de papier, passez à **Étiquettes** et appuyez sur la touche **OK** pour valider votre choix.
4. Dans le pilote de l'imprimante, sélectionnez **Bac 1, 2 ou 3** (le bac que vous venez de charger) comme source de papier et sélectionnez **Étiquettes** comme type de papier.

Impression d'étiquettes à partir du bac multisupport

1. Si votre application dispose d'une option de réglage pour les étiquettes, utilisez-la comme modèle.
2. Insérez les feuilles d'étiquettes dans le bac multisupport. Pour plus d'informations, reportez-vous à la section *Bacs* du *Guide des bacs et du papier* sur le **CD-ROM Documentation interactive**.
 - Placez le côté à imprimer **face dessus**.
 - Le **haut** de la feuille doit entrer **en premier** dans l'imprimante.

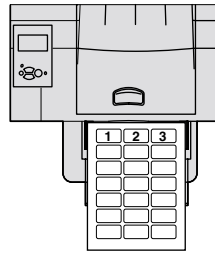

3. Lorsque le panneau avant vous demande de confirmer ou de changer le type et le format de papier :
 - a. Appuyez sur la touche **Flèche bas** pour passer à **Changer le type de papier**, puis appuyez sur la touche **OK**.
 - b. Passez à **Etiquettes** et appuyez sur la touche **OK** pour valider votre choix.
 - c. Passez à **Changer le format de papier** et appuyez sur la touche **OK**.
 - d. Passez au format d'étiquette approprié et appuyez sur la touche **OK** pour valider votre choix.
4. Dans le pilote de l'imprimante, sélectionnez **Bac multisupport** comme source de papier et **Etiquettes** comme type de papier.

Bacs de sortie

Vous pouvez envoyer la sortie aux bacs suivants :

Bac de sortie standard

- Destination de sortie par défaut.
- Contient 500 feuilles.

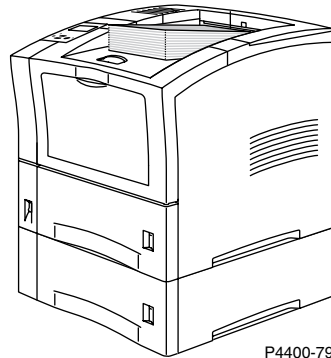

P4400-79

Récepteur 500 feuilles (avec décalage)

- Périphérique de sortie facultatif de l'imprimante.
- Utiliser comme bac de sortie d'une capacité supplémentaire de 500 feuilles pour compléter le bac de sortie standard.

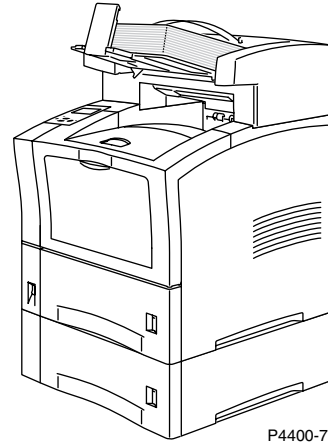

P4400-78

Pour changer la destination de sortie par défaut sur le panneau avant :

1. **Menus** étant en surbrillance, appuyez sur la touche **OK**.
2. Passez à **Menu Configuration de l'imprimante** avec la touche **Flèche haut** ou **Flèche bas**.
3. Appuyez sur la touche **OK**.
4. Passez à **Menu Valeurs par défaut des travaux** et appuyez sur la touche **OK**.
5. Sélectionnez **Définir la destination du papier** et appuyez sur la touche **OK**.
6. Sélectionnez **Bac de sortie standard** ou **Récepteur** et appuyez sur la touche **OK**.

La sortie est envoyée au bac par défaut sauf changement spécifique au niveau du pilote de l'imprimante.

Décalage de la sortie

Lorsque vous envoyez une sortie au récepteur 500 feuilles, vous pouvez également sélectionner un décalage. Le décalage sépare les travaux d'impression ou les jeux assemblés d'un travail d'environ 25 mm dans le bac de sortie.

Remarque

Si vous envoyez une sortie au bac de sortie standard, l'imprimante ne la décale pas. Le récepteur 500 feuilles décale la sortie, mais l'imprimante doit être dotée d'un disque dur pour permettre le décalage des jeux assemblés.

Vous pouvez activer ou désactiver le décalage au niveau du panneau avant :

1. **Menus** étant en surbrillance, appuyez sur la touche **OK**.
2. Passez à **Menu Configuration de l'imprimante** avec la touche **Flèche haut** ou **Flèche bas** et appuyez sur **OK**.
3. Passez à **Menu Valeurs par défaut des travaux** et appuyez sur la touche **OK**.
4. Passez à **Décalage**.
5. Sélectionnez **Activé** ou **Désactivé** en appuyant sur la touche **OK**.

Remarque

Si vous changez le décalage des travaux dans le pilote d'imprimante, ce choix a préséance sur le réglage du panneau avant pour vos travaux d'impression.

Index

B

- Bac 1, 2 ou 3
 - changement de type de papier 7
 - chargement 3
 - orientation 5
 - spécificités du papier 3
- Bac de sortie standard 33
- Bac multisupport
 - chargement 7
 - orientation 9

C

- Capteurs de bac
 - activation 14
- Changement de type de papier
 - Bac 1, 2 ou 3 7
- Chargement
 - bac 1, 2 ou 3 3
 - bac multisupport 7
 - magasin pour enveloppes 27
- Commander des consommables 1
- Conseils papier 1
- Consommables, commander 1

D

- Décalage de la sortie 34

E

- Enveloppes
 - chargement 27
- Étiquettes
 - chargement 31

F

- Formats
 - impression recto-verso automatique 16, 19
- Formats de papier pris en charge 1

G

- Grammage
 - impression recto-verso automatique 16
 - impression recto-verso manuelle 19
- Grammages de papier 1

I

- Impression recto-verso
 - automatique 16, 17
 - manuelle 19
 - sélections dans le pilote 18
- Impression recto-verso automatique 16
- Impression recto-verso manuelle 19
- Invites du panneau avant
 - format papier dans le bac multisupport 15
 - format personnalisé dans un bac 13, 29

M

- Mode de reliure pour une impression recto-verso 16

O

- Orientation
 - bac 1, 2 ou 3 5
 - bac multisupport 9

P

- Pages imprimables
 - papers pris en charge 1
- Panneau avant
 - format papier dans le bac multisupport 9
 - spécifier le type de papier 7, 9
- Papier 2
 - chargement dans le bac 1, 2 ou 3 3
 - pris en charge 1
- Papier de format personnalisé
 - chargement dans le bac multisupport 15
 - chargement dans un bac 13
 - formats pris en charge 13
 - sélections de menu 14
- Papiers pris en charge 1

R

- Récepteur 500 feuilles 33

S

Sélections dans le pilote pour une impression recto-verso 18

Sortie

 bac de sortie standard 33

 décalage 34

 récepteur 500 feuilles 33

T

Transparents 25

 chargement dans le bac 1, 2 ou 3 25

 chargement dans le bac multisupport 26

Types de papier

 impression recto-verso automatique 16

Types de papier pris en charge 1

U

Unité recto-verso 16

Utilisation des bacs 2