



Guida alle Funzioni



Copyright © 2002, Xerox Corporation. Tutti i diritti riservati. Diritti non pubblicati riservati ai sensi delle leggi sul copyright in vigore negli Stati Uniti. Il contenuto di questa pubblicazione non può essere riprodotto in alcuna forma senza autorizzazione di Xerox Corporation.

La protezione del copyright reclamata comprende tutti i materiali e le informazioni tutelabili dalle leggi sul copyright ora permessi per legge scritta o giudiziale o concessi più avanti, incluso, senza limitazione, il materiale generato dai programmi software visualizzati sullo schermo quali stili, modelli, icone, schede video, aspetti ecc.

XEROX[®], The Document Company[®], la X stilizzata, CentreWare[®], DocuPrint[®] e Workset[®] sono marchi registrati di Xerox Corporation. infoSMART[™], Phaser[™], PhaserPort[™], PhaserSMART[™] e PhaserTools[™] sono marchi registrati di Xerox Corporation.

Adobe[®], Acrobat[®], Acrobat[®] Reader[®], Illustrator[®], PageMaker[®], Photoshop[®] e PostScript[®], ATM[®], Adobe Garamond[®], Birch[®], Carta[®], Mythos[®], Quake[®] e Tekton[®] sono marchi registrati e Adobe Jenson[™], la tecnologia Adobe Brilliant Screens[™] e IntelliSelect[™] sono marchi registrati di Adobe Systems Incorporated o di sue affiliate che possono essere registrati in alcune giurisdizioni.

Apple[®], LaserWriter[®], LocalTalk[®], Macintosh[®], Mac[®] OS, AppleTalk[®], TrueType2[®], Apple Chancery[®], Chicago[®], Geneva[®], Monaco[®] e New York[®] sono marchi registrati e QuickDraw[™] è un marchio di Apple Computer Incorporated.

Marigold[™] e Oxford[™] sono marchi di AlphaOmega Typography.

Avery[™] è un marchio di Avery Dennison Corporation.

PCL[®] e HP-GL[®] sono marchi registrati di Hewlett-Packard Corporation.

Hoefler Text è stato progettato da Hoefler Type Foundry.

ITC Avant Guard Gothic[®], ITC Bookman[®], ITC Lubalin Graph[®], ITC Mona Lisa[®], ITC Symbol[®], ITC Zapf Chancery[®] e ITC Zapf Dingbats[®] sono marchi registrati di International Typeface Corporation.

Bernhard Modern[™], Clarendon[™], Coronet[™], Helvetica[™], New Century Schoolbook[™], Optima[™], Palatino[™], Stempel Garamond[™], Times[™] e Univers[™] sono marchi di Linotype-Hell AG e/o di sue affiliate.

MS-DOS[®] e Windows[®] sono marchi registrati di Microsoft Corporation.

Wingdings[™] in formato TrueType[®] è un prodotto di Microsoft Corporation. WingDings è un marchio di Microsoft Corporation e TrueType è un marchio registrato di Apple Computer, Inc.

Albertus[™], Arial[™], Gill Sans[™], Joanna[™] e Times New Roman[™] sono marchi di Monotype Corporation.

Antique Olive[®] è un marchio registrato di M. Olive.

Eurostile[™] è un marchio di Nebiolo.

Novell[®] e NetWare[®] sono marchi registrati di Novell, Incorporated.

Sun[®] e Sun Microsystems[®] sono marchi registrati di Sun Microsystems, Incorporated.

SPARC[®] è un marchio registrato di SPARC International, Incorporated. SPARCstation[™] è un marchio di SPARC International, Incorporated, concesso in licenza esclusiva a Sun Microsystems, Incorporated.

UNIX[®] è un marchio registrato negli Stati Uniti e in altri paesi, concesso in licenza esclusiva da X/Open Company Limited.

In qualità di partner ENERGY STAR[®] Xerox Corporation garantisce che questo prodotto soddisfa le direttive ENERGY STAR per il risparmio energetico. Il nome e il logo ENERGY STAR sono marchi registrati negli Stati Uniti.



Questo prodotto utilizza il codice per SHA-1 scritto da John Halleck, utilizzato previa autorizzazione dell'autore.

Questo prodotto comprende un'implementazione di LZW autorizzata con brevetto USA 4,558,302.

Gli altri marchi sono marchi o marchi registrati delle consociate.

Sommario

Componenti della stampante	1
Componenti della configurazione di base	1
Vista frontale della configurazione di base	1
Vista posteriore della configurazione di base	2
Componenti interni	2
Componenti opzionali della stampante	3
Vista frontale dei componenti opzionali della stampante	3
Vista posteriore dei componenti opzionali della stampante	4
Uso del pannello frontale	5
Descrizione del pannello frontale	5
Diagramma dei menu	6
Accesso alle pagine di stampa	6
Messaggi di errore	6
Funzioni del driver	7
Modalità qualità di stampa	8
Stampe protette, di prova e lavori di stampa salvati	11
Pagine di separazione	14
Stampa di più pagine su un unico foglio (N-su)	15
Stampa opuscolo	16
Immagini in negativo e speculari	18
Proporzioni	19
Inserimento automatico	20
Filigrane	21
Immagini uniformi	23
Formato carta personalizzato	24
Copertine	28
Impostazioni della stampante	30
Stampa della pagina di avvio	30
Risparmio energetico	31
Modalità protetta per i menu del pannello frontale	31
Timeout di caricamento carta	32
Intensità del pannello frontale	32
Contrasto del pannello frontale	33
Modalità Intelligent Ready	33
Lingua del pannello frontale	34

Caratteri	35
Caratteri residenti (PostScript).....	35
Caratteri residenti (PCL5e/6).....	35
Stampa di un campione dei caratteri disponibili	35
Caricamento di caratteri	37
Caricamento di caratteri da un Macintosh.....	37
Caricamento di caratteri da un PC	38
Indice	39

Componenti della stampante

Contenuto della sezione:

- Componenti della configurazione di base, vedere pagina 1.
- Componenti interni, vedere pagina 2.
- Componenti opzionali della stampante, vedere pagina 3.

Componenti della configurazione di base

Vista frontale della configurazione di base

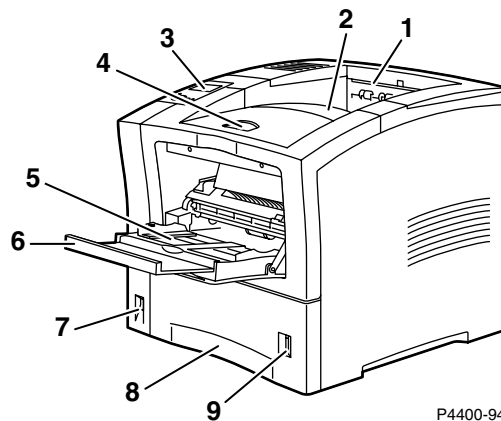

1. Slot di uscita della carta
2. Cassetto di uscita standard
3. Pannello frontale
4. Rilascio del coperchio anteriore
5. Cassetto multiuso
6. Estensione del cassetto multiuso
7. Interruttore di alimentazione
8. Cassetto 1
9. Indicatore del livello carta

Vista posteriore della configurazione di base

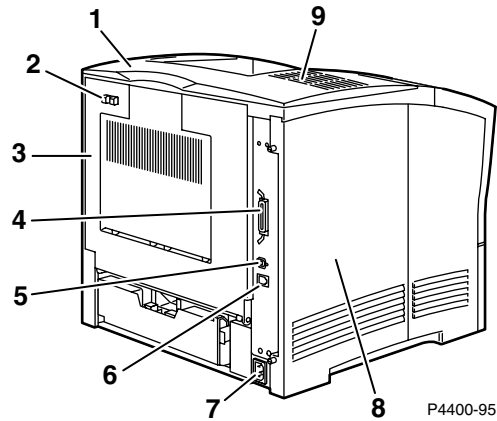

1. Coperchio opzionale
2. Rilascio del coperchio posteriore
3. Coperchio posteriore (mostrato chiuso)
4. Connettore parallelo
5. Connettore USB
6. Connettore Ethernet UTP
7. Contenitore del cavo di alimentazione
8. Coperchio sinistro
9. Slot di ventilazione

Componenti interni

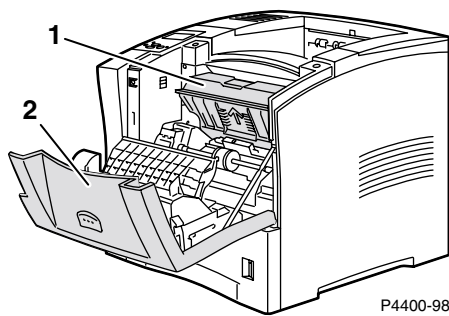

1. Cartuccia di stampa
2. Coperchio frontale (mostrato aperto)

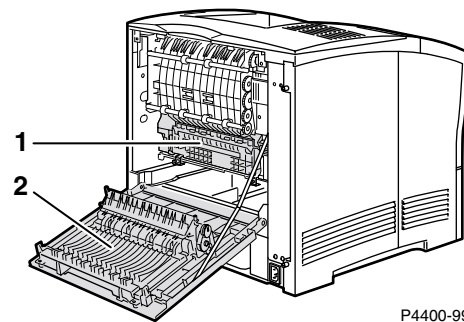

1. Cartuccia fusore
2. Coperchio posteriore (mostrato aperto)

Componenti opzionali della stampante

Oltre alle opzioni riportate nelle pagine che seguono, gli altri componenti opzionali disponibili includono:

- Unità disco rigido interna
- Memoria aggiuntiva
- DIMM memoria flash da 16 MB
- Aggiornamento da Phaser 4400B a 4400N

Per i codici prodotto e le informazioni su queste opzioni, sui materiali di consumo e sulla carta, vedere la sezione *Materiali di consumo* della *Guida per il supporto tecnico* contenuta sul **CD-ROM Documentazione interattiva** oppure visitare il sito Web della Xerox all'indirizzo: www.xerox.com/officeprinting/4400supplies.

Vista frontale dei componenti opzionali della stampante

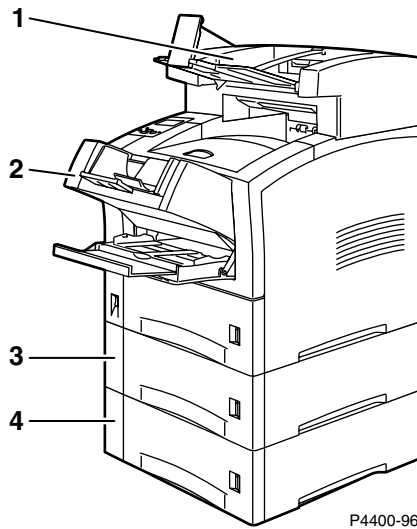

1. Impilatore da 500 fogli
2. Alimentatore buste
3. Alimentatore da 550 fogli con cassetto
4. Alimentatore da 550 fogli con cassetto

Vista posteriore dei componenti opzionali della stampante

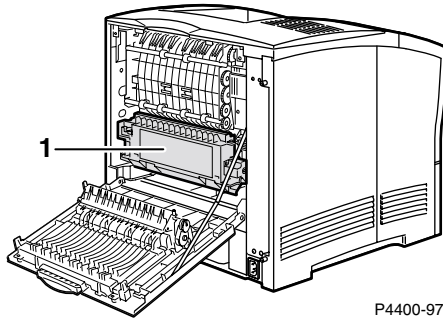

P4400-97

1. Unità duplex automatica

Uso del pannello frontale

Descrizione del pannello frontale

Il pannello frontale:

- Consente di visualizzare lo stato operativo della stampante (ad esempio **Stampa in corso**, **Pronta per stampare**, ecc.).
- Visualizza messaggi di avviso per la sostituzione dei materiali di consumo, il caricamento della carta e la rimozione di inceppamenti.
- Consente di accedere agli strumenti ed alle pagine di informazioni per la risoluzione dei problemi.
- Consente di modificare le impostazioni della stampante e della rete; le impostazioni del driver hanno la precedenza sui valori impostati sul pannello frontale.
- Consente di stampare lavori di stampa protetta, di stampa di prova e di stampa salvati che sono stati memorizzati sul disco rigido opzionale della stampante. Per ulteriori informazioni, vedere la Guida del driver della stampante o la sezione *Funzioni del driver* della *Guida Funzioni* fornita sul **CD-ROM documentazione interattiva**.
- Ogni volta che si inserisce la carta in un cassetto, un messaggio di avviso indica di selezionare il tipo di carta in modo che venga utilizzata l'impostazione corretta per il fusore. Per ulteriori informazioni, vedere la sezione *Cassetti* della *Guida cassette e carta* fornita sul **CD-ROM documentazione interattiva**.

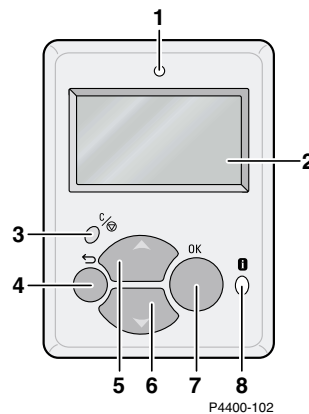

1	Indicatore luminoso di stato Lampeggia = Stampante occupata Verde = OK Giallo = Avvertenza, continua a funzionare Rosso = Problema, la stampa si interrompe	5	Tasto Freccia su Consente di scorrere i menu verso l'alto
2	Display grafico del pannello frontale	6	Tasto Freccia giù Consente di scorrere i menu verso il basso
3	Tasto Annulla stampa	7	Tasto OK
4	Tasto Indietro	8	Tasto Informazioni Fornisce ulteriori dettagli sul messaggio correntemente visualizzato sul display, come le istruzioni sulla rimozione degli inceppamenti.

Diagramma dei menu

Per un elenco completo delle pagine di stampa, stampare il diagramma dei menu:

1. Selezionare **Menu** sul pannello frontale e premere il tasto **OK**.
2. Selezionare **Stampa Diagramma dei menu** e premere il tasto **OK**.

Accesso alle pagine di stampa

Accedere a queste pagine da **Menu Pagine di stampa** (o da **Menu Supporto**):

1. Sul pannello frontale, scorrere fino a **Menu Pagine di stampa** mediante il tasto **Freccia giù** o **Freccia su** e premere il tasto **OK**.
2. Scorrere fino alla pagina di stampa desiderata, ad esempio **Stampa pagina dei suggerimenti sulla carta** mediante il tasto **Freccia giù** o **Freccia su** e premere il tasto **OK**.

Messaggi di errore

Quando si verifica un problema con la stampante, sul display del pannello frontale (1) viene visualizzato un messaggio di errore. Premere il pulsante **i** (2) per ulteriori informazioni sui messaggi di errore e su come risolvere il problema.

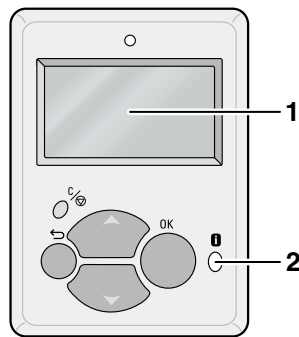

PHASER™ 4400 STAMPANTE LASER

Diagramma dei menu

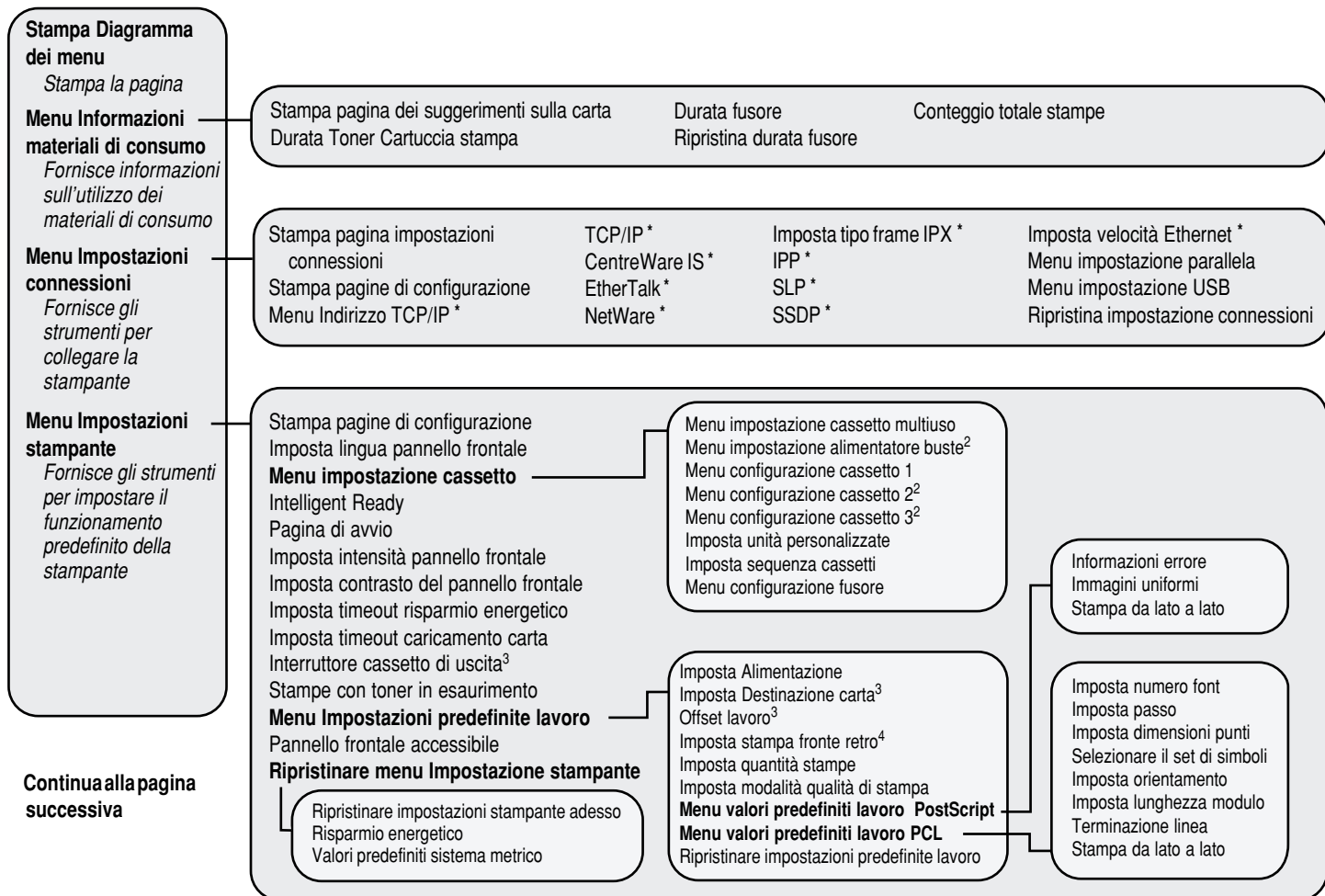

Continua alla pagina successiva

Stampa Diagramma dei menu

Stampa la pagina

Pagine di stampa Menu

Fornisce un elenco di tutte le pagine memorizzate nella stampante per facilitare la stampa

Menu Supporto

Fornisce strumenti e informazioni per la risoluzione dei problemi della stampante

Gli elementi contrassegnati da un asterisco (*) non appaiono su 4400B

Legenda delle funzioni opzionali:

- Richiede
- 1 Disco rigido
 - 2 Cassetti
 - 3 Impilatore
 - 4 Unità duplex
 - 5 DIMM flash opzionali

Lavori di stampa di prova ¹
Lavori di stampa salvati ¹
Lavori in stampa protetta ¹
Dimostrazione Office
Dimostrazione fronte retro ⁴
Stampa elenco font PCL
Stampa elenco font PostScript
Stampa pagine di prova
Stampa directory disco ¹
Stampa directory flash ⁵

Stampa Profilo d'uso
Stampa pagine di configurazione
Stampa Guida
Stampa pagine diagnostiche
Stampa pagina dei suggerimenti sulla carta
Stampa pagina impostazioni connessioni
Stampa pagina di avvio
Stampa Diagramma dei menu
Menu Pagine di manutenzione*

Stampa log di avvio NetWare
Stampa log runtime NetWare
Stampa log di avvio TCP/IP
Stampa log runtime TCP/IP
Stampa log di avvio AppleTalk
Stampa log runtime AppleTalk
Stampa log di avvio hardware

Stampa Guida Identificazione stampante Migliora qualità di stampa?

Modello
Nome stampante
Server di stampa*
Indirizzo IP*
Selezionare per l'installazione*
Numero di serie
Data di attivazione

Stampa pagine diagnostiche
Stampa pagina dei suggerimenti sulla carta

Domande sulla rete?*
Menu Informazioni materiali di consumo
come sopra
Risolvere inceppamento carta?*

Stampa pagina impostazioni connessioni
Stampa pagine di configurazione
Stampa log di avvio NetWare
Stampa log runtime NetWare
Stampa log di avvio TCP/IP
Stampa log runtime TCP/IP
Stampa log di avvio AppleTalk
Stampa log runtime AppleTalk
Stampa log di avvio hardware
Informazioni sugli errori PostScript
Ripristina impostazione connessioni

Stampa pagina dei suggerimenti sulla carta
Guida in linea alla prevenzione degli inceppamenti

Menu Profilo d'uso
Menu Strumenti di manutenzione

Stampa Profilo d'uso
Email rapporto completo*
Email rapporto lavoro*

Ripristina NVRAM
Cronologia errori
Modalità esadecimale

Funzioni del driver

Questa sezione contiene i seguenti argomenti:

- Modalità qualità di stampa, vedere pagina 8.
- Stampe protette, di prova e lavori di stampa salvati, vedere pagina 11.
- Pagine di separazione, vedere pagina 14.
- Stampa di più pagine su un unico foglio (N-su), vedere pagina 15.
- Stampa opuscolo, vedere pagina 16.
- Immagini in negativo e speculari, vedere pagina 18.
- Proporzioni, vedere pagina 19.
- Inserimento automatico, vedere pagina 20.
- Filigrane, vedere pagina 21.
- Immagini uniformi, vedere pagina 23.
- Formato carta personalizzato, vedere pagina 24.
- Copertine, vedere pagina 28.

Modalità qualità di stampa

È possibile selezionare tra due modalità di qualità di stampa per ottenere la combinazione ottimale tra velocità e qualità per il lavoro di stampa. Sono inoltre disponibili altre opzioni di stampa.

Modalità qualità di stampa

600x600 dpi

- Modalità generale per la stampa ad alta velocità.
- Adatta per l'uso da ufficio.

True 1200x1200 dpi

- Stampe di qualità superiore.
 - Non disponibile nel modello Phaser 4400B.
-

Altre opzioni di stampa

Bozza

- Minore consumo di toner.
- Stampa delle pagine più chiara.

Nero Fax Friendly

- Trasforma le gradazioni di grigio in motivi strutturati di bianco e nero.
 - Disponibile su richiesta; per ulteriori informazioni, rivolgersi all'Assistenza clienti Xerox.
-

Velocità massima

Per tutte le modalità di qualità di stampa, la velocità massima è la seguente:

- Carta normale formato Letter: fino a 26 ppm
- Carta normale formato A4: fino a 25 ppm

Il numero approssimativo di pagine per minuto (ppm) non include I/O né il tempo di elaborazione delle immagini. I lavori di stampa fronte retro, i lavori complessi e quelli con temperature del fusore diverse dalla temperatura media possono risultare più lenti.

Selezione della modalità di qualità di stampa

Sistema operativo	Driver	Istruzioni
MacOS 8 / MacOS 9	PostScript	<ol style="list-style-type: none"> 1. Dal menu File, selezionare Stampa. 2. Nella finestra di dialogo Stampa, selezionare il menu a discesa Qualità di stampa. 3. Selezionare la modalità desiderata per Qualità. Per la modalità Bozza, fare clic sulla scheda Advanced Options (Avanzate).
MacOS X	PostScript	<ol style="list-style-type: none"> 1. Dal menu File, selezionare Stampa. 2. Nella finestra di dialogo Stampa, selezionare il menu a discesa Printer Features (Caratteristiche stampante). 3. Selezionare la scheda Qualità di stampa. 4. Selezionare la modalità desiderata per Qualità. Per la modalità Bozza, fare clic sulla scheda Advanced Options (Avanzate).
Windows 95, Windows 98 o Windows Me	PostScript	<ol style="list-style-type: none"> 1. Dal menu File, selezionare Stampa. 2. Fare clic sul pulsante Proprietà. 3. Nella scheda Impostazione di Qualità di stampa, selezionare 600x600 dpi o True 1200x1200 dpi. Per la modalità Bozza, fare clic sulla scheda Altre opzioni di layout.
Windows 95, Windows 98 o Windows Me	PCL5e	<p>PCL5e supporta solo le modalità 600x600 dpi e Bozza.</p> <ol style="list-style-type: none"> 1. Dal menu File, selezionare Stampa. 2. Fare clic sul pulsante Proprietà. 3. Fare clic su Altre opzioni di layout per impostare l'opzione Bozza.
Windows 95, Windows 98 o Windows Me	PCL6	<ol style="list-style-type: none"> 1. Dal menu File, selezionare Stampa. 2. Fare clic sul pulsante Proprietà. 3. Nella scheda Opzioni immagine di Qualità di stampa, spostare l'indicatore scorrevole su 600x600 dpi o True 1200x1200 dpi. Per Bozza, fare clic sulla scheda Altre opzioni di layout nella scheda Impostazione.
Windows 2000 o Windows XP	PostScript	<ol style="list-style-type: none"> 1. Dal menu File, selezionare Stampa. 2. Fare clic sul pulsante Proprietà. 3. Nella scheda Carta/Qualità in Qualità di stampa, selezionare 600x600 dpi o True 1200x1200 dpi. Per la modalità Bozza, fare clic sul pulsante Avanzate nella scheda Layout e modificare l'impostazione in Opzioni documento e Printer Features (Caratteristiche stampante).

Selezione della modalità di qualità di stampa (Continua)

Windows NT	PostScript	<ol style="list-style-type: none"> 1. Dal menu File, selezionare Stampa. 2. Fare clic sul pulsante Proprietà. 3. Nella scheda Carta/Qualità in Qualità di stampa, selezionare 600x600 dpi o True 1200x1200 dpi. Per la modalità Bozza, fare clic sulla scheda Avanzate e modificare l'impostazione in Opzioni documento e Printer Features (Caratteristiche stampante).
Windows 2000 o Windows XP	PCL5e	<p>PCL5e supporta solo le modalità 600x600 dpi e Bozza.</p> <ol style="list-style-type: none"> 1. Dal menu File, selezionare Stampa. 2. Fare clic sul pulsante Avanzate della scheda Layout. 3. In Opzioni documento e Printer Features (Caratteristiche stampante), selezionare l'opzione Modalità Bozza.
Windows NT	PCL5e	<p>PCL5e supporta solo le modalità 600x600 dpi e Bozza.</p> <ol style="list-style-type: none"> 1. Dal menu File, selezionare Stampa. 2. Fare clic sulla scheda Avanzate. 3. In Opzioni documento e Printer Features (Caratteristiche stampante), selezionare l'opzione Image Quality (Qualità immagini).
Windows 2000, Windows XP o Windows NT	PCL6	<ol style="list-style-type: none"> 1. Dal menu File, selezionare Stampa. 2. Fare clic sul pulsante Proprietà. 3. Nella scheda Opzioni immagine in Qualità di stampa, selezionare 600x600 dpi o True 1200x1200 dpi. Per la Bozza, fare clic su Altre opzioni di layout nella scheda Impostazione.

Stampe protette, di prova e lavori di stampa salvati

Queste funzioni sono disponibili se la stampante dispone di un'unità disco rigido interna. Scegliere uno dei seguenti tipi di lavori speciali:

- **Stampa protetta:** stampa documenti riservati; i lavori protetti da password di 4 cifre sono memorizzati nell'unità disco rigido della stampante. I lavori vengono stampati solo dopo aver immesso la password di 4 cifre sul pannello frontale della stampante e vengono quindi cancellati automaticamente dal disco rigido.
- **Stampa di prova:** stampa una sola copia di un lavoro di più copie per correggere la bozza. Per stampare le copie rimanenti, selezionare il nome del lavoro di stampa dal pannello frontale della stampante. Il lavoro viene poi automaticamente cancellato dal disco rigido. Se non si desidera stampare le copie rimanenti, eliminare il nome del lavoro sul pannello frontale.
- **Lavori di stampa salvati:** salvare il lavoro sul disco rigido della stampante in modo da poterlo stampare nel momento opportuno. Dopo la stampa il lavoro non viene eliminato. Questa opzione è utile per documenti che si stampano frequentemente, quali moduli fiscali, del personale o di richiesta.

Nota

Questi lavori vengono memorizzati sul disco rigido e restano nella stampante anche quando viene spenta. Il disco rigido può contenere un massimo di 100 lavori per tipo. Quando questo limite viene raggiunto, la stampante elimina automaticamente il lavoro meno recente dello stesso tipo prima di aggiungerne uno nuovo.

Definizione di una stampa protetta, di una stampa di prova o di un lavoro di stampa salvato

Sistema operativo	Driver	Istruzioni
MacOS 8 / MacOS 9	PostScript	<ol style="list-style-type: none"> 1. Nella finestra di dialogo Stampa, fare clic su Generale. 2. Selezionare Tipo di lavoro dal menu a discesa- quindi scegliere il tipo di lavoro. 3. Per una stampa protetta, immettere una password di 4 cifre da assegnare al lavoro. Per una stampa di prova o un lavoro di stampa salvato, immettere il nome da assegnare al lavoro.
MacOS X	PostScript	<ol style="list-style-type: none"> 1. Nella finestra di dialogo Stampa, selezionare il menu a discesa Printer Features (Caratteristiche stampante). 2. Selezionare la scheda Tipo di lavoro, quindi selezionare Stampa protetta, Stampa di prova o Lavori di stampa salvati. 3. Dagli elenchi a discesa, selezionare i numeri della password.
Windows 95, Windows 98 o Windows Me	PostScript	<ol style="list-style-type: none"> 1. Dal menu File, selezionare Stampa. 2. Fare clic sul pulsante Proprietà. 3. Nella scheda Opzioni di output, scegliere il Tipo di lavoro. 4. Per una stampa protetta, immettere una password di 4 cifre da assegnare al lavoro. Per una stampa di prova o un lavoro di stampa salvato, immettere il nome da assegnare al lavoro.

Definizione di una stampa protetta, di una stampa di prova o di un lavoro di stampa salvato

Windows 95, Windows 98 o Windows Me	PCL5e PCL6	<ol style="list-style-type: none"> 1. Dal menu File, selezionare Stampa. 2. Fare clic sul pulsante Proprietà. 3. Nella scheda Impostazione, scegliere il Tipo di lavoro. 4. Per una stampa protetta, immettere una password di 4 cifre da assegnare al lavoro. Per una stampa di prova o un lavoro di stampa salvato, immettere il nome da assegnare al lavoro.
Windows 2000, Windows XP o Windows NT	PostScript	<ol style="list-style-type: none"> 1. Dal menu File, selezionare Stampa. 2. Fare clic sul pulsante Proprietà. 3. Nella scheda Opzioni di output, scegliere il tipo di lavoro. 4. Per una stampa di prova o un lavoro di stampa salvato, immettere il nome da assegnare al lavoro. Per una stampa protetta, immettere una password di 4 cifre da assegnare al lavoro.
Windows 2000 o Windows XP	PCL5e	<ol style="list-style-type: none"> 1. Dal menu File, selezionare Stampa. 2. Fare clic sul pulsante Proprietà. 3. Nella scheda Layout, fare clic sul pulsante Avanzate. 4. Selezionare il Tipo di lavoro. 5. Per definire una stampa protetta, immettere una password di 4 cifre da assegnare al lavoro. Per una stampa di prova o un lavoro di stampa salvato, immettere il nome da assegnare al lavoro.
Windows NT	PCL5e	<ol style="list-style-type: none"> 1. Dal menu File, selezionare Stampa. 2. Fare clic sul pulsante Proprietà. 3. Nella scheda Avanzate, scegliere il Tipo di lavoro in Opzioni documento. 4. Per una stampa protetta, immettere una password di 4 cifre da assegnare al lavoro. Per una stampa di prova o un lavoro di stampa salvato, immettere il nome da assegnare al lavoro.
Windows 2000, Windows XP o Windows NT	PCL6	<ol style="list-style-type: none"> 1. Dal menu File, selezionare Stampa. 2. Fare clic sul pulsante Proprietà. 3. Nella scheda Impostazione, scegliere il tipo di lavoro. 4. Per una stampa protetta, immettere una password di 4 cifre da assegnare al lavoro. Per una stampa di prova o un lavoro di stampa salvato, immettere il nome da assegnare al lavoro.

Stampa di lavori protetti

Per stampare i lavori di stampa protetta, immettere la password di 4 cifre sul pannello frontale della stampante:

1. Scorrere fino a **Menu Pagine di stampa** mediante il tasto **Freccia giù** e premere il tasto **OK**.
2. Scorrere fino a **Lavori in stampa protetta** e premere il tasto **OK**.
3. Scorrere fino alla prima cifra della password.

Nota

Se si immettono meno di quattro cifre nel campo **Password** del driver, aggiungere degli zeri prima della password in modo da immettere quattro cifre sul pannello frontale. Ad esempio, se è stata immessa la password **222** nel driver, immettere **0222** sul pannello frontale. È possibile utilizzare il tasto **Indietro** per tornare alla cifra precedente. Premendo il tasto **OK** si confermano le quattro cifre e si avvia la stampa di tutti i lavori associati alla password numerica immessa.

4. Premere il tasto **OK**.
5. Ripetere i punti 3 e 4 per la seconda, terza e quarta cifra.
6. Se necessario, premere il tasto **Freccia giù** per scorrere fino a **Stampa**.
7. Premere il tasto **OK** per stampare il lavoro.

Stampa di lavori salvati e di lavori di stampa di prova

Per stampare un lavoro di stampa salvato o le copie rimanenti di un lavoro di stampa di prova, selezionare il nome del lavoro sul pannello frontale della stampante.

1. Scorrere fino a **Menu Pagine di stampa** mediante il tasto **Freccia giù**, quindi premere il tasto **OK**.
2. Scorrere fino a **Lavori in stampa protetta** o **Lavori di stampa salvati**, quindi premere il tasto **OK**.
3. Scorrere fino al nome del lavoro desiderato. I lavori sono disposti in ordine alfabetico.
4. Premere il tasto **OK**.
5. Scorrere fino a **Stampa e elimina** o **Stampa e salva**, quindi premere il tasto **OK**.
6. Scorrere fino al numero di copie desiderato e premere il tasto **OK** per stampare il lavoro. I lavori di stampa di prova vengono eliminati automaticamente dopo la stampa.

Eliminazione di lavori salvati o di lavori di stampa di prova

Per eliminare un lavoro di stampa salvato o le copie rimanenti di un lavoro di stampa di prova, selezionare il nome del lavoro dal pannello frontale della stampante:

1. Scorrere fino a **Menu Pagine di stampa** mediante il tasto **Freccia giù**, quindi premere il tasto **OK**.
2. Scorrere fino a **Lavori in stampa protetta** o **Lavori di stampa salvati**, quindi premere il tasto **OK**.
3. Scorrere fino al nome del lavoro desiderato. I lavori sono disposti in ordine alfabetico.
4. Premere il tasto **OK**.
5. Scorrere fino a **Elimina** e premere il tasto **OK** per eliminare il lavoro.

Pagine di separazione

È possibile inserire una *pagina di separazione* (pagina di divisione o foglio di protezione) dopo un lavoro di stampa, tra le diverse copie o tra le singole pagine del lavoro. È anche possibile specificare il cassetto da utilizzare come origine per le pagine di separazione.

Definizione delle pagine di separazione

Sistema operativo	Driver	Istruzioni
MacOS 8 / MacOS 9		<ol style="list-style-type: none"> 1. Nella finestra di dialogo Stampa, fare clic su Generale. 2. Dal menu a discesa, selezionare Advanced Media Options (Opzioni avanzate supporti). - 3. Selezionare la posizione delle pagine di separazione e il cassetto da utilizzare come origine.
MacOS X		<ol style="list-style-type: none"> 1. Nella finestra di dialogo Stampa, selezionare il menu a discesa Printer Features (Caratteristiche stampante). 2. Selezionare la scheda Advanced Options (Avanzate), quindi selezionare Pagine di separazione.
Windows 95, Windows 98 o Windows Me	PostScript PCL5e PCL6	<ol style="list-style-type: none"> 1. Dal menu File, selezionare Stampa. 2. Fare clic sul pulsante Proprietà. 3. Nella scheda Opzioni di output, selezionare la posizione delle pagine di separazione e il cassetto da utilizzare come origine.
Windows 2000, Windows XP o Windows NT	PostScript PCL6	<ol style="list-style-type: none"> 1. Dal menu File, selezionare Stampa. 2. Fare clic sul pulsante Proprietà. 3. Nella scheda Opzioni di output, selezionare la posizione delle pagine di separazione e il cassetto da utilizzare come origine.
Windows 2000 o Windows XP	PCL5e	<ol style="list-style-type: none"> 1. Dal menu File, selezionare Stampa. 2. Fare clic sul pulsante Proprietà. 3. Nella scheda Layout, fare clic sul pulsante Avanzate. 4. Nella scheda Opzioni documento, selezionare la posizione delle pagine di separazione e il cassetto da utilizzare come origine.
Windows NT	PCL5e	<ol style="list-style-type: none"> 1. Dal menu File, selezionare Stampa. 2. Fare clic sul pulsante Proprietà. 3. Fare clic sulla scheda Avanzate e selezionare la posizione delle pagine di separazione e il cassetto da utilizzare come origine in Opzioni documento.

Stampa di più pagine su un unico foglio (N-su)

Quando si stampa un documento composto da più pagine, è possibile stampare più di una pagina su un singolo foglio. È possibile scegliere di stampare una, due, quattro, sei, nove o 16 pagine per foglio (per lato se si esegue la stampa fronte retro).

Stampa di più pagine su un unico foglio

Sistema operativo	Driver	Istruzioni
MacOS 8 / MacOS 9	PostScript	<ol style="list-style-type: none"> 1. Nella finestra di dialogo Stampa, fare clic su Generale. 2. Selezionare Layout dal menu a discesa- quindi selezionare il numero di pagine per foglio.
MacOS X	PostScript	<ol style="list-style-type: none"> 1. Nella finestra di dialogo Stampa, selezionare il menu a discesa Layout. 2. Selezionare un layout.
Windows 95, Windows 98 o Windows Me	PostScript PCL5e PCL6	<ol style="list-style-type: none"> 1. Dal menu File, selezionare Stampa. 2. Fare clic sul pulsante Proprietà. 3. Nella scheda Impostazione, fare clic sul pulsante Altre opzioni di layout. 4. Scegliere il numero di pagine per foglio dall'elenco a discesa. Quando si stampa più di una pagina per foglio, è possibile stampare un bordo attorno a ogni pagina.
Windows 2000 o Windows XP	PostScript PCL5e	<ol style="list-style-type: none"> 1. Dal menu File, selezionare Stampa. 2. Fare clic sul pulsante Proprietà. 3. Nella scheda Layout, scegliere il numero di pagine per foglio dall'elenco a discesa.
Windows NT	PostScript	<ol style="list-style-type: none"> 1. Dal menu File, selezionare Stampa. 2. Fare clic sul pulsante Proprietà. 3. Nella scheda Avanzate, selezionare l'opzione Layout di pagina (N-su) desiderata in Opzioni documento.
Windows NT	PCL5e	Funzione non supportata
Windows 2000, Windows XP o Windows NT	PCL6	<ol style="list-style-type: none"> 1. Dal menu File, selezionare Stampa. 2. Fare clic sul pulsante Proprietà. 3. Nella scheda Impostazione, fare clic sul pulsante Altre opzioni di layout. 4. Scegliere il numero di pagine per foglio dall'elenco a discesa. Quando si stampa più di una pagina per foglio, è possibile stampare un bordo attorno a ogni pagina.

Stampa opuscolo

Se sulla stampante è impostata la funzione duplex, è possibile stampare un documento con il formato di un piccolo libro. È possibile creare opuscoli con qualsiasi formato carta supportato dalla stampa fronte retro. Il driver riduce automaticamente l'immagine di ogni pagina e stampa due pagine per lato. Le pagine vengono stampate nell'ordine corretto in modo che sia possibile piegarle e pinzarle per creare un opuscolo.

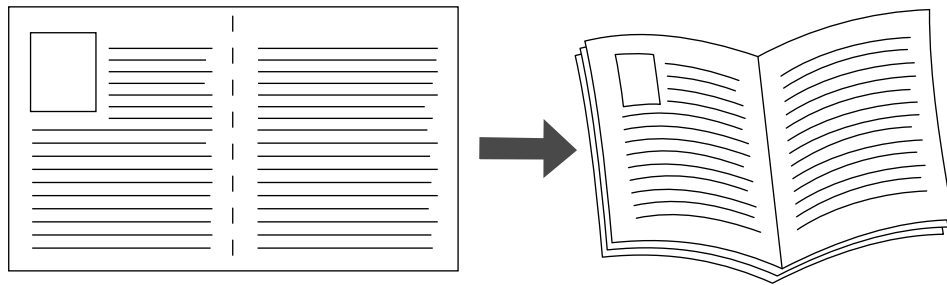

Scorrimento e margine interno

Quando si seleziona la stampa opuscolo, è anche possibile specificare lo *scorrimento* e il *margine interno* nei **driver per Windows 95, Windows 98 e Windows Me**. Il margine interno rappresenta la distanza orizzontale tra la piega e l'immagine della pagina (in punti). Lo scorrimento rappresenta la distanza (in decimi di punto) a cui l'immagine della pagina viene spostata verso l'interno per compensare lo spessore della carta piegata, che altrimenti provocherebbe lo spostamento verso l'esterno delle immagini delle pagine interne.

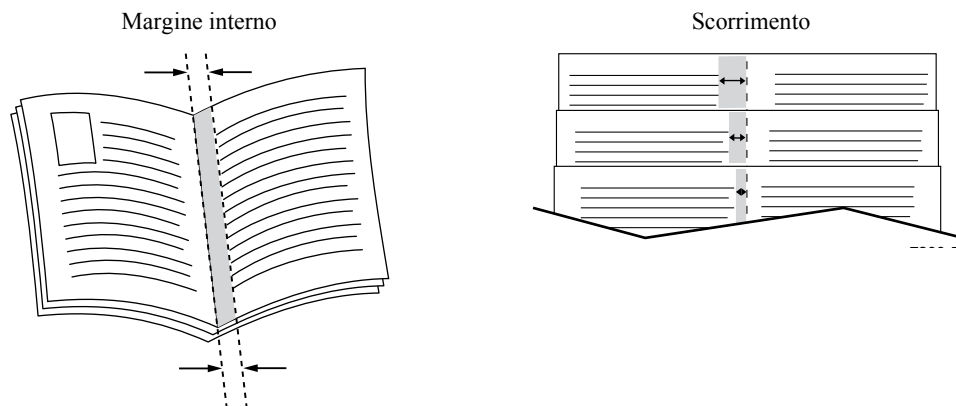

Definizione della stampa opuscolo

Sistema operativo	Driver	Istruzioni
MacOS 8 / MacOS 9 o MacOS X	PostScript	Funzione non supportata
Windows 95, Windows 98 o Windows Me	PostScript PCL5e PCL6	<ol style="list-style-type: none"> 1. Dal menu File, selezionare Stampa. 2. Fare clic sul pulsante Proprietà. 3. Nella scheda Impostazione, fare clic sul pulsante Altre opzioni di layout. 4. Selezionare l'opzione Stampa Booklet. È anche possibile specificare lo scorrimento e il margine interno.
Windows 2000 o Windows XP	PostScript PCL5e	<ol style="list-style-type: none"> 1. Dal menu File, selezionare Stampa. 2. Fare clic sul pulsante Proprietà. 3. Nella scheda Layout, scegliere Opuscolo dall'elenco a discesa Pagine per foglio.
Windows NT	PostScript PCL5e	Funzione non supportata
Windows 2000, Windows XP o Windows NT	PCL6	<ol style="list-style-type: none"> 1. Dal menu File, selezionare Stampa. 2. Fare clic sul pulsante Proprietà. 3. Nella scheda Impostazione, fare clic sul pulsante Altre opzioni di layout. 4. Selezionare l'opzione Stampa Booklet nel riquadro Altre opzioni di layout. In questa casella è anche possibile specificare lo scorrimento e il margine interno.

Immagini in negativo e speculari

Le pagine possono essere stampate come immagini in negativo, ossia invertendo le aree scure e le aree chiare della stampa, e/o come immagini speculari, ossia rovesciando orizzontalmente le immagini sulle pagine stampate.

Per selezionare le immagini in negativo o speculari in un driver supportato:

Definizione di immagini in negativo e speculari

Sistema operativo	Driver	Istruzioni
MacOS 8 / MacOS 9	PostScript	<ol style="list-style-type: none"> 1. Dal menu File, selezionare Imposta pagina. 2. Scegliere Opzioni PostScript dal menu a discesa, quindi selezionare Invert Image (Inversione immagine) per stampare un'immagine negativa o Capovolgi orizzontalmente per stampare un'immagine speculare.
Windows 95, Windows 98 o Windows Me	PostScript	<ol style="list-style-type: none"> 1. Dal menu File, selezionare Stampa. 2. Fare clic sul pulsante Proprietà. 3. Nella scheda Impostazione, fare clic sul pulsante Altre opzioni di layout. 4. Selezionare Stampa in negativo e/o Stampa immagine speculare.
Windows 95, Windows 98 o Windows Me	PCL5e PCL6	Funzione non supportata
Windows 2000 o Windows XP	PostScript	<ol style="list-style-type: none"> 1. Dal menu File, selezionare Stampa. 2. Fare clic sul pulsante Proprietà. 3. Nella scheda Layout, fare clic sul pulsante Avanzate. 4. In Opzioni documento e Opzioni PostScript, selezionare Sì o No per Output speculare e Output in negativo.
Windows NT	PostScript	<ol style="list-style-type: none"> 1. Dal menu File, selezionare Stampa. 2. Fare clic sul pulsante Proprietà, quindi fare clic sulla scheda Avanzate. 3. In Opzioni documento e Opzioni PostScript, selezionare Sì o No per Output speculare e Output in negativo.
Windows 2000, Windows XP o Windows NT	PCL5e PCL6	Funzione non supportata

Proporzioni

È possibile ridurre o ingrandire le dimensioni di stampa delle immagini delle pagine. È necessario selezionare un valore di proporzioni compreso tra 25 e 400 percento. L'impostazione predefinita è 100 %.

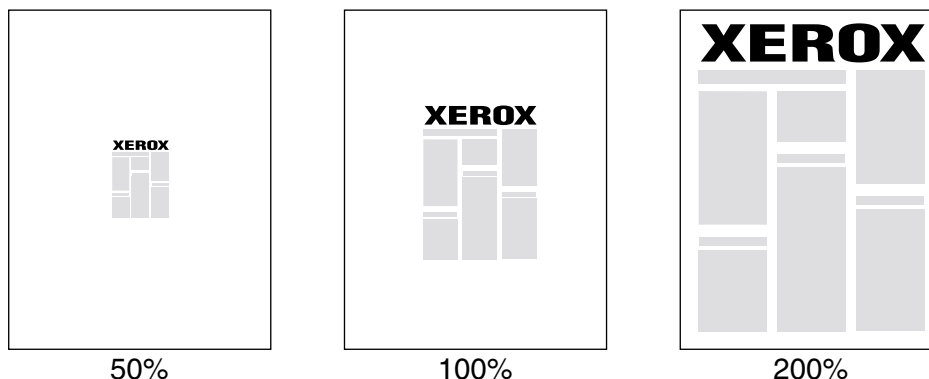

Definizione delle proporzioni

Sistema operativo	Driver	Istruzioni
MacOS 8 / MacOS 9 MacOS X		<ol style="list-style-type: none"> 1. Dal menu File, selezionare Imposta pagina. 2. Specificare la percentuale nella casella dopo Proporzioni.
Windows 95, Windows 98 o Windows Me	PostScript PCL5e PCL6	<ol style="list-style-type: none"> 1. Dal menu File, selezionare Stampa. 2. Fare clic sul pulsante Proprietà. 3. Nella scheda Impostazione, fare clic sul pulsante Altre opzioni di layout. 4. Specificare la percentuale desiderata nella casella Percentuale.
Windows 2000 o Windows XP	PostScript PCL5e	<ol style="list-style-type: none"> 1. Dal menu File, selezionare Stampa. 2. Fare clic sul pulsante Proprietà. 3. Nella scheda Layout, fare clic sul pulsante Avanzate. 4. Nella casella in Grafica, selezionare la percentuale desiderata per Proporzioni.
Windows NT	PostScript PCL5e	<ol style="list-style-type: none"> 1. Dal menu File, selezionare Stampa. 2. Fare clic sul pulsante Proprietà, quindi fare clic sulla scheda Avanzate. 3. In Grafica, selezionare la percentuale desiderata per Proporzioni.
Windows 2000, Windows XP o Windows NT	PCL6	<ol style="list-style-type: none"> 1. Dal menu File, selezionare Stampa. 2. Fare clic sul pulsante Proprietà. 3. Nella scheda Impostazione, fare clic sul pulsante Altre opzioni di layout. 4. Specificare la percentuale desiderata nella casella Percentuale.

Inserimento automatico

Quando la stampante utilizza un formato carta diverso da quello specificato nel driver, la funzione di inserimento automatico ingrandisce o riduce l'immagine di stampa per adattarla al formato carta su cui verrà stampata. Se questa funzione è disattivata e il formato della carta non corrisponde a quello dell'immagine di stampa, verrà stampata solo una parte dell'immagine o verrà utilizzata solo una parte del foglio.

Questa funzione è attivata per impostazione predefinita.

Disattivazione dell'inserimento automatico

Sistema operativo	Driver	Istruzioni
MacOS 8 / MacOS 9		<ol style="list-style-type: none"> 1. Nella finestra di dialogo Stampa, fare clic su Generale. 2. Dal menu a discesa, selezionare Advanced Media Options (Opzioni avanzate supporti) - quindi attivare o disattivare l'opzione Inserimento automatico.
MacOS X		<ol style="list-style-type: none"> 1. Nella finestra di dialogo Stampa, selezionare il menu a discesa Printer Features (Caratteristiche stampante). 2. Selezionare la scheda Advanced Options (Avanzate), quindi attivare o disattivare l'opzione Inserimento automatico.
Windows 95, Windows 98 o Windows Me	PostScript PCL5e PCL6	Funzione non supportata
Windows 2000, Windows XP o Windows NT	PostScript	<ol style="list-style-type: none"> 1. Dal menu File, selezionare Stampa. 2. Fare clic sul pulsante Proprietà. 3. Nella scheda Carta/Qualità, selezionare Choose Specific Tray (Scegliere cassetto). 4. Deselezionare la casella di controllo Inserimento automatico.
Windows 2000, Windows XP o Windows NT	PCL5e PCL6	Funzione non supportata

Filigrane

La filigrana è un testo (indipendente da quello ottenuto tramite l'applicazione di stampa) stampato sulla prima pagina o su tutte le pagine del documento. Ad esempio, termini quali **Bozza**, **Riservato**, **Data** o **Versione da stampare** sulla carta prima della distribuzione possono essere inseriti tramite una filigrana.

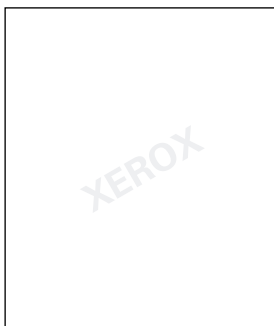

È possibile creare una filigrana nuova o modificare il testo, la posizione e l'angolazione di una esistente. Tramite il driver di Windows è inoltre possibile stampare la filigrana solo sulla prima pagina, sullo sfondo o stampare solo il bordo del testo anziché il testo pieno.

Nota

Non tutte le applicazioni supportano la stampa di filigrane.

Selezione, creazione e modifica delle filigrane

Sistema operativo	Driver	Istruzioni
MacOS 8 / MacOS 9 o MacOS X		Funzione non supportata
Windows 95, Windows 98 o Windows Me	PostScript	<ol style="list-style-type: none"> 1. Dal menu File, selezionare Stampa. 2. Fare clic sul pulsante Proprietà. 3. Nella scheda Impostazione, fare clic sul pulsante Altre opzioni di layout. 4. Fare clic su Filigrana per visualizzare la finestra di dialogo Filigrane.
Windows 95, Windows 98 o Windows Me	PCL5e PCL6	<ol style="list-style-type: none"> 1. Dal menu File, selezionare Stampa. 2. Fare clic sul pulsante Proprietà, quindi fare clic sulla scheda Filigrane.
Windows 2000 o Windows XP	PostScript PCL5e	<ol style="list-style-type: none"> 1. Dal menu File, selezionare Stampa. 2. Fare clic sul pulsante Proprietà. 3. Nella scheda Layout, fare clic sul pulsante Avanzate. 4. Nella casella in Opzioni documento e Printer Features (Caratteristiche stampante) fare clic su Modifica, quindi selezionare la filigrana desiderata dalla finestra di dialogo Modifica filigrana.

Selezione, creazione e modifica delle filigrane (Continua)

Windows NT	PostScript	Funzione non supportata
Windows NT	PCL5e	<ol style="list-style-type: none"> 1. Dal menu File, selezionare Stampa. 2. Fare clic sul pulsante Proprietà. 3. Nella scheda Layout, fare clic sul pulsante Avanzate. 4. Nel riquadro Opzioni documento, fare clic su Filigrana. 5. Selezionare la filigrana desiderata nella finestra di dialogo Watermark Editor (Editor filigrane).
Windows 2000, Windows XP o Windows NT	PCL6	<ol style="list-style-type: none"> 1. Dal menu File, selezionare Stampa. 2. Fare clic sul pulsante Proprietà, quindi fare clic sulla scheda Filigrane.

Immagini uniformi

L'opzione Immagini uniformi permette di sfumare le aree nere e grigie adiacenti nelle immagini a bassa risoluzione per ottenere transizioni dei bordi più uniformi. Tale opzione può essere utilizzata, ad esempio, per migliorare l'aspetto di un'immagine a 72 dpi scaricata dal World Wide Web, ma non è consigliata per immagini a 300 dpi o superiori.

Per selezionare l'opzione Immagini uniformi in un driver supportato:

Immagini uniformi

Sistema operativo	Driver	Istruzioni
MacOS 8 / MacOS 9	PostScript	<ol style="list-style-type: none"> 1. Nella finestra di dialogo Stampa, fare clic su Generale. 2. Dal menu a discesa, selezionare Advanced Options (Avanzate) - quindi attivare o disattivare l'opzione Immagini uniformi.
MacOS X	PostScript	<ol style="list-style-type: none"> 1. Nella finestra di dialogo Stampa, selezionare il menu a discesa Printer Features (Caratteristiche stampante). 2. Attivare o disattivare l'opzione Immagini uniformi.
Windows 95, Windows 98 o Windows Me	PostScript	<ol style="list-style-type: none"> 1. Dal menu File, selezionare Stampa. 2. Fare clic sul pulsante Proprietà. 3. Nella scheda Impostazione, fare clic sul pulsante Altre opzioni di layout. 4. Selezionare la casella di controllo Immagini uniformi.
Windows 95, Windows 98 o Windows Me	PCL5e PCL6	Funzione non supportata
Windows 2000 o Windows XP	PostScript	<ol style="list-style-type: none"> 1. Dal menu File, selezionare Stampa. 2. Nella scheda Layout, fare clic sul pulsante Avanzate. 3. Nel riquadro Opzioni documento e Printer Features (Caratteristiche stampante) selezionare Attivato o Disattivato per Immagini uniformi.
Windows NT	PostScript	<ol style="list-style-type: none"> 1. Dal menu File, selezionare Stampa. 2. Fare clic sul pulsante Proprietà. 3. Nella scheda Avanzate in Opzioni documento e Printer Features (Caratteristiche stampante) selezionare Attivato o Disattivato per Immagini uniformi.
Windows 2000, Windows XP o Windows NT	PCL5e PCL6	Funzione non supportata

Formato carta personalizzato

Oltre alla grande varietà di formati carta standard disponibili per questa stampante, è possibile utilizzare formati carta personalizzati. Per l'elenco dei formati carta, consultare la sezione *Formati carta supportati* del manuale *Guida all'uso dei cassette e dei formati carta* contenuto sul **CD-ROM Documentazione interattiva**.

Per stampare su un formato carta personalizzato:

1. Caricare la carta in un cassetto o nel cassetto multiuso. È possibile caricare nell'alimentatore di buste le buste e le cartoline di formato personalizzato. Per ulteriori informazioni, vedere la sezione *Cassetti* della *Guida cassette e carta* fornita sul **CD-ROM Documentazione interattiva**.

Vista dall'alto:

A. Stampa singola, B. Stampa fronte retro

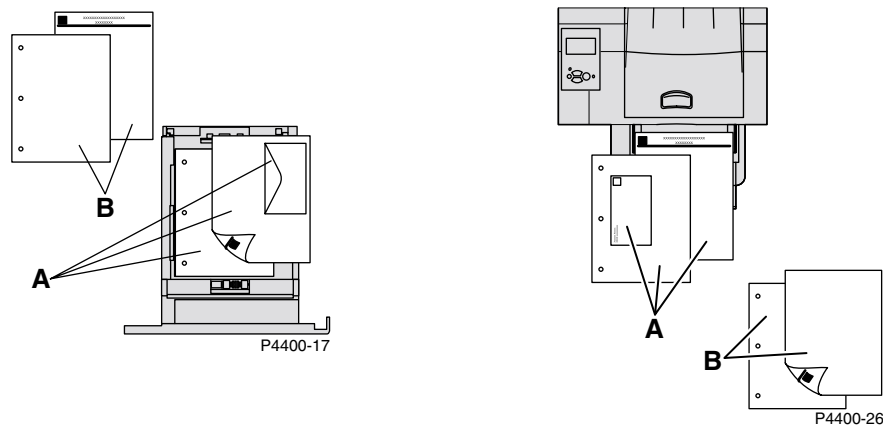

2. Quando il pannello frontale chiede di confermare il tipo e il formato carta:
 - Cassetto 1, 2 o 3:
 - a. Scorrere fino al tipo di carta corretto e premere il tasto **OK** per salvare la selezione.
 - b. Per impostare il cassetto della carta di formato personalizzato e specificarne le dimensioni, sul pannello anteriore con **Menu** evidenziato, premere il tasto **OK**.
 - c. Scorrere fino a **Menu Impostazioni stampante** premendo il tasto **Freccia giù**, quindi premere il tasto **OK**.
 - d. Scorrere fino a **Menu Impostazione cassetto** e premere il tasto **OK**.
 - e. Scorrere fino a **Menu configurazione cassetto #** (dove # rappresenta il numero del cassetto) e premere il tasto **OK**.
 - f. Se non è presente una selezione per **Imposta X personalizzato**, scorrere fino a **Formato personalizzato** e premere il tasto **OK** per impostare **Formato personalizzato** su **Attivato**.
 - g. Scorrere fino a **Imposta X personalizzato** e premere il tasto **OK**.
 - h. Premere il tasto **Freccia giù** o **Freccia su** per scorrere fino al valore **X**, quindi premere il tasto **OK**. Il valore X equivale alla misura da sinistra a destra della carta nel cassetto.
 - i. Scorrere fino a **Imposta Y personalizzato** e premere il tasto **OK**.
 - j. Premere il tasto **Freccia giù** o **Freccia su** per scorrere fino al valore **Y**, quindi premere il tasto **OK**. Il valore Y equivale alla misura dalla parte anteriore alla parte posteriore della carta nel cassetto.

Cassetto multiuso:

- a. Scorrere fino a **Modifica tipo di carta** premendo il tasto **Freccia giù**, quindi premere il tasto **OK**.
 - b. Scorrere fino al tipo di carta corretto e premere il tasto **OK** per salvare la selezione.
 - c. Scorrere fino a **Modifica formato di carta** e premere il tasto **OK**.
 - d. Scorrere fino a **Personalizzato** e premere il tasto **OK**.
 - e. Scorrere fino a **Imposta X personalizzato** e premere il tasto **OK**.
 - f. Premere il tasto **Freccia giù** o **Freccia su** per scorrere fino al valore **X**, quindi premere il tasto **OK**. Il valore X equivale alla misura da sinistra a destra della carta nel cassetto.
 - g. Scorrere fino a **Imposta Y personalizzato** e premere il tasto **OK**.
 - h. Premere il tasto **Freccia giù** o **Freccia su** per scorrere fino al valore **Y**, quindi premere il tasto **OK**. Il valore Y equivale alla misura dalla parte anteriore alla parte posteriore della carta nel cassetto.
3. Selezionare il formato personalizzato dal driver della stampante.

Selezione di un formato carta personalizzato

Sistema operativo	Driver	Istruzioni
MacOS 8 / MacOS 9	PostScript	<ol style="list-style-type: none"> 1. Dal menu File, selezionare Stampa. 2. Nella finestra di dialogo Formato di stampa, selezionare il menu a discesa Custom Page Sizes (Dimensioni pagina personalizzate). 3. Premere Nuovo per immettere una nuova dimensione di pagina personalizzata. Viene visualizzata una finestra di dialogo in cui è possibile immettere la larghezza, l'altezza, i margini e il nome del formato pagina personalizzato.
MacOS X	PostScript	Funzione non supportata
Windows 95, Windows 98 o Windows Me	PostScript PCL5e PCL6	<ol style="list-style-type: none"> 1. Dal menu File, selezionare Stampa. 2. Fare clic sul pulsante Proprietà. 3. Nella scheda Impostazione: <ul style="list-style-type: none"> ■ Se si seleziona un cassetto specifico e questo visualizza Personalizzato per indicare che contiene un formato carta personalizzato, fare clic sul pulsante Personalizzato per immettere le dimensioni del formato carta personalizzato nelle caselle Larghezza e Altezza. ■ Se si imposta l'alimentazione carta su Automatica e il formato carta su Formato personalizzato, fare clic sul pulsante Personalizzato per immettere la larghezza e l'altezza del formato carta personalizzato desiderato nelle caselle Larghezza e Altezza. I valori di larghezza e di altezza sono inizialmente impostati su 0. I valori precedentemente impostati nelle caselle vengono immessi automaticamente. ■ Se un cassetto contiene carta con le dimensioni specificate, il lavoro viene stampato su tale carta. Se un cassetto non contiene carta con le dimensioni specificate, viene richiesto di caricare tale carta.

Selezione di un formato carta personalizzato (Continua)

<p>Windows 2000, Windows XP o Windows NT</p>	<p>PostScript</p>	<ol style="list-style-type: none"> 1. Dal menu File, selezionare Stampa. 2. Fare clic sul pulsante Proprietà. 3. Nella scheda Carta/Qualità: <ul style="list-style-type: none"> ■ Se si seleziona Choose Specific Tray (Scegliere cassetto), è possibile selezionare il cassetto contenente il formato carta personalizzato. ■ Se si seleziona Automatico, è possibile selezionare il formato personalizzato dall'elenco a discesa Formato carta. ■ Fare clic su My Custom Sizes (Dimensioni personalizzate) ed evidenziare il formato personalizzato nell'elenco Selezione corrente. Le caselle Nome, Larghezza e Altezza visualizzano i dettagli relativi al formato personalizzato evidenziato e l'immagine campione cambia per rappresentare una versione in scala del formato personalizzato. ■ Per creare un nuovo formato personalizzato: <ol style="list-style-type: none"> a. Fare clic su Nuovo. b. Immettere il nuovo nome nella casella Nome. c. Immettere le dimensioni nelle caselle Larghezza e Altezza. L'immagine campione cambia per rappresentare una versione in scala del nuovo formato personalizzato. Selezionare Show Metric Units (Mostra unità metriche) per passare dai pollici ai millimetri. d. Fare clic su Salva per aggiungere all'elenco il nuovo formato. Fare clic su Annulla per uscire senza salvare il nuovo formato personalizzato. e. Per uscire, fare clic su Chiudi. ■ Nella casella My Custom Sizes (Dimensioni personalizzate) sono riportati i formati personalizzati esistenti supportati dalla stampante corrente. Poiché questi formati personalizzati sono memorizzati sul sistema operativo del computer, possono essere selezionati direttamente dalle applicazioni. ■ Se si crea un formato personalizzato in certe applicazioni, il driver lo elenca automaticamente.
<p>Windows 2000, Windows XP o Windows NT</p>	<p>PCL5e</p>	<p>Funzione non supportata nel driver; impostare il formato personalizzato all'interno dell'applicazione.</p>

Selezione di un formato carta personalizzato (Continua)

<p>Windows 2000, Windows XP o Windows NT</p>	<p>PCL6</p>	<ol style="list-style-type: none"> 1. Dal menu File, selezionare Stampa. 2. Fare clic sul pulsante Proprietà. 3. Nella scheda Impostazione: <ul style="list-style-type: none"> ■ Se si seleziona un cassetto specifico e questo visualizza Personalizzato per indicare che contiene un formato carta personalizzato, fare clic sul pulsante Personalizzato per immettere le dimensioni del formato carta personalizzato nelle caselle Larghezza e Altezza. ■ Se si imposta l'alimentazione carta su Automatica e il formato carta su Formato personalizzato, fare clic sul pulsante Personalizzato per immettere la larghezza e l'altezza del formato carta personalizzato desiderato nelle caselle Larghezza e Altezza. I valori di larghezza e di altezza sono inizialmente impostati su 0. I valori precedentemente impostati nelle caselle vengono immessi automaticamente. ■ Se un cassetto contiene carta con le dimensioni specificate, il lavoro viene stampato su tale carta. Se un cassetto non contiene carta con le dimensioni specificate, viene richiesto di caricare tale carta.
--	-------------	--

Copertine

La copertina è la prima o l'ultima pagina di un documento. Questa stampante consente di scegliere alimentazioni carta diverse per la copertina e per il corpo di un documento. È ad esempio possibile utilizzare la carta intestata della propria società come prima pagina di un documento oppure utilizzare il cartoncino per la prima e l'ultima pagina di un rapporto.

- È possibile utilizzare qualsiasi cassetto come alimentazione per le copertine.
- Accertarsi che la copertina sia dello stesso formato della carta utilizzata per il resto del documento. Se nel driver si specifica un formato diverso da quello presente nel cassetto selezionato per l'alimentazione delle copertine, queste verranno stampate con la stessa carta del resto del documento.

Opzioni relative alle copertine

- **Nessuna:** la prima e l'ultima pagina del documento vengono stampate utilizzando la stessa carta del resto del documento.
- **First Page Only** (Solo la prima pagina): la prima pagina del documento viene stampata su un foglio di un cassetto diverso.
- **First and Last Pages** (Prima e ultima): la prima e l'ultima pagina del documento vengono stampate su fogli di un cassetto diverso.

Se si seleziona **First Page Only** (Solo la prima pagina) o **First and Last** (Prima e ultima) e si imposta la stampa fronte retro, le prime due pagine del lavoro vengono stampate sulla copertina anteriore.

Se si seleziona **First and Last Pages** (Prima e ultima) e si imposta la stampa fronte retro, le prime due e le ultime due pagine del lavoro (per un documento con un numero pari di pagine) vengono stampate sulle copertine anteriore e posteriore.

Nota

Per ottenere una copertina posteriore vuota, è necessario includere una pagina vuota alla fine del documento.

Selezione di copertine

Sistema operativo	Driver	Istruzioni
MacOS 8 / MacOS 9 o MacOS X	PostScript	Funzione non supportata
Windows 95, Windows 98 o Windows Me	PostScript PCL5e PCL6	<ol style="list-style-type: none"> 1. Dal menu File, selezionare Stampa. 2. Fare clic sul pulsante Proprietà. 3. Nella scheda Opzioni di output, selezionare First Page Only (Solo prima pagina) o First and Last Pages (Prima e ultima). 4. Selezionare il cassetto da usare per le copertine dall'elenco a discesa Origine.
Windows 2000 o Windows XP	PostScript	<ol style="list-style-type: none"> 1. Dal menu File, selezionare Stampa. 2. Fare clic sul pulsante Proprietà. 3. Nella scheda Carta/Qualità, selezionare First Page Only (Solo prima pagina) o First and Last Pages (Prima e ultima) in Cover Pages (Copertine). 4. Selezionare il cassetto da usare per le copertine dall'elenco a discesa Origine.
Windows NT	PostScript	<ol style="list-style-type: none"> 1. Dal menu File, selezionare Stampa. 2. Fare clic sul pulsante Proprietà. 3. Nella scheda Avanzate, selezionare una Cover Page (Copertina) e una Cover Page Source (Origine copertina) in Printer Features (Caratteristiche stampante).
Windows 2000 o Windows XP	PCL5e	<ol style="list-style-type: none"> 1. Dal menu File, selezionare Stampa. 2. Fare clic sul pulsante Proprietà. 3. Nella scheda Layout, fare clic sul pulsante Avanzate. 4. In Opzioni documento, selezionare le opzioni Cover Page (Copertina).
Windows NT	PCL5e	<ol style="list-style-type: none"> 1. Dal menu File, selezionare Stampa. 2. Fare clic sul pulsante Proprietà. 3. Nella scheda Avanzate, selezionare le opzioni Cover Page (Copertina) in Printer Features (Caratteristiche stampante).
Windows 2000, Windows XP o Windows NT	PCL6	<ol style="list-style-type: none"> 1. Dal menu File, selezionare Stampa. 2. Fare clic sul pulsante Proprietà. 3. Nella scheda Opzioni di output, selezionare First Page Only (Solo prima pagina) o First and Last Pages (Prima e ultima). 4. Selezionare il cassetto da usare per le copertine dall'elenco a discesa Origine.

Impostazioni della stampante

Stampa della pagina di avvio

Per impostazione predefinita viene stampata una pagina di avvio ogni volta che si accende o si reimposta la stampante. È possibile disattivare la stampa automatica della pagina di avvio e stamparla successivamente dal menu Pagine di stampa.

Per attivare o disattivare la pagina di avvio, utilizzare uno dei due metodi elencati qui di seguito.

- Eseguire la selezione sul pannello frontale della stampante.
- Utilizzare il software CentreWare Internet Services (IS).

Per attivare o disattivare la stampa automatica della pagina di avvio dal pannello frontale della stampante:

1. Con **Menu** evidenziato, premere il tasto **OK**.
2. Scorrere fino a **Menu Impostazione stampante** mediante il tasto **Freccia su** o **Freccia giù** e premere il tasto **OK**.
3. Scorrere fino a **Pagina di avvio**. L'impostazione viene visualizzata anche alla fine della riga (**Attivata** o **Disattivata**).
4. Per modificare l'impostazione, premere il tasto **OK**.

Per attivare o disattivare la stampa automatica della pagina di avvio mediante il software CentreWare IS:

1. Dalla home page Internet Services della stampante, fare clic su **Proprietà**.
2. Sul lato sinistro della pagina **Proprietà** di CentreWare IS, fare clic su **Impostazioni predefinite della stampante**.
3. Se lo si desidera, modificare l'impostazione per **Stampa pagina di avvio** in **Preferenze utente** nella pagina **Impostazioni predefinite**.
4. Fare clic sul pulsante **Salva modifiche** in fondo alla pagina.

Per stampare la pagina di avvio dal pannello frontale:

1. Scorrere fino a **Menu Pagine di stampa** mediante il tasto **Freccia giù** o **Freccia su** e premere il tasto **OK**.
2. Scorrere fino a **Stampa pagina di avvio** mediante il tasto **Freccia giù** o **Freccia su** e premere il tasto **OK**.

Risparmio energetico

Dopo un periodo di tempo predefinito dall'ultima attività la stampante entra nella modalità risparmio energetico. In questa modalità, la maggior parte dei sistemi elettrici della stampante sono spenti. Quando un lavoro di stampa viene inviato alla stampante, questa si riattiva. È anche possibile riattivare la stampante premendo il tasto **OK** sul pannello frontale.

Se la stampante entra in modalità risparmio energetico troppo spesso e non si desidera attenderne la riattivazione, estendere il periodo di tempo necessario per l'attivazione di tale modalità. Modificare il timeout sul pannello frontale nel modo seguente:

1. Con **Menu** evidenziato, premere il tasto **OK**.
2. Scorrere il menu fino a **Menu Impostazione stampante** mediante il tasto **Freccia giù** e premere il tasto **OK**.
3. Scorrere il menu fino a **Imposta timeout risparmio energetico** mediante il tasto **Freccia giù** e premere il tasto **OK**.
4. Selezionare un valore di timeout di risparmio energetico. Selezionare un valore più elevato se si desidera estendere il periodo di tempo prima che la stampante entri in modalità risparmio energetico.
5. Premere il tasto **OK**.

Per disattivare la funzione di risparmio energetico, utilizzare la procedura descritta qui di seguito.

1. Con **Menu** evidenziato, premere il tasto **OK**.
2. Scorrere il menu fino a **Menu Impostazione stampante** e premere il tasto **OK**.
3. Scorrere fino a **Menu Ripristina stampante** mediante il tasto **Freccia giù** e premere il tasto **OK**.
4. Scorrere il menu fino a **Risparmio energetico** mediante il tasto **Freccia giù**.
5. Premere il tasto **OK** per disattivare la funzione.

Modalità protetta per i menu del pannello frontale

È possibile impostare la modalità protetta per la stampante per impedire agli utenti di effettuare modifiche alle impostazioni della stampante che possono influire sulle stampe di altri utenti dal pannello frontale. Agli utenti è invece consentito selezionare funzioni di stampa unicamente dai driver della stampante. In modalità protetta, gli utenti possono accedere ai menu generali che consentono di migliorare la qualità di stampa e di passare alle funzioni utente, mentre sono bloccati menu e voci di menu che l'amministratore di sistema utilizza per gestire la stampante.

Per attivare o disattivare la modalità protetta, utilizzare il software CentreWare IS:

1. Dalla home page Internet Services della stampante, fare clic su **Proprietà**.
2. Sul lato sinistro della pagina **Proprietà** di CentreWare IS, fare clic su **Generale** e quindi su **Impostazioni predefinite della stampante**.
3. Se lo si desidera, modificare l'impostazione per **Menu del pannello frontale** in **Preferenze utente** nella pagina **Impostazioni predefinite della stampante**.
 - Selezionare **Attivata** per avere tutti i menu disponibili.
 - Selezionare **Disattivata** per bloccare tutte le voci di menu che consentono di modificare i valori di impostazione.
4. Scegliere **Salva modifiche** nella parte inferiore della pagina.

Timeout di caricamento carta

Quando la selezione del cassetto è impostata su **Automatica** ma il tipo e il formato selezionato non sono stati caricati nella stampante, il pannello frontale chiede di caricare tipo e formato richiesti nel cassetto multiuso. Se il supporto richiesto non viene caricato entro il timeout di caricamento carta, la stampante preleva la carta dal cassetto predefinito.

Per modificare il timeout di caricamento carta dal pannello frontale della stampante:

1. Con **Menu** evidenziato, premere il tasto **OK**.
2. Scorrere fino a **Menu Impostazione stampante** premendo il tasto **Freccia su** o **Freccia giù**.
3. Premere il tasto **OK**.
4. Scorrere fino a **Imposta timeout caricamento carta**.
5. Premere il tasto **OK**.
6. Scorrere l'elenco di valori finché non viene visualizzato il timeout desiderato. I valori (**Nessuno**, **1 minuto**, **3 minuti**, **5 minuti** o **10 minuti**, **1 ora** o **24 ore**), indicano il periodo di attesa della stampante per il caricamento della carta prima che abbia inizio la stampa. Se si seleziona un valore **Nessuno** la stampante non attende il caricamento della carta e utilizza immediatamente quella presente nel cassetto predefinito.
7. Premere il tasto **OK**.

Per modificare il timeout di caricamento carta mediante il software CentreWare IS:

1. Dalla home page Internet Services della stampante, fare clic su **Proprietà**.
2. Sul lato sinistro della pagina **Proprietà** di CentreWare IS, fare clic su **Generale** e quindi su **Impostazioni predefinite della stampante**.
3. L'impostazione di **Timeout caricamento carta** si trova in **Impostazioni timeout** nella pagina **Impostazioni predefinite della stampante**. Selezionare una delle seguenti opzioni: **Nessuno**, **1 minuto**, **3 minuti**, **5 minuti** o **10 minuti**, **1 ora** o **24 ore**; se si seleziona il valore **Nessuno**, il timeout della stampante si attiva immediatamente.
4. Fare clic sul pulsante **Salva modifiche** in fondo alla pagina.

Intensità del pannello frontale

Per rendere più leggibile il testo visualizzato, è possibile regolare l'intensità della retroilluminazione del pannello frontale:

1. Con **Menu** evidenziato, premere il tasto **OK** sul pannello frontale.
2. Scorrere fino a **Menu Impostazione stampante** premendo il tasto **Freccia su** o **Freccia giù**.
3. Premere il tasto **OK**.
4. Scorrere fino a **Imposta intensità pannello frontale**.
5. Premere il tasto **OK**.
6. Scorrere finché non viene visualizzata l'intensità desiderata per il pannello frontale. I valori di intensità sono compresi tra **0** (nessuna retroilluminazione) e **10** (massima retroilluminazione).
7. Premere il tasto **OK**.

Contrasto del pannello frontale

Per rendere più leggibile il testo del pannello frontale, è possibile regolare il contrasto tra il testo e lo sfondo:

1. Con **Menu** evidenziato, premere il tasto **OK** sul pannello frontale.
2. Scorrere fino a **Menu Impostazione stampante** premendo il tasto **Freccia su** o **Freccia giù**.
3. Premere il tasto **OK**.
4. Scorrere fino a **Imposta contrasto del pannello frontale**.
5. Premere il tasto **OK**.
6. Scorrere finché non viene visualizzato il valore desiderato per il contrasto tra il testo e lo sfondo. I valori sono compresi tra **1** e **10**.
7. Premere il tasto **OK**.

Modalità Intelligent Ready

La modalità Intelligent Ready è un sistema automatizzato che controlla l'uso e il riscaldamento della stampante quando le condizioni lo richiedono maggiormente e attiva la modalità Risparmio energetico quando l'utilizzo della stampante è ridotto.

È possibile attivare o disattivare la modalità Intelligent Ready dal pannello frontale della stampante.

1. Con **Menu** evidenziato, premere il tasto **OK**.
2. Scorrere il menu fino a **Menu Impostazione stampante** mediante il tasto **Freccia su** o **Freccia giù**.
3. Premere il tasto **OK**.
4. Scorrere il menu fino a **Intelligent Ready** mediante il tasto **Freccia su** o **Freccia giù**.

Per modificare l'impostazione, premere il tasto **OK**.

Per selezionare la modalità Intelligent Ready o programmare le impostazioni di riscaldamento/attesa mediante il software CentreWare IS:

1. Dalla home page Internet Services della stampante, fare clic su **Proprietà**.
2. Sul lato sinistro della pagina **Proprietà** di CentreWare IS, fare clic su **Generale** e quindi su **Riscaldamento**.
3. Per la **Modalità riscaldamento**, selezionare **Intelligent Ready** o **Programmata**, se si desidera specificare le impostazioni di riscaldamento/attesa per ogni giorno.
4. Se si seleziona **Programmata** al passaggio 3, selezionare le impostazioni di riscaldamento e di attesa per ogni giorno.
5. Fare clic sul pulsante **Salva modifiche** in fondo alla pagina.

Nota

Benché le selezioni del pannello frontale consentano solo l'attivazione o la disattivazione della modalità Intelligent Ready, il software CentreWare IS consente di specificare tempi di riscaldamento specifici della stampante.

Lingua del pannello frontale

Per cambiare la lingua utilizzata per il testo del pannello frontale, di CentreWare IS e di molte delle pagine di stampa:

1. Con **Menu** evidenziato, premere il tasto **OK** sul pannello frontale.
2. Scorrere fino a **Menu Impostazione stampante** mediante il tasto **Freccia su** o **Freccia giù** e premere il tasto **OK**.
3. Scorrere fino a **Imposta lingua pannello frontale** e premere il tasto **OK**.
4. Scorrere fino alla lingua desiderata e premere il tasto **OK**.

Caratteri

La stampante utilizza i seguenti tipi di caratteri:

- caratteri residenti;
- caratteri precaricati o scaricati sull'unità disco rigido opzionale della stampante;
- Caratteri scaricati sull'unità Flash DIMM opzionale della stampante;
- caratteri scaricati nella memoria della stampante;
- caratteri scaricati dall'applicazione con il lavoro di stampa.

Il software ATM (Adobe Type Manager) consente di visualizzare sullo schermo del computer questi caratteri così come vengono stampati. Se ATM non è installato sul computer, installarlo dal CD-ROM della stampante. Installare inoltre i caratteri dello schermo della stampante dalla cartella ATM.

Caratteri residenti (PostScript)

I caratteri residenti nella stampante sono sempre disponibili per la stampa. Tutte le configurazioni della stampante sono dotate di 39 caratteri residenti Roman PostScript. Inoltre, 97 caratteri Roman sono precaricati sull'unità disco rigido interno opzionale. Dal pannello frontale è possibile stampare un campione dei caratteri PostScript disponibili.

Caratteri residenti (PCL5e/6)

Per la stampa PCL5e/6, la stampante offre un totale di 81 caratteri PCL residenti quali i caratteri Courier, Times, Univers, Arial, CG Times, CG Omega, Times New Roman e Helvetica in medio, grassetto, corsivo medio e corsivo grassetto. Dal pannello frontale è possibile stampare un campione di caratteri PCL5e/6 disponibili.

Stampa di un campione dei caratteri disponibili

Elenco dei caratteri da un Macintosh

Utilizzare *Apple Printer Utility* per elencare i caratteri disponibili sulla stampante.

1. Se non si dispone di *Apple Printer Utility* sul computer, installarla dal CD-ROM della stampante.
2. Avviare *Apple Printer Utility* facendo doppio clic sulla relativa icona, contenuta nella cartella *PhaserTools* sul disco rigido del computer.
3. Nella finestra di dialogo **Printer Selector**:
 - a. In **AppleTalk Zones**, selezionare la zona della stampante.
 - b. In **Stampanti**, selezionare la stampante laser Phaser 4400.
 - c. Fare clic su **Apri stampante**.
4. Dal menu **File**, selezionare **Print Font Samples**.

Elenco dei caratteri da un PC

Per elencare i caratteri disponibili sulla stampante, utilizzare la Font Download Utility disponibile sul sito Xerox: www.xerox.com/officeprinting/support

Elenco dei caratteri dal pannello frontale della stampante

Dal pannello frontale è possibile stampare un elenco dei caratteri PCL e dei caratteri PostScript:

1. Sul pannello frontale, scorrere fino a **Menu Pagine di stampa** mediante il tasto **Freccia su** o **Freccia giù** e premere il tasto **OK**.
2. Scorrere fino a **Stampa elenco font PostScript** o **Stampa elenco font PCL** e premere il tasto **OK**.

Elenco dei caratteri da CentreWare IS

Se sulla stampante è installato un disco rigido, è possibile stampare campioni di font da CentreWare IS.

1. Per aprire CentreWare IS, immettere l'indirizzo IP della stampante nel browser.
2. Fare clic sulla scheda **Stampa**.
3. Fare clic su **Stampa pagine della Guida**.
4. Selezionare **elenco caratteri PostScript** o **elenco caratteri PCL**. È possibile selezionare un solo carattere alla volta.
5. Fare clic sul pulsante per avviare la stampa.

Caricamento di caratteri

In aggiunta ai caratteri residenti, che sono sempre disponibili per la stampa, è possibile inviare dal computer caratteri caricabili e memorizzarli nella memoria o sul disco rigido opzionale della stampante. L'aggiunta di memoria alla stampante aumenta il numero di caratteri che è possibile memorizzare contemporaneamente. Per i codici prodotto della memoria, vedere la sezione *Materiali di consumo* della *Guida per il supporto tecnico* del **CD-ROM documentazione interattiva** oppure visitare il sito all'indirizzo www.xerox.com/officeprinting/4400supplies.

Nota

Se si spegne la stampante, i caratteri caricati nella memoria vengono eliminati ed è necessario caricarli nuovamente quando si riaccende la stampante. I caratteri caricati nell'unità disco rigido o Flash DIMM opzionale vengono archiviati permanentemente.

Prima di stampare, accertarsi che i caratteri specificati nel documento siano installati nella stampante o impostati per essere correttamente caricati. Se in un'applicazione si richiede un carattere non residente nella stampante, non installato correttamente o non caricato dall'applicazione che invia il lavoro di stampa, il testo viene stampato nel carattere più simile possibile disponibile quando si usa PCL, oppure viene stampato nel carattere predefinito quando si usa PostScript.

Caratteri PostScript caricabili

La stampante accetta i seguenti (e altri) tipi di caratteri PostScript caricabili:

- Type 1
- Type 3
 - Adobe
 - Agfa
 - Bitstream
 - Microsoft
 - Apple
- TrueType (scalabile a qualsiasi dimensione in punti; l'immagine stampata corrisponde a quella visualizzata sullo schermo).

Caratteri PCL caricabili

La stampante accetta i seguenti (e altri) tipi di caratteri PCL caricabili:

- Bitmap (Formato 0)
- TrueType (Formato 15)
- Intellifont (Formato 10) - I caratteri Intellifont non possono essere caricati nell'unità disco rigido interna oppure nell'unità Flash DIMM.

Caricamento di caratteri da un Macintosh

Utilizzare *Apple Printer Utility* per caricare i caratteri sulla stampante.

1. Se non si dispone di *Apple Printer Utility* sul computer, installarla dal CD-ROM della stampante.
2. Avviare *Apple Printer Utility* facendo doppio clic sulla relativa icona, contenuta nella cartella *PhaserTools* sul disco rigido del computer.
3. Nella finestra di dialogo **Printer Selector**:
 - a. In **AppleTalk Zones**, selezionare la zona della stampante.
 - b. In **Stampanti**, selezionare la stampante.
 - c. Fare clic sul pulsante **Apri stampante**.
4. Nella finestra di dialogo della stampante, fare clic sulla freccia accanto a **Printer Preferences** (Preferenze stampante).
5. Fare clic sulla freccia accanto a **Caratteri** per visualizzare l'elenco dei caratteri installati e relative posizioni.
6. Fare clic su **Aggiungi**.
7. Nella finestra di dialogo, selezionare la cartella contenente il tipo di carattere che si desidera caricare, quindi fare clic su **Aggiungi**. Il carattere viene elencato tra quelli pronti per il caricamento.

Nota

Per aggiungere all'elenco dei caratteri da caricare tutti i caratteri contenuti nella cartella, fare clic sul pulsante **Aggiungi tutti**. Per non caricare un carattere, evidenziarlo nell'elenco dei caratteri da caricare e fare clic sul pulsante **Rimuovi**.

8. In **Destinazione**, selezionare se effettuare il caricamento nella memoria o sul disco rigido della stampante.
9. Per caricare i caratteri presenti nell'elenco, fare clic sul pulsante **Invia**.

Nota

Per rimuovere dalla stampante i caratteri caricati, eseguire i passaggi da 2 a 5, evidenziare il carattere nell'elenco in **Caratteri** della finestra di dialogo della stampante e fare clic sul pulsante **Rimuovi**.

Caricamento di caratteri da un PC

Per caricare i caratteri sulla stampante, utilizzare la Font Download Utility disponibile sul sito Xerox:
www.xerox.com/officeprinting/support

Indice

Dati Numerici

600x600 dpi 8

A

alimentatore buste
posizione 3
attivazione/disattivazione della pagina di
avvio 30

C

campione dei caratteri
Macintosh 35
caratteri
caricamento 37
elenco 36
Europa centrale 35
PCL5e/6 residenti 35
residenti PostScript 35
stampa di un campione 35
TrueType 37
caratteri PCL 35
caratteri PostScript 35
caratteri TrueType 37
caricamento di caratteri 37
Macintosh 37
PC 38
cartuccia di stampa
posizione 2
cartuccia fusore
posizione 2
cassetto
posizione 3
cassetto 1
posizione 1
cassetto da 550 fogli
posizione 3
cassetto di uscita standard
posizione 1
cassetto multiuso
posizione 1
CentreWare IS
elenco dei caratteri 36
componenti della stampante 1
componenti interni 2
configurazione di base 1
connettore Ethernet UTP
posizione 2

connettore parallelo
posizione 2
connettore USB
posizione 2
contenitore del cavo di alimentazione
posizione 2
contrasto del pannello frontale 33
coperchio posteriore
posizione 2
copertine
panoramica 28
selezioni driver 29

D

diagramma dei menu 6

E

elenco dei caratteri 36
elenco dei caratteri residenti
stampa 35
estensione del cassetto multiuso 1

F

filigrane
panoramica 21
selezioni driver 21
formato carta personalizzato
panoramica 24
selezioni driver 25
funzioni
driver 7
pannello frontale 6
funzioni del driver 7

I

immagini in negativo
panoramica 18
selezioni driver 18
immagini speculari
panoramica 18
selezioni driver 18
immagini uniformi
panoramica 23
selezioni driver 23
impilatore da 500 fogli
posizione 3

- impostazione
 - contrasto del pannello frontale 33
 - intensità del pannello frontale 32
- impostazioni della stampante 30
- indicatore del livello carta 1
- informazioni sul pannello frontale 6
- Inserimento automatico
 - panoramica 20
- inserimento automatico
 - selezioni driver 20
- interruttore di alimentazione
 - posizione 1

L

- lavori di stampa salvati
 - panoramica 11
- lavoro di stampa salvato
 - selezioni driver 11

M

- Macintosh
 - stampa di un campione dei caratteri 35
- messaggi di errore 6
- messaggi di richiesta del pannello frontale
 - formato carta personalizzato 24
- modalità
 - qualità stampa 8
- modalità bozza 8
- modalità Intelligent Ready 33
- modalità protetta per i menu del pannello frontale 31

N

- nero Fax Friendly 8
- N-su 15

O

- opzioni 3

P

- pagina di avvio
 - attivazione o disattivazione 30
- pagine di separazione
 - panoramica 14
 - selezioni driver 14
- pagine di stampa 6

- pannello frontale
 - descrizione 5
 - modalità protetta per i menu 31
 - posizione 1
 - regolazione del contrasto 33
 - regolazione dell'intensità 32
 - visualizzazione degli errori 6
- più pagine su un unico foglio
 - panoramica 15
 - selezioni driver 15
- proporzioni
 - panoramica 19
 - selezioni driver 19

Q

- qualità della stampa 8
- qualità stampa
 - modalità 8
 - selezioni driver 9

R

- rilascio del coperchio anteriore
 - posizione 1
- rilascio del coperchio posteriore
 - posizione 2
- Risparmio energetico 31

S

- selezioni driver
 - copertine 29
 - filigrane 21
 - formato carta personalizzato 25
 - immagini in negativo 18
 - immagini speculari 18
 - immagini uniformi 23
 - inserimento automatico 20
 - lavoro di stampa salvato 11
 - pagine di separazione 14
 - più pagine su un unico foglio 15
 - proporzioni 19
 - qualità stampa 9
 - stampa di prova 11
 - stampa opuscolo 17
 - stampa protetta 11
- siti Web
 - materiali di consumo 37
 - ordinazione dei componenti opzionali 3
- slot di uscita della carta 1
- stampa di prova
 - selezioni driver 11

- stampa opuscolo
 - panoramica 16
 - selezioni driver 17
- stampa protetta
 - selezioni driver 11
- stampe di prova
 - panoramica 11
- stampe protette
 - panoramica 11

T

- timeout di caricamento carta 32
- True 1200x1200 dpi 8

U

- unità duplex
 - posizione 4

V

- vista frontale
 - configurazione di base 1
- vista posteriore
 - configurazione di base 2