



Handleiding Functies



Copyright © 2002, Xerox Corporation. Alle rechten voorbehouden. Niet-gepubliceerde rechten voorbehouden op basis van de auteursrechten in de Verenigde Staten. De inhoud van deze publicatie mag in geen enkele vorm worden gereproduceerd zonder toestemming van Xerox Corporation.

De auteursrechtelijke bescherming waarop aanspraak wordt gemaakt, geldt voor alle materialen en vormen van informatie die momenteel wettelijk zijn erkend als vallend onder het auteursrecht of die in het navolgende als zodanig worden aangemerkt, inclusief, maar niet beperkt tot materiaal dat wordt gegenereerd door softwareprogramma's die op het scherm worden weergegeven, zoals stijlen, sjablonen, pictogrammen, schermweergaven, enzovoort.

XEROX[®], The Document Company[®], de gestileerde X, CentreWare[®], DocuPrint[®] en Workset[®] zijn gedeponeerde handelsmerken van Xerox Corporation. infoSMART[™], Phaser[™], PhaserPort[™], PhaserSMART[™] en PhaserTools[™] zijn handelsmerken van Xerox Corporation.

Adobe[®], Acrobat[®], Acrobat[®] Reader[®], Illustrator[®], PageMaker[®], Photoshop[®] en PostScript[®], ATM[®], Adobe Garamond[®], Birch[®], Carta[®], Mythos[®], Quake[®] en Tekton[®] zijn gedeponeerde handelsmerken en Adobe Jenson[™], Adobe Brilliant Screens[™] technology en IntelliSelect[™] zijn handelsmerken van Adobe Systems Incorporated of haar dochterondernemingen die mogelijk in bepaalde rechtsgebieden zijn gedeponeerd.

Apple[®], LaserWriter[®], LocalTalk[®], Macintosh[®], Mac[®] OS, AppleTalk[®], TrueType2[®], Apple Chancery[®], Chicago[®], Geneva[®], Monaco[®] en New York[®] zijn gedeponeerde handelsmerken en QuickDraw[™] is een handelsmerk van Apple Computer Incorporated.

Marigold[™] en Oxford[™] zijn handelsmerken van AlphaOmega Typography.

Avery[™] is een handelsmerk van Avery Dennison Corporation.

PCL[®] en HP-GL[®] zijn gedeponeerde handelsmerken van Hewlett-Packard Corporation.

Hoefler Text is ontworpen door de Hoefler Type Foundry.

ITC Avant Guard Gothic[®], ITC Bookman[®], ITC Lubalin Graph[®], ITC Mona Lisa[®], ITC Symbol[®], ITC Zapf Chancery[®] en ITC Zapf Dingbats[®] zijn gedeponeerde handelsmerken van International Typeface Corporation.

Bernhard Modern[™], Clarendon[™], Coronet[™], Helvetica[™], New Century Schoolbook[™], Optima[™], Palatino[™], Stempel Garamond[™], Times[™] en Univers[™] zijn handelsmerken van Linotype-Hell AG en/of haar dochterondernemingen.

MS-DOS[®] en Windows[®] zijn gedeponeerde handelsmerken van Microsoft Corporation.

Wingdings[™] in TrueType[®]-indeling is een product van Microsoft Corporation. WingDings is een handelsmerk van Microsoft Corporation en TrueType is een gedeponeerd handelsmerk van Apple Computer, Inc.

Albertus[™], Arial[™], Gill Sans[™], Joanna[™] en Times New Roman[™] zijn handelsmerken van Monotype Corporation.

Antique Olive[®] is een gedeponeerd handelsmerk van M. Olive.

Eurostile[™] is een handelsmerk van Nebiolo.

Novell[®] en NetWare[®] zijn gedeponeerde handelsmerken van Novell, Incorporated.

Sun[®] en Sun Microsystems[®] zijn gedeponeerde handelsmerken van Sun Microsystems, Incorporated.

SPARC[®] is een gedeponeerd handelsmerk van SPARC International, Incorporated. SPARCstation[™] is een handelsmerk van SPARC International, Incorporated, waarvoor een exclusieve licentie is verleend aan Sun Microsystems, Incorporated.

UNIX[®] is een gedeponeerd handelsmerk in de Verenigde Staten en andere landen, waarvoor een exclusieve licentie is verleend door X/Open Company Limited.

Als een ENERGY STAR[®]-partner heeft Xerox Corporation vastgesteld dat dit product voldoet aan de ENERGY STAR-richtlijnen voor efficiënt energiegebruik. De naam en het logo van ENERGY STAR zijn gedeponeerde handelsmerken in de Verenigde Staten.

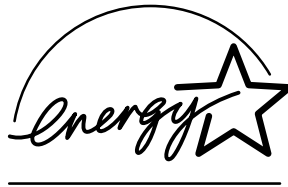

Voor dit product wordt code voor SHA-1 gebruikt die is geschreven door John Halleck. De code wordt gebruikt met zijn toestemming.

Dit product bevat een implementatie van LZW onder licentie van Amerikaans patent 4.558.302.

Andere merknamen zijn handelsmerken of gedeponeerde handelsmerken van de betrokken bedrijven.

Inhoudsopgave

Printeronderdelen	1
Onderdelen basisconfiguratie	1
Vooraanzicht van de basisconfiguratie	1
Achteraanzicht van de basisconfiguratie	2
Interne onderdelen	2
Printeropties	3
Vooraanzicht van printeropties	3
Achteraanzicht van printeropties	4
Gebruik van het voorpaneel	5
Beschrijving van het voorpaneel	5
Menuschema	6
Toegang krijgen tot afdrukbare pagina's	6
Foutberichten	6
Stuurprogrammafuncties	7
Afdrukkwaliteitsmodi	8
Beveiligde afdrukken, testafdrukken en opgeslagen afdrukken	11
Deelpagina's	14
Meerdere pagina's op één vel papier afdrukken (X op één)	15
Boekje afdrukken	16
Negatief van afbeelding en gespiegelde afbeelding	18
Schalen	19
Automatisch aanpassen	20
Watermerken	21
Afbeeldingen gladmaken	23
Aangepast papierformaat	24
Dekbladen	29
Printerinstellingen	31
Opstartpagina afdrukken	31
Energiebesparing	32
Beveiligde modus voor de menu's van het voorpaneel	32
Time-out papier laden	33
De intensiteit van het voorpaneel	34
Contrast voorpaneel	34
Intelligent Ready-modus	34
Taal voorpaneel	35

Lettertypen	36
Residente letterbeelden (PostScript)	36
Residente letterbeelden (PCL5e/6)	36
Een voorbeeld van beschikbare lettertypen afdrukken	36
Lettertypen downloaden	38
Lettertypen downloaden vanaf een Macintosh	39
Lettertypen downloaden vanaf een PC	39
Index	40

Printeronderdelen

In deze sectie komen de volgende onderwerpen aan de orde:

- Onderdelen basisconfiguratie — zie pagina 1.
- Interne onderdelen — zie pagina 2.
- Printeropties — zie pagina 3.

Onderdelen basisconfiguratie

Vooraanzicht van de basisconfiguratie

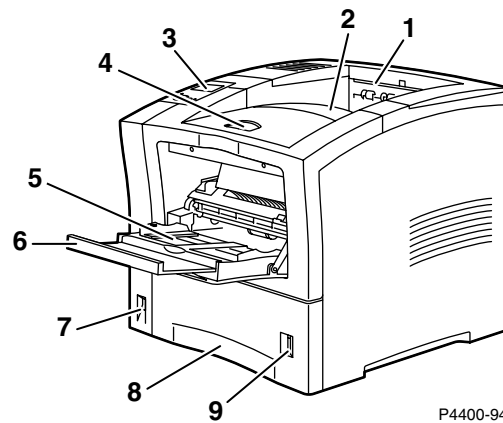

1. Papieruitvoersleuf
2. Standaarduitvoerlade
3. Voorpaneel
4. Ontgrendeling voorklep
5. Multifunctionele lade
6. Uitbreiding multifunctionele lade
7. Aan/uit-schakelaar
8. Lade 1
9. Papierniveau-indicator

Achteraanzicht van de basisconfiguratie

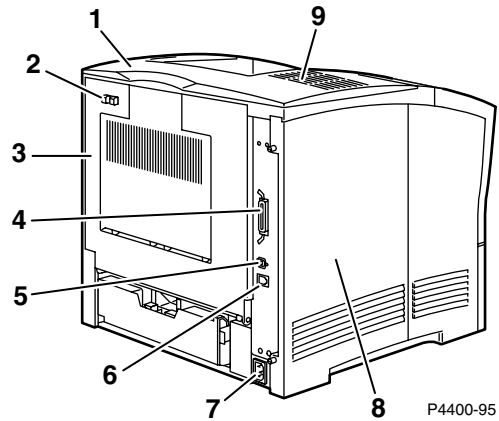

1. Optionele klep
2. Ontgrendeling achterklep
3. Achterklep (gesloten)
4. Parallele connector
5. USB-connector
6. Ethernet UTP-connector
7. Connector voor netsnoer
8. Linkerklep
9. Ventilatiesleuven

Interne onderdelen

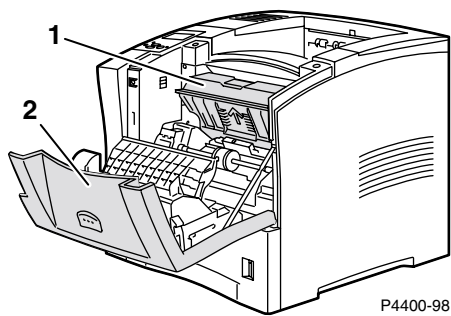

1. Princercassette
2. Voorklep (geopend)

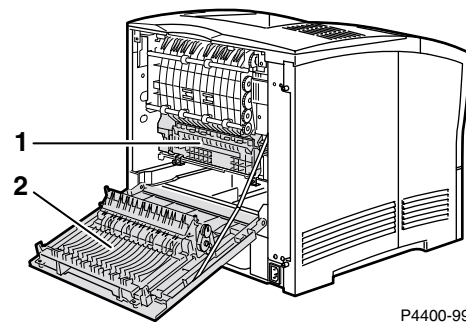

1. Fusercassette
2. Achterklep (geopend)

Printeropties

Naast de opties op de volgende pagina's, beschikt u tevens over de volgende opties:

- Interne vaste schijf
- Extra geheugen
- 16 Mb Flash-geheugen DIMM
- Upgrade van Phaser 4400B naar 4400N

Voor onderdeelnummers en informatie over deze opties als ook verbruiksmiddelen en papier, raadpleegt u de sectie *Toebehoren* in de *Handleiding Ondersteuning* op de **interactieve documentatie-cd-rom** of ga naar de Xerox-website op: www.xerox.com/officeprinting/4400supplies

Vooraanzicht van printeropties

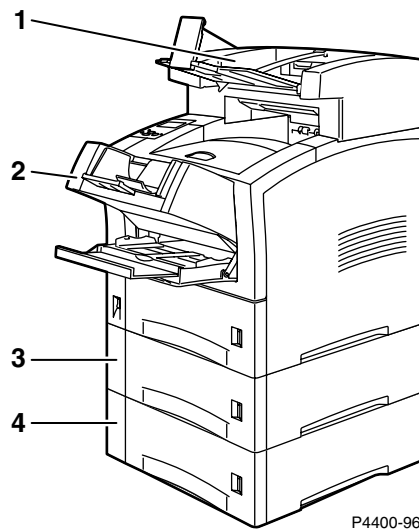

P4400-96

1. Stapleenheid voor 500 vel
2. Enveloplader
3. Invoereenheid voor 550 vel met lade
4. invoereenheid voor 550 vel met lade

Achteraanzicht van printeropties

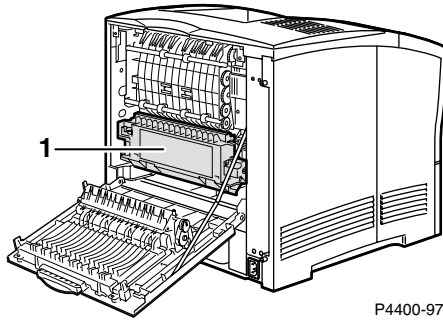

P4400-97

1. Automatische eenheid voor dubbelzijdig afdrucken

Gebruik van het voorpaneel

Beschrijving van het voorpaneel

Het voorpaneel:

- Op het voorpaneel wordt de bewerkingsstatus van de printer weergegeven (**Bezig met afdrukken, Gereed voor afdrukken**, enzovoort).
- U wordt gewaarschuwd als u papier moet laden, verbruiksmiddelen moet vervangen en storingen moet oplossen.
- U hebt toegang tot hulpmiddelen en informatiepagina's waarmee u problemen kunt oplossen.
- U kunt de printer- en netwerkinstellingen wijzigen (instellingen van het stuurprogramma vervangen de instellingen op het voorpaneel).
- U kunt beveiligde afdrukken, testafdrukken en opgeslagen afdrukken die u op de vaste schijf van de printer hebt opgeslagen, afdrukken. Raadpleeg de Help van het stuurprogramma of de sectie *Stuurprogrammafuncties* in de *Handleiding Functies* op de **interactive documentatie-cd-rom** voor meer informatie.
- Telkens als u papier in de lade plaatst, wordt u gewaarschuwd om het papiertype te selecteren zodat de juiste fuserinstelling wordt gebruikt. Raadpleeg de sectie *Laden* in de *Handleiding Laden en papier* op de **interactive documentatie-cd-rom** voor meer informatie.

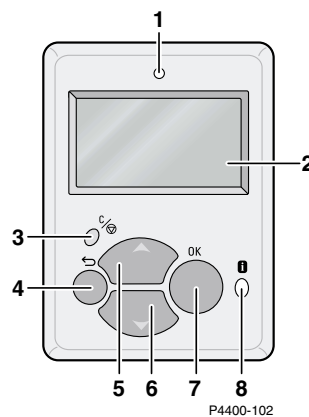

<p>1 Statusindicatorlampje Knippert = de printer is bezig Groen = OK Geel = Waarschuwing, de printer blijft afdrukken Red = Probleem, de printer stopt met afdrukken</p>	<p>5 Toets Pijl-omhoog Schuif omhoog door de menu's</p>
<p>2 Grafische display voorpaneel</p>	<p>6 Toets Pijl-omlaag Schuif omlaag door de menu's</p>
<p>3 Toets Afdruktaak annuleren</p>	<p>7 Toets OK</p>
<p>4 Toets Terug</p>	<p>8 Toets Informatie Geeft extra details over het huidige weergavebericht, zoals instructies voor het verhelpen van papierstoringen</p>

Menuschema

Druk het Menuschema af voor een volledige lijst met afdrukbare pagina's:

1. Selecteer **Menu's** op het voorpaneel en druk op de toets **OK**.
2. Selecteer **Menuschema afdrukken** en druk op de toets **OK**.

Toegang krijgen tot afdrukbare pagina's

U hebt toegang tot deze pagina's via het **Menu Afdrukbare pagina's** (of het **Menu Ondersteuning**):

1. Schuif op het voorpaneel naar het **Menu Afdrukbare pagina's** met de toets **Pijl-omlaag** of **Pijl-omhoog** en druk op de toets **OK**.
2. Schuif naar de gewenste afdrukbare pagina (bijvoorbeeld **Pagina Papiertips afdrukken**) met de toets **Pijl-omlaag** of **Pijl-omhoog** en druk op de toets **OK**.

Foutberichten

Als er een probleem is met de printer, wordt op het voorpaneel (1) het foutbericht weergegeven. Druk op de **i**-knop (2) voor meer informatie over het foutbericht en manieren om het probleem op te lossen.

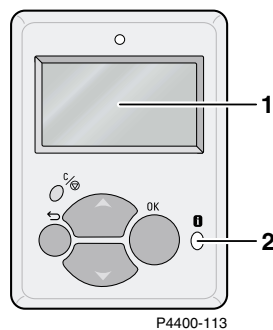

PHASER™ 4400 LASERPRINTER

Menuschema

Menuschema afdrukken

Hiermee drukt u deze pagina af

Menu Informatie verbruiksartikelen

Hier vindt u verbruiksgegevens

Menu Verbindingsinstellingen

Hier vindt u hulpprogramma's om de printer te verbinden

Menu Printerinstellingen

Hier vindt u hulpprogramma's om de standaardprinter in te stellen

Pagina Papiertips afdrukken
De levensduur van de Tonercassette

Levensduur fuser
Levensduur fuser opnieuw instellen

Totaal aantal afdrukken

Pagina Verbindingsinstellingen afdrukken
Configuratiepagina's afdrukken
Menu TCP/IP-adres*
TCP/IP*

CentreWare IS*
EtherTalk*
NetWare*
IPX-frametype instellen*

IPP*
SLP*
SSDP*
Ethernet-snelheid instellen*

Menu Parallele poort instellen
Menu USB-poort instellen
Verbindingsinstellingen opnieuw instellen

Configuratiepagina's afdrukken
Taal voorpaneel instellen
Menu Lade instellen
Intelligent Ready
Opstartpagina
Intensiteit voorpaneel instellen
Contrast voorpaneel instellen
Time-out voor energiebesparing instellen
Time-out papier laden instellen

Menu Multifunctionele lade
Menu Enveloplader instellen²
Menu Lade 1 instellen²
Menu Lade 2 instellen²
Menu Lade 3 instellen²
Aangepaste eenheden instellen
Ladevolgorde instellen
Menu Fuser-configuratie

Schakelen tussen uitvoerladen³
Afdrukken wanneer toner bijna op is

Menu Standaardwaarden taak
Toegankelijk voorpaneel
Menu Printerinstellingen opnieuw instellen

Papierbron instellen³
Papierdoel instellen³
Taak-offset³
2-zijdig afdrukken instellen⁴
Aantal exemplaren instellen
Afdrukkwaliteitsmodus instellen
Menu Standaardwaarden PostScript-taak
Menu Standaardwaarden PCL-taak
Standaardwaarden taak opnieuw instellen

Printerinstellingen NU opnieuw instellen
Energiebesparing
Metrische standaardwaarden

Foutinfo
Afbeelding afvlakken
Afdrukken van rand tot rand

Lettertypenummer instellen
Pitch instellen
Tekengrootte instellen
Symbolset selecteren
Afdrukstand instellen
Formulierlengte instellen
Regelafbreking
Afdrukken van rand tot rand

Wordt op de volgende pagina vervolgd

Menuschema afdrukken

Hiermee drukt u deze pagina af

Afdrukbare pagina's Menu

Hier vindt u een lijst van alle pagina's die in de printer zijn opgeslagen

Menu Ondersteuning

Hier vindt u hulpprogramma's en informatie over probleemoplossing voor de printer

Items die met een * zijn aangegeven, staan niet op de 4400B.

Legenda voor optionele functies:

- vereist optional
- 1 Vaste schijf
- 2 Laden
- 3 Stapleenheid
- 4 Duplex eenheid
- 5 Flash DIMM

Testafdruktaken¹
Opgeslagen afdruktaken¹
Beveiligde afdruktaken¹
Kantoor demo
Demo 2-zijdig afdrukken⁴
PCL-lettertypenlijst afdrukken
PostScript-lettertypenlijst afdrukken

Testafdrukken afdrukken
Schijfdirectory afdrukken¹
Flash-directory afdrukken⁵
Gebruiksprofiel afdrukken
Configuratiepagina's afdrukken
Hulp bij afdrukken
Diagnostische pagina's afdrukken
Pagina Papiertips afdrukken

Pagina Verbindingsinstellingen afdrukken

Opstartpagina afdrukken

Menuschema afdrukken

Menu Servicepagina's*

Opstartlogbestand NetWare afdrukken
Runtime-logbestand NetWare afdrukken
Opstartlogbestand TCP/IP afdrukken
Runtime-logbestand TCP/IP afdrukken
Opstartlogbestand AppleTalk afdrukken
Runtime-logbestand AppleTalk afdrukken
Opstartlogbestand hardware afdrukken

Hulp bij afdrukken

Printeridentificatie

Afdruk-kwaliteit verbeteren?

Model
Printernaam
Printserver*
IP-adres*
Installeren selecteren*
Serienummer
Activeringsdatum

Diagnostische pagina's afdrukken
Pagina Papiertips afdrukken

Netwerk-vragen?*

Menu Informatie

verbruiksartikelen

Hetzelfde als hierboven

Papierstoringen oplossen?

Pagina Verbindingsinstellingen afdrukken
Configuratiepagina's afdrukken
Opstartlogbestand NetWare afdrukken
Runtime-logbestand NetWare afdrukken
Opstartlogbestand TCP/IP afdrukken
Runtime-logbestand TCP/IP afdrukken
Opstartlogbestand AppleTalk afdrukken
Runtime-logbestand AppleTalk afdrukken
Opstartlogbestand hardware afdrukken
Foutgegevens van PostScript
Verbindingsinstellingen opnieuw instellen

Pagina Papiertips afdrukken
On line handleiding voor het voorkomen van papierstoringen

Menu Gebruiksprofiel

Menu Servicehulpmiddelen

Gebruiksprofiel afdrukken
Volledig rapport e-mailen*
Taakrapport e-mailen*

NVRAM opnieuw instellen
Foutenoverzicht
Hexadecimale modus

Stuurprogrammafuncties

In deze sectie komen de volgende onderwerpen aan de orde:

- Afdrukkwaliteitsmodi — zie pagina 8.
- Beveiligde afdrukken, testafdrukken en opgeslagen afdrukken — zie pagina 11.
- Deelpagina's — zie pagina 14.
- Meerdere pagina's op één vel papier afdrukken (X op één) — zie pagina 15.
- Boekje afdrukken — zie pagina 16.
- Negatief van afbeelding en gespiegelde afbeelding — zie pagina 18.
- Schalen — zie pagina 19.
- Automatisch aanpassen — zie pagina 20.
- Watermerken — zie pagina 21.
- Afbeeldingen gladmaken — zie pagina 23.
- Aangepast papierformaat — zie pagina 24.
- Dekbladen — zie pagina 29.

Afdrukkwaliteitsmodi

U kunt voor de afdrukkwaliteit uit twee modi kiezen om de beste combinatie van snelheid en afdrukkwaliteit voor uw afdruktaak te verkrijgen. U beschikt eveneens over andere afdrুকopties.

Afdrukkwaliteitsmodus

600x600 dpi

- Algemene modus voor het maken van afdrukken op een hoge snelheid.
 - Geschikt voor de meeste kantoorgebruiken.
-

True 1200x1200 dpi

- Afdrukken van de hoogste kwaliteit.
 - Niet beschikbaar in het Phaser 4400B-model.
-

Overige afdrুকopties

Concept

- Hiermee wordt de hoeveelheid toner op de pagina verminderd,
 - waardoor de pagina's lichter worden afgedrukt.
-

Faxvriendelijk zwart

- Hiermee worden grijze schakeringen gewijzigd in zwart-wit weefselpatronen.
 - Op verzoek verkrijgbaar; raadpleeg de Xerox-klantenondersteuning voor meer informatie.
-

Maximumsnelheid

Voor alle afdrukkwaliteitsmodi is de maximumsnelheid als volgt:

- Normaal Letter-formaat papier: maximaal 26 ppm
- Normaal A4-formaat papier: maximaal 25 ppm

Het geschatte aantal pagina's per minuut (ppm) zonder de tijd die nodig is voor de in- en uitvoer van het papier en de verwerkingstijd van afbeeldingen. Dubbelzijdige afdruktaken, complexe taken en taken met andere fusertemperaturen dan Gemiddeld kunnen op een langzamere snelheid worden uitgevoerd.

Een afdrukkwaliteitsmodus selecteren

Besturingssysteem	Stuurprogramma	Instructies
MacOS 8 / MacOS 9	PostScript	<ol style="list-style-type: none"> 1. Selecteer Print in het menu Archief. 2. Selecteer het vervolgkeuzemenu Afdrukkwaliteit in het dialoogvenster Print. 3. Selecteer de gewenste modus voor Kwaliteit. (Klik op het tabblad Geavanceerde opties voor de Conceptmodus.)
MacOS X	PostScript	<ol style="list-style-type: none"> 1. Selecteer Print in het menu Archief. 2. Selecteer het vervolgkeuzemenu Printerfuncties in het dialoogvenster Print. 3. Kies het tabblad Afdrukkwaliteit. 4. Selecteer de gewenste modus voor Kwaliteit. (Klik op het tabblad Geavanceerde opties voor de Conceptmodus.)
Windows 95, Windows 98 of Windows Me	PostScript	<ol style="list-style-type: none"> 1. Selecteer Afdrukken in het menu Bestand. 2. Klik op de knop Eigenschappen. 3. Kies in het tabblad Setup onder Afdrukkwaliteit 600x600 dpi of True 1200x1200 dpi. (Klik op Meer opties voor de indeling voor de Conceptmodus.)
Windows 95, Windows 98 of Windows Me	PCL5e	<p>PCL5e ondersteunt alleen 600x600 dpi en conceptmodus.</p> <ol style="list-style-type: none"> 1. Selecteer Afdrukken in het menu Bestand. 2. Klik op de knop Eigenschappen. 3. Klik op Meer opties voor de indeling om de optie Concept te wijzigen.
Windows 95, Windows 98 of Windows Me	PCL6	<ol style="list-style-type: none"> 1. Selecteer Afdrukken in het menu Bestand. 2. Klik op de knop Eigenschappen. 3. Verplaats in het tabblad Opties voor afbeeldingen onder Afdrukkwaliteit de schuifregelaar naar 600x600 dpi of True 1200x1200 dpi. (Klik op Meer opties voor de indeling in het tabblad Setup voor Concept.)
Windows 2000 of Windows XP	PostScript	<ol style="list-style-type: none"> 1. Selecteer Afdrukken in het menu Bestand. 2. Klik op de knop Eigenschappen. 3. Selecteer 600x600 dpi of True 1200x1200 dpi in het tabblad Papier/kwaliteit onder Afdrukkwaliteit. (Klik op de knop Geavanceerd in het tabblad Layout voor de Conceptmodus en wijzig de instellingen bij Documentopties en Printerfuncties.)

Een afdrukkwaliteitsmodus selecteren (vervolg)

Windows NT	PostScript	<ol style="list-style-type: none"> 1. Selecteer Afdrukken in het menu Bestand. 2. Klik op de knop Eigenschappen. 3. Selecteer 600x600 dpi of True 1200x1200 dpi in het tabblad Papier/kwaliteit onder Afdrukkwaliteit. (Klik op het tabblad Geavanceerd voor de Conceptmodus en wijzig de instellingen bij Documentopties en Printerfuncties.)
Windows 2000 of Windows XP	PCL5e	<p>PCL5e ondersteunt alleen 600x600 en de conceptmodus.</p> <ol style="list-style-type: none"> 1. Selecteer Afdrukken in het menu Bestand. 2. Klik op de knop Geavanceerd in het tabblad Layout. 3. Selecteer de optie Conceptmodus bij Documentopties en Printerfuncties.
Windows NT	PCL5e	<p>PCL5e ondersteunt alleen 600x600 en de conceptmodus.</p> <ol style="list-style-type: none"> 1. Selecteer Afdrukken in het menu Bestand. 2. Klik op het tabblad Geavanceerd. 3. Selecteer de optie Afbeeldingskwaliteit bij Documentopties en Printerfuncties.
Windows 2000, Windows XP of Windows NT	PCL6	<ol style="list-style-type: none"> 1. Selecteer Afdrukken in het menu Bestand. 2. Klik op de knop Eigenschappen. 3. Selecteer 600x600 dpi of True 1200x1200 dpi in het tabblad Opties voor afbeeldingen bij Afdrukkwaliteit. (Klik op Meer opties voor de indeling in het tabblad Setup voor Concept.)

Beveiligde afdrucken, testafdrucken en opgeslagen afdrucken

Deze functies zijn beschikbaar als uw printer over een interne vaste schijf beschikt. Kies een van de volgende speciale taaktypen:

- **Beveiligde afdruk:** Hiermee drukt u vertrouwelijke documenten af; de taken die door een wachtwoord van 4 cijfers zijn beveiligd, worden op de vaste schijf van de printer opgeslagen. De taken worden pas afgedrukt nadat u op het voorpaneel van de printer het wachtwoord van 4 cijfers hebt ingevoerd, waarna deze automatisch van de vaste schijf worden verwijderd.
- **Testafdruk:** Hiermee drukt u slechts één exemplaar af van een taak die meerdere keren moet worden afgedrukt, zodat u het exemplaar kunt controleren. Om de overgebleven exemplaren af te drukken, selecteert u de taaknaam op het voorpaneel van de printer, waarna de taak automatisch wordt verwijderd van de vaste schijf. Als u de resterende exemplaren niet wilt afdrucken, verwijdert u de taak via het voorpaneel van de printer.
- **Opgeslagen afdruk:** Hiermee slaat u de taak op de vaste schijf van de printer op, zodat u de taak op verzoek kunt afdrucken. De afdruktaak wordt niet verwijderd nadat de taak is afgedrukt. Dit is met name handig voor aanvraagformulieren of andere documenten die u vaak afdrukt, zoals belastingformulieren, formulieren voor het personeel of aanvraagformulieren.

Opmerking

Deze taken worden op de vaste schijf van de printer opgeslagen en blijven daar opgeslagen, ook als de printer wordt uitgeschakeld. U kunt per type maximaal 100 taken op de vaste schijf opslaan. Als de limiet is bereikt, worden automatisch per type de oudste taken verwijderd voordat er een nieuwe taak wordt toegevoegd.

Een beveiligde afdruktaak, testafdruk of opgeslagen afdruk opgeven

Besturingssysteem	Stuurprogramma	Instructies
MacOS 8 / MacOS 9	PostScript	<ol style="list-style-type: none"> 1. Klik op Algemeen in het dialoogvenster Print. 2. Selecteer Taaktype in het vervolgkeuzemenu en kies vervolgens het taaktype. 3. Voer voor een beveiligde afdruktaak een wachtwoord van 4 cijfers in dat u aan deze taak wilt toewijzen. Voer voor testafdruk- en opgeslagen afdruktaken de naam in die u aan deze taak wilt geven.
MacOS X	PostScript	<ol style="list-style-type: none"> 1. Selecteer het vervolgkeuzemenu Printerfuncties in het dialoogvenster Print. 2. Selecteer het tabblad Type taak en selecteer vervolgens Beveiligd afdrucken, Testafdruk of Opgeslagen afdruktaken. 3. Selecteer de cijfers voor het wachtwoord in de vervolgkeuzelijsten.

Een beveiligde afdruktaak, testafdruk of opgeslagen afdruk opgeven (vervolg)

Windows 95, Windows 98 of Windows Me	PostScript	<ol style="list-style-type: none"> 1. Selecteer Afdrukken in het menu Bestand. 2. Klik op de knop Eigenschappen. 3. Kies Taaktype in het tabblad Uitvoeropties. 4. Voer voor een beveiligde afdruktaak een wachtwoord van 4 cijfers in dat u aan deze taak wilt toewijzen. Voer voor testafdrukken en opgeslagen afdruktaken de naam in die u aan deze taak wilt geven.
Windows 95, Windows 98 of Windows Me	PCL5e PCL6	<ol style="list-style-type: none"> 1. Selecteer Afdrukken in het menu Bestand. 2. Klik op de knop Eigenschappen. 3. Kies Taaktype in het tabblad Setup. 4. Voer voor een beveiligde afdruktaak een wachtwoord van 4 cijfers in dat u aan deze taak wilt toewijzen. Voer voor testafdrukken en opgeslagen afdruktaken de naam in die u aan deze taak wilt geven.
Windows 2000, Windows XP of Windows NT	PostScript	<ol style="list-style-type: none"> 1. Selecteer Afdrukken in het menu Bestand. 2. Klik op de knop Eigenschappen. 3. Kies het taaktype in het tabblad Uitvoeropties. 4. Voer voor testafdrukken en opgeslagen afdruktaken de naam in die u aan deze taak wilt geven. Voer voor een beveiligde afdruktaak een wachtwoord van 4 cijfers in dat u aan deze taak wilt toewijzen.
Windows 2000 of Windows XP	PCL5e	<ol style="list-style-type: none"> 1. Selecteer Afdrukken in het menu Bestand. 2. Klik op de knop Eigenschappen. 3. Klik in het tabblad Layout op de knop Geavanceerd. 4. Selecteer het Taaktype. 5. Voer voor een beveiligde afdruktaak een wachtwoord van 4 cijfers in dat u aan deze taak wilt toewijzen. Voer voor testafdrukken en opgeslagen afdruktaken de naam in die u aan deze taak wilt geven.
Windows NT	PCL5e	<ol style="list-style-type: none"> 1. Selecteer Afdrukken in het menu Bestand. 2. Klik op de knop Eigenschappen. 3. Klik op het tabblad Geavanceerd en selecteer het Taaktype bij Documentopties. 4. Voer voor een beveiligde afdruktaak een wachtwoord van 4 cijfers in dat u aan deze taak wilt toewijzen. Voer voor testafdrukken en opgeslagen afdruktaken de naam in die u aan deze taak wilt geven.
Windows 2000, Windows XP of Windows NT	PCL6	<ol style="list-style-type: none"> 1. Selecteer Afdrukken in het menu Bestand. 2. Klik op de knop Eigenschappen. 3. Kies het Taaktype in het tabblad Setup. 4. Voer voor een beveiligde afdruktaak een wachtwoord van 4 cijfers in dat u aan deze taak wilt toewijzen. Voer voor testafdrukken en opgeslagen afdruktaken de naam in die u aan deze taak wilt geven.

Beveiligde taken afdrukken

Als u beveiligde taken wilt afdrukken, voert u op het voorpaneel van de printer het wachtwoord van 4 cijfers in.

1. Schuif naar het **Menu Afdrukbare pagina's** met de toets **Pijl-omlaag** en druk op de toets **OK**.
2. Schuif naar **Beveiligde afdruktaken** en druk op de toets **OK**.
3. Schuif naar het juiste eerste cijfer van het wachtwoord.

Opmerking

Als u in het veld **Wachtwoord** van het stuurprogramma minder dan vier cijfers hebt ingevoerd, voert u nullen op het voorpaneel in om het wachtwoord aan te vullen tot vier cijfers. Als u bijvoorbeeld **222** in het stuurprogramma hebt ingevoerd, voert u **0222** op het voorpaneel in. U kunt de toets **Terug** gebruiken om naar een vorig cijfer te gaan. Alle taken met dit numerieke wachtwoord worden afgedrukt als u de toets **OK** na het vierde cijfer indrukt.

4. Druk op de toets **OK**.
5. Herhaal de stappen 3 en 4 voor het tweede, derde en vierde cijfer.
6. Druk indien nodig op de toets **Pijl-omlaag** om naar **Afdrukken** te schuiven.
7. Druk op de toets **OK** om de taak af te drukken.

Opgeslagen taken en testtaken afdrukken

Als u een opgeslagen afdruktaak of de resterende exemplaren van een proefafdruk wilt afdrukken, selecteert u de naam van de taak op het voorpaneel van de printer:

1. Schuif naar het **Menu Afdrukbare pagina's** met de toets **Pijl-omlaag** en druk vervolgens op de toets **OK**.
2. Schuif naar **Testafdruktaken** of **Opgeslagen afdruktaken** en druk op de toets **OK**.
3. Schuif door de lijst totdat u de naam van de afdruktaak hebt gevonden. De namen van de afdruktaken staan in alfabetische volgorde.
4. Druk op de toets **OK**.
5. Schuif naar **Afdrukken en verwijderen** of **Afdrukken en opslaan** en druk op de toets **OK**.
6. Schuif naar het gewenste aantal exemplaren en druk op de toets **OK** om de taak af te drukken. Als het bij de taak om een testafdruk gaat, wordt de taak automatisch verwijderd nadat de taak is afgedrukt.

Opgeslagen taken of testtaken verwijderen

Als u een opgeslagen afdruktaak of de resterende exemplaren van een proefafdruk wilt verwijderen, selecteert u de naam van de taak op het voorpaneel van de printer:

1. Schuif naar het **Menu Afdrukbare pagina's** met de toets **Pijl-omlaag** en druk vervolgens op de toets **OK**.
2. Schuif naar **Testafdruktaken** of **Opgeslagen afdruktaken** en druk op de toets **OK**.
3. Schuif door de lijst totdat u de naam van de afdruktaak hebt gevonden. De namen van de afdruktaken staan in alfabetische volgorde.
4. Druk op de toets **OK**.
5. Schuif naar **Verwijderen** en druk op de toets **OK** om de taak te verwijderen.

Deelpagina's

U kunt de printer een *deelpagina*, of scheidingspagina, na een afdruktaak, tussen exemplaren van een afdruktaak of tussen de afzonderlijke pagina's van een afdruktaak laten invoegen. U kunt ook de lade opgeven die als bron voor de deelpagina's moet worden gebruikt.

Deelpagina's opgeven

Besturingssysteem	Stuurprogramma	Instructies
MacOS 8 / MacOS 9		<ol style="list-style-type: none"> 1. Klik op Algemeen in het dialoogvenster Print. 2. Selecteer Geavanceerde mediaopties in het vervolgkeuzemenu. 3. Selecteer de locatie van de deelpagina's en de bronlade.
MacOS X		<ol style="list-style-type: none"> 1. Selecteer het vervolgkeuzemenu Printerfuncties in het dialoogvenster Print. 2. Selecteer het tabblad Geavanceerde opties en selecteer Deelpagina's.
Windows 95, Windows 98 of Windows Me	PostScript PCL5e PCL6	<ol style="list-style-type: none"> 1. Selecteer Afdrukken in het menu Bestand. 2. Klik op de knop Eigenschappen. 3. Selecteer in het tabblad Uitvoeropties de locatie van de deelpagina's en de bronlade.
Windows 2000, Windows XP of Windows NT	PostScript PCL6	<ol style="list-style-type: none"> 1. Selecteer Afdrukken in het menu Bestand. 2. Klik op de knop Eigenschappen. 3. Selecteer in het tabblad Uitvoeropties de locatie van de deelpagina's en de bronlade.
Windows 2000 of Windows XP	PCL5e	<ol style="list-style-type: none"> 1. Selecteer Afdrukken in het menu Bestand. 2. Klik op de knop Eigenschappen. 3. Klik in het tabblad Layout op de knop Geavanceerd. 4. Selecteer bij Documentopties de locatie van de deelpagina's en de bronlade.
Windows NT	PCL5e	<ol style="list-style-type: none"> 1. Selecteer Afdrukken in het menu Bestand. 2. Klik op de knop Eigenschappen. 3. Selecteer in het tabblad Geavanceerd bij Documentopties de locatie van de deelpagina's en de bronlade.

Meerdere pagina's op één vel papier afdrukken (X op één)

Als u een document van meerdere pagina's afdrukt, kunt u ervoor kiezen om meer dan één pagina op één vel papier af te drukken. U kunt één, twee, vier, zes, negen of 16 pagina's per vel afdrukken (per zijde als u dubbelzijdig afdrukt).

Meerdere pagina's op één vel papier afdrukken

Besturingssysteem	Stuurprogramma	Instructies
MacOS 8 / MacOS 9	PostScript	<ol style="list-style-type: none"> 1. Klik op Algemeen in het dialoogvenster Print. 2. Selecteer Layout in het vervolgkeuzemenu en selecteer vervolgens het aantal pagina's per vel.
MacOS X	PostScript	<ol style="list-style-type: none"> 1. Selecteer het vervolgkeuzemenu Layout in het dialoogvenster Print. 2. Selecteer een layout.
Windows 95, Windows 98 of Windows Me	PostScript PCL5e PCL6	<ol style="list-style-type: none"> 1. Selecteer Afdrukken in het menu Bestand. 2. Klik op de knop Eigenschappen. 3. Klik in het tabblad Setup op de knop Meer opties voor de indeling. 4. Kies het aantal pagina's per vel in de vervolgkeuzelijst. Als u meer dan een pagina op een vel papier wilt afdrukken, kunt u ook een kader rond elke pagina afdrukken.
Windows 2000 of Windows XP	PostScript PCL5e	<ol style="list-style-type: none"> 1. Selecteer Afdrukken in het menu Bestand. 2. Klik op de knop Eigenschappen. 3. Kies in het tabblad Layout het aantal pagina's per vel in de vervolgkeuzelijst.
Windows NT	PostScript	<ol style="list-style-type: none"> 1. Selecteer Afdrukken in het menu Bestand. 2. Klik op de knop Eigenschappen. 3. Selecteer in het tabblad Geavanceerd bij Documentopties de gewenste Page-indelingsoptie (X op één).
Windows NT	PCL5e	Niet ondersteund
Windows 2000, Windows XP of Windows NT	PCL6	<ol style="list-style-type: none"> 1. Selecteer Afdrukken in het menu Bestand. 2. Klik op de knop Eigenschappen. 3. Klik in het tabblad Setup op de knop Meer opties voor de indeling. 4. Kies het aantal pagina's per vel in de vervolgkeuzelijst. Als u meer dan een pagina op een vel papier wilt afdrukken, kunt u ook een kader rond elke pagina afdrukken.

Boekje afdrukken

Als op de printer een eenheid voor dubbelzijdig afdrukken is geïnstalleerd, kunt u een document afdrukken in de vorm van een boekje. U kunt boekjes afdrukken op elk papierformaat dat wordt ondersteund voor dubbelzijdig afdrukken. Het stuurprogramma verkleint automatisch elk paginabeeld en drukt twee pagina's op elke zijde af. De pagina's worden in de juiste volgorde afgedrukt, zodat u de pagina's kunt vouwen en nieten om een boekje te maken.

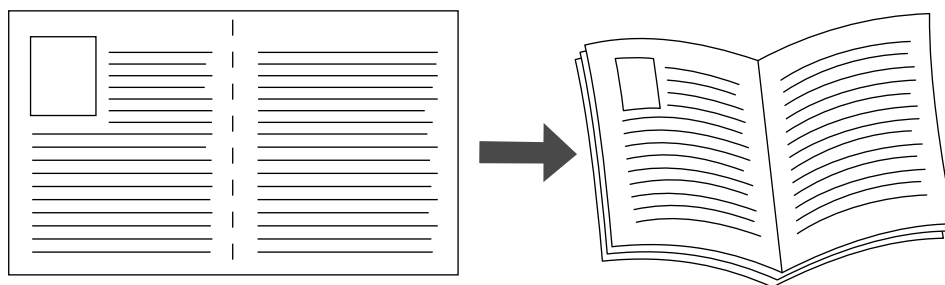

Verschuiving en rugmarge

Als u boekjes wilt afdrukken, kunt u ook de *verschuiving* en de *rugmarge* opgeven **in het stuurprogramma voor Windows 95 / Windows 98 / Windows Me**. Met de rugmarge bepaalt u de horizontale afstand van de vouw tot het paginabeeld (in punten). De verschuiving is de afstand die paginabeelden naar binnen worden verschoven (in tienden van een punt). Hiermee compenseert u een eventuele verschuiving van het binnenste paginabeeld naar buiten die kan ontstaan door de dikte van gevouwen papier.

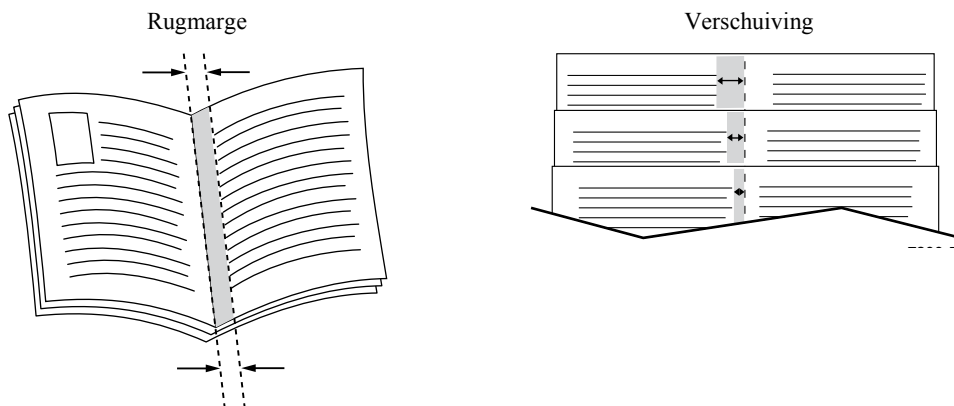

Boekje afdrukken opgeven

Besturingssysteem	Stuurprogramma	Instructies
MacOS 8 / MacOS 9 of MacOS X	PostScript	Niet ondersteund.
Windows 95, Windows 98 of Windows Me	PostScript PCL5e PCL6	<ol style="list-style-type: none"> 1. Selecteer Afdrukken in het menu Bestand. 2. Klik op de knop Eigenschappen. 3. Klik in het tabblad Setup op Meer opties voor de indeling. 4. Schakel de optie Boekje afdrukken in. U kunt ook de verschuiving en rugmarge opgeven.
Windows 2000 of Windows XP	PostScript PCL5e	<ol style="list-style-type: none"> 1. Selecteer Afdrukken in het menu Bestand. 2. Klik op de knop Eigenschappen. 3. Kies in het tabblad Layout Boekje in de vervolgkeuzelijst.
Windows NT	PostScript PCL5e	Niet ondersteund
Windows 2000, Windows XP of Windows NT	PCL6	<ol style="list-style-type: none"> 1. Selecteer Afdrukken in het menu Bestand. 2. Klik op de knop Eigenschappen. 3. Klik in het tabblad Setup op Meer opties voor de indeling. 4. Schakel Boekje afdrukken in het vak Meer layoutopties in. U kunt ook de verschuiving en de rugmarge in dit vak opgeven.

Negatief van afbeelding en gespiegelde afbeelding

U kunt de pagina's als een negatief van de afbeelding (de lichte en donkere gebieden in een afgedrukte afbeelding worden omgedraaid) en/of afbeeldingen op pagina's spiegelen (de afbeeldingen worden horizontaal omgeklapt als ze worden afgedrukt).

U drukt een negatief van een afbeelding of een gespiegelde afbeelding in een ondersteund stuurprogramma als volgt af:

Negatief van afbeelding en gespiegelde afbeelding opgeven

Besturingssysteem	Stuurprogramma	Instructies
MacOS 8 / MacOS 9	PostScript	<ol style="list-style-type: none"> 1. Selecteer Pagina-instelling in het menu Bestand. 2. Kies PostScript-opties in het vervolgkeuzemenu en selecteer vervolgens Afbeelding inverteren (een negatieve afbeelding afdrukken) of Horizontaal omklappen (een spiegelbeeld afdrukken).
Windows 95, Windows 98 of Windows Me	PostScript	<ol style="list-style-type: none"> 1. Selecteer Afdrukken in het menu Bestand. 2. Klik op de knop Eigenschappen. 3. Klik in het tabblad Setup op Meer opties voor de indeling. 4. Selecteer Afdrukken als een negatiefafbeelding en/ of Afdrukken als een spiegelbeeld.
Windows 95, Windows 98 of Windows Me	PCL5e PCL6	Niet ondersteund
Windows 2000 of Windows XP	PostScript	<ol style="list-style-type: none"> 1. Selecteer Afdrukken in het menu Bestand. 2. Klik op de knop Eigenschappen. 3. Klik in het tabblad Layout op Geavanceerd. 4. Selecteer onder Documentopties en PostScript-opties Ja of Nee voor Gespiegelde uitvoer en Negatieve uitvoer.
Windows NT	PostScript	<ol style="list-style-type: none"> 1. Selecteer Afdrukken in het menu Bestand. 2. Klik op de knop Eigenschappen en klik op de tab Geavanceerd. 3. Selecteer onder Documentopties en PostScript-opties Ja of Nee voor Gespiegelde uitvoer en Negatieve uitvoer.
Windows 2000, Windows XP of Windows NT	PCL5e PCL6	Niet ondersteund

Schalen

U kunt de paginabeelden verkleinen of vergroten als ze worden afgedrukt. U kunt een schalingspercentage opgeven tussen 25 en 400 procent. De standaardinstelling is 100 procent.

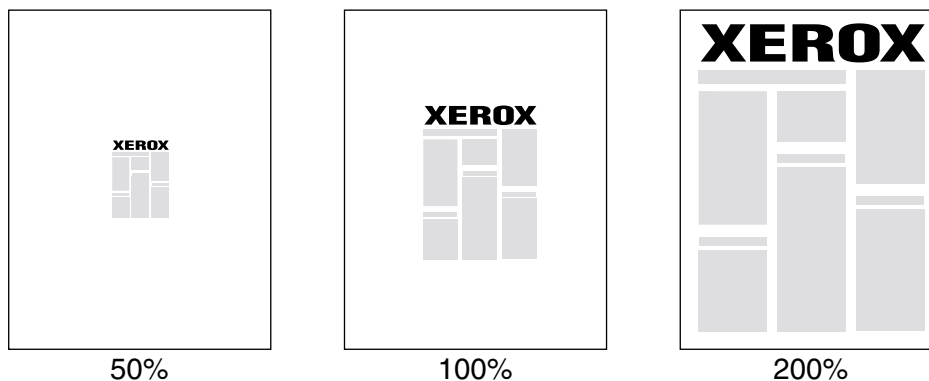

Schalen opgeven

Besturingssysteem	Stuurprogramma	Instructies
MacOS 8 / MacOS 9 MacOS X		<ol style="list-style-type: none"> 1. Selecteer Pagina-instelling in het menu Bestand. 2. Geef het percentage op in het vak na Schalen.
Windows 95, Windows 98 of Windows Me	PostScript PCL5e PCL6	<ol style="list-style-type: none"> 1. Selecteer Afdrukken in het menu Bestand. 2. Klik op de knop Eigenschappen. 3. Klik in het tabblad Setup op Meer opties voor de indeling. 4. Geef het percentage op in het vak Percentage.
Windows 2000 of Windows XP	PostScript PCL5e	<ol style="list-style-type: none"> 1. Selecteer Afdrukken in het menu Bestand. 2. Klik op de knop Eigenschappen. 3. Klik in het tabblad Layout op Geavanceerd. 4. Selecteer in het vak onder Afbeelding het gewenste percentage voor Schaal aanpassen.
Windows NT	PostScript PCL5e	<ol style="list-style-type: none"> 1. Selecteer Afdrukken in het menu Bestand. 2. Klik op de knop Eigenschappen en klik op de tab Geavanceerd. 3. Selecteer onder Afbeelding het gewenste percentage voor Schaal aanpassen.
Windows 2000, Windows XP of Windows NT	PCL6	<ol style="list-style-type: none"> 1. Selecteer Afdrukken in het menu Bestand. 2. Klik op de knop Eigenschappen. 3. Klik in het tabblad Setup op Meer opties voor de indeling. 4. Geef het percentage op in het vak Percentage.

Automatisch aanpassen

Als voor het afdrukken een ander papierformaat wordt gebruikt dan het formaat dat in het stuurprogramma is opgegeven, wordt met de functie Automatisch aanpassen het paginabeeld verkleind of vergroot, zodat het beeld op het papierformaat past waarop het wordt afgedrukt. Als deze functie is uitgeschakeld en het papier niet hetzelfde formaat heeft als het paginabeeld, wordt er slechts een gedeelte van het beeld afgedrukt of wordt het hele beeld op slechts een gedeelte van het papier afgedrukt.

Standaard is deze functie ingeschakeld.

Automatisch aanpassen uitschakelen

Besturingssysteem	Stuurprogramma	Instructies
MacOS 8 / MacOS 9		<ol style="list-style-type: none"> 1. Klik op Algemeen in het dialoogvenster Print. 2. Selecteer Geavanceerde mediaopties in het vervolgkeuzemenu en selecteer vervolgens of u Automatisch aanpassen wilt in- of uitschakelen.
MacOS X		<ol style="list-style-type: none"> 1. Selecteer het vervolgmenu Printerfuncties in het dialoogvenster Print. 2. Selecteer in het tabblad Geavanceerde opties of u Automatisch aanpassen wilt in- of uitschakelen.
Windows 95, Windows 98 of Windows Me	PostScript PCL5e PCL6	Niet ondersteund
Windows 2000, Windows XP of Windows NT	PostScript	<ol style="list-style-type: none"> 1. Selecteer Afdrukken in het menu Bestand. 2. Klik op de knop Eigenschappen. 3. Selecteer Speciale lade selecteren in het tabblad Papier/kwaliteit. 4. Schakel het selectievakje Automatisch aanpassen uit.
Windows 2000, Windows XP of Windows NT	PCL5e PCL6	Niet ondersteund

Watermerken

Een watermerk is tekst (onafhankelijk van de afdruktoepassing) die op de eerste pagina of op alle pagina's van het document wordt afgedrukt. Zo kunt u bijvoorbeeld termen zoals Concept, Vertrouwelijk, Datum, Versie, die u op een document wilt weergeven voordat u het document verspreid, met een watermerk invoegen.

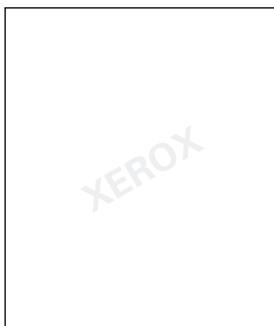

U kunt een watermerk maken of de tekst, locatie en hoek van een bestaand watermerk bewerken. Met het Windows-stuurprogramma kunt u het watermerk ook alleen op de eerste pagina afdrucken, het watermerk op de achtergrond afdrucken of de tekst van het watermerk als een omtrek afdrucken (in plaats van als opgevulde tekst).

Opmerking

Niet alle toepassingen ondersteunen het afdrucken van watermerken.

Watermerken selecteren, maken en bewerken

Besturingssysteem	Stuurprogramma	Instructies
MacOS 8 / MacOS 9 of MacOS X		Niet ondersteund
Windows 95, Windows 98 of Windows Me	PostScript	<ol style="list-style-type: none"> 1. Selecteer Afdrukken in het menu Bestand. 2. Klik op de knop Eigenschappen. 3. Klik in het tabblad Setup op Meer opties voor de indeling. 4. Klik op Watermerk om het dialoogvenster Watermerken weer te geven.
Windows 95, Windows 98 of Windows Me	PCL5e PCL6	<ol style="list-style-type: none"> 1. Selecteer Afdrukken in het menu Bestand. 2. Klik op de knop Eigenschappen en klik op de tab Watermerken.

Watermerken selecteren, maken en bewerken (vervolg)

Windows 2000 of Windows XP	PostScript PCL5e	<ol style="list-style-type: none"> 1. Selecteer Afdrukken in het menu Bestand. 2. Klik op de knop Eigenschappen. 3. Klik in het tabblad Layout op Geavanceerd. 4. Klik in het vak onder Documentopties en Printer functies op Wijzigen en selecteer vervolgens het gewenste watermerk in het dialoogvenster Watermerken wijzigen.
Windows NT	PostScript	Niet ondersteund
Windows NT	PCL5e	<ol style="list-style-type: none"> 1. Selecteer Afdrukken in het menu Bestand. 2. Klik op de knop Eigenschappen. 3. Klik in het tabblad Layout op Geavanceerd. 4. Klik op Watermerk in het vak onder Documentopties. 5. Selecteer het gewenste watermerk in het dialoogvenster Watermerk-editor.
Windows 2000, Windows XP of Windows NT	PCL6	<ol style="list-style-type: none"> 1. Selecteer Afdrukken in het menu Bestand. 2. Klik op de knop Eigenschappen en klik op de tab Watermerken.

Afbeeldingen gladmaken

Met afbeelding gladmaken worden aangrenzende zwarte en grijze gebieden in afbeeldingen met een lage resolutie vermengt voor zachtere randovergangen. U kunt bijvoorbeeld afbeeldingen gladmaken om het uiterlijk te verbeteren van een afbeelding van 72 dpi die u hebt gedownload van het world wide web. Afbeeldingen gladmaken wordt niet aanbevolen voor afbeeldingen met een resolutie van 300 dpi of hoger.

Afbeeldingen gladmaken in een ondersteund stuurprogramma doet u als volgt:

Afbeeldingen gladmaken

Besturingssysteem	Stuurprogramma	Instructies
MacOS 8 / MacOS 9	PostScript	<ol style="list-style-type: none"> 1. Klik op Algemeen in het dialoogvenster Print. 2. Selecteer Geavanceerde opties in de vervolgkeuzelijst en selecteer vervolgens of u Afbeeldingen gladmaken wilt in- of uitschakelen.
MacOS X	PostScript	<ol style="list-style-type: none"> 1. Selecteer het vervolgmenu Printerfuncties in het dialoogvenster Print. 2. Selecteer of u Afbeeldingen gladmaken wilt in- of uitschakelen.
Windows 95, Windows 98 of Windows Me	PostScript	<ol style="list-style-type: none"> 1. Selecteer Afdrukken in het menu Bestand. 2. Klik op de knop Eigenschappen. 3. Klik in het tabblad Setup op Meer opties voor de indeling. 4. Schakel het selectievakje Afbeeldingen gladmaken in.
Windows 95, Windows 98 of Windows Me	PCL5e PCL6	Niet ondersteund
Windows 2000 of Windows XP	PostScript	<ol style="list-style-type: none"> 1. Selecteer Afdrukken in het menu Bestand. 2. Klik in het tabblad Layout op de knop Geavanceerd. 3. Selecteer in het vak onder Documentopties en Printerfuncties Aan of Uit voor Afbeelding gladmaken.
Windows NT	PostScript	<ol style="list-style-type: none"> 1. Selecteer Afdrukken in het menu Bestand. 2. Klik op de knop Eigenschappen. 3. Selecteer in het tabblad Geavanceerd bij Documentopties en Printerfuncties Aan of Uit voor Afbeelding gladmaken.
Windows 2000, Windows XP of Windows NT	PCL5e PCL6	Niet ondersteund

Aangepast papierformaat

Naast de grote verscheidenheid aan papierformaten die voor deze printer beschikbaar zijn, kunt u ook aangepaste papierformaten gebruiken. Raadpleeg de sectie *Ondersteunde papiersoorten* in de *Handleiding laden en papier* op de **interactieve documentatie-cd-rom** als u wilt weten welke papierformaten worden ondersteund.

Afdrukken op een aangepast papierformaat:

1. Plaats het papier in een lade of in de multifunctionele lade. (Enveloppen en briefkaarten met een aangepast formaat kunnen niet in de enveloplader worden geladen.) Raadpleeg de sectie *Laden vullen* in de *Handleiding Laden en papier* op de **interactieve documentatie-cd-rom** voor meer informatie.

Bovenaanzicht:

A. Enkelzijdig afdrukken, B. Dubbelzijdig afdrukken

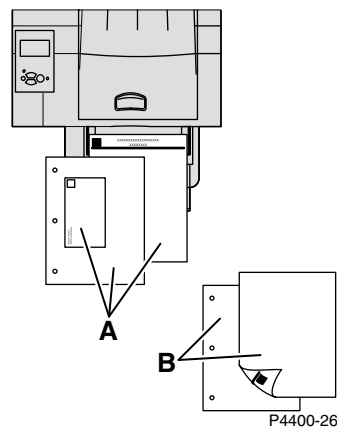
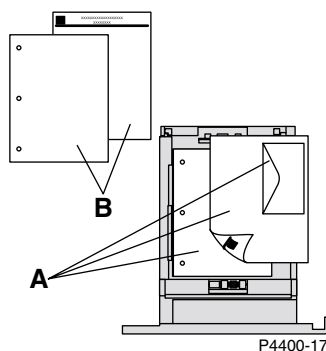

2. Ga als volgt te werk als u via het voorpaneel wordt gevraagd de geladen papiersoort en het papierformaat te bevestigen:

Lade 1, 2 of 3

- a. Schuif naar het juiste papiertype en druk op de toets **OK** om de instelling op te slaan.
- b. Om de lade in te stellen voor een aangepast papierformaat en de afmetingen op te geven in het voorpaneel, drukt u met **Menu's** geselecteerd op de toets **OK**.
- c. Schuif naar **Menu Printerinstellingen** (door op de toets **Pijl-omlaag** te drukken) en druk vervolgens op de toets **OK**.
- d. Schuif naar **Menu Lade instellen** en druk op de toets **OK**.
- e. Schuif naar **Menu Lade # instellen** (waarbij # het nummer van de lade is) en druk op de toets **OK**.
- f. Als u geen selectie ziet voor **Aangepast X instellen**, schuift u naar **Aangepast formaat** en drukt u op de toets **OK** om **Aangepast formaat** in te stellen op **Aan**.
- g. Schuif naar **Aangepast X instellen** en druk op de toets **OK**.
- h. Druk op de toets **Pijl-omlaag** of **Pijl-omhoog** om naar de waarde voor X te schuiven en druk vervolgens op de toets **OK**. (De waarde X is de maat van het papier gemeten vanaf de linkerkant tot aan de rechterkant van het papier in de lade.)

- i. Schuif naar **Aangepast Y instellen** en druk op de toets **OK**.
- j. Druk op de toets **Pijl-omlaag** of **Pijl-omhoog** om naar de waarde voor **Y** te schuiven en druk vervolgens op de toets **OK**. (De waarde Y is de maat van het papier gemeten vanaf de voorkant tot aan de achterkant van het papier in de lade.)

Voor de multifunctionele lade:

- a. Schuif naar **Papiertype wijzigen** (door op de toets **Pijl-omlaag** te drukken) en druk vervolgens op de toets **OK**.
 - b. Schuif naar het juiste papiertype en druk op de toets **OK** om de instelling op te slaan.
 - c. Schuif naar **Papierformaat wijzigen** en druk op de toets **OK**.
 - d. Schuif naar **Aangepast** en druk op de toets **OK**.
 - e. Schuif naar **Aangepast X instellen** en druk op de toets **OK**.
 - f. Druk op de toets **Pijl-omlaag** of **Pijl-omhoog** om naar de waarde voor **X** te schuiven en druk vervolgens op de toets **OK**. (De waarde X is de maat van het papier gemeten vanaf de linkerkant tot aan de rechterkant van het papier in de lade.)
 - g. Schuif naar **Aangepast Y instellen** en druk op de toets **OK**.
 - h. Druk op de toets **Pijl-omlaag** of **Pijl-omhoog** om naar de waarde voor **Y** te schuiven en druk vervolgens op de toets **OK**. (De waarde Y is de maat van het papier gemeten vanaf de voorkant tot aan de achterkant van het papier in de lade.)
3. Selecteer het aangepaste papierformaat in het printerstuurprogramma.

Aangepast papierformaat selecteren

Besturingssysteem	Stuurprogramma	Instructies
MacOS 8 / MacOS 9	PostScript	<ol style="list-style-type: none"> 1. Selecteer Print in het menu Archief. 2. Selecteer het vervolgkeuzemenu Aangepaste paginaformaten in het dialoogvenster Pagina-instelling. 3. Druk op Nieuw om een nieuw aangepast papierformaat op te geven. Er verschijnt een dialoogvenster waarin u de breedte en de hoogte, de marges en de naam van het aangepaste formaat kunt invoeren.
MacOS X	PostScript	Niet ondersteund

Aangepast papierformaat selecteren (vervolg)

Windows 95, Windows 98 of Windows Me	PostScript PCL5e PCL6	<ol style="list-style-type: none"> 1. Selecteer Afdrukken in het menu Bestand. 2. Klik op de knop Eigenschappen. 3. In het tabblad Setup doet u het volgende: <ul style="list-style-type: none"> ■ Als u een bepaalde lade selecteert en voor de lade wordt Aangepast weergegeven om aan te geven dat er aangepast papier is geladen, klikt u op de knop Aangepast om in de vakken Breedte en Hoogte de afmetingen van het aangepaste papier in te voeren. ■ Als u Automatisch als papierbron en Aangepast formaat als papierformaat selecteert, klikt u op de knop Aangepast om in de vakken Breedte en Hoogte de waarden in te voeren voor de breedte en de hoogte van het gewenste aangepaste papierformaat. De waarden voor breedte en hoogte zijn in eerste instantie 0. Als u al eerder waarden in deze vakken hebt ingevoerd, worden de waarden automatisch ingevoerd. ■ Als er papier in een lade is geplaatst met de breedte en de hoogte die u hebt ingevoerd, wordt de taak op dat papier afgedrukt. Als een lade geen papier bevat met de opgegeven waarden, wordt u gevraagd het desbetreffende papier te laden.
-----------------------------------------------------------------	-----------------------------	---------------------------------------------------------------------------------------------------------------------------------------------------------------------------------------------------------------------------------------------------------------------------------------------------------------------------------------------------------------------------------------------------------------------------------------------------------------------------------------------------------------------------------------------------------------------------------------------------------------------------------------------------------------------------------------------------------------------------------------------------------------------------------------------------------------------------------------------------------------------------------------------------------------------------------------------------------------------------------------------------------------------------------------------------------------------------------------------------------------------------------------------------------------------------------------------------------------------------------------------------------------------------------------------------------------------

Aangepast papierformaat selecteren (vervolg)

Windows 2000, Windows XP of Windows NT	PostScript	<ol style="list-style-type: none"> 1. Selecteer Afdrukken in het menu Bestand. 2. Klik op de knop Eigenschappen. 3. In het tabblad Papier/kwaliteit doet u het volgende: <ul style="list-style-type: none"> ■ Als u Speciale lade selecteren kiest, kunt u de lade selecteren met het aangepaste papierformaat. ■ Als u Automatisch selecteert, kunt u het aangepaste formaat selecteren in de vervolgkeuzelijst Papierformaat. ■ Klik op Mijn aangepaste formaten en selecteer het aangepaste formaat in de lijst Huidige selectie. In de vakken Naam, Breedte en Hoogte worden de gegevens over de geselecteerde aangepaste formaten weergegeven en in de voorbeeldafbeelding worden de wijzigingen weergegeven in een geschaalde versie van het aangepaste formaat. ■ Een nieuw aangepast formaat maakt u als volgt: <ol style="list-style-type: none"> a. Klik op Nieuw. b. Typ de nieuwe naam in het vak Naam. c. Voer de afmetingen in de vakken Breedte en Hoogte in. In de voorbeeldafbeelding worden de wijzigingen weergegeven in een geschaalde versie van het nieuwe aangepaste formaat. (Selecteer Metrische eenheden weergeven om van inches naar millimeters om te schakelen.) d. Klik op Opslaan om het nieuwe formaat aan de lijst toe te voegen. Klik op Annuleren om af te sluiten zonder het nieuwe aangepaste formaat op te slaan. e. Klik op Sluiten om af te sluiten. ■ In de lijst Mijn aangepaste formaten worden de bestaande aangepaste formaten weergegeven die door de huidige printer worden ondersteund. Omdat deze aangepaste formaten in het besturingssysteem van uw computer worden opgeslagen, kunt u ze selecteren in de toepassingen die u gebruikt. ■ Als u in bepaalde toepassingen een aangepast formaat maakt, wordt dit aangepaste formaat automatisch in het stuurprogramma weergegeven.
Windows 2000, Windows XP of Windows NT	PCL5e	<p>Niet ondersteund in stuurprogramma, stel aangepaste formaten in vanuit de toepassing.</p>

Aangepast papierformaat selecteren (vervolg)

Windows 2000, Windows XP of Windows NT	PCL6	<ol style="list-style-type: none"> 1. Selecteer Afdrukken in het menu Bestand. 2. Klik op de knop Eigenschappen. 3. In het tabblad Setup doet u het volgende: <ul style="list-style-type: none"> ■ Als u een bepaalde lade selecteert en voor de lade wordt Aangepast weergegeven om aan te geven dat er aangepast papier is geladen, klikt u op de knop Aangepast om in de vakken Breedte en Hoogte de afmetingen van het aangepaste papier in te voeren. ■ Als u Automatisch als papierbron en Aangepast formaat als papierformaat selecteert, klikt u op de knop Aangepast om in de vakken Breedte en Hoogte de waarden in te voeren voor de breedte en de hoogte van het gewenste aangepaste papierformaat. De waarden voor breedte en hoogte zijn in eerste instantie 0. Als u al eerder waarden in deze vakken hebt ingevoerd, worden de waarden automatisch ingevoerd. ■ Als er papier in een lade is geplaatst met de breedte en de hoogte die u hebt ingevoerd, wordt de taak op dat papier afgedrukt. Als een lade geen papier bevat met de opgegeven waarden, wordt u gevraagd het desbetreffende papier te laden.
----------------------------------------------	------	-----------------------------------------------------------------------------------------------------------------------------------------------------------------------------------------------------------------------------------------------------------------------------------------------------------------------------------------------------------------------------------------------------------------------------------------------------------------------------------------------------------------------------------------------------------------------------------------------------------------------------------------------------------------------------------------------------------------------------------------------------------------------------------------------------------------------------------------------------------------------------------------------------------------------------------------------------------------------------------------------------------------------------------------------------------------------------------------------------------------------------------------------------------------------------------------------------------------------------------------------------------------------------------------------------------

Dekbladen

Een dekblad is de eerste of de laatste pagina van een document. Met deze printer kunt u voor het dekblad een andere papierbron selecteren dan voor de resterende pagina's van een document. Zo kunt u dus heel gemakkelijk briefhoofdpapier van uw bedrijf gebruiken als eerste pagina van een document. U kunt ook karton gebruiken voor de eerste en laatste pagina van een rapport.

- U kunt elke willekeurige lade gebruiken als bron voor dekbladen.
- Zorg ervoor dat het dekblad hetzelfde formaat heeft als het papier dat u voor de resterende pagina's van een document gebruikt. Als u een ander formaat opgeeft in het stuurprogramma dan het formaat van het papier in de lade die u als bron voor de dekbladen selecteert, worden de dekbladen op hetzelfde papier afgedrukt als de resterende pagina's van het document.

Dekbladkeuzen

- **Geen** - Hiermee drukt u de eerste en laatste pagina van uw document af op hetzelfde papier als de resterende pagina's van het document.
- **Alleen eerste pagina** - Hiermee drukt u de eerste pagina van uw document af op papier uit een andere papierbron dan de resterende pagina's van het document.
- **Eerste en laatste pagina's** - Hiermee drukt u de eerste en de laatste pagina van uw document af op papier uit een andere papierbron dan de resterende pagina's van het document.

Als u **Alleen eerste pagina** of **Eerste en laatste pagina's** selecteert en u selecteert de optie voor dubbelzijdig afdrukken, worden de eerste twee pagina's van de taak op het dekblad afgedrukt.

Als u **Eerste en laatste pagina's** selecteert en u selecteert de optie voor dubbelzijdig afdrukken, worden zowel de eerste twee als de laatste twee pagina's van de taak (van een document met een even aantal pagina's) op het dekblad en achterblad afgedrukt.

Opmerking

Als u een leeg achterblad wilt hebben, moet u een lege laatste pagina in uw document opnemen.

Dekbladen selecteren

Besturingssysteem	Stuurprogramma	Instructies
MacOS 8 / MacOS 9 of MacOS X	PostScript	Niet ondersteund
Windows 95, Windows 98 of Windows Me	PostScript PCL5e PCL6	<ol style="list-style-type: none"> 1. Selecteer Afdrukken in het menu Bestand. 2. Klik op de knop Eigenschappen. 3. Selecteer Alleen eerste pagina of Eerste en laatste pagina's in het tabblad Uitvoeropties. 4. Selecteer de lade die u wilt gebruiken voor de dekbladen in de vervolgkeuzelijst Bron.
Windows 2000 of Windows XP	PostScript	<ol style="list-style-type: none"> 1. Selecteer Afdrukken in het menu Bestand. 2. Klik op de knop Eigenschappen. 3. Selecteer Alleen eerste pagina of Eerste en laatste pagina's in het tabblad Papier/kwaliteit bij Dekbladen. 4. Selecteer de lade die u wilt gebruiken voor de dekbladen in de vervolgkeuzelijst Bron.
Windows NT	PostScript	<ol style="list-style-type: none"> 1. Selecteer Afdrukken in het menu Bestand. 2. Klik op de knop Eigenschappen. 3. Selecteer een Dekblad en Dekbladbron in het tabblad Geavanceerd bij Printerfuncties.
Windows 2000 of Windows XP	PCL5e	<ol style="list-style-type: none"> 1. Selecteer Afdrukken in het menu Bestand. 2. Klik op de knop Eigenschappen. 3. Klik in het tabblad Layout op de knop Geavanceerd. 4. Selecteer Dekbladopties bij Documentopties.
Windows NT	PCL5e	<ol style="list-style-type: none"> 1. Selecteer Afdrukken in het menu Bestand. 2. Klik op de knop Eigenschappen. 3. Selecteer Dekbladopties in het tabblad Geavanceerd bij Printerfuncties.
Windows 2000, Windows XP of Windows NT	PCL6	<ol style="list-style-type: none"> 1. Selecteer Afdrukken in het menu Bestand. 2. Klik op de knop Eigenschappen. 3. Selecteer Alleen eerste pagina of Eerste en laatste pagina's in het tabblad Uitvoeropties. 4. Selecteer de lade die u wilt gebruiken voor de dekbladen in de vervolgkeuzelijst Bron.

Printerinstellingen

Opstartpagina afdrukken

Standaard wordt telkens een opstartpagina afgedrukt wanneer u de printer inschakelt of opnieuw instelt. U kunt het automatisch afdrukken van de opstartpagina uitschakelen en de pagina later via het menu Afdrukbare pagina's afdrukken.

U kunt de opstartpagina op twee manieren in- of uitschakelen:

- via het voorpaneel van de printer.
- via CentreWare Internet Services (IS)-software.

Ga als volgt te werk om het automatisch afdrukken van de opstartpagina via het voorpaneel van de printer in of uit te schakelen:

1. Druk met **Menu's** geselecteerd op de toets **OK**.
2. Schuif naar het **Menu Printerinstellingen** door op de toets **Pijl-omhoog** of **Pijl-omlaag** te drukken en druk vervolgens op de toets **OK**.
3. Schuif naar **Opstartpagina**. Aan het einde van de regel wordt ook de instelling (**Aan** of **Uit** weergegeven).
4. Druk op de toets **OK** om de instelling te wijzigen.

Ga als volgt te werk om het automatisch afdrukken van de opstartpagina via CentreWare IS-software in of uit te schakelen:

1. Klik op de introductiepagina van Internet Services van de printer op **Properties** (Eigenschappen).
2. Klik links op de pagina **Properties** in CentreWare IS op **Printer Defaults** (Standaardinstellingen printer).
3. Wijzig eventueel de instelling voor **Print Startup Page** (Opstartpagina afdrukken) (onder **User Preferences** - Gebruikersvoorkeuren) op de pagina **Printer Defaults**.
4. Klik onder aan de pagina op **Save Changes** (Wijzigingen opslaan).

Ga als volgt te werk als u de opstartpagina via het voorpaneel van de printer wilt afdrukken:

1. Schuif naar het **Menu Afdrukbare pagina's** met de toets **Pijl-omlaag** of **Pijl-omhoog** en druk op de toets **OK**.
2. Schuif naar **Opstartpagina afdrukken** met de toets **Pijl-omlaag** of **Pijl-omhoog** en druk op de toets **OK** om de pagina af te drukken.

Energiebesparing

De energiesbesparingstand van de printer wordt ingeschakeld als de printer gedurende een vooraf ingestelde tijdsperiode niet meer actief is geweest. In deze modus worden de meeste elektrische systemen van de printer uitgeschakeld. Wanneer er een afdruktaak naar de printer wordt gezonden, wordt de printer geactiveerd. U kunt de printer ook activeren door op de toets **OK** op het voorpaneel te drukken.

Als u vindt dat de energiebesparingstand van de printer te vaak wordt ingeschakeld en u niet steeds wilt wachten totdat de printer weer is geactiveerd, kunt u een langere tijdsperiode instellen voordat de energiebesparingstand van de printer wordt ingeschakeld. Wijzig als volgt de time-out op het voorpaneel:

1. Druk met **Menu's** geselecteerd op de toets **OK**.
2. Schuif door het menu naar het **Menu Printerinstellingen** met de toets **Pijl-omlaag** en druk op de toets **OK**.
3. Schuif door het menu naar **Time-out voor energiebesparingstand instellen** met de toets **Pijl-omlaag** en druk op de toets **OK**.
4. Selecteer een time-outwaarde voor de energiebesparingstand. Selecteer een hogere waarde als u de tijdsperiode wilt verlengen voordat de energiebesparingstand van de printer wordt ingeschakeld.
5. Druk op de toets **OK**.

Ga als volgt te werk als u de functie voor de energiebesparingstand wilt uitschakelen:

1. Druk met **Menu's** geselecteerd op de toets **OK**.
2. Schuif door het menu naar het **Menu Printerinstellingen** en druk op de toets **OK**.
3. Schuif door het menu naar het **Printer opnieuw instellen** met de toets **Pijl-omlaag** en druk op de toets **OK**.
4. Schuif door het menu naar **Energiebesparingstand** met de toets **Pijl-omlaag**.
5. Druk op de toets **OK** om de functie uit te schakelen.

Beveiligde modus voor de menu's van het voorpaneel

U kunt voor de printer de "beveiligde modus" inschakelen om te voorkomen dat gebruikers via het voorpaneel printerinstellingen wijzigen die van invloed zijn op de afdrukken die andere gebruikers via het voorpaneel maken. Gebruikers kunnen afdrukinstellingen nu alleen via het printerstuurprogramma's selecteren. In de beveiligde modus hebben gebruikers toegang tot algemene menu's waarmee ze de afdrukkwaliteit van hun afdruktaken kunnen verbeteren en gebruikersfuncties kunnen toepassen, terwijl de menu's en menu-items die de systeembeheerder gebruikt om de printer te beheren, worden vergrendeld.

Gebruik CentreWare IS-software om de beveiligde modus in of uit te schakelen:

1. Klik op de introductiepagina van Internet Services van de printer op **Properties** (Eigenschappen).
2. Klik links op de pagina **Properties** in CentreWare IS op **General** (Algemeen) en dan op **Printer Defaults** (Standaardinstellingen printer).

3. Wijzig eventueel de instelling voor **Front Panel Menus** (Menu's voorpaneel) onder **User Preferences** (Gebruikersvoorkeuren) op de pagina **Printer Defaults** (Standaardinstellingen printer).
 - Selecteer **On** (Aan) om toegang tot alle menu's te hebben.
 - Selecteer **Off** (Uit) om alle menu-items te vergrendelen waarmee printerinstellingen kunnen worden gewijzigd.
4. Klik onder aan de pagina op **Save Changes** (Wijzigingen opslaan).

Time-out papier laden

Wanneer de ladeselectie is ingesteld op **Automatisch**, maar er geen papier van het geselecteerde type en formaat is geladen, wordt u via het voorpaneel gevraagd om het vereiste type en formaat papier in de multifunctionele lade te plaatsen. Als u het vereiste papier niet binnen een bepaalde tijd in de lade plaatst, gebruikt de printer de standaardlade als papierbron.

Ga als volgt te werk als u de time-out voor het laden van papier wilt wijzigen via het voorpaneel van de printer:

1. Druk met **Menu's** geselecteerd op de toets **OK**.
2. Schuif naar het **Menu Printerinstellingen** door op de toets **Pijl-omhoog** of **Pijl-omlaag** te drukken.
3. Druk op de toets **OK**.
4. Schuif naar **Time-out laden papier instellen**.
5. Druk op de toets **OK**.
6. Schuif door de lijst met waarden totdat u de gewenste time-outwaarde verschijnt. De waarden (**Geen**, **1 minuut**, **3 minuten**, **5 minuten** of **10 minuten**, **1 uur** of **24 uur**) geven de tijdsperiode aan die de printer moet wachten voordat het afdrukken wordt hervat, zodat u tijd hebt om papier te laden. Als u de waarde **Geen** selecteert, wacht de printer niet totdat er papier is geladen en gebruikt de printer direct het papier uit de standaardlade.
7. Druk op de toets **OK**.

Ga als volgt te werk als u de time-out voor het laden van papier wilt wijzigen via de CentreWare IS-software:

1. Klik op de introductiepagina van Internet Services van de printer op **Properties** (Eigenschappen).
2. Klik links op de pagina **Properties** in CentreWare IS op **General** (Algemeen) en dan op **Printer Defaults**.
3. De instelling voor **Load Paper Timeout** (Time-out papier laden) bevindt zich onder de **Timeout Settings** (Time-outinstellingen) op de pagina **Printer Defaults**. Selecteer een van de volgende instellingen: **None**, **1 Minute**, **3 Minutes**, **5 Minutes**, of **10 Minutes**, **1 Hour** of **24 Hours** (Geen, 1 minuut, 3 minuten, 5 minuten of 10 minuten, 1 uur of 24 uur); als u de waarde **None** selecteert, stopt de printer of gebruikt de printer onmiddellijk papier uit de standaardlade.
4. Klik onder aan de pagina op **Save Changes**.

De intensiteit van het voorpaneel

Om de tekst op het voorpaneel beter te kunnen lezen kunt u de intensiteit van het achtergrondlicht van het paneel aanpassen:

1. Druk met **Menu's** geselecteerd op de toets **OK** op het voorpaneel.
2. Schuif naar het **Menu Printerinstellingen** door op de toets **Pijl-omhoog** of **Pijl-omlaag** te drukken.
3. Druk op de toets **OK**.
4. Schuif naar **Intensiteit voorpaneel instellen**.
5. Druk op de toets **OK**.
6. Schuif verder totdat de gewenste intensiteit voor het voorpaneel wordt weergegeven. De waarden voor de intensiteit lopen van **0** (geen achtergrondlicht) tot en met **10** (het helderste achtergrondlicht).
7. Druk op de toets **OK**.

Contrast voorpaneel

Om de tekst op het voorpaneel beter te kunnen lezen kunt u het contrast tussen de tekst en het achtergrondlicht aanpassen:

1. Druk met **Menu's** geselecteerd op de toets **OK** op het voorpaneel.
2. Schuif naar het **Menu Printerinstellingen** door op de toets **Pijl-omhoog** of **Pijl-omlaag** te drukken.
3. Druk op de toets **OK**.
4. Schuif naar **Contrast voorpaneel instellen**.
5. Druk op de toets **OK**.
6. Schuif door de waarden totdat u het gewenste contrast tussen de tekst en de achtergrond hebt ingesteld. De waarden lopen van **1** tot en met **10**.
7. Druk op de toets **OK**.

Intelligent Ready-modus

De Intelligent Ready-modus is een automatisch systeem waarmee het verbruik van de printer wordt gecontroleerd. De functie zorgt er ook voor dat de printer wordt opgewarmd wanneer u deze wilt gebruiken en zorgt ervoor dat de energiebesparingsstand wordt geactiveerd op momenten dat u de printer maar weinig gebruikt.

Ga als volgt te werk om Intelligent Ready-modus via het voorpaneel van de printer in of uit te schakelen:

1. Druk met **Menu's** geselecteerd op de toets **OK**.
2. Schuif door het menu naar het **Menu Printerinstellingen** met de toetsen **Pijl-omhoog** of **Pijl-omlaag**.

3. Druk op de toets **OK**.
4. Schuif door het menu naar **Intelligent Ready** met de toetsen **Pijl-omhoog** of **Pijl-omlaag**.

Druk op de toets **OK** om de instelling te wijzigen.

Ga als volgt te werk als u de Intelligent Ready-modus wilt selecteren of de instellingen voor het opwarmen of de energiebesparingstand wilt plannen met de CentreWare IS-software:

1. Klik op de introductiepagina van Internet Services van de printer op **Properties** (Eigenschappen).
2. Klik links op de pagina van **Properties** in CentreWare IS op **General** (Algemeen) en dan op **Warmup** (Opwarming).
3. Selecteer voor **Warmup Mode** (Opwarmmodus) **Intelligent Ready** of **Scheduled** (Gepland) (als u de instellingen voor het opwarmen en het activeren van de energiebesparingstand voor elke dag wilt instellen).
4. Als u **Scheduled** in stap 3 hebt geselecteerd, maakt u voor elke dag keuzen voor de instellingen voor het opwarmen en het activeren van de energiebesparingstand.
5. Klik onder aan de pagina op **Save Changes** (Wijzigingen opslaan).

Opmerking

Via het voorpaneel kunt u de Intelligent Ready-modus alleen maar in- of uitschakelen, maar met CentreWare IS kunt u bepaalde opwarmtijden opgeven.

Taal voorpaneel

De taal die voor de tekst op het voorpaneel, CentreWare IS en op veel van de afdrukbare pagina's wordt gebruikt, wijzigt u als volgt:

1. Druk met **Menu's** geselecteerd op de toets **OK** op het voorpaneel.
2. Schuif naar **Menu Printerinstellingen** door op de toets **Pijl-omhoog** of **Pijl-omlaag** te drukken en druk vervolgens op de toets **OK**.
3. Schuif naar **Taal voorpaneel instellen** op het voorpaneel en druk op de toets **OK**.
4. Schuif naar de gewenste taal en druk op de toets **OK**.

Lettertypen

De printer gebruikt de volgende lettertypen:

- Residente lettertypen
- Van te voren geïnstalleerde lettertypen of lettertypen die naar de optionele vaste schijf van de printer zijn gedownload
- Lettertypen die naar de Flash DIMM zijn gedownload
- Lettertypen die in het geheugen van de printer zijn geladen
- Lettertypen van de toepassing die samen met de afdruktaak zijn gedownload

Met ATM-software (Adobe Type Manager) worden deze lettertypen op het beeldscherm van uw computer weergegeven zoals ze in de afdrukken verschijnen. Als u ATM nog niet op uw computer hebt geïnstalleerd, installeert u het programma vanaf de cd-rom van de printer. Installeer voor uw computer ook de schermlettertypen van de printer vanuit de map ATM.

Residente letterbeelden (PostScript)

Voor het afdrukken zijn altijd de residentie printerlettertypen beschikbaar. Alle printerconfiguraties worden geleverd met 39 residentie PostScript Roman-lettertypen. Bovendien zijn er 97 Roman-lettertypen reeds geïnstalleerd op de optionele vaste schijf van de printer. U kunt een voorbeeld van de beschikbare PostScript-lettertypen afdrukken via het voorpaneel.

Residente letterbeelden (PCL5e/6)

Voor afdrukken met PCL5e/6 bevat de printer een totaal van 81 residentie PCL-lettertypen, waaronder Courier-, Times-, Univers-, Arial-, CG Times-, CG Omega-, Times New Roman- en Helvetica-lettertypen in medium, bold, italic medium en italic bold. U kunt een voorbeeld van de beschikbare PCL5e/6-lettertypen afdrukken via het voorpaneel.

Een voorbeeld van beschikbare lettertypen afdrukken

Lettertypen weergeven vanaf een Macintosh

Gebruik het *Apple-printer hulpprogramma* om de lettertypen weer te geven die op de printer beschikbaar zijn.

1. Als u het *Apple-printerhulpprogramma* nog niet op uw computer hebt geïnstalleerd, installeert u het programma vanaf de cd-rom van de printer.
2. Start het *Apple-printerhulpprogramma* door op het pictogram te dubbelklikken (in de map *PhaserTools* op de vaste schijf van uw computer).
3. Ga als volgt te werk in het dialoogvenster **Printer Selector**:
 - a. Selecteer onder **AppleTalk-zones** de zone van de printer.
 - b. Selecteer onder **Printers** de Phaser 4400-laserprinter.
 - c. Klik op **Printer openen**.

4. Selecteer **Lettertypevoorbeelden afdrukken** in het menu **Bestand**.

Lettertypen weergeven vanaf een PC

Gebruik het hulpprogramma voor het downloaden van lettertypen om de beschikbare lettertypen op de printer weer te geven: www.xerox.com/officeprinting/support

Ga als volgt te werk om de lettertypen vanaf het voorpaneel van de printer weer te geven:

U kunt via het voorpaneel zowel een lijst met PCL-lettertypen als een lijst met PostScript-lettertypen afdrukken:

1. Schuif naar **Menu Afdrukbare pagina's** op het voorpaneel door op de toets **Pijl-omhoog** of **Pijl-omlaag** te drukken en druk vervolgens op de toets **OK**.
2. Schuif naar **PostScript-lettertypelijst afdrukken** of naar **PCL-lettertypelijst afdrukken** en druk op de toets **OK**.

Lettertypen weergeven vanuit CentreWare IS

U kunt lettertypevoorbeelden afdrukken vanuit CentreWare IS als de printer over een vaste schijf beschikt.

1. Voer het IP-adres van de printer in uw browser in om CentreWare IS te starten.
2. Klik op het tabblad **Print** (Afdrukken).
3. Klik op **Print Help Pages** (Helppagina's afdrukken).
4. Selecteer **PostScript Font List** (PostScript-lettertypenlijst) of **PCL Font List** (PCL-lettertypenlijst). U kunt slechts één lettertype tegelijkertijd selecteren.
5. Klik op de knop om het afdrukken te starten.

Lettertypen downloaden

Om de residente lettertypen (die altijd voor het afdrucken beschikbaar zijn) aan te vullen kunnen er laadbare lettertypen van de computer naar de printer worden verzonden en in het geheugen van de printer of op de optionele vaste schijf van de printer worden opgeslagen. Als u meer printergeheugen toevoegt, kunt u direct meer lettertypen in het geheugen van de printer opslaan. Raadpleeg de sectie *Toebehoren* in de *Handleiding Ondersteuning* op de **interactieve documentatie-cd-rom** of ga naar de Xerox-website op www.xerox.com/officeprinting/4400supplies voor onderdeelnummers van het geheugen.

Opmerking

Als u de printer uitschakelt, worden de lettertypen die u naar het geheugen hebt gedownload, gewist. U moet deze lettertypen opnieuw downloaden als u de printer weer inschakelt. Lettertypen, die naar de optionele vaste schijf of naar Flash DIMM zijn gedownload, blijven permanent opgeslagen.

Voordat u afdrukt, moet u ervoor zorgen dat de lettertypen die in het document worden gebruikt, op de printer zijn geïnstalleerd of zo zijn ingesteld dat ze op de juiste manier kunnen worden gedownload. Als u een lettertype in een toepassing opvraagt dat niet op de printer is opgeslagen, niet goed is geïnstalleerd of niet is gedownload vanuit de toepassing die de afdruktaak verzendt, wordt de tekst afgedrukt in een lettertype dat er het meest op lijkt indien u PCL gebruikt, of het wordt afgedrukt in het standaard-lettertype indien u PostScript gebruikt.

Laadbare PostScript-lettertypen

De printer gebruikt de volgende (en andere) laadbare lettertypen:

- Type 1
- Type 3
 - Adobe
 - Agfa
 - Bitstream
 - Microsoft
 - Apple
- TrueType (schaalbaar tot elke puntgrootte; ziet er op het scherm net zo uit als op papier).

Laadbare PCL-lettertypen

De printer gebruikte de volgende (en andere) laadbare PCL-lettertypen:

- Bitmap (Format 0)
- TrueType (Format 15)
- Intellifont (Format 10) - Intellifont-lettertypen kunnen niet naar de interne vaste schijf of naar de Flash DIMM worden gedownload.

Lettertypen downloaden vanaf een Macintosh

Gebruik het *Apple-printerhulpprogramma* om lettertypen naar de printer te downloaden.

1. Als u het *Apple-printerhulpprogramma* nog niet op uw computer hebt geïnstalleerd, installeert u het programma vanaf de cd-rom van de printer.
2. Start het *Apple-printerhulpprogramma* door op het pictogram te dubbelklikken (in de map *PhaserTools* op de vaste schijf van uw computer).
3. Ga als volgt te werk in het dialoogvenster **Printer Selector**:
 - a. Selecteer onder **AppleTalk-zones** de zone van de printer.
 - b. Selecteer uw printer onder **Printers**.
 - c. Klik op de knop **Printer openen**.
4. Klik in het dialoogvenster van de printer op de pijl naast **Printervoorkeuren**.
5. Klik op de pijl naast **Lettertypen** om de lijst met geïnstalleerde lettertypen en hun locatie weer te geven.
6. Klik op **Voeg toe**.
7. Selecteer in het dialoogvenster de map met de lettertypen die u wilt downloaden, selecteer het lettertype en klik op **Voeg toe**. Het lettertype kan nu worden gedownload.

Opmerking

Als u alle lettertypen in de map wilt toevoegen aan de lijst met lettertypen die u wilt downloaden, klikt u op de knop **Alles toevoegen**. Als u een bepaald lettertype niet wilt downloaden, selecteert u het lettertype in de lijst met lettertypen die u wilt downloaden en klikt u op de knop **Verwijderen**.

8. Selecteer als **Bestemming** de locatie waar u de lettertypen wilt opslaan: het printergeheugen of de vaste schijf.
9. Als u de lettertypen wilt downloaden, klikt u op de knop **Verzenden**.

Opmerking

Als u geladen lettertypen van de printer wilt verwijderen, neemt u de stappen 2 tot en met 5, selecteert u het lettertype in de lijst onder **Lettertypen** (in het dialoogvenster van de printer) en klikt u vervolgens op de knop **Verwijderen**.

Lettertypen downloaden vanaf een PC

Gebruik het hulpprogramma voor het downloaden van lettertypen om lettertypen naar de printer te downloaden: www.xerox.com/officeprinting/support

Index

Numeriek

600x600 dpi 8

A

aan/uit-schakelaar
locatie 1

aangepast papierformaat
overzicht 24
stuurprogramma-instellingen 25

aansluiting voor netsnoer
locatie 2

achteraanzicht
basisconfiguratie 2

achterklep
locatie 2

afbeeldingen gladmaken
overzicht 23
stuurprogramma-instellingen 23

afdrukbare pagina's 6

afdrukkwaliteit
modi 8
stuurprogramma-instellingen 9

automatisch aanpassen
overzicht 20
stuurprogramma-instellingen 20

B

basisconfiguratie 1

beveiligde afdruk
stuurprogramma-instellingen 11

beveiligde afdrukken
overzicht 11

beveiligde modus voor menu's voorpaneel 32

boekje afdrukken
overzicht 16
stuurprogramma-instellingen 17

C

CentreWare IS
lettertypen weergeven 37

conceptmodus 8

contrast voorpaneel 34

D

deelpagina's
overzicht 14
stuurprogramma-instellingen 14

dekbladen
overzicht 29
stuurprogramma-instellingen 30

downloaden, lettertypen 38
Macintosh 39
PC 39

E

eenheid voor dubbelzijdig afdrukken
locatie 4

energiebesparing 32

enveloplader
locatie 3

Ethernet UTP-connector
locatie 2

F

faxvriendelijk zwart 8

foutberichten 6

functies
stuurprogramma 7
voorpaneel 6

fusercassette
locatie 2

I

informatie op het voorpaneel 6

inschakelen/uitschakelen, opstartpagina 31

instellen
contrast voorpaneel 34
intensiteit van voorpaneel 34

intelligent ready-modus 34

interne onderdelen 2

K

kwaliteit van afdruk 8

L

lade
locatie 3

Lade 1
locatie 1

letterbeelden
Centraal-Europees 36
resident, PCL5e/6 36
resident, PostScript 36

- lettertypen
 - afdrukken, voorbeelden 36
 - downloaden 38
 - TrueType 38
 - weergeven 37
- lettertypen weergeven 37
- lettertypevoorbeeld
 - Macintosh 36
- lijst van beschikbare lettertypen
 - afdrukken 36

M

- Macintosh
 - lettertypevoorbeelden afdrukken 36
- meerdere pagina's op een pagina
 - overzicht 15
- meerdere pagina's op een pagina
 - stuurprogramma-instellingen 15
- menuschema 6
- modi
 - afdrukkwaliteit 8
- multifunctionele lade
 - locatie 1

N

- negatieven van afbeeldingen
 - overzicht 18
 - stuurprogramma-instellingen 18

O

- onderdelen printer 1
- ontgrendeling achterklep
 - locatie 2
- ontgrendeling voorklep
 - locatie 1
- opgeslagen afdruk
 - stuurprogramma-instellingen 11
- opgeslagen afdrukken
 - overzicht 11
- opstartpagina
 - in- of uitschakelen 31
- opties 3

P

- papierlade voor 550 vel
 - locatie 3
- papierniveau-indicator 1
- papieruitvoersleuf 1
- parallele connector
 - locatie 2
- PCL-letterbeelden 36

- PostScript-letterbeelden 36
- printercassette
 - locatie 2
- printerinstellingen 31
- printeronderdelen 1
- proefafdruk
 - stuurprogramma-instellingen 11
- proefafdrukken
 - overzicht 11

S

- schalen
 - overzicht 19
 - stuurprogramma-instellingen 19
- spiegelafbeeldingen
 - overzicht 18
 - stuurprogramma-instellingen 18
- standaarduitvoerlade
 - locatie 1
- stapeleenheid voor 500 vel
 - locatie 3
- stuurprogrammafuncties 7
- stuurprogramma-instellingen
 - aangepast papierformaat 25
 - afbeeldingen gladmaken 23
 - afdrukkwaliteit 9
 - automatisch aanpassen 20
 - beveiligde afdruk 11
 - boekje afdrukken 17
 - deelpagina's 14
 - dekbladen 30
 - meerdere pagina's op een pagina 15
 - negatieven van afbeeldingen 18
 - opgeslagen afdruk 11
 - proefafdruk 11
 - schalen 19
 - spiegelafbeeldingen 18
 - watermerken 21

T

- time-out papier laden 33
- True 1200x1200 dpi 8
- TrueType-lettertypen 38

U

- uitbreiding multifunctionele lade 1
- USB-connector
 - locatie 2

V

- vooraanzicht
 - basisconfiguratie 1
- voorpaneel
 - beschrijving 5
 - beveiligde modus voor menu's 32
 - contrast aanpassen 34
 - intensiteit aanpassen 34
 - locatie 1
 - weergeven, fouten 6
- voorpaneelberichten
 - aangepast papierformaat 24

W

- watermerken
 - overzicht 21
 - stuurprogramma-instellingen 21
- websites
 - bestelopties 3
 - toebehoren 38

X

- x op één 15