

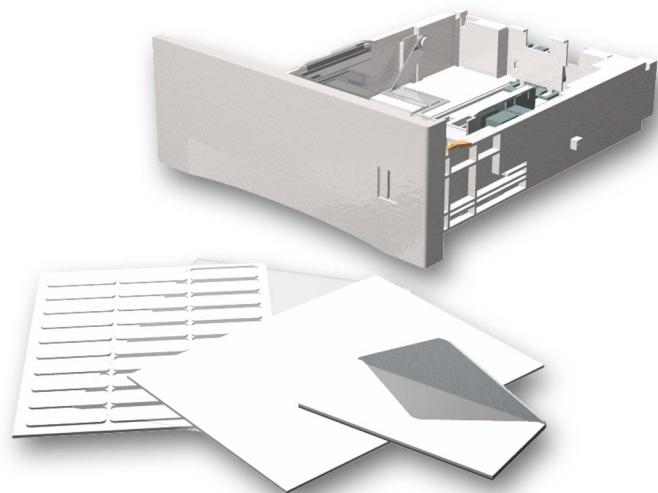

Handleiding Laden en Papier



Copyright © 2002, Xerox Corporation. Alle rechten voorbehouden. Niet-gepubliceerde rechten voorbehouden op basis van de auteursrechten in de Verenigde Staten. De inhoud van deze publicatie mag in geen enkele vorm worden gereproduceerd zonder toestemming van Xerox Corporation.

De auteursrechtelijke bescherming waarop aanspraak wordt gemaakt, geldt voor alle materialen en vormen van informatie die momenteel wettelijk zijn erkend als vallend onder het auteursrecht of die in het navolgende als zodanig worden aangemerkt, inclusief, maar niet beperkt tot materiaal dat wordt gegenereerd door softwareprogramma's die op het scherm worden weergegeven, zoals stijlen, sjablonen, pictogrammen, schermweergaven, enzovoort.

XEROX[®], The Document Company[®], de gestileerde X, CentreWare[®], DocuPrint[®] en Workset[®] zijn gedeponeerde handelsmerken van Xerox Corporation. infoSMART[™], Phaser[™], PhaserPort[™], PhaserSMART[™] en PhaserTools[™] zijn handelsmerken van Xerox Corporation.

Adobe[®], Acrobat[®], Acrobat[®] Reader[®], Illustrator[®], PageMaker[®], Photoshop[®] en PostScript[®], ATM[®], Adobe Garamond[®], Birch[®], Carta[®], Mythos[®], Quake[®] en Tekton[®] zijn gedeponeerde handelsmerken en Adobe Jenson[™], Adobe Brilliant Screens[™] technology en IntelliSelect[™] zijn handelsmerken van Adobe Systems Incorporated of haar dochterondernemingen die mogelijk in bepaalde rechtsgebieden zijn gedeponeerd.

Apple[®], LaserWriter[®], LocalTalk[®], Macintosh[®], Mac[®] OS, AppleTalk[®], TrueType2[®], Apple Chancery[®], Chicago[®], Geneva[®], Monaco[®] en New York[®] zijn gedeponeerde handelsmerken en QuickDraw[™] is een handelsmerk van Apple Computer Incorporated.

Marigold[™] en Oxford[™] zijn handelsmerken van AlphaOmega Typography.

Avery[™] is een handelsmerk van Avery Dennison Corporation.

PCL[®] en HP-GL[®] zijn gedeponeerde handelsmerken van Hewlett-Packard Corporation.

Hoefler Text is ontworpen door de Hoefler Type Foundry.

ITC Avant Guard Gothic[®], ITC Bookman[®], ITC Lubalin Graph[®], ITC Mona Lisa[®], ITC Symbol[®], ITC Zapf Chancery[®] en ITC Zapf Dingbats[®] zijn gedeponeerde handelsmerken van International Typeface Corporation.

Bernhard Modern[™], Clarendon[™], Coronet[™], Helvetica[™], New Century Schoolbook[™], Optima[™], Palatino[™], Stempel Garamond[™], Times[™] en Univers[™] zijn handelsmerken van Linotype-Hell AG en/of haar dochterondernemingen.

MS-DOS[®] en Windows[®] zijn gedeponeerde handelsmerken van Microsoft Corporation.

Wingdings[™] in TrueType[®]-indeling is een product van Microsoft Corporation. WingDings is een handelsmerk van Microsoft Corporation en TrueType is een gedeponeerd handelsmerk van Apple Computer, Inc.

Albertus[™], Arial[™], Gill Sans[™], Joanna[™] en Times New Roman[™] zijn handelsmerken van Monotype Corporation.

Antique Olive[®] is een gedeponeerd handelsmerk van M. Olive.

Eurostile[™] is een handelsmerk van Nebiolo.

Novell[®] en NetWare[®] zijn gedeponeerde handelsmerken van Novell, Incorporated.

Sun[®] en Sun Microsystems[®] zijn gedeponeerde handelsmerken van Sun Microsystems, Incorporated.

SPARC[®] is een gedeponeerd handelsmerk van SPARC International, Incorporated. SPARCstation[™] is een handelsmerk van SPARC International, Incorporated, waarvoor een exclusieve licentie is verleend aan Sun Microsystems, Incorporated.

UNIX[®] is een gedeponeerd handelsmerk in de Verenigde Staten en andere landen, waarvoor een exclusieve licentie is verleend door X/Open Company Limited.

Als een ENERGY STAR[®]-partner heeft Xerox Corporation vastgesteld dat dit product voldoet aan de ENERGY STAR-richtlijnen voor efficiënt energiegebruik. De naam en het logo van ENERGY STAR zijn gedeponeerde handelsmerken in de Verenigde Staten.



Voor dit product wordt code voor SHA-1 gebruikt die is geschreven door John Halleck. De code wordt gebruikt met zijn toestemming.

Dit product bevat een implementatie van LZW onder licentie van Amerikaans patent 4.558.302.

Andere merknamen zijn handelsmerken of gedeponeerde handelsmerken van de betrokken bedrijven.

Inhoudsopgave

Ondersteund papier	1
Laden	2
Papier plaatsen in lade 1, 2 of 3	3
Papier in de multifunctionele lade plaatsen	7
Enveloppen in de enveloplader plaatsen	10
Papier met een aangepast formaat laden	13
Papier met een aangepast formaat in lade 1, 2 of 3 plaatsen	13
Papier met een aangepast formaat in de multifunctionele lade plaatsen	15
Speciale afdrukmethoden en -materialen	16
Automatisch dubbelzijdig afdrukken	16
Richtlijnen voor automatisch dubbelzijdig afdrukken	16
Opties voor inbinden	16
Pagina's automatisch dubbelzijdig afdrukken via lade 1, 2 of 3	17
Pagina's automatisch dubbelzijdig afdrukken via de multifunctionele lade	17
Handmatig dubbelzijdig afdrukken	19
Richtlijnen voor handmatig dubbelzijdig afdrukken	19
Handmatig dubbelzijdig afdrukken via lade 1, 2 of 3	19
Handmatig dubbelzijdig afdrukken via de multifunctionele lade	22
Transparanten	25
Richtlijnen voor het afdrukken op transparanten	25
Transparanten afdrukken vanuit lade 1, 2 of 3	25
Transparanten afdrukken vanuit de multifunctionele lade	26
Enveloppen	27
Richtlijnen voor het afdrukken van enveloppen	27
Enveloppen afdrukken vanuit de enveloplader	28
Enveloppen afdrukken vanuit lade 1, 2 of 3	29
Enveloppen afdrukken vanuit de multifunctionele lade	30
Etiketten	31
Richtlijnen voor het afdrukken op etiketvellen	31
Etiketten afdrukken vanuit lade 1, 2 of 3	31
Etiketten afdrukken vanuit de multifunctionele lade	32
Uitvoerladen	33
Uitgevoerde afdruktaken scheiden door verschuiving (offset)	34
Index	35

Ondersteund papier

Een grote hoeveelheid informatie is in uw printer opgeslagen in de vorm van afdrukbare pagina's. Op de volgende pagina's wordt de afdrukbare pagina **Papiertips** weergegeven met informatie over ondersteunde papiertypen en -formaten.

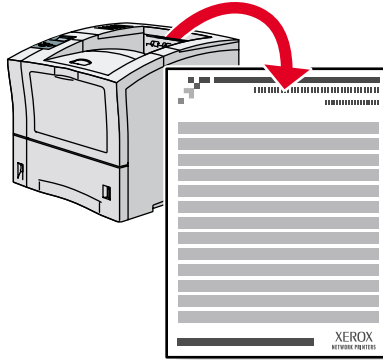

P4400-77

Alle afdrukbare pagina's hebben deze opmaak met balken boven en onder aan de pagina. Druk deze pagina's af via het voorpaneel van de printer.

De pagina Papiertips weergeven

U krijgt toegang tot de pagina **Papiertips** vanuit het **Menu Afdrukbare pagina's**:

1. Schuif op het voorpaneel met de toets **Pijl-omlaag** of **Pijl-omhoog** naar het **Menu Afdrukbare pagina's** en druk op de toets **OK**.
2. Schuif met de toets **Pijl-omlaag** of **Pijl-omhoog** naar **Pagina Papiertips afdrukken** en druk op de toets **OK**.

Menuschema

Druk het menuschema af voor een volledige lijst met afdrukbare pagina's:

1. Selecteer **Menu's** op het voorpaneel en druk op de toets **OK**.
2. Selecteer **Menuschema afdrukken** en druk op de toets **OK**.

PHASER™ 4400 LASER PRINTER

Paper Tips

Refer to the following tables to ensure the best print-quality and to avoid paper jams. For best results, use Xerox-branded paper as it is guaranteed to produce excellent results on your Xerox Phaser™ 4400 Laser Printer. Print-quality and paper handling performance may vary depending on vendor and type of paper used.

Note: If you change the type of paper or transparencies, you **must** specify the type on the front panel of the printer. For the Multi-Purpose Tray or envelope feeder only: if you change the size of paper, also specify the size on the front panel.

Supported paper and paper sizes

Paper Type	Input			Output	
	550-Sheet Tray	Multi-Purpose Tray	Envelope Feeder	Standard Tray	500-Sheet Stacker
A4 (210 x 297 mm)	●	●	---	●	●
A5 (148 x 210 mm)	● ⁽¹⁾	● ⁽¹⁾	---	●	●
A6 (105 x 148 mm)	custom ⁽¹⁾	● ⁽¹⁾	● ⁽¹⁾	●	●
ISO B5 (176 x 250 mm)	custom ⁽¹⁾	● ⁽¹⁾	---	●	●
B5 JIS (182 x 257 mm)	●	●	---	●	●
Index Card (3 x 5 in.)	---	● ⁽¹⁾	---	●	---
Statement (5.5 x 8.5 in.)	custom ⁽¹⁾	● ⁽¹⁾	---	●	●
Executive (7.25 x 10.5 in.)	●	●	---	●	●
Letter (8.5 x 11 in.)	●	●	---	●	●
US Folio (8.5 x 13 in.)	●	●	---	●	●
Legal (8.5 x 14 in.)	●	●	---	●	●
Envelopes					
#10 Commercial (4.12 x 9.5 in.)	custom ⁽¹⁾	● ⁽¹⁾	● ⁽¹⁾	●	●
Monarch (3.87 x 7.5 in.)	custom ⁽¹⁾	● ⁽¹⁾	● ⁽¹⁾	●	●
DL (110 x 220 mm)	custom ⁽¹⁾	● ⁽¹⁾	● ⁽¹⁾	●	●
C5 (162 x 229 mm)	custom ⁽¹⁾	● ⁽¹⁾	● ⁽¹⁾	●	●
B5 (176 x 250 mm)	custom ⁽¹⁾	● ⁽¹⁾	custom ⁽¹⁾	●	●
Transparencies					
A4 (210 x 297 mm)	● ⁽¹⁾	● ⁽¹⁾	---	●	●
Letter (8.5 x 11 in.)	● ⁽¹⁾	● ⁽¹⁾	---	●	●
Labels					
A4 (210 x 297 mm)	● ⁽¹⁾	● ⁽¹⁾	---	●	●
Letter (8.5 x 11 in.)	● ⁽¹⁾	● ⁽¹⁾	---	●	●
Capacity⁽²⁾	550	100	75	500	500

● = Short-edge feed (1) Simplex (one-sided) printing only. (2) Maximum capacity at 75 g/m² (20 lb.) paper stock. Capacity is reduced for heavier/thicker stock.

Custom paper sizes

	Input			Output	
	550-Sheet Tray	Multi-Purpose Tray	Envelope Feeder	Standard Tray	500-Sheet Stacker
Simplex (one-sided)					
Width	98 - 216 mm	76 - 216 mm	98 - 178 mm	76 - 216 mm	98 - 216 mm
	3.87 - 8.5 in.	3.0 - 8.5 in.	3.87 - 7.0 in.	3.0 - 8.5 in.	3.87 - 8.5 in.
Length	148 - 356 mm	127 - 356 mm	148 - 254 mm	127 - 356 mm	148 - 356 mm
	5.83 - 14.0 in.	5.0 - 14.0 in.	5.83 - 10.0 in.	5.0 - 14.0 in.	5.83 - 14.0 in.
Duplex (two-sided)					
Width	182 - 216 mm	182 - 216 mm	---	Same as Input	
	7.16 - 8.5 in.	7.16 - 8.5 in.	---	Same as Input	
Length	257 - 356 mm	257 - 356 mm	---	Same as Input	
	10.12 - 14.0 in.	10.12 - 14.0 in.	---	Same as Input	

Paper weights

The Phaser™ 4400 Laser Printer supports paper weights as follows:

- 16 - 130 lbs. (60 - 216 g/m²) simplex/one-sided
- 16 - 28 lbs. (60 - 105 g/m²) duplex/two-sided

Plain Paper: (60 - 120 g/m²) (16 - 32 lb.)

Card Stock: (120 - 216 g/m²) (32 - 130 lb.)

Paper tips

- If excessive jams occur, flip the paper in the tray or install fresh paper from a newly opened ream.
- Transparencies should be fanned prior to loading.
- Other size envelopes may be printed as custom paper sizes.
- Use only paper envelopes. Do not use envelopes with windows or metal clasps.
- Label media should be fanned prior to loading.
- Do not print to label stock once a label has been removed.

Ordering supplies

See www.xerox.com/officeprinting/4400supplies for information on ordering supplies.

Xerox Branded Paper

Item	Paper Size	Part Number
Plain Paper		
Xerox Premier 80	A4 (210 x 297 mm)	3R91720
Xerox Premier 80	A5 (148 x 210 mm)	3R91832
Xerox 4024 DP statement	Statement (5.5 x 8.5 in.)	3R2072
Xerox 4024 DP	Letter (8.5 x 11 in.)	3R721
Xerox 4024 DP folio	Folio (8.5 x 13 in.)	3R725
Xerox 4024 DP legal	Legal (8.5 x 14 in.)	3R727
Transparencies		
Xerox 3M Type L transparencies	A4 (210 x 297 mm)	3R91334
Xerox Clear transparencies	Letter (8.5 x 11 in.)	3R4446
Labels		
Xerox A4 24-up label	A4 (210 x 297 mm)	3R96178
Xerox Multi-purpose 30-up label	Letter (8.5 x 11 in.)	3R12051

Replaceable Items

Item	Part Number
Standard-Capacity Print Cartridge	113R00627
High-Capacity Print Cartridge	113R00628
Maintenance Kit Contains: a Fuser Cartridge, 1 Transfer Roll, and 9 Feed Rollers.	108R00497 for 110 V (60 Hz) 108R00498 for 220 V (50 Hz)

Laden

In deze sectie komen de volgende onderwerpen aan de orde:

- Papier plaatsen in lade 1, 2 of 3 — zie pagina 3.
- Papier in de multifunctionele lade plaatsen — zie pagina 7.
- Enveloppen in de enveloplader plaatsen — zie pagina 10.
- Papier met een aangepast formaat laden — zie pagina 13.

Raadpleeg de sectie *Ondersteund papier* in de *handleiding Laden en papier* op de **interactieve documentatie-cd-rom** voor de ondersteunde papersoorten, transparanten, enveloppen en etiketten die in elke lade kunnen worden gebruikt.

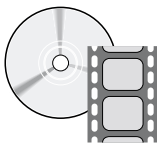

Er zijn video's beschikbaar met instructies voor het vullen van laden. Deze video's vindt u op de **interactieve documentatie-cd-rom** of op de Xerox-website: www.xerox.com/officeprinting/support

U kunt ook de labels binnen in de printer raadplegen met instructies voor het vullen van de lade.

Opmerking

Vul geen lade die op dat moment wordt gebruikt voor het afdrukken.

Papier plaatsen in lade 1, 2 of 3

Opmerking

Als u het type papier of transparanten wijzigt, **MOET** u het type opgeven via het voorpaneel van de printer.



Plaats als volgt papier in lade 1, 2 of 3:

1. Haal de lade uit de printer:
 - a. Trek de lade naar buiten totdat deze niet verder kan.
 - b. Til de lade op en haal deze voorzichtig uit de printer.
 - c. Plaats de lade op een vlakke ondergrond.

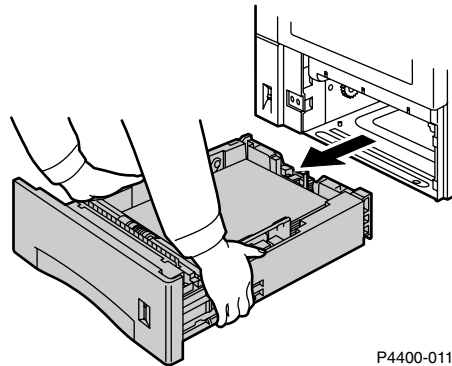

P4400-011

Als u papier van hetzelfde formaat in de lade plaatst, kunt u doorgaan met stap 5.

2. Knijp voorzichtig in de lengtegeleider en schuif deze helemaal naar achteren in de lade.

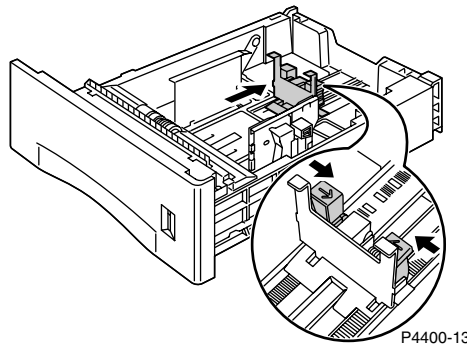

P4400-13

3. Als u papier in de lade wilt plaatsen dat langer is dan 297 mm (11,69 inch), moet u de lengte van de lade aanpassen, zoals hieronder is weergegeven. Er zijn drie instellingen mogelijk voor de lade. Kies de instelling die het meest geschikt is voor de lengte van het papier.
 - a. Druk op de vierkante ontgrendelingsknop.
 - b. Schuif de achterkant van de lade uit, zodat het papier in de lade past.

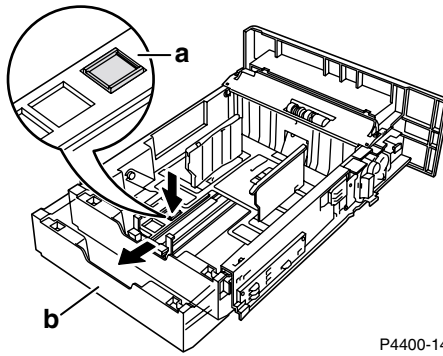

4. Knijp voorzichtig in de zijgeleiders en schuif ze helemaal naar de zijkanten van de lade.

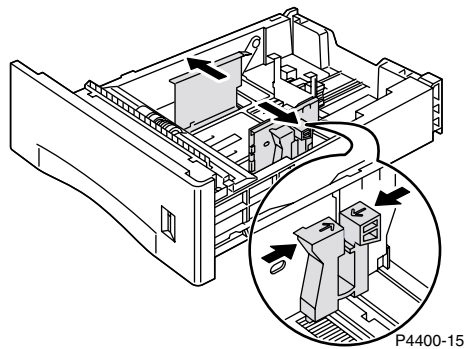

5. Waai de stapel papier uit voordat u deze in de lade plaatst om te voorkomen dat het papier verkeerd wordt ingevoerd of vastloopt in de printer.

6. Zorg ervoor dat de vier hoeken van alle vellen precies op elkaar liggen en plaats de stapel papier in de lade volgens de onderstaande instructies voor enkelzijdig en dubbelzijdig afdrucken.

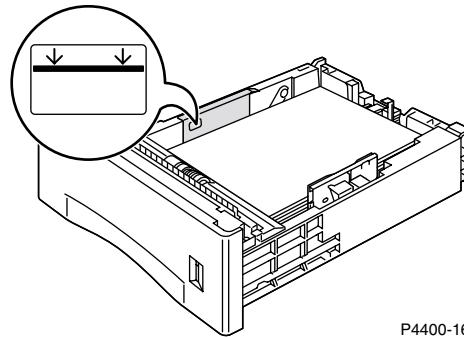

Bovenaanzicht van de lade:

A. Enkelzijdig afdrucken, B. Dubbelzijdig afdrucken

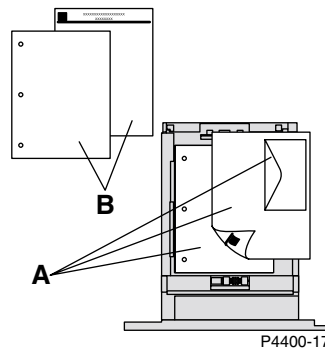

7. Knijp in de handgreep van de rechterzijgeleider en stel de geleiders af op de breedte van het papier.

Opmerking

Om te voorkomen dat het papier verkeerd wordt ingevoerd of vastloopt moet u de stapel in het midden van de lade plaatsen en ervoor zorgen dat de zijgeleiders zijn afgesteld op het juiste formaat.

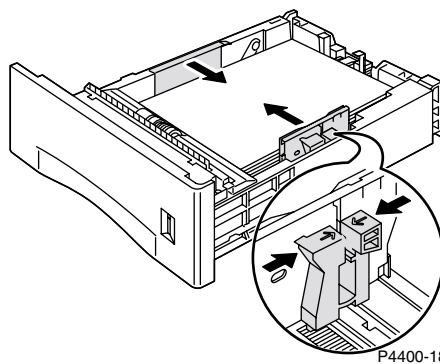

8. Als de zijgeleiders tegen de zijkanten van de stapel zijn geplaatst, stelt u de lengtegeleider af op de papierlengte.

Opmerking

Om te voorkomen dat het papier vastloopt of dat de printer het verkeerde papierformaat detecteert moet u ervoor zorgen dat de stopper van de lengtegeleider stevig is verankerd in de bodem van de lade. Zorg er ook voor dat het papier zich onder de klem van de lengtegeleider bevindt.

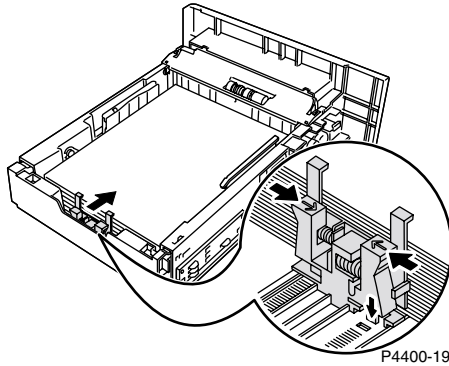

9. Schuif de lade helemaal in de printer. Zorg ervoor dat de lade goed is geplaatst.

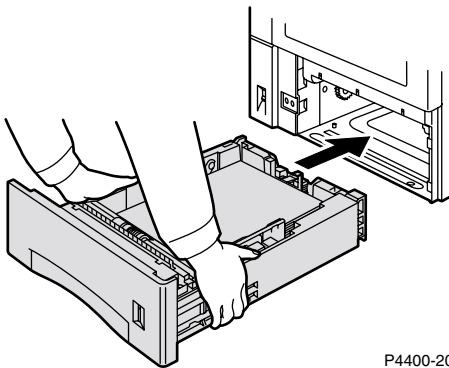

10. Als er een voorpaneelbericht verschijnt waarin u wordt gevraagd het papiertype in te stellen, gaat u als volgt te werk:
 - Als u het papiertype niet hebt gewijzigd, drukt u op de toets **OK** om de huidige instelling voor papiertype te accepteren.
 - Als u het papiertype hebt gewijzigd, schuift u naar het juiste papiertype en drukt u op de toets **OK** om uw instelling op te slaan.

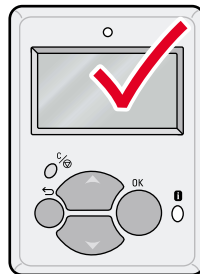

P4400-100

Papier in de multifunctionele lade plaatsen

Opmerking

Als u het type papier of transparanten wijzigt, **MOET** u het type opgeven via het voorpaneel van de printer.



Plaats papier als volgt in de multifunctionele lade:

1. Open de klep van de multifunctionele lade door aan de grendel midden boven aan de klep te trekken.

Voorzichtig

Oefen geen grote druk uit op de multifunctionele lade en plaats er ook geen zware voorwerpen op om mogelijke schade te voorkomen.

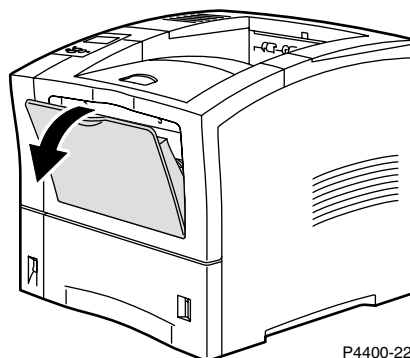

P4400-22

2. Trek de multifunctionele lade uit en stel de papiergeleider af op het afdruk materiaal dat u wilt gaan gebruiken.

Opmerking

Om mogelijke papierstoringen te voorkomen dient u de geleiders correct in te stellen en ervoor te waken dat de lade niet te zwaar wordt beladen.

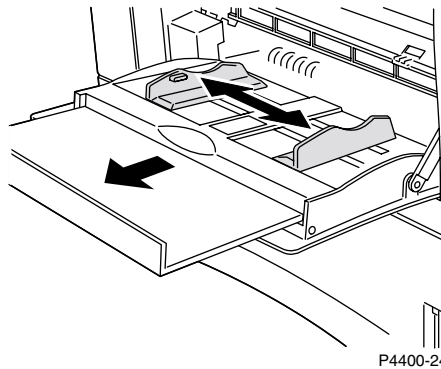

3. Waai de stapel papier uit voordat u deze in de lade plaatst om te voorkomen dat het papier verkeerd wordt ingevoerd of vastloopt in de printer.
4. Zorg ervoor dat de vier hoeken van alle vellen papier precies op elkaar liggen en plaats de vellen met de zijde waarop moet worden afgedrukt naar **boven** in de lade.

Opmerking

Schuif het papier zo ver mogelijk in de printer totdat het papier de stopper binnen in de printer net raakt.

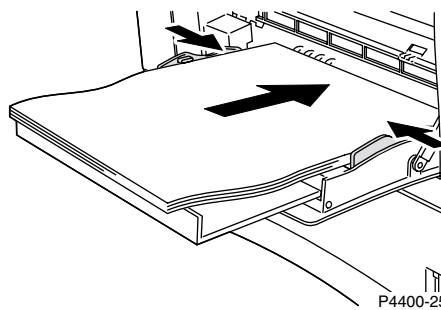

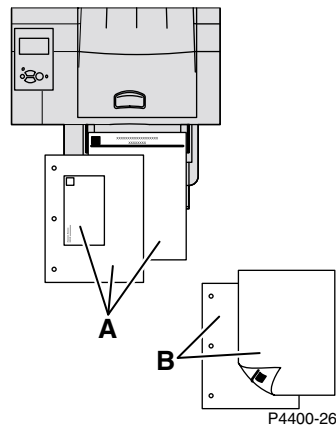
Bovenaanzicht van de multifunctionele lade:**A. Enkelzijdig afdrucken, B. Dubbelzijdig afdrucken****Opmerking**

Als u het papierformaat of -type wijzigt terwijl op het voorpaneel een bericht **Laad de multifunctionele lade (MPT)** wordt weergegeven, stelt de printer de menu's automatisch in op het formaat en type dat in het bericht is gespecificeerd.

5. Als er een voorpaneelbericht wordt weergegeven waarin u wordt gevraagd wijzigingen in te voeren en u het papierformaat of -type niet hebt gewijzigd, drukt u op de toets **OK** om de huidige instellingen voor formaat en type te accepteren.
6. Als u het papiertype en -formaat hebt gewijzigd, gaat u als volgt te werk:
 - a. Schuif op het voorpaneel van de printer naar **Papiertype wijzigen** (door op de toets **Pijl-omlaag** te drukken) en druk vervolgens op de toets **OK**.
 - b. Schuif naar het juiste papiertype en druk op de toets **OK** om de instelling op te slaan.
 - c. Schuif naar **Papierformaat wijzigen** en druk op de toets **OK**.
 - d. Schuif naar het juiste papierformaat en druk op de toets **OK** om de instelling op te slaan.

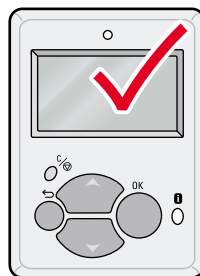

Enveloppen in de envelopplader plaatsen

De envelopplader is een optioneel apparaat voor de printer. U kunt er niet alleen enveloppen mee invoeren, maar ook karton, zoals briefkaarten van het formaat **A6**.

Opmerking

Het kan zijn dat sommige enveloppen gaan omkrullen of kreukelen, zelfs als de envelopplader wordt gebruikt. Probeer een paar enveloppen om te zien wat het beste werkt.

1. Trek de lade van de envelopplader uit, als deze nog niet is uitgetrokken.

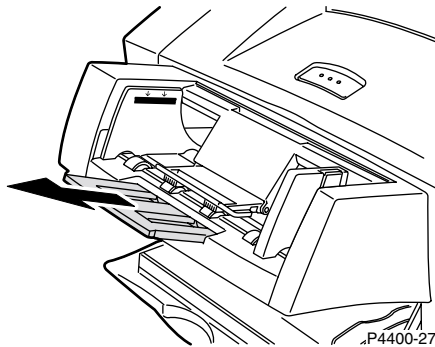

2. Knijp in het ontgrendelingspalletje op de rechterbreedteregelaar en beweeg de breedteregelaars naar buiten.

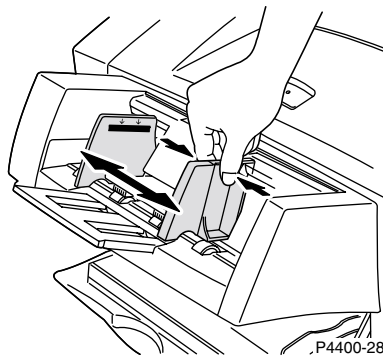

3. Til de envelopklem op en plaats enveloppen van een ondersteund formaat en type in de envelopplader.
 - Plaats de enveloppen met de zijde waarop moet worden afgedrukt **naar boven**.
 - De bovenkant van de enveloppen moet naar de **linkerkant** van de printer zijn gericht.

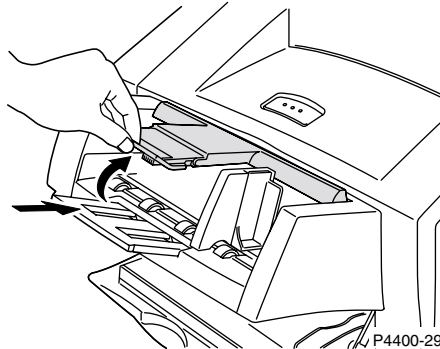

Voorzichtig

Gebruik nooit enveloppen met vensters, metalen klemmetjes of onbedekte plakstroken. Dit soort enveloppen kunnen de printer beschadigen. Schade die wordt veroorzaakt door het gebruik van niet-ondersteunde enveloppen, valt mogelijk niet onder de garantie van de printer.

4. Laat de envelopklem op de enveloppen zakken.

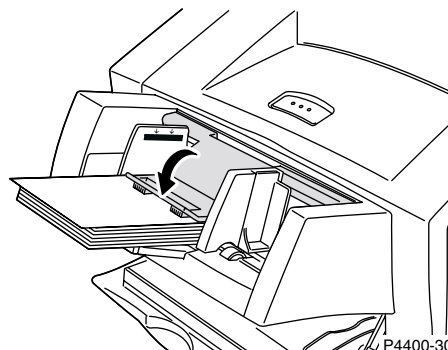

Opmerking

Als u het envelopformaat of -type wijzigt terwijl op het voorpaneel een bericht **Laad de envelopplader** wordt weergegeven, stelt de printer de menu's automatisch in op het formaat en type dat in het bericht is gespecificeerd.

5. Als er een voorpaneelbericht wordt weergegeven waarin u wordt gevraagd wijzigingen in te voeren en u het envelopformaat of -type niet hebt gewijzigd, drukt u op de toets **OK** om de huidige instellingen voor formaat en type te accepteren.

6. Als u het envelopformaat of -type hebt gewijzigd, gaat u als volgt te werk:
 - a. Druk op de toets **Pijl-omlaag** om naar **Papiertype wijzigen** te schuiven en druk vervolgens op de toets **OK**.
 - b. Schuif naar het juiste papiertype (gewoonlijk **Envelop**) en druk op de toets **OK** om de instelling op te slaan.
 - c. Schuif naar **Papierformaat wijzigen** en druk vervolgens op de toets **OK**.
 - d. Schuif naar het juiste envelopformaat en druk op de toets **OK** om de instelling op te slaan.

Papier met een aangepast formaat laden

Naast de grote verscheidenheid aan standaardpapierformaten die voor deze printer beschikbaar zijn, kunt u ook aangepaste papierformaten gebruiken. Als u een lijst wilt bekijken met de ondersteunde papiersoorten, transparanten, enveloppen en etiketten die in elke lade kunnen worden gebruikt, raadpleegt u de sectie *Ondersteund papier* van de *handleiding Laden en papier* op de **interactieve documentatie-cd-rom** of drukt u de **Pagina Papiertips** af via het voorpaneel van de printer.

Opmerking

Nadat u papier met een aangepast formaat in een van de laden van de printer hebt geplaatst, **MOET** u de waarden op het voorpaneel in overeenstemming brengen met het papier dat u hebt geladen. U moet het aangepaste formaat ook in het printerstuurprogramma definiëren.

In deze sectie vindt u informatie over het plaatsen van papier met een aangepast formaat in lade 1, 2 of 3. U kunt ook papier met een aangepast formaat in de multifunctionele lade en de envelopplader plaatsen.

Papier met een aangepast formaat in lade 1, 2 of 3 plaatsen

1. Open de lade.
2. Plaats het papier met het aangepaste formaat in de lade en stel de geleiders af op het papierformaat.

Bovenaanzicht van de lade:

A. Enkelzijdig afdrukken, B. Dubbelzijdig afdrukken

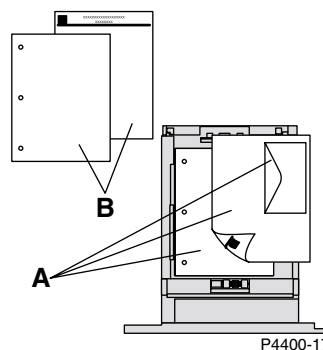

3. Als er een voorpaneelbericht verschijnt waarin u wordt gevraagd het papiertype te bevestigen, schuift u naar het juiste papiertype en drukt u op de toets **OK** om uw instelling op te slaan.
4. Stel de lade af op het aangepaste papierformaat en geef de afmetingen op.
 - a. Druk op de toets **OK** op het voorpaneel terwijl **Menu's** is geselecteerd.
 - b. Schuif naar **Menu Printerinstellingen** (door op de toets **Pijl-omlaag** te drukken) en druk vervolgens op de toets **OK**.
 - c. Schuif naar **Menu Lade instellen** en druk op de toets **OK**.
 - d. Schuif naar **Menu Lade # instellen** (waarbij # het nummer van de lade is) en druk op de toets **OK**.

- e. Als u geen instelling ziet voor **Aangepast X instellen**, schuift u naar **Aangepast formaat** en drukt u op de toets **OK** om **Aangepast formaat** in te stellen op **Aan**.
- f. Schuif naar **Aangepast X instellen** en druk op de toets **OK**.
- g. Druk op de toets **Pijl-omlaag** of **Pijl-omhoog** om naar de waarde voor **X** te schuiven en druk vervolgens op de toets **OK**. (De waarde X is de maat van het papier gemeten vanaf de linkerkant tot aan de rechterkant van het papier in de lade.)
- h. Schuif naar **Aangepast Y instellen** en druk op de toets **OK**.
- i. Druk op de toets **Pijl-omlaag** of **Pijl-omhoog** om naar de waarde voor **Y** te schuiven en druk vervolgens op de toets **OK**. (De waarde Y is de maat van het papier gemeten vanaf de voorkant tot aan de achterkant van het papier in de lade.)

Aangepaste formaten uitschakelen

Als u een standaardpapierformaat gebruikt in de lade en u de geleiders op dat papierformaat afstelt, hoeft u het formaat niet via het voorpaneel op te geven. De laden bevatten formaatsensoren die de printer automatisch op de hoogte stellen van het papierformaat. Als u echter papier met een aangepast formaat in de lade plaatst en **Aangepast formaat** in **Aan** wijzigt, worden de formaatsensoren uitgeschakeld en moet u de X- en Y-waarde opgeven, zoals hiervoor in stap 4 is beschreven. Als u later weer papier van een standaardformaat in de lade plaatst, moet u de ladesensoren opnieuw inschakelen door **Aangepast formaat** in te stellen op **Uit**:

1. Druk op de toets **OK** op het voorpaneel terwijl **Menu's** is geselecteerd.
2. Schuif naar **Menu Printerinstellingen** (door op de toets **Pijl-omlaag** te drukken) en druk vervolgens op de toets **OK**.
3. Schuif naar **Menu Lade instellen** en druk op de toets **OK**.
4. Schuif naar **Menu Lade # instellen** (waarbij # het nummer van de lade is) en druk op de toets **OK**.
5. Schuif naar **Aangepast formaat** en druk op de toets **OK** om **Aangepast formaat** in te stellen op **Uit**. Hierdoor worden de ladesensoren voor de desbetreffende lade weer geactiveerd.

Papier met een aangepast formaat in de multifunctionele lade plaatsen

1. Open de multifunctionele lade.
2. Plaats het papier met het aangepaste formaat in de lade en stel de geleiders af op het papierformaat.

Bovenaanzicht van de multifunctionele lade:

A. Enkelzijdig afdrukken, B. Dubbelzijdig afdrukken

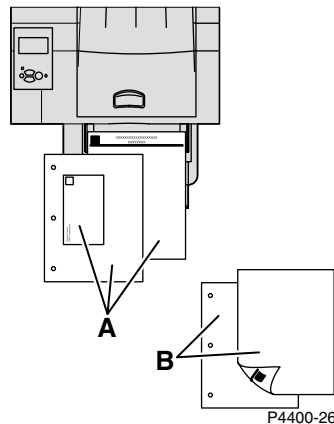

3. Als er een voorpaneelbericht verschijnt waarin u wordt gevraagd het type en formaat van het papier te bevestigen, gaat u als volgt te werk:
 - a. Schuif naar **Papiertype wijzigen** (door op de toets **Pijl-omlaag** te drukken) en druk vervolgens op de toets **OK**.
 - b. Schuif naar het juiste papiertype en druk op de toets **OK** om de instelling op te slaan.
 - c. Schuif naar **Papierformaat wijzigen** en druk op de toets **OK**.
 - d. Schuif naar **Aangepast** en druk op de toets **OK**.
 - e. Schuif naar **Aangepast X instellen** en druk op de toets **OK**.
 - f. Druk op de toets **Pijl-omlaag** of **Pijl-omhoog** om naar de waarde voor **X** te schuiven en druk vervolgens op de toets **OK**. (De waarde X is de maat van het papier gemeten vanaf de linkerkant tot aan de rechterkant van het papier in de lade.)
 - g. Schuif naar **Aangepast Y instellen** en druk op de toets **OK**.
 - h. Druk op de toets **Pijl-omlaag** of **Pijl-omhoog** om naar de waarde voor **Y** te schuiven en druk vervolgens op de toets **OK**. (De waarde Y is de maat van het papier gemeten vanaf de voorkant tot aan de achterkant van het papier in de lade.)

Speciale afdrukmethoden en -materialen

In deze sectie komen de volgende onderwerpen aan de orde:

- Automatisch dubbelzijdig afdrukken — zie pagina 16.
- Handmatig dubbelzijdig afdrukken — zie pagina 19.
- Transparanten — zie pagina 25.
- Enveloppen — zie pagina 27.
- Etiketten — zie pagina 31.

Raadpleeg de sectie *Ondersteund papier* in de *handleiding Laden en papier* op de **interactieve documentatie-cd-rom** voor een lijst met ondersteunde papiersoorten, transparanten, enveloppen en etiketten die in elke lade kunnen worden gebruikt.

Automatisch dubbelzijdig afdrukken

Richtlijnen voor automatisch dubbelzijdig afdrukken

- Op de printer moet een eenheid voor dubbelzijdig afdrukken zijn geïnstalleerd.
- Het papier moet een gewicht hebben van 60 – 105 g/m² (schrijfpapier van 16 – 28 lbs.).
- U kunt papier van de volgende formaten gebruiken: **Letter, Legal, Executive, US Folio, A4, B5 JIS** en **aangepaste** formaten met een breedte van 182 – 216 mm (7,16 – 8,5 inch) en een lengte van 257 – 356 mm (10,12 – 14 inch).
- U kunt de volgende papiertypen gebruiken: **normaal papier, karton** (niet zwaarder dan de hierboven aangegeven limieten), **briefhoofdpapier, gekleurd papier** of **speciale typen**.

Voorzichtig

Gebruik GEEN transparanten, enveloppen of etiketvellen als u dubbelzijdig afdrukt. Schade die ontstaat doordat u deze papiertypen dubbelzijdig afdrukt, valt niet onder de garantie van de printer.

Opties voor inbinden

Als u een taak afdrukt, kunt u met behulp van het printerstuurprogramma de afdrukstand van de afbeeldingen op de pagina selecteren: **Staan**d of **Liggend**. Als u taken dubbelzijdig afdrukt, kunt u ook opgeven hoe de pagina's worden ingebonden om te bepalen hoe de pagina's worden omgedraaid.

Staan
inbinden aan de zijkant
(lange zijde)

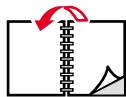

Staan
inbinden aan de bovenkant
(korte zijde)



Liggend
inbinden aan de bovenkant
(lange zijde)



Liggend
inbinden aan de zijkant
(korte zijde)

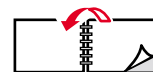

Pagina's automatisch dubbelzijdig afdrukken via lade 1, 2 of 3

1. Plaats een stapel papier in de lade. Raadpleeg de sectie *Laden* in de *handleiding Laden en papier* op de **interactieve documentatie-cd-rom** voor meer informatie.
 - Plaats de stapel met de zijde waarop de oneven pagina's moeten worden afgedrukt **naar boven** en met de bovenkant van de pagina's achter in de lade.
 - De perforatie moet naar de **linkerkant** van de printer zijn gericht

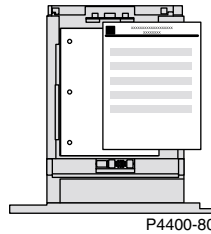

2. In het printerstuurprogramma doet u het volgende:
 - Selecteer de lade die het papier bevat dat u wilt gebruiken.
 - Selecteer de afdrukstand.
 - Selecteer dubbelzijdig afdrukken. Raadpleeg de tabel op pagina 18 voor instructies en de terminologie die in de printerstuurprogramma's wordt gebruikt.
3. Verzend de taak naar de printer.

Pagina's automatisch dubbelzijdig afdrukken via de multifunctionele lade

1. Plaats een stapel papier in de lade. Raadpleeg de sectie *Laden* in de *handleiding Laden en papier* op de **interactieve documentatie-cd-rom** voor meer informatie.
 - Plaats de stapel met de zijde waarop moeten worden afgedrukt **naar beneden** en zo dat de bovenkant van de pagina's het **laatst** wordt ingevoerd.
 - De perforatie moet naar de **linkerkant** van de printer zijn gericht.

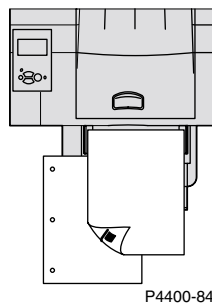

2. In het printerstuurprogramma doet u het volgende:
 - Selecteer de lade die het papier bevat dat u wilt gebruiken.
 - Selecteer de afdrukstand.
 - Selecteer dubbelzijdig afdrukken. Raadpleeg de tabel op pagina 18 voor instructies en de terminologie die in de printerstuurprogramma's wordt gebruikt.
3. Verzend de taak naar de printer.

Het printerstuurprogramma instellen voor dubbelzijdig afdrukken

Besturingssysteem	Stuurprogramma	Instructies
Macintosh LaserWriter 8.6 of LaserWriter 8.7		<ol style="list-style-type: none"> 1. Selecteer Afdrukken in het menu Bestand en selecteer vervolgens Indeling. 2. Selecteer Afdrukken op beide zijden. 3. Selecteer een voorkeur voor het inbinden.
Windows 95, Windows 98 of Windows Me	PostScript PCL5e PCL6	<ol style="list-style-type: none"> 1. Selecteer Afdrukken in het menu Bestand. 2. Klik op de knop Eigenschappen. 3. Selecteer Dubbelzijdig afdrukken op het tabblad Setup. 4. Schakel het selectievakje Binden aan bovenrand in of uit.
Windows 2000 of Windows XP	PostScript PCL5e	<ol style="list-style-type: none"> 1. Selecteer Afdrukken in het menu Bestand. 2. Klik op de knop Eigenschappen. 3. Selecteer op het tabblad Indeling onder Dubbelzijdig afdrukken de optie Over lange zijde spiegelen of Over korte zijde spiegelen.
Windows NT	PostScript PCL5e	<ol style="list-style-type: none"> 1. Selecteer Afdrukken in het menu Bestand. 2. Klik op de knop Eigenschappen. 3. Selecteer op het tabblad Pagina-instelling onder Dubbelzijdig afdrukken de optie Lange zijde of Korte zijde.
Windows NT, Windows 2000 of Windows XP	PCL6	<ol style="list-style-type: none"> 1. Selecteer Afdrukken in het menu Bestand. 2. Klik op de knop Eigenschappen. 3. Selecteer Dubbelzijdig afdrukken op het tabblad Setup. 4. Schakel het selectievakje Binden aan bovenrand in of uit.

Handmatig dubbelzijdig afdrukken

Als de printer niet is uitgerust met een eenheid voor dubbelzijdig afdrukken of als u papier wilt gebruiken dat door zijn formaat of gewicht niet in de eenheid voor dubbelzijdig afdrukken kan worden geplaatst, kunt u toch nog steeds dubbelzijdig afdrukken. U moet nu echter eerst alle oneven pagina's afdrukken, de afgedrukte pagina's opnieuw in de lade plaatsen en vervolgens de even pagina's afdrukken.

U kunt voor handmatig dubbelzijdig afdrukken lade 1, 2 of 3 of de multifunctionele lade gebruiken.

Richtlijnen voor handmatig dubbelzijdig afdrukken

- In de toepassing van waaruit u afdrukt moet een optie beschikbaar zijn om even en oneven pagina's afzonderlijk af te drukken.
- Het papier moet een gewicht hebben van 60 – 216 g/m² (16 – 80 lbs.).
- Gebruik geen enveloppen, etiketvellen of transparanten.

Handmatig dubbelzijdig afdrukken via lade 1, 2 of 3

De oneven pagina's afdrukken

1. Plaats een stapel papier in de lade. Raadpleeg de sectie *Laden* in de *handleiding Laden en papier* op de **interactieve documentatie-cd-rom** voor meer informatie.

U kunt papier van de volgende formaten gebruiken: **Letter, Legal, Executive, US Folio, A4, B5 JIS, A5** of **aangepaste** formaten met een breedte van 98 – 216 mm (3,87 – 8,5 inch) en een lengte van 148 – 356 mm (5,83 – 14 inch).

- **Afdrukstand Staand:**
Plaats de stapel met de zijde waarop de oneven pagina's moeten worden afgedrukt **naar beneden** en met de bovenkant van de pagina's **voor in** de lade. De perforatie moet naar de **linkerkant** van de printer zijn gericht.

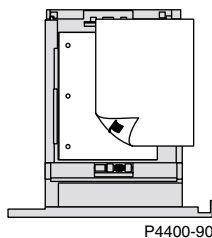

- **Afdrukstand Liggend:**
Plaats de stapel met de zijde waarop de oneven pagina's moeten worden afgedrukt **naar beneden** en met de bovenkant van de pagina's aan de **linkerkant**. De perforatie moet naar de **linkerkant** van de printer zijn gericht.

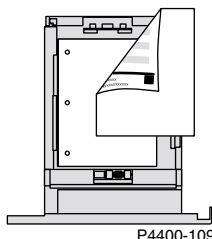

2. In het printerstuurprogramma doet u het volgende:
 - Selecteer de lade die het papier bevat, als de papierbron.
 - Selecteer niet de optie voor dubbelzijdig afdrukken.
3. Selecteer in de toepassing de optie voor het afdrukken van oneven pagina's.
4. Verzend de taak naar de printer zodat de oneven pagina's worden afgedrukt.

De even pagina's afdrukken

1. Plaats het papier waarop de oneven pagina's zijn afgedrukt in de lade.

Als de afdruktaak bestaat uit een oneven aantal pagina's, moet u de laatste oneven pagina niet in de lade terugplaatsen.

- Afdrukstand Staand (inbinden aan lange zijde):
Plaats de stapel met de afgedrukte zijde **naar boven** en met de bovenkant van de pagina's **voor in** de lade (de zijde waarop moet worden afgedrukt wijst **naar beneden**). De perforatie moet naar de **rechterkant** van de printer zijn gericht.

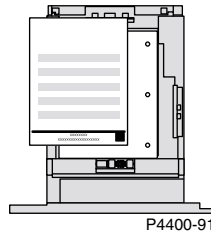

- Afdrukstand Staand (inbinden aan korte zijde):
Plaats de stapel met de afgedrukte zijde **naar boven** en met de bovenkant van de pagina's **achter in** de lade (de zijde waarop moet worden afgedrukt, wijst **naar beneden**).

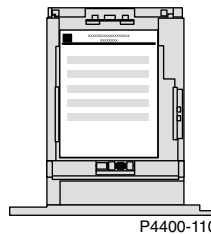

- Afdrukstand Liggend (inbinden aan lange zijde):
Plaats de stapel met de afgedrukte zijde **naar boven** en met de bovenkant van de pagina's aan de **rechterkant** van de lade (de zijde waarop moet worden afgedrukt wijst **naar beneden**). De perforatie moet naar de **rechterkant** van de printer zijn gericht.

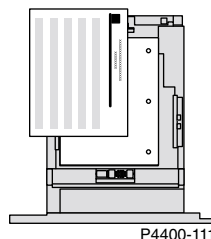

- Afdrukstand Liggend (inbinden aan korte zijde):
Plaats de stapel met de afgedrukte zijde **naar boven** en met de bovenkant van de pagina's aan de **linkerkant** van de lade (de zijde waarop moet worden afgedrukt is **naar beneden** gericht).

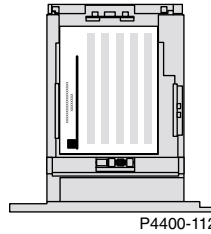

2. In het printerstuurprogramma doet u het volgende:
 - Selecteer de lade die het papier bevat, als de papierbron.
 - Selecteer niet de optie voor dubbelzijdig afdrukken.
3. Selecteer in de toepassing de optie voor het afdrukken van even pagina's.
4. Verzend de taak naar de printer zodat de even pagina's worden afgedrukt.

Handmatig dubbelzijdig afdrukken via de multifunctionele lade

De oneven pagina's afdrukken

1. Plaats een stapel papier in de multifunctionele lade. Raadpleeg de sectie *Laden vullen* in de handleiding *Laden en papier* op de **interactieve documentatie-cd-rom** voor meer informatie.

U kunt elk formaat papier gebruiken dat door de multifunctionele lade wordt ondersteund. Raadpleeg de sectie *Ondersteund papier* van de handleiding *Laden en papier* op de **interactieve documentatie-cd-rom**.

- Afdrukstand Staand:

Plaats de stapel met de zijde waarop de oneven pagina's moeten worden afgedrukt **naar boven** en zo dat de bovenkant van de pagina's **eerst** in de printer wordt ingevoerd. De perforatie moet naar de **linkerkant** van de printer zijn gericht.

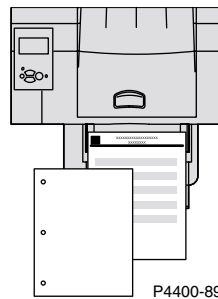

- Afdrukstand Liggend:

Plaats de stapel met de zijde waarop de oneven pagina's moeten worden afgedrukt **naar boven** en met de bovenkant van de pagina's aan de **linkerkant**. De perforatie moet naar de **linkerkant** van de printer zijn gericht.

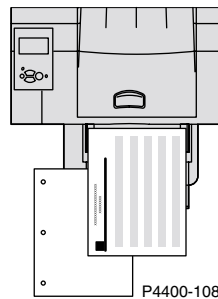

2. In het printerstuurprogramma doet u het volgende:
 - Selecteer **Multifunctionele lade** als de papierbron.
 - Selecteer niet de optie voor dubbelzijdig afdrukken.
3. Selecteer in de toepassing de optie voor het afdrukken van oneven pagina's.
4. Verzend de taak naar de printer zodat de oneven pagina's worden afgedrukt.

De even pagina's afdrukken

1. Plaats het papier waarop de oneven pagina's zijn afgedrukt in de multifunctionele lade.

Als de afdruktaak bestaat uit een oneven aantal pagina's, moet u de laatste oneven pagina niet in de multifunctionele lade terugplaatsen.

- Afdrukstand Staand (inbinden aan lange zijde):
Plaats de stapel met de afgedrukte zijde **naar beneden** en zo dat de bovenkant van de pagina's **eerst** in de printer wordt ingevoerd (de zijde waarop moet worden afgedrukt, wijst **naar boven**). De perforatie moet naar de **rechterkant** van de printer zijn gericht.

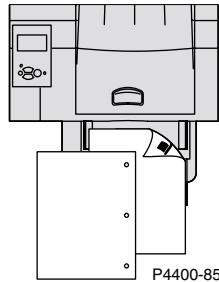

- Afdrukstand Staand (inbinden aan korte zijde):
Plaats de stapel met de afgedrukte zijde **naar beneden** en zo dat de bovenkant van de pagina's het **laatst** in de printer wordt ingevoerd (de zijde waarop moet worden afgedrukt, wijst **naar boven**).

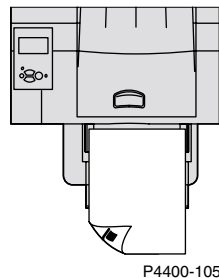

- Afdrukstand Liggend (inbinden aan lange zijde):
Plaats de stapel met de afgedrukte zijde **naar beneden** en met de bovenkant van de pagina's aan de **rechterkant** van de lade (de zijde waarop moet worden afgedrukt wijst **naar boven**). De perforatie moet naar de **rechterkant** van de printer zijn gericht.

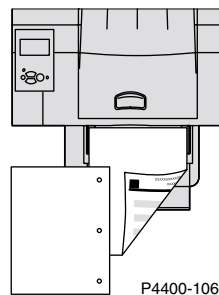

- Afdrukstand Liggend (inbinden aan korte zijde):
Plaats de stapel met de afgedrukte zijde **naar beneden** en met de bovenkant van de pagina's aan de **linkerkant** in de lade (de zijde waarop moet worden afgedrukt is **naar boven** gericht).

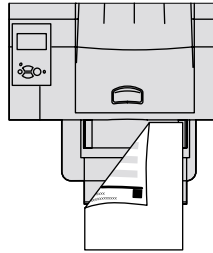

P4400-107

2. In het printerstuurprogramma doet u het volgende:
 - Selecteer **Multifunctionele lade** als de papierbron.
 - Selecteer niet de optie voor dubbelzijdig afdrukken.
3. In de toepassing doet u het volgende:
 - Selecteer de optie voor het afdrukken van even pagina's.
 - Selecteer de optie voor het afdrukken van pagina's in omgekeerde volgorde.
4. Verzend de taak naar de printer zodat de even pagina's worden afgedrukt.

Transparanten

Transparanten kunnen vanuit lade 1, 2 of 3 of vanuit de multifunctionele lade worden afgedrukt. Houd transparanten met beide handen aan de randen vast om te voorkomen dat er vingerafdrukken en vouwen ontstaan die kunnen resulteren in een slechte afdrukkwaliteit.

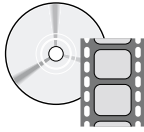

Er zijn video's beschikbaar met instructies voor het laden van transparanten. De video's vindt u op de **interactieve documentatie-cd-rom** en op de Xerox-website op: www.xerox.com/officeprinting/4400support

Richtlijnen voor het afdrukken op transparanten

- Gebruik transparanten van Xerox. Raadpleeg de sectie *Ondersteund papier* van de *handleiding Laden en papier* op de **interactieve documentatie-cd-rom** voor meer informatie.
- Druk alleen enkelzijdig af.

Transparanten afdrukken vanuit lade 1, 2 of 3

1. Plaats de transparanten in de lade. Raadpleeg de sectie *Laden* in de *handleiding Laden en papier* op de **interactieve documentatie-cd-rom** voor meer informatie.
 - Plaats niet meer transparanten in de lade dan is aangegeven door het merkteken in de lade.

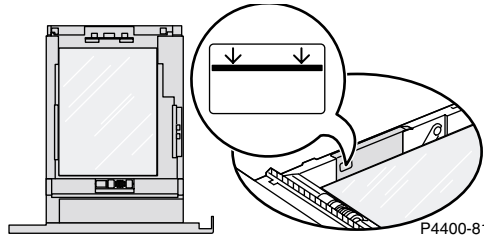

2. Als er een voorpaneelbericht verschijnt waarin u wordt gevraagd het papiertype in te stellen, drukt u op de toets **Pijl-omlaag** om naar **Transparant** te schuiven. Druk vervolgens op de toets **OK** om de instelling op te slaan.
3. Selecteer in het printerstuurprogramma **Lade 1, 2 of 3** (de lade waarin u net transparanten hebt geplaatst) als de papierbron en selecteer **Transparant** als het papiertype.

Transparanten afdrukken vanuit de multifunctionele lade

1. Plaats de transparanten in de multifunctionele lade (de maximumcapaciteit is 100 vellen). Raadpleeg de sectie *Laden* in de *handleiding Laden en papier* op de **interactieve documentatie-cd-rom** voor meer informatie.
 - Plaats niet meer transparanten in de lade dan is aangegeven door het merkteken in de multifunctionele lade.

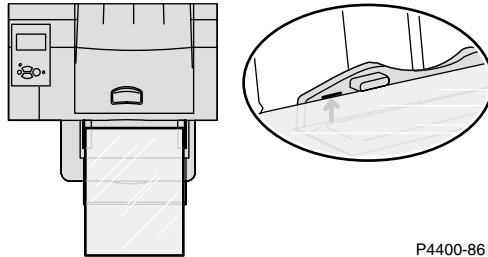

2. Als er een voorpaneelbericht verschijnt waarin u wordt gevraagd het geselecteerde papiertype en -formaat te bevestigen of te wijzigen, gaat u als volgt te werk:
 - a. Druk op de toets **Pijl-omlaag** om naar **Papiertype wijzigen** te schuiven en druk vervolgens op de toets **OK**.
 - b. Schuif naar **Transparant** en druk op de toets **OK** om de instelling op te slaan.
 - c. Schuif naar **Papierformaat wijzigen** en druk vervolgens op de toets **OK**.
 - d. Schuif naar het juiste formaat transparanten en druk op de toets **OK** om de instelling op te slaan.
3. Selecteer in het printerstuurprogramma **Multifunctionele lade** als de papierbron en selecteer **Transparant** als het papiertype.

Enveloppen

Enveloppen kunnen vanuit de optionele enveloplader, de multifunctionele lade of lade 1, 2 of 3 worden afgedrukt.

Opmerking

Het kan zijn dat sommige enveloppen gaan omkrullen of kreukelen, zelfs als de enveloplader wordt gebruikt. Probeer een paar enveloppen om te zien wat het beste werkt.

Richtlijnen voor het afdrukken van enveloppen

- Gebruik alleen papieren enveloppen.
- Druk niet af op de achterzijde van de envelop.
- Gebruik nooit enveloppen met vensters, metalen klemmetjes of onbedekte plakstroken.
- Bewaar ongebruikte enveloppen altijd in hun oorspronkelijke verpakking om te voorkomen dat ze te droog of vochtig worden. Als dat toch gebeurt, kan dat de afdrukkwaliteit negatief beïnvloeden of ertoe leiden dat de enveloppen kreuken.
- Enveloppen kunnen kreuken, afhankelijk van het gewicht en de stijfheid van de envelop.

Veel toepassingen bevatten een speciale functie voor het maken van een envelopdocument. Microsoft Word bevat bijvoorbeeld de functie **Enveloppen en etiketten** in het menu **Extra**. Neem de volgende stappen:

- Selecteer *naar boven*.
- Schakel **Rechtsom draaien** uit.
- Selecteer de invoermethode waarbij de afbeelding is gecentreerd en de plaats voor de postzegel zich in de linkerbovenhoek bevindt.

Voorzichtig

Gebruik nooit enveloppen met vensters, metalen klemmetjes of onbedekte plakstroken. Deze kunnen de printer beschadigen. Schade die wordt veroorzaakt door het gebruik van niet-ondersteunde enveloppen, valt mogelijk niet onder de garantie van de printer.

Opmerking

Door de hitte die tijdens het afdrukken ontstaat, kunnen bepaalde soorten enveloplijm smelten. Als de klep van de envelop bij de testafdruk blijft kleven, steekt u de kleppen van de enveloppen in de enveloppen voordat u de resterende enveloppen afdrukt.

Enveloppen afdrukken vanuit de enveloplader

1. Plaats de enveloppen in de enveloplader. Raadpleeg de sectie *Laden* in de *handleiding Laden en papier* op de **interactieve documentatie-cd-rom** voor meer informatie.
 - Plaats de enveloppen met de zijde waarop moet worden afgedrukt **naar boven**.
 - De bovenkant van de enveloppen moet naar de **linkerkant** van de printer zijn gericht.

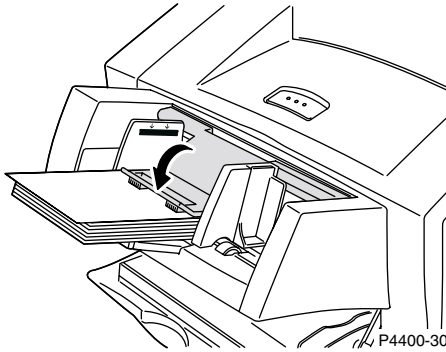

2. Als er een voorpaneelbericht verschijnt waarin u wordt gevraagd het geselecteerde papiertype en -formaat te bevestigen of te wijzigen, gaat u als volgt te werk:
 - a. Druk op de toets **Pijl-omlaag** om naar **Papiertype wijzigen** te schuiven en druk vervolgens op de toets **OK**.
 - b. Schuif naar **Envelop** en druk op de toets **OK** om de instelling op te slaan.
 - c. Schuif naar **Papierformaat wijzigen** en druk vervolgens op de toets **OK**.
 - d. Schuif naar het juiste envelopformaat en druk op de toets **OK** om de instelling op te slaan.
3. Selecteer in het printerstuurprogramma **Enveloplader** als de papierbron en selecteer **Enveloppen** als het papiertype.
4. Maak een proefafdruk vanuit de toepassing om de juiste afdrukstand van de envelop te bepalen.

Enveloppen afdrukken vanuit lade 1, 2 of 3

1. Plaats de enveloppen in de lade. Raadpleeg de sectie *Laden* in de *handleiding Laden en papier* op de **interactieve documentatie-cd-rom** voor meer informatie.
 - Plaats de zijde waarop moet worden afgedrukt **naar beneden**.
 - De bovenkant van de enveloppen moet naar de **linkerkant** van de printer zijn gericht.

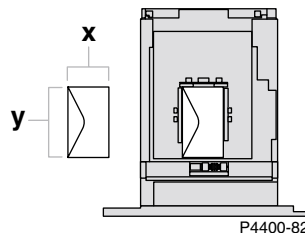

2. Als er een voorpaneelbericht verschijnt waarin u wordt gevraagd het papiertype in te stellen, schuift u naar **Envelop** en drukt u op de toets **OK** om de instelling op te slaan.
3. De lade instellen voor een aangepast papierformaat en de afmetingen opgeven:
 - a. Druk op de toets **OK** op het voorpaneel terwijl **Menu's** is geselecteerd.
 - b. Schuif naar **Menu Printerinstellingen** (door op de toets **Pijl-omlaag** te drukken) en druk vervolgens op de toets **OK**.
 - c. Schuif naar **Menu Lade instellen** en druk op de toets **OK**.
 - d. Schuif naar **Menu Lade # instellen** (waarbij # het nummer van de lade is) en druk op de toets **OK**.
 - e. Als u geen instelling ziet voor **Aangepast X instellen**, schuift u naar **Aangepast formaat** en drukt u op de toets **OK** om **Aangepast formaat** in te stellen op **Aan**.
 - f. Schuif naar **Aangepast X instellen** en druk op de toets **OK**.
 - g. Druk op de toets **Pijl-omlaag** of **Pijl-omhoog** om naar de waarde voor **X** te schuiven en druk vervolgens op de toets **OK**. (De waarde X is de maat van het papier gemeten vanaf de linkerkant tot aan de rechterkant van het papier in de lade.)
 - h. Schuif naar **Aangepast Y instellen** en druk op de toets **OK**.
 - i. Druk op de toets **Pijl-omlaag** of **Pijl-omhoog** om naar de waarde voor **Y** te schuiven en druk vervolgens op de toets **OK**. (De waarde Y is de maat van het papier gemeten vanaf de voorkant tot aan de achterkant van het papier in de lade.)
4. Geef in de toepassing het formaat van de envelop (paginaformaat) op.
5. Selecteer in het printerstuurprogramma **Lade 1, 2 of 3** (de lade waarin u net enveloppen hebt geplaatst) als de papierbron en selecteer **Envelop** als het papiertype.
6. Maak een proefafdruk vanuit de toepassing om de juiste afdrukstand van de envelop te bepalen.

Enveloppen afdrukken vanuit de multifunctionele lade

1. Plaats de enveloppen in de multifunctionele lade. Raadpleeg de sectie *Laden* in de *handleiding Laden en papier* op de **interactieve documentatie-cd-rom** voor meer informatie.
 - Plaats de enveloppen met de zijde waarop moet worden afgedrukt **naar boven**.
 - De bovenkant van de enveloppen moet naar de **linkerkant** van de printer zijn gericht.

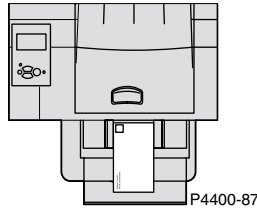

2. Als er een voorpaneelbericht verschijnt waarin u wordt gevraagd het geselecteerde papiertype en - formaat te bevestigen of te wijzigen, gaat u als volgt te werk:
 - a. Druk op de toets **Pijl-omlaag** om naar **Papiertype wijzigen** te schuiven en druk vervolgens op de toets **OK**.
 - b. Schuif naar **Envelop** en druk op de toets **OK** om de instelling op te slaan.
 - c. Schuif naar **Papierformaat wijzigen** en druk vervolgens op de toets **OK**.
 - d. Schuif naar het juiste envelopformaat en druk op de toets **OK** om de instelling op te slaan.
3. Selecteer in het printerstuurprogramma **Multifunctionele lade** als de papierbron en **Envelop** als het papiertype.
4. Maak een proefafdruk vanuit de toepassing om de juiste afdrukstand van de envelop te bepalen.

Etiketten

Etiketten kunnen vanuit lade 1, 2 of 3 of vanuit de multifunctionele lade worden afgedrukt. Raadpleeg de sectie *Toebehoren* van de *handleiding Ondersteuning* op de **interactieve documentatie-cd-rom** voor informatie over artikelnummers om deze items te kunnen bestellen. Als u verbruiksartikelen en accessoires wilt bestellen, neemt u contact op met uw plaatselijke leverancier of bezoekt u de Xerox-website op: www.xerox.com/officeprinting/4400supplies.

Richtlijnen voor het afdrukken op etiketvellen

- Als er etiketten op een vel ontbreken, moet u het vel niet gebruiken. Als u een incompleet etiketvel gebruikt, kunnen printeronderdelen beschadigd raken.
- Bewaar etiketten op een koele, droge plaats. Etiketten die worden bewaard in een omgeving met een hoge luchtvochtigheid, kunnen vastlopen in de printer.
- Bewaar ongebruikte vellen met etiketten in de bijbehorende doos of map.
- Rouleer uw voorraad regelmatig. Als etiketten erg lang zijn opgeslagen, kunnen ze omkrullen en vastlopen in de printer.
- Druk slechts op één zijde van een vel met etiketten af.

Etiketten afdrukken vanuit lade 1, 2 of 3

1. Als uw toepassing een instelling heeft voor etiketten, gebruikt u deze als een sjabloon.
2. Plaats de vellen met etiketten in de lade. Raadpleeg de sectie *Laden* in de *handleiding Laden en papier* op de **interactieve documentatie-cd-rom** voor meer informatie.
 - Plaats de zijde waarop moet worden afgedrukt **naar beneden**.
 - De **onderkant** van de vellen moet **eerst** in de printer worden ingevoerd.

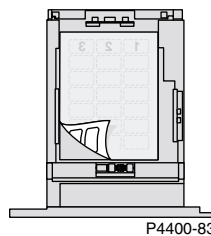

3. Als er een voorpaneelbericht verschijnt waarin u wordt gevraagd het papertype in te stellen, schuift u naar **Etiketten** en drukt u op de toets **OK** om de instelling op te slaan.
4. Selecteer in het printerstuurprogramma **Lade 1, 2 of 3** (de lade waarin u net etiketvellen hebt geplaatst) als de papierbron en selecteer **Etiketten** als het papertype.

Etiketten afdrukken vanuit de multifunctionele lade

1. Als uw toepassing een instelling heeft voor etiketten, gebruikt u deze als een sjabloon.
2. Plaats de vellen met etiketten in de multifunctionele lade. Raadpleeg de sectie *Laden* in de handleiding *Laden en papier* op de **interactieve documentatie-cd-rom** voor meer informatie.
 - Plaats de etiketvellen met de zijde waarop moet worden afgedrukt **naar boven**.
 - De **bovenkant** van de vellen moet **eerst** in de printer worden ingevoerd.

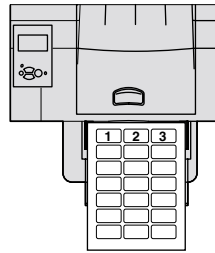

3. Als er een voorpaneelbericht verschijnt waarin u wordt gevraagd het geselecteerde papierstype en -formaat te bevestigen of te wijzigen, gaat u als volgt te werk:
 - a. Druk op de toets **Pijl-omhoog** om naar **Papiertype wijzigen** te schuiven en druk vervolgens op de toets **OK**.
 - b. Schuif naar **Etiketten** en druk op de toets **OK** om de instelling op te slaan.
 - c. Schuif naar **Papierformaat wijzigen** en druk vervolgens op de toets **OK**.
 - d. Schuif naar het juiste formaat etiket en druk op de toets **OK** om de instelling op te slaan.
4. Selecteer in het printerstuurprogramma **Multifunctionele lade** als de papierbron en **Etiketten** als het papierstype.

Uitvoerladen

U kunt de afgedrukte vellen naar de volgende uitvoerladen sturen:

Standaarduitvoerlade

- Standaardbestemming voor afdrukken.
- Kan 500 vel bevatten.

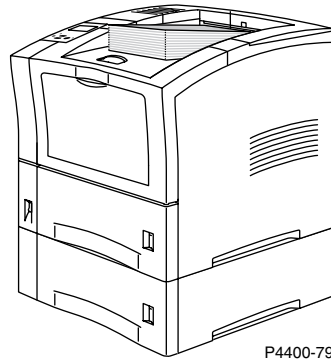

Stapeleenheid voor 500 vel (met offset)

- Optioneel uitvoerapparaat voor de printer.
- Kan worden gebruikt als een uitvoerlade met een capaciteit van 500 vel als aanvulling op de standaarduitvoerlade.

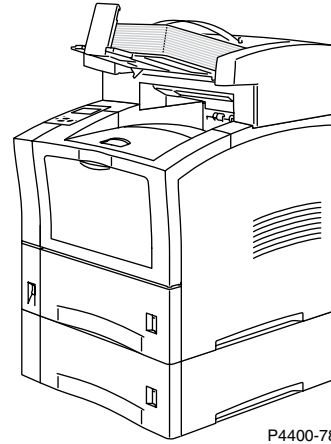

Als u de standaarduitvoerbestemming op het voorpaneel wilt wijzigen, gaat u als volgt te werk:

1. Druk op de toets **OK** terwijl **Menu's** is geselecteerd.
2. Schuif naar **Menu Printerinstellingen** door op de toets **Pijl-omhoog** of **Pijl-omlaag** te drukken.
3. Druk op de toets **OK**.
4. Schuif naar **Menu Standaardwaarden taak** en druk op de toets **OK**.
5. Selecteer **Papierdoel instellen** en druk op de toets **OK**.
6. Selecteer **Standaarduitvoerlade** of **Stapeleenheid** en druk op de toets **OK**.

De uitvoer wordt naar de standaardlade gestuurd, tenzij deze instelling in het printerstuurprogramma wordt gewijzigd.

Uitgevoerde afdruktaken scheiden door verschuiving (offset)

Als u uitvoer naar de stapelenheid voor 500 vel stuurt, kunt u ook opgeven dat de afdruktaken op de stapel door verschuiving (offset) van elkaar moeten worden gescheiden. Als u afdruktaken of de gesorteerde sets van één taak van elkaar wilt scheiden, kunt u ze zo uitvoeren dat ze op de stapel in de stapelenheid steeds ongeveer 25 mm zijn verschoven ten opzichte van elkaar.

Opmerking

Als u de afdrucken naar de standaarduitvoerlade stuurt, worden de taken niet door verschuiving van elkaar gescheiden.

In de stapelenheid voor 500 vel kunnen de uitgevoerde afdruktaken wel ten opzichte van elkaar worden verschoven op de stapel, maar dan moet u beschikken over een vaste schijf zodat de printer de afdruktaken kan sorteren.

U kunt de functie voor het scheiden van afdruktaken door middel van verschuiving via het voorpaneel van de printer in- of uitschakelen.

1. Druk op de toets **OK** terwijl **Menu's** is geselecteerd.
2. Schuif naar **Menu Printerinstellingen** met de toets **Pijl-omhoog** of **Pijl-omlaag** en druk op de toets **OK**.
3. Schuif naar **Menu Standaardwaarden taak** en druk op de toets **OK**.
4. Schuif naar **Taak-offset**.
5. Selecteer **Aan** of **Uit** door op de toets **OK** te drukken.

Opmerking

Als u de verschuiving van afdruktaken op de stapel in het printerstuurprogramma in- of uitschakelt, vervangt u hiermee de instelling voor afdruktaken die u via het voorpaneel hebt ingesteld.

Index

Numeriek

500 vel, stapelenheid 33

A

aangepast papierformaat
 bereik van ondersteunde formaten 13
 in de multifunctionele lade plaatsen 15
 in een lade plaatsen 13
 menu-instellingen 14
afdrukbare pagina's
 ondersteund papier 1
afdrukken, dubbelzijdig
 handmatig 19
 stuurprogramma-instellingen 18
afdrukstand
 lade 1, 2 of 3 5
 multifunctionele lade 9
automatisch dubbelzijdig afdrukken 16

B

bestellen, verbruiksartikelen 1

D

dubbelzijdig afdrukken
 automatisch 16, 17
 handmatig 19
 stuurprogramma-instellingen 18

E

eenheid voor dubbelzijdig afdrukken 16
enveloppen
 laden 27
etiketten
 laden 31

F

formaatbereik
 automatisch dubbelzijdig afdrukken 16, 19

G

gewichtbereik
 automatisch dubbelzijdig afdrukken 16
 handmatig dubbelzijdig afdrukken 19

H

handmatig dubbelzijdig afdrukken 19

I

inbinden, opties voor dubbelzijdig afdrukken 16

L

lade 1, 2 of 3
 afdrukstand 5
 laden 3
 papierspecificaties 3
 papiertype wijzigen 7
laden
 enveloplader 27
 lade 1, 2 of 3 3
 multifunctionele lade 7
laden, gebruik van 2
ladesensoren
 inschakelen 14

M

multifunctionele lade
 afdrukstand 9
 laden 7

O

ondersteund papier 1
ondersteunde papierformaten 1
ondersteunde papiertypen 1

P

papier 2
 ondersteund 1
 plaatsen in lade 1, 2 of 3 3
papiergewicht 1
papiertips 1
papiertype wijzigen
 lade 1, 2 of 3 7
papiertypen
 automatisch dubbelzijdig afdrukken 16

S

standaarduitvoerlade 33
stuurprogramma-instellingen voor dubbelzijdig
afdrukken 18

T

transparanten 25
in de multifunctionele lade plaatsen 26
plaatsen in lade 1, 2 of 3 25

U

uitgevoerde afdruktaken scheiden door
verschuiving 34
uitvoer
door verschuiving scheiden 34
standaarduitvoerlade 33
stapeleenheid voor 500 vel 33

V

verbruiksartikelen bestellen 1
voorpaneel
papierformaat in multifunctionele lade 9
papiertype opgeven 7, 9
voorpaneelberichten
aangepast formaat in lade 13, 29
aangepast formaat in multifunctionele
lade 15