



Guia de recursos



Copyright © 2002, Xerox Corporation. Todos os direitos reservados. Direitos reservados de não publicação, de acordo com as leis de direitos autorais dos Estados Unidos. O conteúdo desta publicação não pode ser reproduzido de forma alguma sem a permissão da Xerox Corporation.

A proteção de direitos autorais reivindicada inclui qualquer forma e conteúdo de materiais e informações passíveis de direitos autorais, permitidos atualmente por leis estatutárias ou judiciais, ou doravante concedidas, incluindo, sem limitar-se a eles, materiais gerados a partir de programas de software que sejam exibidos na tela, tais como estilos, máscaras, ícones, exibições de telas, aparências, etc.

XEROX®, The Document Company®, o X estilizado, CentreWare®, DocuPrint® e Workset® são marcas registradas da Xerox Corporation. infoSMART™, Phaser™, PhaserPort™, PhaserSMART™ e PhaserTools™ são marcas comerciais da Xerox Corporation.

Adobe®, Acrobat®, Acrobat® Reader®, Illustrator®, PageMaker®, Photoshop®, and PostScript®, ATM®, Adobe Garamond®, Birch®, Carta®, Mythos®, Quake® e Tekton® são marcas registradas e Adobe Jenson™, tecnologia Adobe Brilliant Screens™ e IntelliSelect™ são marcas comerciais da Adobe Systems Incorporated ou suas subsidiárias, que podem ser registradas em determinadas jurisdições.

Apple®, LaserWriter®, LocalTalk®, Macintosh®, Mac® OS, AppleTalk®, TrueType2®, Apple Chancery®, Chicago®, Geneva®, Monaco® e New York® são marcas registradas e QuickDraw™ é marca comercial da Apple Computer Incorporated.

Marigold™ e Oxford™ são marcas comerciais da AlphaOmega Typography.

Avery™ é marca comercial da Avery Dennison Corporation.

PCL® e HP-GL® são marcas registradas da Hewlett-Packard Corporation.

Hoefler Text foi projetado por Hoefler Type Foundry.

ITC Avant Guard Gothic®, ITC Bookman®, ITC Lubalin Graph®, ITC Mona Lisa®, ITC Symbol®, ITC Zapf Chancery® e ITC Zapf Dingbats® são marcas registradas da International Typeface Corporation.

Bernhard Modern™, Clarendon™, Coronet™, Helvetica™, New Century Schoolbook™, Optima™, Palatino™, Stempel Garamond™, Times™ e Univers™ são marcas comerciais da Linotype-Hell AG e/ou de suas subsidiárias.

MS-DOS® e Windows® são marcas registradas da Microsoft Corporation.

Wingdings™ no formato TrueType® é um produto da Microsoft Corporation. WingDings é marca comercial da Microsoft Corporation e TrueType é marca registrada da Apple Computer, Inc.

Albertus™, Arial™, Gill Sans™, Joanna™ e Times New Roman™ são marcas comerciais da Monotype Corporation.

Antique Olive® é marca registrada da M. Olive.

Eurostile™ é marca comercial da Nebiolo.

Novell® e NetWare® são marcas registradas da Novell, Incorporated.

Sun® e Sun Microsystems® são marcas registradas da Sun Microsystems, Incorporated.

SPARC® é marca registrada da SPARC International, Incorporated. SPARCstation™ é marca comercial da SPARC International, Incorporated, licenciada exclusivamente para a Sun Microsystems, Incorporated.

UNIX® é marca registrada nos Estados Unidos e em outros países, licenciada exclusivamente pela X/Open Company Limited.

Como parceira da ENERGY STAR®, a Xerox Corporation determinou que este produto atende às diretrizes da ENERGY STAR em termos de eficiência no consumo de energia. O nome e o logotipo ENERGY STAR são marcas registradas nos EUA.

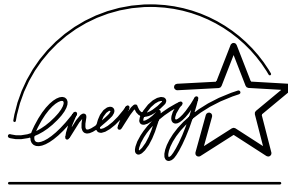

Este produto usa codificação SHA-1, desenvolvida por John Halleck, cuja utilização foi por ele autorizada.

Este produto inclui uma implementação da LZW licenciada sob a Patente 4.558.302 dos Estados Unidos.

Outras marcas são marcas comerciais ou marcas registradas das companhias às quais estão associadas.

Sumário

Componentes da impressora	1
Componentes da configuração básica	1
Configuração básica - vista da parte da frente	1
Configuração básica - vista da parte de trás	2
Componentes internos	2
Opcionais da impressora	3
Opcionais da impressora – vista da parte da frente	3
Opcionais da impressora – vista da parte de trás	4
Uso do painel dianteiro	5
Descrição do painel dianteiro	5
Mapa de menus	6
Acesso a páginas imprimíveis	6
Mensagens de erro	6
Recursos do driver	7
Modos de qualidade de impressão	8
Impressões protegidas, impressões de prova e impressões salvas	11
Páginas de separação	14
Impressão de várias páginas em uma única folha de papel (várias em 1)	15
Impressão de livretos	16
Imagens negativas e de espelho	18
Escala	19
Ajuste automático	20
Marcas d'água	21
Suavização de imagem	22
Papel de tamanho personalizado	23
Capas	28
Configurações da impressora	30
Impressão da página de inicialização	30
Modo de baixo consumo de energia	31
Modo protegido dos menus do painel dianteiro	31
Tempo limite da colocação de papel	32
Intensidade do painel dianteiro	33
Contraste do painel dianteiro	33
Modo Intelligent Ready	33
Idioma do painel dianteiro	34

Fontes	35
Fases de tipo residentes (PostScript)	35
Fases de tipo residentes (PCL5e/6)	35
Impressão de amostra de fontes disponíveis	35
Download de fontes	37
Download de fontes de um Macintosh	38
Download de fontes de um PC	38
Índice	39

Componentes da impressora

Esta seção abrange:

- Componentes da configuração básica – consulte página 1.
- Componentes internos – consulte página 2.
- Opcionais da impressora – consulte página 3.

Componentes da configuração básica

Configuração básica - vista da parte da frente

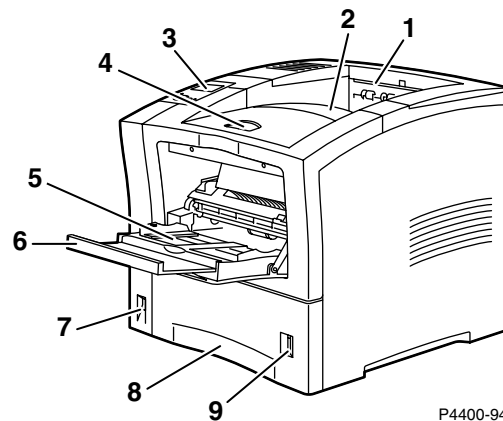

1. Passagem de saída de papel
2. Bandeja de saída padrão
3. Painel dianteiro
4. Liberação da tampa dianteira
5. Bandeja multiformatos
6. Extensão da bandeja multiformatos
7. Interruptor de alimentação
8. Bandeja 1
9. Indicador de nível do papel

Configuração básica - vista da parte de trás

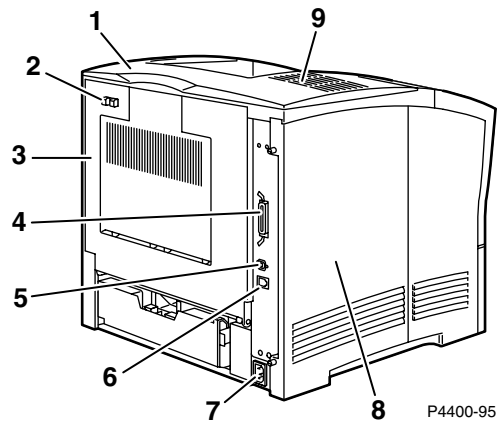

1. Tampa opcional
2. Liberação da tampa traseira
3. Tampa traseira (mostrada fechada)
4. Conector paralelo
5. Conector USB
6. Conector de UTP Ethernet
7. Tomada do cabo de alimentação
8. Tampa lateral esquerda
9. Entradas de ventilação

Componentes internos

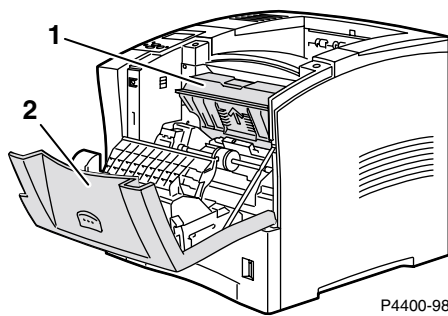

1. Cartucho de impressão
2. Tampa dianteira (mostrada aberta)

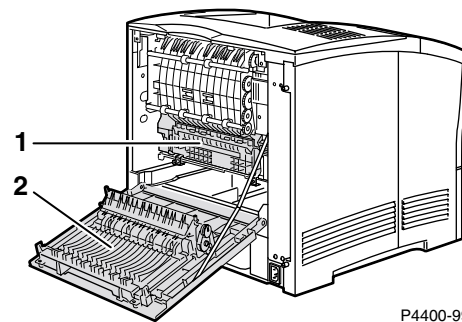

1. Cartucho do fusor
2. Tampa traseira (mostrada aberta)

Opcionais da impressora

Além dos opcionais mostrados nas páginas à seguir, outros opcionais disponíveis são:

- Disco rígido interno
- Memória adicional
- Memória Flash DIMM 16 Mbytes
- Atualização do Phaser 4400B para o 4400N

Para obter códigos de peças e informações sobre esses opcionais e também sobre produtos de consumo e papel, consulte a seção *Produtos de consumo* do *Guia de Suporte* no **CD-ROM de documentação interativa** ou acesse o site de produtos de consumo da Xerox na Web no endereço: www.xerox.com/officeprinting/4400supplies.

Opcionais da impressora – vista da parte da frente

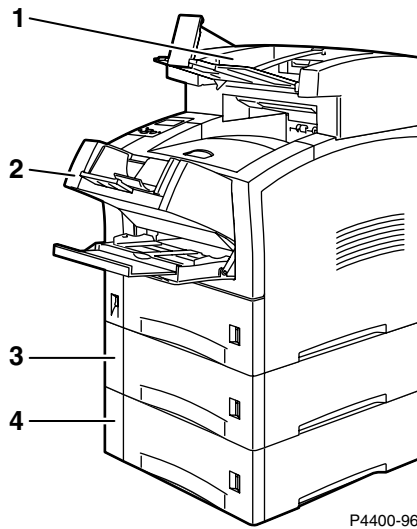

1. Empilhador de 500 folhas
2. Alimentador de envelopes
3. alimentador de 550 folhas com bandeja
4. alimentador de 550 folhas com bandeja

Opcionais da impressora – vista da parte de trás

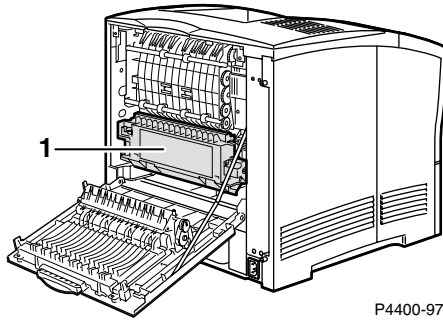

1. Unidade frente e verso automática

Uso do painel dianteiro

Descrição do painel dianteiro

O painel dianteiro:

- Exibe o status de operação da impressora (**Imprimindo, Pronta para Imprimir**, etc.).
- Fornece alertas para colocação de papel, substituição de produtos de consumo e eliminação de atolamentos.
- Permite acessar as ferramentas e as páginas de informações para ajudá-lo a solucionar problemas.
- Permite alterar as configurações da impressora e da rede; as configurações do driver anulam as configurações do painel dianteiro da impressora.
- Permite imprimir trabalhos de Impressão protegida, Impressão de Prova e Impressão salva, armazenados no disco rígido opcional da impressora. Para obter mais informações, consulte a ajuda do driver da impressora ou a seção *Recursos do driver* do *Guia de Recursos* no **CD-ROM de documentação interativa**.
- Sempre que colocar papel em uma bandeja, tenha cuidado para selecionar o tipo de papel de modo que seja usada a correta configuração de fusor. Para obter mais informações, consulte a seção *Bandejas* do *Guia de bandejas e papel* no **CD-ROM de documentação interativa**.

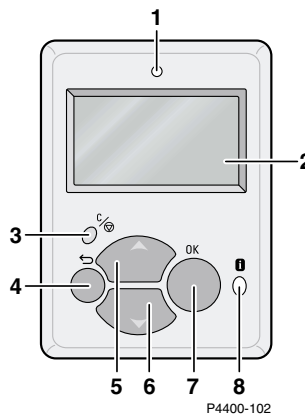

<p>1 Luz indicadora de status</p> <p>Pisca = Impressora ocupada</p> <p>Verde = OK</p> <p>Amarela = Aviso, continua a imprimir</p> <p>Vermelha = Problema, pára a impressão</p>	<p>5 tecla seta para cima</p> <p>Percorre os menus no sentido ascendente</p>
<p>2 Gráfico do visor do painel dianteiro</p>	<p>6 tecla seta para baixo</p> <p>Percorre os menus no sentido descendente</p>
<p>3 tecla Cancelar Impressão</p>	<p>7 tecla OK</p>
<p>4 tecla Retornar</p>	<p>8 tecla Informações</p> <p>Fornece outros detalhes sobre a mensagem atualmente exibida, como, por exemplo, instruções para liberação de atolamento</p>

Mapa de menus

Para obter uma lista completa de páginas imprimíveis, imprima o Mapa de Menus:

1. No painel dianteiro, selecione **Menus** e pressione a tecla **OK**.
2. Selecione **Imprimir Mapa de Menus** e pressione a tecla **OK**.

Acesso a páginas imprimíveis

Acesse estas páginas pelo **Menu Páginas Imprimíveis** (ou pelo **Menu Suporte**):

1. No painel dianteiro, vá até o **Menu Páginas Imprimíveis** usando a tecla **seta para baixo** ou **seta para cima** e pressione a tecla **OK**.
2. Vá até a página imprimível desejada (como, por exemplo, **Imprimir página de dicas sobre o papel**) usando a tecla **seta para baixo** ou **seta para cima** e pressione a tecla **OK**.

Mensagens de erro

Quando houver um problema com a impressora, o visor do painel dianteiro (1) mostra a mensagem de erro. Pressione o botão **i** (2) para obter mais informações sobre a mensagem de erro e as formas de solucionar o problema.

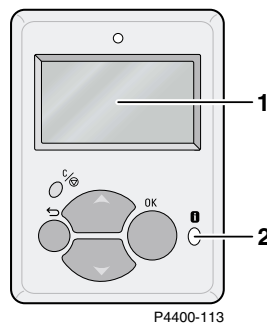

IMPRESSORA A LASER PHASER™ 4400

Mapa de Menus

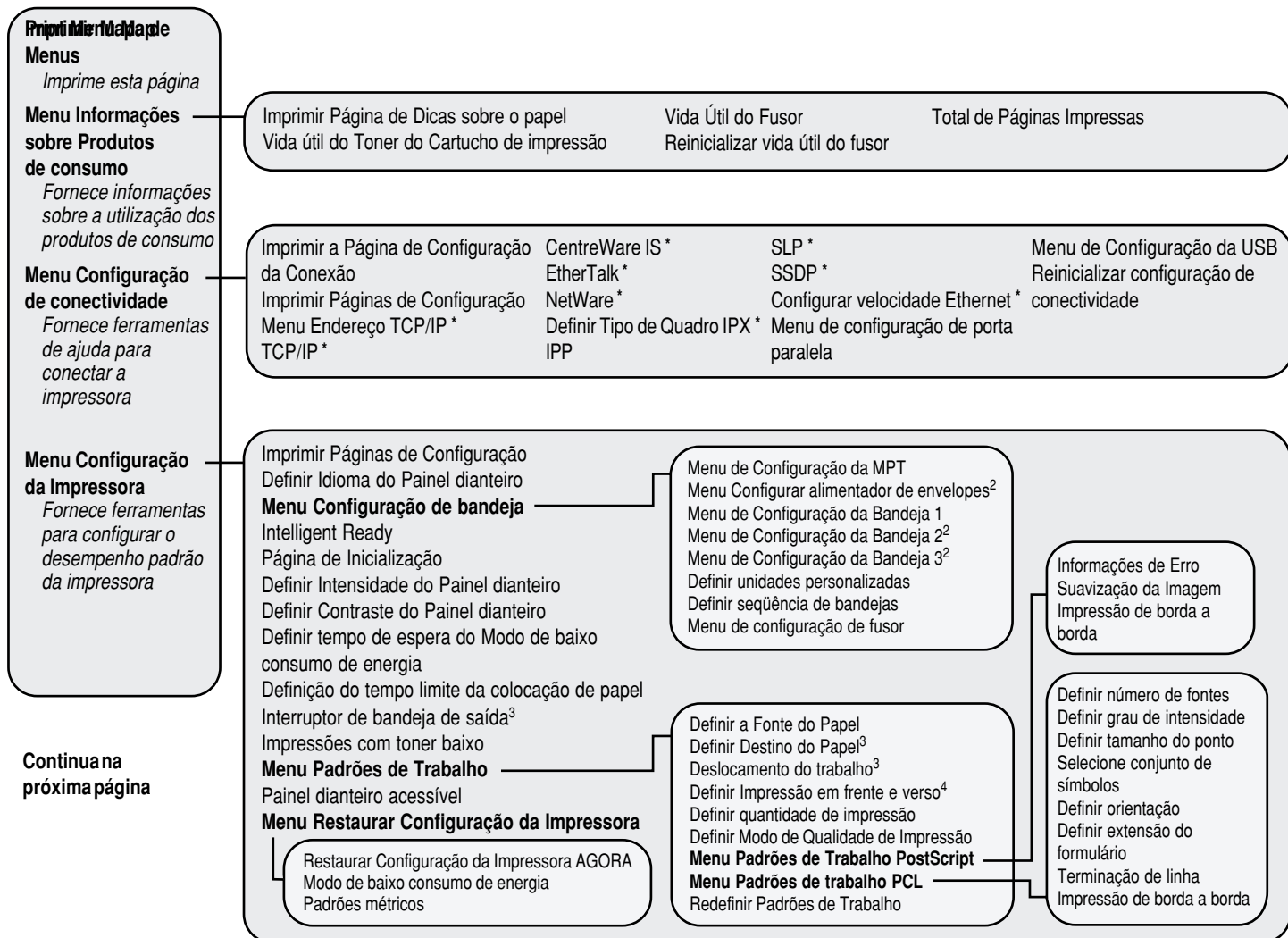

Continua na próxima página

Imprimir Mapa de Menus

Imprime esta página

Menu Páginas Imprimíveis

Fornecer uma lista de todas as páginas armazenadas na impressora para impressão fácil

Menu Suporte

Fornecer ferramentas e informações sobre como solucionar problemas da impressora

Os itens com um * não aparecem no modelo 4400B.

Legenda dos recursos opcionais

- Requer opcional
- 1 Unidade de disco rígido
 - 2 Bandejas
 - 3 Empilhador
 - 4 Unidade frente e verso
 - 5 Flash DIMM

Trabalhos de Impressão de Prova ¹
Trabalhos de Impressão Salvos ¹
Trabalhos de Impressão protegida ¹
Demonstração do Escritório
Demonstração de Impressão em frente e verso ⁴
Imprimir lista de fontes PCL
Imprimir lista de fontes PostScript
Imprimir Impressões de teste
Imprimir diretório do disco ¹

Imprimir diretório flash ⁵
Imprimir Perfil de Utilização
Imprimir Páginas de Configuração
Imprimir o Guia de Ajuda
Imprimir páginas de diagnóstico
Imprimir Página de Dicas sobre o papel
Imprimir a Página de Configuração da Conexão
Imprimir Página de Inicialização
Imprimir Mapa de Menus

Menu Páginas de Serviços*

Imprimir Registro de Inicialização NetWare
Imprimir Registro do Tempo de Execução do NetWare
Imprimir Registro de Inicialização TCP/IP
Imprimir Registro do Tempo de Execução do TCP/IP
Imprimir Registro de Inicialização do AppleTalk
Imprimir Registro do Tempo de Execução do AppleTalk
Imprimir Registro de Inicialização de Hardware

Imprimir o Guia de Ajuda
Identificação da Impressora
Melhorar Qualidade da Impressão?

Modelo
Nome da Impressora
Servidor de Impressão*
Endereço IP*
Selecione para Instalação*
Número de Série
Data de Ativação

Imprimir páginas de diagnóstico
Imprimir Página de Dicas sobre o papel

Dúvidas de Rede?*

Menu Informações sobre Produtos de consumo

Idêntico ao acima

Resolver Atolamentos de Papel?

Imprimir a Página de Configuração da Conexão
Imprimir Páginas de Configuração
Imprimir Registro de Inicialização NetWare
Imprimir Registro do Tempo de Execução do NetWare
Imprimir Registro de Inicialização TCP/IP
Imprimir Registro do Tempo de Execução do TCP/IP
Imprimir Registro de Inicialização do AppleTalk
Imprimir Registro do Tempo de Execução do AppleTalk
Imprimir Registro de Inicialização de Hardware
Informação sobre Erro PostScript
Reinicializar configuração de conectividade

Imprimir Página de Dicas sobre o papel
Guia de Prevenção de Atolamento On-line

Menu do Perfil de Utilização Menu Ferramentas de Serviços

Imprimir Perfil de Utilização
Relatório Completo por e-mail*
Relatório de Perfil de Utilização por e-mail*

Reinicializar a RAMNV
Histórico de Falhas
Modo hexadecimal

Recursos do driver

Esta seção abrange:

- Modos de qualidade de impressão – consulte página 8.
- Impressões protegidas, impressões de prova e impressões salvas – consulte página 11.
- Páginas de separação – consulte página 14.
- Impressão de várias páginas em uma única folha de papel (várias em 1) – consulte página 15.
- Impressão de livretos – consulte página 16.
- Imagens negativas e de espelho – consulte página 18.
- Escala – consulte página 19.
- Ajuste automático – consulte página 20.
- Marcas d'água – consulte página 21.
- Suavização de imagem – consulte página 22.
- Papel de tamanho personalizado – consulte página 23.
- Capas – consulte página 28.

Modos de qualidade de impressão

Pode-se escolher entre dois modos de qualidade de impressão para obter a melhor combinação de velocidade e qualidade de impressão para um trabalho. Também estão disponíveis outras opções de impressão.

Modo de qualidade de impressão

600x600 dpi

- Modo de finalidade geral para impressão de alta velocidade.
- Adequado para a maioria dos usos em escritório.

True 1200x1200 dpi

- Impressões de alta qualidade.
- Não disponível no modelo Phaser 4400B.

Outras opções de impressão

Rascunho

- Reduz a quantidade de toner usada na página.
- Faz com que a impressão das páginas seja mais leve.

Preto e branco para fax

- Modifica gradações de cinza para padrões texturizados de preto e branco.
- Disponível sob encomenda; para obter mais informações, entre em contato com o Atendimento ao Cliente Xerox.

Velocidade máxima

Em todos os modos de qualidade de impressão, a velocidade máxima é:

- Papel comum tamanho carta: até 26 ppm
- Papel comum tamanho A4: até 25 ppm

A quantidade aproximada de páginas por minuto (ppm) não inclui o tempo de processamento de E/S ou de imagens. Os trabalhos em frente e verso, os trabalhos complexos e aqueles trabalhos com temperaturas do fusor diferentes de Média podem ser executados a uma velocidade mais baixa.

Seleção de um modo de qualidade de impressão

Sistema operacional	Driver	Instruções
MacOS 8 / MacOS 9	PostScript	<ol style="list-style-type: none"> 1. No menu Arquivo, selecione Imprimir. 2. Na caixa de diálogo Imprimir, selecione o menu suspenso Qualidade de Impressão. 3. Selecione o modo desejado de Qualidade. (No Modo rascunho, clique na guia Opções avançadas).
MacOS X	PostScript	<ol style="list-style-type: none"> 1. No menu Arquivo, selecione Imprimir. 2. Na caixa de diálogo Imprimir, selecione o menu suspenso Recursos da impressora. 3. Selecione a guia Qualidade de impressão. 4. Selecione o modo desejado de Qualidade. (Em Modo rascunho, clique na guia Opções avançadas).
Windows 95, Windows 98 ou Windows Me	PostScript	<ol style="list-style-type: none"> 1. No menu Arquivo, selecione Imprimir. 2. Clique no botão Propriedades. 3. Na guia Configurar, em Qualidade de impressão, selecione 600x600 dpi ou 1200x1200 dpi real. (No Modo rascunho, clique na guia Mais opções de layout).
Windows 95, Windows 98 ou Windows Me	PCL5e	<p>O PCL5e suporta apenas 600x600 dpi e modo rascunho.</p> <ol style="list-style-type: none"> 1. No menu Arquivo, selecione Imprimir. 2. Clique no botão Propriedades. 3. Clique em Mais opções de layout para alterar a opção Rascunho.
Windows 95, Windows 98 ou Windows Me	PCL6	<ol style="list-style-type: none"> 1. No menu Arquivo, selecione Imprimir. 2. Clique no botão Propriedades. 3. Na guia Opções de imagem, em Qualidade de impressão, mova o controle deslizante para 600x600 dpi ou 1200x1200 dpi real. (Em Rascunho, clique em Mais opções de layout) na guia Configurar.
Windows 2000 ou Windows XP	PostScript	<ol style="list-style-type: none"> 1. No menu Arquivo, selecione Imprimir. 2. Clique no botão Propriedades. 3. Na guia Papel/Qualidade, em Qualidade da impressão, selecione 600x600 dpi ou 1200x1200 dpi real. (Em Modo rascunho, clique no botão Avançado na guia Layout e altere a configuração das Opções de documentos e dos Recursos da impressora).

Seleção de um modo de qualidade de impressão (Continuação)

Windows NT	PostScript	<ol style="list-style-type: none"> 1. No menu Arquivo, selecione Imprimir. 2. Clique no botão Propriedades. 3. Na guia Papel/Qualidade, em Qualidade da impressão, selecione 600x600 dpi ou 1200x1200 dpi real. (Em Modo rascunho, clique na guia Avançado e altere a configuração das Opções de documentos e dos Recursos da impressora).
Windows 2000 ou Windows XP	PCL5e	<p>O PCL5e suporta apenas 600x600 dpi e modo rascunho.</p> <ol style="list-style-type: none"> 1. No menu Arquivo, selecione Imprimir. 2. Clique no botão Avançado da guia Layout. 3. Em Opções de documentos e Recursos da impressora, selecione a opção Modo rascunho.
Windows NT	PCL5e	<p>O PCL5e suporta apenas 600x600 dpi e modo rascunho.</p> <ol style="list-style-type: none"> 1. No menu Arquivo, selecione Imprimir. 2. Clique na guia Avançado. 3. Em Opções de documentos e Recursos da impressora, selecione a opção Qualidade da imagem.
Windows 2000, Windows XP ou Windows NT	PCL6	<ol style="list-style-type: none"> 1. No menu Arquivo, selecione Imprimir. 2. Clique no botão Propriedades. 3. Na guia Opções de imagens, em Qualidade da impressão, selecione 600x600 dpi ou 1200x1200 dpi real. (Em Rascunho, clique em Mais opções de layout na guia Configurar).

Impressões protegidas, impressões de prova e impressões salvas

Estes recursos estarão disponíveis se a sua impressora tiver um disco rígido interno. Escolha um dos seguintes tipos especiais de trabalho:

- **Impressão Protegida:** Imprima documentos confidenciais; os trabalhos protegidos por senha numérica de 4 dígitos são armazenados no disco rígido da impressora. Os trabalhos são impressos somente após digitar o número de 4 dígitos no painel dianteiro da impressora; em seguida, são automaticamente excluídos do disco rígido.
- **Impressão de Prova:** Imprima somente uma cópia de um trabalho de várias cópias para que você possa revisar a cópia. Para imprimir as cópias restantes, selecione o nome do trabalho no painel dianteiro da impressora. O trabalho será, então, automaticamente excluído do disco rígido. Se não quiser as cópias restantes, exclua o trabalho no painel dianteiro.
- **Impressão Salva:** Armazene o trabalho no disco rígido da impressora para que possa imprimi-lo quando necessário. O trabalho não é excluído depois da impressão. Isso é útil para os documentos freqüentemente impressos, por exemplo, formulários de tributação, formulários de pessoal ou formulários de requisição.

Observação

Esses trabalhos são armazenados no disco rígido e permanecem na impressora mesmo quando ela é desligada. Há um limite de 100 trabalhos de cada tipo no disco rígido. Quando a impressora atinge esse limite, ela automaticamente exclui o trabalho mais antigo por tipo antes de adicionar um novo.

Especificação de trabalho em impressão protegida, impressão de prova ou de impressão salva

Sistema operacional	Driver	Instruções
MacOS 8 / MacOS 9	PostScript	<ol style="list-style-type: none"> 1. Na caixa de diálogo Imprimir, clique em Geral. 2. Selecione Tipo de trabalho no menu-suspense, depois escolha o tipo de trabalho. 3. Para obter um trabalho de impressão protegida, digite uma senha de 4 dígitos para este trabalho. Nos trabalhos de impressão de prova e impressão salva, digite o nome que deseja dar ao trabalho.
MacOS X	PostScript	<ol style="list-style-type: none"> 1. Na caixa de diálogo Imprimir, selecione o menu suspenso Recursos da impressora. 2. Selecione a guia Tipo de trabalho e depois selecione Impressão protegida, Impressão de prova ou Impressão salva. 3. Nas listas suspensas, selecione os números da senha.

Especificação de trabalho em impressão protegida, impressão de prova ou de impressão salva (Continuação)

Windows 95, Windows 98 ou Windows Me	PostScript	<ol style="list-style-type: none"> 1. No menu Arquivo, selecione Imprimir. 2. Clique no botão Propriedades. 3. Na guia Opções de material impresso, escolha o Tipo de trabalho. 4. Para obter um trabalho de impressão protegida, digite uma senha de 4 dígitos para este trabalho. Nos trabalhos de impressão de prova e impressão salva, digite o nome que deseja dar ao trabalho.
Windows 95, Windows 98 ou Windows Me	PCL5e PCL6	<ol style="list-style-type: none"> 1. No menu Arquivo, selecione Imprimir. 2. Clique no botão Propriedades. 3. Na guia Configurar, escolha o Tipo de trabalho. 4. Para obter um trabalho de impressão protegida, digite uma senha de 4 dígitos para este trabalho. Nos trabalhos de impressão de prova e impressão salva, digite o nome que deseja dar ao trabalho.
Windows 2000, Windows XP ou Windows NT	PostScript	<ol style="list-style-type: none"> 1. No menu Arquivo, selecione Imprimir. 2. Clique no botão Propriedades. 3. Na guia Opções de material impresso, escolha o tipo de trabalho. 4. Nos trabalhos de impressão de prova e impressão salva, digite o nome que deseja dar ao trabalho. Para ter um trabalho de impressão protegida, digite uma senha numérica (4 dígitos) a ser atribuída a esse trabalho.
Windows 2000 ou Windows XP	PCL5e	<ol style="list-style-type: none"> 1. No menu Arquivo, selecione Imprimir. 2. Clique no botão Propriedades. 3. Na guia Layout, clique no botão Avançado. 4. Selecione o Tipo de trabalho. 5. Para obter um trabalho de impressão protegida, digite uma senha de 4 dígitos para este trabalho. Nos trabalhos de impressão de prova e impressão salva, digite o nome que deseja dar ao trabalho.
Windows NT	PCL5e	<ol style="list-style-type: none"> 1. No menu Arquivo, selecione Imprimir. 2. Clique no botão Propriedades. 3. Clique na guia Avançado e selecione o Tipo de trabalho em Opções de documentos. 4. Para obter um trabalho de impressão protegida, digite uma senha de 4 dígitos para este trabalho. Nos trabalhos de impressão de prova e impressão salva, digite o nome que deseja dar ao trabalho.

Especificação de trabalho em impressão protegida, impressão de prova ou de impressão salva (Continuação)

Windows 2000, Windows XP ou Windows NT	PCL6	<ol style="list-style-type: none"> 1. No menu Arquivo, selecione Imprimir. 2. Clique no botão Propriedades. 3. Na guia Configurar, escolha o tipo de trabalho. 4. Para obter um trabalho de impressão protegida, digite uma senha de 4 dígitos para este trabalho. Nos trabalhos de impressão de prova e impressão salva, digite o nome que deseja dar ao trabalho.
--	------	---

Impressão de trabalhos protegidos

Para imprimir trabalhos de impressão protegida, especifique a senha de 4 dígitos no painel dianteiro da impressora.

1. Vá até o **menu Páginas imprimíveis** usando a tecla **Seta para baixo** e pressione a tecla **OK**.
2. Vá até **Trabalhos de impressão protegida** e pressione a tecla **OK**.
3. Vá até o primeiro dígito correto da senha.

Observação

Se tiver inserido menos de quatro dígitos no campo **Senha** do driver, insira zeros antes da senha para que haja quatro dígitos no painel dianteiro. Se tiver inserido, por exemplo, **222** no driver, digite **0222** no painel dianteiro. Você pode usar a tecla **Retornar** para voltar para um dígito anterior. Todos os trabalhos com essa senha numérica serão impressos depois que você pressionar a tecla **OK** no quarto dígito.

4. Pressione a tecla **OK**.
5. Repita as etapas 3 e 4 para o segundo, terceiro e quarto dígitos.
6. Se necessário, pressione a tecla **Seta para Baixo** para ir para **Imprimir**.
7. Pressione a tecla **OK** para imprimir o trabalho.

Impressão de trabalhos salvos e trabalhos de prova

Para imprimir um trabalho de impressão salva ou as cópias restantes de um trabalho de impressão de prova, selecione o nome do trabalho no painel dianteiro da impressora:

1. Vá até o **menu Páginas imprimíveis** usando a tecla **Seta para baixo**, depois pressione a tecla **OK**.
2. Vá até **Trabalhos de Impressão de Prova** ou **Trabalhos de Impressão Salva** e pressione a tecla **OK**.
3. Continue a busca até encontrar o nome do seu trabalho. Eles estão organizados em ordem alfabética.
4. Pressione a tecla **OK**.
5. Vá até **Imprimir e excluir** ou **Imprimir e salvar** e pressione a tecla **OK**.
6. Localize a quantidade desejada de cópias e pressione a tecla **OK** para salvar o trabalho. Se for um trabalho de prova, ele será automaticamente excluído depois de impresso.

Exclusão de trabalhos salvos ou trabalhos de prova

Para excluir um trabalho de impressão salva ou as cópias restantes de um trabalho de impressão de prova, selecione o nome do trabalho no painel dianteiro da impressora:

1. Vá até o **menu Páginas imprimíveis** usando a tecla **Seta para baixo**, depois pressione a tecla **OK**.
2. Vá até **Trabalhos de Impressão de Prova** ou **Trabalhos de Impressão Salva** e pressione a tecla **OK**.
3. Continue a busca até encontrar o nome do seu trabalho. Eles estão organizados em ordem alfabética.
4. Pressione a tecla **OK**.
5. Vá até **Excluir** e pressione a tecla **OK** para excluir o trabalho.

Páginas de separação

É possível fazer com que a impressora insira uma *página de separação* (uma página divisora) após um trabalho de impressão, entre as cópias de um trabalho de impressão ou entre cada página de um trabalho de impressão. Você também pode especificar a bandeja a ser usada como origem das páginas de separação.

Especificação de páginas de separação

Sistema operacional	Driver	Instruções
MacOS 8 / MacOS 9		<ol style="list-style-type: none"> 1. Na caixa de diálogo Imprimir, clique em Geral. 2. Selecione Opções avançadas de material no menu-suspense. 3. Selecione a localização das páginas de separação e a bandeja de origem.
MacOS X		<ol style="list-style-type: none"> 1. Na caixa de diálogo Imprimir, selecione o menu suspenso Recursos da impressora. 2. Selecione a guia Opções avançadas e selecione Páginas de separação.
Windows 95, Windows 98 ou Windows Me	PostScript PCL5e PCL6	<ol style="list-style-type: none"> 1. No menu Arquivo, selecione Imprimir. 2. Clique no botão Propriedades. 3. Na guia Opções de material impresso, selecione a localização das páginas de separação e a bandeja de origem.
Windows 2000, Windows XP ou Windows NT	PostScript PCL6	<ol style="list-style-type: none"> 1. No menu Arquivo, selecione Imprimir. 2. Clique no botão Propriedades. 3. Na guia Opções de material impresso, selecione a localização das páginas de separação e a bandeja de origem.

Especificação de páginas de separação (Continuação)

Windows 2000 ou Windows XP	PCL5e	<ol style="list-style-type: none"> 1. No menu Arquivo, selecione Imprimir. 2. Clique no botão Propriedades. 3. Clique na guia Layout e no botão Avançado. 4. Em Opções de documentos, selecione a localização das páginas de separação e a bandeja de origem.
Windows NT	PCL5e	<ol style="list-style-type: none"> 1. No menu Arquivo, selecione Imprimir. 2. Clique no botão Propriedades. 3. Clique na guia Avançado e, em Opções de documentos, selecione a localização das páginas de separação e a bandeja de origem.

Impressão de várias páginas em uma única folha de papel (várias em 1)

Ao imprimir um documento de várias páginas, você poderá optar por imprimir mais de uma página em uma única folha de papel. É possível optar por imprimir uma, duas, quatro, seis, nove ou 16 páginas por folha (por lado, se for impressão em frente e verso).

Impressão de várias páginas em uma única folha de papel

Sistema operacional	Driver	Instruções
MacOS 8 / MacOS 9	PostScript	<ol style="list-style-type: none"> 1. Na caixa de diálogo Imprimir, clique em Geral. 2. Selecione Layout no menu-suspensa, depois escolha a quantidade de páginas por folha.
MacOS X	PostScript	<ol style="list-style-type: none"> 1. Na caixa de diálogo Imprimir, selecione o menu suspenso Layout. 2. Selecione um layout.
Windows 95, Windows 98 ou Windows Me	PostScript PCL5e PCL6	<ol style="list-style-type: none"> 1. No menu Arquivo, selecione Imprimir. 2. Clique no botão Propriedades. 3. Na guia Configurar, clique no botão Mais Opções de Layout. 4. Escolha a quantidade de páginas por folha na lista suspensa. Ao imprimir mais de uma página em uma folha, você também poderá imprimir uma borda ao redor de cada página.
Windows 2000 ou Windows XP	PostScript PCL5e	<ol style="list-style-type: none"> 1. No menu Arquivo, selecione Imprimir. 2. Clique no botão Propriedades. 3. Na guia Layout, escolha a quantidade de páginas por folha na lista suspensa.

Impressão de várias páginas em uma única folha de papel (Continuação)

Windows NT	PostScript	<ol style="list-style-type: none"> 1. No menu Arquivo, selecione Imprimir. 2. Clique no botão Propriedades. 3. Na guia Avançado, em Opções de documentos, selecione a Opção de layout de página (várias em 1) desejada.
Windows NT	PCL5e	Não suportado
Windows 2000, Windows XP ou Windows NT	PCL6	<ol style="list-style-type: none"> 1. No menu Arquivo, selecione Imprimir. 2. Clique no botão Propriedades. 3. Na guia Configurar, clique no botão Mais Opções de Layout. 4. Escolha a quantidade de páginas por folha na lista suspensa. Ao imprimir mais de uma página em uma folha, você também poderá imprimir uma borda ao redor de cada página.

Impressão de livretos

Se a impressora tiver o recurso frente e verso configurado, você poderá imprimir documentos no formato de um pequeno livro. É possível criar livretos em qualquer tamanho de papel próprio para impressão em frente e verso. O driver reduz automaticamente a imagem de cada página e imprime duas páginas em cada face. As páginas serão impressas na ordem correta, de modo que você possa dobrar e grampear as páginas para criar um livreto.

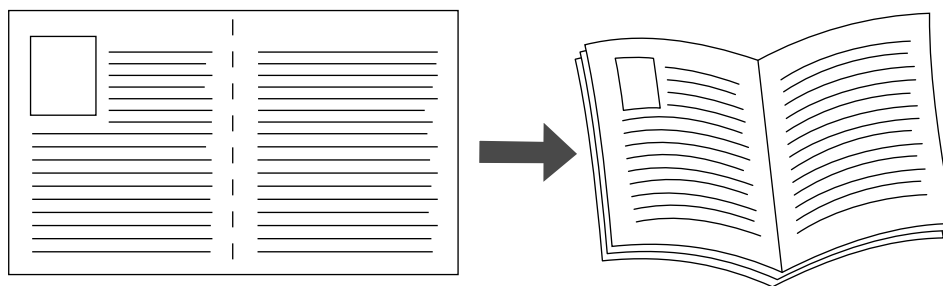

Deslizamento e medianiz

Ao escolher a impressão de livreto, você também pode especificar o *deslizamento* e a *medianiz* no **driver do Windows 95/Windows 98/Windows Me**. A medianiz é a distância horizontal medida a partir da dobra até a imagem da página (em pontos). O deslizamento é a distância em que as imagens desta página são deslocadas para dentro (em décimos de um ponto); este procedimento compensa a espessura do papel dobrado, o que, em caso contrário, faria com que as imagens das páginas internas se deslocassem ligeiramente para fora.

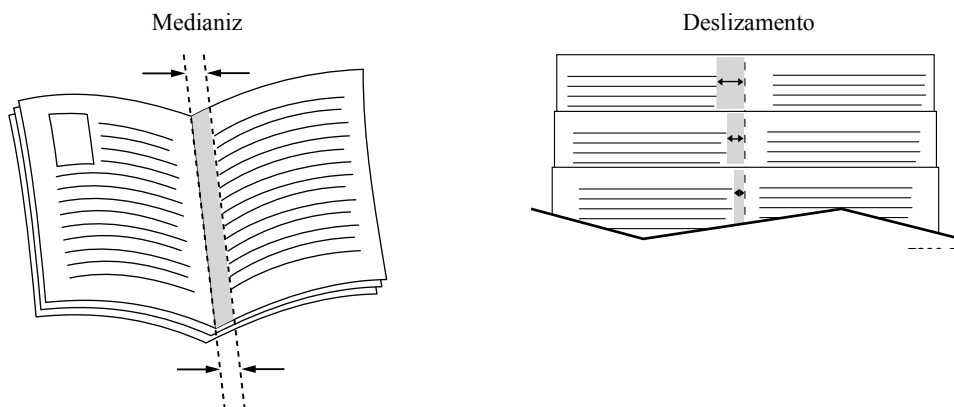

Especificação de impressão de livretos

Sistema operacional	Driver	Instruções
MacOS 8 / MacOS 9 ou MacOS X	PostScript	Não suportado.
Windows 95, Windows 98 ou Windows Me	PostScript PCL5e PCL6	<ol style="list-style-type: none"> 1. No menu Arquivo, selecione Imprimir. 2. Clique no botão Propriedades. 3. Na guia Configurar, clique no botão Mais Opções de Layout. 4. Assinale a opção Imprimir em estilo de livreto. Você também pode especificar o deslizamento e a medianiz.
Windows 2000 ou Windows XP	PostScript PCL5e	<ol style="list-style-type: none"> 1. No menu Arquivo, selecione Imprimir. 2. Clique no botão Propriedades. 3. Na guia Layout, escolha Livreto na lista suspensa Páginas por folha.
Windows NT	PostScript PCL5e	Não suportado
Windows 2000, Windows XP ou Windows NT	PCL6	<ol style="list-style-type: none"> 1. No menu Arquivo, selecione Imprimir. 2. Clique no botão Propriedades. 3. Na guia Configurar, clique no botão Mais Opções de Layout. 4. Assinale Imprimir em estilo de livreto na caixa de diálogo Mais opções de layout. Você também pode especificar o deslizamento e a medianiz nessa caixa de diálogo.

Imagens negativas e de espelho

Você pode imprimir suas páginas como uma imagem negativa (inverte as áreas claras e escuras da imagem impressa) e/ou imagem de espelho (vira as imagens horizontalmente nas páginas quando impressas).

Para selecionar imagens negativas ou de espelho em um driver compatível:

Especificação de imagens negativas e de espelho

Sistema operacional	Driver	Instruções
MacOS 8 / MacOS 9	PostScript	<ol style="list-style-type: none"> 1. No menu Arquivo, selecione Configuração da página. 2. Escolha Opções PostScript no menu suspenso e selecione Inverter imagem (para imprimir uma imagem negativa) ou Virar Horizontalmente (para imprimir uma imagem de espelho).
Windows 95, Windows 98 ou Windows Me	PostScript	<ol style="list-style-type: none"> 1. No menu Arquivo, selecione Imprimir. 2. Clique no botão Propriedades. 3. Na guia Configurar, clique no botão Mais Opções de Layout. 4. Selecione Imprimir como imagem negativa e/ou Imprimir como imagem de espelho.
Windows 95, Windows 98 ou Windows Me	PCL5e PCL6	Não suportado
Windows 2000 ou Windows XP	PostScript	<ol style="list-style-type: none"> 1. No menu Arquivo, selecione Imprimir. 2. Clique no botão Propriedades. 3. Pela guia Layout, clique em Avançado. 4. Em Opções de documento e Opções de PostScript, selecione Sim ou Não para Impressão espelhada e Impressão negativa.
Windows NT	PostScript	<ol style="list-style-type: none"> 1. No menu Arquivo, selecione Imprimir. 2. Clique no botão Propriedades e na guia Avançado. 3. Em Opções de documento e Opções de PostScript, selecione Sim ou Não para Impressão espelhada e Impressão negativa.
Windows 2000, Windows XP ou Windows NT	PCL5e PCL6	Não suportado

Escala

É possível reduzir ou ampliar as imagens da página quando impressas. Selecione um valor entre 25 e 400 por cento. O padrão é 100 por cento.

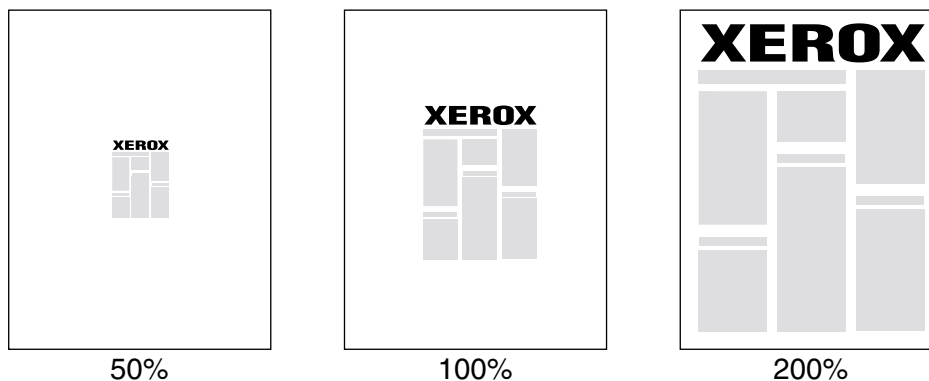

Especificação de escala

Sistema operacional	Driver	Instruções
MacOS 8 / MacOS 9 MacOS X		<ol style="list-style-type: none"> 1. No menu Arquivo, selecione Configuração da Página. 2. Especifique a porcentagem na caixa depois de Escala.
Windows 95, Windows 98 ou Windows Me	PostScript PCL5e PCL6	<ol style="list-style-type: none"> 1. No menu Arquivo, selecione Imprimir. 2. Clique no botão Propriedades. 3. Na guia Configurar, clique em Mais Opções de Layout, 4. Especifique a porcentagem a escalar na caixa Porcentagem.
Windows 2000 ou Windows XP	PostScript PCL5e	<ol style="list-style-type: none"> 1. No menu Arquivo, selecione Imprimir. 2. Clique no botão Propriedades. 3. Pela guia Layout, clique em Avançado. 4. Na caixa em Gráfico, selecione a porcentagem desejada para a Escala.
Windows NT	PostScript PCL5e	<ol style="list-style-type: none"> 1. No menu Arquivo, selecione Imprimir. 2. Clique no botão Propriedades e na guia Avançado. 3. Em Gráfico, selecione a porcentagem desejada para a Escala.
Windows 2000, Windows XP ou Windows NT	PCL6	<ol style="list-style-type: none"> 1. No menu Arquivo, selecione Imprimir. 2. Clique no botão Propriedades. 3. Na guia Configurar, clique em Mais Opções de Layout. 4. Especifique a porcentagem a escalar na caixa Porcentagem.

Ajuste automático

Quando a impressora usa um tamanho de papel diferente do tamanho especificado no driver, o recurso Ajuste automático amplia ou reduz a imagem da impressão para fazê-la caber no tamanho de papel em que será impressa. Se este recurso estiver desligado e o papel não for do mesmo tamanho da imagem de impressão, somente uma parte da imagem será impressa ou a imagem inteira será impressa em apenas uma parte do papel.

O valor padrão deste recurso é ligado.

Desativação do ajuste automático

Sistema operacional	Driver	Instruções
MacOS 8 / MacOS 9		<ol style="list-style-type: none"> 1. Na caixa de diálogo Imprimir, clique em Geral. 2. Selecione Opções avançadas de material no menu-suspensão, depois selecione se será ou não ativado o Ajuste automático.
MacOS X		<ol style="list-style-type: none"> 1. Na caixa de diálogo Imprimir, selecione o menu suspensão Recursos da impressora. 2. Selecione a guia Opções avançadas, depois selecione se será ou não ativado o Ajuste automático.
Windows 95, Windows 98 ou Windows Me	PostScript PCL5e PCL6	Não suportado
Windows 2000, Windows XP ou Windows NT	PostScript	<ol style="list-style-type: none"> 1. No menu Arquivo, selecione Imprimir. 2. Clique no botão Propriedades. 3. Na guia Papel/Qualidade, selecione Escolher bandeja específica. 4. Limpe a caixa de diálogo Ajuste automático.
Windows 2000, Windows XP ou Windows NT	PCL5e PCL6	Não suportado

Marcas d'água

A marca d'água é um texto (independente daquele fornecido pelo aplicativo de impressão) que é impresso na primeira página ou em cada página do documento. Por exemplo, termos como Rascunho, Confidencial, Data, Versão, os quais poderiam ser estampados em um papel antes da distribuição do documento, podem ser inseridos com uma marca d'água.

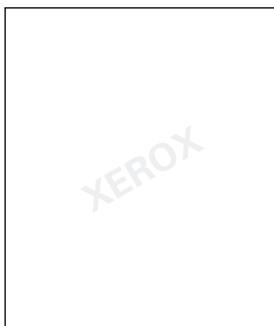

Você pode criar uma marca d'água ou editar um texto, local e ângulo de uma marca d'água existente. Com o driver do Windows, escolha também se quer imprimir a marca d'água somente na primeira página, ou em segundo plano, ou se deseja imprimir o texto da marca d'água como um contorno (em vez de texto cheio).

Observação

Nem todos os aplicativos suportam a impressão de marca d'água.

Seleção, criação e edição de marcas d'água

Sistema operacional	Driver	Instruções
MacOS 8 / MacOS 9 ou MacOS X		Não suportado
Windows 95, Windows 98 ou Windows Me	PostScript	<ol style="list-style-type: none"> 1. No menu Arquivo, selecione Imprimir. 2. Clique no botão Propriedades. 3. Na guia Configurar, clique no botão Mais Opções de Layout. 4. Clique em Marca d'água para exibir a caixa de diálogo Marcas d'água.
Windows 95, Windows 98 ou Windows Me	PCL5e PCL6	<ol style="list-style-type: none"> 1. No menu Arquivo, selecione Imprimir. 2. Clique no botão Propriedades e na guia Marcas d'água.

Seleção, criação e edição de marcas d'água (Continuação)

Windows 2000 ou Windows XP	PostScript PCL5e	<ol style="list-style-type: none"> 1. No menu Arquivo, selecione Imprimir. 2. Clique no botão Propriedades. 3. Pela guia Layout, clique em Avançado. 4. Na caixa em Opções de documento e Recursos da impressora, clique em Modificar e selecione a marca d'água desejada na caixa de diálogo Modificar marcas d'água.
Windows NT	PostScript	Não suportado
Windows NT	PCL5e	<ol style="list-style-type: none"> 1. No menu Arquivo, selecione Imprimir. 2. Clique no botão Propriedades. 3. Pela guia Layout, clique em Avançado. 4. Na caixa de diálogo em Opções de documentos, clique em Marcas d'água. 5. Selecione a marca d'água desejada na caixa de diálogo Editor de marcas d'água.
Windows 2000, Windows XP ou Windows NT	PCL6	<ol style="list-style-type: none"> 1. No menu Arquivo, selecione Imprimir. 2. Clique no botão Propriedades e na guia Marcas d'água.

Suavização de imagem

A suavização de imagem mistura áreas pretas e cinzas adjacentes em imagens de baixa resolução para suavizar as transições de borda. Por exemplo, use a suavização de imagem para melhorar a aparência de uma imagem de 72 dpi transferida por download da Web. A suavização da imagem não é recomendada para imagens com resolução de 300 dpi ou superior.

Para selecionar a suavização de imagem em um driver compatível:

Suavização da imagem

Sistema operacional	Driver	Instruções
MacOS 8 / MacOS 9	PostScript	<ol style="list-style-type: none"> 1. Na caixa de diálogo Imprimir, clique em Geral. 2. Selecione Opções avançadas no menu-suspensão, depois selecione se será ou não ativada a Suavização da imagem.
MacOS X	PostScript	<ol style="list-style-type: none"> 1. Na caixa de diálogo Imprimir, selecione o menu suspensão Recursos da impressora. 2. Selecione se deve ou não ser ativada a Suavização da imagem.

Suavização da imagem (Continuação)

Windows 95, Windows 98 ou Windows Me	PostScript	<ol style="list-style-type: none"> 1. No menu Arquivo, selecione Imprimir. 2. Clique no botão Propriedades. 3. Na guia Configurar, clique no botão Mais Opções de Layout. 4. Clique na caixa de diálogo Suavização da imagem.
Windows 95, Windows 98 ou Windows Me	PCL5e PCL6	Não suportado
Windows 2000 ou Windows XP	PostScript	<ol style="list-style-type: none"> 1. No menu Arquivo, selecione Imprimir. 2. Na guia Layout, clique no botão Avançado. 3. Na caixa em Opções de documento e Recursos da impressora, selecione Ativar ou Desativar para a opção Suavizar Imagem.
Windows NT	PostScript	<ol style="list-style-type: none"> 1. No menu Arquivo, selecione Imprimir. 2. Clique no botão Propriedades. 3. Na guia Avançado, em Opções de documentos e Recursos da impressora, selecione Ativar ou Desativar para Suavização da imagem.
Windows 2000, Windows XP ou Windows NT	PCL5e PCL6	Não suportado

Papel de tamanho personalizado

Além da grande variedade de tamanhos de papel padrão disponível para esta impressora, você pode usar papel de tamanho personalizado. Para obter uma lista de tamanhos de papel, consulte a seção *Papéis suportados* no *Guia de papéis e bandejas* no **CD-ROM de documentação interativa**.

Para imprimir em papel de tamanho personalizado:

1. Coloque o papel em uma bandeja ou na bandeja multiformatos. (Cartões postais e envelopes de tamanho personalizado podem ser colocados no alimentador de envelopes). Para obter mais informações, consulte a seção *Bandejas* do *Guia de papéis e bandejas* no **CD-ROM de documentação interativa**.

Vista da parte superior:

A. Impressão só frente, B. Impressão em frente e verso

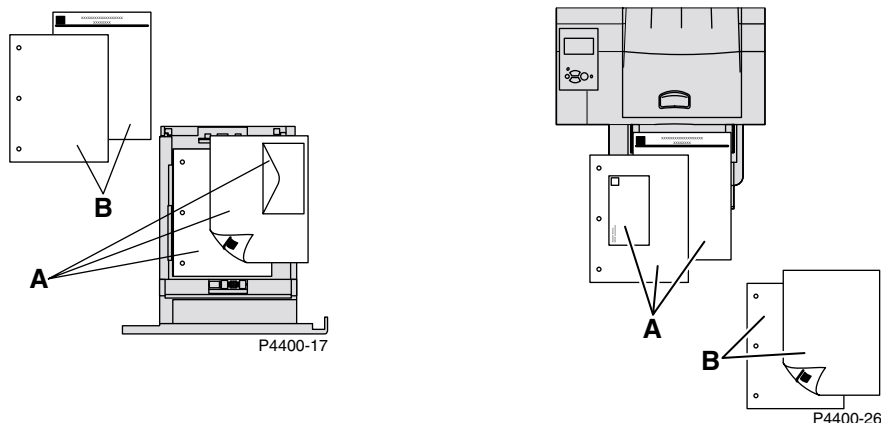

2. Quando o painel dianteiro solicitar que você confirme o tipo e o tamanho do papel:

Para a bandeja 1, 2 ou 3:

- a. Localize o tipo correto de papel e pressione a tecla **OK** para salvar sua seleção.
- b. Para definir a bandeja para o papel de tamanho personalizado e especificar as dimensões, vá ao painel dianteiro e, com **Menus** realçado, pressione a tecla **OK**.
- c. Vá até o **Menu Configuração da Impressora**, pressionando a tecla **seta para baixo** e, em seguida, pressione a tecla **OK**.
- d. Vá até o **Menu Configuração de bandeja** e pressione a tecla **OK**.
- e. Vá até o **Menu Configuração de bandeja #** (onde # é o número da bandeja) e pressione a tecla **OK**.
- f. Se não puder visualizar a seleção de **Definir X personalizado**, vá até **Tamanho personalizado** e pressione a tecla **OK** para modificar o **Tamanho personalizado** para **Ativar**.
- g. Vá até **Definir X personalizado** e pressione a tecla **OK**.
- h. Pressione a tecla **seta para baixo** ou **seta para cima** para localizar o valor de **X** e, em seguida, pressione a tecla **OK**. (O valor de X é a medida entre o lado direito e o lado esquerdo do papel na bandeja.)
- i. Vá até **Definir Y personalizado** e pressione a tecla **OK**.
- j. Pressione a tecla **seta para baixo** ou **seta para cima** para localizar o valor de **Y** e, em seguida, pressione a tecla **OK**. (O valor de Y é a medida entre a parte dianteira e a parte traseira do papel na bandeja.)

Para a bandeja multiformatos:

- a. Vá até **Alterar tipo de papel**, pressionando a tecla **seta para baixo** e, em seguida, pressione a tecla **OK**.
- b. Localize o tipo correto de papel e pressione a tecla **OK** para salvar sua seleção.
- c. Vá até **Alterar tamanho de papel** e pressione a tecla **OK**.
- d. Vá até **Personalizar** e pressione a tecla **OK**.
- e. Vá até **Definir X personalizado** e pressione a tecla **OK**.

- f. Pressione a tecla **seta para baixo** ou **seta para cima** para localizar o valor de **X** e, em seguida, pressione a tecla **OK**. (O valor de **X** é a medida entre o lado direito e o lado esquerdo do papel na bandeja.)
 - g. Vá até **Definir Y personalizado** e pressione a tecla **OK**.
 - h. Pressione a tecla **seta para baixo** ou **seta para cima** para localizar o valor de **Y** e, em seguida, pressione a tecla **OK**. (O valor de **Y** é a medida entre a parte da frente e a parte de trás do papel na bandeja.)
3. Selecione o tamanho personalizado no driver da impressora.

Seleção de papel de tamanho personalizado

Sistema operacional	Driver	Instruções
MacOS 8 / MacOS 9	PostScript	<ol style="list-style-type: none"> 1. No menu Arquivo, selecione Imprimir. 2. Na caixa de diálogo Configuração da página, selecione o menu suspenso Tamanhos de papel personalizados. 3. Pressione Novo para inserir um novo tamanho de papel personalizado. Uma caixa de diálogo aparecerá quando você inserir largura e altura, margens e nome do tamanho personalizado de página.
MacOS X	PostScript	Não suportado
Windows 95, Windows 98 ou Windows Me	PostScript PCL5e PCL6	<ol style="list-style-type: none"> 1. No menu Arquivo, selecione Imprimir. 2. Clique no botão Propriedades. 3. Na guia Configurar: <ul style="list-style-type: none"> ■ Se você selecionar uma bandeja específica e a bandeja exibir Personalizado para indicar que tem papel de tamanho personalizado, clique no botão Personalizar para inserir as dimensões do papel de tamanho personalizado nas caixas Largura e Altura. ■ Se selecionar Automático para a origem do papel e selecionar Tamanho personalizado para o tamanho do papel, clique no botão Personalizar para inserir os valores de largura e altura do papel de tamanho personalizado desejado nas caixas Largura e Altura. Os valores de largura e altura são, inicialmente, 0. Se tiver inserido informações nas caixas anteriormente, os valores serão inseridos automaticamente. ■ Se uma bandeja tiver papel cujos valores de largura e altura são os que você inseriu, o trabalho será impresso naquele papel. Se a bandeja não tiver papel com os valores, será solicitado colocar aquele papel.

Seleção de papel de tamanho personalizado (Continuação)

Windows 2000, Windows XP ou Windows NT	PostScript	<ol style="list-style-type: none"> 1. No menu Arquivo, selecione Imprimir. 2. Clique no botão Propriedades. 3. Na guia Papel/Qualidade: <ul style="list-style-type: none"> ■ Se selecionar Escolher bandeja específica, você poderá selecionar a bandeja que contém o papel de tamanho personalizado. ■ Se selecionar Automático, você poderá selecionar o tamanho personalizado na lista suspensa Tamanho do papel. ■ Clique no botão Tamanhos personalizados e realce o tamanho personalizado na lista Seleção atual. As caixas Nome, Largura e Altura exibem os detalhes sobre o tamanho personalizado realçado; a imagem de amostra é alterada para representar uma versão reduzida do tamanho personalizado. ■ Para criar um novo tamanho personalizado: <ol style="list-style-type: none"> a. Clique em Novo. b. Digite o novo nome na caixa Nome. c. Digite as dimensões nas caixas Largura e Altura. A imagem de amostra será alterada para representar a versão reduzida do novo tamanho personalizado. (Selecione Exibir unidades de medida para modificar de polegadas para milímetros.) d. Clique em Salvar para adicionar o novo tamanho à lista. Clique em Cancelar para sair sem salvar o novo tamanho personalizado. e. Para sair, clique em Fechar. ■ A caixa Tamanhos personalizados traz uma lista dos tamanhos personalizados existentes que são suportados pela impressora atual. Como esses tamanhos personalizados são salvos no sistema operacional do computador, eles ficam disponíveis para que você os selecione em seus aplicativos. ■ Se criar um tamanho personalizado em determinados aplicativos, o driver listará o tamanho personalizado automaticamente.
Windows 2000, Windows XP ou Windows NT	PCL5e	Não suportado no driver; defina tamanhos personalizados dentro do aplicativo.

Seleção de papel de tamanho personalizado (Continuação)

Windows 2000, Windows XP ou Windows NT	PCL6	<ol style="list-style-type: none">1. No menu Arquivo, selecione Imprimir.2. Clique no botão Propriedades.3. Na guia Configurar:<ul style="list-style-type: none">■ Se selecionar uma bandeja específica e a bandeja exibir Personalizado para indicar que tem papel de tamanho personalizado, clique no botão Personalizar para inserir as dimensões do papel de tamanho personalizado nas caixas Largura e Altura.■ Se selecionar Automático para a origem do papel e selecionar Tamanho personalizado para o tamanho do papel, clique no botão Personalizar para inserir os valores de largura e altura do papel de tamanho personalizado desejado nas caixas Largura e Altura. Os valores de largura e altura são, inicialmente, 0. Se tiver inserido informações nas caixas anteriormente, os valores serão inseridos automaticamente.■ Se uma bandeja tiver papel cujos valores de largura e altura são os que você inseriu, o trabalho será impresso naquele papel. Se a bandeja não tiver papel com os valores, será solicitado colocar aquele papel.
--	------	---

Capas

A capa é a primeira ou a última página de um documento. Esta impressora permite que você escolha, para a capa, uma origem de papel diferente daquela usada para o corpo do documento. Por exemplo, você pode usar o timbre da sua empresa na primeira página de um documento. Também pode usar cartolina para a primeira e a última página de um relatório.

- Qualquer bandeja de papel pode ser usada como origem das capas.
- Certifique-se de que a capa seja do mesmo tamanho do papel usado para o resto das páginas. Se especificar no driver um tamanho diferente do tamanho usado na bandeja selecionada como origem das capas, suas capas serão impressas no mesmo papel do restante do documento.

Opções de capa

- **Nenhuma** – Imprime a primeira e a última página do documento usando o mesmo papel do resto do documento.
- **Somente a primeira página** – Imprime a primeira página do documento a partir de uma bandeja diferente daquela usada para o restante do documento.
- **Primeira e última páginas** – Imprime a primeira e a última página do documento a partir de uma bandeja diferente daquela usada para o restante do documento.

Se você selecionar **Somente a primeira página** ou **Primeira e última**, e selecionar também impressão em frente e verso, as duas primeiras páginas do trabalho serão impressas na capa da frente.

Se selecionar **Primeira e última páginas** e também selecionar impressão em frente e verso, tanto as duas primeiras como as duas últimas páginas do trabalho (em documentos com número par de páginas) serão impressas nas capas da frente e de trás.

Observação

Para obter uma capa traseira em branco, é preciso incluir uma última página em branco no documento.

Seleção de capas

Sistema operacional	Driver	Instruções
MacOS 8 / MacOS 9 ou MacOS X	PostScript	Não suportado
Windows 95, Windows 98 ou Windows Me	PostScript PCL5e PCL6	<ol style="list-style-type: none"> 1. No menu Arquivo, selecione Imprimir. 2. Clique no botão Propriedades. 3. Na guia Opções de material impresso, selecione Somente a primeira página ou Primeira e última páginas. 4. Na lista suspensa Origem, selecione a bandeja a ser usada para as capas.
Windows 2000 ou Windows XP	PostScript	<ol style="list-style-type: none"> 1. No menu Arquivo, selecione Imprimir. 2. Clique no botão Propriedades. 3. Na guia Papel/Qualidade, em Capas, selecione Somente a primeira página ou Primeira e última páginas. 4. Na lista suspensa Origem, selecione a bandeja a ser usada para as capas.
Windows NT	PostScript	<ol style="list-style-type: none"> 1. No menu Arquivo, selecione Imprimir. 2. Clique no botão Propriedades. 3. Na guia Avançado, em Recursos da impressora, selecione Capa e Origem da capa.
Windows 2000 ou Windows XP	PCL5e	<ol style="list-style-type: none"> 1. No menu Arquivo, selecione Imprimir. 2. Clique no botão Propriedades. 3. Na guia Layout, clique no botão Avançado. 4. Em Opções de documentos, selecione opções de Capa.
Windows NT	PCL5e	<ol style="list-style-type: none"> 1. No menu Arquivo, selecione Imprimir. 2. Clique no botão Propriedades. 3. Na guia Avançado, em Recursos da impressora, selecione opções de Capa.
Windows 2000, Windows XP ou Windows NT	PCL6	<ol style="list-style-type: none"> 1. No menu Arquivo, selecione Imprimir. 2. Clique no botão Propriedades. 3. Na guia Opções de material impresso, selecione Somente a primeira página ou Primeira e última páginas. 4. Na lista suspensa Origem, selecione a bandeja a ser usada para as capas.

Configurações da impressora

Impressão da página de inicialização

Por padrão, a impressora produz uma Página de inicialização sempre que é ligada ou reinicializada. Você pode desativar a impressão automática da Página de inicialização e, posteriormente, imprimi-la pelo menu Páginas imprimíveis.

Há dois métodos para ativar/desativar a Página de inicialização:

- Selecionar no painel dianteiro da impressora.
- Usar o software CentreWare Internet Services (IS).

Para ativar ou desativar a impressão automática da Página de inicialização a partir do painel dianteiro da impressora:

1. Com **Menus** realçado, pressione a tecla **OK**.
2. Vá até o **Menu Configuração da Impressora** usando a tecla **seta para cima** ou **seta para baixo** e pressione a tecla **OK**.
3. Vá até a **Página de Inicialização**. O final da linha também exibe a configuração (**Ligado** ou **Desligado**).
4. Para modificar a configuração, pressione a tecla **OK**.

Para ativar ou desativar a impressão automática da Página de inicialização usando o software CentreWare IS:

1. Na página inicial de Serviços de Internet da impressora, clique em **Propriedades**.
2. No lado esquerdo da página **Propriedades** do CentreWare IS, clique em **Padrões da Impressora**.
3. Se quiser, modifique a configuração de **Imprimir Página de Inicialização** (em **Preferências do Usuário** na página **Padrões da Impressora**).
4. Clique no botão **Salvar Alterações** na parte inferior da página.

Para imprimir a Página de inicialização no painel dianteiro:

1. Vá até o **Menu Páginas Imprimíveis** usando a tecla **seta para baixo** ou **seta para cima** e pressione a tecla **OK**.
2. Vá até **Imprimir Página de Inicialização** usando a tecla **seta para baixo** ou **seta para cima** e pressione a tecla **OK** para imprimir.

Modo de baixo consumo de energia

A impressora entra no Modo de baixo consumo de energia depois de um período predefinido de tempo a partir de sua última atividade. Neste modo, a maioria dos sistemas elétricos da impressora são desligados. Quando um trabalho de impressão é enviado para a impressora, ela é reativada. Você também pode reativar a impressora pressionando a tecla **OK** no painel dianteiro.

Se perceber que a impressora está entrando no Modo de baixo consumo de energia com muita frequência e não quiser esperar enquanto ela é reativada, aumente o tempo limite para a impressora entrar no Modo de baixo consumo de energia. Modifique o tempo limite no painel dianteiro conforme explicado abaixo:

1. Com **Menus** realçado, pressione a tecla **OK**.
2. Percorra o menu até localizar o **Menu Configuração da Impressora** usando a tecla **seta para baixo** e pressione a tecla **OK**.
3. Percorra o menu até localizar **Definir tempo limite do Modo de baixo consumo de energia** usando a tecla **seta para baixo** e pressione a tecla **OK**.
4. Selecione um valor de tempo limite para o Modo de baixo consumo de energia. Selecione um valor maior se quiser aumentar o tempo limite para que impressora entre no Modo de baixo consumo de energia.
5. Pressione a tecla **OK**.

Para desativar o recurso Modo de baixo consumo de energia, use o seguinte procedimento:

1. Com **Menus** realçado, pressione a tecla **OK**.
2. Percorra o menu até localizar o **Menu Configuração da Impressora** e pressione a tecla **OK**.
3. Vá até o **Menu Reinicializar Impressora** usando a tecla **seta para baixo** e pressione a tecla **OK**.
4. Percorra o menu até localizar **Modo de baixo consumo de energia** usando a tecla **seta para baixo**.
5. Pressione a tecla **OK** para desativar.

Modo protegido dos menus do painel dianteiro

Você pode colocar a impressora no “modo protegido” para evitar que usuários modifiquem as configurações da impressora que poderiam causar impacto em impressões de outros usuários a partir do painel dianteiro. Em vez disso, os usuários podem selecionar recursos de impressão somente por meio dos drivers da impressora. No modo protegido, os usuários podem acessar menus gerais que melhorem a qualidade de impressão, e podem direcioná-los para recursos do usuário, ao mesmo tempo em que bloqueiam os menus e itens de menus usados pelo administrador do sistema para gerenciar a impressora.

Para entrar ou sair do modo protegido, use o software CentreWare IS.

1. Na página inicial de Serviços de Internet da impressora, clique em **Propriedades**.
2. No lado esquerdo da página **Propriedades** do CentreWare IS, clique em **Geral**, depois em **Padrões da Impressora**.

3. Se quiser, modifique a configuração de **Menus do Painel dianteiro** (em **Preferências do Usuário** na página **Padrões da Impressora**).
 - Selecione **Ligado** para ter todos os menus disponíveis.
 - Selecione **Desligado** para bloquear todos os itens de menu que alteram valores de configuração da impressora.
4. Clique em **Salvar Alterações** na parte inferior da página.

Tempo limite da colocação de papel

Quando a seleção da bandeja estiver definida como **Seleção Automática**, mas a impressora não tem o tipo e tamanho selecionados colocados, o painel dianteiro solicita que você coloque o tipo e tamanho requeridos na bandeja multiformatos. Se você não colocar o papel solicitado dentro do tempo limite da colocação de papel, a impressora usará o papel da bandeja padrão.

Para alterar o tempo limite da colocação de papel no painel dianteiro da impressora:

1. Com **Menus** realçado, pressione a tecla **OK**.
2. Vá até o **Menu Configuração da Impressora** pressionando a tecla **seta para cima** ou **seta para baixo**.
3. Pressione a tecla **OK**.
4. Vá até **Definição do tempo limite do abastecimento de papel**.
5. Pressione a tecla **OK**.
6. Percorra a lista de valores até localizar o tempo limite desejado. Os valores (**Nenhum**, **1 minuto**, **3 minutos**, **5 minutos** ou **10 minutos**, **1 hora** ou **24 horas**) indicam o período de tempo desejado para que a impressora espere até que você coloque papel antes de imprimir. Se selecionar o valor **Nenhum**, a impressora não irá esperar que o papel seja inserido e usará imediatamente o papel da bandeja padrão.
7. Pressione a tecla **OK**.

Para alterar o tempo limite da colocação de papel usando o software CentreWare IS:

1. Na página inicial de Serviços de Internet da impressora, clique em **Propriedades**.
2. No lado esquerdo da página **Propriedades** do CentreWare IS, clique em **Geral**, depois em **Padrões da Impressora**.
3. A configuração de **Tempo limite da colocação de papel** está em **Configurações do tempo de espera** na página **Padrões da Impressora**. Selecione uma das opções a seguir: **Nenhum**, **1 minuto**, **3 minutos**, **5 minutos** ou **10 minutos**, **1 hora** ou **24 horas**; se selecionar o valor **Nenhum**, a impressora reinicia imediatamente.
4. Clique no botão **Salvar Alterações** na parte inferior da página.

Intensidade do painel dianteiro

Para tornar o texto do painel dianteiro mais legível, você pode ajustar a intensidade da iluminação de segundo plano do painel dianteiro:

1. No painel dianteiro, com **Menus** realçado, pressione a tecla **OK**.
2. Vá até o **Menu Configuração da Impressora** pressionando a tecla **seta para cima** ou **seta para baixo**.
3. Pressione a tecla **OK**.
4. Vá até **Definir Intensidade do Painel dianteiro**.
5. Pressione a tecla **OK**.
6. Percorra as opções até que seja exibida a intensidade desejada para o painel dianteiro. Os valores de intensidade variam de **0** (sem luz de fundo) a **10** (a mais brilhante luz de fundo).
7. Pressione a tecla **OK**.

Contraste do painel dianteiro

Para tornar o texto do painel dianteiro mais legível, você pode ajustar o contraste entre o texto e o segundo plano:

1. No painel dianteiro, com **Menus** realçado, pressione a tecla **OK**.
2. Vá até o **Menu Configuração da Impressora** pressionando a tecla **seta para cima** ou **seta para baixo**.
3. Pressione a tecla **OK**.
4. Vá até **Definir Contraste do Painel dianteiro**.
5. Pressione a tecla **OK**.
6. Percorra os valores até alcançar o contraste desejado entre o texto e o segundo plano. Os valores variam de **1** a **10**.
7. Pressione a tecla **OK**.

Modo Intelligent Ready

O modo Intelligent Ready é um sistema automatizado que monitora a utilização da impressora e a aquece quando você precisa mais dela, e coloca-a no Modo de baixo consumo de energia quando o uso for menor.

Para ativar ou desativar o modo Intelligent Ready a partir do painel dianteiro da impressora:

1. Com **Menus** realçado, pressione a tecla **OK**.
2. Percorra o menu até localizar o **Menu Configuração da Impressora** usando a tecla **seta para cima** ou **seta para baixo**.
3. Pressione a tecla **OK**.
4. Percorra o menu até localizar **Intelligent Ready** usando a tecla **seta para cima** ou **seta para baixo**.

Para modificar a configuração, pressione a tecla **OK**.

Para selecionar o modo Intelligent Ready ou programar as configurações aquecimento/espera usando o software CentreWare IS:

1. Na página inicial de Serviços de Internet da impressora, clique em **Propriedades**.
2. No lado esquerdo da página **Propriedades** do CentreWare IS, clique em **Geral**, depois em **Aquecimento**.
3. No **Modo de Aquecimento**, selecione **Intelligent Ready** ou **Programado** (se quiser especificar as configurações de aquecimento/espera para cada dia).
4. Se tiver selecionado **Programado** na etapa 3, faça as seleções de configuração de aquecimento e de espera para cada dia.
5. Clique no botão **Salvar Alterações** na parte inferior da página.

Observação

Embora as seleções do painel dianteiro só permitam que você ative ou desative o modo Intelligent Ready, o CentreWare IS permite que você determine tempos específicos de aquecimento da impressora.

Idioma do painel dianteiro

Para alterar o idioma usado para o texto no painel dianteiro, no CentreWare IS e em várias páginas imprimíveis:

1. No painel dianteiro, com **Menus** realçado, pressione a tecla **OK**.
2. Vá até o **Menu Configuração da Impressora** pressionando a tecla **seta para cima** ou **seta para baixo** e pressione a tecla **OK**.
3. Vá até **Definir Idioma do Painel dianteiro** e pressione a tecla **OK**.
4. Localize o idioma desejado e pressione a tecla **OK**.

Fontes

Sua impressora usa os seguintes tipos de fonte:

- Fontes residentes
- Fontes pré-carregadas ou carregadas no disco rígido opcional da impressora
- Fontes carregadas no Flash DIMM opcional da impressora
- Fontes carregadas na memória da impressora
- Fontes transferidas do aplicativo, juntamente com o trabalho de impressão

O software ATM (Gerenciador de tipos Adobe) ajuda o computador a exibir essas fontes na tela, tal como elas aparecerão nas impressões. Se você não tiver o ATM em seu computador, instale-o usando o CD-ROM da impressora. Instale também as fontes de tela da impressora para seu computador; use a pasta do ATM.

Faces de tipo residentes (PostScript)

As fontes residentes da impressora estão sempre disponíveis para impressão. Todas as configurações da impressora são fornecidas com 39 fontes Roman residentes, de PostScript. Além disso, 97 fontes Roman são pré-carregadas no disco rígido opcional da impressora. Você pode imprimir uma amostra das fontes PostScript disponíveis no painel dianteiro.

Faces de tipo residentes (PCL5e/6)

Para impressão PCL5e/6, a impressora fornece um total de 81 fontes PCL residentes tais como, Courier, Times, Univers, Arial, CG Times, CG Omega, Times New Roman e Helvetica em médio, negrito, itálico médio e itálico negrito. Você pode imprimir uma amostra das fontes PCL5e/6 disponíveis no painel dianteiro.

Impressão de amostra de fontes disponíveis

Lista das fontes em um Macintosh

Use o *Utilitário da impressora Apple* para listar as fontes disponíveis na impressora.

1. Se ainda não tiver o *Utilitário de impressora Apple* em seu computador, instale-o usando o CD-ROM da impressora.
2. Inicie o *Utilitário de impressora Apple* clicando duas vezes no ícone (na pasta *PhaserTools*, no disco rígido do seu computador).
3. Na caixa de diálogo **Seletor de impressora**:
 - a. Em **Zonas AppleTalk**, selecione a zona da impressora.
 - b. Em **Impressoras**, selecione Impressora a laser Phaser 4400.
 - c. Clique em **Abrir impressora**.
4. No menu **Arquivo**, selecione **Imprimir amostras de fontes**.

Listar fontes em um PC

Para listar as fontes disponíveis na impressora, use o utilitário para fazer o download de fonte do site da Xerox www.xerox.com/officeprinting/support.

Listar fontes no painel dianteiro da impressora

Você pode imprimir uma lista de fontes PCL e uma lista de fontes PostScript no painel dianteiro:

1. No painel dianteiro, vá até o **Menu Páginas Imprimíveis** pressionando a tecla **seta para cima** ou **seta para baixo** e pressione a tecla **OK**.
2. Vá até **Imprimir lista de fontes PostScript** ou até **Imprimir lista de fontes PCL** e pressione a tecla **OK**.

Listar fontes no CentreWare IS

Você poderá imprimir amostras de fontes no CentreWare IS se tiver um disco rígido na impressora.

1. Digite o endereço IP da impressora em seu navegador para abrir o CentreWare IS.
2. Clique na guia **Imprimir**.
3. Clique em **Imprimir Página da Ajuda** para exibir a tela Imprimir amostras de fontes.
4. Selecione **Lista de Fontes PostScript** ou **Lista de Fontes PCL**. Você só pode selecionar uma fonte de cada vez.
5. Clique no botão para começar a imprimir.

Download de fontes

Para suplementar as fontes residentes (que estão sempre disponíveis para impressão), as fontes de disco podem ser enviadas do seu computador e armazenadas na memória da impressora ou no disco rígido opcional da impressora. A adição de memória de impressora expande a quantidade de fontes que pode ser armazenada na memória da impressora ao mesmo tempo. Consulte a seção *Produtos de consumo* no *Guia do Suporte do CD-ROM de documentação interativa*, ou acesse www.xerox.com/officeprinting/4400supplies para obter os códigos de peças da memória.

Observação

Se você desligar a impressora, as fontes carregadas para a memória serão apagadas. Será preciso fazer download novamente quando a impressora for ligada outra vez. As fontes carregadas no disco rígido opcional da impressora ou no Flash DIMM opcional da impressora são armazenadas permanentemente.

Antes de imprimir, certifique-se de que as fontes especificadas no documento estejam instaladas na impressora ou configuradas corretamente para fazer download. Se solicitar uma fonte em um aplicativo que não seja fonte residente na impressora, que não esteja corretamente instalada ou que não seja carregada pelo aplicativo que está enviando o trabalho de impressão, o texto será impresso na fonte disponível mais aproximada se estiver usando PCL ou será impresso na fonte padrão se estiver usando PostScript.

Fontes de disco PostScript

A impressora aceita os seguintes tipos de fontes de disco PostScript (e outros):

- Tipo 1
- Tipo 3
 - Adobe
 - Agfa
 - Bitstream
 - Microsoft
 - Apple
- TrueType (pode ser ajustada a qualquer tamanho de ponto; parece a mesma tanto na tela como impressa).

Fontes de disco PCL

- Bitmap (Formato)
- TrueType (Formato 15)
- Intellifont (Formato 10) - Intellifonts não podem ser carregadas no disco rígido opcional da impressora ou no Flash DIMM opcional da impressora

Download de fontes de um Macintosh

Use *Utilitário de impressora Apple* para fazer o download de fontes para a impressora.

1. Se ainda não tiver o *Utilitário de impressora Apple* em seu computador, instale-o usando o CD-ROM da impressora.
2. Inicie o *Utilitário de impressora Apple* clicando duas vezes no ícone (na pasta *PhaserTools*, no disco rígido do seu computador).
3. Na caixa de diálogo **Seletor de impressora**:
 - a. Em **Zonas AppleTalk**, selecione a zona da impressora.
 - b. Em **Impressoras**, selecione a sua impressora.
 - c. Clique no botão **Abrir impressora**.
4. Na caixa de diálogo da impressora, clique na seta ao lado de **Preferências da impressora**.
5. Clique na seta ao lado de **Fontes** para exibir a lista de fontes instaladas e suas localizações.
6. Clique em **Incluir**.
7. Selecione, na caixa de diálogo, a pasta que contém a fonte que quer transferir, selecione a fonte e clique em **Incluir**. A fonte é listada como pronta para ser transferida.

Observação

Para adicionar todas as fontes da pasta à lista de fontes para download, clique no botão **Incluir todas**. Se decidir não fazer o download de uma fonte, realce a fonte na lista de fontes para download e clique no botão **Remover**.

8. Em **Destino**, selecione o local para transferência: a memória ou o disco rígido da impressora.
9. Para fazer download de fontes na lista, clique no botão **Enviar**.

Observação

Para remover da impressora as fontes carregadas, siga as etapas 2 a 5, realce a fonte na lista em **Fontes** (na caixa de diálogo da impressora) e clique no botão **Remover**.

Download de fontes de um PC

Para transferir fontes para a impressora, use o utilitário para fazer o download de fonte do site da Xerox www.xerox.com/officeprinting/support.

Índice

Dados numéricos

600x600 dpi 8

A

Ajuste automático
 seleções do driver 20
 visão geral 20
alimentador de envelopes
 localização 3
amostra de fontes
 Macintosh 35
ativação/desativação da Página de
inicialização 30

B

bandeja
 localização 3
Bandeja 1
 localização 1
Bandeja de saída padrão
 localização 1
Bandeja multiformatos
 localização 1
bandeja para 550 folhas
 localização 3

C

capas
 seleções do driver 29
 visão geral 28
cartucho de impressão
 localização 2
cartucho do fusor
 localização 2
CentreWare IS
 listar fontes 36
componentes da impressora 1
componentes internos 2
conector paralelo
 localização 2
Conector USB
 localização 2
Conector UTP Ethernet
 localização 2
configuração
 contraste do painel dianteiro 33
 intensidade do painel dianteiro 33

configuração básica 1
configurações da impressora 30
contraste do painel dianteiro 33

D

download de fontes 37
 Macintosh 38
 PC 38

E

Empilhador de 550 folhas
 localização 3
escala
 seleções do driver 19
 visão geral 19
Extensão da bandeja multiformatos 1

F

faces de tipo
 Europa central 35
 PCL5e/6 residente 35
 PostScript residente 35
faces de tipo PCL 35
faces de tipo PostScript 35
fontes
 download 37
 impressão de amostra 35
 listar 36
 TrueType 37
Fontes TrueType 37

I

imagens de espelho
 seleções do driver 18
 visão geral 18
imagens negativas
 seleções do driver 18
 visão geral 18
impressão de livretos
 seleções do driver 17
 visão geral 16
impressão de prova
 seleções do driver 11
impressão protegida
 seleções do driver 11

- impressão salva
 - seleções do driver 11
- impressões de prova
 - visão geral 11
- impressões protegidas
 - visão geral 11
- impressões salvas
 - visão geral 11
- indicador de nível do papel 1
- informações no painel dianteiro 6
- interruptor de alimentação
 - localização 1

L

- liberação da tampa dianteira
 - localização 1
- liberação da tampa traseira
 - localização 2
- lista de fontes disponíveis
 - impressão 35
- listar fontes 36

M

- Macintosh
 - escala de fonte de impressão 35
- mapa de menus 6
- marcas d'água
 - seleções do driver 21
 - visão geral 21
- mensagens de erro 6
- Modo de baixo consumo de energia 31
- modo Intelligent Ready 33
- modo protegido dos menus do painel dianteiro 31
- modo rascunho 8
- modos
 - qualidade de impressão 8

O

- opcionais 3

P

- Página de inicialização
 - ativar ou desativar 30
- páginas de separação
 - seleções do driver 14
 - visão geral 14
- páginas imprimíveis 6

- painel dianteiro
 - ajuste de contraste 33
 - ajuste de intensidade 33
 - descrição 5
 - exibição de erros 6
 - localização 1
 - modo protegido dos menus 31
- papel personalizado
 - seleções do driver 25
 - visão geral 23
- passagem de saída de papel 1
- preto e branco para fax 8

Q

- qualidade de impressão 8
 - modos 8
 - seleções do driver 9

R

- recursos
 - driver 7
 - painel dianteiro 6
- recursos do driver 7

S

- seleções do driver
 - Ajuste automático 20
 - capas 29
 - escala 19
 - imagens de espelho 18
 - imagens negativas 18
 - impressão de livretos 17
 - impressão de prova 11
 - impressão protegida 11
 - impressão salva 11
 - marcas d'água 21
 - páginas de separação 14
 - papel personalizado 25
 - qualidade de impressão 9
 - suavização da imagem 22
 - várias páginas em uma página 15
- sites da Web
 - produtos de consumo 37
 - solicitação de opcionais 3
- solicitações do painel dianteiro
 - papel personalizado 24
- suavização da imagem
 - seleções do driver 22
 - visão geral 22

T

- tampa traseira
 - localização 2
- tempo limite da colocação de papel 32
- tomada do cabo de alimentação
 - localização 2
- True 1200x1200 dpi 8

U

- unidade frente e verso
 - localização 4

V

- Várias em 1 15
- várias páginas em uma página
 - seleções do driver 15
 - visão geral 15
- vista da parte da frente
 - configuração básica 1
- vista da parte de trás
 - configuração básica 2