

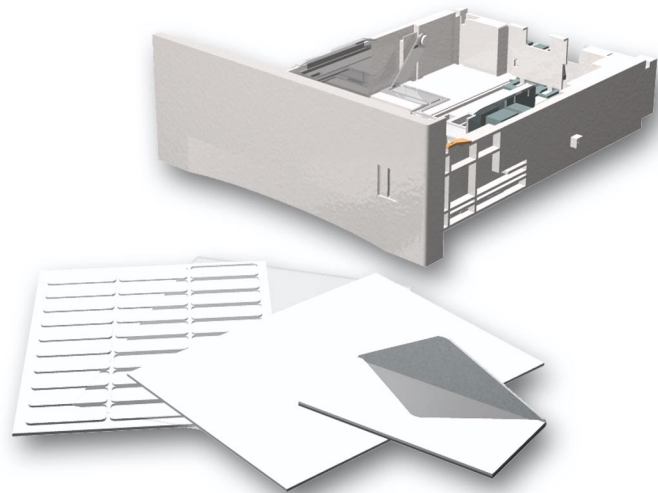

Guia de Bandejas e Papel



Copyright © 2002, Xerox Corporation. Todos os direitos reservados. Direitos reservados de não publicação, de acordo com as leis de direitos autorais dos Estados Unidos. O conteúdo desta publicação não pode ser reproduzido de forma alguma sem a permissão da Xerox Corporation.

A proteção de direitos autorais reivindicada inclui qualquer forma e conteúdo de materiais e informações passíveis de direitos autorais, permitidos atualmente por leis estatutárias ou judiciais, ou doravante concedidos, incluindo, sem limitar-se a eles, materiais gerados a partir de programas de software que sejam exibidos na tela, tais como estilos, máscaras, ícones, exibições de telas, aparências, etc.

XEROX®, The Document Company®, o X estilizado, CentreWare®, DocuPrint® e Workset® são marcas registradas da Xerox Corporation. infoSMART™, Phaser™, PhaserPort™, PhaserSMART™ e PhaserTools™ são marcas comerciais da Xerox Corporation.

Adobe®, Acrobat®, Acrobat® Reader®, Illustrator®, PageMaker®, Photoshop®, PostScript®, ATM®, Adobe Garamond®, Birch®, Carta®, Mythos®, Quake® e Tekton® são marcas registradas e Adobe Jenson™, a tecnologia Adobe Brilliant Screens™ e IntelliSelect™ são marcas comerciais da Adobe Systems Incorporated ou de suas subsidiárias, que podem estar registradas em determinadas jurisdições.

Apple®, LaserWriter®, LocalTalk®, Macintosh®, Mac® OS, AppleTalk®, TrueType2®, Apple Chancery®, Chicago®, Geneva®, Monaco® e New York® são marcas registradas e QuickDraw™ é marca comercial da Apple Computer Incorporated.

Marigold™ e Oxford™ são marcas comerciais da AlphaOmega Typography.

Avery™ é marca comercial da Avery Dennison Corporation.

PCL® e HP-GL® são marcas registradas da Hewlett-Packard Corporation.

Hoefler Text foi projetado por Hoefler Type Foundry.

ITC Avant Guard Gothic®, ITC Bookman®, ITC Lubalin Graph®, ITC Mona Lisa®, ITC Symbol®, ITC Zapf Chancery® e ITC Zapf Dingbats® são marcas registradas da International Typeface Corporation.

Bernhard Modern™, Clarendon™, Coronet™, Helvetica™, New Century Schoolbook™, Optima™, Palatino™, Stempel Garamond™, Times™ e Univers™ são marcas comerciais da Linotype-Hell AG e/ou de suas subsidiárias.

MS-DOS® e Windows® são marcas registradas da Microsoft Corporation.

Wingdings™ no formato TrueType® é um produto da Microsoft Corporation. WingDings é marca comercial da Microsoft Corporation e TrueType é marca registrada da Apple Computer, Inc.

Albertus™, Arial™, Gill Sans™, Joanna™ e Times New Roman™ são marcas comerciais da Monotype Corporation.

Antique Olive® é marca registrada da M. Olive.

Eurostile™ é marca comercial da Nebiolo.

Novell® e NetWare® são marcas registradas da Novell, Incorporated.

Sun® e Sun Microsystems® são marcas registradas da Sun Microsystems, Incorporated.

SPARC® é marca registrada da SPARC International, Incorporated. SPARCstation™ é marca comercial da SPARC International, Incorporated, licenciada exclusivamente para a Sun Microsystems, Incorporated.

UNIX® é marca registrada nos Estados Unidos e em outros países, licenciada exclusivamente pela X/Open Company Limited.

Como parceira da ENERGY STAR®, a Xerox Corporation determinou que este produto atende às diretrizes da ENERGY STAR em termos de eficiência no consumo de energia. O nome e o logotipo ENERGY STAR são marcas registradas nos EUA.

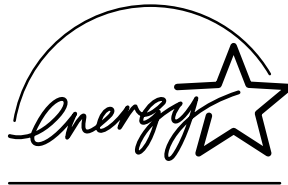

Este produto usa codificação para SHA-1, desenvolvida por John Halleck, cuja utilização foi por ele autorizada.

Este produto inclui uma implementação da LZW licenciada sob a Patente 4.558.302 dos Estados Unidos.

Outras marcas são marcas comerciais ou marcas registradas das companhias às quais estão associadas.

Sumário

Papéis suportados	1
Bandejas	2
Colocação de papel na bandeja 1, 2 ou 3	3
Colocação de papel na bandeja multiformatos	7
Colocação de envelopes no alimentador de envelopes	10
Colocação de papel de tamanho personalizado	13
Colocação de papel de tamanho personalizado nas bandejas 1, 2 ou 3	13
Colocação de papel de tamanho personalizado na bandeja multiformatos	15
Impressão especial	16
Impressão automática em frente e verso	16
Diretrizes para impressão automática em frente e verso	16
Preferências de encadernação	16
Impressão automática em frente e verso usando a bandeja 1, 2 ou 3	17
Impressão automática em frente e verso usando a bandeja multiformatos	17
Impressão manual em frente e verso	19
Diretrizes para impressão manual em frente e verso	19
Impressão manual em frente e verso usando as bandejas 1, 2 ou 3	19
Impressão manual em frente e verso usando a bandeja multiformatos	22
Transparências	25
Diretrizes para impressão em transparências	25
Impressão de transparências na bandeja 1, 2 ou 3	25
Impressão de transparências na bandeja multiformatos	26
Envelopes	27
Diretrizes para impressão de envelopes	27
Impressão de envelopes no alimentador de envelopes	28
Impressão de envelopes na bandeja 1, 2 ou 3	29
Impressão de envelopes na bandeja multiformatos	30
Etiquetas	31
Diretrizes para impressão em etiquetas	31
Impressão de etiquetas na bandeja 1, 2 ou 3	31
Impressão de etiquetas na bandeja multiformatos	32
Bandejas de saída	33
Deslocamento da saída	34
Índice	35

Papéis suportados

Uma grande quantidade de informações está armazenada na impressora como páginas imprimíveis. As páginas a seguir mostram a página imprimível **Dicas sobre o papel**, que traz informações sobre os papéis suportados.

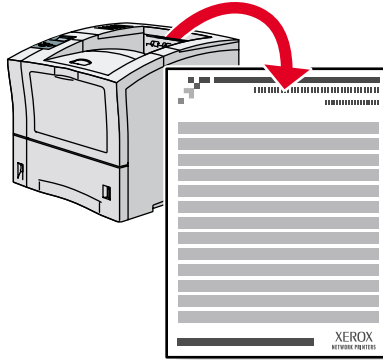

P4400-77

Todas as páginas imprimíveis têm este formato, com barras na parte superior e inferior da página. Imprima essas páginas a partir do painel dianteiro da impressora.

Acesso à página de Dicas sobre o papel

Acesse a página **Dicas sobre o papel** no **Menu Páginas Imprimíveis**:

1. No painel dianteiro, vá até o **Menu Páginas Imprimíveis** usando a tecla **seta para baixo** ou **seta para cima** e pressione a tecla **OK**.
2. Vá até **Imprimir Página de Dicas sobre o papel** usando a tecla **seta para baixo** ou **seta para cima** e pressione a tecla **OK**.

Mapa de menus

Para obter uma lista completa de páginas imprimíveis, imprima o Mapa de menus:

1. No painel dianteiro, selecione **Menus** e pressione a tecla **OK**.
2. Selecione **Imprimir Mapa de Menus** e pressione a tecla **OK**.

IMPRESSORA A LASER PHASER™ 4400

Página de Dicas sobre o papel

Consulte as tabelas abaixo para garantir a melhor qualidade de impressão e evitar atolamentos de papel. Para obter os melhores resultados, utilize os papéis da marca Xerox, que garantem resultados excelentes em sua impressora a laser Xerox Phaser™ 4400. A qualidade da impressão e do tratamento do papel pode variar de acordo com o fornecedor e com o tipo de papel usado.

Observação: Se alterar o tipo de papel ou transparência, você **deve** especificar o tipo no painel dianteiro da impressora. Somente para a bandeja de multiformatos ou o alimentador de envelopes: se alterar o tamanho do papel, especifique também o tamanho no painel dianteiro.

Papel suportado e tamanhos de papel

Tipo de papel	Entrada			Saída	
	Bandeja de 550 folhas	Bandeja multiformatos	Alimentador de envelopes	Bandeja padrão	Empilhador de 500 folhas
A4 (210 x 297 mm)	●	●	---	●	●
A5 (148 x 210 mm)	● ⁽¹⁾	● ⁽¹⁾	---	●	●
A6 (105 x 148 mm)	personalizar ⁽¹⁾	● ⁽¹⁾	● ⁽¹⁾	●	●
ISO B5 (176 x 250 mm)	personalizar ⁽¹⁾	● ⁽¹⁾	---	●	●
B5 JIS (182 x 257 mm)	●	●	---	●	●
Cartão index (3 x 5 pol.)	---	● ⁽¹⁾	---	●	---
Meio carta (5,5 x 8,5 pol.)	personalizar ⁽¹⁾	---	---	●	●
Executive (7,25 x 10,5 pol.)	●	●	---	●	●
Carta (8,5 x 11 pol.)	●	●	---	●	●
Folio US (8,5 x 13 pol.)	●	●	---	●	●
Ofício I (8,5 x 14 pol.)	●	●	---	●	●
Envelopes					
Envelope comercial n° 10 (4,12 x 9,5 pol.)	personalizar ⁽¹⁾	● ⁽¹⁾	● ⁽¹⁾	●	●
Envelope Monarch (3,87 x 7,5 pol.)	personalizar ⁽¹⁾	● ⁽¹⁾	● ⁽¹⁾	●	●
DL (110 x 220 mm)	personalizar ⁽¹⁾	● ⁽¹⁾	● ⁽¹⁾	●	●
C5 (162 x 229 mm)	personalizar ⁽¹⁾	● ⁽¹⁾	● ⁽¹⁾	●	●
B5 (176 x 250 mm)	personalizar ⁽¹⁾	● ⁽¹⁾	personalizar ⁽¹⁾	●	●
Transparências					
A4 (210 x 297 mm)	● ⁽¹⁾	● ⁽¹⁾	---	●	●
Carta (8,5 x 11 pol.)	● ⁽¹⁾	● ⁽¹⁾	---	●	●
Etiquetas					
A4 (210 x 297 mm)	● ⁽¹⁾	● ⁽¹⁾	---	●	●
Carta (8,5 x 11 pol.)	● ⁽¹⁾	● ⁽¹⁾	---	●	●
Capacidade⁽²⁾	550	100	75	500	500

● = Alimentação pela borda curta

(1) Impressão só frente (uma face) apenas.

(2) Capacidade máxima de estoque de papel de 75 g/m² (20 lb.).

A capacidade é reduzida para material de gramatura/espessura maior.

Tamanhos de papel personalizados

	Entrada			Saída	
	Bandeja de 550 folhas	Bandeja multiformatos	Alimentador de envelopes	Bandeja padrão	Empilhador de 500 folhas
Só frente (uma face)					
Largura	98 - 216 mm	76 - 216 mm	98 - 178 mm	76 - 216 mm	98 - 216 mm
	3,87 - 8,5 pol.	3,0 - 8,5 pol.	3,87 - 7,0 pol.	3,0 - 8,5 pol.	3,87 - 8,5 pol.
Comprimento	148 - 356 mm	127 - 356 mm	148 - 254 mm	127 - 356 mm	148 - 356 mm
	5,83 - 14,0 pol.	5,0 - 14,0 pol.	5,83 - 10,0 pol.	5,0 - 14,0 pol.	5,83 - 14,0 pol.
Frente e verso (duas faces)					
Largura	182 - 216 mm	182 - 216 mm	---	Igual ao inserido	
	7,16 - 8,5 pol.	7,16 - 8,5 pol.	---	Igual ao inserido	
Comprimento	257 - 356 mm	257 - 356 mm	---	Igual ao inserido	
	10,12 - 14,0 pol.	10,12 - 14,0 pol.	---	Igual ao inserido	

Gramaturas de papel

A impressora a laser Phaser™ 4400 suporta as seguintes gramaturas de papel:

- 16 - 130 lb (60 - 216 g/m²) só frente/uma face
- 16 - 28 lb (60 - 105 g/m²) frente e verso/duas faces

Papel comum: (60 - 120 g/m²) (16 - 32 lb)

Cartolina: (120 - 216 g/m²) (32 - 130 lb)

Dicas sobre o papel

- Se ocorrerem muitos atolamentos, vire o papel na bandeja ou coloque papel novo de pacote recém-aberto.
- As transparências devem ser ventiladas antes de serem colocadas na bandeja.
- Outros tamanhos de envelope podem ser impressos como tamanhos de papel personalizados.
- Utilize somente envelopes de papel. Não utilize envelopes com janelas ou grampos metálicos.
- O material de etiqueta deve ser ventilado antes de ser colocado na bandeja.
- Não imprima em etiquetas que já tenham sido removidas.

Solicitação de produtos de consumo

Consulte o site www.xerox.com/officeprinting/4400supplies para obter informações sobre a solicitação de produtos de consumo.

Papel da marca Xerox

Item	Tamanho de papel	Código de peça
Papel comum		
Xerox Premier 80	A4 (210 x 297 mm)	3R91720
Xerox Premier 80	A5 (148 x 210 mm)	3R91832
Meio carta Xerox 4024 DP	Meio carta (5,5 x 8,5 pol.)	3R2072
Xerox 4024 DP	Carta (8,5 x 11 pol.)	3R721
Folio Xerox 4024 DP	Folio (8,5 x 13 pol.)	3R725
Ofício I Xerox 4024 DP	Ofício I (8,5 x 14 pol.)	3R727
Transparências		
Transparências Xerox 3M tipo L	A4 (210 x 297 mm)	3R91334
Transparências Xerox	Carta (8,5 x 11 pol.)	3R4446
Etiquetas		
Etiquetas Xerox A4 +24	A4 (210 x 297 mm)	3R96178
Etiquetas Xerox multiformatos +30	Carta (8,5 x 11 pol.)	3R12051

Produtos de consumo repostos pelo cliente

Item	Código de peça
Cartucho de impressão de capacidade padrão	113R00627
Cartucho de impressão de alta capacidade	113R00628
Kit de manutenção Contém: um cartucho do fusor, 1 rolo de transferência e 9 rolos de alimentação	108R00497 para 110 V (60 Hz) 108R00498 para 220 V (50 Hz)

Bandejas

Esta seção abrange:

- Colocação de papel na bandeja 1, 2 ou 3 — consulte a página 3.
- Colocação de papel na bandeja multiformatos — consulte a página 7.
- Colocação de envelopes no alimentador de envelopes — consulte a página 10.
- Colocação de papel de tamanho personalizado — consulte a página 13.

Para obter uma lista dos papéis, transparências, envelopes e etiquetas aceitos para uso em cada bandeja, consulte a seção *Papéis suportados* do *Guia de bandejas e papel* no **CD-ROM de documentação interativa**.

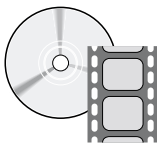

Vídeos com instruções sobre como abastecer as bandejas estão disponíveis. Os vídeos podem ser encontrados no **CD-ROM de documentação interativa** ou no site da Xerox na Web: www.xerox.com/officeprinting/support

Você também pode consultar as etiquetas no interior da impressora para obter instruções sobre como colocar papel.

Observação

Não abasteça a bandeja que está sendo usada para impressão.

Colocação de papel na bandeja 1, 2 ou 3

Observação

Se alterar o tipo de papel ou transparências, você **DEVE** especificar o tipo no painel dianteiro da impressora.



Para colocar papel na bandeja 1, 2 ou 3:

1. Remova a bandeja da impressora:
 - a. Puxe a bandeja para fora, até que ela pare.
 - b. Cuidadosamente, remova a bandeja da impressora enquanto a levanta.
 - c. Coloque a bandeja sobre uma superfície plana.

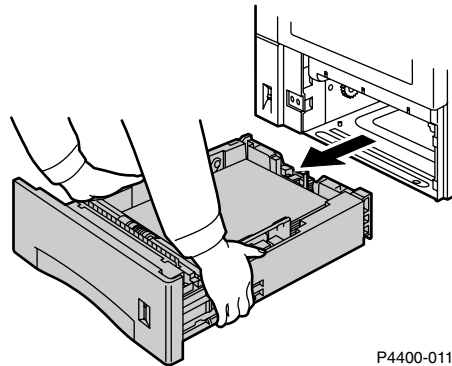

P4400-011

Se estiver colocando papel do mesmo tamanho, vá direto para a Etapa 5.

2. Pressione, delicadamente, as guias de comprimento e deslize-as completamente até a parte traseira da bandeja.

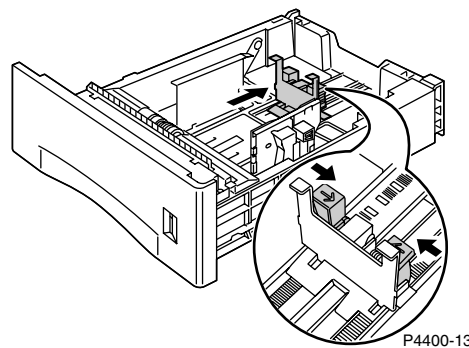

P4400-13

3. Para colocar papel maior que 297 mm (11,69 pol), ajuste o prendedor conforme mostrado abaixo. Há três configurações para o prendedor. Escolha a que mais se aproxima do comprimento do papel.
 - a. Pressione o prendedor quadrado.
 - b. Deslize para fora a parte traseira da bandeja para acomodar o papel.

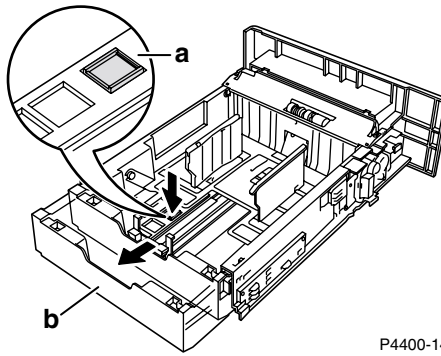

P4400-14

4. Pressione, delicadamente, as guias laterais e deslize-as completamente para os lados da bandeja.

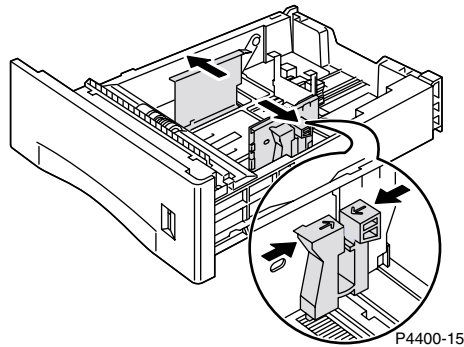

P4400-15

5. Para reduzir a possibilidade de abastecimento incorreto e atolamentos, ventile a pilha de papel antes de inseri-la na bandeja.

6. Alinhe os quatro cantos da pilha de papel e insira-a na bandeja, seguindo as instruções abaixo para impressão só frente e impressão frente e verso.

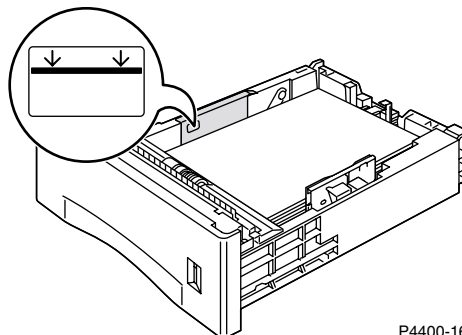

P4400-16

Vista superior da bandeja:

- A. Impressão só frente, B. Impressão em frente e verso**

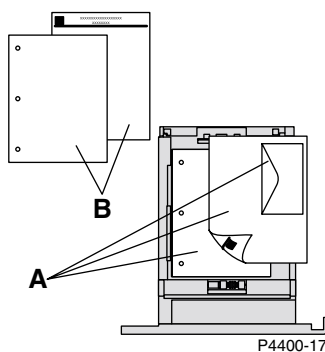

P4400-17

7. Enquanto pressiona o lado direito da alça das guias, ajuste as guias à largura do papel.

Observação

Para evitar abastecimento incorreto e atolamentos, certifique-se de que a pilha esteja colocada no centro da bandeja e ajuste as guias laterais ao tamanho correto.

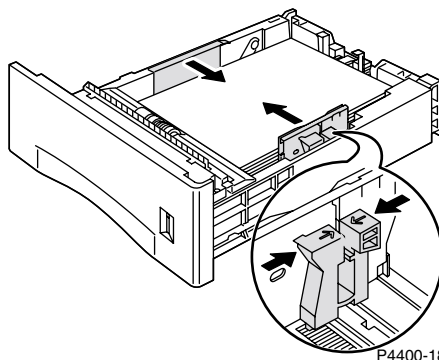

P4400-18

- Quando as guias laterais estiverem alinhadas, ajuste a guia de comprimento ao comprimento do papel.

Observação

Para evitar atolamentos de papel ou identificação do tamanho incorreto de papel, verifique se o controlador da guia de comprimento está firmemente colocado na base da bandeja. Além disso, certifique-se de que o papel esteja sob o clipe de retenção, na guia de comprimento.

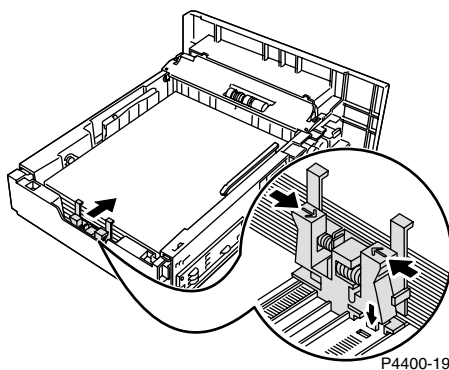

- Insira a bandeja completamente na impressora. Certifique-se de que esteja adequadamente encaixada.

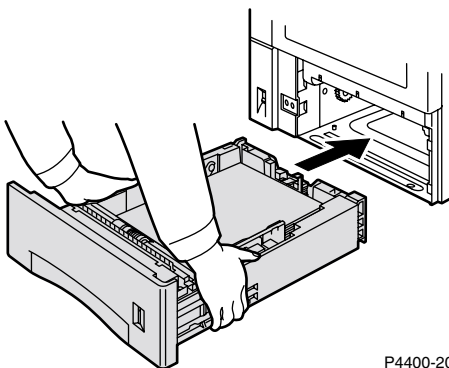

10. Quando o painel dianteiro solicitar:

- Se não tiver alterado o tipo de papel, pressione a tecla **OK** para aceitar a configuração atual de tipo de papel.
- Se tiver alterado o tipo de papel, localize o tipo correto de papel e pressione a tecla **OK** para salvar a seleção.

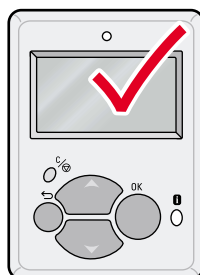

P4400-100

Colocação de papel na bandeja multiformatos

Observação

Se alterar o tipo de papel ou transparências, você **DEVE** especificar o tipo no painel dianteiro da impressora.



Para colocar papel na bandeja multiformatos:

1. Abra a porta da bandeja multiformatos, puxando a trava na parte central superior.

Cuidado

Para evitar possíveis danos à bandeja multiformatos, não faça muita pressão nem coloque objetos pesados sobre ela.

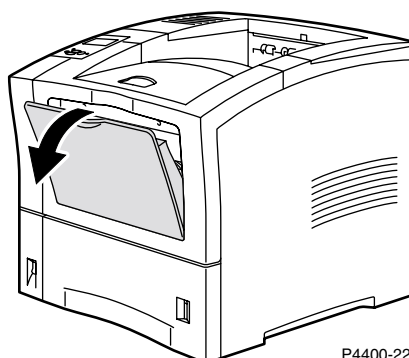

P4400-22

2. Estenda a bandeja multiformatos e ajuste a guia de papel para acomodar o material que você pretende usar.

Observação

Para evitar possíveis atolamentos, certifique-se de ajustar as guias corretamente e não sobrecarregue a bandeja.

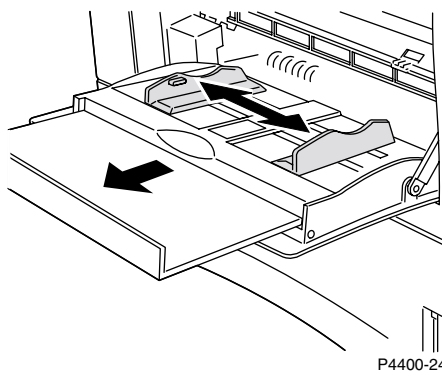

3. Para reduzir a possibilidade de abastecimento incorreto e atolamentos, ventile a pilha de papel antes de inseri-la na bandeja.
4. Alinhe os quatro cantos do papel e coloque-o na bandeja com o lado a ser impresso voltado *para cima*.

Observação

Certifique-se de inserir o papel completamente até que ele toque delicadamente o controlador de papel dentro da impressora.

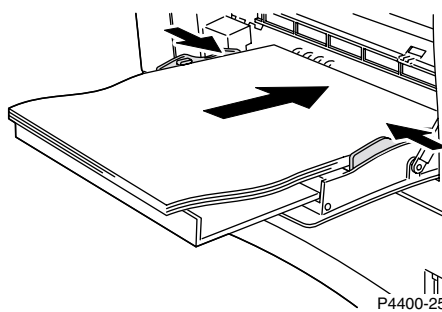

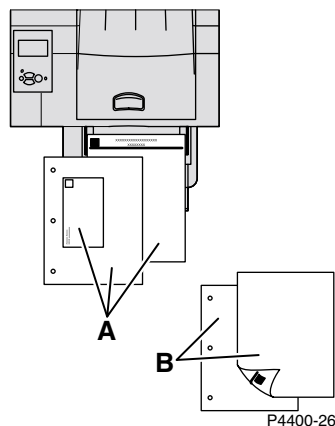
Vista superior da bandeja multiformatos:**A. Impressão só frente, B. Impressão em frente e verso****Observação**

Se você alterar o tamanho ou tipo de papel enquanto o painel dianteiro exibe a mensagem **Abasteça a MPT**, a impressora irá automaticamente configurar os menus para o tamanho e o tipo especificados na mensagem.

5. Se o painel dianteiro solicitar e você não tiver alterado o tipo ou tamanho do papel, pressione a tecla **OK** para aceitar as configurações atuais de tipo e tamanho.
6. Se tiver alterado o tipo ou o tamanho do papel:
 - a. No painel dianteiro da impressora, vá até **Alterar tipo de papel**, pressionando a tecla **seta para baixo** e, em seguida, pressione a tecla **OK**.
 - b. Localize o tipo correto de papel e pressione a tecla **OK** para salvar sua seleção.
 - c. Vá até **Alterar tamanho de papel** e pressione a tecla **OK**.
 - d. Localize o tamanho correto de papel e pressione a tecla **OK** para salvar sua seleção.

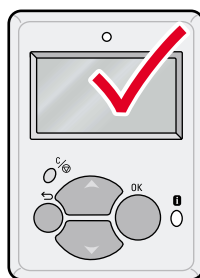

Colocação de envelopes no alimentador de envelopes

O alimentador de envelopes é um dispositivo opcional da sua impressora. Ele pode ser usado não somente para a colocação de envelopes, mas também para a colocação de cartolina como, por exemplo, cartão postal A6.

Observação

Alguns envelopes podem apresentar enrugamento ou curvatura mesmo com o uso do Alimentador de envelopes. Para obter melhores resultados faça o teste com alguns envelopes para determinar qual funciona melhor.

1. Puxe para fora a bandeja do alimentador de envelopes caso ela ainda não esteja estendida.

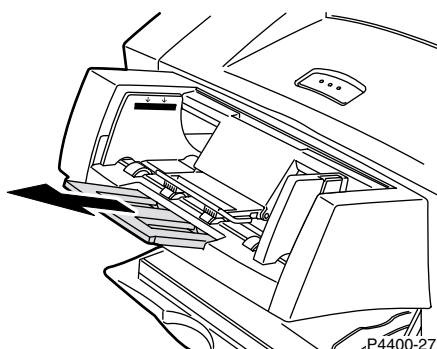

2. Pressione levemente a guia de liberação no adaptador direito de largura e mova os adaptadores de largura para o lado de fora.

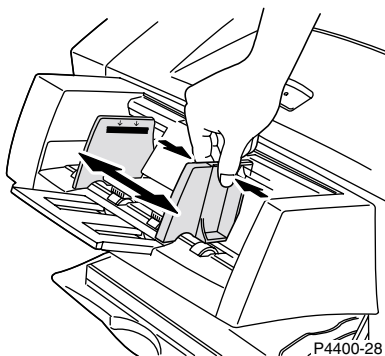

3. Levante o fixador de envelopes e abasteça o alimentador com o tamanho e tipo apropriados de envelope.
 - Coloque o lado a ser impresso com a **face para cima**.
 - A parte superior dos envelopes deve ficar à **esquerda** da impressora.

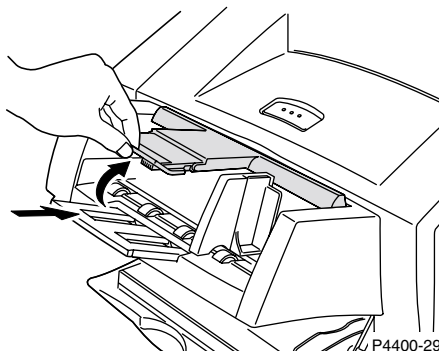

Cuidado

Nunca use envelopes com janelas, fechos metálicos ou superfícies colantes expostas; tais condições podem danificar a impressora. Os danos causados pelo uso de envelopes não compatíveis podem não estar cobertos pela garantia da impressora.

4. Abaixe o fixador sobre os envelopes.

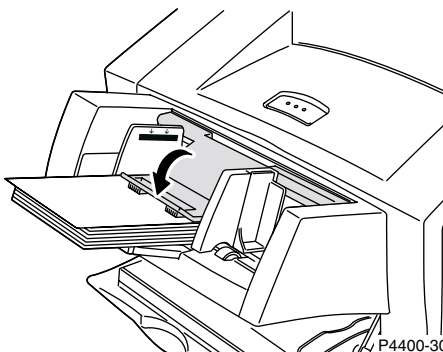

Observação

Se você modifica o tamanho ou tipo de envelope enquanto o painel dianteiro exibe a mensagem **Abasteça o alimentador de envelopes**, a impressora automaticamente configura os menus para o tamanho e o tipo especificados na mensagem.

5. Se o painel dianteiro solicitar que você altere o tamanho ou tipo de envelope e você não o fizer, pressione a tecla **OK** para aceitar a configuração atual do tipo de papel.

6. Se o painel dianteiro solicitar que você altere o tamanho ou tipo de envelope e você fizer a alteração:
 - a. Pressione a tecla **seta para baixo** para ir até **Alterar tipo de papel** e, em seguida, pressione a tecla **OK**.
 - b. Localize o tipo correto de papel (geralmente **Envelope**) e pressione a tecla **OK** para salvar sua seleção.
 - c. Vá até **Alterar tamanho de papel** e pressione a tecla **OK**.
 - d. Localize o tamanho correto de envelope e pressione a tecla **OK** para salvar sua seleção.

Colocação de papel de tamanho personalizado

Além da grande variedade de tamanhos de papel disponíveis para esta impressora, você pode usar papel de tamanho personalizado. Para obter uma lista dos papéis, transparências, envelopes e etiquetas aceitos para uso em cada bandeja, consulte a seção *Papéis suportados* do *Guia de bandejas e papel* no **CD-ROM de documentação interativa** ou imprima a **Página de Dicas sobre o papel**, no painel dianteiro da impressora.

Observação

Depois de colocar papel de tamanho personalizado em qualquer das bandejas desta impressora, você **DEVE** configurar os valores do painel dianteiro, de modo que eles correspondam ao papel colocado. Também é necessário definir o tamanho personalizado no driver da impressora.

Esta seção fornece informações sobre como colocar papel de tamanho personalizado nas bandejas 1, 2 ou 3. Você também pode colocar papel de tamanho personalizado na bandeja multiformatos e no alimentador de envelopes.

Colocação de papel de tamanho personalizado nas bandejas 1, 2 ou 3

1. Abra a bandeja.
2. Coloque o papel de tamanho personalizado e ajuste as guias para que correspondam ao tamanho do papel.

Vista superior da bandeja:

A. Impressão só frente, B. Impressão em frente e verso

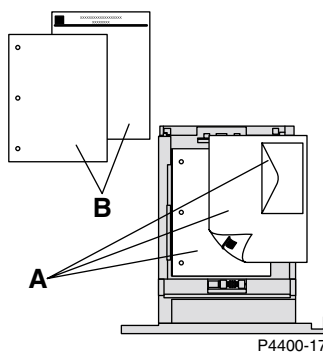

3. Quando o painel dianteiro solicitar que você confirme o tipo de papel, localize o tipo correto de papel e pressione a tecla **OK** para salvar sua seleção.
4. Configure a bandeja para o papel de tamanho personalizado e especifique as dimensões:
 - a. No painel dianteiro, com **Menus** selecionado, pressione a tecla **OK**.
 - b. Vá até o **Menu Configuração da Impressora**, pressionando a tecla **seta para baixo** e, em seguida, pressione a tecla **OK**.
 - c. Vá até o **Menu Configuração de bandeja** e pressione a tecla **OK**.

- d. Vá até o **Menu Configuração de bandeja #** (onde # é o número da bandeja) e pressione a tecla **OK**.
- e. Se não puder visualizar a seleção de **Definir X personalizado**, vá até **Tamanho personalizado** e pressione a tecla **OK** para modificar o **Tamanho personalizado** para **Ligado**.
- f. Vá até **Definir X personalizado** e pressione a tecla **OK**.
- g. Pressione a tecla **seta para baixo** ou **seta para cima** para localizar o valor de **X** e, em seguida, pressione a tecla **OK**. (O valor de X é a medida entre o lado direito e o lado esquerdo do papel na bandeja.)
- h. Vá até **Definir Y personalizado** e pressione a tecla **OK**.
- i. Pressione a tecla **seta para baixo** ou **seta para cima** para localizar o valor de **Y** e, em seguida, pressione a tecla **OK**. (O valor de Y é a medida entre a parte dianteira e a parte traseira do papel na bandeja.)

Desligar tamanhos personalizados

Quando o tamanho padrão de papel é usado na bandeja e as guias são ajustadas para esse papel, não é preciso especificar o tamanho de papel no painel dianteiro. As bandejas têm sensores de tamanho que, automaticamente, informam o tamanho do papel à impressora. Entretanto, se você inserir papel de tamanho personalizado na bandeja e modificar **Tamanho personalizado** para **Ligado**, os sensores de tamanho serão desligados e você terá de digitar os valores de X e Y, conforme descrito na etapa 4, na página anterior. Se, mais tarde, você inserir papel de tamanho padrão na bandeja, você terá de ligar novamente os sensores da bandeja, modificando **Tamanho personalizado** para **Desligado**:

1. No painel dianteiro, com **Menus** selecionado, pressione a tecla **OK**.
2. Vá até o **Menu Configuração da Impressora**, pressionando a tecla **seta para baixo** e, em seguida, pressione a tecla **OK**.
3. Vá até o **Menu Configuração de bandeja** e pressione a tecla **OK**.
4. Vá até o **Menu Configuração de bandeja #** (onde # é o número da bandeja) e pressione a tecla **OK**.
5. Vá até **Tamanho personalizado** e pressione a tecla **OK** para alterar o **Tamanho personalizado** para **Desligado**. Isto reativará os sensores dessa bandeja.

Colocação de papel de tamanho personalizado na bandeja multiformatos

1. Abra a bandeja multiformatos.
2. Coloque o papel de tamanho personalizado e ajuste as guias para que correspondam ao tamanho do papel.

Vista superior da bandeja multiformatos:

A. Impressão só frente, B. Impressão em frente e verso

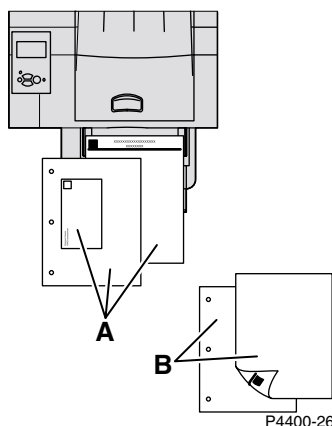

3. Quando o painel dianteiro solicitar que você confirme o tipo e o tamanho do papel:
 - a. Vá até **Alterar tipo de papel**, pressionando a tecla **seta para baixo** e, em seguida, pressione a tecla **OK**.
 - b. Localize o tipo correto de papel e pressione a tecla **OK** para salvar sua seleção.
 - c. Vá até **Alterar tamanho de papel** e pressione a tecla **OK**.
 - d. Vá até **Personalizar** e pressione a tecla **OK**.
 - e. Vá até **Definir X personalizado** e pressione a tecla **OK**.
 - f. Pressione a tecla **seta para baixo** ou **seta para cima** para localizar o valor de **X** e, em seguida, pressione a tecla **OK**. (O valor de X é a medida entre o lado direito e o lado esquerdo do papel na bandeja.)
 - g. Vá até **Definir Y personalizado** e pressione a tecla **OK**.
 - h. Pressione a tecla **seta para baixo** ou **seta para cima** para localizar o valor de **Y** e, em seguida, pressione a tecla **OK**. (O valor de Y é a medida entre a parte dianteira e a parte traseira do papel na bandeja.)

Impressão especial

Esta seção abrange:

- Impressão automática em frente e verso — consulte a página 16.
- Impressão manual em frente e verso — consulte a página 19.
- Transparências — consulte a página 25.
- Envelopes — consulte a página 27.
- Etiquetas — consulte a página 31.

Para obter uma lista de papéis, transparências, envelopes e etiquetas aceitos para uso em cada bandeja, consulte a seção *Papéis suportados* do *Guia de bandejas e papel* no **CD-ROM de documentação interativa**.

Impressão automática em frente e verso

Diretrizes para impressão automática em frente e verso

- A impressora deve ter uma unidade frente e verso instalada.
- O papel deve ter gramatura de 60-105 g/m² (16-28 lb, papel comum).
- O tamanho do papel pode ser **Carta, Ofício I, Executivo, US Folio, A4, B5 JIS** e tamanhos **Personalizados** com largura entre 182 – 216 mm (7,16 – 8,5 polegadas) e comprimento entre 257 – 356 mm (10,12 – 14,0 polegadas).
- O tipo de papel deve ser **Papel comum, Cartolina** (que não exceda os limites de gramatura listados acima), **Timbrado, Papel colorido** ou **Especial**.

Cuidado

NÃO use transparências, envelopes ou etiquetas para imprimir em frente e verso. Os danos causados ao imprimir esses materiais em frente e verso não estão cobertos pela garantia da impressora.

Preferências de encadernação

Ao imprimir qualquer trabalho, você poderá usar o driver da impressora para selecionar a orientação das imagens na página: **Retrato** ou **Paisagem**. Ao imprimir trabalhos em frente e verso, você também poderá selecionar a preferência de encadernação, determinando assim como as páginas serão folheadas.

Retrato
Encadernação na borda lateral (longa)

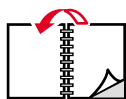

Retrato
Encadernação na borda superior (curta)



Paisagem
Encadernação na borda superior (longa)



Paisagem
Encadernação na borda lateral (curta)

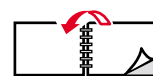

Impressão automática em frente e verso usando a bandeja 1, 2 ou 3

1. Coloque uma pilha de papéis na bandeja. Para obter mais informações, consulte a seção *Bandejas* do *Guia de bandejas e papel* no **CD-ROM de documentação interativa**.
 - Coloque o lado com numeração ímpar a ser impresso com a **face para cima** e a parte superior da página na parte traseira da bandeja.
 - As perfurações devem ser posicionadas à **esquerda** da impressora.

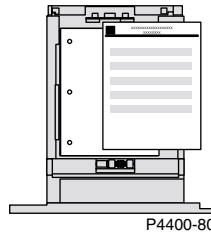

2. No driver da impressora:
 - Selecione a bandeja que contém o papel.
 - Selecione a orientação.
 - Selecione impressão em frente e verso. Consulte a tabela da página 18 para obter instruções e as expressões usadas nos drivers de impressora.
3. Envie o trabalho para a impressora.

Impressão automática em frente e verso usando a bandeja multiformatos

1. Coloque uma pilha de papéis na bandeja. Para obter mais informações, consulte a seção *Bandejas* do *Guia de bandejas e papel* no **CD-ROM de documentação interativa**.
 - Coloque o lado a ser impresso com a **face para baixo**; a parte superior da página deve ser inserida na impressora **por último**.
 - As perfurações devem ser posicionadas à **esquerda** da impressora.

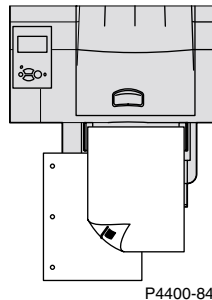

2. No driver da impressora:
 - Selecione a bandeja que contém o papel.
 - Selecione a orientação.
 - Selecione impressão em frente e verso. Consulte a tabela da página 18 para obter instruções e as expressões usadas nos drivers de impressora.
3. Envie o trabalho para a impressora.

Configuração do driver da impressora para impressão em frente e verso

Sistema operacional	Driver	Instruções
Macintosh LaserWriter 8.6 ou LaserWriter 8.7		<ol style="list-style-type: none"> 1. No menu Arquivo, selecione Imprimir e, em seguida, selecione Layout. 2. Selecione Imprimir em frente e verso. 3. Selecione uma preferência de encadernação.
Windows 95, Windows 98 ou Windows Me	PostScript PCL5e PCL6	<ol style="list-style-type: none"> 1. No menu Arquivo, selecione Imprimir. 2. Clique no botão Propriedades. 3. Na guia Configuração, selecione Imprimir em frente e verso. 4. Marque ou desmarque Encadernar na borda superior.
Windows 2000 ou Windows XP	PostScript PCL5e	<ol style="list-style-type: none"> 1. No menu Arquivo, selecione Imprimir. 2. Clique no botão Propriedades. 3. Na guia Layout, sob Imprimir em frente e verso, selecione Virar na borda longa ou Virar na borda curta.
Windows NT	PostScript PCL5e	<ol style="list-style-type: none"> 1. No menu Arquivo, selecione Imprimir. 2. Clique no botão Propriedades. 3. Na guia Configurar página, sob Imprimir em frente e verso, selecione Borda longa ou Borda curta.
Windows NT, Windows 2000 ou Windows XP	PCL6	<ol style="list-style-type: none"> 1. No menu Arquivo, selecione Imprimir. 2. Clique no botão Propriedades. 3. Na guia Configuração, selecione Imprimir em frente e verso. 4. Marque ou desmarque Encadernar na borda superior.

Impressão manual em frente e verso

Se a impressora não tiver uma unidade frente e verso, ou se você precisar imprimir em frente e verso tamanhos e gramaturas de papel que estão fora dos limites da unidade frente e verso, ainda assim você poderá fazer com que a impressora imprima nos dois lados do papel. Entretanto, você terá que fazer com que a impressora imprima primeiro todas as páginas de numeração ímpar; recolocar as páginas impressas na bandeja e, em seguida, fazer com que a impressora imprima as páginas de numeração par.

Use as bandejas 1, 2 ou 3 ou a bandeja multiformatos para impressão manual em frente e verso.

Diretrizes para impressão manual em frente e verso

- O aplicativo usado para imprimir deve fornecer uma opção para impressão separada de páginas ímpares e pares.
- O papel deve ter gramatura de 60-216 g/m² (16-80 lb).
- Não use envelopes, etiquetas ou transparências.

Impressão manual em frente e verso usando as bandejas 1, 2 ou 3

Impressão de páginas ímpares

1. Coloque uma pilha de papéis na bandeja. Para obter mais informações, consulte a seção *Bandejas do Guia de bandejas e papel* no **CD-ROM de documentação interativa**.

O tamanho do papel pode ser **Carta, Ofício I, Executivo, US Folio, A4, B5 JIS, A5** ou tamanhos **Personalizados** com largura entre 98 – 216 mm (3,87 – 8,5 pol) e comprimento entre 148 – 356 mm (5,83 – 14,0 pol).

- **Orientação Retrato:**
Coloque o lado com numeração ímpar a ser impresso com a **face para baixo** e a parte superior da página na parte **dianteira** da bandeja. As perfurações devem ser posicionadas à **esquerda** da impressora.

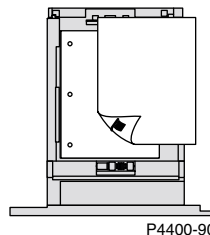

- **Orientação Paisagem:**
Coloque o lado com numeração ímpar a ser impresso com a **face para baixo** e a parte superior da página à **esquerda**. As perfurações devem ser posicionadas à **esquerda** da impressora.

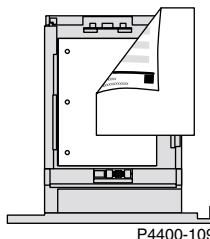

2. No driver da impressora:
 - Selecione a bandeja que contém o papel como sendo a origem do papel.
 - Não selecione a opção para impressão em frente e verso.
3. No aplicativo, selecione a opção para imprimir páginas ímpares.
4. Envie o trabalho para a impressora, de modo que as páginas de numeração ímpar sejam impressas.

Impressão de páginas pares

1. Coloque na bandeja o papel impresso com as páginas ímpares.

Se o trabalho de impressão tiver uma quantidade ímpar de páginas, não coloque na bandeja a última página de numeração ímpar.

- **Orientação Retrato (encadernação de borda longa):**
Coloque o lado já impresso com a **face para cima**; a parte superior da página deve ficar na parte **dianteira** da bandeja (o lado a ser impresso deve ficar com a **face para baixo**). As perfurações devem ser posicionadas à **direita** da impressora.

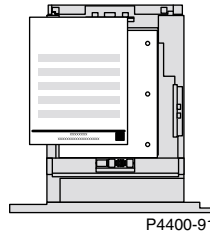

- **Orientação Retrato (encadernação de borda curta):**
Coloque o lado já impresso com a **face para cima**; a parte superior da página deve ficar na parte **traseira** da bandeja (o lado a ser impresso deve ficar com a **face para baixo**).

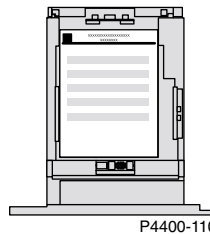

- **Orientação Paisagem (encadernação de borda longa):**
Coloque o lado já impresso com a **face para cima**; a parte superior da página deve ficar à **direita** da bandeja (o lado a ser impresso deve ficar com a **face para baixo**). As perfurações devem ser posicionadas à **direita** da impressora.

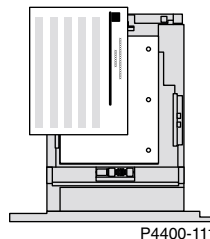

- Orientação Paisagem (encadernação de borda curta):
Coloque o lado já impresso com a **face para cima**; a parte superior da página deve ficar à **esquerda** da bandeja (o lado a ser impresso deve ficar com a **face para baixo**).

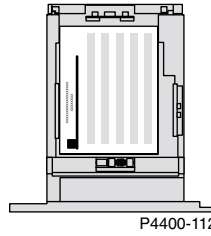

2. No driver da impressora:
 - Selecione a bandeja que contém o papel como sendo a origem do papel.
 - Não selecione a opção para impressão em frente e verso.
3. No aplicativo, selecione a opção para imprimir páginas pares.
4. Envie o trabalho para a impressora, de modo que as páginas de numeração par sejam impressas.

Impressão manual em frente e verso usando a bandeja multiformatos

Impressão de páginas ímpares

1. Insira uma pilha de papéis na bandeja multiformatos. Para obter mais informações, consulte a seção *Bandejas* do *Guia de bandejas e papel* no **CD-ROM de documentação interativa**.
O papel pode ser de qualquer tamanho aceito pela bandeja multiformatos. Para obter mais informações, consulte a seção *Papéis suportados* do *Guia de bandejas e papel* no **CD-ROM de documentação interativa**.
 - **Orientação Retrato:**
Coloque o papel a ser impresso com o lado de numeração ímpar com a **face para cima**; a parte superior da página deve ser inserida na impressora **primeiro**. As perfurações devem ser posicionadas à **esquerda** da impressora.

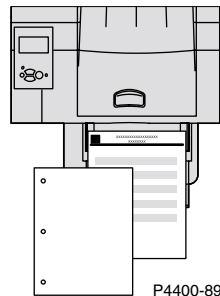

- **Orientação Paisagem:**
Coloque o papel a ser impresso com o lado de numeração ímpar com a **face para cima**; a parte superior da página deve ficar à **esquerda**. As perfurações devem ser posicionadas à **esquerda** da impressora.

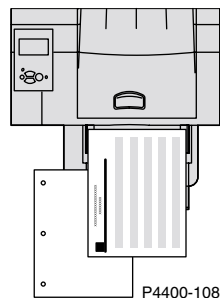

2. No driver da impressora:
 - Selecione a **Bandeja multiformatos** como sendo a origem do papel.
 - Não selecione a opção para impressão em frente e verso.
3. No aplicativo, selecione a opção para imprimir páginas ímpares.
4. Envie o trabalho para a impressora, de modo que as páginas de numeração ímpar sejam impressas.

Impressão de páginas pares

1. Coloque na bandeja multiformatos o papel impresso com as páginas ímpares.

Se o trabalho de impressão tiver uma quantidade ímpar de páginas, não coloque na bandeja multiformatos a última página de numeração ímpar.

- **Orientação Retrato (encadernação de borda longa):**
Coloque o lado já impresso com a **face para baixo**; a parte superior da página deve entrar na impressora **primeiro** (o lado a ser impresso deve ficar com a **face para cima**). As perfurações devem ser posicionadas à **direita** da impressora.

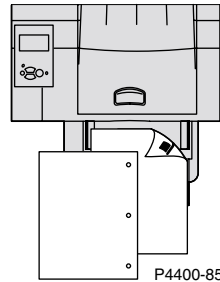

- **Orientação Retrato (encadernação de borda curta):**
Coloque o lado já impresso com a **face para baixo**; a parte superior da página deve ser inserida na impressora **por último** (o lado a ser impresso deve ficar com a **face para cima**).

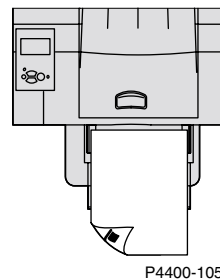

- **Orientação Paisagem (encadernação de borda longa):**
Coloque o lado já impresso com a **face para baixo**; a parte superior da página deve ficar à **direita** (o lado a ser impresso deve ficar com a **face para cima**). As perfurações devem ser posicionadas à **direita** da impressora.

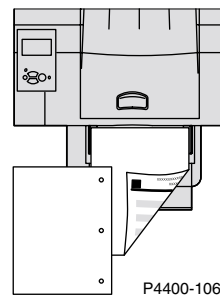

- Orientação Paisagem (encadernação de borda curta):
Coloque o lado já impresso com a **face para baixo**; a parte superior da página deve ficar à **esquerda** (o lado a ser impresso deve ficar com a **face para cima**).

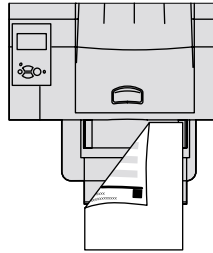

P4400-107

2. No driver da impressora:
 - Selecione a **Bandeja multiformatos** como sendo a origem do papel.
 - Não selecione a opção para impressão em frente e verso.
3. No aplicativo:
 - Selecione a opção para imprimir páginas pares.
 - Selecione a opção para imprimir páginas na ordem inversa.
4. Envie o trabalho para a impressora, de modo que as páginas de numeração par sejam impressas.

Transparências

Transparências podem ser impressas nas bandejas 1, 2 ou 3, ou na bandeja multiformatos. Manuseie as transparências pelas bordas e com as duas mãos para evitar impressões digitais e dobras, que podem causar impressão de baixa qualidade.

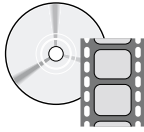

Vídeos com instruções sobre como colocar transparências estão disponíveis. Os vídeos podem ser encontrados no **CD-ROM de documentação interativa** e no site da Xerox na Web: www.xerox.com/officeprinting/4400support

Diretrizes para impressão em transparências

- Use transparências da Xerox; para obter mais informações, consulte a seção *Papéis suportados* do *Guia de bandejas e papel* no **CD-ROM de documentação interativa**.
- Imprima apenas em um lado do material.

Impressão de transparências na bandeja 1, 2 ou 3

1. Insira as transparências na bandeja. Para obter mais informações, consulte a seção *Bandejas* do *Guia de bandejas e papel* no **CD-ROM de documentação interativa**.
 - Não coloque transparências acima da marca indicada na bandeja.

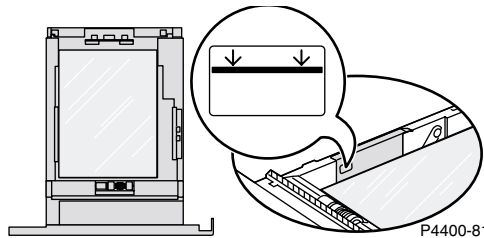

2. Quando o painel dianteiro solicitar que você defina o tipo de papel, pressione a tecla **seta para baixo** para ir até **Transparência** e, em seguida, pressione a tecla **OK** para salvar sua seleção.
3. No driver da impressora, selecione **Bandeja 1, 2 ou 3** (a bandeja que você acabou de abastecer) como sendo a origem do papel e, em seguida, selecione **Transparência** como sendo o tipo de papel.

Impressão de transparências na bandeja multiformatos

1. Coloque as transparências na bandeja multiformatos (a capacidade máxima é de 100 folhas). Para obter mais informações, consulte a seção *Bandejas* do *Guia de bandejas e papel* no **CD-ROM de documentação interativa**.
 - Não coloque transparências acima da marca indicada na bandeja multiformatos.

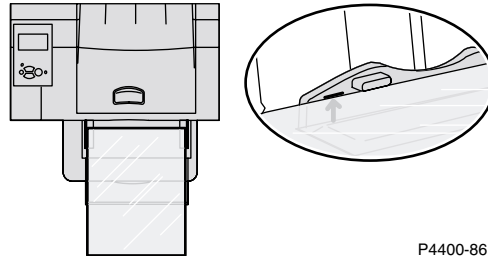

2. Quando o painel dianteiro solicitar que você confirme ou altere o tipo e o tamanho de papel:
 - a. Pressione a tecla **seta para baixo** para ir até **Alterar tipo de papel** e, em seguida, pressione a tecla **OK**.
 - b. Vá para **Transparência** e pressione a tecla **OK** para salvar sua seleção.
 - c. Vá até **Alterar tamanho de papel** e pressione a tecla **OK**.
 - d. Localize o tamanho de transparência correto e pressione a tecla **OK** para salvar sua seleção.
3. No driver da impressora, selecione **Bandeja multiformatos** como a origem do papel ou selecione **Transparência** como o tipo de papel.

Envelopes

Envelopes podem ser impressos no alimentador de envelopes (opcional), na bandeja multiformatos ou nas bandejas 1, 2 ou 3.

Observação

Alguns envelopes podem apresentar enrugamento ou curvatura mesmo com o uso do Alimentador de envelopes. Para obter melhores resultados faça o teste com alguns envelopes para determinar qual funciona melhor.

Diretrizes para impressão de envelopes

- Use apenas envelopes de papel.
- Não imprima no verso do envelope.
- Nunca use envelopes com janelas, fechos metálicos ou superfícies colantes expostas.
- Mantenha os envelopes não utilizados na embalagem para evitar os efeitos de umidade e secura, os quais podem afetar a qualidade da impressão e causar enrugamento.
- Dependendo da gramatura e rigidez, os envelopes podem ser amassados.

Muitos aplicativos incluem uma ferramenta para criação de um documento de envelope. Por exemplo, o Microsoft Word inclui o recurso **Envelopes e etiquetas** no menu **Ferramentas**. Lembre-se de:

- Selecionar *face para cima*.
- Desativar **Rotação no sentido horário**.
- Selecione o método de alimentação com a imagem centralizada e o selo do envelope na parte superior esquerda.

Cuidado

Não use nunca envelopes com janelas, fechos metálicos ou superfícies colantes expostas; estas condições podem danificar a impressora. Os danos causados pelo uso de envelopes não compatíveis podem não estar cobertos pela garantia da impressora.

Observação

O calor no processo de impressão pode derreter determinados tipos de cola de envelopes. Se a aba do envelope estiver grudada depois de realizado o teste de impressão, coloque as abas para dentro dos envelopes para imprimir os envelopes restantes.

Impressão de envelopes no alimentador de envelopes

1. Insira os envelopes no alimentador de envelopes. Para obter mais informações, consulte a seção *Bandejas* do *Guia de bandejas e papel* no **CD-ROM de documentação interativa**.
 - Coloque o lado a ser impresso com a **face para cima**.
 - A parte superior dos envelopes deve ficar à **esquerda** da impressora.

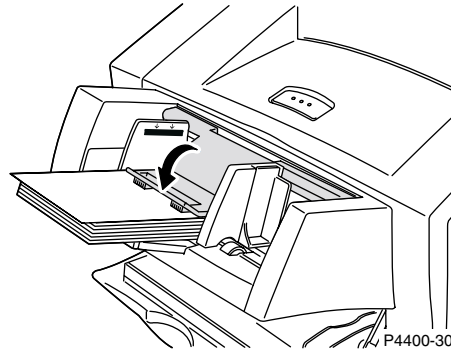

2. Quando o painel dianteiro solicitar que você confirme ou altere o tipo e o tamanho de papel:
 - a. Pressione a tecla **seta para baixo** para ir até **Alterar tipo de papel** e, em seguida, pressione a tecla **OK**.
 - b. Vá para **Envelope** e pressione a tecla **OK** para salvar sua seleção.
 - c. Vá até **Alterar tamanho de papel** e pressione a tecla **OK**.
 - d. Localize o tamanho correto de envelope e pressione a tecla **OK** para salvar sua seleção.
3. No driver da impressora, selecione **Alimentador de envelopes** como sendo a origem do papel ou selecione **Envelopes** como o tipo de papel.
4. Faça um teste de impressão no seu aplicativo para confirmar se a orientação do envelope está correta.

Impressão de envelopes na bandeja 1, 2 ou 3

1. Insira os envelopes na bandeja. Para obter mais informações, consulte a seção *Bandejas* do *Guia de bandejas e papel* no **CD-ROM de documentação interativa**.
 - Coloque o lado a ser impresso com a **face para baixo**.
 - A parte superior dos envelopes deve ficar à **esquerda** da impressora.

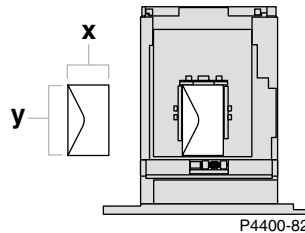

2. Quando o painel dianteiro solicitar que você defina o tipo de papel, vá até **Envelope** e pressione a tecla **OK** para salvar sua seleção.
3. Configure a bandeja para papel de tamanho personalizado e especifique as dimensões:
 - a. No painel dianteiro, com **Menus** realçado, pressione a tecla **OK**.
 - b. Vá até o **Menu Configuração da Impressora** pressionando a tecla **seta para baixo** e, em seguida, pressione a tecla **OK**.
 - c. Vá até o **Menu Configuração de bandeja** e pressione a tecla **OK**.
 - d. Vá até o **Menu Configuração de bandeja #** (onde # é o número da bandeja) e pressione a tecla **OK**.
 - e. Se não puder visualizar a seleção de **Definir X personalizado**, vá até **Tamanho personalizado** e pressione a tecla **OK** para modificar o **Tamanho personalizado** para **Ligado**.
 - f. Vá até **Definir X personalizado** e pressione a tecla **OK**.
 - g. Pressione a tecla **seta para baixo** ou **seta para cima** para localizar o valor de **X** e, em seguida, pressione a tecla **OK**. (O valor de X é a medida entre o lado direito e o lado esquerdo do papel na bandeja.)
 - h. Vá até **Definir Y personalizado** e pressione a tecla **OK**.
 - i. Pressione a tecla **seta para baixo** ou **seta para cima** para localizar o valor de **Y** e, em seguida, pressione a tecla **OK**. (O valor de Y é a medida entre a parte dianteira e a parte traseira do papel na bandeja.)
4. No aplicativo, defina o tamanho do envelope (tamanho de página).
5. No driver da impressora, selecione **Bandeja 1, 2** ou **3** (a bandeja que você acabou de abastecer) como sendo a origem do papel; em seguida, selecione o tamanho do envelope e, por fim, selecione **Envelope** como sendo o tipo de papel.
6. Faça um teste de impressão no seu aplicativo para confirmar se a orientação do envelope está correta.

Impressão de envelopes na bandeja multiformatos

1. Insira os envelopes na bandeja multiformatos. Para obter mais informações, consulte a seção *Bandejas do Guia de bandejas e papel* no **CD-ROM de documentação interativa**.
 - Coloque o lado a ser impresso com a **face para cima**.
 - A parte superior dos envelopes deve ficar à **esquerda** da impressora.

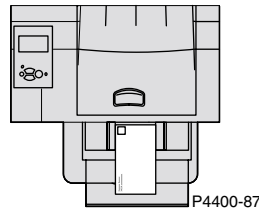

2. Quando o painel dianteiro solicitar que você confirme ou altere o tipo e o tamanho de papel:
 - a. Pressione a tecla **seta para baixo** para ir até **Alterar tipo de papel** e, em seguida, pressione a tecla **OK**.
 - b. Vá para **Envelope** e pressione a tecla **OK** para salvar sua seleção.
 - c. Vá até **Alterar tamanho de papel** e pressione a tecla **OK**.
 - d. Localize o tamanho correto de envelope e pressione a tecla **OK** para salvar sua seleção.
3. No driver da impressora, selecione **Bandeja multiformatos** como a origem do papel e selecione **Envelopes** como o tipo de papel.
4. Faça um teste de impressão no seu aplicativo para confirmar se a orientação do envelope está correta.

Etiquetas

Etiquetas podem ser impressas nas bandejas 1, 2 ou 3, e na bandeja multiformatos. Para obter mais informações sobre códigos de peças para solicitar esses itens, consulte a seção *Produtos de consumo* do *Guia de Suporte* no **CD-ROM de documentação interativa**. Para solicitar produtos de consumo e acessórios, entre em contato com o revendedor local ou visite o site da Xerox na Web:

www.xerox.com/officeprinting/4400supplies.

Diretrizes para impressão em etiquetas

- Se alguma das etiquetas estiver faltando em uma folha, não utilize essa folha, pois isso poderá danificar componentes da impressora.
- Conserve as etiquetas em lugar fresco e seco. Etiquetas armazenadas em ambientes de muita umidade podem provocar atolamento na impressora.
- Armazene as folhas de etiquetas não utilizadas de forma que fiquem planas em seus recipientes.
- Movimente o estoque com frequência. Longos períodos de armazenagem podem fazer com que as etiquetas fiquem curvadas, provocando atolamento na impressora.
- Imprima apenas em uma das faces da folha de etiquetas.

Impressão de etiquetas na bandeja 1, 2 ou 3

1. Se o aplicativo tiver uma configuração para etiquetas, use-a como modelo.
2. Insira as folhas de etiquetas na bandeja. Para obter mais informações, consulte a seção *Bandejas* do *Guia de bandejas e papel* no **CD-ROM de documentação interativa**.
 - Coloque o lado a ser impresso com a **face para baixo**.
 - A parte **inferior** da folha deve ser inserida na impressora **primeiro**.

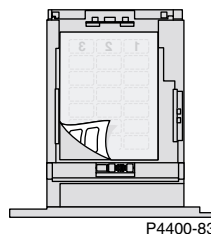

3. Quando o painel dianteiro solicitar que você defina o tipo de papel, vá até **Etiquetas** e pressione a tecla **OK** para salvar sua seleção.
4. No driver da impressora, selecione **Bandeja 1, 2 ou 3** (a bandeja que você acabou de abastecer) como sendo a origem do papel e, em seguida, selecione **Etiquetas** como sendo o tipo de papel.

Impressão de etiquetas na bandeja multiformatos

1. Se o aplicativo tiver uma configuração para etiquetas, use-a como modelo.
2. Insira as folhas de etiquetas na bandeja multiformatos. Para obter mais informações, consulte a seção *Bandejas* do *Guia de bandejas e papel* no **CD-ROM de documentação interativa**.
 - Coloque o lado a ser impresso com a **face para cima**.
 - A parte **superior** da folha deve ser inserida na impressora **primeiro**.

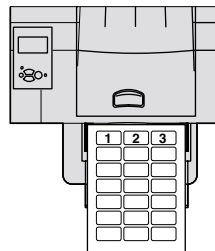

3. Quando o painel dianteiro solicitar que você confirme ou altere o tipo e o tamanho de papel:
 - a. Pressione a tecla **seta para baixo** para ir até **Alterar tipo de papel** e, em seguida, pressione a tecla **OK**.
 - b. Vá para **Etiquetas** e pressione a tecla **OK** para salvar sua seleção.
 - c. Vá até **Alterar tamanho de papel** e pressione a tecla **OK**.
 - d. Localize o tamanho de etiqueta correto e pressione a tecla **OK** para salvar sua seleção.
4. No driver da impressora, selecione **Bandeja multiformatos** como a origem do papel e selecione **Etiquetas** como o tipo de papel.

Bandejas de saída

Você pode direcionar a saída para as seguintes bandejas:

Bandeja de saída padrão

- Destino de saída padrão.
- Suporta 500 folhas.

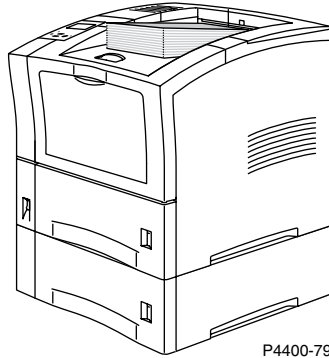

P4400-79

Empilhador para 500 folhas (com deslocamento)

- Dispositivo de saída opcional para sua impressora.
- Use como uma bandeja de saída com capacidade para 500 folhas para complementar a bandeja de saída padrão.

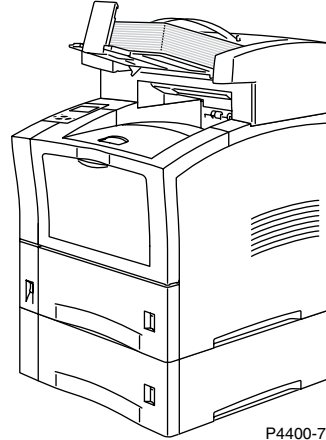

P4400-78

Para modificar o destino de saída padrão no painel dianteiro:

1. Com **Menus** realçado, pressione a tecla **OK**.
2. Vá até o **Menu Configuração da Impressora** pressionando a tecla **seta para cima** ou **seta para baixo**.
3. Pressione a tecla **OK**.
4. Vá até o **Menu Padrões de Trabalho** e pressione a tecla **OK**.
5. Selecione **Definir Destino do Papel** e pressione a tecla **OK**.
6. Selecione **Bandeja de saída padrão** ou **Empilhador** e pressione a tecla **OK**.

A impressão irá para a bandeja padrão, a menos que isto tenha sido especificamente modificado no driver da impressora.

Deslocamento da saída

Ao direcionar a saída para o empilhador de 500 folhas, você também poderá selecionar um deslocamento. O deslocamento separa trabalhos de impressão, ou conjuntos intercalados de um único trabalho, em aproximadamente 25 mm (1 pol) na bandeja de saída.

Observação

Se você direcionar a saída para a bandeja de saída padrão, a impressora não deslocará a impressão.

O empilhador para 500 folhas deslocará a saída, mas você precisará ter um disco rígido se desejar que a impressora desloque conjuntos intercalados.

Você pode ativar ou desativar o deslocamento de trabalho no painel dianteiro:

1. Com **Menus** realçado, pressione a tecla **OK**.
2. Vá até o **Menu Configuração da Impressora** usando a tecla **seta para cima** ou **seta para baixo** e pressione a tecla **OK**.
3. Vá até o **Menu Padrões de Trabalho** e pressione a tecla **OK**.
4. Vá até **Deslocamento do trabalho**.
5. Selecione **Ligado** ou **Desligado** pressionando a tecla **OK**.

Observação

Se modificar o deslocamento de trabalho no driver da sua impressora, isto anulará a configuração do painel dianteiro para os trabalhos de impressão.

Índice

A

- abastecimento
 - alimentador de envelopes 27
 - Bandeja 1, 2 ou 3 3
 - Bandeja multiformatos 7
- alteração do tipo de papel
 - Bandeja 1, 2 ou 3 7

B

- Bandeja 1, 2 ou 3
 - abastecimento 3
 - alteração do tipo de papel 7
 - especificações do papel 3
 - orientação 5
- Bandeja de saída padrão 33
- Bandeja multiformatos
 - abastecimento 7
 - orientação 9

D

- deslocamento da saída 34
- dicas sobre o papel 1

E

- empilhador para 500 folhas 33
- envelopes
 - abastecimento 27
- etiquetas
 - abastecimento 31

F

- faixa de gramaturas
 - impressão automática em frente e verso 16
 - impressão manual em frente e verso 19
- faixa de tamanhos
 - impressão automática em frente e verso 16, 19

G

- gramaturas de papel 1

I

- impressão automática em frente e verso 16
- impressão em frente e verso
 - automática 16, 17
 - manual 19
 - seleções de driver 18
- impressão manual em frente e verso 19

O

- orientação
 - Bandeja 1, 2 ou 3 5
 - Bandeja multiformatos 9

P

- páginas imprimíveis
 - papéis suportados 1
- painel dianteiro
 - especifique o tipo de papel 7, 9
 - tamanho de papel na bandeja multiformatos 9
- papéis suportados 1
- papel 2
 - abastecimento da bandeja 1, 2 ou 3 3
 - suportado 1
- papel de tamanho personalizado
 - abastecimento da bandeja 13
 - abastecimento da bandeja multiformatos 15
 - faixa de tamanhos suportados 13
 - seleções de menu 14
- preferência de encadernação para impressão em frente e verso 16
- produtos de consumo, solicitação 1

S

- saída
 - Bandeja de saída padrão 33
 - deslocamento 34
 - empilhador para 500 folhas 33
 - seleções de driver para impressão em frente e verso 18
 - sensores da bandeja
 - ligar 14
 - solicitação de produtos de consumo 1
 - solicitações do painel dianteiro
 - tamanho personalizado na bandeja 13, 29
 - tamanho personalizado na bandeja multiformatos 15

T

- tamanhos de papel suportados 1
- tipos de papel
 - impressão automática em frente e verso 16
- tipos de papel suportados 1
- transparências 25
 - abastecimento da bandeja 1, 2 ou 3 25
 - abastecimento da bandeja multiformatos 26

U

- unidade frente e verso 16
- utilização da bandeja 2