

XEROX®

Phaser® 6180



color laser printer

User Guide

Guide d'utilisation

Guida dell'utente

Benutzerhandbuch

Guía del usuario

Guia do Usuário

Gebruikershandleiding

Användarhandbok

Betjeningsvejledning

Руководство пользователя

Εγχειρίδιο χρήστη

Przewodnik użytkownika

Felhasználói útmutató

Uživatelská příručka

Kullanım Kılavuzu

Direitos reservados de não publicação, de acordo com as leis de direitos autorais dos Estados Unidos. O conteúdo desta publicação não pode ser reproduzido de forma alguma sem a permissão da Xerox Corporation.

A proteção de direitos autorais reivindicada inclui qualquer forma e conteúdo de materiais e informações passíveis de direitos autorais, permitidos atualmente por leis estatutárias ou judiciais, ou doravante concedidos, incluindo, sem limitar-se a eles, materiais gerados a partir de programas de software que sejam exibidos na tela, tais como estilos, máscaras, ícones, exibições de telas, aparências etc.

XEROX[®], CentreWare[®], Phaser[®], PrintingScout[™] e Walk-Up[®] são marcas comerciais da Xerox Corporation nos Estados Unidos e/ou em outros países.

Adobe[®] e PostScript[®] são marcas comerciais da Adobe Systems Incorporated nos Estados Unidos e/ou em outros países.

Apple[®], Bonjour[®], ColorSync[®], EtherTalk[®], Macintosh[®] e Mac OS[®] são marcas da Apple Computer, Inc. nos Estados Unidos e/ou em outros países.

PCL[®] é uma marca comercial da Hewlett-Packard Corporation nos Estados Unidos e/ou em outros países.

Microsoft[®], Vista[™], Windows[®] e Windows Server[™] são marcas comerciais da Microsoft Corporation nos Estados Unidos e/ou em outros países.

Novell[®], NetWare[®] e IPX/SPX[™] são marcas comerciais da Novell, Incorporated nos Estados Unidos e/ou em outros países.

Como parceira da ENERGY STAR[®] a Xerox Corporation determinou que este produto atende às diretrizes da ENERGY STAR em termos de eficiência no consumo de energia. O nome e o logotipo ENERGY STAR são marcas registradas nos EUA.



Conteúdo

1 Informações da impressora

Segurança do usuário	1-2
Segurança elétrica	1-2
Segurança do Laser	1-3
Segurança de manutenção	1-4
Segurança operacional	1-4
Movendo a impressora	1-6
Símbolos de segurança gravados no produto	1-7
Especificações da impressora	1-8
Informações regulamentares	1-9
Estados Unidos (Regulamentos da FCC)	1-9
Canadá (Regulations)	1-9
União Européia	1-10
Folha de dados de segurança do material	1-11
Reciclagem e eliminação do produto.	1-12
Todos os países	1-12
União Européia	1-12
América do Norte	1-13
Outros países	1-13

2 Recursos da impressora

Componentes principais e seus recursos	2-2
Vista dianteira	2-2
Vista traseira	2-3
Vista interna	2-3
Opções.	2-5
Painel de controle	2-6
Layout do painel de controle.	2-6
Exibir.	2-6
Páginas informativas	2-7
Modo de economia de energia.	2-8
Saída do modo de economia de energia	2-8
Verificação do status de dados de impressão	2-9
Verificação no Windows.	2-9

Exibição da configuração do acessório opcional e das configurações de bandejas do papel	2-10
Mais informações	2-11
Recursos	2-11

3 Informações básicas sobre rede

Visão geral da instalação e configuração da rede	3-2
Escolha de um método de conexão	3-3
Conexão via Ethernet (recomendada)	3-3
Conexão via USB	3-4
Conexão via Paralela	3-4
Configuração do endereço de rede	3-5
Endereços IP e TCP/IP	3-5
Configuração automática do Endereço IP da impressora	3-6
Métodos dinâmicos de configuração do endereço IP da impressora	3-6
Configuração manual do endereço IP da impressora	3-8
Instalação dos drivers da impressora	3-10
Drivers disponíveis	3-10
Windows 2000 ou mais recente	3-11
Macintosh OS X, versão 10.2 e posterior	3-11

4 Introdução à impressão

Papel e material suportados	4-2
Diretrizes sobre como usar o papel	4-3
Papel que pode danificar a impressora	4-4
Diretrizes para armazenamento de papel	4-4
Sobre o papel	4-5
Configuração de tipos e tamanhos de papel	4-7
Configuração de bandejas do papel	4-7
Configuração de tipos de papel	4-7
Configuração de tamanhos de papel	4-8
Colocação de papel	4-9
Colocação de papel na bandeja 1 (MPT)	4-9
Colocação de papel nas Bandejas 2-3	4-12
Seleção das opções de impressão	4-16
Seleção das preferências de impressão (Windows)	4-16
Seleção das opções para um trabalho individual (Windows)	4-17
Seleção das opções para um trabalho individual (Macintosh)	4-19

Impressão nos dois lados do papel	4-22
Diretrizes sobre a impressão automática em frente e verso	4-22
Opções de borda de encadernação	4-23
Seleção de impressão em frente e verso	4-23
Impressão em material especial.	4-24
Impressão de transparências	4-24
Impressão de envelopes	4-26
Impressão de etiquetas	4-29
Impressão de papel brilhante.	4-34
Impressão de papel longo ou de tamanho personalizado	4-39
Definição de tamanhos de papel personalizados.	4-39
Impressão em papel de tamanho personalizado	4-40
Impressão de documento confidencial - Impressão protegida.	4-41
Sobre Impressão protegida	4-41
Configuração da Impressão protegida.	4-42
Imprimir após verificação do resultado da impressão - Impressão de prova	4-44
Sobre Impressão de prova.	4-44
Configuração da Impressão de prova	4-44

5 Utilização dos menus do painel de controle

Menus do painel de controle	5-2
Configuração do menu	5-2
Alteração das configurações do menu	5-3
Descrição dos itens de menu	5-4
Configurações da bandeja.	5-4
Páginas informativas	5-6
Medidores de faturamento	5-7
Menu do admin	5-7
Lista de menus.	5-16

6 Qualidade da impressão

Problemas de qualidade de impressão.	6-2
Registro de cores	6-7
Ajuste automático do registro de cores.	6-7
Ajuste manual do registro de cores.	6-7
Ativação/desativação do registro de cores automático	6-9

7 Solução de problemas

Atolamentos de papel	7-2
Prevenção e eliminação de atolamentos de papel	7-2
Atolamentos de papel na Bandeja 1 (MPT)	7-3
Atolamentos de papel na bandeja do papel	7-6
Atolamentos de papel no fusor	7-9
Quando o papel longo ficar atolado	7-10
Atolamentos de papel na unidade frente e verso	7-11
Atolamentos de papel no alimentador de folhas opcional	7-13
Problemas na impressora	7-17
Ativação das opções	7-20
Mensagens de erro do painel de controle	7-21
Mensagens sobre os suprimentos	7-21
Mensagens sobre a impressora e outros itens	7-22
Obtenção de Ajuda	7-26
Mensagens do painel de controle	7-26
Alertas do PrintingScout	7-26
Assistente Web de Suporte	7-26
Links da Web	7-27

8 Manutenção

Limpeza da impressora	8-2
Limpeza da parte externa	8-2
Limpeza na parte interna	8-2
Solicitação de suprimentos	8-3
Consumíveis	8-3
Itens de manutenção de rotina	8-3
Quando solicitar suprimentos	8-3
Reciclagem de suprimentos	8-4
Gerenciamento da impressora	8-5
Verificação/gerenciamento da impressora com o CentreWare IS	8-5
Verificação do status da impressora com o PrintingScout	8-5
Verificação do status da impressora por e-mail	8-6
Verificação das contagens de páginas	8-9
Movendo a impressora	8-10

Índice

Informações da impressora

1

Este capítulo inclui:

- Segurança do usuário na página 1-2
- Especificações da impressora na página 1-8
- Informações regulamentares na página 1-9
- Folha de dados de segurança do material na página 1-11
- Reciclagem e eliminação do produto na página 1-12

Segurança do usuário

Sua impressora e os suprimentos recomendados foram projetados e testados para atender às rígidas exigências de segurança. A atenção às seguintes informações garantirá uma operação contínua e segura da impressora.

Segurança elétrica

- Use o cabo de alimentação fornecido com a impressora.
- Conecte o cabo de alimentação diretamente em uma tomada elétrica devidamente aterrada. Verifique se as extremidades do cabo estão conectadas com firmeza. Se não souber se uma tomada está aterrada, peça a um eletricista que verifique a tomada.
- Não use um plugue adaptador de terra para conectar a impressora a uma tomada elétrica que não tenha um terminal de conexão terra.
- Não use faixa de alimentação ou uma extensão.
- Verifique se a impressora está conectada em uma tomada com a voltagem e a fonte de alimentação corretas. Verifique as especificações elétricas da impressora com um eletricista se for necessário.

Aviso: Certifique-se de que a impressora esteja devidamente aterrada para evitar o risco de choque elétrico. Os produtos elétricos podem ser perigosos se usados de forma incorreta.

- Não coloque a impressora em uma área na qual as pessoas possam pisar no cabo de alimentação.
- Não coloque objetos sobre o cabo de alimentação.
- Não obstrua as aberturas de ventilação. Essas aberturas foram projetadas para evitar um superaquecimento da impressora.
- Não deixe cair grampos ou cliques de papel dentro da impressora.

Aviso: Não introduza objetos nas passagens de papel ou nas aberturas da impressora. O contato com um ponto de voltagem ou um curto-circuito em uma peça poderá resultar em incêndio ou choque elétrico.

Se você notar ruídos ou odores incomuns:

1. Desligue a impressora imediatamente.
2. Desconecte o cabo de alimentação da tomada elétrica.
3. Chame um representante de serviço autorizado para corrigir o problema.

O cabo de alimentação é conectado à parte traseira da impressora como um dispositivo de plug-in. Se for necessário desconectar toda a energia elétrica da impressora, desconecte o cabo de alimentação da tomada elétrica.

Aviso: Não remova as tampas nem os protetores que estejam fixados com parafusos, a menos que você esteja instalando um equipamento opcional e seja especificamente instruído a fazê-lo. A alimentação deve estar DESLIGADA durante a execução dessas instalações. Exceto opcionais que podem ser instalados pelo usuário, não existem peças, atrás dessas tampas, nas quais você possa fazer manutenção ou consertar.

Observação: Deixe a impressora ligada para otimizar o desempenho; isto não representa riscos à segurança. No entanto, se não for usar a impressora durante um período de tempo grande, ela deverá ser desligada e desconectada.

As seguintes situações representam riscos à segurança:

- O cabo de alimentação está danificado ou corroído.
- Algum líquido foi derramado na impressora.
- A impressora está exposta à água.

Se alguma dessas condições ocorrer, faça o seguinte:

1. Desligue a impressora imediatamente.
2. Desconecte o cabo de alimentação da tomada elétrica.
3. Chame um representante de serviço autorizado.

Segurança do Laser

Especificamente em relação ao uso de lasers, esta impressora atende aos padrões de desempenho de produtos a laser definidos pelas agências governamentais, nacionais e internacionais, e é certificada como um produto a laser Classe 1. A impressora não emite luz prejudicial porque o feixe de luz fica totalmente interno em todos os modos de operação e manutenção do cliente.

Segurança de manutenção

- Não tente executar nenhum procedimento de manutenção que não esteja especificamente descrito na documentação fornecida com a impressora.
- Não use limpadores aerossóis. O uso de suprimentos não aprovados pode causar desempenho abaixo do esperado e criar uma situação de risco.
- Não tente abrir, reutilizar ou queimar os consumíveis ou os itens de manutenção de rotina. Para obter informações sobre os programas de reciclagem de suprimentos da Xerox, vá para www.xerox.com/gwa.

Segurança operacional

A impressora e os suprimentos foram projetados e testados para atender às rígidas exigências de segurança. Essas exigências incluem exame da agência de segurança, aprovação e conformidade com os padrões ambientais estabelecidos. Sua atenção às seguintes diretrizes de segurança ajuda a garantir a operação segura e contínua da impressora.

Local da impressora

Coloque a impressora em uma área isenta de pó, onde a faixa de temperatura seja de 5° C a 32° C (41° F a 90° F) e a umidade relativa seja de 15 % a 85 %.

A umidade deve ser de 70 % ou abaixo de 32° C (90° F), e a temperatura deve ser de 28° C (82° F) ou umidade abaixo de 85 %.

Observação: Flutuações súbitas de temperatura podem afetar a qualidade da impressão. O aquecimento rápido de uma sala fria pode causar condensação no interior da máquina, interferindo diretamente na transferência da imagem.

Espaço livre para a impressora

Coloque a impressora em uma área onde exista espaço adequado para ventilação, operação e realização de serviços. O espaço mínimo recomendado é de:

Espaço superior:

- 35 cm (13,8 pol.) acima da impressora

Requisitos de altura total:

- Impressora: 47 cm (18,5 pol.)
- Mais 14 mm (5,5 pol.) para o alimentador de 550 folhas.

Outros espaços:

- 13 cm (5 pol.) atrás da impressora
- 60 cm (23,6 pol.) na frente da impressora
- 10 cm (3,9 pol.) no lado esquerdo da impressora
- 10 cm (3,9 pol.) no lado direito da impressora

Instruções operacionais

- Não obstrua nem cubra as passagens de papel e as aberturas da impressora. A impressora pode superaquecer sem ventilação adequada.
- Para obter um bom desempenho, use a impressora em altitudes inferiores a 3.500 m (11.480 pés).
- Não coloque a impressora perto de uma fonte de calor.
- Não coloque a impressora na luz do sol direta para evitar a exposição dos componentes sensíveis à luz quando as portas estiverem abertas.
- Não coloque a impressora na direção do fluxo de ar frio de um sistema de ar condicionado.
- Coloque a impressora em uma superfície sólida, nivelada e sem vibrações, suficientemente forte para suportar o seu peso. Ela deve ter uma inclinação de no máximo 1° da horizontal e com os quatro pés em contato firme com a superfície. O peso da superfície com a unidade frente e verso e os consumíveis é de 29,5 kg (64,5 lb.).
- Não coloque a impressora em locais expostos a forças magnéticas.
- Não coloque a impressora em locais úmidos.
- Não coloque a impressora em locais suscetíveis a vibrações.

Diretrizes de segurança na impressão

- Aguarde de 10 a 15 segundos entre desligar e ligar a impressora.
- Mantenha mãos, cabelos, gravatas etc. longe da saída e dos rolos de alimentação.

Quando a impressora estiver imprimindo:

- Não remova a bandeja de origem do papel selecionada no driver da impressora ou no painel de controle.
- Não abra as portas.
- Não mova a impressora.

Suprimentos da impressora

- Use suprimentos especificamente projetados para a sua impressora. O uso de materiais inadequados pode causar um mau desempenho e, possivelmente, uma situação de risco à segurança.
- Siga todos os avisos e instruções marcados na impressora, nos opcionais e nos suprimentos ou fornecidos com eles.

Cuidado: A Xerox não recomenda o uso de suprimentos não fabricados por ela. A garantia da Xerox, os contratos de prestação de serviços e a Total Satisfaction Guarantee (Garantia de satisfação total) não cobrem danos, defeitos ou degradação de desempenho causados pelo uso de suprimentos não-Xerox ou de suprimentos Xerox não especificados para a impressora. A Total Satisfaction Guarantee (Garantia de satisfação total) está disponível nos Estados Unidos e no Canadá. A cobertura pode existir ou não fora dessas áreas; entre em contato com o representante local para obter detalhes.

Movendo a impressora

Siga essas orientações para evitar ferir-se ou danificar a impressora:

- Desligue a impressora e desconecte todos os cabos de alimentação antes de mover o equipamento.

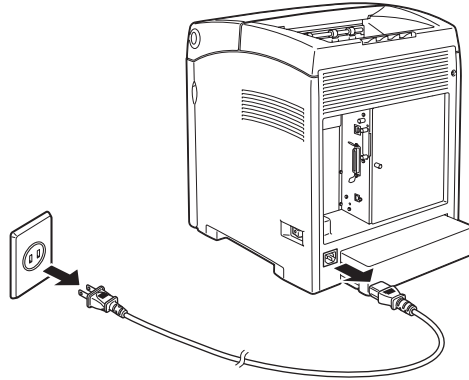

- Sempre disponha de duas pessoas para levantar a impressora.
- Sempre levante a impressora pelos pontos designados para levantá-la.

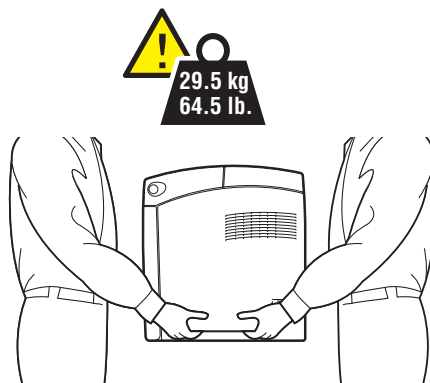

- Transporte a impressora sem incliná-la.

Cuidado: Não incline a impressora mais que 10 graus para frente ou para trás ou para a direita ou esquerda. Incliná-la mais que 10 graus pode fazer com que os consumíveis no interior da impressora derramem.

Observação: A parte traseira dessa impressora é mais pesada que o lado frontal. Lembre-se dessa diferença ao mover a impressora.

- Não coloque líquidos ou alimentos sobre a impressora.

Cuidado: Danos à impressora resultantes do transporte inadequado ou falhas ao reembalar adequadamente a impressora para transporte não são cobertos pela garantia, pelo contrato de prestação de serviços ou pela Total Satisfaction Guarantee (Garantia de Satisfação Total). A Total Satisfaction Guarantee (Garantia de satisfação total) está disponível nos Estados Unidos e no Canadá. A cobertura pode existir ou não fora dessas áreas; entre em contato com o representante local para obter detalhes.

Veja também:

[Movendo a impressora](#) na página 8-10

Símbolos de segurança gravados no produto



Tenha cuidado (ou preste atenção a um determinado componente). Consulte o(s) manual(is) para obter informações.



Superfície quente sobre a impressora ou dentro dela. Tenha cuidado para evitar ferimentos.



Pode levar 30 minutos para o fusor esfriar.



Não toque no item.

Especificações da impressora

Item	Conteúdo
Dimensões	400 (W) × 485 (D) × 473 (H) mm
Gramatura	Impressora: 24,5 kg (54 lb.) incluindo o cartucho de impressão Alimentador de 550 folhas (opcional): 6,2 kg (14 lb.) Unidade frente e verso (opcional): 1,1 kg (2,4 lb.)
Tempo de aquecimento	20 segundos ou menos (quando a alimentação está ligada, temperatura: 22° C) Entretanto, o sistema elétrico da impressora fica pronto em 10 segundos depois de ligar a impressora.
Velocidade da impressão contínua ^{*1}	<p>Cores:</p> <p>Impressão em 1 face: 20,0 folhas/min^{*2} Impressão em 2 faces: 14,0 páginas/min^{*3}</p> <p>Preto-e-branco:</p> <p>Impressão em 1 face: 25,0 folhas/min^{*2} Impressão em 2 faces: 15,0 páginas/min^{*3}</p> <p>Importante</p> <p>^{*1} A velocidade de impressão pode diminuir em virtude do tipo de papel, como transparência ou envelope; tamanho e condições da impressão. A velocidade de impressão pode diminuir em virtude do ajuste da qualidade da imagem.</p> <p>^{*2} Velocidade de impressão contínua de documentos que sejam todos em A4.</p> <p>^{*3} Velocidade de impressão contínua de documentos em A4.</p>
Resolução	Resolução de processamento de dados: 600 × 600 dpi (25,4 pontos/mm): Multivalores (25,4 pontos/mm) Resolução de saída: 600 dpi (25,4 pontos/mm)
Fonte de alimentação	110-127 V~, 50/60 Hz, 8 A 220-240 V~, 50/60 Hz, 4 A
Consumo de energia	<p>AC 110 V:</p> <p>Modo de repouso: 7 W ou menos Espera: menos de 70 W (fusor ligado), Impressão em cores contínua: 400 W, Impressão monocromática contínua: 400 W,</p> <p>AC 220 - 240 V:</p> <p>Modo de repouso: 7 W ou menos Espera: menos de 70 W (fusor ligado), Impressão em cores contínua: 400 W, Impressão monocromática contínua: 400 W,</p> <p>Esta impressora não consome energia elétrica quando o interruptor de alimentação está desligado mesmo que a impressora esteja conectada a uma tomada AC.</p> <p>Impressora qualificada pela ENERGY STAR: O tempo padrão para entrar no modo de economia de energia é 30 minutos.</p>

Informações regulamentares

Este produto foi testado quanto aos padrões de emissão eletromagnética e imunidade. Esses padrões são estabelecidos para amenizar a interferência causada ou sofrida por esse produto em um ambiente típico de escritório.

Estados Unidos (Regulamentos da FCC)

Este equipamento foi testado e encontra-se em conformidade com os limites de um dispositivo digital de Classe B, de acordo com a Parte 15 das regras FCC. Esses limites são definidos para dar proteção razoável contra interferência prejudicial em uma instalação residencial. Este equipamento gera, usa e pode emitir energia de radiofrequência. Se não estiver instalado e se não for usado de acordo com as instruções, ele pode causar interferência prejudicial em comunicações de rádio. Entretanto, não há qualquer garantia de que não ocorra essa interferência em uma determinada instalação. Se este equipamento causar interferência prejudicial na recepção de rádio ou televisão, fato que pode ser determinado com a ativação e desativação do equipamento, o usuário será incitado a tentar corrigir a interferência com uma das seguintes medidas:

- Redirecione ou reposicione o receptor.
- Aumente a distância entre o equipamento e o receptor.
- Conecte o equipamento em uma tomada de circuito diferente daquela ao qual o receptor está conectado.
- Consulte o revendedor ou um técnico de rádio/TV experiente para obter ajuda.

Qualquer alteração ou modificação que não seja expressamente aprovada pela Xerox pode cancelar a autoridade do usuário para operar o equipamento. Para garantir a conformidade com a Parte 15 das regras FCC, use cabos de interface blindados.

Canada (Regulations)

This Class B digital apparatus complies with Canadian ICES-003.

Cet appareil numérique de la classe A est conforme à la norme NMB-003 du Canada.

União Européia



A marca CE aplicada a este produto simboliza a declaração de conformidade da Xerox com as seguintes Diretivas aplicáveis da União Européia, segundo as datas indicadas:

- Primeiro de Janeiro de 1995: Diretiva de baixa voltagem 73/23/EEC conforme adendo da 93/68/EEC
- Primeiro de Janeiro de 1996: Diretiva de Compatibilidade Eletromagnética 89/336/EEC

Esse produto, se usado adequadamente de acordo com as instruções do usuário, não é perigoso para o consumidor nem para o meio ambiente.

Para assegurar a conformidade com regulamentos da União Européia, use cabos de interface blindados.

Você pode obter da Xerox uma cópia assinada da Declaração de Conformidade deste produto.

Folha de dados de segurança do material

Para obter informações sobre dados de segurança do material da Impressora Phaser 6180, vá para:

- Estados Unidos e Canadá: www.xerox.com/msds
- União Européia: www.xerox.com/environment_europe

Para obter os números de telefone do Centro de Atendimento ao Cliente, vá para www.xerox.com/office/contacts.

Reciclagem e eliminação do produto

Todos os países

Se você estiver gerenciando o descarte do seu produto Xerox, observe que o produto pode conter chumbo, mercúrio, perclorato e outros materiais cujo descarte deve ser regulado devido a considerações ambientais. A presença de chumbo, mercúrio e perclorato está completamente consistente com as regulamentações aplicáveis no momento em que o produto foi lançado no mercado. Para obter informações sobre descarte, entre em contato com as autoridades locais. Perclorato - este produto pode conter um ou mais dispositivos com perclorato, como as baterias. É possível que seja necessário manuseio especial. Consulte www.dtsc.ca.gov/hazardouswaste/perchlorate.

União Européia

Alguns equipamentos podem ser usados em aplicações doméstica/familiar e profissional/de negócios.

Ambiente doméstico/familiar



A aplicação deste símbolo em seu equipamento é a confirmação de que você não deve descartar o equipamento na coleta normal de lixo doméstico.

De acordo com a legislação européia, o descarte de equipamentos elétricos e eletrônicos no fim da vida útil deve ser segregado do lixo doméstico.

Os lavres nos estados membros da União Européia podem devolver equipamentos elétricos e eletrônicos usados aos recursos de coleta gratuitos designados. Entre em contato com as autoridades locais sobre descarte para obter informações.

Em alguns estados membro, quando você adquire um equipamento novo, seu revendedor local pode ser solicitado a receber seu equipamento usado gratuitamente. Pergunte ao seu revendedor para obter informações.

Ambiente profissional/de negócios

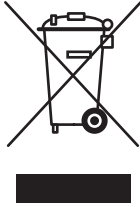

A aplicação deste símbolo em seu equipamento é a confirmação de que você deve descartar este equipamento de acordo com os procedimentos nacionais aplicados.

De acordo com a legislação europeia, o descarte de equipamentos elétricos e eletrônicos no fim da vida útil deve ser gerenciado de acordo com os procedimentos aplicados.

Antes de descartar, entre em contato com seu revendedor local ou representante Xerox para obter informações sobre a devolução no fim da vida útil.

América do Norte

A Xerox opera um programa de devolução e reutilização/reciclagem de equipamentos. Entre em contato com o representante de vendas da Xerox para determinar se o produto da Xerox participa do programa. Para obter mais informações sobre os programas ambientais da Xerox, visite www.xerox.com/environment.html ou para obter informações sobre reciclagem e descarte, entre em contato com as autoridades locais.

Nos Estados Unidos, você pode consultar a Electronic Industries Alliance, em www.eiae.org.

Outros países

Entre em contato com a autoridade local e solicite orientação sobre descarte.

Recursos da impressora

2

Este capítulo inclui:

- Componentes principais e seus recursos na página 2-2
- Painel de controle na página 2-6
- Modo de economia de energia na página 2-8
- Exibição da configuração do acessório opcional e das configurações de bandejas do papel na página 2-10
- Mais informações na página 2-11

Componentes principais e seus recursos

Esta seção inclui:

- Vista dianteira na página 2-2
- Vista traseira na página 2-3
- Vista interna na página 2-3

Vista dianteira

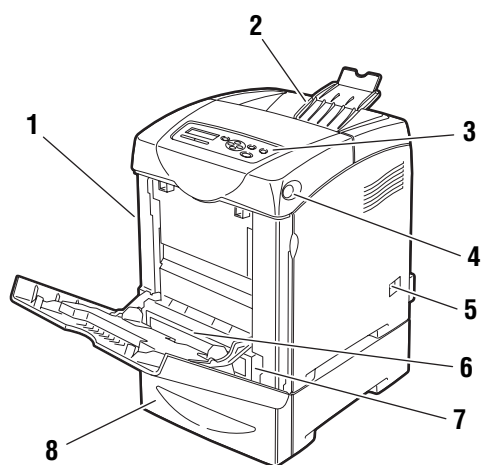

6180-001

1. Porta dianteira A
2. Bandeja de saída
3. Painel de controle
4. Botão A para abrir a porta dianteira
5. Interruptor de alimentação
6. Bandeja 1 (MPT)
7. Bandeja do papel
8. Alimentador de 550 folhas opcional

Vista traseira

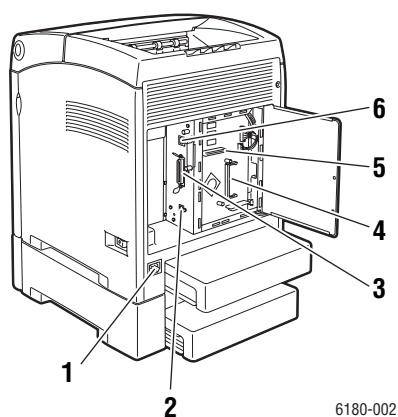

- 1. Conector do cabo de alimentação
- 2. Porta USB
- 3. Porta paralela
- 4. Slot de memória principal
- 5. Placa de rede multiprotocolo (MPC)
- 6. Conector de rede

Vista interna

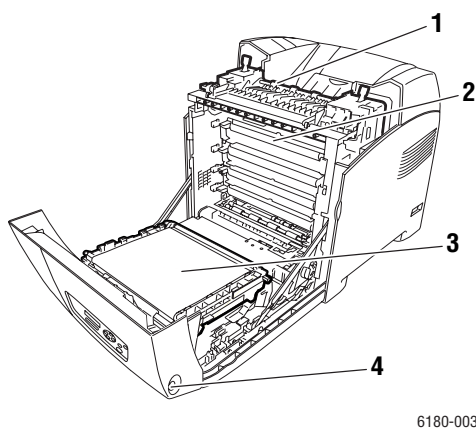

- 1. Fusor
- 2. Cartucho de impressão
- 3. Unidade de transferência
- 4. Botão A para abrir a porta dianteira

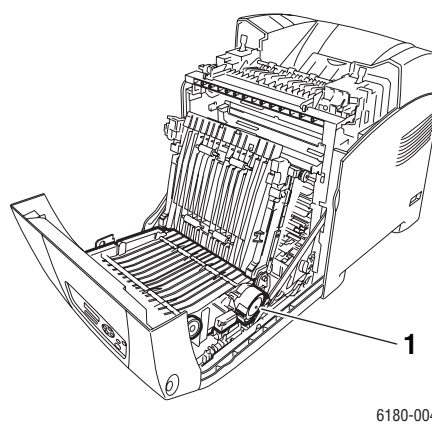

- 1. Unidade frente e verso

Configurações da Phaser 6180

Recursos	Configuração da impressora	
	6180N	6180DN
Configuração de memória*	128 MB	128 MB
Velocidade da impressão (Cores/Monocromática)	20/26	20/26
Resoluções máximas (dpi)		
Padrão	600 x 600 x 1 bit	600 x 600 x 1 bit
Aperfeiçoado	600 x 600 x 4 bit	600 x 600 x 4 bit
Interface Ethernet	10/100 Base-T	10/100 Base-T
Bandeja 1 (MPT) (150 folhas)	Padrão	Padrão
Bandeja 2 (250 folhas)	Padrão	Padrão
Alimentador de 550 folhas	Opcional	Opcional
Unidade frente e verso	Opcional	Padrão
Rede local sem fio	Opcional	Opcional
Frente e verso		
Frente e verso máximo (Carta/A4) (Cores/Monocromático)	14/18	14/18

* Todas as configurações possuem um slot de memória que suporta DIMMs DDR2 de 256 MB/512 MB/1024 MB, até o máximo de 1.152 MB. As memórias padrão são soldadas na placa.

Opções

É possível solicitar memória, bandejas, placa multiprotocolo e uma unidade frente e verso adicionais se estes itens não forem padrão na impressora.

Memória

A impressora possui um slot que aceita DIMMs DDR2 de 256, 512 ou 1024 MB.

Unidade frente e verso

A unidade frente e verso permite a impressão nos dois lados.

Placa de rede de multiprotocolo

A placa de rede de multiprotocolo fornece protocolos adicionais e recursos de segurança incluindo IPP, SMB, NetWare, WINS, DDNS e SSL/HTTPS.

Bandejas adicionais

- Alimentador de 550 folhas (bandeja 3)

Painel de controle

Esta seção inclui:

- [Layout do painel de controle](#) na página 2-6
- [Exibir](#) na página 2-6
- [Mapa de menus](#) na página 2-7
- [Páginas informativas](#) na página 2-7

Layout do painel de controle

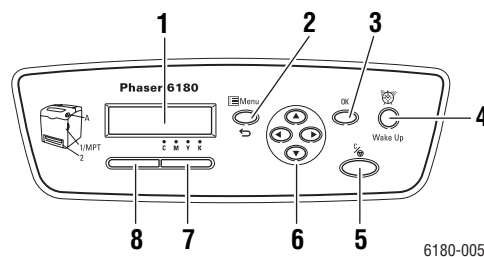

- | | |
|--|---|
| <p>1. O display gráfico indica mensagens de status, menus e níveis de toner.</p> <p>2. Botão Menu
Vai para a operação de menu. Alterna a exibição entre os menus e a tela de impressão.</p> <p>3. Botão OK
Define os valores do menu. Também imprime relatórios e listas.</p> <p>4. Botão Wake Up
Essa luz fica ligada no modo de economia de energia. Pressione o botão para sair do modo de economia de energia.</p> <p>5. Botão Cancelar trabalho
Cancela o trabalho de impressão atual.</p> | <p>6. Botão de Seta para cima
Percorre os menus no sentido ascendente.</p> <p>Botão de Seta para baixo
Percorre os menus no sentido descendente.</p> <p>Botão Seta para trás
Rola para trás nos menus, ou exibe o menu Recursos Walk-Up.</p> <p>Botão de Seta para frente
Rola para frente nos menus.</p> <p>7. Erro
A luz vermelha indica uma condição de erro.</p> <p>8. Pronta
A luz verde indica que a impressora está pronta para receber dados do computador. Se a luz estiver piscando, a impressora está ocupada recebendo dados.</p> |
|--|---|

Exibir

Há dois tipos de telas:

- Tela de impressão (para exibir status da impressora)
- Tela de menu (para definir configurações)

Páginas informativas

A impressora vem com um conjunto de páginas informativas para ajudá-lo a obter os melhores resultados da impressora. É possível acessar essas páginas por meio do painel de controle. Imprima o Mapa de menus para ver onde essas páginas informativas se localizam na estrutura de menus do painel de controle.

Mapa de menus

O Mapa de menus ajuda a navegar pelos menus do painel de controle. Para imprimir o Mapa de menus:

1. No painel de controle, pressione o botão **Menu**, selecione **Páginas informativas** e pressione o botão **OK**.
2. Selecione **Mapa de menus** e pressione o botão **OK** para imprimir.

Observação: Imprima o Mapa de menus para ver outras páginas informativas disponíveis para impressão.

Página de configuração

Para imprimir a página de configuração para exibir as informações atuais sobre a impressora, faça o seguinte:

1. No painel de controle, pressione o botão **Menu**, selecione **Páginas informativas** e pressione o botão **OK**.
2. Selecione **Configuração** e pressione o botão **OK** para imprimir.

Modo de economia de energia

A impressora está equipada com o modo de economia de energia para reduzir o consumo de energia quando estiver ociosa.

Quando nenhum dado de impressão for recebido por 30 minutos (padrão), a impressora entrará no modo de economia de energia.

O intervalo de tempo que pode ser especificado para a impressora entrar no modo de economia de energia é de 5 a 60 minutos. O consumo de energia durante o modo de economia de energia é de 7 W ou menos e o tempo necessário para sair desse modo para o status pronta para imprimir é de aproximadamente 20 segundos.

Veja também:

[Alteração do tempo do modo de economia de energia](#) na página 5-3

Saída do modo de economia de energia

A impressora cancela automaticamente o modo de economia de energia ao receber dados do computador.

Para cancelar o modo de economia de energia manualmente, pressione o botão **Wake Up**.

Verificação do status de dados de impressão

Verificação no Windows

As informações e o status da impressora são exibidos na janela de status. Dê um clique duplo no ícone da impressora do PrintingScout na barra de tarefas, na parte inferior da tela. Na janela exibida, verifique o **Status** da coluna.

É possível alterar o conteúdo da exibição utilizando-se o botão à esquerda da janela Status da impressora.

Botão **Configuração de status**: exibe a tela **Configuração de status** e permite verificar o nome da impressora, a porta de conexão da impressora e o status da impressora.

Para obter informações adicionais sobre o PrintingScout, consulte a ajuda:

- 1.** No menu **Iniciar**, selecione **Programas**.
- 2.** Selecione **Office Printing da Xerox**.
- 3.** Selecione **PrintingScout**.
- 4.** Selecione **Ajuda do PrintingScout**.

Verificação do CentreWare Internet Services

É possível verificar o status do trabalho de impressão enviado à impressora na guia **Trabalhos** do CentreWare Internet Services.

Exibição da configuração do acessório opcional e das configurações de bandejas do papel

Imprima a página de configuração para exibir as informações atuais sobre a impressora:

1. No painel de controle, pressione o botão **Menu**, selecione **Páginas informativas** e pressione o botão **OK**.
2. Selecione **Configuração** e pressione o botão **OK** para imprimir.

Mais informações

Você pode obter informações relacionadas à impressora e seus recursos nas seguintes fontes.

Recursos

Informações	Fonte
Guia de instalação*	Fornecido com a impressora
Guia de utilização rápida*	Fornecido com a impressora
Guia do usuário (PDF)*	<i>Software and Documentation CD-ROM</i> (CD-ROM de Software e Documentação)
Tutoriais de Início Rápido (somente em inglês)	www.xerox.com/office/6180support
Tutoriais em vídeo	www.xerox.com/office/6180support
Recommended Media List (Lista de materiais recomendados)	Recommended Media List (Lista de materiais recomendados) (Estados Unidos) Recommended Media List (Lista de materiais recomendados) (Europa)
Ferramentas de gerenciamento de impressora	www.xerox.com/office/pmtools
Assistente Web de Suporte	www.xerox.com/office/6180support
Assistência técnica	www.xerox.com/office/6180support
Páginas informativas	Menu do painel de controle

* Também disponível no site de Suporte na web.

Informações básicas sobre rede

3

Este capítulo inclui:

- Visão geral da instalação e configuração da rede na página 3-2
- Escolha de um método de conexão na página 3-3
- Configuração do endereço de rede na página 3-5
- Instalação dos drivers da impressora na página 3-10

Este capítulo fornece informações básicas sobre a configuração e conexão da impressora.

Veja também: (somente em inglês)

Tutorial do *Utilização do CentreWare Internet Services* em
www.xerox.com/office/6180support

Tutorial do *Utilização do driver de impressora* em www.xerox.com/office/6180support

Visão geral da instalação e configuração da rede

Para instalar e configurar a rede:

1. Conecte a impressora à rede usando o hardware e os cabos recomendados.
2. Ligue a impressora e o computador.
3. Imprima a Página de configuração e guarde-a como referência para as configurações de rede.
4. Instale o software do driver no computador a partir do *Software and Documentation CD-ROM* (CD-ROM de Software e Documentação). Para obter mais informações sobre a instalação do driver, consulte a seção neste capítulo para o sistema operacional específico que você está usando.
5. Configure o endereço TCP/IP da impressora, necessário à identificação da impressora na rede.
 - Sistemas operacionais Windows: execute o programa de instalação localizado no *Software and Documentation CD-ROM* (CD-ROM de Software e Documentação) para definir automaticamente o endereço IP da impressora, caso ela seja conectada a uma rede TCP/IP estabelecida. Também é possível definir manualmente o endereço IP da impressora no painel de controle.
 - Sistemas Macintosh: defina manualmente o endereço TCP/IP da impressora no painel de controle.
6. Imprima uma página de configuração para verificar as novas configurações.

Observação: Se o *Software and Documentation CD-ROM* (CD-ROM de Software e Documentação) não estiver disponível, você poderá fazer download do driver mais recente em www.xerox.com/drivers.

Escolha de um método de conexão

Conecte a impressora via Ethernet, USB ou paralela. Uma conexão USB ou paralela é uma conexão direta e não usada para rede. Uma conexão Ethernet é usada para rede. Os requisitos de hardware e cabeamento variam de acordo com os diferentes métodos de conexão. Geralmente, o cabeamento e o hardware não são incluídos com a impressora e devem ser adquiridos separadamente. Esta seção inclui:

- [Conexão via Ethernet \(recomendada\)](#) na página 3-3
- [Conexão via USB](#) na página 3-4
- [Conexão via Paralela](#) na página 3-4

Conexão via Ethernet (recomendada)

O protocolo Ethernet pode ser usado para um ou mais computadores. Ele suporta muitas impressoras e sistemas em uma rede Ethernet. Uma conexão Ethernet é recomendada por ser mais rápida que uma conexão por cabo USB. Além disso, permite o acesso direto ao CentreWare Internet Services (IS). A interface da Web do CentreWare IS permite gerenciar, configurar e monitorar impressoras de rede através da área de trabalho.

Conexão de rede

Dependendo de sua configuração específica, serão necessários o hardware e o cabeamento para Ethernet a seguir.

- Se você estiver se conectando a um computador, será necessário um cabo RJ-45 Ethernet “intermediário”.
- Se estiver se conectando a um ou mais computadores com um hub Ethernet, ou com um cabo ou um roteador DSL, utilize dois ou mais cabos de par trançado (categoria 5/RJ-45). (Um cabo para cada dispositivo.)

Se estiver se conectando a um ou mais computadores com um hub, conecte o computador ao hub usando um cabo e a impressora ao hub com o segundo cabo. Conecte-se a qualquer porta do hub, exceto à porta de uplink (para conexão com outro hub).

Veja também:

[Configuração do endereço de rede](#) na página 3-5

[Instalação dos drivers da impressora](#) na página 3-10

Conexão via USB

Se você estiver se conectando a um computador, a conexão USB oferecerá velocidades de dados mais rápidas. Uma conexão USB não é tão rápida quanto uma conexão Ethernet mas é mais rápida que utilizar a paralela. Para usar USB, os usuários de PC devem utilizar Windows 2000/XP/Server 2003 ou mais recente. Os usuários de Macintosh devem utilizar Mac OS X, versão 10.2 e posterior.

Conexão USB

Uma conexão USB requer um cabo USB A/B padrão. Esse cabo não é fornecido com a impressora e deverá ser adquirido separadamente. Verifique se o cabo USB correto está sendo utilizado na conexão (2.0 para melhores resultados).

1. Conecte uma extremidade do cabo USB à impressora e ligue a impressora.
2. Conecte a outra extremidade do cabo USB ao computador.

Veja também:

[Instalação dos drivers da impressora](#) na página 3-10

Conexão via Paralela

Uma conexão por cabo paralelo também pode ser usada para a conexão com um computador. Esse tipo de conexão fornece as velocidades de dados mais lentas. A conexão paralela requer um cabo de impressora paralelo de densidade padrão a alta (cabo 1284-C [macho] de alta densidade e 36 pinos a cabo 1284-B [macho] de baixa densidade e 36 pinos) com comprimento máximo de três metros (10 pés). Conecte o cabo paralelo à impressora e o computador enquanto estão ambos **desligados** e, em seguida, **Ligue-os**. Instale o driver da impressora a partir do *Software and Documentation CD-ROM* (CD-ROM de Software e Documentação) e selecione a porta paralela LPT apropriada.

Veja também:

[Instalação dos drivers da impressora](#) na página 3-10

Configuração do endereço de rede

Esta seção inclui:

- Endereços IP e TCP/IP na página 3-5
- Configuração automática do Endereço IP da impressora na página 3-6
- Métodos dinâmicos de configuração do endereço IP da impressora na página 3-6
- Configuração manual do endereço IP da impressora na página 3-8

Endereços IP e TCP/IP

Se o seu computador estiver em uma rede de grande porte, entre em contato com o administrador da rede para obter os endereços TCP/IP apropriados e informações adicionais sobre configuração.

Se você estiver criando sua própria rede local de pequeno porte ou conectando a impressora diretamente ao computador pela Ethernet, siga o procedimento que define automaticamente o endereço IP da impressora.

Os PCs e as impressoras usam principalmente protocolos TCP/IP para se comunicarem em uma rede Ethernet. Com esses protocolos, cada impressora e computador deve ter um endereço IP exclusivo. É importante que os endereços sejam semelhantes, mas não iguais; somente o último dígito precisa ser diferente. Por exemplo, a impressora pode ter o endereço 192.168.1.2 e o computador, o endereço 192.168.1.3. Outro dispositivo pode ter o endereço 192.168.1.4.

Em geral, os computadores Macintosh usam o protocolo TCP/IP ou o protocolo Bonjour para se comunicarem com uma impressora de rede. Para sistemas Mac OS X, o protocolo TCP/IP é preferível. Ao contrário do TCP/IP, o Bonjour não exige que impressoras ou computadores tenham endereços IP.

Muitas redes têm um servidor DHCP (Dynamic Host Configuration Protocol, Protocolo de Configuração Dinâmica de Hosts). O servidor DHCP programa automaticamente um endereço IP em cada PC e impressora na rede configurados para utilizar DHCP. Um servidor DHCP é incorporado na maioria dos cabos e roteadores DSL. Se você usar um cabo ou um roteador DSL, consulte a documentação do roteador para obter informações sobre o endereçamento IP.

Veja também:

Assistente Web de Suporte em www.xerox.com/office/6180support

Configuração automática do Endereço IP da impressora

Se a impressora estiver conectada a uma pequena rede TCP/IP estabelecida sem servidor DHCP, use o programa de instalação do *Software and Documentation CD-ROM* (CD-ROM de Software e Documentação) para detectar ou atribuir um endereço IP à sua impressora. Para obter mais instruções, insira o *Software and Documentation CD-ROM* (CD-ROM de Software e Documentação) na unidade de CD-ROM do computador. Após a inicialização do programa de instalação Xerox, siga os avisos de instalação.

Observação: Para que esse programa de instalação automático funcione, a impressora deverá estar conectada a uma rede TCP/IP estabelecida.

Métodos dinâmicos de configuração do endereço IP da impressora

Há dois protocolos disponíveis para configurar dinamicamente o endereço IP da impressora:

- DHCP (por padrão, o DHCP é ativado em todas as impressoras Phaser).
- IP auto

É possível ligar/desligar ambos os protocolos através do painel de controle. Ou utilize o CentreWare IS para ligar/desligar o DHCP.

Observação: É possível visualizar o endereço IP da impressora a qualquer momento. No painel de controle, selecione **Informações**, pressione o botão **OK**, selecione **Identificação da impressora** e, em seguida, pressione o botão **OK**.

Utilização do painel de controle

Para ligar/desligar o protocolo DHCP ou IP auto:

1. No painel de controle, selecione o **Menu** e pressione o botão **OK**.
2. Selecione **Admin** e pressione o botão **OK**.
3. Selecione **Configuração de rede** e pressione o botão **OK**.
4. Selecione o menu **TCP/IP** e pressione o botão **OK**.
5. Selecione **Obter endereço IP** e pressione o botão **OK**.

Utilização do CentreWare IS

Para ligar/desligar o protocolo DHCP:

- 1.** Inicie o seu navegador da Web.
- 2.** Insira o endereço IP da impressora no campo **Endereço** do navegador (http://xxx.xxx.xxx.xxx).
- 3.** Selecione **Propriedades**.
- 4.** Selecione a pasta **Protocolos** no painel de navegação esquerdo.
- 5.** Selecione **TCP/IP**.
- 6.** No campo **Obter endereço IP**, selecione a opção **DHCP/Autonet**.
- 7.** Clique no botão **Salvar alterações**.

Configuração manual do endereço IP da impressora

Observação: Verifique se o computador tem um endereço IP configurado corretamente para a rede. Entre em contato com o administrador da rede para obter mais informações.

Se estiver em uma rede sem um servidor DHCP ou em um ambiente no qual o administrador de rede atribui endereços IP de impressoras, você poderá usar este método para definir manualmente o endereço IP. A configuração manual do endereço IP anula o DHCP e o IP auto. Opcionalmente, se estiver em um pequeno escritório com um único computador e usar uma conexão de modem dial-up, você poderá definir manualmente o endereço IP.

Informações necessárias para endereçamento IP manual

Informações	Comentários
Endereço IP da impressora	O formato é <i>xxx.xxx.xxx.xxx</i> , onde <i>xxx</i> representa um número decimal de 0 a 255.
Máscara de rede	Se não tiver certeza, deixe este campo em branco. A impressora escolherá a máscara adequada.
Endereço do roteador/gateway padrão	O endereço do roteador é necessário para se comunicar com o dispositivo host de qualquer lugar diferente do segmento de rede local.

Utilização do painel de controle

Para configurar o endereço IP manualmente:

1. No painel de controle, selecione o botão **Menu**.
2. Selecione **Admin** e pressione o botão **OK**.
3. Selecione **Configuração de rede** e pressione o botão **OK**.
4. Selecione o menu **TCP/IP** e pressione o botão **OK**.
5. Selecione **Obter endereço IP** e pressione o botão **OK**.
6. Selecione **Painel** e pressione o botão **OK**.
7. Selecione **Endereço IP** no menu **TCP/IP** e use as setas para configurar os valores IP; em seguida, pressione o botão **OK**.

Alteração ou modificação do endereço IP usando o CentreWare IS

O CentreWare IS fornece uma interface simples que permite gerenciar, configurar e monitorar impressoras de rede a partir da área de trabalho usando um servidor da Web incorporado. Para obter informações completas sobre o CentreWare IS, clique no botão **Ajuda** no CentreWare IS para ir para a Ajuda on-line do *CentreWare IS*.

Depois de definir o endereço IP da impressora, você poderá modificar as configurações de TCP/IP usando o CentreWare IS.

1. Inicie o seu navegador da Web.
2. Insira o endereço IP da impressora no campo **Endereço** do navegador (<http://xxx.xxx.xxx.xxx>).
3. Clique em **Propriedades**.
4. Selecione a pasta **Protocolos** na barra lateral esquerda.
5. Selecione **TCP/IP**.
6. Insira ou modifique as configurações e clique em **Salvar alterações** na parte inferior da página.

Instalação dos drivers da impressora

Esta seção inclui:

- Drivers disponíveis na página 3-10
- Windows 2000 ou mais recente na página 3-11
- Macintosh OS X, versão 10.2 e posterior na página 3-11

Drivers disponíveis

Para acessar as opções de impressão especiais, use um driver de impressora Xerox.

A Xerox oferece drivers para várias linguagens de descrição de página e vários sistemas operacionais. Os drivers da impressora a seguir estão disponíveis:

Driver da impressora	Origem*	Descrição
Driver PostScript do Windows (usado também para Windows Vista)	CD-ROM e Web	O driver PostScript é recomendado para obter todos os benefícios dos recursos personalizados do sistema e do Adobe® PostScript® genuíno. (Driver da impressora padrão)
PCL6	CD-ROM e Web	O driver PCL (Printer Command Language - linguagem de comandos da impressora) pode ser utilizado em aplicativos que exigem PCL. Observação: Apenas para Windows 2000/XP.
Driver do Mac OS X (versão 10.2 e posterior)	CD-ROM e Web	Este driver permite imprimir de um sistema operacional Mac OS X (versão 10.2 ou posterior).
UNIX	Apenas na Web	Esse driver permite impressão de um sistema operacional UNIX.
Linux	CD-ROM	Esse driver permite impressão de um sistema operacional Linux.

* Vá para www.xerox.com/drivers para obter uma lista dos drivers de impressora mais recentes.

Windows 2000 ou mais recente

Para instalar o driver da impressora pelo *Software and Documentation CD-ROM* (CD-ROM de Software e Documentação):

1. Insira o CD-ROM na unidade de CD-ROM do computador. Se o programa de instalação não for iniciado, faça o seguinte:
 - a. Clique em **Iniciar** e em **Executar**.
 - b. Na janela **Executar**, digite: <CD drive>:\INSTALL.EXE.
2. Selecione o idioma desejado na lista.
3. Selecione **Instalar driver da impressora**.
4. Selecione o método de instalação desejado e siga as instruções na tela.

Observação: PrintingScout é uma opção separada do driver da impressora. Para instalar o PrintingScout, use o *Software and Documentation CD-ROM* (CD-ROM de Software e Documentação).

Veja também:

Assistente Web de Suporte em www.xerox.com/office/6180support

Macintosh OS X, versão 10.2 e posterior

Configure a impressora usando Bonjour (Rendezvous), crie uma conexão USB de área de trabalho ou use uma conexão LPD/LPR para Macintosh OS X, versão 10.2 e posterior.

Macintosh OS X, versão 10.2 e 10.3

Conexão Bonjour (Rendezvous)

Para instalar o driver da impressora pelo *Software and Documentation CD-ROM* (CD-ROM de Software e Documentação):

1. Insira o CD-ROM na unidade de CD-ROM e selecione o instalador VISE para instalar o software da impressora.
2. Ao concluir a instalação, selecione uma das seguintes opções:
 - Abra o utilitário **Centro de Impressão** para Mac OS X, versão 10.2.x.
 - Abra o **Utilitário Config. Impressora** para Mac OS X, versão 10.3.x.

Observação: Para localizar utilitários na unidade de disco rígido do Macintosh, abra a pasta **Aplicativos** e, em seguida, abra a pasta **Utilitários**.

3. Verifique se o primeiro menu suspenso está definido como **Bonjour (Rendezvous)**.
4. Selecione a impressora na janela.

5. No menu suspenso inferior, selecione **Xerox** na lista de fabricantes.
6. Na lista de dispositivos disponíveis, selecione o modelo de impressora apropriado.
7. Clique no botão **Adicionar**.

Veja também:

Assistente Web de Suporte em www.xerox.com/office/6180support

Conexão USB

Para instalar o driver da impressora pelo *Software and Documentation CD-ROM* (CD-ROM de Software e Documentação):

1. Insira o CD-ROM na unidade de CD-ROM.
 - Abra o utilitário **Centro de Impressão** para Mac OS X, versão 10.2.x.
 - Abra o **Utilitário Config. Impressora** para Mac OS X, versão 10.3.x.

Observação: Para localizar utilitários na unidade de disco rígido do Macintosh, abra a pasta **Aplicativos** e, em seguida, abra a pasta **Utilitários**.

2. Clique no botão **Adicionar**.
3. Selecione **USB** no menu suspenso.
4. Selecione a impressora na janela.
5. No menu suspenso, selecione **Xerox** na lista de fabricantes.
6. Na lista de impressoras disponíveis, selecione a configuração apropriada da impressora.
7. Clique no botão **Adicionar**.

Conexão LPR

Para instalar o driver da impressora pelo *Software and Documentation CD-ROM* (CD-ROM de Software e Documentação):

1. Insira o CD-ROM na unidade de CD-ROM e selecione o instalador VISE para instalar o software da impressora.
2. Ao concluir a instalação, selecione uma das seguintes opções:
 - Abra o utilitário **Centro de Impressão** para Mac OS X, versão 10.2.x.
 - Abra o **Utilitário Config. Impressora** para Mac OS X, versão 10.3.x.

Observação: Para localizar utilitários na unidade de disco rígido do Macintosh, abra a pasta **Aplicativos** e, em seguida, abra a pasta **Utilitários**.

3. Clique no botão **Adicionar**.
4. Selecione uma das seguintes opções:
 - **Mac OS X, versão 10.2:** selecione **Impressão IP** no menu suspenso. Insira o endereço IP da impressora no campo **Endereço da impressora**. Selecione **Xerox** no menu suspenso **Modelo de impressora** e, em seguida, selecione o arquivo PPD correspondente. Clique no botão **Adicionar**. A impressora é adicionada à lista.
 - **Mac OS X, versão 10.3:** selecione **Impressão IP** no primeiro menu suspenso. Selecione **LPD/LPR** no segundo menu suspenso. Insira o endereço IP da impressora no campo **Endereço da impressora**. Verifique se o campo **Nome de Fila** está vazio. Selecione **Xerox** no menu suspenso **Modelo de impressora** e, em seguida, selecione o arquivo PPD correspondente. Clique no botão **Adicionar**. A impressora é adicionada à lista.

Macintosh OS X, versão 10.4

Conexão Bonjour

Para instalar o driver da impressora pelo *Software and Documentation CD-ROM* (CD-ROM de Software e Documentação):

1. Insira o CD-ROM na unidade de CD-ROM.
2. Abra o **Utilitário Config. Impressora**.

Observação: Para localizar utilitários na unidade de disco rígido do Macintosh, abra a pasta **Aplicativos** e, em seguida, abra a pasta **Utilitários**.

3. Clique no botão **Adicionar**.
4. Selecione o **Navegador padrão** no **Navegador de impressora**.
5. Selecione a impressora **Bonjour** na lista de impressoras disponíveis. Se o **Navegador de impressora**:
 - selecionar a impressora apropriada na lista suspensa **Imprimir usando**, vá para a etapa 8.
 - não selecionar a impressora apropriada na lista suspensa **Imprimir usando**, vá para a etapa 6.
6. No menu suspenso inferior, selecione **Xerox** na lista de fabricantes.
7. Na lista de impressoras disponíveis, selecione a impressora apropriada.
8. Clique no botão **Adicionar**.

Conexão USB

Para instalar o driver da impressora pelo *Software and Documentation CD-ROM* (CD-ROM de Software e Documentação):

1. Insira o CD-ROM na unidade de CD-ROM.
2. Abra o **Utilitário Config. Impressora**.

Observação: Para localizar utilitários na unidade de disco rígido do Macintosh, abra a pasta **Aplicativos** e, em seguida, abra a pasta **Utilitários**.

3. Clique no botão **Adicionar**.
4. Selecione o **Navegador padrão** na extremidade superior esquerda do **Navegador de impressora**.
5. Selecione a impressora conectada via USB na janela de impressoras. O Navegador de impressora seleciona a configuração apropriada da impressora na lista suspensa **Imprimir usando**.
 - Se a configuração apropriada da impressora for selecionada, vá para a etapa 8.
 - Se a configuração apropriada da impressora não for selecionada, vá para a etapa 6.
6. No menu suspenso, selecione **Xerox** na lista de fabricantes.
7. Na lista de impressoras disponíveis, selecione a configuração apropriada da impressora.
8. Clique no botão **Adicionar**. A impressora aparecerá disponível no Utilitário de configuração da impressora.

Conexão LPD

Para instalar o driver da impressora pelo *Software and Documentation CD-ROM* (CD-ROM de Software e Documentação):

1. Insira o CD-ROM na unidade de CD-ROM e selecione o instalador VISE para instalar o software da impressora.
2. Ao concluir a instalação, abra o **Utilitário Config. Impressora**.

Observação: Para localizar utilitários na unidade de disco rígido do Macintosh, abra a pasta **Aplicativos** e, em seguida, abra a pasta **Utilitários**.

3. Clique no botão **Adicionar**.
4. Selecione **Impressora IP** na extremidade superior esquerda do **Navegador de impressora**.
5. Selecione **LPD** no menu suspenso.
6. Insira o endereço IP da impressora no campo **Endereço**.
7. Clique no botão **Adicionar**. A impressora é adicionada à lista.

Introdução à impressão

4

Este capítulo inclui:

- **Papel e material suportados** na página 4-2
- **Colocação de papel** na página 4-9
- **Impressão em material especial** na página 4-24

Papel e material suportados

Esta seção inclui:

- [Diretrizes sobre como usar o papel](#) na página 4-3
- [Papel que pode danificar a impressora](#) na página 4-4
- [Diretrizes para armazenamento de papel](#) na página 4-4

Sua impressora foi projetada para ser usada com vários tipos de papel. Siga as instruções nesta seção para garantir a melhor qualidade de impressão e evitar atolamentos.

Para obter melhores resultados, use os materiais de impressão da Xerox especificados para a Impressora Phaser 6180. Eles garantem resultados excelentes com a sua impressora.

Para solicitar papel, transparências ou outros materiais especiais, entre em contato com o revendedor local ou visite o site www.xerox.com/office/6180supplies.

Cuidado: Danos causados pelo uso de papel, transparências e outros materiais especiais não suportados não são cobertos pela garantia, pelo contrato de serviços ou pela Total Satisfaction Guarantee (Garantia de satisfação total) oferecida pela Xerox. A Total Satisfaction Guarantee (Garantia de satisfação total) está disponível nos Estados Unidos e no Canadá. A cobertura pode variar fora dessas áreas; entre em contato com o representante local para obter detalhes.

Veja também:

[Recommended Media List \(Lista de materiais recomendados\) \(Estados Unidos\)](#)

[Recommended Media List \(Lista de materiais recomendados\) \(Europa\)](#)

Diretrizes sobre como usar o papel

As bandejas acomodam a maioria dos tamanhos e tipos de papel, transparências ou outros materiais especiais. Siga estas instruções ao colocar papel ou outro material nas bandejas:

- É possível imprimir envelopes e transparências somente a partir da bandeja 1 (MPT).
- Ventile o papel, as transparências ou outros materiais especiais antes de colocá-los na bandeja.
- Não imprima em etiquetas que já tenham sido removidas da folha.
- Use apenas envelopes de papel. Não use envelopes com janelas, grampos metálicos ou fitas adesivas que se desprendem.
- Todos os envelopes devem ser impressos apenas em um lado.
- Poderão ocorrer enrugamentos e impressões em relevo ao imprimir envelopes.
- Não sobrecarregue as bandejas de papel. Não coloque papel acima da linha de preenchimento na parte interna da guia de papel.
- Ajuste as guias do papel para que correspondam ao tamanho do papel. Nas bandejas 2 e 3, as guias do papel se encaixam na posição exata quando são ajustadas corretamente.
- Se ocorrerem muitos atolamentos, use papel ou outros materiais de um novo pacote.

Veja também:

[Impressão de transparências](#) na página 4-24

[Impressão de envelopes](#) na página 4-26

[Impressão de etiquetas](#) na página 4-29

[Impressão de papel brilhante](#) na página 4-34

[Impressão de papel longo ou de tamanho personalizado](#) na página 4-39

Papel que pode danificar a impressora

A impressora foi projetada para usar vários tipos de material para imprimir trabalhos. Entretanto, alguns tipos de material podem causar uma qualidade de saída ruim, aumentar os atolamentos de papel ou danificar a impressora.

Materiais inaceitáveis incluem:

- Material áspero ou poroso
- Material plástico diferente das transparências suportadas
- Papel que foi dobrado ou amassado
- Papel com grampos
- Envelopes com janelas ou grampos metálicos
- Envelopes acolchoados
- Papel brilhante ou revestido para impressoras que não sejam a laser
- Material perfurado

Diretrizes para armazenamento de papel

Armazenar papéis e materiais em boas condições contribui para uma qualidade de impressão ideal.

- Guarde o papel em locais escuros, frescos e relativamente secos. A maioria dos papéis é suscetível a danos causados por luz ultravioleta (UV) e comum. A radiação UV, emitida pelo sol e por lâmpadas fluorescentes, é especialmente prejudicial ao papel. A intensidade e o tempo de exposição do papel à luz comum devem ser reduzidos ao máximo.
- Mantenha constantes a temperatura e a umidade relativa.
- Evite guardar papel em sótãos, cozinhas, garagens e porões. Áreas internas são mais secas que as externas, as quais podem absorver umidade.
- Guarde o papel em posição reta. Ele deve ser armazenado em paletes, caixas de papelão, prateleiras ou em gabinetes.
- Evite comer ou beber nas áreas onde o papel é armazenado ou manipulado.
- Não abra pacotes fechados de papel enquanto não estiver pronto para colocá-los na impressora. Deixe o papel na embalagem original. Na maioria das embalagens comerciais, os pacotes das resmas contêm um revestimento interno que protege o papel contra perda ou ganho de umidade.
- Deixe o material na embalagem até o momento de usá-lo. Coloque o material não usado novamente na embalagem e feche-a para proteção. Alguns materiais especiais são embalados em sacos plásticos que podem ser vedados novamente.

Sobre o papel

O uso de papel inadequado pode causar atolamentos de papel, qualidade de impressão ruim, defeito e danos à impressora. Para que os recursos dessa impressora sejam usados com eficiência, use o papel sugerido recomendado aqui.

Papéis utilizáveis

Os tipos de papel que podem ser usados nesta impressora são os seguintes:

Bandeja do papel	Tamanho	Tipo de papel (gramatura)	Capacidade de abastecimento
Bandeja 1 (MPT)	Carta (8,5 x 11 pol.)	Comum (65–120 g/m ²)	150 folhas (Papel padrão) ou 15 mm ou menos
	Ofício I (8,5 x 14 pol.)	(17–32 lb. Encorpado)	
	Executivo (7,25 x 10,5 pol.)	Cartão fino (100–163 g/m ²)	
	Folio (8,5 x 13 pol.)	(37–60 lb. Capa)	
	Comercial Nº 10 (4,1 x 9,5 pol.)	Cartão grosso (160–220 g/m ²)	
	Monarch (3,8 x 7,5 pol.)	(60–80 lb. Capa)	
	A4 (210 x 297 mm)	Papel brilhante (100–160 g/m ²)	
	A5 (148 x 210 mm)	(37–60 lb. Capa)	
	B5 JIS (182 x 257 mm)	Papel brilhante grosso	
	DL (110 x 220 mm)	(160–200 g/m ² , 60–80 lb. Capa)	
	C5 (162 x 229 mm)	Etiquetas	
Personalizado:	Transparência		
76.2–127 mm (3–5 pol.)	Envelope de papel		
216–355,6 mm (8,5–14 pol.)			
Bandeja 2	Carta (8,5 x 11 pol.)	Comum (65–120 g/m ²)	A Bandeja 2
Bandeja 3	Ofício I (8,5 x 14 pol.)	(17–32 lb. Encorpado)	suporta 250
	Executivo (7,25 x 10,5 pol.)	Cartão fino (100–163 g/m ²)	folhas.
	Folio (8,5 x 13 pol.)	(37–60 lb. Capa)	A Bandeja 3
	A4 (210 x 297 mm)	Cartão grosso (160–220 g/m ²)	suporta 550
	A5 (148 x 210 mm)	(60–80 lb. Capa)	folhas.
	B5 JIS (182 x 257 mm)	Papel brilhante (100–160 g/m ²)	(Papel padrão)
	Personalizado:	(37–60 lb. Capa)	ou 27,6 mm ou
	148–215,9 mm	Papel brilhante grosso	menos
(5,83–8,5 pol.)	(160–200 g/m ² , 60–80 lb. Capa)		
210–355,6 mm (8,27–14 pol.)	Etiquetas		

Para obter detalhes sobre como colocar, consulte [Impressão de envelopes](#) na página 4-26.

Imprimir em papel que tenha configurações diferentes do tamanho do papel ou do tipo de papel selecionado no driver da impressora, ou colocar papel em uma bandeja de papel inadequada para impressão, pode causar atolamentos de papel. Para garantir que a impressão seja feita corretamente, selecione o tamanho, o tipo e a bandeja do papel corretos.

A imagem impressa pode desbotar em virtude de umidade, como água, chuva ou vapor. Para obter detalhes, contate seu revendedor.

Veja também:

[Recommended Media List \(Lista de materiais recomendados\) \(Estados Unidos\)](#)

[Recommended Media List \(Lista de materiais recomendados\) \(Europa\)](#)

Tipos e tamanhos de papel para impressão frente e verso

Os tipos e tamanhos de papel disponíveis para impressão frente e verso são os seguintes:

Tamanho do papel	Tipo de papel
A4 (210 x 297 mm)	Comum, Cartão fino, Brilhante
B5 JIS (182 x 257 mm)	(65–163 g/m ² , 17–43 lb. Encorpado)
A5 A5 (148 x 210 mm)	Tamanhos personalizados
Carta (8,5 x 11 pol.)	Largura: 148–215,9 mm (5,83–8,5 pol.)
Folio (8,5 x 13 pol.)	Altura: 210–355,6 mm (8,27–14 pol.)
Ofício I (8,5 x 14 pol.)	
Executivo (7,25 x 10,5 pol.)	
Personalizado	

Configuração de tipos e tamanhos de papel

Configuração de bandejas do papel

Ao colocar papel na Bandeja 2 ou no alimentador de 550 folhas (opcional), é necessário configurar o tipo de papel no painel de controle.

Ao colocar papel na Bandeja 1 (MPT), configure o tamanho e o tipo de papel no painel de controle ao imprimir. Quando o **Modo MPT** estiver configurado como **Painel especificado** (padrão) no painel de controle, o tamanho e o tipo de papel poderão ser configurados no painel de controle.

Esta seção descreve como configurar o tamanho e o tipo de papel no painel de controle.

Observação: Ao configurar o **Modo MPT** como **Painel especificado**, a impressão será executada somente quando as configurações para o tamanho e tipo de papel definidas no driver de impressão corresponderem às configurações no painel de controle. Quando as configurações no driver de impressão e no painel de controle não corresponderem, siga as instruções exibidas no painel de controle.

É possível também exibir a mensagem para configurar o tamanho e o tipo de papel no painel de controle toda vez que você colocar papel em cada bandeja.

Veja também:

[Descrição dos itens de menu](#) na página 5-4

Configuração de tipos de papel

Cuidado: As configurações do tipo de papel devem corresponder às configurações do papel que está colocado nas bandejas. Caso contrário, poderão ocorrer problemas de qualidade de impressão.

1. Pressione o botão **Menu** para exibir a tela Menu.
2. Selecione **Configurações da bandeja** e pressione o botão **OK**.
3. Selecione a bandeja apropriada e pressione o botão **OK**.
4. Selecione **Tipo de papel** e pressione o botão **OK**.
5. Selecione o tipo correto do papel colocado e pressione o botão **OK**.
6. Pressione o botão **Menu**.

Configuração de tamanhos de papel

1. Pressione o botão **Menu** para exibir a tela Menu.
2. Selecione **Configurações da bandeja** e pressione o botão **OK**.
3. Selecione a bandeja apropriada e pressione o botão **OK**.
4. Selecione **Tamanho do papel** para Tamanho personalizado e pressione o botão **OK**.

Observação: Selecione **Driver especificado** ao configurar um papel de tamanho personalizado na Bandeja 1 (MPT).

5. Pressione o botão **Menu**.

Colocação de papel

Esta seção inclui:

- Colocação de papel na bandeja 1 (MPT) na página 4-9
- Colocação de papel nas Bandejas 2-3 na página 4-12

Colocação de papel na bandeja 1 (MPT)

Use a bandeja 1 (MPT) para uma grande variedade de materiais, incluindo:

- Papel comum
- Cartolina
- Etiquetas
- Envelopes
- Transparências
- Papel brilhante
- Material especial incluindo cartões de visita, cartões postais, folhetos com três dobras e papel resistente
- Papel pré-impresso (papel já impresso em um lado)
- Papel de tamanho personalizado

Veja também:

[Sobre o papel](#) na página 4-5

Tutorial em vídeo sobre como usar a Bandeja 1 em www.xerox.com/office/6180support

Colocação de papel na bandeja 1 (MPT)

Além de papel comum, a Bandeja 1 (MPT) pode usar vários outros tamanhos e tipos de material de impressão, como envelopes e transparências.

Verifique os seguintes pontos ao colocar papel na Bandeja 1 (MPT).

É possível colocar até 150 folhas ou uma pilha de papel (65 – 220 g/m², 17 – 40 lb. Encorpado, 40 – 80 lb. Capa) menor que 15 mm de altura. Os tamanhos podem iniciar a partir de 3 x 5 pol.

- A Bandeja 1 (MPT) aceita material de impressão dentro das seguintes dimensões:
 - Largura: 76,2 – 216,0 mm (3 – 8,5 pol.)
 - Altura: 127,0 – 355,6 mm (5 – 14 pol.)
- É possível colocar material de 65 – 163 g/m² (17 – 43 lb. Encorpado) para impressão em frente e verso.

Verifique os seguintes pontos a fim de evitar quaisquer problemas durante a impressão.

- Não coloque tipos diferentes de papel ao mesmo tempo.
- Use papel de alta qualidade para impressoras a laser a fim de imprimir em alta qualidade. Consulte [Sobre o papel](#) na página 4-5.
- Não remova ou adicione papel à Bandeja 1 (MPT) ao imprimir, ou se ainda houver papel na bandeja. Isso pode causar atolamento de papel.
- Não coloque objetos que não sejam papel na Bandeja 1 (MPT). Tampouco, empurre ou force para baixo a Bandeja 1 (MPT).
- Sempre coloque papel com alimentação pela borda curta.

Para colocar papel na bandeja 1 (MPT):

1. Abra cuidadosamente a tampa da Bandeja 1 (MPT).

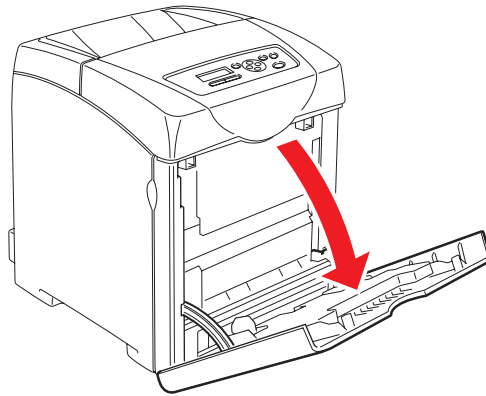

6180-018

2. Deslize as guias de largura para a borda da bandeja. As guias de largura devem ser totalmente estendidas.

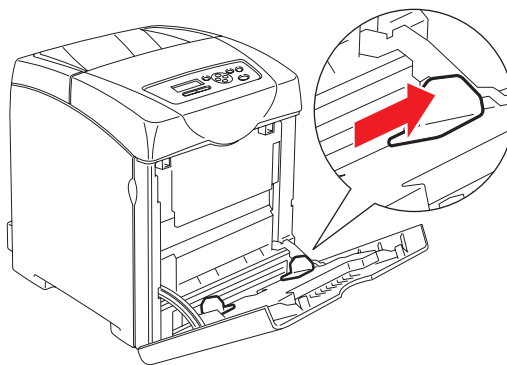

6180-019

3. Insira todo o material com a face para baixo e com a borda superior primeiro na Bandeja 1 (MPT).

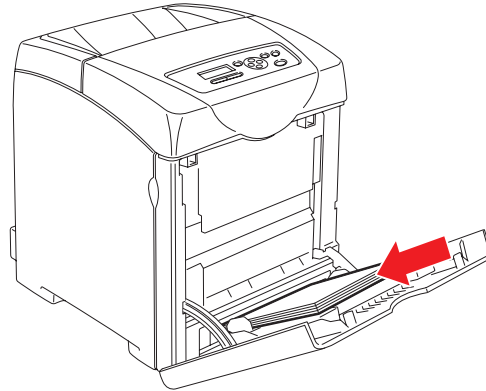

6180-011

Observação: Não force o papel.

4. Deslize as guias de largura até que se acomodem suavemente na borda da pilha de papel.

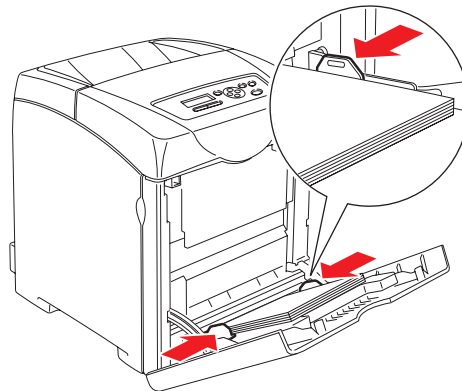

6180-020

Observação: Tenha cuidado para não dobrar o papel.

Se a Bandeja 1 (MPT) for configurada para **Driver especificado**, configure o tamanho e o tipo de papel no driver de impressão.

Quando o **Modo MPT** for configurado para **Painel especificado**, será necessário antes definir as configurações de tipo e tamanho do papel para a bandeja no painel de controle.

Veja também:

[Configuração de tipos e tamanhos de papel](#) na página 4-7

Colocação de papel nas Bandejas 2-3

Use as Bandejas 2-3 para uma grande variedade de materiais, incluindo:

- Papel comum
- Cartão fino
- Papel brilhante
- Etiquetas

Veja também:

[Impressão em material especial](#) na página 4-24

Colocação de papel nas Bandejas 2-3

Esta seção descreve como colocar papel nas bandejas de papel padrão e opcional. Todas as bandejas são abastecidas da mesma maneira.

Cuidado: Não remova a bandeja durante a impressão. Isso pode causar atolamento de papel.

1. Retire a bandeja da impressora até parar. Segure a bandeja com as duas mãos, levante ligeiramente a parte dianteira e retire-a da impressora.

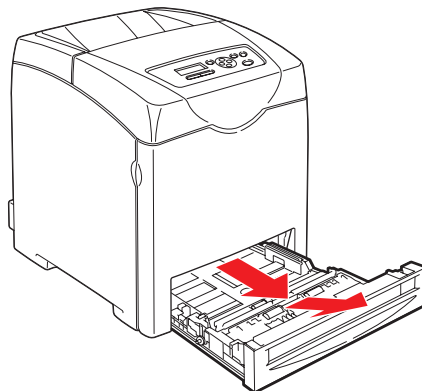

6180-012

2. Deslize as guias de largura para a borda da bandeja. As guias de largura devem ser totalmente estendidas.

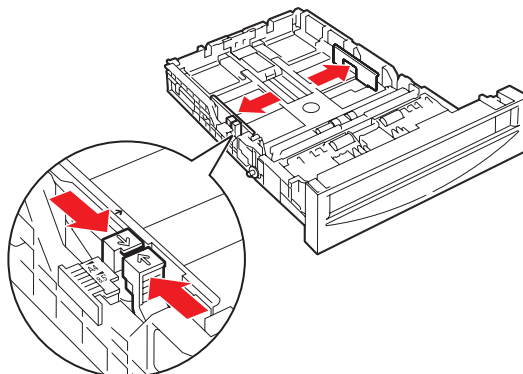

6180-013

Observação: Ao colocar papel com 216 mm (8,5 polegadas) de largura, como Carta ou Ofício I, coloque a guia na lateral da bandeja na posição [8,5].

3. Aperte a guia verde da guia de extensão e deslize a bandeja até que a seta da guia corresponda ao tamanho de papel apropriado. A lingüeta se encaixa no lugar.

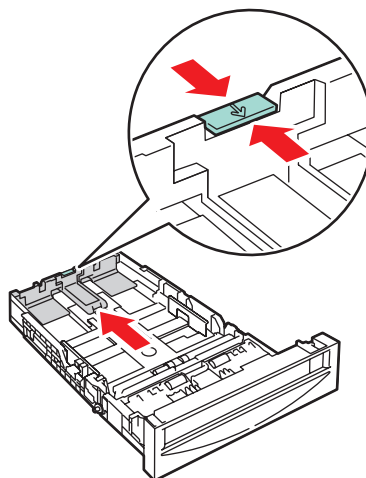

6180-014

4. Antes de colocar o material de impressão, flexione as folhas para trás e para frente e depois ventile-as. Arrume as bordas da pilha em uma superfície plana.

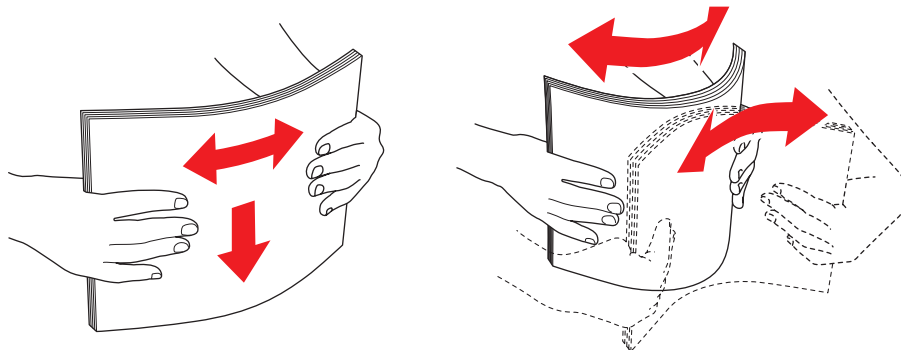

6180-015

5. Coloque o material de impressão na bandeja com a face a ser impressa voltada para cima.

Observação: Não exceda a linha de preenchimento máximo na bandeja. O preenchimento além dessa linha pode causar atolamentos de papel.

6. Deslize as guias de largura e de comprimento até que se acomodem suavemente na borda da pilha do material de impressão.

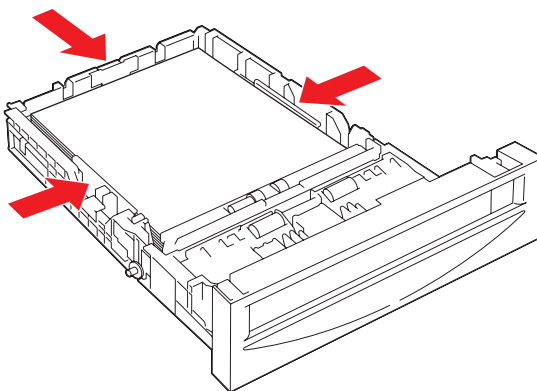

6180-016

7. Insira a bandeja na impressora e empurre até parar.

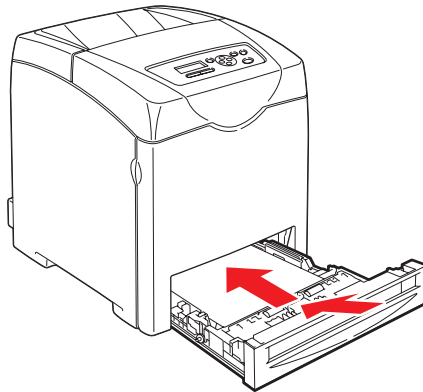

6180-017

Cuidado: Não aplique força excessiva na bandeja. Isso poderia danificar a bandeja ou a parte interna da impressora.

Seleção das opções de impressão

Esta seção inclui:

- Seleção das preferências de impressão (Windows) na página 4-16
- Seleção das opções para um trabalho individual (Windows) na página 4-17
- Seleção das opções para um trabalho individual (Macintosh) na página 4-19

Seleção das preferências de impressão (Windows)

As preferências da impressora controlam todos os trabalhos de impressão, a menos que sejam substituídas em um trabalho específico. Por exemplo, para usar a impressão automática em frente e verso na maioria dos trabalhos, defina essa opção nas configurações da impressora.

Para selecionar as preferências da impressora:

1. Selecione uma das seguintes opções:
 - **Windows 2000 e Windows Server 2003:** clique em **Iniciar**, selecione **Configurações** e depois clique em **Impressoras**.
 - **Windows XP:** clique em **Iniciar**, **Configurações** e selecione **Impressoras e aparelhos de fax**.
2. Na pasta **Impressoras**, clique com o botão direito do mouse no ícone da sua impressora.
3. No menu pop-up, selecione **Preferências de impressão** ou **Propriedades**.
4. Selecione a guia **Avançado** e clique no botão **Padrões de impressão**.
5. Faça seleções nas guias do driver e, em seguida, clique no botão **OK** para salvar as seleções.

Observação: Para obter mais informações sobre as opções do driver da impressora no Windows, clique no botão **Ajuda** na guia do driver da impressora para ver a ajuda on-line.

Seleção das opções para um trabalho individual (Windows)

Para usar opções de impressão especiais em um trabalho específico, altere as configurações do driver antes de enviar o trabalho para a impressora. Por exemplo, para usar o modo de qualidade de impressão Foto em um gráfico específico, selecione essa configuração no driver antes de imprimir o trabalho.

1. Com o documento ou o gráfico desejado aberto no aplicativo, acesse a caixa de diálogo **Imprimir**.
2. Selecione Impressora Phaser 6180 e clique no botão **Propriedades** para abrir o driver da impressora.
3. Faça seleções nas guias do driver. Consulte a tabela a seguir para obter opções de impressão específicas.

Observação: No Windows 2000, no Windows XP e no Windows Server 2003, você pode salvar as opções de impressão atuais com um nome exclusivo e aplicar as opções a outros trabalhos de impressão. Selecione a guia **Avançado**, **Papel/Saída**, **Opções de imagem** ou **Layout** e, em seguida, selecione uma **Configuração salva**. Clique no botão **Ajuda** para obter mais informações.

4. Clique no botão **OK** para salvar as seleções.
5. Imprima o trabalho.

Consulte a tabela a seguir para obter opções de impressão PCL:

Opções de impressão nos sistemas operacionais Windows

Sistema operacional	Guia Driver	Opções de impressão
Windows Vista, Windows 2000, Windows XP ou Windows Server 2003	Guia Papel/Saída	<ul style="list-style-type: none"> ■ Tipo de trabalho ■ Seleção da bandeja, do tipo de papel e do tamanho do documento ■ Impressão em frente e verso ■ Orientação da alimentação ■ Configurações salvas ■ Capas/Separadores ■ Separadores de transparência ■ Status da impressora
	Guia Opções de imagem	<ul style="list-style-type: none"> ■ Cor de saída ■ Qualidade da impressão ■ Ajuste, tipo e correção da imagem ■ Configurações da imagem ■ Equilíbrio de cor ■ Configurações do perfil
	Guia Layout	<ul style="list-style-type: none"> ■ Páginas por folha (várias em 1) ■ Orientação da imagem ■ Layout de Livreto/Pôster/Documento misturado/Rotação ■ Tamanho de saída ■ Deslocar margem
	Guia Marcas d'água/Sobreposições	<ul style="list-style-type: none"> ■ Marcas d'água ■ Sobreposições
	Guia Avançado	<ul style="list-style-type: none"> ■ Pular páginas em branco ■ Modo rascunho ■ Folha da faixa ■ Mapeamento da bandeja ■ Configurações de gráfico ■ Configurações de fonte

Observação: Se seu driver não exibir as opções listadas na tabela abaixo, consulte [Ativação das opções](#) na página 7-20 para obter mais informações.

Consulte a tabela a seguir para obter opções específicas de impressão PostScript:

Opções de impressão PostScript nos sistemas operacionais Windows

Sistema operacional	Guia Driver	Opções de impressão
Windows Vista, Windows 2000, Windows XP ou Windows Server 2003	Guia Papel/Saída	<ul style="list-style-type: none">■ Tipo de trabalho■ Seleção da bandeja, do tipo de papel e do tamanho do documento■ Impressão em frente e verso■ Orientação■ Cor de saída■ Status da impressora
	Guia Opções de imagem	<ul style="list-style-type: none">■ Configurações da imagem■ Correções de cores■ Brilho■ Equilíbrio de cor
	Guia Layout	<ul style="list-style-type: none">■ Páginas por folha (várias em 1)■ Ajustar ao novo tamanho do papel■ Layout de livreto
	Guia Avançado	<ul style="list-style-type: none">■ Separadores de transparência■ Opções de imagem: reduzir/ampliar, suavização de imagem■ Detalhes: páginas em branco, mapeamento da bandeja

Observação: Se seu driver não exibir as opções listadas na tabela abaixo, consulte [Ativação das opções](#) na página 7-20 para obter mais informações.

Seleção das opções para um trabalho individual (Macintosh)

Para selecionar configurações de impressão para um trabalho específico, altere as configurações do driver antes de enviar o trabalho à impressora.

1. Com o documento aberto no aplicativo, clique em **Arquivo** e em **Imprimir**.
2. Selecione as opções de impressão desejadas nos menus e nas listas suspensas exibidos.

Observação: No Macintosh OS X, clique em **Salvar predefinição** na tela do menu **Imprimir** para salvar as configurações atuais da impressora. Você pode criar várias predefinições e salvar cada uma com seu próprio nome e suas configurações da impressora. Para imprimir trabalhos usando configurações específicas da impressora, clique na predefinição aplicável salva na lista **Predefinições**.

3. Clique em **Imprimir** para imprimir o trabalho.

Consulte a tabela a seguir para obter opções de impressão específicas:

Configurações de driver PostScript do Macintosh

Sistema operacional	Título suspenso do driver	Opções de impressão
Mac OS X, Versão 10.4	Cópias e páginas	<ul style="list-style-type: none">■ Cópias■ Páginas
	Layout	<ul style="list-style-type: none">■ Páginas por folha■ Direção do layout■ Borda■ Impressão em frente e verso
	Gerenciamento de papel	<ul style="list-style-type: none">■ Ordem das páginas■ Imprimir (todas, ímpares, pares)■ Tamanho do papel de destino
	ColorSync	<ul style="list-style-type: none">■ Correção de cores■ Filtro Quartz
	Capa	<ul style="list-style-type: none">■ Capa da impressão (nenhuma, antes do documento, após o documento)■ Tipo de capa■ Informações de faturamento
	Gerenciamento de erros	<ul style="list-style-type: none">■ Erros de PostScript■ Alternância de bandejas
	Alimentação do papel	<ul style="list-style-type: none">■ Origem do papel
	Tipo de trabalho	<ul style="list-style-type: none">■ Impressões protegidas, impressões pessoais, impressões pessoais salvas, impressões de prova, impressões salvas, imprimir com
	Recursos da impressora	<ul style="list-style-type: none">■ Qualidade/cor da impressão■ Ajuste de cores■ Equilíbrio de cor (C, M, Y, K)■ Gerenciamento de matéria■ Opções específicas da impressora
	Níveis de suprimento	<ul style="list-style-type: none">■ Fusor■ Unidade da correia

Configurações de driver PostScript do Macintosh (continuação)

Sistema operacional	Título suspenso do driver	Opções de impressão
Mac OS X, Versões 10.2 e 10.3	Cópias e páginas	<ul style="list-style-type: none">■ Cópias■ Páginas
	Layout	<ul style="list-style-type: none">■ Páginas por folha■ Direção do layout■ Borda■ Impressão em frente e verso
	Gerenciamento de papel	<ul style="list-style-type: none">■ Inverter a ordem das páginas■ Imprimir (todas, ímpares, pares)
	ColorSync	<ul style="list-style-type: none">■ Correspondência de cores
	Capa	<ul style="list-style-type: none">■ Capas
	Alimentação do papel	<ul style="list-style-type: none">■ Origem do papel
	Tipos de trabalho	<ul style="list-style-type: none">■ Impressões protegidas, impressões pessoais, impressões de prova e impressões salvas
	Qualidade da imagem	<ul style="list-style-type: none">■ Qualidade da impressão■ Correção de cores e cinzas neutros RGB■ Suavização da imagem
	Recursos da impressora	<ul style="list-style-type: none">■ Tipos de papel■ Páginas de separação

Impressão nos dois lados do papel

Esta seção inclui:

- Diretrizes sobre a impressão automática em frente e verso na página 4-22
- Opções de borda de encadernação na página 4-23
- Seleção de impressão em frente e verso na página 4-23

Observação: Para obter informações sobre impressão manual em frente e verso, vá para o Assistente Web de Suporte em www.xerox.com/office/6180support.

Diretrizes sobre a impressão automática em frente e verso

A impressão automática em frente e verso está disponível na configuração da Phaser 6180DN. Antes de imprimir um documento em frente e verso, verifique se o tamanho do papel é suportado na bandeja. Para obter uma lista de tamanhos de papel suportados, consulte [Papel e material suportados](#) na página 4-2. O papel e o material a seguir **não podem** ser usados para impressão em frente e verso:





- Transparências
- Envelopes
- Etiquetas
- Qualquer material especial cortado, por exemplo, cartões de visita
- Cartão grosso

Veja também:

[Tipos e tamanhos de papel para impressão frente e verso](#) na página 4-6
[Papel e material suportados](#) na página 4-2

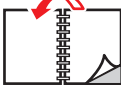
Opções de borda de encadernação

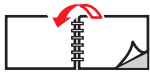
Ao usar o driver da impressora para selecionar impressão em frente e verso, selecione também a borda de encadernação, que determina como as páginas viram. O resultado real depende da orientação (retrato ou paisagem) das imagens na página, como mostra a ilustração a seguir.

Retrato		Paisagem	
			
Virar na borda longa	Virar na borda curta	Virar na borda curta	Virar na borda longa

Seleção de impressão em frente e verso

Para selecionar impressão automática em frente e verso:

1. Insira papel na bandeja. Para obter mais informações, consulte [Colocação de papel](#) na página 4-9.
2. No driver da impressora, selecione impressão em frente e verso conforme mostrado na tabela a seguir e pressione o botão **OK**.

Para selecionar impressão automática em frente e verso:

Sistema operacional	Etapas
Windows Vista, Windows 2000, Windows XP ou Windows Server 2003	<ol style="list-style-type: none"> 1. Selecione a guia Papel/Saída. 2. Selecione Impressão em frente e verso em Impressão em frente e verso.
Mac OS X, versão 10.2 e posterior	<ol style="list-style-type: none"> 1. Na caixa de diálogo Imprimir, selecione Layout. 2. Selecione Imprimir nos dois lados. 3. Clique no ícone de Encadernação que corresponda à borda a ser encadernada.

Observação: Se seu driver não exibir as opções listadas na tabela abaixo, consulte [Ativação das opções](#) na página 7-20 para obter mais informações.

Veja também:

[Colocação de papel na bandeja 1 \(MPT\)](#) na página 4-9

[Colocação de papel nas Bandejas 2–3](#) na página 4-12

Impressão em material especial

Esta seção inclui:

- [Impressão de transparências](#) na página 4-24
- [Impressão de envelopes](#) na página 4-26
- [Impressão de etiquetas](#) na página 4-29
- [Impressão de papel brilhante](#) na página 4-34
- [Impressão de papel longo ou de tamanho personalizado](#) na página 4-39

Impressão de transparências

As transparências podem ser impressas de todas as bandejas. Elas devem ser impressas apenas em um lado. Para obter melhores resultados, use somente as transparências Xerox recomendadas.

Para solicitar papel, transparências ou outros materiais especiais, entre em contato com o revendedor local ou visite o site www.xerox.com/office/6180supplies.

Cuidado: Danos causados pelo uso de papel, transparências e outros materiais especiais não suportados não são cobertos pela garantia, pelo contrato de serviços ou pela Total Satisfaction Guarantee (Garantia de satisfação total) oferecida pela Xerox. A Total Satisfaction Guarantee (Garantia de satisfação total) está disponível nos Estados Unidos e no Canadá. A cobertura pode existir ou não fora dessas áreas; entre em contato com o representante local para obter detalhes.

Veja também:

[Recommended Media List \(Lista de materiais recomendados\) \(Estados Unidos\)](#)

[Recommended Media List \(Lista de materiais recomendados\) \(Europa\)](#)

Diretrizes

- Remova todos os papéis antes de colocar transparências na bandeja.
- Não coloque mais que 25 folhas na Bandeja 1 (MPT). A bandeja sobrecarregada pode causar atolamentos.
- Manuseie as transparências pelas bordas e com as duas mãos para evitar impressões digitais e dobras, que podem causar impressão de baixa qualidade.
- Ventile as transparências antes de colocá-las na bandeja.

Esta seção explica como imprimir em transparências.

Colocação de transparências

Observação: Transparências com um quadro branco e transparências de quatro cores não podem ser usadas.

1. Depois de ventilar cuidadosamente uma pequena pilha de transparências, coloque-as na Bandeja 1 (MPT) com o lado a ser impresso voltado para baixo. Coloque no máximo 25 transparências por vez.

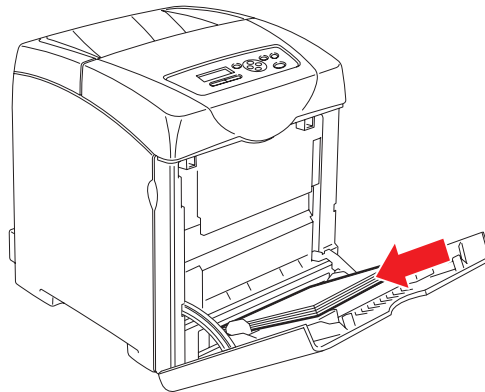

6180-011

2. Deslize as guias do papel para que correspondam ao tamanho das transparências.
3. Puxe a extensão da bandeja de saída ao colocar papel, como transparências.

Imprimir em transparências

Quando o **Modo MPT** for configurado para **Painel especificado**, será necessário antes definir as configurações de tipo e tamanho do papel para a bandeja no painel de controle. Consulte [Configuração de tipos e tamanhos de papel](#) na página 4-7.

A forma de exibir a caixa de diálogo **Propriedades** da impressora varia de acordo com o software do aplicativo. Consulte o manual do respectivo software do aplicativo.

A impressão contínua de transparências pode fazer com que elas grudem umas nas outras. Remova as transparências da bandeja de saída após 20 folhas aproximadamente e, em seguida, ventile-as para abaixar as temperaturas.

Utilização do driver PostScript

Para imprimir em transparências usando o driver de impressão PostScript, exiba a guia **Papel/Saída**.

1. No menu **Arquivo**, selecione **Imprimir**.
2. Selecione esta impressora como a impressora a ser usada e clique em **Preferências** para exibir a caixa de diálogo **Propriedades**.
3. Selecione a guia **Papel/Saída**.
4. Em **Tipo de papel**, selecione **Transparência**.

5. Em **Bandeja do papel**, selecione **Bandeja 1 (MPT)**.
6. Em **Tamanho de papel**, selecione o tamanho do documento original.
7. Clique em **OK**.

Utilização do driver PCL

Para imprimir em transparências usando o driver de impressão PCL, exiba a guia **Papel/Saída**.

1. No menu **Arquivo**, selecione **Imprimir**.
2. Selecione esta impressora como a impressora a ser usada e clique em **Preferências** para exibir a caixa de diálogo **Propriedades**.
3. Selecione a guia **Papel/Saída**.
4. Em **Bandeja do papel**, selecione **Bandeja 1 (MPT)**.
5. Selecione **Transparência** em **Tipo de papel da bandeja 1 (MPT)** e clique em **OK**.
6. Em **Tamanho de papel**, selecione o tamanho do documento original.
7. Clique em **Imprimir** na caixa de diálogo **Imprimir** para iniciar a impressão.

Impressão de envelopes

É possível imprimir envelopes somente a partir da Bandeja 1 (MPT).

Diretrizes

- Use apenas os envelopes de papel especificados na tabela Tamanhos e gramaturas de papel suportados. O êxito na impressão do envelope depende muito de sua qualidade e estrutura. Use envelopes fabricados especificamente para impressoras a laser.
- Recomenda-se manter a temperatura e a umidade relativa constantes.
- Guarde os envelopes não utilizados na embalagem para evitar os efeitos de umidade e secura, os quais podem afetar a qualidade da impressão e causar enrugamento. Muita umidade pode fazer com que os envelopes se colem antes ou durante a impressão.
- Evite envelopes acolchoados. Adquira envelopes que fiquem retos sobre uma superfície.
- Remova as bolhas de ar dos envelopes antes de colocá-los na impressora, colocando um livro pesado sobre eles.
- Se houver problemas de enrugamento ou alteração no relevo da impressão, use uma marca diferente de envelope fabricada especificamente para impressoras a laser.

Cuidado: Nunca use envelopes com janelas ou fechos metálicos, pois eles podem danificar a impressora. Os danos causados por envelopes não suportados não são cobertos pela garantia da Xerox, pelo contrato de prestação de serviços ou pela Total Satisfaction Guarantee (Garantia de satisfação total). A Total Satisfaction Guarantee (Garantia de satisfação total) está disponível nos Estados Unidos e no Canadá. A cobertura pode existir ou não fora dessas áreas; entre em contato com o representante local para obter detalhes.

Colocação de envelopes

Para colocar envelopes, insira-os com as abas fechadas e no lado direito. O lado a ser impresso deve ficar voltado para baixo. Você pode colocar envelopes na bandeja até a linha de preenchimento máximo por vez.

A seguir está uma explicação sobre como colocar envelopes na Bandeja 1 (MPT) usando Monarch como exemplo.

Observação: O lado inverso do envelope não pode ser impresso. Os envelopes podem enrugam ou a qualidade da impressão ser reduzida dependendo do tipo usado.

Veja também:

[Sobre o papel](#) na página 4-5

Para colocar envelopes na Bandeja 1 (MPT):

- 1.** No caso de Monarch, insira os envelopes com o lado a ser impresso **voltado para baixo**.

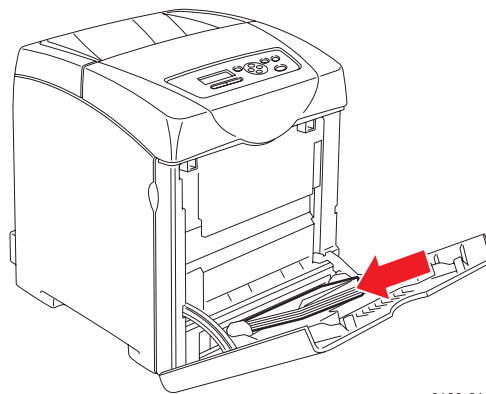

6180-010

- 2.** Deslize as guias do papel para que correspondam ao tamanho dos envelopes.

Impressão de envelopes

Quando o **Modo MPT** for configurado para **Painel especificado**, será necessário antes definir as configurações de tipo e tamanho do papel para a bandeja no painel de controle. Consulte [Configuração de tipos e tamanhos de papel](#) na página 4-7.

A forma de exibir a caixa de diálogo **Propriedades** da impressora varia de acordo com o software do aplicativo. Consulte o manual do respectivo software do aplicativo.

Utilização do driver PostScript

Para imprimir em envelopes usando o driver de impressão PostScript, exiba a guia **Papel/Saída**.

1. No menu **Arquivo**, selecione **Imprimir**.
2. Selecione esta impressora como a impressora a ser usada e clique em **Preferências** para exibir a caixa de diálogo **Propriedades**.
3. Selecione a guia **Papel/Saída**.
4. Em **Tipo de papel**, selecione **Envelope**.
5. Em **Bandeja do papel**, selecione **Bandeja 1 (MPT)**.
6. Em **Tamanho de papel**, selecione o tamanho do documento original.
7. Clique em **OK**.

Utilização do driver PCL

Para imprimir em envelopes usando o driver de impressão PCL, exiba a guia **Papel/Saída**.

1. No menu **Arquivo**, selecione **Imprimir**.
2. Selecione esta impressora como a impressora a ser usada e clique em **Preferências** para exibir a caixa de diálogo **Propriedades**.
3. Selecione a guia **Papel/Saída**.
4. Em **Bandeja do papel**, selecione **Bandeja 1 (MPT)**.
5. Selecione o tipo de papel apropriado em **Tipo de papel da bandeja 1 (MPT)** e clique em **OK**.
6. Em **Tamanho de papel**, selecione o tamanho do documento original.
7. Selecione a guia **Layout**.
8. Em **Tamanho de saída**, selecione o tamanho do envelope e clique em **OK**.
9. Se forem colocados envelopes na Bandeja 1 (MPT), clique em **Livreto/Pôster/Documento misturado/Rotação** para exibir a caixa de diálogo **Livreto/Pôster/Documento misturado/Rotação** conforme necessário.
10. Defina **Rotação de imagem (180°)** se necessário e clique em **OK**.
11. Clique em **OK**.
12. Clique em **Imprimir** na caixa de diálogo **Imprimir** para iniciar a impressão.

Impressão de etiquetas

As etiquetas podem ser impressas de todas as bandejas.

Para solicitar papel, transparências ou outros materiais especiais, entre em contato com o revendedor local ou visite o site www.xerox.com/office/6180supplies.

Veja também:

[Sobre o papel](#) na página 4-5

Diretrizes

- Não use etiquetas plásticas.
- Imprima em apenas um dos lados da folha de etiquetas.
- Não use folhas com etiquetas faltando. Isso pode danificar a impressora.
- Guarde as etiquetas não utilizadas em sua embalagem original, sem dobrar ou amassar. Mantenha as folhas de etiquetas na embalagem original até o momento do uso. Recoloque qualquer folha de etiquetas não utilizada na embalagem original e feche-a para proteção.
- Não guarde as etiquetas em locais muito secos ou úmidos nem em locais muito quentes ou frios. Materiais guardados dessa maneira podem apresentar problemas de qualidade de impressão ou causar atolamentos na impressora.
- Movimente o estoque com frequência. Etiquetas guardadas por muito tempo em condições extremas podem ficar onduladas e provocar atolamentos na impressora.

Impressão de etiquetas da bandeja 1 (MPT)

1. Abra cuidadosamente a tampa da Bandeja 1 (MPT) e abra as guias do papel.

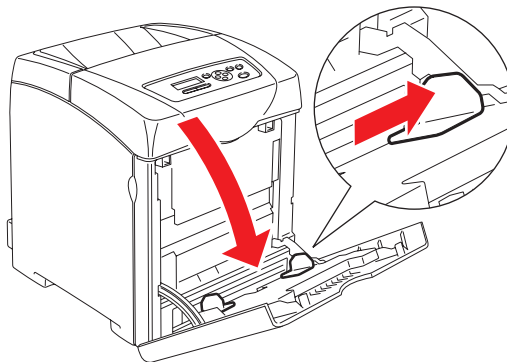

6180-045

2. Ventile as etiquetas para soltar as folhas que estejam grudadas.

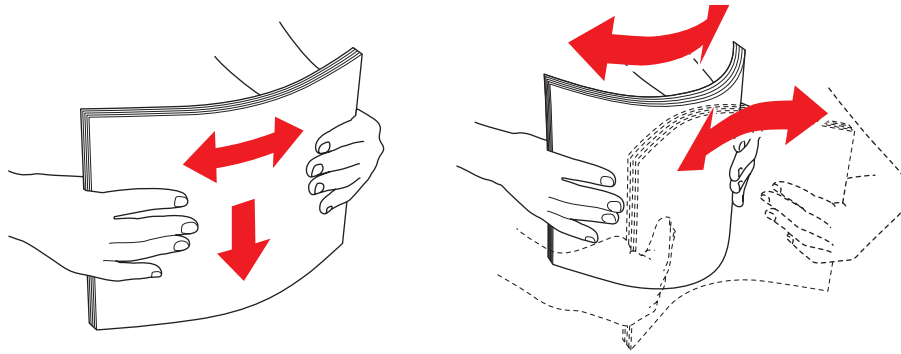

6180-015

3. Insira as etiquetas na Bandeja 1 (MPT) e ajuste as guias do papel para que correspondam às folhas.
 - Coloque o lado a ser impresso **virado para baixo** com a parte superior das folhas entrando primeiro.
 - Não coloque mais do que 25 folhas.

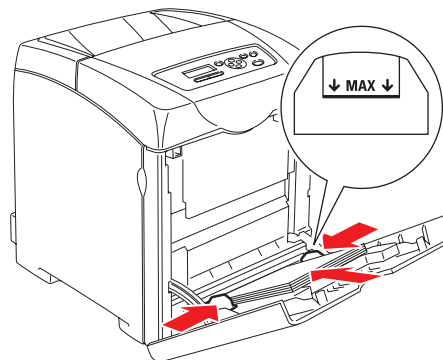

6180-046

4. No driver da impressora, selecione **Etiquetas** como o tipo de papel ou **Bandeja 1 (MPT)** como a bandeja do papel.
5. Se a impressora for definida como **Painel especificado**, o painel de controle solicitará o tipo e o tamanho de papel.

Impressão de etiquetas das bandejas 2-3

1. Retire a bandeja da impressora.

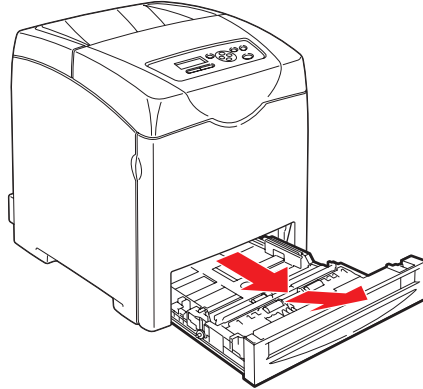

6180-012

2. Se necessário, abra as guias do papel:
 - Aperte a guia verde da guia de extensão e deslize a bandeja até que a seta da guia corresponda ao tamanho de papel apropriado. A lingüeta se encaixa no lugar.
 - Deslize as guias laterais de cor verde para fora.

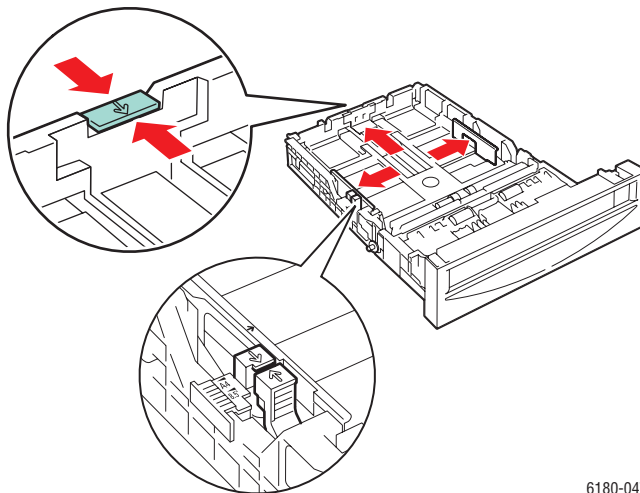

6180-047

3. Ventile as folhas de etiquetas para soltar as folhas que estejam grudadas.

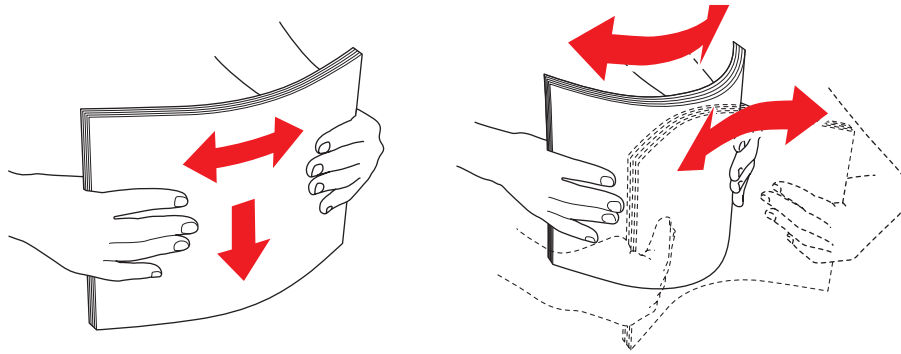

6180-015

4. Insira as folhas de etiquetas na bandeja. Coloque o lado a ser impresso com a face para cima e a parte superior da página em direção à parte frontal da impressora.

Observação: Não coloque papel acima da linha de preenchimento indicada na bandeja. Uma bandeja sobrecarregada pode causar atolamentos de papel. A ilustração a seguir indica a linha de preenchimento máximo para transparências, etiquetas e papel brilhante.

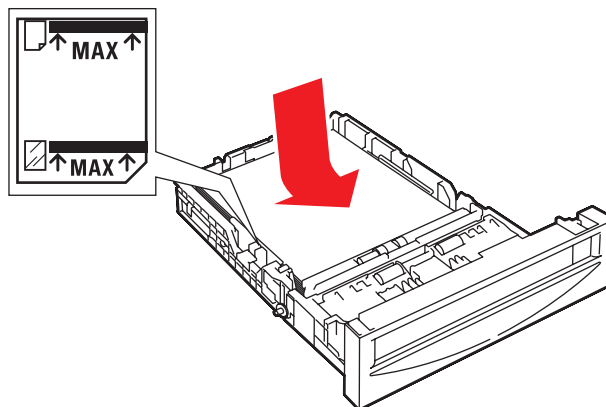

6180-048

5. Se necessário, pressione as guias do papel para dentro para ajustá-las às folhas.

Observação: Quando as guias do papel estiverem ajustadas corretamente, poderá haver um pequeno espaço entre as etiquetas e as guias.

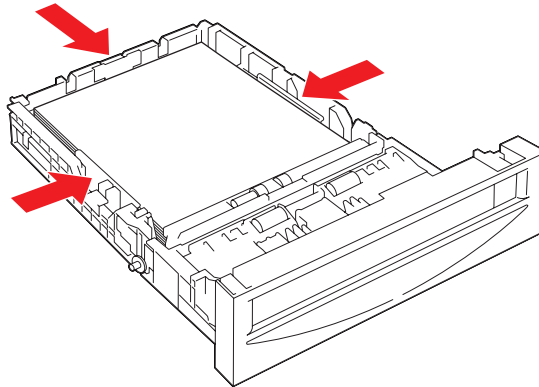

6180-016

6. Insira a bandeja no respectivo slot e empurre-a para encaixá-la completamente na impressora.

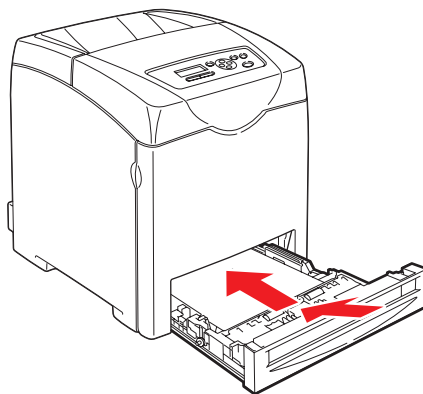

6180-017

7. No painel de controle, selecione o tipo de papel:
 - a. Selecione **Configurações da bandeja** e pressione o botão **OK**.
 - b. Selecione **Bandeja 2** ou **Bandeja 3**, e pressione o botão **OK**.
 - c. Selecione **Tipo de papel** e pressione o botão **OK**.
 - d. Selecione **Etiquetas** e pressione o botão **OK**.
8. No driver da impressora, selecione **Etiquetas** como tipo de papel ou a bandeja apropriada como a bandeja do papel.

Impressão de papel brilhante

O papel brilhante pode ser impresso de qualquer bandeja. Pode ser impresso em dois lados.

Para solicitar papel, transparências ou outros materiais especiais, entre em contato com o revendedor local ou visite o site www.xerox.com/office/6180supplies.

Diretrizes

- Não abra pacotes fechados de papel brilhante antes da hora de colocá-los na impressora.
- Deixe o papel brilhante no pacote original e deixe as embalagens na caixa de remessa até a hora de usá-lo.
- Remova todos os outros papéis da bandeja antes de colocar papel brilhante.
- Coloque apenas a quantidade de papel brilhante que planeja usar. Não deixe o papel brilhante na bandeja quando terminar de imprimir. Reinsira o papel brilhante não usado no pacote original e feche.
- Movimente o estoque com frequência. Papel brilhante guardado por muito tempo em condições extremas pode ficar ondulado e provocar atolamentos na impressora.

Impressão de papel brilhante a partir da bandeja 1 (MPT)

1. Abra cuidadosamente a tampa da Bandeja 1 (MPT) e abra as guias do papel.

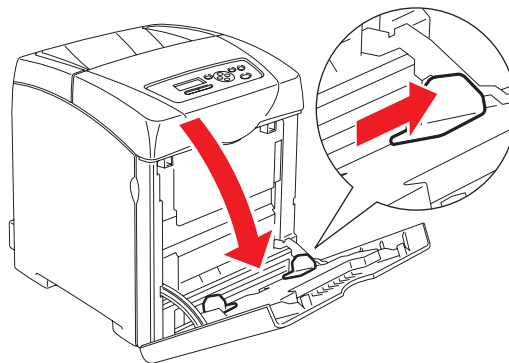

6180-045

2. Ventile o papel brilhante para soltar as folhas que estejam grudadas.

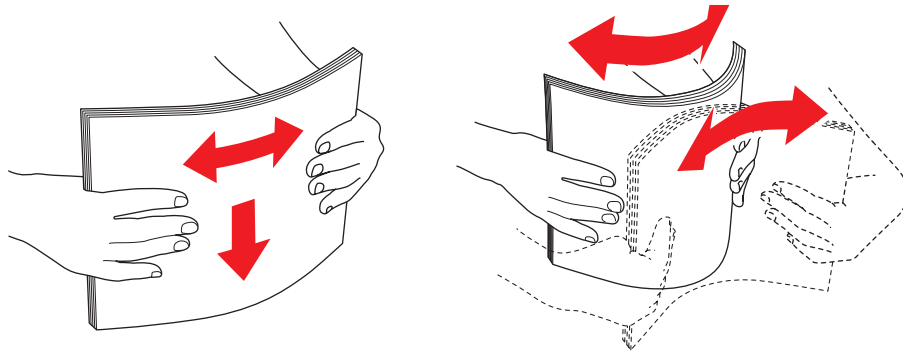

6180-015

3. Insira o papel brilhante na Bandeja 1 (MPT) e ajuste as guias para que correspondam ao papel.
 - Coloque o lado a ser impresso com a **face para baixo**.
 - Não coloque mais do que 25 folhas.

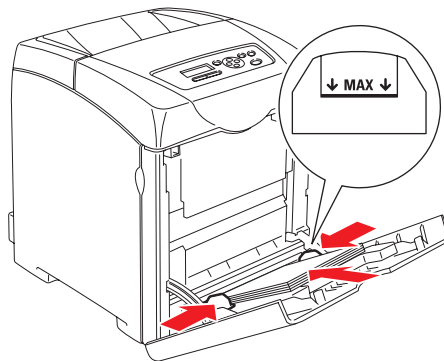

6180-046

4. No driver da impressora, selecione **Papel brilhante** como o tipo de papel ou **Bandeja 1 (MPT)** como a bandeja do papel.
5. Se a impressora for definida como **Painel especificado**, o painel de controle solicitará o tipo e o tamanho de papel.

Impressão de papel brilhante das bandejas 2-3

1. Retire a bandeja da impressora.

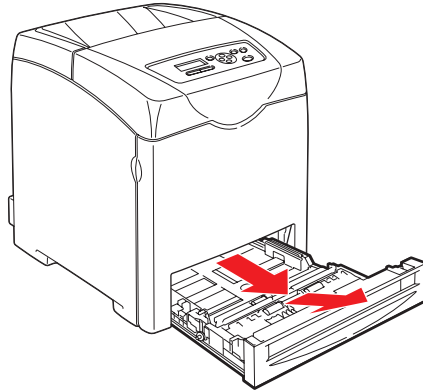

6180-012

2. Se necessário, abra as guias do papel:
 - Aperte a guia verde da guia de extensão e deslize a bandeja até que a seta da guia corresponda ao tamanho de papel apropriado. A lingüeta se encaixa no lugar.
 - Deslize as guias laterais de cor verde para fora.

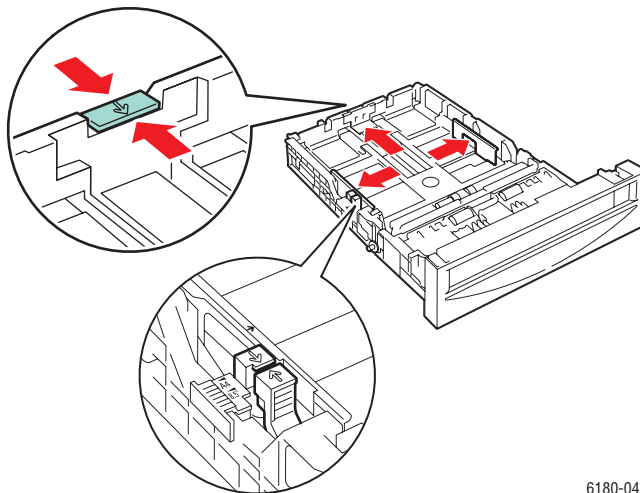

6180-047

3. Ventile o papel para soltar as folhas que ficam grudadas.

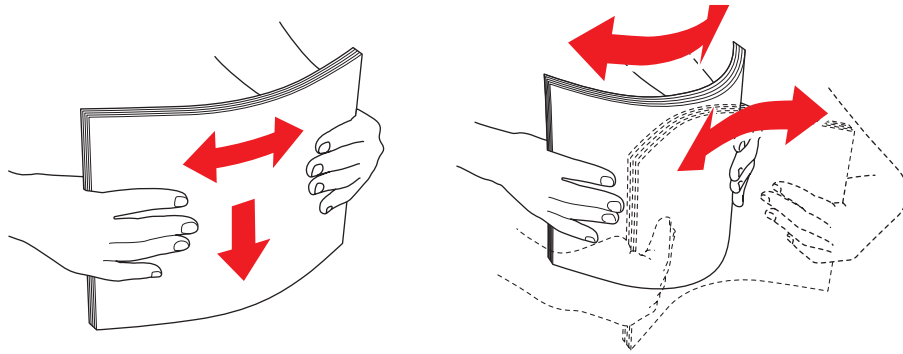

6180-015

4. Insira papel na bandeja.

Observação: Não coloque papel acima da linha de preenchimento indicada na bandeja. Uma bandeja sobrecarregada pode causar atolamentos de papel. A ilustração a seguir indica a linha de preenchimento máximo para transparências, etiquetas e papel brilhante.

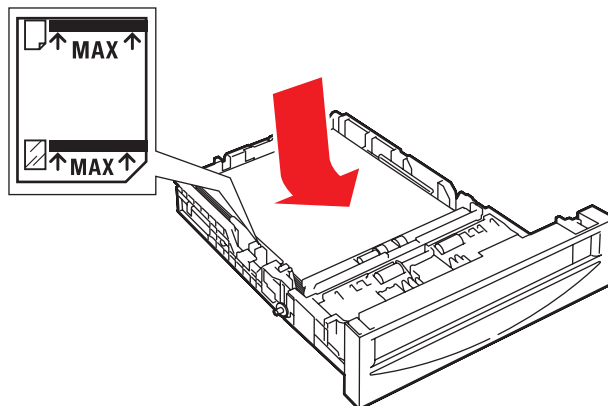

6180-048

5. Se necessário, pressione as guias do papel para dentro para ajustá-las ao papel.

Observação: Quando as guias do papel estiverem ajustadas corretamente, poderá haver um pequeno espaço entre o papel e as guias.

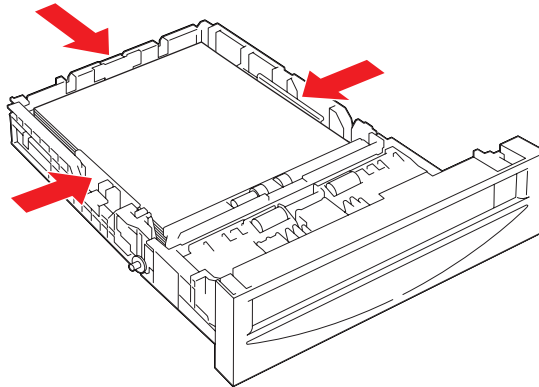

6180-016

6. Insira a bandeja no respectivo slot e empurre-a para encaixá-la completamente na impressora.

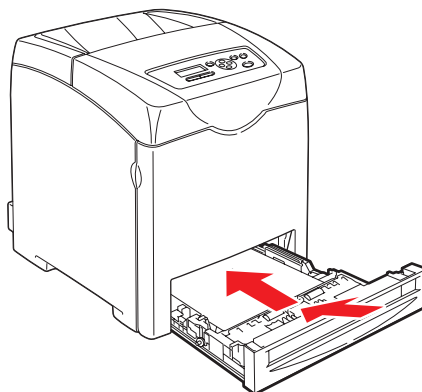

6180-017

7. No painel de controle, selecione o tipo de papel brilhante:
 - a. Selecione **Configurações da bandeja** e pressione o botão **OK**.
 - b. Selecione **Bandeja 2** ou **Bandeja 3**, e pressione o botão **OK**.
 - c. Selecione **Tipo de papel** e pressione o botão **OK**.
 - d. Selecione **Papel brilhante** e pressione o botão **OK**.
8. No driver da impressora, selecione **Papel brilhante** como tipo de papel ou a bandeja apropriada como a bandeja do papel.

Impressão de papel longo ou de tamanho personalizado

Esta seção explica como imprimir em papel de tamanho personalizado, como papel longo, usando o driver de impressão PCL.

Papéis de tamanho personalizado podem ser colocados em cada bandeja. A forma de colocar papel de tamanho personalizado na bandeja do papel é igual à forma de colocar papel de tamanho padrão. A forma de colocar papel de tamanho personalizado na Bandeja 1 (MPT) é igual à forma de colocar papel de tamanho padrão.

Quando o **Modo MPT** for configurado para **Painel especificado**, será necessário antes definir as configurações de tipo e tamanho do papel para a bandeja no painel de controle.

Veja também:

[Colocação de papel nas Bandejas 2–3 na página 4-12](#)

[Colocação de papel na bandeja 1 \(MPT\) na página 4-9](#)

[Configuração de tipos e tamanhos de papel na página 4-7](#)

Definição de tamanhos de papel personalizados

Antes de imprimir, defina o tamanho personalizado no driver de impressão.

Observação: Ao definir o tamanho de papel no driver de impressão e no painel de controle, assegure-se de especificar o mesmo tamanho que o papel que está sendo usado. A definição do tamanho incorreto provocará falha na impressora. Isso realmente acontece se você configura um tamanho maior ao usar um papel mais estreito.

Utilização do driver PCL

No driver de impressão PCL, defina o tamanho personalizado na caixa de diálogo **Tamanho de papel personalizado**. Esta seção explica o procedimento usando o Windows XP como exemplo.

Para Windows 2000 ou posterior, uma senha do administrador permitirá que apenas usuários com direitos de administrador alterem as configurações. Usuários sem os direitos de administrador podem apenas verificar o conteúdo.

Ao configurar a caixa de diálogo **Tamanho de papel personalizado** no Windows 2000 ou posterior, as configurações de outras impressoras no computador também serão afetadas como, por exemplo, a forma com que o banco de dados do computador é usado por uma impressora local. Para uma impressora compartilhada na rede, as configurações de outras impressoras compartilhadas na mesma rede em outro computador também serão afetadas como, por exemplo, a forma com que é usado o banco de dados no servidor com fila de impressão existente.

1. No menu **Iniciar**, clique em **Impressoras e aparelhos de fax** e, em seguida, exiba as propriedades da impressora a serem usadas.
2. Selecione a guia **Configuração**.
3. Clique em **Tamanho de papel personalizado**.
4. Use a caixa de listagem **Detalhes** para selecionar a configuração personalizada que você deseja definir.
5. Especifique o comprimento da borda curta e da borda longa em **Configuração para**. É possível especificar os valores inserindo-os diretamente ou usando os botões **Seta para cima** e **Seta para baixo**. O comprimento da borda curta não pode ser maior que a borda longa, mesmo que esteja dentro da faixa especificada. O comprimento da borda longa não pode ser menor que a borda curta, mesmo que esteja dentro da faixa especificada.
6. Para atribuir um nome de papel, marque a caixa de seleção **Nomear tamanho de papel** e, em seguida, digite o nome no campo **Nome do papel**. É possível usar até 14 caracteres para o nome do papel.
7. Se necessário, repita as etapas de 4 a 6 para definir outro tamanho personalizado.
8. Clique em **OK** duas vezes.

Impressão em papel de tamanho personalizado

A seguir está o procedimento para imprimir em papel de tamanho personalizado usando o driver de impressão PCL.

Observação: A forma de exibir a caixa de diálogo **Propriedades** da impressora varia de acordo com o software do aplicativo. Consulte o manual do respectivo software do aplicativo.

1. No menu **Arquivo**, selecione **Imprimir**.
2. Selecione esta impressora como a impressora a ser usada e clique em **Preferências**.
3. Selecione a guia **Papel/Saída**.
4. Selecione a bandeja de papel apropriada em **Bandeja do papel**.
5. Selecione o tipo de papel apropriado em **Tipo de papel**.
6. Em **Tamanho de papel**, selecione o tamanho do documento original.
7. Clique na guia **Layout**.
8. Em **Tamanho de saída**, a opção **Ajustar ao novo tamanho do papel** é padronizada para **Mesmo tamanho de papel**.
9. Clique em **OK**.
10. Clique em **Imprimir** na caixa de diálogo **Imprimir** para iniciar a impressão.

Impressão de documento confidencial - Impressão protegida

Quando pelo menos 256 MB de memória for adicionado, você poderá usar o recurso de impressão protegida.

Observação: Os dados armazenados no RAM disk são apagados quando a impressora é desligada.

Sobre Impressão protegida

Impressão protegida é um recurso que permite atribuir uma senha a um trabalho de impressão a partir do computador, enviá-la à impressora para armazenamento temporário e iniciar a impressão dos dados a partir do painel de controle. É possível também armazenar os dados de impressão na impressora sem atribuir uma senha. Ao armazenar dados usados com frequência na impressora, é possível imprimir os dados com apenas uma operação a partir da impressora e sem enviar os dados do computador repetidamente.

Observação: Você pode optar por excluir os dados de impressão protegida após a impressão.

Veja também:

[Impressão a partir do painel de controle](#) na página 4-43

[Configuração do sistema](#) na página 5-10

Configuração da Impressão protegida

A seguir está o procedimento para configurar a Impressão protegida usando o driver de impressão PCL ou PostScript.

Siga as etapas das configurações da impressão protegida no computador e envie os dados à impressora para impressão. Depois, siga as etapas do procedimento de saída na impressora para retirar as páginas impressas.

Impressão a partir do computador

Esta seção explica o procedimento usando WordPad no Windows XP como exemplo. O procedimento é o mesmo para outros sistemas operacionais.

A forma de exibir a caixa de diálogo **Propriedades** da impressora varia de acordo com o software do aplicativo. Consulte o manual do respectivo software do aplicativo.

Observação: Assegure-se de que o RAM disk esteja definido como **disponível**. Ele pode ser encontrado na guia **Configurações do dispositivo** usando o driver de impressão PCL ou a guia **Opções** usando o driver de impressão PostScript. O RAM disk também precisa ser ativado por meio do painel de controle. Para obter instruções sobre como ativar as opções, consulte [Ativação das opções](#) na página 7-20.

1. No menu **Arquivo**, selecione **Imprimir**.
2. No campo **Tipo de trabalho**, selecione **Impressão protegida**.
3. Clique no botão **Configuração**.
4. No campo **Nome do usuário**, digite seu nome do usuário.
5. No campo **Senha**, digite uma senha numérica.
6. Para usar um nome de documento especificado para acessar o documento a partir do painel de controle:
 - a. No campo **Recuperar nome do documento**, selecione **Inserir nome do documento**.
 - b. No campo **Nome do documento**, digite o nome que aparecerá no painel de controle.
7. Para que a impressora nomeie automaticamente o documento usando o nome do documento do aplicativo, no campo **Recuperar nome do documento**, selecione **Recuperação automática**.
8. Clique em **OK** duas vezes para aceitar as configurações de Impressão protegida e enviar o trabalho.

Impressão a partir do painel de controle

Esta seção explica o procedimento para imprimir dados armazenados na impressora por meio da Impressão protegida.

Observação: É possível também excluir, sem imprimir, os dados da impressão protegida armazenados na impressora. Consulte [Configuração do sistema](#) na página 5-10.

1. No painel de controle, pressione o botão **Seta para trás** para exibir o menu **Recursos Walk-Up**.
2. Selecione **Impressão protegida** e pressione o botão **OK**.
3. Selecione seu nome de usuário e pressione o botão **OK**.
4. Pressione o botão **Seta para cima** ou **Seta para baixo** para localizar o número correto do primeiro dígito da senha e pressione o botão **OK** para aceitar esse dígito.

Observação: O dígito torna-se um asterisco depois que você pressionar o botão **Seta para frente**.

5. Repita a Etapa 4 para cada dígito da senha e, em seguida, pressione o botão **OK**.
6. Se você enviou mais de um trabalho de impressão protegida, selecione o nome do trabalho que deseja imprimir e pressione o botão **OK**.
7. Selecione **Imprimir e excluir** ou **Imprimir e salvar** e, em seguida, pressione o botão **OK** para imprimir o trabalho.

A ID do usuário exibida (até 8 caracteres) é a **ID do usuário** especificada na caixa de diálogo **Impressão protegida** da guia **Papel/Saída** do driver de impressão.

Para a senha, digite a **Senha** definida na caixa de diálogo **Impressão protegida** da guia **Papel/Saída** do driver de impressão. Se a **Senha** não estiver configurada, nenhuma configuração haverá no painel de controle.

O nome do documento exibido (até 12 caracteres) é o **Nome do documento** especificado na caixa de diálogo **Impressão protegida** da guia **Básico** do driver de impressão.

Observação: Para usar Impressão protegida e Impressão de prova, é necessário ter no mínimo 256 MB de memória instalada e o RAM disk deve estar ativado. Para obter instruções sobre como ativar as opções, consulte [Ativação das opções](#) na página 7-20.

Imprimir após verificação do resultado da impressão - Impressão de prova

Quando pelo menos 256 MB de memória for adicionado, você poderá usar o recurso de impressão de prova.

Observação: Os dados armazenados no RAM disk são apagados quando a impressora é desligada.

Sobre Impressão de prova

Impressão de prova é um recurso que permite armazenar os dados de impressão de várias cópias na memória, imprimir somente o primeiro jogo para verificar o resultado da impressão e, se for satisfatória, imprimir o restante das cópias a partir do painel de controle.

Os dados da impressão de prova que ficaram redundantes podem ser excluídos usando o painel de controle. Consulte [Impressão a partir do painel de controle](#) na página 4-43.

Para excluir todos os dados da impressão de prova que ficaram redundantes, consulte [Configuração do sistema](#) na página 5-10.

Configuração da Impressão de prova

A seguir está o procedimento para configurar a Impressão de prova usando o driver de impressão PCL ou PostScript.

Primeiramente, estabeleça as configurações da impressão de prova no computador e envie os dados à impressora para impressão. Depois, execute o procedimento de saída na impressora para retirar as páginas impressas.

Impressão a partir do computador

Esta seção explica o procedimento usando o WordPad no Windows XP como exemplo.

A forma de exibir a caixa de diálogo **Propriedades** da impressora varia de acordo com o software do aplicativo. Consulte o manual do software do aplicativo.

Observação: Assegure-se de que o RAM disk esteja definido como **disponível**. Ele pode ser encontrado na guia **Configurações do dispositivo** usando o driver de impressão PCL ou a guia **Opções** usando o driver de impressão PostScript. O RAM disk também precisa ser ativado por meio do painel de controle. Para obter instruções sobre como ativar as opções, consulte [Ativação das opções](#) na página 7-20.

1. No campo **Tipo de trabalho**, selecione **Impressão de prova**.
2. Clique no botão **Configuração**.
3. No campo **Nome do usuário**, digite seu nome do usuário.

4. Para usar um nome de documento especificado para acessar o documento a partir do painel de controle:
 - a. No campo **Recuperar nome do documento**, selecione **Inserir nome do documento**.
 - b. No campo **Nome do documento**, digite o nome que aparecerá no painel de controle.
5. Para que a impressora nomeie automaticamente o documento usando o nome do documento do aplicativo, no campo **Recuperar nome do documento**, selecione **Recuperação automática**.

Impressão a partir do painel de controle

Esta seção explica o procedimento para imprimir e excluir dados armazenados na impressora por meio da Impressão de prova.

1. No painel de controle, pressione o botão **Seta para trás** para exibir o menu **Recursos Walk-Up**.
2. Selecione **Recursos do Walk-Up** e pressione o botão **OK**.
3. Selecione **Impressão de prova** e pressione o botão **OK**.
4. Selecione seu nome de usuário e pressione o botão **OK**.
5. Selecione **Imprimir e excluir** ou **Imprimir e salvar** e, em seguida, pressione o botão **OK** para imprimir o trabalho.
6. Localize a quantidade desejada de cópias e pressione o botão **OK** para imprimir o trabalho.

Observação: A ID do usuário exibida (até 8 caracteres) é a **ID do usuário** definida na caixa de diálogo **Impressão de prova** da guia **Papel/Saída** do driver de impressão.

O nome do documento exibido (até 12 caracteres) é o **Nome do documento** definido na caixa de diálogo **Impressão de prova** da guia **Papel/Saída** do driver de impressão.

Observação: Para usar Impressão protegida e Impressão de prova, é necessário ter no mínimo 256 MB de memória instalada e o RAM disk deve estar ativado. Para obter instruções sobre como ativar as opções, consulte [Ativação das opções](#) na página 7-20.

Utilização dos menus do painel de controle

5

Este capítulo inclui:

- [Menus do painel de controle](#) na página 5-2
- [Descrição dos itens de menu](#) na página 5-4
- [Lista de menus](#) na página 5-16

Menus do painel de controle

Esta seção inclui:

- [Configuração do menu](#) na página 5-2
- [Alteração das configurações do menu](#) na página 5-3

Configuração do menu

Os menus que podem ser acessados a partir do painel de controle são os seguintes:

Menu	Conteúdo
Páginas informativas	Utilize o menu Páginas informativas para imprimir diversos tipos de relatórios e listas.
Menu do admin	<ul style="list-style-type: none">■ Configuração de rede Utilize este menu para definir as configurações de rede para a impressora.■ Configurações paralelas Utilize este menu para configurar a interface paralela.■ Configuração da porta USB Utilize este menu para configurar a interface USB.■ Configuração do sistema Utilize este menu para fazer as configurações de operação da impressora, por exemplo, para alarme e o modo de economia de energia.■ Modo de manutenção Utilize este menu para inicializar a MNV, ou para ajustar as configurações de cada tipo de papel.■ Configuração de PCL Utilize este menu para definir as configurações PCL.■ Configuração de PostScript Utilize este menu para definir as configurações de PostScript.■ Painel de controle Utilize este menu para especificar se é necessário limitar as operações de menu com uma senha.
Configurações da bandeja	Utilize o menu Configuração da bandeja para definir os materiais de impressão carregados em cada bandeja.
Medidores de faturamento	Utilize o menu Medidores de faturamento para exibir as contagens de papel impresso no painel de controle.

Cada menu está configurado em diferentes níveis. Defina as configurações da impressora, selecionando os menus objetivos ou o nível de estrutura dos itens.

Veja também:

[Descrição dos itens de menu](#) na página 5-4

Alteração das configurações do menu

Alteração do tempo do modo de economia de energia

Neste exemplo, você configura a hora de transição para o modo de economia de energia.

1. Para exibir a tela do menu, pressione o botão **Menu** na tela de impressão.
2. Pressione o botão **Seta para cima** ou **Seta para baixo** até que **Menu do admin** seja exibido e, em seguida, pressione a **Seta para avançar** ou o botão **OK**.
3. Pressione o botão **Seta para cima** ou **Seta para baixo** até que **Conf do sistema** seja exibido e, em seguida, pressione a **Seta para frente** ou o botão **OK**.
4. Pressione o botão **Seta para cima** ou **Seta para baixo** até que **Tpo mdo ec energ** seja exibido e, em seguida, pressione a **Seta para frente** ou o botão **OK**.
5. Pressione o botão **Seta para cima** ou **Seta para baixo** para alterar o número de minutos em que a impressora aguardará antes de entrar no modo de economia de energia.
6. Pressione o botão **OK** para confirmar as suas configurações. As configurações que foram confirmadas são exibidas com o afixo “*”.
7. Pressione o botão **Menu** para sair da operação de menu e retornar à tela de impressão.
8. Pronta para imprimir

Observação: Se você deseja alterar os valores depois de tê-los confirmado pressionando o botão **OK**, será necessário configurá-los a partir do início novamente.

Inicialização dos valores configurados

Exiba o item que você deseja inicializar e, em seguida, pressione os botões **Seta para cima** e **Seta para baixo** ao mesmo tempo.

Assim que o processo de alteração for concluído, os padrões de fábrica serão exibidos. Pressione o botão **OK** para confirmar o valor.

Descrição dos itens de menu

Esta seção inclui:

- [Configurações da bandeja](#) na página 5-4
- [Páginas informativas](#) na página 5-6
- [Medidores de faturamento](#) na página 5-7
- [Menu do admin](#) na página 5-7

Configurações da bandeja

Existem três submenus sob o menu Configuração da bandeja: Bandeja 1 (MPT), Bandeja 2 e Bandeja 3. Você pode definir o tamanho do papel e o tipo de papel para cada bandeja sob esses menus. (Exibir pop-up e Modo MPT podem ser definidos apenas para a bandeja 1 (MPT).)

A bandeja 3 é exibida apenas quando o alimentador de folhas opcional for instalado.

O menu de configurações para a **Bandeja 1 (MPT)** será exibido apenas quando o **Modo MPT** estiver definido como **Painel especific**.

Configurações comuns para a Bandeja 1 (MPT), Bandeja 2 e Bandeja 3

Item	Descrição
Tipo de papel	<p>Especifica o tipo de papel colocado em cada bandeja.</p> <ul style="list-style-type: none">■ Bandeja 1 (MPT) (padrão: Cartão fino)■ Bandeja 2 (padrão: Comum)■ Bandeja 3 (padrão: Comum) <p>Para obter detalhes, consulte Configuração de tipos e tamanhos de papel na página 4-7.</p>
Tamanho do papel	<p>Especifique o tamanho do papel e a orientação para cada bandeja.</p> <ul style="list-style-type: none">■ Bandeja 1 (MPT) (padrão: Tamanho do driver)■ Bandeja 2 (padrão: Auto)■ Bandeja 3 (padrão: Auto) <p>Para obter detalhes, consulte Configuração de tipos de papel na página 4-7.</p>

Configurações exclusivas para a Bandeja 1 (MPT)

Item	Descrição
Exibir pop-up	Especifica se é necessário exibir, ou não, a mensagem que solicita para definir o tamanho e o tipo do papel sempre que você colocar o papel na Bandeja 1 (MPT). Ao selecionar Ligado , será exibida a mensagem que solicita para definir o tamanho e o tipo do papel. O padrão é Desligado .
Modo MPT	Especifica a maneira de definir as configurações de tipo e tamanho do papel a ser colocado na Bandeja 1 (MPT). <ul style="list-style-type: none">■ Painel especificado (padrão) Você pode especificar as configurações de tipo e tamanho de papel no painel de controle. A impressão pode ser feita apenas quando as configurações no driver de impressão corresponderem às configurações no painel de controle. Quando os tamanhos de papel não forem correspondentes, siga as instruções exibidas no painel de controle.■ Driver especificado Você não pode especificar as configurações no painel de controle. A impressão é feita utilizando as configurações no driver de impressão.

Quando o tamanho ou o tipo de papel colocado for diferente da configuração, a qualidade da impressão poderá cair ou o papel poderá ficar atolado. Especifique o tipo e o tamanho corretos de papel.

Ao instalar os alimentadores de folhas opcionais, se a **Bandeja do papel** estiver definida como **Auto** no driver de impressão, a bandeja de alimentação será automaticamente especificada de acordo com a configuração no painel de controle. Além disso, quando a configuração do tamanho e do tipo de papel para cada bandeja for igual, a impressão continuará alterando a bandeja de alimentação se o papel na bandeja especificada se esgotar.

Páginas informativas

Imprime diversos tipos de relatórios e listas.

- As páginas informativas são impressas no papel de tamanho A4. Coloque papel de tamanho A4 na bandeja.
- Para obter o procedimento para imprimir as páginas informativas, consulte [Impressão de páginas informativas](#) na página 5-6.

Relatórios	Descrição
Mapa de menus	Imprime um mapa dos menus do painel de controle.
Página de demonstração	Você pode imprimir uma amostra do documento para verificar o desempenho da impressora.
Configuração	Imprime o status da impressora, como informações sobre a rede e a configuração de hardware. Imprima esse relatório para verificar se os acessórios opcionais foram corretamente instalados.
Lista de fontes PCL	Imprime as informações nas fontes PCL e as amostras dessas fontes.
Lista de macros PCL	Imprime uma lista de macros PCL.
Lista de fontes PS	Imprime as informações nas fontes PS e as amostras dessas fontes.
Histórico de trabalhos	<p>Imprime as informações sobre o resultado da impressão, tal como a indicação de que os dados do computador foram corretamente impressos. O status de, no máximo, 22 trabalhos pode ser impresso no relatório do histórico de trabalhos.</p> <p>Utilize o painel de controle para definir se deseja imprimir o relatório do histórico de trabalho automaticamente para cada um dos 22 trabalhos concluídos. Para obter detalhes, consulte Configuração do sistema na página 5-10.</p>
Histórico de erros	Imprime as informações para, no máximo, os últimos 42 erros que ocorreram nessa impressora.
Contador de impressões	Imprime um contador de impressões.
Documentos armazenados	<p>Imprime uma lista de documentos armazenados na impressora ao utilizar o recurso de impressão protegida e de impressão de amostra.</p> <p>Para obter os detalhes, consulte Impressão de documento confidencial - Impressão protegida na página 4-41 e Imprimir após verificação do resultado da impressão - Impressão de prova na página 4-44.</p>

Impressão de páginas informativas

As páginas informativas são impressas no painel de controle.

1. Pressione o botão **Menu** para exibir a tela Menu.
2. Pressione o botão **Seta para cima** ou **Seta para baixo** até que **Pág informativas** seja exibido e, em seguida, pressione a **Seta para frente** ou o botão **OK**.
3. Pressione o botão de **Seta para cima** ou **Seta para baixo** até que o relatório/lista desejada seja exibida e, em seguida, pressione o botão **OK**. A página selecionada de informações é impressa.

Medidores de faturamento

Exibe o número de trabalhos de impressão processados no painel de controle. O medidor é dividido de acordo com os modos de cores.

Item	Descrição
Impressões em cores	Exibe o número total de páginas impressas em cores.
Impressões em preto e branco	Exibe o número total de páginas impressas em preto e branco.
Total de impres	Exibe o número total de páginas impressas.

Veja também:

[Verificação das contagens de páginas](#) na página 8-9

Menu do admin

Este menu contém oito submenus:

- Configuração de rede
- Configuração da porta paralela
- Configuração da porta USB
- Configuração do sistema
- Modo de manutenção
- Configuração de PCL
- Configuração de PostScript
- Painel de controle

Configuração de rede

Especifica as configurações da impressora que afetam os trabalhos enviados à impressora através de uma porta de rede.

- As configurações no menu Configuração de rede não podem ser definidas ao entrar nesse menu durante a impressão.
- Você precisa reiniciar a impressora para ativar as novas configurações. Depois de fazer as configurações, desligue a impressora e, em seguida, ligue-a novamente.

Item	Descrição
Ethernet	<p>Especifica a velocidade de comunicação e os modos de Ethernet.</p> <ul style="list-style-type: none"> ■ Auto (padrão) Altera automaticamente entre 10M Half Duplex, 10M Full Duplex, 100M Half Duplex e 100M Full Duplex. ■ 10M Half Duplex ■ 10M Full Duplex ■ 100M Half Duplex ■ 100M Full Duplex
TCP/IP	<p>Especifica as configurações para utilizar o protocolo TCP/IP.</p>
Obter endereço IP	<p>Especifica se deve recuperar automaticamente ou manualmente o endereço IP.</p> <ul style="list-style-type: none"> ■ DHCP/Autonet (padrão) Define automaticamente o endereço IP. ■ BOOTP Utiliza o BOOTP para configurar o endereço IP automaticamente. ■ RARP Utiliza o RARP para configurar o endereço IP automaticamente. ■ DHCP Utiliza o DHCP para configurar o endereço IP automaticamente. ■ Painel Você pode definir o endereço IP manualmente digitando-o no painel do operador.
Endereço IP, másc de sub-rede, ender de gateway	<p>Esses itens são utilizados para verificar os endereços que foram obtidos automaticamente ou para especificar os endereços manualmente. Digite o endereço no formato xxx.xxx.xxx.xxx. Você pode especificar os valores no intervalo de 0 a 255 para xxx.</p> <ul style="list-style-type: none"> ■ Para configurar os endereços manualmente, configure Obter endereço IP para Painel. ■ Os endereços IP são gerenciados na rede inteira. Um endereço IP incorreto pode afetar a rede inteira. Para os endereços, é necessário configurar manualmente, entre em contato com o seu administrador de rede.

Item	Descrição
Protocolo	<p>Defina Ativar ao utilizar o protocolo. Quando Desativar estiver selecionado, o protocolo não poderá ser ativado.</p> <ul style="list-style-type: none"> ■ LPR (padrão: Ativar) ■ Porta 9100 (padrão: Ativar) ■ IPP (padrão: Ativar) ■ TCP/IP SMB ■ NetBEUI SMB ■ FTP (padrão: Ativar) ■ NetWare (padrão: Ativar) ■ SNMP (padrão: Ativar) ■ Alertas de e-mail (padrão: Ativar) ■ CentreWare IS (padrão: Ativar) ■ Bonjour (mDNS) (padrão: Ativar) ■ HTTP-SSL/TLS (padrão: Ativar) <p>IPP, NetWare e HTTP-SSL/TLS são exibidos apenas quando a placa de multiprotocolo opcional é instalada.</p>
Lista de acesso de host	Especifica o bloqueio da recepção de dados de determinados endereços IP.
Nº n (n: 1 a 5)	<p>Você pode configurar até cinco endereços IP (Nº 1 a Nº 5). O Nº 1 tem prioridade sobre os outros. Para definir vários filtros, configure o endereço IP na ordem decrescente da rede de endereços com intervalo mais estreito.</p> <ul style="list-style-type: none"> ■ Endereço Define o endereço IP para o Nº n. Você pode definir valores entre 0 e 255. ■ Máscara Define a máscara para o Nº n. Você pode definir valores entre 0 e 255. ■ Modo Especifica o modo para limites do endereço IP registrado de Desligado (padrão), Aceitar ou Rejeitar. <p>A configuração do filtro IP pode ser definida no CentreWare Internet Services. Para obter detalhes, consulte Verificação/gerenciamento da impressora com o CentreWare IS na página 8-5.</p>
Redef padrões	<p>Inicializa os dados de rede armazenados na MNV. A MNV é uma memória não volátil que armazena as configurações da impressora mesmo depois de desligada. Inicializar a MNV reverterá o valor para cada item do menu Rede com fio para o padrão.</p>

Configuração da porta paralela

Especifica as configurações para a interface paralela.

Observação: Você precisa reiniciar a impressora para ativar as novas configurações. Depois de fazer as configurações, desligue a impressora e, em seguida, ligue-a novamente.

Item	Descrição
Bidirecional	Especifica o modo de comunicação bidirecional da interface paralela. <ul style="list-style-type: none">■ Ativar (padrão) O modo de comunicação bidirecional está ativado.■ Desativar O modo de comunicação bidirecional está desativado.

Configuração do sistema

O menu Config do sistema é utilizado para fazer as configurações da operação da impressora, por exemplo, para o alarme e o modo de economia de energia.

Item	Descrição
Temp modo econ energ	Especifique a hora de transição para a economia de energia entre 5 e 60 minutos em incrementos de 1 minuto. <ul style="list-style-type: none">■ 5 min. a 60 min. (padrão: 30 min.)■ Para obter detalhes, consulte Modo de economia de energia na página 2-8.
Tons de áudio	Especifica se é necessário ligar o alarme quando ocorrer um erro na impressora. Você não pode ajustar o volume do som. <ul style="list-style-type: none">■ Painel de controle (padrão: Desligado)■ Tecla inválida (padrão: Desligado)■ Máquina pronta (padrão: Desligado)■ Trabal concluído (padrão: Desligado)■ Tom de falha (padrão: Desligado)■ Tom de alerta (padrão: Desligado)■ Sem papel (padrão: Desligado)■ Alert nível bxo toner (padrão: Desligado)■ Tom básico (padrão: Desligado)
Tempo de espera	Você pode cancelar um processo de impressão quando ele ultrapassar um determinado período de tempo. Defina o tempo até que o trabalho de impressão seja cancelado. Quando o tempo limite se expirar, o trabalho de impressão será cancelado. <ul style="list-style-type: none">■ 5 seg. a 300 seg. (padrão: 30 seg.) Especifica o período de tempo em incrementos de 1 segundo no qual a impressora aguarda pelos dados adicionais antes de cancelar o trabalho.■ Desligado Não é possível cancelar.

Item	Descrição
Histórico de registro automático	<p>Especifica se é necessário imprimir automaticamente as informações sobre os dados impressos que foram processados na impressora (Relatório do histórico de trabalhos).</p> <ul style="list-style-type: none"> ■ Desligado (padrão) Selecione esta opção se você não deseja imprimir o relatório do histórico de trabalhos automaticamente mesmo se o número de trabalhos de impressão exceder 22. ■ Ligado Imprime automaticamente um relatório quando o número de trabalho de impressão atingir 22. ■ Você não pode configurar isso durante a impressão. ■ Você pode imprimir o Relatório do histórico do trabalho a partir do menu Pág informativas. ■ Você precisa reiniciar a impressora para ativar as novas configurações. Depois de fazer as configurações, desligue a impressora e, em seguida, ligue-a novamente.
Identificação da impressão	<p>Selecione esta opção para imprimir o ID do usuário em uma posição especificada.</p> <ul style="list-style-type: none"> ■ Desligado (padrão) O ID do usuário não é impresso. ■ Superior esquerda Imprime o ID do usuário na parte superior esquerda da folha de papel. ■ Superior direita Imprime o ID do usuário na parte superior direita da folha de papel. ■ Inferior esquerda Imprime o ID do usuário na parte inferior esquerda da folha de papel. ■ Inferior direita Imprime o ID do usuário na parte inferior direita da folha de papel.
Imprimir texto	<p>Especifica se a impressora emite os dados PDL, que não são suportados pela impressora, como texto quando a impressora os recebe. Os dados de texto são impressos em papel de tamanho A4 ou Carta.</p> <ul style="list-style-type: none"> ■ Desligado (padrão) Não imprime os dados recebidos. ■ Ligado Imprime os dados recebidos como dados de texto.
Folha da faixa	<p>Especifica as configurações para a folha da faixa.</p> <ul style="list-style-type: none"> ■ Inserir posição (padrão: Desligado) Seleciona a posição para saída da folha da faixa de Desligado, Frontal, Traseira, e Parte Dianteira/Parte Traseira. Quando Desligado estiver selecionado, a folha da faixa não será impressa. ■ Especif bandeja (padrão: Bandeja 1 (MPT)) Especifica a bandeja da qual sai a folha da faixa: Bandeja 1 (MPT), Bandeja 2 ou Bandeja 3. <p>A bandeja 3 é exibida apenas quando o alimentador de folhas opcional for instalado.</p>
Idioma	<p>Especifica o idioma que é exibido no painel de controle e nas páginas informativas.</p>

Item	Descrição
RAM Disk	<p>Aloca a memória para o sistema de arquivos RAM Disk para os recursos de impressão segura, intercalação de trabalhos e impressão de amostra.</p> <ul style="list-style-type: none">■ Ativar Aloca memória para utilizar os recursos de impressão segura e impressão de prova.■ Desativar (padrão) Não aloca memória para utilizar os recursos de impressão segura e impressão de prova. <p>Este item é exibido quando, pelo menos, 256 MB de memória tiver sido adicionado.</p>
Alternânc band	<p>Especifica se a impressão ocorrerá no papel colocado em outra bandeja quando não houver papel na bandeja selecionada pelo recurso de seleção automática de bandeja. Este item é exibido quando o alimentador de folhas opcional está instalado.</p> <ul style="list-style-type: none">■ Desligado (padrão) Selecione esta opção para exibir uma mensagem que avisa para que você coloque papel.■ Tamanho maior Selecione esta opção para substituir o papel por um papel maior antes de imprimir na proporção de 100% da ampliação.■ Tam mais próx Selecione esta opção para substituir o papel por um papel de tamanho mais aproximado antes de imprimir na proporção de 100% da ampliação.■ Alimentação pela Bandeja 1 (MPT) Selecione esta opção para imprimir no papel colocado na bandeja 1 (MPT). <p>Se um computador emitir a instrução sobre a seleção de papel, ela substituirá essa configuração.</p>
mm/polegada	<p>Defina as unidades para o tamanho de papel personalizado para milímetros (mm) ou as polegadas.</p> <ul style="list-style-type: none">■ milímetro (mm) (padrão) O tamanho do papel é exibido em milímetros■ polegada (") O tamanho do papel é exibido em polegadas.

Modo de manutenção

Utilize este menu para inicializar a NVM, ou para ajustar as configurações de cada tipo de papel.

Item	Descrição
Registro de auto-ajuste	Ajusta o registro de cores automaticamente. Selecionar Ligado ajusta o registro de cores automaticamente. O padrão é Ligado.
Ajustar ColorRegi	Corrija o registro de cores manualmente. Para obter detalhes, consulte Registro de cores na página 6-7. <ul style="list-style-type: none"> ■ Auto-ajuste Corrija o registro de cores. ■ Gr cor ColorRegi Imprime o gráfico de correção. ■ Insira número Digite o número para corrigir o registro.
Inic PrintMeter	Inicializa o contador de impressão.
Inicializar NVM	Inicializa as configurações armazenadas na NVM, exceto para as configurações de rede. A NVM é uma memória não volátil que armazena as configurações da impressora mesmo depois de desligada. Após a execução dessa função e do reinício da impressora, todos os parâmetros do menu são reconfigurados para seus valores padrão. <ul style="list-style-type: none"> ■ Você não pode executar esse menu durante a impressão. ■ Você precisa reiniciar a impressora para ativar esta configuração. Depois de fazer a configuração, desligue a impressora e, em seguida, ligue-a novamente.
Reinicializar vida útil do fusor	Reconfigura a contagem para a vida útil do fusor para 0.

PCL

Especifica as configurações para o PCL.

Item	Descrição
Bandeja do papel	Especifica a bandeja do papel a ser utilizada para impressão. <ul style="list-style-type: none"> ■ Auto (padrão) A bandeja é selecionada automaticamente quando os dados de impressão são enviados. ■ Bandeja 1 (MPT) ■ Bandeja 2 ■ Bandeja 3

Item	Descrição
Tamanho de saída	<p>Especifica o tamanho de papel a ser impresso.</p> <ul style="list-style-type: none"> ■ A4 ■ B5 ■ A5 ■ 8,5x11 ■ 8,5x13 ■ 8,5x14 ■ 7,25x10,5 ■ Env. Monarch ■ Envelope DL ■ Envelope C5 ■ Env Com 10 ■ Personalizado
Orientação	<p>A direção da impressão do papel pode ser selecionada de Retrato e Paisagem. O padrão é Retrato.</p>
Frente e verso	<p>Especifica as configurações de impressão frente e verso.</p> <ul style="list-style-type: none"> ■ Impressão em frente e verso Especifica se deve ser executada a impressão frente e verso. O padrão é Desligado. ■ Bda encadernação Especifica a direção de encadernação de Virar bda longa ou Virar bda curta. O padrão é Virar bda longa.
Fonte	<p>Especifica a fonte utilizada. O padrão é Courier.</p>
Conj de símbolos	<p>Especifica a fonte para os símbolos. O padrão é ROMAN-8.</p>
Tamanho da fonte	<p>Especifica o tamanho da fonte. O padrão é 12,00. Você pode especificar um valor entre 4,00 e 50,00 em incrementos de 0,25.</p>
Pitch da fonte	<p>Especifica o espaçamento de caracteres. O padrão é 10,00. Você pode especificar um valor entre 6,00 e 24,00 em incrementos de 0,01.</p>
Linha do formulário	<p>Especifica a linha de formulário (o número de linhas por formulário). O padrão é 64. Você pode especificar um valor entre 5 e 128 em incrementos de 1.</p>
Quantidade	<p>Especifica as cópias a serem impressas entre 1 e 999. O padrão é 1.</p>
Aperfeiç imagem	<p>Seleciona se é necessário executar o aperfeiçoamento de imagem.</p> <p>O aperfeiçoamento de imagem é um recurso que suaviza a linha limite entre o preto e o branco para reduzir as saliências e aperfeiçoar a aparência visual. O padrão é Ligado.</p>
Desc mem hexadec	<p>Especifica se deve imprimir os dados enviados de um computador no código ASCII correspondente ao formato de notação hexadecimal a fim de verificar o conteúdo dos dados. O padrão é Desativar.</p>
Modo rascunho	<p>Especifica se deve imprimir no modo rascunho. O padrão é Desativar.</p>

Item	Descrição
Terminação de linha	<p>Defina a terminação da linha.</p> <ul style="list-style-type: none"> ■ Desligado (padrão) O comando da terminação da linha não está adicionado. CR=CR, LF=LF, FF=FF ■ Adic-LF O comando LF está adicionado. CR=CR-LF, LF=LF, FF=FF ■ Adic-CR O comando CR está adicionado. CR=CR, LF=CR-LF, FF=CR-LF ■ CR-XX Os comandos CR e LF estão adicionados. CR=CR-LF, LF=CR-LF, FF=CR-LF
Cor de saída	<p>Especifica o modo de cores para Cores ou Preto. Essas configurações serão utilizadas quando a configuração do modo de impressão em cores não estiver especificada para o trabalho de impressão que é enviado à impressora.</p> <ul style="list-style-type: none"> ■ Preto (padrão) Imprime no modo em preto e branco. ■ Cores Imprime no modo de cores.

Painel de controle

Especifica se deve limitar as operações de menu com uma senha para evitar a alteração acidental das configurações da impressora.

Item	Descrição
Bloqueio painel	<p>Especifica se é necessário limitar as operações de menu com uma senha. Selecionar Ligado requer que o operador digite a senha. Se Ligado for definido, você deverá digitar a senha para utilizar o Menu do admin. O padrão é Desligado.</p>

Lista de menus

O mapa de menus ajuda a navegar pelos menus do painel de controle. Para imprimir o Mapa de menus:

1. No painel de controle, pressione o botão **Menu**, selecione **Pág informativas** e, em seguida, pressione o botão **OK**.
2. Selecione **Mapa de menus** e pressione o botão **OK** para imprimir.

Observação: Imprima o Mapa de menus para ver outras páginas informativas disponíveis para impressão.

Operação principal e botões no painel de controle

Exibir/fechar a tela Menu	Botão Menu
Alternar entre os níveis de menu	Botão Seta para frente (move um nível para baixo) ou Seta para trás (move um nível para cima)
Alternar entre os menus ou itens no mesmo nível	Botão Seta para cima (exibe o menu ou item anterior) ou botão Seta para baixo (exibe o próximo menu ou item)
Mova o cursor () do valor de configuração para a direita ou a esquerda	Botão Seta para frente (move para a direita) ou Seta para trás (move para a esquerda)
Confirmar configuração	Botão OK
Redefinir as configurações para o valor padrão	Pressione o botão Seta para cima e Seta para baixo ao mesmo tempo.

Veja também:

[Descrição dos itens de menu](#) na página 5-4

Qualidade da impressão

6

Este capítulo inclui:

- Problemas de qualidade de impressão na página 6-2
- Registro de cores na página 6-7

Problemas de qualidade de impressão

Quando a qualidade de impressão estiver ruim, selecione o sintoma mais próximo da tabela a seguir para corrigir o problema.

Se a qualidade da impressão não melhorar depois de executar a ação apropriada, entre em contato com o Centro Xerox de Atendimento ao Cliente ou seu revendedor.

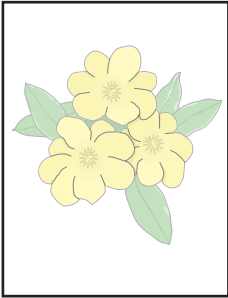
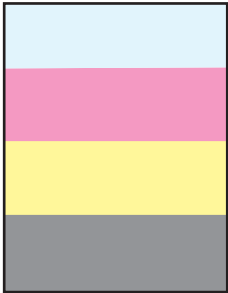
Sintoma	Motivo/Ação
Impressões desbotadas 	Várias cores desbotadas: <ul style="list-style-type: none">Os cartuchos de impressão não são cartuchos de impressão da Xerox. Verifique se os cartuchos de impressão (C/M/Y/K) correspondem às especificações e substitua-os se necessário.O papel está fora da faixa de especificação recomendada. Substitua o material por um tamanho e tipo recomendados e confirme se as configurações do painel de controle estão corretas. Consulte Sobre o papel na página 4-5.O papel está úmido. Substitua o papel. Consulte Sobre o papel na página 4-5.A unidade de transferência está gasta ou danificada. Substitua a unidade de transferência.A alimentação de alta voltagem está com defeito. Consulte o site de Suporte da Xerox, www.xerox.com/office/6180support, para obter assistência.
	Somente uma cor desbotada: <ul style="list-style-type: none">Verifique a condição do cartucho de impressão e substitua se necessário.

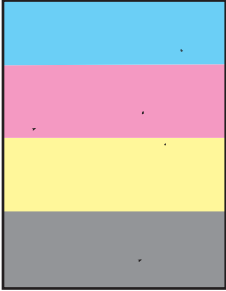
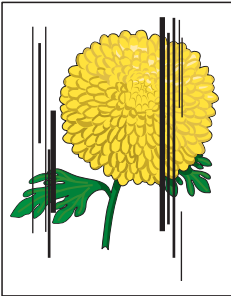
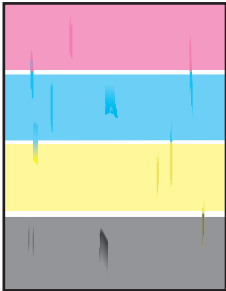
Sintoma	Motivo/Ação
Pontos pretos dispersos ou áreas em branco (falhas)	<p>O papel está fora da faixa de especificação recomendada. Substitua o papel por um tamanho e tipo recomendados e confirme se as configurações do painel de controle estão corretas. Consulte Sobre o papel na página 4-5.</p>
	<p>A unidade de transferência está gasta ou danificada. Substitua a unidade de transferência.</p>
	<p>Os cartuchos de impressão não são cartuchos de impressão da Xerox.</p> <ul style="list-style-type: none">■ Verifique a condição do cartucho de impressão e substitua se necessário.■ Verifique se os cartuchos de impressão (C/M/Y/K) correspondem às especificações e substitua-os se necessário.
Raias verticais pretas ou coloridas	<p>Várias raias ou linhas coloridas:</p> <ul style="list-style-type: none">■ A unidade de transferência, ou o fusor, está gasto ou danificado. Verifique a condição da unidade de transferência e do fusor, e substitua se necessário.■ Os cartuchos de impressão não são cartuchos de impressão da Xerox. <p>Verifique se os cartuchos de impressão (C/M/Y/K) correspondem às especificações e substitua-os se necessário.</p>
	<p>As raias são de apenas uma cor:</p> <ul style="list-style-type: none">■ Verifique a condição do cartucho de impressão e substitua se necessário. <p>Verifique se o cartucho de impressão corresponde às especificações, e substitua se necessário.</p>
Manchas recorrentes	<p>Sujeira no trajeto do papel. Imprima várias folhas em branco.</p>
	<p>O papel está fora da faixa de especificação recomendada. Substitua o papel por um tamanho e tipo recomendados e confirme se as configurações do painel de controle estão corretas. Consulte Sobre o papel na página 4-5.</p>
	<p>A unidade de transferência, ou o fusor, está gasto ou danificado. Verifique a condição da unidade de transferência e do fusor, e substitua se necessário.</p>

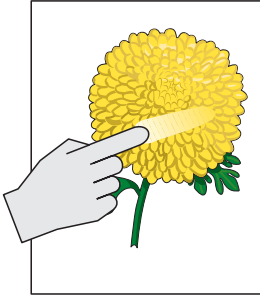
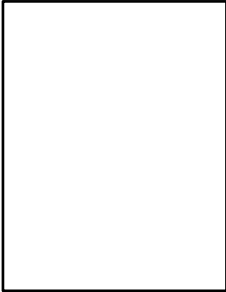
Sintoma	Motivo/Ação
O toner mancha quando se desprende	<p>O papel está úmido. Substitua o papel. Consulte Sobre o papel na página 4-5.</p> <hr/> <p>O papel está fora da faixa de especificação recomendada. Substitua o papel por um tamanho e tipo recomendados e confirme se as configurações do driver de impressão estão corretas. Consulte Sobre o papel na página 4-5.</p> <hr/> <p>Os cartuchos de impressão não são cartuchos de impressão da Xerox. Verifique se os cartuchos de impressão (C/M/Y/K) correspondem às especificações e substitua-os se necessário.</p> <hr/> <p>O fusor está gasto ou danificado. Substitua o fusor.</p>
	
Páginas em branco	<p>Duas ou mais folhas podem ser alimentadas de uma vez. Remova a pilha de papel da bandeja, ventile-a e reinsira-a.</p> <hr/> <p>Os cartuchos de impressão não são cartuchos de impressão da Xerox. Verifique se os cartuchos de impressão (C/M/Y/K) correspondem às especificações e substitua-os se necessário.</p> <hr/> <p>A unidade de transferência está gasta ou danificada. Substitua a unidade de transferência.</p> <hr/> <p>A alimentação de alta voltagem está com defeito. Consulte o site de Suporte da Xerox, www.xerox.com/office/6180support, para obter assistência.</p>
	
Marcas do tipo cabelo aparecem na impressão em meio-tom preta ao redor dela. Sombras aparecem ao redor das áreas de impressão em preto denso.	<p>O papel foi deixado fora da embalagem por um longo período (especialmente em um ambiente seco). Substitua o papel. Consulte Sobre o papel na página 4-5.</p> <hr/> <p>O papel está fora da faixa de especificação recomendada. Substitua o papel por um tamanho e tipo recomendados e confirme se as configurações do driver de impressão estão corretas. Consulte Sobre o papel na página 4-5.</p> <hr/> <p>A unidade de transferência está gasta ou danificada. Substitua a unidade de transferência.</p>
A cor ao redor da borda de impressão está incorreta	<p>O registro de cores está incorreto. Ajuste o registro de cores. Consulte Registro de cores na página 6-7.</p>
Pontos coloridos são impressos em intervalos regulares (aproximadamente 28 mm)	<p>O cartucho de toner está sujo. Limpe o cartucho de toner.</p>

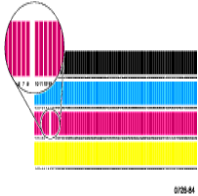
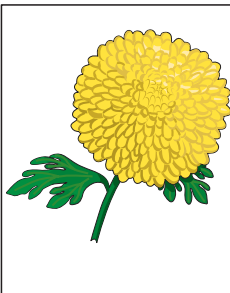
Sintoma	Motivo/Ação
Espaços em branco parciais, papel dobrado ou impressão borrada	<p>O papel está úmido. Substitua o papel.</p> <hr/> <p>O papel está fora da faixa de especificação recomendada. Substitua o papel por um tamanho e tipo recomendados. Consulte Sobre o papel na página 4-5.</p> <hr/> <p>A unidade de transferência, ou o fusor, não está instalado corretamente. Reinstale a unidade de transferência e/ou o fusor.</p> <hr/> <p>Os cartuchos de impressão não são cartuchos de impressão da Xerox. Verifique se os cartuchos de impressão (C/M/Y/K) correspondem às especificações e substitua-os se necessário.</p> <hr/> <p>A condensação no interior da impressora causa espaços em branco parciais ou papel dobrado. Ligue a impressora e deixe-a ligada por pelo menos uma hora para ficar livre da condensação. Se os problemas persistirem, consulte o site de Suporte da Xerox, www.xerox.com/office/6180support, para obter assistência.</p>
	
Espaços em branco verticais	<p>O laser está sendo bloqueado. Remova os cartuchos de impressão e limpe todos os detritos das lentes do laser com um pano sem fiapos.</p> <hr/> <p>A unidade de transferência, ou o fusor, está gasto ou danificado. Verifique a condição da unidade de transferência e do fusor, e substitua se necessário.</p> <hr/> <p>Os cartuchos de impressão não são cartuchos de impressão da Xerox. ■ Verifique a condição do cartucho de impressão e substitua se necessário. Verifique se os cartuchos de impressão (C/M/Y/K) correspondem às especificações e substitua-os se necessário.</p>
	
Impressão inclinada	<p>As guias do papel na bandeja 2, bandeja 3 ou bandeja 1 (MPT) não estão instaladas corretamente. Reinstale as guias do papel na bandeja 2, bandeja 3 ou bandeja 1 (MPT). Consulte Colocação de papel nas Bandejas 2-3 na página 4-12.</p>
	

Sintoma	Motivo/Ação
As faixas horizontais, largura de aproximadamente 22 mm, aparecem verticalmente a cada 73 mm	O cartucho de impressão foi exposto a muita luz; possivelmente a porta frontal foi deixada aberta por muito tempo. Substitua o cartucho de impressão.
As cores estão borradas ou existe área branca ao redor dos objetos	O alinhamento de cor a cor não está correto Use o registro de cores automático. Consulte Registro de cores na página 6-7.

Registro de cores

O registro de cores pode ser ajustado automaticamente pela impressora ou você pode ajustá-lo manualmente. O registro de cores deve ser ajustado toda vez que mover a impressora.

Ajuste automático do registro de cores

Proceda da seguinte maneira para executar o ajuste automático do registro de cores.

Observação: Um ajuste automático do registro de cores é executado toda vez que um novo cartucho de impressão é instalado.

1. Pressione o botão **Menu** para exibir a tela **Menu**.
2. Pressione o botão **Seta para cima** ou **Seta para baixo** até que **Menu do admin** seja exibido e, em seguida, pressione o botão **Seta para frente** ou **OK**.
3. Pressione o botão **Seta para cima** ou **Seta para baixo** até que **Modo manutenção** seja exibido e, em seguida, pressione o botão **Seta para frente** ou **OK**.
4. Pressione o botão **Seta para cima** ou **Seta para baixo** até que **Ajust ColorRegi** seja exibido e, em seguida, pressione o botão **Seta para frente** ou **OK**.
5. Pressione o botão **Seta para cima** ou **Seta para baixo** até que **Auto-ajuste** seja exibido e, em seguida, pressione o botão **Seta para frente** ou **OK**.
6. Pressione o botão **OK** quando **Tem certeza?** for exibido.

O ajuste estará completo quando **Pronta** for exibido no painel de controle.

Ajuste manual do registro de cores

O registro de cores pode ser ajustado por meio do ajuste manual do registro de cores.

Impressão do gráfico de correção do registro de cores

1. Pressione o botão **Menu** para exibir a tela **Menu**.
2. Pressione o botão **Seta para cima** ou **Seta para baixo** até que **Menu do admin** seja exibido e, em seguida, pressione o botão **Seta para frente** ou **OK**.
3. Pressione o botão **Seta para cima** ou **Seta para baixo** até que **Modo manutenção** seja exibido e, em seguida, pressione o botão **Seta para frente** ou **OK**.
4. Pressione o botão **Seta para cima** ou **Seta para baixo** até que **Ajust ColorRegi** seja exibido e, em seguida, pressione o botão **Seta para frente** ou **OK**.
5. Pressione o botão **Seta para cima** ou **Seta para baixo** até que **Gr cor ColorRegi** seja exibido e, em seguida, pressione o botão **OK**. O Gráfico de correção do registro de cores é impresso. Quando a impressão for concluída, a tela de impressão será exibida novamente.

Determinação de valores

Nas linhas à direita do padrão Y (amarelo), M (magenta) e C (ciano), localize os valores das linhas mais retas.

Quando “0” for o valor mais próximo da linha mais reta, não será necessário ajustar o registro de cores. Quando o valor não for “0”, siga o procedimento descrito em “Inserção de valores”.

Observação: Você também pode usar as cores mais densas da grade para localizar as linhas mais retas. As cores impressas com densidade mais alta são aquelas próximas das linhas mais retas.

Inserção de valores

Usando o painel de controle, digite os valores que você encontrou no Gráfico de correção do registro de cores para fazer os ajustes.

1. Pressione o botão **Menu** para exibir a tela **Menu**.
2. Pressione o botão **Seta para cima** ou **Seta para baixo** até que **Menu do admin** seja exibido e, em seguida, pressione o botão **Seta para frente** ou **OK**.
3. Pressione o botão **Seta para cima** ou **Seta para baixo** até que **Modo manutenção** seja exibido e, em seguida, pressione o botão **Seta para frente** ou **OK**.
4. Pressione o botão **Seta para cima** ou **Seta para baixo** até que **Ajust ColorRegi** seja exibido e, em seguida, pressione o botão **Seta para frente** ou **OK**.
5. Pressione o botão **Seta para cima** ou **Seta para baixo** até que **Insira número** seja exibido e, em seguida, pressione o botão **Seta para frente** ou **OK**.
6. Pressione o botão **Seta para cima** ou **Seta para baixo** até obter o valor exibido no gráfico.
7. Pressione o botão **Seta para frente** uma vez e mova o cursor para o próximo valor.
8. Repita as etapas 6 e 7 para continuar ajustando o registro de cores.
9. Pressione o botão **OK** duas vezes. O Gráfico de correção do registro de cores é impresso com os novos valores. Quando a impressão for concluída, a tela de impressão será exibida novamente.
10. O ajuste do registro de cores estará completo quando as linhas mais retas Y (amarelo), M (magenta) e C (ciano) estiverem próximas da linha “0”.

Se “0” não estiver próximo das linhas mais retas, determine os valores e ajuste novamente.

Observação: Depois de imprimir o Gráfico de correção do registro de cores, não desligue a impressora até que o motor da impressora pare de funcionar.

Ativação/desativação do registro de cores automático

Execute o seguinte procedimento para ativar/desativar o registro de cores automático quando um novo cartucho de impressão for instalado.

- 1.** Pressione o botão **Menu** para exibir a tela **Menu**.
- 2.** Pressione o botão **Seta para cima** ou **Seta para baixo** até que **Menu do admin** seja exibido e, em seguida, pressione o botão **Seta para frente** ou **OK**.
- 3.** Pressione o botão **Seta para cima** ou **Seta para baixo** até que **Modo manutenção** seja exibido e, em seguida, pressione o botão **Seta para frente** ou **OK**.
- 4.** Pressione o botão **Seta para cima** ou **Seta para baixo** até que **Auto-ajust Regi** seja exibido e, em seguida, pressione o botão **Seta para frente** ou **OK**.
- 5.** Pressione o botão **Seta para cima** ou **Seta para baixo** para **Ligar** ou **Desligar** o registro de cores automático.

Solução de problemas

7

Este capítulo inclui:

- Atolamentos de papel na página 7-2
- Problemas na impressora na página 7-17
- Mensagens de erro do painel de controle na página 7-21
- Obtenção de Ajuda na página 7-26

Veja também:

Tutoriais em vídeo sobre solução de problemas em www.xerox.com/office/6180support
Problemas de qualidade de impressão na página 6-2

Atolamentos de papel

Esta seção inclui:

- Prevenção e eliminação de atolamentos de papel na página 7-2
- Atolamentos de papel na Bandeja 1 (MPT) na página 7-3
- Atolamentos de papel na bandeja do papel na página 7-6
- Atolamentos de papel no fusor na página 7-9
- Quando o papel longo ficar atolado na página 7-10
- Atolamentos de papel na unidade frente e verso na página 7-11
- Atolamentos de papel no alimentador de folhas opcional na página 7-13

Veja também:

Segurança do usuário na página 1-2

Prevenção e eliminação de atolamentos de papel

Para reduzir a ocorrência de atolamentos de papel, siga as orientações e as instruções em [Introdução à impressão](#) na página 4-1. Esta seção inclui informações sobre papéis e materiais suportados, orientações para utilização e instruções para colocar adequadamente o papel nas bandejas.

Cuidado: Ao remover o papel atolado, verifique se não ficou nenhum pedaço de papel na impressora. Um pedaço de papel deixado na impressora pode provocar um incêndio. Se uma folha de papel estiver envolvendo o rolo de aquecimento ou ao limpar um papel atolado que seja difícil ou impossível de se ver, tente não removê-la sozinho. Desligue a impressora imediatamente e consulte o site de Suporte da Xerox, www.xerox.com/office/6180support.

Aviso: O fusor e a área ao redor estão quentes e podem provocar queimaduras.

Atolamentos de papel na Bandeja 1 (MPT)

Siga este procedimento para remover o papel atolado na Bandeja 1 (MPT).

1. Retire o papel atolado da Bandeja 1 (MPT) e remova qualquer papel que tenha ficado na bandeja.

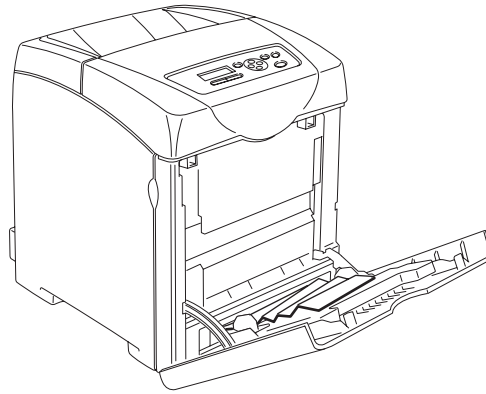

6180-021

2. Feche a Bandeja 1 (MPT).
3. Empurre o botão para cima e abra a tampa frontal.

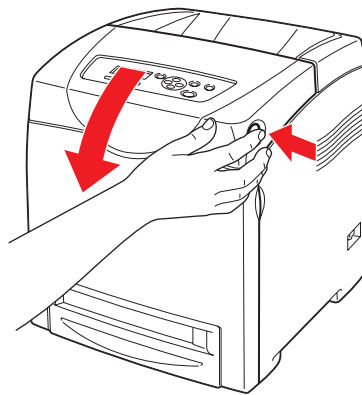

6180-022

Aviso: Alguns componentes internos da impressora, como o fusor e a área ao redor, estão quentes e podem provocar queimaduras.

4. Remova cuidadosamente todo papel atolado na impressora. Confirme se não há pedaços de papel deixados no interior.

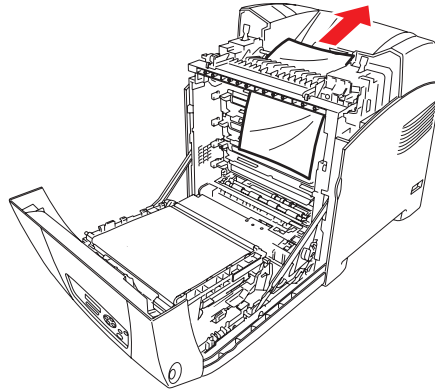

6180-023

Cuidado: A exposição prolongada à luz pode danificar o cartucho de impressão.

5. Feche a tampa frontal.
6. Remova a bandeja da impressora.

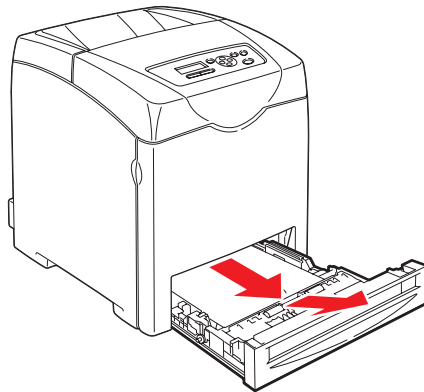

6180-024

7. Retire cuidadosamente todo o papel atolado que ficar dentro da impressora.



6180-025

8. Insira a bandeja na impressora e empurre-a até parar.

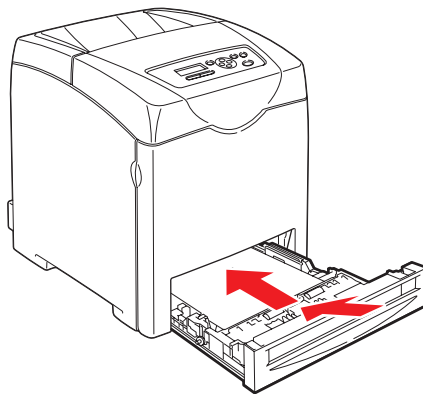

6180-017

Cuidado: Não aplique força excessiva na bandeja. Isso poderia danificar a bandeja ou a parte interna da impressora.

Atolamentos de papel na bandeja do papel

Siga o procedimento abaixo para remover o papel atolado na bandeja do papel.

1. Remova cuidadosamente a bandeja da impressora.

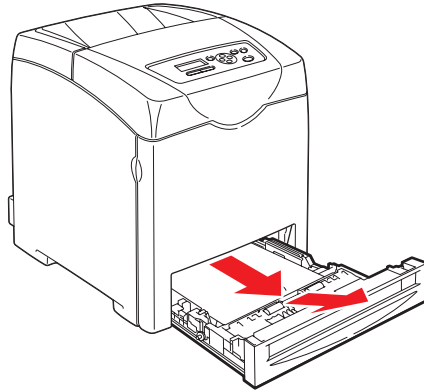

6180-024

2. Remova todo o papel atolado e/ou enrugado da bandeja.

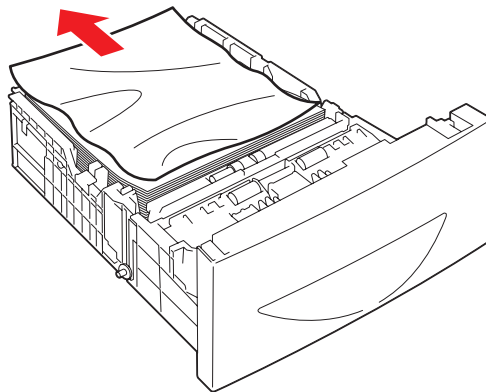

6180-035

3. Se houver papel atolado deixado no interior da impressora, retire-o cuidadosamente para evitar que se rasgue.



6180-036

4. Pressione o botão e abra a tampa frontal. Remova todos os pedaços de papel que ficaram no interior da impressora.

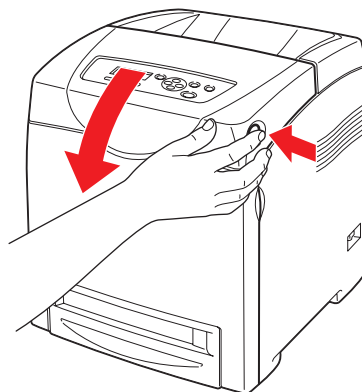

6180-022

Cuidado: A exposição prolongada à luz pode danificar o cartucho de impressão.

Aviso: Alguns componentes internos da impressora, como o fusor e a área ao redor, estão quentes e podem provocar queimaduras.

5. Feche a tampa frontal.

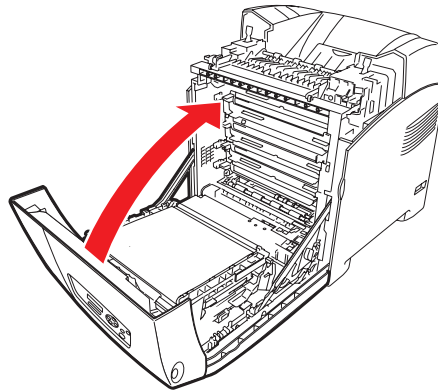

6180-027

6. Insira a bandeja na impressora e empurre-a até parar.

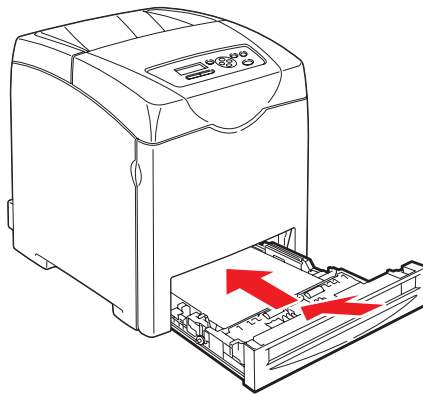

6180-017

Cuidado: Não aplique força excessiva na bandeja. Isso poderia danificar a bandeja ou a parte interna da impressora.

Atolamentos de papel no fusor

1. Pressione o botão e abra a tampa frontal.

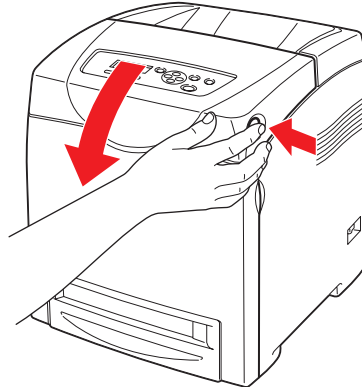

2. Erga as alavancas em ambas as extremidades do fusor (1) e remova o papel atolado (2). Se o papel se rasgar, remova todos os pedaços de papel que ficarem no interior da impressora.

Aviso: Alguns componentes internos da impressora, como o fusor e a área ao redor, estão quentes e podem provocar queimaduras.

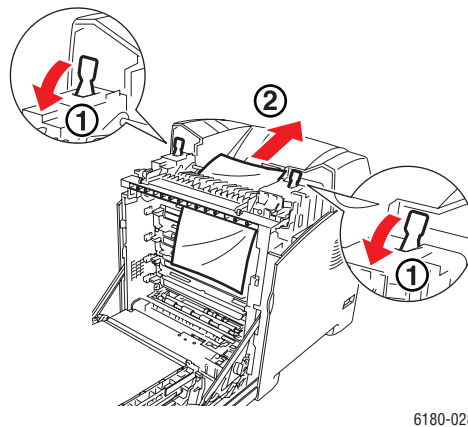

Cuidado: A exposição prolongada à luz pode danificar o cartucho de impressão.

3. Abra a tampa do fusor e remova o papel atolado.

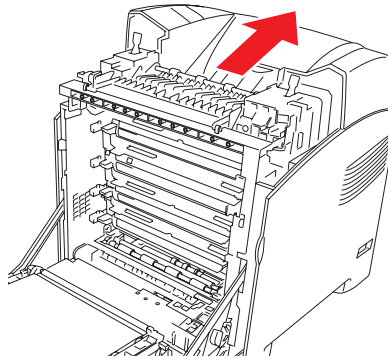

6180-029

4. Feche a tampa frontal.

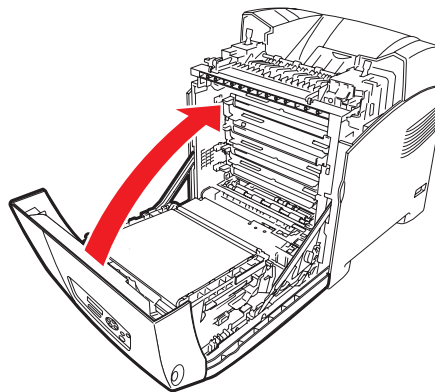

6180-027

Quando o papel longo ficar atolado

Quando papel longo (com mais de 356 mm) ficar atolado dentro da impressora, corte o papel conforme necessário e, em seguida, remova-o da maneira apropriada dependendo do local em que ocorrer o atolamento de papel.

Cuidado: Se sentir dificuldade para abrir a tampa frontal, não force-a. Desligue a energia imediatamente. Consulte o site de Suporte da Xerox, www.xerox.com/office/6180support, para obter assistência.

Atolamentos de papel na unidade frente e verso

1. Pressione o botão e abra a tampa frontal.

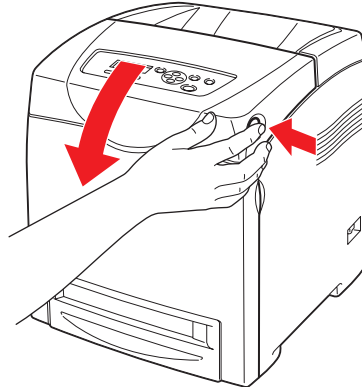

6180-022

Aviso: Alguns componentes internos da impressora, como o fusor e a área ao redor, estão quentes e podem provocar queimaduras.

2. Retire cuidadosamente o papel atolado da unidade frente e verso. Se o papel atolado não puder ser encontrado, vá para a próxima etapa.

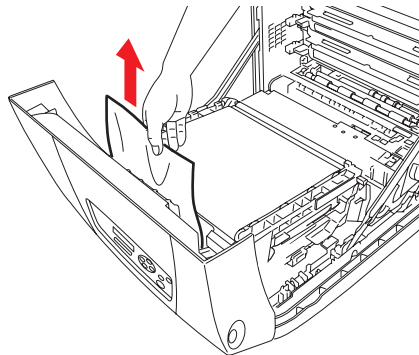

6180-031

Cuidado: A exposição prolongada à luz pode danificar o cartucho de impressão.

3. Segure os botões da unidade de transferência conforme mostrado na ilustração a seguir e abra totalmente a unidade.

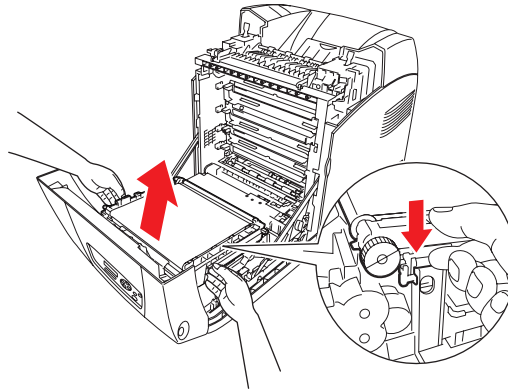

6180-032

4. Remova o papel atolado. Confirme se não há pedaços de papel deixados no interior da unidade da correia de transferência.

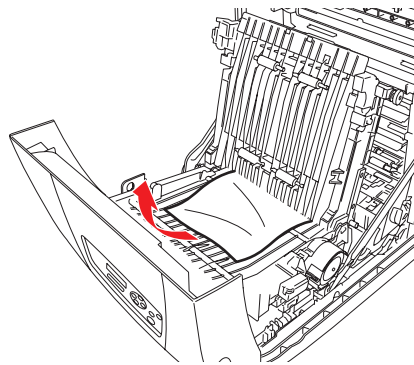

6180-033

5. Feche a unidade da correia de transferência.

6. Feche a tampa frontal.

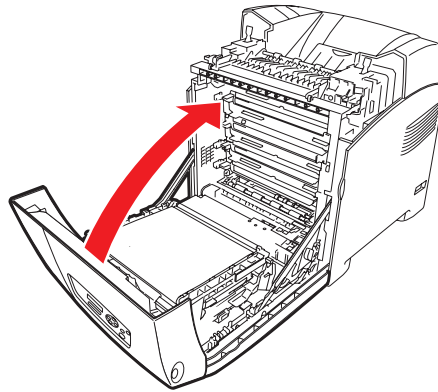

6180-027

Atolamentos de papel no alimentador de folhas opcional

1. Abra as bandejas até encontrar o papel atolado.

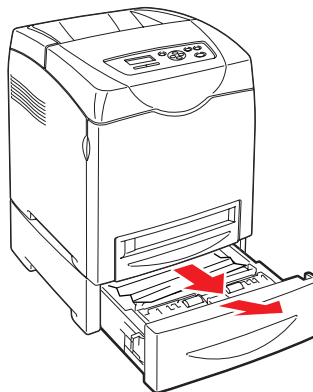

6180-034

Observação: O papel atolado na bandeja inferior pode bloquear as bandejas acima dela, impedindo que você as abra. Procure por papel atolado sequencialmente, começando da bandeja mais baixa.

2. Remova todo o papel atolado e/ou enrugado da bandeja.

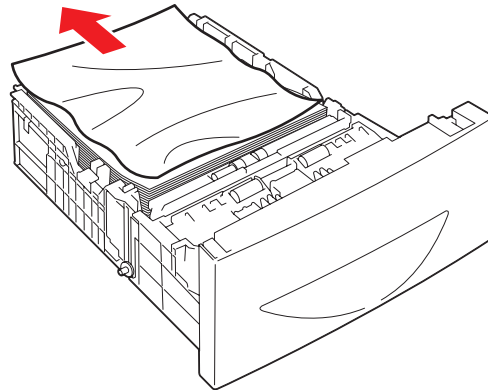

6180-035

3. Puxe o papel atolado para fora cuidadosamente para evitar que se rasgue. Se o papel se rasgar, confirme se não ficaram pedaços de papel no interior da impressora.

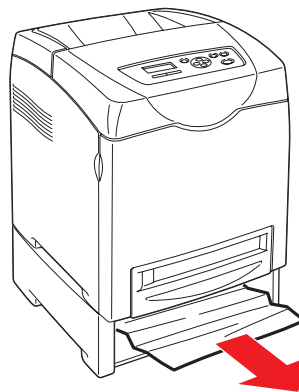

6180-036

4. Pressione o botão e abra a tampa frontal. Confirme se não ficaram pedaços de papel no interior da impressora.



6180-037

Cuidado: A exposição prolongada à luz pode danificar o cartucho de impressão.

Aviso: Alguns componentes internos da impressora, como o fusor e a área ao redor, estão quentes e podem provocar queimaduras.

5. Feche a tampa frontal.

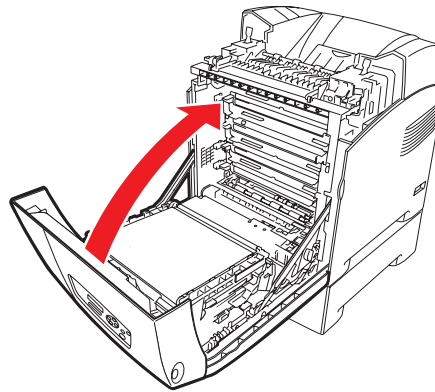

6180-038

6. Insira as bandejas na impressora. Pressione as bandejas para dentro até que parem.

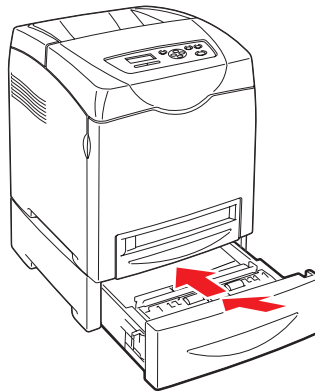

6180-039

Cuidado: Não aplique força excessiva na bandeja. Isso poderia danificar a bandeja ou a parte interna da impressora.

Problemas na impressora

Se você encontrar um problema em sua impressora, utilize a seguinte tabela para solucionar e corrigir o problema. Para obter informações adicionais sobre a solução de problemas, consulte [Obtenção de Ajuda](#) na página 26.

Aviso: Nunca abra ou remova as tampas da impressora presas com os parafusos a menos que seja instruído especificamente no manual. Um componente com alta voltagem pode provocar choque elétrico. Não tente alterar a configuração da impressora ou modificar qualquer peça. Uma modificação não autorizada pode provocar fumaça ou incêndio.

Cuidado: As causas prováveis do problema são atribuídas ao fato de a impressora, o computador, o servidor ou outro hardware não estarem corretamente definidos para o ambiente de rede que você está utilizando, ou uma restrição da impressora ter sido excedida.

Sintoma	Razão/Ação
Sem energia	A energia da impressora foi desativada? Pressione o botão liga/desliga na posição Ligado para ligar a energia.
	O cabo de alimentação está desconectado ou não está conectado com firmeza? Desligue a impressora e conecte o cabo de alimentação à tomada elétrica novamente. Em seguida, ligue a impressora.
	O cabo de alimentação está conectado a uma tomada elétrica com a voltagem correta? Conecte a impressora exclusivamente a uma tomada elétrica com uma classificação de corrente e voltagem adequada.
	A impressora está conectada a uma fonte de alimentação ininterrupta? Desligue a impressora e conecte o cabo de alimentação a uma tomada elétrica adequada.
	A impressora está conectada a uma extensão elétrica compartilhada com outros dispositivos de alta potência? Conecte a impressora a uma extensão elétrica que não esteja compartilhada com outros dispositivos de alta potência.
Não é possível imprimir	A luz do indicador Pronta está apagada? Se estiver, a impressora está off-line ou no modo de configuração do menu. Consulte Componentes principais e seus recursos na página 2-2.
	Há uma mensagem exibida no painel de controle? Siga a mensagem para corrigir o problema. Consulte Mensagens de erro do painel de controle na página 7-21.

Sintoma	Razão/Ação
Trabalho de impressão enviado, mas a luz do indicador Pronta não está piscando ou acesa	<p>O cabo da interface está desconectado? Desligue a energia e verifique a conexão do cabo da interface.</p> <hr/> <p>O protocolo está configurado? Verifique o status da porta da interface. Certifique-se de que as configurações do protocolo estejam corretamente configuradas no CentreWare IS. Consulte a Ajuda on-line do CentreWare IS.</p> <hr/> <p>O ambiente do computador está corretamente configurado? Verifique o ambiente do computador, tal como o driver de impressão. Consulte Informações básicas sobre rede na página 3-1.</p>
O indicador Erro está ativo	<p>Há uma mensagem de erro exibida no painel de controle? Consulte a mensagem exibida e corrija o erro.</p>
O indicador Erro está piscando	<p>Ocorreu um erro que você não pode corrigir sozinho. Registre a mensagem de erro exibida ou o código de erro, desligue a energia, puxe o plugue da tomada. Consulte o site de Suporte da Xerox, www.xerox.com/office/6180support.</p>
A luz do indicador Pronta está acesa e piscando, mas não há nenhuma saída de impressão	<p>Existem trabalhos restantes na impressora. Cancele a impressão ou force a impressão dos dados restantes. Para imprimir o trabalho forçadamente, pressione o botão OK. Para cancelar o trabalho, pressione o botão Cancelar.</p>
A seção inicial do documento impresso está ausente. As margens iniciais e laterais estão incorretas.	<p>As guias da bandeja de papel estão nas posições corretas? Defina a guia de extensão e as guias de largura para as posições corretas. Consulte Colocação de papel nas Bandejas 2–3 na página 4-12.</p> <hr/> <p>Verifique se o tamanho de papel do driver de impressão ou o painel de controle estão corretamente configurados. Consulte a Ajuda on-line do driver de impressão. Consulte Configuração de tipos e tamanhos de papel na página 4-7.</p> <hr/> <p>Verifique se a configuração da margem está correta no driver de impressão. (Somente PCL) Consulte a Ajuda on-line do driver de impressão.</p>
Ocorreu a condensação dentro da impressora	<p>Ligue a impressora e deixe-a ligada, por pelo menos uma hora, para eliminar a condensação. Se o problema continuar, consulte o site de Suporte da Xerox, www.xerox.com/office/6180support.</p>

Sintoma	Razão/Ação
O papel não pode ser alimentado. Atolamentos de papel. São alimentados vários papéis. O papel é alimentado em um ângulo. O papel está amassado.	O papel está corretamente colocado? Coloque o papel corretamente. Para etiquetas, transparências ou envelopes, ventile-os bem para permitir que o ar penetre entre cada folha antes de serem colocados. Consulte Colocação de papel nas Bandejas 2–3 na página 4-12.
	O papel está úmido? Substitua por papel de uma nova resma. Consulte Colocação de papel nas Bandejas 2–3 na página 4-12.
	O papel utilizado não é adequado. Coloque o tipo correto de papel. Consulte Sobre o papel na página 4-5.
	A bandeja de papel está ajustada corretamente? Empurre a bandeja de papel completamente para dentro da impressora.
	A impressora está posicionada em um local plano? Coloque a impressora em uma superfície plana e estável.
	As guias da bandeja de papel estão ajustadas nas posições corretas? Ajuste as guias nas posições corretas. Consulte Colocação de papel nas Bandejas 2–3 na página 4-12.
Ruídos estranhos	É alimentada mais de 1 folha de papel por vez. A alimentação de várias folhas pode ocorrer antes que as folhas de papel colocadas na bandeja sejam consumidas. Remova o papel, ventile-o e coloque novamente. Só reabasteça o papel quando todas as folhas do papel colocado forem consumidas.
	A impressora não está nivelada. Reposicione a impressora em uma superfície plana e estável.
	A bandeja de papel não está inserida corretamente. Empurre a bandeja de papel completamente para dentro da impressora. Existe um objeto estranho dentro da impressora. Desligue a impressora e remova o objeto estranho. Consulte o site de Suporte da Xerox, www.xerox.com/office/6180support , para obter assistência.

Ativação das opções

Se as suas opções não estiverem funcionando, faça o seguinte para ativá-las:

Driver PostScript

- 1.** Selecione **Iniciar**, selecione **Configurações** e, em seguida, selecione **Impressoras e aparelhos de fax**.
- 2.** Clique com o botão direito do mouse na impressora e selecione **Propriedades**.
- 3.** Clique na guia **Configurações do dispositivo**.
- 4.** Em **Opções instaláveis**, selecione **Disponível** para a opção que você deseja ativar.
- 5.** Clique no botão **OK**.

Driver PCL

- 1.** Selecione **Iniciar**, selecione **Configurações** e, em seguida, selecione **Impressoras e aparelhos de fax**.
- 2.** Clique com o botão direito do mouse na impressora e selecione **Propriedades**.
- 3.** Clique na guia **Opções**.
- 4.** Clique na opção que você deseja ativar para realçá-la.
- 5.** No campo **Configurações para**, selecione **Disponível**.
- 6.** Clique no botão **OK**.

Mensagens de erro do painel de controle

Esta seção descreve as mensagens exibidas no painel de controle.

Mensagens sobre os suprimentos

Mensagem	Condição/Razão/Ação
010-351 Substituir fusor	Tempo para substituir o fusor. Substitua o antigo fusor por um novo.
010-359 Erro no ID do Fusor	O fusor não está corretamente instalado ou não está funcionando corretamente devido a danos ou defeitos. Reinstale o fusor.
010-317 Inserir fusor	O fusor não está instalado. Instale o fusor.
093-NNN Erro no Cart XXX	O cartucho de impressão XXX não está corretamente instalado ou não está funcionando corretamente devido a danos ou defeitos. Reinstale o cartucho de impressão.
093-NNN Verificar o cartucho XXX	A fita de vedação ainda está anexada ao cartucho de impressão XXX. Remova a fita de vedação do cartucho de impressão exibido.
093-NNN Erro no Cart XXX	O cartucho de impressão XXX não está corretamente instalado ou não está funcionando corretamente devido a danos ou defeitos. Reinstale o cartucho de impressão. Consulte Verificação/gerenciamento da impressora com o CentreWare IS na página 8-5.
094-320 Erro na unidade de transferência	A unidade de transferência não está corretamente instalada ou não está funcionando corretamente devido a danos ou defeitos. Reinstale a unidade de transferência.
Instalar o cartucho de impressão XXX	O cartucho de impressão XXX não está instalado. Instale o cartucho de impressão XXX. Consulte Verificação/gerenciamento da impressora com o CentreWare IS na página 8-5.
Instalar unidade de transferência	A unidade de transferência não está instalada. Instale a unidade de transferência.
Pronta para imprimir Cartucho XXX Substituir em breve	O cartucho de impressão XXX está quase vazio. Adquira um novo cartucho de impressão. Consulte Verificação/gerenciamento da impressora com o CentreWare IS na página 8-5.

Mensagem	Condição/Razão/Ação
Pronta para Imprimir Substituir (010-421)	Está quase na hora de substituir o fusor. Adquira um novo fusor.
Pronta para imprimir unidade de transferência Substituir em breve	Está quase na hora de substituir a unidade de transferência. Adquira uma nova unidade de transferência.
Reinicializar impressora NNN-NNN	O fusor não está corretamente instalado ou não está funcionando corretamente devido a danos ou defeitos. Reinstale o fusor.
Substituir cartucho de impressão XXX	O cartucho de impressão ficou vazio. Substitua o antigo cartucho de impressão por um novo.
Substituir unidade de transferência	Hora de substituir a unidade de transferência. Substitua a antiga unidade de transferência por uma nova.

XXX indica um dos seguintes itens: toner amarelo (Y), toner ciano (C), toner magenta (M), toner preto (K) ou fusor.

NNN indica um valor numérico.

Mensagens sobre a impressora e outros itens

Mensagem	Condição/Razão/Ação
042-700 Superaquecimento	A temperatura interna da impressora está muito alta. A impressora parou. Aguarde 1 hora antes de reiniciar a impressora. Certifique-se de que a impressora possui o espaço de esfriamento adequado ao redor e que as aberturas de esfriamento não estejam bloqueadas.
077-912 Empurrar a bandeja 2	A bandeja 2 foi removida. Pressione a bandeja 2 na posição correta.
Atolamento na bandeja 1 Verificar a bandeja 1 Abrir a porta A	O papel está atolado dentro da bandeja 1 (MPT). Remova o papel atolado. Abra e feche a tampa frontal. Consulte Atolamentos de papel na página 7-2.
Porta A aberta Feche a porta A	A tampa frontal está aberta. Feche a tampa frontal.
Recurso inválido Pressione Definir	O usuário não está registrado para imprimir em cores ao utilizar uma função de autenticação. Entre em contato com o seu administrador.

Mensagem	Condição/Razão/Ação
<p>Trabalho inválido Pressione Definir</p>	<p>Quando a configuração da impressora no driver de impressão não estiver em conformidade com a impressora que você está utilizando, aparecerá essa mensagem.</p> <p>Pressione o botão Cancelar para cancelar o trabalho de impressão.</p> <p>Certifique-se de que a configuração da impressora no driver de impressão esteja em conformidade com a impressora que está sendo utilizada.</p>
<p>Limite atingido Pressione Definir</p>	<p>O usuário excedeu o limite do número de páginas que pode ser impresso ao utilizar uma função de autenticação.</p> <p>Entre em contato com o administrador.</p>
<p>Erro de login Pressione Definir</p>	<p>O usuário não está registrado para imprimir na impressora ao utilizar uma função de autenticação.</p> <p>Entre em contato com o administrador.</p>
<p>Abra a tampa frontal e a unidade da correia Remover papel</p>	<p>O papel está atolado dentro da impressora.</p> <p>Pressione o botão para abrir a tampa frontal e remova o papel atolado. Consulte Atolamentos de papel na página 7-2.</p>
<p>Abra a tampa frontal Remover papel</p>	<p>O papel está atolado dentro da impressora.</p> <p>Pressione o botão para abrir a tampa frontal e remova o papel atolado. Consulte Atolamentos de papel na página 7-2.</p>
<p>Abra a tampa frontal Remover papel e verificar tipo de papel</p>	<p>O papel está atolado dentro da impressora.</p> <p>Pressione o botão para abrir a tampa frontal e remova o papel atolado. Verifique o tipo de papel. Consulte Atolamentos de papel na página 7-2.</p>
<p>Abrir bandeja 2 Remover papel Abrir e fechar Porta A</p>	<p>O papel está atolado dentro da bandeja 2.</p> <p>Remova o papel atolado. Abra e feche a tampa frontal. Consulte Atolamentos de papel na página 7-2.</p>
<p>Abrir bandeja 3 Remover papel Abrir e fechar Porta A</p>	<p>O papel está atolado dentro da bandeja 3.</p> <p>Remova o papel atolado. Abra e feche a tampa frontal. Consulte Atolamentos de papel na página 7-2.</p>

Mensagem	Condição/Razão/Ação
<p>Sem memória Pressione Definir</p>	<p>A memória da impressora está cheia e não pode continuar processando o trabalho de impressão atual.</p> <p>Pressione o botão OK para limpar a mensagem, cancelar o trabalho de impressão e conduzir o próximo trabalho de impressão, se houver.</p> <p>Pressione o botão Cancelar para cancelar o trabalho de impressão.</p> <p>Pressione o botão Seta para a esquerda para abrir o menu Recursos do Walk-Up e exclua o trabalho que está sendo retido.</p> <p>Se o problema não tiver sido corrigido, desligue a impressora e, em seguida, ligue novamente.</p> <p>Para evitar esse erro no futuro, faça o seguinte:</p> <ul style="list-style-type: none"> ■ Exclua as fontes desnecessárias, macros e outros dados na memória da impressora. ■ Instale a memória adicional da impressora.
<p>Erro de PDL Pressione Definir</p>	<p>Ocorreu um erro relacionado a problemas de emulação PCL.</p> <p>Pressione o botão OK para limpar a mensagem, cancelar o trabalho de impressão e conduzir o próximo trabalho de impressão, se houver.</p> <p>Pressione o botão Cancelar para cancelar o trabalho de impressão.</p>
<p>ATOLAMENTO de papel</p>	<p>O papel está atolado dentro da impressora.</p> <p>Pressione o botão para abrir a tampa frontal e remova o papel atolado. Consulte Atolamentos de papel na página 7-2.</p>
<p>RAM Disk cheio Pressione Definir</p>	<p>A memória do RAM Disk está cheia e não pode continuar processando o trabalho de impressão atual.</p> <p>Pressione o botão OK para limpar a mensagem, cancelar o trabalho de impressão e conduzir o próximo trabalho de impressão, se houver.</p> <p>Pressione o botão Cancelar para cancelar o trabalho de impressão.</p> <p>Pressione o botão Seta para a esquerda para abrir o menu Recursos do Walk-Up e exclua o trabalho atual.</p> <p>Para evitar esse erro no futuro, faça o seguinte:</p> <ul style="list-style-type: none"> Reduza o número de página de impressão, dividindo, por exemplo, os dados de impressão. Aumente o espaço livre da memória, excluindo os dados desnecessários no RAM Disk.
<p>Pronta para imprimir 142-700 Superaquecimento Alter para half</p>	<p>A temperatura interna da impressora está muito alta.</p> <p>O processamento na impressora ficou mais lento. Quando a temperatura interna cair, a velocidade de processamento aumentará automaticamente.</p>
<p>Pronta para imprimir Toner não genuíno</p>	<p>A impressora está no modo de toner personalizado.</p> <p>Embora alguns cartuchos de impressão cheguem ao final de suas vidas úteis, você pode continuar imprimindo.</p>

Mensagem	Condição/Razão/Ação
Reinicializar impressora NNN-NNN	O erro NNN-NNN está relacionado a problemas da impressora. Desligue a impressora e, em seguida, ligue-a. Se o erro continuar, consulte o site de Suporte da Xerox, www.xerox.com/office/6180support .
Reinicializar impressora 116-NNN	O erro NNN-NNN está relacionado a problemas da impressora. Desligue a impressora e, em seguida, ligue-a.
Reinicializar impressora NNN-NNN	A placa de rede de multiprotocolo (opcional) não está corretamente instalada ou não está funcionando corretamente devido a danos ou defeitos. Reinstale a placa de rede de multiprotocolo.
Reinicializar impressora 072-215	O alimentador de 550 folhas (opcional) não está corretamente instalado ou não está funcionando corretamente devido a danos ou defeitos. Reinstale o alimentador de folhas.
Reinicializar impressora 077-215	A unidade frente e verso (opcional) não está corretamente instalada ou não está funcionando corretamente devido a danos ou defeitos. Reinstale a unidade frente e verso.
Reinicializar impressora 116-316	A memória adicional (opcional) não está corretamente instalada ou não está funcionando corretamente devido a danos ou defeitos. Reinstale a memória adicional.
Reinicializar impressora 116-320	Uma memória adicional não suportada (opcional) está instalada. Substitua a memória adicional especificada.
Definir xxxx XXXXXXXXX Definir xxxx YYYYYYYYY	A bandeja especificada por xxxx está sem papel, ou o papel especificado não pôde ser detectado na bandeja. Abasteça a bandeja com o tamanho, a direção e o tipo de papel indicados. xxx indica o número da bandeja ou Bandeja 1 (MPT). Consulte Colocação de papel nas Bandejas 2–3 na página 4-12.
SysError NNN-NNN Pressione Definir	Ocorreu um erro do sistema. Pressione o botão OK para limpar a mensagem.
Bandeja desconectada Empurre xxxx	A bandeja xxxx foi removida. Defina a bandeja xxxx na posição correta. xxx indica o número da bandeja.
Tamanho de papel incorreto Recarregar xxxx Definir xxxx XXXX	O papel correto não está definido na bandeja xxxx. Defina o seguinte tamanho, direção e tipo de papel na bandeja: XXXX. xxx indica o número da bandeja ou a Bandeja 1 (MPT). Consulte Colocação de papel nas Bandejas 2–3 na página 4-12.

NNN indica um valor numérico.

Obtenção de Ajuda

Esta seção inclui:

- Mensagens do painel de controle na página 7-26
- Alertas do PrintingScout na página 7-26
- Assistente Web de Suporte na página 7-26
- Links da Web na página 7-27

A Xerox oferece várias ferramentas de diagnóstico automático para ajudar a produzir e a manter a qualidade da impressão.

Mensagens do painel de controle

O painel de controle fornece informações e ajuda para a solução de problemas. Quando ocorre uma condição de erro ou aviso, o painel de controle exibe uma mensagem informando o problema.

Alertas do PrintingScout

PrintingScout é uma ferramenta que está incluída no *Software and Documentation CD-ROM* (CD-ROM de Software e Documentação). Ele verifica automaticamente o status da impressora quando você envia um trabalho de impressão. Se a impressora não puder imprimir o trabalho, o PrintingScout exibirá automaticamente um alerta na tela do computador para que você saiba que a impressora precisa de atenção.

PrintingScout não está disponível para o Windows Vista.

Assistente Web de Suporte

O Assistente Web de Suporte é uma base de conhecimentos que fornece instruções e ajuda para solucionar os problemas da impressora. É possível encontrar soluções para qualidade de impressão, atolamentos de material, instalação de software e muito mais.

Para acessar o Assistente Web de Suporte, vá para www.xerox.com/office/6180support.

Links da Web

A Xerox fornece diversos sites na Web que oferecem ajuda adicional para a impressora Phaser 6180. Vários links da Xerox são instalados na pasta **Favoritos** do seu navegador da Web quando você instala os drivers da impressora Xerox no computador.

Recurso	Link
As informações sobre assistência técnica para a sua impressora incluem Assistência técnica on-line, Recommended Media List (Lista de materiais recomendados), Assistente Web de Suporte, downloads de drivers, documentação, tutoriais em vídeo e muito mais:	www.xerox.com/office/6180support
Suprimentos para a impressora:	www.xerox.com/office/6180supplies
Um recurso de ferramentas e informações, por exemplo, tutoriais interativos, modelos de impressão, dicas úteis e recursos personalizados para atender às suas necessidades específicas:	www.colorconnection.xerox.com
Pontos de venda e centros de atendimento:	www.xerox.com/office/contacts
Registro da impressora:	www.xerox.com/office/register
As folhas de dados de segurança do material identificam os materiais e fornecem informações sobre como manusear e armazenar com segurança materiais perigosos:	www.xerox.com/msds (Estados Unidos e Canadá) www.xerox.com/environment_europe (União Européia)
Informações sobre reciclagem de suprimentos:	www.xerox.com/gwa

Manutenção

8

Este capítulo inclui:

- [Limpeza da impressora](#) na página 8-2
- [Solicitação de suprimentos](#) na página 8-3
- [Gerenciamento da impressora](#) na página 8-5
- [Verificação das contagens de páginas](#) na página 8-9
- [Movendo a impressora](#) na página 8-10

Veja também:

Tutoriais em vídeo sobre manutenção em www.xerox.com/office/6180support

Tutoriais em vídeo sobre a substituição de suprimentos em www.xerox.com/office/6180support

Limpeza da impressora

Esta seção descreve como limpar a impressora para mantê-la em boas condições e obter impressões limpas o tempo todo.

Aviso: Assegure-se de desligar e desconectar a impressora antes de acessar o seu interior para limpeza, manutenção ou eliminação de falha. O acesso ao interior da impressora ligada pode causar choque elétrico.

Limpeza da parte externa

Limpe a parte externa da impressora uma vez por mês aproximadamente. Seque as peças com um pano macio e seco. Em seguida, seque novamente com outro pano macio e seco. Para manchas difíceis de sair, aplique uma pequena quantidade de detergente neutro e esfregue suavemente a mancha.

Observação: Não use detergente diretamente na impressora. O detergente líquido pode entrar na impressora através de uma abertura e causar problemas. Nunca use agentes de limpeza que não seja água ou detergente neutro.

Limpeza na parte interna

Depois de eliminar atolamentos de papel ou substituir o cartucho de impressão, inspecione o interior da impressora antes de fechar suas tampas.

Aviso: Nunca toque em áreas etiquetadas existentes no rolo de aquecimento do fusor ou próximas a ele. Você pode se queimar. Se houver uma folha de papel ao redor do rolo de aquecimento, não tente removê-la você próprio a fim de evitar ferimentos ou queimaduras. Desligue a impressora imediatamente. Consulte o site de Suporte da Xerox, www.xerox.com/office/6180support.

- Remova todos os pedaços de papel restantes.
- Remova toda a sujeira ou manchas com um pano limpo e seco.

Solicitação de suprimentos

Esta seção inclui:

- [Consumíveis](#) na página 8-3
- [Itens de manutenção de rotina](#) na página 8-3
- [Quando solicitar suprimentos](#) na página 8-3
- [Reciclagem de suprimentos](#) na página 8-4

Alguns itens consumíveis e de manutenção de rotina precisam ser solicitados ocasionalmente. Cada suprimento inclui instruções de instalação.

Consumíveis

Cartuchos de impressão genuínos da Xerox (ciano, magenta, amarelo e preto):

- Capacidade padrão
- Alta capacidade

Observação: Cada cartucho de impressão inclui instruções de instalação na caixa.

Itens de manutenção de rotina

Os itens de manutenção de rotina são peças da impressora que têm uma vida útil limitada e exigem substituição periódica. As substituições podem ser de peças ou kits. Geralmente, os itens de manutenção de rotina são substituíveis pelo cliente.

- Fusor
- Unidade de transferência
- Kit do rolo de alimentação

Quando solicitar suprimentos

O painel de controle exibe um aviso quando o suprimento está acabando. Verifique se você possui itens de reposição à mão. É importante solicitar esses suprimentos na primeira exibição da mensagem a fim de evitar interrupções na impressão. O painel de controle exibe uma mensagem de erro quando o suprimento deve ser substituído.

Para solicitar suprimentos, entre em contato com o revendedor local ou visite o site de Suprimentos da Xerox na Web em www.xerox.com/office/6180supplies.

Cuidado: A Xerox não recomenda o uso de suprimentos não fabricados por ela. A garantia da Xerox, os contratos de prestação de serviços e a Total Satisfaction Guarantee (Garantia de satisfação total) não cobrem danos, defeitos ou degradação de desempenho causados pelo uso de suprimentos não-Xerox ou de suprimentos Xerox não especificados para a impressora. A Total Satisfaction Guarantee (Garantia de satisfação total) está disponível nos Estados Unidos e no Canadá. A cobertura pode variar fora dessas áreas; entre em contato com o representante local para obter detalhes.

Reciclagem de suprimentos

Para obter informações sobre os programas de reciclagem de suprimentos da Xerox, vá para www.xerox.com/gwa.

Gerenciamento da impressora

Esta seção inclui:

- [Verificação/gerenciamento da impressora com o CentreWare IS](#) na página 8-5
- [Verificação do status da impressora com o PrintingScout](#) na página 8-5
- [Verificação do status da impressora por e-mail](#) na página 8-6

Verificação/gerenciamento da impressora com o CentreWare IS

Quando a impressora está instalada em um ambiente TCP/IP, você pode verificar o status da impressora e definir as configurações usando um navegador da Web em um computador de rede. Você pode também usar o CentreWare IS para verificar o volume restante de consumíveis e o papel colocado nessa impressora.

Observação: Ao usar a impressora como uma impressora local, não é possível usar o CentreWare IS. Para obter detalhes sobre a verificação do status de uma impressora local, consulte [Verificação do status da impressora com o PrintingScout](#) na página 8-5.

Os navegadores a seguir podem ser usados com o CentreWare IS:

- Netscape 7 ou posterior
- Internet Explorer versão 5 ou posterior

Início do CentreWare IS

Proceda da seguinte maneira para iniciar o CentreWare IS.

1. Inicie o seu navegador da Web.
2. Insira o endereço IP da impressora no campo **Endereço** do navegador (<http://xxx.xxx.xxx.xxx>).

A tela do CentreWare IS é exibida.

Utilização da Ajuda on-line

Para obter detalhes referentes aos itens que podem ser enviados a cada tela do CentreWare IS, clique no botão **Ajuda** para exibir a Ajuda on-line.

Observação: Ao clicar no botão **Ajuda** será exibido o manual on-line no site da Xerox.

Verificação do status da impressora com o PrintingScout

PrintingScout é uma ferramenta instalada com o driver de impressora Xerox. Ele verifica automaticamente o status da impressora quando você envia um trabalho de impressão. O PrintingScout pode verificar o tamanho do papel colocado nas bandejas, o status da bandeja de saída e a quantidade restante de consumíveis, como cartuchos de impressão.

Início do PrintingScout

Clique duas vezes no ícone do PrintingScout na barra de tarefas ou clique com o botão direito do mouse no ícone e escolha Seleccionar impressora.

Se o ícone do PrintingScout não estiver exibido na barra de tarefas, abra o PrintingScout no menu Iniciar:

1. No menu **Iniciar**, selecione **Programas, Xerox Office Printing, PrintingScout e Ativar PrintingScout**.
2. A tela Seleccionar impressora é exibida.

Para obter detalhes sobre as funções do PrintingScout, consulte a Ajuda on-line.

Verificação do status da impressora por e-mail

Quando conectado a um ambiente de rede onde é possível enviar e receber e-mail, a impressora pode enviar um relatório de e-mail para endereços de e-mail especificados que contenham as seguintes informações:

- As configurações da rede e o status da impressora
- O status do erro que ocorreu na impressora

Configuração do ambiente de e-mail

Ative o CentreWare IS, e na guia **Propriedades**, defina as seguintes configurações de acordo com seu ambiente de e-mail. Depois de definir as configurações em cada tela, sempre clique em **Aplicar** e desligue e ligue a impressora para reinicializar. Para obter detalhes sobre cada item, consulte a Ajuda on-line do CentreWare IS.

Item	Item a ser configurado	Descrição
Alerta de e-mail	Endereço de e-mail do destinatário	Defina o endereço de e-mail para o qual são enviados avisos sobre erros ou alterações no status da impressora.
	Itens da notificação	Defina o conteúdo dos avisos para enviar no e-mail.
Status da porta	Status da mensagem	Selecione Ativar .

Item	Item a ser configurado	Descrição
Configurações de protocolo > E-mail	Endereço de e-mail da impressora	Selecione as configurações apropriadas para enviar e receber e-mail.
	Endereço do servidor SMTP	
	Número da porta do servidor SMTP	
	Autenticação de envio de e-mail	
	Nome do login	
	Senha	
	Status da conexão do servidor SMTP	
	Endereço do Servidor POP3	
	Número da porta do servidor POP3	
	Nome do login	
	Senha	
	Intervalo de verificação do servidor POP3	
	Configurações APOP	
Status da conexão do servidor POP3		
	Endereço de e-mail permitido	Ao configurar a permissão para verificar informações e alterações nas configurações de um endereço de e-mail, insira o endereço de e-mail permitido para receber o e-mail. Se nenhum endereço for inserido, a impressora receberá e-mails de todos os usuários.
	Senha	Ao configurar a senha para acesso à impressora (somente leitura e leitura/gravação), marque a caixa de seleção Usar senha para definir a senha.

Verificação do status da impressora via e-mail

Esta seção descreve os cuidados ao enviar e-mail à impressora para verificar o status da impressora.

- É possível especificar qualquer título para o e-mail ao verificar o status da impressora ou alterar as configurações a impressora.
- Use os comandos descritos na próxima seção para criar o texto do e-mail.

Comandos que podem ser usados em texto de e-mail

Use cada comando de acordo com as regras a seguir.

- Coloque o prefixo “#” em todos os comandos e especifique o comando #Password no início do e-mail.
- As linhas de comando sem “#” são ignoradas.
- Escreva um comando em cada linha e separe cada comando e parâmetro com um espaço ou um tab.

Quando o mesmo comando é gravado duas ou mais vezes em um e-mail, o segundo comando e os subseqüentes serão ignorados.

Comando	Parâmetro	Descrição
#Password	Senha	Use este comando no início do e-mail quando uma senha para somente leitura ou de acesso total for definida. Você pode omitir este comando quando a senha não for definida.
#NetworkInfo		Defina este comando quando desejar verificar informações na lista de configurações de rede.
#Status		Defina este comando quando desejar verificar o status da impressora.
#SetMsgAddr	Endereço de E-mail do destinatário	Use este comando para especificar o endereço de e-mail para o qual os relatórios de e-mail são enviados. Este comando pode ser usado somente quando a senha de acesso total for especificada pelo comando #Password.

Exemplo de comandos

1. Quando a senha somente leitura for “ronly”, e para verificar o status da impressora:

```
#Password ronly
#Status
```
2. Quando a senha de acesso total for “admin”, e para definir o endereço de e-mail para “service@xerox.com”:

```
#Password admin
#SetMsgAddr service@xerox.com
```
3. Quando a senha de acesso total for “admin”, e para definir o endereço de e-mail de destinatário para “service@xerox.com”, confirme o resultado da configuração na lista de configurações de rede:

```
#Password admin
#SetMsgAddr service@xerox.com
#NetworkInfo
```

Observação: Descreva o comando “#SetMsgAddr” antes do comando “#NetworkInfo”. Se eles forem escritos invertidos, as informações recuperadas pelo comando “#NetworkInfo” e o resultado da execução do comando “#SetMsgAddr” poderão variar.

Verificação das contagens de páginas

O número total de páginas impressas pode ser verificado no painel de controle. Três medidores estão disponíveis: Total de impressões, Impressões em cores e Impressões em preto e branco.

O medidor de faturamento conta o número de páginas impressas apropriadamente. A impressão em uma face (incluindo Várias em -1) é contada como uma impressão e a impressão em frente e verso é contada como duas. Durante a impressão em frente e verso, se ocorrer um erro após o lado um ser impresso apropriadamente, ela será contada como uma.

Ao imprimir dados em cores, que foram convertidos pelo uso do perfil em um aplicativo, com a configuração Cores (Auto), os dados serão impressos em cores mesmo que pareçam ser em preto e branco no monitor. Nesse caso, as impressões em cores são aumentadas.

Ao fazer impressão em frente e verso, uma página em branco pode ser inserida automaticamente dependendo das configurações no aplicativo. Neste caso, a página em branco é contada como uma página.

Proceda da seguinte maneira para verificar um medidor:

1. Pressione o botão **Menu**.
2. Pressione o botão **Seta para cima** ou **Seta para baixo** até que o **Medidor de faturamento** seja exibido e, em seguida, pressione o botão **Seta para frente** ou **OK**.
3. Pressione o botão **Seta para cima** ou **Seta para baixo** até que o medidor desejado seja exibido.
4. Depois de verificar, pressione o botão **Menu**.

Movendo a impressora

Execute os procedimentos a seguir ao mover a impressora.

Para obter as precauções e diretrizes para mover com segurança a impressora, consulte [Segurança do usuário](#) na página 1-2.

A impressora, configurada com os acessórios opcionais, bandejas do papel, consumíveis e papel, pesa 29,5 kg (64,5 lb.). Para mover o equipamento, são necessárias duas ou mais pessoas.

Ao levantar a impressora, assegure-se de observar os seguintes pontos. Se isso não for feito a impressora poderá cair e causar ferimentos.

Dois pessoas, uma voltada para a parte dianteira (painel de controle) e a outra voltada para a parte traseira da impressora, devem segurar firmemente as áreas recuadas na parte inferior de ambos os lados da impressora. Nunca tente levantar a impressora segurando em quaisquer outras áreas.

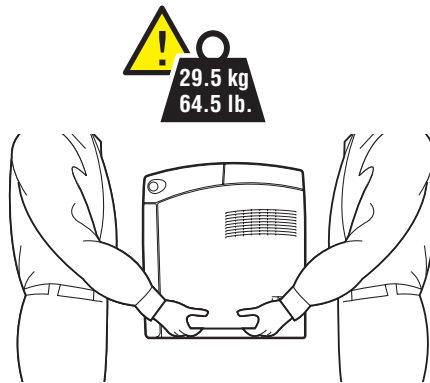

6180-040

Aviso: Se o alimentador de 550 folhas (opcional) tiver sido instalado, desinstale-o antes de mover a impressora. Se não ele não estiver firmemente instalado na impressora, poderá cair no chão e causar ferimentos. Para obter detalhes sobre como desinstalar as opções, consulte a folha de instruções enviada com cada opção.

Observação: A lado dianteiro dessa impressora é mais pesado que o lado traseiro. Observe essa diferença no peso ao mover a impressora.

1. Desligue a impressora.

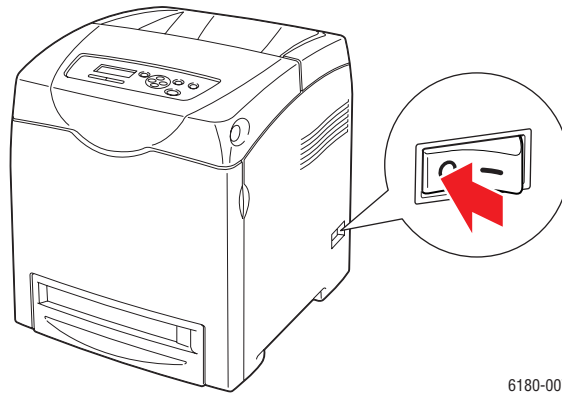

2. Desconecte o cabo de alimentação, o cabo de interface e quaisquer outros cabos.

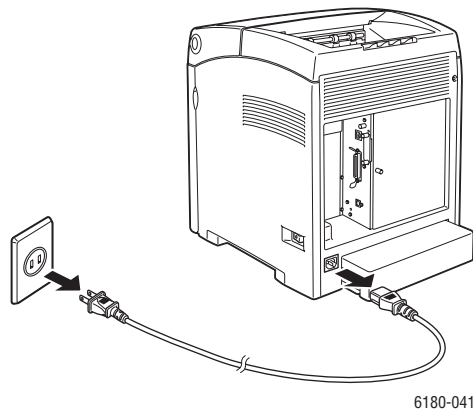

Aviso: Para evitar choque elétrico, nunca toque no plugue de alimentação com as mãos molhadas. Ao remover o cabo de alimentação, assegure-se de puxar o plugue e não o cabo. Se puxar o cabo poderá danificá-lo, o que pode provocar incêndio ou choque elétrico.

3. Remova qualquer papel da bandeja de saída e retorne o ajustador do batente de papel para sua posição original.

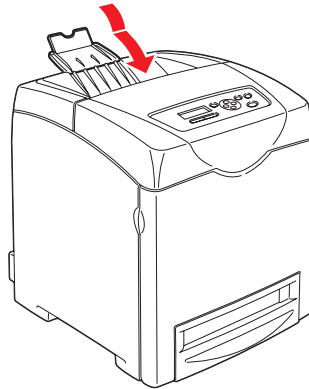

6180-042

4. Remova todo o papel da Bandeja 1 (MPT) e, em seguida, feche a tampa frontal. Mantenha o papel embalado e afastado de umidade e sujeira.

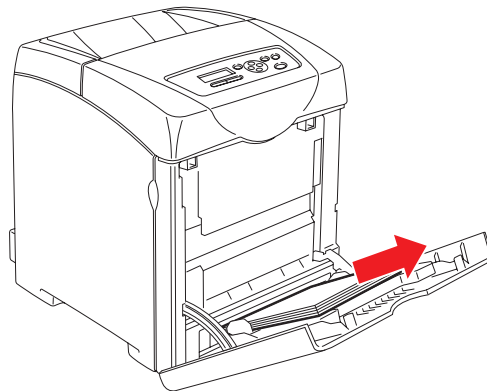

6180-043

5. Retire a bandeja do papel da impressora e remova todo o papel da bandeja; em seguida, reinstale-a. Mantenha o papel embalado e afastado de umidade e sujeira.

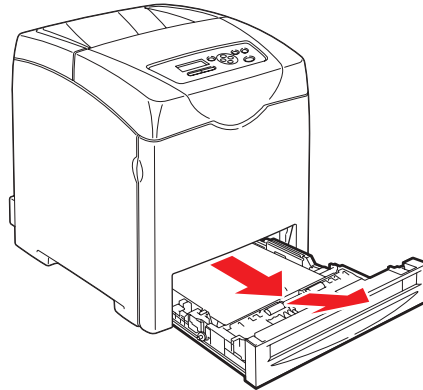

6180-024

6. Levante a impressora e mova-a com cuidado.

Observação: Se for necessário mover a impressora para uma distância longa, os cartuchos de impressão deverão ser removidos para impedir o derramamento de toner, e a impressora deverá ser embalada em uma caixa.

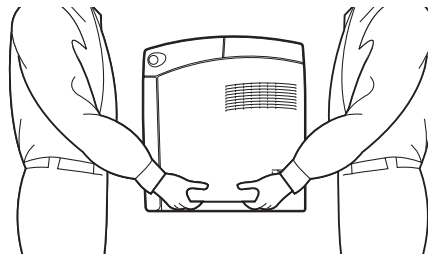

6180-044

7. Depois de transportar a impressora, ajuste o registro de cor antes de usá-la.

Veja também:

[Registro de cores](#) na página 6-7

Índice

A

- ajuda
 - recursos, 2-11
- alteração do endereço IP usando o CentreWare IS, 3-9
- assistência técnica, 2-11
- Assistente Web de Suporte, 7-26
- ativação
 - opções, 7-20
- ativação de DHCP na impressora, 3-6
- ativação de IP auto na impressora, 3-6
- automática
 - Impressão em frente e verso, 4-22

B

- Bandeja 1 (MPT)
 - colocação de papel, 4-9
 - configurações, 5-5
 - impressão de envelopes, 4-28
 - impressão de etiquetas, 4-29
 - impressão de papel brilhante, 4-34
 - impressão de papel de tamanho personalizado, 4-40
 - impressão de transparências, 4-25
- bandejas
 - adicionais, 2-5
 - configurações comuns, 5-4
 - opções, 2-5
- Bandejas 2-3
 - colocação de papel, 4-12
 - impressão de etiquetas, 4-31
 - impressão de papel brilhante, 4-36

C

- CentreWare IS
 - ajuda on-line para, 8-5
 - alteração ou modificação do endereço IP da impressora, 3-9
 - ativação de DHCP, 3-7
 - configuração dinâmica do endereço IP da impressora, 3-6
 - gerenciamento da impressora, 8-5
 - início, 8-5
 - verificação de status, 2-9

- colocação de papel
 - Bandeja 1 (MPT), 4-9
 - Bandejas 2-3, 4-12
- como verificar o medidor, 8-9
- conexão
 - Ethernet, 3-3
 - paralela, 3-4
 - USB, 3-4
- conexão de rede, 3-3
 - Ethernet, 3-3
- conexão Ethernet, 3-3
- configuração
 - acessórios opcionais, 2-10
 - automática do endereço IP da impressora (somente Windows), 3-6
 - dinâmica do endereço IP da impressora, 3-6
 - manual do endereço IP da impressora, 3-8
 - configuração automática do endereço IP da impressora (somente Windows), 3-6
 - configuração da porta paralela, 5-10
 - configuração da rede, 3-2
 - Configuração de bandejas do papel, 2-10
 - configuração dinâmica do endereço IP da impressora, 3-6
 - configuração do endereço de rede, 3-5
 - configuração manual do endereço IP da impressora, 3-8
 - anula DHCP, 3-8
 - anula IP auto, 3-8
 - configurações do menu
 - alteração, 5-3
 - Bandeja 1 (MPT), 5-5
 - configurações do sistema, 5-10
 - consumíveis, 8-3
 - mensagens de erro, 7-21

D

- desligando a impressora, 1-6
- DHCP
 - ativação com o CentreWare IS, 3-7
 - ativação no painel de controle, 3-6
 - ativado por padrão em impressoras Phaser, 3-6

- configuração dinâmica do endereço IP da impressora, 3-6
 - configuração manual do endereço IP da impressora, 3-8
 - diretrizes
 - armazenamento de papel, 4-4
 - envelopes, 4-26
 - etiquetas, 4-29
 - impressão automática em frente e verso, 4-22
 - impressão nos dois lados do papel, 4-22
 - operacional, 1-5
 - papel brilhante, 4-34
 - segurança na impressão, 1-5
 - uso do papel, 4-3
 - diretrizes para uso
 - papel, 4-3
 - driver da impressora
 - disponíveis, 3-10
 - Guia Layout, 4-17
 - Guia Opções de saída, 4-17
 - Guia Papel/Qualidade, 4-17
 - instalação, 3-10
 - linguagens de descrição de páginas, 3-10
 - Macintosh, 3-10
 - Macintosh OS X, versão 10.4, 3-13
 - Macintosh OS X, versões 10.2 e 10.3, 3-11
 - PCL, 3-10
 - PostScript, 3-10
 - sistemas operacionais, 3-10
 - UNIX (Linux), 3-10
 - Windows 2000 ou posterior, 3-11
 - Driver PostScript do Windows, 3-10
 - drivers
 - descrição, 3-10
 - disponíveis, 3-10
 - instalação, 3-10
 - Macintosh, 3-10
 - Macintosh OS X, versão 10.4, 3-13
 - Macintosh OS X, versões 10.2 e 10.3, 3-11
 - PCL, 3-10
 - PostScript, 3-10
 - seleção de impressão em frente e verso., 4-23
 - UNIX (Linux), 3-10
 - Windows 2000 ou posterior, 3-11
 - drivers da impressora disponíveis, 3-10
- E**
- e-mail
 - comandos para, 8-8
 - endereço IP
 - alteração ou modificação usando o CentreWare IS, 3-9
 - configuração automática (somente Windows), 3-6
 - configuração dinâmica, 3-6
 - configuração manual, 3-8
 - Endereços TCP/IP, 3-5
 - envelopes, 4-26
 - diretrizes, 4-26
 - impressão da Bandeja 1 (MPT), 4-28
 - escolha de uma conexão de rede, 3-3
 - espaço
 - local da impressora, 1-4
 - etiquetas, 4-29
 - diretrizes, 4-29
 - impressão da Bandeja 1 (MPT), 4-29
 - impressão das bandejas 2-3, 4-31
- G**
- gerenciamento
 - impressora, 8-5
- I**
- impressão
 - automática em frente e verso, 4-22
 - diretrizes de segurança, 1-5
 - envelopes, 4-26
 - com driver PCL, 4-28
 - com driver PostScript, 4-28
 - etiquetas, 4-29
 - Frente e verso, 4-23
 - Guia Layout, 4-17
 - Guia Opções de saída, 4-17
 - guia Papel/Qualidade, 4-17
 - nos dois lados do papel, 4-22
 - opções
 - Macintosh, 4-19
 - seleção, 4-17, 4-19
 - Windows, 4-17
 - opções de borda de encadernação, 4-23
 - páginas com impressão em frente e verso, 4-22
 - papel brilhante, 4-34

- papel longo ou de tamanho personalizado, 4-39
 - papel personalizado
 - com driver PCL, 4-40
 - seleção das opções, 4-16
 - seleção das opções de impressão para um trabalho individual
 - Macintosh, 4-19
 - Windows, 4-17
 - seleção das preferências de impressão (Windows), 4-16
 - seleção de frente e verso, 4-23
 - transparências, 4-24
 - com driver PCL, 4-26
 - com driver PostScript, 4-25
 - impressão de documento confidencial
 - impressão protegida, 4-41
 - impressão de prova, 4-44
 - impressão em frente e verso, 4-22
 - automática, 4-22
 - opções de borda de encadernação, 4-23
 - seleção, 4-23
 - impressão protegida, 4-41
 - impressora
 - alteração ou modificação do endereço IP usando CentreWare IS, 3-9
 - ativação de DHCP, 3-6
 - ativação de IP auto, 3-6
 - configuração do endereço IP, 3-6
 - drivers, 3-10
 - espaço, 1-4
 - gerenciamento, 8-5
 - limpeza, 8-2
 - Limpeza da parte externa, 8-2
 - limpeza na parte interna, 8-2
 - local, 1-4
 - movendo, 8-10
 - opções, 2-5
 - peças internas, 2-3
 - peças principais da, 2-2
 - recursos de informações, 2-11
 - registro, 7-27
 - símbolos de cuidado, 1-7
 - suprimentos, 1-5
 - vista traseira da, 2-2, 2-3
 - informações
 - assistência técnica, 2-11
 - ferramentas de gerenciamento da impressora, 2-11
 - Guia de instalação, 2-11
 - Guia de utilização rápida, 2-11
 - links da Web, 2-11
 - páginas informativas, 2-11
 - recursos, 2-11
 - sobre a impressora, 2-11
 - tutoriais em vídeo, 2-11
 - informações sobre regulamentação
 - Estados Unidos, 1-9
 - Europa, 1-10
 - instalação dos drivers da impressora, 3-10
 - Mac OS X, versão 10.2 e 10.3, 3-11
 - Mac OS X, versão 10.4, 3-13
 - Windows 2000 ou posterior, 3-11
 - instruções operacionais, 1-5
 - IP auto
 - configuração dinâmica do endereço IP da impressora, 3-6
 - configuração manual do endereço IP da impressora, 3-8
 - itens de manutenção de rotina, 8-3
- L**
- LAN (rede local), 3-5
 - limpeza
 - impressora, 8-2
 - parte externa da impressora, 8-2
 - parte interna da impressora, 8-2
 - links da Web, 7-27
 - informações, 2-11
 - local da impressora, 1-4
- M**
- Macintosh
 - configurações do driver PostScript, 4-19
 - seleção das opções de impressão para um trabalho individual, 4-19
 - Macintosh OS X, versão 10.4, 3-13
 - Macintosh OS X, versões 10.2 e 10.3
 - drivers da impressora, 3-11
 - manutenção
 - itens de manutenção de rotina, 8-3
 - segurança, 1-4
 - solicitação de suprimentos, 8-3
 - Mapa de menus, 2-7, 5-16
 - material
 - suportado, 4-2
 - tipos inaceitáveis, 4-4

material especial, 4-24
 envelopes, 4-26
 etiquetas, 4-29
 papel brilhante, 4-34
 papel de tamanho personalizado, 4-39
 papel longo, 4-39
 transparências, 4-24

medidores
 total das contagens de páginas, 8-9

medidores de faturamento, 5-7
 total de páginas impressas, 8-9

memória, 2-5

mensagens
 painel de controle, 7-26
 PrintingScout, 7-26

mensagens de aviso e de erro, 7-26

mensagens de erro
 painel de controle, 7-21
 sobre os consumíveis, 7-21

mensagens de erro e de aviso, 7-26

menus
 configurações da bandeja, 5-4
 configurações da bandeja comum, 5-4

menus do painel de controle
 alteração das configurações, 5-3
 configuração da porta paralela, 5-10
 configurações da bandeja, 5-4
 configurações do sistema, 5-10
 descrição de, 5-4
 modo de manutenção, 5-13
 páginas informativas, 5-6
 painel de controle, 5-15

modificação do endereço IP usando o
 CentreWare IS, 3-9

modo
 economia de energia, 2-8
 saída, 2-8

modo de economia de energia, 2-8
 saída, 2-8

modo de manutenção, 5-13

movendo
 impressora, 8-10

N

nível de segurança do laser, 1-3

O

obtenção de ajuda, 7-26
 alertas do PrintingScout, 7-26
 assistência técnica, 2-11
 Assistente Web de Suporte, 7-26

opções
 alimentador de 550 folhas, 2-5
 ativação, 7-20
 impressão, 4-16
 impressora, 2-5
 memória, 2-5
 placa de multiprotocolo, 2-5
 placa de rede de multiprotocolo, 2-5
 unidade frente e verso, 2-5

opções de impressão de borda de
 encadernação, 4-23

P

páginas informativas, 2-7
 Configuração, 2-7
 Mapa de menus, 2-7
 menu do painel de controle, 5-6

painel de controle, 2-6
 display, 2-6
 layout, 2-6
 Mapa de menus, 2-7
 mensagens, 7-26
 mensagens de erro, 7-21
 menus, 5-2
 Página de configuração, 2-7
 páginas informativas, 2-7

papel
 brilhante, 4-34
 colocação do papel nas bandejas, 4-9
 configuração de bandejas, 4-7
 configuração de tamanhos, 4-8
 configuração de tipos, 4-7
 dano à impressora, 4-4
 diretrizes para armazenamento, 4-4
 diretrizes para uso, 4-3
 envelopes, 4-26
 etiquetas, 4-29
 impressão em material especial, 4-24
 papel longo, 4-39
 suportado, 4-2
 tamanhos personalizados, 4-39
 tipos, 4-2
 tipos de material inaceitáveis, 4-4
 transparências, 4-24

- papel brilhante, 4-34
 - diretrizes para impressão, 4-34
 - impressão da Bandeja 1 (MPT), 4-34
 - impressão das bandejas 2-3, 4-36
 - papel de tamanho personalizado, 4-39
 - impressão da Bandeja 1 (MPT), 4-40
 - suportado para a Bandeja 1 (MPT), 4-39
 - papel e material não aceitos, 4-4
 - papel e material suportados, 4-2
 - papel longo, 4-39
 - papel personalizado
 - definição de tamanho
 - com driver PCL, 4-39
 - papel pré-impresso, 4-9
 - PCL, 3-10
 - placa de rede de multiprotocolo, 2-5
 - PostScript, 3-10
 - PrintingScout
 - alertas, 7-26
 - status da impressora, 8-5
- Q**
- qualidade de impressão
 - problemas, 6-2
- R**
- reciclagem de suprimentos, 8-4
 - recursos
 - informações, 2-11
 - recursos do site da web, 7-27
 - rede
 - configuração do endereço de rede, 3-5
 - criação de uma LAN (rede local), 3-5
 - Endereços TCP/IP e IP, 3-5
 - escolha de uma conexão de rede, 3-3
 - instalação e configuração, 3-2
 - registrando a impressora, 7-27
 - registro de cores
 - ajuste, 6-7
 - ajuste automático, 6-7
 - ajuste manual, 6-7
 - ativação/desativação do ajuste
 - automático, 6-9
 - determinação de valores, 6-8
 - impressão do gráfico de correção, 6-7
 - inserção de valores, 6-8
 - regulatory information
 - Canada, 1-9
- S**
- segurança
 - diretrizes para impressão, 1-5
 - elétrica, 1-2
 - laser, 1-3
 - manutenção, 1-4
 - operacional, 1-4
 - símbolos, 1-7
 - segurança elétrica, 1-2
 - segurança operacional, 1-4
 - seleção
 - Impressão em frente e verso, 4-23
 - opções de impressão, 4-16
 - opções de impressão para um trabalho individual
 - Macintosh, 4-19
 - Windows, 4-17
 - preferências de impressão (Windows), 4-16
 - símbolos de cuidado, 1-7
 - símbolos de segurança gravados no produto, 1-7
 - sistemas operacionais
 - drivers da impressora, 3-10
 - solicitação de suprimentos, 8-3
 - solução de problemas
 - assistência técnica, 2-11
 - status da impressora
 - PrintingScout, 8-5
 - Status da mensagem, 8-6
 - verificação via e-mail, 8-7
 - Status da mensagem
 - comandos, 8-8
 - configuração, 8-6
 - verificação do status da impressora, 8-6
 - status de impressão
 - verificação, 2-9
 - suprimentos, 1-5
 - quando solicitar, 8-3
 - reciclagem, 8-4
 - solicitação, 8-3

T

tamanhos e gramaturas de papel suportados

Bandeja 1 (MPT), 4-5

Bandejas 2-3, 4-5

trabalho

opções de impressão individual

Macintosh, 4-19

Windows, 4-17

seleção das opções de impressão

Windows, 4-17

transparências, 4-24

diretrizes, 4-24

impressão da Bandeja 1 (MPT), 4-25

U

unidade frente e verso, 2-5

USB, 3-4

V

verificação das páginas impressas

como verificar o medidor, 8-9

W

Windows

instalar os drivers da impressora para o

Windows 2000 ou posterior, 3-11

opções de impressão, 4-17

seleção das opções de impressão para um
trabalho individual, 4-17

X

Xerox

programas de reciclagem de
suprimentos, 8-4

recursos do site da web, 7-27