

THE DOCUMENT COMPANY

XEROX



Phaser® 6200
Imprimante couleur laser

Guide des caractéristiques

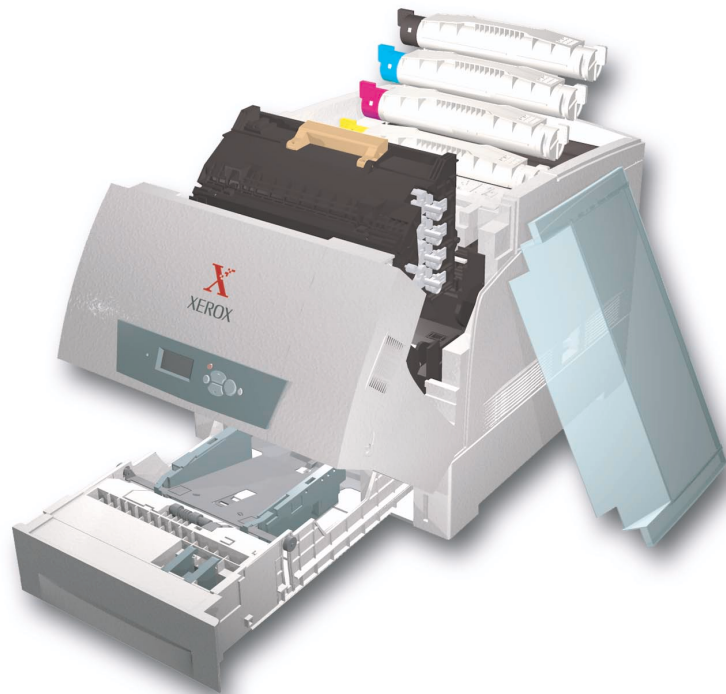

Tektronix

COLOR PRINTERS BY

XEROX

Copyright © 2002, Xerox Corporation. Tous droits réservés. Le programme est soumis aux lois américaines sur la protection des œuvres non publiées. Il est interdit de reproduire le contenu de cette publication sous quelque forme que ce soit sans l'autorisation de Xerox Corporation.

La protection garantie par les droits d'auteur s'applique à tout ce qui se rapporte à la forme et au fond des informations et du matériel étant actuellement permis par les dispositions législatives ou la jurisprudence ou accordés ci-après, y compris sans limite aucune, le matériel provenant des programmes logiciels apparaissant sur les écrans tels que les styles, les modèles, les icônes, l'aspect des pages écrans, etc.

XEROX®, The Document Company®, le X stylisé, CentreWare®, DocuPrint®, Made For Each Other®, Phaser®, PhaserShare®, l'icône TekColor® et WorkSet® sont des marques déposées de Xerox Corporation. infoSMART™, PhaserPort™, PhaserPrint™, PhaserSMART™, PhaserSym™, PhaserTools™ et le nom TekColor™ sont des marques commerciales de Xerox Corporation.

Adobe®, Acrobat®, Acrobat® Reader®, Illustrator®, PageMaker®, Photoshop®, PostScript®, ATM®, Adobe Garamond®, Birch®, Carta®, Mythos®, Quake® et Tekton® sont des marques déposées et Adobe Jenson™, la technologie Adobe Brilliant Screens™ et IntelliSelect™ sont des marques commerciales de Adobe Systems Incorporated ou de ses filiales qui peuvent être déposées sous certaines juridictions.

Apple®, LaserWriter®, LocalTalk®, Macintosh®, Mac® OS, AppleTalk®, TrueType2®, Apple Chancery®, Chicago®, Geneva®, Monaco® et New York® sont des marques déposées et QuickDraw™ est une marque commerciale de Apple Computer Incorporated.

Marigold™ et Oxford™ sont des marques commerciales de AlphaOmega Typography.

Avery™ est une marque commerciale d'Avery Dennison Corporation.

PCL® et HP-GL® sont des marques déposées de Hewlett-Packard Corporation.

Hoefler Text a été conçu par Hoefler Type Foundry.

ITC Avant Guard Gothic®, ITC Bookman®, ITC Lubalin Graph®, ITC Mona Lisa®, ITC Symbol®, ITC Zapf Chancery® et ITC Zapf Dingbats® sont des marques déposées de International Typeface Corporation.

Bernhard Modern™, Clarendon™, Coronet™, Helvetica™, New Century Schoolbook™, Optima™, Palatino™, Stempel Garamond™, Times™ et Univers™ sont des marques commerciales de Linotype-Hell AG et/ou de ses filiales.

MS-DOS® et Windows® sont des marques déposées de Microsoft Corporation.

Wingdings™ au format TrueType® est un produit de Microsoft Corporation. WingDings est une marque commerciale de Microsoft Corporation et TrueType est une marque déposée d'Apple Computer, Inc.

Albertus™, Arial™, Gill Sans™, Joanna™ et Times New Roman™ sont des marques commerciales de Monotype Corporation.

Antique Olive® est une marque déposée de M. Olive.

Eurostile™ est une marque commerciale de Nebiolo.

Novell® et NetWare® sont des marques déposées de Novell, Incorporated.

Sun® et Sun Microsystems® sont des marques déposées de Sun Microsystems, Incorporated. SPARC® est une marque déposée de SPARC International, Incorporated. SPARCstation™ est une marque commerciale de SPARC International, Incorporated, accordée exclusivement sous licence à Sun Microsystems, Incorporated.

UNIX® est une marque déposée aux Etats-Unis et dans d'autres pays, accordée sous licence exclusivement par le biais de X/Open Company Limited.

A titre de partenaire ENERGY STAR®, Xerox Corporation a déterminé que ce produit répond aux directives ENERGY STAR en matière d'efficacité énergétique. Le nom et le logo ENERGY STAR sont des marques déposées aux Etats-Unis.



Ce produit utilise un code pour SHA-1 écrit par John Halleck et employé avec son accord.

Ce produit comprend un composant de LZW faisant l'objet d'une licence déposée aux Etats-Unis sous le numéro 4,558,302.

Les autres noms sont des marques ou des marques déposées de leurs détenteurs respectifs.

Les couleurs PANTONE® générées par l'imprimante couleur Phaser 6200 sont des simulations en quadrichromie et/ou trichromie qui ne correspondent pas nécessairement aux normes de couleurs identifiées PANTONE. Utilisez les manuels de référence couleur PANTONE pour obtenir des couleurs précises.

Les simulations de couleur PANTONE ne peuvent être obtenues sur ce produit que lors d'un pilotage par des produits logiciels sous licence Pantone. Contactez Pantone, Inc. pour obtenir la liste des logiciels appropriés.

Sommaire

Éléments de l'imprimante	1
Vue avant	1
Vue arrière	2
Composants internes	2
Options	3
Utilisation du panneau avant	4
Description du panneau avant	4
Carte du menu	5
Accès aux pages imprimables	5
Messages d'erreur	5
Fonctions des pilotes	6
Modes de qualité d'impression	6
Correction des couleurs TekColor™	7
Travaux d'impression sécurisée, travaux d'impression d'épreuves et travaux d'impression enregistrée	8
Pages de séparation	10
Impression de plusieurs pages sur une feuille (n pages par feuille)	10
Impression en mode brochure	11
Images en négatif et images miroir	12
Echelonnement	12
Réglage automatique	13
Filigrane	14
Lissage d'image	14
Papier de format personnalisé	15
Pages de couverture	17
Paramètres de l'imprimante	19
Impression de la page de démarrage	19
Economie d'énergie	20
Mode protégé pour les menus du panneau avant	20
Délai de chargement du papier	21
Intensité du panneau avant	22
Contraste du panneau avant	22
Mode Intelligent Ready	22
Langue du panneau avant	23

Polices	24
Polices résidentes (PostScript)	24
Police résidentes (PCL5c)	24
Impression d'une liste de polices résidentes	24
Téléchargement de polices	26
Téléchargement de polices depuis un Macintosh	26
Téléchargement de polices depuis un PC	27
Index	28

Éléments de l'imprimante

Vue avant

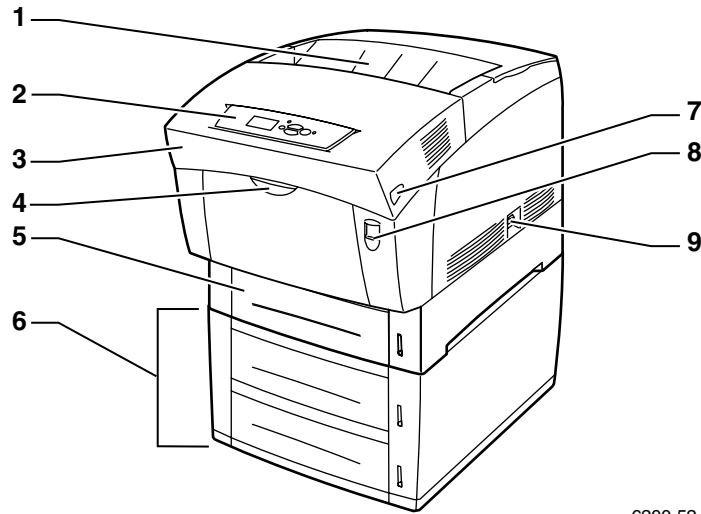

6200-52

1. Bac de sortie/capot supérieur
2. Panneau avant
3. Capot avant
4. Poignée d'ouverture du bac multisupport (MPT)
5. Bac 1
6. Bacs 2 et 3 (bac grande capacité en option)
7. Loquet d'ouverture du panneau avant B
8. Loquet d'ouverture du panneau avant A
9. Commutateur d'alimentation

Vue arrière

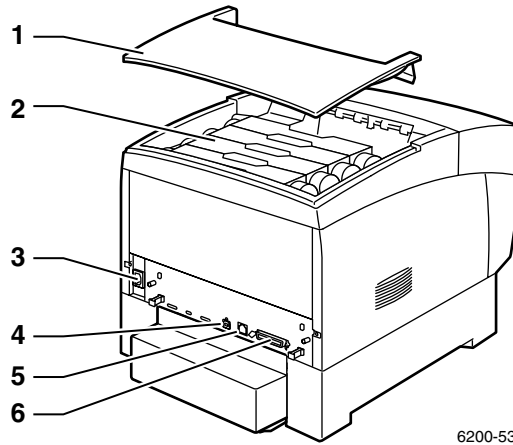

6200-53

1. Capot supérieur
2. Cartouches de toner
3. Prise du cordon d'alimentation
4. Connecteur USB
5. Connecteur Ethernet 10/100 Base-T
6. Connecteur parallèle

Composants internes

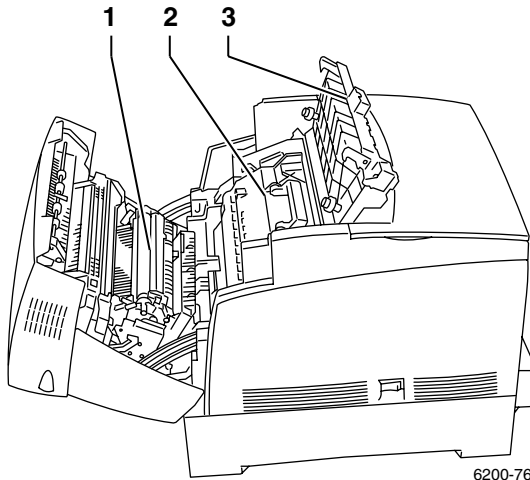

6200-76

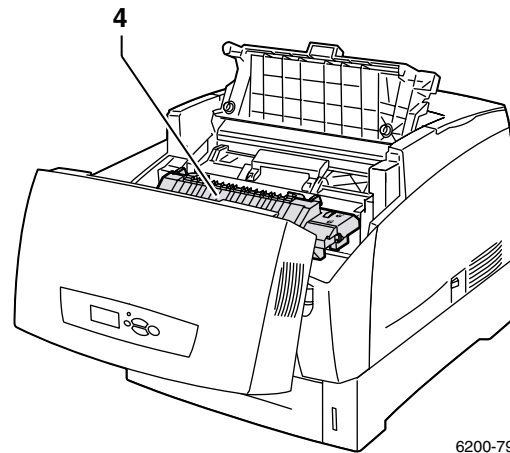

6200-79

1. Rouleau de transfert
2. Unité imageur
3. Capot supérieur C
4. Fuser

Options

Outre le bac d'alimentation grande capacité (illustré à la page 1), vous pouvez commander les options suivantes :

- Disque dur interne
- Mémoire supplémentaire
- Kit de mise à niveau de Phaser 6200 B vers Phaser 6200 N
- Kit de mise à niveau de Phaser 6200 N vers Phaser 6200 DP

Pour des références et des informations sur ces options ainsi que sur les consommables et le papier, reportez-vous à la section *Consommables* du *Guide de support* sur le **CD-ROM Documentation interactive** ou rendez-vous sur le site Web des consommables Xerox à l'adresse : www.xerox.com/officeprinting/6200supplies.

Utilisation du panneau avant

Description du panneau avant

Le panneau avant :

- Affiche l'état de fonctionnement de l'imprimante (**Impression, Prêt à imprimer**, etc.).
- Vous avertit de la nécessité de remplacer les consommables, de charger le papier et d'éliminer les bouchages.
- Permet d'accéder à des outils et des pages d'informations pour vous aider à résoudre les problèmes.
- Permet de changer les paramètres d'imprimante et de réseau ; les paramètres du pilote ont préséance sur les réglages effectués sur le panneau avant de l'imprimante.
- Permet d'imprimer des travaux d'impression sécurisés, des travaux d'impression d'épreuves et des travaux d'impression enregistrés que vous avez stockés sur le disque dur de l'imprimante. Pour plus d'informations, reportez-vous à l'aide du pilote de l'imprimante ou à la section *Fonctions du pilote* du *Guide des fonctions* sur le **CD-ROM Documentation interactive**.
- Lorsque vous insérez du papier dans un bac, un message demande de sélectionner le type de papier afin que le réglage de fuser approprié soit utilisé. Pour plus d'informations, reportez-vous à la section *Bacs* du *Guide des bacs et du papier* sur le **CD-ROM Documentation interactive**.

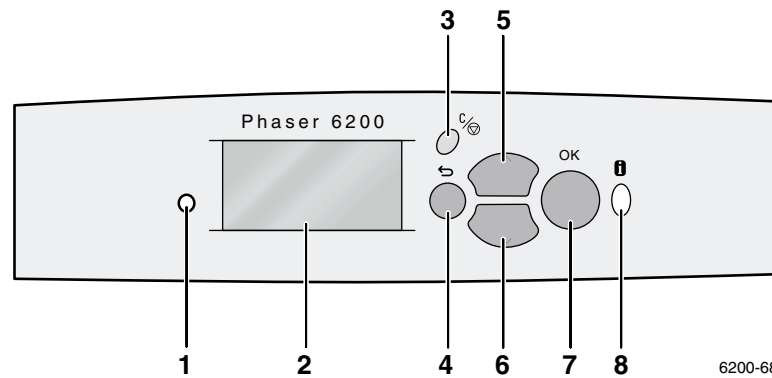

<p>1 Voyant d'état Clignote = L'imprimante est occupée Vert = OK Jaune = Avertissement, poursuite de l'impression Rouge = Problème, arrêt de l'impression</p>	<p>5 Touche Flèche haut Défilement vers le haut dans les menus</p>
<p>2 Affichage graphique du panneau avant</p>	<p>6 Touche Flèche bas Défilement vers le bas dans les menus</p>
<p>3 Touche Annuler l'impression</p>	<p>7 Touche OK</p>
<p>4 Touche Précédent</p>	<p>8 Touche Information Fournit des informations complémentaires sur le message actuellement affiché, par exemple des instructions d'élimination de bouchage.</p>

Carte du menu

Pour une liste complète des pages imprimables, imprimez la Carte du menu :

1. Sélectionnez **Menus** sur le panneau avant et appuyez sur la touche **OK**.
2. Sélectionnez **Imprimer la carte du menu** et appuyez sur la touche **OK**.

Accès aux pages imprimables

Accédez à ces pages depuis le **Menu Pages imprimables** (ou le **Menu Support**) :

1. Sur le panneau avant, passez au **Menu Pages imprimables** à l'aide la touche **Flèche bas** ou **Flèche Haut** et appuyez sur la touche **OK**.
2. Passez à l'option de menu correspondant à la page imprimable désirée (par exemple **Imprimer la page Conseils papier**) avec la touche **Flèche bas** ou **Flèche haut** et appuyez sur la touche **OK**.

Messages d'erreur

En présence d'un problème sur l'imprimante, l'affichage du panneau avant (1) affiche le message d'erreur. Appuyez sur le bouton **i** (2) pour en savoir plus sur le message d'erreur ainsi que sur la solution au problème.

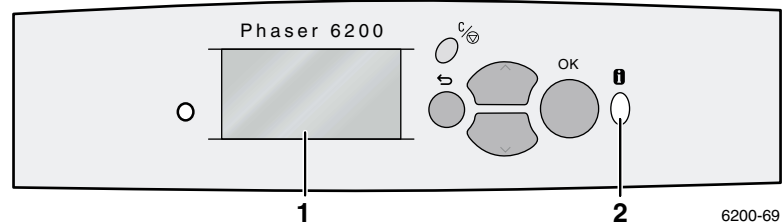

IMPRIMANTE COULEUR PHASER® 6200

Carte du menu

Remarque : Toutes les pages imprimables sont en rouge.

Imprimer la carte du menu

Imprime cette page

Menu Info consommables

Fournit des informations sur l'utilisation des consommables

Menu Configuration de connectivité

Fournit des outils d'aide à la connexion de l'imprimante à un réseau

Menu Configuration de l'imprimante

Fournit des outils permettant de configurer le comportement par défaut de l'imprimante

Menu Pages imprimables

Fournit la liste de toutes les pages stockées dans l'imprimante pour en simplifier l'impression

Menu Support

Fournit des outils et des informations sur le dépannage de l'imprimante

Imprimer la page des consommables Durée de vie du toner jaune Durée de vie du fuser
Imprimer la page Conseils papier Durée de vie du toner noir Nombre total d'impressions
 Durée de vie du toner cyan Durée de vie de l'unité imageur
 Durée de vie du toner magenta Durée de vie du rouleau de transfert

Imprimer Page de configuration de connexion CentreWare IS* IPP* Menu Configuration parallèle
 EtherTalk* SLP* Menu Configuration USB
Imprimer les pages de configuration NetWare* SSDP* Réinitialisez la configuration
 Menu Adresse TCP/IP* Définir le type de trame IPX* Régler la vitesse Ethernet* de connectivité
 TCP/IP*

Imprimer les pages de configuration Définir la langue du panneau avant
Menu Configuration de bac Menu Configuration du bac multisupport Définir la source de papier Définir l'impression recto-verso³
 Définir le type de papier du bac 1 Définir le mode de qualité d'impression
 Définir le type de papier du bac 2² Lissage d'image
 Définir le type de papier du bac 3² Définir la correction TekColor
 Définir les unités personnalisées **Menu Valeurs par défaut des travaux PCL** Définir le numéro de police
Menu Valeurs par défaut des travaux Réinitialiser les valeurs par défaut des travaux Définir le pas
 Panneau avant accessible Définir la taille du point
Menu Réinitialiser la configuration de l'imprimante Réinitialiser la configuration de l'imprimante MAINTENANT Sélectionner un jeu de symboles
 Infos erreurs PostScript Economie d'énergie Définir l'orientation
 Définir le délai d'économie d'énergie Valeur par défaut métriques Définir la longueur de page
 Définir le délai de chargement du papier Fin de ligne

Travaux d'impression d'épreuves¹ **Imprimer des pages d'échantillon CMJN**
 Travaux d'impression enregistrés¹ **Imprimer des pages d'échantillon RVB**
 Travaux d'impression sécurisés¹ **Imprimer le Guide d'assistance**
 Démonstration graphique **Imprimer la page des consommables**
 Démonstration de bureau **Imprimer des pages de diagnostics**
 Démonstration recto-verso³ **Page Conseils qualité d'impression**
 Imprimer la liste des polices PCL **Imprimer la page Conseils papier**
 Imprimer la liste des polices PostScript **Imprimer Page de configuration de connexion**
 Imprimer le profil d'utilisation **Imprimer la page de démarrage**
 Imprimer le guide de déplacement **Imprimer la carte du menu**
 Imprimer les pages de configuration **Menu Pages de service** Imprimer la page d'étalonnage des marges
 Imprimer une page de calage des couleurs
 Imprimer les pages d'étalonnage des couleurs
 Imprimer des impressions test
 Imprimer la page des défauts répétés
 Imprimer le journal de démarrage NetWare*
 Imprimer le journal d'exécution NetWare*
 Imprimer le journal de démarrage TCP/IP*
 Imprimer le journal d'exécution TCP/IP*
 Imprimer le journal de démarrage AppleTalk*
 Imprimer le journal d'exécution AppleTalk*
 Imprimer le journal de démarrage matériel

Imprimer le Guide d'assistance Modèle
Identification de l'imprimante Nom de l'imprimante
Améliorer la qualité d'impression ? Serveur d'impression*
 Adresse IP*
 Sélectionnez pour installation*
 N° de série
 Date d'activation
Imprimer des pages de diagnostics Questions réseau ?*
Imprimer des impressions test **Menu Info consommables**
Imprimer la page Conseils papier Voir ci-dessus
Imprimer la page des consommables **Résoudre les bourrages papier ?**
Page Conseils qualité d'impression Retirer les salissures d'impression
 Menu Calage des couleurs
 Menu Etalonnage des couleurs
 Menu Etalonner les marges
 Réinitialiser les étalonnages
Imprimer Page de configuration de connexion Imprimer les pages de configuration
Imprimer le journal de démarrage NetWare
Imprimer le journal d'exécution NetWare
Imprimer le journal de démarrage TCP/IP
Imprimer le journal d'exécution TCP/IP
Imprimer le journal de démarrage AppleTalk
Imprimer le journal d'exécution AppleTalk
Imprimer le journal de démarrage matériel
Imprimer le journal d'exécution matériel
 Infos erreurs PostScript
 Réinitialisez la configuration de connectivité
Imprimer la page Conseils papier Prévention des bourrages en ligne
Menu Profil d'utilisation Imprimer le profil d'utilisation
 Rapport complet par courrier électronique*
 Rapport des travaux par courrier électronique*
Menu Outils de service Réinitialiser NVRAM
 Historique des erreurs

Les éléments marqués d'un * n'apparaissent pas sur l'imprimante 6200B

Légendes des fonctions en option - Nécessite -
 1 Disque dur
 2 Bac(s) inférieur(s) optionnel(s)
 3 Fonction recto-verso

Fonctions des pilotes

Modes de qualité d'impression

Vous pouvez choisir différents modes de qualité d'impression pour obtenir la meilleure combinaison de vitesse et de qualité d'impression pour votre travail.

Mode de qualité d'impression	Vitesse maximale pour le papier de format Letter et A4*
Standard <ul style="list-style-type: none"> ■ Mode polyvalent pour l'impression couleur haute vitesse ■ Produit des impressions nettes et précises ■ Convient à la plupart des utilisations de bureau ■ Résolution : 600 x 600 ppp 	Papier normal : <ul style="list-style-type: none"> ■ Jusqu'à 16 ppm Papiers spéciaux : <ul style="list-style-type: none"> ■ Jusqu'à 8 ppm couleur
Amélioré <ul style="list-style-type: none"> ■ Impression couleur de haute qualité avec une bonne qualité de détails couleur à vitesse élevée ■ Adapté aux applications graphiques ■ Nécessite un modèle Phaser 6200N, 6200DP ou 6200DX ■ Résolution : 2400 x 600 ppp 	Papier normal : <ul style="list-style-type: none"> ■ Jusqu'à 16 ppm Papiers spéciaux : <ul style="list-style-type: none"> ■ Jusqu'à 8 ppm couleur
Photo <ul style="list-style-type: none"> ■ Impressions couleur de qualité supérieure ■ Produit des nuances de couleur plus fondues ■ Recommandé pour les impressions de photos, les impressions d'épreuves et les impressions en mode presse ■ Nécessite un modèle Phaser 6200DP ou 6200DX ■ Résolution : 1200 x 1200 ppp 	<ul style="list-style-type: none"> ■ Jusqu'à 8 ppm
Brouillon <ul style="list-style-type: none"> ■ Utilise moins de toner que le mode standard ■ Recommandé pour contrôler la mise en page ■ Résolution : 600 x 600 ppp 	Papier normal : <ul style="list-style-type: none"> ■ Jusqu'à 16 ppm Papiers spéciaux : <ul style="list-style-type: none"> ■ Jusqu'à 8 ppm couleur

* Le nombre approximatif de pages par minute (ppm) n'inclut pas le temps de traitement d'E/S ou d'image. L'impression recto-verso entraîne une vitesse d'impression inférieure.

Pour sélectionner le mode de qualité d'impression dans un pilote pris en charge :

- **Pilote PostScript Windows 95 / Windows 98 / Windows Me :**
Dans l'onglet **Configuration**, sélectionnez une qualité d'impression en déplaçant le curseur.
- **Pilote PostScript Windows NT / Windows 2000 / Windows XP :**
Dans l'onglet **Papier/Qualité**, sélectionnez une qualité d'impression en déplaçant le curseur.
- **Pilote MacOS 8 / MacOS 9 :**
Dans la boîte de dialogue **Imprimer**, cliquez sur **Général**, sélectionnez **Qualité d'impression** dans le menu déroulant, puis sélectionnez le mode désiré pour **Qualité**.
- **Pilote MacOS X (version 10.1 et version ultérieure) :**
Dans la boîte de dialogue **Imprimer**, sélectionnez le menu déroulant **Fonctions de l'imprimante**, puis sélectionnez l'onglet **Qualité d'impression/Couleur**. Sélectionnez le mode désiré pour **Qualité**.

Correction des couleurs TekColor™

Vous pouvez sélectionner une correction des couleurs pour reproduire le mieux possible des spécifications de presse particulières ou les couleurs d'affichage de votre ordinateur. Sinon, choisissez **Automatique** pour laisser l'imprimante adopter automatiquement la correction des couleurs la mieux adaptée aux éléments contenus dans votre document.

Correction des couleurs	Description
Automatique	<ul style="list-style-type: none"> ■ Fournit des résultats optimaux pour les documents composés à la fois de graphiques, de texte et d'images. ■ Utilise automatiquement la meilleure correction des couleurs pour chaque élément (texte, graphiques et photographies) sur la page.
Affichage sRGB	<ul style="list-style-type: none"> ■ Fait correspondre les couleurs à celles d'un écran d'affichage standard.
Couleurs sRGB vives	<ul style="list-style-type: none"> ■ Génère des couleurs très brillantes avec une saturation maximale.
Aucune	<ul style="list-style-type: none"> ■ N'utilise pas de correction des couleurs afin que les couleurs que vous spécifiez dans l'application pour votre travail ne soient pas modifiées. ■ Utilisez cette sélection avec la charte de couleurs Phaser 6200 PANTONE® pour les correspondances de couleurs PANTONE.
Presse SWOP	<ul style="list-style-type: none"> ■ Répond aux normes de publication Web Offset (SWOP).
Presse Euroscale	<ul style="list-style-type: none"> ■ Emule le mode presse du processus en quadrichromie Euroscale.
Presse commerciale	<ul style="list-style-type: none"> ■ Emule un mode presse commercial en quadrichromie. Utilisez cette option pour une correspondance couleur PANTONE® quadrichromie en général. Notez que certaines couleurs PANTONE ne peuvent pas être reproduites.
Presse SNAP	<ul style="list-style-type: none"> ■ Répond à la norme Newsprint.
Noir et blanc	<ul style="list-style-type: none"> ■ Produit une version noir et blanc d'un document. ■ Couleurs converties en niveaux de gris. ■ Utilisez cette correction pour imprimer des pages destinées à être photocopiées en noir et blanc. ■ Utilisez cette correction lorsque les cartouches de toner couleur sont vides.
Utilisez le réglage du panneau avant de l'imprimante	<ul style="list-style-type: none"> ■ Utilisez la correction des couleurs définie au niveau de l'imprimante. ■ La correction de couleurs peut être définie au niveau de l'imprimante via le panneau avant ou via le CentreWare (si disponible).

Remarque

Pour plus d'informations sur la correspondance des couleurs et les profils ICC, accédez à la base de données infoSMART à l'adresse : www.xerox.com/officeprinting/infoSMART

Pour sélectionner la correction des couleurs dans un pilote pris en charge :

- **Pilote PostScript Windows 95 / Windows 98/Windows Me :**
Dans l'onglet **TekColor**, sélectionnez la correction des couleurs désirée. Certaines corrections des couleurs sont groupées sous **Couleur bureau** ou **Correspondance presse**.
- **Pilote PostScript Windows NT / Windows 2000 / Windows XP :**
Dans l'onglet **TekColor**, sélectionnez la correction des couleurs désirée. Certaines corrections des couleurs sont groupées sous **Couleur bureau** ou **Correspondance presse**.
- **Pilote MacOS 8 / MacOS 9 :**
Dans la boîte de dialogue **Imprimer**, cliquez sur **Général**, sélectionnez **TekColor** dans le menu déroulant, puis sélectionnez la correction désirée pour **Couleur**.

■ **Pilote MacOS X (version 10.1 et version ultérieure) :**

Dans la boîte de dialogue **Imprimer**, sélectionnez le menu déroulant **Caractéristiques de l'imprimante**, puis sélectionnez l'onglet **Qualité d'impression/Couleur**. Sélectionnez le mode désiré pour **Correction des couleurs**.

Remarque

Lorsque l'une des cartouches de toner couleur s'épuise lors de l'impression et que vous n'avez pas de cartouche de remplacement, vous pouvez annuler le travail d'impression couleur et le resoumettre sous forme de travail d'impression **Noir et blanc**. Cela vous permet d'utiliser l'imprimante en mode noir et blanc pour quelques centaines d'impressions tout en attendant d'acquérir et d'installer la nouvelle cartouche de toner couleur.

Travaux d'impression sécurisée, travaux d'impression d'épreuves et travaux d'impression enregistrée

Ces fonctions sont disponibles si l'imprimante comporte un disque dur interne. Choisissez l'un des types de travaux suivants :

- **Impression sécurisée :** Imprime des documents confidentiels ; vos travaux protégés par un mot de passe numérique à 4 chiffres sont stockés sur le disque dur de l'imprimante. Les travaux s'impriment uniquement après l'entrée du code numérique à 4 chiffres sur le panneau avant de l'imprimante, puis sont automatiquement supprimés du disque dur.
- **Impression d'épreuves :** Imprime un seul exemplaire d'un travail à plusieurs exemplaires pour vous permettre de corriger l'épreuve. Pour imprimer les autres copies, sélectionnez le nom du travail sur le panneau avant de l'imprimante ; le travail est ensuite automatiquement supprimé du disque dur. Si vous ne souhaitez pas imprimer le reste des copies, supprimez le travail sur le panneau avant.
- **Impression enregistrée :** Stocke le travail sur le disque dur de l'imprimante afin que vous puissiez l'imprimer à la demande. Le travail n'est pas supprimé après l'impression. Cela est pratique pour tout document fréquemment imprimé, par exemple des formulaires fiscaux, des formulaires de ressources humaines ou des formulaires de réquisition.

Remarque

Ces travaux sont stockés sur le disque dur et sont conservés dans l'imprimante même lors de la mise hors tension. Vous ne pouvez pas stocker plus de 100 travaux sur le disque dur par type. Lorsque l'imprimante atteint cette limite, elle supprime automatiquement le plus ancien travail par type avant d'en ajouter un nouveau.

Impression de travaux d'impression sécurisée, de travaux d'impression d'épreuves et de travaux d'impression enregistrée

Utilisez un pilote pris en charge pour spécifier un travail comme travail d'impression sécurisée, d'impression d'épreuves ou d'impression enregistrée :

■ **Pilote PostScript Windows 95 / Windows 98 / Windows Me :**

Dans l'onglet **Configuration**, choisissez le type de travail. Pour un travail d'impression sécurisée, entrez un mot de passe à quatre chiffres à affecter à ce travail. Pour les impressions d'épreuves et les impressions enregistrées, entrez le nom à attribuer à ce travail.

- **Pilote PostScript Windows NT / Windows 2000 / Windows XP :**
Dans l'onglet **Options de sortie**, choisissez le type de travail. Pour un travail d'impression sécurisée, entrez un mot de passe à quatre chiffres à affecter à ce travail. Pour les travaux d'impression d'épreuves et d'impression enregistrée, entrez le nom à attribuer à ce travail.
- **Pilote MacOS 8 / MacOS 9 :**
Dans la boîte de dialogue **Imprimer**, cliquez sur **Général**, sélectionnez **Type de travail** dans une menu déroulant, puis choisissez le type de travail. Pour un travail d'impression sécurisée, entrez un mot de passe à quatre chiffres à affecter à ce travail. Pour les travaux d'impression d'épreuves et d'impression enregistrée, entrez le nom à attribuer à ce travail.
- **Pilote MacOS X (version 10.1 et version ultérieure) :**
Dans la boîte de dialogue **Imprimer**, sélectionnez le menu déroulant **Caractéristiques de l'imprimante**, sélectionnez l'onglet **Type de travail**, puis sélectionnez **Impression sécurisée**, **Impression d'épreuves** ou **Impression enregistrée**. Dans les listes déroulantes, sélectionnez les chiffres pour le mot de passe.

Pour imprimer vos travaux d'impression sécurisée, spécifiez le mot de passe à quatre chiffres sur le panneau avant de l'imprimante :

1. **Menus** étant en surbrillance, passez au **menu Pages imprimables** avec la touche **Flèche bas** et appuyez sur la touche **OK**.
2. Passez à **Travaux d'impression sécurisés** et appuyez sur la touche **OK**.
3. Passez au premier chiffre du mot de passe.

Remarque

Si vous avez entré moins de quatre chiffres dans le champ **Mot de passe** du pilote, entrez des zéros avant votre mot de passe afin d'entrer quatre chiffres sur le panneau avant. Par exemple, si vous avez entré **222** dans le pilote, entrez **0222** sur le panneau avant. Vous pouvez utiliser la touche **Précédent** pour revenir à un chiffre précédent. Tous les travaux associés à ce mot de passe numérique commencent à s'imprimer dès que vous appuyez sur la touche **OK** après l'entrée du quatrième chiffre.

4. Appuyez sur la touche **OK**.
5. Recommencez les étapes 3 et 4 pour les deuxième, troisième et quatrième chiffres.

Pour imprimer un travail d'impression enregistrée ou le reste des copies d'un travail d'impression d'épreuves, sélectionnez le nom du travail sur le panneau avant de l'imprimante :

1. **Menus** étant en surbrillance, passez au **Menu Pages imprimables** avec la touche **Flèche bas** et appuyez sur la touche **OK**.
2. Passez à **Travaux d'impression d'épreuves** ou **Travaux d'impression enregistrés** et appuyez sur la touche **OK**.
3. Faites défiler les noms jusqu'à ce que vous trouviez le nom de votre travail. Les noms sont en ordre alphabétique.
4. Appuyez sur la touche **OK**.
5. Passez à **Imprimer et supprimer** ou **Imprimez et enregistrez** et appuyez sur la touche **OK**.
6. Passez au nombre de copies désiré et appuyez sur la touche **OK** pour imprimer le travail. Si votre travail est un travail d'épreuves, il est automatiquement supprimé après l'impression.

Pour imprimer un travail d'impression enregistrée ou le reste des copies d'un travail d'impression d'épreuves, sélectionnez le nom du travail sur le panneau avant de l'imprimante :

1. **Menus** étant en surbrillance, passez au **menu Pages imprimables** avec la touche **Flèche bas** et appuyez sur la touche **OK**.
2. Passez à **Travaux d'impression d'épreuves** ou **Travaux d'impression enregistrés** et appuyez sur la touche **OK**.
3. Faites défiler les informations jusqu'à ce que vous trouviez le nom de votre travail. Les noms sont en ordre alphabétique.
4. Appuyez sur la touche **OK**.
5. Passez à **Supprimer** et appuyez sur la touche **OK** pour supprimer le travail.

Pages de séparation

Vous pouvez demander à l'imprimante d'insérer une *page de séparation* après un travail d'impression, entre les copies d'un travail d'impression, ou entre les pages individuelles d'un travail d'impression. Vous pouvez également spécifier le bac à utiliser comme source pour les pages de séparation.

Pour spécifier les pages de séparation dans un pilote pris en charge :

- **Pilote PostScript Windows 95 / Windows 98 / Windows Me :**
Dans l'onglet **Options de sortie**, sélectionnez l'emplacement des pages de séparation et la source du bac.
- **Pilote PostScript Windows NT / Windows 2000 / Windows XP :**
Dans l'onglet **Options de sortie**, sélectionnez l'emplacement des pages de séparation et la source du bac.
- **Pilote MacOS 8 / MacOS 9 :**
Dans la boîte de dialogue **Imprimer**, cliquez sur **Général**, sélectionnez **Options de support avancées** dans le menu déroulant, puis sélectionnez l'emplacement des pages séparations et la source du bac.
- **Pilote MacOS X (version 10.1 et version ultérieure) :**
Dans la boîte de dialogue **Imprimer**, sélectionnez le menu déroulant **Caractéristiques de l'imprimante**, puis sélectionnez l'onglet **Options avancées**. Sélectionnez **Pages de séparation**.

Impression de plusieurs pages sur une feuille (n pages par feuille)

Lorsque vous imprimez un document de plusieurs pages, vous avez la possibilité de reproduire le contenu de plusieurs pages sur une même feuille de papier. Vous pouvez choisir d'imprimer une, deux, quatre, six, neuf ou seize pages par feuille.

Pour imprimer plusieurs pages sur une feuille de papier dans un pilote pris en charge :

- **Pilote PostScript Windows 95 / Windows 98 / Windows Me :**
Dans l'onglet **Configuration**, cliquez sur le bouton **Plus d'options de mise en page**, puis choisissez le nombre de pages par feuille dans la liste déroulante. Lorsque vous imprimez plusieurs pages par feuille, vous pouvez également imprimer une bordure autour de chaque page.

- **Pilote PostScript Windows 2000 / Windows XP :**
Dans l'onglet **Disposition**, choisissez le nombre de pages par feuille dans la liste déroulante.
- **Pilote PostScript Windows NT :**
Dans l'onglet **Avancé**, sous **Options du document**, sélectionnez l'option **Mise en page (N pages par feuille)** désirée.
- **Pilote MacOS 8 / MacOS 9 :**
Dans la boîte de dialogue **Imprimer**, cliquez sur **Général**, sélectionnez **Disposition** dans le menu déroulant, puis sélectionnez le nombre de pages par feuille.
- **Pilote MacOS X (version 10.1 et version ultérieure) :**
Dans la boîte de dialogue **Imprimer**, sélectionnez le menu déroulant **Disposition**, puis sélectionnez une disposition.

Impression en mode brochure

Si une unité recto-verso est installée sur l'imprimante, vous pouvez imprimer un document sous la forme d'une brochure. Vous pouvez créer des brochures pour tout format de papier pris en charge pour une impression recto-verso. L'imprimante réduit automatiquement chaque image de page de 50 pour cent et imprime deux pages par feuille de papier. Les pages sont imprimées dans l'ordre permettant de les plier et de les agraffer pour créer une brochure.

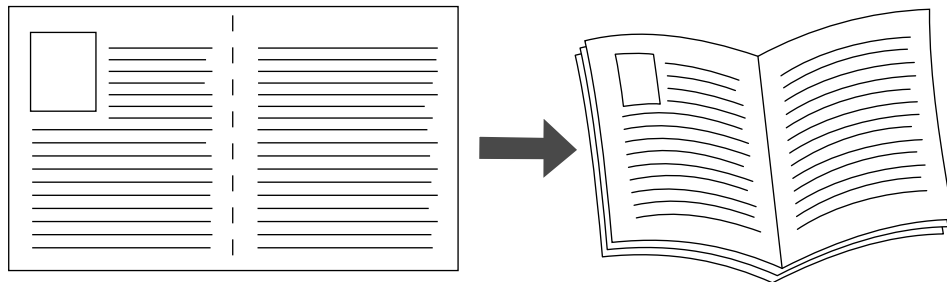

Lorsque vous choisissez d'imprimer en mode brochure, vous pouvez également spécifier le *glissement* et les *petits fonds* dans le pilote Windows 95 / Windows 98 / Windows Me. Les petits fonds déterminent la distance horizontale du pli à l'image de la page (en points). Le glissement est la distance sur laquelle les images de page sont décalées vers l'intérieur (par 10^e de point) pour compenser l'épaisseur du papier plié qui, sinon, entraînerait un léger décalage des images internes vers l'extérieur.

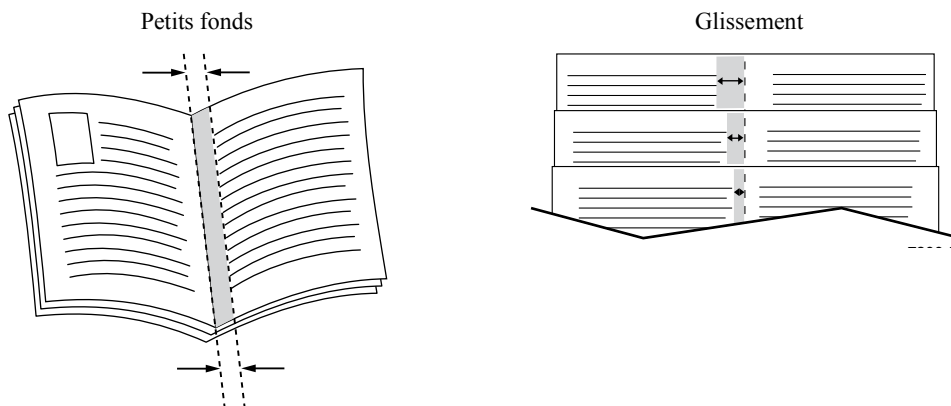

Pour sélectionner une impression en mode brochure dans un pilote Windows pris en charge :

- **Pilote PostScript Windows 95 / Windows 98 / Windows Me :**
Dans l'onglet **Configuration**, cliquez sur le bouton **Plus d'options de mise en page**, puis cochez **Imprimer dans le style brochure** dans la zone **Plus d'options de mise en page**. Vous pouvez également spécifier le glissement et les petits fonds dans cette zone.
- **Pilote PostScript Windows 2000 / Windows XP :**
Dans l'onglet **Disposition**, choisissez **Brochure** dans la liste déroulante **Pages par feuille**.

Remarque

Le pilote d'imprimante Macintosh ne prend pas en charge cette fonction.

Images en négatif et images miroir

Vous pouvez imprimer vos pages sous forme d'images en négatif (inversion des zones claires et sombres dans votre image imprimée) et/ou d'images miroir (retournement horizontal des images sur les pages au moment de l'impression).

Pour sélectionner l'option images en négatif ou images miroir dans un pilote pris en charge :

- **Pilote PostScript Windows 95 / Windows 98 / Windows Me :**
Dans l'onglet **Configuration**, cliquez sur **Plus d'options de mise en page**, puis sélectionnez **Impr. comme image en négatif** et/ou **Impr. comme image inversée**.
- **Pilote PostScript Windows 2000 / Windows XP :**
Dans l'onglet **Disposition**, cliquez sur **Avancé**. Sous **Options du document** et **Options PostScript**, sélectionnez **Oui** ou **Non** pour **Sortie mise en miroir**.
- **Pilote Windows NT :**
Dans l'onglet **Propriétés**, sélectionnez l'onglet **Avancé**. Sous **Options du document** et **Options PostScript**, sélectionnez **Oui** ou **Non** pour **Sortie mise en miroir** et **Sortie mise en négatif**.
- **Pilote MacOS 8 / MacOS 9 :**
Dans le menu **Fichier**, sélectionnez **Mise en page**, choisissez **Options PostScript** dans le menu déroulant, puis sélectionnez **Inverser l'image** (pour imprimer une image négative) ou **Retournement horizontal** (pour imprimer une image miroir).

Echelonnement

Vous pouvez réduire ou agrandir l'image de vos pages au moment de leur impression. Vous sélectionnez une valeur d'échelonnement comprise entre 25 et 400 pour cent. La valeur par défaut est 100 pour cent.

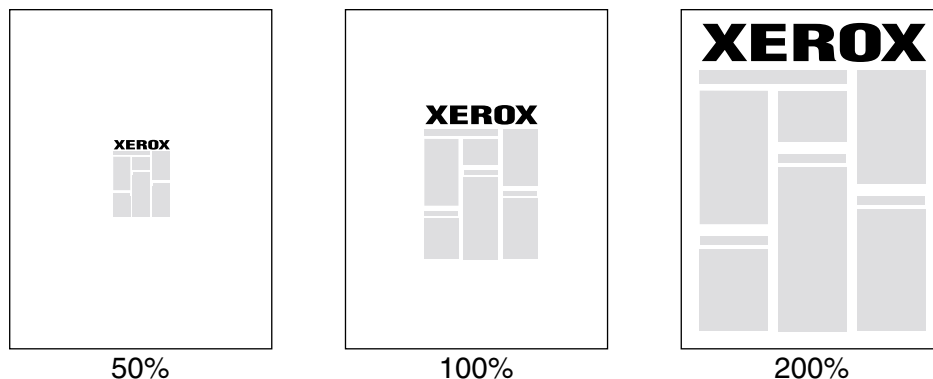

Pour l'échelonnement dans un pilote pris en charge :

- **Pilote PostScript Windows 95 / Windows 98 / Windows Me :**
Dans l'onglet **Configuration**, cliquez sur le bouton **Plus d'options de mise en page**, puis spécifiez l'échelonnement dans la zone **Pourcentage**.
- **Pilote PostScript Windows 2000 / Windows XP :**
Dans l'onglet **Disposition**, cliquez sur **Avancé**. Dans la zone sous **Graphique**, sélectionnez le pourcentage désiré pour **Echelonnement**.
- **Pilote PostScript Windows NT :**
Dans l'onglet **Propriétés**, sélectionnez **Avancé**. Sous **Graphique**, sélectionnez le pourcentage désiré pour **Echelonnement**.
- **Pilote MacOS 8 / MacOS 9 / MacOS X (version 10.1 et version ultérieure) :**
Dans le menu **Fichier**, sélectionnez **Mise en page**, puis spécifiez le pourcentage dans la zone après **Echelonnement**.

Réglage automatique

Lorsque l'imprimante utilise un format papier différent du format spécifié dans votre pilote, la fonction Réglage automatique agrandit ou réduit l'image d'impression pour l'adapter au format papier utilisé. Si cette fonction est désactivée et si le papier n'est pas du même format que l'image d'impression, seule une partie de l'image s'imprime, ou la totalité de l'image s'imprime sur uniquement une partie du papier.

Cette fonction est activée par défaut. Pour désactiver Réglage automatique dans un pilote pris en charge :

- **Pilote PostScript Windows 95 / Windows 98 / Windows Me :**
Dans l'onglet **Configuration**, cliquez sur le bouton **Plus d'options de mise en page**, puis désactivez **Réglage automatique**.
- **Pilote PostScript Windows NT / Windows 2000 / Windows XP :**
Dans l'onglet **Impression/Qualité**, sélectionnez **Désactivé** pour **Réglage automatique**.
- **Pilote MacOS 8 / MacOS 9 :**
Dans la boîte de dialogue **Imprimer**, cliquez sur **Général**, sélectionnez **Options de support avancées** dans le menu déroulant, puis choisissez d'activer ou de désactiver **Réglage automatique**.
- **Pilote MacOS X (version 10.1 et version ultérieure) :**
Dans la boîte de dialogue **Imprimer**, sélectionnez le menu déroulant **Caractéristiques de l'imprimante**, puis sélectionnez l'onglet **Options avancées**. Indiquez si vous souhaitez **Activer** ou **Désactiver** la fonction Réglage automatique.

Filigrane

Un filigrane est un texte (indépendant de celui fourni par l'application) qui s'imprime sur la première page ou sur chaque page du document. Par exemple, des mots comme Brouillon, Confidentiel, Date, Version, que vous pouvez apposer sur une feuille avant distribution, peuvent être insérés dans un filigrane.

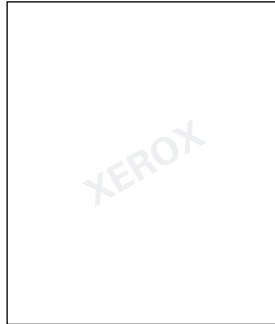

Vous pouvez créer un filigrane ou modifier le texte, la couleur, l'emplacement et l'angle d'un filigrane existant. Vous pouvez également, avec les pilotes Windows, choisir d'imprimer le filigrane uniquement sur la première page, d'imprimer le filigrane en arrière-plan ou d'imprimer le texte du filigrane sous la forme d'un contour (et non d'un texte à caractères pleins).

Remarque

Certaines applications ne prennent pas en charge l'impression de filigranes.

Pour sélectionner, créer et modifier des filigranes au moyen d'un pilote Windows pris en charge :

- **Pilote PostScript Windows 95 / Windows 98 / Windows Me :**
Dans l'onglet **Configuration**, cliquez sur **Plus d'options de mise en page**, puis cliquez sur **Filigrane** pour afficher la boîte de dialogue **Filigranes**.
- **Pilote PostScript Windows 2000 / Windows XP :**
Dans l'onglet **Disposition**, cliquez sur **Avancé**. Dans la zone sous **Options de documents et Caractéristiques de l'imprimante**, cliquez sur **Modifier**, puis sélectionnez le filigrane désiré dans la boîte de dialogue **Modifier les filigranes**.

Remarque

Le pilote d'imprimante Macintosh ne prend pas en charge cette fonction.

Lissage d'image

La fonction de lissage d'image assure le fondu des couleurs adjacentes dans les images basse résolution, ce qui permet d'obtenir des transitions plus douces entre les couleurs. L'option Lissage d'image permet, par exemple, d'améliorer l'aspect des images téléchargées du Web (dont la résolution ne dépasse pas 72 ppp). Cette option n'est pas recommandée pour les images d'une résolution égale ou supérieure à 300 ppp.

Pour sélectionner le lissage d'image dans un pilote Windows pris en charge :

- **Pilote PostScript Windows 95 / Windows 98 / Windows Me :**
Dans l'onglet **Configuration**, cliquez sur **Plus d'options de mise en page**, puis cliquez sur la case à cocher **Lissage d'image**.
- **Pilote PostScript Windows 2000 / Windows XP :**
Dans l'onglet **Disposition**, cliquez sur **Avancé**. Dans la zone sous **Options du document** et **Caractéristiques de l'imprimante**, sélectionnez **Activé** ou **Désactivé** pour **Lissage d'image**.
- **Pilote Windows NT :**
Dans l'onglet **Avancées**, sous **Caractéristiques de l'imprimante**, sélectionnez **Activé** ou **Désactivé** pour **Lissage d'image**.
- **Pilote MacOS 8 / MacOS 9 :**
Dans la boîte de dialogue **Imprimer**, cliquez sur **Général**, sélectionnez **Options avancées** dans le menu déroulant, puis choisissez d'activer ou de désactiver **Lissage d'image**.
- **Pilote MacOS X (version 10.1 et version ultérieure) :**
Dans la boîte de dialogue **Imprimer**, sélectionnez le menu déroulant **Caractéristiques de l'imprimante**, puis activez ou désactivez **Lissage d'image**.

Papier de format personnalisé

En complément de la grande variété de formats papier standard proposés pour cette imprimante, vous pouvez utiliser du papier de format personnalisé dans le bac multisupport.

Formats	
Dimension X	89 mm – 216 mm 3,5 po – 8,5 po
Dimension Y	140 mm – 356 mm 5,5 po – 14 po

Pour imprimer sur du papier de format personnalisé :

1. Ouvrez le bac multisupport. Pour plus d'informations, reportez-vous à la section *Bacs* du *Guide des bacs et du papier* sur le **CD-ROM Documentation interactive**.
2. Insérez le papier de format personnalisé et réglez les guides au format du papier. Placez le côté à imprimer **face dessous**, avec le haut de la page introduit **en premier** dans l'imprimante.

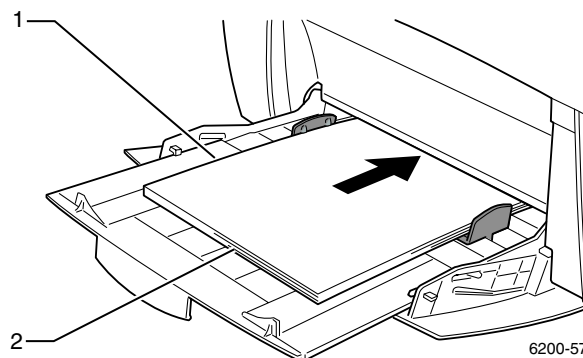

3. Lorsque le panneau avant vous demande de confirmer le type et le format de papier :
 - a. Passez à **Modifier** (en appuyant sur la touche **Flèche bas**) et appuyez sur la touche **OK**.
 - b. Passez au type de papier approprié et appuyez sur la touche **OK** pour enregistrer votre choix.
 - c. Pour le format papier, passez à **Personnalisé** et appuyez sur la touche **OK**.
 - d. Sélectionnez **Définir X personnalisé** en appuyant sur la touche **OK**.
 - e. Appuyez sur la touche **Flèche bas** ou **Flèche haut** pour passer à la valeur désirée pour **X** (2 dans l'illustration de l'étape 2) et appuyez ensuite sur la touche **OK**.
 - f. Passez à **Définir Y personnalisé** et appuyez sur la touche **OK**.
 - g. Appuyez sur la touche **Flèche bas** ou **Flèche haut** pour passer à la valeur désirée pour **Y** (1 dans l'illustration de l'étape 2) et appuyez ensuite sur la touche **OK**.
4. Sélectionnez le format personnalisé dans le pilote de l'imprimante.

Pour sélectionner le papier de format personnalisé dans un pilote pris en charge :

- **Pilote PostScript Windows 95 / Windows 98 / Windows Me :**
Dans l'onglet **Configuration** :
 - Une fois que vous avez sélectionné le bac multisupport et que celui-ci affiche **Personnalisé** pour indiquer qu'il contient un papier de format personnalisé, entrez les dimensions du papier personnalisé dans les zones **Largeur** et **Hauteur**.
 - Si vous sélectionnez **Automatique** pour la source de papier et **Format personnalisé** pour le format papier, entrez les valeurs de largeur et de hauteur du papier de format personnalisé désirées dans les zones **Largeur** et **Hauteur**. Les valeurs de **largeur** et de **hauteur** sont initialement égales à 0. Si vous avez précédemment entré des informations dans ces zones, ces valeurs sont automatiquement entrées.
- **Pilote PostScript Windows NT / Windows 2000 / Windows XP :**
Dans l'onglet **Papier/Qualité** :
 - Si vous sélectionnez **Choisir un bac spécifique**, sélectionnez le bac multisupport.
 - Si vous sélectionnez **Automatique**, vous pouvez sélectionner le format personnalisé dans la liste déroulante **Format papier**.
 - Cliquez sur **Mes formats personnalisés** et mettez en surbrillance le format personnalisé dans la liste **Sélection courante**. Les zones **Nom**, **Largeur** et **Hauteur** affichent les détails sur le format personnalisé mis en surbrillance et l'image échantillon change pour représenter une version à l'échelle du format personnalisé.
 - Pour créer un nouveau format personnalisé :
 1. Cliquez sur **Nouveau**.
 2. Entrez le nouveau nom dans la zone **Nom**.
 3. Entrez les dimensions dans les zones **Largeur** et **Hauteur**. L'image échantillon change pour représenter une version à l'échelle du nouveau format personnalisé.
 4. Cliquez sur **Enregistrer** pour ajouter le nouveau format à la liste. Cliquez sur **Annuler** pour quitter sans enregistrer le nouveau format personnalisé.
 5. Pour sortir, cliquez sur **Fermer**.

- La zone **Mes formats personnalisés** répertorie les formats personnalisés existants pris en charge par l'imprimante en cours. Puisque ces formats personnalisés sont enregistrés dans le système d'exploitation de l'ordinateur, vous pouvez les sélectionner dans vos applications.
- Si vous créez un format personnalisé dans certaines applications, le pilote répertorie ce format automatiquement.
- **Pilote MacOS 8 / MacOS 9 :**
Dans la boîte de dialogue **Mise en page**, cliquez sur **Attributs de page** et sélectionnez **Formats page personnalisée**. Appuyez ensuite sur **Nouveau** pour créer un nouveau format de page personnalisé. Une boîte de dialogue apparaît dans laquelle vous pouvez entrer la largeur, la hauteur, les marges et le nom du format personnalisé.

Pages de couverture

Une page de couverture est la première ou la dernière page d'un document. Cette imprimante vous permet de choisir pour la couverture d'un document une source de papier différente de celle du corps du document. Par exemple, vous pouvez choisir du papier à en-tête pour la première page d'un document. Vous pouvez également utiliser du bristol pour les première et dernière pages d'un rapport.

- Vous pouvez utiliser n'importe quel bac papier comme source de pages de couverture.
- Vérifiez que la page de couverture est du même format que le papier employé pour le reste des pages. Si vous spécifiez dans le pilote un format différent de celui contenu dans le bac que vous avez sélectionné comme source de pages de couverture, votre ou vos pages de couverture s'impriment sur le même papier que le reste du document.
- Si vous sélectionnez l'impression recto-verso et des pages de couverture dans le pilote, vous devez sélectionner Bac 1-3 pour la source des pages de couverture. Si vous sélectionnez le bac multisupport pour la source des pages de couverture, ces dernières sont imprimées sur du papier provenant d'un bac, puisque l'imprimante ne peut pas imprimer des pages recto-verso à partir du bac multisupport. Pour plus d'informations sur l'impression recto-verso, reportez-vous à la section *Impression sur supports spéciaux* du *Guide des bacs et du papier* sur le **CD-ROM Documentation interactive**.

Choix de pages de couverture

- **Aucune** - Imprime les première et dernière pages de votre document en utilisant le même papier que le reste du document.
- **Première page seulement** - Imprime la première page du document à partir d'un bac différent du reste du document.
- **Première et dernière pages** - Imprime les première et dernière pages du document à partir d'un bac différent du reste du document.

Si vous sélectionnez **Première page seulement** ou **Première et dernière pages** et si vous sélectionnez une impression recto-verso, les deux premières pages du travail s'impriment sur la page de couverture avant.

Si vous sélectionnez **Première et dernière pages** et si vous sélectionnez une impression recto-verso, les deux premières et deux dernières pages (d'un document ayant un nombre paire de pages) du travail s'impriment sur les pages de couverture avant et arrière.

Remarque

Pour obtenir une page de couverture arrière vierge, vous devez inclure une dernière page vierge dans votre document.

Sélection des pages de couverture

Pour sélectionner des pages de couverture dans un pilote pris en charge :

- **Pilote PostScript Windows 95 / Windows 98/Windows Me :**
Dans l'onglet **Options de sortie**, sélectionnez **Première page seulement** ou **Première et dernière pages**, puis sélectionnez le bac à utiliser pour les pages de couverture dans la liste déroulante **Source**.
- **Pilote PostScript Windows NT / Windows 2000 / Windows XP :**
Dans l'onglet **Papier/Qualité** sous **Pages de couverture**, sélectionnez **Première page seulement** ou **Première et dernière page**, puis sélectionnez le bac à utiliser pour les couvertures dans la liste déroulante **Source**.
- **Pilote MacOS 8 / MacOS 9 / MacOS :**
Les pilotes Mac ne prennent actuellement pas en charge les pages de couverture.

Paramètres de l'imprimante

Impression de la page de démarrage

Par défaut, l'imprimante produit une page de démarrage à chaque mise sous tension ou réinitialisation. Vous pouvez désactiver l'impression automatique de la page de démarrage et l'imprimer ultérieurement à partir du menu Pages imprimables.

Il existe deux méthodes pour activer/désactiver la page de démarrage :

- A partir du panneau avant de l'imprimante.
- Avec le logiciel CentreWare Internet Services (IS).

Pour activer/désactiver l'impression automatique de la page de démarrage à partir du panneau avant de l'imprimante :

1. **Menus** étant en surbrillance, appuyez sur la touche **OK**.
2. Passez au **Menu Configuration de l'imprimante** en appuyant sur la touche **Flèche haut** ou **Flèche bas** et appuyez sur la touche **OK**.
3. Passez à **Page de démarrage**. La fin de la ligne affiche également le réglage (**Activé** ou **Désactivé**).
4. Pour modifier le réglage, appuyez sur la touche **OK**.

Pour activer/désactiver l'impression automatique de la page de démarrage avec le logiciel CentreWare IS :

1. A partir de la page d'accueil Internet Services de l'imprimante, cliquez sur **Propriétés**.
2. Du côté gauche de la page **Propriétés** de CentreWare IS, cliquez sur **Valeurs par défaut de l'imprimante**.
3. Si désiré, changez la valeur de **Imprimer la page de démarrage** (sous **Préférences utilisateur** dans la page **Valeurs par défaut de l'imprimante**).
4. Cliquez sur le bouton **Enregistrer les modifications** au bas de la page.

Pour imprimer la page de démarrage depuis le panneau avant :

1. Passez au **Menu Pages imprimables** en utilisant la touche **Flèche bas** ou **Flèche haut** et appuyez sur la touche **OK**.
2. Passez à **Imprimer la page de démarrage** en utilisant la touche **Flèche bas** ou **Flèche haut** et appuyez sur **OK** pour lancer l'impression.

Economie d'énergie

L'imprimante passe en mode de faible consommation d'énergie au terme d'une période d'inactivité prédéfinie. Dans ce mode, la plupart des systèmes électriques de l'imprimante sont arrêtés. Lorsqu'un travail d'impression est envoyé à l'imprimante, il la réactive. Vous pouvez également réactiver l'imprimante en appuyant sur la touche **OK** du panneau avant.

Si vous estimez que l'imprimante passe trop souvent en mode d'économie d'énergie et que vous ne souhaitez pas attendre la réactivation de l'imprimante, vous pouvez prolonger le délai d'attente du passage en mode d'économie d'énergie. Changez le délai d'attente sur le panneau avant de la manière suivante :

1. **Menus** étant en surbrillance, appuyez sur la touche **OK**.
2. Passez au **Menu Configuration de l'imprimante** avec la touche **Flèche bas** et appuyez sur la touche **OK**.
3. Passez à **Définir le délai d'économie d'énergie** en utilisant la touche **Flèche bas** et appuyez sur la touche **OK**.
4. Sélectionnez une valeur de délai d'économie d'énergie. Sélectionnez une valeur plus élevée si vous souhaitez prolonger la période au terme de laquelle l'imprimante passe en mode d'économie d'énergie.
5. Appuyez sur la touche **OK**.

Pour désactiver la fonction d'économie d'énergie, procédez comme suit :

1. **Menus** étant en surbrillance, appuyez sur la touche **OK**.
2. Passez au **Menu Configuration de l'imprimante** et appuyez sur la touche **OK**.
3. Passez au **Menu Réinitialiser imprimante** avec la touche **Flèche bas** et appuyez sur la touche **OK**.
4. Passez à **Economie d'énergie** avec la touche **Flèche bas**.
5. Appuyez sur la touche **OK** pour désactiver.

Mode protégé pour les menus du panneau avant

Vous pouvez mettre l'imprimante en « mode protégé » pour empêcher les utilisateurs de modifier à partir du panneau avant les paramètres de l'imprimante pouvant avoir une incidence sur les impressions d'autres utilisateurs. Les utilisateurs peuvent sélectionner des fonctions d'impression, par exemple la correction des couleurs, uniquement par le biais des pilotes de l'imprimante. Le mode protégé permet aux utilisateurs d'accéder aux menus généraux pouvant améliorer la qualité d'impression et mettant en œuvre des fonctions utilisateur, tout en verrouillant les menus et les options que l'administrateur système utilise pour gérer l'imprimante.

Pour passer en mode protégé ou en sortir, utilisez logiciel CentreWare IS :

1. A partir de la page d'accueil Internet Services de l'imprimante, cliquez sur **Propriétés**.
2. Du côté gauche de la page **Propriétés** de CentreWare IS, cliquez sur **Valeurs par défaut de l'imprimante**.

3. Si désiré, changez la valeur de **Menus du panneau avant** (sous **Préférences utilisateur** sur la page **Valeurs par défaut de l'imprimante**).
 - Sélectionnez **Désactivé** pour donner accès à tous les menus.
 - Sélectionnez **Activé** pour verrouiller toutes les options de menu qui modifient les valeurs de configuration de l'imprimante.
4. Cliquez sur **Enregistrer les modifications** au bas de la page.

Délai de chargement du papier

Lorsque vous sélectionnez **Sélection automatique** ou un type de papier comme source de papier alors que le type et le format sélectionnés ne sont pas chargés dans l'imprimante, un message sur le panneau avant vous demande de charger un papier de type et de format requis dans le bac multisupport. Si vous ne chargez pas le papier demandé avant l'expiration du délai de chargement du papier, l'imprimante prend du papier dans le bac par défaut.

Pour modifier le délai de chargement à partir du panneau avant de l'imprimante :

1. **Menus** étant en surbrillance, appuyez sur la touche **OK**.
2. Passez au **Menu Configuration de l'imprimante** en appuyant sur la touche **Flèche haut** ou **Flèche bas**.
3. Appuyez sur la touche **OK**.
4. Passez à **Définir le délai de chargement du papier**.
5. Appuyez sur la touche **OK**.
6. Faites défiler la liste de valeurs jusqu'à ce que le délai désiré apparaisse. Les valeurs (**0, 1, 3, 5** ou **10** minutes, **1** ou **24 heures**), indiquent la période désirée d'attente de chargement de papier avant impression. Si vous sélectionnez la valeur **0**, l'imprimante n'attend pas l'insertion du papier et utilise immédiatement le papier contenu dans le bac par défaut.
7. Appuyez sur la touche **OK**.

Pour modifier le délai de chargement du papier avec le logiciel CentreWare IS :

1. A partir de la page d'accueil Internet Services de l'imprimante, cliquez sur **Propriétés**.
2. Du côté gauche de la page **Propriétés** de CentreWare IS, cliquez sur **Valeurs par défaut de l'imprimante**.
3. La valeur de **Délai de chargement du papier** se trouve sous **Paramètres de délai** sur la page **Valeurs par défaut de l'imprimante**. Sélectionnez l'un des choix suivants : **0, 1, 3, 5** ou **10** minutes, **1** ou **24** heures ; si vous sélectionnez la valeur **0**, l'imprimante imprime immédiatement, sans délai d'attente.
4. Cliquez sur le bouton **Enregistrer les modifications** au bas de la page.

Intensité du panneau avant

Pour améliorer la lisibilité du texte du panneau avant, vous pouvez ajuster l'intensité du rétro-éclairage du panneau avant :

1. Sur le panneau avant, **Menus** étant en surbrillance, appuyez sur la touche **OK**.
2. Passez au **Menu Configuration de l'imprimante** en appuyant sur la touche **Flèche haut** ou **Flèche bas**.
3. Appuyez sur la touche **OK**.
4. Passez à **Définir l'intensité du panneau avant**.
5. Appuyez sur la touche **OK**.
6. Faites défiler jusqu'à ce que l'intensité désirée du panneau avant soit affichée. Les valeurs d'intensité sont comprises entre **0** (pas de rétro-éclairage) et **10** (rétro-éclairage maximal).
7. Appuyez sur la touche **OK**.

Contraste du panneau avant

Pour améliorer la lisibilité du texte du panneau avant, vous pouvez ajuster le contraste entre le texte et l'arrière-plan :

1. Sur le panneau avant, **Menus** étant en surbrillance, appuyez sur la touche **OK**.
2. Passez au **Menu Configuration de l'imprimante** en appuyant sur la touche **Flèche haut** ou **Flèche bas**.
3. Appuyez sur la touche **OK**.
4. Passez à **Définir le contraste du panneau avant**.
5. Appuyez sur la touche **OK**.
6. Faites défiler la valeur jusqu'à l'obtention du contraste désiré entre le texte et l'arrière-plan. Les valeurs sont comprises entre **1** et **10**.
7. Appuyez sur la touche **OK**.

Mode Intelligent Ready

Le mode Intelligent Ready est un système automatisé qui contrôle l'utilisation de l'imprimante et lance la phase de chauffe de l'imprimante lorsque vous prévoyez de l'utiliser et la met en mode d'économie d'énergie lors d'une faible utilisation.

Pour activer ou désactiver la fonction Intelligent Ready à partir du panneau avant de l'imprimante :

1. **Menus** étant en surbrillance, appuyez sur la touche **OK**.
2. Passez au **Menu Configuration de l'imprimante** en utilisant les touches **Flèche haut** ou **Flèche bas**.
3. Appuyez sur la touche **OK**.
4. Passez à **Intelligent Ready** en utilisant les touches **Flèche haut** ou **Flèche bas**.

Pour modifier le réglage, appuyez sur la touche **OK**.

Pour sélectionner le mode Intelligent Ready ou définir les paramètres de temps de chauffe/attente avec le logiciel CentreWare IS :

1. A partir de la page d'accueil Internet Services de l'imprimante, cliquez sur **Propriétés**.
2. Du côté gauche de la page **Propriétés** de CentreWare IS, cliquez sur **Chauffe**.
3. Pour **Mode de chauffe**, sélectionnez **Intelligent Ready** ou **Programmé** (si vous souhaitez spécifier les paramètres de temps de chauffe/attente pour chaque jour).
4. Si vous avez sélectionné **Programmé** à l'étape 3, effectuez des sélections pour les paramètres de chauffe et d'attente de chaque jour.
5. Cliquez sur le bouton **Enregistrer les modifications** au bas de la page.

Remarque

Alors que les sélections du panneau avant vous permettent uniquement d'activer ou de désactiver le mode Intelligent Ready, CentreWare IS vous permet de spécifier des temps de chauffe particuliers.

Langue du panneau avant

Pour changer la langue utilisée pour le texte du panneau avant, CentreWare IS et les pages imprimables :

1. Sur le panneau avant, **Menus** étant en surbrillance, appuyez sur la touche **OK**.
2. Passez au **Menu Configuration de l'imprimante** en appuyant sur la touche **Flèche haut** ou **Flèche bas** et appuyez sur la touche **OK**.
3. Passez à **Définir la langue du panneau avant** et appuyez sur la touche **OK**.
4. Passez à la langue désirée et appuyez sur la touche **OK**.

Polices

L'imprimante utilise les types de police suivants :

- Polices résidentes
- Polices téléchargées sur le disque dur en option de l'imprimante
- Polices téléchargées dans la mémoire de l'imprimante
- Polices téléchargées avec le travail d'impression depuis l'application

Le logiciel ATM (Adobe Type Manager) aide l'ordinateur à afficher ces polices sur l'écran de l'ordinateur tel qu'elles apparaissent dans vos impressions. Si ATM n'est pas installé sur votre ordinateur, installez-le à partir du CD-ROM de l'imprimante. Installez également les polices écran de l'imprimante correspondant à votre ordinateur à partir du dossier ATM.

Polices résidentes (PostScript)

Les polices résidentes dans l'imprimante sont toujours disponibles pour l'impression. Toutes les configurations d'imprimante sont livrées avec 136 polices PostScript résidentes Roman plus le codage d'Europe Centrale et d'Europe de l'Est pour une bonne partie des polices. Vous pouvez imprimer un échantillon des polices PostScript résidentes depuis le panneau avant.

Polices résidentes (PCL5c)

Pour une impression PCL5c, l'imprimante inclut les polices Courier, Times et Universe au format moyen, gras, italique moyen et italique gras et d'autres formats pour un total de 45 polices PCL résidentes. Vous pouvez imprimer un échantillon des polices PostScript résidentes depuis le panneau avant.

Impression d'une liste de polices résidentes

Affichage d'une liste de polices depuis un Macintosh

Employez *l'utilitaire d'imprimante Apple* pour répertorier les polices disponibles sur l'imprimante.

1. Si vous n'avez pas déjà installé *l'utilitaire d'imprimante Apple* sur l'ordinateur, installez-le à partir du CD-ROM de l'imprimante.
2. Pour démarrer *l'utilitaire d'imprimante Apple*, cliquez deux fois sur l'icône (dans le dossier *PhaserTools* sur le disque dur de l'ordinateur).
3. Dans la boîte de dialogue **Sélecteur d'imprimante** :
 - a. Sous **Zones AppleTalk**, sélectionnez la zone de votre imprimante.
 - b. Sous **Imprimantes**, sélectionnez l'imprimante couleur laser Phaser 6200.
 - c. Cliquez sur **Ouvrir l'imprimante**.
4. Dans le menu **Fichier**, sélectionnez **Imprimer des échantillons de polices**.

Affichage d'une liste de polices depuis un PC

Pour répertorier les polices disponibles sur l'imprimante, utilisez l'utilitaire de téléchargement de polices à partir du site web Xerox : www.xerox.com/officeprinting/support.

Affichage d'une liste des polices depuis le panneau avant de l'imprimante

Vous pouvez imprimer une liste de polices PCL et une liste de polices PostScript à partir du panneau avant :

1. Sur le panneau avant, **Menus** étant en surbrillance, appuyez sur la touche **OK**.
2. Passez au **menu Pages imprimables** en appuyant sur la touche **Flèche haut** ou **Flèche bas** et appuyez sur la touche **OK**.
3. Passez à **Imprimer la liste des polices PostScript** ou à **Imprimer la liste des polices PCL** et appuyez sur la touche **OK**.

Affichage d'une liste de polices depuis CentreWare IS

Vous pouvez imprimer des échantillons de polices à partir de CentreWare IS si l'imprimante comporte un disque dur.

1. Entrez l'adresse IP de l'imprimante dans votre navigateur pour ouvrir CentreWare IS.
2. Cliquez sur l'onglet **Imprimer**.
3. Cliquez sur **Imprimer des polices** pour afficher l'écran Imprimer des échantillons de polices.
4. Sélectionnez des polices **PostScript** ou **PCL**. Vous ne pouvez sélectionner qu'un type de police à la fois.
5. Cliquez sur le bouton pour démarrer l'impression.

Téléchargement de polices

En complément des polices résidentes (toujours disponibles pour l'impression), des polices téléchargeables peuvent être envoyées depuis votre ordinateur et stockées dans la mémoire ou le disque dur de l'imprimante. L'ajout de mémoire supplémentaire à l'imprimante augmente le nombre de polices pouvant être stockées dans la mémoire de l'imprimante. Reportez-vous à la section *Consommables* dans le *Guide de support* sur le **CD-ROM Documentation interactive** ou connectez-vous à l'adresse www.xerox.com/officeprinting/6200supplies pour y trouver les références de la mémoire.

Remarque

Si vous mettez l'imprimante hors tension, les polices que vous avez téléchargées sont perdues. Vous devez les retélécharger à la mise sous tension de l'imprimante.

Avant l'impression, vérifiez que les polices spécifiées dans votre document sont installées dans l'imprimante ou que leur téléchargement est prévu. Si vous demandez une police dans une application qui n'est pas résidente dans l'imprimante, n'est pas correctement installée ou n'est pas téléchargée depuis l'application envoyant le travail d'impression, le texte est imprimé dans la police résidente la plus récemment employée.

L'imprimante accepte notamment les polices téléchargeables suivantes :

- Type 1
- Type 3
 - Adobe
 - Agfa
 - Bitstream
 - Microsoft
 - Apple
- TrueType (variable à n'importe quelle taille en points ; présente un aspect similaire à l'écran et sur la copie imprimée).

Téléchargement de polices depuis un Macintosh

Employez *l'utilitaire d'imprimante Apple* pour télécharger des polices sur l'imprimante.

1. Si vous n'avez pas déjà installé *l'utilitaire d'imprimante Apple* sur l'ordinateur, installez-le à partir du CD-ROM de l'imprimante.
2. Pour démarrer *l'utilitaire d'imprimante Apple* cliquez deux fois sur l'icône (dans le dossier *PhaserTools* sur le disque dur de l'ordinateur).
3. Dans la boîte de dialogue **Sélecteur d'imprimante** :
 - a. Sous **Zones AppleTalk**, sélectionnez la zone de votre imprimante.
 - b. Sous **Imprimantes**, sélectionnez l'imprimante.
 - c. Cliquez sur le bouton **Ouvrir l'imprimante**.
4. Dans la boîte de dialogue de l'imprimante, cliquez sur la flèche en regard de **Préférences d'imprimante**.

5. Cliquez sur la flèche en regard de **Polices** pour afficher la liste des polices installées et leur emplacement.
6. Cliquez sur **Ajouter**.
7. Dans la boîte de dialogue, sélectionnez le dossier contenant la police à télécharger, sélectionnez la police puis cliquez sur **Ajouter**. La police est indiquée prête à télécharger.

Remarque

Pour ajouter toutes les polices du dossier dans la liste des polices à télécharger, cliquez sur le bouton **Ajouter tout**. Si vous décidez de ne pas télécharger une police, mettez en surbrillance cette police dans la liste des polices à télécharger et cliquez sur le bouton **Supprimer**.

8. Pour **Destination**, sélectionnez l'emplacement de téléchargement : la mémoire de l'imprimante ou son disque dur.
9. Pour télécharger les polices de la liste, cliquez sur le bouton **Envoyer**.

Remarque

Pour retirer de l'imprimante des polices téléchargées, suivez les étapes 2 à 5, mettez en surbrillance la police dans la liste sous **Polices** (dans la boîte de dialogue de l'imprimante), puis cliquez sur le bouton **Supprimer**.

Téléchargement de polices depuis un PC

Pour télécharger des polices sur l'imprimante, utilisez l'utilitaire de téléchargement de polices à partir du site web Xerox : www.xerox.com/officeprinting/support.

Index

A

activation/désactivation de la page de démarrage 19

B

Bac 1
 emplacement 1
 Bac de sortie
 emplacement 1
 Bac grande capacité
 emplacement 1
 Bacs 2 et 3
 emplacement 1
 Bacs papier en option 1

C

Capot supérieur
 emplacement 1
 Capot supérieur C
 emplacement 2
 carte du menu 5
 Cartouches de toner
 emplacement 2
 CentreWare IS
 liste de polices 25
 Commutateur d'alimentation
 emplacement 1
 Composants internes 2
 Connecteur Ethernet
 emplacement 2
 Connecteur parallèle
 emplacement 2
 Connecteur USB
 emplacement 2
 contraste du panneau avant 22
 correction automatique des couleurs 7
 correction des couleurs Affichage sRGB 7
 correction des couleurs Noir et blanc 7
 correction des couleurs Presse commerciale 7
 correction des couleurs Presse Euroscale 7
 correction des couleurs Presse SNAP 7
 correction des couleurs Presse SWOP 7
 correction des couleurs TekColor 7
 corrections des couleurs 7
 couleurs sRGB vives
 correction des couleurs 7

D

délai de chargement du papier 21
 dimension X du papier de format personnalisé 15
 dimension Y du papier de format personnalisé 15

E

échantillon de polices
 Macintosh 24
 échelonnement 12
 Economie d'énergie 20
 Eléments de l'imprimante 1

F

filigrane 14
 fonctions
 panneau avant 5
 pilote 6
 fonctions des pilotes 6
 formats
 papier de format personnalisé 15
 Fuser
 emplacement 2

I

images en négatif 12
 images miroir 12
 impression en mode brochure 11
 impressions d'épreuves 8
 impressions enregistrées 8
 impressions sécurisées 8
 informations affichées sur le panneau avant 5
 invites du panneau avant
 format papier dans le bac multisupport 16

L

lissage d'image 14
 liste de polices 25
 liste de polices résidentes
 impression 24

M

Macintosh
 échantillon de polices 24
 messages d'erreur 5
 mode amélioré 6
 mode brouillon 6
 mode Intelligent Ready 22
 mode photo 6
 mode protégé pour les menus du panneau avant 20
 mode standard 6
 modes de qualité d'impression 6

N

N pages par feuille 10

O

Options 3

P

page de démarrage
 activer ou désactiver 19
 pages de couverture 17
 pages de séparation 10
 pages imprimables 5
 Panneau avant
 emplacement 1
 panneau avant
 affichage d'erreurs 5
 description 4
 mode protégé pour les menus 20
 réglage de l'intensité 22
 réglage du contraste 22
 utilisation du réglage de correction des couleurs 7
 papier de format personnalisé 15
 paramètres de l'imprimante 19
 plusieurs pages sur une feuille 10
 polices
 échantillon d'impression 24
 Europe Centrale 24
 liste 25
 PCL5c résidentes 24
 PostScript résidentes 24
 téléchargement 26
 TrueType 26
 polices PCL 24
 Polices PostScript 24
 polices TrueType 26
 Prise du cordon d'alimentation
 emplacement 2

R

réglage
 contraste du panneau avant 22
 intensité du panneau avant 22
 réglage automatique 13
 Rouleau de transfert
 emplacement 2

S

Sites Web
 commande d'options 3
 sites Web
 consommables 26

T

téléchargement de polices 26
 Macintosh 26
 PC 27

U

Unité imageur
 emplacement 2

V

Vue arrière 2
 Vue avant 1