

## لوحة التحكم

قد تختلف التطبيقات المتاحة استنادًا إلى إعداد الطابعة. للاطلاع على تفاصيل حول التطبيقات والميزات، ارجع إلى دليل المستخدم.

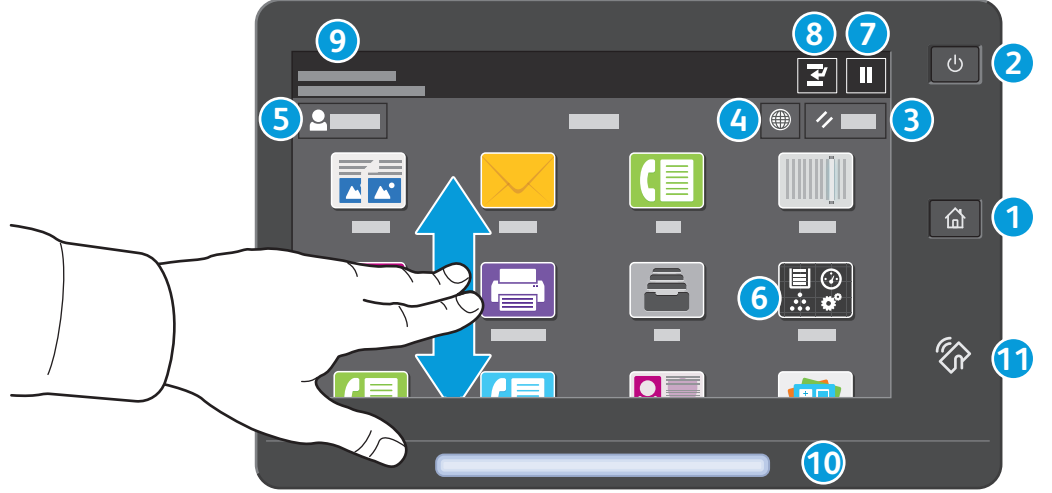

- 1 الصفحة الرئيسية للرجوع إلى شاشة التطبيقات الرئيسية.
- 2 طاقة/تنشيط لبدء تشغيل الطابعة أو توفير خيارات سكون الطابعة أو إعادة تشغيلها أو إيقاف تشغيلها.
- 3 إعادة تعيين لاستعادة الإعدادات إلى قيمها الافتراضية في جميع التطبيقات.
- 4 اللغة لتوفير اختيار لغات الشاشة.
- 5 تسجيل الدخول لتوفير وصول خاص إلى الأدوات والإعدادات.
- 6 تطبيق الجهاز الوصول إلى معلومات الطابعة والإعدادات.
- 7 إيقاف الطابعة مؤقتًا لإيقاف مهمة طباعة نشطة.
- 8 مقاطعة مهمة الطباعة لمقاطعة المهمة الحالية لنسخ مهمة أخرى أو طباعتها.
- 9 رسائل الحالة لعرض حالة الطابعة والتحذيرات.
- 10 مؤشر LED للحالة للإشارة إلى حالة الطابعة. للاطلاع على معلومات تفصيلية، ارجع إلى دليل المستخدم.
- 11 منطقة NFC للسماح بالإقران مع جهاز محمول للطباعة أو المسح الضوئي من تطبيق.

## تطبيق الجهاز

يوفر تطبيق الأجهزة الوصول إلى حالة المستلزمات ومعلومات الطابعة والإعدادات. تتطلب بعض القوائم والإعدادات تسجيل الدخول باستخدام اسم المسؤول وكلمة المرور.

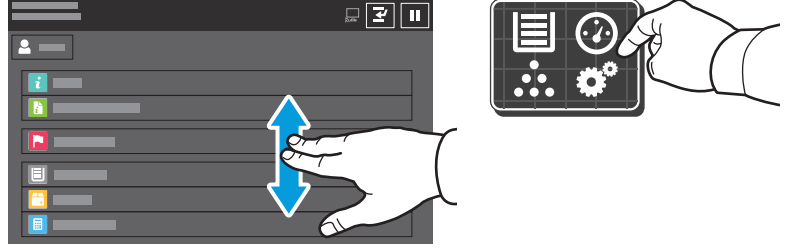

## معلومات الفوترة والاستخدام

من قائمة ميزات الجهاز، لعرض أعداد المطبوعات الأساسية، المس الفوترة/الاستخدام. لعرض أعداد الاستخدام التفصيلية، المس أعداد الاستخدام. توفر القائمة فئات أعداد المطبوعات التفصيلية.

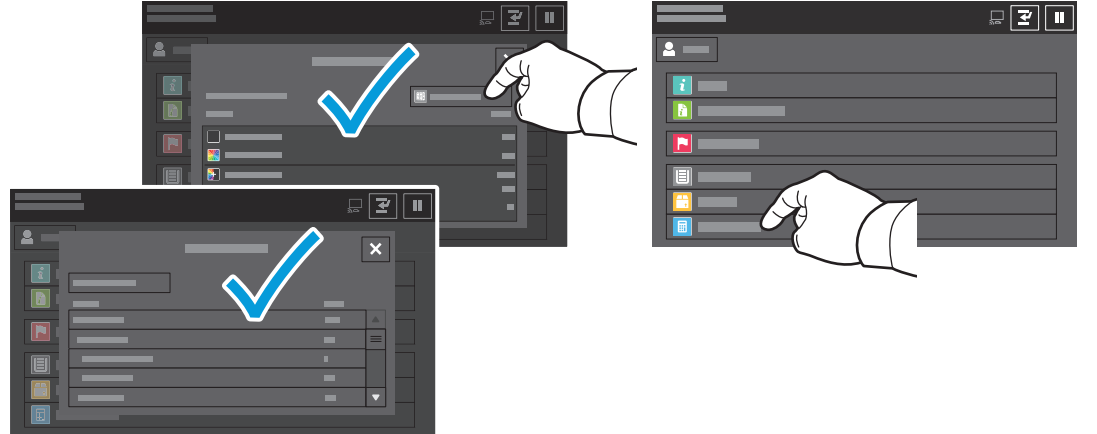

## جولة الطابعة

قد تكون الملحقات الاختيارية جزءًا من إعداد الطابعة. للاطلاع على التفاصيل ارجع إلى دليل المستخدم.

### وحدة تغذية تلقائية للمستندات للطباعة المزدوجة أحادية المرور

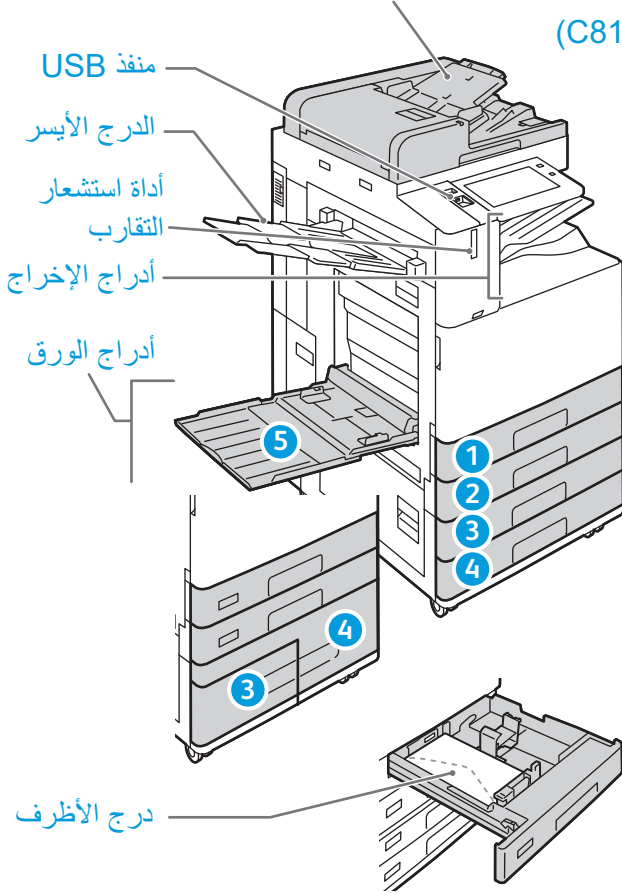

### مرشح المروحة (C8170)

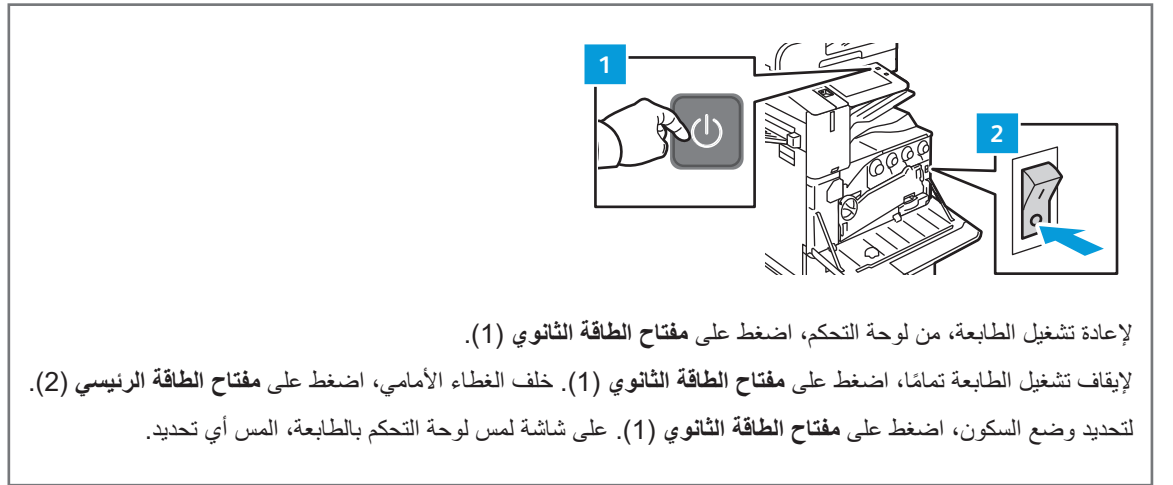
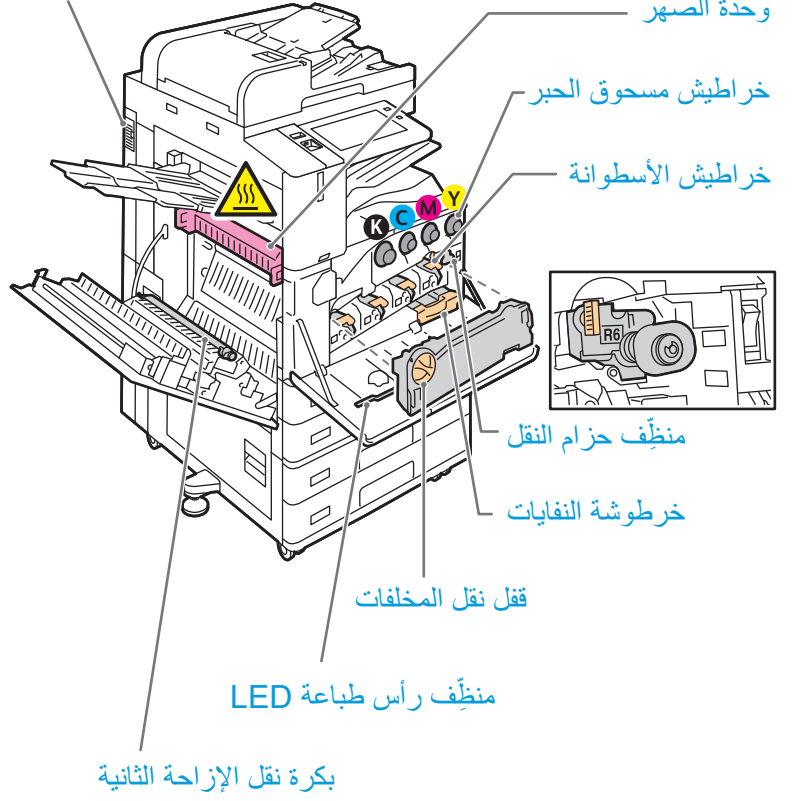

## معالجة الورق

للحصول على قائمة كاملة بأنواع الورق التي تعمل مع الطابعة، انظر Recommended Media List (قائمة الوسائط المفضلة) على الموقع:

[www.xerox.com/rmlna](http://www.xerox.com/rmlna) (الولايات المتحدة وكندا)

[www.xerox.com/rmleu](http://www.xerox.com/rmleu) (أوروبا)

للاطلاع على تفاصيل حول الأدرج والورق، ارجع إلى دليل المستخدم.

## تحميل الورق

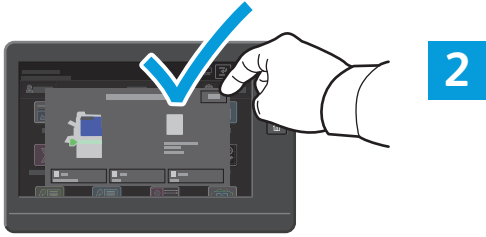

قم بتأكيد أو تغيير إعدادات الحجم والنوع إذا لزم الأمر.



في أثناء الطباعة، حدد الخيارات في برنامج تشغيل الطباعة.

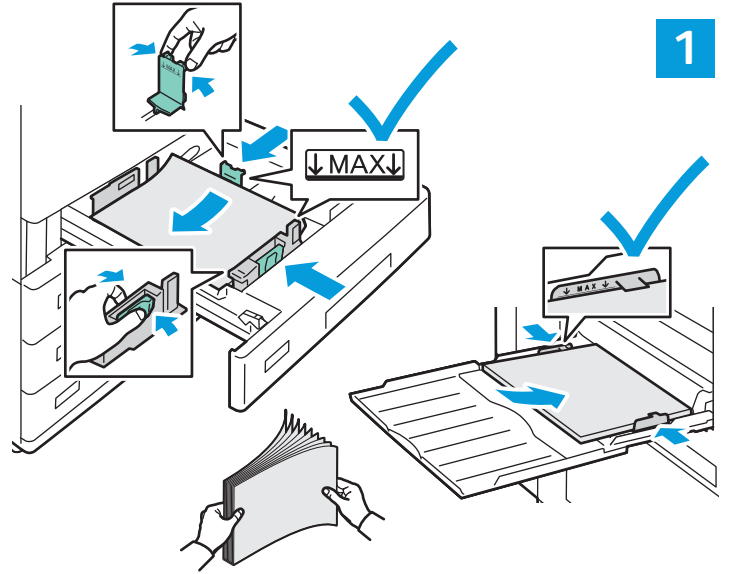

للحصول على أفضل النتائج، قم بالنفخ في أحرف الورق. اضبط الموجهات لتناسب حجم الورق. لا تقم بتحميل الورق فوق الحد الأقصى لخط الملء.

## اتجاه الورق

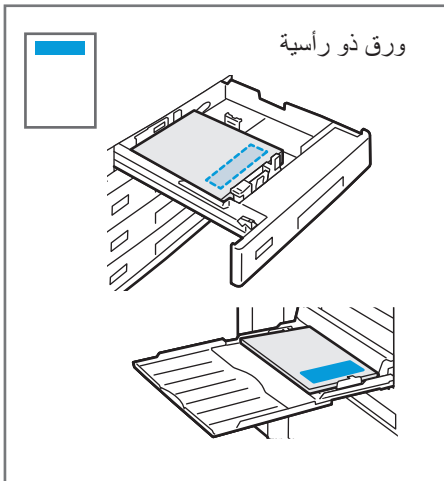

ورق ذو رأسية

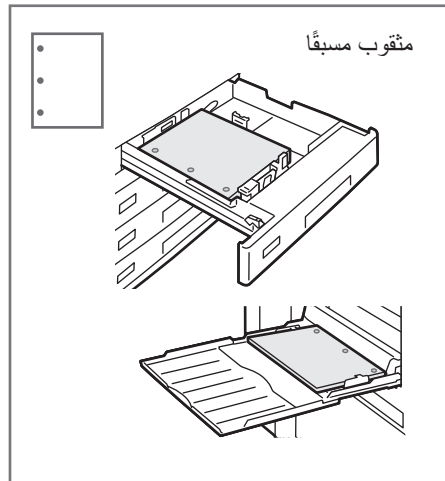

متقوب مسبقاً

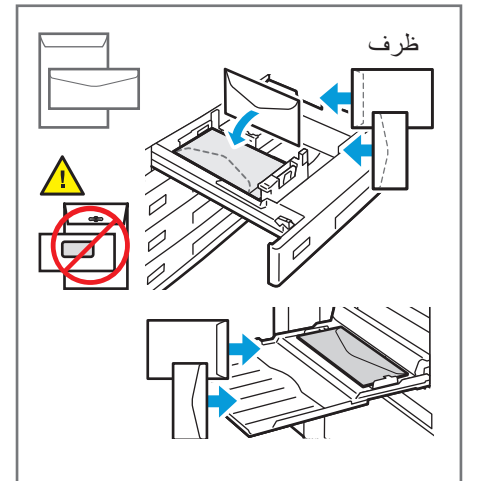

ظرف

## النسخ

للاطلاع على التفاصيل، ارجع إلى دليل المستخدم.

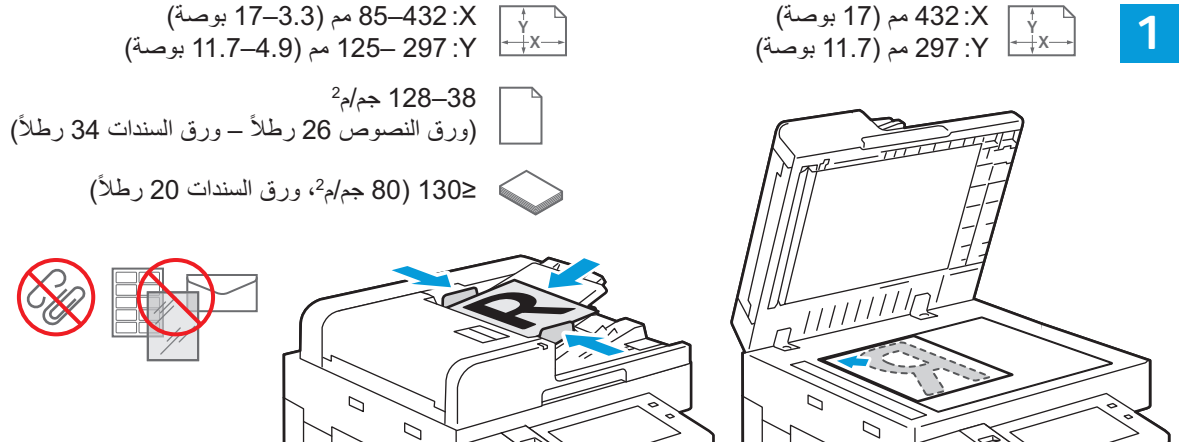

قم بتحميل المستندات الأصلية.

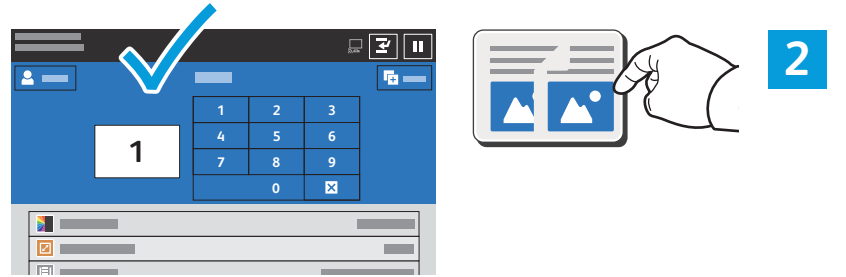

المس نسخ، ثم حدد عدد النسخ.

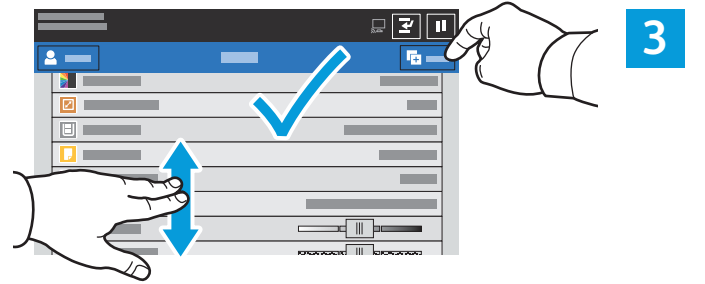
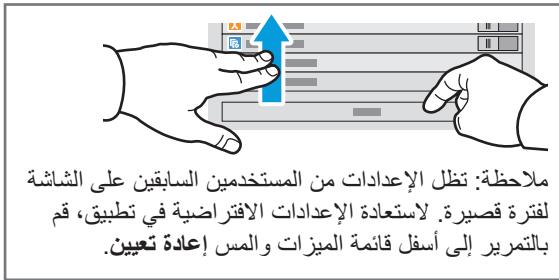

حدد إعدادات الميزة من القائمة، ثم المس بدء.

## المسح الضوئي وإرسال البريد الإلكتروني

إذا كانت الطابعة متصلة بشبكة، فيمكنك تحديد وجهة للصورة الممسوحة ضوئياً على لوحة التحكم بالطابعة.

يحدد هذا الدليل أساليب مسح المستندات ضوئياً دون الحاجة إلى عمل إعدادات خاصة:

- مسح المستندات ضوئياً إلى عنوان بريد إلكتروني.
  - المسح الضوئي للمستندات إلى Favorite (المفضلة) أو قائمة Address Book (دفتر العناوين) أو محرك أقراص USB المحمول.
  - المسح الضوئي للمستندات إلى المجلد العمومي الافتراضي على محرك القرص الثابت للطابعة واستعادتها باستخدام مستعرض الويب.
- للاطلاع على التفاصيل ومزيد من إعدادات المسح الضوئي، ارجع إلى User Guide (دليل المستخدم). للاطلاع على تفاصيل حول إعداد دفتر العناوين وقالب سير العمل، ارجع إلى System Administrator Guide (دليل مسؤول النظام).

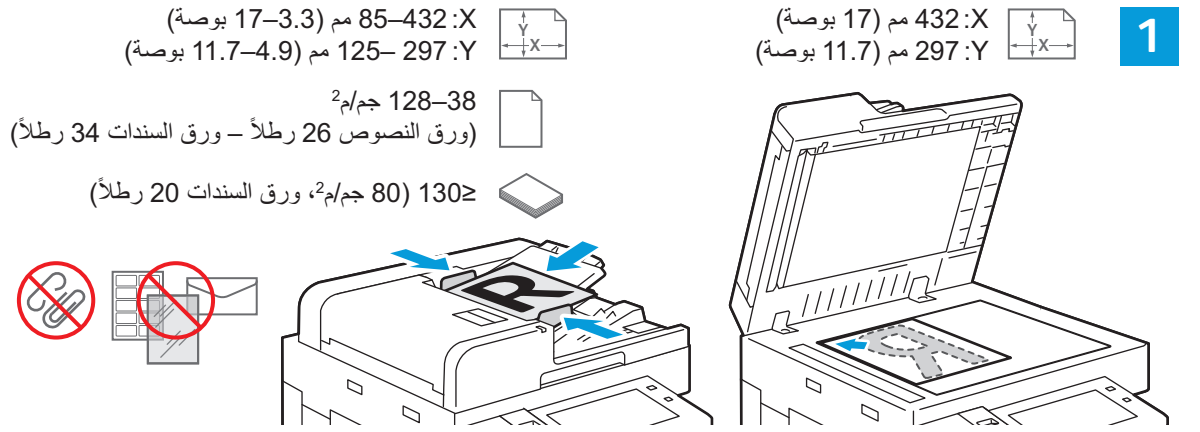

قم بتحميل المستندات الأصلية.



اضغط على الصفحة الرئيسية، ثم لإرسال بريد إلكتروني بالمسح الضوئي، المس البريد الإلكتروني. للمسح الضوئي إلى صندوق البريد العام الافتراضي أو محرك USB محمول، المس مسح مهام سير العمل ضوئياً. المس المسح الضوئي إلى إذا كانت وجهة المسح الضوئي مخزنة في دفتر العناوين أو محفوظة كالمفضلة.



يؤوض الـ Scan To (حسب الـ Scan To) ةفي طول  
لخدا مـ، ةهجو عون سـ، (ىل) ة  
رثكأ ةفاضـ الو . ةبس انـ ما تامول عملـ  
Add سـ، ةمئ اقلـ الـ ةهجو نـ  
Destination (ةهجو ةفاضـ).

لمسح سير العمل ضوئيًا، المس صندوق  
البريد العام الافتراضي أو أدخل محرك USB  
المحمول.

للبريد الإلكتروني، المس إدخال يدوي، ثم  
اكتب عنوان البريد الإلكتروني باستخدام لوحة  
مفاتيح شاشة اللمس، ثم المس إضافة. لإضافة  
أكثر من عنوان بريد إلكتروني إلى القائمة،  
المس إضافة مستلم. لكتابة سطر موضوع  
للبريد، المس الموضوع. لتحديد عناوين بريد  
إلكترونية محفوظة، استخدم دفتر عناوين  
الجهاز أو حدد من المفضلة.

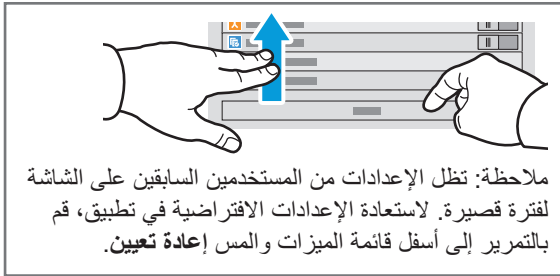
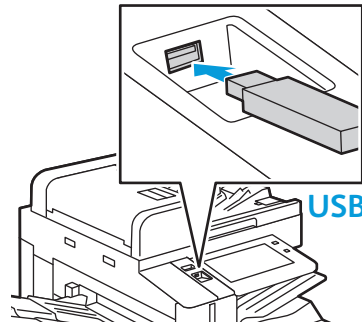

ملاحظة: تظل الإعدادات من المستخدمين السابقين على الشاشة  
لفترة قصيرة. لاستعادة الإعدادات الافتراضية في تطبيق، قم  
بالتمرير إلى أسفل قائمة الميزات والمس إعادة تعيين.



قم بتغيير الإعدادات عند الحاجة، ثم المس مسح ضوئي أو للبريد الإلكتروني، المس  
إرسال.

# استرداد ملفات المسح الضوئي

لتنزيل الصور الممسوحة ضوئيًا من صندوق البريد العام الافتراضي على الطابعة، استخدام خادم الويب المضمن. يمكنك إعداد صناديق البريد الشخصية وقوالب المسح الضوئي لسير العمل في خادم الويب المضمن. للاطلاع على التفاصيل، ارجع إلى دليل المستخدم.

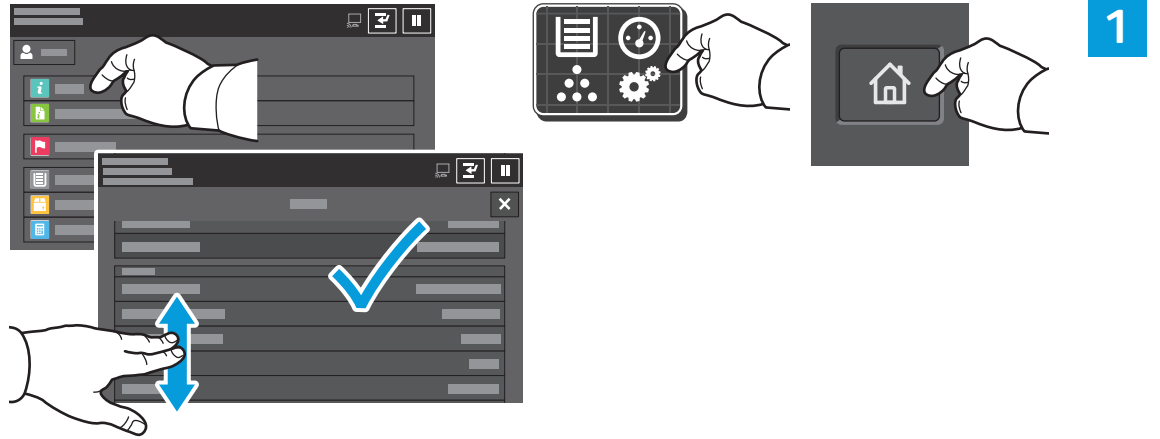

دُون عنوان IP الخاص بالطابعة على شاشة اللمس. في حالة عدم ظهور عنوان IP في الزاوية العليا على اليسار من شاشة اللمس، المس الصفحة الرئيسية، والمس الجهاز < حول ثم مرر للتحقق من عنوان IP.

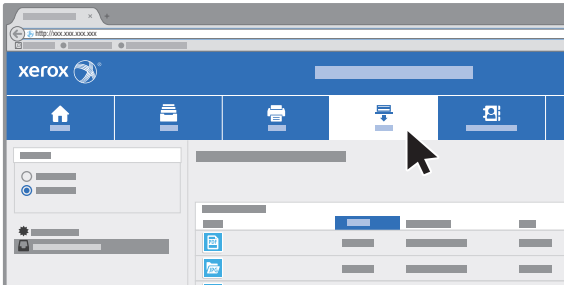

انقر فوق علامة تبويب **Scan** (المسح الضوئي).

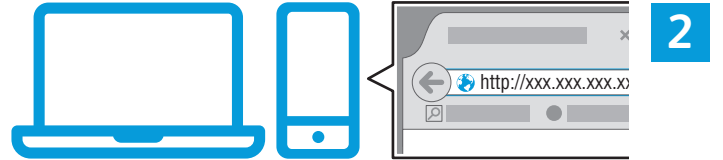

في مستعرض ويب، اكتب عنوان IP الخاص بالطابعة، ثم اضغط على **Enter** (إدخال) أو **Return** (رجوع).



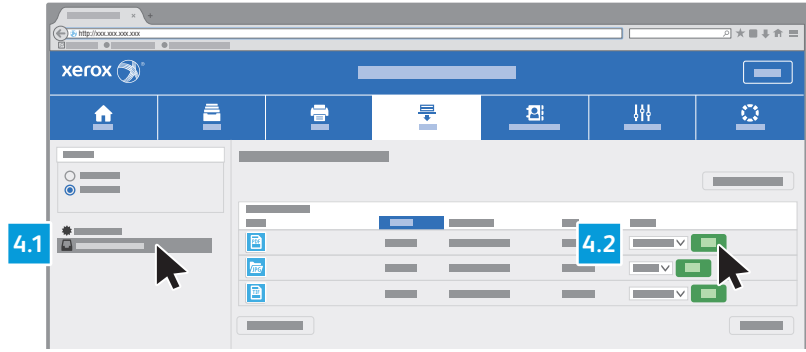

حدد **Default Public Mailbox** (صندوق البريد العام الافتراضي)، ثم ابحث عن المسح الضوئي في القائمة. لتنزيل المسح الضوئي، انقر فوق **Go** (تنفيذ).

لحفظ الملف إلى الكمبيوتر، حدد **Download** (تنزيل).  
 لطباعة الملف المحفوظ مرة أخرى، حدد **Reprint** (إعادة الطباعة).  
 لإزالة المهمة المخزنة بشكل نهائي، حدد **Delete** (حذف).  
 لفتح دليل، حدد **Open** (فتح).

لتحديث القائمة، انقر فوق **Update View** (تحديث طريقة العرض).

## إرسال الفاكس واستلامه

يمكنك إرسال فاكس بوحدة من الطرق الأربع التالية:

- فاكس يقوم المستند ضوئياً، ثم إرساله مباشرةً إلى جهاز فاكس.
- فاكس الخادم يقوِّم مسح المستند ضوئياً ثم إرساله إلى خادم فاكس، والذي يرسل المستند إلى جهاز فاكس.
- الفاكس عبر الإنترنت يقوم بمسح المستند ضوئياً ثم إرساله عبر البريد الإلكتروني إلى أحد المستلمين.
- فاكس LAN يرسل مهمة الطباعة الحالية كفاكس.

للاطلاع على التفاصيل، ارجع إلى دليل المستخدم. للاطلاع على تفاصيل حول إعدادات الفاكس والإعدادات المتطورة، ارجع إلى System Administrator Guide (دليل مسؤول النظام).

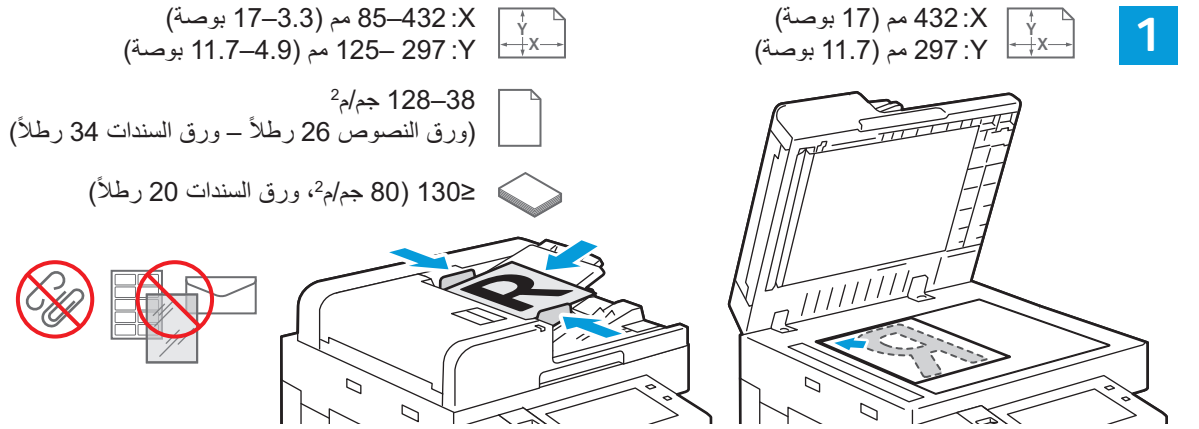

قم بتحميل المستندات الأصلية.



لإرسال فاكس إلى جهاز فاكس، اضغط على الصفحة الرئيسية، ثم المس فاكس أو فاكس الخادم.

لإرسال الفاكس كمرفق بريد إلكتروني، المس الصفحة الرئيسية، ثم المس الفاكس عبر الإنترنت.



3.2

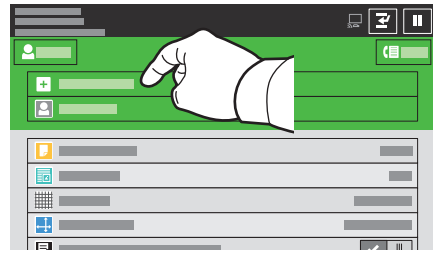

3.1

3



3.3

بالنسبة لأرقام الفاكسات، المس إدخال يدوي، ثم أدخل رقم الفاكس باستخدام لوحة المفاتيح الأبجدية الرقمية والأحرف الخاصة بشاشة اللمس. المس إضافة. لإضافة مزيد من أرقام الفاكسات إلى القائمة، المس إضافة مستلم.

بالنسبة لعناوين البريد الإلكتروني الخاصة بـ الفاكس عبر الإنترنت، المس إدخال جديد، ثم أدخل عنوان البريد الإلكتروني باستخدام لوحة مفاتيح شاشة اللمس. المس إضافة. لإضافة مزيد من عناوين البريد الإلكتروني إلى القائمة، المس إضافة مستلم.

لتحديد الأرقام المحفوظة، استخدم دفتر عناوين الجهاز أو المفضلة. لتحديد مواقع الفاكس المخزنة، استخدم صندوق البريد أو استقصاء.

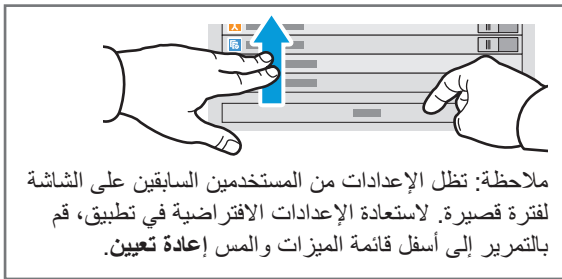

ملاحظة: تظل الإعدادات من المستخدمين السابقين على الشاشة لفترة قصيرة. لاستعادة الإعدادات الافتراضية في تطبيق، قم بالتمرير إلى أسفل قائمة الميزات والمس إعادة تعيين.

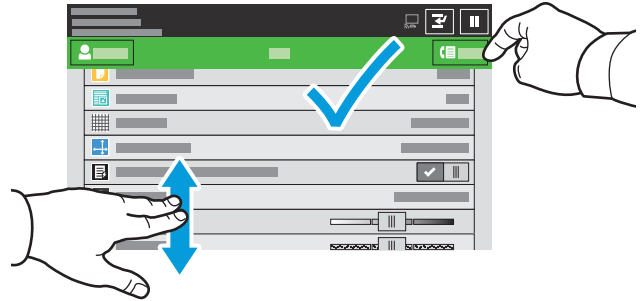

4

قم بتغيير الإعدادات حسب الحاجة، ثم المس إرسال.

## الطباعة من محرك USB محمول

يمكن طباعة ملفات pdf و tiff و ps و xps. وأنواع الملفات الأخرى مباشرةً من محرك أقراص USB Flash. لمزيد من المعلومات، ارجع إلى دليل المستخدم.

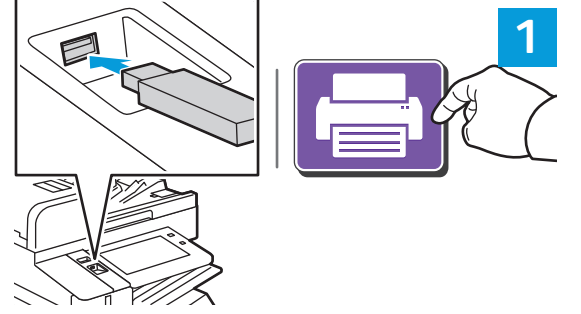

المس طباعة من أو محرك USB المحمول، ثم اختر الطباعة من USB.

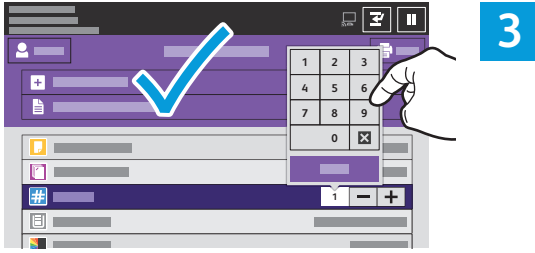

لتحديد عدد النسخ، المس علامة الموجب (+) أو علامة السالب (-). للأعداد الكبيرة، المس الكمية ثم أدخل رقماً.

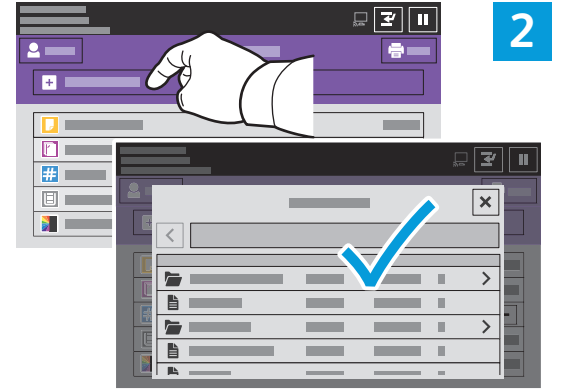

المس إضافة مستند، ثم انتقل إلى الملفات وحددها.

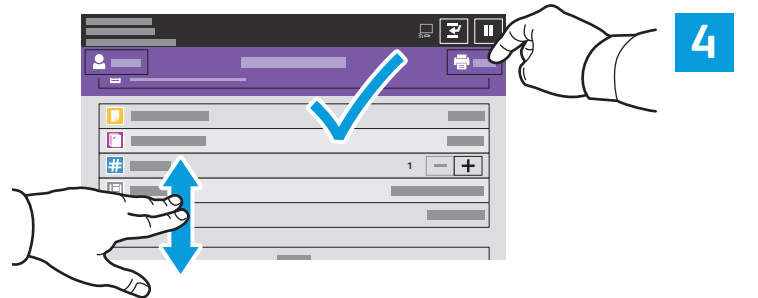
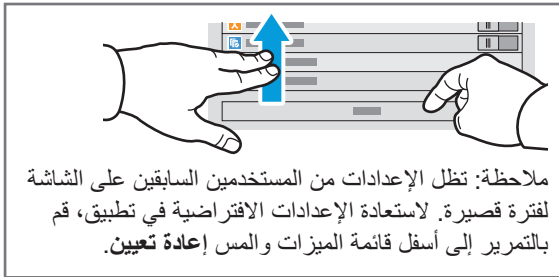

حدد الإعدادات حسب الحاجة، ثم المس طباعة.

## طباعة المهام المخزنة على الطابعة



1

يمكنك إرسال مهمة الطباعة إلى الطابعة، ثم تحديد المهمة من لوحة التحكم بالطابعة لطباعتها في وقت لاحق. يمكن حفظ المهام المحفوظة في المجلد العام أو محمية بكلمة مرور. في برنامج تشغيل الطابعة Xerox®، حدد **Properties (خصائص)** (لنظام التشغيل Windows) أو **Xerox Features (ميزات Xerox)** (لنظام التشغيل Mac OS) ثم **Job Type (نوع المهمة)**. حدد المهمة المحفوظة أو الطباعة الآمنة. للطباعة الآمنة، اكتب رمز المرور. انقر فوق **OK (موافق)** واطبع المهمة.

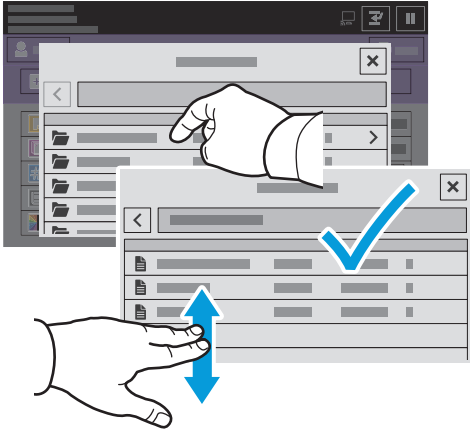

2

المس الطباعة من ثم المس المهام المحفوظة. حدد المجلد العام الافتراضي، ثم حدد مهمتك.

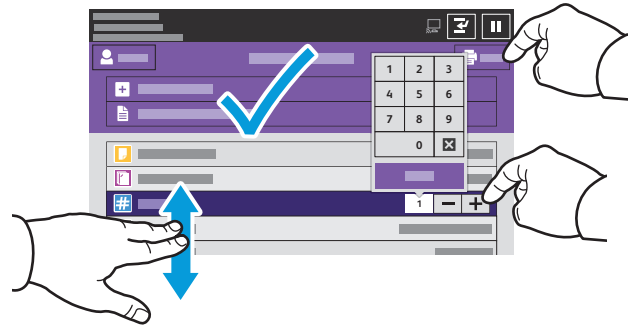
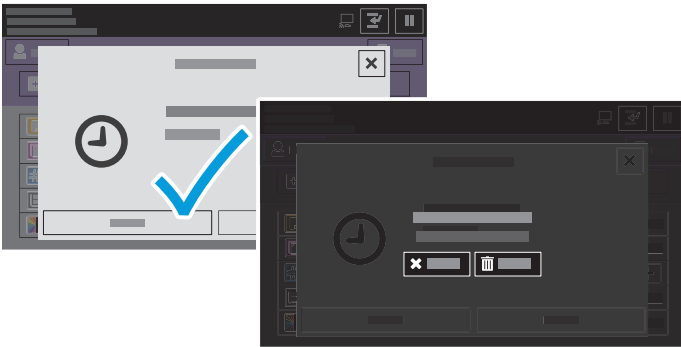

3

حدد الإعدادات من القائمة. لتحديد عدد النسخ، المس علامة الموجب (+) أو علامة السالب (-). للأعداد الكبيرة، المس الكمية ثم أدخل رقمًا. المس طباعة. لحذف المهمة، في شاشة الطباعة وشاشة التأكيد، المس حذف.