

2.1-ES VERZIÓ  
2022. AUGUSZTUS  
702P08892

# Xerox® B225/B235 többfunkciós nyomtató

Felhasználói útmutató

© 2022 Xerox Corporation. Minden jog fenntartva. A Xerox® a Xerox Corporation védjegye az Egyesült Államokban és más országokban.

Az Adobe®, az Adobe PDF embléma, az Adobe® Reader®, az Adobe® Type Manager®, az ATM®, a Flash®, a Macromedia®, a Photoshop® és a PostScript® az Adobe Systems, Inc. védjegyei vagy bejegyzett védjegyei.

Az Apple®, a Bonjour®, az EtherTalk®, a TrueType®, az iPad®, az iPhone®, az iPod®, az iPod touch®, az AirPrint® és az AirPrint® embléma, a Mac®, a Mac OS® és a Macintosh® az Apple Inc. védjegyei vagy bejegyzett védjegyei az Egyesült Államokban és/vagy más országokban.

A Gmail® webes levelezőszolgáltatás és az Android® mobiltechnológiai platform a Google, Inc. védjegye.

A HP-GL®, a HP-UX® és a PCL® a Hewlett-Packard Corporation bejegyzett védjegye az Egyesült Államokban és/vagy más országokban.

Az IBM® és az AIX® az International Business Machines Corporation bejegyzett védjegye az Egyesült Államokban és/vagy más országokban.

A McAfee®, az ePolicy Orchestrator® és a McAfee ePO® a McAfee, Inc. védjegyei vagy bejegyzett védjegyei az Egyesült Államok és más országokban.

A Microsoft®, a Windows Vista®, a Windows®, a Windows Server® és a OneDrive® a Microsoft Corporation bejegyzett védjegye az Egyesült Államokban és más országokban.

A Mopria a Mopria Alliance védjegye.

A PANTONE® és a többi Pantone, Inc. védjegy a Pantone, Inc. tulajdona.

A UNIX® az Egyesült Államokban és más országokban bejegyzett védjegy, amely kizárólag az X/Open Company Limited engedélyével használható.

A Linux® Linus Torvalds bejegyzett védjegye.

A Wi-Fi CERTIFIED Wi-Fi Direct® a Wi-Fi Alliance védjegye.

A PCL® a Hewlett-Packard Company bejegyzett védjegye. A PCL a nyomtatóiban használt nyomtatóparancsokat (nyelv) és funkciókat jelöl. A gyártó szándéka szerint ez a nyomtató kompatibilis a PCL nyelvvel. Ez azt jelenti, hogy a nyomtató felismeri a különböző alkalmazásokban használt PCL parancsokat, és a nyomtató képes emulálni a parancsoknak megfelelő funkciókat.

A többi védjegy a megfelelő tulajdonosok védjegye.

# Tartalomjegyzék

1 Biztonsági tudnivalók.....	11
Konvenciók.....	12
Terméknyilatkozatok.....	13
A karbantartással kapcsolatos biztonsági tudnivalók.....	16
A kellékekkel kapcsolatos tudnivalók.....	17
2 Információk a nyomtatóról.....	19
Nyomtatókonfiguráció.....	20
A kezelőpanel használata.....	21
Nem érintőképernyős modell.....	21
Érintőképernyős modell.....	22
A kezdőképernyő testreszabása.....	23
A kijelzőn található billentyűzet nyelvének módosítása.....	24
A tápkapcsoló és a jelzőfény állapotai.....	25
Papír kiválasztása.....	26
Útmutató a papírokhoz.....	26
Papírjellemzők.....	26
Nem támogatott papír.....	27
Előnyomott űrlapok és fejlécek kiválasztása.....	27
A papír tárolása.....	28
Támogatott papírméretetek.....	28
Támogatott papírtípusok.....	31
Támogatott papírsúlyok.....	32
3 Beállítás, telepítés és konfigurálás.....	33
A nyomtató helyének kiválasztása.....	34
Kábelek csatlakoztatása.....	36
A nyomtató IP-címének megkeresése.....	38
A nyomtató beállítása faxolásra.....	39
A faxfunkció beállítása.....	39
Fax beállítása normál telefonvonal használatával.....	40
Fax beállítása olyan országokban vagy régiókban, amelyekben különböző fali telefonaljzat van használatban.....	42
Csatlakozás megkülönböztető csengetési szolgáltatáshoz.....	44
Faxdátum és -idő beállítása.....	44
Nyári időszámítás konfigurálása.....	44
Faxhangszóró beállításainak konfigurálása.....	44
Az eszköz hangbeállításainak konfigurálása.....	45
Az e-mail SMTP-beállításainak konfigurálása.....	46
A nyomtató e-mail-beállítási varázslójának használatával.....	46
A nyomtató Beállítások menüjének használatával.....	46
Az Embedded Web Server kiszolgáló használatával.....	46
E-mail-szolgáltatók.....	47

Papír és speciális hordozó betöltése.....	56
A papírméret és a papírtípus beállítása .....	56
Az univerzális papírbeállítások konfigurálása.....	56
A tálca betöltése.....	56
A kézi adagoló betöltése.....	58
Szoftver, illesztőprogramok és firmware telepítése, illetve frissítése .....	60
A szoftverek telepítése .....	60
Szoftverfrissítés.....	64
Konfigurációs fájl exportálása vagy importálása.....	64
A Xerox® Easy Assist alkalmazás .....	65
A Xerox® Easy Assist alkalmazáshoz csatlakozás telepített nyomtatók esetén .....	68
Hálózat.....	69
Nyomtató csatlakoztatása WI-Fi-hálózathoz .....	69
A nyomtató csatlakoztatása vezeték nélküli hálózathoz a Wi-Fi Protected Setup (WPS) használatával.....	69
A Wi-Fi Direct konfigurálása .....	70
Mobileszköz csatlakoztatása a nyomtatóhoz .....	71
Számítógép nyomtatóhoz csatlakoztatása.....	72
A Wi-Fi-hálózat kikapcsolása.....	72
A nyomtató kapcsolatának ellenőrzése.....	73
Menübeállítási oldal nyomtatása.....	74
4 A nyomtató biztonsága .....	75
Nyomtatómemória törlése .....	76
Gyári alapértelmezett értékek visszaállítása .....	77
Törölhetőségi nyilatkozat.....	78
5 Nyomtatás .....	79
Nyomtatás a számítógépről.....	80
Nyomtatás mobileszközről.....	81
Nyomtatás mobileszközről a Mopria® Print Service használatával .....	81
Nyomtatás mobileszközről az AirPrint szolgáltatás használatával® .....	81
Nyomtatás mobileszközről a Wi-Fi Direct szolgáltatás használatával® .....	81
Nyomtatás flash-meghajtóról .....	83
Támogatott flash meghajtók és fájltypusok .....	84
Flash meghajtók .....	84
Fájltypusok .....	84
Titkosított feladatok konfigurálása .....	85
A kezelőpanel segítségével.....	85
Az Embedded Web Server kiszolgáló használatával.....	85
Titkosított és más felfüggesztett feladatok nyomtatása .....	86
Útmutatás Windows-felhasználók számára .....	86
Útmutatás Macintosh-felhasználók számára .....	86
Betűtípusminták listájának nyomtatása .....	88
Elválasztólapok másolatok közé helyezése .....	89
Nyomtatási feladat törlése .....	90
A nyomtató kezelőpaneléről.....	90
Számítógépről .....	90
A festék sötétségének beállítása .....	91

6 Másolás .....	93
Az automatikus lapadagoló és a lapolvasó üveglapjának használata .....	94
Másolatok készítése.....	95
Fényképmásolás .....	96
Másolás fejléces papírra.....	97
Másolás a papír mindkét oldalára .....	98
A másolatok kicsinyítése és nagyítása.....	99
Több oldal másolása egyetlen lapra .....	100
Példányok leválogatása.....	101
Kártyák másolása .....	102
Másolási parancsikon létrehozása .....	103
7 E-mail.....	105
Az automatikus lapadagoló és a lapolvasó üveglapjának használata .....	106
E-mail küldése .....	107
A kezelőpanel segítségével.....	107
Parancsikonzám használata .....	107
8 Faxolás .....	109
Az automatikus lapadagoló és a lapolvasó üveglapjának használata .....	110
Fax küldése.....	111
A kezelőpanel segítségével.....	111
Fax beütemezése.....	112
Faxolási célhely parancsikonjának létrehozása.....	113
A fax felbontásának módosítása.....	114
A fax sötétségének módosítása .....	115
Faxnapló nyomtatása.....	116
Kéretlen faxok blokkolása .....	117
Fax tartása .....	118
Fax továbbítása.....	119
A kezelőpanel segítségével.....	119
Az Embedded Web Server kiszolgáló használatával.....	119
9 Szkennelés.....	121
Az automatikus lapadagoló és a lapolvasó üveglapjának használata .....	122
Beolvasás számítógépre.....	123
Útmutatás Windows-felhasználók számára .....	123
Útmutatás Macintosh-felhasználók számára .....	123
Beolvasás flash-meghajtóra.....	124
Beolvasás FTP-kiszolgálóra.....	125
Szkennelés a hálózati mappába.....	126
10 A nyomtató menüi.....	127
Menüterkép .....	128
Eszköz.....	130
Beállítások .....	130

Gazdaságos mód .....	132
Távoli kezelőpanel .....	133
Értesítések .....	133
Energiagazdálkodás.....	135
Gyári alapbeállítások visszaállítása .....	136
Karbantartás.....	136
A kezdőképernyő látható ikonjai .....	140
A nyomtató névjegye .....	140
Nyomtatás .....	141
Elrendezés .....	141
Beállítás .....	142
Minőség.....	143
PDF .....	143
PostScript .....	144
PCL.....	145
Kép .....	146
Papír .....	148
Tálcakonfiguráció .....	148
Hordozókonfiguráció.....	149
Másolás .....	151
Másolási alapbeállítások.....	151
Faxolás .....	153
Fax alapbeállítások.....	153
E-mail.....	161
E-mail beállítása .....	161
E-mail-alapbeállítások .....	162
FTP .....	166
FTP alapbeállítások.....	166
USB-meghajtó .....	170
Flash meghajtó vizsgálata .....	170
Nyomtatás flash meghajtóról.....	172
Hálózat/portok .....	175
Hálózati áttekintés .....	175
Vezeték nélküli.....	176
Wi-Fi Direct.....	179
AirPrint.....	180
Mobilszolgáltatás-kezelő.....	181
Ethernet .....	181
TCP/IP .....	183
SNMP .....	186
IPSec.....	188
802.1x .....	189
LPD-konfiguráció.....	190
HTTP-/FTP-beállítások.....	190
USB.....	191
Külső hálózati hozzáférés korlátozása.....	192
Universal Print .....	193
Biztonság.....	195
Bejelentkezési módok.....	195
Tanúsítványok kezelése .....	198
Titkosított nyomtatás beállításai .....	198

USB-eszközök ütemezése .....	199
Bejelentkezési korlátozások .....	200
Ideiglenes adatfájlok törlése .....	200
Megoldások LDAP-beállításai .....	200
Egyéb .....	201
Jelentések .....	202
Menübeállítási oldal .....	202
Eszköz .....	202
Nyomtatás .....	202
Parancsikonok .....	202
Fax .....	203
Hálózat .....	203
Kellécsomag .....	204
Csomag aktiválása .....	204
Csomagátalakítás .....	204
Előfizetési szolgáltatás .....	204
Hibaelhárítás .....	205
11 A nyomtató karbantartása .....	207
A kellékanyagok állapotának ellenőrzése .....	208
Kellékanyagok értesítéseinek konfigurálása .....	209
E-mail-riasztások beállítása .....	210
Jelentések megtekintése .....	211
Kellékrendelés .....	212
Eredeti Xerox kellékanyagok használata .....	212
Kellékek cseréje .....	213
A tonerkazetta cseréje .....	213
A képalkotó egység cseréje .....	216
A nyomtató alkatrészeinek tisztítása .....	218
A nyomtató tisztítása .....	218
Az érintőképernyő tisztítása .....	218
A lapolvasó tisztítása .....	219
Energia- és papírtakarékosság .....	221
Energiatakarékos üzemmód beállításainak konfigurálása .....	221
A kijelző fényerejének beállítása .....	221
Takarékoskodás a kellékanyagokkal .....	221
A nyomtató áthelyezése másik helyre .....	222
12 Problémák elhárítása .....	223
Nyomtatási minőséggel kapcsolatos problémák .....	224
Nyomtatási problémák .....	225
Gyenge a nyomtatási minőség .....	225
A nyomtatási feladatok nem nyomtatódnak ki .....	264
A feladat nyomtatása rossz tálcából vagy rossz papírra történik .....	266
Lassú nyomtatás .....	267
A nyomtató nem válaszol .....	271
Nem lehet olvasni a flash meghajtót .....	273
Az USB-port engedélyezése .....	274
Hálózatikapcsolat-hiba .....	275

A beágyazott webkiszolgálót nem lehet megnyitni .....	275
A nyomtató nem csatlakoztatható a WI-Fi-hálózathoz .....	276
Kellékanyagokkal kapcsolatos problémák.....	279
Cserélje ki a festékkazettát – nem megfelelő régió – Használandó: 708699 .....	279
Nem Xerox készletek.....	280
Elakadások megszüntetése .....	281
Papírelakadások elkerülése .....	281
Az elakadás helyének azonosítása .....	282
Papírelakadás a tálcában.....	283
Papírelakadás az elülső ajtónál .....	284
Papírelakadás a hátsó ajtónál.....	287
Papírelakadás a duplex egységben .....	288
Papírelakadás a standard kimeneti tálcában .....	289
Papírelakadás a kézi lapadagolóban .....	289
Papírelakadás az automatikus lapadagolóban .....	289
Papíradagolási problémák .....	292
Boríték összetapad nyomtatás közben.....	292
Nem működik a leválogatás.....	293
Gyakori papírelakadás.....	294
Az elakadt lapokat a nyomtató nem nyomtatja ki újra .....	295
E-mail-problémák.....	296
Az SMTP-kiszolgáló nincs beállítva hiba elrejtése.....	296
Nem lehet e-mailt küldeni.....	297
Faxolási problémák .....	298
Nem lehet faxot küldeni vagy fogadni.....	298
Faxok fogadhatók, de nem küldhetők.....	301
Faxot lehet küldeni, de fogadni nem .....	302
Gyenge faxnyomtatási minőség.....	303
Beolvasási problémák .....	304
Nem lehet beolvasni a számítógépre .....	304
Nem lehet szkennelni hálózati mappába .....	305
A dokumentum vagy fénykép csak részben másolódik.....	308
A beolvasási feladat nem sikerült .....	309
Gyenge másolási minőség .....	310
Függőleges sötét csíkok a beolvasott oldalakon, amikor az automatikus lapadagolóból olvas be.....	311
Nem lehet lecsukni a lapolvasó egységet.....	311
A beolvasás sokáig tart, vagy lefagy tőle a számítógép .....	311
A lapolvasó nem válaszol.....	312
A lapolvasó-regisztráció módosítása .....	313
Az ADF-regisztráció módosítása .....	313
Kapcsolatfelvétel az ügyfélszolgálattal .....	314
A Megfelelőségi információk.....	315
Alapvető előírások.....	316
Zajkibocsátási szintek.....	316
Az Európai Unió Lot 19-es irányelve a környezetbarát tervezésről .....	316
Statikus érzékenységgel kapcsolatos figyelmeztetés.....	316
ENERGY STAR .....	316
Hőmérsékletadatok .....	317
Información de la energía de México.....	317



Megjegyzés a lézerrel kapcsolatban .....	317
Főkapcsoló.....	317
A távközlési előírásokkal kapcsolatos információk .....	319
A vezeték nélküli termékekre vonatkozó előírásokkal kapcsolatos információk.....	322
Az Amerikai Egyesült Államok Szövetségi Kommunikációs Bizottsága (FCC) előírásainak történő megfeleléssel kapcsolatos nyilatkozat .....	323
Nyilatkozat az Innovation, Science and Economic Development Canada előírásainak való megfelelésről .....	324
Németország .....	325
Törökország (RoHS szabályzat).....	325
Ukrajna – RoHS-megfelelés .....	325
Másolási szabályok .....	326
Egyesült Államok.....	326
Kanada .....	327
Egyéb országok.....	328
Material Safety Data Sheets (Anyagbiztonsági adatlapok) .....	329
<b>B Újrahasznosítás és selejtezés.....</b>	<b>331</b>
A termék ártalmatlanítása és újrahasznosítása .....	332
Észak-Amerika.....	333
Xerox Green World Alliance (Zöld Világ Szövetség) .....	334
Az elektromos és elektronikus termékekből keletkező hulladékokra vonatkozó (WEEE) direktíva .....	335
Az elektronikus hulladék indiai kezelésére vonatkozó információk .....	335



## Biztonsági tudnivalók

Ez a fejezet a következőket tartalmazza:

Konvenciók.....	12
Terméknyilatkozatok .....	13
A karbantartással kapcsolatos biztonsági tudnivalók .....	16
A kellékekkel kapcsolatos tudnivalók .....	17

A nyomtatót és ajánlott kellékeit szigorú biztonsági követelmények szerint tervezték és tesztelték. Az alábbi információk szem előtt tartásával biztosíthatja Xerox nyomtatójának folyamatos, biztonságos működését.

## Konvenciók



Megjegyzés: A „Megjegyzés” jelölés olyan információra utal, amely segítséget nyújthat.



**Vigyázat:** A „Figyelmeztetés” jelölésű részek olyan dolgokra hívják fel a figyelmet, amelyek kárt okozhatnak a készülék hardverében vagy szoftverében.



**Figyelem:** A „Vigyázat” jelölés olyan veszélyes helyzetre hívja fel a figyelmet, amelyek sérülést okozhatnak Önnek.

A következő típusú figyelmeztetések fordulhatnak elő:



**FIGYELEM – POTENCIÁLIS SÉRÜLÉS:** Személyi sérülés veszélyére hívja fel a figyelmet.



**FIGYELEM – ÁRAMÜTÉSVESZÉLY:** Áramütés veszélyére hívja fel a figyelmet.



**FIGYELEM – FORRÓ FELÜLET:** Égési sérülés veszélyére hívja fel a figyelmet érintés esetén.





**FIGYELEM – BECSÍPŐDÉSVESZÉLY:** A mozgó alkatrészek közé szorulás veszélyére hívja fel a figyelmet.





**FIGYELEM – MOZGÓ RÉSZEK:** A forgó alkatrészek miatt bekövetkező zúzódásos vagy horzsolásos sérülés kockázatára hívja fel a figyelmet.

## Terméknyilatkozatok

 **FIGYELEM – POTENCIÁLIS SÉRÜLÉS:** A tűzveszély és az áramütés elkerülése érdekében a tápkábelt közvetlenül az elektromos csatlakozóaljzatba csatlakoztassa. Az aljzat legyen közel a készülékhez, legyen könnyen hozzáférhető, valamint megfelelő besorolású és megfelelően földelt.

 **FIGYELEM – POTENCIÁLIS SÉRÜLÉS:** A tűzveszély és az áramütés elkerülése érdekében csak a termékhez kapott vagy a gyártó által hitelesített tápkábelt használja.

 **FIGYELEM – POTENCIÁLIS SÉRÜLÉS:** Ne használjon a készülék csatlakoztatásakor hosszabbítót, elosztót, hosszabbító elosztót, illetve szünetmentes tápegységet. Az ilyen készülékeket könnyen túlterhelheti egy lézernyomtató, aminek tűzveszély, anyagi kár, illetve a nyomtató hibás működése lehet a következménye.

 **FIGYELEM – POTENCIÁLIS SÉRÜLÉS:** Ne használja a készüléket az áramkörbe sorosan csatlakozó túlfeszültségvédővel. A túlfeszültségvédő eszközök használata tűzveszélyt, anyagi kárt, illetve a nyomtató részéről hibás működést okozhat.

 **FIGYELEM – POTENCIÁLIS SÉRÜLÉS:** Ha a terméket a nyilvános telefonhálózathoz csatlakoztatja, a tűzveszély csökkentése érdekében csak 26 AWG vagy nagyobb keresztmetszetű telekommunikációs (RJ-11) kábelt használjon. Ausztráliai felhasználás esetén az ausztrál kommunikációs és médiahatóság által jóváhagyott kábelt kell alkalmazni.

 **FIGYELEM – ÁRAMÜTÉSVESZÉLY:** Az áramütés kockázatának elkerülése érdekében ne helyezze a terméket víz közelébe vagy nedves helyekre.

 **FIGYELEM – ÁRAMÜTÉSVESZÉLY:** Az áramütés kockázatának elkerülése érdekében zivataros időben ne végezze a készülék üzembe helyezését, illetve elektromos vagy kábelezési munkálatokat, például a fax, a tápkábel vagy a telefon csatlakoztatását.

 **FIGYELEM – POTENCIÁLIS SÉRÜLÉS:** Ne vágja meg, ne csavarja meg és ne nyomja össze a tápkábelt, valamint ne helyezzen rá nehéz tárgyakat. Ne tegye ki a tápkábelt dörzsölődésnek vagy nyomásnak. Ne engedje, hogy a tápkábel becsípődjön tárgyak, például bútorok vagy falak közé. A fentiek bármelyikének előfordulása tüzet vagy áramütést okozhat. Rendszeresen ellenőrizze, hogy vannak-e a tápkábelen ilyen problémákra utaló jelek. A vizsgálat előtt húzza ki a tápkábelt az elektromos csatlakozóaljzattól.

 **FIGYELEM – ÁRAMÜTÉSVESZÉLY:** Az áramütés kockázatának elkerülése érdekében győződjön meg arról, hogy minden külső csatlakozást (például az Ethernet- és a telefonkapcsolatokat) megfelelően létesítettek a számukra kijelölt aljzatoknál.



**FIGYELEM – ÁRAMÜTÉSVESZÉLY:** Ha a vezérlőkártyával dolgozik, vagy kiegészítő hardvert vagy memóriát helyez a nyomtatóba az első beüzemelést követően, akkor az áramütés veszélyének elkerülése érdekében kapcsolja ki a nyomtatót, és húzza ki a tápkábelt az elektromos csatlakozóaljzattól. Ha bármilyen más eszköz is csatlakozik a nyomtatóhoz, akkor azt is kapcsolja ki, és húzza ki a nyomtatóval összekötő kábelt.



**FIGYELEM – ÁRAMÜTÉSVESZÉLY:** Az áramütés kockázatának elkerülése érdekében ne használja a faxot villámláskor.



**FIGYELEM – ÁRAMÜTÉSVESZÉLY:** A nyomtató külsejének tisztításakor az áramütés veszélyének elkerülése érdekében először húzza ki a tápkábelt az elektromos csatlakozóaljzattól, majd húzzon ki minden kábelt a nyomtatóból.



**FIGYELEM – POTENCIÁLIS SÉRÜLÉS:** Ha a nyomtató 20 kg-nál (44 fontnál) nehezebb, akkor a biztonságos megemeléséhez legalább két ember szükséges.



**FIGYELEM – POTENCIÁLIS SÉRÜLÉS:** A nyomtató mozgásakor a személyi sérülések és a nyomtató károsodásának elkerülése érdekében tartsa be az alábbi útmutatásokat:

- Ellenőrizze, hogy az összes ajtó és tálca zárva van-e.
- Kapcsolja ki a nyomtatót, és húzza ki a tápkábelt az elektromos csatlakozóaljzattól.
- Húzzon ki a nyomtatóból minden vezetéket és kábelt.
- Ha a nyomtatóhoz padlón álló, külön megvásárolható tálcák vagy kimeneti egységek csatlakoznak, a nyomtató mozgatása előtt válassza le azokat.
- Ha a nyomtatóhoz görgős talp tartozik, tolja át a készüléket óvatosan az új helyére. Legyen óvatos, amikor küszöbökön vagy padlórepedéseken halad keresztül!
- Ha a nyomtató nem rendelkezik görgős talppal, de külön megvásárolható tálcák vagy kimeneti egységek csatlakoznak hozzá, akkor vegye le a kimeneti egységeket, majd emelje le a nyomtatót a tálcákról. Ne próbálja egyszerre megemelni a nyomtatót és a többi egységet.
- A nyomtatót mindig a rajta található fogantyúk használatával emelje fel.
- A nyomtató mozgatására használt kocsinak elegendő rakfelülettel kell rendelkeznie a nyomtató teljes alapterületéhez.
- A hardveres kiegészítők mozgatására használt kocsinak elegendő rakfelülettel kell rendelkeznie a kiegészítők teljes méretéhez.
- Tartsa a nyomtatót függőlegesen.
- Óvakodjon az rázkódással járó mozgástól.
- Ügyeljen rá, hogy az ujjá ne kerüljön a nyomtató alá, amikor lerakja.
- Ügyeljen rá, hogy elég szabad hely maradjon a nyomtató körül.



**FIGYELEM – FORRÓ FELÜLET:** Előfordulhat, hogy a nyomtató belseje forró. Az égési sérülések elkerülése érdekében várja meg, amíg a forró felületek kihűlnek.



**FIGYELEM – BECSÍPŐDÉSVESZÉLY:** A becsípődés veszélyének elkerülése érdekében legyen óvatos az ezzel a címkével ellátott területeknél. A mozgó alkatrészek – pl. fogaskerekek, ajtók, tálcák és fedelek – becsípődést okozhatnak.



**FIGYELEM – MOZGÓ RÉSZEK:** A forgó alkatrészek miatt bekövetkező zúzódásos vagy horzsolásos sérülés kockázatára hívja fel a figyelmet.



**FIGYELEM – POTENCIÁLIS SÉRÜLÉS:** A termék lézert használ. A felhasználói útmutatóban leírtaktól eltérő eljárások és konfigurációk veszélyes sugárterhelést eredményezhetnek.



**FIGYELEM – POTENCIÁLIS SÉRÜLÉS:** A termékben található lítiumos akkumulátor nem cserélhető. Ha nem megfelelően cserélik ki a lítiumos akkumulátort, az azzal a veszéllyel jár, hogy felrobban az akkumulátor. A lítiumos akkumulátort ne töltsse újra, ne szedje szét és ne égesse el. A használt lítiumos akkumulátorokat a gyártó utasításai és a helyi előírások szerint kell ártalmatlanítani.

A készülékben speciális gyártói alkatrészeket használtunk, hogy a készülék megfeleljen a szigorú, globális biztonsági előírásoknak. Előfordulhat, hogy egyes alkatrészek biztonsági jellemzői nem maguktól értetődőek. A gyártó nem vállal felelősséget a más forrásból származó cserealkatrészekért.

A használati útmutatóban nem szereplő szervizelési és javítási teendőket bízva szakemberre.

A készülék olyan nyomtatási folyamatot használ, amely felmelegíti a nyomathordozót, és a hő a nyomathordozót anyagkibocsátásra készítheti. A káros anyagok kibocsátásának elkerülése érdekében tanulmányozza át a nyomathordozó kiválasztását leíró szakaszt.

A készülék normál üzemi körülmények közt kisebb mennyiségű ózont termel, és rendelkezhet olyan szűrővel, amelynek használatával az ózonkoncentráció szintje jóval az ajánlott expozíciós határérték alatt marad. Ha hosszú távú használat mellett is alacsony szinten kívánja tartani az ózonkoncentrációt, a készüléket jól szellőző térben helyezze el, és a készülék karbantartási utasításai szerint cserélje az ózonszűrőt, valamint a kifúvott levegő szűrőjét. Ha nincs a szűrőkre vonatkozó utalás a készülék karbantartási utasításaiban, akkor ebben a termékben nincs olyan szűrő, amelyet le kellene cserélni.

**ŐRIZZE MEG EZEKET AZ UTASÍTÁSOKAT.**

## A karbantartással kapcsolatos biztonsági tudnivalók

Ne végezzen a felhasználói dokumentációban nem tárgyalt karbantartási műveletet a készüléken.



**FIGYELEM – POTENCIÁLIS SÉRÜLÉS:** Ne használjon aeroszolos tisztítószeret. Az elektromechanikus berendezéseken használt aeroszolos tisztítószeresek robbanást vagy tüzet okozhatnak.

A kellékeket és tisztítószereseket csak a dokumentumban leírt módon használja.

Soha ne távolítsa el csavarokkal rögzített fedelet vagy védőborítást. Az ilyen borítások mögötti részek nem javíthatók a felhasználó által.

A festék kiömlése vagy kiszóródása esetén ecsettel vagy nedves kendővel távolítsa el a festéket. Tisztításkor lassan dolgozzon, ezzel csökkentve a porképződést. Ne használjon porszívót. Ha elkerülhetetlen a porszívó használata, akkor olyan készüléket kell választani, amely alkalmas a robbanékony porok felszívására, robbanásbiztos motorral van felszerelve, valamint nem vezető tömlővel rendelkezik.



**FIGYELEM – FORRÓ FELÜLET:** A beégető környékén lévő fémfelületek forróak. Az elakadt papírt mindig óvatosan távolítsa el erről a részről. Vigyázzon, hogy ne érjen a fémfelületekhez.



## A kellékekkel kapcsolatos tudnivalók



**FIGYELEM – POTENCIÁLIS SÉRÜLÉS:** Kazetták (például festékkazetta) kezelésekor ügyeljen, hogy ne érjenek a bőréhez és a szeméhez. A szemhez érve irritációt, gyulladást okozhatnak. Ne próbálja szétszerelni a kazettákat. Ezzel fokozná a bőr- vagy szemkontaktus veszélyét.

A kellékeket a csomagolásukon vagy dobozukon feltüntetett utasítások szerint tárolja.

A kellékeket tartsa távol a gyermekektől.

Soha ne dobjon nyílt lángba festéket, nyomtató-, illetve festékkazettát.

A Xerox®-kellékek újrahasznosításával foglalkozó programokról a <https://www.xerox.com/recycling> címen található további információt.



## Információk a nyomtatóról

Ez a fejezet a következőket tartalmazza:

Nyomtatókonfiguráció .....	20
A kezelőpanel használata.....	21
A kezdőképernyő testreszabása.....	23
A kijelzőn található billentyűzet nyelvének módosítása .....	24
A tápkapcsoló és a jelzőfény állapotai .....	25
Papír kiválasztása .....	26

## Nyomtatókonfiguráció

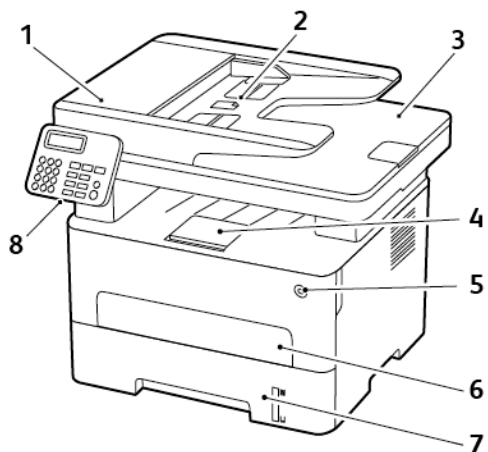

- |                                 |                    |
|---------------------------------|--------------------|
| 1. Automatikus lapadagoló (ADF) | 5. Tápkapcsoló     |
| 2. ADF bemeneti tálcája         | 6. Kézi adagoló    |
| 3. ADF kimeneti tálcája         | 7. 250 lapos tálca |
| 4. Standard kimeneti tálca      | 8. Kezelőpanel     |

 Megjegyzés: A megjelenés a nyomtató típusától függően változhat.

## A kezelőpanel használata

### NEM ÉRINTŐKÉPERNYŐS MODELL

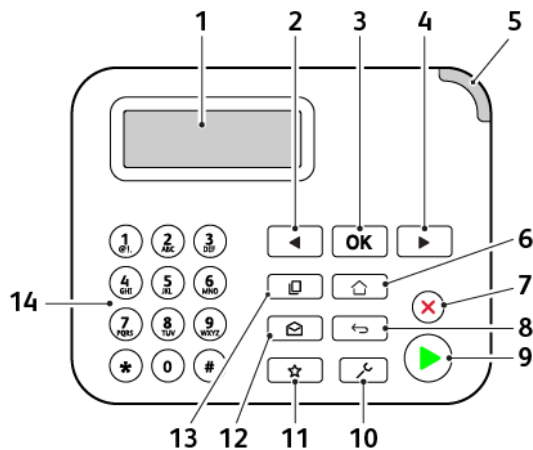

SZÁM	A KEZELŐPANEL RÉSZEI	FUNKCIÓ
1	Kijelző	<ul style="list-style-type: none"> <li>A nyomtató üzeneteinek és a készletek állapotának megtekintése.</li> <li>A nyomtató beállítása és kezelése.</li> </ul>
2	Balra nyíl gomb	<ul style="list-style-type: none"> <li>Lépegetés a menük, képernyők és menübeállítások között.</li> <li>Csökkenti a beállítás számértékét.</li> </ul>
3	Kiválasztás gomb	<ul style="list-style-type: none"> <li>Menüpont kiválasztása.</li> <li>A beállítás módosításainak mentése.</li> </ul>
4	Jobbra nyíl gomb	<ul style="list-style-type: none"> <li>Lépegetés a menük, képernyők és menübeállítások között.</li> <li>Növeli a beállítás számértékét.</li> </ul>
5	Jelzőfény	A nyomtató állapotának ellenőrzése.
6	Kezdőlap gomb	Visszatérés a kezdőképernyőre.
7	Leállítás vagy Mégse gomb	Aktuális feladat leállítása.
8	Vissza gomb	Visszatérés az előző képernyőhöz.
9	Start gomb	A kiválasztott módtól függően egy feladat elindítása.
10	Menü gomb	A nyomtató menüinek elérése.
11	Parancsikonok gomb	A parancsikonok eléréséhez, amelyek a gyakran használt, korábban mentett beállításokkal rendelkező funkciókat

SZÁM	A KEZELŐPANEL RÉSZEI	FUNKCIÓ
		képviselik.
12	E-mail gomb	Belépés az E-mail módba.
13	Másolás gomb	Belépés a Másolás módba.
14	Számbillentyűzet	Számok és szimbólumok megadása a beviteli mezőkben.

### ÉRINTŐKÉPERNYŐS MODELL

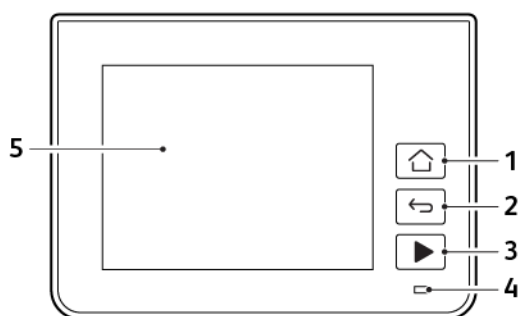

SZÁM	A KEZELŐPANEL RÉSZEI	FUNKCIÓ
1	Kezdőlap gomb	Visszatérés a kezdőképernyőre.
2	Vissza gomb	Visszatérés az előző képernyőhöz.
3	Start gomb	A kiválasztott módtól függően egy feladat elindítása.
4	Jelzőfény	A nyomtató állapotának ellenőrzése.
5	Kijelző	<ul style="list-style-type: none"> <li>A nyomtató üzeneteinek és a készletek állapotának megtekintése.</li> <li>A nyomtató beállítása és kezelése.</li> </ul>

## A kezdőképernyő testreszabása

1. A kezelőpanel érintse meg a **Beállítások > Eszköz > A kezdőképernyő látható ikonjai** elemet.
2. Válassza ki a kezdőképernyőn megjeleníteni kívánt ikonokat.
3. Alkalmazza a módosításokat.

## A kijelzőn található billentyűzet nyelvének módosítása



Megjegyzés: Csak olyan nyomtatási feladatokban módosíthatja a billentyűzet nyelvét, amelyekhez alfanumerikus adatokat kell megadni (például e-mail-cím vagy beolvasás).

1. Érintse meg a beviteli mezőt.
2. A billentyűzeten tartsa lenyomva a nyelv billentyűt.
3. Válasszon ki egy nyelvet.



## A tápkapcsoló és a jelzőfény állapotai

TÁPKAPCSOLÓ FÉNYE	A NYOMTATÓ ÁLLAPOTA
Nem világít	A nyomtató ki van kapcsolva, készenléti állapotban van, vagy adatokat dolgoz fel.
Fehér	A nyomtató alvó üzemmódban van.

## Nem érintőképernyős modell

JELZŐFÉNY	A NYOMTATÓ ÁLLAPOTA
Nem világít	A nyomtató ki van kapcsolva, vagy alvó üzemmódban van.
Zöld	A nyomtató be van kapcsolva, vagy készenléti állapotban van.
Villogó zöld	A nyomtató adatfeldolgozást végez.
Villogó vörös	A nyomtató felhasználói beavatkozást igényel.

## Érintőképernyős modell

JELZŐFÉNY	A NYOMTATÓ ÁLLAPOTA
Nem világít	A nyomtató ki van kapcsolva, vagy alvó üzemmódban van.
Kék	A nyomtató be van kapcsolva, vagy készenléti állapotban van.
Villogó kék	A nyomtató adatfeldolgozást végez.
Villogó vörös	A nyomtató felhasználói beavatkozást igényel.

## Papír kiválasztása

### ÚTMUTATÓ A PAPIROKHOZ

A megfelelő papír használata megakadályozza az elakadást, és segít a problémamentes nyomtatásban.

- Mindig új, sértetlen papírt használjon.
- A papír betöltése előtt legyen tisztában vele, melyik a papír javasolt nyomtatási oldala. Ez az információ általában fel van tüntetve a papír csomagolásán.
- Ne használjon vágott vagy kézzel tépett papírt.
- Ne keverje a papírméreteket, -típusokat és -súlyokat ugyanabban a tálcában; a vegyes használat elakadást okoz.
- Ne használjon bevonatos papírt, hacsak azt nem kifejezetten elektro-fotografikus nyomtatáshoz tervezték.

### PAPÍRJELLEMZŐK

A következő papírjellemzők hatással vannak a nyomtatás minőségére és megbízhatóságára. Vegye figyelembe ezeket a tényezőket, mielőtt nyomtatna.

#### Súly

A tálcá 60–105 g/m<sup>2</sup> (16–28 font) súlyú, hosszanti szálirányú másolópapírt képes adagolni. Előfordulhat, hogy a 60 g/m<sup>2</sup>-nél (16 fontnál) könnyebb papírok nem elég merevek a megfelelő adagoláshoz, így elakadást okozhatnak.

#### Meghajlás

A meghajlás a papír szélein jelentkező kunkorodást jelenti. A nagy mértékű meghajlás problémákat okozhat a papíradagolásban. Meghajlás akkor is történhet, amikor a papír végighalad a nyomtatón, ahol magas hőmérsékletnek van kitéve. Ha a papírt csomagolás nélkül forró, nedves, hideg vagy száraz környezetben tárolják, akkor ez a papír nyomtatás előtti meghajlásához vezethet, és adagolási problémákat okozhat.

#### Simaság

A papír simasága közvetlen hatással van a nyomtatás minőségére. Ha a papír túl durva, akkor a festék nem képes megfelelően beégni. Ha a papír túl sima, akkor az papíradagolási vagy nyomtatásminőségi problémákhoz vezethet. 50 Sheffield pontos papír használatát javasoljuk.

#### Nedvességtartalom

A papír nedvességtartalma hatással van a nyomtatás minőségére és a nyomtató adagolási képességére is. Tárolja a papírt az eredeti csomagolásban, amíg nem használja fel. A papír nedvességváltozásnak való kitétsége csökkentheti a teljesítményét.

Nyomtatás előtt 24–48 óráig tárolja a papírt a nyomtatóval azonos környezetben, hogy a papír alkalmazkodjon

az adott környezethez. Hosszabbítsa meg az időszakot több nappal, ha a tárolási vagy szállítási környezet jelentősen eltér a nyomtató környezetétől. A vastag papírnak szintén hosszabb időre van szüksége az alkalmazkodáshoz.

### Szálirány

A szálirány a papírlap rostjainak elrendeződését jelenti. A szálirány lehet *hosszanti*, amely a papír hosszúságával párhuzamosan fut, vagy *keresztirányú*, amely a papír szélességével párhuzamosan fut.

A 60–105 g/m<sup>2</sup>-es (16–28 fontos) papírok esetében hosszanti szálirányú papír használata ajánlott.

### Rosttartalom

A legtöbb jó minőségű másolópapír 100% kémiailag kezelt farostból áll. Ez a tartalom nagyfokú stabilitást biztosít a papírnak, ami kevesebb papíradagolási problémát és jobb nyomtatási minőséget okoz. A szálakat, például pamutot tartalmazó papír negatívan befolyásolhatja a papírkezelést.

### NEM TÁMOGATOTT PAPÍR

Az alábbi papírtípusok használata nem ajánlott a nyomtatóhoz:

- Vegyileg kezelt (más néven szénmentes), indigó nélküli másolásra használt papírok; szénmentes másolópapírok (CCP-k) és önátíró papírok (NCR-ek)
- Előnyomott, olyan vegyi anyagokat tartalmazó papírok, amelyek szennyeződést okozhatnak a nyomtatóban
- Olyan előnyomott papírok, amelyekről megváltozhat a beégető belső hőmérséklete
- ±2,3 mm-nél (±0,9 hüvelyknél) nagyobb vágójelet (a nyomtatás pontos helyét jelölő szimbólumot) igénylő előnyomott papírok, például optikai karakterfelismerő (OCR-) űrlapok

Néhány esetben a vágójelet szoftveralkalmazás segítségével meg lehet adni, hogy nyomtatni lehessen ezekre az űrlapokra.

- Bevonatos (törölhető) papírok, szintetikus papírok, hópapírok
- Egyenetlen szélű, durva vagy érezett felületű papírok, illetve hullámos papírok
- Nem az EN12281:2002 (európai) szabvány szerint újrahasznosított papírok
- 60 g/m<sup>2</sup>-nél (16 fontnál) kisebb súlyú papírok
- Több részből álló nyomtatványok vagy dokumentumok

### ELŐNYOMOTT ŰRLAPOK ÉS FEJLÉCEK KIVÁLASZTÁSA

- Hosszanti szálirányú papírt használjon.
- Csak ofszetnyomtatással vagy mélynyomtatással készült űrlapokat és fejléceket használjon.
- Ne használjon durva vagy érdes felületű papírokat.
- Használjon olyan tintát, amelyet nem befolyásol a festékben található gyanta. Az oxidálódó vagy olaj alapú festékek általában megfelelőek; a latex tinták nem feltétlenül.

- A használandó nyomatról nyomtasson mintát az előnyomott űrlapokra és fejléces papírokra, mielőtt nagyobb mennyiséget vásárolna. Ez segít eldönteni, hogy az előnyomott űrlapokon és fejléces papírokon levő tinta befolyásolja-e a nyomtatás minőségét.
- Ha kétségei vannak, forduljon a papír gyártójához.
- Fejléces papír nyomtatásakor a megfelelő tájolással helyezze a papírt a nyomtatóba. További információkat a Papír és speciális hordozók című útmutatóban talál.

## A PAPÍR TÁROLÁSA

A papírelakadás és a nem egyenletes nyomtatási minőség elkerüléséhez kövesse a következő papírtárolási javaslatokat:

- Nyomtatás előtt 24–48 óráig tárolja a papírt a nyomtatóval azonos környezetben, hogy a papír alkalmazkodjon az adott környezethez.
- Hosszabbítsa meg az időszakot több nappal, ha a tárolási vagy szállítási környezet jelentősen eltér a nyomtató környezetétől. A vastag papírnak szintén hosszabb időre van szüksége az alkalmazkodáshoz.
- A legjobb eredmény érdekében a papírt 21 °C (70 °F) hőmérsékleten, 40 %-os relatív páratartalom mellett tárolja.
- A legtöbb címkegyártó 18–24 °C (65–75 °F) közötti hőmérsékleten és 40–60 %-os relatív páratartalom mellett ajánlja a nyomtatást.
- A papírt inkább kartonban, raklapon vagy polcon tárolja, és ne a földön.
- Az önálló csomagokat sima felületen tárolja.
- Ne helyezzen semmit az egyes papírcsomagok tetejére.
- A papírt csak akkor vegye ki a kartonból vagy a csomagolásból, amikor a nyomtatóba tölti. A karton és a csomagolás segít, hogy a papír tiszta, száraz és sima maradjon.

## TÁMOGATOTT PAPÍRMÉRETEK

- A 210 mm (8,3”) méretűnél keskenyebb papír nyomtatása mindig lassabb.
- Ha 105 mm (4,1”) méretűnél keskenyebb papírra nyomtat, a kézi adagolót használja.
- A kétoldalas nyomtatás legalább 210 x 279,4 mm (8,3 x 11”) méretű papírra lehetséges.
- A lapolvasó üveglapjára legfeljebb 297 mm (11,7”) hosszúságú papír helyezhető.
- A Letter, Legal, Oficio és Folio méretű papírra készített kétoldalas nyomtatáshoz a duplex egységben a papírméretet Letter értékre kell beállítani.

PAPÍRMÉRET	250 LAPOS TÁLCA	KÉZI ADAGOLÓ	KÉTOLDALAS NYOMTATÁS	LAPOLVASÓ ÜVEGLAPJA	AUTOMATI-KUS LAPADAGOLÓ
<b>A4</b> 210 x 297 mm (8,27 x 11,7")	✓	✓	✓	✓	✓
<b>A5 (rövid él mentén behelyezve)</b> 148 x 210 mm (5,83 x 8,27")	✓	✓	X	✓	✓
<b>A5 (hosszú él mentén behelyezve)</b> 210 x 148 mm (8,27 x 5,83")	✓	✓	X	✓	✓
<b>A6</b> 105 x 148 mm (4,13 x 5,83")	✓	✓	X	✓	✓
<b>JIS B5</b> 182 x 257 mm (7,17 x 10,1")	✓	✓	X	✓	✓
<b>Oficio (Mexico)</b> 215,9 x 340,4 mm (8,5 x 13,4")	✓	✓	✓	X	✓
<b>Hagaki</b> 100 x 148 mm (3,94 x 5,83")	X	✓	X	✓	X
<b>Statement</b> 139,7 x 215,9 mm (5,5 x 8,5")	✓	✓	X	✓	✓
<b>Executive</b> 184,2 x 266,7 mm (7,25 x 10,5")	✓	✓	X	✓	✓
<b>Letter</b> 215,9 x 279,4 mm	✓	✓	✓	✓	✓

PAPÍRMÉRET	250 LAPOS TÁLCA	KÉZI ADAGOLÓ	KÉTOLDALAS NYOMTATÁS	LAPOLVASÓ ÜVEGLAPJA	AUTOMATI-KUS LAPADAGOLÓ
(8,5 x 11")					
<b>Legal</b> 215,9 x 355,6 mm (8,5 x 14")	✓	✓	✓	X	✓
<b>Folio</b> 215,9 x 330,2 mm (8,5 x 13")	✓	✓	✓	X	✓
<b>Universal</b> 98 x 148 mm (3,9 x 5,8") – 216 x 356 mm (8,5 x 14")	X	✓	X	✓	✓
<b>Universal</b> 105 x 148 mm (4,1 x 5,8") – 216 x 356 mm (8,5 x 14")	✓	✓	X	✓	✓
<b>7 3/4 boríték (Monarch)</b> 98,4 x 190,5 mm (3,875 x 7,5")	X	✓	X	✓	X
<b>9-es boríték</b> 98,4 x 225,4 mm (3,875 x 8,9")	X	✓	X	✓	X
<b>10-es boríték</b> 104,8 x 241,3 mm (4,12 x 9,5")	X	✓	X	✓	X
<b>DL boríték</b> 110 x 220 mm (4,33 x 8,66")	X	✓	X	✓	X
<b>C5 boríték</b> 162 x 229 mm (6,38 x 9,01")	X	✓	X	✓	X

PAPÍRMÉRET	250 LAPOS TÁLCA	KÉZI ADAGOLÓ	KÉTOLDALAS NYOMTATÁS	LAPOLVASÓ ÜVEGLAPJA	AUTOMATIKUS LAPADAGOLÓ
<b>B5 boríték</b> 176 x 250 mm (6,93 x 9,84")	X	✓	X	✓	X
<b>Általános boríték</b> 98,4 x 162 mm (3,87 x 6,38") – 176 x 250 mm (6,93 x 9,84")	X	✓	X	✓	X

#### TÁMOGATOTT PAPÍRTÍPUSOK



Megjegyzés: A címkek, borítékok és kártyák nyomtatása mindig csökkentett sebességgel történik.

PAPÍRTÍPUS	250 LAPOS TÁLCA	KÉZI ADAGOLÓ	KÉTOLDALAS NYOMTATÁS	AUTOMATIKUS LAPADAGOLÓ
Normál papír	✓	✓	✓	✓
Kártya	X	✓	X	X
Címkek	X	✓	X	X
Bankpostapapír	✓	✓	✓	✓
Boríték	X	✓	X	X
Fejléces	✓	✓	✓	✓
Előnyomtatott	✓	✓	✓	✓
Színes papír	✓	✓	✓	✓
Könnyű	✓	✓	✓	✓
Nehéz	✓	✓	✓	✓
Újrahasznosított	✓	✓	✓	✓

#### TÁMOGATOTT PAPÍRSÚLYOK

250 LAPOS TÁLCA	KÉZI ADAGOLÓ	KÉTOLDALAS NYOMTATÁS	AUTOMATIKUS LAPADAGOLÓ
60–105 g/m <sup>2</sup> (16–28 fontos bankpostapapír)	60–200 g/m <sup>2</sup> (16–54 fontos bankpostapapír)	60–105 g/m <sup>2</sup> (16–28 fontos bankpostapapír)	60–105 g/m <sup>2</sup> (16–28 fontos bankpostapapír)



## Beállítás, telepítés és konfigurálás

Ez a fejezet a következőket tartalmazza:

A nyomtató helyének kiválasztása .....	34
Kábelek csatlakoztatása.....	36
A nyomtató IP-címének megkeresése.....	38
A nyomtató beállítása faxolásra.....	39
Az eszköz hangbeállításainak konfigurálása .....	45
Az e-mail SMTP-beállításainak konfigurálása.....	46
Papír és speciális hordozó betöltése .....	56
Szoftver, illesztőprogramok és firmware telepítése, illetve frissítése.....	60
A Xerox® Easy Assist alkalmazás.....	65
Hálózat .....	69
Menübeállítási oldal nyomtatása.....	74

## A nyomtató helyének kiválasztása

- Hagyjon elég helyet a tálcák, fedelek és ajtók kinyitásához, illetve a hardveropciók telepítéséhez.
- Elektromos aljzat közelébe helyezze a nyomtatót.

**⚠ Vigyázat:** A tűzveszély és az áramütés elkerülése érdekében a tápkábelt közvetlenül az elektromos csatlakozóaljzatba csatlakoztassa. Az aljzat legyen közel a készülékhez, legyen könnyen hozzáférhető, valamint megfelelő besorolású és megfelelően földelt.

**⚡ FIGYELEM – ÁRAMÜTÉSVESZÉLY:** Az áramütés kockázatának elkerülése érdekében ne helyezze a terméket víz közelébe vagy nedves helyekre.

- Győződjön meg róla, hogy a helyiségben a légmozgás megfelel az ASHRAE 62-es szabvány vagy a CEN Technical Committee 156-ös szabvány legfrissebb verziójának.
- A készüléket sima, szilárd és stabil felületre helyezze.
- A nyomtatót:
  - Tartsa tisztán, szárazon és pormentesen
  - Óvja a tűzőkapcsoktól és gemkapcsoktól
  - Ne helyezze a légkondicionálók, fűtőtestek vagy ventilátorok közvetlen légmozgásába
  - Ne tegye ki közvetlen napfénynek vagy túlzott nedvességnek
- Tartsa be az ajánlott hőmérsékleti értékeket, és kerülje az ingadozásokat.
  - Környezeti hőmérséklet: 10–32,2 °C (50–90 °F)
  - Tárolási hőmérséklet: –40–43,3 °C (–40–110 °F)
- A megfelelő szellőzés érdekében a nyomtató körül tartsa be a következő javasolt távolságokat:

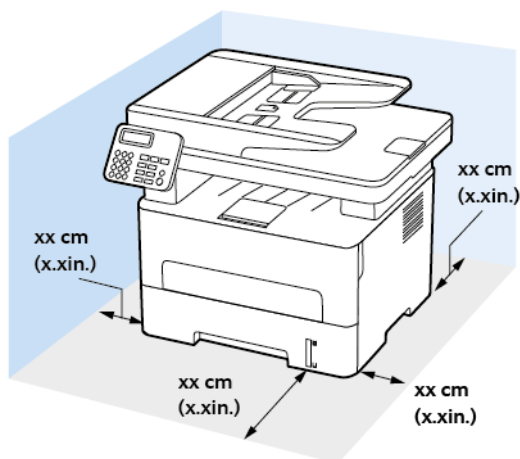

1. Felül: 360 mm (14")
2. Hátul: 260 mm (10")

3. Jobb oldalon: 200 mm (8")

4. Elöl: 550 mm (22")

A nyomtató előtt legalább 76 mm-es (3") helyet kell hagyni.

5. Bal oldalon: 200 mm (8")

## Kábelek csatlakoztatása

**⚡ FIGYELEM – ÁRAMÜTÉSVESZÉLY:** Az áramütés kockázatának elkerülése érdekében zivataros időben ne végezze a készülék üzembe helyezését, illetve elektromos vagy kábelezési munkákat, például a fax, a tápkábel vagy a telefon csatlakoztatását.

**⚠ FIGYELEM – POTENCIÁLIS SÉRÜLÉS:** A tűzveszély és az áramütés elkerülése érdekében a tápkábelt a készülék közelében lévő, könnyen hozzáférhető, megfelelő besorolású és megfelelően földelt elektromos csatlakozóaljzatba kell csatlakoztatni.

**⚠ FIGYELEM – POTENCIÁLIS SÉRÜLÉS:** A tűzveszély és az áramütés elkerülése érdekében csak a termékhez kapott vagy a gyártó által hitelesített tápkábelt használja.

**⚠ FIGYELEM – POTENCIÁLIS SÉRÜLÉS:** Ha a terméket a nyilvános telefonhálózathoz csatlakoztatja, a tűzveszély csökkentése érdekében csak 26 AWG vagy nagyobb keresztmetszetű telekommunikációs (RJ-11) kábelt használjon. Ausztráliai felhasználás esetén az ausztrál kommunikációs és médiahatóság által jóváhagyott kábelt kell alkalmazni.

**⚠ Vigyázat:** Az adatvesztés és a nyomtató hibás működésének elkerülése érdekében nyomtatás közben ne érjen az USB-kábelhez, a vezeték nélküli hálózati adapterhez, vagy a nyomtató ábrán jelzett részéhez.

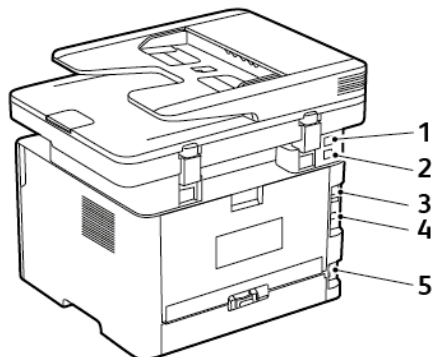

SZÁM	NYOMTATÓPORT	FUNKCIÓ
1	EXT-port	További eszközök (telefon vagy üzenetrögzítő) csatlakoztatása a nyomtatóhoz és a telefonvonalhoz. Akkor használja ezt a portot, ha a nyomtatóhoz nem tartozik dedikált faxvonal, és az országa, illetve régiója támogatja ezt a kapcsolati módot.
2	LINE-port	A nyomtató csatlakoztatása aktív telefonvonalhoz, normál fali

SZÁM	NYOMTATÓPORT	FUNKCIÓ
		csatlakozóval (RJ-11), DSL-szűrővel, VoIP-adapterrel vagy egyéb olyan adapterrel, amely lehetővé teszi a telefonvonalhoz való hozzáférést faxküldés és -fogadás céljából.
3	Ethernet-port	A nyomtató hálózathoz csatlakoztatása.
4	USB-nyomtatóport	A nyomtató számítógéphez csatlakoztatása.
5	Tápkábel-csatlakozó	Csatlakoztassa a nyomtatót egy megfelelően földelt elektromos konnektorhoz.

## A nyomtató IP-címének megkeresése

A nyomtató IP-címének megtekintéséhez nyissa meg a kezdőképernyőt. Az IP-cím egy négy, pontokkal elválasztott számcsoporthból álló szám, például 123.123.123.123.

Ha proxykiszolgálót használ, átmenetileg tiltsa le a weboldal megfelelő betöltése érdekében.

## A nyomtató beállítása faxolásra

### A FAXFUNKCIÓ BEÁLLÍTÁSA

- Néhány csatlakozási módszer csak bizonyos országokban vagy régiókban használható.
- Ha a faxolási funkció engedélyezve van, de nincs teljesen beállítva, a jelzőfény pirosan villoghat.
- Ha nem rendelkezik TCP/IP-környezettel, a fax beállítási adatainak megadásához a nyomtató kezelőpanelét kell használnia.

 **Vigyázat:** Az adatvesztés és a nyomtatóhibák elkerülése érdekében fax küldése vagy fogadása közben ne érjen hozzá a kábelekhez és a nyomtató ábrán jelzett részéhez.



### A nyomtató faxbeállítási varázslójának használatával

- A beállítási varázsló csak akkor érhető el, ha az analóg fax nincs beállítva.
  - Ezzel a varázslóval csak az analóg fax állítható be. Más faxolási módok beállításához lépjen a **Beállítások > Fax > Fax beállítása** lehetőséghez.
  - Ezek az utasítások csak bizonyos nyomtatómodellekre vonatkoznak.
  - A varázsló használatának megkezdése előtt győződjön meg róla, hogy a nyomtató firmware naprakész. További tudnivalók: [A nyomtató faxbeállítási varázslójának használatával](#).
1. Érintse meg a kezdőképernyőn a **Fax** elemet.
  2. Érintse meg a **Beállítás most** lehetőséget.
  3. Írja be a fax nevét, majd érintse meg a **Tovább** gombot.
  4. Adja meg a faxeszámot, majd érintse meg a **Kész** gombot.

### A nyomtató Beállítások menüjének használatával

1. Lépjen a következő elemhez a kezelőpanelen:

**Beállítások > Fax > Fax beállítása > Általános faxbeállítások**

Nem érintőképernyős nyomtatómodelleken az **OK** megnyomásával navigálhat a beállítások között.

2. Konfigurálja a beállításokat.

### Az Embedded Web Server kiszolgáló használatával

1. Nyisson meg egy webböngészőt, és írja be a nyomtató IP-címét a címezőbe.
  - Tekintse meg a nyomtató IP-címét a kezdőképernyőn. Az IP-cím egy négy, pontokkal elválasztott számcsoporthoz álló szám, például 123.123.123.123.
  - Ha proxykiszolgálót használ, átmenetileg tiltsa le a weboldal megfelelő betöltése érdekében.
2. Kattintson a **Beállítások > Fax > Fax beállítása > Általános faxbeállítások** elemre.
3. Konfigurálja a beállításokat.
4. Alkalmazza a módosításokat.

### FAX BEÁLLÍTÁSA NORMÁL TELEFONVONAL HASZNÁLATÁVAL



**FIGYELEM – ÁRAMÜTÉSVESZÉLY:** Az áramütés kockázatának elkerülése érdekében zivataros időben ne végezze a készülék üzembe helyezését, illetve elektromos vagy kábelezési munkákat, például a fax, a tápkábel vagy a telefon csatlakoztatását.



**FIGYELEM – ÁRAMÜTÉSVESZÉLY:** Az áramütés kockázatának elkerülése érdekében ne használja a faxot villámláskor.



**FIGYELEM – POTENCIÁLIS SÉRÜLÉS:** Ha a terméket a nyilvános telefonhálózathoz csatlakoztatja, a tűzveszély csökkentése érdekében csak 26 AWG vagy nagyobb keresztmetszetű telekommunikációs (RJ-11) kábelt használjon. Ausztráliai felhasználás esetén az ausztrál kommunikációs és médiahatóság által jóváhagyott kábelt kell alkalmazni.



### 1. konfiguráció: A nyomtató dedikált faxvonalhoz csatlakozik

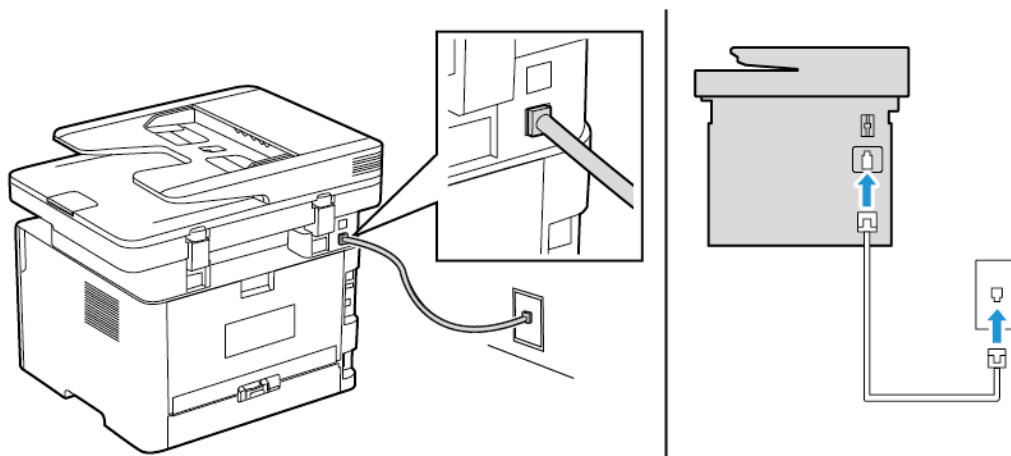

1. Csatlakoztassa a telefonkábel egyik végét a nyomtató telefonvonalportjához.
  2. A kábel másik végét csatlakoztassa egy aktív analóg fali telefonaljzathoz.
- Beállíthatja, hogy a nyomtató automatikusan (Automatikus válasz értéke **Be**) vagy manuálisan (Automatikus válasz értéke **Ki**) fogadja a faxokat.
  - Ha azt szeretné, hogy a nyomtató automatikusan fogadja a faxokat, állítsa be a kívánt csengésszámot, amely után a nyomtató válaszol.

### 2. konfiguráció: A nyomtató egy üzenetrögzítővel közösen használja a telefonvonalat

-  **Megjegyzés:** Ha előfizet a megkülönböztető csengetési minta szolgáltatásra, akkor győződjön meg róla, hogy a megfelelő csengetési mintát állította be a nyomtatóhoz. Ellenkező esetben a nyomtató még akkor sem fogadja a faxokat, ha Ön az automatikus fogadást állította be.

#### Külön fali aljzathoz csatlakoztatva

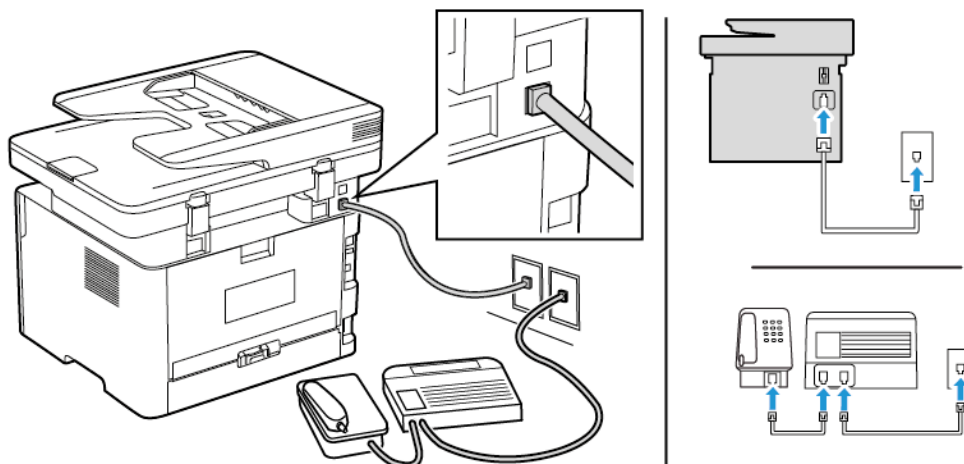

1. Csatlakoztassa a telefonkábel egyik végét a nyomtató telefonvonalportjához.
  2. A kábel másik végét csatlakoztassa egy aktív analóg fali telefonaljzathoz.
- Ha csak egy telefonszám tartozik a telefonfonalhoz, akkor állítsa automatikus faxfogadásra a nyomtatót.
  - Állítsa be, hogy a nyomtató az üzenetrögzítő után két csengéssel válaszoljon a hívásra. Ha például az üzenetrögzítő négy csengés után veszi fel a hívást, állítsa a nyomtató Csengések a válaszig beállítását 6 csengésre.

#### FAX BEÁLLÍTÁSA OLYAN ORSZÁGOKBAN VAGY RÉGIÓKBAN, AMELYEKBE KÜLÖNBÖZŐ FALI TELEFONALJZAT VAN HASZNÁLATBAN

 **FIGYELEM – ÁRAMÜTÉSVESZÉLY:** Az áramütés kockázatának elkerülése érdekében zivataros időben ne végezze a készülék üzembe helyezését, illetve elektromos vagy kábelezési munkákat, például a fax, a tápkábel vagy a telefon csatlakoztatását.

 **FIGYELEM – ÁRAMÜTÉSVESZÉLY:** Az áramütés kockázatának elkerülése érdekében ne használja a faxot villámláskor.

 **Vigyázat:** Ha a terméket a nyilvános telefonhálózathoz csatlakoztatja, a tűzveszély csökkentése érdekében csak 26 AWG vagy nagyobb keresztmetszetű telekommunikációs (RJ-11) kábelt használjon. Ausztráliai felhasználás esetén az ausztrál kommunikációs és médiahatóság által jóváhagyott kábelt kell alkalmazni.

A szabványos fali csatlakozó a legtöbb országban és régióban az RJ11. Ha a fali telefonaljzat vagy az adott készülék nem használható ilyen típusú csatlakozással, akkor telefonadapterre lesz szüksége. Az adaptert általában nem mellékelik a nyomtatóhoz, hanem külön kell megvásárolnia.

Előfordulhat, hogy a nyomtató telefonportjában egy adaptercsatlakozó is található. Ne húzza ki az adaptercsatlakozót a nyomtató telefonportjából, ha a készüléket soros vagy kaszkád telefonrendszerhez csatlakoztatja.

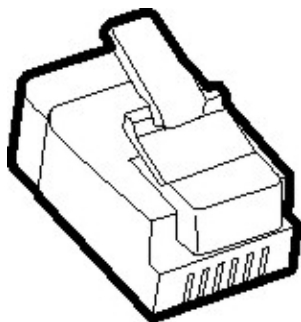

### A nyomtató csatlakoztatása nem RJ11 típusú fali aljzathoz

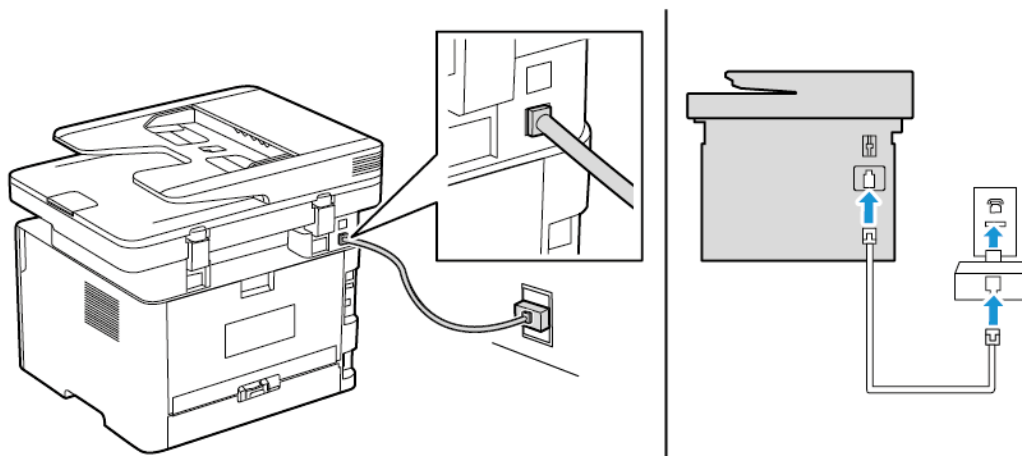

1. Csatlakoztassa a telefonkábel egyik végét a nyomtató telefonvonalportjához.
2. Csatlakoztassa a kábel másik végét az RJ11-adapterhez, majd dugja az adaptert a fali aljzatba.
3. Ha egy másik, nem RJ11 típusú csatlakozóval ellátott készüléket is szeretne ugyanahhoz a fali aljzathoz csatlakoztatni, csatlakoztassa közvetlenül a telefonadapterhez.

### A nyomtató csatlakoztatása fali aljzathoz Németországban

A németországi fali aljzatokon kétféle port található. Az N-port faxberendezések, modemek és üzenetrögzítők csatlakoztatására szolgál. Az F-port telefon csatlakoztatására használható. Csatlakoztassa a nyomtatót az egyik N-porthoz.

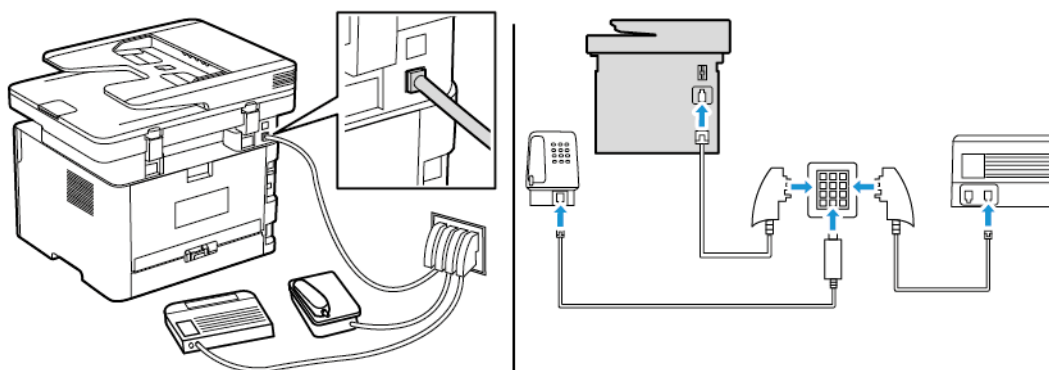

1. Csatlakoztassa a telefonkábel egyik végét a nyomtató telefonvonalportjához.
2. Csatlakoztassa a kábel másik végét az RJ11-adapterhez, majd dugja az adaptert egy N-portba.
3. Ha csatlakoztatni ugyanahhoz a fali aljzathoz telefont és üzenetrögzítőt is szeretne csatlakoztatni, csatlakoztassa őket az ábrán látható módon.

## CSATLAKOZÁS MEGKÜLÖNBÖZTETŐ CSENGETÉSI SZOLGÁLTATÁSHOZ

A megkülönböztető csengési szolgáltatással több telefonszámmal rendelkezhet ugyanazon a telefonvonalon. Mindegyik telefonszámhoz különböző csengési minta van hozzárendelve.

1. Lépjen a következő elemhez a kezelőpanelen:

**Beállítások > Fax > Fax beállítása > Faxfogadási beállítások > Rendszergazdai beállítások > Válassz be**

Nem érintőképernyős nyomtatómodelleken az **OK** megnyomásával navigálhat a beállítások között.

2. Válasszon ki egy csengési mintát.
3. Alkalmazza a módosításokat.

## FAXDÁTUM ÉS -IDŐ BEÁLLÍTÁSA

1. Lépjen a következő elemhez a kezelőpanelen:

**Beállítások > Eszköz > Tulajdonságok > Dátum és idő > Konfigurálás**

Nem érintőképernyős nyomtatómodelleken az **OK** megnyomásával navigálhat a beállítások között.

2. Konfigurálja a beállításokat.

## NYÁRI IDŐSZÁMÍTÁS KONFIGURÁLÁSA

1. A kezdőképernyőről lépjen a **Beállítások > Eszköz > Beállítások > Dátum és idő > Konfigurálás** lehetőséghez.

Nem érintőképernyős nyomtatómodelleken az **OK** megnyomásával navigálhat a beállítások között.

2. Az Időzóna menüben válassza ki az **(UTC+felhasználó) Egyéni** elemet.
3. Az UTC-eltolás menüben állítsa be a nyári időszámítás eltolását.

## FAXHANGSZÓRÓ BEÁLLÍTÁSAINAK KONFIGURÁLÁSA

1. Lépjen a következő elemhez a kezelőpanelen:

**Beállítások > Fax > Fax beállítása > Hangszóró-beállítások**

Nem érintőképernyős nyomtatómodelleken az **OK** megnyomásával navigálhat a beállítások között.

2. Tegye a következőket:
  - Állítsa a hangszóró üzemmódját **Mindig be** értékre.
  - Állítsa a hangszóró hangerejét **Nagy** értékre.
  - Engedélyezze a csengési hangerőt.

## Az eszköz hangbeállításainak konfigurálása



Megjegyzés: Az Eszközhangok ikon csak néhány nyomtatómodellen érhető el.

1. A vezérlőpulton érintse meg az **Eszközhangok** ikont.  
Megjelenik az Állapot/Kellékek képernyő.
2. Az Állapot/Kellékek képernyőn érintse meg az **Eszközhangok: Be** opciót.  
Megjelenik az Eszközhangok képernyő.
3. Az Eszközhangok képernyőn a következő hangbeállításokat engedélyezheti vagy tilthatja le:
  - Összes hang némítása
  - Gombos visszajelzés
  - Készülék-visszajelzés elérése
  - Hangerősség
  - ADF betöltve hangjelzés
  - Riasztásvezérlés
  - Kazetta riasztás
  - Hangszórómód
  - Csengetési hangerő

## Az e-mail SMTP-beállításainak konfigurálása

A beolvasott dokumentumok e-mailben való továbbításához konfigurálja az SMTP-beállításokat. A beállítások szolgáltatónként eltérnek. További tudnivalók: [E-mail-szolgáltatók](#).

Mielőtt hozzákezdene, győződjön meg róla, hogy a nyomtató csatlakozik egy hálózathoz, és a hálózat csatlakozik az internethez.

### A NYOMTATÓ E-MAIL-BEÁLLÍTÁSI VARÁZSLÓJÁNAK HASZNÁLATÁVAL

- A varázsló használatának megkezdése előtt győződjön meg róla, hogy a nyomtató firmware naprakész. További tudnivalók: [Szoftverfrissítés](#).
- Nem érintőképernyős nyomtatómodelleken az **OK** gomb megnyomásával navigálhat a beállítások között.
  1. A kezdőképernyőn érintse meg az **E-mail** elemet.
  2. Érintse meg a **Beállítás most** lehetőséget, majd írja be az e-mail-címét.
  3. Írja be a jelszót.
    - Az e-mail-szolgáltatójától függően a következőket kell megadnia: fiók jelszava, alkalmazásjelszó vagy hitelesítési jelszó. A jelszóval kapcsolatos további tudnivalókért lásd: [E-mail-szolgáltatók](#), és keresse meg a Eszközjelszó részt.
    - Ha a szolgáltatója nem szerepel a listán, akkor vegye fel vele a kapcsolatot, és kérdezze meg a következő beállítások értékét: Elsődleges SMTP-átjáró, Elsődleges SMTP-átjáró portja, SSL/TLS használata és SMTP-kiszolgáló hitelesítése.
  4. Érintse meg az **OK** gombot.

### A NYOMTATÓ BEÁLLÍTÁSOK MENÜJÉNEK HASZNÁLATÁVAL

1. A kezdőképernyőn érintse meg a **Beállítások > E-mail > E-mail beállítása** lehetőséget.
2. Konfigurálja a beállításokat.
  - A jelszóval kapcsolatos további információkért lásd: [E-mail-szolgáltatók](#).
  - Ha az e-mail-szolgáltatója nem szerepel a listán, forduljon a szolgáltatójához, és kérdezze meg a beállításokat.
  - Nem érintőképernyős nyomtatómodelleken az **OK** gomb megnyomásával navigálhat a beállítások között.

### AZ EMBEDDED WEB SERVER KISZOLGÁLÓ HASZNÁLATÁVAL

1. Nyisson meg egy webböngészőt, és írja be a nyomtató IP-címét a címmezőbe.
  - a. Tekintse meg a nyomtató IP-címét a nyomtató kezdőképernyőjén.  
Az IP-cím egy négy, pontokkal elválasztott számcsoporthoz álló szám, például 123.123.123.123.
  - b. Ha proxykiszolgálót használ, átmenetileg tiltsa le a weboldal megfelelő betöltése érdekében.
2. Kattintson a **Beállítások > E-mail** elemre.

3. Az E-mail beállítása részen konfigurálja a beállításokat.
4. Kattintson a **Mentés** gombra.
  - a. A jelszóval kapcsolatos további információkért lásd: [E-mail-szolgáltatók](#).
  - b. Ha az e-mail-szolgáltatója nem szerepel a listán, forduljon a szolgáltatójához, és kérdezze meg a beállításokat.

## E-MAIL-SZOLGÁLTATÓK



Az e-mail-szolgáltató SMTP-beállításainak meghatározásához használja az alábbi táblázatot.

 Megjegyzés: Az egyes e-mail-szolgáltatók esetében az elsődleges SMTP-átjárónak megfelelően eltérő portszám tartozhat.

### Gmail

 Megjegyzés: Győződjön meg róla, hogy a kétlépcsős hitelesítés engedélyezett a Google-fiókjában.

A kétlépcsős hitelesítés engedélyezéséhez lépjen a [Google-fiók biztonsága](#) oldalra, jelentkezzen be a fiókjába, majd a Bejelentkezés a Google-ba részen kattintson a **Kétlépcsős hitelesítés** lehetőségre.

BEÁLLÍTÁS	ÉRTÉK
Elsődleges SMTP-átjáró	smtp.gmail.com
Elsődleges SMTP-átjáró portja	587  Megjegyzés: Az elsődleges SMTP-átjárónak megfelelően a portszám eltérő lehet. Lehet például 25, 465 vagy 587.
SSL/TLS használata	Szükséges
Megbízható tanúsítvány kérése	Letiltva
Válaszcím	Az Ön e-mail-címe
SMTP-kiszolgáló hitelesítése	Bejelentkezés/normál
Eszköz által kezdeményezett e-mail	Az eszköz SMTP-belépési adatainak használata
Eszköz felhasználói azonosítója	Az Ön e-mail-címe
Eszköz jelszava	Alkalmazás jelszava  Megjegyzés: Alkalmazásjelszó létrehozásához lépjen a <a href="#">Google-fiók biztonsága</a> oldalra, jelentkezzen be a fiókjába, majd a Bejelentkezés a Google-ba részen kattintson az <b>Alkalmazásjelszó</b> lehetőségre.

**Yahoo!® Mail**

BEÁLLÍTÁS	ÉRTÉK
Elsődleges SMTP-átjáró	smtp.mail.yahoo.com
Elsődleges SMTP-átjáró portja	587
SSL/TLS használata	Szükséges
Megbízható tanúsítvány kérése	Letiltva
Válaszcím	Az Ön e-mail-címe
SMTP-kiszolgáló hitelesítése	Bejelentkezés/normál
Eszköz által kezdeményezett e-mail	Az eszköz SMTP-belépési adatainak használata
Eszköz felhasználói azonosítója	Az Ön e-mail-címe
Eszköz jelszava	<p>Alkalmazás jelszava</p> <p> <b>Megjegyzés:</b> Alkalmazásjelszó létrehozásához lépjen a <b>Yahoo-fiók biztonsága</b> oldalra, jelentkezzen be a fiókjába, majd kattintson az <b>Alkalmazásjelszó létrehozása</b> lehetőségre.</p>

**Outlook Live**

Ezek a beállítások az outlook.com és a hotmail.com e-mail-tartományokra vonatkoznak.

BEÁLLÍTÁS	ÉRTÉK
Elsődleges SMTP-átjáró	smtp.office365.com
Elsődleges SMTP-átjáró portja	587
SSL/TLS használata	Szükséges
Megbízható tanúsítvány kérése	Letiltva
Válaszcím	Az Ön e-mail-címe
SMTP-kiszolgáló hitelesítése	Bejelentkezés/normál
Eszköz által kezdeményezett e-mail	Az eszköz SMTP belépési adatainak a használata



BEÁLLÍTÁS	ÉRTÉK
Eszköz felhasználói azonosítója	Az Ön e-mail-címe
Eszköz jelszava	<p>Fiókjelszó vagy alkalmazás jelszava</p> <ul style="list-style-type: none"> <li>A kétlépcsős hitelesítést nem támogató fiókok esetében használja a fiókjelszót.</li> <li>A kétlépcsős hitelesítést támogató fiókok esetében használjon egy alkalmazásjelszót. Alkalmazásjelszó létrehozásához lépjen az <a href="#">Outlook Live-fiók kezelése</a> oldalra, majd jelentkezzen be a fiókjába.</li> </ul>

### AOL Mail

BEÁLLÍTÁS	ÉRTÉK
Elsődleges SMTP-átjáró	smtp.aol.com
Elsődleges SMTP-átjáró portja	587
SSL/TLS használata	Szükséges
Megbízható tanúsítvány kérése	Letiltva
Válaszcím	Az Ön e-mail-címe
SMTP-kiszolgáló hitelesítése	Bejelentkezés/normál
Eszköz által kezdeményezett e-mail	Az eszköz SMTP-belépési adatainak használata
Eszköz felhasználói azonosítója	Az Ön e-mail-címe
Eszköz jelszava	<p>Alkalmazás jelszava</p> <p> <b>Megjegyzés:</b> Alkalmazásjelszó létrehozásához lépjen az <a href="#">AOL-fiók biztonsága</a> oldalra, jelentkezzen be a fiókjába, majd kattintson az <b>Alkalmazásjelszó létrehozása</b> lehetőségre.</p>

### iCloud Mail



Megjegyzés: Győződjön meg róla, hogy a kétlépcsős hitelesítés engedélyezett a fiókjában.

BEÁLLÍTÁS	ÉRTÉK
Elsődleges SMTP-átjáró	smtp.mail.me.com
Elsődleges SMTP-átjáró portja	587
SSL/TLS használata	Szükséges

BEÁLLÍTÁS	ÉRTÉK
Megbízható tanúsítvány kérése	Letiltva
Válaszcím	Az Ön e-mail-címe
SMTP-kiszolgáló hitelesítése	Bejelentkezés/normál
Eszköz által kezdeményezett e-mail	Az eszköz SMTP-belépési adatainak használata
Eszköz felhasználói azonosítója	Az Ön e-mail-címe
Eszköz jelszava	<p>Alkalmazás jelszava</p> <p> Megjegyzés: Alkalmazásjelszó létrehozásához lépjen az <b>iCloud-fiók kezelése</b> oldalra, jelentkezzen be a fiókjába, majd a Biztonság részen kattintson a <b>Jelszó létrehozása</b> lehetőségre.</p>

### Comcast Mail

BEÁLLÍTÁS	ÉRTÉK
Elsődleges SMTP-átjáró	smtp.comcast.net
Elsődleges SMTP-átjáró portja	587
SSL/TLS használata	Szükséges
Megbízható tanúsítvány kérése	Letiltva
Válaszcím	Az Ön e-mail-címe
SMTP-kiszolgáló hitelesítése	Bejelentkezés/normál
Eszköz által kezdeményezett e-mail	Az eszköz SMTP-belépési adatainak használata
Eszköz felhasználói azonosítója	Az Ön e-mail-címe
Eszköz jelszava	Fiók jelszava

### Mail.com

BEÁLLÍTÁS	ÉRTÉK
Elsődleges SMTP-átjáró	smtp.mail.com
Elsődleges SMTP-átjáró portja	587
SSL/TLS használata	Szükséges
Megbízható tanúsítvány kérése	Letiltva

BEÁLLÍTÁS	ÉRTÉK
Válaszcím	Az Ön e-mail-címe
SMTP-kiszolgáló hitelesítése	Bejelentkezés/normál
Eszköz által kezdeményezett e-mail	Az eszköz SMTP-belépési adatainak használata
Eszköz felhasználói azonosítója	Az Ön e-mail-címe
Eszköz jelszava	Fiók jelszava

### Zoho Mail

BEÁLLÍTÁS	ÉRTÉK
Elsődleges SMTP-átjáró	smtp.zoho.com
Elsődleges SMTP-átjáró portja	587
SSL/TLS használata	Szükséges
Megbízható tanúsítvány kérése	Letiltva
Válaszcím	Az Ön e-mail-címe
SMTP-kiszolgáló hitelesítése	Bejelentkezés/normál
Eszköz által kezdeményezett e-mail	Az eszköz SMTP belépési adatainak a használata
Eszköz felhasználói azonosítója	Az Ön e-mail-címe
Eszköz jelszava	<p>Fiókjelszó vagy alkalmazás jelszava</p> <ul style="list-style-type: none"> <li>A kétlépcsős hitelesítést nem támogató fiókok esetében használja a fiókjelszót.</li> <li>A kétlépcsős hitelesítést támogató fiókok esetében használjon egy alkalmazásjelszót. Alkalmazásjelszó létrehozásához lépjen a <a href="#">Zoho Mail-fiók biztonsága</a> oldalra, jelentkezzen be a fiókjába, majd az Alkalmazáspecifikus jelszók részen kattintson az <b>Új jelszó létrehozása</b> lehetőségre.</li> </ul>

### QQ Mail



Megjegyzés: Győződjön meg róla, hogy az SMTP-szolgáltatás engedélyezett a fiókjában.

A szolgáltatás engedélyezéséhez a QQ Mail főképernyőjén kattintson a **Beállítások > Fiók** lehetőségre, majd a POP3/IMAP/SMTP/Exchange/CardDAV/CalDAV-szolgáltatás szakaszban engedélyezze a **POP3/SMTP-szolgáltatás** vagy az **IMAP/SMTP-szolgáltatás** beállítását.

BEÁLLÍTÁS	ÉRTÉK
Elsődleges SMTP-átjáró	smtp.qq.com
Elsődleges SMTP-átjáró portja	587
SSL/TLS használata	Szükséges
Megbízható tanúsítvány kérése	Letiltva
Válaszcím	Az Ön e-mail-címe
SMTP-kiszolgáló hitelesítése	Bejelentkezés/normál
Eszköz által kezdeményezett e-mail	Az eszköz SMTP belépési adatainak a használata
Eszköz felhasználói azonosítója	Az Ön e-mail-címe
Eszköz jelszava	Hitelesítő kód   Megjegyzés: Hitelesítő kód létrehozásához a QQ Mail kezdőképernyőjén kattintson a <b>Beállítások &gt; Fiók</b> lehetőségre, majd a POP3/IMAP/SMTP/Exchange/CardDAV/CalDAV-szolgáltatás részen kattintson a <b>Hitelesítő kód generálása elemre</b> .

### NetEase Mail (mail.163.com)

 Megjegyzés: Győződjön meg róla, hogy az SMTP-szolgáltatás engedélyezett a fiókjában.

A szolgáltatás engedélyezéséhez a NetEase Mail kezdőlapján kattintson a **Beállítások > POP3/SMTP/IMAP** lehetőségre, majd engedélyezze az **IMAP/SMTP-szolgáltatás** vagy a **POP3/SMTP-szolgáltatás** használatát.

BEÁLLÍTÁS	ÉRTÉK
Elsődleges SMTP-átjáró	smtp.163.com
Elsődleges SMTP-átjáró portja	465
SSL/TLS használata	Szükséges
Megbízható tanúsítvány kérése	Letiltva
Válaszcím	Az Ön e-mail-címe
SMTP-kiszolgáló hitelesítése	Bejelentkezés/normál
Eszköz által kezdeményezett E-mail	Az eszköz SMTP belépési adatainak a használata

BEÁLLÍTÁS	ÉRTÉK
Eszköz felhasználói azonosítója	Az Ön e-mail-címe
Eszköz jelszava	Hitelesítő jelszó  Megjegyzés: A hitelesítési jelszót az IMAP/SMTP-szolgáltatás vagy a POP3/SMTP-szolgáltatás engedélyezésekor kell megadni.

### NetEase Mail (mail.126.com)

 Megjegyzés: Győződjön meg róla, hogy az SMTP-szolgáltatás engedélyezett a fiókjában.

A szolgáltatás engedélyezéséhez a NetEase Mail kezdőlapján kattintson a **Beállítások > POP3/SMTP/IMAP** lehetőségre, majd engedélyezze az **IMAP/SMTP-szolgáltatás** vagy a **POP3/SMTP-szolgáltatás** használatát.

BEÁLLÍTÁS	ÉRTÉK
Elsődleges SMTP-átjáró	smtp.126.com
Elsődleges SMTP-átjáró portja	465
SSL/TLS használata	Szükséges
Megbízható tanúsítvány kérése	Letiltva
Válaszcím	Az Ön e-mail-címe
SMTP-kiszolgáló hitelesítése	Bejelentkezés/normál
Eszköz által kezdeményezett E-mail	Az eszköz SMTP belépési adatainak a használata
Eszköz felhasználói azonosítója	Az Ön e-mail-címe
Eszköz jelszava	Hitelesítő jelszó  Megjegyzés: A hitelesítési jelszót az IMAP/SMTP-szolgáltatás vagy a POP3/SMTP-szolgáltatás engedélyezésekor kell megadni.

### NetEase Mail (mail.yeah.net)

 Megjegyzés: Győződjön meg róla, hogy az SMTP-szolgáltatás engedélyezett a fiókjában.

A szolgáltatás engedélyezéséhez a NetEase Mail kezdőlapján kattintson a **Beállítások > POP3/SMTP/IMAP** lehetőségre, majd engedélyezze az **IMAP/SMTP-szolgáltatás** vagy a **POP3/SMTP-szolgáltatás** használatát.

BEÁLLÍTÁS	ÉRTÉK
Elsődleges SMTP-átjáró	smtp.yeah.net
Elsődleges SMTP-átjáró portja	465
SSL/TLS használata	Szükséges
Megbízható tanúsítvány kérése	Letiltva
Válaszcím	Az Ön e-mail-címe
SMTP-kiszolgáló hitelesítése	Bejelentkezés/normál
Eszköz által kezdeményezett E-mail	Az eszköz SMTP belépési adatainak a használata
Eszköz felhasználói azonosítója	Az Ön e-mail-címe
Eszköz jelszava	Hitelesítő jelszó   Megjegyzés: A hitelesítési jelszót az IMAP/SMTP-szolgáltatás vagy a POP3/SMTP-szolgáltatás engedélyezésekor kell megadni.

### Sohu Mail



Megjegyzés: Győződjön meg róla, hogy az SMTP-szolgáltatás engedélyezett a fiókjában.

A szolgáltatás engedélyezéséhez a Sohu Mail kezdőlapján kattintson a **Lehetőségek > Beállítások > POP3/SMTP/IMAP** lehetőségre, majd engedélyezze az **IMAP/SMTP-szolgáltatást** vagy a **POP3/SMTP-szolgáltatást**.

BEÁLLÍTÁS	ÉRTÉK
Elsődleges SMTP-átjáró	smtp.sohu.com
Elsődleges SMTP-átjáró portja	465
SSL/TLS használata	Szükséges
Megbízható tanúsítvány kérése	Letiltva
Válaszcím	Az Ön e-mail-címe
SMTP-kiszolgáló hitelesítése	Bejelentkezés/normál
Eszköz által kezdeményezett E-mail	Az eszköz SMTP belépési adatainak a használata

BEÁLLÍTÁS	ÉRTÉK
Eszköz felhasználói azonosítója	Az Ön e-mail-címe
Eszköz jelszava	Független jelszó  Megjegyzés: A független jelszót az IMAP/SMTP-szolgáltatás vagy a POP3/SMTP-szolgáltatás engedélyezésekor kell megadni.

### Sina Mail

 Megjegyzés: Győződjön meg róla, hogy a POP3/SMTP-szolgáltatás engedélyezett a fiókjában.

A szolgáltatás engedélyezéséhez a Sina Mail kezdőlapján kattintson a **Beállítások > További beállítások > Felhasználóvégi POP/IMAP/SMTP** lehetőségre, majd engedélyezze a **POP3/SMTP-szolgáltatás** használatát.

BEÁLLÍTÁS	ÉRTÉK
Elsődleges SMTP-átjáró	smtp.sina.com
Elsődleges SMTP-átjáró portja	587
SSL/TLS használata	Szükséges
Megbízható tanúsítvány kérése	Letiltva
Válaszcím	Az Ön e-mail-címe
SMTP-kiszolgáló hitelesítése	Bejelentkezés/normál
Eszköz által kezdeményezett E-mail	Az eszköz SMTP belépési adatainak a használata
Eszköz felhasználói azonosítója	Az Ön e-mail-címe
Eszköz jelszava	Hitelesítő kód  Megjegyzés: Hitelesítő kód létrehozásához az e-mail kezdőképernyőjén kattintson a <b>Beállítások &gt; További beállítások &gt; Felhasználó végi POP/IMAP/SMTP</b> , és engedélyezze a <b>Hitelesítő kód állapota</b> lehetőséget.

- Ha a megadott beállítások használata során problémákba ütközik, forduljon az e-mail-szolgáltatójához.
- Ha az e-mail-szolgáltatója nem szerepel a listán, forduljon a szolgáltatójához, és kérdezze meg a beállításokat.

## Papír és speciális hordozó betöltése

### A PAPÍRMÉRET ÉS A PAPÍRTÍPUS BEÁLLÍTÁSA

1. A kezelőpanelen navigáljon a **Beállítások**PapírTálcakonfigurációPapírméret/-típus menüponthoz, majd válassza ki a papírforrást.  
Nem érintőképernyős nyomtatómodelleknél az **OK** gomb megnyomásával navigálhat a beállítások között.
2. Állítsa be a papírméretet és a papírtípust.
  - Az A4-es papírra készített kétoldalas nyomtatáshoz a duplex egységben a papírméretet A4-re kell állítani.
  - A Letter, Legal, Oficio és Folio méretű papírra készített kétoldalas nyomtatáshoz a duplex egységben a papírméretet Letter értékre kell beállítani.

### AZ UNIVERZÁLIS PAPÍRBEÁLLÍTÁSOK KONFIGURÁLÁSA

1. Lépjen a következő elemhez a kezelőpanelen:  
**Beállítások > Papír > Adathordozók konfigurációja > Univerzális beállítás**  
Nem érintőképernyős nyomtatómodelleken az **OK** megnyomásával navigálhat a beállítások között.
2. Konfigurálja a beállításokat.

### A TÁLCA BETÖLTÉSE

1. Vegye ki a tálcát.

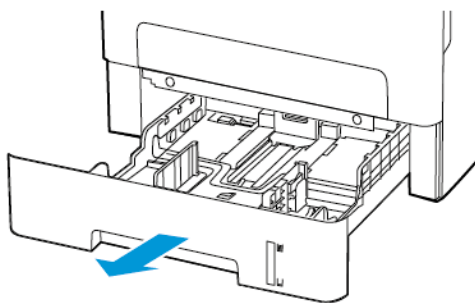



2. Igazítsa úgy a papírvezetőket, hogy azok megegyezzenek a betöltött papír méretével.

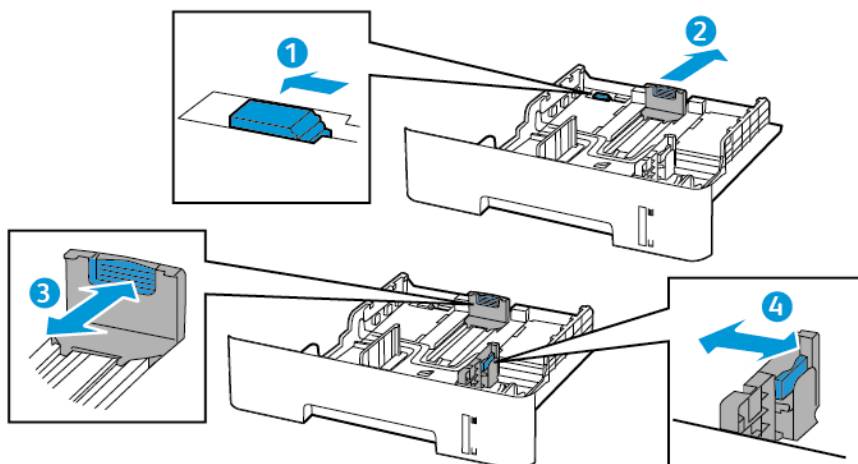

3. Mielőtt behelyezné a papírt, hajlítsa meg, pörgesse át, és igazítsa össze a köteget.



4. Töltse be a papírköteget a nyomtatandó oldalával lefelé, majd győződjön meg róla, hogy az oldalsó papírvezetők pontosan illeszkednek a papírhoz.

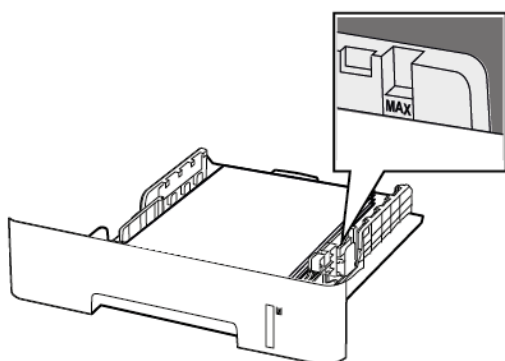

- Az egyoldalas nyomtatáshoz a fejléces papírt helyezze a nyomtatott oldalával lefelé úgy, hogy annak felső éle a tálca eleje felé essen.
- Kétoldalas nyomtatáshoz a fejléces papírt a nyomtatott oldalával felfelé töltse be úgy, hogy a papír alsó éle a tálca eleje felé essen.
- Ne csúsztasson papírt a tálcába.

- A papírelakadás elkerülése érdekében ügyeljen arra, hogy a köteg magassága ne haladja meg a maximális papírmennyiséget mutató jelet.

5. Helyezze vissza a tálcát.

Amennyiben szükséges, állítsa be a papír méretét és típusát a kezelőpanelen, hogy az megfeleljen a betöltött papírnak.

## A KÉZI ADAGOLÓ BETÖLTÉSE

1. Nyissa ki a kézi adagolót.

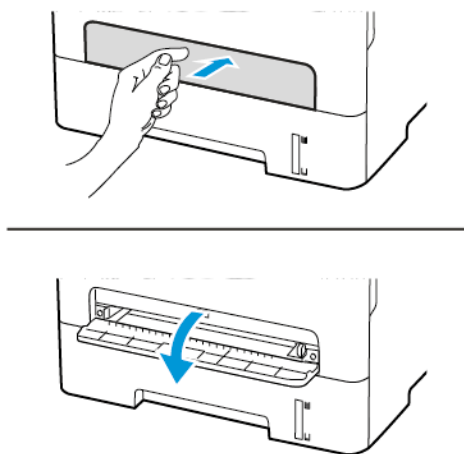

2. Igazítsa úgy a papírvezetőt, hogy az megegyezzen a betöltött papír méretével.

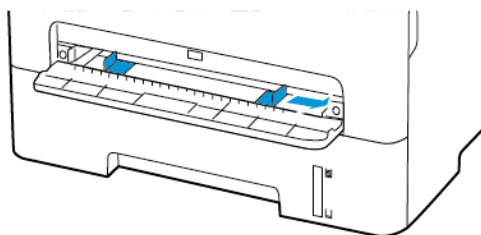

3. A papírt a nyomtatandó oldalával felfelé töltsé be.
- Egyoldalas nyomtatás esetén a fejléces papírt a nyomtatott oldalával felfelé töltsé be úgy, hogy a felső éle lépjen be először a nyomtatóba.
  - Kétoldalas nyomtatás esetén a fejléces papírt a nyomtatott oldalával lefelé töltsé be úgy, hogy a felső éle kerüljön utoljára a nyomtatóba.
  - A borítékokat a hajtókával lefelé töltsé be a papírvezető bal széléhez igazítva.



**Vigyázat:** A papírelakadás elkerülése érdekében a papírt nem szabad a kézi adagolóba erőltetni.

## Szoftver, illesztőprogramok és firmware telepítése, illetve frissítése

### A SZOFTVEREK TELEPÍTÉSE

A nyomtató-illesztőprogramok telepítése előtt győződjön meg arról, hogy a nyomtató csatlakoztatva van egy elektromos aljzathoz, be van kapcsolva, megfelelően csatlakozik, és rendelkezik érvényes IP-címmel. Az IP-cím általában a vezérlőpanel jobb felső sarkában jelenik meg.

A nyomtató IP-címének megkereséséhez lásd: [A nyomtató IP-címének megkeresése](#) részt.



Megjegyzés: Ha a *Software and Documentation* (Szoftvereket és dokumentációt tartalmazó lemez) nem áll rendelkezésre, a [címről töltsse le a legújabb illesztőprogramokat](#)

### Operációs rendszerrel kapcsolatos követelmények

- Windows 7 SP1, Windows 8, Windows 8.1, Windows 10, Windows 11, Windows Server 2008 R2, Windows Server 2012, Windows Server 2016, Windows Server 2019 és Windows Server 2022.
- MacOS 10.14-es és újabb verziók.
- UNIX és Linux: A nyomtató hálózati interfészén keresztül támogatja a különböző UNIX-platformokhoz való csatlakozást.

### Nyomtató-illesztőprogramok telepítése Windows hálózati nyomtatóhoz

1. Helyezze a *Software and Documentation disc* (Szoftvereket és dokumentációt tartalmazó lemez) CD-t a számítógép megfelelő meghajtójába. Ha a telepítő nem indul el automatikusan, tallózással keresse meg a meghajtót, majd kattintson duplán a **Setup.exe** telepítőfájltra.
2. Kattintson a **Xerox Smart Start – Illesztőprogram-telepítő (ajánlott)** opcióra.
3. A licencszerződés részben kattintson az **Elfogadom** gombra.
4. Válassza ki nyomtatóját a felismert nyomtatók listájából.  
Amikor hálózati nyomtató nyomtató-illesztőprogramjait telepíti, és a nyomtató nem látható a listán, kattintson a **Nem találja a nyomtatóját?** lehetőségre, majd írja be a nyomtató IP-címét.  
A nyomtató IP-címének megkereséséhez lásd: [A nyomtató IP-címének megkeresése](#) részt.
5. Kattintson a **Gyorstelepítés** gombra.  
Megjelenik egy üzenet, amely jelzi, hogy a telepítés sikeresen megtörtént.
6. A telepítés befejezéséhez és a Telepítő ablakának bezárásához kattintson a **Kész** gombra.

### A Windows nyomtató-illesztőprogram .zip-fájljának telepítése

A nyomtató-illesztőprogramok .zip-fájlját letöltheti a Xerox.com webhelyről, majd a Windows Nyomtató hozzáadása varázslójával telepítse a nyomtató-illesztőprogramokat a számítógépére.

Nyomtató-illesztőprogramok telepítése .zip fájl használatával:

1. Töltsse le, majd csomagolja ki a szükséges .zip-fájlt a számítógép egyik helyi könyvtárába.

2. A számítógépen nyissa meg a **Vezérlőpultot**, majd válassza az **Eszközök és nyomtatók > Nyomtató hozzáadása** lehetőséget.
  3. Kattintson a **A keresett nyomtató nem szerepel a listán** elemre, majd kattintson a **Helyi vagy hálózati nyomtató hozzáadása kézi beállításokkal** elemre.
  4. Egy korábban beállított port használatához válassza a **Meglévő port használata** elemet, majd válassza a Szabványos TCP/IP-port listaelemet.
  5. Szabványos TCP/IP-port létrehozása:
    - a. Válassza az **Új port létrehozása** lehetőséget.
    - b. A port típusaként válassza a **Szabványos TCP/IP-port** lehetőséget, majd kattintson a **Tovább** gombra.
    - c. A Gazdagépnév vagy az IP-cím mezőbe írja be a nyomtató IP-címét vagy gazdagépnévét.
    - d. A funkció letiltásához törölje a **Nyomtató lekérdezése és az illesztőprogram automatikus kijelölése** jelölőnégyzetet jelölését, majd kattintson a **Tovább** gombra.
  6. Kattintson a **Lemezről** gombra.
  7. Kattintson a **Tallózás** elemre. Tallózással keresse meg a nyomtatóhoz tartozó driver.inf fájlt, és válassza ki. Kattintson a **Megnyitás** gombra.
  8. Válassza ki a megfelelő nyomtatómodellt, majd kattintson a **Tovább** gombra.
  9. Ha egy megjelenő üzenet arról tájékoztatja, hogy a nyomtató-illesztőprogramot korábban már telepítették, kattintson a **Jelenleg telepített illesztőprogram használata (ajánlott)** opcióra.
  10. A Nyomtató neve mezőbe írja be a nyomtató nevét.
  11. A nyomtató-illesztőprogram telepítéséhez kattintson a **Tovább** gombra.
  12. A nyomtatót kiválaszthatja alapértelmezettként is.
-  **Megjegyzés:** Mielőtt kiválasztaná a **Nyomtató megosztása** beállítást, kérdezze meg a rendszer-adminisztrátort.
13. Egy tesztoldal nyomtatóra küldéséhez kattintson a **Tesztoldal nyomtatása** gombra.
  14. Kattintson a **Finish** (Befejezés) gombra.

### Nyomtató-illesztőprogramok telepítése Windows USB-nyomtatóhoz

1. A szabványos A/B USB 2.0- vagy USB 3.0-kábel B végét dugja a nyomtató hátoldalán található USB-portba.
2. Az USB-kábel A végét dugja a számítógép USB-portjába.
3. Amikor megjelenik a Windows Új hardver varázslója, kattintson a **Mégse** gombra.
4. Helyezze a *Software and Documentation disc* (Szoftvereket és dokumentációt tartalmazó lemez) CD-t a számítógép megfelelő meghajtójába. Ha a telepítő nem indul el automatikusan, tallózással keresse meg a meghajtót, majd kattintson duplán a **Setup.exe** telepítőfájltra.
5. Kattintson a **Xerox Smart Start – Illesztőprogram-telepítő (ajánlott)** opcióra.

6. A licencszerződés részben kattintson az **Elfogadom** gombra.
7. Válassza ki nyomtatóját a felismert nyomtatók listájából, majd kattintson a **Gyorstelepítés** gombra.  
Megjelenik egy üzenet, amely jelzi, hogy a telepítés sikeresen megtörtént.
8. A telepítés befejezéséhez és a Telepítő ablakának bezárásához kattintson a **Kész** gombra.

### A nyomtató telepítése webszolgáltatási eszközként

A Web Services on Devices (WSD) technológia révén az ügyfelek hálózaton keresztül felderíthetik és igénybe vehetik a távoli eszközök szolgáltatásait. A WSD támogatja az eszközök felderítését, vezérlését és használatát.

### WSD nyomtató telepítése az Eszköz hozzáadása varázslóval

1. A számítógépen kattintson a **Start** gombra, majd a **Nyomtatók és lapolvasók** menüpontra.
2. A megfelelő nyomtató hozzához kattintson a **Nyomtató vagy lapolvasó hozzáadása** gombra.
3. Az elérhető eszközök listájáról válassza ki azt, amelyiket használni szeretné, majd kattintson a **Tovább** gombra.



Megjegyzés: Ha a kívánt nyomtató nem szerepel a listán, kattintson a **Mégse** gombra. A nyomtató manuális hozzáadásához használja a nyomtató IP-címét. Részletek: [A Windows nyomtató-illesztőprogram .zip-fájljának telepítése](#).

4. Kattintson a **Bezárás** gombra.

### Illesztő- és segédprogramok telepítése MacOS rendszeren

1. Töltse le a legfrissebb nyomtató-illesztőprogramot a <https://www.xerox.com/office/drivers> címről.
2. Nyissa meg a nyomtatójának megfelelő Xerox® nyomtató-illesztőprogram 5.xx.x.dmg vagy .pkg fájlját.
3. A Xerox® nyomtató-illesztőprogramok 5.xx.x.dmg vagy .pkg fájljának futtatásához kattintson duplán a megfelelő fájl névre.
4. Amikor a program erre felszólítja, kattintson a **Folytatás** gombra.
5. A licencszerződés elfogadásához kattintson az **Elfogadom** gombra.
6. Az aktuális telepítési hely elfogadásához kattintson a **Telepítés** gombra, vagy válasszon másik telepítési helyet a telepítőfájlok számára, és azután kattintson a **Telepítés** gombra.
7. Ha a rendszer kéri, írja be jelszavát, majd kattintson az **OK** gombra.
8. Válassza ki nyomtatóját a felismert nyomtatók listájából, majd kattintson a **Következő** gombra.
9. Ha a nyomtatója nem jelenik meg a felismert nyomtatók között:
  - a. Kattintson a **hálózati nyomtató ikonjára**.
  - b. Írja be nyomtatójának IP-címét, majd kattintson a **Folytatás** gombra.
  - c. Válassza ki nyomtatóját a felismert nyomtatók listájából, majd kattintson a **Folytatás** gombra.
10. Ha a rendszer nem ismerte fel a nyomtatót, ellenőrizze, hogy a nyomtató be van-e kapcsolva, és hogy az Ethernet- vagy az USB-kábel megfelelően van-e csatlakoztatva.

11. A nyomtatási sor üzenetének elfogadásához kattintson az **OK** gombra.
12. Jelölje be a **Nyomtató beállítása alapértelmezettként** és a **Tesztoldal nyomtatása** jelölőnégyzetet, vagy szüntesse meg azok bejelölését.
13. Kattintson a **Folytatás**, majd a **Bezárás** gombra.

#### A nyomtató hozzáadása MacOS rendszeren

Hálózati használathoz állítsa be a nyomtatót a Bonjour® (mDNS) használatához, LPD- és LPR-kapcsolathoz pedig csatlakozzon a nyomtató IP-címével. Hálózatra nem kapcsolódó nyomtatók esetén hozzon létre USB-kapcsolatot az asztalon.

További információkért keresse fel az Online Support Assistant webhelyet: <https://www.xerox.com/support>.

#### A nyomtató hozzáadása Bonjour használatával:

A nyomtató Bonjour® protokollal történő hozzáadásának lépései:

1. A számítógép Alkalmazások mappájából vagy a dokkból nyissa meg a **Rendszerbeállítások** ablakot.
2. Kattintson a **Nyomtatók és szkennerek** lehetőségre.  
A bal oldali ablakban megjelenik a nyomtatók listája.
3. A nyomtatók listája mellett kattintson a plusz (+) ikonra.
4. Az ablak felső részén kattintson az **Alapértelmezett** ikonra.
5. Válassza ki a nyomtatót a listáról, majd kattintson a **Hozzáadás** gombra.



Megjegyzés: Ha a rendszer nem ismerte fel a nyomtatót, ellenőrizze, hogy a nyomtató be van-e kapcsolva, és hogy az Ethernet-kábel megfelelően van-e csatlakoztatva.

#### Nyomtató hozzáadása IP-cím megadásával

A nyomtató IP-cím megadásával történő hozzáadásához:

1. A számítógép Alkalmazások mappájából vagy a dokkból nyissa meg a **Rendszerbeállítások** ablakot.
2. Kattintson a **Nyomtatók és szkennerek** lehetőségre.  
A bal oldali ablakban megjelenik a nyomtatók listája.
3. A nyomtatók listája mellett kattintson a plusz (+) ikonra.
4. Kattintson az **IP** gombra.
5. A Protokoll listáról válassza ki a protokollt.
6. A Cím mezőben adja meg a nyomtató IP-címét.
7. A Név mezőben adja meg a nyomtató nevét.
8. A Következővel listáról válassza ki a **Használni kívánt illesztőprogram** lehetőséget.
9. A Nyomtatószoftverek listáján válassza ki a nyomtató típusának megfelelő illesztőprogramot a listáról.
10. Kattintson a **Hozzáadás** gombra.

## Nyomtató-illesztőprogramok és segédprogramok telepítése UNIX és Linux rendszereken

A nyomtató-illesztőprogramok és segédprogramok UNIX és Linux rendszerekre telepítésével kapcsolatos további információk: <https://www.xerox.com/office/drivers>.

### SZOFTVERFRISSÍTÉS

Bizonyos alkalmazások esetében egy minimális készülékszoftverszint szükséges a helyes működéshez.

Ha további tájékoztatást szeretne kapni a készülék szoftverének frissítésével kapcsolatban, forduljon az ügyfélszolgálati képviselőjéhez.

1. Nyisson meg egy webböngészőt, és írja be a nyomtató IP-címét a címezőbe.
  - Tekintse meg a nyomtató IP-címét a nyomtató kezdőképernyőjén. Az IP-cím egy négy, pontokkal elválasztott számcsoporthoz álló szám, például 123.123.123.123.
  - Ha proxykiszolgálót használ, átmenetileg tiltsa le a weboldal megfelelő betöltése érdekében.
2. Kattintson a **Beállítások > Eszköz > Szoftverfrissítés** opcióra.
3. Válassza a következők egyikét:
  - Kattintson a **Frissítések keresése > Elfogadom, frissítés indítása** lehetőségre.
  - A szoftverfájl feltöltéséhez kövesse az alábbi lépéseket.  
A legfrissebb szoftver beszerzéséhez látogasson el a [www.xerox.com](http://www.xerox.com) címre, és keresse meg a nyomtatómodelljét.

1. Tallózással keresse meg a szoftverfájlt.



Megjegyzés: Győződjön meg róla, hogy kibontotta a szoftver zip-fájlját.

2. Kattintson a **Feltöltés > Indítás** lehetőségre.

### KONFIGURÁCIÓS FÁJL EXPORTÁLÁSA VAGY IMPORTÁLÁSA

Lehetőség van a nyomtató konfigurációs beállításainak exportálására egy szöveges fájlba, majd a fájl importálására a beállítások másik nyomtatóra történő alkalmazásához.

1. Nyisson meg egy webböngészőt, és írja be a nyomtató IP-címét a címezőbe.
  - Tekintse meg a nyomtató IP-címét a nyomtató kezdőképernyőjén. Az IP-cím egy négy, pontokkal elválasztott számcsoporthoz álló szám, például 123.123.123.123.
  - Ha proxykiszolgálót használ, átmenetileg tiltsa le a weboldal megfelelő betöltése érdekében.
2. Az Embedded Web Serverben kattintson a **Konfiguráció exportálása** vagy a **Konfiguráció importálása** elemre.
3. Kövesse a képernyőn megjelenő utasításokat.
4. Ha a nyomtató támogat alkalmazásokat, tegye a következőt:
  - a. Kattintson a következőre: **Alkalmazások > válassza ki az alkalmazást > Konfigurálás**.
  - b. Kattintson az **Exportálás** vagy az **Importálás** lehetőségre.



## A Xerox® Easy Assist alkalmazás

A nyomtató okostelefonról való eléréséhez töltsse le és telepítse a Xerox Easy Assist alkalmazást a mobilkészülékére. A Xerox Easy Assist alkalmazás okostelefonra telepítése után az új nyomtatót egyszerűen beállíthatja, kezelheti a konfigurációját, megtekintheti a kellékekre vonatkozó üzeneteket, és újrarendelheti őket, és élő hibaelhárítási támogatást kaphat hozzá.

A Xerox Easy Assist alkalmazás utasításokat és videóhivatkozásokat tartalmaz, amelyek segítenek a nyomtató kicsomagolásában. A Xerox Easy Assist alkalmazás okostelefonra telepítéséhez be kell olvasnia egy QR-kódot. Két fajta QR-kód létezik:

- Az első QR-kód az alkalmazás első alkalommal történő telepítéséhez szükséges. Ezt a QR-kódot a nyomtatót tartalmazó dobozon, vagy a nyomtatóhoz mellékelt Telepítési útmutatóban találja. A Xerox Easy Assist alkalmazás első alkalommal való telepítéséhez az okostelefonja kamerájával olvassa be a QR-kódot.
- A második QR-kód az okostelefon és a nyomtató közötti vezeték nélküli hálózati kapcsolat felállításához szükséges. Például a Wi-Fi Direct-hez csatlakozáshoz. Az érintőképernyős felhasználói kezelőfelülettel vagy a kétsorosnál nagyobb kijelzővel rendelkező nyomtatók esetében ezt a QR-kódot a nyomtató vezérlőpanelén találja. További tudnivalók: [A Xerox® Easy Assist alkalmazáshoz csatlakozás telepített nyomtatók esetén](#). A második QR-kódot a Xerox Easy Assist alkalmazás használatával kell beolvasnia.

A Xerox Easy Assist alkalmazás telepítésének és használatának menete:

1. A nyomtató kicsomagolását ismertető hasznos videó megtekintéséhez az okostelefonja kamerájával olvassa be a QR-kódot a dobozról, vagy a nyomtatóhoz mellékelt Telepítési útmutatóból.  
Okostelefontól függően üzenetet kap, hogy az alkalmazást töltsse le az Apple App Store áruházból vagy a Google Play Áruházból. Fogadja a Végfelhasználói licencszerződést (EULA), majd kövesse az alkalmazásban megjelenő utasításokat.
2. A nyomtató első alkalommal való bekapcsolásakor elvégzendő kezdeti beállításhoz megjelenik a kezdeti beállítási varázsló. A nyomtató vezérlőpanelén tegye a következőket:
  - a. Válassza ki a saját **nyelvét**, majd érintse meg a **Tovább** gombot.  
Megjelenik a Xerox Easy Assist mobilalkalmazás képernyője.
  - b. Ha a nyomtató beállításához és kezeléséhez a mobilkészülékét szeretné használni, érintse meg az **Igen** gombot.  
Megnyílik az Alkalmazás beszerzése képernyő, ahol ki kell választania a mobilkészüléke típusát. Az alábbi opciók közül választhat:
    - **iOS:** A Xerox Easy Assist alkalmazás iPhone készülékre telepítéséhez válassza ezt az opciót.
    - **Android:** A Xerox Easy Assist alkalmazás Android-mobilkészülékre telepítéséhez válassza ezt az opciót.
    - **Rendelkezem az alkalmazással:** Ha a Xerox Easy Assist alkalmazást már telepítette a mobilkészülékére, válassza ezt az értéket.

3. Ha az iOS vagy az Android opciót választotta, megnyílik egy képernyő, amellyel letöltheti az alkalmazást. A vezérlőpanelen érintse meg a **QR-kód megjelenítése** lehetőséget.

Megjelenik egy képernyő a QR-kóddal. Az alkalmazás telepítéséhez olvassa be a QR-kódot az okostelefonja kamerájával.

4. Töltse le és telepítse a Xerox Easy Assist alkalmazást az okostelefonjára:
  - Android-telefonokon: Nyissa meg a Google Play Áruházat, majd keresse meg a Xerox Easy Assist alkalmazást.
  - iOS- vagy iPhone készülékeken: Nyissa meg az Apple App Store-t, majd keresse meg a Xerox Easy Assist alkalmazást.
5. Amikor az alkalmazást először telepíti az okostelefonjára, a Végfelhasználói licencszerződésnél (EULA) érintse meg az **Elfogadom** gombot.
6. Kövesse az alkalmazásban megjelenő utasításokat. Az okostelefon nyomtatóhoz csatlakoztatásához érintse meg a **Csatlakozás nyomtatóra** elemet.
7. Az alkalmazáshoz való csatlakozáshoz a nyomtató vezérlőpanelén érintse meg a **QR-kód megjelenítése** lehetőséget. Megjelenik a második QR-kód.

Fontos: A kétsoros kijelzővel rendelkező nyomtatókon nem jelenik meg QR-kód a vezérlőpanelen. A nyomtatónak a mobilkészülékéhez történő csatlakoztatásához kövesse a vezérlőpanel utasításait. Amikor a készülék arra kéri, írja be a nyomtatóhoz a Wi-Fi Direct SSID-nevét és jelszavát. A nyomtató és az alkalmazás a Wi-Fi Directen keresztül csatlakozik.

8. A Xerox Easy Assist alkalmazásban olvassa be a második QR-kódot. Kövesse az alkalmazásban megjelenő utasításokat.

Miután konfigurálta a kapcsolatot, az okostelefonja és a nyomtató ideiglenesen ugyanazt a vezeték nélküli hálózatot fogja használni.

9. A Xerox Easy Assist alkalmazás segítségével végezze el az általános beállításokat, és regisztrálja a nyomtatót a hálózaton.

Az általános beállítások közé tartoznak a következők: Rendszergazda jelszava, Hálózati kapcsolat, Mértékegységek, Dátum és idő, Hang, Energiatakarékossági beállítások és még sok más.



Megjegyzés: Ügyeljen arra, hogy az okostelefonja és a nyomtató ugyanahhoz a vezeték nélküli vagy vezetékes hálózathoz csatlakozzon, és a beállítás után képesek egymással kommunikálni.

10. A kezdeti beállítások alkalmazásban való elvégzéséhez írja be a szükséges információkat a nyomtatójához, majd érintse meg a **Beállítás elvégzése** gombot.

Megjelenik az Üdvözljük! képernyő.

11. Az első alkalommal történő beállítás elvégzésével a következőkre nyílik lehetősége a Xerox Easy Assist alkalmazás segítségével:

### Új nyomtató beállítása

Ha rendelkezik QR-kóddal vagy IP-címmel a Xerox Easy Assist alkalmazás segítségével beállíthat egy új Xerox nyomtatót. Az alkalmazás Saját nyomtatók képernyőjén érintse meg a + ikont, majd az **Új nyomtató beállítása** lehetőséget. Kövesse az alkalmazásban megjelenő utasításokat.

### A nyomtató állapota

Az állapot a nyomtató készenléti állapotát, a festékszintet, az egyes tálcák papírtálca-állapotát és más nyomtatóinformációkat jelenít meg. A Xerox Easy Assist alkalmazással alkatrészeket és kellékeket rendelhet. Ha a festékszint alacsonynak tűnik, új festék rendeléséhez válassza a **Festék** ikont, majd érintse meg az **Újrarendelés** gombot.

### Riasztások

A Xerox Easy Assist alkalmazás értesíti Önt a nyomtató hibáiról és problémáiról. A hibajelentés megtekintéséhez érintse meg a **harang** ikont.

### Nyomtatás

A Xerox Easy Assist alkalmazásból nyomtatási munkát indíthat. Válassza ki a nyomtatóját az alkalmazásban, majd érintse meg a **Nyomtatás** lehetőséget. A mobilkészülékén válassza ki a nyomtatandó dokumentumot, ellenőrizze a nyomtatási beállításokat, majd érintse meg a **Nyomtatás** gombot.

### Eszközbeállítások

Az **Eszközbeállítások** lapon megtekintheti és szerkesztheti a nyomtató beállításait. Ha a kezdeti beállítás során nem állított be jelszót, a meglévő nyomtatóbeállítások megtekintéséhez vagy szerkesztéséhez be kell állítania egy jelszót.

### Támogatás

A Xerox Easy Assist alkalmazásban lehetősége nyílik támogatás kérésére, és megoldásokat találhat a nyomtatóval kapcsolatos problémákra. Válassza ki a nyomtatóját az alkalmazásban, majd érintse meg a **Támogatás** lehetőséget. Az alkalmazás a Xerox támogatási ügynök élő chatrobotjához csatlakoztatja.

### Nyomtató- és szkennelési illesztőprogramok

A Xerox Easy Assist alkalmazással nyomtató- és szkennelési illesztőprogramokat tölthet le a nyomtatójához. Válassza ki a nyomtatóját az alkalmazásban, majd érintse meg a **Nyomtató- és szkennelési illesztőprogramok** lehetőséget. Az E-mail mezőbe írja be a regisztrált e-mail-címét, majd az e-mail-cím hozzáadásához érintse meg a + ikont. A nyomtató- és szkennelési illesztőprogramok letöltéséhez és telepítéséhez szükséges gyorsshivatkozást az alkalmazás elküldi az e-mail-címére.

### Tesztoldal nyomtatása

A beállítások helyességének ellenőrzéséhez kinyomtathat egy tesztoldalt. Válassza ki a nyomtatóját az alkalmazásban, majd érintse meg a **Tesztoldal nyomtatása** lehetőséget.

## Nyomtató eltávolítása

A Xerox Easy Assist alkalmazásból eltávolíthatja a nyomtatókat. Válassza ki a nyomtatóját az alkalmazásban, majd érintse meg az **Eltávolítás** gombot.

## A XEROX® EASY ASSIST ALKALMAZÁSHOZ CSATLAKOZÁS TELEPÍTETT NYOMTATÓK ESETÉN

Ha a Xerox Easy Assist (XEA) alkalmazást olyan nyomtatón telepíti és használja, amely nem igényel kezdeti telepítési beállításokat, a QR-kódot a vezérlőpanel **Értesítési központ > Hálózathoz csatlakoztatva > Csatlakozás a Xerox Easy alkalmazáshoz > QR-kód megjelenítése** lehetőségével érheti el. Olvassa be a QR-kódot, majd kövesse a vezérlőpanelen és a mobilkészülékén megjelenő utasításokat.

- Okostelefonról függően az alkalmazás első telepítésekor üzenetet kap, hogy az alkalmazást töltsse le az Apple App Store áruházból vagy a Google Play Áruházból.
- Ha az alkalmazás már telepítve van, a Xerox Easy Assist funkcióinak eléréséhez csatlakozzon a nyomtatóhoz az okostelefonjával.

Fontos: A kétsoros kijelzővel rendelkező nyomtatókon nem jelenik meg QR-kód a vezérlőpanelen. A nyomtatónak a mobilkészülékéhez történő csatlakoztatásához kövesse a vezérlőpanel utasításait. Amikor a készülék arra kéri, írja be a nyomtatóhoz a Wi-Fi Direct SSID-nevét és jelszavát. A nyomtató és az alkalmazás a Wi-Fi Directen keresztül csatlakozik.

Ha a nyomtatója már be van állítva a hálózaton, és elvégezte a Kezdeti beállítási varázslót, az XEA alkalmazásban közvetlenül hozzáadhatja a nyomtatót a Saját nyomtatók listához. Megtekintheti a nyomtató állapotát, nyomtató-illesztőprogramokat tölthet le és chatrobotos támogatást kaphat. A hálózaton található nyomtató hozzáadásához nyissa meg az XEA alkalmazás kezdőlapját. A Saját nyomtatók képernyőn érintse meg a + ikont. Az alkalmazás megkeresi a hálózaton a közeli nyomtatókat:

- Ha az alkalmazás megtalálja az Ön nyomtatóját, a nyomtatót közvetlenül kiválaszthatja és hozzáadhatja.
- Ha az alkalmazás nem találja a nyomtatóját, akkor a nyomtatót az IP-címe beírásával adhatja hozzá.

Ha a nyomtató és a mobilkészülék nem tud kommunikálni egymással, győződjön meg róla, hogy ugyanazon a hálózaton vannak.

## Hálózat

### NYOMTATÓ CSATLAKOZTATÁSA WI-FI-HÁLÓZATHOZ

Mielőtt hozzákezdene, ellenőrizze a következőket:

- Az Aktív adapter Automatikus értékre van állítva. A kezelőpanelen navigáljon a **Beállítások > Hálózat/portok > Hálózati áttekintés > Aktív adapter** lehetőséghez.

Nem érintőképernyős nyomtatómodelleken az **OK** megnyomásával navigálhat a beállítások között.

- Az Ethernet-kábel nincs csatlakoztatva a nyomtatóhoz.

#### A nyomtató vezeték nélküli beállítási varázslójának használatával

- Ezek az utasítások csak bizonyos nyomtatómodellekre vonatkoznak.
  - A varázsló használatának megkezdése előtt győződjön meg róla, hogy a nyomtató firmware naprakész. További tudnivalók: [Szoftverfrissítés](#).
1. A kezdőképernyőn érintse meg a **Wi-Fi** ikont, majd érintse meg a **Beállítás most** lehetőséget.
  2. Válasszon ki egy Wi-Fi-hálózatot, majd írja be a hálózati jelszót.
  3. Érintse meg a **Kész** gombot.

#### A nyomtató Beállítások menüjének használatával

1. Lépjen a következő elemhez a kezelőpanelen:

**Beállítások > Hálózat/portok > Vezeték nélküli > Beállítás a nyomtató kezelőpaneljén**

Nem érintőképernyős nyomtatómodelleken az **OK** megnyomásával navigálhat a beállítások között.

2. Válasszon ki egy Wi-Fi-hálózatot, majd írja be a hálózati jelszót.



Megjegyzés: A Wi-Fi-hálózatra csatlakoztatható nyomtatómodellek esetén az első alkalommal történő beállításkor megjelenik a Wi-Fi-hálózati beállítások ablaka.

### A NYOMTATÓ CSATLAKOZTATÁSA VEZETÉK NÉLKÜLI HÁLÓZATHOZ A WI-FI PROTECTED SETUP (WPS) HASZNÁLATÁVAL

Mielőtt hozzákezdene, ellenőrizze a következőket:

- A hozzáférési pont (vezeték nélküli útválasztó) rendelkezik WPS-tanúsítvánnyal, illetve kompatibilis a WPS technológiával. További információ a hozzáférési ponthoz mellékelt dokumentációban található.
- A vezeték nélküli hálózati adapter csatlakoztatva van a nyomtatójához. További információ az adapterhez mellékelt útmutatóban található.
- Az Aktív adapter Automatikus értékre van állítva. Lépjen a következő elemhez a kezelőpanelen:

### Beállítások > Hálózat/portok > Hálózati áttekintés > Aktív adapter

Nem érintőképernyős nyomtatómodelleken az **OK** megnyomásával navigálhat a beállítások között.

#### A gombnyomásos módszer használatával

1. Lépjen a következő elemhez a kezelőpanelen:

**Beállítások > Hálózat/portok > Vezeték nélküli > Wi-Fi Protected Setup > Gombnyomásos módszer indítása**

Nem érintőképernyős nyomtatómodelleken az **OK** megnyomásával navigálhat a beállítások között.

2. Kövesse a kijelzőn megjelenő utasításokat.

#### A személyes azonosító kód (PIN-kód) módszerének használatával

1. Lépjen a következő elemhez a kezelőpanelen:

**Beállítások > Hálózat/portok > Vezeték nélküli > Wi-Fi Protected Setup > PIN-módszer indítása**

Nem érintőképernyős nyomtatómodelleken az **OK** megnyomásával navigálhat a beállítások között.

2. Másolja le a nyolc karakteres WPS PIN-kódot.
3. Nyisson meg egy webböngészőt, és írja be a hozzáférési pont IP-címét a címmezőbe.
  - Az IP-cím megkereséséhez szükséges információ a hozzáférési ponthoz mellékelt dokumentációban található.
  - Ha proxykiszolgálót használ, átmenetileg tiltsa le a weboldal megfelelő betöltése érdekében.
4. Nyissa meg a WPS-beállításokat. További információ a hozzáférési ponthoz mellékelt dokumentációban található.
5. Adja meg a nyolcjegyű PIN-kódot, majd mentse a módosításokat.

#### A WI-FI DIRECT KONFIGURÁLÁSA

A Wi-Fi Direct egy olyan wifialapú, társközi technológia, amely lehetővé teszi a vezeték nélküli eszközök számára a Wi-Fi Direct használatát támogató nyomtatókhoz való közvetlen csatlakozást hozzáférési pont (vezeték nélküli útválasztó) használata nélkül.

1. Lépjen a következő elemhez a kezelőpanelen:

**Beállítások > Hálózat/portok > Wi-Fi Direct**

Nem érintőképernyős nyomtatómodelleken az **OK** megnyomásával navigálhat a beállítások között.

## 2. Konfigurálja a beállításokat.

- **Wi-Fi Direct engedélyezése** – Engedélyezi a nyomtató számára, hogy közzétegye saját Wi-Fi Direct-hálózatát .
- **Wi-Fi Direct neve** – Elnevezheti a Wi-Fi Direct-hálózatot.
- **Wi-Fi Direct jelszava** – A vezeték nélküli biztonság által megkövetelt jelszó megadása, amely a társközi kapcsolat használatához szükséges.
- **Jelszó megjelenítése a Beállítások oldalon** – Megjeleníti a jelszót a Hálózatbeállítási oldalon.
- **A nyomógombkérések automatikus elfogadása** – Engedélyezi a nyomtatónak a csatlakozási kérések automatikus elfogadását.



Megjegyzés: A nyomógombos kérések automatikus elfogadása nem biztonságos.

- Alapértelmezés szerint a Wi-Fi Direct-hálózat jelszava nem látható a nyomtató kijelzőjén. A jelszó megjelenítéséhez engedélyezze a jelszómegtekintési ikont. Lépjen a következő elemhez a kezelőpanelen: **Beállítások > Biztonság > Egyéb > Jelszó/PIN-kód megjelenítésének engedélyezése**.
- Ha a Wi-Fi Direct-hálózat jelszavát anélkül szeretné ellenőrizni, hogy azt megjelenítené a nyomtató kijelzőjén, a kezelőpanelen navigáljon a következő lehetőséghez: **Beállítások > Jelentések > Hálózat > Hálózatbeállítási oldal**.

## MOBILESZKÖZ CSATLAKOZTATÁSA A NYOMTATÓHOZ

A mobilkészíték csatlakoztatása előtt ellenőrizze, hogy konfigurálták-e a Wi-Fi Directet. További tudnivalók: [A Wi-Fi Direct konfigurálása](#).

### Csatlakozás Wi-Fi Direct használatával



Megjegyzés: Ezek az utasítások csak Android rendszerű mobilkészülékekre vonatkoznak.

1. A mobilkészítéken lépjen be a Beállítások menübe.
2. Engedélyezze a **Wi-Fi** funkciót, majd koppintson a **Wi-Fi Direct** elemre.
3. Válassza ki a nyomtató Wi-Fi Direct-nevét.
4. Erősítse meg a csatlakozást a nyomtató kezelőpaneljén.

### Csatlakozás Wi-Fi használatával

1. A mobilkészítéken lépjen be a Beállítások menübe.
2. Koppintson a **Wi-Fi** elemre, majd válassza ki a nyomtató Wi-Fi Direct-nevét.



Megjegyzés: A Wi-Fi Direct-név elé a DIRECT-xy (ahol x és y két véletlenszerű karakter) karakterlánc kerül.

3. Írja be a Wi-Fi Direct jelszavát.

## SZÁMÍTÓGÉP NYOMTATÓHOZ CSATLAKOZTATÁSA

A számítógép csatlakoztatása előtt mindenképpen végezze el a következőket:

- Engedélyezze a Wi-Fi Direct szolgáltatást a nyomtatón. Lépjen a következő elemhez a kezelőpanelen:  
**Beállítások > Hálózat/portok > Wi-Fi Direct > Wi-Fi Direct engedélyezése > Be**
- Jegyezze fel a Wi-Fi Direct nevét. Lépjen a következő elemhez a kezelőpanelen:  
**Beállítások > Hálózat/portok > Wi-Fi Direct > Wi-Fi Direct neve**
- Jegyezze fel a Wi-Fi Direct jelszavát. Lépjen a következő elemhez a kezelőpanelen:  
**Beállítások > Hálózat/portok > Wi-Fi Direct > Wi-Fi Direct jelszava**



Megjegyzés: Konfigurálhatja a Wi-Fi Direct nevét és jelszavát is.

Nem érintőképernyős nyomtatómodelleken az **OK** megnyomásával navigálhat a beállítások között.

### Útmutatás Windows-felhasználók számára

1. Nyissa meg a **Nyomtatók és szkennerek** menüt, majd kattintson a **Nyomtató vagy szkennер hozzáadása** lehetőségre.
2. Kattintson a **Wi-Fi Direct-nyomtatók megjelenítése** opcióra, majd válassza ki a nyomtató Wi-Fi Direct-nevét.
3. A nyomtató kijelzőjén tekintse meg a nyomtató nyolcjegyű PIN-kódját.
4. A számítógépen írja be a PIN-kódot.



Megjegyzés: Ha a nyomtató-illesztőprogram még nincs telepítve, a Windows letölti a megfelelő illesztőprogramot.

### Útmutatás Macintosh-felhasználók számára

1. Kattintson a vezeték nélküli funkció ikonjára, majd válassza ki a nyomtató Wi-Fi Direct-nevét.



Megjegyzés: A Wi-Fi Direct-név elé a DIRECT-xy (ahol x és y két véletlenszerű karakter) karakterlánc kerül.

2. Írja be a Wi-Fi Direct jelszavát.



Megjegyzés: Miután a számítógépét leválasztotta Wi-Fi Direct-kapcsolatról, a számítógépet csatlakoztassa ismét a korábbi hálózathoz.

## A WI-FI-HÁLÓZAT KIKAPCSOLÁSA

1. Lépjen a következő elemhez a nyomtató kezelőpaneljén:

**Beállítások > Hálózat/Portok > Hálózati áttekintés > Aktív adapter > Általános hálózat**

Nem érintőképernyős nyomtatómodelleken az **OK** megnyomásával navigálhat a beállítások között.



2. Kövesse a kijelzőn megjelenő utasításokat.

#### A NYOMTATÓ KAPCSOLATÁNAK ELLENŐRZÉSE

1. Nyomtassa ki a Hálózati beállítások oldalt.

Lépjen a következő elemhez a kezelőpanelen:

**Beállítások > Jelentések > Hálózat > Hálózatbeállítási oldal**

Nem érintőképernyős nyomtatómodelleken az **OK** megnyomásával navigálhat a beállítások között.

2. Ellenőrizze az oldal első szakaszát, és győződjön meg arról, hogy az állapot értéke a Csatlakoztatva.

Ha az állapot értéke a Nincs csatlakoztatva, akkor előfordulhat, hogy a hálózati csatlakozó inaktív, vagy a hálózati kábel ki van húzva, vagy hibásan működik. Kérjen segítséget a rendszergazdától.

## Menübeállítási oldal nyomtatása

Lépjön a következő elemhez a kezelőpanelen:

**Beállítások > Jelentések > Menübeállítási oldal**

Nem érintőképernyős nyomtatómodelleken az  megnyomásával navigálhat a beállítások között.

## A nyomtató biztonsága

Ez a fejezet a következőket tartalmazza:

Nyomtatómemória törlése .....	76
Gyári alapértelmezett értékek visszaállítása .....	77
Törölhetőségi nyilatkozat .....	78

## Nyomtatómemória törlése

A nyomtató felejtő memóriájának vagy pufferelt adatainak törléséhez kapcsolja ki a nyomtatót.

A nem felejtő memória vagy egyéni beállítások, készülék- és hálózati beállítások, biztonsági beállítások és beágyazott megoldások törléséhez az alábbiak szerint járjon el:

1. Lépjen a következő elemhez a kezelőpanelen:

**Beállítások > Eszköz > Karbantartás > Üzemen kívüli törlés > Minden információ tisztítása a nem felejtő memóriáról**

Nem érintőképernyős nyomtatómodelleken az **OK** megnyomásával navigálhat a beállítások között.

2. Válassza az **Első beállítás indítása** vagy a **Nyomtató offline üzemmódban marad** lehetőséget.

## Gyári alapértelmezett értékek visszaállítása

1. Lépjen a következő elemhez a kezelőpanelen:

**Beállítások > Eszköz > Gyári alapbeállítások visszaállítása**

Nem érintőképernyős nyomtatómodelleken az **OK** megnyomásával navigálhat a beállítások között.

2. Válassza a **Minden beállítás visszaállítása** elemet.

## Törölhetőségi nyilatkozat

A nyomtató többféle memóriát tartalmaz, amelyek képesek az eszköz- és hálózatbeállítások, valamint a felhasználói adatok tárolására.

MEMÓRIATÍPUS	LEÍRÁS
Felejtő memória	A nyomtató szabványos <i>közvetlen elérésű memóriát</i> (RAM) használ az adatok puffereléséhez az egyszerű nyomtatási feladatok végrehajtása során.
Nem felejtő memória	A nyomtató a következő kétféle nem felejtő memóriát használhatja: EEPROM és NAND (flash memória). Mindkét típus használható az operációs rendszerek, az eszközbeállítások és a hálózati információk tárolására.

A következő körülmények esetén törölje a telepített nyomtatómemóriák tartalmát:

- A nyomtató szétszerelés alatt áll.
- A nyomtatót egy másik részlegbe vagy helyre szállítják át.
- A nyomtatót egy külső szolgáltató javítja.
- A nyomtatót javítás céljából elszállítják a helyszínről.
- A nyomtatót eladták egy másik szervezetnek.

## Nyomtatás

Ez a fejezet a következőket tartalmazza:

Nyomtatás a számítógépről .....	80
Nyomtatás mobileszközről .....	81
Nyomtatás flash-meghajtóról.....	83
Támogatott flash meghajtók és fájltypusok.....	84
Titkosított feladatok konfigurálása.....	85
Titkosított és más felfüggesztett feladatok nyomtatása .....	86
Betűtípusminták listájának nyomtatása .....	88
Elválasztólapok másolatok közé helyezése .....	89
Nyomtatási feladat törlése.....	90
A festék sötéttségének beállítása.....	91

## Nyomtatás a számítógépről



Megjegyzés: Címkék, kártyák és borítékok esetén a dokumentum kinyomtatása előtt állítsa be a nyomtatón a papír méretét és típusát.

1. Nyissa meg a Nyomtatás párbeszédablakot úgy, hogy közben meg van nyitva a nyomtatandó dokumentum.
2. Szükség esetén módosítsa a beállításokat.
3. Nyomtassa ki a dokumentumot.



## Nyomtatás mobileszközről

### NYOMTATÁS MOBILESZKÖZRŐL A MOPRIA<sup>®</sup> PRINT SERVICE HASZNÁLATÁVAL

A Mopria Print Service egy mobilnyomtatási megoldás az Android™ 5.0-s vagy újabb rendszerű mobileszközök számára. A segítségével közvetlenül nyomtathat bármilyen Mopria-tanúsítvánnyal rendelkező nyomtatóra.



Megjegyzés: Töltse le a Mopria Print Service alkalmazást a Google Play™ áruházból, és engedélyezze mobileszközén.

1. Indítson el egy kompatibilis alkalmazást az Android rendszerű mobileszközön, vagy válasszon ki egy dokumentumot a fájlkezelőben.
2. Koppintson a **További opciók > Nyomtatás** lehetőségre.
3. Válasszon ki egy nyomtatót, majd szükség esetén módosítsa a beállításokat.
4. Koppintson a **Nyomtatás** gombra.

### NYOMTATÁS MOBILESZKÖZRŐL AZ AIRPRINT SZOLGÁLTATÁS HASZNÁLATÁVAL<sup>\*</sup>

Az AirPrint szoftver egy mobilnyomtatási megoldás, amely lehetővé teszi az Apple eszközökről az AirPrint-tanúsítvánnyal rendelkező nyomtatókra történő közvetlenül nyomtatást.

- Győződjön meg róla, hogy az Apple eszköz és a nyomtató ugyanahhoz a hálózathoz csatlakozik. Ha a hálózat több vezeték nélküli hubbal rendelkezik, akkor győződjön meg róla, hogy mindkét eszköz ugyanahhoz az alhálózathoz csatlakozik.
  - Ezt az alkalmazást csak néhány Apple eszköz támogatja.
1. A mobilkészülekről válasszon ki egy dokumentumot a fájlkezelőben, vagy indítson el egy kompatibilis alkalmazást.
  2. Koppintson a **Megosztás/feltöltés > Nyomtatás** lehetőségre.
  3. Válasszon ki egy nyomtatót, majd szükség esetén módosítsa a beállításokat.
  4. Nyomtassa ki a dokumentumot.



### NYOMTATÁS MOBILESZKÖZRŐL A WI-FI DIRECT SZOLGÁLTATÁS HASZNÁLATÁVAL<sup>\*</sup>

A Wi-Fi Direct egy nyomtatási szolgáltatás, amely lehetővé teszi, hogy bármilyen Wi-Fi Direct szolgáltatást támogató nyomtatóval nyomtasson.



Megjegyzés: Bizonyosodjon meg arról, hogy a mobileszköz csatlakozik a nyomtató vezeték nélküli hálózatához. További tudnivalók: [Mobileszköz csatlakoztatása a nyomtatóhoz](#).

1. Indítson el egy kompatibilis alkalmazást a mobileszközön, vagy válasszon ki egy dokumentumot a fájlkezelőben.

2. Tegye a következők egyikét a mobileszköztől függően:
  - Koppintson az  > **Nyomtatás** lehetőségre.
  - Koppintson a  > **Nyomtatás** lehetőségre.
  - Koppintson a  > **Nyomtatás** lehetőségre.
3. Válasszon ki egy nyomtatót, majd szükség esetén módosítsa a beállításokat.
4. Nyomtassa ki a dokumentumot.

## Nyomtatás flash-meghajtóról

Ez a funkció csak néhány nyomtatómodellen érhető el.

1. Helyezze be a flash meghajtót.

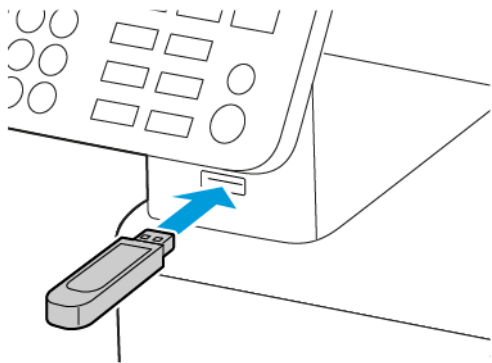

- Ha a flash meghajtót olyankor helyezi be, amikor a kijelzőn hibaüzenet látható, a nyomtató figyelmen kívül hagyja a flash meghajtót.
  - Ha a flash meghajtót olyankor helyezi be, amikor a nyomtató más nyomtatási feladatokat dolgoz fel, a kijelzőn a Foglalt üzenet jelenik meg.
2. Válassza ki a nyomtatni kívánt dokumentumot.  
Ha szükséges, konfigurálja a többi nyomtatási beállítást.
  3. Nyomtassa ki a dokumentumot.  
Másik dokumentum nyomtatásához válassza ki az **USB-meghajtó** elemet.

**⚠ Vigyázat:** Az adatvesztés és a nyomtatóhibák elkerülése érdekében memóriaeszköztől való nyomtatás, olvasás vagy írás közben ne érjen hozzá a flash meghajtóhoz vagy a nyomtatóhoz az ábrán jelzett részen.



## Támogatott flash meghajtók és fájltypusok

### FLASH MEGHAJTÓK

- Lexar JumpDrive S70 (16 GB és 32 GB)
- SanDisk Cruzer (16 GB és 32 GB)
- PNY Attache (16 GB és 32 GB)
  - A nyomtató támogatja a teljes sebességű szabvány alapján készült nagy sebességű flash meghajtókat.
  - A flash meghajtóknak támogatniuk kell a Fájlallokációs tábla (FAT) rendszert.

### FÁJLTÍPUSOK

Dokumentumok

PDF (1.7-es vagy korábbi verzió)

Képek

- .dcm
- .gif
- .JPEG vagy .jpg
- .bmp
- .pcx
- .TIFF vagy .tif
- .png

## Titkosított feladatok konfigurálása

### A KEZELŐPANEL SEGÍTSÉGÉVEL

1. A kezdőképernyőn érintse meg a következőt: **Beállítások > Biztonság > Titkosított nyomtatás beállítása**
2. Konfigurálja a beállításokat.

### AZ EMBEDDED WEB SERVER KISZOLGÁLÓ HASZNÁLATÁVAL

1. Nyisson meg egy webböngészőt, és írja be a nyomtató IP-címét a címezőbe.
  - Tekintse meg a nyomtató IP-címét a kezdőképernyőn. Az IP-cím számok négyelemű, pontokkal elválasztott halmaz, például 123.123.123.123
  - Ha proxykiszolgálót használ, átmenetileg tiltsa le a weboldal megfelelő betöltése érdekében.
2. Kattintson a **Beállítások > Biztonság > Titkosított nyomtatás beállítása** lehetőségre.
3. Konfigurálja a beállításokat.

## Titkosított és más felfüggesztett feladatok nyomtatása

### ÚTMUTATÁS WINDOWS-FELHASZNÁLÓK SZÁMÁRA

1. Nyissa meg a dokumentumot, és kattintson a **Fájl** > **Nyomtatás** gombra.
2. Válassza ki a nyomtatót, majd kattintson a **Tulajdonságok, Jellemzők, Beállítások** vagy **Beállítás** gombra.
3. Kattintson a **Nyomtatás és várakozás** lehetőségre.
4. Válassza a **Nyomtatás és várakoztatás használata** lehetőséget, majd rendeljen hozzá egy felhasználónevet.
5. Válassza ki a nyomtatási feladat típusát (titkosított, ismétlés, megőrzés vagy ellenőrzés).

Ha a **Titkosított** értéket választja, a nyomtatási feladat biztonsága érdekében állítson be egy PIN-kódot.

6. Kattintson az **OK** vagy a **Nyomtatás** gombra.
7. A nyomtató kezelőpanelén oldja ki a nyomtatási feladatot.
  - Titkosított nyomtatási feladatok esetében lépjen a következő elemekre:

**Felfüggesztett feladatok** > válassza ki a felhasználónevet > **Titkosított** > adja meg a PIN-kódot > válassza ki a nyomtatási feladatot > konfigurálja a beállításokat > **Nyomtatás**

- Egyéb nyomtatási feladatok esetében válassza a következőt:

**Felfüggesztett feladatok** > válassza ki a felhasználónevet > válassza ki a nyomtatási feladatot > konfigurálja a beállításokat > **Nyomtatás**



Megjegyzés: Nem érintőképernyős nyomtatómodelleken az **OK** megnyomásával navigálhat a beállítások között.

### ÚTMUTATÁS MACINTOSH-FELHASZNÁLÓK SZÁMÁRA

#### AirPrint használatával

1. Nyissa meg a dokumentumot, majd válassza a **Fájl** > **Nyomtatás** menüpontot.
2. Válasszon ki egy nyomtatót, majd a Tájéltás menü utáni legördülő menüben válassza a **Nyomtatás PIN-nel** lehetőséget.
3. Engedélyezze a **PIN-nel nyomtatás** beállítást, majd írjon be egy négyjegyű PIN-kódot.
4. Kattintson a **Nyomtatás** gombra.
5. A nyomtató kezelőpanelén oldja ki a nyomtatási feladatot. Lépjen a következő lehetőséghez:

**Felfüggesztett feladatok** > válassza ki a számítógép nevét > **Titkosított** > adja meg a PIN-kódot > válassza ki a nyomtatási feladatot > **Nyomtatás**

Nem érintőképernyős nyomtatómodelleken az **OK** megnyomásával navigálhat a beállítások között.

#### Nyomtató-illesztőprogram használatával

1. Nyissa meg a dokumentumot, majd válassza a **Fájl > Nyomtatás** menüpontot.
2. Válasszon ki egy nyomtatót, majd a Tájéltás menü utáni legördülő menüben válassza a **Nyomtatás és várakozás** lehetőséget.
3. Válassza a **Titkosított nyomtatás**, és írja be a négyjegyű PIN-kódot.
4. Kattintson a **Nyomtatás** gombra.
5. A nyomtató kezelőpanelén oldja ki a nyomtatási feladatot. Lépjen a következő lehetőséghez:

**Felfüggesztett feladatok** > válassza ki a számítógép nevét > **Titkosított** > válassza ki a nyomtatási feladatot > írja be a PIN-kódot > **Nyomtatás**

Nem érintőképernyős nyomtatómodelleken az **OK** megnyomásával navigálhat a beállítások között.

## Betűtípusminták listájának nyomtatása

1. Lépjen a következő elemhez a kezelőpanelen:

**Beállítások > Jelentések > Nyomtatás > Betűtípusok nyomtatása**

Nem érintőképernyős nyomtatómodelleken az **OK** megnyomásával navigálhat a beállítások között.

2. Válassza a **PCL karakterkészletek** lehetőséget.



## Elválasztólapok másolatok közé helyezése

1. Lépjen a kezdőképernyőn a következő elemhez:



**Beállítások > Nyomtatás > Elrendezés > Elválasztólapok > Másolatok közé**

Nem érintőképernyős nyomtatómodelleken az **OK** megnyomásával navigálhat a beállítások között.

2. Nyomtassa ki a dokumentumot.

## Nyomtatási feladat törlése

### A NYOMTATÓ KEZELŐPANELÉRŐL

1. Tegye a következők egyikét a nyomtatómodelltől függően:
  - Nyomja meg a  gombot kétszer, és nyomja meg a  gombot.
  - Érintse meg a **Feladat törlése** elemet.
2. Válassza ki a megszakítani kívánt nyomtatási feladatot.

### SZÁMÍTÓGÉPRŐL

1. Az operációs rendszertől függően tegye az alábbiak valamelyikét:
  - Nyissa meg a nyomtatók mappáját, majd válassza ki a nyomtatót.
  - Az Apple menü Rendszerbeállítások eleménél keresse meg a nyomtatóját.
2. Válassza ki a törölni kívánt munkát.

## A festék sötétségének beállítása

1. Lépjen a következő elemhez a kezelőpanelen:

**Beállítások > Nyomtatás > Minőség > Festék sötétsége**

Nem érintőképernyős nyomtatómodelleken az **OK** megnyomásával navigálhat a beállítások között.

2. Módosítsa a beállítást.
3. Alkalmazza a módosításokat.



## Másolás

Ez a fejezet a következőket tartalmazza:

Az automatikus lapadagoló és a lapolvasó üveglapjának használata.....	94
Másolatok készítése .....	95
Fényképmásolás.....	96
Másolás fejléces papírra.....	97
Másolás a papír mindkét oldalára.....	98
A másolatok kicsinyítése és nagyítása .....	99
Több oldal másolása egyetlen lapra.....	100
Példányok leválogatása .....	101
Kártyák másolása .....	102
Másolási parancsikon létrehozása.....	103

## Az automatikus lapadagoló és a lapolvasó üveglapjának használata

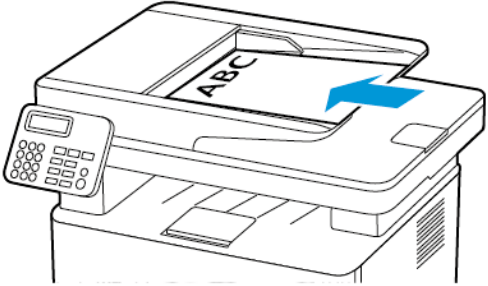
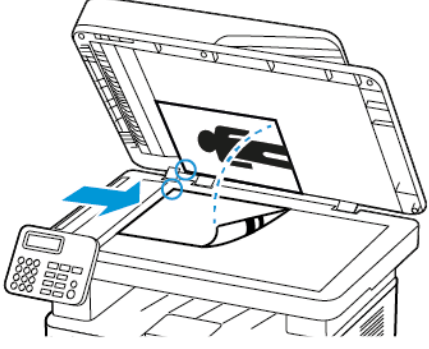
AUTOMATIKUS LAPADAGOLÓ (ADF)	LAPOLVASÓ ÜVEGLAPJA
 <ul style="list-style-type: none"><li>• Az automatikus lapadagolót egy- és többoldalas dokumentumok esetén használja.</li><li>• Helyezze be az eredeti dokumentumot nyomtatott oldalával felfelé. Többoldalas dokumentumok betöltése előtt igazítsa egymáshoz a lapok vezető széleit.</li><li>• Igazítsa úgy az ADF-papírvezetőket, hogy azok megegyezzenek a betöltött papír szélességével.</li></ul>	 <ul style="list-style-type: none"><li>• Egyetlen oldalból álló dokumentumok, könyvoldalak, kisméretű anyagok (például képeslapok vagy fényképek), valamint fólia, fotópapír vagy vékony papír (például újságkivágások) beolvasásához használja a lapolvasó üveglapját.</li><li>• Tegye a dokumentumok nyomtatott oldalával lefelé a nyíllal jelölt sarokba.</li></ul>

## Másolatok készítése

1. Tegye az eredeti dokumentumot az automatikus lapadagoló tálcájába vagy a lapolvasó üveglapjára.

 Megjegyzés: A kép levágásának elkerülése érdekében győződjön meg arról, hogy az eredeti dokumentum és a kimeneti papír mérete megegyezik.

2. Lépjen a következő elemhez a kezelőpanelen:

 > **Másolás** > adja meg a példányszámot

Nem érintőképernyős nyomtatómodelleken az  megnyomásával navigálhat a beállítások között.

Szükség esetén módosítsa a beállításokat.

3. Másolja le a dokumentumot.

 Megjegyzés: A kezelőpanelről történő gyors másoláshoz nyomja meg a  gombot.

## Fényképmásolás

1. Tegye a fényképet a lapolvasó üveglapjára.
2. Lépjen a következő elemhez a kezelőpanelen:

 > **Másolás** > **Tartalom típusa** > **Fénykép**

Nem érintőképernyős nyomtatómodelleken az  megnyomásával navigálhat a beállítások között.

3. Másolja le a dokumentumot.



## Másolás fejléces papírra

1. Tegye az eredeti dokumentumot az automatikus lapadagoló tálcájába vagy a lapolvasó üveglapjára.
2. Lépjen a következő elemhez a kezelőpanelen:

 > **Másolás** > **Másolás innen** > válassza ki az eredeti dokumentum méretét

Nem érintőképernyős nyomtatómodelleken az  megnyomásával navigálhat a beállítások között.

3. Válassza a **Másolás ide** elemet, majd válassza ki azt a papírforrást, amely a fejléces papírt tartalmazza.

Ha a fejléces papírt a kézi lapadagolóba töltötte be, navigáljon a következőhöz:

**Másolás ide** > **Kézi lapadagoló** > válasszon papírméretet > **Fejléces**

4. Másolja le a dokumentumot.

## Másolás a papír mindkét oldalára

1. Tegye az eredeti dokumentumot az automatikus lapadagoló tálcájába vagy a lapolvasó üveglapjára.
2. Lépjen a következő elemhez a kezelőpanelen:

 > **Másolás** > **Oldalak**

Nem érintőképernyős nyomtatómodelleken az  megnyomásával navigálhat a beállítások között.

3. Módosítsa a beállítást.
4. Másolja le a dokumentumot.

## A másolatok kicsinyítése és nagyítása

1. Tegye az eredeti dokumentumot az automatikus lapadagoló tálcájába vagy a lapolvasó üveglapjára.
2. Lépjen a következő elemhez a kezelőpanelen:

 > **Másolás** > **Arány** > adjon meg a nagyítás mértékét

Nem érintőképernyős nyomtatómodelleken az  megnyomásával navigálhat a beállítások között.

 **Megjegyzés:** Az eredeti vagy a kimeneti dokumentum méretének a Méretezés beállítása utáni változtatásakor a méretezés visszaáll Automatikus értékre.

3. Másolja le a dokumentumot.

## Több oldal másolása egyetlen lapra

1. Tegye az eredeti dokumentumot az automatikus lapadagoló tálcájába vagy a lapolvasó üveglapjára.
2. Lépjen a következő elemhez a kezelőpanelen:

 > **Másolás** > **Oldal/lap**

Nem érintőképernyős nyomtatómodelleken az  megnyomásával navigálhat a beállítások között.

3. Módosítsa a beállításokat.
4. Másolja le a dokumentumot.

## Példányok leválogatása

1. Tegye az eredeti dokumentumot az automatikus lapadagoló tálcájába vagy a lapolvasó üveglapjára.
2. Lépjen a következő elemhez a kezelőpanelen:

 > **Másolás** > **Leválogatás** > **Be [1,2,1,2,1,2]**

Nem érintőképernyős nyomtatómodelleken az  megnyomásával navigálhat a beállítások között.

3. Másolja le a dokumentumot.

## Kártyák másolása

1. Helyezzen egy kártyát a lapolvasó üveglapjára.
2. Tegye a következők egyikét a nyomtatómodellről függően:
  - Érintse meg a kezdőképernyőn a **Másolás > Igazolvány másolás** elemet.
  - Lépjen a következő elemhez a kezelőpanelen:  
**Igazolvány másolás > **
3. Szükség esetén módosítsa a beállításokat.
4. Másolja le a dokumentumot.

## Másolási parancsikon létrehozása



Megjegyzés: Parancsikon létrehozásához rendszergazdai jogosultságokra lehet szüksége.

1. Nyisson meg egy webböngészőt, és írja be a nyomtató IP-címét a címezőbe.
  - Tekintse meg a nyomtató IP-címét a kezdőképernyőn. Az IP-cím számok négyelemű, pontokkal elválasztott halmaz, például 123.123.123.123.
  - Ha proxykiszolgálót használ, átmenetileg tiltsa le a weboldal megfelelő betöltése érdekében.
2. Kattintson a **Parancsikonok** > **Parancsikon hozzáadása** gombra.
3. A Parancsikon típus menüben válassza a **Másolás** lehetőséget, majd konfigurálja a beállításokat.
4. Alkalmazza a módosításokat.





## E-mail

Ez a fejezet a következőket tartalmazza:

Az automatikus lapadagoló és a lapolvasó üveglapjának használata.....	106
E-mail küldése.....	107

## Az automatikus lapadagoló és a lapolvasó üveglapjának használata

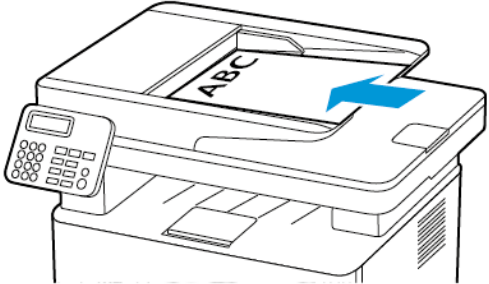
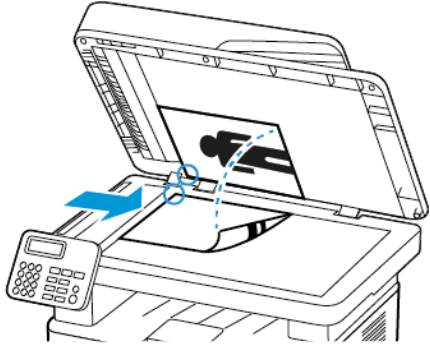
AUTOMATIKUS LAPADAGOLÓ (ADF)	LAPOLVASÓ ÜVEGLAPJA
 <ul style="list-style-type: none"> <li>• Az automatikus lapadagolót egy- és többoldalas dokumentumok esetén használja.</li> <li>• Helyezze be az eredeti dokumentumot nyomtatott oldalával felfelé. Többoldalas dokumentumok betöltése előtt igazítsa egymáshoz a lapok vezető széleit.</li> <li>• Igazítsa úgy az ADF-papírvezetőket, hogy azok megegyezzenek a betöltött papír szélességével.</li> </ul>	 <ul style="list-style-type: none"> <li>• Egyetlen oldalból álló dokumentumok, könyvoldalak, kisméretű anyagok (például képeslapok vagy fényképek), valamint fólia, fotópapír vagy vékony papír (például újságkivágások) beolvasásához használja a lapolvasó üveglapját.</li> <li>• Tegye a dokumentumok nyomtatott oldalával lefelé a nyíllal jelölt sarokba.</li> </ul>

## E-mail küldése

Mielőtt hozzákezdene, győződjön meg róla, hogy az SMTP-beállításokat konfigurálták. További tudnivalók: [Az e-mail SMTP-beállításainak konfigurálása](#).

### A KEZELŐPANEL SEGÍTSÉGÉVEL

1. Tegye az eredeti dokumentumot az automatikus lapadagoló tálcájába vagy a lapolvasó üveglapjára.
2. A kezdőképernyőn érintse meg az **E-mail** elemet, majd adja meg a kért adatokat.  
Szükség szerint konfigurálja a kimenő fájltypus beállításait.
3. Küldje el az e-mailt.

### PARANCSIKONSZÁM HASZNÁLATA

1. Hozzon létre egy e-mail-parancsikont.
  - a. Nyisson meg egy webböngészőt, és írja be a nyomtató IP-címét a címezőbe.
    - Tekintse meg a nyomtató IP-címét a kezdőképernyőn. Az IP-cím egy négy, pontokkal elválasztott számcsoporthoz álló szám, például 123.123.123.123.
    - Ha proxykiszolgálót használ, átmenetileg tiltsa le a weboldal megfelelő betöltése érdekében.
  - b. Kattintson a **Parancsikonok > Parancsikon hozzáadása** gombra.
  - c. A Parancsikontípus menüben válassza az **E-mail** lehetőséget, majd konfigurálja a beállításokat.
  - d. Alkalmazza a módosításokat.
2. Tegye az eredeti dokumentumot az automatikus lapadagoló tálcájába vagy a lapolvasó üveglapjára.
3. Lépjen a következő elemhez a kezelőpanelen:  
**Parancsikonok > E-mail**  
Nem érintőképernyős nyomtatómodelleken az **OK** megnyomásával navigálhat a beállítások között.
4. Válassza ki a parancsikont.
5. Küldje el az e-mailt.

E-mail

## Faxolás

Ez a fejezet a következőket tartalmazza:

Az automatikus lapadagoló és a lapolvasó üveglapjának használata.....	110
Fax küldése .....	111
Fax beütemezése.....	112
Faxolási célhely parancsikonjának létrehozása .....	113
A fax felbontásának módosítása .....	114
A fax sötétségének módosítása.....	115
Faxnapló nyomtatása .....	116
Kéretlen faxok blokkolása.....	117
Fax tartása.....	118
Fax továbbítása .....	119

## Az automatikus lapadagoló és a lapolvasó üveglapjának használata

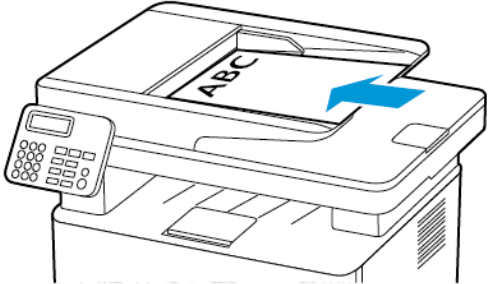
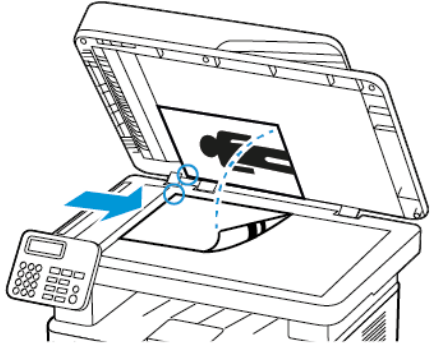
AUTOMATIKUS LAPADAGOLÓ (ADF)	LAPOLVASÓ ÜVEGLAPJA
 <ul style="list-style-type: none"> <li>• Az automatikus lapadagolót egy- és többoldalas dokumentumok esetén használja.</li> <li>• Helyezze be az eredeti dokumentumot nyomtatott oldalával felfelé. Többoldalas dokumentumok betöltése előtt igazítsa egymáshoz a lapok vezető széleit.</li> <li>• Igazítsa úgy az ADF-papírvezetőket, hogy azok megegyezzenek a betöltött papír szélességével.</li> </ul>	 <ul style="list-style-type: none"> <li>• Egyetlen oldalból álló dokumentumok, könyvoldalak, kisméretű anyagok (például képeslapok vagy fényképek), valamint fólia, fotópapír vagy vékony papír (például újságkivágások) beolvasásához használja a lapolvasó üveglapját.</li> <li>• Tegye a dokumentumok nyomtatott oldalával lefelé a nyíllal jelölt sarokba.</li> </ul>

## Fax küldése

### A KEZELŐPANEL SEGÍTSÉGÉVEL

1. Tegye az eredeti dokumentumot az automatikus lapadagoló bemeneti tálcájába vagy a lapolvasó üveglapjára.
2. A kezdőképernyőn érintse meg a **Fax** lehetőséget, majd adja meg a szükséges adatokat. Igény szerint módosítsa a beállításokat.
3. Faxolja el a dokumentumot.

## Fax beütemezése

Ez a funkció csak néhány nyomtatómodellen érhető el.

1. Tegye az eredeti dokumentumot az automatikus lapadagoló tálcájába vagy a lapolvasó üveglapjára.
2. A kezdőképernyőn érintse meg a **Fax > Címzett** > adja meg a faxszámot > **Kész** elemet.
3. Érintse meg a **Küldés ideje** lehetőséget, konfigurálja a dátumot és az időt, majd érintse meg az **OK** gombot.
4. Küldje el a faxot.



## Faxolási célhely parancsikonjának létrehozása



Megjegyzés: Parancsikon létrehozásához rendszergazdai jogosultságokra lehet szüksége.

1. Nyisson meg egy webböngészőt, és írja be a nyomtató IP-címét a címezőbe.
  - Tekintse meg a nyomtató IP-címét a kezdőképernyőn. Az IP-cím egy négy, pontokkal elválasztott számcsoporthoz álló szám, például 123.123.123.123.
  - Ha proxykiszolgálót használ, átmenetileg tiltsa le a weboldal megfelelő betöltése érdekében.
2. Kattintson a **Parancsikonok** > **Parancsikon hozzáadása** gombra.
3. A Parancsikon típus menüben válassza a **Fax** lehetőséget, majd konfigurálja a beállításokat.
4. Alkalmazza a módosításokat.

## A fax felbontásának módosítása

1. Tegye az eredeti dokumentumot az automatikus lapadagoló tálcájába vagy a lapolvasó üveglapjára.
2. A kezelőpanelen érintse meg a **Fax > Sötétség** lehetőséget.
3. Válasszon ki egy beállítást.
4. Faxolja el a dokumentumot.

## A fax sötétségének módosítása

1. Tegye az eredeti dokumentumot az automatikus lapadagoló bemeneti tálcájába vagy a lapolvasó üveglapjára.
2. A vezérlőpanelen érintse meg a **Fax > Sötétség** lehetőséget.
3. Válasszon ki egy beállítást.
4. Faxolja el a dokumentumot.

## Faxnapló nyomtatása

1. A kezelőpanelen érintse meg a **Beállítások > Jelentések > Fax** lehetőséget.
2. Válassza a **Faxolási feladat naplója** vagy a **Faxhívási napló** elemet.

## Kéretlen faxok blokkolása

1. A kezdőképernyőn navigáljon a **Beállítások > Fax > Fax beállítása > Faxfogadási beállítások > Rendszergazdai beállítások** lehetőséghez.
2. Állítsa az Ismeretlen fax blokkolása lehetőséget **Be** értékre.

## Fax tartása

1. Nyisson meg egy webböngészőt, és írja be a nyomtató IP-címét a címezőbe.
  - Tekintse meg a nyomtató IP-címét a nyomtató kezdőképernyőjén. Az IP-cím egy négy, pontokkal elválasztott számcsoporthól álló szám, például 123.123.123.123.
  - Ha proxykiszolgálót használ, átmenetileg tiltsa le a weboldal megfelelő betöltése érdekében.
2. Kattintson a következőkre: **Beállítások > Fax > Fax beállítása > Faxfogadási beállítások > Faxok tartása.**
3. Válasszon ki egy üzemmódot.
4. Alkalmazza a módosításokat.

## Fax továbbítása

### A KEZELŐPANEL SEGÍTSÉGÉVEL

1. Hozzon létre egy faxolási parancsikont.
  - a. Érintse meg a kezdőképernyőn a **Fax > Cél** elemet.
  - b. Adja meg a címzett faxszámát, majd érintse meg a **Kész** gombot.
  - c. Érintse meg a  ikont.
  - d. Hozzon létre egy parancsikont.
2. A kezdőképernyőn érintse meg a következőket: **Beállítások > Fax > Fax beállítása > Faxfogadási beállítások > Rendszergazdai beállítások**.
3. A Fax továbbítása menüben érintse meg a **Továbbítás** lehetőséget.
4. A Továbbítás címzettje menüben konfigurálja a rendeltetési helyet.

### AZ EMBEDDED WEB SERVER KISZOLGÁLÓ HASZNÁLATÁVAL

1. Hozzon létre egy faxolási parancsikont.
  - a. Nyisson meg egy webböngészőt, és írja be a nyomtató IP-címét a címmezőbe.
    - Tekintse meg a nyomtató IP-címét a kezdőképernyőn. Az IP-cím egy négy, pontokkal elválasztott számcsoporthból álló szám, például 123.123.123.123.
    - Ha proxykiszolgálót használ, átmenetileg tiltsa le a weboldal megfelelő betöltése érdekében.
  - b. Kattintson a **Parancsikonok > Parancsikon hozzáadása** gombra.
  - c. A Parancsikontípus menüben válassza a **Fax** lehetőséget, majd konfigurálja a beállításokat.
  - d. Alkalmazza a módosításokat.
2. Kattintson a következőkre: **Beállítások > Fax > Fax beállítása > Faxfogadási beállítások > Rendszergazdai beállítások**.
3. A Fax továbbítása menüben válassza a **Továbbítás** lehetőséget.
4. A Továbbítás címzettje menüben konfigurálja a rendeltetési helyet.





## Szkennelés

Ez a fejezet a következőket tartalmazza:

Az automatikus lapadagoló és a lapolvasó üveglapjának használata.....	122
Beolvasás számítógépre .....	123
Beolvasás flash-meghajtóra .....	124
Beolvasás FTP-kiszolgálóra .....	125
Szkennelés a hálózati mappába .....	126

## Az automatikus lapadagoló és a lapolvasó üveglapjának használata

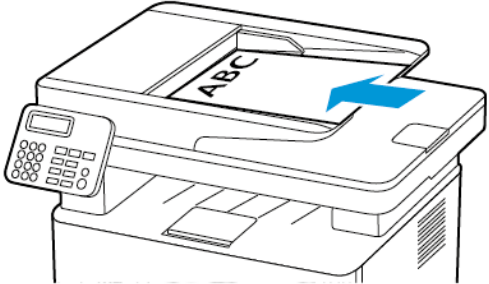
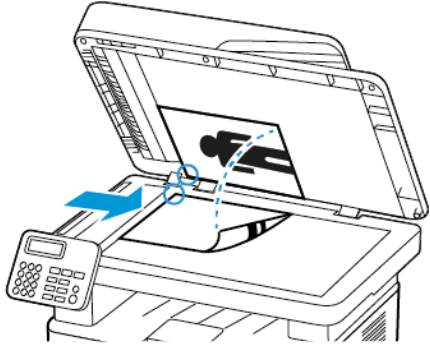
AUTOMATIKUS LAPADAGOLÓ (ADF)	LAPOLVASÓ ÜVEGLAPJA
 <ul style="list-style-type: none"> <li>• Az automatikus lapadagolót egy- és többoldalas dokumentumok esetén használja.</li> <li>• Helyezze be az eredeti dokumentumot nyomtatott oldalával felfelé. Többoldalas dokumentumok betöltése előtt igazítsa egymáshoz a lapok vezető széleit.</li> <li>• Igazítsa úgy az ADF-papírvezetőket, hogy azok megegyezzenek a betöltött papír szélességével.</li> </ul>	 <ul style="list-style-type: none"> <li>• Egyetlen oldalból álló dokumentumok, könyvoldalak, kisméretű anyagok (például képeslapok vagy fényképek), valamint fólia, fotópapír vagy vékony papír (például újságkivágások) beolvasásához használja a lapolvasó üveglapját.</li> <li>• Tegye a dokumentumok nyomtatott oldalával lefelé a nyíllal jelölt sarokba.</li> </ul>

## Beolvasás számítógépre

Mielőtt hozzákezdene, ellenőrizze a következőket:

- A nyomtató firmware-e naprakész. További tudnivalók: [Szoftverfrissítés](#).
- A számítógép és a nyomtató ugyanahhoz a hálózathoz csatlakozik.

### ÚTMUTATÁS WINDOWS-FELHASZNÁLÓK SZÁMÁRA



Megjegyzés: Győződjön meg arról, hogy a nyomtató hozzá van adva a számítógéphez. További tudnivalók: [A szoftverek telepítése](#).

1. Tegye az eredeti dokumentumot az automatikus lapadagoló tálcájába vagy a lapolvasó üveglapjára.
2. A számítógépen nyissa meg a **Windows faxoló és képolvasó** lehetőséget.
3. A Forrás menüben válassza ki a lapolvasó forrását.
4. Szükség szerint módosítsa a beolvasási beállításokat.
5. Olvassa be a dokumentumot.

### ÚTMUTATÁS MACINTOSH-FELHASZNÁLÓK SZÁMÁRA



Megjegyzés: Győződjön meg arról, hogy a nyomtató hozzá van adva a számítógéphez. További tudnivalók: [A szoftverek telepítése](#).

1. Tegye az eredeti dokumentumot az automatikus lapadagoló tálcájába vagy a lapolvasó üveglapjára.
2. A számítógépen tegye a következők egyikét:
  - Nyissa meg a **Képletöltő** alkalmazást.
  - Nyissa meg a **Nyomtatók és szkennerek** menüt, majd válasszon ki egy nyomtatót. Kattintson a **Szkennelés > Szkenner megnyitása** lehetőségre.
3. A Szkenner ablakban a következőket teheti:
  - Kiválaszthatja, hogy hová szeretné menteni a beolvasott dokumentumot.
  - Megadhatja az eredeti dokumentum méretét.
  - Az ADF-ről történő szkenneléshez válassza a **Lapadagoló** elemet a Szkennelés menüben, majd engedélyezze a **Lapadagoló használata** lehetőséget.
  - Ha szükséges, konfigurálja a szkennelési beállításokat.
4. Kattintson a **Szkennelés** gombra.

## Beolvasás flash-meghajtóra

Ez a funkció csak néhány nyomtatómodellen érhető el.

1. Tegye az eredeti dokumentumot az automatikus lapadagoló tálcájába vagy a lapolvasó üveglapjára.
2. Helyezze be a flash meghajtót.

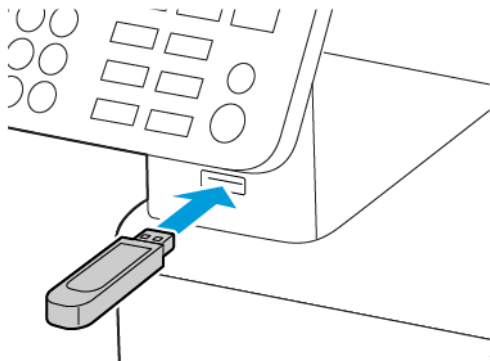

3. Érintse meg a **Beolvasás USB-re** lehetőséget, majd módosítsa a beállításokat, ha szükséges.
  - Ha a beolvasott dokumentumot szeretné egy mappába menteni, érintse meg a **Beolvasás célhelye** gombot, válasszon ki egy mappát, majd érintse meg a **Beolvasás ide** gombot.
  - Ha nem jelenik meg az USB-meghajtó képernyője, érintse meg az **USB-meghajtó** elemet a kezelőpanelen.
4. Olvassa be a dokumentumot.

**⚠ Vigyázat:** Az adatvesztés és a nyomtatóhibák elkerülése érdekében memóriaeszköztől való nyomtatás, olvasás vagy írás közben ne érjen hozzá a flash meghajtóhoz vagy a nyomtatóhoz az ábrán jelzett részen.



## Beolvasás FTP-kiszolgálóra

1. FTP-parancsikon létrehozása.
  - a. Nyisson meg egy webböngészőt, és írja be a nyomtató IP-címét a címezőbe.
    - Tekintse meg a nyomtató IP-címét a nyomtató kezdőképernyőjén. Az IP-cím egy négy, pontokkal elválasztott számcsoporthból álló szám, például 123.123.123.123.
    - Ha proxykiszolgálót használ, átmenetileg tiltsa le a weboldal megfelelő betöltése érdekében.
  - b. Kattintson a **Parancsikonok > Parancsikon hozzáadása** gombra.
  - c. A Parancsikontípus menüben válassza az **FTP** lehetőséget, majd konfigurálja a beállításokat.
  - d. Alkalmazza a módosításokat.
2. Tegye az eredeti dokumentumot az automatikus lapadagoló tálcájába vagy a lapolvasó üveglapjára.
3. Lépjen a következő elemhez a kezelőpanelen:

### **Parancsikonok > FTP**

Nem érintőképernyős nyomtatómodelleken az  megnyomásával navigálhat a beállítások között.

4. Válassza ki a parancsikont.
5. Olvassa be a dokumentumot.

## Szkennelés a hálózati mappába

1. Hozzon létre egy parancsikont a hálózati mappa számára.
  - a. Nyisson meg egy webböngészőt, és írja be a nyomtató IP-címét a címmezőbe.
    - Tekintse meg a nyomtató IP-címét a nyomtató kezdőképernyőjén. Az IP-cím egy négy, pontokkal elválasztott számcsoporthból álló szám, például 123.123.123.123.
    - Ha proxykiszolgálót használ, átmenetileg tiltsa le a weboldal megfelelő betöltése érdekében.
  - b. Kattintson a **Parancsikonok** > **Parancsikon hozzáadása** gombra.
  - c. A Parancsikontípus menüből válassza a **Hálózati mappa** lehetőséget, majd konfigurálja a beállításokat.
  - d. Alkalmazza a módosításokat.
2. Tegye az eredeti dokumentumot az automatikus lapadagoló tálcájába vagy a lapolvasó üveglapjára.
3. Lépjen a kezdőképernyőn a következő elemhez:

### **Parancsikonok** > **Hálózati mappa**

Nem érintőképernyős nyomtatómodelleken az  megnyomásával navigálhat a beállítások között.

4. Válassza ki a parancsikont.

## A nyomtató menüi

Ez a fejezet a következőket tartalmazza:

Menüterkép.....	128
Eszköz .....	130
Nyomtatás.....	141
Papír .....	148
Másolás.....	151
Faxolás.....	153
E-mail .....	161
FTP.....	166
USB-meghajtó .....	170
Hálózat/portok.....	175
Biztonság.....	195
Jelentések .....	202
Kellécsomag.....	204
Hibaelhárítás.....	205

## Menüterkép



<b>Eszköz</b>	<ul style="list-style-type: none"> <li>• Beállítások</li> <li>• Gazdaságos mód</li> <li>• Távoli kezelőpanel<sup>1</sup></li> <li>• Értesítések</li> <li>• Energiagazdálkodás</li> </ul>	<ul style="list-style-type: none"> <li>• Gyári alapbeállítások visszaállítása</li> <li>• Karbantartás</li> <li>• A kezdőképernyő látható ikonjai<sup>2</sup></li> <li>• A nyomtató névjegye</li> </ul>
<b>Nyomtatás</b>	<ul style="list-style-type: none"> <li>• Elrendezés</li> <li>• Beállítás</li> <li>• Minőség</li> <li>• PDF<sup>2</sup></li> </ul>	<ul style="list-style-type: none"> <li>• PostScript<sup>2</sup></li> <li>• PCL</li> <li>• Kép</li> </ul>
<b>Papír</b>	<ul style="list-style-type: none"> <li>• Tálcakonfiguráció</li> </ul>	<ul style="list-style-type: none"> <li>• Hordozókonfiguráció</li> </ul>
<b>Másolás</b>	Másolási alapbeállítások	
<b>Faxolás</b>	Fax alapbeállítások	
<b>E-mail<sup>1</sup></b>	<ul style="list-style-type: none"> <li>• E-mail beállítása</li> </ul>	<ul style="list-style-type: none"> <li>• E-mail-alapbeállítások</li> </ul>
<b>FTP<sup>1</sup></b>	FTP alapbeállítások	
<b>USB-meghajtó<sup>2</sup></b>	<ul style="list-style-type: none"> <li>• Flash meghajtó vizsgálata</li> </ul>	<ul style="list-style-type: none"> <li>• Nyomtatás flash meghajtóról</li> </ul>
<b>Hálózat/portok</b>	<ul style="list-style-type: none"> <li>• Hálózati áttekintés</li> <li>• Vezeték nélküli</li> <li>• Wi-Fi Direct</li> <li>• AirPrint</li> <li>• Mobilszolgáltatás-kezelő</li> <li>• Ethernet</li> <li>• TCP/IP</li> <li>• SNMP</li> </ul>	<ul style="list-style-type: none"> <li>• IPSec</li> <li>• 802.1x</li> <li>• LPD-konfiguráció</li> <li>• HTTP-/FTP-beállítások</li> <li>• USB</li> <li>• Külső hálózati hozzáférés korlátozása</li> <li>• Universal Print</li> </ul>
<b>Biztonság<sup>1</sup></b>	<ul style="list-style-type: none"> <li>• Bejelentkezési módok</li> <li>• Tanúsítványok kezelése</li> <li>• Bejelentkezési korlátozások</li> <li>• Titkosított nyomtatás beállításai</li> </ul>	<ul style="list-style-type: none"> <li>• Ideiglenes adatfájlok törlése</li> <li>• Megoldások LDAP-beállításai</li> <li>• Egyéb</li> <li>• USB-eszközök ütemezése<sup>2</sup></li> </ul>
<b>Jelentések</b>	<ul style="list-style-type: none"> <li>• Menübeállítási oldal</li> <li>• Eszköz</li> <li>• Nyomtatás</li> </ul>	<ul style="list-style-type: none"> <li>• Parancsikonok</li> <li>• Fax</li> <li>• Hálózat</li> </ul>
<b>Kellécsomag</b>	<ul style="list-style-type: none"> <li>• Csomag aktiválása</li> <li>• Csomagátalakítás</li> </ul>	<ul style="list-style-type: none"> <li>• Előfizetési szolgáltatás</li> </ul>







Hibaelhárítás	<ul style="list-style-type: none"><li>• Tesztoldal nyomtatása</li></ul>	<ul style="list-style-type: none"><li>• A lapolvasó tisztítása</li></ul>
<p><sup>1</sup> Bizonyos nyomtatómodelleknél ez a menü csak az Embedded Web Serverben konfigurálható.</p> <p><sup>2</sup> Csak bizonyos nyomtatómodelleken érhető el.</p>		

## Eszköz

## BEÁLLÍTÁSOK

MENÜELEM	LEÍRÁS
<b>Kijelző nyelve</b> [Nyelvlista]	Beállíthatja a kijelzőn megjelenő szöveg nyelvét.
<b>Ország/terület</b> [Országok vagy területek listája]	Adja meg a nyomtató működéséhez beállított országot vagy területet.
<b>Kezdeti beállítások futtatása</b> <ul style="list-style-type: none"> <li>Nem*</li> <li>Igen</li> </ul>	A beállítási varázsló futtatása.
<b>Billentyűzet</b> Billentyűzettípus [Nyelvlista]	Válasszon nyelvet a billentyűzettípushoz.   Megjegyzés: Előfordulhat, hogy a billentyűzettípus nem minden értéke jelenik meg, vagy ahhoz speciális hardverre lehet szükség.
<b>Megjelenített adatok</b> <ul style="list-style-type: none"> <li>1. egyéni szöveg (IP-cím*)</li> <li>2. egyéni szöveg</li> <li>1. egyéni szöveg</li> <li>2. egyéni szöveg</li> </ul>	A kezdőképernyőn megjelenítendő információk beállítása.
<b>Dátum és idő</b> <ul style="list-style-type: none"> <li>Konfigurálás               <ul style="list-style-type: none"> <li>Aktuális dátum és idő</li> <li>Dátum és idő kézi beállítása</li> <li>Dátumformátum [HH-NN-ÉÉÉÉ*]</li> <li>Időformátum [12 órás de./du.*]</li> <li>Időzóna</li> </ul> </li> </ul>	A nyomtató dátumának és idejének beállítása.
<b>Dátum és idő</b> <ul style="list-style-type: none"> <li>Hálózati időprotokoll               <ul style="list-style-type: none"> <li>Hálózati időprotokoll (NTP) engedélyezése (Be*)</li> <li>NTP-kiszolgáló</li> <li>Hitelesítés engedélyezése (Nincs*)</li> </ul> </li> </ul>	A hálózati időprotokoll (NTP) beállításainak megadása.   Megjegyzés: Ha a Hitelesítés engedélyezése beállítás az MD5 kulcs lehetőségre van állítva, megjelenik a Kulcsazonosító és a Jelszó lehetőség.

MENÜELEM	LEÍRÁS
<b>Papírméretek</b> <ul style="list-style-type: none"> <li>• U.S.*</li> <li>• Metrikus</li> </ul>	<p>A papírméret mértékegységeinek meghatározása.</p> <p> Megjegyzés: A beállításvarázslóban az első alkalommal kiválasztott ország/régió meghatározza a papírméret kezdeti beállítását.</p>
<b>Kijelző fényereje</b> 20–100% (100*)	<p>A kijelző fényerejének beállítása.</p> <p> Megjegyzés: Ez a funkció csak néhány nyomtatómodellel érhető el.</p>
<b>Hozzáférés a flashmeghajtóhoz</b> <ul style="list-style-type: none"> <li>• Letiltva</li> <li>• Engedélyezve*</li> </ul>	<p>Hozzáférés engedélyezése vagy letiltása a flash meghajtóhoz.</p>
<b>Egyoldalas síkagybeolvasás</b> <ul style="list-style-type: none"> <li>• Be</li> <li>• Ki*</li> </ul>	<p>Beállítja, hogy egyidejűleg csak egy oldal másolható a lapolvasó üveglapjáról.</p>
<b>Eszközhangok</b>  Megjegyzés: Az Eszközhangok ikon csak néhány nyomtatómodellel érhető el.	
<b>Összes hang némítása</b> Be Ki*	<p>Az összes hangbeállítás letiltása és figyelmen kívül hagyása.</p>
<b>ADF betöltve hangjelzés</b> Be* Ki	<p>A papír automatikus lapadagolóba (ADF) való betöltését jelző hang engedélyezése.</p>
<b>Riasztásvezérlés</b> Ki Egyszeri* Folyamatos	<p>Állítsa be, hányszor szólaljon meg a riasztás, amikor a nyomtató felhasználói beavatkozást igényel.</p>
<b>Kazetta riasztás</b> Ki* Egyszeri* Folyamatos	<p>A kazettariasztás letiltása.</p>
<b>Hangszórómód</b> Mindig ki*	<p>A hangszórómód letiltása.</p>



MENÜELEM	LEÍRÁS
Mindig be Kapcsolódásig be*	
<b>Csengetési hangerő</b> Ki* Be	A csengetési hangerő letiltása.
<b>Kijelző időtúllépése</b> 5–300 (60*)	Adja meg, hogy a kijelzőn hány másodperc tétlenség után jelenjen meg a kezdőképernyő, illetve a nyomtató mennyi idő után jelentkeztesse ki automatikusan a felhasználót.
 Megjegyzés: Az érték melletti csillag (*) jelöli az alapértelmezett gyári beállításokat.	

#### GAZDASÁGOS MÓD

MENÜELEM	LEÍRÁS
<b>Nyomtatás</b> : Oldalak <ul style="list-style-type: none"> <li>Egyoldalas*</li> <li>Kétoldalas</li> </ul>	Megadhatja, hogy a nyomtatás egyoldalasan vagy kétoldalasan történjen-e.
<b>Nyomtatás</b> : Oldal/lap <ul style="list-style-type: none"> <li>Ki*</li> <li>2 oldal/lap</li> <li>3 oldal/lap</li> <li>4 oldal/lap</li> <li>6 oldal/lap</li> <li>9 oldal/lap</li> <li>12 oldal/lap</li> <li>16 oldal/lap</li> </ul>	Több oldalon képének nyomtatása a papír egyik oldalára.
<b>Nyomtatás</b> : Festék sötétsége <ul style="list-style-type: none"> <li>Könnyű</li> <li>Normál*</li> <li>Sötét</li> </ul>	A szöveg vagy képek fényességének vagy sötétségének a beállítása.
<b>Másolás</b> :Oldalak <ul style="list-style-type: none"> <li>Egyoldalas egyoldalassá*</li> <li>Egyoldalas kétoldalassá</li> </ul>	Meghatározhatja, hogy a nyomtatás a papír egyik vagy mindkét oldalára készüljön.
<b>Másolás</b> :Oldal/lap <ul style="list-style-type: none"> <li>Ki*</li> </ul>	Azt adja meg, hogy az eszköz hány oldalképet nyomtasson a papír egyik oldalára.

MENÜELEM	LEÍRÁS
<ul style="list-style-type: none"> <li>• 2 álló oldal</li> <li>• 4 álló oldal</li> <li>• 2 fekvő oldal</li> <li>• 4 fekvő oldal</li> </ul>	
<b>Másolás</b> <ul style="list-style-type: none"> <li>• Sötétség</li> <li>• 1–9 (5*)</li> </ul>	A beolvasott kép sötétségének beállítása.
 Megjegyzés: Az érték melletti csillag (*) jelöli az alapértelmezett gyári beállításokat.	



## TÁVOLI KEZELŐPANEL

MENÜELEM	LEÍRÁS
<b>Külső VNC csatlakozás</b> <ul style="list-style-type: none"> <li>• Nem engedélyez*</li> <li>• Engedélyez</li> </ul>	Egy külső Virtual Network Computing-kliens (VNC-kliens) csatlakoztatása a távoli kezelőpanelhez.
<b>Hitelesítés típusa</b> <ul style="list-style-type: none"> <li>• Nincs*</li> <li>• Standard hitelesítés</li> </ul>	A VNC-klienskiszolgáló elérésekor használandó hitelesítési típus beállítása.
<b>VNC Jelszó</b>	A VNC-klienskiszolgálóhoz való csatlakozáshoz használandó jelszó beállítása.   Megjegyzés: Ez a menüpont csak akkor jelenik meg, ha a Hitelesítés típusa beállítás értéke Standard hitelesítés.
 Megjegyzés: Az érték melletti csillag (*) jelöli az alapértelmezett gyári beállításokat.	

## ÉRTESÍTÉSEK

MENÜELEM	LEÍRÁS
<b>ADF betöltve hangjelzés</b> <ul style="list-style-type: none"> <li>• Ki</li> <li>• Be*</li> </ul>	A papír automatikus lapadagolóba (ADF) való betöltését jelző hang engedélyezése.
<b>Riasztásvezérlés</b> <ul style="list-style-type: none"> <li>• Ki</li> <li>• Egyszeri*</li> <li>• Folyamatos</li> </ul>	Állítsa be, hányszor szólaljon meg a riasztás, amikor a nyomtató felhasználói beavatkozást igényel.

MENÜELEM	LEÍRÁS
<p><b>Kellékek</b> : Készletbecslés megjelenítése</p> <ul style="list-style-type: none"> <li>• Becslések megjelenítése*</li> <li>• Becslések elrejtése</li> </ul>	<p>A kellékek becsült állapotának megjelenítése.</p>
<p><b>Kellékek</b> : Kazetta riasztás</p> <ul style="list-style-type: none"> <li>• Ki*</li> <li>• Egyszeri*</li> <li>• Folyamatos</li> </ul>	<p>Állítsa be, hányszor szólaljon meg a riasztás, amikor a kazetta kifogyóban van.</p>
<p><b>Kellékek</b></p> <p>Egyéni kellékanyag-értesítések</p>	<p>Értesítési beállítások konfigurálása arra az esetre vonatkozóan, ha a nyomtató felhasználói beavatkozást igényel.</p> <p> <b>Megjegyzés:</b> Ezt a menüelemet csak az Embedded Web Server használatával lehet elérni.</p>
<p><b>E-mail-riasztások beállítása</b> : E-mail beállítása</p> <ul style="list-style-type: none"> <li>• Elsődleges SMTP-átjáró</li> <li>• Elsődleges SMTP-átjáró port (25*)</li> <li>• Másodlagos SMTP-átjáró</li> <li>• Másodlagos SMTP-átjáró port (25*)</li> <li>• SMTP időtűllépés (30 másodperc*)</li> <li>• Válaszcím</li> <li>• Alapértelmezett SMTP-válaszcím használata mindig(Ki*)</li> <li>• SSL/TLS használata(Letiltva*)</li> <li>• Megbízható tanúsítvány kérése (Be*)</li> <li>• SMTP-kiszolgáló hitelesítése</li> <li>• (Nem szükséges hitelesítés*)</li> <li>• Eszköz által kezdeményezett e-mail (Nincs*)</li> <li>• Eszköz felhasználói azonosítója</li> <li>• Eszköz jelszava</li> <li>• NTLM-tartomány</li> </ul>	<p>A nyomtató e-mail beállításainak megadása.</p>
<p><b>Hibamegelőzés</b> : Elakadássegéd</p> <ul style="list-style-type: none"> <li>• Ki</li> <li>• Be*</li> </ul>	<p>A nyomtató beállítása az elakadt papír automatikus ellenőrzésére.</p>
<p><b>Hibamegelőzés</b> : Automatikus folytatás</p> <ul style="list-style-type: none"> <li>• Letiltva</li> <li>• Engedélyezve* (5 másodperc)</li> <li>• Automatikus folytatás ideje</li> </ul>	<p>Engedélyezi, hogy bizonyos felhasználói beavatkozást igénylő feltételek törlése után a nyomtató folytatja a feladat feldolgozását vagy nyomtatását.</p>

MENÜELEM	LEÍRÁS
<b>Hibamegelőzés</b> : Automatikus újraindítás <ul style="list-style-type: none"> <li>• Automatikus újraindítás (Újraindítás mindig*)</li> </ul>	A nyomtató újraindítása, ha valamilyen hiba történt.
<b>Hibamegelőzés</b> : Automatikus újraindítás <ul style="list-style-type: none"> <li>• Automatikus újraindítások maximális száma (2*)</li> </ul>	Meghatározza a nyomtató által végrehajtható automatikus újraindítások számát.
<b>Hibamegelőzés</b> : Automatikus újraindítás <ul style="list-style-type: none"> <li>• Automatikus újraindítási ablak (720*)</li> </ul>	Beállíthatja, hogy a nyomtató hány másodperc után induljon újra automatikusan.
<b>Hibamegelőzés</b> : Automatikus újraindítás <ul style="list-style-type: none"> <li>• Automatikus újraindítások számlálója</li> </ul>	Az újraindítás-számláló információinak csak olvasható formátumban való megjelenítése.
<b>Hibamegelőzés</b> : Hibamegjelenítés rövid papír esetén <ul style="list-style-type: none"> <li>• Automatikus törlés*</li> <li>• Be</li> </ul>	A nyomtató beállítása a papír rövidege esetén küldött hibaüzenet megjelenítésére.  Megjegyzés: A rövid papír a betöltött papír méretére vonatkozik.
<b>Hibamegelőzés</b> : Oldalvédelem <ul style="list-style-type: none"> <li>• Ki*</li> <li>• Be</li> </ul>	Ezzel a funkcióval azt állíthatja be, hogy a nyomtató a nyomtatási művelet elindítása előtt az egész oldalt beolvassa a memóriába.
<b>Elakadáselhárítás</b> : Elakadás utáni helyreállítás <ul style="list-style-type: none"> <li>• Auto*</li> <li>• Ki</li> <li>• Be</li> </ul>	A nyomtató beállítása az elakadt oldalak újbóli nyomtatására.
<b>Elakadáselhárítás</b> : Lapolvasó elakadásának elhárítása <ul style="list-style-type: none"> <li>• Feladatszint</li> <li>• Oldalszint*</li> </ul>	Azt határozza meg, hogy a rendszer hogyan indítsa újra a beolvasási feladatokat a papírelakadás elhárítása után.
 Megjegyzés: Az érték melletti csillag (*) jelöli az alapértelmezett gyári beállításokat.	

## ENERGIAGAZDÁLKODÁS

MENÜELEM	LEÍRÁS
<b>Alvó üzemmód profilja</b> : Nyomtatás alvó üzemmódból <ul style="list-style-type: none"> <li>• Aktív állapot nyomtatás után</li> <li>• Nyomtatás után belépés alvó üzemmódba*</li> </ul>	Beállítja a nyomtatót, hogy nyomtatás után készenléti üzemmódban maradjon, vagy visszatérjen alvó üzemmódba.
<b>Időtűlépések</b> : Alvó üzemmód <ul style="list-style-type: none"> <li>• 1–120 perc (15*)</li> </ul>	Beállítja azt az időt, mielőtt a nyomtató Alvó üzemmódba lép.

MENÜELEM	LEÍRÁS
<b>Időtűlépések</b> : Hibernálási idő <ul style="list-style-type: none"> <li>• Letiltva</li> <li>• 1 óra</li> <li>• 2 óra</li> <li>• 3 óra</li> <li>• 6 óra</li> <li>• 1 nap</li> <li>• 2 nap</li> <li>• 3 nap*</li> <li>• 1 hét</li> <li>• 2 hét</li> <li>• 1 hónap</li> </ul>	Beállítja azt az időt, mielőtt a nyomtató kikapcsol.
<b>Időtűlépések</b> : Hibernálási idő kapcsolat esetén <ul style="list-style-type: none"> <li>• Hibernált állapot</li> <li>• Ne hibernáljon*</li> </ul>	Beállítja a hibernálási időkorlátot a nyomtató kikapcsolásához, amikor az Ethernet-kapcsolat aktív.
 Megjegyzés: Az érték melletti csillag (*) jelöli az alapértelmezett gyári beállításokat.	

#### GYÁRI ALAPBEÁLLÍTÁSOK VISSZAÁLLÍTÁSA

MENÜELEM	LEÍRÁS
<b>Beállítások visszaállítása</b> <ul style="list-style-type: none"> <li>• Összes beállítás visszaállítása</li> <li>• Nyomtatóbeállítások visszaállítása</li> <li>• Hálózati beállítások visszaállítása</li> <li>• Faxbeállítások visszaállítása</li> </ul>	A nyomtató gyári alapbeállításainak visszaállítása.



#### KARBANTARTÁS



##### Konfigurációs menü

MENÜELEM	LEÍRÁS
<b>USB-konfiguráció</b> : USB PnP <ul style="list-style-type: none"> <li>• 1*</li> <li>• 2</li> </ul>	A nyomtató és a számítógép kompatibilitásának javításához változtassa meg a nyomtató USB-illesztőjének üzemmódját.
<b>USB-konfiguráció</b> : USB-beolvasás helyire <ul style="list-style-type: none"> <li>• Be*</li> </ul>	Beállítja, hogy az USB-eszközillesztő egyszerű USB-eszközként (egyetlen kezelőfelület) vagy összetett USB-eszközként (több kezelőfelület) viselkedjen.



MENÜELEM	LEÍRÁS
<ul style="list-style-type: none"> <li>Ki</li> </ul>	
<b>USB-konfiguráció</b> : USB-sebesség <ul style="list-style-type: none"> <li>Teljes</li> <li>Auto*</li> </ul>	Állítsa be az USB-port futtatását teljes sebességre, és kapcsolja ki a nagy sebességű üzemmódot.
<b>Tálca beállításai</b> : Tálcabehelyezés üzenet megjelenítése <ul style="list-style-type: none"> <li>Ki</li> <li>Csak az ismeretlen méretek esetében*</li> <li>Mindig</li> </ul>	Tálcaállapottal kapcsolatos üzenet megjelenítése.
<b>Tálca beállításai</b> : A5-ös méret betöltése <ul style="list-style-type: none"> <li>Rövid oldal</li> <li>Hosszú oldal*</li> </ul>	Azt határozza meg, hogy a rendszer milyen oldaltájolást használjon A5 méretű papír behelyezése esetén.
<b>Tálca beállításai</b> : Papír megadása <ul style="list-style-type: none"> <li>Auto*</li> <li>Kézi papíradagolás</li> </ul>	Amikor a rendszer papír behelyezését kéri, határozza meg a használni kívánt papírforrást.
<b>Tálca beállításai</b> : Boríték megadása <ul style="list-style-type: none"> <li>Auto*</li> <li>Kézi borítékadagolás</li> </ul>	Amikor a rendszer boríték behelyezését kéri, határozza meg a használni kívánt papírforrást.
<b>Tálca beállításai</b> : Kérdésekhez tartozó műveletek <ul style="list-style-type: none"> <li>Kérdezzen rá a felhasználónál*</li> <li>Folytatás</li> <li>Aktuális használata</li> </ul>	Megadja, hogy a nyomtató automatikusan reagáljon a papír vagy boríték cseréjével kapcsolatos üzenetekre.
<b>Jelentések</b> : Menübeállítási oldal <ul style="list-style-type: none"> <li>Eseménynapló</li> <li>Eseménynapló összegzése</li> </ul>	Jelentések nyomtatása a nyomtató menüinek beállításairól és állapotáról, illetve eseménynaplók nyomtatása.
<b>Kellékanyag-használat és számlálók</b> Kellékanyag-használat előzményeinek törlése	Kellék oldalszámlálójának lenullázása, vagy a nyomtatott oldalak teljes számának megtekintése.
<b>Nyomtatóemulációk</b> : PS-emuláció <ul style="list-style-type: none"> <li>Ki*</li> <li>Be</li> </ul>	A nyomtató beállítása a PS-adatfolyam felismerésére és használatára.   Megjegyzés: Ez a menüelem csak bizonyos nyomtatómodelleken jelenik meg.
<b>Nyomtatóemulációk</b> : Emulátorbiztonság <ul style="list-style-type: none"> <li>Oldal időtúllépés (60*)</li> </ul>	Az oldal időkorlátjának beállítása emuláció alatt.
<b>Nyomtatóemulációk</b> : Emulátorbiztonság <ul style="list-style-type: none"> <li>Emulátor visszaállítása a feladat után (Ki*)</li> </ul>	Az emulátor visszaállítása nyomtatási feladat után.

MENÜELEM	LEÍRÁS
<b>Nyomtatóemulációk</b> : Emulátorbiztonság <ul style="list-style-type: none"> <li>Nyomtatóüzenet hozzáférés letiltása (Be*)</li> </ul>	Hozzáférés letiltása a nyomtatóüzenethez emuláció alatt.
<b>Fax beállítása</b> : Fax alacsony telj. támogat. <ul style="list-style-type: none"> <li>Alvó üzemmód letiltása</li> <li>Alvó üzemmód engedélyezése</li> <li>Auto*</li> </ul>	A fax üzemmódban használt nyomtató tápellátási beállításainak megadása.
<b>Nyomtatókonfigurálás</b> : Betűélesítés <ul style="list-style-type: none"> <li>0–150 (24*)</li> </ul>	Állítsa be azt a betűméretet, amely alatt a rendszer a nagy frissítési gyakoriságú képernyőket használja a betűtípusadatok nyomtatásához.
<b>Nyomtatókonfigurálás</b> <ul style="list-style-type: none"> <li>Nyomtatási sűrűség               <ul style="list-style-type: none"> <li>Letiltva</li> <li>1–5 (3*)</li> </ul> </li> <li>Másolási sűrűség               <ul style="list-style-type: none"> <li>Másolási sűrűség</li> <li>1–5 (3*)</li> </ul> </li> </ul>	Állítsa be a dokumentumok nyomtatásához és másolásához szükséges tonersűrűséget.
<b>Eszközműveletek</b> : Csendes üzemmód <ul style="list-style-type: none"> <li>Be</li> <li>Ki*</li> </ul>	Beállítja a nyomtató által a nyomtatás során kiadott zaj mértékét.   Megjegyzés: A beállítás engedélyezése lelassítja a nyomtató teljesítményét.
<b>Eszközműveletek</b> : Panelmenük <ul style="list-style-type: none"> <li>Engedélyezés*</li> <li>Kikapcsolás</li> </ul>	A nyomtató beállítása a kezelőpanel menüihez való hozzáférés engedélyezéséhez.   Megjegyzés: Ezt a menüelemet csak az Embedded Web Server használatával lehet elérni.
<b>Eszközműveletek</b> Egyéni állapot törlése	Az összes egyéni üzenet törlése.
<b>Eszközműveletek</b> A távolról telepített üzenetek törlése	Minden távolról telepített üzenetet töröl.
<b>Eszközműveletek</b> : Hibaképernyők automatikus megjelenítése <ul style="list-style-type: none"> <li>Be*</li> <li>Ki</li> </ul>	A fennálló hibaüzenetek megjelenítése a kijelzőn, ha a nyomtató kezdőképernyője a Képernyő időtűllépése beállításnak megfelelő időtartamig inaktív marad.   Megjegyzés: Ez a menüelem csak bizonyos nyomtatómodelleken jelenik meg.

MENÜELEM	LEÍRÁS
<p><b>Lapolvasó beállítása</b> : Lapolvasó kézi regisztrálása</p> <ul style="list-style-type: none"> <li>• Nyomtatási gyorsteszt</li> </ul>	<p>Gyorsteszt oldal nyomtatása.</p> <p> Megjegyzés: Győződjön meg arról, hogy a margó térköze mindenhol egységes az oldalon. Ellenkező esetben lehet, hogy a nyomtatómargókat vissza kell állítani.</p>
<p><b>Lapolvasó beállítása</b> : Lapolvasó kézi regisztrálása</p> <ul style="list-style-type: none"> <li>• Elülső ADF regisztrálása</li> <li>• Síkágy regisztrálása</li> </ul>	<p>A síkágy és az ADF manuális regisztrálása az ADF, a lapolvasó- üveglap vagy a vezérlőkártya cseréjét követően.</p>
<p><b>Lapolvasó beállítása</b> : Széltörlés</p> <ul style="list-style-type: none"> <li>• ADF szél törlése <ul style="list-style-type: none"> <li>– 0–6 (3*)</li> </ul> </li> <li>• Síkágy szél törlése <ul style="list-style-type: none"> <li>– 0–6 (3*)</li> </ul> </li> </ul>	<p>Adja meg milliméterben az ADF vagy síkágyas beolvasási feladat nem nyomtatandó területének méretét.</p>
<p><b>Lapolvasó beállítása</b> : Lapolvasó letiltása</p> <ul style="list-style-type: none"> <li>• Engedélyezve*</li> <li>• Letiltva</li> <li>• ADF letiltva</li> </ul>	<p>Tiltsa le a lapolvasót, ha az nem működik megfelelően.</p>
<p><b>Lapolvasó beállítása</b> : Tiff-bájtrend</p> <ul style="list-style-type: none"> <li>• CPU-bájtrend*</li> <li>• Kis bájtrend</li> <li>• Nagy bájtrend</li> </ul>	<p>TIFF-formázott beolvasott fájl bájtrendjének beállítása.</p>
<p><b>Lapolvasó beállítása</b> : Pontos Tiff-sorok csíkonként</p> <ul style="list-style-type: none"> <li>• Be*</li> <li>• Ki</li> </ul>	<p>A TIFF-formázott beolvasás kimeneteli fájljához tartozó RowsPerStrip címke értékének beállítása.</p>
<p> Megjegyzés: Az érték melletti csillag (*) jelöli az alapértelmezett gyári beállításokat.</p>	

### Üzemen kívüli törlés

MENÜELEM	LEÍRÁS
<ul style="list-style-type: none"> <li>• Nyomtatómemória utolsó tisztítása</li> <li>• A nem felejtő memórián található összes adat tisztítása</li> <li>• Az összes nyomtató- és hálózati beállítás törlése</li> <li>• Összes parancsikon és parancsikon-beállítás törlése</li> </ul>	<p>A nyomtatóban tárolt összes beállítás és parancsikon törlése.</p> <p> Megjegyzés: Az Összes parancsikon és parancsikon-beállítás törlése csak bizonyos nyomtatómodelleken érhető el.</p>

#### A KEZDŐKÉPERNYŐ LÁTHATÓ IKONJAI

MENÜ	LEÍRÁS
<ul style="list-style-type: none"> <li>• Másolás</li> <li>• E-mail</li> <li>• Faxolás</li> <li>• Állapot/Kellékek</li> <li>• Feladatsor</li> <li>• Nyelv módosítása</li> <li>• Független feladatok</li> <li>• USB</li> <li>• Szkennelés számítógépre</li> </ul>	A kezdőképernyőn megjelenített ikonok beállítása.



#### A NYOMTATÓ NÉVJEGYE

MENÜELEM	LEÍRÁS
Xerox leltári címke	A maximális hossz 32 karakter.
Ügyfél leltári címkéje	A nyomtató leírása. A maximális hossz 32 karakter.
A nyomtató elhelyezése	A nyomtató helyének megadása. A maximális hossz 63 karakter.
Kapcsolatfelvétel	A nyomtató nevének személyre szabása. A maximális hossz 63 karakter.
Konfigurációs fájl exportálása USB-re*	Konfigurációs fájlok exportálása flash meghajtóra.
Tömörített naplófájl exportálása USB-re*	Tömörített naplófájlok exportálása flash meghajtóra.
* Ez a menüelem csak bizonyos nyomtatómodelleken jelenik meg.	

## Nyomtatás

## ELRENDEZÉS

MENÜELEM	LEÍRÁS
<b>Oldalak</b> <ul style="list-style-type: none"> <li>Egyoldalás*</li> <li>Kétoldalás</li> </ul>	Megadhatja, hogy a nyomtatás egyoldalasan vagy kétoldalasan történjen-e.
<b>Lapozási stílus</b> <ul style="list-style-type: none"> <li>Hosszú oldal*</li> <li>Rövid oldal</li> </ul>	Megállapítja, hogy a lap melyik oldala (hosszú vagy rövid) lesz kötve kétoldalás nyomtatáskor.   Megjegyzés: A kiválasztott opciótól függően a nyomtató automatikusan eltolja mindegyik nyomtatott oldal tartalmát a megfelelő kötéshez.
<b>Üres oldalak</b> <ul style="list-style-type: none"> <li>Nyomtatás</li> <li>Nincs nyomtatás*</li> </ul>	A nyomtatási feladathoz tartozó üres oldalak nyomtatása.
<b>Leválogatás</b> <ul style="list-style-type: none"> <li>Ki [1,1,1,2,2,2]*</li> <li>Be [1,2,1,2,1,2]*</li> </ul>	Ha ugyanarról az eredetiről több másolatot is nyomtat, akkor a nyomtató az egyes példányokat sorbarendezve köteget.
<b>Elválasztólapok</b> <ul style="list-style-type: none"> <li>Nincs*</li> <li>Példányok között</li> <li>Feladatok között</li> <li>Oldalak között</li> </ul>	Üres elválasztólapok beillesztése a nyomtatás során.
<b>Elválasztólap forrása</b> [x]. tálca (1*)	Megadja az elválasztólapok papírforrását.
<b>Oldal/lap</b> <ul style="list-style-type: none"> <li>Ki*</li> <li>2 oldal/lap</li> <li>3 oldal/lap</li> <li>4 oldal/lap</li> <li>6 oldal/lap</li> <li>9 oldal/lap</li> <li>12 oldal/lap</li> <li>16 oldal/lap</li> </ul>	Több oldalon képeznek nyomtatása a papír egyik oldalára.
<b>Oldal/lap tájolása</b> <ul style="list-style-type: none"> <li>Vízszintes*</li> </ul>	Több, az oldalon lévő kép elrendezésének beállítása az Oldal/lap funkció használata esetén.



MENÜELEM	LEÍRÁS
<ul style="list-style-type: none"> <li>• Fordított vízszintes</li> <li>• Független</li> <li>• Fordított független</li> </ul>	 Megjegyzés: Az elhelyezés az egy oldalon lévő képek számától és tájolásától függ.
<b>Oldal/lap tájolása</b> <ul style="list-style-type: none"> <li>• Auto*</li> <li>• Fekvő</li> <li>• Álló</li> </ul>	Többoldalas dokumentumok tájolásának a beállítása az Oldal/lap funkció használata esetén.
<b>Oldal/lap szegélye</b> <ul style="list-style-type: none"> <li>• Nincs*</li> <li>• Folytonos</li> </ul>	Oldalszegély nyomtatása az oldalon lévő képek köré az Oldal/lap funkció használata esetén.
<b>Példányszám</b> 1–9999 (1*)	Itt adhatja meg a példányszámot az egyes nyomtatási feladatokhoz.
<b>Nyomtatási terület</b> <ul style="list-style-type: none"> <li>• Normál*</li> <li>• Teljes oldal</li> </ul>	A papírlap nyomtatható területének beállítása.
 Megjegyzés: Az érték melletti csillag (*) jelöli az alapértelmezett gyári beállításokat.	

## BEÁLLÍTÁS

MENÜELEM	LEÍRÁS
<b>Nyomtató nyelve</b> <ul style="list-style-type: none"> <li>• PCL-emuláció</li> <li>• PS-emuláció</li> </ul>	Beállítja a nyomtató nyelvét.   Megjegyzés: A nyomtatónyelv alapértelmezettként való beállítása nem akadályozza meg a szoftvert abban, hogy más nyomtatónyelvet használó nyomtatási feladatokat küldjön.
<b>Erőforrás-takarékos</b> <ul style="list-style-type: none"> <li>• Be</li> <li>• Ki*</li> </ul>	Megállapítja, hogy a nyomtató hogyan kezelje a letöltött erőforrásokat (például betűtípusokat és makrókat) azoknál a munkáknál, amelyek az elérhető memóriánál többet igényelnek. <ul style="list-style-type: none"> <li>• Ha értéke Ki, a nyomtató csak addig őrzi meg a letöltött erőforrásokat, amíg nincs memóriára szükség. Az inaktív nyomtatónyelvvvel kapcsolatos erőforrások törlődnek.</li> <li>• Ha értéke Be, a nyomtató minden nyelvátvitelkor megőrzi az összes letöltött állandó erőforrást. Szükség esetén a nyomtató a</li> </ul>

MENÜELEM	LEÍRÁS
	memória megteltére vonatkozó üzeneteket jelenít meg az állandó erőforrások törlése helyett.
<b>Összes nyomtatási sorrendje</b> <ul style="list-style-type: none"> <li>• Betűrendben*</li> <li>• Legújabb először</li> <li>• Legrégebbi először</li> </ul>	Meghatározza az összes felfüggesztett és titkosított munka nyomtatási sorrendjét.
 Megjegyzés: Az érték melletti csillag (*) jelöli az alapértelmezett gyári beállításokat.	

## MINŐSÉG



MENÜELEM	LEÍRÁS
<b>Nyomtatási felbontás</b> <ul style="list-style-type: none"> <li>• 300 dpi</li> <li>• 600 dpi*</li> <li>• 1200 Image Q</li> <li>• 2400 Image Q</li> </ul>	Állítsa be a kinyomtatott oldalak szövegeinek és ábráinak felbontását.   Megjegyzés: A felbontás értékét pont/hüvelykben vagy képminőségben adhatja meg.
<b>Festék sötétsége</b> <ul style="list-style-type: none"> <li>• Világos</li> <li>• Normál*</li> <li>• Sötét</li> </ul>	A szöveges képek fényességének vagy sötétségének a beállítása.
<b>Féltónus</b> <ul style="list-style-type: none"> <li>• Normál*</li> <li>• Részlet</li> </ul>	Javítja a kinyomtatott kimenet minőségét azáltal, hogy simább vonalakat hoz létre élesebb szélékkel.
 Megjegyzés: Az érték melletti csillag (*) jelöli az alapértelmezett gyári beállításokat.	

## PDF

MENÜELEM	LEÍRÁS
<b>Lapmérethez igazítás</b> <ul style="list-style-type: none"> <li>• Igen</li> <li>• Nem*</li> </ul>	Úgy méretezi az oldal tartalmát, hogy elférjen a kiválasztott méretű papíron.
<b>Jegyzetek</b> <ul style="list-style-type: none"> <li>• Nyomtatás</li> <li>• Nincs nyomtatás*</li> </ul>	Azt határozza meg, hogy az eszköz kinyomtassa-e a PDF-ben szereplő megjegyzéseket.



MENÜELEM	LEÍRÁS
<b>PDF-hiba nyomtatása</b> <ul style="list-style-type: none"> <li>• Ki</li> <li>• Be*</li> </ul>	PDF-hiba nyomtatásának engedélyezése.
 Megjegyzés: Az érték melletti csillag (*) jelöli az alapértelmezett gyári beállításokat.	





## POSTSCRIPT

MENÜELEM	LEÍRÁS
<b>PS-hiba nyomtatása</b> <ul style="list-style-type: none"> <li>• Ki*</li> <li>• Be</li> </ul>	A PostScript®-hibát leíró oldal kinyomtatása.  Megjegyzés: Hiba esetén a nyomtatási feladat feldolgozása szünetel, a nyomtató hibaüzenetet nyomtat és a nyomtatási feladat többi részét kiüríti.
<b>Minimális vonalvastagság</b> 1–30 (2*)	Az 1200 dpi felbontásban nyomtatott feladatok során használt minimális leütési szélesség beállítása.
<b>PS-indítási mód zárolása</b> <ul style="list-style-type: none"> <li>• Ki</li> <li>• Be*</li> </ul>	A SysStart fájl letiltása.
<b>Várakozási időtúllépés</b> <ul style="list-style-type: none"> <li>• Letiltva</li> <li>• Engedélyezve*</li> </ul>	Engedélyezi, hogy a nyomtató további adatokra várjon, mielőtt törölné a nyomtatási feladatot.
<b>Várakozási időtúllépés ideje</b> 15–65535 (40*)	Beállíthatja azt az időt másodpercekben megadva, ameddig a nyomtató további adatokra vár, mielőtt törölné a nyomtatási feladatot.  Megjegyzés: Ez a menüelem csak akkor jelenik meg, ha engedélyezve van a Várakozási időtúllépés.
 Megjegyzés: Az érték melletti csillag (*) jelöli az alapértelmezett gyári beállításokat.	







## PCL

MENÜELEM	LEÍRÁS
<b>Betűtípus</b> [Elérhető betűtípusok listája] (Courier*)	Betűtípus kiválasztása a megadott betűtípusforrásból.
<b>Szimbólumkészlet</b> [Elérhető szimbólumkészletek listája] (10U PC-8*)	Megadja az egyes betűtípusnevekhez tartozó szimbólumkészletet.   Megjegyzés: A jelkészlet egy betűkből és számokból, írásjelekből és különleges szimbólumokból álló készlet. A jelkészletek támogatják az egyes nyelveket, illetve a különleges alkalmazásokat, pl. a matematikai szimbólumokat tudományos szövegekben.
<b>Betűtávolság</b> 0,08–100 (10*)	Megadja a rögzített vagy az egy szélességű betűtípusok betűtávolságát.   Megjegyzés: A betűtávolság a rögzített szélességű betűtípusok számát jelöli hüvelykenként.
<b>Tájolás</b> <ul style="list-style-type: none"> <li>• Álló*</li> <li>• Fekvő</li> <li>• Fordított álló</li> <li>• Fordított fekvő</li> </ul>	Megadja a szöveg és grafika tájolását az oldalon.
<b>Sorok/lap</b> 1–255	Megadja a PCL-adatfolyamon keresztül nyomtatott oldalon megjelenő sorok számát. <ul style="list-style-type: none"> <li>• Ez a menüelem függőleges térközt aktivál, amely a megadott számú nyomtatandó sort az oldal alapértelmezett margói közé nyomtatja.</li> <li>• Az Egyesült Államokban 60 a gyári alapértelmezett érték. A gyári alapértelmezett érték világszerte 64.</li> </ul>
<b>PCL5 minimális vonalvastagság</b> 1–30 (2*)	Az 1200 dpi felbontásban nyomtatott feladatok során használt kezdeti minimális leütési szélesség beállítása.
<b>PCLXL minimális vonalvastagság</b> 1–30 (2*)	
<b>A4-es szélesség</b> <ul style="list-style-type: none"> <li>• 198 mm*</li> <li>• 203 mm</li> </ul>	Az A4-es papírméretben való nyomtatás esetén használandó logikai oldalszélesség beállítása.

MENÜELEM	LEÍRÁS
	 Megjegyzés: A logikai oldal a fizikai lap azon területe, amelyre az adat nyomtatásra kerül.
<b>CR automatikusan LF után</b> <ul style="list-style-type: none"> <li>• Ki*</li> <li>• Be</li> </ul>	<p>Azt állítja be, hogy a nyomtató automatikusan hajtson-e végre egy „kocsi vissza” műveletet a soremelés vezérlőparancs után.</p>  Megjegyzés: A kocsivissza művelet parancsot ad a nyomtatónak arra, hogy a kurzort az aktuális sor első pozíciójába állítsa.
<b>LF automatikusan CR után</b> <ul style="list-style-type: none"> <li>• Ki*</li> <li>• Be</li> </ul>	<p>Azt állítja be, hogy a nyomtató automatikusan szűrjön-e be egy soremelést minden „kocsi vissza” vezérlőparancs után.</p>
<b>Nyomtatási időtúllépés</b> <ul style="list-style-type: none"> <li>• Letiltva</li> <li>• Engedélyezve*</li> </ul>	<p>Engedélyezi a nyomtatónak a nyomtatási feladat befejezését, ha az megadott ideig (másodperc) tétlen volt.</p>
<b>Nyomtatás időtúllépésének ideje</b> 1–255 (90*)	<p>Beállítja az időt (másodpercben), amíg a nyomtató befejezhet egy nyomtatási feladatot, miután tétlen volt.</p>  Megjegyzés: Ez a menüelem csak akkor jelenik meg, ha engedélyezve van a Nyomtatási időtúllépés.
 Megjegyzés: Az érték melletti csillag (*) jelöli az alapértelmezett gyári beállításokat.	

## KÉP

MENÜELEM	LEÍRÁS
<b>Auto. igazítás</b> <ul style="list-style-type: none"> <li>• Be</li> <li>• Ki*</li> </ul>	<p>A képhez legjobban illő papírméret és tájolás kiválasztása az elérhető lehetőségek közül.</p>  Megjegyzés: Ha a Be értéket választotta, az felülírja a képre vonatkozó nagyítási és tájolási beállításokat.
<b>Megfordítás</b> <ul style="list-style-type: none"> <li>• Ki*</li> <li>• Be</li> </ul>	<p>Felcseréli a feketét és a fehéret a fekete-fehér képeken.</p>  Megjegyzés: Ez a menüpont a GIF és a JPEG formátumú képekre nem vonatkozik.
<b>Méretezés</b>	<p>A kép igazítása úgy, hogy elférjen a nyomtatási</p>

MENÜELEM	LEÍRÁS
<ul style="list-style-type: none"> <li>• Bal f. sarok rögz.</li> <li>• Legjobb illesztés*</li> <li>• Közepont rögz.</li> <li>• Mag./szél. ig.</li> <li>• Magasság igazítása</li> <li>• Szélesség igazítása</li> </ul>	<p>területen.</p> <p> Megjegyzés: Ha az Automatikus kitöltés be van kapcsolva, a Méretezés értéke automatikusan Legjobb kitöltésre vált.</p>
<p><b>Tájolás</b></p> <ul style="list-style-type: none"> <li>• Álló*</li> <li>• Fekvő</li> <li>• Fordított álló</li> <li>• Fordított fekvő</li> </ul>	<p>Megadja a szöveg és grafika tájolását az oldalon.</p>
<p> Megjegyzés: Az érték melletti csillag (*) jelöli az alapértelmezett gyári beállításokat.</p>	



## Papír

### TÁLCAKONFIGURÁCIÓ

MENÜELEM	LEÍRÁS
<p><b>Alapértelmezett forrás</b></p> <ul style="list-style-type: none"> <li>• [x]. tálca (1*)</li> <li>• Kézi papíradagolás</li> <li>• Kézi borítékadagolás</li> </ul>	<p>A papírforrás beállítása az összes nyomtatási feladathoz.</p>
<p><b>Papírméret/-típus</b></p> <ul style="list-style-type: none"> <li>• [x]. tálca (1*)</li> <li>• Kézi papíradagolás</li> <li>• Kézi borítékadagolás</li> </ul>	<p>Az egyes papírforrásokba töltött papír méretének vagy típusának beállítása.</p>
<p><b>Csereméret</b></p> <ul style="list-style-type: none"> <li>• Ki</li> <li>• Letter/A4</li> <li>• Mindegyik*</li> </ul>	<p>Ezzel a funkcióval beállíthat egy papírméretet, amelyet a nyomtató akkor fog használni, ha a szükséges papírméret egyik papírforrásban sem található.</p> <ul style="list-style-type: none"> <li>• Ha a Ki beállítást választja, a rendszer felszólítja a felhasználót, hogy töltsse be a megfelelő méretű papírt.</li> <li>• Ha a Letter/A4 beállítást választja, és Letter típusú papírt tölt be, a készülék Letter méretű papírra fog nyomtatni A4-es méretben, ha pedig A4-es méretű papírt tölt be, a Letter méretű munkákat A4-es méretben fogja nyomtatni.</li> <li>• Ha a Mindegyik beállítást választja, a készülék a Letter/A4 méretet helyettesíti.</li> </ul>
<p> Megjegyzés: Az érték melletti csillag (*) jelöli az alapértelmezett gyári beállításokat.</p>	

## HORDOZÓKONFIGURÁCIÓ

### Univerzális beállítás

MENÜELEM	LEÍRÁS
<b>Mértékegységek</b> <ul style="list-style-type: none"> <li>Hüvelyk</li> <li>Milliméter</li> </ul>	<p>Az univerzális papírmérethez használt mértékegység meghatározása.</p> <p> Megjegyzés: A hüvelyk az USA-beli gyári alapértelmezett érték. A gyári alapértelmezett érték világszerte a milliméter.</p>
<b>Lapszélesség</b> <ul style="list-style-type: none"> <li>3,00–14,17 hüvelyk (8,50*)</li> <li>76–360 mm (216*)</li> </ul>	<p>Az univerzális papírméret szélességének beállítása álló tájolás esetén.</p>
<b>Lapmagasság</b> <ul style="list-style-type: none"> <li>3,00–14,17 hüvelyk (14*)</li> <li>76–360 mm (356*)</li> </ul>	<p>Az univerzális papírméret magasságának beállítása álló tájolás esetén.</p>
<b>Adagolási irány</b> <ul style="list-style-type: none"> <li>Rövid oldal*</li> <li>Hosszú oldal</li> </ul>	<p>Azt határozza meg, hogy a nyomtató a hosszú vagy a rövid oldal irányából kezdje el felvenni a lapokat.</p> <p> Megjegyzés: A Hosszú él lehetőség csak akkor látható, ha a leghosszabb él rövidebb, mint a támogatott maximális lapszélesség.</p>
<p> Megjegyzés: Az érték melletti csillag (*) jelöli az alapértelmezett gyári beállításokat.</p>	

### Egyéni beolvasási méretek

MENÜELEM	LEÍRÁS
<p><b>[x] egyéni beolvasási méret</b></p> <ul style="list-style-type: none"> <li>• A szkennelési méret neve</li> <li>• Szélesség                             <ul style="list-style-type: none"> <li>– 1–8,50" (8,50*)</li> <li>– 25–216 mm (216*)</li> </ul> </li> <li>• Magasság                             <ul style="list-style-type: none"> <li>– 1–14" (11*)</li> <li>– 25–356 mm (279*)</li> </ul> </li> <li>• Tájolás                             <ul style="list-style-type: none"> <li>– Álló*</li> <li>– Fekvő</li> </ul> </li> <li>• 2 beolvasás oldalanként                             <ul style="list-style-type: none"> <li>– Ki*</li> <li>– Be</li> </ul> </li> </ul>	<p>A beolvasási méret nevének megadása, valamint a beolvasási beállítások konfigurálása.</p>
<p> Megjegyzés: Az érték melletti csillag (*) jelöli az alapértelmezett gyári beállításokat.</p>	

### Hordozótípusok

MENÜELEM	LEÍRÁS
<ul style="list-style-type: none"> <li>• Normál papír</li> <li>• Kártya</li> <li>• Újrahasznosított</li> <li>• Címkék</li> <li>• Bankpostapapír</li> <li>• Boríték</li> <li>• Fejléces</li> <li>• Előnyomtatott</li> <li>• Színes papír</li> <li>• Könnyű</li> <li>• Nehéz</li> </ul>	<p>Adja meg a betöltött papír anyagát, súlyát és tájolását.</p>

## Másolás

## MÁSOLÁSI ALAPBEÁLLÍTÁSOK

MENÜELEM	LEÍRÁS
<b>Tartalom típusa</b> <ul style="list-style-type: none"> <li>• Szöveg</li> <li>• Szöveg/fénykép*</li> <li>• Fénykép</li> <li>• Grafikák</li> </ul>	A kimeneteli fájl minőségének javítása az eredeti dokumentum tartalma alapján.
<b>Oldalak</b> <ul style="list-style-type: none"> <li>• Egyoldalal egyoldalassá*</li> <li>• Egyoldalal kétoldalassá</li> </ul>	A beolvasás módjának beállítása az eredeti dokumentum alapján.
<b>Oldal/lap</b> <ul style="list-style-type: none"> <li>• Ki*</li> <li>• 2 álló oldal</li> <li>• 4 álló oldal</li> <li>• 2 fekvő oldal</li> <li>• 4 fekvő oldal</li> </ul>	Azt adja meg, hogy az eszköz hány oldalképet nyomtasson a papír egyik oldalára.
<b>Oldalkeretek nyomtatása</b> <ul style="list-style-type: none"> <li>• Ki*</li> <li>• Be</li> </ul>	Oldalszegély elhelyezése az egyes képek köré, ha egy oldalra több oldalt nyomtat.
<b>Leválogatás</b> <ul style="list-style-type: none"> <li>• Ki [1,1,1,2,2,2]*</li> <li>• Be [1,2,1,2,1,2]*</li> </ul>	Több példány nyomtatása egymás után.
<b>„Másolás innen” mérete</b> [Papírméreteket listája]	Az eredeti dokumentum papírméretének beállítása.  Megjegyzés: A Letter az egyesült államokbeli gyári alapértelmezett érték. A gyári alapértelmezett érték világszerte az A4.
<b>„Másolás ide” forrása</b> <ul style="list-style-type: none"> <li>• [x]. tálca (1*)</li> <li>• Kézi adagoló</li> <li>• Automatikus méretigazítás</li> </ul>	A másolási feladatokhoz tartozó papírforrás megadása.
<b>Sötétség</b> 1–9 (5*)	A beolvasott kép sötétségének beállítása.
<b>Példányszám</b> 1–9999 (1*)	Azt határozza meg, hogy hány másolt példány készüljön.

## Haladó képfeldolgozás

MENÜELEM	LEÍRÁS
<b>Kontraszt</b> <ul style="list-style-type: none"><li>• A tartalomhoz legjobb*</li><li>• -0</li><li>• -1</li><li>• -2</li><li>• -3</li><li>• -4</li><li>• -5</li></ul>	A kimenet kontrasztjának megadása.
<b>Háttér-eltávolítás</b> <ul style="list-style-type: none"><li>• Szint</li><li>• -4-4 (0*)</li></ul>	Megadja, hogy a háttér mennyire látszódjék a beolvasott képen.
<b>Beolvasás széltől szélig</b> <ul style="list-style-type: none"><li>• Ki*</li><li>• Be</li></ul>	Lehetővé teszi az eredeti dokumentum széltől szélig tartó beolvasását.
 Megjegyzés: Az érték melletti csillag (*) jelöli az alapértelmezett gyári beállításokat.	



## Faxolás

## FAX ALAPBEÁLLÍTÁSOK



## Faxolási mód

MENÜELEM	LEÍRÁS
<b>Faxolási mód</b> <ul style="list-style-type: none"> <li>Fax*</li> <li>Letiltva</li> </ul>	A faxolási üzemmód kiválasztása.
 Megjegyzés: Az érték melletti csillag (*) jelöli az alapértelmezett gyári beállításokat.	



## Faxbeállítás

## Általános faxbeállítások

MENÜELEM	LEÍRÁS
<b>Faxnév</b>	A faxkészülék azonosítására szolgál.
<b>Faxszám</b>	A fax számát határozza meg.
<b>Faxazonosító</b> <ul style="list-style-type: none"> <li>Faxnév</li> <li>Faxszám*</li> </ul>	A fax címzettjeinek értesítése az Ön faxkészülékének nevével és számáról.
<b>Memóriahasználat</b> <ul style="list-style-type: none"> <li>Összes fogadott</li> <li>Legtöbbet fogadott</li> <li>Egyenlő*</li> <li>Majdnem elküldött</li> <li>Összes elküldött</li> </ul>	A belső nyomtatómemória mennyiségének beállítása a faxküldéshez.  Megjegyzés: Ez a menüelem megakadályozza a memóriapufferelést, valamint a sikertelen faxküldést.
<b>Faxok törlése</b> <ul style="list-style-type: none"> <li>Engedélyezett*</li> <li>Nem engedélyezett</li> </ul>	A kimenő faxok küldés előtti, illetve a beérkező faxok nyomtatás előtti törlésére szolgál.
<b>Faxszám maszkolása</b> <ul style="list-style-type: none"> <li>Ki*</li> <li>Balról</li> <li>Jobbról</li> </ul>	A kimenő faxszám maszkolásának formátuma.
<b>Maszkolandó számjegyek</b> 0–58 (0*)	Megadja egy kimenő faxszám maszkolandó számjegyeinek a darabszámát.

MENÜELEM	LEÍRÁS
<b>Vonal csatlakoztatva érzékelés engedélyezése</b> <ul style="list-style-type: none"> <li>• Be*</li> <li>• Ki</li> </ul>	<p>A telefonvonal és a nyomtató közötti kapcsolat ellenőrzése.</p> <p> Megjegyzés: Az ellenőrzés a nyomtató bekapcsolása, és az egyes hívások előtt történik.</p>
<b>Faxkompatibilitás optimalizálása</b>	<p>A nyomtató faxolási funkciójának optimalizálása a más faxokkal való együttműködés érdekében.</p>
<p> Megjegyzés: Az érték melletti csillag (*) jelöli az alapértelmezett gyári beállításokat.</p>	

#### Faxküldési beállítások

MENÜELEM	LEÍRÁS
<b>Felbontás</b> <ul style="list-style-type: none"> <li>• Normál*</li> <li>• Finom</li> <li>• Szuperfinom</li> <li>• Ultrafinom</li> </ul>	<p>A beolvasott kép felbontásának beállítása.</p> <p> Megjegyzés: A magasabb felbontás megnöveli a faxátvitel idejét és nagyobb memória szükséges hozzá.</p>
<b>Eredeti mérete</b> [Papírméreték listája] (Vegyes méretek*)	<p>Az eredeti dokumentum méretének megadása.</p>
<b>Tájolás</b> <ul style="list-style-type: none"> <li>• Álló*</li> <li>• Fekvő</li> </ul>	<p>Az eredeti dokumentum tájolásának megadása.</p> <p> Megjegyzés: Ez a menüelem csak bizonyos nyomtatómodelleken jelenik meg.</p>
<b>Tartalom típusa</b> <ul style="list-style-type: none"> <li>• Szöveg*</li> <li>• Szöveg/fénykép</li> <li>• Fénykép</li> <li>• Grafikák</li> </ul>	<p>A kimeneteli fájl minőségének javítása az eredeti dokumentum tartalma alapján.</p>
<b>Sötétség</b> 1–9 (5*)	<p>A beolvasott kép sötétségének beállítása.</p>
<b>PABX mögött</b> <ul style="list-style-type: none"> <li>• Be</li> <li>• Ki*</li> </ul>	<p>Állítson be egy faxszámot a nyomtatón, hogy ne kelljen a tárcsahangra várnia a faxszám tárcsázásához.</p> <p> Megjegyzés: A Private Automated Branch Exchange (PABX) egy olyan telefonhálózat, amely egy egyedi hozzáférési kóddal több vonalat biztosít a kívülről jövő hívások számára.</p>

MENÜELEM	LEÍRÁS
<b>Hívás módja</b> <ul style="list-style-type: none"> <li>• Hangfrekvencia*</li> <li>• Impulzus</li> </ul>	A ki- és bejövő faxok tárcsázási módjának megadása.
 Megjegyzés: Az érték melletti csillag (*) jelöli az alapértelmezett gyári beállításokat.	

### Haladó képfeldolgozás

MENÜELEM	LEÍRÁS
<b>Kontraszt</b> <ul style="list-style-type: none"> <li>• A tartalomhoz legjobb*</li> <li>• 0</li> <li>• 1</li> <li>• 2</li> <li>• 3</li> <li>• 4</li> <li>• 5</li> </ul>	A kimenet kontrasztjának beállítása.
<b>Háttér-eltávolítás</b> <ul style="list-style-type: none"> <li>• Szint</li> <li>• -4-4 (0*)</li> </ul>	Megadja, hogy a háttér mennyire látszódjék a beolvasott képen.
<b>Beolvasás széltől szélig</b> <ul style="list-style-type: none"> <li>• Be</li> <li>• Ki*</li> </ul>	Lehetővé teszi az eredeti dokumentum széltől szélig tartó beolvasását.
 Megjegyzés: Az érték melletti csillag (*) jelöli az alapértelmezett gyári beállításokat.	

### Rendszergazdai beállítások

MENÜELEM	LEÍRÁS
<b>Automatikus újrahívás</b> 0-9 (5*)	Az újrahívások számának beállítása a fogadó faxkészülékek aktivitási szintje alapján.
<b>Újrahívás gyakorisága</b> 1-200 minutes (3*)	Az újrahívások között eltelt idő növelésével a sikeres faxküldés esélye is nő.
<b>ECM engedélyezése</b> <ul style="list-style-type: none"> <li>• Be*</li> <li>• Ki</li> </ul>	Engedélyezze a hibajavító üzemmódot (ECM) faxműveletek esetén.  Megjegyzés: Az ECM felismeri és kijavítja a vonalrecsegés és gyenge jelerősség okozta hibákat a faxátviteli folyamat során.



MENÜELEM	LEÍRÁS
<b>Faxszkennelés engedélyezése</b> <ul style="list-style-type: none"> <li>• Be*</li> <li>• Ki</li> </ul>	A nyomtatón beolvasott dokumentumok faxolása.
<b>Faxoláshoz használt illesztőprogram</b> <ul style="list-style-type: none"> <li>• Be*</li> <li>• Ki</li> </ul>	Engedélyezze, hogy a nyomtató illesztőprogramja faxolási feladatokat küldjön.
<b>Mentés engedélyezése parancsiként</b> <ul style="list-style-type: none"> <li>• Be*</li> <li>• Ki</li> </ul>	Faxszámok gyorsíró számokként történő mentése a nyomtatóban.
<b>Max. sebesség</b> <ul style="list-style-type: none"> <li>• 33600*</li> <li>• 14400</li> <li>• 9600</li> <li>• 4800</li> <li>• 2400</li> </ul>	A faxküldés maximális sebességének beállítása.
<b>Színes faxszkennelés engedélyezése</b> <ul style="list-style-type: none"> <li>• Kikapcs. alapértelmezésben*</li> <li>• Alapértelmezés szerint bekapcsolva</li> <li>• Soha ne használja</li> <li>• Mindig használja</li> </ul>	Színes faxbeolvasás engedélyezése.
<b>Színes faxok auto. átalakítása fekete-fehérré</b> <ul style="list-style-type: none"> <li>• Be*</li> <li>• Ki</li> </ul>	Az összes kimenő faxot fekete-fehérré alakítja.
<b>Erősítse meg a faxszámot</b> <ul style="list-style-type: none"> <li>• Be*</li> <li>• Ki</li> </ul>	Azt határozza meg, hogy a rendszer megkérje-e a felhasználót a faxszám megerősítésére.
<b>Tárcsázási előtag</b>	Tárcsázási előtag beállítása.
 Megjegyzés: Az érték melletti csillag (*) jelöli az alapértelmezett gyári beállításokat.	

## Faxfogadási beállítások

MENÜELEM	LEÍRÁS
<b>Csengések a válaszig</b> 1–25 (3*)	Azt határozza meg, hogy hányat csörögjön a készülék, ha fax érkezik be.
<b>Aut. kicsinyítés</b> <ul style="list-style-type: none"> <li>• Be*</li> <li>• Ki</li> </ul>	Beérkező faxok méretének igazítása az oldalhoz.
<b>Papírforrás</b> <ul style="list-style-type: none"> <li>• [X]. tálca</li> <li>• Auto*</li> </ul>	A beérkező faxok nyomtatásához használt papírforrás beállítása.
<b>Elválasztólapok</b> <ul style="list-style-type: none"> <li>• Nincs*</li> <li>• Feladat előtt</li> <li>• Feladat után</li> </ul>	Azt határozza meg, hogy a rendszer illeszzen-e be üres elválasztólapokat a nyomtatás során.
<b>Elválasztólap forrása</b> [x]. tálca (1*)	Megadja az elválasztólapok papírforrását.
<b>Fax lábléce</b> <ul style="list-style-type: none"> <li>• Be</li> <li>• Ki*</li> </ul>	Az átviteli adatokat a beérkező fax oldalainak aljára nyomtatja.
<b>Faxlábléc időbélyegző</b> <ul style="list-style-type: none"> <li>• Fogadás*</li> <li>• Nyomtatás</li> </ul>	Az időbélyegzőket a beérkező fax oldalainak aljára nyomtatja.
 Megjegyzés: Az érték melletti csillag (*) jelöli az alapértelmezett gyári beállításokat.	

## Rendszergazdai beállítások

MENÜELEM	LEÍRÁS
<b>Faxfogadás engedélyezése</b> <ul style="list-style-type: none"> <li>• Be*</li> <li>• Ki</li> </ul>	A nyomtató beállítása a faxok fogadására.
<b>Színes faxok fogadásának engedélyezése</b> <ul style="list-style-type: none"> <li>• Be*</li> <li>• Ki</li> </ul>	A nyomtató beállítása a színes faxok fogadására.
<b>Hívófél-azonosító engedélyezése</b> <ul style="list-style-type: none"> <li>• Be*</li> </ul>	A beérkező fax feladójához tartozó telefonszám megjelenítése.

MENÜELEM	LEÍRÁS
<ul style="list-style-type: none"> <li>• Ki</li> </ul>	
<b>Névtelen fax tiltása</b> <ul style="list-style-type: none"> <li>• Be*</li> <li>• Ki</li> </ul>	Az állomásazonosítót vagy faxazonosítót nem tartalmazó eszközökről érkező faxok letiltása.
<b>Válasz bekapcsolva</b> <ul style="list-style-type: none"> <li>• Minden csengés*</li> <li>• Csak az egycsengéses</li> <li>• Csak a kétcsengéses</li> <li>• Csak a háromcsengéses</li> <li>• Csak az egy- vagy kétcsengéses</li> <li>• Csak az egy- vagy háromcsengéses</li> <li>• Csak a két- vagy háromcsengéses</li> </ul>	Egyedi csengőhang beállítása a beérkező faxokhoz.
<b>Automatikus válasz</b> <ul style="list-style-type: none"> <li>• Be*</li> <li>• Ki</li> </ul>	A nyomtató beállítása a faxok automatikus fogadására.
<b>Faxtovábbítás</b> <ul style="list-style-type: none"> <li>• Nyomtatás*</li> <li>• Nyomtatás és továbbítás</li> <li>• Továbbítás</li> </ul>	Beállítja, hogy továbbítsa-e a beérkező faxokat.
<b>Továbbítás ide</b> <ul style="list-style-type: none"> <li>• 1. célhely</li> <li>• 2. célhely</li> </ul>	<p>A beérkező faxok továbbítási célhelyének beállítása.</p> <p> Megjegyzés: Ez a menüelem csak akkor jelenik meg, ha a Fax továbbítása lehetőség Nyomtatás és továbbítás vagy Továbbítás értékre van állítva.</p>
<b>Max. sebesség</b> <ul style="list-style-type: none"> <li>• 33600*</li> <li>• 14400</li> <li>• 9600</li> <li>• 4800</li> <li>• 2400</li> </ul>	A faxátvitel maximális sebességének beállítása.
<p> Megjegyzés: Az érték melletti csillag (*) jelöli az alapértelmezett gyári beállításokat.</p>	

## Faxnaplózási beállítások

MENÜELEM	LEÍRÁS
<b>Átviteli napló gyakorisága</b> <ul style="list-style-type: none"> <li>• Mindig*</li> <li>• Soha</li> <li>• Csak hiba esetén</li> </ul>	Megadja, hogy a nyomtató milyen gyakran készítsen átviteli naplót.
<b>Átviteli napló tevékenység</b> <ul style="list-style-type: none"> <li>• Nyomtatás</li> <li>• Ki</li> <li>• Be*</li> <li>• E-mail</li> <li>• Ki*</li> <li>• Be</li> </ul>	Napló nyomtatása vagy küldése e-mailben a sikeresen elküldött faxok és az átviteli hibák esetén.
<b>Fogadási hiba naplója</b> <ul style="list-style-type: none"> <li>• Soha nincs nyomtatás*</li> <li>• Nyomtatás hiba esetén</li> </ul>	Napló nyomtatása faxfogadási hiba esetén.
<b>Naplók automatikus nyomtatása</b> <ul style="list-style-type: none"> <li>• Be*</li> <li>• Ki</li> </ul>	Napló nyomtatása minden faxolási tevékenység esetén.
<b>Naplópapír forrása</b> [x]. tálca (1*)	Megadja a naplók nyomtatásához használt papír forrását.
<b>Naplók megjelenítése</b> <ul style="list-style-type: none"> <li>• Távoli fax neve*</li> <li>• Tárcsázott szám</li> </ul>	A feladó azonosítása a távoli fax neve vagy a faxszám alapján.
<b>Feladatnapló engedélyezése</b> <ul style="list-style-type: none"> <li>• Be*</li> <li>• Ki</li> </ul>	Az összes faxfeladat összegzésének megtekintése.
<b>Hívásnapló engedélyezése</b> <ul style="list-style-type: none"> <li>• Be*</li> <li>• Ki</li> </ul>	A fax tárcsázási előzményeinek megtekintése.
 Megjegyzés: Az érték melletti csillag (*) jelöli az alapértelmezett gyári beállításokat.	

### Hangszóró-beállítások

MENÜELEM	LEÍRÁS
<b>Hangszórómód</b> <ul style="list-style-type: none"><li>• Mindig ki*</li><li>• Mindig be</li><li>• Kapcsolódásig be*</li></ul>	A faxhangszóró üzemmódjának beállítása.
<b>Kihangosító hangereje</b> <ul style="list-style-type: none"><li>• Alacsony*</li><li>• Magas</li></ul>	A faxhangszóró hangerejének módosítása.
<b>Csengetési hangerő</b> <ul style="list-style-type: none"><li>• Ki*</li><li>• Be</li></ul>	A csengetési hangerő engedélyezése.
 Megjegyzés: Az érték melletti csillag (*) jelöli az alapértelmezett gyári beállításokat.	



## E-mail



## E-MAIL BEÁLLÍTÁSA

MENÜELEM	LEÍRÁS
<b>Elsődleges SMTP-átjáró</b>	Adja meg az e-mail küldéshez használt elsődleges SMTP-kiszolgáló IP-címét vagy állomásnevét.
<b>Elsődleges SMTP-átjáró portja</b> 1–65535 (25*)	Adja meg az elsődleges SMTP-kiszolgáló portszámát.
<b>Másodlagos SMTP-átjáró</b>	Adja meg a másodlagos vagy tartalék SMTP-kiszolgáló kiszolgálói IP-címét vagy állomásnevét.
<b>Másodlagos SMTP-átjáró port</b> 1–65535 (25*)	Adja meg a másodlagos vagy tartalék SMTP-kiszolgáló kiszolgálói portszámát.
<b>SMTP időtűllépés</b> 5–30 másodperc (30*)	Azt az időtartamot adja meg, amelynek elteltével a nyomtató megszakítja a kapcsolatot, ha az SMTP-kiszolgáló nem válaszol.
<b>Válaszcím</b>	Válaszcím megadása az e-mailben.
<b>Az SMTP használata válaszcímként alapértelmezés szerint</b> <ul style="list-style-type: none"> <li>• Ki*</li> <li>• Be</li> </ul>	Mindig az alapértelmezett válaszadási címet használja az SMTP-kiszolgálóban.
<b>SSL/TLS használata</b> <ul style="list-style-type: none"> <li>• Letiltva*</li> <li>• Egyeztetés</li> <li>• Szükséges</li> </ul>	Azt határozza meg, hogy a rendszer titkosított kapcsolat segítségével küldje-e el az e-maileket.
<b>Megbízható tanúsítvány kérése</b> <ul style="list-style-type: none"> <li>• Ki</li> <li>• Be*</li> </ul>	Azt határozza meg, hogy a rendszer kérjen-e megbízható tanúsítványt az SMTP-kiszolgálóhoz való hozzáféréshez.
<b>SMTP-kiszolgáló hitelesítése</b> <ul style="list-style-type: none"> <li>• Nem szükséges hitelesítés*</li> <li>• Bejelentkezés/normál</li> <li>• NTLM</li> <li>• CRAM-MD5</li> <li>• Digest-MD5</li> </ul>	Az SMTP-kiszolgáló hitelesítési típusának beállítása.
<b>Eszköz által kezdeményezett e-mail</b> <ul style="list-style-type: none"> <li>• Nincs*</li> <li>• Az eszköz SMTP belépési adatainak a használata</li> </ul>	Azt határozza meg, hogy kérjen-e a rendszer hitelesítő adatokat az eszköz által kezdeményezett e-mailek esetében.

MENÜELEM	LEÍRÁS
<b>Eszköz felhasználói azonosítója</b>	Az SMTP-kiszolgálóhoz való csatlakozáshoz használandó felhasználói azonosítót és jelszót határozza meg.
<b>Eszköz jelszava</b>	
<b>NTLM-tartomány</b>	Az NTLM biztonsági protokoll tartománynevének meghatározására szolgál.
 Megjegyzés: Az érték melletti csillag (*) jelöli az alapértelmezett gyári beállításokat.	

### E-MAIL-ALAPBEÁLLÍTÁSOK

MENÜELEM	LEÍRÁS
<b>Tárgy</b>	Az e-mail tárgyának megadása, és az üzenet megkomponálása.
<b>Üzenet</b>	
<b>Fájlnév</b>	A beolvasott kép fájlnevének beállítása.
<b>Formátum</b> <ul style="list-style-type: none"> <li>• PDF (.pdf)*</li> <li>• TIFF (.tif)</li> <li>• JPEG (.jpg)</li> </ul>	A beolvasott kép fájlformátumának kiválasztása.
<b>PDF beállítások</b> <ul style="list-style-type: none"> <li>• PDF-verzió               <ul style="list-style-type: none"> <li>– 1.3</li> <li>– 1.4</li> <li>– 1.5*</li> <li>– 1.6</li> <li>– 1.7</li> </ul> </li> <li>• Archív változat               <ul style="list-style-type: none"> <li>– A-1a*</li> <li>– A-1b</li> </ul> </li> <li>• Biztonságos               <ul style="list-style-type: none"> <li>– Ki*</li> <li>– Be</li> </ul> </li> <li>• Archiválás (PDF/A)               <ul style="list-style-type: none"> <li>– Ki*</li> <li>– Be</li> </ul> </li> </ul>	A beolvasott kép PDF-formátumának beállítása.   Megjegyzés: Az Archív változat és az Archiválás (PDF/A) csak akkor jelenik meg, ha a PDF-verzió 1.4-re van beállítva.



MENÜELEM	LEÍRÁS
<b>Tartalom típusa</b> <ul style="list-style-type: none"> <li>• Szöveg</li> <li>• Szöveg/fénykép*</li> <li>• Fénykép</li> <li>• Grafikák</li> </ul>	A kimeneteli fájl minőségének javítása az eredeti dokumentum tartalma alapján.
<b>Színes</b> <ul style="list-style-type: none"> <li>• Fekete-fehér</li> <li>• Szürke</li> <li>• Színes*</li> <li>• Automatikus</li> </ul>	A képbeolvasás során használandó szín kiválasztása.
<b>Felbontás</b> <ul style="list-style-type: none"> <li>• 75 dpi</li> <li>• 150 dpi*</li> <li>• 200 dpi</li> <li>• 300 dpi</li> <li>• 400 dpi</li> <li>• 600 dpi</li> </ul>	A beolvasott kép felbontásának beállítása.
<b>Sötétség</b> 1–9 (5*)	A beolvasott kép sötétségének beállítása.
<b>Tájolás</b> <ul style="list-style-type: none"> <li>• Álló*</li> <li>• Fekvő</li> </ul>	Az eredeti dokumentum tájolásának megadása.  Megjegyzés: Ez a menüelem csak bizonyos nyomtatómodelleken jelenik meg.
<b>Eredeti mérete</b> [Papírméreték listája]	Az eredeti dokumentum papírméretének beállítása.  Megjegyzés: A gyári alapbeállítás a Vegyes méret.

### Haladó képfeldolgozás

MENÜELEM	LEÍRÁS
<b>Kontraszt</b> <ul style="list-style-type: none"> <li>• A tartalomhoz legjobb*                             <ul style="list-style-type: none"> <li>– 0</li> <li>– 1</li> <li>– 2</li> <li>– 3</li> <li>– 4</li> <li>– 5</li> </ul> </li> </ul>	A kimenet kontrasztjának megadása.
<b>Háttér-eltávolítás</b> <ul style="list-style-type: none"> <li>• Szint</li> <li>• –4–4 (0*)</li> </ul>	Megadja, hogy a háttér mennyire látszódjék a beolvasott képen.
<b>Beolvasás széltől szélig</b> <ul style="list-style-type: none"> <li>• Be</li> <li>• Ki*</li> </ul>	Lehetővé teszi az eredeti dokumentum széltől szélig tartó beolvasását.

### Rendszergazdai beállítások



MENÜELEM	LEÍRÁS
<b>E-mailek maximális mérete</b> 0–65535 (0*)	Az egyes e-mailek esetében megengedett maximális fájl méret beállítása.
<b>Méret-hibaüzenet</b>	Megadhatja azt a hibaüzenetet, amelyet a nyomtató olyankor küld, amikor az e-mail meghaladja a megengedett fájl méretet.  Legfeljebb 1024 karaktert írhat be.
<b>Más. küld. nekem</b> <ul style="list-style-type: none"> <li>• Soha ne jelenjen meg!*</li> <li>• Alapértelmezés szerint bekapcsolva</li> <li>• Kikapcs. alapértelmezésben</li> <li>• Mindig be</li> </ul>	Elküldi az e-mail másolatát Önnek is.
<b>Szöveg mód alapértelmezett értéke</b> 5–95 (75*)	A beolvasott képeken szereplő szöveg minőségének beállítása.
<b>Szöveg/fénykép mód alapértelmezett értéke</b> 5–95 (75*)	A beolvasott képeken szereplő szöveg vagy fénykép minőségének beállítása.

MENÜELEM	LEÍRÁS
<b>Fénykép mód alapértelmezett értéke</b> 5–95 (50*)	A beolvasott képeken szereplő fénykép minőségének beállítása.
<b>Átviteli napló</b> <ul style="list-style-type: none"> <li>• Napló nyomtatása*</li> <li>• Ne nyomtasson naplót</li> <li>• Csak a hibák ny.</li> </ul>	Napló nyomtatása minden sikeresen elküldött e-mail után.
<b>Naplópapír forrása</b> [x]. tálca (1*)	Megadja a naplók nyomtatásához használt papír forrását.
<b>Mentés engedélyezése parancsiként</b> <ul style="list-style-type: none"> <li>• Be*</li> <li>• Ki</li> </ul>	E-mail-címek parancsiként történő mentése.  Megjegyzés: Ha a „Kikapcsolva” érték van beállítva, a Mentés parancsiként gomb nem jelenik meg az e-mail Célhely képernyőjén.
<b>E-mail-adatok visszaállítása a küldés után</b> <ul style="list-style-type: none"> <li>• Be*</li> <li>• Ki</li> </ul>	Az alapértelmezett e-mail-információk visszaállítása e-mail küldése után.
 Megjegyzés: Az érték melletti csillag (*) jelöli az alapértelmezett gyári beállításokat.	

## FTP

### FTP ALAPBEÁLLÍTÁSOK

MENÜELEM	LEÍRÁS
<b>Formátum</b> <ul style="list-style-type: none"> <li>• PDF (.pdf)*</li> <li>• TIFF (.tif)</li> <li>• JPEG (.jpg)</li> </ul>	A beolvasott kép fájlformátumának kiválasztása.
<b>PDF beállítások</b> <ul style="list-style-type: none"> <li>• PDF-verzió                             <ul style="list-style-type: none"> <li>– 1.3</li> <li>– 1.4</li> <li>– 1.5*</li> <li>– 1.6</li> <li>– 1.7</li> </ul> </li> <li>• Archív változat                             <ul style="list-style-type: none"> <li>– A-1a*</li> <li>– A-1b</li> </ul> </li> <li>• Biztonságos                             <ul style="list-style-type: none"> <li>– Ki*</li> <li>– Be</li> </ul> </li> <li>• Archiválás (PDF/A)                             <ul style="list-style-type: none"> <li>– Ki*</li> <li>– Be</li> </ul> </li> </ul>	A beolvasott kép PDF-formátumának beállítása.  Megjegyzés: Az Archív változat és az Archiválás (PDF/A) csak akkor jelenik meg, ha a PDF-verzió 1.4-re van beállítva.
<b>Tartalom típusa</b> <ul style="list-style-type: none"> <li>• Szöveg</li> <li>• Szöveg/fénykép*</li> <li>• Fénykép</li> <li>• Grafikák</li> </ul>	A kimeneteli fájl minőségének javítása az eredeti dokumentum tartalma alapján.
<b>Színes</b> <ul style="list-style-type: none"> <li>• Fekete-fehér</li> <li>• Szürke</li> <li>• Színes*</li> <li>• Automatikus</li> </ul>	A képbeolvasás során használandó szín kiválasztása.

MENÜELEM	LEÍRÁS
<b>Felbontás</b> <ul style="list-style-type: none"> <li>• 75 dpi</li> <li>• 150 dpi*</li> <li>• 200 dpi</li> <li>• 300 dpi</li> <li>• 400 dpi</li> <li>• 600 dpi</li> </ul>	A beolvasott kép felbontásának beállítása.
<b>Sötétség</b> 1–9 (5*)	A beolvasott kép sötétségének beállítása.
<b>Tájolás</b> <ul style="list-style-type: none"> <li>• Álló*</li> <li>• Fekvő</li> </ul>	Az eredeti dokumentum tájolásának megadása.  Megjegyzés: Ez a menüelem csak bizonyos nyomtatómodelleken jelenik meg.
<b>Eredeti mérete</b> [Papírméreték listája] (Vegyes méretek*)	Az eredeti dokumentum papírméretének beállítása.
<b>Fájlnév</b>	A beolvasott kép fájlnevének beállítása.
 Megjegyzés: Az érték melletti csillag (*) jelöli az alapértelmezett gyári beállításokat.	

### Haladó képfeldolgozás

MENÜELEM	LEÍRÁS
<b>Színegyensúly</b> <ul style="list-style-type: none"> <li>• Cián - vörös – –4–4 (0*)</li> <li>• Bíbor - zöld – –4–4 (0*)</li> <li>• Sárga - kék – –4–4 (0*)</li> </ul>	Színintenzitás beállítása beolvasás közben.
<b>Au. színérzékelés</b> <ul style="list-style-type: none"> <li>• Színérzékenység – 1–9 (5*)</li> <li>• Ter. érzékenység – 1–9 (5*)</li> </ul>	A nyomtató által az eredeti dokumentumból felismerhető színek mennyiségének megadása.

MENÜELEM	LEÍRÁS
<ul style="list-style-type: none"> <li>• FTP bitmélysége                             <ul style="list-style-type: none"> <li>– 1 bites*</li> <li>– 8 bites</li> </ul> </li> <li>• Szkennelés minimális felbontása                             <ul style="list-style-type: none"> <li>– 75 dpi</li> <li>– 150 dpi</li> <li>– 200 dpi</li> <li>– 300 dpi*</li> </ul> </li> </ul>	
<p><b>Kontraszt</b></p> <ul style="list-style-type: none"> <li>• A tartalomhoz legjobb*                             <ul style="list-style-type: none"> <li>– 0</li> <li>– 1</li> <li>– 2</li> <li>– 3</li> <li>– 4</li> <li>– 5</li> </ul> </li> </ul>	A kimenet kontrasztjának megadása.
<p><b>Háttér-eltávolítás</b></p> <ul style="list-style-type: none"> <li>• Szint</li> <li>• –4–4 (0*)</li> </ul>	Megadja, hogy a háttér mennyire látszódjék a beolvasott képen.
<p><b>Beolvasás széltől szélig</b></p> <ul style="list-style-type: none"> <li>• Be</li> <li>• Ki*</li> </ul>	Lehetővé teszi az eredeti dokumentum széltől szélig tartó beolvasását.
<p> Megjegyzés: Az érték melletti csillag (*) jelöli az alapértelmezett gyári beállításokat.</p>	

#### Rendszergazdai beállítások

MENÜELEM	LEÍRÁS
<p><b>Szöveg mód alapértelmezett értéke</b></p> <p>5–95 (75*)</p>	A beolvasott képeken szereplő szöveg minőségének beállítása.
<p><b>Szöveg/fénykép mód alapértelmezett értéke</b></p> <p>5–95 (75*)</p>	A beolvasott képeken szereplő szöveg vagy fénykép minőségének beállítása.





MENÜELEM	LEÍRÁS
<b>Fénykép mód alapértelmezett értéke</b> 5–95 (50*)	A beolvasott képeken szereplő fénykép minőségének beállítása.
<b>Átviteli napló</b> <ul style="list-style-type: none"> <li>• Napló nyomtatása*</li> <li>• Ne nyomtasson naplót</li> <li>• Csak a hibák ny.</li> </ul>	Napló nyomtatása minden sikeres FTP-átvitelt alkalmazó beolvasás után.
<b>Naplópapír forrása</b> [x]. tálca (1*)	Az FTP-naplók nyomtatásához használt papír forrásának megadása.
 Megjegyzés: Az érték melletti csillag (*) jelöli az alapértelmezett gyári beállításokat.	

## USB-meghajtó

### FLASH MEGHAJTÓ VIZSGÁLATA

MENÜELEM	LEÍRÁS
<b>Formátum</b> <ul style="list-style-type: none"> <li>• PDF (.pdf)*</li> <li>• TIFF (.tif)</li> <li>• JPEG (.jpg)</li> </ul>	A beolvasott kép fájlformátumának kiválasztása.
<b>PDF beállítások</b> <ul style="list-style-type: none"> <li>• PDF-verzió <ul style="list-style-type: none"> <li>– 1.3</li> <li>– 1.4</li> <li>– 1.5*</li> <li>– 1.6</li> <li>– 1.7</li> </ul> </li> <li>• Archív változat <ul style="list-style-type: none"> <li>– A-1a*</li> <li>– A-1b</li> </ul> </li> <li>• Biztonságos <ul style="list-style-type: none"> <li>– Ki*</li> <li>– Be</li> </ul> </li> <li>• Archiválás (PDF/A) <ul style="list-style-type: none"> <li>– Ki*</li> <li>– Be</li> </ul> </li> </ul>	A beolvasott kép PDF-formátumának beállítása.  Megjegyzés: Az Archív változat és az Archiválás (PDF/A) csak akkor jelenik meg, ha a PDF-verzió 1.4-re van beállítva.
<b>Tartalom típusa</b> <ul style="list-style-type: none"> <li>• Szöveg</li> <li>• Szöveg/fénykép*</li> <li>• Fénykép</li> <li>• Grafikák</li> </ul>	A kimeneteli fájl minőségének javítása az eredeti dokumentum tartalma alapján.
<b>Színes</b> <ul style="list-style-type: none"> <li>• Fekete-fehér</li> <li>• Szürke</li> <li>• Színes*</li> <li>• Automatikus</li> </ul>	A képbeolvasás során használandó szín kiválasztása.

MENÜELEM	LEÍRÁS
<b>Felbontás</b> <ul style="list-style-type: none"> <li>• 75 dpi</li> <li>• 150 dpi*</li> <li>• 200 dpi</li> <li>• 300 dpi</li> <li>• 400 dpi</li> <li>• 600 dpi</li> </ul>	A beolvasott kép felbontásának beállítása.
<b>Sötétség</b> 1–9 (5*)	A beolvasott kép sötétségének beállítása.
<b>Tájolás</b> <ul style="list-style-type: none"> <li>• Álló*</li> <li>• Fekvő</li> </ul>	Az eredeti dokumentum tájolásának megadása.  Megjegyzés: Ez a menüelem csak bizonyos nyomtatómodellek esetében áll rendelkezésre.
<b>Eredeti mérete</b> [Papírméreték listája] (Vegyes méretek*)	Az eredeti dokumentum papírméretének beállítása.
<b>Fájlnév</b>	A beolvasott kép fájlnevének beállítása.
 Megjegyzés: Az érték melletti csillag (*) jelöli az alapértelmezett gyári beállításokat.	

### Haladó képfeldolgozás

MENÜELEM	LEÍRÁS
<b>Kontraszt</b> <ul style="list-style-type: none"> <li>• A tartalomhoz legjobb*               <ul style="list-style-type: none"> <li>– 0</li> <li>– 1</li> <li>– 2</li> <li>– 3</li> <li>– 4</li> <li>– 5</li> </ul> </li> </ul>	A kimenet kontrasztjának megadása.
<b>Háttér-eltávolítás</b> <ul style="list-style-type: none"> <li>• Szint</li> <li>• –4–4 (0*)</li> </ul>	Megadja, hogy a háttér mennyire látszódjék a beolvasott képen.



MENÜELEM	LEÍRÁS
<b>Beolvasás széltől szélig</b> <ul style="list-style-type: none"> <li>• Be</li> <li>• Ki*</li> </ul>	Lehetővé teszi az eredeti dokumentum széltől szélig tartó beolvasását.
 Megjegyzés: Az érték melletti csillag (*) jelöli az alapértelmezett gyári beállításokat.	

### Rendszergazdai beállítások

MENÜELEM	LEÍRÁS
<b>Szöveg mód alapértelmezett értéke</b> 5–95 (75*)	A beolvasott képeken szereplő szöveg minőségének beállítása.
<b>Szöveg/fénykép mód alapértelmezett értéke</b> 5–95 (75*)	A beolvasott képeken szereplő szöveg vagy fénykép minőségének beállítása.
<b>Fénykép mód alapértelmezett értéke</b> 5–95 (50*)	A beolvasott képeken szereplő fénykép minőségének beállítása.
 Megjegyzés: Az érték melletti csillag (*) jelöli az alapértelmezett gyári beállításokat.	

### NYOMTATÁS FLASH MEGHAJTÓRÓL



MENÜELEM	LEÍRÁS
<b>Példányszám</b> 1–9999 (1*)	A példányszám megadása.
<b>Papírforrás</b> <ul style="list-style-type: none"> <li>• [x]. tálca (1*)</li> <li>• Kézi papíradagolás</li> <li>• Kézi borítékadagolás</li> </ul>	Papírforrás beállítása a nyomtatási feladathoz.
<b>Leválogatás</b> <ul style="list-style-type: none"> <li>• (1,1,1) (2,2,2)</li> <li>• (1,2,3) (1,2,3)*</li> </ul>	Több példány nyomtatása egymás után.
<b>Oldalak</b> <ul style="list-style-type: none"> <li>• Egyoldalas*</li> <li>• Kétoldalas</li> </ul>	Megadhatja, hogy a nyomtatás egyoldalasan vagy kétoldalasan történjen-e.

MENÜELEM	LEÍRÁS
<b>Lapozási stílus</b> <ul style="list-style-type: none"> <li>Hosszú oldal*</li> <li>Rövid oldal</li> </ul>	<p>Megállapítja, hogy a lap melyik oldala (hosszú vagy rövid) lesz kötve kétoldalas nyomtatáskor.</p> <p> Megjegyzés: A kiválasztott opciótól függően a nyomtató automatikusan eltolja mindegyik nyomtatott oldal tartalmát a megfelelő kötéshez.</p>
<b>Oldal/lap</b> <ul style="list-style-type: none"> <li>Ki*</li> <li>2 oldal/lap</li> <li>3 oldal/lap</li> <li>4 oldal/lap</li> <li>6 oldal/lap</li> <li>9 oldal/lap</li> <li>12 oldal/lap</li> <li>16 oldal/lap</li> </ul>	<p>Több oldalon képeknek nyomtatása a papír egyik oldalára.</p>
<b>Oldal/lap tájolása</b> <ul style="list-style-type: none"> <li>Vízszintes*</li> <li>Fordított vízszintes</li> <li>Fordított függőleges</li> <li>Függőleges</li> </ul>	<p>Több, az oldalon lévő kép elrendezésének beállítása az Oldal/lap funkció használata esetén.</p> <p> Megjegyzés: Az elhelyezés az egy oldalon lévő képek számától és tájolásától függ.</p>
<b>Oldal/lap tájolása</b> <ul style="list-style-type: none"> <li>Auto*</li> <li>Fekvő</li> <li>Álló</li> </ul>	<p>Többoldalas dokumentumok tájolásának a beállítása az Oldal/lap funkció használata esetén.</p>
<b>Oldal/lap szegélye</b> <ul style="list-style-type: none"> <li>Nincs*</li> <li>Folytonos</li> </ul>	<p>Oldalszegély nyomtatása az oldalon lévő képek köré az Oldal/lap funkció használata esetén.</p>
<b>Elválasztólapok</b> <ul style="list-style-type: none"> <li>Ki*</li> <li>Példányok között</li> <li>Feladatok között</li> <li>Oldalak között</li> </ul>	<p>Azt határozza meg, hogy a rendszer illesszen-e be üres elválasztólapokat a nyomtatás során.</p>
<b>Elválasztólap forrása</b> <p>1. tálca</p>	<p>Megadja az elválasztólapok papírforrását.</p>

MENÜELEM	LEÍRÁS
<b>Üres oldalak</b> <ul style="list-style-type: none"><li>• Nincs nyomtatás*</li><li>• Nyomtatás</li></ul>	Megadja, hogy a nyomtató az üres oldalakat is mellékelje-e a nyomtatási feladatban.
 Megjegyzés: Az érték melletti csillag (*) jelöli az alapértelmezett gyári beállításokat.	

## Hálózat/portok

## HÁLÓZATI ÁTTEKINTÉS

MENÜELEM	LEÍRÁS
<b>Aktív adapter</b> <ul style="list-style-type: none"> <li>• Auto*</li> <li>• Szabványos hálózat</li> <li>• Vezeték nélküli</li> </ul>	A hálózati kapcsolat típusát határozza meg.
<b>Hálózat állapota</b>	A nyomtatóhálózat kapcsolódási állapotának megjelenítése.
<b>A hálózati állapot megjelenítése a nyomtatón</b> <ul style="list-style-type: none"> <li>• Be*</li> <li>• Ki</li> </ul>	A hálózat állapotának megjelenítése a kijelzőn.
<b>Sebesség, kétoldalas</b>	Az éppen aktív hálózati kártya sebességét jeleníti meg.
<b>IPv4</b>	IPv4-cím megjelenítése.
<b>Összes IPv6-cím</b>	Az összes IPv6-cím megjelenítése.
<b>Nyomtatókiszolgáló visszaállítása</b> Indítás	A nyomtató összes aktív hálózati kapcsolatának a visszaállítása.  Megjegyzés: Ez a beállítás törli a hálózati konfiguráció összes beállítását.
<b>Hálózati feladat időtúllépése</b> <ul style="list-style-type: none"> <li>• Letiltva</li> <li>• Engedélyezve*</li> </ul>	Beállíthatja azt az időt, ameddig a nyomtató várakozik, mielőtt törölné a hálózati nyomtatási feladatokat.
<b>Hálózati feladat időtúllépése</b>	Beállíthatja azt az időt (másodpercekben), amikor a Hálózat feladat időtúllépése lehetőség engedélyezett lesz.  Megjegyzés: Ez a funkció csak néhány nyomtatómodellen érhető el.
<b>Szalagcímlap</b> <ul style="list-style-type: none"> <li>• Ki*</li> <li>• Be</li> </ul>	Kísérőlap nyomtatása.
<b>PC-re szkennelés porttartománya</b>	Megadja a portokat letiltó tűzfal mögötti nyomtatók érvényes porttartományát.
<b>Hálózati kapcsolatok engedélyezése</b>	Az összes hálózati kapcsolat engedélyezése vagy

MENÜELEM	LEÍRÁS
<ul style="list-style-type: none"> <li>Engedélyezés*</li> <li>Kikapcsolás</li> </ul>	tiltása.
<b>LLDP engedélyezése</b> <ul style="list-style-type: none"> <li>Ki*</li> <li>Be</li> </ul>	A kapcsolati réteg felderítő protokollt (LLDP) engedélyezi a nyomtatóban.
 Megjegyzés: Az érték melletti csillag (*) jelöli az alapértelmezett gyári beállításokat.	

## VEZETÉK NÉLKÜLI

 Megjegyzés: Ez a menü csak vezeték nélküli hálózathoz csatlakoztatott nyomtatókon vagy vezeték nélküli hálózati adapterrel rendelkező nyomtatómodelleken érhető el.

MENÜELEM	LEÍRÁS
<b>Beállítás a nyomtató kezelőpaneljén</b> <ul style="list-style-type: none"> <li>Hálózat kiválasztása</li> <li>Wi-Fi-hálózat hozzáadása               <ul style="list-style-type: none"> <li>Hálózat neve</li> <li>Hálózati mód                   <ul style="list-style-type: none"> <li>Infrastruktúra</li> <li>Vezeték nélküli biztonságos mód                       <ul style="list-style-type: none"> <li>Letiltva</li> <li>WPA2/WPA - Personal</li> <li>WPA2 - Personal</li> <li>WPA2/WPA3 - Personal</li> <li>WPA3 - Personal</li> <li>802.1x - RADIUS</li> </ul> </li> </ul> </li> </ul> </li> </ul>	<p>Adja meg azt a vezeték nélküli hálózatot, amelyhez a nyomtató csatlakozik.</p> <p>Válassza a <b>Hálózat kiválasztása</b> lehetőséget, ha a felfedezett vezeték nélküli hálózatok listájáról szeretne választani.</p> <p>Válassza a <b>Wi-Fi-hálózat hozzáadása</b> opciót egy meg nem hirdetett hálózat manuális hozzáadásához.</p> <p>Ha az értéke 802.1x-RADIUS, a hálózat leválasztásának megelőzése érdekében feltétlenül konfigurálja a 802.1x hitelesítési beállításokat.</p> <p> Megjegyzés: Ez a menüelem <i>Vezeték nélküli kapcsolat beállítása</i> néven jelenik meg az Embedded Web Serverben.</p>
<b>Wi-Fi Protected Setup</b> <ul style="list-style-type: none"> <li>Gombnyomásos módszer indítása</li> <li>PIN-kódos módszer indítása</li> </ul>	<p>A vezeték nélküli hálózathoz csatlakozás másik módszere a Wi-Fi Protected Setup használata.</p> <ul style="list-style-type: none"> <li>A Gombnyomásos módszer indítása lehetővé teszi a nyomtató csatlakoztatását a vezeték nélküli hálózathoz, ha a nyomtatón és a hozzáférési ponton (vezeték nélküli útválasztón) lévő gombokat a megadott időn belül nyomja meg.</li> <li>A PIN-módszer indítása lehetővé teszi a nyomtató csatlakozását a vezeték nélküli</li> </ul>





MENÜELEM	LEÍRÁS
	hálózathoz, ha a nyomtató PIN-kódját megadja a hozzáférési pont vezeték nélküli beállításainál.
<b>Kompatibilitás</b> 802.11b/g/n (2,4 GHz)*	A vezeték nélküli hálózat vezeték nélküli szabványát adja meg.
<b>Vezeték nélküli biztonságos mód</b> <ul style="list-style-type: none"> <li>• Letiltva*</li> <li>• WPA2/WPA-Personal               <ul style="list-style-type: none"> <li>– WPA2/WPA-PSK titkosítási mód                   <ul style="list-style-type: none"> <li>– AES</li> </ul> </li> <li>– Előzetesen megosztott kulcs beállítása</li> </ul> </li> <li>• WPA2-Personal               <ul style="list-style-type: none"> <li>– WPA2-PSK titkosítási mód                   <ul style="list-style-type: none"> <li>– AES</li> </ul> </li> <li>– Előzetesen megosztott kulcs beállítása</li> </ul> </li> <li>• WPA2/WPA3 - Personal               <ul style="list-style-type: none"> <li>– WPA2/WPA3 - PSK titkosítási mód</li> <li>– Előzetesen megosztott kulcs beállítása</li> </ul> </li> <li>• WPA3 - Personal               <ul style="list-style-type: none"> <li>– WPA3 - PSK titkosítási mód</li> <li>– Előzetesen megosztott kulcs beállítása</li> </ul> </li> <li>• 802.1x - RADIUS               <ul style="list-style-type: none"> <li>– 802.1x titkosítási mód                   <ul style="list-style-type: none"> <li>– WPA +</li> <li>– WPA2*</li> <li>– WPA2 + PMF</li> </ul> </li> </ul> </li> </ul>	<p>Adja meg a nyomtató vezeték nélküli eszközökhöz történő csatlakoztatásakor alkalmazandó biztonság típusát.</p> <p>Engedélyezze a vezeték nélküli biztonságot WPA használatával, vagy a 802.1x szabvánnyal.</p> <p>Ha WPA biztonsági módot választ, az Előzetesen megosztott kulcs értékeként írja be a biztonságos vezeték nélküli kapcsolat jelszavát.</p> <p>Ha az értéke 802.1x-RADIUS, a hálózat leválasztásának megelőzése érdekében feltétlenül konfigurálja a 802.1x hitelesítési beállításokat.</p> <p>A PMF a Protected Management Frames rövidítése.</p>
<b>IPv4</b> <ul style="list-style-type: none"> <li>• DHCP engedélyezése               <ul style="list-style-type: none"> <li>– Be*</li> <li>– Ki</li> </ul> </li> <li>• Statikus IP-cím beállítása</li> </ul>	<p>A dinamikus Dynamic Host Configuration Protocol (DHCP) protokoll engedélyezése és statikus IP-cím konfigurálása.</p> <p>A DHCP egy szabványos protokoll, amely lehetővé teszi a kiszolgáló számára, hogy dinamikusan társítsa az IP-címet és más konfigurációs paramétereket a kliensekhez.</p>

MENÜELEM	LEÍRÁS
<ul style="list-style-type: none"> <li>– IP-cím</li> <li>– Hálózati maszk</li> <li>– Átjáró</li> </ul>	
<p><b>IPv6</b></p> <ul style="list-style-type: none"> <li>• IPv6 engedélyezése <ul style="list-style-type: none"> <li>– Be*</li> <li>– Ki</li> </ul> </li> <li>• DHCPv6 engedélyezése <ul style="list-style-type: none"> <li>– Be</li> <li>– Ki*</li> </ul> </li> <li>• Állapotmentes automatikus címbeállítás <ul style="list-style-type: none"> <li>– Be*</li> <li>– Ki</li> </ul> </li> <li>• DNS-kiszolgáló címe</li> <li>• Manuálisan kirendelt IPv6-cím</li> <li>• Manuálisan kirendelt IPv6-útválasztó</li> <li>• Cím előtagja 0–128 (64*)</li> <li>• Összes IPv6-cím</li> <li>• Összes IPv6-útválasztócím</li> </ul>	<p>Az IPv6-beállítások engedélyezése és konfigurálása a nyomtatón.</p>
<p><b>Hálózati cím</b></p> <ul style="list-style-type: none"> <li>• UAA</li> <li>• LAA</li> </ul>	<p>A hálózati címek megjelenítése.</p>
<p><b>PCL SmartSwitch</b></p> <ul style="list-style-type: none"> <li>• Be*</li> <li>• Ki</li> </ul>	<p>Beállíthatja, hogy a nyomtató az alapértelmezett nyomtatónyelvtől függetlenül átváltson-e PCL-emulációra, amikor egy nyomtatási feladathoz arra van szükség.</p> <p>Ha a PCL SmartSwitch ki van kapcsolva, a nyomtató nem vizsgálja meg a bejövő adatokat, és a Beállítás menüben megadott alapértelmezett nyomtatónyelvet használja.</p>
<p><b>PS SmartSwitch</b></p> <ul style="list-style-type: none"> <li>• Be*</li> <li>• Ki</li> </ul>	<p>Beállíthatja, hogy a nyomtató az alapértelmezett nyomtatónyelvtől függetlenül átváltson-e PS-emulációra, amikor egy nyomtatási feladathoz arra van szükség.</p>

MENÜELEM	LEÍRÁS
	Ha a PS SmartSwitch ki van kapcsolva, a nyomtató nem vizsgálja meg a bejövő adatokat, és a Beállítás menüben megadott alapértelmezett nyomtatónyelvet használja.
<b>Mac bináris PS</b> <ul style="list-style-type: none"> <li>• Automatikus*</li> <li>• Be</li> <li>• Ki</li> </ul>	Beállítja, hogy a nyomtató feldolgozza-e a Macintosh bináris PostScript-nyomtatási feladatokat. <ul style="list-style-type: none"> <li>• A Be beállítással a nyomtató nyers bináris PostScript nyomtatási feladatokat dolgoz fel.</li> <li>• A Ki beállítás normál protokollt használva szűri a nyomtatási feladatokat.</li> </ul>
 Megjegyzés: Az érték melletti csillag (*) jelöli az alapértelmezett gyári beállításokat.	



## WI-FI DIRECT

MENÜELEM	LEÍRÁS
<b>Wi-Fi Direct engedélyezése</b> <ul style="list-style-type: none"> <li>• Be</li> <li>• Ki*</li> </ul>	Állítsa be a nyomtatót, hogy közvetlenül kapcsolódhasson a Wi-Fi-eszközökre.
<b>Wi-Fi Direct neve</b>	Adja meg a Wi-Fi Direct-hálózat nevét.
<b>Wi-Fi Direct jelszava</b>	Adja meg a Wi-Fi-kapcsolat felhasználóinak hitelesítésére és ellenőrzésére szolgáló jelszót.
<b>Jelszó megjelenítése a Beállítások oldalon</b> <ul style="list-style-type: none"> <li>• Ki</li> <li>• Be*</li> </ul>	Megjeleníti a Wi-Fi Direct jelszavát a Hálózati beállítások oldalon.
<b>Preferált csatornaszám</b> <ul style="list-style-type: none"> <li>• 1–11</li> <li>• Auto*</li> </ul>	Állítsa be a Wi-Fi-hálózat előnyben részesített csatornáját.
<b>Csoporttulajdonos IP-címe</b>	A csoporttulajdonos IP-címének megadása.
<b>A nyomógombkérések automatikus elfogadása</b> <ul style="list-style-type: none"> <li>• Ki*</li> <li>• Be</li> </ul>	A hálózati csatlakozási kérések automatikus elfogadása.   Megjegyzés: Az ügyfelek automatikus elfogadása nem biztonságos.
 Megjegyzés: Az érték melletti csillag (*) jelöli az alapértelmezett gyári beállításokat.	

## AIRPRINT



MENÜELEM	LEÍRÁS
<b>AirPrint</b> <ul style="list-style-type: none"> <li>Engedélyezve</li> <li>Letiltva</li> </ul>	
<b>Bonjour Name (Bonjour-név)</b>	A nyomtató azonosítására használt név az AirPrintben.
<b>Szervezet neve</b>	
<b>Organization Unit (Szervezeti egység)</b>	
<b>A nyomtató elhelyezése</b>	
<b>Printer's Latitude (Nyomtató szélessége)</b>	A nyomtató GPS-szélessége. A tartomány: -90-90.
<b>Printer's Longitude (Nyomtató hosszúsága)</b>	A nyomtató GPS-hosszúsága. A tartomány: -180-180.
<b>Printer's Altitude (Nyomtató magassága)</b>	A nyomtató GPS-magassága. A tartomány: -100000-100000.
<b>További beállítások</b>	Az Embedded Web Serverben navigáljon a <b>Settings &gt; Network/Ports &gt; AirPrint &gt; More Options</b> (Beállítások > Hálózat/portok > AirPrint > További beállítások) lehetőséghez az alábbi beállítások eléréséhez.
<b>Kellékek</b> Fekete kazetta Képpalkotó egység	Ez a menü a kellékállapotokat/-értesítéseket tartalmazza.
<b>Nyomtató</b> Készüléktípus Készülék sebessége Firmware-szint 1. tálca Normál rekesz	Ez a menü a nyomtató specifikációi mellett a bemeneti/kimeneti tálcák állapotát/értesítéseit jeleníti meg.
<b>Bejelentkezési módok</b>	További információk: <a href="#">Bejelentkezési módok</a>
<b>Tanúsítványok kezelése</b>	További információk: <a href="#">Tanúsítványok kezelése</a>
<b>Titkosított nyomtatás beállításai</b>	További információk: <a href="#">Titkosított nyomtatás beállításai</a>

## MOBILSZOLGÁLTATÁS-KEZELŐ

MENÜELEM	LEÍRÁS
<b>IPP-nyomtatás engedélyezése</b> <ul style="list-style-type: none"> <li>• Be*</li> <li>• Ki</li> </ul>	Az IPP-nyomtatás engedélyezése beállítás engedélyezése a nyomtatón.
<b>IPP Over USB engedélyezése</b> <ul style="list-style-type: none"> <li>• Be*</li> <li>• Ki</li> </ul>	Az IPP Over USB engedélyezése beállítás engedélyezése a nyomtatón.   Megjegyzés: A beállítás módosítása után a felhasználónak újra kell indítania a nyomtatót.
<b>Szkennelés engedélyezése</b> <ul style="list-style-type: none"> <li>• Be*</li> <li>• Ki</li> </ul>	A Mobilszkennelés beállítás engedélyezése a nyomtatón.
<b>Mopria-nyomtatás felfedezése engedélyezése</b> <ul style="list-style-type: none"> <li>• Be*</li> <li>• Ki</li> </ul>	A Mopria-nyomtatás felfedezése engedélyezése beállítás engedélyezése a nyomtatón.
 Megjegyzés: Az érték melletti csillag (*) jelöli az alapértelmezett gyári beállításokat.	

## ETHERNET

MENÜELEM	LEÍRÁS
<b>Hálózati sebesség</b>	Az aktív hálózati adapter sebességét jeleníti meg.
<b>IPv4</b> <ul style="list-style-type: none"> <li>• DHCP engedélyezése</li> <li>• Be*</li> <li>• Ki</li> </ul>	A Dynamic Host Configuration Protocol (DHCP) engedélyezése.   Megjegyzés: A DHCP egy szabványos protokoll, amely lehetővé teszi a kiszolgáló számára, hogy dinamikusan társítsa az IP-címet és más konfigurációs paramétereket a kliensekhez.
<b>IPv4</b> <ul style="list-style-type: none"> <li>• Statikus IP-cím beállítása</li> <li>• IP-cím</li> <li>• Hálózati maszk</li> <li>• Átjáró</li> </ul>	A nyomtató statikus IP-címének beállítása.
<b>IPv6</b> <ul style="list-style-type: none"> <li>• IPv6 engedélyezése</li> <li>• Ki</li> </ul>	Engedélyezi a IPv6 protokollt a nyomtatón.

MENÜELEM	LEÍRÁS
<ul style="list-style-type: none"> <li>• Be*</li> </ul>	
<b>IPv6</b> <ul style="list-style-type: none"> <li>• DHCPv6 engedélyezése</li> <li>• Ki</li> <li>• Be*</li> </ul>	Engedélyezi a DHCPv6 protokollt a nyomtatón.
<b>IPv6</b> <ul style="list-style-type: none"> <li>• Állapotmentes automatikus címbeállítás</li> <li>• Be*</li> <li>• Ki</li> </ul>	Azt határozza meg, hogy a hálózati adapter fogadja-e az útválasztótól az automatikus IPv6-címkonfigurációs adatokat.
<b>IPv6</b> DNS-cím	A DNS-kiszolgáló címének beállítása.
<b>IPv6</b> Manuálisan kirendelt IPv6-cím	A IPv6 DNS-kiszolgáló IP-címének megadása.  Megjegyzés: Ez a menüelem csak bizonyos nyomtatómodelleken jelenik meg.
<b>IPv6</b> Manuálisan kirendelt IPv6-útválasztó	Az IPv6-hálózat útválasztójának megadása.  Megjegyzés: Ez a menüelem csak bizonyos nyomtatómodelleken jelenik meg.
<b>IPv6</b> Cím előtagja 0–128 (64*)	Meghatározza a cím előtagját.
<b>IPv6</b> Összes IPv6-cím	Az összes IPv6-cím megjelenítése.
<b>IPv6</b> Összes IPv6-útválasztócím	Az összes IPv6-útválasztócím megjelenítése.
<b>Hálózati cím</b> <ul style="list-style-type: none"> <li>• UAA</li> <li>• LAA</li> </ul>	A nyomtató közegelés-vezérlési (MAC) címének megjelenítése: Helyileg kezelt cím (LAA) és univerzálisan kezelt cím (UAA).  Megjegyzés: A nyomtató LAA-címe manuálisan is módosítható.
<b>PCL SmartSwitch</b> <ul style="list-style-type: none"> <li>• Be*</li> <li>• Ki*</li> </ul>	Beállíthatja, hogy a nyomtató az alapértelmezett nyomtatónyelvtől függetlenül átváltson-e PCL-emulációra, amikor egy nyomtatási feladathoz arra van szükség. <ul style="list-style-type: none"> <li>• Ez a menüelem csak bizonyos nyomtatómodellek esetében áll rendelkezésre.</li> </ul>



MENÜELEM	LEÍRÁS
	<ul style="list-style-type: none"> <li>Ha a PCL SmartSwitch ki van kapcsolva, a nyomtató nem vizsgálja meg a bejövő adatokat, és a Beállítás menüben megadott alapértelmezett nyomtatónyelvet használja.</li> </ul>
<b>PS SmartSwitch</b> <ul style="list-style-type: none"> <li>Be*</li> <li>Ki*</li> </ul>	<p>Beállíthatja, hogy a nyomtató az alapértelmezett nyomtatónyelvtől függetlenül átváltson-e PS-emulációra, amikor egy nyomtatási feladathoz arra van szükség.</p> <ul style="list-style-type: none"> <li>Ez a menüelem csak bizonyos nyomtatómodellek esetében áll rendelkezésre.</li> <li>Ha a PS SmartSwitch ki van kapcsolva, a nyomtató nem vizsgálja meg a bejövő adatokat, és a Beállítás menüben megadott alapértelmezett nyomtatónyelvet használja.</li> </ul>
<b>Mac bináris PS</b> <ul style="list-style-type: none"> <li>Auto*</li> <li>Be</li> <li>Ki</li> </ul>	<p>Beállítja, hogy a nyomtató feldolgozza-e a Macintosh bináris PostScript-nyomtatási feladatokat.</p> <ul style="list-style-type: none"> <li>A Be beállítással a nyomtató nyers bináris PostScript nyomtatási feladatokat dolgoz fel.</li> <li>A Ki beállítás normál protokollt használva szűri a nyomtatási feladatokat.</li> </ul>
<b>Energiahatékony Ethernet</b> <ul style="list-style-type: none"> <li>Auto*</li> <li>Be</li> <li>Ki</li> </ul>	<p>Csökkenti az energiaszükségletet, amikor a nyomtató nem kap adatokat az Ethernet-hálózatról.</p>
 Megjegyzés: Az érték melletti csillag (*) jelöli az alapértelmezett gyári beállításokat.	

## TCP/IP







Megjegyzés: Ez a menü csak a hálózati nyomtatók, illetve a nyomtatókiszolgálókhoz csatlakoztatott nyomtatók esetében jelenik meg.

MENÜELEM	LEÍRÁS
<b>Állomásnév beállítása</b>	Itt állíthatja be az aktuális TCP/IP-állomásnevet.
<b>Tartománynév</b>	<p>Állítsa be a tartománynevet.</p>  Megjegyzés: Ez a menüelem csak bizonyos nyomtatómodellek esetében áll rendelkezésre.
<b>DHCP/BOOTP engedélyezése az NTP-kiszolgáló frissítéséhez</b>	Ezzel engedélyezi, hogy a DHCP- és a BOOTP-kliensek frissítsék a nyomtató NTP-beállításait.

MENÜELEM	LEÍRÁS
<ul style="list-style-type: none"> <li>• Be*</li> <li>• Ki</li> </ul>	
<b>Konfigurációmentes név</b>	<p>Szolgáltatásnév megadása a konfigurációmentes hálózathoz.</p> <p> Megjegyzés: Ez a menüelem csak bizonyos nyomtatómodellek esetében áll rendelkezésre.</p>
<b>Auto IP engedélyezése</b> <ul style="list-style-type: none"> <li>• Be*</li> <li>• Ki</li> </ul>	IP-cím automatikus hozzárendelése.
<b>DNS-cím</b>	Az aktuális Domain Name System (DNS) kiszolgáló címének beállítása.
<b>Tartalék DNS-kiszolgáló</b>	A másodlagos DNS-kiszolgáló címének beállítása.
<b>2. tartalék DNS-kiszolgáló</b>	
<b>3. tartalék DNS-kiszolgáló</b>	
<b>Tartománykeresési sorrend</b>	<p>Olyan tartománynévlista beállítása, amely leegyszerűsíti a keresést, ha a nyomtató és az erőforrásai a hálózat különböző tartományaiban helyezkednek el.</p> <p> Megjegyzés: Ez a menüelem csak bizonyos nyomtatómodellek esetében áll rendelkezésre.</p>
<b>DDNS engedélyezése</b> <ul style="list-style-type: none"> <li>• Ki*</li> <li>• Be</li> </ul>	A Dynamic DNS beállításainak frissítése.
<b>DDNS TTL</b>	Az aktuális DDNS-beállítások megadása.
<b>Alapértelmezett TTL</b>	
<b>DDNS frissítési ideje</b>	
<b>mDNS engedélyezése</b> <ul style="list-style-type: none"> <li>• Be*</li> <li>• Ki</li> </ul>	A Multicast DNS beállításainak frissítése.
<b>WINS-cím</b>	Kiszolgálócím beállítása a Windows Internet Name Service (WINS) szolgáltatáshoz.
<b>BOOTP engedélyezése</b> <ul style="list-style-type: none"> <li>• Ki*</li> <li>• Be</li> </ul>	A BOOTP engedélyezése a nyomtató IP-címének kiosztásához.



MENÜELEM	LEÍRÁS
<b>MTU</b>	A maximális átviteli egység (MTU) paraméter beállítása a TCP-kapcsolatokhoz.   Megjegyzés: A maximális korlát 1500.
<b>Korlátozott kiszolgálólista</b>	IP-cím beállítása a TCP-kapcsolatokhoz. <ul style="list-style-type: none"> <li>• Ez a menüelem csak az Embedded Web Serverben jelenik meg.</li> <li>• Tegyen vesszőt az egyes IP-címek közé.</li> <li>• Legfeljebb 50 IP-címet adhat meg.</li> <li>• Ez a menüelem csak bizonyos nyomtatómodellek esetében áll rendelkezésre.</li> </ul>
<b>Korlátozott kiszolgálólista beállításai</b> <ul style="list-style-type: none"> <li>• Összes port blokkolása*</li> <li>• Csak a nyomtatás blokkolása</li> <li>• Csak a nyomtatás és a HTTP blokkolása</li> </ul>	A listán lévő IP-címek nyomtatóhoz való hozzáféréseinek beállítása. <ul style="list-style-type: none"> <li>• Ez a menüelem csak az Embedded Web Serverben jelenik meg.</li> <li>• Ez a menüelem csak bizonyos nyomtatómodellek esetében áll rendelkezésre.</li> </ul>
<b>Nyomtató nyers portja</b> 1–65535 (9100*)	A hálózathoz csatlakoztatott nyomtatók nyers portszámának beállítása.
<b>Kimenő forgalom maximális sebessége</b> <ul style="list-style-type: none"> <li>• Letiltva*</li> <li>• Engedélyezve</li> </ul>	A nyomtató maximális átviteli sebességének engedélyezése.
<b>Kilobits/second (kbit/s)</b>	Amikor a <b>Kimenő forgalom maximális sebessége</b> lehetőségnél a <b>Be</b> értéket választja, megjelenik a Kilobits/second (kbit/s) mező. Válasszon ki egy 100 és 1000000 közötti tartományt.
<b>TLS-támogatás</b>	Az Embedded Web Serverben lépjen a <b>Settings &gt; Network/Ports &gt; TCP/IP</b> (Beállítások > Hálózat/portok > TCP/IP) menüponthoz.  A nyomtató adatvédelmi szintjének és adatintegritásának javítása.   Megjegyzés: A TLS-beállítások csak az Embedded Web Serverre vonatkoznak. A TLS-t használó kliensekre nem. További információkat az <i>Embedded Web Server Administrator Guide</i> (Embedded Web Server rendszergazdai útmutatója) dokumentumban talál.

MENÜELEM	LEÍRÁS
	 Megjegyzés: A TLSv1.3 alapértelmezetten engedélyezett, és nem lehet letiltani. A többi TLS-beállítás bejelölésének törlése arra kényszeríti az EWS-t, hogy csak a TLSv1.3-at használja.
<b>TLSv1.0 engedélyezése</b> <ul style="list-style-type: none"> <li>• Be*</li> <li>• Ki</li> </ul>	A TLSv1.0 engedélyezése lehetőség beállításainak megadásához.
<b>TLSv1.1 engedélyezése</b> <ul style="list-style-type: none"> <li>• Be*</li> <li>• Ki</li> </ul>	A TLSv1.1 engedélyezése lehetőség beállításainak megadásához.
<b>TLSv1.2 engedélyezése</b> <ul style="list-style-type: none"> <li>• Be</li> <li>• Ki</li> </ul>	A TLSv1.2 engedélyezése lehetőség beállításainak megadásához.
<b>SSL titkosítási lista</b>	Adja meg az SSL- vagy a TLS-kapcsolatokhoz használatos titkosítási algoritmusokat.
<b>TLSv1.3 SSL titkosítási lista</b>	TLS_AES_256_GCM_SHA384:TLS_AES_128_GCM_SHA256
TCP /IP Port Access (TCP/IP-port elérése) [Portnevek x] <ul style="list-style-type: none"> <li>• Be</li> <li>• Ki</li> </ul>	Felsorolja az összes elérhető portot, és azok állapotát.
 Megjegyzés: Az érték melletti csillag (*) jelöli az alapértelmezett gyári beállításokat.	

## SNMP







Megjegyzés: Ez a menü kizárólag hálózati nyomtatókon, illetve nyomtatókiszolgálóra csatlakoztatott nyomtatókon érhető el.





MENÜELEM	LEÍRÁS
<p><b>SNMP 1 és 2c verziók</b></p> <ul style="list-style-type: none"> <li>• Engedélyezve <ul style="list-style-type: none"> <li>– Ki</li> <li>– Be*</li> </ul> </li> <li>• SNMP-beállítás engedélyezése <ul style="list-style-type: none"> <li>– Ki</li> <li>– Be*</li> </ul> </li> <li>• PPM MIB engedélyezése <ul style="list-style-type: none"> <li>– Ki</li> <li>– Be*</li> </ul> </li> <li>• SNMP-közösség</li> </ul>	<p>Azt határozza meg, hogy a Simple Network Management Protocol (SNMP) 1 és 2c verziója telepítse-e a nyomtató illesztőprogramjait és alkalmazásait.</p>
<p><b>SNMP 3 verzió</b></p> <ul style="list-style-type: none"> <li>• Engedélyezve <ul style="list-style-type: none"> <li>– Ki</li> <li>– Be*</li> </ul> </li> <li>• Kontextusnév</li> <li>• Írási/olvasási hitelesítő adatok beállítása <ul style="list-style-type: none"> <li>– Felhasználónév</li> <li>– Hitelesítési jelszó</li> <li>– Adatvédelmi jelszó</li> </ul> </li> <li>• Csak olvasási hitelesítő adatok beállítása <ul style="list-style-type: none"> <li>– Felhasználónév</li> <li>– Hitelesítési jelszó</li> <li>– Adatvédelmi jelszó</li> </ul> </li> <li>• Hitelesítési kivonat <ul style="list-style-type: none"> <li>– MD5</li> <li>– SHA1*</li> </ul> </li> <li>• Minimális hitelesítési szint <ul style="list-style-type: none"> <li>– Nincs hitelesítés, nincs adatvédelem</li> <li>– Hitelesítés, nincs adatvédelem</li> </ul> </li> </ul>	<p>Azt határozza meg, hogy az SNMP 3 verzió konfigurálja és frissítse-e a nyomtató biztonsági beállításait.</p>

MENÜELEM	LEÍRÁS
<ul style="list-style-type: none"> <li>– Hitelesítés, adatvédelem*</li> <li>• Adatvédelmi algoritmus                             <ul style="list-style-type: none"> <li>– DES</li> <li>– AES-128*</li> </ul> </li> </ul>	
 Megjegyzés: Az érték melletti csillag (*) jelöli az alapértelmezett gyári beállításokat.	

## IPSEC

 Megjegyzés: Ez a menü kizárólag hálózati nyomtatókon, illetve nyomtatókiszolgálóra csatlakoztatott nyomtatókon érhető el.

MENÜELEM	LEÍRÁS
<b>IPSec engedélyezése</b> <ul style="list-style-type: none"> <li>• Ki*</li> <li>• Be</li> </ul>	Az Internet Protocol Security (IPSec) protokoll engedélyezése.
<b>Alapkonfiguráció</b> <ul style="list-style-type: none"> <li>• Alapértelmezett*</li> <li>• Kompatibilitás</li> <li>• Biztonságos</li> </ul>	Az IPSec alapkonfigurációjának beállítása.  Megjegyzés: Ez a menüelem csak akkor jelenik meg, ha az IPSec engedélyezése lehetőség a Be értékre van állítva.
<b>DH (Diffie-Hellman) csoportos javaslat</b> <ul style="list-style-type: none"> <li>• modp2048 (14)*</li> <li>• modp3072 (15)</li> <li>• modp4096 (16)</li> <li>• modp6144 (17)</li> </ul>	Az IPSec-titkosítás beállítása.  Megjegyzés: Ez a menüelem csak akkor használható, ha az Alapkonfiguráció beállítás értéke Kompatibilitás.
<b>Javasolt titkosítási módszer</b> <ul style="list-style-type: none"> <li>• AES*</li> <li>• 3DES</li> </ul>	Adjon meg egy titkosítási módszert.  Megjegyzés: Ez a menüelem csak akkor használható, ha az Alapkonfiguráció beállítás értéke Kompatibilitás.
<b>Javasolt hitelesítési módszer</b> <ul style="list-style-type: none"> <li>• SHA256*</li> <li>• SHA512</li> <li>• SHA1</li> </ul>	Adjon meg egy hitelesítési módszert.  Megjegyzés: Ez a menüelem csak akkor használható, ha az Alapkonfiguráció beállítás értéke Kompatibilitás.
<b>IKE SA élettartam (órában)</b> <ul style="list-style-type: none"> <li>• -1</li> <li>• -2</li> </ul>	Adja meg az IKE SA lejáratási időtartamát.

MENÜELEM	LEÍRÁS
<ul style="list-style-type: none"> <li>-4</li> <li>-8</li> <li>-24</li> </ul>	 Megjegyzés: Ez a menüelem csak akkor jelenik meg, ha az Alapkonfiguráció beállítás értéke Biztonságos.
<b>IPSec SA élettartam (órában)</b> <ul style="list-style-type: none"> <li>-1</li> <li>-2</li> <li>-4</li> <li>-8</li> <li>-24</li> </ul>	Adja meg az IPSec SA lejáratási időtartamát.  Megjegyzés: Ez a menüelem csak akkor jelenik meg, ha az Alapkonfiguráció beállítás értéke Biztonságos.
<b>IPSec-eszköztanúsítvány</b> Alapértelmezett	Az IPSec-tanúsítvány beállítása.  Megjegyzés: Ez a menüelem csak akkor jelenik meg, ha az Alapkonfiguráció beállítás értéke Kompatibilitás vagy Biztonságos.
<b>Előmegosztott kulcs hitelesített kapcsolatai</b> <ul style="list-style-type: none"> <li>[x] gazdagép</li> <li>Cím</li> <li>Kulcs</li> </ul>	A nyomtató hitelesített kapcsolatainak konfigurálása.  Megjegyzés: Ez a menüelem csak akkor jelenik meg, ha az IPSec engedélyezése lehetőség a Be értékre van állítva.
<b>Tanúsítvány hitelesített kapcsolatai</b> <ul style="list-style-type: none"> <li>[x] gazdagép címe[/alhálózat]</li> <li>Cím[/alhálózat]</li> </ul>	
 Megjegyzés: Az érték melletti csillag (*) jelöli az alapértelmezett gyári beállításokat.	

## 802.1X







Megjegyzés: Ez a menü kizárólag hálózati nyomtatókon, illetve nyomtatókiszolgálóra csatlakoztatott nyomtatókon érhető el.

MENÜELEM	LEÍRÁS
<b>Aktív</b> <ul style="list-style-type: none"> <li>Ki*</li> <li>Be</li> </ul>	Engedélyezi, hogy a nyomtató olyan hálózatokhoz csatlakozzon, amelyek a hozzáférés engedélyezése előtt hitelesítést kérnek.
 Megjegyzés: Az érték melletti csillag (*) jelöli az alapértelmezett gyári beállításokat.	

## LPD-KONFIGURÁCIÓ



Megjegyzés: Ez a menü kizárólag hálózati nyomtatókon, illetve nyomtatókiszolgálóra csatlakoztatott nyomtatókon érhető el.



MENÜELEM	LEÍRÁS
<b>LPD időtűllépés</b> 0–65535 másodperc (90*)	Ezzel a beállítással megadhat egy időtűllépési értéket, így megakadályozhatja, hogy a Line Printer Daemon (LPD) kiszolgáló határozatlan ideig várjon a megakadt vagy hibás nyomtatási feladatokra.
<b>LPD szalagcím-lap</b> <ul style="list-style-type: none"> <li>• Ki*</li> <li>• Be</li> </ul>	Kísérőlap nyomtatása az összes LPD-s nyomtatási feladat esetében.   Megjegyzés: A szalagcímlap a nyomtatási feladat első oldala, amely a nyomtatási feladatok elválasztására, valamint a nyomtatási kérések küldőjének azonosítására szolgál.
<b>LPD lezárólap</b> <ul style="list-style-type: none"> <li>• Ki*</li> <li>• Be</li> </ul>	Lezárólap nyomtatása az összes LPD-s nyomtatási feladat esetében.   Megjegyzés: A lezárólap a nyomtatási feladatok utolsó oldala.
<b>LPD kocsi vissza konverzió</b> <ul style="list-style-type: none"> <li>• Ki*</li> <li>• Be</li> </ul>	A kocsivissza-konverzió engedélyezése.   Megjegyzés: A kocsivissza művelet parancsot ad a nyomtatónak arra, hogy a kurzort az aktuális sor első pozíciójába állítsa.
 Megjegyzés: Az érték melletti csillag (*) jelöli az alapértelmezett gyári beállításokat.	

## HTTP-/FTP-BEÁLLÍTÁSOK





Megjegyzés: Ez a menü kizárólag hálózati nyomtatókon, illetve nyomtatókiszolgálóra csatlakoztatott nyomtatókon érhető el.

MENÜELEM	LEÍRÁS
<b>HTTP-kiszolgáló engedélyezése</b> <ul style="list-style-type: none"> <li>• Ki</li> <li>• Be*</li> </ul>	A nyomtató figyelésére és felügyeletére használható Embedded Web Server elérése.
<b>HTTPS engedélyezése</b> <ul style="list-style-type: none"> <li>• Ki*</li> <li>• Be</li> </ul>	A HyperText Transfer Protocol Secure (HTTPS) protokoll beállításainak konfigurálása.

MENÜELEM	LEÍRÁS
<b>HTTPS-kapcsolatok kényszerítése</b> <ul style="list-style-type: none"> <li>• Ki</li> <li>• Be*</li> </ul>	A nyomtató kényszerítése a HTTPS-kapcsolatok használatára.
<b>FTP/TFTP engedélyezése</b> <ul style="list-style-type: none"> <li>• Ki</li> <li>• Be*</li> </ul>	Fájlok küldése FTP használatával.
<b>HTTP Proxy IP-cím</b>	A HTTP- és az FTP-kiszolgálók beállításainak konfigurálása.   Megjegyzés: Ez a funkció csak néhány nyomtatómodellel érhető el.
<b>FTP Proxy IP-cím</b>	
<b>HTTP alapértelmezett IP-port</b> 1–65535 (80*)	
<b>HTTPS-eszköztanúsítvány</b>	
<b>FTP alapértelmezett IP-port</b> 1–65535 (21*)	
<b>HTTP/FTP kérések időtúllépése</b> 1–299 (30*)	Azt az időtartamot határozza meg, amelynek elteltével a rendszer megszakítja a kapcsolódást a kiszolgálóhoz.
<b>HTTP/FTP kérések ismétlései</b> 1–299 (3*)	Azt határozza meg, hogy a rendszer hányszor próbáljon meg csatlakozni a HTTP-/FTP-kiszolgálóhoz.
 Megjegyzés: Az érték melletti csillag (*) jelöli az alapértelmezett gyári beállításokat.	

## USB

MENÜELEM	LEÍRÁS
<b>PCL SmartSwitch</b> <ul style="list-style-type: none"> <li>• Ki</li> <li>• Be*</li> </ul>	Beállítja, hogy a nyomtató átváltson-e PCL-emulációra, amikor egy USB-porton érkező nyomtatási feladatnak arra van szüksége, az alapértelmezett nyomtatónyelvtől függetlenül.   Megjegyzés: Ha a PCL SmartSwitch ki van kapcsolva, a nyomtató nem vizsgálja meg a bejövő adatokat, és a Beállítás menüben megadott alapértelmezett nyomtatónyelvet használja.
<b>PS SmartSwitch</b> <ul style="list-style-type: none"> <li>• Ki</li> </ul>	Beállítja, hogy a nyomtató átváltson-e PS-emulációra, amikor egy USB-porton érkező

MENÜELEM	LEÍRÁS
<ul style="list-style-type: none"> <li>Be*</li> </ul>	<p>nyomtatási feladatnak arra van szüksége, az alapértelmezett nyomtatónyelvtől függetlenül.</p> <p> Megjegyzés: Ha a PCL SmartSwitch ki van kapcsolva, a nyomtató nem vizsgálja meg a bejövő adatokat, és a Beállítás menüben megadott alapértelmezett nyomtatónyelvet használja.</p>
<p><b>USB-port engedélyezése</b></p> <ul style="list-style-type: none"> <li>Engedélyezés*</li> <li>Kikapcsolás</li> </ul>	<p>A standard USB-port engedélyezése.</p>
<p><b>Mac bináris PS</b></p> <ul style="list-style-type: none"> <li>Automatikus</li> <li>Be*</li> <li>Ki</li> </ul>	<p>Beállítja, hogy a nyomtató feldolgozza-e a Macintosh bináris PostScript-nyomtatási feladatokat.</p> <ul style="list-style-type: none"> <li>Ez a menüelem csak bizonyos nyomtatómodelleken jelenik meg.</li> <li>A Be beállítással a nyomtató nyers bináris PostScript nyomtatási feladatokat dolgoz fel.</li> <li>A Ki beállítás normál protokollt használva szűri a nyomtatási feladatokat.</li> </ul>
<p> Megjegyzés: Az érték melletti csillag (*) jelöli az alapértelmezett gyári beállításokat.</p>	

#### KÜLSŐ HÁLÓZATI HOZZÁFÉRÉS KORLÁTOZÁSA

MENÜELEM	LEÍRÁS
<p><b>Külső hálózati hozzáférés korlátozása</b></p> <ul style="list-style-type: none"> <li>Ki*</li> <li>Be</li> </ul>	<p>Korlátozza a hozzáférést a hálózati webhelyekhez.</p>
<p><b>Külső hálózati cím</b></p>	<p>Meghatározza a korlátozott hozzáférésű hálózati címeket.</p>
<p><b>Értesítési e-mail cím</b></p>	<p>Meghatároz egy e-mail-címet, amelyre a naplózott eseményekről értesítést küld.</p>
<p><b>Pingelés gyakorisága</b> 1–300 (10*)</p>	<p>Meghatározza a hálózati lekérések időközét másodpercben.</p>
<p><b>Tárgy</b></p>	<p>Meghatározza az értesítő e-mail tárgyát és tartalmát.</p>
<p><b>Üzenet</b></p>	
<p> Megjegyzés: Az érték melletti csillag (*) jelöli az alapértelmezett gyári beállításokat.</p>	





## UNIVERSAL PRINT

Az Universal Print egy felhőalapú nyomtatási protokoll, amely egyszerű és biztonságos nyomtatási megoldást biztosít a Microsoft® 365 felhasználóinak. A Universal Print segítségével a rendszergazdák helyszíni nyomtatókiszolgálók nélkül tudják kezelni a nyomtatókat. A Universal Print lehetővé teszi, hogy a felhasználók nyomtató-illesztőprogramok nélkül tudják elérni a felhőbeli nyomtatókat.

A Universal Print oldalán regisztrálhatja a Xerox® készülékét az Universal Print használatára.

### Előfeltételek

- Microsoft Azure AD-fiók
- Windows 10 Client 1903-as vagy újabb verzió

MENÜELEM	LEÍRÁS
Állapot	A készülék jelenleg nincs regisztrálva az Universal Print használatára.
Regisztráció	A Universal Print oldalán regisztrálhatja a Xerox® készülékét az Universal Print használatára.
Nyomtatónév	Megjelenik az alapértelmezett nyomtatónév. A felhasználók módosíthatják a Xerox® nyomtató nevét.
Regisztrálás	<p>A regisztráláshoz kövesse az alábbi lépéseket:</p> <ol style="list-style-type: none"> <li>1 Lépjen a <b>Beállítások &gt; Hálózat/portok &gt; Universal Print</b> lehetőséghez, majd kattintson a <b>Regisztrálás</b> opcióra. A regisztrációs folyamat hitelesíti a készüléket a Microsoft® Azure® Active Directory-val.</li> <li>2 Megnyílik az Eszköz regisztrálása ablak. A regisztrációs kód másolásához kattintson a <b>Másolás</b> gombra, majd kattintson a következő hivatkozásra: <a href="https://microsoft.com/devicelogin">https://microsoft.com/devicelogin</a>. <ul style="list-style-type: none"> <li> Megjegyzés: A regisztrációs kód 15 perc elteltével lejár. A regisztrációs folyamatot a kód lejáta előtt el kell végezni.</li> </ul> </li> <li>3 Megnyílik a Microsoft által kezelt weboldal. Kövesse az alábbi lépéseket: <ol style="list-style-type: none"> <li>a A regisztrációs kódot illessze be a Kód megadása ablakban található kódmezőbe, majd kattintson a <b>Tovább</b> gombra.</li> <li>b Válassza ki a megfelelő Microsoft®-fiókot a Válasszon fiókot ablakban.</li> </ol> <ul style="list-style-type: none"> <li> Megjegyzés: A regisztrációhoz válasszon ki egy elérhető Microsoft®-fiókot. A kiválasztott fiók kizárólag az eszköz és a Universal Print szolgáltatás közötti megbízható kapcsolat felállításához szükséges. A regisztráció után a Universal Print nem használja újból a fiókot.</li> </ul> </li> <li>4 Megnyílik a Xerox Universal Print ablak. Kattintson a <b>Folytatás</b> gombra, és zárja be az ablakot.</li> </ol>
 Megjegyzés: További információkat az <i>Embedded Web Server Administrator Guide</i> (Embedded Web Server rendszergazdai útmutatója) dokumentumban talál.	

MENÜELEM	LEÍRÁS
Állapot	A készülék online, és regisztrálva van az Universal Print használatára.
Regisztráció	A Universal Print oldalán megszüntetheti a Xerox® készülékének regisztrálását az Universal Print használatára.
Nyomtatónév	Megjelenik a regisztrált nyomtatónév.
Regisztráció törlése	Ezzel a funkcióval törölheti a készüléket az Universal Print szolgáltatásból.

### További információk az Universal Print szolgáltatásról

#### Nyomtató hozzáadása a Windows Serverből

1. Lépjen a **Beállítások > Nyomtató és szkennelés** lehetőséghez, majd kattintson a **Nyomtató vagy szkennelés hozzáadása** opcióra.
2. Válassza ki a nyomtatót a nyomtatók listájáról, majd kattintson az **Eszköz hozzáadása** gombra. Ha a nyomtató nem jelenik meg a listán, tegye a következőket:
  - a. Lépjen a **Szervezet nyomtatóinak keresése** lehetőséghez.
  - b. A szövegmezőbe írja be a regisztrált nevet, és kattintson a **Keresés** gombra. Amikor a nyomtató megjelenik a listán, kattintson az **Eszköz hozzáadása** opcióra.



Megjegyzés: Windows 11 supports PIN-protected printing. For example, to protect your print, you can use a 4-digit PIN between 0 and 9.

Biztonság

## BEJELENTKEZÉSI MÓDOK

**Nyilvános**



Megjegyzés: Ez a menü csak az Embedded Web Serverből konfigurálható.

MENÜELEM	LEÍRÁS
<p><b>Engedélyek kezelése</b></p> <ul style="list-style-type: none"> <li>• Funkció elérése                             <ul style="list-style-type: none"> <li>– Parancsikonok kezelése</li> <li>– Profilok létrehozása</li> <li>– Nyomtatás flash meghajtóról</li> <li>– Flash meghajtó vizsgálata</li> <li>– Másolás funkció</li> <li>– E-mail funkció</li> <li>– Fax funkció</li> <li>– FTP funkció</li> <li>– Felfüggesztett faxüzenetek feloldása</li> <li>– Felfüggesztett feladatok elérése</li> <li>– Felhasználói profilok</li> <li>– Feladatok megszakítása az eszközön</li> <li>– Nyelv módosítása</li> <li>– Internetes Nyomt. Prot. (IPP)</li> <li>– Beolvasás indítása távolról</li> <li>– B/W nyomtatás</li> <li>– Hálózati mappa – Beolvasás</li> </ul> </li> </ul>	<p>A nyomtatófunkciókhoz való hozzáférés szabályozása.</p> <p> Megjegyzés: A Nyomtatás flash meghajtóról és a Beolvasás flash meghajtóra csak bizonyos nyomtatómodelleken áll rendelkezésre.</p>
<p><b>Engedélyek kezelése</b></p> <ul style="list-style-type: none"> <li>• Adminisztrációs menük                             <ul style="list-style-type: none"> <li>– Biztonság menü</li> <li>– Hálózat/portok menü</li> <li>– Papír menü</li> <li>– Jelentések menü</li> <li>– Funkciókonfigurációs menü</li> <li>– Kellékanyagok menü</li> <li>– SE menü</li> <li>– Eszközmenü</li> </ul> </li> </ul>	<p>A nyomtatómenükhöz való hozzáférés szabályozása.</p>
<p><b>Engedélyek kezelése</b></p> <ul style="list-style-type: none"> <li>• Készülékkezelés                             <ul style="list-style-type: none"> <li>– Távoli kezelés</li> </ul> </li> </ul>	<p>A nyomtató felügyeleti beállításaihoz való hozzáférés szabályozása.</p>

MENÜELEM	LEÍRÁS
<ul style="list-style-type: none"> <li>– Firmware-frissítések</li> <li>– Embedded Web Server kiszolgáló hozzáférés</li> <li>– Minden beállítás importálása/exportálása</li> <li>– Üzemen kívüli törlés</li> </ul>	

### Helyi fiókok

MENÜELEM	LEÍRÁS
<p><b>Felhasználó hozzáadása</b></p> <ul style="list-style-type: none"> <li>• Felhasználónév/jelszó</li> <li>• Felhasználónév</li> <li>• Jelszó</li> <li>• PIN-kód</li> </ul>	Helyi fiókok létrehozása a nyomtatófunkciókhoz való hozzáférés kezeléséhez.
<p><b>Csoportok/engedélyek kezelése</b></p> <ul style="list-style-type: none"> <li>• Csoport hozzáadása <ul style="list-style-type: none"> <li>– Hozzáférés-vezérlők importálása <ul style="list-style-type: none"> <li>– Funkció elérése</li> <li>– Adminisztrációs menük</li> <li>– Eszközkezelés</li> </ul> </li> </ul> </li> <li>• Minden felhasználó <ul style="list-style-type: none"> <li>– Hozzáférés-vezérlők importálása <ul style="list-style-type: none"> <li>– Funkció elérése</li> <li>– Adminisztrációs menük</li> <li>– Eszközkezelés</li> </ul> </li> </ul> </li> <li>• Rendszergazda <ul style="list-style-type: none"> <li>– Funkció elérése</li> <li>– Adminisztrációs menük</li> <li>– Eszközkezelés</li> </ul> </li> </ul>	A csoportok és a felhasználók nyomtatófunkciókhoz, alkalmazásokhoz és biztonsági beállításokhoz való hozzáféréseinek szabályozása.

## TANÚSÍTVÁNYOK KEZELÉSE

MENÜELEM	MENÜELEM
<b>Tanúsítvány alapértékeinek beállítása</b> <ul style="list-style-type: none"> <li>• Szokásos név</li> <li>• Szervezet neve</li> <li>• Egység neve</li> <li>• Ország/terület</li> <li>• Tartomány neve</li> <li>• Város neve</li> <li>• Alany alternatív neve</li> </ul>	Állítsa be a létrehozott tanúsítványok alapértelmezett értékeit.
Eszköz tanúsítványai	Az eszköz tanúsítványainak létrehozása, törlése vagy megtekintése.
Tanúsító hatóság (CA) tanúsítványok kezelése	Hitelesítésszolgáltatói (CA) tanúsítványok betöltése, törlése vagy megtekintése.

## TITKOSÍTOTT NYOMTATÁS BEÁLLÍTÁSAI

MENÜELEM	LEÍRÁS
<b>Érvénytelen PIN-kód maximális száma</b> 2–10 (0*)	Azt határozza meg, hogy hányszor adható meg rossz PIN-kód. <ul style="list-style-type: none"> <li>• A 0 érték beállításával kikapcsolhatja ezt a funkciót.</li> <li>• A korlát elérésekor a nyomtató törli az adott felhasználónévhez és PIN-kódhoz tartozó nyomtatási feladatokat.</li> </ul>
<b>Titkosított feladat lejárat</b> Ki* 1 óra 4 óra 24 óra 1 hét	Lejárati idő beállítása a titkosított nyomtatási feladatokhoz. <ul style="list-style-type: none"> <li>• Ha ezt a beállítást úgy módosítják, hogy még titkosított nyomtatási feladatok találhatók a nyomtató memóriájában, akkor ezeknek a nyomtatási feladatoknak a lejárat ideje nem módosul az új alapértelmezett értékre.</li> <li>• Ha a nyomtatót kikapcsolják, akkor a nyomtató memóriájában lévő összes titkosított feladat törlődik.</li> </ul>
<b>Feladatismétlés lejárat</b> Ki* 1 óra 4 óra	Ismételni kívánt nyomtatási feladatok lejárat idejének beállítása.

MENÜELEM	LEÍRÁS
24 óra 1 hét	
<b>Feladat-ellenőrzés lejárata</b> Ki* 1 óra 4 óra 24 óra 1 hét	A mintapéldány lejárati idejének beállítása, amelyet a nyomtató készít a felhasználó számára, hogy a további példányok nyomtatása előtt ellenőrizhesse a minőséget.
<b>Feladatmegőrzés lejárata</b> Ki* 1 óra 4 óra 24 óra 1 hét	Azt a lejárati időt határozza meg, ameddig a nyomtató tárolja a nyomtatási feladatokat későbbi nyomtatáshoz.
<b>Minden feladat váraikozzon</b> Ki* Be	Ezzel a funkcióval beállíthatja, hogy a nyomtató váraikoztassa a nyomtatási feladatokat.
<b>Másolat megőrzése a dokumentumokról</b> Ki* Be	Engedélyezi azonos fájlnevű dokumentumok tárolását.
 Megjegyzés: Az érték melletti csillag (*) jelöli az alapértelmezett gyári beállításokat.	

### USB-ESZKÖZÖK ÜTEMEZÉSE

MENÜELEM	LEÍRÁS
<b>Ütemezések</b> Új ütemezés hozzáadása	Az elülső USB-porthoz való hozzáférés ütemezése.

### BEJELENTKEZÉSI KORLÁTOZÁSOK

MENÜELEM	LEÍRÁS
<b>Sikertelen bejelentkezések</b> 1–10 (3*)	A sikertelen bejelentkezési kísérletek számát adja meg, amely után a felhasználót felfüggesztik.
<b>Sikertelenség időkerete</b> 1–60 perc (5*)	A sikertelen bejelentkezési kísérletek közötti időtartamot adja meg, mielőtt a felhasználót felfüggesztenék.
<b>Felfüggesztés időtartama</b> 1–60 perc (5*)	A felfüggesztés időtartamát határozza meg.
<b>Webes bejelentkezés időkorlátja</b> 1–120 perc (10*)	Azt határozza meg, hogy mennyi idő után jelentkeztesse ki a rendszer automatikusan a távolról bejelentkező felhasználókat.

### IDEIGLENES ADATFÁJLOK TÖRLÉSE



MENÜELEM	LEÍRÁS
<b>Beépített memóriában tárolt elemek</b> <ul style="list-style-type: none"> <li>• Ki*</li> <li>• Be</li> </ul>	A nyomtató memóriájában tárolt összes fájl törlése.
 Megjegyzés: Az érték melletti csillag (*) jelöli az alapértelmezett gyári beállításokat.	

### MEGOLDÁSOK LDAP-BEÁLLÍTÁSAI

FUNKCIÓ	RENDELTETÉS
<b>LDAP-hivatkozások követése</b> Ki* Be	Bejelentkezett felhasználói fiók keresése a tartományban lévő különböző kiszolgálókban.
<b>LDAP-tanúsítvány ellenőrzése</b> Nem* Igen	LDAP-tanúsítványok ellenőrzésének engedélyezése.
 Megjegyzés: Az érték melletti csillag (*) jelöli az alapértelmezett gyári beállításokat.	



## EGYÉB

MENÜELEM	LEÍRÁS
<b>Nyomtatási engedély</b> <ul style="list-style-type: none"> <li>• Ki*</li> <li>• Be</li> </ul>	Engedélyezi, hogy a felhasználó nyomtasson.
<b>Alapértelmezett nyomtatási engedély bejelentkezési adatai</b>	<p>Megjeleníti a felhasználó által a nyomtatáshoz használt alapértelmezett engedélyt.</p> <p> Megjegyzés: Ez a beállítás csak akkor látható, ha egy vagy több bejelentkezési módot létrehoztak.</p>
<b>Biztonsági visszaállító összekötő</b> <ul style="list-style-type: none"> <li>• Vendég hozzáférés engedélyezése*</li> <li>• Nincs hatása</li> </ul>	<p>A felhasználói hozzáférést határozza meg a nyomtatóhoz.</p> <ul style="list-style-type: none"> <li>• Az összekötő a vezérlőkártyán, egy zár ikon mellett található.</li> <li>• A „Vendég” hozzáférés engedélyezése mindenkinek hozzáférést biztosít a nyomtató összes funkciójához.</li> <li>• A Nincs hatása letilthatja a hozzáférést a nyomtatóhoz abban az esetben, ha a szükséges biztonsági információk nem állnak rendelkezésre.</li> </ul>
<b>Jelszó minimális hossza</b> 0–32	A jelszó hosszúságának meghatározása.
<p> Megjegyzés: Az érték melletti csillag (*) jelöli az alapértelmezett gyári beállításokat.</p>	

## Jelentések

### MENÜBEÁLLÍTÁSI OLDAL

MENÜELEM	LEÍRÁS
Menübeállítási oldal	A nyomtató menüit felsoroló jelentés nyomtatása.

### ESZKÖZ

MENÜELEM	LEÍRÁS
Készülékadatok	A nyomtatóval kapcsolatos információkat tartalmazó jelentés nyomtatása.
Készülékstatisztika	A nyomtatóhasználatra, illetve a kellékanyagok állapotára vonatkozó jelentés nyomtatása.
Profilok listája	A nyomtatóban tárolt profilok listájának nyomtatása.
Készletjelentés	A nyomtató sorozatszámát, illetve a nyomtatómodell nevét tartalmazó jelentés nyomtatása.



### NYOMTATÁS

MENÜELEM	LEÍRÁS
Betűtípusok nyomtatása : PCL karakterkészletek	Minták nyomtatása és információk az egyes nyomtatónyelvekhez elérhető betűtípusokról.



### PARANCSIKONOK

MENÜELEM	LEÍRÁS
Összes parancsikon	A nyomtatóban tárolt összes parancsikonot tartalmazó lista nyomtatása.
Faxolási parancsikonok	
Másolási parancsikonok	
E-mail parancsikonok	
FTP-parancsikonok	
Hálózati mappa parancsikonok	

## FAX

MENÜELEM	LEÍRÁS
<b>Faxfeladatok naplója</b>	<p>A legutóbb végrehajtott 200 faxolási feladatra vonatkozó jelentés nyomtatása.</p> <p> Megjegyzés: Ez a menüpont csak akkor jelenik meg, ha a Feladatnapló engedélyezése lehetőség Be értékre van állítva.</p>
<b>Faxhívási napló</b>	<p>A legutóbb megkísérelt, fogadott és letiltott 100 hívásra vonatkozó jelentés nyomtatása.</p> <p> Megjegyzés: Ez a menüpont csak akkor jelenik meg, ha a Feladatnapló engedélyezése lehetőség Be értékre van állítva.</p>

## HÁLÓZAT

MENÜELEM	LEÍRÁS
<b>Hálózatbeállítási oldal</b>	<p>A konfigurált hálózatot, valamint a nyomtató vezeték nélküli beállításait tartalmazó oldal nyomtatása.</p> <p> Megjegyzés: Ez a menüelem csak a hálózati nyomtatók, illetve a nyomtatókiszolgálókhoz csatlakoztatott nyomtatók esetében jelenik meg.</p>
<b>Wi-Fi Direct segítségével csatlakozott ügyfelek</b>	<p>A nyomtatóhoz Wi-Fi Direct segítségével csatlakozott eszközöket tartalmazó oldal nyomtatása.</p> <p> Megjegyzés: Ez a menüelem csak akkor jelenik meg, ha a Wi-Fi Direct engedélyezése lehetőség a Be értékre van állítva.</p>

## Kellékcsoomag

### CSOMAG AKTIVÁLÁSA

MENÜELEM	LEÍRÁS
<ul style="list-style-type: none"> <li>Sequence Number (Sorozatszám)</li> <li>Device Serial Number (Készülék gyári száma)</li> <li>Activation Code (Aktiválási kód)</li> </ul>	<p>Ismerteti az aktiválási folyamat részleteit a megvásárolt kellékbeszerzési csomag esetén. Kellékaktiválási kódért forduljon a Xerox képviselőjéhez.</p> <p>Az előfizetési szolgáltatás nem érhető el minden földrajzi helyszínen.</p> <p>A Xerox®kellékbeszerzési és szervizcsomagjaival kapcsolatos további tájékoztatásért forduljon a Xerox képviselőjéhez.</p>

### CSOMAGÁTALAKÍTÁS

MENÜELEM	LEÍRÁS
<ul style="list-style-type: none"> <li>Current Plan (Jelenlegi csomag)</li> <li>Device Serial Number (Készülék gyári száma)</li> <li>Total Impressions (Összes lenyomat)</li> <li>Conversion Code (Átalakítási kód)</li> </ul>	<p>Ismerteti az átalakítási folyamat részleteit meglévő kellékbeszerzési csomag esetén. Kellékátalakítási kódért forduljon a Xerox képviselőjéhez.</p> <p>Az előfizetési szolgáltatás nem érhető el minden földrajzi helyszínen.</p> <p>A Xerox®kellékbeszerzési és szervizcsomagjaival kapcsolatos további tájékoztatásért forduljon a Xerox képviselőjéhez.</p>

### ELŐFIZETÉSI SZOLGÁLTATÁS

MENÜELEM	LEÍRÁS
<ul style="list-style-type: none"> <li>Állapot</li> </ul>	<p>Az előfizetési állapotot jelzi.</p>
<ul style="list-style-type: none"> <li>Előfizetés ellenőrzése</li> </ul>	<p>Előfizetéses szervizcsomag aktiválásához tegye a következőket:</p> <ol style="list-style-type: none"> <li>Lépjen a <b>Beállítások &gt; Kellékbeszerzési csomag &gt; Előfizetési szolgáltatás</b> lehetőségre.</li> <li>Az Előfizetési szolgáltatás mellett kattintson az <b>Előfizetés ellenőrzése</b> opcióra, majd kövess a Xerox képviselője által adott útmutatást.</li> </ol>

## Hibaelhárítás

MENÜELEM	LEÍRÁS
<b>Tesztoldal nyomtatása</b>	A nyomtatási minőséggel kapcsolatos hibák azonosítására és kijavítására nyomtasson tesztoldalakat.
<b>A lapolvasó tisztítása</b>	Nyomtassa ki a lapolvasó tisztításával kapcsolatos utasításokat.



## A nyomtató karbantartása

Ez a fejezet a következőket tartalmazza:

A kellékanyagok állapotának ellenőrzése .....	208
Kellékanyagok értesítéseinek konfigurálása.....	209
E-mail-riasztások beállítása.....	210
Jelentések megtekintése .....	211
Kellékrendelés.....	212
Kellékek cseréje .....	213
A nyomtató alkatrészeinek tisztítása .....	218
Energia- és papírtakarékosság.....	221
A nyomtató áthelyezése másik helyre .....	222

## A kellékanyagok állapotának ellenőrzése

1. Lépjen a következő elemhez a kezelőpanelen: **Beállítások > Jelentések > Eszköz > Eszközstatisztikák**  
Nem érintőképernyős nyomtatómodelleken az OK gombbal választhatja ki a menüket, és navigálhat a beállítások között.
2. A kinyomtatott lapok kellékanyag-információs részén ellenőrizze a kellékanyagok állapotát.



## Kellékanyagok értesítéseinek konfigurálása

1. Nyisson meg egy webböngészőt, és írja be a nyomtató IP-címét a címezőbe.
  - Tekintse meg a nyomtató IP-címét a nyomtató kezdőképernyőjén. Az IP-cím egy négy, pontokkal elválasztott számcsoporthból álló szám, például 123.123.123.123.
  - Ha proxykiszolgálót használ, átmenetileg tiltsa le a weboldal megfelelő betöltése érdekében.
2. Válasszon ki egy beállítást:
  - Ha a nyomtató rendelkezik kezelőpanellel, kattintson a következőkre: **Beállítások > OK > Eszköz > OK > Értesítések > OK**
  - Ha a nyomtató érintőképernyővel rendelkezik, kattintson a **Beállítások > Eszköz > Értesítések** lehetőségre.
3. A Kellékek menüben kattintson az **Egyéni értesítések kellékanyagokhoz** elemre.
4. Válasszon ki egy értesítést az egyes kellékekhez.
5. Alkalmazza a módosításokat.

## E-mail-riasztások beállítása

A nyomtató beállítása úgy, hogy e-mail-riasztást küldjön, ha a kellékanyagok fogynak, ha papírt kell cserélni vagy pótolni, illetve ha papírelakadás történt.

1. Nyisson meg egy webböngészőt, és írja be a nyomtató IP-címét a címezőbe.
  - Tekintse meg a nyomtató IP-címét a nyomtató kezdőképernyőjén. Az IP-cím egy négy, pontokkal elválasztott számcsoporthól álló szám, például 123.123.123.123.
  - Ha proxykiszolgálót használ, átmenetileg tiltsa le a weboldal megfelelő betöltése érdekében.
2. Kattintson a **Beállítások > Eszköz > Értesítések > E-mail riasztás beállítása** elemre, és konfigurálja a beállításokat.



Megjegyzés: Az SMTP-beállításokról részletesebben az e-mail-szolgáltatójánál érdeklődhet.

3. Kattintson az **E-mail listák és riasztások beállítása** elemre, és konfigurálja a beállításokat.
4. Alkalmazza a módosításokat.

## Jelentések megtekintése

1. Lépjen a következő elemhez a kezelőpanelen:

### **Beállítások > Jelentések**

Nem érintőképernyős nyomtatómodelleken az **OK** gomb megnyomásával navigálhat a beállítások között.

2. Válassza ki a megtekinteni kívánt jelentést.

## Kellékrendelés

A nyomtatójához szükséges kellékek megtekintéséhez és rendeléséhez látogasson el a <https://www.xerox.com/supplies> címre, majd a keresőmezőbe írja be a termékét.



Megjegyzés: A nyomtató kellékanyagainak élettartambecslése Letter vagy A4-es méretű, normál papírra való nyomtatást tételez fel.



**Vigyázat:** Ha nem gondoskodik a nyomtató optimális teljesítményének megőrzéséről, vagy nem cseréli az alkatrészeket és a kellékanyagokat, azzal kárt tehet a nyomtatóban.

## EREDETI XEROX KELLÉKANYAGOK HASZNÁLATA

A Xerox nyomtatót úgy tervezték, hogy a legjobban eredeti Xerox kellékanyagokkal működjön. Egyéb márkájú kellékek használata befolyásolhatja a nyomtató teljesítményét, megbízhatóságát vagy élettartamát, valamint képalkotó-összetevőit. Emellett a garancia érvényességét is befolyásolhatja. Nem vállalunk garanciát az egyéb márkájú kellékanyagok használata által okozott kárra.

A termék élettartamának becslése eredeti Xerox kellékanyagok használatán alapul. Más márkájú kellékanyagok használata váratlan eredményhez vezethet. A képalkotó alkatrész tervezett élettartamot meghaladó használata károsíthatja a Xerox nyomtatót vagy a kapcsolódó alkatrészeket.



**Vigyázat:** A visszajuttatási program szerződési feltételeivel nem rendelkező kellékanyagok visszaállíthatók és utángyárthatók. A gyártói garancia azonban nem vonatkozik a nem eredeti kellékanyagok által okozott károkra. Ha megfelelő utángyártás nélküli kellékanyagra állítja vissza a számlálót, az kárt okozhat a nyomtatóban. A kellékanyag-számláló visszaállítása után előfordulhat, hogy a nyomtató a visszaállított elem hiányára utaló hibát jelez.

## Kellékek cseréje

### A TONERKAZETTA CSERÉJE

1. Nyissa ki az elülső ajtót.

 **Vigyázat:** Mielőtt a nyomtató belső részébe nyúlna, érintse meg a nyomtató valamelyik fém alkatrészét, így elkerülhetők az elektrosztatikus kisülések okozta károk.

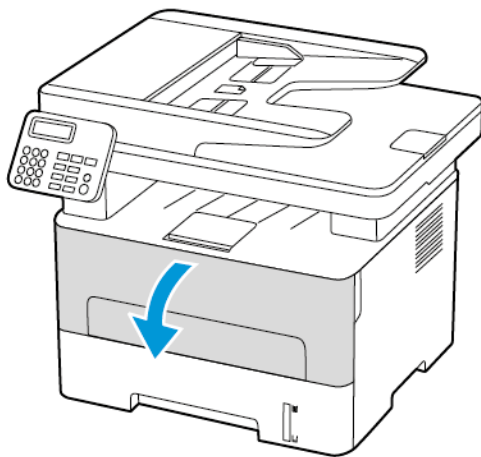

2. Vegye ki a képkalkotó egységet.

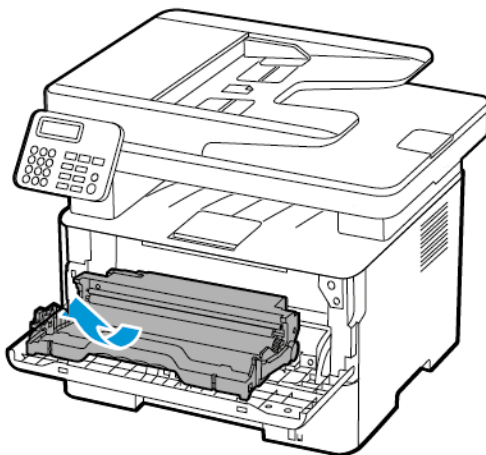

3. Távolítsa el a használt tonerkazettát a képalkotó egységből.

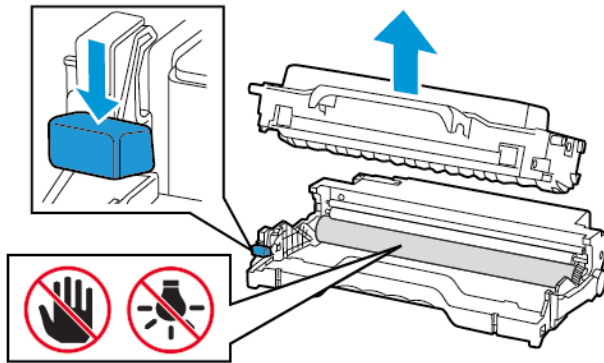

4. Csomagolja ki az új tonerkazettát.
5. Oszlassa el a festéket a tonerkazetta megrázásával.

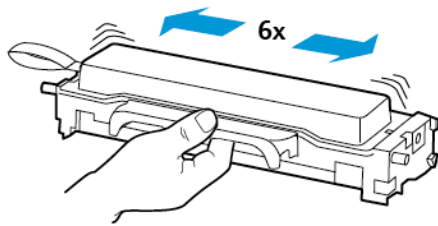

6. Távolítsa el a tömítést, majd a fedelet.

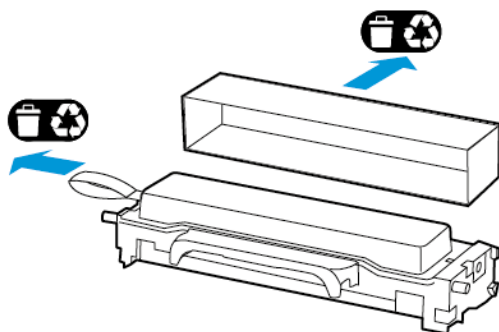

7. Helyezze az új tonerkazettát a képalkotó egységbe.

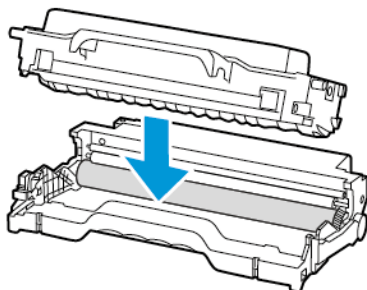

8. Helyezze be a képalkotó egységet.

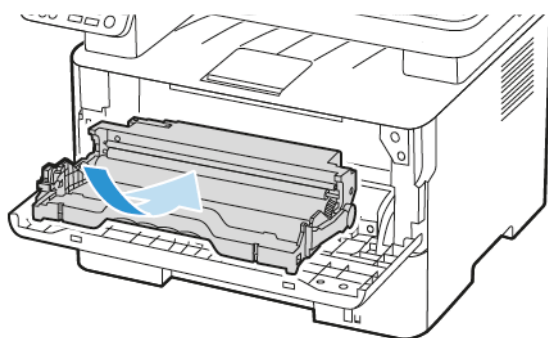

9. Csukja be az ajtót.

## A KÉPALKOTÓ EGYSÉG CSERÉJE

1. Nyissa ki az elülső ajtót.

 **Vigyázat:** Mielőtt a nyomtató belső részébe nyúlna, érintse meg a nyomtató valamelyik fém alkatrészét, így elkerülhetők az elektrosztatikus kisülések okozta károk.

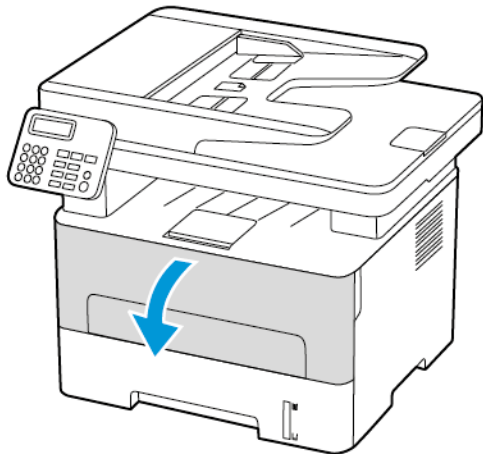

2. Távolítsa el a használt képalkotó egységet.

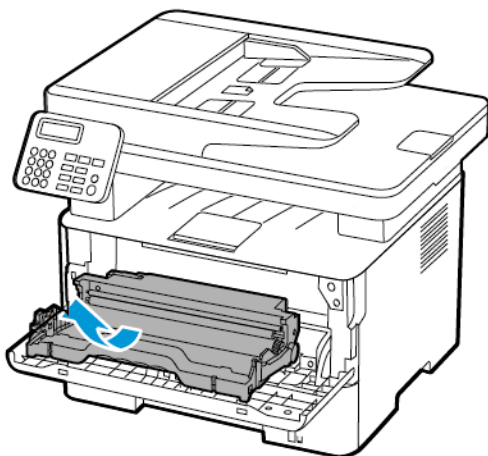



3. Távolítsa el a tonerkazettát a használt képalkotó egységből.

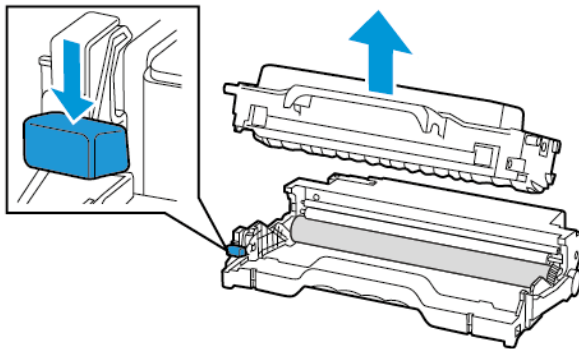

4. Csomagolja ki az új képalkotó egységet, majd helyezze be a tonerkazettát.

**⚠ Vigyázat:** Ne tegye ki közvetlen fény hatásának a képalkotó egységet 10 percnél hosszabb ideig. Ha hosszabb ideig éri fény, nyomtatásminőségi problémák jelentkezhetnek.

**⚠ Vigyázat:** Ne érjen a fényvezetődobhoz. Ha hozzáér, romolhat a jövőbeli nyomtatási munkák minősége.

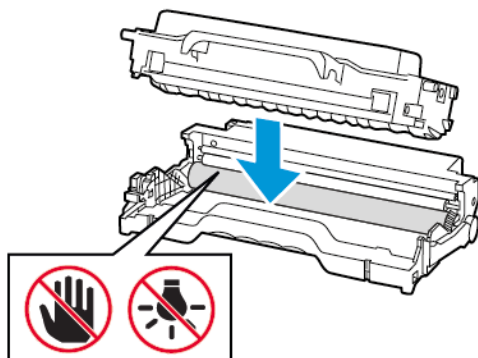

5. Helyezze be az új képalkotó egységet.

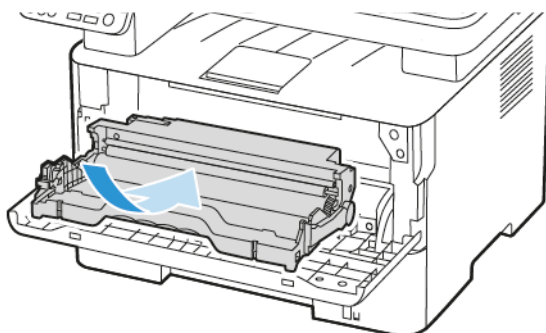

6. Csukja be az ajtót.

## A nyomtató alkatrészeinek tisztítása

### A NYOMTATÓ TISZTÍTÁSA



**FIGYELEM – ÁRAMÜTÉSVESZÉLY:** A nyomtató külsejének tisztításakor az áramütés veszélyének elkerülése érdekében először húzza ki a tápkábelt az elektromos csatlakozóaljzattól, majd húzzon ki minden kábelt a nyomtatóból.

- Néhány havonta végezze el ezt a feladatot.
  - A helytelen kezeléssel adódó károkat a nyomtató jóállása nem terjed ki.
1. Kapcsolja ki a nyomtatót, és húzza ki a tápkábelt az elektromos csatlakozóaljzattól.
  2. Távolítsa el a papírt a standard kimeneti tálcából.
  3. Távolítsa el puha kefével vagy porszívóval a port, a szöszet és a papírdarabokat a nyomtatóról.
  4. Törölje le a nyomtató külsejét nedves, puha, szöszmentes törlőkendővel.
    - Ne használjon háztartási tisztítószereket vagy mosószereket, mert azok kárt tehetnek a nyomtató külsejében.
    - Ügyeljen arra, hogy a tisztítás után a nyomtató összes része száraz legyen.
  5. Csatlakoztassa a tápkábelt az elektromos konnektorhoz, majd kapcsolja be a nyomtatót.



**FIGYELEM – POTENCIÁLIS SÉRÜLÉS:** A tűzveszély és az áramütés elkerülése érdekében a tápkábelt közvetlenül az elektromos csatlakozóaljzatba csatlakoztassa. Az aljzat legyen közel a készülékhez, legyen könnyen hozzáférhető, valamint megfelelő besorolású és megfelelően földelt.

### AZ ÉRINTŐKÉPERNYŐ TISZTÍTÁSA



**FIGYELEM – ÁRAMÜTÉSVESZÉLY:** A nyomtató külsejének tisztításakor az áramütés veszélyének elkerülése érdekében először húzza ki a tápkábelt az elektromos csatlakozóaljzattól, majd húzzon ki minden kábelt a nyomtatóból.

1. Kapcsolja ki a nyomtatót, és húzza ki a tápkábelt az elektromos csatlakozóaljzattól.
2. Puha, nedves, szöszmentes törlőkendővel törölje le az érintőképernyőt.
  - Ne használjon háztartási tisztítószereket vagy mosószereket, mert azok kárt tehetnek az érintőképernyőben.
  - Ügyeljen rá, hogy a tisztítás után az érintőképernyő száraz legyen.
3. Csatlakoztassa a tápkábelt az elektromos konnektorhoz, majd kapcsolja be a nyomtatót.



**FIGYELEM – POTENCIÁLIS SÉRÜLÉS:** A tűzveszély és az áramütés elkerülése érdekében a tápkábelt közvetlenül az elektromos csatlakozóaljzatba csatlakoztassa. Az aljzat legyen közel a készülékhez, legyen könnyen hozzáférhető, valamint megfelelő besorolású és megfelelően földelt.

## A LAPOLVASÓ TISZTÍTÁSA

1. Nyissa fel a lapolvasó fedelét.

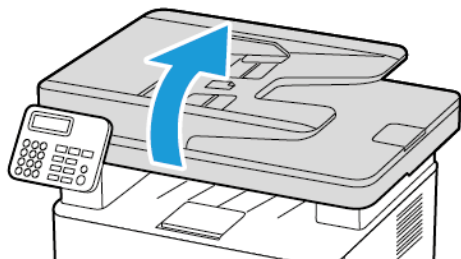

2. Puha, nedves, szőszmentes törölkendővel törölje le a következő területeket:

- a. ADF-üveg beolvasólapja

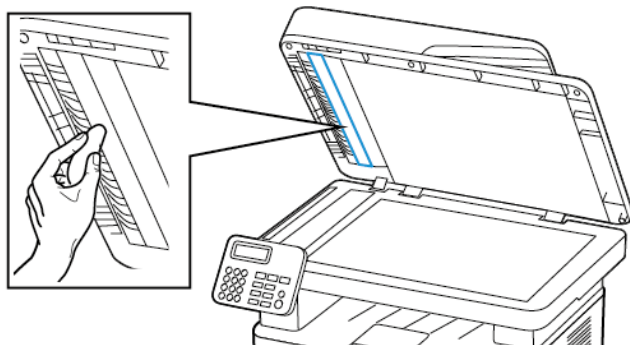

- b. Lapolvasó üveg beolvasólapja

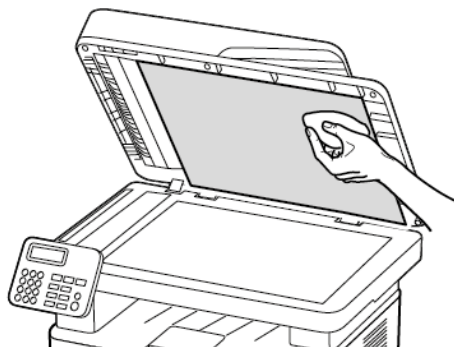

- c. Az automatikus lapadagoló üvege

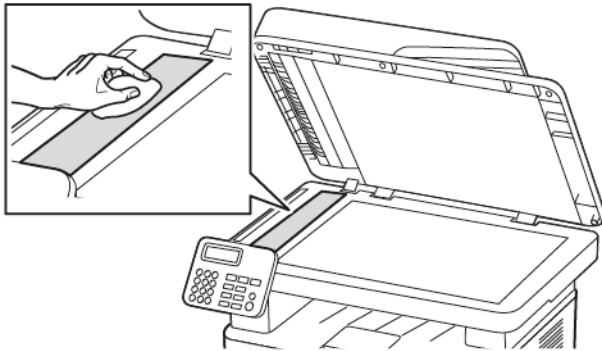

- d. Lapolvasó üveglapja

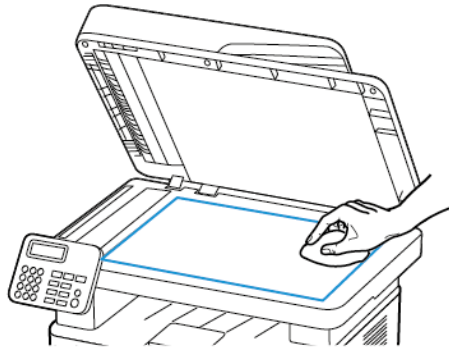

3. Cszukja le a lapolvasó fedelét.

## Energia- és papírtakarékosság

### ENERGIATAKARÉKOS ÜZEMMÓD BEÁLLÍTÁSAINAK KONFIGURÁLÁSA

#### Alvó üzemmód

1. A kezelőpanelen navigáljon a következő lehetőséghez: **Beállítások > Eszköz > Energiagazdálkodás > Időtúllépések > Alvó üzemmód.**  
A kezelőpanellel rendelkező nyomtatókon az egyes menüpontok kiválasztása után nyomja meg az **OK** gombot.
2. Állítsa be, hogy a nyomtató mennyi ideig maradjon készenléti állapotban, mielőtt Alvó üzemmódra váltana.

#### Hibernálás üzemmód

1. A kezelőpanelen navigáljon a következő lehetőséghez: **Beállítások > Eszköz > Energiagazdálkodás > Időtúllépések > Hibernálási idő**  
A kezelőpanellel rendelkező nyomtatókon az egyes menüpontok kiválasztása után nyomja meg az **OK** gombot.
2. Válassza ki, hogy mennyi idő teljen el a nyomtató hibernált üzemmódba lépése előtt.
  - Ellenőrizze, hogy a nyomtató felébredt-e a hibernált üzemmódból, mielőtt nyomtatási feladatot küldene.
  - A nyomtató hibernált üzemmódból való aktiválásához nyomja meg a tápkapcsoló gombot.
  - Az Embedded Web Server le van tiltva, amikor a nyomtató hibernált üzemmódban van.

### A KIJELEZŐ FÉNYEREJÉNEK BEÁLLÍTÁSA



Megjegyzés: Ez a beállítás nem érhető el az összes nyomtatómodellen.

1. A kezdőképernyőn érintse meg a **Beállítások > Eszköz > Tulajdonságok** lehetőséget.
2. A Kijelző fényereje menüben módosítsa a beállítást.

### TAKARÉKOSKODÁS A KELLÉKANYAGOKKAL

- Nyomtasson a papír mindkét oldalára.





Megjegyzés: A kétoldalas nyomtatás az alapértelmezett beállítás a nyomtató-illesztőprogram.

- Nyomtasson több oldalt egyetlen lapra.
- A nyomtatás előtt az előnézet funkció használatával tekintse meg, hogyan fog mutatni a kész nyomtatás.
- Nyomtasson egy példányt a dokumentumból, és ellenőrizze tartalmának és formátumának helyességét.

## A nyomtató áthelyezése másik helyre

 **FIGYELEM – POTENCIÁLIS SÉRÜLÉS:** Ha a nyomtató 20 kg-nál (44 font) nehezebb, akkor a biztonságos megemeléséhez legalább két ember szükséges.

 **FIGYELEM – POTENCIÁLIS SÉRÜLÉS:** A tűzveszély és az áramütés elkerülése érdekében csak a termékhez kapott vagy a gyártó által hitelesített tápkábelt használja.

 **FIGYELEM – POTENCIÁLIS SÉRÜLÉS:** A nyomtató mozgatasakor a személyi sérülések és a nyomtató károsodásának elkerülése érdekében tartsa be az alábbi útmutatásokat:

- Ellenőrizze, hogy az összes ajtó és tálca zárva van-e.
- Kapcsolja ki a nyomtatót, és húzza ki a tápkábelt az elektromos csatlakozóaljzatból.
- Húzzon ki a nyomtatóból minden vezetékét és kábelt.
- Ha a nyomtatóhoz padlón álló, külön megvásárolható tálcák vagy kimeneti egységek csatlakoznak, a nyomtató mozgatása előtt válassza le azokat.
- Ha a nyomtatóhoz görgős talp tartozik, tolja át a készüléket óvatosan az új helyére. Legyen óvatos, amikor küszöbökön vagy padlórepedéseken halad keresztül!
- Ha a nyomtató nem rendelkezik görgős talppal, de külön megvásárolható tálcák vagy kimeneti egységek csatlakoznak hozzá, akkor vegye le a kimeneti egységeket, majd emelje le a nyomtatót a tálcákról. Ne próbálja egyszerre megemelni a nyomtatót és a többi egységet.
- A nyomtatót mindig a rajta található fogantyúk használatával emelje fel.
- A nyomtató mozgatására használt kocsinak elegendő rakfelülettel kell rendelkeznie a nyomtató teljes alapterületéhez.
- A hardveres kiegészítők mozgatására használt kocsinak elegendő rakfelülettel kell rendelkeznie a kiegészítők teljes méretéhez.
- Tartsa a nyomtatót függőlegesen.
- Óvakodjon az rázkódással járó mozgástól.
- Ügyeljen rá, hogy az ujjá ne kerüljön a nyomtató alá, amikor lerakja.
- Ügyeljen rá, hogy elég szabad hely maradjon a nyomtató körül.



Megjegyzés: A helytelen áthelyezésből adódó károkra a nyomtató jótállása nem terjed ki.

## Problémák elhárítása

Ez a fejezet a következőket tartalmazza:

Nyomtatási minőséggel kapcsolatos problémák .....	224
Nyomtatási problémák .....	225
A nyomtató nem válaszol .....	271
Nem lehet olvasni a flash meghajtót .....	273
Az USB-port engedélyezése .....	274
Hálózati kapcsolat-hiba .....	275
Kellékanyagokkal kapcsolatos problémák .....	279
Elakadások megszüntetése .....	281
Papíradagolási problémák .....	292
E-mail-problémák .....	296
Faxolási problémák .....	298
Beolvasási problémák .....	304
Kapcsolatfelvétel az ügyfélszolgálattal .....	314

## Nyomatási minőséggel kapcsolatos problémák

Keresse meg az Ön által tapasztalt nyomtatási hibát illusztráló képet, majd kattintson az alatta lévő hivatkozásra a megoldás megtekintéséhez.

- Üres vagy fehér oldalak
- Sötét nyomtatás
- A vékony vonalak nyomtatása nem megfelelő
- Hajlott vagy gyűrött papír
- Szürke háttér
- Vízszintes világos sávok
- Helytelen margók
- Túl világos nyomat
- Tarka és pöttyös nyomat
- Papírmeghajlás
- Görbe vagy ferde nyomat
- Ismétlődő hibák
- Egyszínű fekete oldalak
- Levágott szöveg vagy kép
- A festék könnyen ledörzsölődik
- Függőleges sötét sávok
- Függőleges sötét vonalak vagy csíkok
- Függőleges sötét csíkok és hiányos nyomat
- Függőleges fehér vonalak
- Függőleges világos sávok



## Nyomtatási problémák

### GYENGE A NYOMTATÁSI MINŐSÉG

#### Üres vagy fehér oldalak



Megjegyzés: A probléma megoldása előtt nyomtasson nyomtatásminőségi tesztoldalakat. A kezelőpanelen navigáljon a **Beállítások > Hibaelhárítás > Tesztoldal nyomtatása** lehetőséghez. Nem érintőképernyős nyomtatómodelleken az **OK** gomb megnyomásával navigálhat a beállítások között.

TEENDŐ	IGEN	NEM
<p><b>1. lépés</b></p> <p>a. Ellenőrizze, hogy a nyomtató eredeti, támogatott Xerox festékkazettát használ-e.</p> <p>Ha a kazetta nem támogatott, helyezzen be egy támogatott kazettát.</p> <p>b. Nyomtassa ki a dokumentumot.</p> <p>A nyomtató üres vagy fehér lapokat ad ki a nyomtatásnál?</p>	Folytassa a 2. lépéssel.	Probléma megoldva.
<p><b>2. lépés</b></p> <p>a. Vegye ki a képalkotó egységet.</p> <p>Ne tegye ki közvetlen fény hatásának a képalkotó egységet 10 percnél hosszabb ideig. Ha hosszabb ideig éri fény, nyomtatási minőségi problémák jelentkezhetnek.</p> <p>Ne érjen a képalkotó egység alatt található fényvezetődobhoz. Ha hozzáér, romolhat a jövőbeli nyomtatási munkák minősége.</p>	Folytassa a 3. lépéssel.	Probléma megoldva.

TEENDŐ	IGEN	NEM
<p>b. Ellenőrizze, hogy a képalkotó egység nem sérült-e meg.</p> <p>Győződjön meg arról, hogy a fényvezető dob érintkezője nem hajlott meg és nem mozdult el.</p> <p>c. Erősen rázza meg a képalkotó egységet a toner elosztatásához.</p> <p>d. Helyezze be a képalkotó egységet.</p> <p>e. Nyomtassa ki a dokumentumot.</p> <p>A nyomtató üres vagy fehér lapokat ad ki a nyomtatásnál?</p>		
<p><b>3. lépés</b></p> <p>Cserélje ki a tonerkazettát.</p> <p>A nyomtató üres vagy fehér lapokat ad ki a nyomtatásnál?</p>	Folytassa a 4. lépéssel.	Probléma megoldva.
<p><b>4. lépés</b></p> <p>Cserélje ki a képalkotó egységet.</p> <p>A nyomtató üres vagy fehér lapokat ad ki a nyomtatásnál?</p>	Lásd: <a href="#">Kapcsolatfelvétel az ügyfélszolgálattal.</a>	Probléma megoldva.

### Sötét nyomtatás

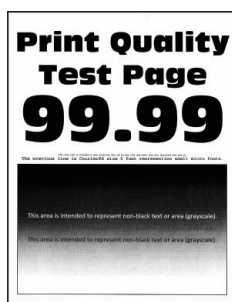

Megjegyzés: A probléma megoldása előtt nyomtasson nyomtatásminőségi tesztoldalakat. A kezelőpanelen navigáljon a **Beállítások > Hibaelhárítás > Tesztoldal nyomtatása** lehetőséghez. Nem érintőképernyős nyomtatómodelleken az **OK** gomb megnyomásával navigálhat a beállítások között.

TEENDŐ	IGEN	NEM
<p><b>1. lépés</b></p> <p>a. Ellenőrizze, hogy a nyomtató eredeti, támogatott Xerox festékkazettát használ-e.</p> <p>Ha a kazetta nem támogatott, helyezzen be egy támogatott kazettát.</p> <p>b. Nyomtassa ki a dokumentumot.</p> <p>Sötét a nyomat?</p>	<p>Folytassa a 2. lépéssel.</p>	<p>Probléma megoldva.</p>
<p><b>2. lépés</b></p> <p>a. Kapcsolja ki a nyomtatót, várjon körülbelül 10 másodpercet, majd kapcsolja vissza.</p> <p>b. Csökkentse a festék sötétségét.</p> <p>Lépjen a következő elemhez a kezelőpanelen:</p> <p><b>Beállítások &gt; Nyomtatás &gt; Minőség &gt; Festék sötétsége</b></p> <p>c. Nyomtassa ki a dokumentumot.</p> <p>Sötét a nyomat?</p>	<p>Folytassa a 3. lépéssel.</p>	<p>Probléma megoldva.</p>
<p><b>3. lépés</b></p> <p>a. A papír típusát az operációs rendszertől függően a Nyomtatási beállítások vagy a Nyomtatás párbeszédpanelen adhatja meg.</p> <ul style="list-style-type: none"> <li>• Ügyeljen arra, hogy a beállítás megfeleljen a betöltött papírnak.</li> <li>• A beállítások a nyomtató kezelőpaneljéről is módosíthatók. Lépjen a <b>Beállítások &gt; Papír &gt; Tálcakonfiguráció &gt; Papírméret/-típus</b> menüponthoz.</li> </ul>	<p>Folytassa a 4. lépéssel.</p>	<p>Probléma megoldva.</p>

TEENDŐ	IGEN	NEM
<p>b. Nyomtassa ki a dokumentumot.</p> <p>Sötét a nyomat?</p>		
<p><b>4. lépés</b></p> <p>Ellenőrizze, hogy a tálcába töltött papír felülete texturált vagy durva-e.</p> <p>Durva felületű papírra nyomtat?</p>	Folytassa az 5. lépéssel.	Folytassa a 6. lépéssel.
<p><b>5. lépés</b></p> <p>a. Cserélje ki a texturált papírt normál papírra.</p> <p>b. Nyomtassa ki a dokumentumot.</p> <p>Sötét a nyomat?</p>	Folytassa a 6. lépéssel.	Probléma megoldva.
<p><b>6. lépés</b></p> <p>a. Töltsön be papírt egy bontatlan csomagból.</p> <p>A papír magas páratartalom esetén megszívja magát nedvességgel. Tárolja a papírt az eredeti csomagolásban, amíg nem használja fel.</p> <p>b. Nyomtassa ki a dokumentumot.</p> <p>Sötét a nyomat?</p>	Folytassa a 7. lépéssel.	Probléma megoldva.

TEENDŐ	IGEN	NEM
<p><b>7. lépés</b></p> <p>a. Vegye ki a képalkotó egységet, majd helyezze be újra.</p> <p>Ne tegye ki közvetlen fény hatásának a képalkotó egységet 10 percnél hosszabb ideig. Ha hosszabb ideig éri fény, nyomtatásminőségi problémák jelentkezhetnek.</p> <p>Ne érjen a képalkotó egység alatt található fényvezetődobhoz. Ha hozzáér, romolhat a jövőbeli nyomtatási munkák minősége.</p> <p>b. Nyomtassa ki a dokumentumot.</p> <p>Sötét a nyomat?</p>	<p>Folytassa a 8. lépéssel.</p>	<p>Probléma megoldva.</p>
<p><b>8. lépés</b></p> <p>a. Cserélje ki a képalkotó egységet.</p> <p>b. Nyomtassa ki a dokumentumot.</p> <p>Sötét a nyomat?</p>	<p>Lásd: <a href="#">Kapcsolatfelvétel az ügyfélszolgálattal.</a></p>	<p>Probléma megoldva.</p>

**A vékony vonalak nyomtatása nem megfelelő**

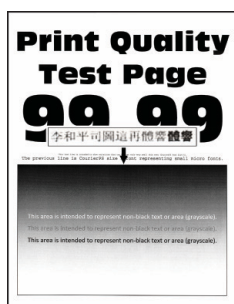

 **Megjegyzés:** A probléma megoldása előtt nyomtasson nyomtatásminőségi tesztoldalakat. A kezelőpanelen navigáljon a **Beállítások > Hibaelhárítás > Tesztoldal nyomtatása** lehetőséghez. Nem érintőképernyős nyomtatómodelleken az **OK** gomb megnyomásával navigálhat a beállítások között.

TEENDŐ	IGEN	NEM
<p><b>1. lépés</b></p> <p>a. Ellenőrizze, hogy a nyomtató eredeti, támogatott Xerox festékkazettát használ-e.</p> <p>Ha a kazetta nem támogatott, helyezzen be egy támogatott kazettát.</p> <p>b. Nyomtassa ki a dokumentumot.</p> <p>A vékony vonalak nyomtatása nem megfelelő?</p>	<p>Folytassa a 2. lépéssel.</p>	<p>Probléma megoldva.</p>
<p><b>2. lépés</b></p> <p>a. Növelje a festék sötétségét.</p> <p>Lépjen a következő elemhez a kezelőpanelen: <b>Beállítások &gt; Nyomtatás &gt; Minőség &gt; Festék sötétsége</b></p> <p>b. Nyomtassa ki a dokumentumot.</p> <p>A vékony vonalak nyomtatása nem megfelelő?</p>	<p>Lásd: <a href="#">Kapcsolatfelvétel az ügyfélszolgálattal</a>.</p>	<p>Probléma megoldva.</p>

### Hajlott vagy gyűrött papír

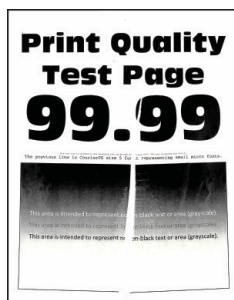

Megjegyzés: A probléma megoldása előtt nyomtasson nyomtatásminőségi tesztoldalakat. A kezelőpanelen navigáljon a **Beállítások > Hibaelhárítás > Tesztoldal nyomtatása** lehetőséghez. Nem érintőképernyős nyomtatómodelleken az **OK** gomb megnyomásával navigálhat a beállítások között.

TEENDŐ	IGEN	NEM
<p><b>1. lépés</b></p> <p>a. Ellenőrizze, hogy a nyomtató eredeti, támogatott Xerox festékkazettát használ-e.</p> <p>Ha a kazetta nem támogatott, helyezzen be egy támogatott kazettát.</p> <p>b. Nyomtassa ki a dokumentumot.</p> <p>A papír hajlott vagy gyűrött?</p>	<p>Folytassa a 2. lépéssel.</p>	<p>Probléma megoldva.</p>
<p><b>2. lépés</b></p> <p>a. Töltsön be papírt egy bontatlan csomagból.</p> <p>A papír magas páratartalom esetén megszívja magát nedvességgel. Tárolja a papírt az eredeti csomagolásban, amíg nem használja fel.</p> <p>b. Nyomtassa ki a dokumentumot.</p> <p>A papír hajlott vagy gyűrött?</p>	<p>Folytassa a 3. lépéssel.</p>	<p>Probléma megoldva.</p>
<p><b>3. lépés</b></p> <p>a. A papír típusát az operációs rendszertől függően a Nyomtatási beállítások vagy a Nyomtatás párbeszédpanelen adhatja meg.</p> <ul style="list-style-type: none"> <li>• Ügyeljen arra, hogy a beállítás megfeleljen a betöltött papírnak.</li> <li>• A beállítás a nyomtató kezelőpaneljéről is módosítható. Lépjen a <b>Beállítások &gt; Papír &gt; Tálcakonfiguráció &gt; Papírméret/-típus</b> menüponthoz.</li> </ul> <p>b. Nyomtassa ki a dokumentumot.</p> <p>A papír hajlott vagy gyűrött?</p>	<p>Lásd: <b>Kapcsolatfelvétel az ügyfélszolgálattal.</b></p>	<p>Probléma megoldva.</p>

**Szürke háttér**

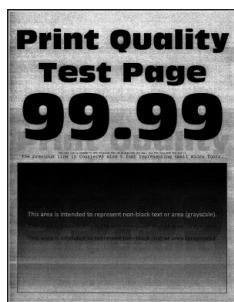

Megjegyzés: A probléma megoldása előtt nyomtasson nyomtatásminőségi tesztoldalakat. A kezelőpanelen navigáljon a **Beállítások > Hibaelhárítás > Tesztoldal nyomtatása** lehetőséghez. Nem érintőképernyős nyomtatómodelleken az **OK** gomb megnyomásával navigálhat a beállítások között.

TEENDŐ	IGEN	NEM
<p><b>1. lépés</b></p> <p>a. Kapcsolja ki a nyomtatót, várjon 10 másodpercet, majd kapcsolja vissza.</p> <p>b. Csökkentse a festék sötéttségét.</p> <p>Lépjen a következő elemhez a kezelőpanelen: <b>Beállítások &gt; Nyomtatás &gt; Minőség &gt; Festék sötéttsége</b></p> <p>c. Nyomtassa ki a dokumentumot.</p> <p>Szürke háttér látható a nyomatokon?</p>	Folytassa a 2. lépéssel.	Probléma megoldva.
<p><b>2. lépés</b></p> <p>a. Ellenőrizze, hogy a nyomtató eredeti, támogatott Xerox festékkazettát használ-e.</p> <p>Ha a festékkazetta nem támogatott, helyezzen be egy támogatott kazettát.</p> <p>b. Nyomtassa ki a dokumentumot.</p> <p>Szürke háttér látható a nyomatokon?</p>	Folytassa a 3. lépéssel.	Probléma megoldva.
<p><b>3. lépés</b></p>	Folytassa a 4. lépéssel.	Probléma megoldva.



TEENDŐ	IGEN	NEM
<p>a. A papír típusát az operációs rendszertől függően a Nyomtatási beállítások vagy a Nyomtatás párbeszédpanelen adhatja meg.</p> <ul style="list-style-type: none"> <li>• Ügyeljen arra, hogy a beállítás megfeleljen a betöltött papírnak.</li> <li>• A beállítás a nyomtató kezelőpaneljéről is módosítható. Lépjen a <b>Beállítások &gt; Papír &gt; Tálcakonfiguráció &gt; Papírméret/-típus</b> menüponthoz.</li> </ul> <p>b. Nyomtassa ki a dokumentumot.</p> <p>Szürke háttér látható a nyomatokon?</p>		
<p><b>4. lépés</b></p> <p>a. Vegye ki a képalkotó egységet, majd helyezze be újra.</p> <p>Ne tegye ki közvetlen fény hatásának a képalkotó egységet 10 percnél hosszabb ideig. Ha hosszabb ideig éri fény, nyomtatásminőségi problémák jelentkezhetnek.</p> <p>Ne érjen a képalkotó egység alatt található fényvezetődobhoz. Ha hozzáér, romolhat a jövőbeli nyomtatási munkák minősége.</p> <p>b. Nyomtassa ki a dokumentumot.</p> <p>Szürke háttér látható a nyomatokon?</p>	<p>Folytassa az 5. lépéssel.</p>	<p>Probléma megoldva.</p>

TEENDŐ	IGEN	NEM
<p><b>5. lépés</b></p> <p>a. Frissítse a nyomtató-firmware-t. További tudnivalók: <b>Szoftverfrissítés.</b></p> <p>b. Nyomtassa ki a dokumentumot.</p> <p>Szürke háttér látható a nyomatokon?</p>	Folytassa a 6. lépéssel.	Probléma megoldva.
<p><b>6. lépés</b></p> <p>a. Cserélje ki a képalkotó egységet.</p> <p>b. Nyomtassa ki a dokumentumot.</p> <p>Szürke háttér látható a nyomatokon?</p>	Lásd: <b>Kapcsolatfelvétel az ügyfélszolgálattal.</b>	Probléma megoldva.

### Helytelen margók



TEENDŐ	IGEN	NEM
<p><b>1. lépés</b></p> <p>a. Állítsa a papírvezetőket a betöltött papírnak megfelelő pozícióba.</p> <p>b. Nyomtassa ki a dokumentumot.</p> <p>Helyesek a margók?</p>	<p>Probléma megoldva.</p>	<p>Folytassa a 2. lépéssel.</p>
<p><b>2. lépés</b></p> <p>a. Állítsa be a papír méretét.</p> <p>Lépjen a következő elemhez a kezelőpanelen: <b>Beállítások &gt; Papír &gt; Tálcakonfiguráció &gt; Papírméret/-típus</b></p> <p>b. Nyomtassa ki a dokumentumot.</p> <p>Helyesek a margók?</p>	<p>Probléma megoldva.</p>	<p>Folytassa a 3. lépéssel.</p>
<p><b>3. lépés</b></p> <p>a. A papír méretét az operációs rendszertől függően a Nyomtatási beállítások vagy a Nyomtatás párbeszédpanelen adhatja meg.</p> <p>Ügyeljen arra, hogy a beállítás megfeleljen a betöltött papírnak.</p> <p>b. Nyomtassa ki a dokumentumot.</p> <p>Helyesek a margók?</p>	<p>Probléma megoldva.</p>	<p>Lásd: <a href="#">Kapcsolatfelvétel az ügyfélszolgálattal.</a></p>

### Túl világos nyomat

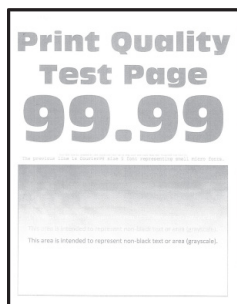

Megjegyzés: A probléma megoldása előtt nyomtasson nyomtatásminőségi tesztoldalakat. A kezelőpanelen navigáljon a **Beállítások > Hibaelhárítás > Tesztoldal nyomtatása** lehetőséghez. Nem érintőképernyős nyomtatómodelleken az **OK** gomb megnyomásával navigálhat a beállítások között.

TEENDŐ	IGEN	NEM
<p><b>1. lépés</b></p> <p>a. Ellenőrizze, hogy a nyomtató eredeti, támogatott Xerox festékkazettát használ-e.</p> <p>Ha a kazetta nem támogatott, helyezzen be egy támogatott kazettát.</p> <p>b. Nyomtassa ki a dokumentumot.</p> <p>Világos a nyomat?</p>	Folytassa a 2. lépéssel.	Probléma megoldva.
<p><b>2. lépés</b></p> <p>a. Kapcsolja ki a nyomtatót, várjon körülbelül 10 másodpercet, majd kapcsolja vissza.</p> <p>b. Csökkentse a festék sötétségét.</p> <p>Lépjen a következő elemhez a kezelőpanelen: <b>Beállítások &gt; Nyomtatás &gt; Minőség &gt; Festék sötétsége</b></p> <p>c. Nyomtassa ki a dokumentumot.</p> <p>Világos a nyomat?</p>	Folytassa a 3. lépéssel.	Probléma megoldva.
<p><b>3. lépés</b></p> <p>a. A papír típusát az operációs rendszertől függően a</p>	Folytassa a 4. lépéssel.	Probléma megoldva.

TEENDŐ	IGEN	NEM
<p>Nyomtatási beállítások vagy a Nyomtatás párbeszédpanelen adhatja meg.</p> <ul style="list-style-type: none"> <li>• Ügyeljen arra, hogy a beállítás megfeleljen a betöltött papírnak.</li> <li>• A beállítások a nyomtató kezelőpaneljéről is módosíthatók. Lépjen a <b>Beállítások &gt; Papír &gt; Tálcakonfiguráció &gt; Papírméret/-típus</b> menüponthoz.</li> </ul> <p>b. Nyomtassa ki a dokumentumot.</p> <p>Világos a nyomat?</p>		
<p><b>4. lépés</b></p> <p>a. A nyomtatási felbontást az operációs rendszertől függően a Nyomtatási beállítások vagy a Nyomtatás párbeszédpanelen adhatja meg.</p> <p>b. Állítsa a felbontást <b>600 dpi</b> értékre.</p> <p>c. Nyomtassa ki a dokumentumot.</p> <p>Világos a nyomat?</p>	Folytassa az 5. lépéssel.	Probléma megoldva.
<p><b>5. lépés</b></p> <p>a. Vegye ki a képalkotó egységet.</p> <p>Ne tegye ki közvetlen fény hatásának a képalkotó egységet 10 percnél hosszabb ideig. A hosszabb ideig tartó közvetlen napsugárzás nyomtatási minőségbeli problémákat okozhat.</p> <p>Ne érjen a képalkotó egység alatt található fényvezetődobhoz. Ha hozzáér,</p>	Folytassa a 6. lépéssel.	Probléma megoldva.

TEENDŐ	IGEN	NEM
<p>romolhat a jövőbeli nyomtatási munkák minősége.</p> <p>b. Erősen rázza meg a képkötő egységet a toner elosztatásához.</p> <p>c. Helyezze be a képkötő egységet.</p> <p>d. Kapcsolja ki a nyomtatót, várjon 10 másodpercet, majd kapcsolja vissza.</p> <p>e. Nyomtassa ki a dokumentumot.</p> <p>Világos a nyomat?</p>		
<p><b>6. lépés</b></p> <p>a. Ellenőrizze a tonerkazetta állapotát.</p> <p>Lépjön a következő elemhez a kezelőpanelen: <b>Beállítások &gt; Jelentések &gt; Eszköz &gt; Eszközstatisztikák</b></p> <p>b. A kinyomtatott lapok kellékanyag-információs részén ellenőrizze a tonerkazetta állapotát.</p> <p>A tonerkazetta élettartama hamarosan lejár?</p>	<p>Folytassa a 7. lépéssel.</p>	<p>Lásd: <b>Kapcsolatfelvétel az ügyfélszolgálattal.</b></p>
<p><b>7. lépés</b></p> <p>a. Cserélje ki a tonerkazettát.</p> <p>b. Nyomtassa ki a dokumentumot.</p> <p>Világos a nyomat?</p>	<p>Lásd: <b>Kapcsolatfelvétel az ügyfélszolgálattal.</b></p>	<p>Probléma megoldva.</p>

Tarka és pöttyös nyomat

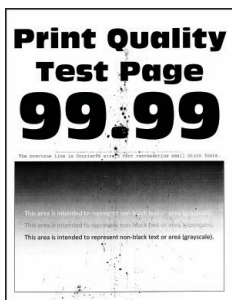

 Megjegyzés: A probléma megoldása előtt nyomtasson nyomtatásminőségi tesztoldalakat. A kezelőpanelen navigáljon a **Beállítások > Hibaelhárítás > Tesztoldal nyomtatása** lehetőséghez. Nem érintőképernyős nyomtatómodelleken az **OK** gomb megnyomásával navigálhat a beállítások között.

TEENDŐ	IGEN	NEM
<p><b>1. lépés</b></p> <p>a. Ellenőrizze, hogy a nyomtató eredeti, támogatott Xerox festékkazettát használ-e.</p> <p>Ha a kazetta nem támogatott, helyezzen be egy támogatott kazettát.</p> <p>b. Nyomtassa ki a dokumentumot.</p> <p>Tarka a nyomat?</p>	Folytassa a 2. lépéssel.	Probléma megoldva.
<p><b>2. lépés</b></p> <p>Ellenőrizze, nem szennyezte-e be a nyomtatót a kiszivárgott festék.</p> <p>A nyomtató mentes a kiszivárgott festéktől?</p>	Folytassa a 3. lépéssel.	Lásd: <a href="#">Kapcsolatfelvétel az ügyfélszolgálattal.</a>

TEENDŐ	IGEN	NEM
<p><b>3. lépés</b></p> <p>a. Ellenőrizze a képkötő egység állapotát.</p> <p>Lépjen a következő elemhez a kezelőpanelen: <b>Beállítások &gt; Jelentések &gt; Eszköz &gt; Eszközstatisztikák</b></p> <p>b. A kinyomtatott lapok Kellékanyag-információs részén ellenőrizze a képkötő egység állapotát.</p> <p>A képkötő egység élettartama végéhez közeledik?</p>	<p>Folytassa a 4. lépéssel.</p>	<p>Forduljon a következőhöz: <b>Kapcsolatfelvétel az ügyfélszolgálattal.</b></p>
<p><b>4. lépés</b></p> <p>a. Cserélje ki a képkötő egységet.</p> <p>b. Nyomtassa ki a dokumentumot.</p> <p>Tarka a nyomat?</p>	<p>Forduljon a következőhöz: <b>Kapcsolatfelvétel az ügyfélszolgálattal.</b></p>	<p>Probléma megoldva.</p>

### Papírmeghajlás





TEENDŐ	IGEN	NEM
<p><b>1. lépés</b></p> <p>a. Ellenőrizze, hogy a rendszer támogatja-e a betöltött papírt.</p> <p>Ha a rendszer nem támogatja a papírt, töltsön be olyat, amelyet támogat.</p> <p>b. Nyomtassa ki a dokumentumot.</p> <p>Meghajlik a papír?</p>	<p>Folytassa a 2. lépéssel.</p>	<p>Probléma megoldva.</p>
<p><b>2. lépés</b></p> <p>a. Ellenőrizze, hogy a nyomtató eredeti, támogatott Xerox festékkazettát használ-e.</p> <p>Ha a kazetta nem támogatott, helyezzen be egy támogatott kazettát.</p> <p>b. Nyomtassa ki a dokumentumot.</p> <p>Meghajlik a papír?</p>	<p>Folytassa a 3. lépéssel.</p>	<p>Probléma megoldva.</p>
<p><b>3. lépés</b></p> <p>a. Állítsa a tálcában lévő vezetőket a betöltött papírnak megfelelő pozícióba.</p> <p>b. Nyomtassa ki a dokumentumot.</p> <p>Meghajlik a papír?</p>	<p>Folytassa a 4. lépéssel.</p>	<p>Probléma megoldva.</p>
<p><b>4. lépés</b></p> <p>a. A papírméretet és papírtípust az operációs rendszertől függően a Nyomtatási beállítások vagy a Nyomtatás párbeszédpanelen adhatja meg.</p> <ul style="list-style-type: none"> <li>• Ügyeljen arra, hogy a beállítások megfeleljenek a betöltött papírnak.</li> <li>• A beállítások a nyomtató kezelőpaneljéről is módosíthatók. Lépjen a</li> </ul>	<p>Folytassa az 5. lépéssel.</p>	<p>Probléma megoldva.</p>

TEENDŐ	IGEN	NEM
<p><b>Beállítások &gt; Papír &gt; Tálcakonfiguráció &gt; Papírméret/-típus</b> menüponthoz. Nem érintőképernyős nyomtatómodelleken az <b>OK</b> megnyomásával navigálhat a beállítások között.</p> <p>b. Nyomtassa ki a dokumentumot.</p> <p>Meghajlik a papír?</p>		
<p><b>5. lépés</b></p> <p>a. Vegye ki a papírt, fordítsa meg, majd töltsse be újra.</p> <p>b. Nyomtassa ki a dokumentumot.</p> <p>Meghajlik a papír?</p>	<p>Folytassa a 6. lépéssel.</p>	<p>Probléma megoldva.</p>
<p><b>6. lépés</b></p> <p>a. Töltsön be papírt egy bontatlan csomagból.</p> <p>A papír magas páratartalom esetén megszívja magát nedvességgel. Tárolja a papírt az eredeti csomagolásban, amíg nem használja fel.</p> <p>b. Nyomtassa ki a dokumentumot.</p> <p>Meghajlik a papír?</p>	<p>Lásd: <b>Kapcsolatfelvétel az ügyfélszolgálattal.</b></p>	<p>Probléma megoldva.</p>

**Görbe vagy ferde nyomat**



Megjegyzés: A probléma megoldása előtt nyomtasson nyomtatásminőségi tesztoldalakat. A kezelőpanelen navigáljon a **Beállítások > Hibaelhárítás > Tesztoldal nyomtatása** lehetőséghez. Nem érintőképernyős nyomtatómodelleken az **OK** gomb megnyomásával navigálhat a beállítások között.

TEENDŐ	IGEN	NEM
<p><b>1. lépés</b></p> <p>a. Állítsa a tálcában lévő vezetőket a betöltött papírnak megfelelő pozícióba.</p> <p>b. Nyomtassa ki a dokumentumot.</p> <p>A nyomtatás görbe vagy ferde?</p>	Folytassa a 2. lépéssel.	Probléma megoldva.
<p><b>2. lépés</b></p> <p>a. Töltsön be papírt egy bontatlan csomagból.</p> <p>A papír magas páratartalom esetén megszívja magát nedvességgel. Tárolja a papírt az eredeti csomagolásban, amíg nem használja fel.</p> <p>b. Nyomtassa ki a dokumentumot.</p> <p>A nyomtatás görbe vagy ferde?</p>	Folytassa a 3. lépéssel.	Probléma megoldva.

TEENDŐ	IGEN	NEM
<p><b>3. lépés</b></p> <p>a. Ellenőrizze, hogy a rendszer támogatja-e a betöltött papírt.</p> <p>Ha a rendszer nem támogatja a papírt, töltsön be olyat, amelyet támogat.</p> <p>b. Nyomtassa ki a dokumentumot.</p> <p>A nyomtatás görbe vagy ferde?</p>	<p>Lásd: <a href="#">Kapcsolatfelvétel az ügyfélszolgálattal</a>.</p>	<p>Probléma megoldva.</p>
<p><b>4. lépés</b></p> <p>a. Kétoldalas nyomtatás esetén ellenőrizze, hogy a duplex egységben a papírméret megfelelően van-e beállítva.</p> <p>A Letter, Legal, Oficio vagy Folio méretű papírokhoz a Letter beállítást kell alkalmazni.</p> <p>b. Nyomtassa ki a dokumentumot.</p> <p>A nyomtatás görbe vagy ferde?</p>	<p>Lásd: <a href="#">Kapcsolatfelvétel az ügyfélszolgálattal</a>.</p>	<p>Probléma megoldva.</p>

#### Egyszínű fekete oldalak



Megjegyzés: A probléma megoldása előtt nyomtasson nyomtatásminőségi tesztoldalakat. A kezelőpanelen navigáljon a **Beállítások > Hibaelhárítás > Tesztoldal nyomtatása** lehetőséghez. Nem érintőképernyős nyomtatómodelleken az **OK** gomb megnyomásával navigálhat a beállítások között.

TEENDŐ	IGEN	NEM
<p><b>1. lépés</b></p> <p>a. Ellenőrizze, hogy a nyomtató eredeti, támogatott Xerox festékkazettát használ-e.</p> <p>Ha a festékkazetta nem támogatott, helyezzen be egy támogatott kazettát.</p> <p>b. Nyomtassa ki a dokumentumot.</p> <p>A nyomtató egyszínű fekete lapokat ad ki a nyomtatásnál?</p>	<p>Folytassa a 2. lépéssel.</p>	<p>Probléma megoldva.</p>
<p><b>2. lépés</b></p> <p>a. Vegye ki a képalkotó egységet, majd helyezze be újra.</p> <p>Ne tegye ki közvetlen fény hatásának a képalkotó egységet 10 percnél hosszabb ideig. Ha hosszabb ideig éri fény, nyomtatásminőségi problémák jelentkezhetnek.</p> <p>Ne érjen a képalkotó egység alatt található fényvezetődobhoz. Ha hozzáér, romolhat a jövőbeli nyomtatási munkák minősége.</p> <p>b. Nyomtassa ki a dokumentumot.</p> <p>A nyomtató egyszínű fekete lapokat ad ki a nyomtatásnál?</p>	<p>Folytassa a 3. lépéssel.</p>	<p>Probléma megoldva.</p>

TEENDŐ	IGEN	NEM
<p><b>3. lépés</b></p> <p>Ellenőrizze, hogy a képalkotó egység nem sérült-e meg.</p> <p>Győződjön meg arról, hogy a fényvezető dob érintkezője nem hajlott meg és nem mozdult el.</p> <p>A képalkotó egység sérülésektől mentes?</p>	<p>Lásd: <b>Kapcsolatfelvétel az ügyfélszolgálattal.</b></p>	<p>Folytassa a 4. lépéssel.</p>
<p><b>4. lépés</b></p> <p>a. Cserélje ki a képalkotó egységet.</p> <p>b. Nyomtassa ki a dokumentumot.</p> <p>A nyomtató egyszínű fekete lapokat ad ki a nyomtatásnál?</p>	<p>Forduljon a következőhöz: <b>Kapcsolatfelvétel az ügyfélszolgálattal.</b></p>	<p>Probléma megoldva.</p>

#### Levágott szöveg vagy kép

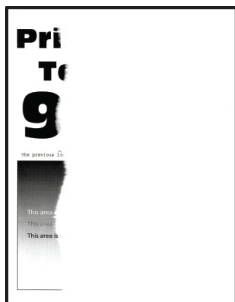

Megjegyzés: A probléma megoldása előtt nyomtasson nyomtatásminőségi tesztoldalakat. A kezelőpanelen navigáljon a **Beállítások > Hibaelhárítás > Tesztoldal nyomtatása** lehetőséghez. Nem érintőképernyős nyomtatómodelleken az **OK** gomb megnyomásával navigálhat a beállítások között.

TEENDŐ	IGEN	NEM
<p><b>1. lépés</b></p> <p>a. Ellenőrizze, hogy a nyomtató eredeti, támogatott Xerox festékkazettát használ-e.</p> <p>Ha a festékkazetta nem támogatott, helyezzen be egy támogatott kazettát.</p> <p>b. Nyomtassa ki a dokumentumot.</p> <p>A nyomtató levágja a szöveg vagy a képek egy részét?</p>	<p>Folytassa a 2. lépéssel.</p>	<p>Probléma megoldva.</p>
<p><b>2. lépés</b></p> <p>a. Vegye ki a képalkotó egységet, majd helyezze be újra.</p> <p>Ne tegye ki közvetlen fény hatásának a képalkotó egységet 10 percnél hosszabb ideig. Ha hosszabb ideig éri fény, nyomtatásminőségi problémák jelentkezhetnek.</p> <p>Ne érjen a képalkotó egység alatt található fényvezetődobhoz. Ha hozzáér, romolhat a jövőbeli nyomtatási munkák minősége.</p> <p>b. Nyomtassa ki a dokumentumot.</p> <p>A nyomtató levágja a szöveg vagy a képek egy részét?</p>	<p>Folytassa a 3. lépéssel.</p>	<p>Probléma megoldva.</p>
<p><b>3. lépés</b></p> <p>a. Cserélje ki a képalkotó egységet.</p> <p>b. Nyomtassa ki a dokumentumot.</p> <p>A nyomtató levágja a szöveg vagy a képek egy részét?</p>	<p>Lásd: <b>Kapcsolatfelvétel az ügyfélszolgálattal.</b></p>	<p>Probléma megoldva.</p>

### A festék könnyen ledörzsölődik





-  Megjegyzés: A probléma megoldása előtt nyomtasson nyomtatásminőségi tesztoldalakat. A kezelőpanelen navigáljon a **Beállítások > Hibaelhárítás > Tesztoldal nyomtatása** lehetőséghez. Nem érintőképernyős nyomtatómodelleken az **OK** gomb megnyomásával navigálhat a beállítások között.

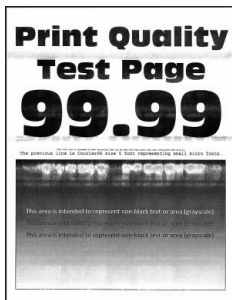

TEENDŐ	IGEN	NEM
<p><b>1. lépés</b></p> <p>a. Ellenőrizze, hogy a nyomtató eredeti, támogatott Xerox festékkazettát használ-e.</p> <p>Ha a festékkazetta nem támogatott, helyezzen be egy támogatott kazettát.</p> <p>b. Nyomtassa ki a dokumentumot.</p> <p>Könnyen ledörzsölődik a festék?</p>	<p>Folytassa a 2. lépéssel.</p>	<p>Probléma megoldva.</p>
<p><b>2. lépés</b></p> <p>a. A papír típusát az operációs rendszertől függően a Nyomtatási beállítások vagy a Nyomtatás párbeszédpanelen adhatja meg.</p> <ul style="list-style-type: none"> <li>• Ügyeljen arra, hogy a beállítás megfeleljen a betöltött papírnak.</li> <li>• A beállítások a nyomtató kezelőpaneljéről is módosíthatók. Lépjen a <b>Beállítások &gt; Papír &gt; Tálcakonfiguráció &gt; Papírméret/-típus</b> menüponthoz.</li> </ul> <p>b. Nyomtassa ki a dokumentumot.</p> <p>Könnyen ledörzsölődik a festék?</p>	<p>Lásd: <a href="#">Kapcsolatfelvétel az ügyfélszolgálattal</a>.</p>	<p>Probléma megoldva.</p>

### Vízszintes világos sávok



-  Megjegyzés: A probléma megoldása előtt nyomtasson nyomtatásminőségi tesztoldalakat. A kezelőpanelen navigáljon a **Beállítások > Hibaelhárítás > Tesztoldal nyomtatása** lehetőséghez. Nem érintőképernyős nyomtatómodelleken az **OK** gomb megnyomásával navigálhat a beállítások között.

TEENDŐ	IGEN	NEM
<p><b>1. lépés</b></p> <p>a. Ellenőrizze, hogy a nyomtató eredeti, támogatott Xerox festékkazettát használ-e.</p> <p>Ha a kazetta nem támogatott, helyezzen be egy támogatott kazettát.</p> <p>b. Nyomtassa ki a dokumentumot.</p> <p>Láthatók vízszintes világos sávok a nyomatokon?</p>	<p>Folytassa a 2. lépéssel.</p>	<p>Probléma megoldva.</p>
<p><b>2. lépés</b></p> <p>a. Vegye ki a képalkotó egységet, majd helyezze be újra.</p> <p>Ne tegye ki közvetlen fény hatásának a képalkotó egységet 10 percnél hosszabb ideig. Ha hosszabb ideig éri fény, nyomtatásminőségi problémák jelentkezhetnek.</p> <p>Ne érjen a képalkotó egység alatt található fényvezetődobhoz. Ha hozzáér, romolhat a jövőbeli nyomtatási munkák minősége.</p> <p>b. Nyomtassa ki a dokumentumot.</p> <p>Láthatók vízszintes világos sávok a nyomatokon?</p>	<p>Folytassa a 3. lépéssel.</p>	<p>Probléma megoldva.</p>
<p><b>3. lépés</b></p> <p>a. Cserélje ki a képalkotó egységet.</p> <p>b. Nyomtassa ki a dokumentumot.</p> <p>Láthatók vízszintes világos sávok a nyomatokon?</p>	<p>Lásd: <b>Kapcsolatfelvétel az ügyfélszolgálattal.</b></p>	<p>Probléma megoldva.</p>

### Függőleges világos sávok



Megjegyzés: A probléma megoldása előtt nyomtasson nyomtatásminőségi tesztoldalakat. A kezelőpanelen navigáljon a **Beállítások > Hibaelhárítás > Tesztoldal nyomtatása** lehetőséghez. Nem érintőképernyős nyomtatómodelleken az **OK** gomb megnyomásával navigálhat a beállítások között.

TEENDŐ	IGEN	NEM
<p><b>1. lépés</b></p> <p>a. Ellenőrizze, hogy a nyomtató eredeti, támogatott Xerox festékkazettát használ-e.</p> <p>Ha a kazetta nem támogatott, helyezzen be egy támogatott kazettát.</p> <p>b. Nyomtassa ki a dokumentumot.</p> <p>Megjelennek függőleges világos sávok a nyomatokon?</p>	<p>Folytassa a 2. lépéssel.</p>	<p>Probléma megoldva.</p>
<p><b>2. lépés</b></p> <p>a. Ellenőrizze a tonerkazetta állapotát.</p> <p>Lépjen a következő elemhez a kezelőpanelen: <b>Beállítások &gt; Jelentések &gt; Eszköz &gt; Eszközstatisztikák</b></p> <p>b. A kinyomtatott lapok kellékanyag-információs részén ellenőrizze a tonerkazetta állapotát.</p> <p>Megjelennek függőleges világos sávok a nyomatokon?</p>	<p>Folytassa a 3. lépéssel.</p>	<p>Probléma megoldva.</p>
<p><b>3. lépés</b></p> <p>a. Cserélje ki a tonerkazettát.</p> <p>b. Nyomtassa ki a dokumentumot.</p> <p>Megjelennek függőleges világos sávok a nyomatokon?</p>	<p>Lásd: <b>Kapcsolatfelvétel az ügyfélszolgálattal.</b></p>	<p>Probléma megoldva.</p>

### Függőleges fehér vonalak



-  Megjegyzés: A probléma megoldása előtt nyomtasson nyomtatásminőségi tesztoldalakat. A kezelőpanelen navigáljon a **Beállítások > Hibaelhárítás > Tesztoldal nyomtatása** lehetőséghez. Nem érintőképernyős nyomtatómodelleken az **OK** gomb megnyomásával navigálhat a beállítások között.

TEENDŐ	IGEN	NEM
<p><b>1. lépés</b></p> <p>a. Ellenőrizze, hogy a nyomtató eredeti, támogatott Xerox festékkazettát használ-e.</p> <p>Ha a kazetta nem támogatott, helyezzen be egy támogatott kazettát.</p> <p>b. Nyomtassa ki a dokumentumot.</p> <p>Függőleges fehér vonalak jelennek meg a nyomatokon?</p>	<p>Folytassa a 2. lépéssel.</p>	<p>Probléma megoldva.</p>
<p><b>2. lépés</b></p> <p>a. A papír típusát az operációs rendszertől függően a Nyomtatási beállítások vagy a Nyomtatás párbeszédpanelen adhatja meg.</p> <ul style="list-style-type: none"> <li>• Ügyeljen arra, hogy a beállítás megfeleljen a betöltött papírnak.</li> <li>• A beállítások a nyomtató kezelőpaneljéről is módosíthatók. Lépjen a <b>Beállítások &gt; Papír &gt; Tálcakonfiguráció &gt; Papírméret/-típus</b> menüponthoz.</li> </ul> <p>b. Nyomtassa ki a dokumentumot.</p> <p>Függőleges fehér vonalak jelennek meg a nyomatokon?</p>	<p>Lásd: <a href="#">Kapcsolatfelvétel az ügyfélszolgálattal.</a></p>	<p>Probléma megoldva.</p>

### Függőleges sötét sávok

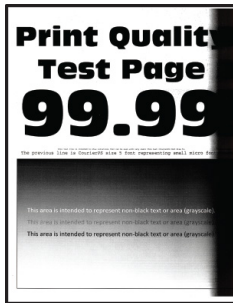

Megjegyzés: A probléma megoldása előtt nyomtasson nyomtatásminőségi tesztoldalakat. A kezelőpanelen navigáljon a **Beállítások > Hibaelhárítás > Tesztoldal nyomtatása** lehetőséghez. Nem érintőképernyős nyomtatómodelleken az **OK** gomb megnyomásával navigálhat a beállítások között.



TEENDŐ	IGEN	NEM
<p><b>1. lépés</b></p> <p>a. Ellenőrizze, hogy a nyomtató eredeti, támogatott Xerox festékkazettát használ-e.</p> <p>Ha a festékkazetta nem támogatott, helyezzen be egy támogatott kazettát.</p> <p>b. Nyomtassa ki a dokumentumot.</p> <p>Megjelennek függőleges sötét sávok a nyomatokon?</p>	<p>Folytassa a 2. lépéssel.</p>	<p>Probléma megoldva.</p>
<p><b>2. lépés</b></p> <p>a. Vegye ki a képalkotó egységet, majd helyezze be újra.</p> <p>Ne tegye ki közvetlen fény hatásának a képalkotó egységet 10 percnél hosszabb ideig. Ha hosszabb ideig éri fény, nyomtatásminőségi problémák jelentkezhetnek.</p> <p>Ne érjen a képalkotó egység alatt található fényvezetődobhoz. Ha hozzáér, romolhat a jövőbeli nyomtatási munkák minősége.</p> <p>b. Nyomtassa ki a dokumentumot.</p> <p>Megjelennek függőleges sötét sávok a nyomatokon?</p>	<p>Folytassa a 3. lépéssel.</p>	<p>Probléma megoldva.</p>
<p><b>3. lépés</b></p> <p>a. Ellenőrizze, hogy nem éri-e erős fény a nyomtató jobb oldalát, és helyezze át a nyomtatót, ha szükséges.</p> <p>b. Nyomtassa ki a dokumentumot.</p> <p>Megjelennek függőleges sötét sávok a nyomatokon?</p>	<p>Lásd: <b>Kapcsolatfelvétel az ügyfélszolgálattal.</b></p>	<p>Probléma megoldva.</p>

### Függőleges sötét vonalak vagy csíkok



Megjegyzés: A probléma megoldása előtt nyomtasson nyomtatásminőségi tesztoldalakat. A kezelőpanelen navigáljon a **Beállítások > Hibaelhárítás > Tesztoldal nyomtatása** lehetőséghez. Nem érintőképernyős nyomtatómodelleken az **OK** gomb megnyomásával navigálhat a beállítások között.

TEENDŐ	IGEN	NEM
<p><b>1. lépés</b></p> <p>a. Ellenőrizze, hogy a nyomtató eredeti, támogatott Xerox festékkazettát használ-e.</p> <p>Ha a festékkazetta nem támogatott, helyezzen be egy támogatott kazettát.</p> <p>b. Nyomtassa ki a dokumentumot.</p> <p>Függőleges sötét vonalak vagy csíkok láthatók a nyomatokon?</p>	<p>Folytassa a 2. lépéssel.</p>	<p>Probléma megoldva.</p>
<p><b>2. lépés</b></p> <p>a. Vegye ki a képalkotó egységet, majd helyezze be újra.</p> <p>Ne tegye ki közvetlen fény hatásának a képalkotó egységet 10 percnél hosszabb ideig. A hosszabb ideig tartó közvetlen napsugárzás nyomtatási minőségbeli problémákat okozhat.</p> <p>Ne érjen a képalkotó egység alatt található fényvezetődobhoz. Ha hozzáér, romolhat a jövőbeli nyomtatási munkák minősége.</p> <p>b. Nyomtassa ki a dokumentumot.</p> <p>Függőleges sötét vonalak vagy csíkok láthatók a nyomatokon?</p>	<p>Folytassa a 3. lépéssel.</p>	<p>Probléma megoldva.</p>
<p><b>3. lépés</b></p> <p>a. Cserélje ki a képalkotó egységet.</p> <p>b. Nyomtassa ki a dokumentumot.</p> <p>Függőleges sötét vonalak vagy csíkok láthatók a nyomatokon?</p>	<p>Lásd: <a href="#">Kapcsolatfelvétel az ügyfélszolgálattal.</a></p>	<p>Probléma megoldva.</p>

### Függőleges sötét csíkok és hiányos nyomtatás

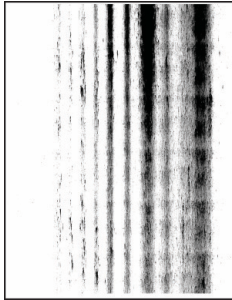

Megjegyzés: A probléma megoldása előtt nyomtasson nyomtatásminőségi tesztoldalakat. A kezelőpanelen navigáljon a **Beállítások > Hibaelhárítás > Tesztoldal nyomtatása** lehetőséghez. Nem érintőképernyős nyomtatómodelleken az **OK** gomb megnyomásával navigálhat a beállítások között.

TEENDŐ	IGEN	NEM
<p><b>1. lépés</b></p> <p>a. Vegye ki a képalkotó egységet, majd helyezze be újra.</p> <p>Ne tegye ki közvetlen fény hatásának a képalkotó egységet 10 percnél hosszabb ideig. Ha hosszabb ideig éri fény, nyomtatási minőségi problémák jelentkezhetnek.</p> <p>Ne érjen a képalkotó egység alatt található fényvezetődobhoz. Ha hozzáér, romolhat a jövőbeli nyomtatási munkák minősége.</p> <p>b. Nyomtassa ki a dokumentumot.</p> <p>Függőleges sötét csíkok jelennek meg a nyomatokon, és képek hiányoznak róluk?</p>	<p>Folytassa a 2. lépéssel.</p>	<p>Probléma megoldva.</p>
<p><b>2. lépés</b></p> <p>a. Ellenőrizze, hogy a nyomtató eredeti, támogatott Xerox festékkazettát használ-e.</p> <p>Ha a festékkazetta nem támogatott, helyezzen be egy támogatott kazettát.</p> <p>b. Nyomtassa ki a dokumentumot.</p> <p>Függőleges sötét csíkok jelennek meg a nyomatokon, és képek hiányoznak róluk?</p>	<p>Lásd: <a href="#">Kapcsolatfelvétel az ügyfélszolgálattal</a>.</p>	<p>Probléma megoldva.</p>

### Ismétlődő hibák



Megjegyzés: A probléma megoldása előtt nyomtasson nyomtatásminőségi tesztoldalakat. A kezelőpanelen navigáljon a **Beállítások > Hibaelhárítás > Tesztoldal nyomtatása** lehetőséghez. Nem érintőképernyős nyomtatómodelleken az **OK** gomb megnyomásával navigálhat a beállítások között.

TEENDŐ	IGEN	NEM
<p><b>1. lépés</b></p> <p>A Tesztoldal nyomtatása funkció segítségével ellenőrizze, hogy az ismétlődő hibák közötti távolság megegyezik-e a következők egyikével:</p> <ul style="list-style-type: none"> <li>• <b>Képkalkotó egység</b> <ul style="list-style-type: none"> <li>– 75,40 mm (2,97")</li> <li>– 34,70 mm (1,37")</li> <li>– 23,9 mm (0,94")</li> </ul> </li> <li>• <b>Tonerkazetta</b> <ul style="list-style-type: none"> <li>– 35,70 mm (1,41")</li> <li>– 36,80 mm (1,45")</li> </ul> </li> <li>• <b>Továbbítóörgő</b> <ul style="list-style-type: none"> <li>– 44 mm (1,73")</li> </ul> </li> <li>• <b>Beégető</b> <ul style="list-style-type: none"> <li>– 78,1 mm (3,07")</li> <li>– 75,4 mm (2,97")</li> </ul> </li> </ul> <p>Megegyezik az ismétlődő hibák közötti távolság a méretek egyikével?</p>	<p>Folytassa a 2. lépéssel.</p>	<p>Jegyezze le a távolságot, és forduljon ide: <a href="#">Kapcsolatfelvétel az ügyfélszolgálattal</a>.</p>
<p><b>2. lépés</b></p> <p>a. Cserélje ki az ismétlődő hibák közötti távolsággal megegyező kelléket.</p> <p>Ha ez a kellék továbbítóörgő vagy beégetőegység, vegye fel a kapcsolatot a következővel: <a href="#">Kapcsolatfelvétel az ügyfélszolgálattal</a>.</p> <p>b. Nyomtassa ki a dokumentumot.</p> <p>Megjelennek az ismétlődő hibák?</p>	<p>Lásd: <a href="#">Kapcsolatfelvétel az ügyfélszolgálattal</a>.</p>	<p>Probléma megoldva.</p>

**A NYOMTATÁSI FELADATOK NEM NYOMTATÓDNAK KI**

TEENDŐ	IGEN	NEM
<p><b>1. lépés</b></p> <p>1 Nyissa meg a Nyomtatás párbeszédpanelt a nyomtatni kívánt dokumentumból, majd ellenőrizze, hogy a helyes nyomtatót választotta-e ki.</p> <p>2 Nyomtassa ki a dokumentumot.</p> <p>Kinyomtatódott a dokumentum?</p>	<p>Probléma megoldva.</p>	<p>Folytassa a 2. lépéssel.</p>
<p><b>2. lépés</b></p> <p>1 Ellenőrizze, hogy be van-e kapcsolva a nyomtató.</p> <p>2 Hárítsa el a kijelzőn megjelenő esetleges hibaüzeneteket.</p> <p>3 Nyomtassa ki a dokumentumot.</p> <p>Kinyomtatódott a dokumentum?</p>	<p>Probléma megoldva.</p>	<p>Folytassa a 3. lépéssel.</p>
<p><b>3. lépés</b></p> <p>1 Ellenőrizze, hogy a portok működnek-e, és a kábelek megfelelően csatlakoznak-e a számítógéphez és a nyomtatóhoz.</p> <p>További információk a nyomtatóhoz mellékelt telepítési útmutatóban található.</p> <p>2 Nyomtassa ki a dokumentumot.</p> <p>Kinyomtatódott a dokumentum?</p>	<p>Probléma megoldva.</p>	<p>Folytassa a 4. lépéssel.</p>



TEENDŐ	IGEN	NEM
<p><b>4. lépés</b></p> <p>1 Kapcsolja ki a nyomtatót, várjon körülbelül 10 másodpercet, majd kapcsolja vissza.</p> <p>2 Nyomtassa ki a dokumentumot.</p> <p>Kinyomtatódott a dokumentum?</p>	<p>Probléma megoldva.</p>	<p>Folytassa az 5. lépéssel.</p>
<p><b>5. lépés</b></p> <p>1 Távolítsa el, majd telepítse újra a nyomtató-illesztőprogramot.</p> <p>2 Nyomtassa ki a dokumentumot.</p> <p>Kinyomtatódott a dokumentum?</p>	<p>Probléma megoldva.</p>	<p>Lásd: <a href="#">Kapcsolatfelvétel az ügyfélszolgálattal.</a></p>

## A FELADAT NYOMTATÁSA ROSSZ TÁLCÁBÓL VAGY ROSSZ PAPÍRRA TÖRTÉNIK

TEENDŐ	IGEN	NEM
<p><b>1. lépés</b></p> <p>a. Ellenőrizze, hogy megfelelő papírra nyomtat-e.</p> <p>b. Nyomtassa ki a dokumentumot.</p> <p>A dokumentum nyomtatása a megfelelő papírra történt?</p>	<p>Folytassa a 2. lépéssel.</p>	<p>Töltse be a megfelelő papírméretet és -típust.</p>
<p><b>2. lépés</b></p> <p>a. A papírméretet és papírtípust az operációs rendszertől függően a Nyomtatási beállítások vagy a Nyomtatás párbeszédpanelen adhatja meg.</p> <p>A beállítások a nyomtató kezelőpaneljéről is módosíthatók. Lépjen a következő lehetőséghez:</p> <p><b>Beállítások &gt; Papír &gt; Tálcakonfiguráció &gt; Papírméret/-típus</b></p> <p>Nem érintőképernyős nyomtatómodelleken az <b>OK</b> megnyomásával navigálhat a beállítások között.</p> <p>b. Ügyeljen arra, hogy a beállítások megfeleljenek a betöltött papírnak.</p> <p>c. Nyomtassa ki a dokumentumot.</p> <p>A dokumentum nyomtatása a megfelelő papírra történt?</p>	<p>Probléma megoldva.</p>	<p>Lásd: <a href="#">Kapcsolatfelvétel az ügyfélszolgálattal</a>.</p>

## LASSÚ NYOMTATÁS

TEENDŐ	IGEN	NEM
<p><b>1. lépés</b></p> <p>Ellenőrizze, hogy a nyomtatókábel biztonságosan csatlakozik-e a nyomtatóhoz, illetve a számítógéphez, a nyomtatókiszolgálóhoz vagy egyéb hálózati eszközhöz.</p> <p>A nyomtató lassan nyomtat?</p>	Folytassa a 2. lépéssel.	Probléma megoldva.
<p><b>2. lépés</b></p> <p>a. Győződjön meg arról, hogy a nyomtató nincs Csendes üzemmódban.</p> <p>Lépjen a következő elemhez a kezelőpanelen: <b>Beállítások &gt; Eszköz &gt; Karbantartás &gt; Konfigurációs menü &gt; Eszközműveletek &gt; Csendes üzemmód</b></p> <p>Nem érintőképernyős nyomtatómodelleken az  megnyomásával navigálhat a beállítások között.</p> <p>b. Nyomtassa ki a dokumentumot.</p> <p>A nyomtató lassan nyomtat?</p>	Folytassa a 3. lépéssel.	Probléma megoldva.
<p><b>3. lépés</b></p> <p>a. A nyomtatási felbontást az operációs rendszertől függően a Nyomtatási beállítások vagy a Nyomtatás párbeszédpanelen adhatja meg.</p> <p>b. Állítsa a felbontást <b>600 dpi</b> értékre.</p> <p>c. Nyomtassa ki a dokumentumot.</p> <p>A nyomtató lassan nyomtat?</p>	Folytassa a 4. lépéssel.	Probléma megoldva.

TEENDŐ	IGEN	NEM
<p><b>4. lépés</b></p> <p>a. Lépjen a következő elemhez a kezelőpanelen: <b>Beállítások &gt; Nyomtatás &gt; Minőség &gt; Nyomtatási felbontás</b></p> <p>Nem érintőképernyős nyomtatómodelleken az <b>OK</b> megnyomásával navigálhat a beállítások között.</p> <p>b. Állítsa a felbontást <b>600 dpi</b> értékre.</p> <p>c. Nyomtassa ki a dokumentumot.</p> <p>A nyomtató lassan nyomtat?</p>	<p>Folytassa az 5. lépéssel.</p>	<p>Probléma megoldva.</p>
<p><b>5. lépés</b></p> <p>a. A papír típusának beállítását az operációs rendszertől függően a Nyomtatási beállítások vagy a Nyomtatás párbeszédpanelen adhatja meg.</p> <ul style="list-style-type: none"> <li>• Ügyeljen arra, hogy a beállítás megfeleljen a betöltött papírnak.</li> <li>• A beállítások a nyomtató kezelőpaneljéről is módosíthatók. Lépjen a <b>Beállítások &gt; Papír &gt; Tálcakonfiguráció &gt; Papírméret/-típus</b> menüponthoz. Nem érintőképernyős nyomtatómodelleken az <b>OK</b> megnyomásával navigálhat a beállítások között.</li> <li>• A nehezebb papírra lassabban történik a nyomtatás.</li> <li>• A Letter, A4-es és Legal papíroknál keskenyebb</li> </ul>	<p>Folytassa a 6. lépéssel.</p>	<p>Probléma megoldva.</p>

TEENDŐ	IGEN	NEM
<p>papírokra sokkal lassabban történhet a nyomtatás.</p> <p>b. Nyomtassa ki a dokumentumot.</p> <p>A nyomtató lassan nyomtat?</p>		
<p><b>6. lépés</b></p> <p>a. Győződjön meg arról, hogy a nyomtató Textúra és Tömeg beállításai megegyeznek a betöltött papír adataival.</p> <p>Lépjen a következő elemhez a kezelőpanelen: <b>Beállítások &gt; Papír &gt; Adathordozók konfigurációja &gt; Adathordozó-típusok</b></p> <p>Nem érintőképernyős nyomtatómodelleken az  megnyomásával navigálhat a beállítások között.</p> <p>A durva papírtextúrákra és a nehezebb papírokra lassabban történhet a nyomtatás.</p> <p>b. Nyomtassa ki a dokumentumot.</p> <p>A nyomtató lassan nyomtat?</p>	<p>Folytassa a 7. lépéssel.</p>	<p>Probléma megoldva.</p>

TEENDŐ	IGEN	NEM
<p><b>7. lépés</b></p> <p>Törölje a felfüggesztett feladatokat.</p> <p>A nyomtató lassan nyomtat?</p>	<p>Folytassa a 8. lépéssel.</p>	<p>Probléma megoldva.</p>
<p><b>8. lépés</b></p> <p>a. Ellenőrizze, hogy a nyomtató nincs-e túlmelegedve.</p> <ul style="list-style-type: none"> <li>• Hosszabb nyomtatás után hagyja a nyomtatót hűlni.</li> <li>• Vegye figyelembe a nyomtató számára ajánlott környezeti hőmérsékletet. További tudnivalók: <b>A nyomtató helyének kiválasztása.</b></li> </ul> <p>b. Nyomtassa ki a dokumentumot.</p> <p>A nyomtató lassan nyomtat?</p>	<p>Lásd: <b>Kapcsolatfelvétel az ügyfélszolgálattal.</b></p>	<p>Probléma megoldva.</p>

## A nyomtató nem válaszol

TEENDŐ	IGEN	NEM
<p><b>1. lépés</b></p> <p>Ellenőrizze, hogy a tápkábel csatlakoztatva van-e az elektromos aljzathoz.</p> <p>A tűzveszély és az áramütés elkerülése érdekében a tápkábelt közvetlenül egy, a készülékhez közeli, és könnyen hozzáférhető, megfelelő besorolású és megfelelően földelt elektromos konnectorba csatlakoztassa.</p> <p>Válaszol a nyomtató?</p>	<p>Probléma megoldva.</p>	<p>Folytassa a 2. lépéssel.</p>
<p><b>2. lépés</b></p> <p>Ellenőrizze, hogy az elektromos konnector ki van-e kapcsolva kapcsolóval vagy megszakítóval.</p> <p>A konnector ki van kapcsolva kapcsolóval vagy megszakítóval?</p>	<p>Kapcsolja vissza a kapcsolót, vagy élesítse újra a megszakítót.</p>	<p>Folytassa a 3. lépéssel.</p>
<p><b>3. lépés</b></p> <p>Ellenőrizze, hogy be van-e kapcsolva a nyomtató.</p> <p>A nyomtató be van kapcsolva?</p>	<p>Folytassa a 4. lépéssel.</p>	<p>Kapcsolja be a nyomtatót.</p>
<p><b>4. lépés</b></p> <p>Ellenőrizze, hogy a nyomtató nincs-e alvó vagy hibernált üzemmódban.</p> <p>A nyomtató alvó vagy hibernált üzemmódban van?</p>	<p>A nyomtató felébresztéséhez nyomja meg a főkapcsolót.</p>	<p>Folytassa az 5. lépéssel.</p>
<p><b>5. lépés</b></p> <p>Ellenőrizze, hogy a nyomtatót és a számítógépet csatlakoztató kábelek a megfelelő portokhoz csatlakoznak-e.</p> <p>A kábelek a megfelelő portokba csatlakoznak?</p>	<p>Folytassa a 6. lépéssel.</p>	<p>Csatlakoztassa a kábeleket a megfelelő portokhoz.</p>

TEENDŐ	IGEN	NEM
<p><b>6. lépés</b></p> <p>Telepítse a megfelelő nyomtató-illesztőprogramot.</p> <p>Válaszol a nyomtató?</p>	<p>Probléma megoldva.</p>	<p>Folytassa a 7. lépéssel.</p>
<p><b>7. lépés</b></p> <p>Kapcsolja ki a nyomtatót, várjon körülbelül 10 másodpercet, majd kapcsolja vissza.</p> <p>Válaszol a nyomtató?</p>	<p>Probléma megoldva.</p>	<p>Lásd: <a href="#">Kapcsolatfelvétel az ügyfélszolgálattal.</a></p>



## Nem lehet olvasni a flash meghajtót

TEENDŐ	IGEN	NEM
<p><b>1. lépés</b></p> <p>Ellenőrizze, hogy a nyomtató nem végez-e másik nyomtatási, másolási, beolvasási vagy faxolási feladatot.</p> <p>A nyomtató készen áll?</p>	Folytassa a 2. lépéssel.	Várja meg, amíg a nyomtató fel dolgozza a másik munkát.
<p><b>2. lépés</b></p> <p>Ellenőrizze, hogy a rendszer támogatja-e a flash meghajtót. További tudnivalók: <b>Támogatott flash meghajtók és fájl típusok.</b></p> <p>Támogatja a nyomtató a flash meghajtót?</p>	Folytassa a 3. lépéssel.	Helyezzen be egy támogatott flash meghajtót.
<p><b>3. lépés</b></p> <p>Távolítsa el, majd helyezze vissza a flash meghajtót.</p> <p>Felismeri a nyomtató a flash meghajtót?</p>	Probléma megoldva.	Lásd: <b>Kapcsolatfelvétel az ügyfélszolgálattal.</b>

## Az USB-port engedélyezése

A kezelőpanelen navigáljon a következőhöz: **Beállítások > Hálózat/Portok > USB > USB-port engedélyezése**

Nem érintőképernyős nyomtatómodelleken az  megnyomásával navigálhat a beállítások között.

## Hálózati kapcsolat-hiba

### A BEÁGYAZOTT WEBKISZOLGÁLÓT NEM LEHET MEGNYITNI

TEENDŐ	IGEN	NEM
<p><b>1. lépés</b></p> <p>Ellenőrizze, hogy be van-e kapcsolva a nyomtató.</p> <p>A nyomtató be van kapcsolva?</p>	Folytassa a 2. lépéssel.	Kapcsolja be a nyomtatót.
<p><b>2. lépés</b></p> <p>Ügyeljen, hogy helyes legyen a nyomtató IP-címe.</p> <ul style="list-style-type: none"> <li>• Tekintse meg az IP-címet a főképernyőn.</li> <li>• Az IP-cím számok négyelemű, pontokkal elválasztott halmaza, például 123.123.123.123.</li> </ul> <p>Helyes a nyomtató IP-címe?</p>	Folytassa a 3. lépéssel.	Írja be a nyomtató helyes IP-címét a címmezőbe.
<p><b>3. lépés</b></p> <p>Ellenőrizze, hogy támogatott böngészőt használ-e:</p> <ul style="list-style-type: none"> <li>• Internet Explorer 11-es vagy újabb verzió</li> <li>• Microsoft Edge</li> <li>• Safari 6-os vagy újabb verzió</li> <li>• Google Chrome™ 32-es vagy újabb verzió</li> <li>• Mozilla Firefox 24-es vagy újabb verzió</li> </ul> <p>Támogatott a böngészője?</p>	Folytassa a 4. lépéssel.	Telepítsen egy támogatott böngészőt.
<p><b>4. lépés</b></p> <p>Ellenőrizze, hogy működik-e a hálózati kapcsolat.</p> <p>Működik a hálózati kapcsolat?</p>	Folytassa az 5. lépéssel.	Forduljon a rendszergazdához.
<p><b>5. lépés</b></p> <p>Ügyeljen, hogy megfelelőek</p>	Folytassa a 6. lépéssel.	Csatlakoztassa megfelelően a kábeleket.

TEENDŐ	IGEN	NEM
<p>legyenek a nyomtató és a nyomtatókiszolgáló kábelcsatlakozásai. További tudnivalók a nyomtató dokumentációjában található.</p> <p>Megfelelően vannak csatlakoztatva a kábelek?</p>		
<p><b>6. lépés</b></p> <p>Ellenőrizze, hogy le vannak-e tiltva a webes proxykiszolgálók.</p> <p>Le vannak tiltva a webes proxykiszolgálók?</p>	Folytassa a 7. lépéssel.	Forduljon a rendszergazdához.
<p><b>7. lépés</b></p> <p>Nyissa meg az Embedded Web Servert.</p> <p>Sikerült megnyitni az Embedded Web Servert?</p>	Probléma megoldva.	Lásd: <a href="#">Kapcsolatfelvétel az ügyfélszolgálattal.</a>

#### A NYOMTATÓ NEM CSATLAKOZTATHATÓ A WI-FI-HÁLÓZATHOZ

TEENDŐ	IGEN	NEM
<p><b>1. lépés</b></p> <p>Ügyeljen rá, hogy az Aktív adapter lehetőség Automatikus beállításra legyen állítva.</p> <p>A kezelőpanelen navigáljon a következő lehetőséghez:  <b>Beállítások &gt; Hálózat/portok &gt; Hálózati áttekintés &gt; Aktív adapter &gt; Auto</b></p> <p>Nem érintőképernyős nyomtatómodelleken az  megnyomásával navigálhat a beállítások között.</p> <p>Tud a nyomtató a Wi-Fi-hálózathoz csatlakozni?</p>	Probléma megoldva.	Folytassa a 2. lépéssel.
<p><b>2. lépés</b></p>	Folytassa a 4. lépéssel.	Folytassa a 3. lépéssel.

TEENDŐ	IGEN	NEM
<p>Ellenőrizze, hogy a megfelelő Wi-Fi-hálózat van-e kiválasztva.</p> <p>Előfordulhat, hogy bizonyos útválasztók az alapértelmezett SSID-n osztoznak.</p> <p>A megfelelő Wi-Fi-hálózathoz csatlakozik?</p>		
<p><b>3. lépés</b></p> <p>Csatlakozzon a megfelelő Wi-Fi-hálózathoz. További tudnivalók: <b>Nyomtató csatlakoztatása WI-Fi-hálózathoz.</b></p> <p>Tud a nyomtató a Wi-Fi-hálózathoz csatlakozni?</p>	<p>Probléma megoldva.</p>	<p>Folytassa a 4. lépéssel.</p>
<p><b>4. lépés</b></p> <p>Ellenőrizze a vezeték nélküli biztonságos módot.</p> <p>A kezelőpanelen navigáljon a következő lehetőséghez:  <b>Beállítások &gt; Hálózat/portok &gt; Vezeték nélküli &gt; Vezeték nélküli biztonságos mód</b></p> <p>Nem érintőképernyős nyomtatómodelleken az  megnyomásával navigálhat a beállítások között.</p> <p>A helye vezeték nélküli biztonságos mód van kiválasztva?</p>	<p>Folytassa a 6. lépéssel.</p>	<p>Folytassa az 5. lépéssel.</p>

TEENDŐ	IGEN	NEM
<p><b>5. lépés</b></p> <p>Válassza ki e helyes vezeték nélküli biztonságos módot.</p> <p>Tud a nyomtató a Wi-Fi-hálózathoz csatlakozni?</p>	<p>Probléma megoldva.</p>	<p>Folytassa a 6. lépéssel.</p>
<p><b>6. lépés</b></p> <p>Ügyeljen rá, hogy a helyes hálózati jelszót adja meg.</p> <p>Figyeljen a szóközökre, számokra és a kis- és nagybetűkre a jelszóban.</p> <p>Tud a nyomtató a Wi-Fi-hálózathoz csatlakozni?</p>	<p>Probléma megoldva.</p>	<p>Lásd: <b>Kapcsolatfelvétel az ügyfélszolgálattal.</b></p>

## Kellékanyagokkal kapcsolatos problémák

### CSERÉLJE KI A FESTÉKKAZETTÁT – NEM MEGFELELŐ RÉGIÓ – HASZNÁLANDÓ: 708699

A probléma kijavításához vásároljon megfelelő festékkazettát, amelynek régiója megegyezik a nyomtató régiójával, vagy válasszon nemzetközi festékkazettát.

- A hibaüzenetben a 42-es szám után látható első számjegy jelzi a nyomtató régióját.
- A hibaüzenetben a 42-es szám után látható második számjegy jelzi a festékkazetta régióját.

#### 12.1. táblázat Nyomtató- és tonerkazetta-régiók

RÉGIÓ	SZÁMKÓD
Nemzetközi vagy nem értelmezhető régió	0
Észak-Amerika (Egyesült Államok, Kanada)	1
Európai Gazdasági Térség, Nyugat-Európa, Észak-Európa, Svájc	2
Ázsia csendes-óceáni területei	3
Latin-Amerika	4
Európa egyéb részei, Közel-Kelet, Afrika	5
Ausztrália, Új-Zéland	6
Érvénytelen régió	9



Megjegyzés: A nyomtató és a tonerkazetta régiójának megállapításához nyomtassa ki a tesztoldalt. Lépjen a következő elemhez a kezelőpanelen: **Beállítások > Hibaelhárítás > Tesztoldal nyomtatása.**

## NEM XEROX KÉSZLETEK

A nyomtató nem a Xerox által gyártott kellékanyagot vagy alkatrészt észlelt a nyomtatóban.

A Xerox nyomtatót úgy tervezték, hogy a legjobban eredeti Xerox kellékanyagokkal működjön. Egyéb márkájú kellékek használata befolyásolhatja a nyomtató teljesítményét, megbízhatóságát vagy élettartamát, valamint képalkotó-összetevőit.

A termék élettartamának becslése eredeti Xerox kellékanyagok használatán alapul. Más márkájú kellékanyagok használata váratlan eredményhez vezethet. A képalkotó alkatrész tervezett élettartamot meghaladó használata károsíthatja a Xerox nyomtatót vagy a kapcsolódó alkatrészeket.



**Vigyázat:** Egyéb márkájú kellékanyag vagy alkatrész használata befolyásolhatja a garancia érvényességét. Az egyéb márkájú kellékanyagok vagy kiegészítők használata által okozott kárra nem vállalunk garanciát.

Ezen kockázatok részben és egészben való elfogadásához és a nyomtató nem eredeti kellékanyagainak használatának folytatásához tartsa lenyomva 15 másodpercig egyszerre a X és az OK gombot a nyomtatón.

Ha nem szeretné felvállalni ezeket a kockázatokat, akkor távolítsa el a nyomtatóból az egyéb márkájú kellékanyagot vagy kiegészítőt, majd szereljen be egy eredeti, Xerox által gyártottat. További tudnivalók: [Eredeti Xerox kellékanyagok használata](#).



## Elakadások megszüntetése

### PAPÍRELAKADÁSOK ELKERÜLÉSE

#### Töltse be a papírt megfelelően

- Ügyeljen arra, hogy a papír sima legyen a tálcában.

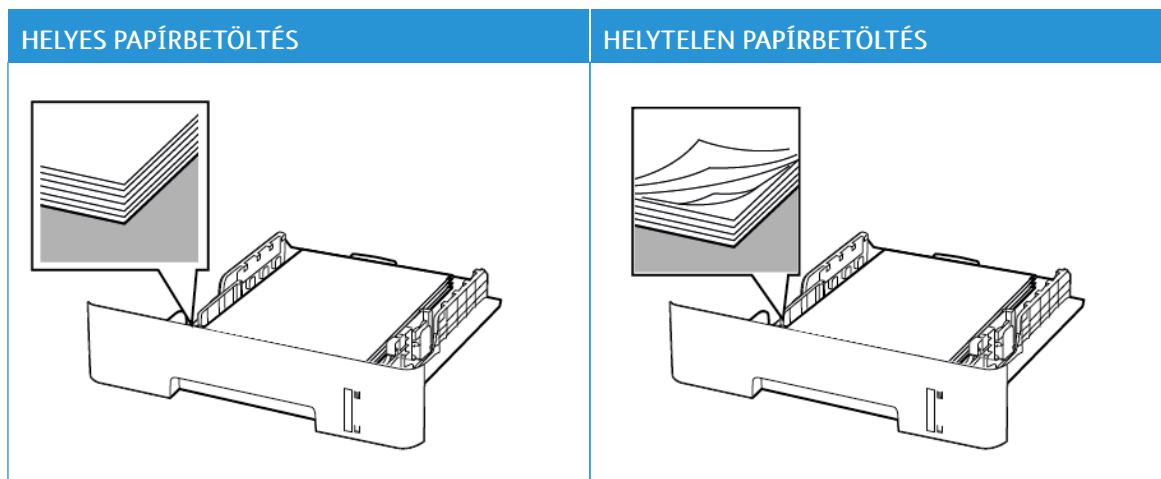

- Ne töltse fel és ne távolítsa el a tálcákat nyomtatás közben.
- Ne töltsön be túl sok papírt. Ügyeljen arra, a köteg magassága ne haladja meg a maximális papírmennyiséget mutató jelet.
- Ne csúsztasson papírt a tálcába. A papírt az ábrán látható módon töltse be.

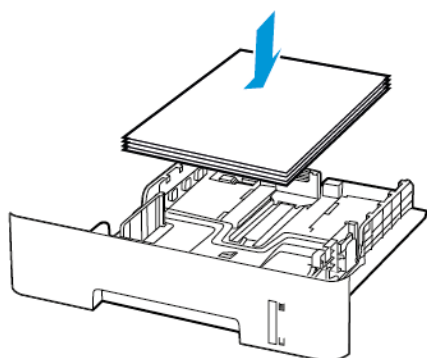

- Ügyeljen arra, hogy a papírvezetők a megfelelő pozícióban legyenek, és ne nyomódjanak neki szorosan a papírnak vagy borítékoknak.
- Az A4-es papírra készített kétoldalas nyomtatáshoz a duplex egységben a papírméretet A4-re kell állítani.
- A Letter, Legal, Oficio és Folio méretű papírra készített kétoldalas nyomtatáshoz a duplex egységben a papírméretet Letter értékre kell beállítani.
- A papír behelyezése után határozott mozdulattal helyezze vissza a tálcát a nyomtatóba.

### Használjon javasolt papírfajtát

- Csak ajánlott papírtípusokat és nyomathordozókat használjon.
- Ne töltsön be gyűrött, szamárfüles, nedves, behajtott vagy hullámos papírt.
- Mielőtt behelyezné a papírt, hajlítsa meg, pörgesse át, és igazítsa össze a köteget.



- Ne használjon vágott vagy kézzel tépett papírt.
- Ne tegyen különböző papírméreteket, -súlyokat és -típusokat ugyanabba a tálcába.
- Ügyeljen arra, hogy helyesen legyen megadva a papír mérete és típusa a nyomtató kezelőpanelén.
- A papírt tárolja a gyártó előírásai szerint.

### AZ ELAKADÁS HELYÉNEK AZONOSÍTÁSA

- Ha az Elakadássegéd beállítása Be, a nyomtató az elakadt oldal eltávolítását követően kiadja az üres vagy részleges nyomatot tartalmazó oldalakat. Ellenőrizze, hogy a kinyomtatott oldalak között nincsenek-e üres oldalak.
- Ha az Elakadás utáni helyreállítás értéke Be vagy Automatikus, a nyomtató ismét kinyomtatja az elakadt oldalakat.

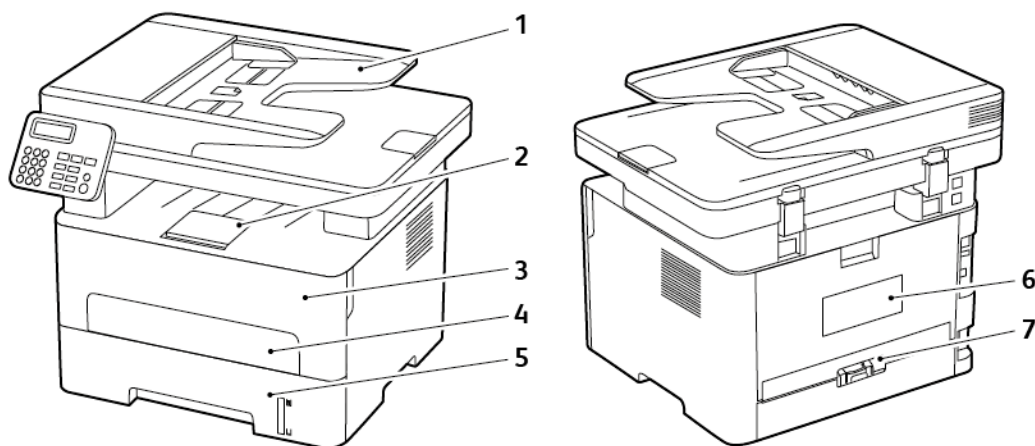

1. Automatikus lapadagoló (ADF)
2. Standard kimeneti tálca

3. Elülső ajtó
4. Kézi adagoló
5. Tálca
6. Hátsó ajtó
7. Duplex egység

### PAPÍRELAHADÁS A TÁLCÁBAN

1. Vegye ki a tálcát.

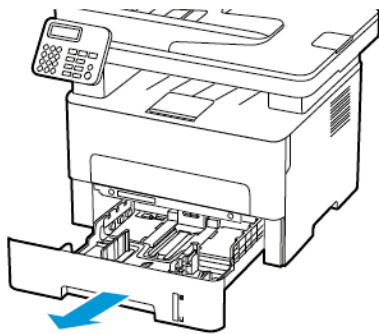

2. Távolítsa el az elakadt papírt.

 Megjegyzés: Ügyeljen arra, hogy minden papírdarabot eltávolítson.

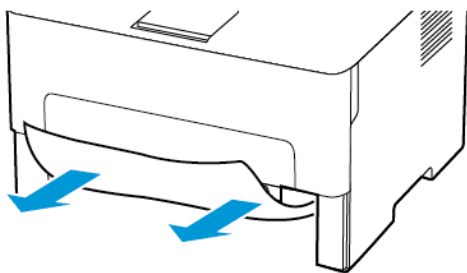

3. Helyezze vissza a tálcát.

## PAPÍRELAKADÁS AZ ELÜLSŐ AJTÓNÁL

1. Nyissa ki az elülső ajtót.

 **Vigyázat:** Mielőtt a nyomtató belső részébe nyúlna, érintse meg a nyomtató valamelyik fém alkatrészét, így elkerülhetők az elektrosztatikus kisülések okozta károk.

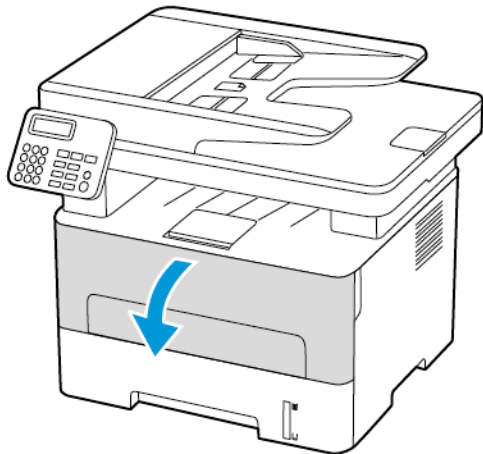

2. Távolítsa el a képalkotó egységet.

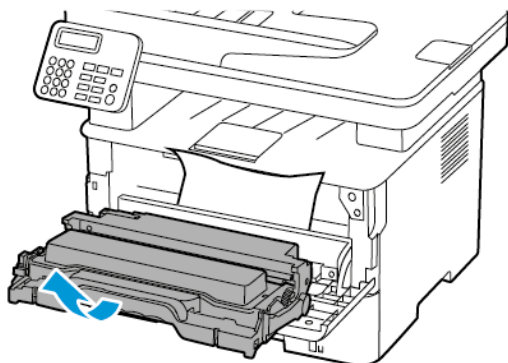

**⚠ Vigyázat:** Ne tegye ki közvetlen fény hatásának a képalkotó egységet 10 percnél hosszabb ideig. Ha hosszabb ideig éri fény, nyomtatásminőségi problémák jelentkezhetnek.

**⚠ Vigyázat:** Ne érjen a fényvezetődobhoz. Ha hozzáér, romolhat a jövőbeli nyomtatási munkák minősége.

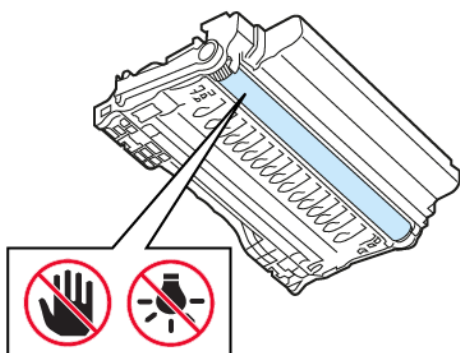

3. Távolítsa el az elakadt papírt.



**FIGYELEM – FORRÓ FELÜLET:** Előfordulhat, hogy a nyomtató belseje forró. Az égési sérülések elkerülése érdekében várja meg, amíg a forró felületek kihűlnek.



Megjegyzés: Ügyeljen arra, hogy minden papírdarabot eltávolítson.

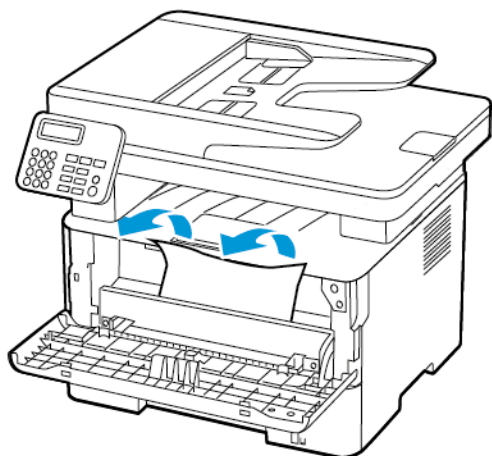

4. Helyezze be a képalkotó egységet.

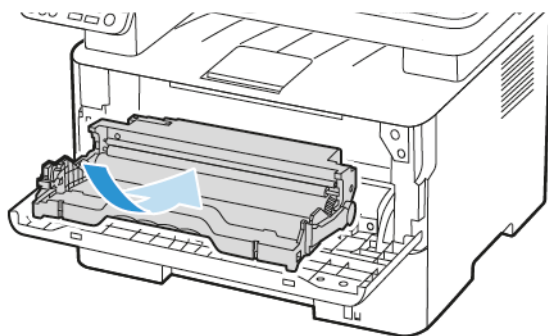

5. Csukja be az ajtót.

## PAPÍRELAKADÁS A HÁTSÓ AJTÓNÁL

1. Nyissa fel a hátsó ajtót.



**FIGYELEM – FORRÓ FELÜLET:** Előfordulhat, hogy a nyomtató belseje forró. Az égési sérülések elkerülése érdekében várja meg, amíg a forró felületek kihűlnek.

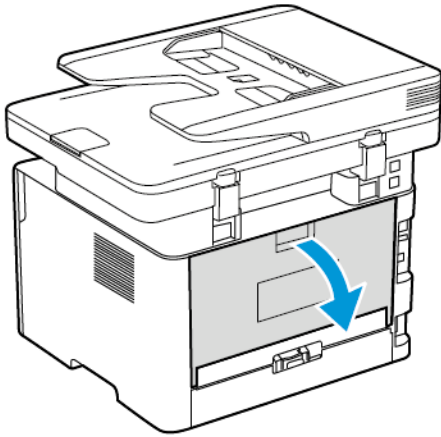

2. Nyissa ki a beégető ajtaját.

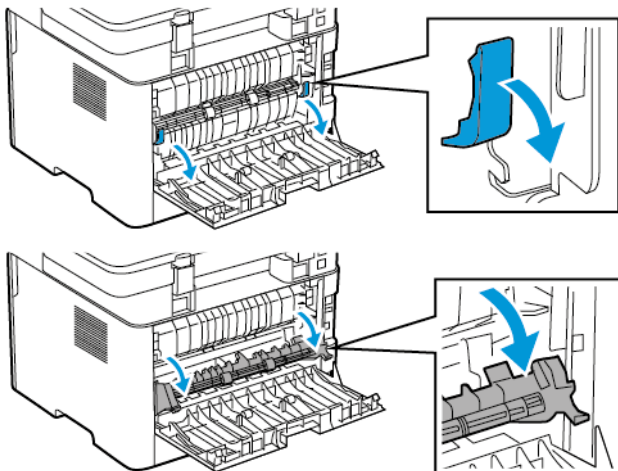

3. Távolítsa el az elakadt papírt.

 Megjegyzés: Ügyeljen arra, hogy minden papírdarabot eltávolítson.

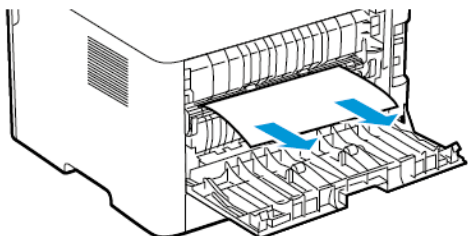

4. Csukja be a beégető ajtaját.
5. Csukja be a hátsó ajtót.

#### PAPÍRELAHADÁS A DUPLEX EGYSÉGBEN

1. Húzza ki a duplex egységet, majd távolítsa el az elakadt papírt.

 **Vigyázat:** Mielőtt a nyomtató belső részébe nyúlna, érintse meg a nyomtató valamelyik fém alkatrészét, így elkerülhetők az elektrosztatikus kisülések okozta károk.

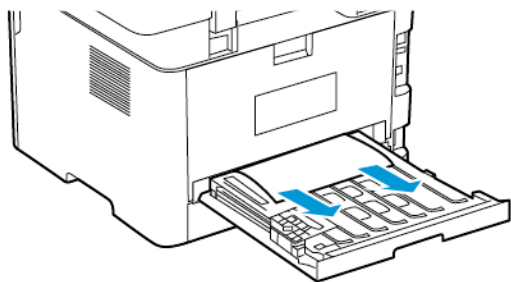

 Megjegyzés: Ügyeljen arra, hogy minden papírdarabot eltávolítson.

2. Helyezze be a duplex egységet.



### PAPÍRELAKADÁS A STANDARD KIMENETI TÁLCÁBAN

1. Hajtsa fel a lapolvasót, majd távolítsa el az elakadt papírt.

 **Megjegyzés:** Ügyeljen arra, hogy minden papírdarabot eltávolítson.

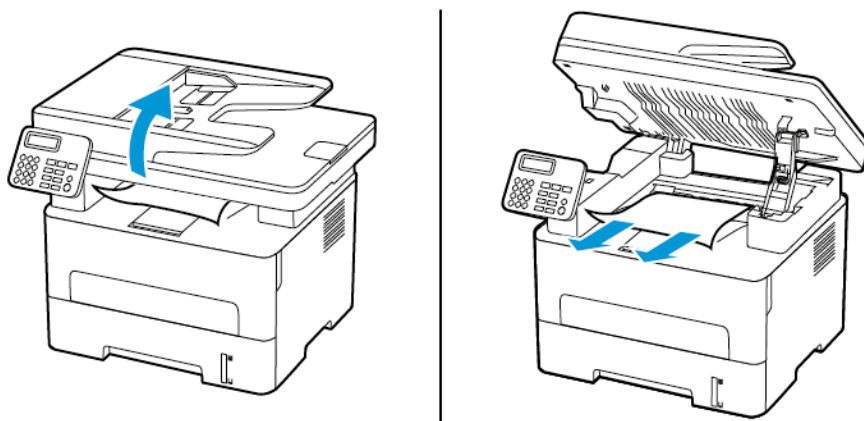

2. Hajtsa le a lapolvasót.

### PAPÍRELAKADÁS A KÉZI LAPADAGOLÓBAN

Távolítsa el az elakadt papírt.

 **Megjegyzés:** Ügyeljen arra, hogy minden papírdarabot eltávolítson.

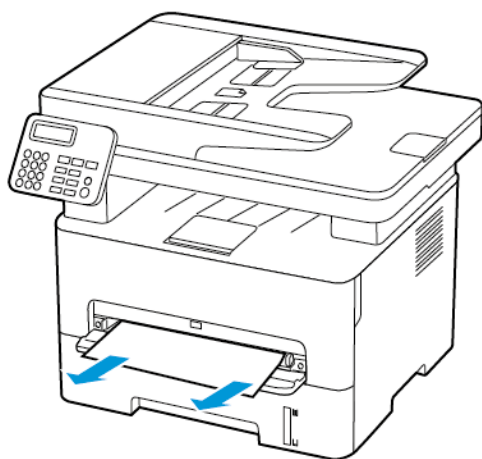

### PAPÍRELAKADÁS AZ AUTOMATIKUS LAPADAGOLÓBAN

1. Vegye ki az eredeti dokumentumokat az automatikus lapadagoló tálcájából.

2. Nyissa ki az automatikus lapadagoló fedelét.

 **Vigyázat:** Mielőtt a nyomtató belső részébe nyúlna, érintse meg a nyomtató valamelyik fém alkatrészét, így elkerülhetők az elektrosztatikus kisülések okozta károk.

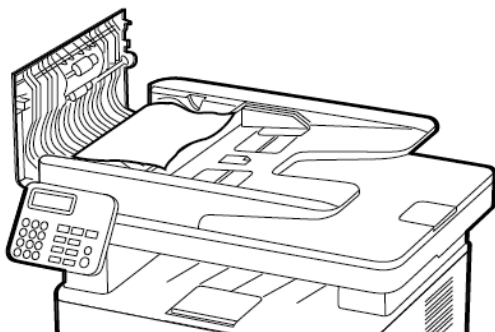

3. Távolítsa el az elakadt papírt.

 **Megjegyzés:** Ügyeljen arra, hogy minden papírdarabot eltávolítson.

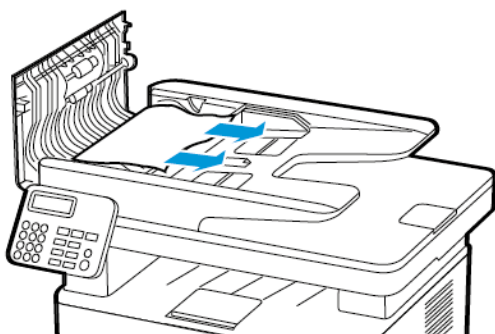

4. Csupkja le az automatikus lapadagoló fedelét.
5. Nyissa fel a lapolvasó fedelét.

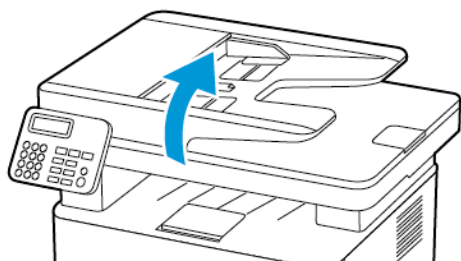

6. Távolítsa el az elakadt papírt.

 Megjegyzés: Ügyeljen arra, hogy minden papírdarabot eltávolítson.

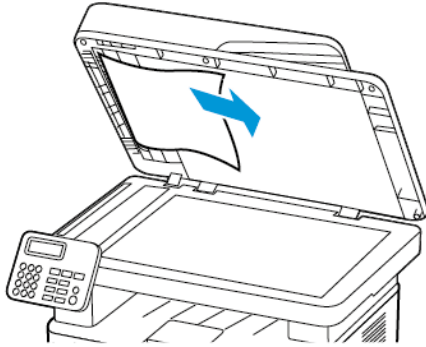

7. Cszukja le a lapolvasó fedelét.

## Papíradagolási problémák

### BORÍTÉK ÖSSZETAPAD NYOMTATÁS KÖZBEN

TEENDŐ	IGEN	NEM
<p><b>1. lépés</b></p> <p>a. Használjon olyan borítékot, amelyet száraz helyen tároltak.</p> <p>Ha nagy nedvességtartalmú borítékokra nyomtat, a ragasztós fülek összetapadhatnak.</p> <p>b. Küldje el a nyomtatási feladatot.</p> <p>Összetapad a boríték nyomtatás közben?</p>	<p>Folytassa a 2. lépéssel.</p>	<p>Probléma megoldva.</p>
<p><b>2. lépés</b></p> <p>a. Ügyeljen rá, hogy a papírtípus Boríték legyen.</p> <p>A kezelőpanelen navigáljon a következő lehetőséghez:  <b>Beállítások &gt; Papír &gt; Tálcakonfiguráció &gt; Papírméret/-típus</b></p> <p>Nem érintőképernyős nyomtatómodelleken az  megnyomásával navigálhat a beállítások között.</p> <p>b. Küldje el a nyomtatási feladatot.</p> <p>Összetapad a boríték nyomtatás közben?</p>	<p>Lásd: <a href="#">Kapcsolatfelvétel az ügyfélszolgálattal</a>.</p>	<p>Probléma megoldva.</p>

**NEM MŰKÖDIK A LEVÁLOGATÁS**

TEENDŐ	IGEN	NEM
<p><b>1. lépés</b></p> <p>a. A kezelőpanelen navigáljon a következőhöz: <b>Beállítások &gt; Nyomtatás &gt; Elrendezés &gt; Leválogatás</b></p> <p>Nem érintőképernyős nyomtatómodelleken az <b>OK</b> megnyomásával navigálhat a beállítások között.</p> <p>b. Válassza a <b>Be [1,2,1,2,1,2]</b> lehetőséget.</p> <p>c. Nyomtassa ki a dokumentumot.</p> <p>Megfelelően van leválogatva a dokumentum?</p>	<p>Probléma megoldva.</p>	<p>Folytassa a 2. lépéssel.</p>
<p><b>2. lépés</b></p> <p>a. A nyomtatandó dokumentumból nyissa meg a Nyomtatás párbeszédablakot, majd válassza a <b>Leválogatás</b> lehetőséget.</p> <p>b. Nyomtassa ki a dokumentumot.</p> <p>Megfelelően van leválogatva a dokumentum?</p>	<p>Probléma megoldva.</p>	<p>Folytassa a 3. lépéssel.</p>
<p><b>3. lépés</b></p> <p>a. Csökkentse a kinyomtatandó oldalak számát.</p> <p>b. Nyomtassa ki a dokumentumot.</p> <p>Megfelelően vannak leválogatva az oldalak?</p>	<p>Probléma megoldva.</p>	<p>Lásd: <b>Kapcsolatfelvétel az ügyfélszolgálattal.</b></p>

## GYAKORI PAPÍRELAKADÁS

TEENDŐ	IGEN	NEM
<p><b>1. lépés</b></p> <p>a. Vegye ki a tálcát.</p> <p>b. Ellenőrizze, hogy megfelelő van-e betöltve a papír.</p> <ul style="list-style-type: none"> <li>• Ügyeljen arra, hogy a papírvezetők megfelelően legyenek beállítva.</li> <li>• Ügyeljen arra, a köteg magassága ne haladja meg a maximális papírmennyiséget mutató jelet.</li> <li>• Ügyeljen arra, hogy az ajánlott méretű és típusú papírra nyomtasson.</li> </ul> <p>c. Helyezze vissza a tálcát.</p> <p>d. Nyomtassa ki a dokumentumot.</p> <p>Még mindig gyakran előfordul papírelakadás?</p>	<p>Folytassa a 2. lépéssel.</p>	<p>Probléma megoldva.</p>
<p><b>2. lépés</b></p> <p>a. A kezelőpanelen: navigáljon a következőhöz: <b>Beállítások &gt; Papír &gt; Tálcakonfiguráció &gt; Papírméret/-típus</b></p> <p>Nem érintőkijelzős nyomtatómodelleken az  gomb megnyomásával navigálhat a beállítások között.</p> <p>b. Állítsa be a papírméretet és a papírtípust.</p> <p>c. Nyomtassa ki a dokumentumot.</p> <p>Még mindig gyakran előfordul papírelakadás?</p>	<p>Folytassa a 3. lépéssel.</p>	<p>Probléma megoldva.</p>
<p><b>3. lépés</b></p> <p>a. Töltsön be papírt egy bontatlan csomagból.</p>	<p>Lásd: <a href="#">Kapcsolatfelvétel az ügyfélszolgálattal</a>.</p>	<p>Probléma megoldva.</p>

TEENDŐ	IGEN	NEM
<p>A papír magas páratartalom esetén megszívja magát nedvességgel. Tárolja a papírt az eredeti csomagolásban, amíg nem használja fel.</p> <p>b. Nyomtassa ki a dokumentumot.</p> <p>Még mindig gyakran előfordul papírelakadás?</p>		

**AZ ELAKADT LAPOKAT A NYOMTATÓ NEM NYOMTATJA KI ÚJRA**

TEENDŐ	IGEN	NEM
<p>a. A kezelőpanelen navigáljon a következő lehetőséghez:  <b>Beállítások &gt; Eszköz &gt; Értésítések &gt; Elakadéshárítás</b></p> <p>Nem érintőkijelzős nyomtatómodelleken az  gomb megnyomásával navigálhat a beállítások között.</p> <p>b. Az Elakadéshárítás menüben válassza a <b>Be</b> vagy az <b>Automatikus</b> lehetőséget.</p> <p>c. Nyomtassa ki a dokumentumot.</p> <p>A nyomtató újranyomtatta az elakadt lapokat?</p>	<p>Probléma megoldva.</p>	<p>Forduljon a következőhöz:  <b>Kapcsolatfelvétel az ügyfélszolgálattal.</b></p>

## E-mail-problémák

### AZ SMTP-KISZOLGÁLÓ NINCS BEÁLLÍTVA HIBA ELREJTÉSE

A nyomtatómodellről függően a kezelőpanelen válasszon ki egy lehetőséget:

- Érintse meg a **Kezdőképernyő > Beállítások > E-mail > E-mail beállítása > „Az SMTP-kiszolgáló nincs beállítva.” hiba letiltása > Be.**
- Navigáljon a **Beállítások > E-mail > OK > E-mail beállítása > OK > „Az SMTP-kiszolgáló nincs beállítva.” hiba letiltása > OK > Be > OK** lehetőséghez.

Ha szeretné megakadályozni a hiba ismételt előfordulását, tegye a következők egyikét:

- Frissítse a nyomtató firmware-ét. További tudnivalók:
- Konfigurálja az e-mail SMTP-beállításait. További tudnivalók: [Szoftverfrissítés.Az e-mail SMTP-beállításainak konfigurálása.](#)



**NEM LEHET E-MAILT KÜLDENI**

TEENDŐ	IGEN	NEM
<p><b>1. lépés</b></p> <p>Ellenőrizze, hogy az e-mail SMTP-beállításai helyesen vannak-e megadva. További tudnivalók: <a href="#">Az e-mail SMTP-beállításainak konfigurálása.</a></p> <p>Tud e-mailt küldeni?</p>	<p>Probléma megoldva.</p>	<p>Folytassa a 2. lépéssel.</p>
<p><b>2. lépés</b></p> <p>Győződjön meg arról, hogy a megfelelő jelszót használja. Az e-mail-szolgáltatótól függően a fiókjelszót, az alkalmazásjelszót vagy a hitelesítési jelszót kell használnia. További tudnivalók: <a href="#">Az e-mail SMTP-beállításainak konfigurálása.</a></p> <p>Tud e-mailt küldeni?</p>	<p>Probléma megoldva.</p>	<p>Folytassa a 3. lépéssel.</p>
<p><b>3. lépés</b></p> <p>Győződjön meg róla, hogy a nyomtató csatlakozik a hálózathoz, és a hálózat rendelkezik internetkapcsolattal.</p> <p>Tud e-mailt küldeni?</p>	<p>Probléma megoldva.</p>	<p>Lásd: <a href="#">Kapcsolatfelvétel az ügyfélszolgálattal.</a></p>

## Faxolási problémák

### NEM LEHET FAXOT KÜLDENI VAGY FOGADNI

TEENDŐ	IGEN	NEM
<p><b>1. lépés</b></p> <p>Hárítsa el a kijelzőn megjelenő esetleges hibaüzeneteket.</p> <p>Tud faxot küldeni vagy fogadni?</p>	Probléma megoldva.	Folytassa a 2. lépéssel.
<p><b>2. lépés</b></p> <p>Ügyeljen, hogy a következő berendezések kábelcsatlakozásai megfelelőek legyenek:</p> <ul style="list-style-type: none"> <li>• Telefon</li> <li>• Kézibeszélő</li> <li>• Üzenetrögzítő</li> </ul> <p>Tud faxot küldeni vagy fogadni?</p>	Probléma megoldva.	Folytassa a 3. lépéssel.
<p><b>3. lépés</b></p> <p>Ellenőrizze a tárcsahangot.</p> <ul style="list-style-type: none"> <li>• Hívja fel a faxszámot a helyes működés ellenőrzéséhez.</li> <li>• Ha a letett hallgatóval való tárcsázást használja, akkor növelje a hangerőt a tárcsahang ellenőrzéséhez.</li> </ul> <p>Hallható a tárcsahang?</p>	Folytassa az 5. lépéssel.	Folytassa a 4. lépéssel.
<p><b>4. lépés</b></p> <p>Ellenőrizze a fali telefonaljzatot.</p> <ol style="list-style-type: none"> <li>Csatlakoztassa az analóg telefont közvetlenül a fali aljzathoz.</li> <li>Várja meg, hogy hallható legyen a tárcsahang.</li> <li>Ha nem hall tárcsahangot, használjon másik telefonkábelt.</li> <li>Ha ezután sem hall tárcsahangot, csatlakoztassa</li> </ol>	Probléma megoldva.	Folytassa az 5. lépéssel.

TEENDŐ	IGEN	NEM
<p>az analóg telefont egy másik fali aljzathoz.</p> <p>e. Ha hall tárcsahangot, akkor csatlakoztassa a nyomtatót abba a fali aljzatba.</p> <p>Tud faxot küldeni vagy fogadni?</p>		
<p><b>5. lépés</b></p> <p>Ellenőrizze, hogy a nyomtató csatlakozik-e analóg telefonszolgáltatáshoz vagy megfelelő digitális csatlakozóhoz.</p> <ul style="list-style-type: none"> <li>• Ha integrált szolgáltatású digitális hálózati (Integrated Services Digital Network, ISDN) telefonszolgáltatást használ, csatlakoztassa a készüléket egy ISDN-termináladapter analóg telefonportjához. További információkért forduljon az ISDN-szolgáltatóhoz.</li> <li>• Ha DSL-telefont használ, csatlakozzon olyan DSL-szűrőhöz vagy -forgalomirányítóhoz, amely lehetővé teszi az analóg használatot. További információkért forduljon a DSL-szolgáltatóhoz.</li> <li>• Ha alközpontos (private branch exchange, PBX) telefonszolgáltatást használ, ügyeljen arra, hogy az alközponton analóg porthoz csatlakoztassa a készüléket. Ha az alközpont nem rendelkezik analóg aljzattal, javasoljuk, hogy a faxkészülékhez helyezzen üzembe egy analóg telefonvonalat.</li> </ul> <p>Tud faxot küldeni vagy fogadni?</p>	<p>Probléma megoldva.</p>	<p>Folytassa a 6. lépéssel.</p>

TEENDŐ	IGEN	NEM
<p><b>6. lépés</b></p> <p>Ideiglenesen válassza le az egyéb berendezéseket, és kapcsolja ki az egyéb telefonszolgáltatásokat.</p> <p>a. Válassza le a nyomtató és a telefonvonal közötti egyéb berendezéseket (például üzenetrögzítőket, számítógépeket, modemeket vagy telefonvonal frekvenciaosztókat).</p> <p>b. Tiltsa le a hívásvárakoztatást és a hangpostát. További információkért forduljon a telefonszolgáltatóhoz.</p> <p>Tud faxot küldeni vagy fogadni?</p>	<p>Probléma megoldva.</p>	<p>Folytassa a 7. lépéssel.</p>
<p><b>7. lépés</b></p> <p>Olvassa be az eredeti dokumentumot oldalanként.</p> <p>a. Tárcsázza a faxeszámot.</p> <p>b. Olvassa be a dokumentumot.</p> <p>Tud faxot küldeni vagy fogadni?</p>	<p>Probléma megoldva.</p>	<p>Lásd: <a href="#">Kapcsolatfelvétel az ügyfélszolgálattal.</a></p>

**FAXOK FOGADHATÓK, DE NEM KÜLDHETŐK**

TEENDŐ	IGEN	NEM
<p><b>1. lépés</b></p> <p>Tegye az eredetit az automatikus lapadagoló tálcájába vagy a lapolvasó üveglapjára.</p> <p>Tud faxot küldeni?</p>	<p>Probléma megoldva.</p>	<p>Folytassa a 2. lépéssel.</p>
<p><b>2. lépés</b></p> <p>Állítsa be helyesen a parancsikonnevet.</p> <ul style="list-style-type: none"> <li>• Ellenőrizze, hogy korábban beállított-e gyorstárcsázó számot a tárcsázni kívánt számhoz.</li> <li>• Manuálisan tárcsázza a kívánt számot.</li> </ul> <p>Tud faxot küldeni?</p>	<p>Probléma megoldva.</p>	<p>Lásd: <b>Kapcsolatfelvétel az ügyfélszolgálattal.</b></p>

**FAXOT LEHET KÜLDENI, DE FOGADNI NEM**

TEENDŐ	IGEN	NEM
<p><b>1. lépés</b></p> <p>Ellenőrizze, hogy a papírforrás nem üres-e.</p> <p>Tud faxot fogadni?</p>	<p>Probléma megoldva.</p>	<p>Folytassa a 2. lépéssel.</p>
<p><b>2. lépés</b></p> <p>Ellenőrizze a kicsengések számához tartozó késleltetési beállítást.</p> <p>A kezelőpanelen navigáljon a következő lehetőséghez:  <b>Beállítások &gt; Fax &gt; Fax beállítása &gt; Faxfogadási beállítások &gt; Csengések a válaszig</b></p> <p>Nem érintőképernyős nyomtatómodelleken az  megnyomásával navigálhat a beállítások között.</p> <p>Tud faxot fogadni?</p>	<p>Probléma megoldva.</p>	<p>Folytassa a 3. lépéssel.</p>
<p><b>3. lépés</b></p> <p>Ha a nyomtató üres oldalakat nyomtat, lásd: <b>Üres vagy fehér oldalak.</b></p> <p>Tud faxot fogadni?</p>	<p>Probléma megoldva.</p>	<p>Lásd: <b>Kapcsolatfelvétel az ügyfélszolgálattal.</b></p>

**GYENGE FAXNYOMTATÁSI MINŐSÉG**

TEENDŐ	IGEN	NEM
<p><b>1. lépés</b></p> <p>Győződjön meg arról, hogy a nyomtatási minőség hibátlan.</p> <p>a. A kezelőpanelen navigáljon a következő lehetőséghez:  <b>Beállítások &gt; Hibaelhárítás &gt; Tesztoldal nyomtatása</b></p> <p>Nem érintőképernyős nyomtatómodelleken az <b>OK</b> megnyomásával navigálhat a beállítások között.</p> <p>b. Javítsa ki a nyomtatási minőséggel kapcsolatos hibákat. További tudnivalók:  <b>Gyenge a nyomtatási minőség.</b></p> <p>Megfelelő a faxnyomtatási minőség?</p>	<p>Probléma megoldva.</p>	<p>Folytassa a 2. lépéssel.</p>
<p><b>2. lépés</b></p> <p>Csökkentse a beérkező fax átviteli sebességét.</p> <p>a. A kezelőpanelen navigáljon a következőhöz: <b>Beállítások &gt; Fax &gt; Fax beállítása &gt; Faxfogadási beállítások &gt; Rendszergazdai beállítások &gt; Max. sebesség</b></p> <p>Nem érintőképernyős nyomtatómodelleken az <b>OK</b> megnyomásával navigálhat a beállítások között.</p> <p>b. Válasszon ki egy alacsonyabb átviteli sebességet.</p> <p>Megfelelő a faxnyomtatási minőség?</p>	<p>Probléma megoldva.</p>	<p>Lásd: <b>Kapcsolatfelvétel az ügyfélszolgálattal.</b></p>

## Beolvasási problémák

### NEM LEHET BEOLVASNI A SZÁMÍTÓGÉPRE

TEENDŐ	IGEN	NEM
<p><b>1. lépés</b></p> <p>Másoljon.</p> <p>Sikeres a másolási feladat?</p>	Folytassa a 3. lépéssel.	Folytassa a 2. lépéssel.
<p><b>2. lépés</b></p> <p>a. Kapcsolja ki a nyomtatót, várjon körülbelül 10 másodpercet, majd kapcsolja vissza.</p> <p>b. Olvassa be a dokumentumot.</p> <p>Be tudja olvasni a dokumentumot a számítógépre?</p>	Probléma megoldva.	Folytassa a 3. lépéssel.
<p><b>3. lépés</b></p> <p>Ellenőrizze a nyomtató kapcsolatát.</p> <p>a. Nyomtassa ki a Hálózati beállítások oldalt. A kezelőpanelen navigáljon a következőhöz: <b>Beállítások &gt; Jelentések &gt; Hálózat &gt; Hálózatbeállítási oldal</b></p> <p>b. Ellenőrizze a hálózat állapotát.</p> <p>Csatlakozik a nyomtató a hálózathoz?</p>	Folytassa az 5. lépéssel.	Folytassa a 4. lépéssel.



TEENDŐ	IGEN	NEM
<p><b>4. lépés</b></p> <p>a. Csatlakoztassa a nyomtatót a hálózathoz.</p> <p>b. Olvassa be a dokumentumot.</p> <p>Be tudja olvasni a dokumentumot a számítógépre?</p>	Probléma megoldva.	Folytassa az 5. lépéssel.
<p><b>5. lépés</b></p> <p>a. Győződjön meg róla, hogy a számítógép és a nyomtató ugyanahhoz a hálózathoz csatlakozik.</p> <p>b. Olvassa be a dokumentumot.</p> <p>Be tudja olvasni a dokumentumot a számítógépre?</p>	Probléma megoldva.	Lásd: <a href="#">Kapcsolatfelvétel az ügyfélszolgálattal.</a>

**NEM LEHET SZKENNELNI HÁLÓZATI MAPPÁBA**

TEENDŐ	IGEN	NEM
<p><b>1. lépés</b></p> <p>a. Hozzon létre egy parancsikont a hálózati mappa számára.</p> <p>b. Olvassa be a dokumentumot a parancsikon használatával.</p> <p>További tudnivalók: <a href="#">Szkenelés a hálózati mappába.</a></p> <p>Be tudja olvasni a dokumentumot, és azt lehet hálózati mappába menteni?</p>	Probléma megoldva.	Folytassa a 2. lépéssel.
<p><b>2. lépés</b></p> <p> Megjegyzés: Győződjön meg róla, hogy a hálózati mappa útvonala és formátuma helyes. Például: //kiszorgalo_allomasnev/mappanev/utvonal, ahol a kiszorgalo_allomasnev egy teljesen minősített tartomány (FQDN) vagy IP-cím.</p>	Folytassa a 3. lépéssel.	Folytassa a 4. lépéssel.

TEENDŐ	IGEN	NEM
<p>Helyes a hálózati mappa elérési útvonala és formátuma?</p>		
<p><b>3. lépés</b></p> <p>Ellenőrizze, hogy rendelkezik-e írási jogosultsággal a hálózati mappához.</p> <p>Be tudja olvasni a dokumentumot, és azt lehet hálózati mappába menteni?</p>	<p>Probléma megoldva.</p>	<p>Folytassa a 4. lépéssel.</p>

TEENDŐ	IGEN	NEM
<p><b>4. lépés</b></p> <p>Frissítse a hálózati mappa parancsikonyját.</p> <p>a. Nyisson meg egy webböngészőt, és írja be a nyomtató IP-címét a címmezőbe.</p> <ul style="list-style-type: none"> <li>• Tekintse meg a nyomtató IP-címét a kezdőképernyőn. Az IP-cím számok négyelemű, pontokkal elválasztott halmaza, például 123.123.123.123.</li> <li>• Ha proxykiszolgálót használ, átmenetileg tiltsa le a weboldal megfelelő betöltése érdekében.</li> </ul> <p>b. Kattintson a <b>Parancsikonyok</b> lehetőségre, és válasszon ki egy parancsikont.</p> <p>Ha több parancsikontípussal rendelkezik, válassza a Hálózat mappa elnevezésűt.</p> <p>c. A Megosztási útvonal mezőbe írja be a hálózati mappa útvonalát.</p> <ul style="list-style-type: none"> <li>• Ha a megosztási útvonal \kiszorgalo_allomasnev\mappanev\utvonal, akkor írja be a következőt: //kiszorgalo_allomasnev/mappanev/utvonal.</li> <li>• Ügyeljen arra, hogy a megosztási útvonal megadásakor perjelet használjon.</li> </ul> <p>d. A Hitelesítés menüben válassza ki a hitelesítési módot.</p> <p>Ha a Hitelesítés értéke „Társított felhasználónév és jelszó használata”, akkor a Felhasználónév és Jelszó</p>	<p>Probléma megoldva.</p>	<p>Folytassa az 5. lépéssel.</p>

TEENDŐ	IGEN	NEM
<p>mezőbe írja be saját hitelesítési adatait.</p> <p>e. Kattintson a <b>Mentés</b> gombra.</p> <p>Be tudja olvasni a dokumentumot, és azt lehet hálózati mappába menteni?</p>		
<p><b>5. lépés</b></p> <p>Győződjön meg róla, hogy a nyomtatós és a hálózati mappa ugyanahhoz a hálózathoz csatlakozik.</p> <p>Be tudja olvasni a dokumentumot, és azt lehet hálózati mappába menteni?</p>	Probléma megoldva.	Lásd: <a href="#">Kapcsolatfelvétel az ügyfélszolgálattal.</a>

#### A DOKUMENTUM VAGY FÉNYKÉP CSAK RÉSZBEN MÁSOLÓDIK

TEENDŐ	IGEN	NEM
<p><b>1. lépés</b></p> <p>a. Ügyeljen arra, hogy a dokumentum vagy a fénykép a nyomtatott/képes oldalával lefelé legyen betöltve, a lapolvasó üveglapjának bal felső sarkához igazítva.</p> <p>b. Másolja le a dokumentumot vagy a fényképet.</p> <p>A dokumentum vagy a fénykép megfelelően lett másolva?</p>	Probléma megoldva.	Folytassa a 2. lépéssel.
<p><b>2. lépés</b></p> <p>a. Állítsa be a papírméretet a tálcába betöltött papírnak megfelelően.</p> <p>b. Másolja le a dokumentumot vagy a fényképet.</p> <p>A dokumentum vagy a fénykép megfelelően lett másolva?</p>	Probléma megoldva.	Lásd: <a href="#">Kapcsolatfelvétel az ügyfélszolgálattal.</a>

**A BEOLVASÁSI FELADAT NEM SIKERÜLT**

TEENDŐ	IGEN	NEM
<p><b>1. lépés</b></p> <p>Ellenőrizze a kábeles összeköttetéseket.</p> <p>a. Ügyeljen arra, hogy az Ethernet- vagy az USB-kábel biztonságosan csatlakozzon a számítógéphez és a nyomtatóhoz.</p> <p>b. Küldje el újra a beolvasási feladatot.</p> <p>Sikeres a beolvasási feladat?</p>	<p>Probléma megoldva.</p>	<p>Folytassa a 2. lépéssel.</p>
<p><b>2. lépés</b></p> <p>Ellenőrizze a beolvasni kívánt fájlt.</p> <p>a. Ügyeljen arra, hogy a fájlnev mg ne legyen használatban a célmappában.</p> <p>b. Ügyeljen arra, hogy a beolvasni kívánt dokumentum vagy fénykép ne legyen nyitva egy másik alkalmazásban.</p> <p>c. Küldje el újra a beolvasási feladatot.</p> <p>Sikeres a beolvasási feladat?</p>	<p>Probléma megoldva.</p>	<p>Folytassa a 3. lépéssel.</p>
<p><b>3. lépés</b></p> <p>a. Ügyeljen arra, hogy az <b>Időbélyeg hozzáfűzése</b> vagy a <b>Meglévő fájl felülírása</b> négyzet be legyen jelölve a célhely konfigurációs beállításai között.</p> <p>b. Küldje el újra a beolvasási feladatot.</p> <p>Sikeres a beolvasási feladat?</p>	<p>Probléma megoldva.</p>	<p>Lásd: <b>Kapcsolatfelvétel az ügyfélszolgálattal.</b></p>

**GYENGE MÁSOLÁSI MINŐSÉG**

TEENDŐ	IGEN	NEM
<p><b>1. lépés</b></p> <p>a. Tisztítsa meg a lapolvasó üveglapját és az automatikus lapadagoló üvegét nedves, puha, szőszmentes törölkendővel. Ha a nyomtatója második automatikus lapadagoló üveggel is rendelkezik az automatikus lapadagolón belül, azt az üveget is tisztítsa meg.</p> <p>További tudnivalók: <b>A lapolvasó tisztítása.</b></p> <p>b. Ügyeljen arra, hogy a dokumentum vagy a fénykép a nyomtatott/képes oldalával lefelé legyen betöltve, a lapolvasó üveglapjának bal felső sarkához igazítva.</p> <p>c. Másolja le a dokumentumot vagy a fényképet.</p> <p>Megfelelő a nyomtatási minőség?</p>	<p>Probléma megoldva.</p>	<p>Folytassa a 2. lépéssel.</p>
<p><b>2. lépés</b></p> <p>a. Ellenőrizze az eredeti dokumentum vagy fénykép minőségét.</p> <p>b. Módosítsa a beolvasási minőség beállításait.</p> <p>c. Másolja le a dokumentumot vagy a fényképet.</p> <p>Megfelelő a nyomtatási minőség?</p>	<p>Probléma megoldva.</p>	<p>Lásd: <b>Kapcsolatfelvétel az ügyfélszolgálat</b>tal.</p>

**FÜGGŐLEGES SÖTÉT CSÍKOK A BEOLVASOTT OLDALAKON, AMIKOR AZ AUTOMATIKUS LAPADAGOLÓBÓL OLVAS BE**

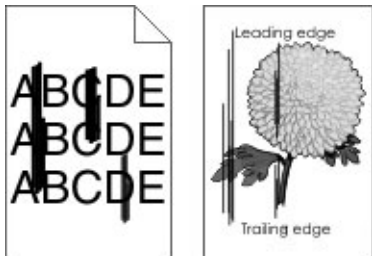

TEENDŐ	IGEN	NEM
<p>a. Nyissa fel a lapolvasó fedelét.                      b. Egy puha, nedves, szőszmentes törölkendővel törölje le az automatikus lapadagoló üvegét és az automatikus lapadagoló üveg beolvasólapját.                      c. Csukja le a lapolvasó fedelét.                      d. Olvassa be a dokumentumot.</p> <p>Láthatók függőleges csíkok a beolvasott dokumentumokon?</p>	<p>Lásd: <a href="#">Kapcsolatfelvétel az ügyfélszolgálattal.</a></p>	<p>Probléma megoldva.</p>

**NEM LEHET LECSUKNI A LAPOLVASÓ EGYSÉGET**

TEENDŐ	IGEN	NEM
<p>Távolítsa el a lapolvasó fedelét nyitva tartó akadályokat.                      Megfelelően le lehetett csukni a lapolvasót?</p>	<p>Probléma megoldva.</p>	<p>Lásd: <a href="#">Kapcsolatfelvétel az ügyfélszolgálattal.</a></p>

**A BEOLVASÁS SOKÁIG TART, VAGY LEFAGY TŐLE A SZÁMÍTÓGÉP**

TEENDŐ	IGEN	NEM
<p>Zárja be a beolvasást zavaró összes alkalmazást.                      Sokáig tart a beolvasás, vagy lefagy tőle a számítógép?</p>	<p>Lásd: <a href="#">Kapcsolatfelvétel az ügyfélszolgálattal.</a></p>	<p>Probléma megoldva.</p>

## A LAPOLVASÓ NEM VÁLASZOL

TEENDŐ	IGEN	NEM
<p><b>1. lépés</b></p> <p>a. Ellenőrizze, hogy a tápkábel megfelelően van-e csatlakoztatva a nyomtatóhoz és az elektromos csatlakozóaljzathoz.</p> <p>A tűzveszély és az áramütés elkerülése érdekében a tápkábelt a készülék közelében lévő, könnyen hozzáférhető, megfelelő besorolású és megfelelően földelt elektromos csatlakozóaljzatba kell csatlakoztatni.</p> <p>b. Másolja le vagy olvassa be a dokumentumot.</p> <p>Válaszol a lapolvasó?</p>	<p>Probléma megoldva.</p>	<p>Folytassa a 2. lépéssel.</p>
<p><b>2. lépés</b></p> <p>a. Ellenőrizze, hogy a nyomtató be van-e kapcsolva.</p> <p>b. Hárítsa el a kijelzőn megjelenő esetleges hibaüzeneteket.</p> <p>c. Másolja le vagy olvassa be a dokumentumot.</p> <p>Válaszol a lapolvasó?</p>	<p>Probléma megoldva.</p>	<p>Folytassa a 3. lépéssel.</p>
<p><b>3. lépés</b></p> <p>a. Kapcsolja ki a nyomtatót, várjon körülbelül 10 másodpercet, majd kapcsolja vissza.</p> <p>b. Másolja le vagy olvassa be a dokumentumot.</p> <p>Válaszol a lapolvasó?</p>	<p>Probléma megoldva.</p>	<p>Lásd: <a href="#">Kapcsolatfelvétel az ügyfélszolgálattal.</a></p>



## A LAPOLVASÓ-REGISZTRÁCIÓ MÓDOSÍTÁSA

1. A kezelőpanelem navigáljon a következőhöz: **Beállítások > Eszköz > Karbantartás > Konfigurációs menü > Lapolvasó beállítása > Lapolvasó kézi regisztrálása > Gyorsteszt nyomtatása.**

Nem érintőképernyős nyomtatómodelleken az **OK** megnyomásával navigálhat a beállítások között.

2. Helyezze a Nyomtatási gyorsteszt oldalt a lapolvasó üveglapjára, majd válassza a **Síkágysztrálás** elemet.
3. Válassza a **Másolási gyorsteszt** elemet.
4. Hasonlítsa össze a Másolási gyorsteszt oldalt az eredeti dokumentummal.

 **Megjegyzés:** Ha a tesztoldal margói eltérnek az eredeti dokumentumétól, módosítsa a Bal margó és Felső margó értékét.

5. Ismételtse a **3. lépést** és a **4. lépést** mindaddig, amíg a Másolási gyorsteszt oldal margói meg nem egyeznek az eredeti dokumentum margóival.

## AZ ADF-REGISZTRÁCIÓ MÓDOSÍTÁSA

1. A kezelőpanelem navigáljon a következőhöz: **Beállítások > Eszköz > Karbantartás > Konfigurációs menü > Lapolvasó beállítása > Lapolvasó kézi regisztrálása > Gyorsteszt nyomtatása.**

Nem érintőképernyős nyomtatómodelleken az **OK** megnyomásával navigálhat a beállítások között.

2. Helyezze a Nyomtatási gyorsteszt oldalt az ADF-tálcára, majd válassza az **Elülső ADF regisztrálás** elemet.

 **Megjegyzés:** Az elülső ADF regisztrálásának illesztéséhez helyezze a tesztoldalt nyomtatott oldalával felfelé, rövid oldalával előre az ADF-be.

3. Válassza a **Másolási gyorsteszt** elemet.
4. Hasonlítsa össze a Másolási gyorsteszt oldalt az eredeti dokumentummal.

 **Megjegyzés:** Ha a tesztoldal margói eltérnek az eredeti dokumentumétól, módosítsa a Vízszintes beállítás és Felső margó értékét.

5. Ismételtse a **3. lépést** és a **4. lépést** mindaddig, amíg a Másolási gyorsteszt oldal margói meg nem egyeznek az eredeti dokumentum margóival.

## Kapcsolatfelvétel az ügyfélszolgálattal

Mielőtt felvenné a kapcsolatot az ügyfélszolgálattal, gyűjtse össze a következő információkat:

- Nyomtatóprobléma
- Hibaüzenet
- A nyomtató típusa és sorozatszáma

E-mailes vagy chatalapú támogatásért, illetve a támogatott dokumentációk, illesztőprogramok és egyéb letöltések közötti tallózáshoz látogasson el a [www.xerox.com](http://www.xerox.com) címre, kattintson az **Ügyfélszolgálat** hivatkozásra, és keresse meg a termékét.

Telefonos műszaki támogatás is elérhető. Az USA és Kanada területén látogasson el a [www.xerox.com/supplies](http://www.xerox.com/supplies) címre. Más országokban/térségekben forduljon a nyomtatót értékesítőjéhez, vagy keresse fel a vásárlás helyét.

## Megfelelőségi információk

A jelen függelék a következőket tartalmazza:

Alapvető előírások .....	316
Másolási szabályok .....	326
Material Safety Data Sheets (Anyagbiztonsági adatlapok) .....	329

## Alapvető előírások

### ZAJKIBOCSÁTÁSI SZINTEK

A következő méréseket végeztük el az ISO 7779 előírás alapján, és az eredményeket az ISO 9296 szerint tettük közzé.



Megjegyzés: Egyes üzemmódok nem érhetők el az Ön által vásárolt termék esetében.

#### ÁTLAGOS HANGNYOMÁS 1 M TÁVOLSÁGBAN (DBA)

Nyomtatás	Egyoldalas: 52 Kétoldalas: 50
Szkennelés	52
Másolás	55
Készenlét	14

### AZ EURÓPAI UNIÓ LOT 19-ES IRÁNYELVE A KÖRNYEZETBARÁT TERVEZÉSRŐL

Az Európai Unió környezetbarát tervezésre vonatkozó irányelvének megfelelően a jelen termékben vagy összetevőiben található fényforrás kizárólag képrögzítéshez vagy képkivetítéshez használható, más alkalmazási célokra nem alkalmas.

### STATIKUS ÉRZÉKENYSÉGGEL KAPCSOLATOS FIGYELMEZTETÉS



Ez a szimbólum a statikus elektromosságra érzékeny alkatrészeket jelöli. Az ilyen szimbólummal jelölt területek megérintése előtt mindig érintsen meg egy, a szimbólumtól távol lévő fém felületet.

Az elektrosztatikus kisülés miatti sérülés megelőzése érdekében a karbantartási feladatok (például: papírelakadás megszüntetése vagy kellékanyagok cseréje) elvégzésekor a nyomtató kinyitása vagy belső részeinek megérintése előtt érintse meg a nyomtató bármely külső fém részét vagy burkolatát, még akkor is, ha erre külön szimbólum nem hívja fel a figyelmet.

### ENERGY STAR



Azok a Xerox termékek, amelyeken vagy amelyek kezdőképernyőjén szerepel az ENERGY STAR embléma, igazoltan megfelelnek az Amerikai Környezetvédelmi Hivatal (Environmental Protection Agency, EPA) ENERGY STAR követelményeinek a gyártás időpontjában.

**HŐMÉRSÉKLETADATOK**

Környezeti hőmérséklet működéskor	10 – 32,2°C
Szállítási hőmérséklet	-40 – 43,3°C
Tárolási hőmérséklet és relatív páratartalom	-40 – 43,3°C és 8 – 80 % relatív páratartalom

**INFORMACIÓN DE LA ENERGÍA DE MÉXICO**

- Consumo de energía en operación: 550 Wh
- Consumo de energía en modo de espera: 0,1 Wh
- Cantidad de producto por unidad de energía consumida: 4.15 páginas/Wh

**MEGJEGYZÉS A LÉZERREL KAPCSOLATBAN**

A készülék az Egyesült Államokban megfelel a Class I (1) besorolású lézertermékekre vonatkozó DHHS 21 CFR előírás I fejezete J alfejezetének, máshol pedig az IEC 60825-1:2014 előírás követelményeinek megfelelő, Class I besorolású lézerterméknek számít.

Megállapítást nyert, hogy a Class I lézerek veszélytelenek. A lézerrendszer és a nyomtató úgy lett megtervezve, hogy senki se kerüljön kapcsolatba Class I feletti lézersugárással a normál működés, a felhasználói karbantartás és az előírt javítások során. A nyomtató nem javítható nyomtatófej egységgel van felszerelve, amely a következő műszaki jellemzőkkel rendelkező lézert tartalmazza:

- Kategória: IIIb (3b) AlGaAs
- Névleges kimeneti teljesítmény (milliwatt): 15
- Hullámhossz (nanométer): 775 – 800

**FŐKAPCSOLÓ****A készülék energiafogyasztása**

A következő táblázat a készülék energiafogyasztási adatait tartalmazza.



Megjegyzés: Egyes üzemmódok nem érhetők el az Ön által vásárolt termék esetében.

MÓD	LEÍRÁS	TELJESÍTMÉNYFELVÉTEL (W)
Nyomtatás	A készülék elektronikus formátumú eredetiről nyomtat.	Egyoldal: 460 Kétoldal: 325
Másolás	A készülék papíron lévő eredetiről nyomtat.	460

MÓD	LEÍRÁS	TELJESÍTMÉNYFELVÉTEL (W)
Szkennelés	A készülék papírról olvas be.	N/A (B225); 9,5 (B235, flash meghajtó)
Készenlét	A készülék nyomtatásra vár.	5,5 (B225); 6,0 (B235)
Alvó üzemmód	A készülék magas szintű energiatakarékos módban van.	1,2 (B225) vagy 1,1 (B235)
Hibernálás	A készülék alacsony szintű energiatakarékos módban van.	N/A
Kikapcsolva	A készülék be van dugva az elektromos csatlakozóaljzatba, de ki van kapcsolva.	0,1 (B225); 0,2 (B235)

A táblázatban szereplő energiafogyasztási szintek átlagértékek. A pillanatnyi teljesítményfelvétel lényegesen meghaladhatja az átlagot.

### Alvó üzemmód

A termék energiatakarékos módban is tud működni, amelynek neve „alvó” üzemmód. Az alvó üzemmód révén a készülék csökkenti a teljesítményfelvételt a hosszabb inaktív időszakokban. Ha a készüléket az alvó üzemmód időkorlátját meghaladó ideig nem használják, a készülék automatikusan alvó üzemmódba vált.



Megjegyzés: Az alvó üzemmód alapértelmezett, gyári időkorlátja ennél a termékénél 15 perc.

Az alvó üzemmód időkorlátja 1 és 120 perc között módosítható a beállítási menüben. Ha a nyomtatási sebesség percenként legfeljebb 30 oldal, az időkorlátot maximum 60 percre állíthatja be. Ha alacsony értékre állítja az alvó üzemmód időkorlátját, akkor kisebb lesz az energiafelhasználás, de nagyobb lehet a készülék válaszideje. Ha magas értékre állítja az alvó üzemmód időkorlátját, megmarad a rövid reakcióidő, viszont a készülék több energiát fog felhasználni.

### Hibernálás üzemmód

A készülék ultraalacsony energiafelhasználású módban is tud működni, amelynek neve „hibernálás” mód. Hibernálás üzemmódban történő működéskor minden más rendszer és eszköz tápellátása biztonságosan ki van kapcsolva.

Hibernálás módba az alábbi módszerek valamelyikével lehet belépni:

- A hibernálási idő beállításával
- Az energiafelhasználási üzemmódok ütemezésére szolgáló funkcióval



Megjegyzés: A hibernálás alapértelmezett, gyári időkorlátja ennél a termékénél, minden országban és régióban 15 perc.

Az az idő, ameddig a nyomtató egy feladat kinyomtatása után várakozik, mielőtt hibernált üzemmódba váltana, egy óra és egy hónap közötti értékre állítható be.

### Kikapcsolt üzemmód

Ha a készülék rendelkezik olyan kikapcsolt üzemmóddal, amelyben vesz fel némi áramot, akkor ha teljesen megszeretné akadályozni az áramfelvételt, húzza ki a készüléket az elektromos csatlakozóljzattól.

### Teljes energiafelhasználás

Esetenként hasznos lehet megbecsülni a készülék teljes energiafelhasználását. Mivel az energiafelvételt wattban adják meg, a teljes energiafelhasználás kiszámításához az energiafelvételt meg kell szorozni azzal az idővel, amit a készülék az egyes üzemmódokban eltölt. A készülék teljes energiafelhasználását az egyes üzemmódokban kiszámított energiafelhasználások összege adja meg.

## A TÁVKÖZLÉSI ELŐÍRÁSOKKAL KAPCSOLATOS INFORMÁCIÓK

### A telekommunikációs végberendezésekre vonatkozó szabályok

Ez a szakasz az analóg faxkártyát tartalmazó termékekre vonatkozó előírásokkal kapcsolatos információkat tartalmazza.

### Az FCC követelményeivel kapcsolatos megjegyzés az USA telefonhálózatára csatlakozó felhasználóknak

A berendezés megfelel az FCC előírások 68. részében leírtaknak, valamint a Huzalvégződések összekapcsolásának adminisztratív tanácsa (Administrative Council for Terminal Attachments - ACTA) által elfogadott követelményeket. A készülék hátoldalán lévő címkén – egyéb adatok mellett – megtalálja a termék azonosítóját US: AAAEQ##TXXXX formátumban. Ezt a számot meg kell adnia a telefontársaságnak, ha az kéri.

A készülék RJ-11C típusú (Universal Service Order Code, USOC) aljzattal van ellátva.

A csatlakozónak és az aljzatnak, amellyel a berendezést az épület villamos rendszeréhez és a telefonhálózathoz lehet kötni, teljesítenie kell a vonatkozó FCC szabályzat 68. részét, valamint az ACTA által alkalmazott követelményeket. A készüléknek a nyilvános telefonhálózatra történő csatlakoztatásakor az előírásoknak megfelelő, RJ-11-es típusú csatlakozóval szerelt, 26 AWG keresztmetszetű vezetékot használnjon. További információ az üzembeli helyezési útmutatóban található.

A REN (Ringer Equivalence Number) értéket használják annak megállapítására, hogy egy telefonvonalra hány eszközt lehet csatlakoztatni. Ha ennél többet kapcsol rá, akkor bejövő hívás esetén előfordulhat, hogy az eszközök nem csöngenek ki. A legtöbb – de nem minden – esetben a REN-értékek összege nem haladhatja meg az ötöt (5). A REN-értékek összegét, azaz az egy vonalra csatlakoztatható eszközök számát a telefontársaságtól kérdezheti meg. A 2001. július 23. után jóváhagyott termékek esetén a REN a termékazonosító része, melynek formátuma: US:AAAEQ##TXXXX. A ## jelek helyén álló számok jelentik a REN-értéket, tizedesvessző nélkül (például a 03 azt jelenti, hogy a REN = 0,3). Korábbi termékeken a REN a címke más részén található.

Ha ez a készülék kárt okoz a telefonhálózatnak, a telefontársaság előre értesíteni fogja, ha ideiglenesen szüneteltetnie kell a szolgáltatást. Ha az előzetes értesítés nem lehetséges, a telefontársaság a lehető leghamarabb értesíti Önt. Ezenkívül tájékoztatni fogják arról a jogáról, hogy szükség esetén panaszt tehet az FCC-nél.

Előfordulhat, hogy a telefontársaság úgy módosítja a létesítményeit, a berendezéseit, a műveleteit vagy az eljárásait, hogy azok befolyásolják a készülék működését. Ebben az esetben a telefontársaság előzetesen figyelmezteti Önt, hogy a szolgáltatás folyamatos elérhetősége érdekében végezze el a megfelelő módosításokat.

Ha problémát tapasztal a készülék használatakor, illetve javításra vagy a jótállással kapcsolatos információkra van szüksége, keresse fel a készülék eladóját. Ha a készülék kárt okoz a telefonhálózatban, a telefontársaság felkérheti Önt, hogy a probléma elhárításáig válassza le a készüléket a hálózatról.

A készüléknek nincs a felhasználó által javítható részegysége. Ha javításra vagy a jótállással kapcsolatos információkra van szüksége, keresse fel a készülék eladóját.

A partivonalak tarifái államonként változhatnak. Információért lépjen kapcsolatba az állami közüzemi bizottsággal, a közszolgálati bizottsággal vagy a vállalati bizottsággal.

Ha az Ön otthonában a telefonvonalra csatlakozó riasztóberendezés található, akkor ellenőrizze, hogy a készülék üzembe helyezése után is megfelelően működik-e a riasztóberendezés. Ha kérdései vannak arról, hogy mi gátolhatja a riasztó működését, lépjen kapcsolatba a telefontársasággal vagy szakképzett szerelővel.

A telefon-előfizetők védelmére hozott 1991-es törvény jogellenesnek nyilvánítja, hogy bárki egy számítógép vagy egyéb elektronikus eszköz, például faxkészülék felhasználásával olyan üzenetet küldjön, amely az első vagy mindegyik átvitt oldalán, annak felső vagy alsó margóján nem tartalmazza egyértelműen a küldés dátumát és időpontját, a küldő cég, más jogi entitás vagy magánszemély azonosítóját, valamint a küldő készülék, cég, jogi entitás vagy magánszemély telefonszámát. (A megadott telefonszám nem lehet 900-as vagy más olyan szám, melynek felhívási költsége meghaladja a helyi vagy távolsági átvitel költségeit.)

A fenti adatoknak a faxkészüléken történő beállításához a felhasználói dokumentációban talál útmutatást.

### **A kanadai telefonhálózatra csatlakozó felhasználóknak szóló információk**

Ez a termék megfelel az Innovation, Science and Economic Development Canada vonatkozó műszaki előírásainak.

A REN (Ringer Equivalence Number) értéket használják annak megállapítására, hogy egy telefoninterfészre hány eszközt lehet csatlakoztatni. Az interfészhez az eszközök tetszőleges kombinációja csatlakozhat, de az összes eszköz REN-értékeinek összege nem lehet több 5-nél. A REN értéke a termék címkén van feltüntetve.

A készülék CA11A telefonaljzattal rendelkezik.

### **Avis Réserve aux Utilisateurs du Réseau Téléphonique du Canada**

Ce produit est conforme aux spécifications techniques d'Innovation, Sciences et Développement économique Canada.

Le numéro REN (ringer equivalence number: numéro d'équivalence de sonnerie) indique le nombre maximum d'appareils pouvant être connectés à l'interface téléphonique. En bout de ligne, le nombre d'appareils qui peuvent être connectés n'est pas directement limité, mais la somme des REN de ces appareils ne doit pas dépasser cinq. Le numéro REN est indiqué sur l'étiquette produit.

Cet équipement utilise des prises de téléphone CA11A.

### **Az új-zélandi telefonhálózatra csatlakozó felhasználóknak szóló információk**

Az alábbiakban a faxfunkció használatával kapcsolatos különleges tudnivalókat foglaltuk össze. A bármely végberendezésre adott telepermit kibocsátása csak azt jelenti, hogy a Telecom elfogadta, hogy a berendezés megfelel a hálózathoz való csatlakozáshoz teljesítendő minimális követelményeknek. Nem jelenti azt, hogy a Telecom bármilyen formában javasolná a termék használatát, és semmiféle jótállást sem jelent. Az engedély



megléte nem jelent biztosítékot arra nézve, hogy a berendezés a más gyártótól származó vagy más típusú, szintén telepermittel rendelkező berendezéssel minden szempontból megfelelően képes lesz együttműködni, illetve nem jelent biztosítékot arra nézve, hogy a berendezés kompatibilis lesz a Telecom összes hálózati szolgáltatásával.

A berendezést nem szabad úgy beállítani, hogy automatikus hívást indítson a Telecom \*111\* segélyhívó számára.

Lehetséges, hogy a berendezés nem alkalmas az azonos vonalra csatlakoztatott készüléknek történő hívásátadásra.

A berendezést nem szabad a Telecom többi előfizetőjét zavaró módon használni.

A berendezés nem képes bármely körülmények között teljesíteni azt a nagyobb sebességű működést, amelyre tervezték. A Telecom nem vállal felelősséget az ilyen körülmények között felmerülő nehézségekért.

A készülék impulzusos tárcsázási módja nem használható az új-zélandi Telecom hálózatán.

A helyes működés előfeltétele, hogy az egy adott telefonvonalra párhuzamosan csatlakoztatott készülékek összesített REN (Ringer Equivalence Number) értéke ne haladja meg az 5-öt. A készülék REN-értéke a címkén található.

A készülék RJ-11C típusú, moduláris csatlakozóval van ellátva. Ha BT adapterre van szüksége, forduljon a készülék forgalmazójához.

A Telecom által adott telepermetnek való megfeleléség egyes paraméterei a berendezéshez csatlakoztatott eszköztől függenek. A Telecom paramétereinek való megfeleléség érdekében a kapcsolódó berendezést a következőképpen kell beállítani:

- Bármely 30 perces időszakon belül legfeljebb 10 egyedi, kézi hívás kezdeményezhető ugyanarra a számra, és
- A berendezésnek legalább 30 másodpercre bontania kell a vonalat az egyik kísérlet vége és a következő hívási kísérlet megkezdése előtt.
- A berendezést annak biztosításával kell beállítani, hogy a különböző számokra indított automatikus hívások eloszlása olyan legyen, hogy legalább 5 másodperc teljen el az egyik hívási kísérlet vége és a következő kísérlet megkezdése előtt.

### **Verwendung dieses Produkts in Deutschland**

Für dieses Produkt muss ein deutscher Billing Tone Filter zur Zählzeichenübertragung für jede Leitung installiert werden, über die in Deutschland Zeitsteuertakte übertragen werden. Zeitsteuertakte sind in analogen Leitungen in Deutschland möglicherweise nicht vorhanden. Der Teilnehmer kann die Bereitstellung von Zeitsteuertakten veranlassen oder beim deutschen Netzanbieter telefonisch deren Deaktivierung beantragen. Im Regelfall werden Zeitsteuertakte nur dann bereitgestellt, wenn dies vom Teilnehmer bei der Installation ausdrücklich erwünscht wird.

### **A termék használata Svájc területén**

A készülék esetében Svájc területén minden olyan vonalra, amely mérési impulzusokat kap, számlázásihang-szűrőt kell beiktatni.

### **Utilisation de ce produit en Suisse**

Cet appareil nécessite l'utilisation d'un filtre de tonalité de facturation suisse devant être installé sur toute ligne recevant des impulsions de comptage en Suisse.

### **Verwendung dieses Produkts in der Schweiz**

Für dieses Produkt muss ein schweizerischer Billing Tone Filter zur Zählzeichenübertragung für jede Leitung installiert werden, über die in der Schweiz Zeitsteuertakte übertragen werden.

### **Uso del prodotto in Svizzera**

Questo prodotto richiede un filtro toni Billing svizzero, da installare su tutte le linee che ricevono impulsi remoti in Svizzera.

## **A VEZETÉK NÉLKÜLI TERMÉKEKRE VONATKOZÓ ELŐÍRÁSOKKAL KAPCSOLATOS INFORMÁCIÓK**

Ez a szakasz a csak a vezeték nélküli modellekre vonatkozó előírásokkal kapcsolatos információkat tartalmaz.

Ha nem tudja biztosan, hogy a készüléke vezeték nélküli típus-e, látogasson el a következő webhelyre: <http://support.xerox.com>.

### **Megjegyzés a moduláris alkatrészekről**

A vezeték nélküli típusok moduláris alkatrészeket tartalmaznak. Annak megállapításához, hogy az Ön termékében mely moduláris alkatrészek találhatóak meg, tekintse meg a termék címkéjét.

### **A rádiófrekvenciás sugárzás hatása**

A készülék kisugárzott teljesítménye lényegesen alatta van az FCC és más szabályozó hatóságok által meghatározott rádiófrekvenciás sugárzási határértékeknek. Az FCC és más hatóságok rádiófrekvenciás sugárzási előírásainak betartásához a készülék antennája és a személyek között legalább 20 cm távolságot kell tartani.

### **Innovation, Science and Economic Development Canada**

A készülék megfelel az Innovation, Science and Economic Development Canada licenctmentesen hozzáférhető RSS szabványainak. A készülék használatához az alábbi két feltételnek kell teljesülnie:

1. A készülék nem okozhat interferenciát, és
2. A készüléknek minden interferenciát el kell viselnie, ideértve az olyan interferenciát is, amely nem kívánt működést okozhat benne.

### **Innovation, Sciences et Développement économique Canada**

Cet appareil est conforme aux normes RSS exemptes de licence d'Innovation, Sciences et Développement économique Canada. Son fonctionnement est soumis aux deux conditions suivantes:

1. Cet appareil ne doit pas causer d'interférences et
2. Il doit accepter toutes les interférences, y compris les celles qui peuvent entraîner un fonctionnement indésirable.

### Az Európai Unió és az Európai Gazdasági Térség előírásainak való megfelelés



A terméken található CE jelölés az EU-irányelveknek történő megfelelést jelzi. Az európai uniós megfelelési nyilatkozat teljes szövege a <https://www.xerox.com/en-us/about/ehs> címen érhető el.

### Korlátozások

Ez a rádiós készülék kizárólag beltérben használható. A kültéri használata tilos. Ez a korlátozás az alábbi táblázatban szereplő összes országban érvényes:

					
AT	BE	BG	CH	CY	CZ
DE	DK	EE	EL	ES	FI
FR	HR	HU	IE	IS	IT
LI	LT	LU	LV	MT	
NL	NO	PL	PT	RO	
SE	SI	SK	TR	UK	

### Az EU és az egyéb országok nyilatkozata a rádióadók működési frekvenciatartományairól és maximális rádiófrekvenciás teljesítményéről

Ez a rádiós termék a 2,4 GHz-es (2,412 – 2,472 GHz az EU területén) vagy az 5 GHz-es (5,15 – 5,35, 5,47 – 5,725 az EU területén) sávban sugároz. Az adó maximális kimeneti EIRP-teljesítménye az antennaerősítési tényezővel együtt számítva mindkét sávban  $\leq 20$  dBm.

### AZ AMERIKAI EGYESÜLT ÁLLAMOK SZÖVETSÉGI KOMMUNIKÁCIÓS BIZOTTSÁGA (FCC) ELŐÍRÁSAINAK TÖRTÉNŐ MEGFELELÉSSEL KAPCSOLATOS NYILATKOZAT

Az elvégzett tesztek eredménye alapján ez a készülék megfelel az FCC szabályzat 15. része szerint a „B” osztályú digitális eszközökre vonatkozó korlátozásoknak. A készülék használatához az alábbi két feltételnek kell teljesülnie:

1. A készülék nem okozhat káros interferenciát, és
2. a készüléknek minden interferenciát el kell viselnie, ideértve az olyan interferenciát is, amely nem kívánt működést okozhat.

Az FCC által a „B” osztályra vonatkozóan megfogalmazott korlátozások a káros interferencia elleni indokolt védelmet szolgálják a készülék otthoni környezetben történő használatakor. Ez a berendezés rádiófrekvenciás energiát fejleszt, használ, és rádiófrekvenciás energiát bocsáthat ki, és, amennyiben nem az utasításoknak megfelelően telepítik vagy használják, zavarhatja a rádiókommunikációt. Arra azonban nincs garancia, hogy egyes üzembe helyezések esetén nem okoz interferenciát. Ha a berendezés zavarja a rádiós vagy a televíziós vételt (amit a berendezés ki- és bekapcsolásával lehet megállapítani), akkor azt javasoljuk a felhasználónak, hogy a következő intézkedésekkel próbálja javítani ezen:

- Helyezze át vagy fordítsa más irányba a vevőantennát.
- Növelje a távolságot a berendezés és a vevőkészülék között.
- Csatlakoztassa a berendezést olyan elektromos aljzatba, mely másik áramkörön van, mint a vevőkészülék.
- További tanácsokat a vásárlás helyén vagy a szakszerviztől kaphat.

A gyártó nem vállal felelősséget az ajánlottól eltérő kábelek használata, valamint a készüléken jogosulatlanul végzett módosítások és változtatások miatt jelentkező rádiós és televíziós interferenciákért. A készüléken jogosulatlanul végzett módosítások és változtatások semmissé tehetik a felhasználónak a készülék használatára vonatkozó jogát.



**Megjegyzés:** Az FCC által a B osztályú számítástechnikai készülékek esetében az elektromágneses interferenciára vonatkozóan meghatározott előírások teljesítése érdekében megfelelően árnyékolt és földelt kábelt használjon. Nem megfelelően árnyékolt és földelt cserekábel használata az FCC előírásainak megszegéséhez vezethet.

További információ az ezen Xerox-termékkel és a kellékekkel kapcsolatos környezetvédelmi, egészségügyi és biztonsági kérdésekben:

**Webes cím:** <https://www.xerox.com/en-us/about/ehs>

**Telefon (csak USA és Kanada):** 1–800–ASK-XEROX (1–800–275–9376)

**E-mail:** EHS-Europe@xerox.com

## NYILATKOZAT AZ INNOVATION, SCIENCE AND ECONOMIC DEVELOPMENT CANADA ELŐÍRÁSAINAK VALÓ MEGFELELÉSRŐL

Ez a B osztályú digitális készülék a kanadai Interference-Causing Equipment Standard ICES-003 minden követelményének megfelel.

### **Avis de conformité aux normes de l’Innovation, Sciences et Développement économique Canada**

Cet appareil numérique de classe B est conforme aux exigences de la norme canadienne relative aux équipements pouvant causer des interférences NMB-003.

## NÉMETORSZÁG

### Blendschutz

Das Gerät ist nicht für die Benutzung im unmittelbaren Gesichtsfeld am Bildschirmarbeitsplatz vorgesehen. Um störende Reflexionen am Bildschirmarbeitsplatz zu vermeiden, darf dieses Produkt nicht im unmittelbaren Gesichtsfeld platziert werden.

### Importeur

Xerox GmbH

Hellersbergstraße 2-4

41460 Neuss

Deutschland

## TÖRÖKORSZÁG (ROHS SZABÁLYZAT)

A 7. (d) cikkelynek megfelelően ezennel tanúsítjuk, hogy „ez megfelel az EEE szabályozásnak.”

„EEE yönetmeliğine uygundur.”

## UKRAJNA – ROHS-MEGFELELÉS

Обладнання відповідає вимогам Технічного регламенту щодо обмеження використання деяких небезпечних речовин в електричному та електронному обладнанні, затвердженого постановою Кабінету Міністрів України від 3 грудня 2008 № 1057.

(A készülék megfelel az ukrán minisztertanács által 2008. december 3-án jóváhagyott műszaki előírásoknak, amelyek bizonyos veszélyes anyagoknak az elektromos és az elektronikus készülékekben való felhasználását szabályozzák.)

## Másolási szabályok

### EGYESÜLT ÁLLAMOK

A kongresszus rendeletben tiltotta meg az alábbi anyagok sokszorosítását, bizonyos körülmények között. Pénzbírsággal vagy börtönnel sújtható, akit bűnösnek találnak ilyen másolatok készítésében.

1. Az amerikai kormány kötvényei vagy értékpapírai, mint például:

- Adóslevelek.
- A Nemzeti Bank bankjegyei.
- Kötvényszelvények.
- A Federal Reserve Bank bankjegyei.
- Ezüstre váltható bankjegyek.
- Aranyra váltható bankjegyek.
- Az Egyesült Államok államkötvényei.
- Kincstárjegyek.
- A Federal Reserve bankjegyei.
- Régi, papír váltópénzek.
- Betéti tanúsítványok.
- Papírpénzek.
- A kormány bizonyos szerveinek (pl. FHA stb.) kötvényei és adóslevelei.
- Kötvények. Az Egyesült Államok takarékkötvényeiről csak olyan hirdetési célokhoz szabad másolatot készíteni, mely az adott kötvény eladási reklámkampányával áll kapcsolatban.
- Belső adóbélyegek. Ha egy érvénytelen illetékbélyeget tartalmazó jogi dokumentumot kell sokszorosítani, akkor ezt abban az esetben lehet megtenni, ha az törvényes célokat szolgál.
- Érvénytelen vagy érvényes postai bélyegek. Bélyeggyűjtési célokhoz szabad postai bélyegekről másolatot készíteni, feltéve hogy a másolat fekete-fehér, és az eredeti hosszméreteinek 75 % -ánál kisebb vagy 150 % -ánál nagyobb.
- Postai pénzutasítványok.
- Illetékes amerikai hivatalnokok által vagy megbízásából kiállított váltók, számlák vagy csekkek.
- Bélyegzők és bármilyen elnevezésű, egyéb értéket képviselő iratok, melyet a Kongresszus valamelyik határozata alapján bocsátottak ki.
- A világháborúk veteránjainak kiállított kompenzációs igazolás.

2. Bármelyik külföldi kormány, bank vagy társaság kötvényei vagy értékpapírai.

3. Szerzői joggal védett anyagok, kivéve a szerzői jog tulajdonosának engedélyével végzett, vagy a „becsületes használat” körébe tartozó sokszorosítást, vagy a szerzői jogi törvény szerinti jogos könyvtári sokszorosítást. Ezen rendelkezésekről további felvilágosítást a Szerzői jogvédő hivataltól vagy a Kongresszusi könyvtárból (Washington, D.C. 20559., Circular R21) kaphat.
4. Állampolgárság vagy honosítási igazolás. Külföldi honosítási igazolásokról szabad másolatot készíteni.
5. Útlevelek. Külföldi útlevelekről szabad másolatot készíteni.
6. Bevándorlási papírok.
7. Sorozási nyilvántartó kártyák.
8. Általános hadkötelezettség sorozási papírjai, mely a nyilvántartott személy következő adatait tartalmazza:
  - Jövedelem vagy bevétel.
  - Bírósági jegyzőkönyv.
  - Testi vagy szellemi állapot.
  - Függőségi állapot.
  - Korábbi katonai szolgálat.
  - Kivétel: Az amerikai katonai leszerelési igazolásról szabad másolatot készíteni.
9. Szolgálati jelvények, személyi igazolványok, oklevelek, illetve katonák vagy különböző szövetségi minisztériumok (pl. FBI, Kincstár stb.) tagjai által viselt rangjelzések (hacsak a másolatot nem az adott minisztérium vagy hivatal vezetője rendelte).

Bizonyos államokban a következő iratokat sem szabad sokszorosítani:

- Autó forgalmi engedélye.
- Vezetői jogosítvány.
- Autóhoz eredetigazolás.

A fenti lista nem teljes, és a szerzők semmilyen felelősséget nem vállalnak a teljességéért vagy pontosságáért. Kétség esetén forduljon ügyvédjéhez.

Ha rendelkezésekről további felvilágosítást igényel, forduljon a Szerzői jogvédő hivatalhoz vagy a Kongresszusi könyvtárhoz (Washington, D.C. 20559., Circular R21).

## KANADA

A parlament rendeletben tiltotta meg az alábbi anyagok sokszorosítását, bizonyos körülmények között. Pénzbírsággal vagy börtönnel sújtható, akit bűnösnek találnak ilyen másolatok készítésében.

- Forgalomban lévő bankjegyek vagy papírpénzek
- Valamely állam vagy bank kötvényei vagy értékpapírjai
- Kincstári váltó vagy értékpapír
- Kanada, egy tartománya, egy kanadai terület, hatóság vagy törvényszék hivatalos bélyegzője
- Ezek nyilatkozatai, utasításai, szabályozásai, kinevezései vagy megjegyzései (azzal a céllal, hogy hamisan bizonyítsa, hogy a Királynő kanadai vagy egy azzal egyenértékű tartományi nyomdájában nyomtatták)

- Kanada, egy tartomány vagy egy másik állam kormánya, illetve azok által létrehozott minisztérium, hivatal, tanács vagy kirendeltség által vagy azok nevében használt kézjegy, bélyegző, pecsét, fedőlap vagy minta
- Kanada, egy tartomány vagy egy másik állam kormányának jövedelméhez felhasznált nyomó vagy öntapadó bélyegzők
- Ezek hiteles másolatainak készítési vagy kibocsátási feladataival megbízott közhivatalnokok által őrzött dokumentumok, nyilvántartások vagy okiratok, ahol a másolatok hamisan bizonyítják, hogy azok hiteles másolatai
- Szerzői joggal védett anyagok, illetve bármilyen fajtájú vagy típusú védjegyek, a szerzői jog vagy védjegy tulajdonosának beleegyezése nélkül

A fenti lista az Ön kényelmét és segítségét szolgálja, de nem teljes, és a szerzők semmilyen felelősséget nem vállalnak teljességéért vagy pontosságáért. Kétséges esetben forduljon ügyvédjéhez.

### EGYÉB ORSZÁGOK

Előfordulhat, hogy országában bizonyos dokumentumok másolása illegális. Pénzbírsággal vagy börtönnel sújtható, akit bűnösnek találnak ilyen másolatok készítésében.

- Valuta-adóslevelek
- Bankjegyek és csekkek
- A bank és a kormány kötvényei és értékpapírai
- Útlevelek és személyi igazolványok
- Szerzői joggal védett anyagok vagy védjegyek, a tulajdonos beleegyezése nélkül
- Postai bélyegzők és egyéb forgatható értékpapír

Ez a lista nem teljes, és a szerzők nem vállalnak felelősséget sem teljességéért, sem pontosságáért. Kétség esetén forduljon jogi tanácsadóhoz.



## Material Safety Data Sheets (Anyagbiztonsági adatlapok)

A nyomtató anyagbiztonsági adataival kapcsolatos tájékoztatásért keresse fel a következőket:

- Webes cím: <https://safety sheets.business.xerox.com/en-us/>
- Egyesült Államok és Kanada: 1-800-ASK-XEROX (1-800-275-9376)
- Az egyéb piacok esetében küldjön e-mailt a következő címre: [EHS-Europe@xerox.com](mailto:EHS-Europe@xerox.com)



# Újrahasznosítás és selejtezés

A jelen függelék a következőket tartalmazza:

A termék ártalmatlanítása és újrahasznosítása.....	332
Észak-Amerika.....	333
Xerox Green World Alliance (Zöld Világ Szövetség).....	334
Az elektromos és elektronikus termékekből keletkező hulladékokra vonatkozó (WEEE) direktíva.....	335

## A termék ártalmatlanítása és újrahasznosítása

A nyomtatót és kellékanyagokat ne dobja a háztartási hulladékba. A ártalmatlanítással és az újrahasznosítással kapcsolatban forduljon a helyi hatóságokhoz.

## Észak-Amerika

A Xerox készülék-visszavételi, -újrafelhasználási és -újrahasznosítási programot működtet. Kérdezze meg a Xerox kereskedelmi részlegétől (1–800–ASK-XEROX), hogy ez a Xerox termék részt vesz-e a programban. További információ a Xerox környezetvédelmi programjairól: <https://www.xerox.com/en-us/about/ehs>.

## Xerox Green World Alliance (Zöld Világ Szövetség)

A Xerox Green World Alliance program lehetővé teszi az erre alkalmas kellékek visszajuttatását a Xeroxnak, újrahasznosítás vagy újrahasználat céljából. A Xeroxhoz visszajuttatott üres festékkazetták 100%-át ismételten felhasználjuk vagy újrahasznosítjuk. A festékkazetták visszajuttatására használt dobozokat is újrahasznosítjuk.

Ha ismételt felhasználásra vagy újrahasznosításra vissza szeretne küldeni egy Xerox festékkazettát, akkor tegye a következőket:

1. Nyissa meg a <https://www.xerox.com/office/recycle> oldalt.
2. Kattintson a **Recycling** (Újrahasznosítás) elemre.
3. Válassza ki a visszaküldés módját.

Az elektromos és elektronikus termékekből keletkező hulladékokra vonatkozó (WEEE) direktíva



A WEEE logó az Európai Unió országaiban az elektronikai készülékek újrahasznosítására bevezetett programokat és eljárásokat jelöl. Vásárlóinkat bátorítjuk a termékeink újrahasznosítására.

Az újrahasznosítással kapcsolatos kérdéseivel keresse a helyi forgalmazót.

#### AZ ELEKTRONIKUS HULLADÉK INDIAI KEZELÉSÉRE VONATKOZÓ INFORMÁCIÓK



A termék – ideértve annak részegységeit, fogyóeszközeit, alkatrészeit és pótalkatrészeit is – megfelel az elektronikus hulladékokra vonatkozó indiai („India E-Waste”) előírásoknak, amelyek tiltják az ólom, a higany, a hexavalens króm, a polibrómozott bifenilek és a polibrómozott difenil-éterek a súlyra vetített 0,1 %-nál nagyobb, valamint a kadmium 0,01 %-nál nagyobb koncentrációban történő használatát, az előírásokban megadott kivételektől eltekintve.







