

VERSIÓN 2.2
JULIO 2023
702P09122

Impresora Xerox® B230

Guía del usuario

© 2023 Xerox Corporation. Reservados todos los derechos. Xerox® es una marca comercial de Xerox Corporation en los Estados Unidos y en otros países.

Adobe®, el logotipo de Adobe PDF, Adobe® Reader®, Adobe® Type Manager®, ATM™, Flash®, Macromedia®, Photoshop® y PostScript® son marcas comerciales o marcas registradas de Adobe Systems, Inc.

Apple®, Bonjour®, EtherTalk™, TrueType®, iPad®, iPhone®, iPod®, iPod touch®, AirPrint® y el logotipo de AirPrint®, Mac®, Mac OS® y Macintosh® son marcas comerciales o marcas registradas de Apple Inc., en Estados Unidos y en otros países.

El servicio de correo electrónico web Gmail™ y la plataforma de tecnología móvil Android™ son marcas comerciales de Google, Inc.

HP-GL®, HP-UX® y PCL® son marcas registradas de Hewlett-Packard Corporation en Estados Unidos y en otros países.

IBM® y AIX® son marcas registradas de International Business Machines Corporation en Estados Unidos y en otros países.

McAfee®, ePolicy Orchestrator® y McAfee ePO™ son marcas comerciales o marcas registradas de McAfee, Inc. en Estados Unidos y en otros países.

Microsoft®, Windows Vista®, Windows®, Windows Server® y OneDrive® son marcas registradas de Microsoft Corporation en Estados Unidos y en otros países.

Mopria es una marca comercial de Mopria Alliance.

PANTONE® y otras marcas comerciales de Pantone, Inc. son propiedad de Pantone, Inc.

UNIX® es una marca comercial en Estados Unidos y en otros países, que se otorga con licencia exclusivamente a través de X/Open Company Limited.

Linux® es una marca comercial registrada de Linus Torvalds.

Wi-Fi CERTIFIED Wi-Fi Direct® es una marca comercial de Wi-Fi Alliance.

PCL® es una marca comercial registrada de Hewlett-Packard Company. PCL es la designación de un conjunto de comandos (lenguaje) de impresora y de funciones incluidos en sus impresoras. Esta impresora ha sido diseñada para ser compatible con el lenguaje PCL. Esto significa que la impresora reconoce los comandos del lenguaje PCL utilizados en diferentes aplicaciones y que la impresora emula las funciones correspondientes a estos comandos.

Todas las demás marcas comerciales pertenecen a sus respectivos propietarios.

Tabla de contenido

Seguridad	7
Convenciones.....	8
Declaraciones sobre el producto	9
Seguridad durante el mantenimiento	12
Información sobre consumibles.....	13
Información acerca de la impresora.....	15
Configuración de la impresora.....	16
A través del panel de control.....	17
Interpretación del indicador de estado	18
Selección del papel	19
Directrices para el papel	19
Características del papel.....	19
Papel no recomendado	20
Selección de formularios preimpresos y papel con membrete	20
Almacenamiento del papel.....	21
Tamaños de papel admitidos	21
Tipos de papel admitidos	24
Pesos de papel admitidos	25
Montaje, instalación y configuración.....	27
Elección de una ubicación para la impresora.....	28
Conexión de cables	30
Localización de la dirección IP de la impresora	31
Carga de papel y material especial	32
Configuración del tipo y el tamaño del papel	32
Configuración de valores de papel universal.....	32
Carga de la bandeja.....	32
Carga del alimentador manual.....	34
Instalación y actualización de software, controladores y firmware	36
Instalación del software	36
Actualización del software	40
Exportación o importación de archivos de configuración	40
Aplicación Xerox® Easy Assist.....	42
Conexión de la aplicación Xerox® Easy Assist para las impresoras instaladas	45
Conexión en red	46
Conexión de la impresora a una red Wi-Fi.....	46
Conexión de la impresora en una red inalámbrica mediante Wi-Fi Protected Setup (WPS)	46
Configuración de Wi-Fi Direct	47
Conexión de un dispositivo móvil a la impresora	47
Conexión de un ordenador a la impresora.....	48
Desactivación de la red Wi-Fi	48
Comprobación de la conectividad de la impresora.....	48

Impresión de la página de valores de menú	49
Seguridad de la impresora	51
Borrado de memoria de la impresora.....	52
Restauración de la configuración de fábrica.....	53
Declaración de volatilidad	54
Imprimir	55
Imprimir desde un ordenador	56
Impresión desde un dispositivo móvil	57
Impresión desde un dispositivo móvil a través de Mopria™ Print Service	57
Impresión desde un dispositivo móvil a través de AirPrint®	57
Impresión desde un dispositivo móvil a través de Wi-Fi Direct®	57
Impresión de una lista de muestras de fuentes.....	59
Colocación de hojas de separación entre copias	60
Cancelación de un trabajo de impresión	61
Desde el panel de control de la impresora.....	61
Desde el ordenador	61
Ajuste de intensidad del tóner.....	62
Uso de los menús de la impresora	63
Mapa de menús	64
Dispositivo.....	65
Preferencias	65
Modo Eco	66
Panel del operador remoto.....	66
Notificaciones	67
Gestión del consumo eléctrico	69
Restaurar los valores predeterminados de fábrica.....	70
Mantenimiento	70
Acerca de esta impresora	72
Imprimir	73
Presentación	73
Configuración.....	74
Calidad	75
PCL.....	75
Imagen.....	77
Papel.....	78
Configuración de bandeja	78
Configuración del material.....	78
Red/Puertos	80
Descripción general de la red	80
Inalámbrica	81
Wi-Fi Direct.....	84
AirPrint.....	84
Gestión de servicios móviles	85
Ethernet	86
TCP/IP	87
SNMP	90

IPSec	92
802.1x	93
Configuración de LPD	93
Configuración de HTTP/FTP	94
USB.....	96
Restringir acceso a la red externa	96
Universal Print	97
Seguridad.....	100
Métodos de inicio de sesión	100
Administración de certificados.....	102
Restricciones de conexión	102
Configuración de impresión confidencial	103
Borrar archivos de datos temporales	104
Configuración LDAP de las soluciones	104
Varios	104
Informes.....	106
Página de valores de menú	106
Dispositivo	106
Imprimir.....	106
Red	107
Menú de suministros	108
Activación del plan	108
Conversión del plan	108
Servicio de suscripción	108
Solución de problemas.....	109
Mantenimiento de la impresora	111
Comprobación del estado de suministros	112
Configuración de notificaciones de suministros	113
Configuración de alertas de correo.....	114
Visualización de informes	115
Pedido de consumibles	116
Uso de suministros originales de Xerox.....	116
Sustitución de consumibles.....	117
Sustitución del cartucho de tóner	117
Sustitución de la unidad de imagen.....	119
Limpieza de la impresora	121
Ahorro de energía y papel	122
Configuración de los valores del modo de ahorro de energía.....	122
Ahorro de suministros	122
Desplazamiento de la impresora a otra ubicación	123
Solución de problemas	125
Problemas de calidad de impresión	126
Problemas de impresión.....	127
Calidad de impresión baja	127
No se imprimen los trabajos de impresión	164
Impresión lenta	165
El trabajo se imprime desde la bandeja incorrecta o en el papel incorrecto	169

Los documentos confidenciales u otro tipo de trabajos en espera no se imprimen.....	170
La impresora no responde	172
Problemas de conexión de red.....	174
No se puede abrir Embedded Web Server	174
No se puede conectar la impresora a la red Wi-Fi.....	175
Problemas con los consumibles.....	177
Sustituir cartucho; la región de la impresora no coincide.....	177
Suministros que no son de Xerox.....	178
Eliminación de atascos	179
Cómo evitar atascos	179
Identificación de ubicaciones de atasco	180
Atasco de papel dentro de la bandeja.....	181
Atasco de papel en la puerta frontal.....	182
Atasco de papel en la puerta posterior.....	185
Atasco de papel en la unidad de impresión a doble cara	186
Atasco de papel en la bandeja de salida estándar.....	186
Atasco de papel en el alimentador manual.....	187
Problemas de alimentación del papel	188
El sobre se cierra al imprimir.....	188
La impresión clasificada no funciona	189
Atascos de papel frecuentes.....	190
Las páginas atascadas no se vuelven a imprimir	191
Contacto con el servicio de atención al cliente	192
Información sobre normativa	193
Normativa básica	194
Niveles de emisión de ruido	194
Aviso sobre sensibilidad estática	194
ENERGY STAR	194
Información sobre temperatura.....	194
Información de la energía de México.....	195
Aviso de láser	195
Energía	195
Avisos normativos relativos a productos inalámbricos	197
Declaración de información de conformidad con la Comisión Federal de Comunicaciones (FCC)	
estadounidense.....	198
Declaración de conformidad con Innovación, ciencias y desarrollo económico (ISED) de	
Canadá.....	198
Alemania.....	199
Reglamento RoHS en Turquía	199
Conformidad con RoHS en Ucrania.....	199
Fichas de datos de seguridad de materiales.....	200
Reciclaje y eliminación de productos	201
Eliminación y reciclaje del producto.....	202
Norteamérica.....	203
Green World Alliance de Xerox	204
Directiva sobre residuos de aparatos eléctricos y electrónicos (RAEE).....	205
Aviso sobre desecho de equipos de India	205

Seguridad

Este capítulo incluye:

Convenciones	8
Declaraciones sobre el producto.....	9
Seguridad durante el mantenimiento.....	12
Información sobre consumibles.....	13

La impresora y los consumibles recomendados se han diseñado y probado para que cumplan estrictos requisitos de seguridad. Prestar atención a la información siguiente garantizará el funcionamiento seguro de su impresora Xerox de forma continua.

Convenciones



Nota: Las notas indican información que puede serle útil.



Advertencia: Las advertencias indican algo que podría dañar el software o el hardware del producto.



Precaución: Las precauciones indican una situación de peligro potencial que puede generar lesiones personales.

Estos son los distintos tipos de declaraciones:



PRECAUCIÓN—RIESGO DE LESIONES: Indica que existe riesgo de lesiones.



PRECAUCIÓN—RIESGO DE DESCARGA: Indica que existe riesgo de descarga eléctrica.



PRECAUCIÓN—SUPERFICIE CALIENTE: Indica que existe riesgo de sufrir quemaduras por contacto.





PRECAUCIÓN—RIESGO DE DESCARGA ELÉCTRICA: Indica que existe riesgo de atrapamiento entre piezas en movimiento.





PRECAUCIÓN—PARTES MÓVILES: Indica que existe riesgo de lesiones por laceración o abrasión causadas por piezas giratorias.

Declaraciones sobre el producto

 **PRECAUCIÓN—RIESGO DE LESIONES:** Para evitar el riesgo de incendio o descarga eléctrica, conecte el cable de alimentación a una toma de corriente debidamente conectada a tierra con la potencia adecuada, que se encuentre cerca del dispositivo y resulte fácilmente accesible.

 **PRECAUCIÓN—RIESGO DE LESIONES:** Para evitar el riesgo de incendio o descarga eléctrica, utilice exclusivamente el cable de alimentación que se suministra junto con este producto o el repuesto autorizado por el fabricante.

 **PRECAUCIÓN—RIESGO DE LESIONES:** No utilice este producto con cables alargadores, regletas, tomas de conexión múltiple o equipos UPS (sistemas de alimentación ininterrumpida). La potencia de este tipo de accesorios puede sobrecargarse fácilmente si se utiliza una impresora láser, lo que puede dar lugar a que el rendimiento de la impresora sea bajo, a daños materiales o a posibles incendios.

 **PRECAUCIÓN—RIESGO DE LESIONES:** No utilice este producto con protectores de sobretensión alineados. El uso de dispositivos protectores de sobretensión puede ser causa de incendios, daños materiales o bajo rendimiento de la impresora.

 **PRECAUCIÓN—RIESGO DE DESCARGA:** Para evitar el riesgo de descarga eléctrica, no instale este producto cerca de agua o donde exista humedad.

 **PRECAUCIÓN—RIESGO DE DESCARGA:** Para evitar el riesgo de descarga eléctrica, no configure este producto ni realice ninguna conexión eléctrica ni de cableado, como la función de fax, el cable de alimentación o el teléfono, durante una tormenta eléctrica.

 **PRECAUCIÓN—RIESGO DE LESIONES:** No corte, doble, ate, aplaste ni coloque objetos pesados en el cable de alimentación. No someta el cable de alimentación a abrasión o tensión. No atrape el cable de alimentación entre objetos como muebles y paredes. Todos estos casos conllevan riesgo de fuego o descarga eléctrica. Examine el cable de alimentación regularmente y compruebe que no hay signos de tales problemas. Retire el cable de alimentación de la toma eléctrica antes de examinarlo.

 **PRECAUCIÓN—RIESGO DE DESCARGA:** Para evitar el riesgo de descarga eléctrica, asegúrese de que todas las conexiones externas, como las conexiones de sistemas telefónicos y Ethernet, estén instaladas correctamente en sus correspondientes puertos de conexión.

 **PRECAUCIÓN—RIESGO DE DESCARGA:** Para evitar el riesgo de descarga eléctrica cuando vaya a acceder a la placa del controlador o a instalar hardware opcional o dispositivos de memoria tras haber configurado la impresora, primero apague la impresora y desenchufe el cable de alimentación de la toma eléctrica. Si tiene otros dispositivos conectados a la impresora, apáguelos también y desenchufe los cables que vayan a la impresora.



PRECAUCIÓN—RIESGO DE DESCARGA: Para evitar el riesgo de descarga eléctrica al limpiar el exterior de la impresora, desconecte el cable de alimentación de la toma eléctrica y desconecte todos los cables de la impresora antes de realizar la operación.



PRECAUCIÓN—RIESGO DE LESIONES: Si el peso de la impresora es superior a 20 kg (44 lb), pueden ser necesarias dos o más personas para levantarla de forma segura.



PRECAUCIÓN—RIESGO DE LESIONES: Al mover la impresora, siga estas normas generales para evitar lesiones personales o daños a la impresora:

- Asegúrese de que todas las puertas y bandejas estén cerradas.
- Apague la impresora y, a continuación, desconecte el cable de alimentación de la toma eléctrica.
- Desconecte todos los cables de la impresora.
- Si la impresora tiene bandejas opcionales de pie u opciones de salida conectadas, desconéctelas antes de mover la impresora.
- Si la impresora tiene una base de ruedas, llévela con cuidado hasta la nueva ubicación. Preste atención cuando atravesase umbrales y desniveles del suelo.
- Si, en lugar de una base con ruedas, la impresora se apoya sobre bandejas opcionales o cuenta con opciones de salida, retire las opciones de salida y levante la impresora de las bandejas. No intente levantar la impresora y alguna de las opciones al mismo tiempo.
- Utilice siempre las agarraderas de la impresora para levantarla.
- Si se utiliza un carro para desplazar la impresora, este debe tener una superficie que pueda abarcar toda el área de la impresora.
- Si se utiliza un carro para desplazar la impresora, este debe tener una superficie que pueda abarcar todas las dimensiones del área de la impresora.
- Mantenga la impresora en posición vertical.
- Se deben evitar los movimientos bruscos.
- No ponga los dedos bajo la impresora cuando la coloque.
- Asegúrese de que la impresora tenga alrededor un espacio de separación adecuado.



PRECAUCIÓN—SUPERFICIE CALIENTE: El interior de la impresora podría estar caliente. Para evitar el riesgo de lesiones producidas por el contacto con un componente caliente, deje que la superficie se enfríe antes de tocarlo.



PRECAUCIÓN—RIESGO DE DESCARGA ELÉCTRICA: Para evitar el riesgo de lesiones por atrapamiento, preste atención en las áreas marcadas con esta etiqueta. Las lesiones por atrapamiento se pueden producir en torno a partes móviles, tales como engranajes, puertas, bandejas y cubiertas.



PRECAUCIÓN—PARTES MÓVILES: Indica que existe riesgo de lesiones por laceración o abrasión causadas por piezas giratorias.



PRECAUCIÓN—RIESGO DE LESIONES: Este producto utiliza un láser. El uso de controles o ajustes y la realización de procedimientos distintos de los especificados en la Guía del usuario pueden conllevar la exposición a radiación peligrosa.



PRECAUCIÓN—RIESGO DE LESIONES: La batería de litio de este producto no está concebida para reemplazarse. Existe riesgo de explosión si se sustituye incorrectamente una batería de litio. No recargue, desmonte ni incinere baterías de litio. Deseche las baterías de litio según las instrucciones del fabricante y la normativa local.

Este producto se ha diseñado, verificado y aprobado para cumplir los más estrictos estándares de seguridad global usando los componentes específicos del fabricante. Puede que las características de seguridad de algunas piezas no sean siempre evidentes. El fabricante no se hace responsable del uso de otras piezas de recambio.

Las tareas de mantenimiento y reparación que no se describen en la documentación del usuario deberá llevarlas a cabo un representante del servicio.

Durante el proceso de impresión que utiliza este producto se calienta el material de impresión y el calor puede provocar que este emita gases. Para evitar emisiones peligrosas, el usuario deberá comprender y seguir lo expuesto en la sección de las instrucciones de utilización donde se describen las directrices para seleccionar el material de impresión.

En funcionamiento normal, este producto puede emitir pequeñas cantidades de ozono. A tal efecto, puede estar equipado con un filtro diseñado para reducir la concentración de ozono a niveles inferiores a los límites de exposición recomendados. Para evitar un nivel elevado de concentración de ozono durante el uso prolongado del producto, instálelo en una zona con una ventilación adecuada y sustituya los filtros de ozono y de escape si así se indica en las instrucciones de mantenimiento del producto. Si no se hace referencia a los filtros en dichas instrucciones, significará que el producto carece de filtros que requieran sustitución.

GUARDE ESTAS INSTRUCCIONES.

Seguridad durante el mantenimiento

No realice ninguna tarea de mantenimiento del producto que no esté descrita en la documentación del cliente.



PRECAUCIÓN—RIESGO DE LESIONES: No utilice productos de limpieza en aerosol. Los productos de limpieza en aerosol pueden ser explosivos o inflamables cuando se utilizan en equipos electromecánicos.

Utilice consumibles y materiales de limpieza exclusivamente como se le indica.

No retire cubiertas ni protectores que estén atornillados. Debajo de estas cubiertas no hay componentes que pueda reparar el cliente.

Si se derrama tóner, utilice un cepillo o un paño mojado para retirar el tóner derramado. Cepille lentamente para minimizar la generación de polvo durante la limpieza. Evite el uso de aspiradora. Si necesita utilizar una aspiradora, esta debe estar diseñada para polvo de combustible, cuyo motor está previsto para atmósferas explosivas y su manguera no es conductora.



PRECAUCIÓN—SUPERFICIE CALIENTE: En el área del fusor, las superficies de metal están calientes. Tenga cuidado al retirar papel atascado de esta área y evite tocar las superficies metálicas.

Información sobre consumibles



PRECAUCIÓN—RIESGO DE LESIONES: Al manipular cartuchos de tóner por ejemplo, evite el contacto con la piel y los ojos. El contacto con los ojos puede causar irritación e inflamación. No intente desmontar el cartucho. Aumentaría el riesgo de contacto con la piel y los ojos.

Almacene todos los consumibles siguiendo las instrucciones del embalaje o envase.

Mantenga todos los consumibles fuera del alcance de los niños.

Nunca arroje tóner, cartuchos de impresión o recipientes de tóner a una llama viva.

Si desea más información sobre los programas de reciclaje de consumibles de Xerox®, vaya a [https:// www.xerox.com/recycling](https://www.xerox.com/recycling).

Información acerca de la impresora

Este capítulo incluye:

Configuración de la impresora	16
A través del panel de control	17
Interpretación del indicador de estado	18
Selección del papel	19

Configuración de la impresora

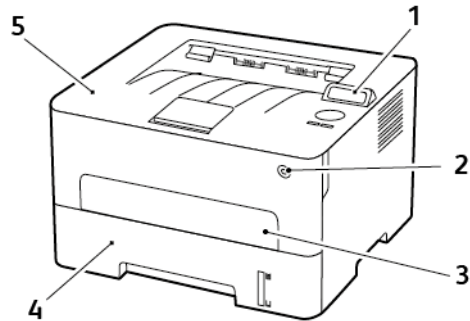

- | | |
|--------------------------|-------------------------------|
| 1. Panel de control | 4. Bandeja de 250 hojas |
| 2. Botón de alimentación | 5. Bandeja de salida estándar |
| 3. Alimentador manual | |

A través del panel de control

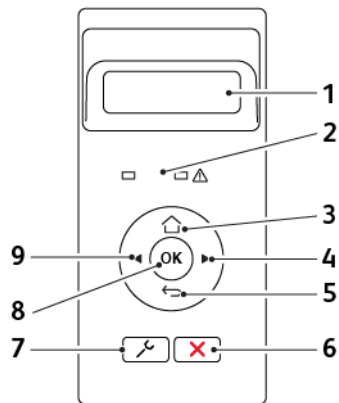

NÚMERO	COMPONENTE DEL PANEL DE CONTROL	FUNCIÓN
1	Pantalla	<ul style="list-style-type: none"> • Ver los mensajes y el estado de los consumibles de la impresora. • Configurar y hacer funcionar la impresora.
2	Indicador luminoso	Comprobar el estado de la impresora.
3	Botón Inicio	Ir a la pantalla de inicio.
4	Botón de flecha derecha	<ul style="list-style-type: none"> • Desplazarse por los menús o moverse entre las pantallas y las opciones de los menús. • Aumentar el valor numérico de un ajuste.
5	Botón Atrás	Volver a la pantalla de anterior.
6	Botón Parar o Cancelar	Detener el trabajo actual.
7	Botón Menú	Acceder a los menús de la impresora.
8	Botón Seleccionar	<ul style="list-style-type: none"> • Seleccionar una opción de menú. • Guardar los cambios en un valor.
9	Botón de flecha izquierda	<ul style="list-style-type: none"> • Desplazarse por los menús o moverse entre las pantallas y las opciones de los menús. • Reducir el valor numérico de un ajuste.

Interpretación del indicador de estado

INDICADOR LUMINOSO	ESTADO DE LA IMPRESORA
Desactivado	La impresora está apagada o en modo de reposo.
Azul	La impresora está encendida o en estado Lista.
Azul intermitente	La impresora está procesando datos.
Rojo intermitente	La impresora necesita la intervención del usuario.

LUZ DEL BOTÓN DE ENCENDIDO	ESTADO DE LA IMPRESORA
Desactivado	La impresora está apagada, lista o procesando datos.
Blanco	La impresora está en modo de suspensión.

Selección del papel

DIRECTRICES PARA EL PAPEL

Use el papel correcto para evitar atascos y ayudar a garantizar una impresión sin problemas.

- Utilice siempre papel nuevo, sin dañar.
- Antes de cargar el papel, es preciso conocer la cara de impresión recomendada del papel. Esta información suele venir indicada en el embalaje del papel.
- No utilice papel cortado ni recortado manualmente.
- No mezcle tamaños, pesos o tipos de papel en la misma bandeja, ya que se pueden producir atascos.
- No utilice papeles tratados a menos que estén diseñados específicamente para la impresión electrofotográfica.

CARACTERÍSTICAS DEL PAPEL

Las características de papel que se definen a continuación afectan a la calidad y fiabilidad de la impresión. Tenga en cuenta estos factores antes de imprimir.

Peso

Las bandejas pueden cargar papel de fibra larga de 60 a 105 g/m² (de 16 a 28 libras). El papel de menos de 60 g/m² (16 libras) puede que no sea lo bastante rígido para una correcta alimentación, lo que podría provocar atascos.

Curvatura

La curvatura es la tendencia del papel a curvarse por los bordes. La curvatura excesiva puede provocar problemas de alimentación del papel. La curvatura puede producirse después de que el papel pase por la impresora, donde queda expuesto a altas temperaturas. Asimismo, almacenar el papel sin empaquetar en ambientes cálidos, húmedos, fríos o secos puede causar curvaturas en el papel antes de su impresión y provocar problemas de alimentación.

Suavidad

La suavidad del papel afecta directamente a la calidad de impresión. Si el papel es demasiado áspero, el tóner no se impregna de forma adecuada. Si el papel es demasiado suave, puede provocar problemas de alimentación o de calidad de impresión. Se recomienda usar papel de 50 puntos Sheffield.

Nivel de humedad

La cantidad de humedad del papel afecta tanto a la calidad de impresión como a la capacidad que tiene la impresora para cargar el papel correctamente. Guarde el papel en su embalaje original hasta que lo vaya a utilizar. La exposición del papel a los cambios de humedad puede degradar su rendimiento.

Guarde el papel en su embalaje original en el mismo ambiente que la impresora durante 24-48 horas antes de imprimir. Déjelo más tiempo si el entorno de almacenamiento o transporte es muy distinto al de la impresora. El papel grueso puede requerir un período de acondicionamiento más prolongado.

Dirección de la fibra

Fibra hace referencia a la alineación de las fibras del papel en una hoja. La fibra puede ser del tipo *fibra larga*, en el sentido de la longitud del papel, o *fibra corta*, en el sentido de la anchura del papel.

Para papel de entre 60 y 105 g/m² (16–28 libras), se recomienda papel de fibra larga.

Contenido de fibra

La mayoría del papel xerográfico de alta calidad está fabricado a partir de pulpa de madera 100 % tratada químicamente. Este contenido le proporciona un alto grado de estabilidad, provoca menos problemas de alimentación y produce una mejor calidad de impresión. El papel que contiene fibras como el algodón puede afectar negativamente al manejo del papel.

PAPEL NO RECOMENDADO

No es aconsejable utilizar con la impresora los tipos de papel siguientes:

- Tipos de papel tratados químicamente, utilizados para hacer copias sin papel carbón, también denominados tipos de papel sin carbón, papel sin copia carbón (CCP) o papel que no necesita carbón (NCR).
- Tipos de papel preimpresos con productos químicos que puedan contaminar la impresora.
- Tipos de papel preimpresos que se puedan ver afectados por la temperatura del fusor de la impresora.
- Tipos de papel preimpresos que necesiten un registro (ubicación exacta de la impresión en la página) mayor que ± 2.3 mm (± 0.09 pulg.), como los formularios de reconocimiento óptico de caracteres (OCR).

En algunos casos, se puede ajustar el registro con una aplicación de software para imprimir correctamente en estos formularios.

- Tipos de papel tratado (borrable de alta calidad), papel sintético, térmico.
- Tipos de papel con bordes ásperos, con superficie de textura áspera o gruesa o con curvaturas
- Papel reciclado que no cumpla la normativa europea EN12281:2002.
- Papel con un peso inferior a 60 g/m² (16 libras).
- Formularios o documentos multicopia

SELECCIÓN DE FORMULARIOS PREIMPRESOS Y PAPEL CON MEMBRETE

- Utilice papel de fibra larga.
- Utilice sólo formularios y papel con cabecera impresos mediante un proceso de impresión litográfica o grabado.
- Evite papel con superficies de textura áspera o gruesa.

- Utilice tintas que no se vean afectadas por la resina del tóner. Normalmente, las tintas que se imprimen mediante un proceso de oxidación y las tintas oleosas cumplen estos requisitos, las de látex puede que no.
- Imprima siempre muestras de formularios o cabeceras preimpresos que tenga pensado utilizar antes de adquirir grandes cantidades de estos. De esta forma podrá determinar si la tinta del formulario o cabecera preimpresos afecta a la calidad de impresión.
- En caso de duda, póngase en contacto con su proveedor de papel.
- Para la impresión con cabecera, cargue el papel orientado correctamente para la impresora. Para obtener más información, consulte la Guía sobre papel y papel especial.

ALMACENAMIENTO DEL PAPEL

Utilice estas instrucciones de almacenamiento del papel para evitar los atascos y la calidad de impresión desigual:

- Guarde el papel en su embalaje original en el mismo ambiente que la impresora durante 24-48 horas antes de imprimir.
- Déjelo más tiempo si el entorno de almacenamiento o transporte es muy distinto al de la impresora. El papel grueso puede requerir un período de acondicionamiento más prolongado.
- Para obtener los mejores resultados, almacene el papel con una temperatura de 21 °C (70 °F) y una humedad relativa del 40 %.
- La mayoría de fabricantes de etiquetas recomiendan imprimir dentro de un intervalo de temperaturas entre 18 y 24 °C (65–75 °F) con una humedad relativa entre el 40 y el 60 %.
- Almacene el papel en cajas, preferiblemente en una plataforma o estantería en lugar de en el suelo.
- Almacene paquetes individuales en una superficie plana.
- No coloque nada sobre los paquetes individuales de papel.
- Saque el papel de la caja de cartón o del embalaje solo cuando esté preparado para cargarlos en la impresora. La caja de cartón o el embalaje ayudan a mantener el papel limpio, seco y sin arrugas.

TAMAÑOS DE PAPEL ADMITIDOS

- El papel de menos de 210 mm (8.3 pulg.) de anchura siempre se imprime a una velocidad reducida.
- Utilice el alimentador manual al imprimir en papel de menos de 105 mm (4.1 pulg.) de anchura.
- Las dimensiones del papel mínimas compatibles con la impresión a dos caras son de 210 x 279.4 mm (8.3 x 11 pulg.).
- Para la impresión a doble cara en papel de tamaño carta, legal, oficio y folio, asegúrese de que el valor del tamaño del papel en la unidad dúplex se ha definido como Carta.

TAMAÑO DE PAPEL	BANDEJA DE 250 HOJAS	ALIMENTADOR MANUAL	IMPRESIÓN A DOBLE CARA
A4 210 x 297 mm (8,3 x 11.7 pulg.)	✓	✓	✓
A5 (alimentación del borde corto) 148 x 210 mm (5,8 x 8.27 pulg.)	✓	✓	X
A5 (alimentación del borde largo) 210 x 148 mm (8.3 x 5.8 pulg.)	✓	✓	X
A6 105 x 148 mm (4.1 x 5.8 pulg.)	✓	✓	X
JIS B5 182 x 257 mm (7,2 x 10.1 pulg.)	✓	✓	X
Oficio (México) 215.9 x 340.4 mm (8.5 x 13.4 pulg.)	✓	✓	✓
Hagaki 100 x 148 mm (3.94 x 5.83 pulg.)	X	✓	X
Media carta 139.7 x 215.9 mm (5.5 x 8.5 pulg.)	✓	✓	X
Ejecutivo 184.2 x 266.7 mm (7.25 x 10.5 pulg.)	✓	✓	X
Carta 215.9 x 279.4 mm (8.5 x 11 pulg.)	✓	✓	✓

TAMAÑO DE PAPEL	BANDEJA DE 250 HOJAS	ALIMENTADOR MANUAL	IMPRESIÓN A DOBLE CARA
Legal 215.9 x 355.6 mm (8.5 x 14 pulg.)	✓	✓	✓
Folio 215.9 x 330,3 mm (8.5 x 13 pulg.)	✓	✓	✓
Universal Desde 98 x 148 mm (3.9 x 5.8 pulg.) hasta 216 x 356 mm (8.5 x 14 pulg.)	X	✓	X
Universal Desde 105 x 148 mm (4.1 x 5.8 pulg.) hasta 216 x 356 mm (8.5 x 14 pulg.)	✓	✓	X
Sobre 7 ¾ (Monarch) 98.4 x 190.5 mm (3.875 x 7.5 pulg.)	X	✓	X
Sobre 9 98.4 x 225.4 mm (3.875 x 8.9 pulg.)	X	✓	X
Sobre 10 104.8 x 241.3 mm (4.12 x 9.5 pulg.)	X	✓	X
Sobre DL 110 x 220 mm (4.33 x 8.66 pulg.)	X	✓	X
Sobre C5 162 x 229 mm (6.38 x 9.01 pulg.)	X	✓	X

TAMAÑO DE PAPEL	BANDEJA DE 250 HOJAS	ALIMENTADOR MANUAL	IMPRESIÓN A DOBLE CARA
Sobre B5 176 x 250 mm (6.93 x 9.84 pulg.)	X	✓	X
Otro sobre Desde 98.4 x 162 mm (3.87 x 6.38 pulg.) hasta 176 x 250 mm (6.93 x 9.84 pulg.)	X	✓	X

TIPOS DE PAPEL ADMITIDOS



Nota: Las etiquetas, sobres y cartulinas siempre se imprimen a una velocidad reducida.

TIPO DE PAPEL	BANDEJA DE 250 HOJAS	ALIMENTADOR MANUAL	IMPRESIÓN A DOBLE CARA
Papel normal	✓	✓	✓
Cartulina	X	✓	X
Etiquetas	X	✓	X
Bond	✓	✓	✓
Sobres	X	✓	X
Con membrete	✓	✓	✓
Preimpreso	✓	✓	✓
Papel color	✓	✓	✓
Ligero	✓	✓	✓
Pesado	✓	✓	✓
Reciclado	✓	✓	✓

PESOS DE PAPEL ADMITIDOS

BANDEJA DE 250 HOJAS	ALIMENTADOR MANUAL	IMPRESIÓN A DOBLE CARA
60–105 g/m ² (16–28 lb. de alta calidad)	60–200 g/m ² (16–54 lb. de alta calidad)	60–105 g/m ² (16–28 lb. de alta calidad)

Montaje, instalación y configuración

Este capítulo incluye:

Elección de una ubicación para la impresora	28
Conexión de cables.....	30
Localización de la dirección IP de la impresora.....	31
Carga de papel y material especial	32
Instalación y actualización de software, controladores y firmware	36
Aplicación Xerox® Easy Assist.....	42
Conexión en red.....	46
Impresión de la página de valores de menú	49

Elección de una ubicación para la impresora

- Deje espacio suficiente para poder abrir las bandejas, las cubiertas y las puertas, y para instalar opciones de hardware.
- Configure la impresora cerca de una toma de corriente eléctrica.



PRECAUCIÓN—RIESGO DE LESIONES: Para evitar el riesgo de incendio o descarga eléctrica, conecte el cable de alimentación a una toma de corriente debidamente conectada a tierra con la potencia adecuada, que se encuentre cerca del dispositivo y resulte fácilmente accesible.



PRECAUCIÓN—RIESGO DE DESCARGA: Para evitar el riesgo de descarga eléctrica, no instale este producto cerca de agua o donde exista humedad.

- Asegúrese de que el flujo de aire de la habitación cumple con la última revisión de la normativa ASHRAE 62 o con la normativa 156 del departamento técnico del Comité Europeo de Normalización.
- Proporcionar una superficie plana, limpia y estable.
- Mantenga la impresora:
 - Limpia, seca y sin polvo
 - Lejos de grapas sueltas y clips
 - Lejos del flujo de aire de los aparatos de aire acondicionado, calentadores o ventiladores
 - A salvo de la luz solar directa y humedad extrema
- Tenga en cuenta las temperaturas recomendadas y evite fluctuaciones.
Temperatura ambiente: De 10 a 32.2 °C (de 50 a 90 °F)
Temperatura de almacenamiento: De -40 a 43.3 °C (de -40 a 110 °F)
- Deje el siguiente espacio recomendado alrededor de la impresora para conseguir una ventilación correcta:

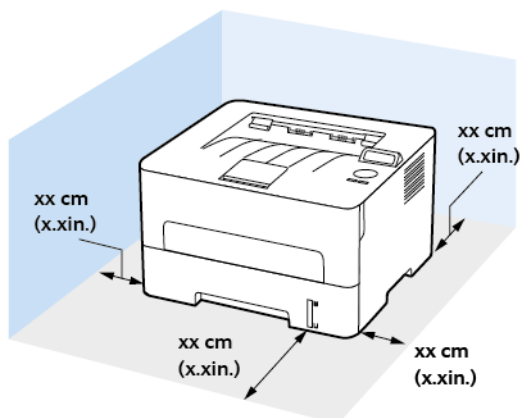

1. Arriba: 120 mm (5 pulg.)
2. Atrás: 260 mm (10 pulg.)
3. Lado derecho: 120 mm (5 pulg.)

4. Delante: 550 mm (22 pulg.)

El espacio mínimo requerido delante de la impresora es de 76 mm (3 pulg.).

5. Lado izquierdo: 120 mm (5 pulg.)

Conexión de cables

⚠ PRECAUCIÓN—RIESGO DE DESCARGA: Para evitar el riesgo de descarga eléctrica, no configure este producto ni realice ninguna conexión eléctrica ni de cableado, como la función de fax, el cable de alimentación o el teléfono, durante una tormenta eléctrica.

⚠ PRECAUCIÓN—RIESGO DE LESIONES: Para evitar el riesgo de incendio o descarga eléctrica, conecte el cable de alimentación a una toma de corriente debidamente conectada a tierra con la potencia adecuada, que se encuentre cerca del dispositivo y resulte fácilmente accesible.

⚠ PRECAUCIÓN—RIESGO DE LESIONES: Para evitar el riesgo de incendio o descarga eléctrica, utilice exclusivamente el cable de alimentación que se suministra junto con este producto o el repuesto autorizado por el fabricante.

⚠ Advertencia: Para evitar la pérdida de datos o un funcionamiento incorrecto, no toque el cable USB, ningún adaptador de red inalámbrica o las zonas de la impresora que se muestran mientras se está imprimiendo activamente.

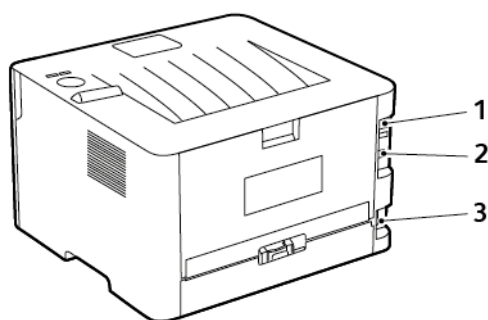

NÚMERO	PUERTO DE IMPRESORA	FUNCIÓN
1	Puerto Ethernet	Conectar la impresora a una red.
2	Puerto USB de la impresora	Conectar la impresora a un ordenador.
3	Zócalo del cable de alimentación	Conectar la impresora a una toma de alimentación eléctrica.

Localización de la dirección IP de la impresora

Para ver la dirección IP de la impresora, abra la pantalla de inicio. La dirección IP aparece como cuatro grupos de números separados por puntos, como 123.123.123.123.

Si está utilizando un servidor proxy, desactívelo temporalmente para cargar correctamente la página web.

Carga de papel y material especial

CONFIGURACIÓN DEL TIPO Y EL TAMAÑO DEL PAPEL

1. En el panel de control, vaya a **Valores > Papel > Aceptar > Configuración de bandeja > Aceptar > Tipo/tamaño de papel > Aceptar**.
2. Seleccione un origen del papel y, a continuación, el tamaño y tipo del papel.
 - Para la impresión a doble cara en papel A4, asegúrese de que el valor del tamaño del papel en la unidad dúplex se ha definido como A4.
 - Para la impresión a doble cara en papel de tamaño carta, legal, oficio y folio, asegúrese de que el valor del tamaño del papel en la unidad dúplex se ha definido como Carta.

CONFIGURACIÓN DE VALORES DE PAPEL UNIVERSAL

1. En el panel de control, navegue hasta: **Valores > Papel > Aceptar > Configuración de soporte > Aceptar > Configuración universal > Aceptar**
2. Configure los valores y toque **Aceptar**.

CARGA DE LA BANDEJA

1. Extraiga la bandeja.

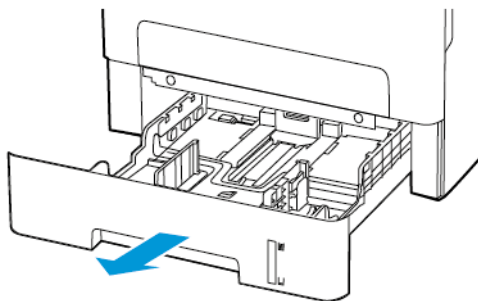

2. Ajuste las guías del papel para que coincidan con el tamaño del papel que va a cargar.

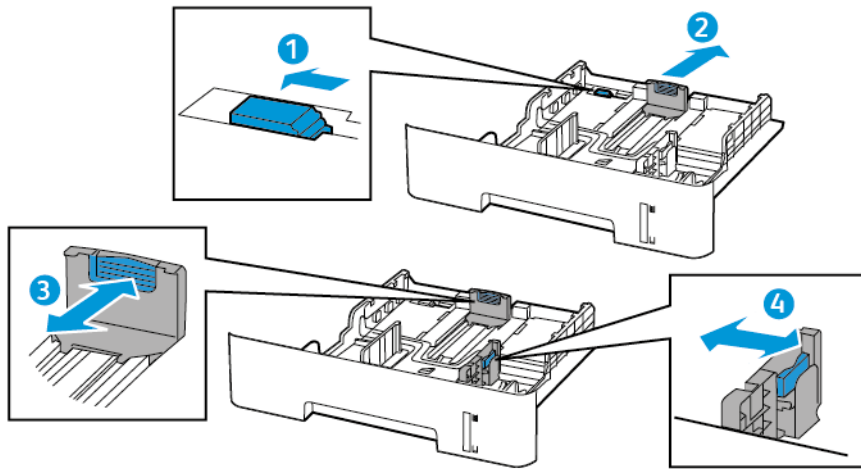

3. Flexione, airee y, a continuación, alinee los bordes del papel antes de cargarlo.



4. Coloque la pila de papel con la cara de impresión hacia abajo y, a continuación, asegúrese de que las guías laterales están ajustadas contra el papel.

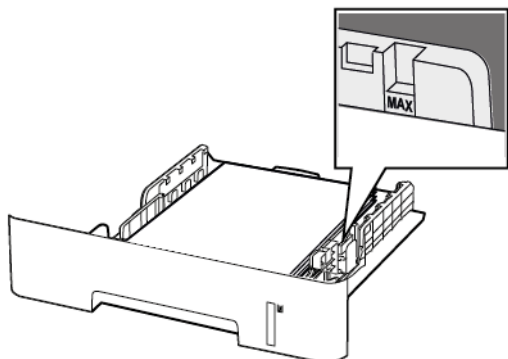

- Para imprimir a una cara, coloque el papel con la cabecera hacia abajo y el margen superior de la hoja mirando hacia la parte frontal de la bandeja.
 - Para imprimir a doble cara, coloque el papel con membrete hacia arriba y el margen inferior de la hoja orientado hacia la parte frontal de la bandeja.
 - No deslice el papel para introducirlo en la bandeja.
 - Para evitar atascos de papel, asegúrese de que la altura de la pila no exceda el indicador de capacidad máxima de papel.
5. Introduzca la bandeja.
Si es necesario, defina el tamaño y el tipo del papel en el panel de control para que coincidan con el papel cargado.

CARGA DEL ALIMENTADOR MANUAL

1. Abra el alimentador manual.

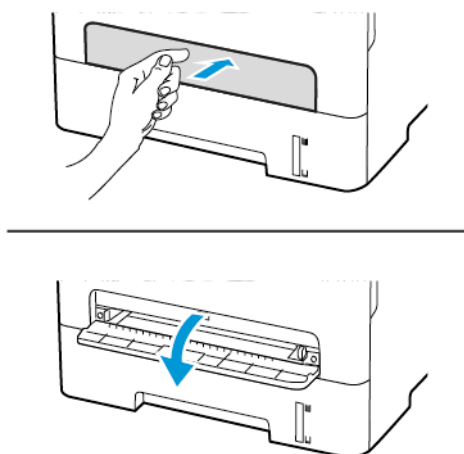

2. Ajuste las guías para que coincidan con el tamaño del papel que va a cargar.

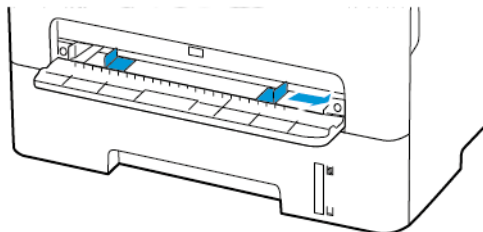

3. Coloque una hoja de papel con la cara de impresión hacia arriba.
 - Para la impresión a una cara, coloque el papel con membrete con la cara de impresión hacia arriba e introduciendo primero el borde superior.
 - Para la impresión a doble cara, coloque el papel con membrete con la cara de impresión hacia abajo e introduciendo primero el borde superior.
 - Cargue el sobre con la solapa hacia abajo y contra el lado izquierdo de la guía de papel.



Advertencia: Para evitar atascos de papel, no lo fuerce al introducirlo en el alimentador manual.

Instalación y actualización de software, controladores y firmware

INSTALACIÓN DEL SOFTWARE

Antes de instalar el software del controlador de impresión, asegúrese de que la impresora esté enchufada, encendida, conectada correctamente y de que tenga una dirección IP válida. La dirección IP aparece normalmente en la esquina superior derecha del panel de control.

Para ver la dirección IP de la impresora, consulte [Localización de la dirección IP de la impresora](#).



Nota: Si no dispone del *disco Software and Documentation (software y documentación)*, descargue los controladores más recientes desde www.xerox.com/drivers

Requisitos del sistema operativo

- Windows 7 SP1, Windows 8, Windows 8.1, Windows 10, Windows 11, Windows Server 2008 R2, Windows Server 2012, Windows Server 2016, Windows Server 2019 y Windows Server 2022.
- MacOS versión 10.14 o posterior.
- UNIX y Linux: La impresora admite la conexión a varias plataformas UNIX mediante la interfaz de red.

Instalación de los controladores de impresión para una impresora de red Windows

1. Inserte el *disco Software and Documentation (software y documentación)* en la unidad correspondiente del ordenador. Si el instalador no se inicia automáticamente, desplácese a la unidad y haga doble clic en el archivo del instalador: **Setup.exe**.
2. Haga clic en **Xerox Smart Start — Driver Installer (Recommended)**.
3. Para aceptar el Acuerdo de licencia, haga clic en **Acepto**.
4. En la lista de impresoras detectadas, seleccione su impresora.
Al instalar controladores para una impresora de red, si su impresora no aparece en la lista, haga clic en el botón **Don't See Your Printer? (¿No ve su impresora?)** e introduzca la dirección IP de su impresora.
Para ver la dirección IP de la impresora, consulte [Localización de la dirección IP de la impresora](#).
5. Haga clic en **Instalación rápida**.
Un mensaje confirmará que la instalación se está realizando.
6. Para finalizar la instalación y cerrar la ventana del instalador, haga clic en **Hecho**.

Instalación del archivo .zip del controlador de impresión de Windows

Puede descargar controladores de impresión desde Xerox.com en un archivo .zip y a continuación utilizar el Asistente para agregar impresoras de Windows a fin de instalar los controladores de impresión en el ordenador.

Para instalar el controlador de impresión desde un archivo .zip:

1. Descargue y, a continuación, extraiga el archivo .zip pertinente en un directorio local del ordenador.

2. En el ordenador, abra el **Panel de control** y seleccione **Dispositivos e impresoras > Agregar una impresora**.
 3. Haga clic en **La impresora que busco no está en la lista** y, a continuación, haga clic en **Agregar una impresora local o de red con la configuración manual**.
 4. Para usar un puerto establecido anteriormente, seleccione **Usar puerto existente** y, a continuación, en la lista, seleccione Puerto TCP/IP estándar.
 5. Para crear un puerto TCP/IP estándar.
 - a. Seleccione **Crear un nuevo puerto**.
 - b. En Tipo de puerto, seleccione **Puerto TCP/IP estándar** y, a continuación, haga clic en **Siguiente**.
 - c. En el campo Nombre de host o dirección IP, escriba la dirección IP de la impresora o el nombre de host.
 - d. Para inhabilitar la función, desactive la casilla **Consultar la impresora y seleccionar automáticamente el controlador que desea usar** y, a continuación, haga clic en **Siguiente**.
 6. Haga clic en **Tengo el disco**.
 7. Haga clic en **Examinar**. Busque y, a continuación, seleccione el archivo driver.inf de la impresora. Haga clic en **Abrir**.
 8. Seleccione el modelo de la impresora y, a continuación, haga clic en **Siguiente**.
 9. Si se muestra un mensaje porque el controlador de la impresora se instaló anteriormente, haga clic en **Usar el controlador instalado (recomendado)**.
 10. En el campo Nombre de la impresora, escriba un nombre para su impresora.
 11. Para instalar el controlador de impresión, haga clic en **Siguiente**.
 12. Si es necesario, configure la impresora como impresora predeterminada.
-  Nota: Antes de seleccionar **Compartir impresora**, póngase en contacto con el administrador del sistema.
13. Para enviar una página de prueba a la impresora, haga clic en **Imprimir una página de prueba**.
 14. Haga clic en **Finalizar**.

Instalación de los controladores de impresión para una impresora USB Windows

1. Conecte el extremo B de un cable USB 2.0 A/B o un cable USB 3.0 estándar al puerto USB de la parte posterior de la impresora.
2. Conecte el extremo A del cable USB al puerto USB del ordenador.
3. Si aparece el asistente de Nuevo hardware encontrado de Windows, haga clic en **Cancelar**.
4. Inserte el *disco Software and Documentation (software y documentación)* en la unidad correspondiente del ordenador. Si el instalador no se inicia automáticamente, desplácese a la unidad y haga doble clic en el archivo del instalador: **Setup.exe**.
5. Haga clic en **Xerox Smart Start — Driver Installer (Recommended)**.

6. Para aceptar el Acuerdo de licencia, haga clic en **Acepto**.
7. Seleccione la impresora en la lista de impresoras detectadas y haga clic en **Instalación rápida**.
Un mensaje confirmará que la instalación se está realizando.
8. Para finalizar la instalación y cerrar la ventana del instalador, haga clic en **Hecho**.

Instalación de la impresora como Servicio Web en dispositivos

WSD (Web Services on Devices) permite a un cliente detectar y acceder a un dispositivo remoto y a sus servicios asociados a través de una red. WSD admite la detección, control y uso de dispositivos.

Instalación de una impresora WSD mediante el Asistente para agregar un dispositivo

1. En el ordenador, haga clic en **Inicio** y seleccione **Impresoras y escáneres**.
2. Para agregar la impresora pertinente, haga clic en **Agregar una impresora o un escáner**.
3. En la lista de dispositivos disponibles, seleccione el que desea utilizar y haga clic en **Siguiente**.



Nota: Si la impresora que desea utilizar no aparece en la lista, haga clic en **Cancelar**. Para agregar la impresora manualmente, use la dirección IP de la impresora. Si desea más información, consulte [Instalación del archivo .zip del controlador de impresión de Windows](#).

4. Haga clic en **Cerrar**.

Instalación de controladores y utilidades para MacOS

1. Descargue el controlador de impresión más reciente desde <https://www.xerox.com/office/drivers>.
2. Abra Xerox® Print Drivers 5.xx.x.dmg o .pkg, el apropiado para la impresora.
3. Para ejecutar Xerox® Print Drivers 5.xx.x.dmg o .pkg, haga doble clic en el nombre de archivo adecuado.
4. Cuando se le indique, haga clic en **Continuar**.
5. Haga clic en **Acepto** para aceptar el Acuerdo de licencia.
6. Haga clic en **Instalar** para aceptar la ubicación de instalación actual, o seleccione otra ubicación para los archivos de instalación y, a continuación, haga clic en **Instalar**.
7. Si se le solicita, introduzca la contraseña y a continuación pulse el botón **Aceptar**.
8. Seleccione la impresora en la lista de impresoras detectadas y haga clic en **Siguiente**.
9. Si la impresora no aparece en la lista de impresoras detectadas:
 - a. Haga clic en el icono **Impresora de red**.
 - b. Escriba la dirección IP de la impresora y haga clic en **Continuar**.
 - c. Seleccione la impresora en la lista de impresoras detectadas y haga clic en **Continuar**.
10. Si no se detectó la impresora, compruebe que la impresora está encendida y que el cable Ethernet o USB está conectado correctamente.
11. Para aceptar el mensaje de cola de impresión, haga clic en **Aceptar**.

12. Seleccione o anule la selección de las casillas de verificación **Establecer impresora como prefijada e Imprimir página de prueba**.
13. Haga clic en **Continuar** y después haga clic en **Cerrar**.

Adición de la impresora para MacOS

Para la conexión a red, configure la impresora con Bonjour® (mDNS); para una conexión LPD o LPR, conéctese con la dirección IP de la impresora. Para una impresora que no está conectada en red, cree una conexión USB de escritorio.

Para obtener más información, vaya al Asistente de asistencia en línea en: <https://www.xerox.com/support>.

Adición de la impresora mediante Bonjour

Para agregar la impresora mediante Bonjour®:

1. En la carpeta Aplicaciones del equipo o en el Dock, abra **Preferencias del Sistema**.
2. Haga clic en **Impresoras y escáneres**.
Aparecerá la lista de impresoras en el lado izquierdo de la ventana.
3. En la lista de impresoras, haga clic en icono Más (+).
4. Haga clic en el icono **Por omisión** en la parte superior de la ventana.
5. Elija la impresora en la lista y haga clic en **Agregar**.



Nota: Si no se detecta la impresora, compruebe que la impresora está encendida y que el cable Ethernet está conectado correctamente.

Adición de la impresora especificando la dirección IP

Para añadir la impresora especificando la dirección IP:

1. En la carpeta Aplicaciones del equipo o en el Dock, abra **Preferencias del Sistema**.
2. Haga clic en **Impresoras y escáneres**.
Aparecerá la lista de impresoras en el lado izquierdo de la ventana.
3. En la lista de impresoras, haga clic en el icono Más (+).
4. Haga clic en **IP**.
5. En la lista Protocolo, seleccione el protocolo.
6. En el campo Dirección, introduzca la dirección IP de la impresora.
7. En el campo Nombre, introduzca el nombre de la impresora.
8. En la lista Utilizar, elija **Seleccionar el driver que se utilizará**.
9. En la lista del software de la impresora, seleccione el controlador de impresión para el modelo de impresora.
10. Haga clic en **Agregar**.

Instalación de controladores de impresión y utilidades para UNIX y Linux

Si desea más información sobre la instalación de controladores de impresión y utilidades para UNIX y Linux, consulte <https://www.xerox.com/office/drivers>.

ACTUALIZACIÓN DEL SOFTWARE

Algunas aplicaciones requieren un nivel de software de dispositivo mínimo para funcionar correctamente.

Para obtener más información sobre cómo actualizar el software del dispositivo, póngase en contacto con el técnico de servicio.

1. Abra un explorador web y escriba la dirección IP de la impresora en el campo de la dirección.
 - Verá la dirección IP de la impresora en la pantalla de inicio de la impresora. La dirección IP aparece como cuatro grupos de números separados por puntos, como 123.123.123.123.
 - Si está utilizando un servidor proxy, desactívelo temporalmente para cargar correctamente la página web.
 2. Haga clic en **Valores > Dispositivo > Actualización del software**.
 3. Siga uno de estos pasos:
 - Haga clic en **Check for updates > I agree, start update** (Buscar actualizaciones > De acuerdo, iniciar actualización).
 - Para cargar el archivo de software, siga estos pasos:
Para obtener la última versión de software, vaya a www.xerox.com y busque el modelo de su impresora.
 1. Busque el archivo de software.
-  Nota: Asegúrese de haber extraído el archivo zip del software.
2. Haga clic en **Cargar > Comenzar**.

EXPORTACIÓN O IMPORTACIÓN DE ARCHIVOS DE CONFIGURACIÓN

Puede exportar valores de configuración a un archivo de texto que puede importarse para aplicar los valores en otras impresoras.

1. Abra un explorador web y, a continuación, escriba la dirección IP de la impresora en el campo de la dirección.
 - Verá la dirección IP de la impresora en la pantalla de inicio de la impresora. La dirección IP aparece como cuatro grupos de números separados por puntos, como 123.123.123.123.
 - Si está utilizando un servidor proxy, desactívelo temporalmente para cargar correctamente la página web.
2. En Embedded Web Server, haga clic en **Exportar configuración** o **Importar configuración**.
3. Siga las instrucciones que aparecen en pantalla.
4. Si la impresora es compatible con aplicaciones, a continuación, realice las siguientes acciones:

- a. Haga clic en **Aplicaciones** > [seleccionar la aplicación] > **Configurar**.
- b. Haga clic en **Exportar** o **Importar**.

Aplicación Xerox® Easy Assist

Para acceder a la impresora desde su smartphone, descargue e instale la aplicación Xerox Easy Assist en su dispositivo móvil. Una vez instalado Xerox Easy Assist en su smartphone, podrá configurar la nueva impresora con facilidad, gestionar su configuración, ver alertas sobre la necesidad de suministros y realizar el pedido, además de obtener ayuda en línea para la solución de problemas de la impresora.

La aplicación Xerox Easy Assist incluye instrucciones y enlaces de vídeo para ayudarle a desembalar la impresora de su caja de envío. Para instalar la aplicación Xerox Easy Assist en su smartphone, debe escanear un código QR. Hay disponibles dos tipos de código QR:

- El primer código QR es para la instalación inicial de la aplicación. Encontrará este código QR en la caja de embalaje o en la guía de instalación que se adjunta con la impresora. Para instalar la aplicación Xerox Easy Assist por primera vez, debe escanear este código QR con la cámara de su smartphone.
- El segundo código QR permite configurar una conexión de red inalámbrica entre el smartphone y la impresora. Por ejemplo, una conexión con Wi-Fi Direct. En las impresoras con interfaz de usuario táctil o una interfaz de pantalla de más de 2 líneas, encontrará el código QR en el panel de control de la impresora. Si desea más información, consulte [Conexión de la aplicación Xerox® Easy Assist para las impresoras instaladas](#). Deberá escanear el segundo código QR a través de la aplicación Xerox Easy Assist.

Para instalar y utilizar la aplicación Xerox Easy Assist, haga lo siguiente:

1. Para ver un vídeo de ayuda para desembalar la impresora, escanee el código QR de la caja de embalaje o de la guía de instalación que se incluye con la impresora, con la cámara de su smartphone.

En función de su smartphone, se le solicitará que descargue la aplicación de Apple App Store o Google Play Store. Acepte el acuerdo de licencia y siga las instrucciones que aparecen en la aplicación.

2. Para la configuración inicial cuando se enciende la impresora por primera vez, aparece asistente de configuración inicial. En el panel de control, haga lo siguiente:

- a. Seleccione **Idioma** y toque **Siguiente**.

Aparece la Aplicación móvil Xerox Easy Assist.

- b. Para utilizar el dispositivo móvil para configurar y gestionar la impresora, toque **Sí**.

Aparece la pantalla Get the App (Obtener la aplicación) para confirmar el tipo de dispositivo móvil. Seleccione una de las opciones siguientes:

- **iOS:** Seleccione esta opción para instalar la aplicación Xerox Easy Assist desde su iPhone.
- **Android:** Seleccione esta opción para instalar la aplicación Xerox Easy Assist desde su dispositivo móvil Android.
- **I have the App (Tengo la aplicación):** Seleccione esta opción si ya tiene instalada la aplicación Xerox Easy Assist en su dispositivo móvil.

3. Si ha seleccionado la opción iOS o Android, aparece una pantalla para ayudarle a descargar la aplicación. En el panel de control, toque **Show QR Code** (Mostrar código QR).

Aparecerá una pantalla con el código QR. Para instalar la aplicación, escanee el código QR con la cámara de su smartphone.

4. Descargue e instale la aplicación Xerox Easy Assist en su smartphone:
 - En teléfonos Android: Vaya a Google Play Store y busque la aplicación Xerox Easy Assist.
 - En iOS o iPhones: Vaya a Apple App Store y busque la aplicación Xerox Easy Assist.
5. Cuando se instala la aplicación por primera vez en el smartphone, en el acuerdo de licencia, toque **I Agree** (Acepto).
6. Siga las instrucciones que aparecen en la aplicación. Para conectar el smartphone con la impresora, toque **Connect To My Printer** (Conectar con mi impresora).
7. En el panel de control, para conectarse con la aplicación, toque **Show QR Code** (Mostrar código QR). Aparece el segundo código QR.

Importante: En el caso de las impresoras con interfaz de pantalla de 2 líneas, no hay código QR en el panel de control. Para conectar la impresora con el dispositivo móvil, siga las instrucciones que aparecen en el panel de control. Cuando se le solicite, introduzca el nombre y la clave de SSID de Wi-Fi Direct de la impresora. La impresora y la aplicación están conectadas a través de Wi-Fi Direct.

8. Escanee el segundo código QR a través de la aplicación Xerox Easy Assist. Siga las instrucciones que aparecen en la aplicación.

Cuando está configurada la conexión, el smartphone y la impresora comparten temporalmente la misma red inalámbrica.

9. Con la ayuda de la aplicación Xerox Easy Assist defina los valores de configuración general y registre la impresora en la red.
Algunas de las opciones generales son Admin Password (Clave de admin), Connectivity (Conectividad), Measurements (Mediciones), Date and Time (Fecha y hora), Sound (Sonido), Power Saver (Ahorro de energía).



Nota: Asegúrese de que su smartphone está conectado a la misma red inalámbrica o cableada que la impresora y que pueden comunicarse una vez finalizada la configuración.

10. Para realizar la configuración inicial en la aplicación, introduzca la información necesaria de la impresora y toque **Complete Setup** (Completar configuración).
Aparece la pantalla de bienvenida.

11. Una vez finalizada la configuración inicial, con la aplicación Xerox Easy Assist, puede hacer lo siguiente:

Configurar una impresora nueva

Si tiene disponible un código QR o una dirección IP, podrá configurar una nueva impresora Xerox con la ayuda de la aplicación Xerox Easy Assist. En la pantalla My Printers (Mis impresoras) en la aplicación, toque el icono + y, a continuación, toque **Set Up a New Printer** (Configurar una impresora nueva). Siga las instrucciones que aparecen en aplicación.

Estado de la impresora

El estado muestra información sobre la impresora, por ejemplo si está disponible, el nivel de tóner y el estado las bandejas de papel. A través de la aplicación Xerox Easy Assist puede hacer pedido de piezas y suministros. Si el nivel de tóner es bajo, para pedir tóner nuevo, seleccione el icono de **tóner** y toque **Reorder** (Volver a pedir).

Alertas

La aplicación Xerox Easy Assist puede notificarle los posibles errores y problemas de la impresora. Para ver el error, toque el icono de **campana**.

Imprimir

A través de la aplicación Xerox Easy Assist puede realizar un trabajo de impresión. En la aplicación, seleccione la impresora y toque **Imprimir**. Seleccione el documento que desea imprimir en su dispositivo móvil, confirme las opciones de impresión y toque **Imprimir**.

Opciones del dispositivo

En la pestaña **Device Settings** (Opciones del dispositivo) se pueden ver y editar las opciones del dispositivo. Si no ha configurado una clave durante la configuración inicial, para ver o editar las opciones existentes de la impresora, debe configurar una clave.

Asistencia

A través de la aplicación Xerox Easy Assist puede solicitar asistencia y buscar soluciones de problemas relacionados con la impresora. En la aplicación, seleccione la impresora y toque **Support** (Asistencia). Le conecta con el chatbot en directo del agente de asistencia de Xerox.

Controladores de impresión y escaneado

A través de la aplicación Xerox Easy Assist puede descargar controladores de impresión y escaneado para su impresora. En la aplicación, seleccione la impresora y toque **Print and Scan Drivers** (Controladores de impresión y escaneado). En el campo E-mail, introduzca su dirección de correo electrónico registrada y toque el icono + para agregar la dirección de correo electrónico. Para descargar e instalar los controladores de impresión y escaneado, la aplicación envía un enlace rápido a su dirección de correo electrónico.

Imprimir páginas de prueba

Para confirmar que todas las opciones se ha configurado correctamente, puede imprimir una página de prueba. En la aplicación, seleccione la impresora y toque **Imprimir una página de prueba**.

Quitar la impresora

Puede quitar la impresora de la aplicación Xerox Easy Assist. En la aplicación, seleccione la impresora y toque **Remove** (Quitar).

CONEXIÓN DE LA APLICACIÓN XEROX® EASY ASSIST PARA LAS IMPRESORAS INSTALADAS

Para instalar y utilizar la aplicación Xerox Easy Assist (XEA) con una impresora no requiere una configuración de instalación inicial, busque el código QR en el panel de control **Notification Center > Connected to Network > Connect to Xerox Easy Assist App > Show QR Code** (Centro de notificaciones > Conectado a la red > Conectado a la aplicación Xerox Easy Assist > Mostrar código QR). Escanee el código QR y siga las instrucciones que aparecen en el panel de control y su dispositivo móvil:

- En función de su smartphone, para instalar la aplicación por primera vez, se le solicitará que descargue la aplicación de Apple App Store o Google Play Store.
- Si ya tiene instalada la aplicación, para acceder a las funciones de Xerox Easy Assist, conecte la impresora con su smartphone.

Importante: En el caso de las impresoras con interfaz de pantalla de 2 líneas, no hay código QR en el panel de control. Para conectar la impresora con el dispositivo móvil, siga las instrucciones que aparecen en el panel de control. Cuando se le solicite, introduzca el nombre y la clave de SSID de Wi-Fi Direct de la impresora. La impresora y la aplicación están conectadas a través de Wi-Fi Direct.

Si la impresora ya está configurada en la red y ya ha completado los pasos del Asistente de configuración inicial, mediante la aplicación Xerox Easy Assist puede agregar la impresora directamente a la lista de My Printers (Mis impresoras). Podrá ver el estado de la impresora, descargar controlador de impresión y obtener asistencia a través del chatbot. Para agregar una impresora que se encuentra en la red, abra la página principal de la aplicación Xerox Easy Assist. En la pantalla My Printers (Mis impresoras), toque el icono +. La aplicación busca impresoras que se encuentran cerca de la red:

- Si la aplicación encuentra la impresora, podrá seleccionar y agregar la impresora directamente.
- Si la aplicación no encuentra la impresora que busca, introduzca la dirección IP para agregue la impresora.

Si no se pueden comunicar la impresora y el dispositivo móvil, asegúrese de que se encuentran en la misma red.

Conexión en red

CONEXIÓN DE LA IMPRESORA A UNA RED WI-FI

Asegúrese de que Adaptador activo esté configurado en Automático. En el panel de control, vaya a **Herramientas > Red/Puertos > Aceptar > Descripción general de la red > Aceptar > Adaptador activo > Aceptar > Automático > Aceptar**

CONEXIÓN DE LA IMPRESORA EN UNA RED INALÁMBRICA MEDIANTE WI-FI PROTECTED SETUP (WPS)

Antes de empezar, asegúrese de que:

- El punto de acceso (enrutador inalámbrico) es compatible con WPS o cuenta con la certificación. Para obtener más información, consulte la documentación suministrada con su punto de acceso.
- Se ha instalado un adaptador de red inalámbrico en la impresora. Para obtener más información, consulte las instrucciones que se suministra con el adaptador.
- Asegúrese de que Adaptador activo esté configurado en Automático. En el panel de control, navegue hasta: **Valores > Red/Puertos > Aceptar > Descripción general de la red > Aceptar > Adaptador activo > Aceptar > Automático > Aceptar.**

A través del método de botones de pulsación

1. En la pantalla de inicio, toque **Valores > Red/Puertos > Inalámbrica > Wi-Fi Protected Setup > Método de botón de pulsación de inicio.**
2. Siga las instrucciones que aparecen en pantalla.

A través del método de Número de identificación personal (PIN)

1. En la pantalla de inicio, toque **Valores > Red/Puertos > Inalámbrica > Wi-Fi Protected Setup > Método de PIN de inicio.**
2. Copie el PIN de WPS de ocho dígitos.
3. Abra un explorador web y, a continuación, escriba la dirección IP de su punto de acceso en el campo de la dirección.
 - Para saber cuál es la dirección IP, consulte la documentación incluida con su punto de acceso.
 - Si está utilizando un servidor proxy, desactívelo temporalmente para cargar correctamente la página web.
4. Acceda a los valores WPS. Para obtener más información, consulte la documentación suministrada con su punto de acceso.
5. Introduzca el PIN de ocho dígitos y guarde los cambios.

CONFIGURACIÓN DE WI-FI DIRECT

Wi-Fi Direct® es una tecnología Wi-Fi par a par que permite conectar dispositivos móviles directamente a una impresora con Wi-Fi Direct sin tener que utilizar un punto de acceso (enrutador inalámbrico).

1. En el panel de control, navegue hasta:

Valores > Aceptar > Red/Puertos > Aceptar > Wi-Fi Direct > Aceptar

2. Configure los valores.

- **Activar Wi-Fi Direct:** Permite a la impresora transmitir su propia red Wi-Fi Direct.
- **Nombre de Wi-Fi Direct:** Asigna un nombre a la red Wi-Fi Direct.
- **Contraseña de Wi-Fi Direct:** Asigna la contraseña de la negociación de la seguridad inalámbrica cuando se utiliza la conexión de par a par.
- **Mostrar contraseña en la página de configuración:** Muestra la contraseña en la Página de configuración de la red.
- **Aceptar automáticamente las solicitudes del botón de pulsación:** Permite que la impresora acepte de forma automática las solicitudes de conexión.



Nota: La aceptación automática de botones de pulsación no es segura.

CONEXIÓN DE UN DISPOSITIVO MÓVIL A LA IMPRESORA

Antes de conectar el dispositivo móvil, asegúrese de que Wi-Fi Direct esté configurado. Si desea más información, consulte [Configuración de Wi-Fi Direct](#).

Conexión a través de Wi-Fi Direct



Nota: Estas instrucciones solo son válidas para dispositivos móviles Android.

1. En el dispositivo móvil, vaya al menú de ajustes.
2. Active **Wi-Fi** y, a continuación, toque **Wi-Fi Direct**.
3. Seleccione el nombre Wi-Fi Direct de la impresora.
4. Confirme la conexión en el panel de control de la impresora.

Conexión a través de Wi-Fi

1. En el dispositivo móvil, vaya al menú de ajustes.
2. Toque **Wi-Fi** y, a continuación, seleccione el nombre Wi-Fi Direct de la impresora.



Nota: La cadena DIRECT-xy (donde x e y son dos caracteres aleatorios) se añade antes del nombre de Wi-Fi Direct.

3. Introduzca la contraseña de Wi-Fi Direct.

CONEXIÓN DE UN ORDENADOR A LA IMPRESORA

Antes de conectar el ordenador, asegúrese de que Wi-Fi Direct esté configurado. Si desea más información, consulte [Configuración de Wi-Fi Direct](#).

Para usuarios de Windows

1. Abra **Impresoras, escáneres y dispositivos de imágenes** y haga clic en **Agregar una impresora o un escáner**.
2. Haga clic en **Dispositivos Wi-Fi Direct** y seleccione el nombre Wi-Fi Direct de la impresora.
3. En la pantalla de la impresora, anote los ocho dígitos del PIN de la impresora.
4. Introduzca el PIN en el ordenador.



Nota: Si el controlador de impresión aún no está instalado, Windows descargará el controlador adecuado.

Para usuarios de Macintosh

1. Haga clic en el icono inalámbrico y seleccione el nombre Wi-Fi Direct de la impresora.



Nota: La cadena DIRECT-xy (donde x e y son dos caracteres aleatorios) se añade antes del nombre de Wi-Fi Direct.

2. Escriba la contraseña de Wi-Fi Direct.



Nota: Tras desconectarse de la red Wi-Fi Direct, recupere la red anterior del ordenador.

DESACTIVACIÓN DE LA RED WI-FI

1. En el panel de control de la impresora, navegue hasta: **Valores > Red/Puertos > Aceptar > Descripción general de la red > Aceptar > Adaptador activo > Aceptar > Red estándar > Aceptar**.
2. Siga las instrucciones que aparecen en pantalla.

COMPROBACIÓN DE LA CONECTIVIDAD DE LA IMPRESORA

1. En el panel de control, navegue hasta: **Valores > Informes > Aceptar > Red > Aceptar**.
2. Seleccione **Página de configuración de red** y, a continuación, pulse **Aceptar**.
3. Consulte la primera sección de la página de configuración de red y confirme que el estado es conectado.

Si el estado es sin conexión, es posible que la red LAN esté inactiva o que el cable de red esté desenchufado o no funcione correctamente. Póngase en contacto con el administrador para obtener asistencia.

Impresión de la página de valores de menú

1. En el panel de control, navegue hasta: **Valores > Informes > Aceptar**.
2. Seleccione **Página de valores del menú** y, a continuación, pulse **Aceptar**.

Seguridad de la impresora

Este capítulo incluye:

Borrado de memoria de la impresora	52
Restauración de la configuración de fábrica.....	53
Declaración de volatilidad.....	54

Borrado de memoria de la impresora

Para borrar memoria volátil o datos en búfer, apague la impresora.

Para borrar memoria no volátil o valores individuales, valores de red y dispositivo, valores de seguridad y soluciones integradas, haga lo siguiente:

1. En el panel de control, navegue hasta: **Valores > Dispositivo > Aceptar > Mantenimiento > Aceptar > Borrar fuera de servicio > Aceptar > Limpiar toda la información de la memoria no volátil > Aceptar.**
2. Seleccione **Sí > Aceptar.**
3. Seleccione **Ejecutar configuración inicial** o **Dejar la impresora desconectada** y, a continuación, pulse **Aceptar.**

Restauración de la configuración de fábrica

1. En el panel de control, navegue hasta: **Valores > Dispositivo > Aceptar > Restaurar los valores predeterminados de fábrica > Aceptar > Restaurar todos los valores > Aceptar.**
2. Seleccione **Sí** y, a continuación, pulse **Aceptar.**

Declaración de volatilidad

Su impresora contiene varios tipos de memoria capaces de almacenar configuración de red y dispositivos, así como datos de usuario.

TIPO DE MEMORIA	DESCRIPCIÓN
Memoria volátil	Su impresora utiliza la memoria de acceso aleatorio (RAM) para almacenar temporalmente los datos de usuario durante los trabajos sencillos de impresión.
Memoria no volátil	Su impresora utiliza dos tipos de memoria no volátil: EEPROM y NAND (memoria flash). Ambos tipos se usan para almacenar información sobre el sistema operativo, valores de dispositivos y de la red.

Borre el contenido de cualquier memoria de impresora instalada si se dan las siguientes circunstancias:

- La impresora no está disponible.
- Se va a trasladar la impresora a un departamento o ubicación diferente.
- La impresora va a ser reparada por una persona ajena a la organización.
- Se va a retirar la impresora de las instalaciones para repararla.
- La impresora se va a vender a otra empresa.

Imprimir

Este capítulo incluye:

Imprimir desde un ordenador	56
Impresión desde un dispositivo móvil.....	57
Impresión de una lista de muestras de fuentes	59
Colocación de hojas de separación entre copias.....	60
Cancelación de un trabajo de impresión	61
Ajuste de intensidad del tóner	62

Imprimir desde un ordenador



Nota: Para etiquetas, tarjetas y sobres, configure el tamaño y tipo de papel en la impresora antes de imprimir el documento.

1. Abra el cuadro de diálogo Imprimir en el documento que trata de imprimir.
2. Ajuste los valores si es necesario.
3. Imprima el documento.

Impresión desde un dispositivo móvil

IMPRESIÓN DESDE UN DISPOSITIVO MÓVIL A TRAVÉS DE MOPRIA™ PRINT SERVICE

Mopria Print Service es una solución de impresión móvil para dispositivos móviles con la versión 5.0 o posterior de Android™. Le permite imprimir directamente en cualquier impresora con certificación Mopria.



Nota: Asegúrese de descargar la aplicación Mopria Print Service desde la tienda Google Play™ activarla en el dispositivo móvil.

1. Desde su dispositivo móvil Android, ejecute una aplicación compatible o seleccione un documento desde el gestor de archivos.
2. Toque **Más opciones > Imprimir**.
3. Seleccione una impresora y ajuste los valores si fuera necesario.
4. Pulse el icono **Imprimir**.

IMPRESIÓN DESDE UN DISPOSITIVO MÓVIL A TRAVÉS DE AIRPRINT®

La característica de software AirPrint es una solución de impresión móvil que le permite imprimir directamente desde dispositivos Apple a impresoras certificadas con AirPrint.

- Asegúrese de que el dispositivo Apple y la impresora estén conectados a la misma red. Si la red tiene varios hubs inalámbricos, asegúrese de que ambos dispositivos están conectados a la misma subred.
 - Esta aplicación solo es compatible con determinados dispositivos Apple.
1. Desde su dispositivo móvil, seleccione un documento desde el gestor de archivos o inicie una aplicación compatible.
 2. Toque **Compartir > Imprimir**.
 3. Seleccione una impresora y ajuste los valores si fuera necesario.
 4. Imprima el documento.

IMPRESIÓN DESDE UN DISPOSITIVO MÓVIL A TRAVÉS DE WI-FI DIRECT®

Wi-Fi Direct es un servicio de impresión que permite imprimir en cualquier impresora preparada para Wi-Fi Direct®.



Nota: Asegúrese de que la impresora o el servidor estén conectados a la red inalámbrica. Si desea más información, consulte [Conexión de un dispositivo móvil a la impresora](#).

1. Desde su dispositivo móvil, ejecute una aplicación compatible, o bien, seleccione un documento desde el gestor de archivos.
2. En función del dispositivo móvil, realice una de las siguientes acciones:
 - Toque **Más opciones > Imprimir**.
 - Toque **Compartir > Imprimir**.

- Toque **Más opciones > Imprimir**.
3. Seleccione una impresora y ajuste los valores si fuera necesario.
 4. Imprima el documento.

Impresión de una lista de muestras de fuentes

1. En el panel de control, navegue hasta: **Valores > Informes > Aceptar > Imprimir > Aceptar > Imprimir fuentes > Aceptar.**
2. Seleccione **Fuentes PCL** y, a continuación, pulse **Aceptar.**

Colocación de hojas de separación entre copias

1. En el panel de control, navegue hasta: **Valores > Imprimir > Aceptar > Presentación > Aceptar > Hojas de separación > Aceptar > Entre copias > Aceptar.**
2. Imprima el documento.

Cancelación de un trabajo de impresión

DESDE EL PANEL DE CONTROL DE LA IMPRESORA

1. Desde el panel de control, pulse **Atrás** dos veces y, a continuación, pulse **Cancelar**.
2. Seleccione el trabajo de impresión que desee cancelar y pulse **Aceptar**.

DESDE EL ORDENADOR

1. En función del sistema operativo, realice una de las siguientes acciones:
 - Abra la carpeta de impresoras y, a continuación, seleccione la impresora.
 - En Preferencias del sistema en el menú de Apple, vaya a la impresora.
2. Seleccione el trabajo de impresión que desee cancelar.

Ajuste de intensidad del tóner

1. En el panel de control, navegue hasta: **Valores > Imprimir > Aceptar > Calidad > Aceptar > Intensidad del tóner.**
2. Ajuste el valor y toque **Aceptar.**

Uso de los menús de la impresora

Este capítulo incluye:

Mapa de menús.....	64
Dispositivo	65
Imprimir	73
Papel.....	78
Red/Puertos.....	80
Seguridad	100
Informes.....	106
Menú de suministros.....	108
Solución de problemas	109

Mapa de menús

Dispositivo	<ul style="list-style-type: none"> • Preferencias • Modo Eco • Panel del operador remoto* • Notificaciones • Gestión del consumo eléctrico 	<ul style="list-style-type: none"> • Restaurar los valores predeterminados de fábrica • Mantenimiento • Acerca de esta impresora
Imprimir	<ul style="list-style-type: none"> • Presentación • Configuración • Calidad 	<ul style="list-style-type: none"> • PCL • Imagen
Papel	<ul style="list-style-type: none"> • Configuración de bandeja 	<ul style="list-style-type: none"> • Configuración del material
Red/Puertos	<ul style="list-style-type: none"> • Descripción general de la red • Inalámbrica • Wi-Fi Direct • AirPrint • Gestión de servicios móviles • Ethernet • TCP/IP • SNMP 	<ul style="list-style-type: none"> • IPSec • 802.1x • Configuración de LPD • Configuración de HTTP/FTP • USB • Restringir acceso a la red externa • Universal Print
Seguridad*	<ul style="list-style-type: none"> • Métodos de inicio de sesión • Administración de certificados • Restricciones de conexión • Configuración de impresión confidencial 	<ul style="list-style-type: none"> • Borrar archivos de datos temporales • Configuración LDAP de las soluciones • Varios
Informes	<ul style="list-style-type: none"> • Página de valores de menú • Dispositivo 	<ul style="list-style-type: none"> • Imprimir • Red
Menú de suministros	<ul style="list-style-type: none"> • Activación del plan • Conversión del plan 	<ul style="list-style-type: none"> • Servicio de suscripción
Solución de problemas	Páginas de prueba de calidad de impresión	
*Este menú solo aparece en el Embedded Web Server.		

Dispositivo

PREFERENCIAS

OPCIÓN DE MENÚ	DESCRIPCIÓN
Idioma de la pantalla [Lista de idiomas]	Establezca el idioma del texto que aparece en la pantalla.
País/Región [Lista de países]	Identifique el país o la región en que está configurado el funcionamiento de la impresora.
Instalación inicial <ul style="list-style-type: none"> • Sí • No* 	Ejecutar el asistente de configuración.
Información mostrada <ul style="list-style-type: none"> • Texto para mostrar 1 • Texto para mostrar 2 	Especificar la información que se mostrará en la pantalla de inicio.
Fecha y hora <ul style="list-style-type: none"> • Configurar <ul style="list-style-type: none"> – Fecha y hora actuales – Definir manualmente fecha y hora – Formato de fecha [MM-DD-AAAA*] – Formato de hora [12 horas A. M./P.M.*] – Zona horaria [GMT*] • Protocolo de tiempo de red <ul style="list-style-type: none"> – Activar NTP – Servidor NTP 	Configurar la fecha y la hora de la impresora.
Tamaños de papel <ul style="list-style-type: none"> • EE.UU.* • Métrico 	Especificar la unidad de medida para los tamaños de papel.  Nota: El país o región que ha seleccionado en el asistente de configuración inicial determina el valor inicial del tamaño de papel.



OPCIÓN DE MENÚ	DESCRIPCIÓN
Tiempo de espera de pantalla 10–300 (60*)	Definir el tiempo de inactividad en segundos antes de que la pantalla muestre la pantalla de inicio o antes de que la impresora cierre sesión en una cuenta de usuario automáticamente.
 Nota: Un asterisco (*) al lado de un valor indica el valor predeterminado de fábrica.	

MODO ECO



OPCIÓN DE MENÚ	DESCRIPCIÓN
Imprimir: Caras <ul style="list-style-type: none"> • 1 cara* • 2 caras 	Especificar si la impresión se realiza en una o en ambas caras de la página.
Imprimir: Páginas por cara <ul style="list-style-type: none"> • Desactivado* • 2 páginas por cara • 3 páginas por cara • 4 páginas por cara • 6 páginas por cara • 9 páginas por cara • 12 páginas por cara • 16 páginas por cara 	Imprimir imágenes de varias páginas en una de las caras del papel.
Imprimir: Intensidad del tóner <ul style="list-style-type: none"> • Clara • Normal* • Oscura 	Determinar la claridad u oscuridad de las imágenes de texto.
 Nota: Un asterisco (*) al lado de un valor indica el valor predeterminado de fábrica.	

PANEL DEL OPERADOR REMOTO

OPCIÓN DE MENÚ	DESCRIPCIÓN
Conexión VNC externa	Conectar un cliente Virtual Network Computing (VNC) externo al panel de control a distancia.
Tipo de autenticación <ul style="list-style-type: none"> • Ninguna* • Autenticación estándar 	Establecer el tipo de autenticación para acceder al servidor del cliente VNC.

OPCIÓN DE MENÚ	DESCRIPCIÓN
Contraseña del VNC	Especificar la contraseña para conectarse al servidor del cliente VNC.  Nota: Esta opción de menú aparece solo si Tipo de autenticación está definido para Autenticación estándar.
 Nota: Un asterisco (*) al lado de un valor indica el valor predeterminado de fábrica.	

NOTIFICACIONES

OPCIÓN DE MENÚ	DESCRIPCIÓN
Consumibles: Mostrar estimaciones de consumibles <ul style="list-style-type: none"> • Mostrar estimaciones* • No mostrar estimaciones 	Mostrar el estado estimado de los consumibles.
Consumibles Notificaciones de consumibles personalizados	Permite configurar los ajustes de notificación para cuando la impresora requiera la intervención del usuario.  Nota: Esta opción de menú solo aparece en el Embedded Web Server.
Configuración de las alertas de correo electrónico: Configuración de correo electrónico <ul style="list-style-type: none"> • Pasarela SMTP principal • Puerto de la puerta de enlace SMTP principal (25*) • Puerta de enlace SMTP secundaria • Puerto de la puerta de enlace SMTP secundaria (25*) • Tiempo de espera SMTP (30 segundos*) • Dirección de respuesta • Utilizar siempre la dirección de respuesta predeterminada de SMTP (Desactivado*) • Utilizar SSL/TLS (Desactivado*) • Solicitar certificado de confianza (Activado*) • Autenticación del servidor SMTP (No se necesita autenticación*) • Correo electrónico iniciado por dispositivo(Ninguno*) 	Configurar los valores de correo electrónico de la impresora.  Nota: Esta opción de menú solo aparece en el Embedded Web Server.

OPCIÓN DE MENÚ	DESCRIPCIÓN
<ul style="list-style-type: none"> • ID de usuario de dispositivo • Contraseña de dispositivo • Dominio NTLM 	
<p>Prevención de errores: Ayuda en atasco</p> <ul style="list-style-type: none"> • Desactivado • Activado* 	<p>Establecer la impresora para que compruebe atascos de papel automáticamente.</p>
<p>Prevención de errores: Continuar automáticamente</p> <ul style="list-style-type: none"> • Desactivado • 5–255 (5*) 	<p>Dejar que la impresora siga procesando o imprimiendo un trabajo automáticamente después de borrar determinadas condiciones de asistencia.</p>
<p>Prevención de errores: Reinicio automático</p> <ul style="list-style-type: none"> • Reinicio automático (Reiniciar siempre*) 	<p>Establecer la impresora para que se reinicie cuando se encuentre un error.</p>
<p>Prevención de errores: Reinicio automático</p> <ul style="list-style-type: none"> • Máximo de inicios automáticos (2*) 	<p>Definir el número de reinicios automáticos que puede realizar la impresora.</p>
<p>Prevención de errores: Reinicio automático</p> <ul style="list-style-type: none"> • Ventana de reinicio automático (720*) 	<p>Definir el número de segundos antes de que la impresora lleve a cabo un reinicio automático.</p>
<p>Prevención de errores: Reinicio automático</p> <ul style="list-style-type: none"> • Contador de reinicio automático 	<p>Mostrar información de solo lectura sobre el contador de reinicio.</p>
<p>Prevención de errores: Mostrar error de papel corto</p> <ul style="list-style-type: none"> • Borrado automático* • Activado 	<p>Configurar la impresora para que aparezca un mensaje cuando se produzca un error de papel corto.</p> <p> Nota: Papel corto hace referencia al tamaño del papel cargado.</p>
<p>Prevención de errores: Protección de página</p> <ul style="list-style-type: none"> • Desactivado* • Activado 	<p>Configurar la impresora para que procese toda la página en la memoria antes de imprimirla.</p>

OPCIÓN DE MENÚ	DESCRIPCIÓN
Recuperación de contenido de atasco: Recuperación de atasco <ul style="list-style-type: none"> • Automático* • Desactivado • Activado 	Configurar la impresora para que vuelva a imprimir las páginas atascadas.
 Nota: Un asterisco (*) al lado de un valor indica el valor predeterminado de fábrica.	

GESTIÓN DEL CONSUMO ELÉCTRICO

OPCIÓN DE MENÚ	DESCRIPCIÓN
Perfil del modo de suspensión: Impresión desde el modo suspensión <ul style="list-style-type: none"> • Permanecer activa tras la impresión • Entrar en modo suspensión tras la impresión* 	Configure la impresora para permanecer en el modo Lista o volver al modo Suspensión después de la impresión.
Tiempos de espera: Modo de reposo <ul style="list-style-type: none"> • 1–120 minutos (15*) 	Defina el período de tiempo que espera la impresora antes de pasar al modo de suspensión.
Tiempos de espera: Tiempo espera para hibernación <ul style="list-style-type: none"> • Desactivado • 1 hora • 2 horas • 3 horas • 6 horas • 1 día • 2 días • 3 días* • 1 semana • 2 semanas • 1 mes 	Establezca el tiempo que debe transcurrir hasta que la impresora se apague.
Tiempos de espera: Tiempo de espera para hibernación en conexión <ul style="list-style-type: none"> • Hibernar • No hibernar* 	Establezca el Tiempo de espera de hibernación para apagar la impresora mientras exista una conexión Ethernet activa.
 Nota: Un asterisco (*) al lado de un valor indica el valor predeterminado de fábrica.	

RESTAURAR LOS VALORES PREDETERMINADOS DE FÁBRICA



OPCIÓN DE MENÚ	DESCRIPCIÓN
Restaurar valores <ul style="list-style-type: none"> • Restaurar todos los valores • Restaurar valores de impresora • Restaurar valores de red 	Restaurar los valores predeterminados de fábrica de la impresora.

MANTENIMIENTO

Menú de configuración

OPCIÓN DE MENÚ	DESCRIPCIÓN
Configuración de USB: USB PnP <ul style="list-style-type: none"> • 1* • 2 	Cambiar el modo de controlador USB de la impresora para mejorar su compatibilidad con un equipo personal.
Configuración de USB: Velocidad USB <ul style="list-style-type: none"> • Completa • Automático* 	Configurar el puerto USB para que vaya a velocidad completa y desactivar sus funciones de alta velocidad.
Configuración de bandeja: Mostrar mensaje de inserción de bandeja <ul style="list-style-type: none"> • Desactivado • Solo para tamaños desconocidos* • Siempre 	Mostrar un mensaje para seleccionar el tamaño y tipo de papel tras insertar la bandeja.
Configuración de bandeja: Carga de A5 <ul style="list-style-type: none"> • Borde corto • Borde largo* 	Especificar la orientación de página al cargar papel de tamaño A5.
Configuración de bandeja: Solicitudes de papel <ul style="list-style-type: none"> • Automático* • Papel manual 	Establecer el origen del papel que el usuario rellenará cuando aparezca un aviso para cargar el papel.
Configuración de bandeja: Solicitud de sobres <ul style="list-style-type: none"> • Automático* • Sobre manual 	Establecer el origen del papel que el usuario rellenará cuando aparezca un aviso para cargar el sobre.

OPCIÓN DE MENÚ	DESCRIPCIÓN
Configuración de bandeja: Acción para solicitudes <ul style="list-style-type: none"> • Preguntar al usuario* • Continuar • Usar actual 	Configurar la impresora para resolver avisos de cambio de papel o sobre.
Informes: Página de valores de menú <ul style="list-style-type: none"> • Registro de eventos • Resumen de registro de eventos 	Imprimir informes sobre valores del menú de la impresora, el estado y los registros de eventos.
Uso y contadores de consumibles Borrar historial de uso de consumibles	Restablecer el contador de páginas o ver el total de páginas impresas.
Emulaciones de impresión: Seguridad del emulador <ul style="list-style-type: none"> • Tiempo de espera de página • 0–60 (60*) 	Establecer el tiempo de espera de página durante la emulación.
Emulaciones de impresión: Seguridad del emulador <ul style="list-style-type: none"> • Restablecer emulador después de trabajo <ul style="list-style-type: none"> – Desactivado* – Activado 	Restablecer el emulador después de un trabajo de impresión.
Emulaciones de impresión: Seguridad del emulador <ul style="list-style-type: none"> • Desactivar acceso a mensajes de la impresora <ul style="list-style-type: none"> – Desactivado – Activado* 	Desactivar el acceso al mensaje de la impresora durante la emulación.
Configuración de impresión: Nitidez de fuente <ul style="list-style-type: none"> • 0–150 (24*) 	Configurar un valor de tamaño de punto de texto por debajo del cual se utilizan las pantallas de alta frecuencia al imprimir datos de fuentes.
Configuración de impresión: Densidad de impresión <ul style="list-style-type: none"> • Desactivado • 1–5 (3*) 	Ajustar la densidad de tóner al imprimir documentos.
Funcionamiento del dispositivo: Modo silencioso	Configurar la impresora para reducir la cantidad de ruido que hace al imprimir.

OPCIÓN DE MENÚ	DESCRIPCIÓN
<ul style="list-style-type: none"> • Activado • Desactivado* 	 Nota: Esta configuración ralentiza el rendimiento general de la impresora.
Funcionamiento del dispositivo: Menús del panel <ul style="list-style-type: none"> • Activar* • Desactivar* 	Configurar la impresora para permitir el acceso a los menús del panel de control.  Nota: Este menú solo puede configurarse desde Embedded Web Server.
Funcionamiento del dispositivo Borrar estado personalizado	Borrar todos los mensajes personalizados.
 Nota: Un asterisco (*) al lado de un valor indica el valor predeterminado de fábrica.	

Borrar fuera de servicio

OPCIÓN DE MENÚ	DESCRIPCIÓN
<ul style="list-style-type: none"> • Memoria de la impresora limpiada por última vez • Limpiar toda la información de la memoria no volátil • Borrar todos los valores de red y de la impresora • Borrar todos los métodos abreviados y sus valores 	Borrar todos los valores y métodos abreviados almacenados en la impresora.  Nota: Borrar todos los métodos abreviados y sus valores está disponible únicamente en algunos modelos de impresora.



ACERCA DE ESTA IMPRESORA

OPCIÓN DE MENÚ	DESCRIPCIÓN
Etiqueta de recursos de Xerox	La longitud máxima es de 32 caracteres.
Etiqueta de inventario del cliente	Mostrar el estado de conexión de la de la impresora. La longitud máxima es de 32 caracteres.
Ubicación de la impresora	Identificar la ubicación de la impresora. La longitud máxima es de 63 caracteres.
Contacto	Personalizar el nombre de la impresora. La longitud máxima es de 63 caracteres.

Imprimir

PRESENTACIÓN



OPCIÓN DE MENÚ	DESCRIPCIÓN
Caras <ul style="list-style-type: none"> • 1 cara* • 2 caras 	Especificar si la impresión se realiza en una o en ambas caras de la página.
Estilo de volteo de página <ul style="list-style-type: none"> • Borde largo* • Borde corto 	Determinar qué cara del papel (borde largo o borde corto) se une al realizar la impresión a doble cara.  Nota: En función de la opción seleccionada, la impresora clasifica automáticamente cada información impresa de la página para unir el trabajo correctamente.
Páginas en blanco <ul style="list-style-type: none"> • Imprimir • No imprimir* 	Imprimir páginas en blanco incluidas en un trabajo de impresión.
Clasificar <ul style="list-style-type: none"> • Desactivado [1,1,1,2,2,2] • Activado [1,2,1,2,1,2]* 	Mantener las páginas de un trabajo de impresión apiladas en orden, especialmente al realizar varias copias del trabajo.
Hojas de separación <ul style="list-style-type: none"> • Ninguna* • Entre copias • Entre trabajos • Entre páginas 	Insertar hojas de separación en blanco al imprimir.
Origen hoja separación Bandeja [x] (1*)	Especificar el origen del papel para la hoja de separación.
Páginas por cara <ul style="list-style-type: none"> • Desactivado* • 2 páginas por cara • 3 páginas por cara • 4 páginas por cara • 6 páginas por cara • 9 páginas por cara • 12 páginas por cara • 16 páginas por cara 	Imprimir imágenes de varias páginas en una de las caras del papel.
Solicitud de Páginas por cara	Especificar la posición de las imágenes de varias páginas cuando se utiliza la opción Páginas por cara.

OPCIÓN DE MENÚ	DESCRIPCIÓN
<ul style="list-style-type: none"> • Horizontal* • Horizontal inversa • Vertical • Vertical inversa 	 Nota: La posición dependerá del número de imágenes de página y de su orientación.
Páginas por cara y orientación <ul style="list-style-type: none"> • Automático* • Horizontal • Vertical 	Especificar la orientación de un documento de varias páginas cuando se utiliza la opción Páginas por cara.
Borde de Páginas por cara <ul style="list-style-type: none"> • Ninguna* • Liso 	Imprimir un borde entorno a cada imagen de página cuando se utiliza la opción Páginas por cara.
Copias 1–9999 (1*)	Especificar el número de copias para cada trabajo de impresión.
Área de impresión <ul style="list-style-type: none"> • Normal* • Página completa 	Establecer el área de impresión en una hoja de papel.
 Nota: Un asterisco (*) al lado de un valor indica el valor predeterminado de fábrica.	



CONFIGURACIÓN





OPCIÓN DE MENÚ	DESCRIPCIÓN
Lenguaje de impresora Emulación PCL	Defina el lenguaje de la impresora.
Orden de imprimir todo <ul style="list-style-type: none"> • Alfabético* • Desde el más reciente • Desde el más antiguo 	Especifique el orden cuando elija imprimir todos los trabajos confidenciales y retenidos.
Control de acceso a archivos PJI Desactivado Activado*	Permite a los usuarios establecer el control de acceso a archivos PJI.
 Nota: Un asterisco (*) al lado de un valor indica el valor predeterminado de fábrica.	

CALIDAD





OPCIÓN DE MENÚ	DESCRIPCIÓN
Resolución de impresión <ul style="list-style-type: none"> • 300 ppp • 600 ppp* • 1200 IQ • 2400 IQ 	Establecer la resolución del texto y las imágenes en la salida impresa.  Nota: La resolución se determina en puntos por pulgada o calidad de imagen.
Intensidad del tóner <ul style="list-style-type: none"> • Clara • Normal* • Oscura 	Determinar la claridad u oscuridad de las imágenes de texto.
Media tinta <ul style="list-style-type: none"> • Normal* • Detalle 	Mejorar la salida impresa para obtener líneas más suaves con bordes más nítidos.
 Nota: Un asterisco (*) al lado de un valor indica el valor predeterminado de fábrica.	

PCL

OPCIÓN DE MENÚ	DESCRIPCIÓN
Fuente [Lista de fuentes disponibles] (Courier*)	Seleccione una fuente en el origen de la fuente especificado.
Juego de símbolos [Lista de juegos de símbolos disponibles] (10U PC-8*)	Especificar el juego de símbolos de cada nombre de fuente.  Nota: Un juego de símbolos es un conjunto de caracteres alfabéticos y numéricos, signos de puntuación y símbolos especiales. Los juegos de símbolos admiten distintos idiomas o programas concretos, como los símbolos matemáticos para texto científico.
Distancia 0.08–100 (10*)	Especificar el paso para las fuentes fijas o de monoespaciado.  Nota: Distancia es el número de caracteres de espacio fijo por pulgada horizontal.
Orientación <ul style="list-style-type: none"> • Vertical* • Horizontal • Vertical inversa • Horizontal inversa 	Especificar la orientación del texto y los gráficos en la página.

OPCIÓN DE MENÚ	DESCRIPCIÓN
Líneas por página 1–255	Especificar el número de líneas de texto por cada página que se imprima a través del flujo de datos PCL . <ul style="list-style-type: none"> • Esta opción de menú activa el escape vertical que provoca que el número seleccionado de líneas solicitadas se imprima entre los márgenes predeterminados de la página. • 60 es el valor predeterminado de fábrica para Estados Unidos. 64 es el valor predeterminado de fábrica internacional.
Ancho de línea mínimo PCL5 1–30 (2*)	Configurar el ancho de trazo mínimo inicial de cualquier trabajo impreso en 1200 ppp.
Ancho de línea mínimo PCLXL 1–30 (2*)	
Ancho A4 <ul style="list-style-type: none"> • 198 mm* • 203 mm 	Establecer la anchura de la página lógica para el papel de tamaño A4.  Nota: La página lógica es el espacio en la página física donde se imprimen datos.
CR auto tras LF <ul style="list-style-type: none"> • Desactivado* • Activado 	Configurar la impresora para que introduzca un retorno de carro después de un comando de control de avance de línea.  Nota: El retorno de carro es un mecanismo que controla la impresora para cambiar la posición del cursor a la primera posición en la misma línea.
LF auto tras CR <ul style="list-style-type: none"> • Desactivado* • Activado 	Configurar la impresora para que introduzca un avance de línea después de un comando de control de retorno de carro.
Espera de impresión <ul style="list-style-type: none"> • Desactivado • Activado* 	Configurar la impresora para que finalice los trabajos de impresión después de estar inactiva durante un período de tiempo determinado en segundos.
Tiempo de espera de impresión 1–255 (90*)	Establecer el tiempo en segundos para que la impresora finalice un trabajo de impresión después de haber estado inactiva.  Nota: Esta opción de menú solo aparece cuando Tiempo de espera de impresión está activado.
 Nota: Un asterisco (*) al lado de un valor indica el valor predeterminado de fábrica.	

IMAGEN

OPCIÓN DE MENÚ	DESCRIPCIÓN
Ajuste automático <ul style="list-style-type: none"> • Activado • Desactivado* 	Seleccionar el mejor tamaño de papel y ajuste de orientación disponible para una imagen.  Nota: Cuando se establece como Activado, esta opción de menú anula la escala y ajuste de orientación de la imagen.
Invertir <ul style="list-style-type: none"> • Desactivado* • Activado 	Invertir las imágenes monocromas de dos tonos.  Nota: Esta opción de menú no se aplica a formatos de imágenes GIF o JPEG.
Ajuste a escala <ul style="list-style-type: none"> • Marcar superior izda • Más aproximada* • Marcar centro • Ajustar altura/ancho • Ajustar altura • Ajustar ancho 	Ajustar la imagen para que quepa en el área de impresión.  Nota: Si Ajuste automático está definido en Activado, Escalado se define de forma automática en Más aproximada.
Orientación <ul style="list-style-type: none"> • Vertical* • Horizontal • Vertical inversa • Horizontal inversa 	Especificar la orientación del texto y los gráficos en la página.
 Nota: Un asterisco (*) al lado de un valor indica el valor predeterminado de fábrica.	

Papel



CONFIGURACIÓN DE BANDEJA

OPCIÓN DE MENÚ	DESCRIPCIÓN
Origen predeterminado <ul style="list-style-type: none"> • Bandeja [x] (1*) • Papel manual • Sobre manual 	Establecer el origen del papel para todos los trabajos de impresión.
Tamaño/tipo de papel <ul style="list-style-type: none"> • Bandeja [x] (1*) • Papel manual • Sobre manual 	Especificar el tamaño de papel o tipo de papel cargado en cada origen del papel.
Sustituir tamaño <ul style="list-style-type: none"> • Desactivado • Carta/A4 • Todos los de la lista* 	Configurar la impresora para sustituir un tamaño de papel especificado si el tamaño solicitado no se ha cargado en ningún origen del papel. <ul style="list-style-type: none"> • La opción Desactivado hace que se solicite al usuario la carga del tamaño de papel necesario. • Carta/A4 imprime documentos en tamaño A4 al cargar cartas y trabajos en tamaño carta en A4 al cargar A4. • Todos los de la lista sustituye a Carta/A4.
 Nota: Un asterisco (*) al lado de un valor indica el valor predeterminado de fábrica.	

CONFIGURACIÓN DEL MATERIAL

Configuración universal

OPCIÓN DE MENÚ	DESCRIPCIÓN
Unidades de medida <ul style="list-style-type: none"> • Pulgadas • Milímetros 	Especificar la unidad de medida para el papel universal.  Nota: Pulgadas es el valor predeterminado de fábrica para Estados Unidos. Milímetros es el valor predeterminado de fábrica internacional.
Anchura vertical <ul style="list-style-type: none"> • 3.00–14.17 pulg. (8.50*) • 76–360 mm (216*) 	Establecer la anchura vertical del papel universal.
Altura vertical <ul style="list-style-type: none"> • 3.00–14.17 pulg. (14*) • 76–360 mm (356*) 	Establecer la altura vertical del papel universal.



OPCIÓN DE MENÚ	DESCRIPCIÓN
Dirección de alimentación <ul style="list-style-type: none"> • Borde corto* • Borde largo 	Configurar la impresora para tomar el papel desde el borde corto o el borde largo.  Nota: El borde largo aparece solo cuando el borde más largo es más corto que la anchura máxima admitida.
 Nota: Un asterisco (*) al lado de un valor indica el valor predeterminado de fábrica.	

Tipos de papel

OPCIÓN DE MENÚ	DESCRIPCIÓN
<ul style="list-style-type: none"> • Papel normal • Cartulina • Reciclado • Etiquetas • Bond • Sobres • Con membrete • Preimpreso • Papel de color • Ligero • Pesado 	Especificar la textura, el peso y la orientación del papel cargado.

Red/Puertos

DESCRIPCIÓN GENERAL DE LA RED

OPCIÓN DE MENÚ	DESCRIPCIÓN
Adaptador activo <ul style="list-style-type: none"> • Automático* • Red estándar • Inalámbrica 	Especifique el tipo de conexión de red.
Estado de la red	Muestra el estado de conexión de la red de la impresora.
Mostrar estado de la red en la impresora <ul style="list-style-type: none"> • Desactivado • Activado* 	Muestra el estado de la red en la pantalla.
Velocidad, doble cara	Muestra la velocidad de la tarjeta de red que está activa.
IPv4	Muestra la dirección IPv4.
Todas las direcciones IPv6	Muestra todas las direcciones IPv6.
Restablecer servidor de impresión Empezar	Restablece todas las conexiones de red activas a la impresora.  Nota: Este ajuste elimina todos los valores de configuración de red.
Tiempo de espera del trabajo de red <ul style="list-style-type: none"> • Desactivado • Activado* (90 segundos) 	Defina el período de tiempo que espera la impresora antes de cancelar un trabajo de impresión en red.
Página banner <ul style="list-style-type: none"> • Desactivado* • Activado 	Imprimir página banner.
Activar conexiones de red <ul style="list-style-type: none"> • Activar* • Desactivar 	Activar o desactivar todas las conexiones de red.
Activar LLDP <ul style="list-style-type: none"> • Desactivado* • Activado 	Activar Link Layer Discovery Protocol (LLDP) en la impresora.
 Nota: Un asterisco (*) al lado de un valor indica el valor predeterminado de fábrica.	

INALÁMBRICA





Nota: Este menú solo está disponible en impresoras conectadas a una red Wi-Fi o en impresoras que incluyen un adaptador de red inalámbrica.

OPCIÓN DE MENÚ	DESCRIPCIÓN
<p>Configurar en panel de impresora</p> <ul style="list-style-type: none"> • Seleccionar red • Añadir red Wi-Fi <ul style="list-style-type: none"> – Nombre de red – Modo Red <ul style="list-style-type: none"> – Infraestructura – Modo de seguridad inalámbrica <ul style="list-style-type: none"> – Desactivado – WPA2/WPA - Personal – WPA2 - Personal – WPA2/WPA3 - Personal – WPA3 - Personal – 802.1x - RADIUS 	<p>Determina la red inalámbrica a la que se conecta la impresora.</p> <p>Seleccione Seleccionar red para seleccionar una red en la lista de redes inalámbricas detectadas.</p> <p>Seleccione Añadir red Wi-Fi para agregar de forma manual una red no anunciada.</p> <p>Cuando se establece en 802.1x-RADIUS, asegúrese de configurar las opciones de autenticación 802.1X para evitar la desconexión de la red.</p> <p> Nota: Esta opción de menú aparece como <i>Configuración de conexión inalámbrica</i> en Embedded Web Server.</p>
<p>Wi-Fi Protected Setup</p> <ul style="list-style-type: none"> • Método de botones de pulsación de inicio • Método PIN de inicio 	<p>Otra forma de unirse a la red inalámbrica es a través de Wi-Fi Protected Setup.</p> <ul style="list-style-type: none"> • Iniciar método de botones de pulsación conecta la impresora a una red inalámbrica al pulsar los botones de la impresora y el punto de acceso (enrutador inalámbrico) en un periodo de tiempo determinado. • Iniciar método PIN conecta la impresora a una red inalámbrica cuando se introduce un PIN en la impresora, en los valores inalámbricos del punto de acceso.
<p>Compatibilidad</p> <p>802.11b/g/n (2.4GHz)*</p>	<p>Especificar el estándar inalámbrico para la red inalámbrica.</p>
<p>Modo de seguridad inalámbrica</p> <ul style="list-style-type: none"> • Desactivado* • WPA2/WPA-Personal <ul style="list-style-type: none"> – Modo de cifrado WPA2/WPA-PSK <ul style="list-style-type: none"> – AES – Configurar clave precompartida 	<p>Configurar el tipo de seguridad para conectar la impresora a dispositivos inalámbricos.</p> <p>Activar la seguridad inalámbrica a través de WPA (Wi-Fi Protected Access) o a través de 802.1x estándar.</p> <p>Cuando se establece en modo de seguridad WPA, para la clave precompartida, introduzca una clave</p>

OPCIÓN DE MENÚ	DESCRIPCIÓN
<ul style="list-style-type: none"> • WPA2-Personal <ul style="list-style-type: none"> – Modo de cifrado WPA2-PSK <ul style="list-style-type: none"> – AES – Configurar clave precompartida • WPA2/WPA3 - Personal <ul style="list-style-type: none"> – Modo de cifrado WPA2/WPA3-PSK – Configurar clave precompartida • WPA3 - Personal <ul style="list-style-type: none"> – Modo de cifrado WPA3-PSK – Configurar clave precompartida • 802.1x - RADIUS <ul style="list-style-type: none"> – Modo de cifrado 802.1x <ul style="list-style-type: none"> – WPA + – WPA2* – WPA2 + PMF 	<p>para la conexión inalámbrica segura.</p> <p>Cuando se establece en 802.1x-RADIUS, asegúrese de configurar las opciones de autenticación 802.1X para evitar la desconexión de la red.</p> <p>PMF es Protected Management Frames.</p>
<p>IPv4</p> <ul style="list-style-type: none"> • Activar DHCP <ul style="list-style-type: none"> – Activado* – Desactivado • Configurar dirección IP estática <ul style="list-style-type: none"> – Dirección IP – Máscara de red – Puerta de enlace 	<p>Active el Protocolo de configuración dinámica de host (DHCP) y configure la dirección IP estática.</p> <p>DHCP es un protocolo estándar que permite a un servidor distribuir las direcciones IP y la información de configuración de forma dinámica a los clientes.</p>
<p>IPv6</p> <ul style="list-style-type: none"> • Activar IPv6 <ul style="list-style-type: none"> – Activado* – Desactivado • Activar DHCPv6 <ul style="list-style-type: none"> – Activado – Desactivado* • Configuración automática de dirección sin estado 	<p>Active y configure los ajustes de IPv6 de la impresora.</p>

OPCIÓN DE MENÚ	DESCRIPCIÓN
<ul style="list-style-type: none"> – Activado* – Desactivado • Dirección del servidor DNS • Dirección IPv6 asignada manualmente • Router IPv6 asignado manualmente • Prefijo de la dirección 0–128 (64*) • Todas las direcciones IPv6 • Todas las direcciones del router IPv6 	
<p>Dirección de red</p> <ul style="list-style-type: none"> • UAA • LAA 	Ver las direcciones de red.
<p>PCL SmartSwitch</p> <ul style="list-style-type: none"> • Activado* • Desactivado 	<p>Establecer la impresora para que cambie automáticamente a la emulación PCL cuando un trabajo de impresión lo necesite, independientemente del lenguaje predeterminado de la impresora.</p> <p>Si PCL SmartSwitch está desactivado, la impresora no examina los datos entrantes y utiliza el idioma predeterminado de la impresora especificado en el menú Configuración.</p>
<p>PS SmartSwitch</p> <ul style="list-style-type: none"> • Activado* • Desactivado 	<p>Establecer la impresora para que cambie automáticamente a la emulación PS cuando un trabajo de impresión lo necesite, independientemente del lenguaje predeterminado de la impresora.</p> <p>Si PS SmartSwitch está desactivado, la impresora no examina los datos entrantes y utiliza el idioma predeterminado de la impresora especificado en el menú Configuración.</p>
<p>PS binario Mac</p> <ul style="list-style-type: none"> • Automático* • Activado • Desactivado 	<p>Definir la impresora para que procese trabajos de impresión PostScript binario de Macintosh.</p> <ul style="list-style-type: none"> • El valor Activado procesa trabajos de impresión PostScript binario sin formato. • El valor Desactivado filtra los trabajos de impresión mediante el protocolo estándar.
<p> Nota: Un asterisco (*) al lado de un valor indica el valor predeterminado de fábrica.</p>	

WI-FI DIRECT

OPCIÓN DE MENÚ	DESCRIPCIÓN
Activar Wi-Fi Direct <ul style="list-style-type: none"> • Activado • Desactivado* 	Configurar la impresora para que se conecte directamente a dispositivos Wi-Fi.
Nombre de Wi-Fi Direct	Define el nombre de la red Wi-Fi Direct.
Contraseña de Wi-Fi Direct	Define la contraseña para autenticar y validar a los usuarios en una conexión Wi-Fi.
Mostrar contraseña en la página de configuración <ul style="list-style-type: none"> • Desactivado • Activado* 	Muestra la contraseña de Wi-Fi Direct en la página de configuración de red.
Número de canal preferido <ul style="list-style-type: none"> • 1–11 • Automático* 	Establece el canal preferido de la red Wi-Fi.
Dirección IP del propietario del grupo	Especifica la dirección IP del propietario del grupo.
Aceptar automáticamente las solicitudes del botón de pulsación <ul style="list-style-type: none"> • Desactivado* • Activado 	Acepta automáticamente las solicitudes de conexión a la red.  Nota: La aceptación automática de clientes no es segura.
 Nota: Un asterisco (*) al lado de un valor indica el valor predeterminado de fábrica.	

AIRPRINT

OPCIÓN DE MENÚ	DESCRIPCIÓN
AirPrint <ul style="list-style-type: none"> • Activado • Desactivado 	
Nombre de Bonjour	Nombre empleado para identificar la impresora en AirPrint.
Nombre organización	
Unidad organizativa	
Ubicación de la impresora	
Latitud de la impresora	Latitud de GPS de la impresora. El intervalo es de -90 a 90.

OPCIÓN DE MENÚ	DESCRIPCIÓN
Longitud de la impresora	Longitud de GPS de la impresora. El intervalo es de -180 a 180.
Altitud de la impresora	Altitud de GPS de la impresora. El intervalo es de -100000 a 100000.
Más opciones	En Embedded Web Server, vaya a Valores > Red/ Puertos > AirPrint > Más opciones para las siguientes opciones.
Suministros Cartucho negro Unidad de imagen	Este menú muestra el estado y notificaciones sobre suministros/consumibles.
Impresora Tipo de dispositivo Velocidad del dispositivo Nivel de firmware Bandeja 1 Bandeja de salida estándar	Este menú muestra las especificaciones de la impresora y el estado/notificaciones de las bandejas de entrada/salida.
Métodos de inicio de sesión	Si desea más información, consulte Métodos de inicio de sesión
Administración de certificados	Si desea más información, consulte Administración de certificados
Configuración de impresión confidencial	Si desea más información, consulte Configuración de impresión confidencial



GESTIÓN DE SERVICIOS MÓVILES

OPCIÓN DE MENÚ	DESCRIPCIÓN
Enable IPP Print (Activar impresión IPP) <ul style="list-style-type: none"> • Activado* • Desactivado 	Activar la opción de impresión IPP en la impresora.
Enable IPP Over USB (Activar IPP a través de USB) <ul style="list-style-type: none"> • Activado* • Desactivado 	Activar la opción IPP Over USB.  Nota: Una vez cambiada esta configuración, asegúrese de reiniciar la impresora.

OPCIÓN DE MENÚ	DESCRIPCIÓN
Enable Mopria Print Discovery (Activar Mopria Print Discovery) <ul style="list-style-type: none"> • Activado* • Desactivado 	Activar la opción Enable Mopria Print Discovery en la impresora.
 Nota: Un asterisco (*) al lado de un valor indica el valor predeterminado de fábrica.	

ETHERNET



OPCIÓN DE MENÚ	DESCRIPCIÓN
Velocidad de red	Mostrar la velocidad de un adaptador de red activo.
IPv4: Activar DHCP <ul style="list-style-type: none"> • Activado* • Desactivado 	Activar el Protocolo de configuración dinámica de host (DHCP).  Nota: DHCP es un protocolo estándar que permite la asignación dinámica de una dirección IP y otros parámetros de configuración de la red a cada dispositivo de la red, a fin de que se puedan comunicar con otras redes IP.
IPv4: Configurar dirección IP estática <ul style="list-style-type: none"> • Dirección IP • Máscara de red • Puerta de enlace 	Establecer la dirección IP estática de la impresora.
IPv6: Activar IPv6 <ul style="list-style-type: none"> • Activado* • Desactivado 	Activar IPv6 en la impresora.
IPv6: Activar DHCPv6 <ul style="list-style-type: none"> • Desactivado* • Activado 	Activar DHCPv6 en la impresora.
IPv6: Configuración automática de dirección sin estado <ul style="list-style-type: none"> • Desactivado • Activado* 	Configurar el adaptador de red para que acepte las entradas de configuración automática de direcciones IPv6 que proporciona un enrutador.
IPv6 Dirección del DNS	Especificar la dirección del servidor DNS.
IPv6: Prefijo de la dirección <ul style="list-style-type: none"> • 0–128 (64*) 	Especificar el prefijo de la dirección.



OPCIÓN DE MENÚ	DESCRIPCIÓN
IPv6 Todas las direcciones IPv6	Muestra todas las direcciones IPv6.
IPv6 Todas las direcciones del router IPv6	Mostrar todas las direcciones del router IPv6.
Dirección de red <ul style="list-style-type: none"> • UAA • LAA 	Mostrar las direcciones de control de acceso al medio (MAC) de la impresora: Dirección administrada localmente (LAA) y dirección administrada universalmente (UAA).  Nota: Puede cambiar la impresora LAA manualmente.
PCL SmartSwitch <ul style="list-style-type: none"> • Activado* • Desactivado 	Establecer la impresora para que cambie automáticamente a la emulación PCL cuando un trabajo de impresión lo necesite, independientemente del lenguaje predeterminado de la impresora.  Nota: Si PCL SmartSwitch está desactivado, la impresora no examina los datos entrantes y utiliza el idioma predeterminado de la impresora especificado en el menú Configuración.
Ethernet con consumo eficiente de energía <ul style="list-style-type: none"> • Automático* • Activado • Desactivado 	Reducir el consumo de energía cuando la impresora no recibe datos de la red Ethernet.
 Nota: Un asterisco (*) al lado de un valor indica el valor predeterminado de fábrica.	

TCP/IP

Nota: Este menú solo aparece para las impresoras de red o las impresoras conectadas a servidores de impresión.

OPCIÓN DE MENÚ	DESCRIPCIÓN
Definir nombre de host	Configurar el nombre de host TCP/IP actual.
Nombre de dominio	Establecer el nombre de dominio.  Nota: Esta opción de menú solo aparece en el Embedded Web Server.

OPCIÓN DE MENÚ	DESCRIPCIÓN
Permitir que DHCP/BOOTP actualice el servidor NTP <ul style="list-style-type: none"> • Activado* • Desactivado 	Permitir que los clientes DHCP y BOOTP actualicen los valores NTP de la impresora.
Nombre de configuración rápida	Especificar un nombre de servicio para la red de configuración Zero.  Nota: Esta opción de menú solo aparece en el Embedded Web Server.
Activar IP automática <ul style="list-style-type: none"> • Activado* • Desactivado 	Asignar una dirección IP automáticamente.
Dirección del DNS	Especificar la dirección del servidor de Sistema de nombres de dominio (DNS) actual.
DNS de seguridad	Especificar las direcciones de los servidores DNS secundarios.
DNS de seguridad 2	
DNS de seguridad 3	
Orden de búsqueda de dominio	Especificar una lista de nombres de dominio para localizar la impresora y los recursos que residen en diferentes dominios de la red.  Nota: Esta opción de menú solo aparece en el Embedded Web Server.
Activar DDNS <ul style="list-style-type: none"> • Desactivado* • Activado 	Actualizar la configuración DNS dinámica.
TTL de DDNS	Especificar la configuración DDNS actual.
TTL predeterminado	
Tiempo de actualización de DDNS	
Activar mDNS <ul style="list-style-type: none"> • Activado* • Desactivado 	Actualizar la DNS configuración múltiple.
Dirección WINS	Especificar una dirección de servidor para Servicios de nombres Internet de Windows (WINS).
Activar BOOTP <ul style="list-style-type: none"> • Desactivado* 	Permitir que BOOTP asigne una dirección IP de la impresora.

OPCIÓN DE MENÚ	DESCRIPCIÓN
<ul style="list-style-type: none"> • Activado 	
Lista de servidores restringida	<p>Especificar una dirección IP para las conexiones TCP.</p> <ul style="list-style-type: none"> • Esta opción de menú solo aparece en el Embedded Web Server. • Utilizar una coma para separar las direcciones IP. • Es posible agregar hasta 50 direcciones IP.
Opciones de la lista de servidores restringida <ul style="list-style-type: none"> • Bloquear todos los puertos* • Bloquear sólo impresión • Bloquear sólo impresión y HTTP 	<p>Especificar cómo las direcciones IP de la lista pueden acceder a la funcionalidad de la impresora.</p> <p> Nota: Esta opción de menú solo aparece en el Embedded Web Server.</p>
MTU	<p>Especificar un parámetro de unidad de transmisión máxima (MTU) para las conexiones TCP.</p>
Raw Print Port 1–65535 (9100*)	<p>Especificar un número de puerto no procesado para las impresoras conectadas a una red.</p>
Velocidad máxima del tráfico de salida <ul style="list-style-type: none"> • Desactivado* • Activado 	<p>Habilitar la tasa de transferencia máxima de la impresora.</p>
Kilobits/segundo	<p>Al seleccionar Activado en Velocidad máxima del tráfico de salida, se muestra el campo Kilobits/segundo. Seleccione un intervalo de 100–1000000.</p>
Uso de TLS	<p>En Embedded Web Server, haga clic en Opciones > Red/puertos > TCP/IP.</p> <p>Mejorar la privacidad e integridad de los datos de la impresora.</p> <p> Nota: Las opciones de TLS solo se encuentran en Embedded Web Server. No forman parte de clientes que utilizan TLS. Si desea obtener más información, consulte la <i>Guía del administrador de Embedded Web Server</i>.</p> <p> Nota: TLSv1.3 es compatible de forma predeterminada y no puede desactivarse. Si se quita la selección de las otras opciones de TLS, EWS utilizará únicamente TLSv1.3.</p>
Activar TLSv1.0 <ul style="list-style-type: none"> • Activado* • Desactivado 	<p>Establezca los ajustes para activar el protocolo TLSv1.0.</p>

OPCIÓN DE MENÚ	DESCRIPCIÓN
Activar TLSv1.1 <ul style="list-style-type: none"> • Activado* • Desactivado 	Establezca los ajustes para activar el protocolo TLSv1.1.
Activar TLSv1.2 <ul style="list-style-type: none"> • Activado • Desactivado 	Establezca los ajustes para activar el protocolo TLSv1.2.
Lista de cifrado SSL	Especificar los algoritmos de cifrado que se utilizarán para las conexiones SSL o TLS.
Lista de cifrado SSL TLSv1.3 SSL	TLS_AES_256_GCM_SHA384:TLS_AES_128_GCM_SHA256
Acceso a puertos TCP/IP [Nombres de puerto x] <ul style="list-style-type: none"> • Activado • Desactivado 	Lista todos los puertos disponibles y su estado.
 Nota: Un asterisco (*) al lado de un valor indica el valor predeterminado de fábrica.	

SNMP

 Nota: Este menú solo aparece para las impresoras de red o las impresoras conectadas a servidores de impresión.

OPCIÓN DE MENÚ	DESCRIPCIÓN
<p>Versiones SNMP 1 y 2c</p> <ul style="list-style-type: none"> • Activado <ul style="list-style-type: none"> – Desactivado – Activado* • Permitir definición de SNMP <ul style="list-style-type: none"> – Desactivado – Activado* • Activar MIB de PPM <ul style="list-style-type: none"> – Desactivado – Activado* <p>Comunidad SNMP</p>	<p>Configurar las versiones 1 y 2c del Protocolo de administración de red simple (SNMP) para instalar los controladores de impresión y aplicaciones.</p>
<p>Versión 3 de SNMP</p> <ul style="list-style-type: none"> • Activado <ul style="list-style-type: none"> – Desactivado – Activado* • Nombre de contexto • Establecer credenciales de lectura/escritura <ul style="list-style-type: none"> – Nombre de usuario – Contraseña de autenticación – Contraseña de privacidad • Establecer credenciales de solo lectura <ul style="list-style-type: none"> – Nombre de usuario – Contraseña de autenticación – Contraseña de privacidad • Hash de autenticación <ul style="list-style-type: none"> – MD5 – SHA1* • Nivel mínimo de autenticación <ul style="list-style-type: none"> – Sin autenticación, sin privacidad – Autenticación, sin privacidad 	<p>Configurar la versión 3 de SNMP para instalar y actualizar la seguridad de la impresora.</p>

OPCIÓN DE MENÚ	DESCRIPCIÓN
<ul style="list-style-type: none"> – Autenticación, privacidad* • Algoritmo de privacidad <ul style="list-style-type: none"> – DES – AES-128* 	
<p> Nota: Un asterisco (*) al lado de un valor indica el valor predeterminado de fábrica.</p>	

IPSEC



Nota: Este menú solo aparece para las impresoras de red o las impresoras conectadas a servidores de impresión.

OPCIÓN DE MENÚ	DESCRIPCIÓN
<p>Activar IPSec</p> <p>Desactivado*</p> <p>Activado</p>	<p>Activar seguridad de protocolo de Internet (IPSec).</p>
<p>Configuración básica</p> <p>Predeterminado*</p> <p>Compatibilidad</p> <p>Seguro</p>	<p>Establecer la configuración básica de IPSec.</p> <p>Esta opción de menú solo aparece si la opción Activar IPSec está activada.</p>
<p>Propuesta del grupo DH (Diffie y Hellman)</p> <p>modp2048 (14)*</p> <p>modp3072 (15)</p> <p>modp4096 (16)</p> <p>modp6144 (17)</p>	<p>Establecer el cifrado de IPSec.</p> <p>Esta opción de menú solo aparece cuando la Configuración básica está configurada en Compatibilidad.</p>
<p>Método de cifrado propuesto</p>	<p>Especifique un método de cifrado.</p> <p>Esta opción de menú solo aparece cuando la Configuración básica está configurada en Compatibilidad.</p>
<p>Método de autenticación propuesto</p>	<p>Especifique un método de autenticación.</p> <p>Esta opción de menú solo aparece cuando la Configuración básica está configurada en Compatibilidad.</p>

OPCIÓN DE MENÚ	DESCRIPCIÓN
Vida útil de IKE SA (horas)	Especifique el período de caducidad de IKE SA. Esta opción de menú solo aparece cuando la Configuración básica está configurada en Seguro.
Vida útil de IPSec SA (horas)	Especifique el período de caducidad de IPSec SA. Esta opción de menú solo aparece cuando la Configuración básica está configurada en Seguro.
Certificado de dispositivo IPSec	Especificar un certificado IPSec. Esta opción de menú solo aparece cuando la Configuración básica está configurada en Compatibilidad o Seguro.
Conexiones autenticadas de la clave precompartida Host [x] Dirección Clave	Configurar las conexiones autenticadas de la impresora. Estas opciones del menú solo aparecen si la opción Activar IPSec está activada.
Certificar conexiones autenticadas Dirección de host [x]/[subred] Dirección/[subred]	





802.1X

Nota: Este menú solo aparece para las impresoras de red o las impresoras conectadas a servidores de impresión.

OPCIÓN DE MENÚ	DESCRIPCIÓN
Activo Desactivado* Activado	Permitir a la impresora unir redes que requieren autenticación antes de otorgar el acceso.
	Nota: Un asterisco (*) al lado de un valor indica el valor predeterminado de fábrica.

CONFIGURACIÓN DE LPD



Nota: Este menú solo aparece para las impresoras de red o las impresoras conectadas a servidores de impresión.

OPCIÓN DE MENÚ	DESCRIPCIÓN
Tiempo de espera LPD 0–65535 segundos (90*)	Establecer el valor de tiempo de espera para detener el servidor Line Printer Daemon (LPD) y que deje de esperar de forma indefinida los trabajos de impresión colgados o no válidos.
Página banner LPD Desactivado* Activado	Imprimir una página banner para todos los trabajos de impresión LPD.  Nota: Una página banner es la primera página de un trabajo de impresión que se utiliza como un separador de trabajos de impresión y para identificar al creador de la solicitud del trabajo de impresión.
Última página LPD Desactivado* Activado	Imprimir una última página para todos los trabajos de impresión LPD.  Nota: Una última página es la última página de un trabajo de impresión.
Conversión de retorno de carro LPD Desactivado* Activado	Permitir la conversión de retorno de carro.  Nota: El retorno de carro es un mecanismo que controla la impresora para cambiar la posición del cursor a la primera posición en la misma línea.
 Nota: Un asterisco (*) al lado de un valor indica el valor predeterminado de fábrica.	



CONFIGURACIÓN DE HTTP/FTP

 Nota: Este menú solo aparece para las impresoras de red o las impresoras conectadas a servidores de impresión.

OPCIÓN DE MENÚ	DESCRIPCIÓN
Activar servidor HTTP Desactivado Activado*	Acceder al Embedded Web Server para controlar y gestionar la impresora.
Activar HTTPS Desactivado Activado*	Configurar los valores del protocolo de transferencia de hipertexto seguro (HTTPS).
Forzar conexiones HTTPS	Forzar que la impresora utilice las conexiones HTTPS.

OPCIÓN DE MENÚ	DESCRIPCIÓN
Desactivado* Activado	
Activar FTP/TFTP Desactivado Activado*	Enviar archivos mediante FTP.
Dirección IP del proxy HTTP	Configurar los ajustes del servidor HTTP y FTP.  Nota: Esta función está disponible únicamente en algunos modelos de impresora.
Dirección IP del proxy FTP	
Puerto de IP predeterminada HTTP 1–65535 (80*)	
Certificado de dispositivo HTTPS	
Puerto de IP predeterminada FTP 1–65535 (21*)	
Espera para solicitudes de HTTP/FTP 1–299 (30*)	Especificar la cantidad de tiempo que debe transcurrir antes de que la conexión al servidor se detenga.
Reintentos para solicitudes HTTP/FTP 1–299 (3*)	Establecer el número de intentos para conectarse al servidor HTTP/FTP.
 Nota: Un asterisco (*) al lado de un valor indica el valor predeterminado de fábrica.	

USB

OPCIÓN DE MENÚ	DESCRIPCIÓN
PCL SmartSwitch Desactivado Activado*	Configurar la impresora para que cambie a la emulación PCL cuando un trabajo de impresión recibido a través de un puerto USB lo necesite, independientemente del idioma predeterminado de la impresora.  Nota: Si PCL SmartSwitch está desactivado, la impresora no examina los datos entrantes y utiliza el idioma predeterminado de la impresora especificado en el menú Configuración.
Activar puerto USB Activar* Desactivar	Activar el puerto USB estándar.
 Nota: Un asterisco (*) al lado de un valor indica el valor predeterminado de fábrica.	

RESTRINGIR ACCESO A LA RED EXTERNA

OPCIÓN DE MENÚ	DESCRIPCIÓN
Restringir acceso a la red externa Desactivado* Activado	Restringir el acceso a sitios de red.
Dirección de red externa	Especifique las direcciones de red con acceso restringido.
Dirección de correo electrónico para la notificación	Especifique una dirección de correo electrónico para enviar una notificación de los eventos registrados.
Frecuencia de ping 1–300 (10*)	Especifique el intervalo de consulta de red en segundos.
Asunto	Especifique el asunto y el mensaje del correo electrónico de notificación.
Mensaje	
 Nota: Un asterisco (*) al lado de un valor indica el valor predeterminado de fábrica.	

UNIVERSAL PRINT



Universal Print es un protocolo de impresión basado en la nube que ofrece una solución de impresión fácil y segura para los usuarios de Microsoft® 365. Universal Print permite a los administradores gestionar impresoras sin necesidad de servidores de impresión in situ. Universal Print permite a los usuarios acceder a las impresoras en la nube sin necesidad de controladores de impresión.

Puede utilizar la página de Universal Print para registrar el dispositivo Xerox® para Universal Print.

Requisitos previos

- Cuenta de Microsoft Azure AD
- Cliente de Windows 10 versión 1903 o superior

OPCIÓN DE MENÚ	DESCRIPCIÓN
Status (Estado)	El dispositivo no está registrado actualmente en Universal Print.
Registration (Registro)	El usuario puede utilizar la página de Universal Print para registrar el dispositivo Xerox® para Universal Print.
Printer Name (Nombre de la impresora)	Aparece el nombre de la impresora predeterminada. El usuario también puede actualizar el nombre de la impresora Xerox®.

OPCIÓN DE MENÚ	DESCRIPCIÓN
<p>Register (Registrar)</p>	<p>Para registrar la impresora, siga estos pasos:</p> <ol style="list-style-type: none"> 1 Vaya a Opciones > Red/Puertos > Universal Print y haga clic en Register (Registrar). El proceso de registro autentica el dispositivo con Microsoft® Azure® Active Directory. 2 Aparece la ventana Register Device (Registrar dispositivo). Para copiar el código de registro, haga clic en Copiar y, a continuación, haga clic en el enlace https://microsoft.com/devicelogin. <p> Nota: El código de registro caduca a los 15 minutos. Es necesario completar el proceso de registro antes de que caduque el código.</p> <ol style="list-style-type: none"> 3 Se abre una página web gestionada por Microsoft®. Siga estos pasos: <ol style="list-style-type: none"> a Pegue el código de registro en el campo para el código en la ventana Enter code (Introducir código) y haga clic en Next (Siguiendo). b Seleccione la cuenta de Microsoft® adecuada en la ventana Pick an account (Seleccionar una cuenta). <p> Nota: Para registrar, seleccione la cuenta de Microsoft® disponible. La cuenta seleccionada se utiliza únicamente para establecer una conexión de confianza entre el dispositivo y el servicio Universal Print. Tras el registro, Universal Print ya no vuelve a utilizar la cuenta.</p> <ol style="list-style-type: none"> 4 Aparece la ventana Xerox Universal Print. Haga clic en Continue (Continuar) y cierre la ventana.
<p> Nota: Para obtener más información, consulte <i>Guía del administrador de Embedded Web Server</i>.</p>	

OPCIÓN DE MENÚ	DESCRIPCIÓN
<p>Status (Estado)</p>	<p>El dispositivo está registrado en Universal Print y disponible online.</p>
<p>Registration (Registro)</p>	<p>El usuario puede utilizar la página de Universal Print para eliminar el registro del dispositivo Xerox® en Universal Print.</p>
<p>Printer Name (Nombre de la impresora)</p>	<p>Aparece el nombre de la impresora registrada.</p>
<p>Deregister (Eliminar registro)</p>	<p>Utilice esta función para eliminar el registro del dispositivo de Universal Print Service.</p>

Información adicional para Universal Print

Para agregar una impresora desde un servidor Windows

1. Vaya a **Configuración > Impresoras y escáneres** y haga clic en **Agregar una impresora o un escáner**.

2. Seleccione una impresora de la lista de impresoras y haga clic en **Agregar dispositivo**. Si la impresora no aparece en la lista, haga lo siguiente:
 - a. Vaya a **Search for printers in my organization** (Buscar impresoras en mi organización).
 - b. Introduzca el nombre registrado en el campo de texto y haga clic en **Buscar**. Una vez que aparece la impresora en la lista, haga clic en **Agregar dispositivo**.



Nota: Windows 11 supports PIN-protected printing. For example, to protect your print, you can use a 4-digit PIN between 0 and 9.

Seguridad

MÉTODOS DE INICIO DE SESIÓN

Público

OPCIÓN DE MENÚ	DESCRIPCIÓN
<p>Administrar permisos</p> <ul style="list-style-type: none"> • Acceso a función <ul style="list-style-type: none"> – Acceso a trabajos retenidos – Cancelar trabajos en el dispositivo – Cambiar idioma – Protocolo de impresión de Internet (IPP) – Impresión en B/N – Carpeta de red: digitalización 	<p>Controlar el acceso a las funciones de la impresora.</p>
<p>Administrar permisos</p> <ul style="list-style-type: none"> • Menús administrativos <ul style="list-style-type: none"> – Menú de seguridad – Menú de red/puertos – Menú de papel – Menú de informes – Menús de configuración de función – Menú de consumibles – Menú SE – Menú del dispositivo 	<p>Controlar el acceso a los menús de la impresora.</p>
<p>Administrar permisos</p> <ul style="list-style-type: none"> • Gestión de dispositivos <ul style="list-style-type: none"> – Administración remota – Actualizaciones de firmware – Importar/Exportar todos los valores – Borrar fuera de servicio – Acceso a Embedded Web Server 	<p>Controlar el acceso a las opciones de administración de la impresora.</p>

Cuentas locales

OPCIÓN DE MENÚ	DESCRIPCIÓN
Agregar usuario <ul style="list-style-type: none"> • Nombre de usuario/Contraseña • Nombre de usuario • Contraseña • PIN 	Crear cuentas locales para gestionar el acceso a las funciones de la impresora.
Administrar grupos/permisos <ul style="list-style-type: none"> • Agregar grupo <ul style="list-style-type: none"> – Importar controles de acceso <ul style="list-style-type: none"> – Acceso a función – Menús administrativos – Gestión de dispositivos • Todos los usuarios <ul style="list-style-type: none"> – Importar controles de acceso <ul style="list-style-type: none"> – Acceso a función – Menús administrativos – Gestión de dispositivos • Administración <ul style="list-style-type: none"> – Acceso a función – Menús administrativos – Gestión de dispositivos 	Controlar el acceso de grupo o usuario a las funciones de la impresora, las aplicaciones y la configuración de seguridad.

ADMINISTRACIÓN DE CERTIFICADOS

OPCIÓN DE MENÚ	OPCIÓN DE MENÚ
Configurar valores predeterminados certificados <ul style="list-style-type: none"> • Nombre común • Nombre organización • Nombre unidad • País/Región • Nombre provincia • Nombre ciudad • Nombre alternativo sujeto 	Definir valores predeterminados para los certificados generados.
Certificados de dispositivo	Generar, eliminar o ver certificados de dispositivo.
Gestionar certificados de CA	Cargar, eliminar o ver los certificados de la autoridad certificadora (CA).

RESTRICCIONES DE CONEXIÓN

OPCIÓN DE MENÚ	DESCRIPCIÓN
Intentos fallidos de conexión 1–10 (3*)	Especificar el número de intentos de conexión fallidos antes de que se bloqueen los usuarios.
Límite de tiempo de intentos fallidos 1–60 minutos (5*)	Especificar el intervalo de tiempo entre los intentos de conexión fallidos antes de que se bloqueen los usuarios.
Duración de bloqueo 1–60 minutos (5*)	Especificar la duración del bloqueo.
Tiempo de espera de inicio de sesión web 1–120 minutos (10*)	Especificar el tiempo de retraso para un acceso remoto antes de que el usuario se desconecte automáticamente.



Nota: Un asterisco (*) al lado de un valor indica el valor predeterminado de fábrica.

CONFIGURACIÓN DE IMPRESIÓN CONFIDENCIAL

OPCIÓN DE MENÚ	DESCRIPCIÓN
PIN máximo no válido 2–10	Establecer el número de veces que se puede introducir un PIN no válido. <ul style="list-style-type: none"> • El valor cero desactiva este ajuste. • Cuando se alcanza el límite, los trabajos de impresión correspondientes a ese nombre de usuario y a ese PIN se eliminan.
Caducidad de trabajo confidencial <ul style="list-style-type: none"> • Desactivado* • 1 hora • 4 horas • 24 horas • 1 semana 	Establecer una caducidad para los trabajos de impresión confidenciales. <ul style="list-style-type: none"> • Si este elemento del menú se ha modificado mientras los trabajos de impresión confidenciales se encuentran en la memoria de la impresora, la caducidad de los trabajos de impresión no cambia al nuevo valor predeterminado. • Si la impresora está apagada, todos los trabajos confidenciales que se encuentran en la memoria de la impresora se eliminarán.
Caducidad de los trabajos de repetición <ul style="list-style-type: none"> • Desactivado* • 1 hora • 4 horas • 24 horas • 1 semana 	Establecer una caducidad para un trabajo de impresión que desea repetir.
Caducidad de los trabajos de comprobación <ul style="list-style-type: none"> • Desactivado* • 1 hora • 4 horas • 24 horas • 1 semana 	Establecer una caducidad para que la impresora imprima una copia para que el usuario examine su calidad antes de imprimir las copias restantes.
Caducidad de los trabajos de reserva <ul style="list-style-type: none"> • Desactivado* • 1 hora • 4 horas • 24 horas • 1 semana 	Establecer una caducidad para que la impresora almacene los trabajos de impresión que se van a imprimir con posterioridad.
Mantener todos los trabajos en espera <ul style="list-style-type: none"> • Desactivado* • Activado 	Configurar la impresora para mantener todos los trabajos de impresión en espera.

OPCIÓN DE MENÚ	DESCRIPCIÓN
Conservar documentos duplicados <ul style="list-style-type: none"> • Desactivado* • Activado 	Configurar la impresora para que imprima otros documentos con el mismo nombre de archivo sin sobrescribir ningún trabajo de impresión.
 Nota: Un asterisco (*) al lado de un valor indica el valor predeterminado de fábrica.	

BORRAR ARCHIVOS DE DATOS TEMPORALES



OPCIÓN DE MENÚ	DESCRIPCIÓN
Almacenado en memoria integrada <ul style="list-style-type: none"> • Desactivado* • Activado 	Eliminar todos los archivos almacenados en la memoria de la impresora.
 Nota: Un asterisco (*) al lado de un valor indica el valor predeterminado de fábrica.	

CONFIGURACIÓN LDAP DE LAS SOLUCIONES

UTILIZAR	PARA
Seguir referencias LDAP Desactivado* Activado	Buscar diferentes servidores en el dominio para el usuario con sesión iniciada.
Verificación de certificado LDAP No* Sí	Activar verificación de certificados LDAP.
 Nota: Un asterisco (*) al lado de un valor indica el valor predeterminado de fábrica.	

VARIOS

OPCIÓN DE MENÚ	DESCRIPCIÓN
Permisos de impresión <ul style="list-style-type: none"> • Desactivado* • Activado 	Permitir imprimir al usuario.
Inicio de sesión con permiso para impresión predeterminada	Mostrar el permiso predeterminado utilizado por el usuario para imprimir.

OPCIÓN DE MENÚ	DESCRIPCIÓN
	 Nota: Este ajuste solo se muestra cuando se crean uno o más métodos de inicio de sesión.
<p>Puente de restablecimiento de seguridad</p> <ul style="list-style-type: none"> • Activar acceso de "Invitado"* • Sin efecto 	<p>Especificar el acceso del usuario a la impresora.</p> <ul style="list-style-type: none"> • El puente está situado junto a un icono de bloqueo en la placa del controlador. • Activar acceso de "invitado" ofrece acceso a cualquier persona a todos los aspectos de la impresora. • Sin efecto puede deshabilitar el acceso a la impresora cuando no esté disponible la información de seguridad necesaria.
<p>Longitud mínima de la contraseña</p> <p>0-32</p>	<p>Especifique la longitud de la contraseña.</p>
 Nota: Un asterisco (*) al lado de un valor indica el valor predeterminado de fábrica.	

Informes

PÁGINA DE VALORES DE MENÚ

OPCIÓN DE MENÚ	DESCRIPCIÓN
Página de valores de menú	Imprimir un informe que contenga los menús de la impresora.



DISPOSITIVO

OPCIÓN DE MENÚ	DESCRIPCIÓN
Información del dispositivo	Imprimir un informe que contenga información sobre la impresora.
Estadísticas dispositivo	Imprimir un informe sobre uso de la impresora y el estado de los suministros.
Lista Perfiles	Imprimir una lista de perfiles almacenados en la impresora.
Informe de activos	Imprimir un informe que contenga el número de serie y el modelo de la impresora.

IMPRIMIR

OPCIÓN DE MENÚ	DESCRIPCIÓN
Imprimir fuentes Fuentes PCL	Imprimir muestras e información sobre las fuentes disponibles en cada idioma de la impresora.

RED

OPCIÓN DE MENÚ	DESCRIPCIÓN
Página de configuración de la red	<p>Imprimir una página que muestre la red configurada y los valores inalámbricos en la impresora.</p> <p> Nota: Esta opción de menú solo aparece para las impresoras en red o las impresoras conectadas a servidores de impresión.</p>
Clientes conectados por Wi-Fi Direct	<p>Imprimir una página que muestra la lista de dispositivos que estén conectados a la impresora mediante Wi-Fi Direct.</p> <p> Nota: Esta opción de menú solo aparece si la opción Activar Wi-Fi Direct está activada.</p>

Menú de suministros

ACTIVACIÓN DEL PLAN

OPCIÓN DE MENÚ	DESCRIPCIÓN
<ul style="list-style-type: none"> • Número de secuencia • Número de serie del dispositivo • Código de activación 	<p>Describe detalladamente el proceso de activación del plan de suministros adquirido. Contacte con el vendedor de Xerox para obtener un código de activación de suministros.</p> <p>Los planes de servicio de suscripción no se proporcionan en todas las ubicaciones geográficas.</p> <p>Para más información sobre los planes de servicio y suministros, póngase en contacto con el vendedor de Xerox®.</p>

CONVERSIÓN DEL PLAN

OPCIÓN DE MENÚ	DESCRIPCIÓN
<ul style="list-style-type: none"> • Plan actual • Número de serie del dispositivo • Total de impresiones • Código de conversión 	<p>Describe detalladamente el proceso de conversión del plan de suministros actual. Contacte con el vendedor de Xerox para obtener un código de conversión de suministros.</p> <p>Los planes de servicio de suscripción no se proporcionan en todas las ubicaciones geográficas.</p> <p>Para más información sobre los planes de servicio y suministros, póngase en contacto con el vendedor de Xerox®.</p>

SERVICIO DE SUSCRIPCIÓN

OPCIÓN DE MENÚ	DESCRIPCIÓN
<ul style="list-style-type: none"> • Status (Estado) 	<p>Indica el estado de la suscripción.</p>
<ul style="list-style-type: none"> • Check Subscription (Comprobar suscripción) 	<p>Para activar un plan de servicio de suscripción, haga lo siguiente:</p> <ol style="list-style-type: none"> 1 Vaya a Valores > Plan de suministros > Servicio de suscripción. 2 En Servicio de suscripción, haga clic en Check Subscription (Comprobar suscripción) y siga las indicaciones de su vendedor de Xerox.

Solución de problemas

OPCIÓN DE MENÚ	DESCRIPCIÓN
Páginas de prueba de calidad de impresión	Imprima páginas de muestra para identificar y corregir defectos en la calidad de impresión.

Mantenimiento de la impresora

Este capítulo incluye:

Comprobación del estado de suministros.....	112
Configuración de notificaciones de suministros.....	113
Configuración de alertas de correo.....	114
Visualización de informes.....	115
Pedido de consumibles.....	116
Sustitución de consumibles.....	117
Limpieza de la impresora.....	121
Ahorro de energía y papel.....	122
Desplazamiento de la impresora a otra ubicación.....	123

Comprobación del estado de suministros

1. En el panel de control, navegue hasta: **Valores > Informes > Aceptar > Dispositivo > Aceptar > Estadísticas del dispositivo > Aceptar.**
2. Compruebe el estado de los suministros en la sección Información de suministro de las páginas impresas.

Configuración de notificaciones de suministros

1. Abra un explorador web y, a continuación, escriba la dirección IP de la impresora en el campo de la dirección.
 - Verá la dirección IP de la impresora en la pantalla de inicio de la impresora. La dirección IP aparece como cuatro grupos de números separados por puntos, como 123.123.123.123.
 - Si está utilizando un servidor proxy, desactívelo temporalmente para cargar correctamente la página web.
2. Haga clic en **Valores > Aceptar > Dispositivo > Aceptar > Notificaciones > Aceptar**.
3. Desde el menú Suministros, haga clic en **Notificaciones de consumible personalizado**.
4. Seleccione una notificación para cada suministro.
5. Aplique los cambios.

Configuración de alertas de correo

Configure la impresora para enviar alertas de correo electrónico cuando los suministros empiecen a agotarse o cuando sea necesario cambiar papel, agregarlo o eliminar un atasco.

1. Abra un explorador web y, a continuación, escriba la dirección IP de la impresora en el campo de la dirección.
 - Verá la dirección IP de la impresora en la pantalla de inicio de la impresora. La dirección IP aparece como cuatro grupos de números separados por puntos, como 123.123.123.123.
 - Si está utilizando un servidor proxy, desactívelo temporalmente para cargar correctamente la página web.
2. Haga clic en **Valores > Dispositivo > Notificaciones > Configuración de alertas de correo** y, a continuación, configure los valores.



Nota: Para obtener más información sobre los ajustes de SMTP, póngase en contacto con su proveedor de correo electrónico.

3. Haga clic en **Configurar listas de correo electrónico y alertas** y configure los valores.
4. Aplique los cambios.

Visualización de informes

1. En el panel de control, navegue hasta: **Valores > Aceptar > Informes > Aceptar**.
2. Seleccione el informe que desee ver y pulse **Aceptar**.

Pedido de consumibles

Para ver y pedir consumibles para la impresora, vaya a <https://www.xerox.com/supplies> e introduzca el nombre de su producto en el campo de búsqueda.



Nota: las estimaciones de duración de todos los suministros de la impresora se realizan en base a la impresión en papel normal de tamaño Carta o A4.



Advertencia: Si no se consigue mantener un rendimiento de impresora óptimo o no se sustituyen los consumibles, es posible que la impresora sufra daños.

USO DE SUMINISTROS ORIGINALES DE XEROX

Su impresora Xerox ha sido diseñada para un óptimo rendimiento con piezas y suministros originales de Xerox. El uso de suministros de terceros puede afectar al rendimiento, la fiabilidad o el ciclo de vida de la impresora y de sus componentes de imagen. También puede afectar a la cobertura de la garantía. La garantía no cubre el daño ocasionado por el uso de suministros de terceros.

Todos los indicadores de duración han sido diseñados para funcionar con consumibles de Xerox, pudiendo ocasionar resultados impredecibles si se utilizan consumibles de terceros. Si se agota el uso de los componentes de imagen, pueden producirse daños en la impresora Xerox o en sus componentes asociados.



Advertencia: Los suministros que no están sujetos a los términos del acuerdo del Programa de devolución de cartuchos se pueden restaurar y reutilizar. Sin embargo, la garantía del fabricante no cubre los daños causados por suministros que no sean genuinos. El restablecimiento de los contadores del suministro sin una reutilización correcta puede causar daños en la impresora. Después de restablecer el contador del suministro, la impresora puede mostrar un error que indica la presencia del elemento que se ha restablecido.

Sustitución de consumibles

SUSTITUCIÓN DEL CARTUCHO DE TÓNER

1. Abra la puerta frontal.

 **Advertencia:** Para evitar daños por descargas electrostáticas, toque cualquier elemento metálico expuesto de la impresora antes de tocar las zonas internas de la impresora o acceder a ellas.

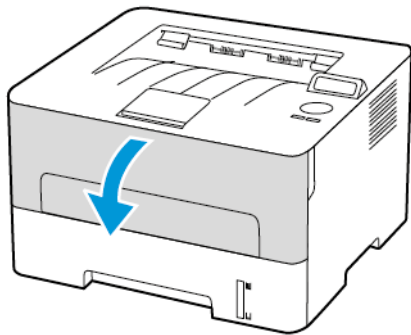

2. Extraiga la unidad de imagen.

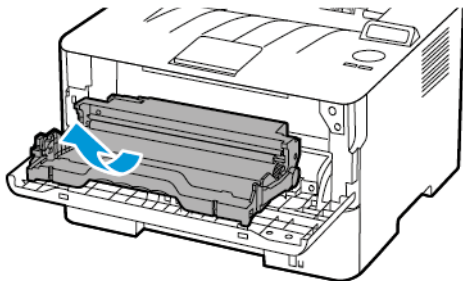

3. Extraiga el cartucho de tóner usado de la unidad de imagen.

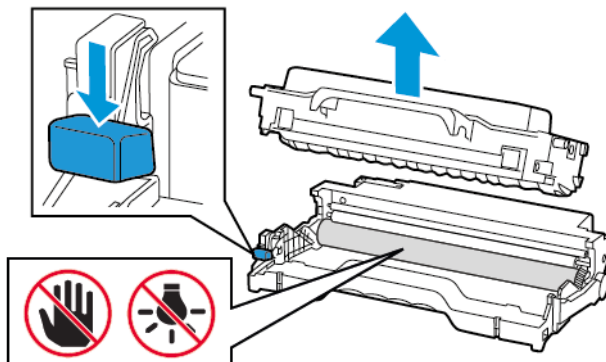

4. Desembale el nuevo cartucho de tóner.
5. Agite el cartucho de tóner para redistribuir el tóner.

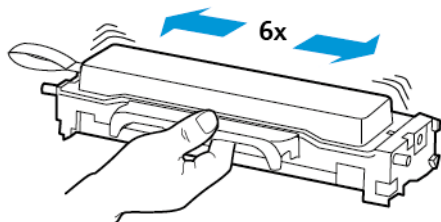

6. Extraiga el sello y luego la cubierta.

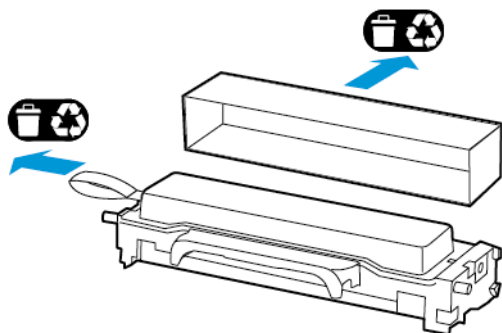

7. Inserte el nuevo cartucho de tóner en la unidad de imagen.

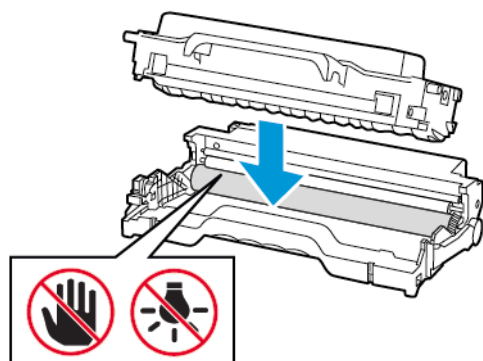

8. Introduzca la unidad de imagen.

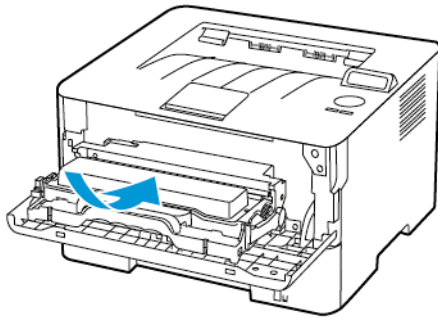

9. Cierre la puerta.

SUSTITUCIÓN DE LA UNIDAD DE IMAGEN

1. Abra la puerta frontal.

 **Advertencia:** Para evitar daños por descargas electrostáticas, toque cualquier elemento metálico expuesto de la impresora antes de tocar las zonas internas de la impresora o acceder a ellas.

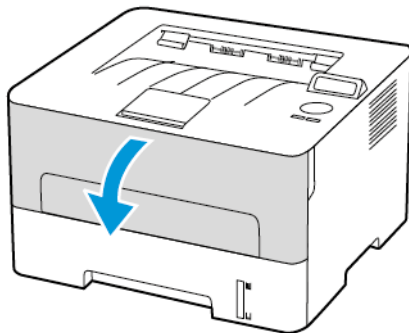

2. Extraiga la unidad de imagen usada.

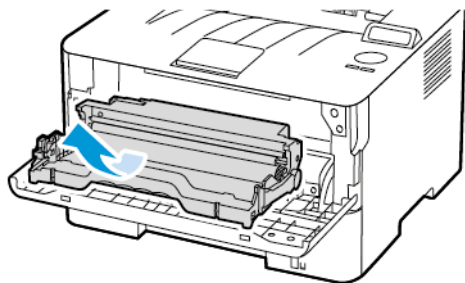

3. Extraiga el cartucho de t nner de la unidad de imagen utilizada.

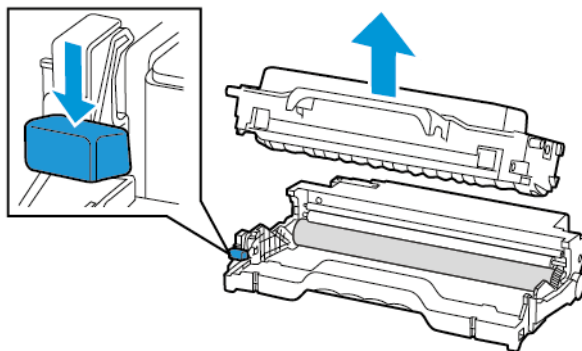

4. Desembale la unidad de imagen y, a continuaci n, inserte el cartucho de t nner.

Advertencia: No exponga la unidad de imagen a la luz directa durante m s de diez minutos. Una larga exposici n a la luz puede ocasionar problemas de calidad de impresi n.

Advertencia: No toque el tambor de fotoconductor. Si lo hace, puede afectar a la calidad de los futuros trabajos de impresi n.

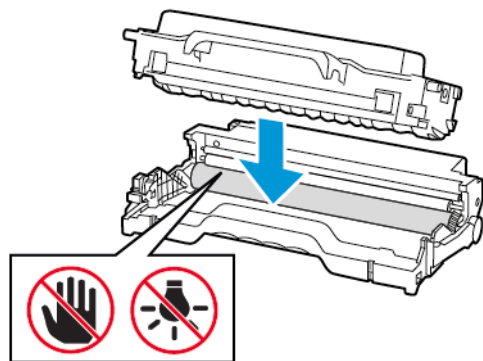

5. Introduzca la nueva unidad de imagen.

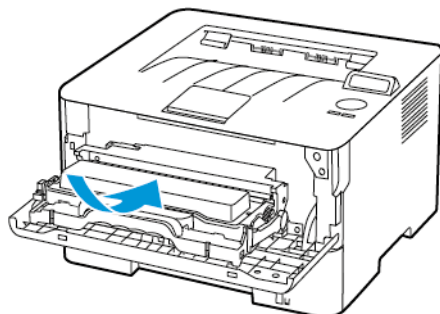

6. Cierre la puerta.

Limpieza de la impresora



PRECAUCIÓN—RIESGO DE DESCARGA: Para evitar el riesgo de descarga eléctrica al limpiar el exterior de la impresora, desconecte el cable de alimentación de la toma eléctrica y desconecte todos los cables de la impresora antes de realizar la operación.

- Realice esta tarea una vez transcurridos varios de meses.
 - Cualquier daño de la impresora ocasionado por su manipulación inadecuada queda fuera de la cobertura de garantía de la impresora.
1. Apague la impresora y, a continuación, desconecte el cable de alimentación de la toma eléctrica.
 2. Extraiga el papel de la bandeja de salida estándar.
 3. Retire el polvo, las pelusas y los trozos de papel que se encuentren alrededor de la impresora con un cepillo suave o una aspiradora.
 4. Limpie la parte exterior de la impresora con un paño húmedo paño suave y sin pelusa.
 - No utilice productos de limpieza para el hogar ni detergentes, ya que podrían dañar el acabado de la impresora.
 - Asegúrese de que todas las partes de la impresora estén secas después de la limpieza.
 5. Conecte el cable de alimentación a la toma eléctrica y, a continuación, encienda la impresora.



PRECAUCIÓN—RIESGO DE LESIONES: Para evitar el riesgo de incendio o descarga eléctrica, conecte el cable de alimentación a una toma de corriente debidamente conectada a tierra con la potencia adecuada, que se encuentre cerca del dispositivo y resulte fácilmente accesible.

Ahorro de energía y papel

CONFIGURACIÓN DE LOS VALORES DEL MODO DE AHORRO DE ENERGÍA

Modo de reposo

1. En el panel de control, vaya a: **Valores > Aceptar > Dispositivo > Aceptar > Gestión de alimentación > Aceptar > Tiempos de espera > Aceptar > Modo de reposo > Aceptar**
2. Introduzca la cantidad de tiempo que desea que la impresora espere hasta entrar en Modo de reposo.

Modo de hibernación

1. En el panel de control, navegue hasta: **Valores > Aceptar > Dispositivo > Aceptar > Gestión de alimentación > Aceptar > Tiempos de espera > Aceptar > Modo de hibernación > Aceptar**
2. Seleccione el período de tiempo que espera la impresora antes de pasar a modo de hibernación.
 - Asegúrese de reactivar la impresora cuando está en modo de hibernación antes de enviar un trabajo de impresión.
 - Para reactivar la impresora cuando está en el modo de hibernación, pulse el botón de encendido.
 - Embedded Web Server se desactiva cuando la impresora está en modo Hibernación.

AHORRO DE SUMINISTROS

- Imprimir en ambas caras del papel.





Nota: La impresión a dos caras es el valor predeterminado del controlador de impresión.

- Imprimir varias páginas en una sola hoja de papel.
- La función de vista previa se puede utilizar para ver el aspecto del documento antes de que se imprima.
- Para mayor precisión, imprima una sola copia del documento para comprobar el contenido y el formato.

Desplazamiento de la impresora a otra ubicación

 **PRECAUCIÓN—RIESGO DE LESIONES:** Si el peso de la impresora es superior a 20 kg (44 lb), pueden ser necesarias dos o más personas para levantarla de forma segura.

 **PRECAUCIÓN—RIESGO DE LESIONES:** Para evitar el riesgo de incendio o descarga eléctrica, utilice exclusivamente el cable de alimentación que se suministra junto con este producto o el repuesto autorizado por el fabricante.

 **PRECAUCIÓN—RIESGO DE LESIONES:** Al mover la impresora, siga estas normas generales para evitar lesiones personales o daños a la impresora:

- Asegúrese de que todas las puertas y bandejas estén cerradas.
- Apague la impresora y, a continuación, desconecte el cable de alimentación de la toma eléctrica.
- Desconecte todos los cables de la impresora.
- Si la impresora tiene bandejas opcionales de pie u opciones de salida conectadas, desconéctelas antes de mover la impresora.
- Si la impresora tiene una base de ruedas, llévela con cuidado hasta la nueva ubicación. Preste atención cuando atravesase umbrales y desniveles del suelo.
- Si, en lugar de una base con ruedas, la impresora se apoya sobre bandejas opcionales o cuenta con opciones de salida, retire las opciones de salida y levante la impresora de las bandejas. No intente levantar la impresora y alguna de las opciones al mismo tiempo.
- Utilice siempre las agarraderas de la impresora para levantarla.
- Si se utiliza un carro para desplazar la impresora, este debe tener una superficie que pueda abarcar toda el área de la impresora.
- Si se utiliza un carro para desplazar la impresora, este debe tener una superficie que pueda abarcar todas las dimensiones del área de la impresora.
- Mantenga la impresora en posición vertical.
- Se deben evitar los movimientos bruscos.
- No ponga los dedos bajo la impresora cuando la coloque.
- Asegúrese de que la impresora tenga alrededor un espacio de separación adecuado.

 **Nota:** Cualquier daño de la impresora ocasionado por su manipulación inadecuada queda fuera de la cobertura de garantía de la impresora.

Solución de problemas

Este capítulo incluye:

Problemas de calidad de impresión.....	126
Problemas de impresión.....	127
La impresora no responde.....	172
Problemas de conexión de red	174
Problemas con los consumibles	177
Eliminación de atascos	179
Problemas de alimentación del papel.....	188
Contacto con el servicio de atención al cliente	192

Problemas de calidad de impresión

Encuentre su problema de calidad de impresión y, a continuación, haga clic en el enlace que aparece debajo para leer los pasos para resolver el problema.

- [Páginas en blanco](#)
- [Impresión oscura](#)
- [Las líneas finas no se imprimen correctamente](#)
- [Papel doblado o arrugado](#)
- [Fondo gris](#)
- [Bandas claras horizontales](#)
- [Márgenes incorrectos](#)
- [Impresión clara](#)
- [Impresión moteada y puntos](#)
- [Curvatura del papel](#)
- [Impresión torcida o inclinada](#)
- [Defectos recurrentes](#)
- [Páginas completamente negras](#)
- [Imágenes o texto cortado](#)
- [El tóner se desprende fácilmente](#)
- [Bandas oscuras verticales](#)
- [Líneas o rayas oscuras verticales](#)
- [Rayas oscuras verticales con pérdida de impresión](#)
- [Líneas blancas verticales](#)

Problemas de impresión

CALIDAD DE IMPRESIÓN BAJA

Páginas en blanco



Nota: Antes de resolver el problema, imprima las páginas de prueba de la calidad de impresión. En el panel de control, vaya a **Valores > Solución de problemas > Páginas de prueba de la calidad de impresión**. En los modelos de impresora sin pantalla táctil, pulse **Aceptar** para navegar por los distintos ajustes.

ACCIÓN	SÍ	NO
<p>Paso 1</p> <p>a. Compruebe si la impresora está utilizando un cartucho de tóner de Xerox original y compatible.</p> <p>Si el cartucho no es compatible, instale uno compatible.</p> <p>b. Imprima el documento.</p> <p>¿Está imprimiendo la impresora páginas en blanco?</p>	Vaya al paso 2.	El problema se ha solucionado.
<p>Paso 2</p> <p>a. Extraiga la unidad de imagen.</p> <p>No exponga la unidad de imagen a la luz directa durante más de diez minutos. Una larga exposición a la luz puede ocasionar problemas de calidad de impresión.</p> <p>No toque el tambor fotoconductor que se encuentra debajo de la unidad</p>	Vaya al paso 3.	El problema se ha solucionado.

ACCIÓN	SÍ	NO
<p>de imagen. Si lo hace, puede afectar a la calidad de los futuros trabajos de impresión.</p> <p>b. Compruebe si la unidad de imagen presenta daños.</p> <p>Asegúrese de que contacto de tambor fotoconductor no está doblado o fuera de sitio.</p> <p>c. Agite la unidad de imagen firmemente para redistribuir el tóner.</p> <p>d. Introduzca la unidad de imagen.</p> <p>e. Imprima el documento.</p> <p>¿Está imprimiendo la impresora páginas en blanco?</p>		
<p>Paso 3</p> <p>Sustituya el cartucho de tóner.</p> <p>¿Está imprimiendo la impresora páginas en blanco?</p>	Vaya al paso 4.	El problema se ha solucionado.
<p>Paso 4</p> <p>Sustituya la unidad de imagen.</p> <p>¿Está imprimiendo la impresora páginas en blanco?</p>	Consulte Contacto con el servicio de atención al cliente .	El problema se ha solucionado.

Impresión oscura



Nota: Antes de resolver el problema, imprima las páginas de prueba de la calidad de impresión. En el panel de control, vaya a **Valores > Solución de problemas > Páginas de prueba de la calidad de impresión**. En los modelos de impresora sin pantalla táctil, pulse **Aceptar** para navegar por los distintos ajustes.

ACCIÓN	SÍ	NO
<p>Paso 1</p> <p>a. Compruebe si la impresora está utilizando un cartucho de tóner de Xerox original y compatible.</p> <p>Si el cartucho no es compatible, instale uno compatible.</p> <p>b. Imprima el documento.</p> <p>¿Es oscura la impresión?</p>	Vaya al paso 2.	El problema se ha solucionado.
<p>Paso 2</p> <p>a. Apague la impresora, espere unos 10 segundos y, a continuación, encienda la impresora.</p> <p>b. Reduzca la intensidad del tóner. En el panel de control, navegue hasta: Valores > Imprimir > Calidad > Intensidad del tóner</p> <p>c. Imprima el documento.</p> <p>¿Es oscura la impresión?</p>	Vaya al paso 3.	El problema se ha solucionado.
<p>Paso 3</p> <p>a. En función del sistema operativo, especifique el tipo de papel en Preferencias de impresión o en el cuadro de diálogo Imprimir.</p> <ul style="list-style-type: none"> • Asegúrese de que el valor coincida con el papel cargado. • También puede cambiar el valor en el panel de control de la impresora. Vaya a Valores > Papel > Configuración de bandeja > Tipo/tamaño de papel. <p>b. Imprima el documento.</p> <p>¿Es oscura la impresión?</p>	Vaya al paso 4.	El problema se ha solucionado.

ACCIÓN	SÍ	NO
<p>Paso 4</p> <p>Compruebe si el papel tiene textura o acabados irregulares.</p> <p>¿Está imprimiendo en papel de textura áspera o rugosa?</p>	Vaya al paso 5.	Vaya al paso 6.
<p>Paso 5</p> <p>a. Sustituya el papel con textura por papel normal.</p> <p>b. Imprima el documento.</p> <p>¿Es oscura la impresión?</p>	Vaya al paso 6.	El problema se ha solucionado.
<p>Paso 6</p> <p>a. Cargue papel de un paquete nuevo.</p> <p>El papel está mojado debido al alto nivel de humedad. Guarde el papel en su embalaje original hasta su utilización.</p> <p>b. Imprima el documento.</p> <p>¿Es oscura la impresión?</p>	Vaya al paso 7.	El problema se ha solucionado.

ACCIÓN	SÍ	NO
<p>Paso 7</p> <p>a. Extraiga la unidad de imagen e insértela de nuevo.</p> <p>No exponga la unidad de imagen a la luz directa durante más de diez minutos. Una larga exposición a la luz puede ocasionar problemas de calidad de impresión.</p> <p>No toque el tambor fotoconductor que se encuentra debajo de la unidad de imagen. Si lo hace, puede afectar a la calidad de los futuros trabajos de impresión.</p> <p>b. Imprima el documento.</p> <p>¿Es oscura la impresión?</p>	Vaya al paso 8.	El problema se ha solucionado.
<p>Paso 8</p> <p>a. Sustituya la unidad de imagen.</p> <p>b. Imprima el documento.</p> <p>¿Es oscura la impresión?</p>	Consulte Contacto con el servicio de atención al cliente .	El problema se ha solucionado.

Las líneas finas no se imprimen correctamente



Nota: Antes de resolver el problema, imprima las páginas de prueba de la calidad de impresión. En el panel de control, vaya a **Valores > Solución de problemas > Páginas de prueba de la calidad de impresión**. En los modelos de impresora sin pantalla táctil, pulse **Aceptar** para navegar por los distintos ajustes.

ACCIÓN	SÍ	NO
<p>Paso 1</p> <p>a. Compruebe si la impresora está utilizando un cartucho de tóner de Xerox original y compatible.</p> <p>Si el cartucho no es compatible, instale uno compatible.</p> <p>b. Imprima el documento.</p> <p>¿No se imprimen correctamente las líneas finas?</p>	<p>Vaya al paso 2.</p>	<p>El problema se ha solucionado.</p>
<p>Paso 2</p> <p>a. Aumente la intensidad del tóner.</p> <p>En el panel de control, navegue hasta:</p> <p>Valores > Imprimir > Calidad > Intensidad del tóner</p> <p>b. Imprima el documento.</p> <p>¿No se imprimen correctamente las líneas finas?</p>	<p>Consulte Contacto con el servicio de atención al cliente.</p>	<p>El problema se ha solucionado.</p>

Papel doblado o arrugado



 Nota: Antes de resolver el problema, imprima las páginas de prueba de la calidad de impresión. En el panel de control, vaya a **Valores > Solución de problemas > Páginas de prueba de la calidad de impresión**. En los modelos de impresora sin pantalla táctil, pulse **Aceptar** para navegar por los distintos ajustes.

ACCIÓN	SÍ	NO
<p>Paso 1</p> <p>a. Compruebe si la impresora está utilizando un cartucho de tóner de Xerox original y compatible.</p> <p>Si el cartucho no es compatible, instale uno compatible.</p> <p>b. Imprima el documento.</p> <p>¿Está el papel doblado o arrugado?</p>	Vaya al paso 2.	El problema se ha solucionado.
<p>Paso 2</p> <p>a. Cargue papel de un paquete nuevo.</p> <p>El papel está mojado debido al alto nivel de humedad. Guarde el papel en su embalaje original hasta su utilización.</p> <p>b. Imprima el documento.</p> <p>¿Está el papel doblado o arrugado?</p>	Vaya al paso 3.	El problema se ha solucionado.
<p>Paso 3</p> <p>a. En función del sistema operativo, especifique el tipo de papel en Preferencias de impresión o en el cuadro de diálogo Imprimir.</p> <ul style="list-style-type: none"> • Asegúrese de que el valor coincida con el papel cargado. • También puede cambiar el valor en el panel de control de la impresora. Vaya a Valores > Papel > Configuración de bandeja > Tipo/tamaño de papel <p>b. Imprima el documento.</p> <p>¿Está el papel doblado o arrugado?</p>	Consulte Contacto con el servicio de atención al cliente .	El problema se ha solucionado.

Fondo gris



 Nota: Antes de resolver el problema, imprima las páginas de prueba de calidad de impresión. En el panel de control, vaya a **Ajustes > Solución de problemas > Páginas de prueba de la calidad de impresión**. En los modelos de impresora sin pantalla táctil, pulse **Aceptar** para navegar por los distintos ajustes.

ACCIÓN	SÍ	NO
<p>Paso 1</p> <p>a. Apague la impresora, espere 10 segundos y, a continuación, encienda la impresora.</p> <p>b. Disminuya la intensidad del tóner.</p> <p>En el panel de control, navegue hasta: Valores > Imprimir > Calidad > Intensidad del tóner.</p> <p>c. Imprima el documento.</p> <p>¿Aparece un fondo gris en las impresiones?</p>	Vaya al paso 2.	El problema se ha solucionado.
<p>Paso 2</p> <p>a. Compruebe si la impresora está utilizando un cartucho de tóner de Xerox original y compatible.</p> <p>Si el cartucho de tóner no es compatible, instale uno compatible.</p> <p>b. Imprima el documento.</p> <p>¿Aparece un fondo gris en las impresiones?</p>	Vaya al paso 3.	El problema se ha solucionado.
<p>Paso 3</p>	Vaya al paso 4.	El problema se ha solucionado.

ACCIÓN	SÍ	NO
<p>a. En función del sistema operativo, especifique el tipo de papel en Preferencias de impresión o en el cuadro de diálogo Imprimir.</p> <ul style="list-style-type: none"> • Asegúrese de que el valor coincida con el papel cargado. • También puede cambiar el valor en el panel de control de la impresora. Vaya a Valores > Papel > Configuración de bandeja > Tipo/tamaño de papel. <p>b. Imprima el documento.</p> <p>¿Aparece un fondo gris en las impresiones?</p>		
<p>Paso 4</p> <p>a. Extraiga la unidad de imagen e insértela de nuevo.</p> <p>No exponga la unidad de imagen a la luz directa durante más de diez minutos. Una larga exposición a la luz puede ocasionar problemas de calidad de impresión.</p> <p>No toque el tambor fotoconductor que se encuentra debajo de la unidad de imagen. Si lo hace, puede afectar a la calidad de los futuros trabajos de impresión.</p> <p>b. Imprima el documento.</p> <p>¿Aparece un fondo gris en las impresiones?</p>	Vaya al paso 5.	El problema se ha solucionado.

ACCIÓN	SÍ	NO
<p>Paso 5</p> <p>a. Actualice el firmware de la impresora. Si desea más información, consulte Actualización del software.</p> <p>b. Imprima el documento.</p> <p>¿Aparece un fondo gris en las impresiones?</p>	Vaya al paso 6.	El problema se ha solucionado.
<p>Paso 6</p> <p>a. Sustituya la unidad de imagen.</p> <p>b. Imprima el documento.</p> <p>¿Aparece un fondo gris en las impresiones?</p>	Consulte Contacto con el servicio de atención al cliente .	El problema se ha solucionado.

Márgenes incorrectos



ACCIÓN	SÍ	NO
<p>Paso 1</p> <p>a. Ajuste las guías de papel a la posición adecuada para el papel cargado.</p> <p>b. Imprima el documento.</p> <p>¿Son correctos los márgenes?</p>	El problema se ha solucionado.	Vaya al paso 2.
<p>Paso 2</p> <p>a. Defina el tamaño del papel.</p> <p>En el panel de control, navegue hasta: Valores > Papel > Configuración de bandeja > Tipo/tamaño de papel</p> <p>b. Imprima el documento.</p> <p>¿Son correctos los márgenes?</p>	El problema se ha solucionado.	Vaya al paso 3.
<p>Paso 3</p> <p>a. En función del sistema operativo, especifique el tamaño del papel en Preferencias de impresión o en el cuadro de diálogo Imprimir.</p> <p>Asegúrese de que el valor coincida con el papel cargado.</p> <p>b. Imprima el documento.</p> <p>¿Son correctos los márgenes?</p>	El problema se ha solucionado.	Consulte Contacto con el servicio de atención al cliente .

Impresión clara



 Nota: Antes de resolver el problema, imprima las páginas de prueba de la calidad de impresión. En el panel de control, vaya a **Valores > Solución de problemas > Páginas de prueba de la calidad de impresión**. En los modelos de impresora sin pantalla táctil, pulse **Aceptar** para navegar por los distintos ajustes.

ACCIÓN	SÍ	NO
<p>Paso 1</p> <p>a. Compruebe si la impresora está utilizando un cartucho de tóner de Xerox original y compatible.</p> <p>Si el cartucho no es compatible, instale uno compatible.</p> <p>b. Imprima el documento.</p> <p>¿Es clara la impresión?</p>	Vaya al paso 2.	El problema se ha solucionado.
<p>Paso 2</p> <p>a. Apague la impresora, espere unos 10 segundos y, a continuación, encienda la impresora.</p> <p>b. Aumente la intensidad del tóner.</p> <p>En el panel de control, vaya a Valores > Imprimir > Calidad > Intensidad del tóner</p> <p>c. Imprima el documento.</p> <p>¿Es clara la impresión?</p>	Vaya al paso 3.	El problema se ha solucionado.
<p>Paso 3</p> <p>a. En función del sistema operativo, especifique el tipo de papel en Preferencias de</p>	Vaya al paso 4.	El problema se ha solucionado.

ACCIÓN	SÍ	NO
<p>impresión o en el cuadro de diálogo Imprimir.</p> <ul style="list-style-type: none"> • Asegúrese de que el valor coincida con el papel cargado. • También puede cambiar el valor en el panel de control de la impresora. Vaya a Valores > Papel > Configuración de bandeja > Tipo/tamaño de papel. <p>b. Imprima el documento.</p> <p>¿Es clara la impresión?</p>		
<p>Paso 4</p> <p>a. En función del sistema operativo, especifique el tipo de resolución en Preferencias de impresión o en el cuadro de diálogo Imprimir.</p> <p>b. Establezca la resolución en 600 ppp.</p> <p>c. Imprima el documento.</p> <p>¿Es clara la impresión?</p>	Vaya al paso 5.	El problema se ha solucionado.
<p>Paso 5</p> <p>a. Extraiga la unidad de imagen.</p> <p>No exponga la unidad de imagen a la luz directa durante más de diez minutos. Una exposición prolongada a la luz puede provocar problemas de calidad de impresión.</p> <p>No toque el tambor fotoconductor que se encuentra debajo de la unidad de imagen. Si lo hace, puede afectar a la calidad de los futuros trabajos de impresión.</p> <p>b. Agite la unidad de imagen firmemente para redistribuir el tóner.</p>	Vaya al paso 6.	El problema se ha solucionado.

ACCIÓN	SÍ	NO
<p>c. Introduzca la unidad de imagen.</p> <p>d. Apague la impresora, espere 10 segundos y, a continuación, encienda la impresora.</p> <p>e. Imprima el documento.</p> <p>¿Es clara la impresión?</p>		
<p>Paso 6</p> <p>a. Compruebe el estado de los cartuchos de tóner.</p> <p>En el panel de control, vaya a Valores > Informes > Dispositivo > Estadísticas del dispositivo.</p> <p>b. Compruebe el estado del cartucho de tóner en la sección Información de suministro de las páginas impresas.</p> <p>¿Está el cartucho de tóner alcanzando el final de su vida útil?</p>	Vaya al paso 7.	Consulte Contacto con el servicio de atención al cliente.
<p>Paso 7</p> <p>a. Sustituya el cartucho de tóner.</p> <p>b. Imprima el documento.</p> <p>¿Es clara la impresión?</p>	Consulte Contacto con el servicio de atención al cliente.	El problema se ha solucionado.

Impresión moteada y puntos



Nota: Antes de resolver el problema, imprima las páginas de prueba de la calidad de impresión. En el panel de control, vaya a **Valores > Solución de problemas > Páginas de prueba de la calidad de impresión.** En los modelos de impresora sin pantalla táctil, pulse **Aceptar** para navegar por los distintos ajustes.

ACCIÓN	SÍ	NO
<p>Paso 1</p> <p>a. Compruebe si la impresora está utilizando un cartucho de tóner de Xerox original y compatible.</p> <p>Si el cartucho no es compatible, instale uno compatible.</p> <p>b. Imprima el documento.</p> <p>¿Aparece moteada la impresión?</p>	Vaya al paso 2.	El problema se ha solucionado.
<p>Paso 2</p> <p>Compruebe que no hay fugas de tóner en la impresora.</p> <p>¿La impresora está libre de fugas de tóner?</p>	Vaya al paso 3.	Consulte Contacto con el servicio de atención al cliente .
<p>Paso 3</p> <p>a. Compruebe el estado de la unidad de imagen.</p> <p>En el panel de control, vaya a Valores > Informes > Dispositivo > Estadísticas del dispositivo.</p> <p>b. Compruebe el estado de la unidad de imagen en la sección Información de suministro de las páginas impresas.</p> <p>¿Está la unidad de imagen alcanzando el final de su vida útil?</p>	Vaya al paso 4.	Consulte Contacto con el servicio de atención al cliente .
<p>Paso 4</p> <p>a. Sustituya la unidad de imagen.</p> <p>b. Imprima el documento.</p> <p>¿Aparece moteada la impresión?</p>	Consulte Contacto con el servicio de atención al cliente .	El problema se ha solucionado.

Curvatura del papel



 Nota: Antes de resolver el problema, imprima las páginas de prueba de la calidad de impresión. En el panel de control, vaya a **Valores > Solución de problemas > Páginas de prueba de la calidad de impresión**. En los modelos de impresora sin pantalla táctil, pulse **Aceptar** para navegar por los distintos ajustes.

ACCIÓN	SÍ	NO
<p>Paso 1</p> <p>a. Compruebe si el papel cargado es compatible.</p> <p>Si el papel es incompatible, cargue uno compatible.</p> <p>b. Imprima el documento.</p> <p>¿Se ha curvado el papel?</p>	Vaya al paso 2.	El problema se ha solucionado.
<p>Paso 2</p> <p>a. Compruebe si la impresora está utilizando un cartucho de tóner de Xerox original y compatible.</p> <p>Si el cartucho no es compatible, instale uno compatible.</p> <p>b. Imprima el documento.</p> <p>¿Se ha curvado el papel?</p>	Vaya al paso 3.	El problema se ha solucionado.
<p>Paso 3</p> <p>a. Ajuste las guías de la bandeja a la posición adecuada para el papel cargado.</p> <p>b. Imprima el documento.</p> <p>¿Se ha curvado el papel?</p>	Vaya al paso 4.	El problema se ha solucionado.
<p>Paso 4</p>	Vaya al paso 5.	El problema se ha solucionado.

ACCIÓN	SÍ	NO
<p>a. En función del sistema operativo, especifique el tipo y el tamaño del papel en Preferencias de impresión o en el cuadro de diálogo Imprimir.</p> <ul style="list-style-type: none"> • Asegúrese de que los valores de configuración coinciden con el papel cargado. • También puede cambiar el valor en el panel de control de la impresora. Vaya a Valores > Papel > Configuración de bandeja > Tipo/tamaño de papel. <p>b. Imprima el documento.</p> <p>¿Se ha curvado el papel?</p>		
<p>Paso 5</p> <p>a. Retire el papel, dele la vuelta y, a continuación, vuelva a cargar papel.</p> <p>b. Imprima el documento.</p> <p>¿Se ha curvado el papel?</p>	Vaya al paso 6.	El problema se ha solucionado.
<p>Paso 6</p> <p>a. Cargue papel de un paquete nuevo.</p> <p>El papel está mojado debido al alto nivel de humedad. Guarde el papel en su embalaje original hasta su utilización.</p> <p>b. Imprima el documento.</p> <p>¿Se ha curvado el papel?</p>	Consulte Contacto con el servicio de atención al cliente.	El problema se ha solucionado.

Impresión torcida o inclinada



 Nota: Antes de resolver el problema, imprima las páginas de prueba de la calidad de impresión. En el panel de control, vaya a **Valores > Solución de problemas > Páginas de prueba de la calidad de impresión**. En los modelos de impresora sin pantalla táctil, pulse **Aceptar** para navegar por los distintos ajustes.

ACCIÓN	SÍ	NO
<p>Paso 1</p> <p>a. Ajuste las guías de la bandeja a la posición adecuada para el papel cargado.</p> <p>b. Imprima el documento.</p> <p>¿Está torcida o inclinada la impresión?</p>	Vaya al paso 2.	El problema se ha solucionado.
<p>Paso 2</p> <p>a. Cargue papel de un paquete nuevo.</p> <p>El papel está mojado debido al alto nivel de humedad. Guarde el papel en su embalaje original hasta su utilización.</p> <p>b. Imprima el documento.</p> <p>¿Está torcida o inclinada la impresión?</p>	Vaya al paso 3.	El problema se ha solucionado.

ACCIÓN	SÍ	NO
<p>Paso 3</p> <p>a. Compruebe si el papel cargado es compatible.</p> <p>Si el papel es incompatible, cargue uno compatible.</p> <p>b. Imprima el documento.</p> <p>¿Está torcida o inclinada la impresión?</p>	<p>Consulte Contacto con el servicio de atención al cliente.</p>	<p>El problema se ha solucionado.</p>
<p>Paso 4</p> <p>a. Para la impresión a doble cara, compruebe si el valor Tamaño de papel en la unidad dúplex está correctamente configurado.</p> <p>Carta, Legal, Oficio o Folio deben estar establecidos en Carta.</p> <p>b. Imprima el documento.</p> <p>¿Está torcida o inclinada la impresión?</p>	<p>Consulte Contacto con el servicio de atención al cliente.</p>	<p>El problema se ha solucionado.</p>

Páginas completamente negras



Nota: Antes de resolver el problema, imprima las páginas de prueba de la calidad de impresión. En el panel de control, vaya a **Valores > Solución de problemas > Páginas de prueba de la calidad de impresión**. En los modelos de impresora sin pantalla táctil, pulse **Aceptar** para navegar por los distintos ajustes.

ACCIÓN	SÍ	NO
<p>Paso 1</p> <p>a. Compruebe si la impresora está utilizando un cartucho de tóner de Xerox original y compatible.</p> <p>Si el cartucho de tóner no es compatible, instale uno compatible.</p> <p>b. Imprima el documento.</p> <p>¿Está imprimiendo la impresora páginas completamente negras?</p>	<p>Vaya al paso 2.</p>	<p>El problema se ha solucionado.</p>
<p>Paso 2</p> <p>a. Extraiga la unidad de imagen e insértela de nuevo.</p> <p>No exponga la unidad de imagen a la luz directa durante más de diez minutos. Una larga exposición a la luz puede ocasionar problemas de calidad de impresión.</p> <p>No toque el tambor fotoconductor que se encuentra debajo de la unidad de imagen. Si lo hace, puede afectar a la calidad de los futuros trabajos de impresión.</p> <p>b. Imprima el documento.</p> <p>¿Está imprimiendo la impresora páginas completamente negras?</p>	<p>Vaya al paso 3.</p>	<p>El problema se ha solucionado.</p>

ACCIÓN	SÍ	NO
<p>Paso 3</p> <p>Compruebe si la unidad de imagen presenta daños.</p> <p>Asegúrese de que contacto de tambor fotoconductor no está doblado o fuera de sitio.</p> <p>¿La unidad de imagen no presenta daños?</p>	<p>Consulte Contacto con el servicio de atención al cliente.</p>	<p>Vaya al paso 4.</p>
<p>Paso 4</p> <p>a. Sustituya la unidad de imagen.</p> <p>b. Imprima el documento.</p> <p>¿Está imprimiendo la impresora páginas completamente negras?</p>	<p>Consulte Contacto con el servicio de atención al cliente.</p>	<p>El problema se ha solucionado.</p>

Imágenes o texto cortado



Nota: Antes de resolver el problema, imprima las páginas de prueba de la calidad de impresión. En el panel de control, vaya a **Valores > Solución de problemas > Páginas de prueba de la calidad de impresión**. En los modelos de impresora sin pantalla táctil, pulse **Aceptar** para navegar por los distintos ajustes.

ACCIÓN	SÍ	NO
<p>Paso 1</p> <p>a. Compruebe si la impresora está utilizando un cartucho de tóner de Xerox original y compatible.</p> <p>Si el cartucho de tóner no es compatible, instale uno compatible.</p> <p>b. Imprima el documento.</p> <p>¿Aparecen cortados el texto o las imágenes?</p>	<p>Vaya al paso 2.</p>	<p>El problema se ha solucionado.</p>
<p>Paso 2</p> <p>a. Extraiga la unidad de imagen e insértela de nuevo.</p> <p>No exponga la unidad de imagen a la luz directa durante más de diez minutos. Una larga exposición a la luz puede ocasionar problemas de calidad de impresión.</p> <p>No toque el tambor fotoconductor que se encuentra debajo de la unidad de imagen. Si lo hace, puede afectar a la calidad de los futuros trabajos de impresión.</p> <p>b. Imprima el documento.</p> <p>¿Aparecen cortados el texto o las imágenes?</p>	<p>Vaya al paso 3.</p>	<p>El problema se ha solucionado.</p>
<p>Paso 3</p> <p>a. Sustituya la unidad de imagen.</p> <p>b. Imprima el documento.</p> <p>¿Aparecen cortados el texto o las imágenes?</p>	<p>Consulte Contacto con el servicio de atención al cliente.</p>	<p>El problema se ha solucionado.</p>

El tóner se desprende fácilmente



-  Nota: Antes de resolver el problema, imprima las páginas de prueba de la calidad de impresión. En el panel de control, vaya a **Valores > Solución de problemas > Páginas de prueba de la calidad de impresión**. En los modelos de impresora sin pantalla táctil, pulse **Aceptar** para navegar por los distintos ajustes.

ACCIÓN	SÍ	NO
<p>Paso 1</p> <p>a. Compruebe si la impresora está utilizando un cartucho de tóner de Xerox original y compatible.</p> <p>Si el cartucho de tóner no es compatible, instale uno compatible.</p> <p>b. Imprima el documento.</p> <p>¿Se difumina fácilmente el tóner?</p>	Vaya al paso 2.	El problema se ha solucionado.
<p>Paso 2</p> <p>a. En función del sistema operativo, especifique el tipo de papel en Preferencias de impresión o en el cuadro de diálogo Imprimir.</p> <ul style="list-style-type: none"> • Asegúrese de que el valor coincida con el papel cargado. • También puede cambiar el valor en el panel de control de la impresora. Vaya a Valores > Papel > Configuración de bandeja > Tipo/tamaño de papel. <p>b. Imprima el documento.</p> <p>¿Se difumina fácilmente el tóner?</p>	Consulte Contacto con el servicio de atención al cliente .	El problema se ha solucionado.

Bandas claras horizontales



Nota: Antes de resolver el problema, imprima las páginas de prueba de la calidad de impresión. En el panel de control, vaya a **Valores > Solución de problemas > Páginas de prueba de la calidad de impresión**. En los modelos de impresora sin pantalla táctil, pulse **Aceptar** para navegar por los distintos ajustes.

ACCIÓN	SÍ	NO
<p>Paso 1</p> <p>a. Compruebe si la impresora está utilizando un cartucho de tóner de Xerox original y compatible.</p> <p>Si el cartucho no es compatible, instale uno compatible.</p> <p>b. Imprima el documento.</p> <p>¿Aparecen bandas claras horizontales en las impresiones?</p>	Vaya al paso 2.	El problema se ha solucionado.
<p>Paso 2</p> <p>a. Extraiga la unidad de imagen e insértela de nuevo.</p> <p>No exponga la unidad de imagen a la luz directa durante más de diez minutos. Una larga exposición a la luz puede ocasionar problemas de calidad de impresión.</p> <p>No toque el tambor fotoconductor que se encuentra debajo de la unidad de imagen. Si lo hace, puede afectar a la calidad de los futuros trabajos de impresión.</p> <p>b. Imprima el documento.</p> <p>¿Aparecen bandas claras horizontales en las impresiones?</p>	Vaya al paso 3.	El problema se ha solucionado.
<p>Paso 3</p> <p>a. Sustituya la unidad de imagen.</p> <p>b. Imprima el documento.</p> <p>¿Aparecen bandas claras horizontales en las impresiones?</p>	Consulte Contacto con el servicio de atención al cliente.	El problema se ha solucionado.

Bandas claras verticales



Nota: Antes de resolver el problema, imprima las páginas de prueba de la calidad de impresión. En el panel de control, vaya a **Valores > Solución de problemas > Páginas de prueba de la calidad de impresión**. En los modelos de impresora sin pantalla táctil, pulse **Aceptar** para navegar por los distintos ajustes.

ACCIÓN	SÍ	NO
<p>Paso 1</p> <p>a. Compruebe si la impresora está utilizando un cartucho de tóner de Xerox original y compatible.</p> <p>Si el cartucho no es compatible, instale uno compatible.</p> <p>b. Imprima el documento.</p> <p>¿Aparecen bandas claras verticales en las impresiones?</p>	Vaya al paso 2.	El problema se ha solucionado.
<p>Paso 2</p> <p>a. Compruebe el estado de los cartuchos de tóner.</p> <p>En el panel de control, vaya a Valores > Informes > Dispositivo > Estadísticas del dispositivo.</p> <p>b. Compruebe el estado del cartucho de tóner en la sección Información de suministro de las páginas impresas.</p> <p>¿Aparecen bandas claras verticales en las impresiones?</p>	Vaya al paso 3.	El problema se ha solucionado.
<p>Paso 3</p> <p>a. Sustituya el cartucho de tóner.</p> <p>b. Imprima el documento.</p> <p>¿Aparecen bandas claras verticales en las impresiones?</p>	Consulte Contacto con el servicio de atención al cliente.	El problema se ha solucionado.

Líneas blancas verticales



Nota: Antes de resolver el problema, imprima las páginas de prueba de la calidad de impresión. En el panel de control, vaya a **Valores > Solución de problemas > Páginas de prueba de la calidad de impresión**. En los modelos de impresora sin pantalla táctil, pulse **Aceptar** para navegar por los distintos ajustes.

ACCIÓN	SÍ	NO
<p>Paso 1</p> <p>a. Compruebe si la impresora está utilizando un cartucho de tóner de Xerox original y compatible.</p> <p>Si el cartucho no es compatible, instale uno compatible.</p> <p>b. Imprima el documento.</p> <p>¿Aparecen líneas blancas verticales en las impresiones?</p>	<p>Vaya al paso 2.</p>	<p>El problema se ha solucionado.</p>
<p>Paso 2</p> <p>a. En función del sistema operativo, especifique el tipo de papel en Preferencias de impresión o en el cuadro de diálogo Imprimir.</p> <ul style="list-style-type: none"> • Asegúrese de que el valor coincida con el papel cargado. • También puede cambiar el valor en el panel de control de la impresora. Vaya a Valores > Papel > Configuración de bandeja > Tipo/tamaño de papel. <p>b. Imprima el documento.</p> <p>¿Aparecen líneas blancas verticales en las impresiones?</p>	<p>Consulte Contacto con el servicio de atención al cliente.</p>	<p>El problema se ha solucionado.</p>

Bandas oscuras verticales



Nota: Antes de resolver el problema, imprima las páginas de prueba de la calidad de impresión. En el panel de control, vaya a **Valores > Solución de problemas > Páginas de prueba de la calidad de impresión**. En los modelos de impresora sin pantalla táctil, pulse **Aceptar** para navegar por los distintos ajustes.

ACCIÓN	SÍ	NO
<p>Paso 1</p> <p>a. Compruebe si la impresora está utilizando un cartucho de tóner de Xerox original y compatible.</p> <p>Si el cartucho de tóner no es compatible, instale uno compatible.</p> <p>b. Imprima el documento.</p> <p>¿Aparecen bandas oscuras verticales en las impresiones?</p>	Vaya al paso 2.	El problema se ha solucionado.
<p>Paso 2</p> <p>a. Extraiga la unidad de imagen e insértela de nuevo.</p> <p>No exponga la unidad de imagen a la luz directa durante más de diez minutos. Una larga exposición a la luz puede ocasionar problemas de calidad de impresión.</p> <p>No toque el tambor fotoconductor que se encuentra debajo de la unidad de imagen. Si lo hace, puede afectar a la calidad de los futuros trabajos de impresión.</p> <p>b. Imprima el documento.</p> <p>¿Aparecen bandas oscuras verticales en las impresiones?</p>	Vaya al paso 3.	El problema se ha solucionado.
<p>Paso 3</p> <p>a. Compruebe si una luz brillante ilumina el lado derecho de la impresora y mueva la impresora si fuera necesario.</p> <p>b. Imprima el documento.</p> <p>¿Aparecen bandas oscuras verticales en las impresiones?</p>	Consulte Contacto con el servicio de atención al cliente.	El problema se ha solucionado.

Líneas o rayas oscuras verticales



-  Nota: Antes de resolver el problema, imprima las páginas de prueba de la calidad de impresión. En el panel de control, vaya a **Valores > Solución de problemas > Páginas de prueba de la calidad de impresión**. En los modelos de impresora sin pantalla táctil, pulse **Aceptar** para navegar por los distintos ajustes.

ACCIÓN	SÍ	NO
<p>Paso 1</p> <p>a. Compruebe si la impresora está utilizando un cartucho de tóner de Xerox original y compatible.</p> <p>Si el cartucho de tóner no es compatible, instale uno compatible.</p> <p>b. Imprima el documento.</p> <p>¿Aparecen líneas o rayas oscuras verticales en las impresiones?</p>	Vaya al paso 2.	El problema se ha solucionado.
<p>Paso 2</p> <p>a. Extraiga la unidad de imagen y vuelva a instalarla.</p> <p>No exponga la unidad de imagen a la luz directa durante más de diez minutos. Una exposición prolongada a la luz puede provocar problemas de calidad de impresión.</p> <p>No toque el tambor fotoconductor que se encuentra debajo de la unidad de imagen. Si lo hace, puede afectar a la calidad de los futuros trabajos de impresión.</p> <p>b. Imprima el documento.</p> <p>¿Aparecen líneas o rayas oscuras verticales en las impresiones?</p>	Vaya al paso 3.	El problema se ha solucionado.
<p>Paso 3</p> <p>a. Sustituya la unidad de imagen.</p> <p>b. Imprima el documento.</p> <p>¿Aparecen líneas o rayas oscuras verticales en las impresiones?</p>	Consulte Contacto con el servicio de atención al cliente.	El problema se ha solucionado.

Rayas oscuras verticales con pérdida de impresión

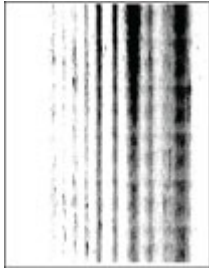

Nota: Antes de resolver el problema, imprima las páginas de prueba de la calidad de impresión. En el panel de control, vaya a **Valores > Solución de problemas > Páginas de prueba de la calidad de impresión**. En los modelos de impresora sin pantalla táctil, pulse **Aceptar** para navegar por los distintos ajustes.

ACCIÓN	SÍ	NO
<p>Paso 1</p> <p>a. Extraiga la unidad de imagen e insértela de nuevo.</p> <p>No exponga la unidad de imagen a la luz directa durante más de diez minutos. Una larga exposición a la luz puede ocasionar problemas de calidad de impresión.</p> <p>No toque el tambor fotoconductor que se encuentra debajo de la unidad de imagen. Si lo hace, puede afectar a la calidad de los futuros trabajos de impresión.</p> <p>b. Imprima el documento.</p> <p>¿Aparecen rayas oscuras verticales con pérdida de imágenes en las impresiones?</p>	<p>Vaya al paso 2.</p>	<p>El problema se ha solucionado.</p>
<p>Paso 2</p> <p>a. Compruebe si la impresora está utilizando un cartucho de tóner de Xerox original y compatible.</p> <p>Si el cartucho de tóner no es compatible, instale uno compatible.</p> <p>b. Imprima el documento.</p> <p>¿Aparecen rayas oscuras verticales con pérdida de imágenes en las impresiones?</p>	<p>Consulte Contacto con el servicio de atención al cliente.</p>	<p>El problema se ha solucionado.</p>

Defectos recurrentes



Nota: Antes de resolver el problema, imprima las páginas de prueba de la calidad de impresión. En el panel de control, vaya a **Valores > Solución de problemas > Páginas de prueba de la calidad de impresión**. En los modelos de impresora sin pantalla táctil, pulse **Aceptar** para navegar por los distintos ajustes.

ACCIÓN	SÍ	NO
<p>Paso 1</p> <p>Usando las páginas de prueba de calidad de impresión, compruebe si la distancia entre los defectos repetitivos es igual a alguno de los siguientes:</p> <p>Unidad de imagen</p> <ul style="list-style-type: none"> • 75.40 mm (2.97 pulg.) • 34.70 mm (1.37 pulg.) • 23.9 mm (0.94 pulg.) <p>Cartucho de tóner</p> <ul style="list-style-type: none"> • 35.70 mm (1.41 pulg.) • 36.80 mm (1.45 pulg.) <p>Rodillo de transferencia</p> <ul style="list-style-type: none"> • 44 mm (1.73 pulg.) <p>Fusor</p> <ul style="list-style-type: none"> • 78.1 mm (3.07 pulg.) • 75.4 mm (2.97 pulg.) <p>¿Coincide la distancia entre los defectos repetitivos con alguna de estas medidas?</p>	<p>Vaya al paso 2.</p>	<p>Tome nota de la distancia y consulte Contacto con el servicio de atención al cliente.</p>
<p>Paso 2</p> <p>a. Sustituya el suministro que coincida con la distancia entre los defectos repetitivos.</p> <p>Si el suministro es un rodillo de transferencia o un fusor y consulte Contacto con el servicio de atención al cliente.</p> <p>b. Imprima el documento.</p> <p>¿Aparecen los defectos repetitivos?</p>	<p>Consulte Contacto con el servicio de atención al cliente.</p>	<p>El problema se ha solucionado.</p>

NO SE IMPRIMEN LOS TRABAJOS DE IMPRESIÓN

ACCIÓN	SÍ	NO
<p>Paso 1</p> <p>a. Desde el documento que pretende imprimir, abra el cuadro de diálogo Imprimir y compruebe si ha seleccionado la impresora correcta.</p> <p>b. Imprima el documento.</p> <p>¿Se ha imprimido el documento?</p>	<p>El problema se ha solucionado.</p>	<p>Vaya al paso 2.</p>
<p>Paso 2</p> <p>a. Compruebe que la impresora está encendida.</p> <p>b. Resuelva cualquier mensaje de error que aparezca en la pantalla.</p> <p>c. Imprima el documento.</p> <p>¿Se ha imprimido el documento?</p>	<p>El problema se ha solucionado.</p>	<p>Vaya al paso 3.</p>
<p>Paso 3</p> <p>a. Compruebe si los puertos funcionan y si los cables están conectados correctamente al equipo y a la impresora.</p> <p>Para obtener más información, consulte la documentación de instalación incluida con la impresora.</p> <p>b. Imprima el documento.</p> <p>¿Se ha imprimido el documento?</p>	<p>El problema se ha solucionado.</p>	<p>Vaya al paso 4.</p>

ACCIÓN	SÍ	NO
<p>Paso 4</p> <p>a. Apague la impresora, espere unos 10 segundos y, a continuación, encienda la impresora.</p> <p>b. Imprima el documento.</p> <p>¿Se ha imprimido el documento?</p>	El problema se ha solucionado.	Vaya al paso 5.
<p>Paso 5</p> <p>a. Desinstale y vuelva a instalar el controlador de impresión.</p> <p>b. Imprima el documento.</p> <p>¿Se ha imprimido el documento?</p>	El problema se ha solucionado.	Consulte Contacto con el servicio de atención al cliente .

IMPRESIÓN LENTA

ACCIÓN	SÍ	NO
<p>Paso 1</p> <p>Asegúrese de que el cable de la impresora está correctamente conectado a esta y al ordenador, servidor de impresión u otro dispositivo de red.</p> <p>¿Está la impresora imprimiendo lentamente?</p>	Vaya al paso 2.	El problema se ha solucionado.
<p>Paso 2</p> <p>a. Asegúrese de que la impresora esté en Modo Silencioso.</p> <p>En el panel de control, navegue hasta: Valores > Dispositivo > Aceptar > Mantenimiento > Aceptar > Menú de configuración > Aceptar > Funcionamiento del dispositivo > Aceptar > Modo Silencioso > Aceptar.</p> <p>b. Imprima el documento.</p> <p>¿Está la impresora imprimiendo lentamente?</p>	Vaya al paso 3.	El problema se ha solucionado.

ACCIÓN	SÍ	NO
<p>Paso 3</p> <p>a. En función del sistema operativo, especifique el tipo de resolución en Preferencias de impresión o en el cuadro de diálogo Imprimir.</p> <p>b. Establezca la resolución en 600 ppp.</p> <p>c. Imprima el documento.</p> <p>¿Está la impresora imprimiendo lentamente?</p>	Vaya al paso 4.	El problema se ha solucionado.
<p>Paso 4</p> <p>a. En el panel de control, navegue hasta: Valores > Imprimir > Aceptar > Calidad > Aceptar > Resolución de impresión > Aceptar.</p> <p>b. Establezca la resolución en 600 ppp.</p> <p>c. Imprima el documento.</p> <p>¿Está la impresora imprimiendo lentamente?</p>	Vaya al paso 5.	El problema se ha solucionado.
<p>Paso 5</p> <p>a. En función del sistema operativo, especifique la configuración del tipo de papel en Preferencias de impresión o en el cuadro de diálogo Imprimir.</p> <ul style="list-style-type: none"> • Asegúrese de que el valor coincida con el papel cargado. • También puede cambiar el valor en el panel de control de la impresora. Vaya a Valores > Papel > Configuración de bandeja > Tipo/tamaño de papel. • El papel más grueso se imprime más lentamente. 	Vaya al paso 6.	El problema se ha solucionado.

ACCIÓN	SÍ	NO
<ul style="list-style-type: none"> • El papel más estrecho que el tamaño Carta, A4 y Legal puede imprimirse más lentamente. <p>b. Imprima el documento.</p> <p>¿Está la impresora imprimiendo lentamente?</p>		
<p>Paso 6</p> <p>a. Asegúrese de que los valores de la impresora para textura y peso coinciden con los del papel que se va a cargar.</p> <p>En el panel de control, navegue hasta: Valores > Papel > Aceptar > Configuración de soporte > Aceptar > Tipos de papel > Aceptar.</p> <p>Las texturas rugosas y el papel pesado pueden imprimirse con mayor lentitud.</p> <p>b. Imprima el documento.</p> <p>¿Está la impresora imprimiendo lentamente?</p>	Vaya al paso 7.	El problema se ha solucionado.

ACCIÓN	SÍ	NO
<p>Paso 7</p> <p>Elimine trabajos retenidos.</p> <p>¿Está la impresora imprimiendo lentamente?</p>	<p>Vaya al paso 8.</p>	<p>El problema se ha solucionado.</p>
<p>Paso 8</p> <p>a. Asegúrese de que la impresora no está sobrecalentada.</p> <ul style="list-style-type: none"> • Deje que la impresora se enfríe tras un trabajo de impresión largo. • Tenga en cuenta la temperatura ambiente recomendada para la impresora. Si desea más información, consulte Elección de una ubicación para la impresora. <p>b. Imprima el documento.</p> <p>¿Está la impresora imprimiendo lentamente?</p>	<p>Consulte Contacto con el servicio de atención al cliente.</p>	<p>El problema se ha solucionado.</p>

EL TRABAJO SE IMPRIME DESDE LA BANDEJA INCORRECTA O EN EL PAPEL INCORRECTO

ACCIÓN	SÍ	NO
<p>Paso 1</p> <p>a. Compruebe si está realizando la impresión en el papel correcto.</p> <p>b. Imprima el documento.</p> <p>¿Se ha impreso el documento en el papel correcto?</p>	Vaya al paso 2.	Cargue papel de tamaño y tipo correctos.
<p>Paso 2</p> <p>a. En función del sistema operativo, especifique el tipo y el tamaño del papel en Preferencias de impresión o en el cuadro de diálogo Imprimir.</p> <p>También puede cambiar los valores del panel de control de la impresora. Desplácese a: Valores > Papel > Configuración de bandeja > Tipo/tamaño de papel.</p> <p>b. Asegúrese de que los valores de configuración coinciden con el papel cargado.</p> <p>c. Imprima el documento.</p> <p>¿Se ha impreso el documento en el papel correcto?</p>	El problema se ha solucionado.	Consulte Contacto con el servicio de atención al cliente .

LOS DOCUMENTOS CONFIDENCIALES U OTRO TIPO DE TRABAJOS EN ESPERA NO SE IMPRIMEN

ACCIÓN	SÍ	NO
<p>Paso 1</p> <p>a. En el panel de control, compruebe si los documentos aparecen en la lista Trabajos en espera.</p> <p>Si los documentos no aparecen en la lista, imprima los documentos utilizando las opciones de Imprimir y poner en espera.</p> <p>b. Imprima los documentos.</p> <p>¿Se han imprimido los documentos?</p>	<p>El problema se ha solucionado.</p>	<p>Vaya al paso 2.</p>
<p>Paso 2</p> <p>El trabajo de impresión podría contener un error de formato o datos no válidos. Elimine el trabajo de impresión y, a continuación, envíelo de nuevo.</p> <p>¿Se han imprimido los documentos?</p>	<p>El problema se ha solucionado.</p>	<p>Vaya al paso 3.</p>

ACCIÓN	SÍ	NO
<p>Paso 3</p> <p>Si está imprimiendo desde Internet, es posible que la impresora esté leyendo varios nombres de trabajos de impresión creyendo que son duplicados.</p> <p>Para usuarios de Windows</p> <ol style="list-style-type: none"> Abra el cuadro de diálogo Preferencias de impresión. Desde la pestaña Imprimir y retener, haga clic en Utilizar Imprimir y poner en espera y, a continuación, haga clic en Conservar documentos duplicados. Introduzca un PIN y guarde los cambios. Envíe el trabajo de impresión. <p>Para usuarios de Macintosh</p> <ol style="list-style-type: none"> Guarde y asigne un nombre diferente a cada trabajo. Envíe el trabajo de forma individual. <p>¿Se han imprimido los documentos?</p>	<p>El problema se ha solucionado.</p>	<p>Vaya al paso 4.</p>
<p>Paso 4</p> <ol style="list-style-type: none"> Borre algunos trabajos en espera para liberar memoria de impresora. Imprima los documentos. <p>¿Se han imprimido los documentos?</p>	<p>El problema se ha solucionado.</p>	<p>Consulte Contacto con el servicio de atención al cliente.</p>

La impresora no responde

ACCIÓN	SÍ	NO
<p>Paso 1</p> <p>Compruebe si el cable de alimentación de la impresora está conectado a la toma de corriente.</p> <div data-bbox="204 602 582 1072" style="border: 1px solid black; padding: 5px;">  <p>PRECAUCIÓN—RIESGO DE LESIONES: Para evitar el riesgo de incendio o descarga eléctrica, conecte el cable de alimentación a una toma de corriente debidamente conectada a tierra con la potencia adecuada, que se encuentre cerca del dispositivo y resulte fácilmente accesible.</p> </div> <p>¿Responde la impresora?</p>	El problema se ha solucionado.	Vaya al paso 2.
<p>Paso 2</p> <p>Compruebe si la toma de alimentación se desconecta mediante algún tipo de interruptor.</p> <p>¿La toma de corriente se desconecta mediante algún tipo de interruptor?</p>	Encienda o restablezca el interruptor.	Vaya al paso 3.
<p>Paso 3</p> <p>Compruebe que la impresora está encendida.</p> <p>¿Está encendida la impresora?</p>	Vaya al paso 4.	Encienda la impresora.
<p>Paso 4</p> <p>Compruebe si la impresora está en modo de suspensión o en modo de hibernación.</p> <p>¿Está la impresora en modo de suspensión o hibernación?</p>	Pulse el botón de encendido para activar la impresora.	Vaya al paso 5.

ACCIÓN	SÍ	NO
<p>Paso 5</p> <p>Compruebe si los cables que conectan la impresora con el equipo están insertados en los puertos correctos.</p> <p>¿Están los cables insertados en los puertos correctos?</p>	Vaya al paso 6.	Introduzca los cables en los puertos correctos.
<p>Paso 6</p> <p>Instale el controlador de impresora correcto.</p> <p>¿Responde la impresora?</p>	El problema se ha solucionado.	Vaya al paso 7.
<p>Paso 7</p> <p>Apague la impresora, espere unos 10 segundos y, a continuación, encienda la impresora.</p> <p>¿Responde la impresora?</p>	El problema se ha solucionado.	Consulte Contacto con el servicio de atención al cliente .

Problemas de conexión de red

NO SE PUEDE ABRIR EMBEDDED WEB SERVER

ACCIÓN	SÍ	NO
<p>Paso 1</p> <p>Compruebe que la impresora está encendida.</p> <p>¿Está encendida la impresora?</p>	Vaya al paso 2.	Encienda la impresora.
<p>Paso 2</p> <p>Asegúrese de que la dirección IP de la impresora sea correcta.</p> <ul style="list-style-type: none"> • Ver la dirección IP en la pantalla de inicio. • Una dirección IP aparece como cuatro grupos de números separados por puntos, como 123.123.123.123. <p>¿Es correcta la dirección IP de impresora?</p>	Vaya al paso 3.	Escriba la dirección IP correcta de la impresora de red en la barra de dirección.
<p>Paso 3</p> <p>Compruebe si está utilizando un navegador compatible:</p> <ul style="list-style-type: none"> • Internet Explorer versión 11 o posterior • Microsoft Edge • Safari versión 6 o posterior • Google Chrome™ versión 32 o posterior • Mozilla Firefox versión 24 o posterior <p>¿Es compatible el navegador?</p>	Vaya al paso 4.	Instale un navegador compatible.
<p>Paso 4</p> <p>Compruebe que la conexión de red funciona.</p> <p>¿Funciona la conexión de red?</p>	Vaya al paso 5.	Póngase en contacto con el administrador.

ACCIÓN	SÍ	NO
<p>Paso 5</p> <p>Asegúrese de que las conexiones de los cables con la impresora y el servidor de impresión están bien fijas. Para obtener más información, consulte la documentación suministrada con la impresora.</p> <p>¿Están bien conectados los cables?</p>	Vaya al paso 6.	Revise las conexiones de los cables.
<p>Paso 6</p> <p>Compruebe que los servidores de proxy web están desactivados.</p> <p>¿Están desactivados los servidores de proxy web?</p>	Vaya al paso 7.	Póngase en contacto con el administrador.
<p>Paso 7</p> <p>Acceda al servidor Web incorporado.</p> <p>¿Se ha abierto Embedded Web Server?</p>	El problema se ha solucionado.	Consulte Contacto con el servicio de atención al cliente .

NO SE PUEDE CONECTAR LA IMPRESORA A LA RED WI-FI

ACCIÓN	SÍ	NO
<p>Paso 1</p> <p>Asegúrese de que Adaptador activo esté configurado en Automático.</p> <p>En el panel de control, navegue hasta: Valores > Aceptar > Red/ Puertos > Aceptar > Descripción general de la red > Aceptar > Adaptador activo > Aceptar > Automático > Aceptar.</p> <p>¿Puede conectar la impresora a la red Wi-Fi?</p>	El problema se ha solucionado.	Vaya al paso 2.
<p>Paso 2</p> <p>Compruebe si está seleccionada la</p>	Vaya al paso 4.	Vaya al paso 3.

ACCIÓN	SÍ	NO
<p>red Wi-Fi correcta.</p> <p>Algunos enrutadores podrían compartir el SSID.</p> <p>¿Se está conectando a la red Wi-Fi correcta?</p>		
<p>Paso 3</p> <p>Conéctese a la red Wi-Fi correcta. Si desea más información, consulte Conexión de la impresora a una red Wi-Fi.</p> <p>¿Puede conectar la impresora a la red Wi-Fi?</p>	El problema se ha solucionado.	Vaya al paso 4.
<p>Paso 4</p> <p>Compruebe el modo de seguridad inalámbrica.</p> <p>En el panel de control, vaya a Valores > Aceptar > Red/Puertos > Aceptar > Inalámbrica > Aceptar > Modo de seguridad inalámbrica > Aceptar.</p> <p>¿Está seleccionado el modo de seguridad inalámbrica correcto?</p>	Vaya al paso 6.	Vaya al paso 5.
<p>Paso 5</p> <p>Seleccione el modo de seguridad inalámbrica correcto.</p> <p>¿Puede conectar la impresora a la red Wi-Fi?</p>	El problema se ha solucionado.	Vaya al paso 6.
<p>Paso 6</p> <p>Asegúrese de introducir la contraseña de red correcta.</p> <p>Fijese bien en los espacios, números y mayúsculas o minúsculas de la contraseña.</p> <p>¿Puede conectar la impresora a la red Wi-Fi?</p>	El problema se ha solucionado.	Consulte Contacto con el servicio de atención al cliente .

Problemas con los consumibles

SUSTITUIR CARTUCHO; LA REGIÓN DE LA IMPRESORA NO COINCIDE

Para solucionar este problema, compre un cartucho con la región correcta que coincida con la región de la impresora, o bien un cartucho universal.

- El primer número del mensaje después del 42 indica la región de la impresora.
- El segundo número del mensaje después del 42 indica la región del cartucho.

Tabla 8.1 Regiones de la impresora y del cartucho de tóner

REGIÓN	CÓDIGO NUMÉRICO
Región indefinida o universal	0
América del Norte (Estados Unidos, Canadá)	1
Espacio Económico Europeo, Europa Occidental, países nórdicos, Suiza	2
Asia Pacífico	3
Latinoamérica	4
Resto de Europa, Oriente Próximo y África	5
Australia, Nueva Zelanda	6
Región no válida	9



Nota: Para encontrar la configuración adecuada de la región de la impresora y el cartucho de tóner, imprima las páginas de prueba de la calidad de impresión. En el panel de control, navegue hasta: **Valores > Solución de problemas > Páginas de prueba de calidad de impresión.**

SUMINISTROS QUE NO SON DE XEROX

La impresora ha detectado un consumible instalado en la impresora que no es de Xerox.

Su impresora Xerox ha sido diseñada para un óptimo rendimiento con piezas y suministros originales de Xerox. El uso de suministros de terceros puede afectar al rendimiento, la fiabilidad o el ciclo de vida de la impresora y de sus componentes de imagen.

Todos los indicadores de duración han sido diseñados para funcionar con consumibles de Xerox, pudiendo ocasionar resultados impredecibles si se utilizan consumibles de terceros. Si se agota el uso de los componentes de imagen, pueden producirse daños en la impresora Xerox o en sus componentes asociados.



Advertencia: El uso de consumibles o piezas de terceros puede afectar a la cobertura de la garantía. Es posible que la garantía no cubra el daño ocasionado por el uso de consumibles o piezas de terceros.

Para asumir cualquiera de estos riesgos y continuar con el uso de consumibles no originales en la impresora, mantenga pulsados X y OK simultáneamente durante 15 segundos.

Si no desea asumir estos riesgos, extraiga el consumible o la pieza de terceros de la impresora e instale un consumible o pieza original de Xerox. Si desea más información, consulte [Uso de suministros originales de Xerox](#).

Eliminación de atascos

CÓMO EVITAR ATASCOS

Colocar el papel correctamente

- Asegúrese de que el papel esté bien colocado en la bandeja.

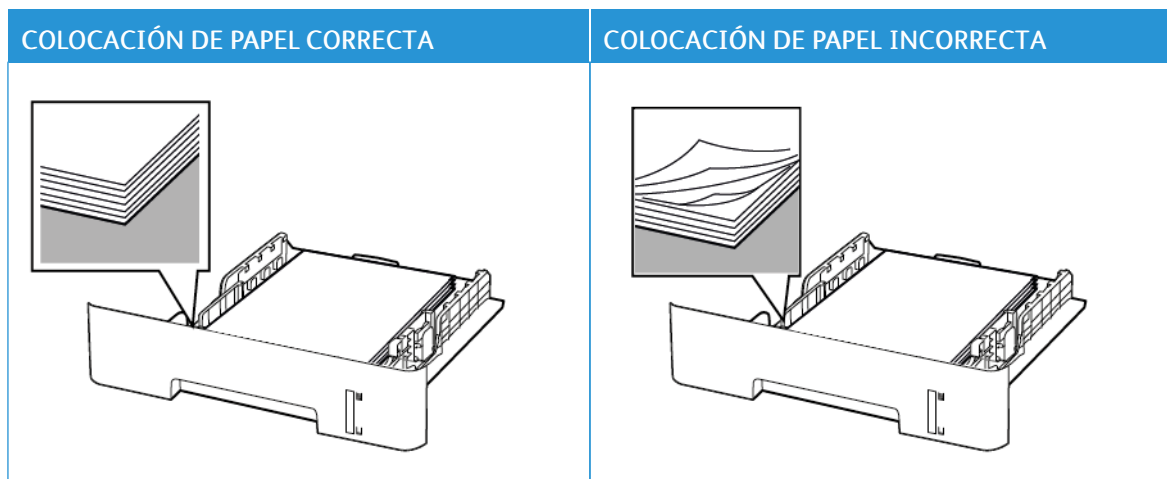

- No cargue ni extraiga las bandejas mientras se esté imprimiendo.
- No coloque demasiado papel. Asegúrese de que la altura de la pila no exceda el indicador de capacidad máxima de papel.
- No deslice el papel para que entre en la bandeja. Colóquelo tal como se muestra en la ilustración.

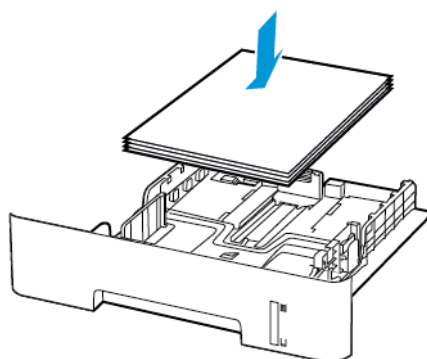

- Asegúrese de que las guías del papel estén colocadas correctamente y no estén demasiado ajustadas al papel ni a los sobres.
- Para la impresión a doble cara en papel A4, asegúrese de que el valor del tamaño del papel en la unidad dúplex se ha definido como A4.
- Para la impresión a doble cara en papel de tamaño carta, legal, oficio y folio, asegúrese de que el valor del tamaño del papel en la unidad dúplex se ha definido como Carta.

- Introduzca la bandeja con firmeza en la impresora después de cargar el papel.

Utilizar papel recomendado

- Utilice sólo el papel o el material de impresión especial recomendado.
- No cargue papel arrugado, doblado, húmedo ni curvado.
- Flexione, airee y alise los bordes del papel antes de cargarlo.



- No utilice papel cortado ni recortado manualmente.
- No mezcle tamaños, pesos o tipos de papel en la misma bandeja.
- Asegúrese de que se definan el tamaño y el tipo de papel correctos en el equipo o en el panel de control de la impresora.
- Guarde el papel teniendo en cuenta las recomendaciones del fabricante.

IDENTIFICACIÓN DE UBICACIONES DE ATASCO

- Cuando el Asistente de atascos está Activado, la impresora expulsa páginas en blanco o con impresiones parciales después de eliminar la página atascada. Compruebe si hay páginas en blanco en la salida impresa.
- Cuando Recuperación de atasco está fijado en Activado o Automático, la impresora vuelve a imprimir las páginas atascadas.

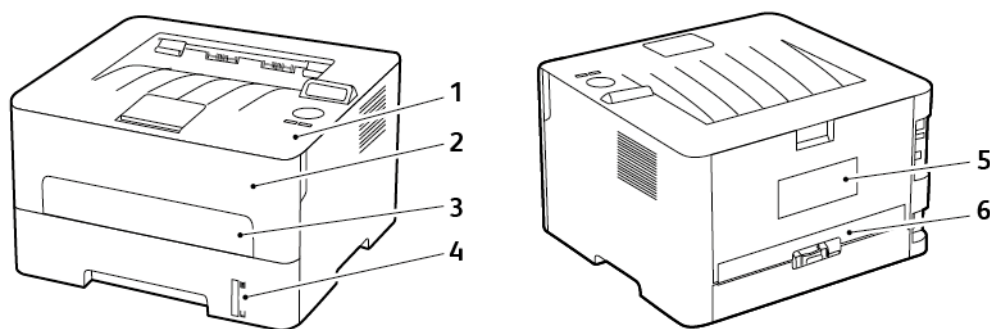

1. Bandeja de salida estándar
2. Puerta frontal

3. Alimentador manual
4. Bandeja estándar de 250 hojas
5. Puerta posterior
6. Unidad a doble cara

ATASCO DE PAPEL DENTRO DE LA BANDEJA

1. Extraiga la bandeja.

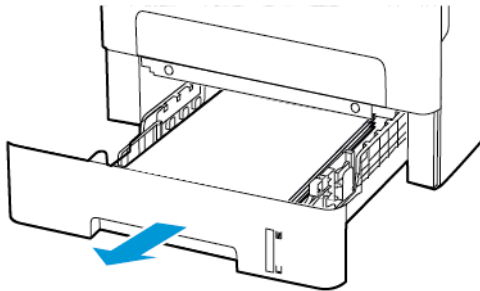

2. Retire el papel atascado.

 Nota: Retire todos los fragmentos de papel.

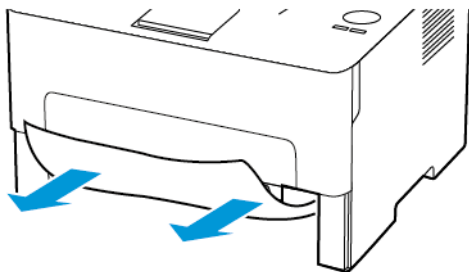

3. Introduzca la bandeja.

ATASCO DE PAPEL EN LA PUERTA FRONTAL

1. Abra la puerta frontal.

 **Advertencia:** Para evitar daños por descargas electrostáticas, toque cualquier elemento metálico expuesto de la impresora antes de tocar las zonas internas de la impresora o acceder a ellas.

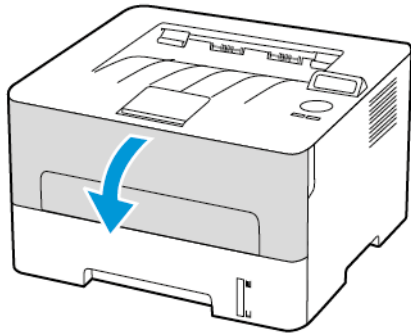

2. Extraiga la unidad de imagen.

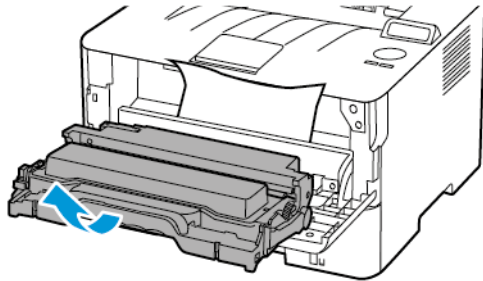

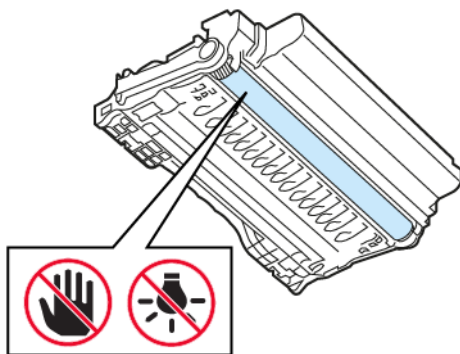

 **Advertencia:** No exponga la unidad de imagen a la luz directa durante más de diez minutos. Una larga exposición a la luz puede ocasionar problemas de calidad de impresión.

 **Advertencia:** No toque el tambor de fotoconductor. Si lo hace, puede afectar a la calidad de los futuros trabajos de impresión.



3. Retire el papel atascado.

 **PRECAUCIÓN—SUPERFICIE CALIENTE:** El interior de la impresora podría estar caliente. Para evitar el riesgo de lesiones producidas por el contacto con un componente caliente, deje que la superficie se enfríe antes de tocarlo.

 Nota: Retire todos los fragmentos de papel.

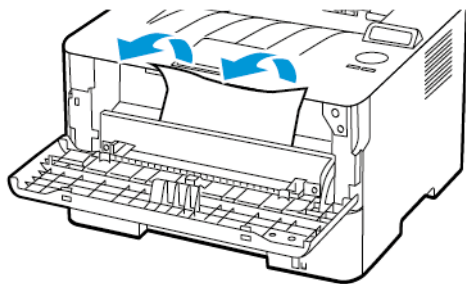

4. Introduzca la unidad de imagen.

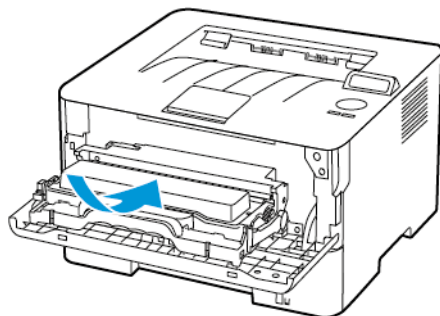

5. Cierre la puerta.

ATASCO DE PAPEL EN LA PUERTA POSTERIOR

1. Abra la puerta posterior.

 **PRECAUCIÓN—SUPERFICIE CALIENTE:** El interior de la impresora podría estar caliente. Para evitar el riesgo de lesiones producidas por el contacto con un componente caliente, deje que la superficie se enfríe antes de tocarlo.

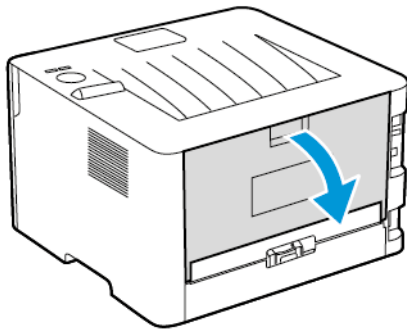

2. Abra la puerta de acceso del fusor.

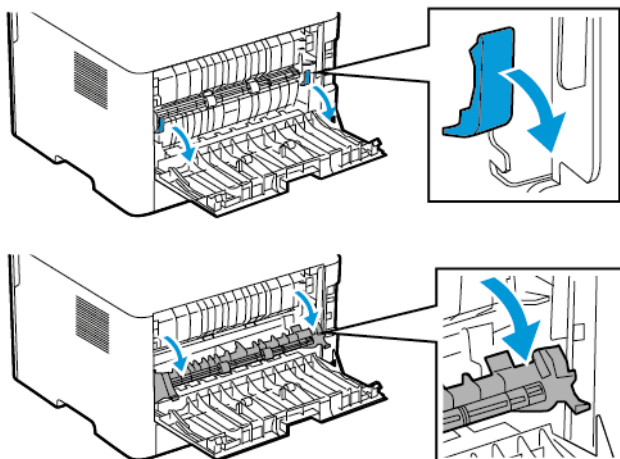

3. Retire el papel atascado.

 Nota: Retire todos los fragmentos de papel.

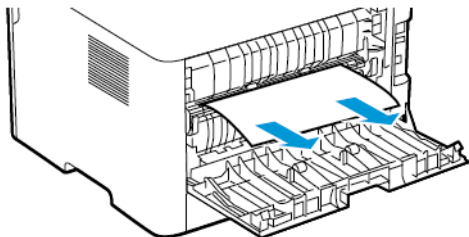



4. Cierre la puerta de acceso al fusor.
5. Cierre la puerta posterior.

ATASCO DE PAPEL EN LA UNIDAD DE IMPRESIÓN A DOBLE CARA

1. Extraiga la unidad a doble cara y retire el papel atascado.

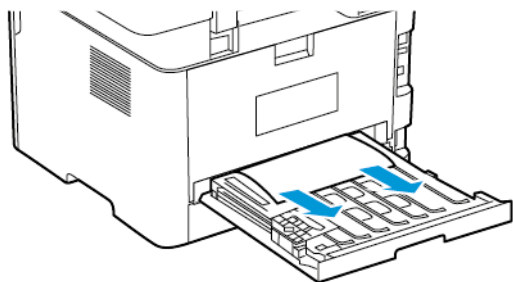
 **Advertencia:** Para evitar daños por descargas electrostáticas, toque cualquier elemento metálico expuesto de la impresora antes de tocar las zonas internas de la impresora o acceder a ellas.



 Nota: Retire todos los fragmentos de papel.

2. Instale la unidad de impresión a doble cara.

ATASCO DE PAPEL EN LA BANDEJA DE SALIDA ESTÁNDAR

Retire el papel atascado.

 Nota: Retire todos los fragmentos de papel.

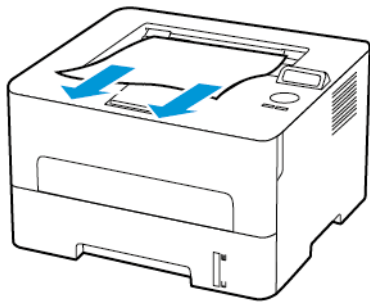

ATASCO DE PAPEL EN EL ALIMENTADOR MANUAL

Retire el papel atascado.

 Nota: Retire todos los fragmentos de papel.

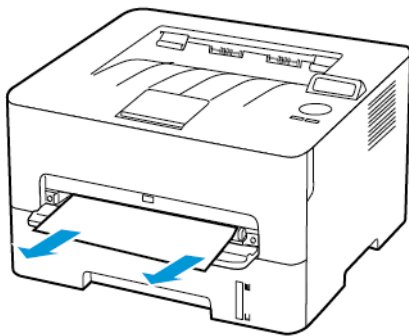

Problemas de alimentación del papel

EL SOBRE SE CIERRA AL IMPRIMIR

ACCIÓN	SÍ	NO
<p>Paso 1</p> <p>a. Utilice un sobre que se haya almacenado en un entorno seco.</p> <p>Imprimir en sobres con un alto nivel de humedad puede sellar las solapas.</p> <p>b. Envíe el trabajo de impresión.</p> <p>¿El sobre se cierra al imprimir?</p>	<p>Vaya al paso 2.</p>	<p>El problema se ha solucionado.</p>
<p>Paso 2</p> <p>a. Asegúrese de que el tipo de papel esté configurado en Sobre.</p> <p>En el panel de control, navegue hasta:</p> <p>Valores > Papel > Configuración de bandeja > Tipo/tamaño de papel</p> <p>b. Envíe el trabajo de impresión.</p> <p>¿El sobre se cierra al imprimir?</p>	<p>Consulte Contacto con el servicio de atención al cliente.</p>	<p>El problema se ha solucionado.</p>

LA IMPRESIÓN CLASIFICADA NO FUNCIONA

ACCIÓN	SÍ	NO
<p>Paso 1</p> <p>a. En el panel de control, navegue hasta: Valores > Imprimir > Aceptar > Presentación > Aceptar > Clasificar > Aceptar > Activado [1,2,1,2,1,2] > Aceptar</p> <p>b. Imprima el documento.</p> <p>¿Se ha clasificado correctamente el documento?</p>	El problema se ha solucionado.	Vaya al paso 2.
<p>Paso 2</p> <p>a. Abra el cuadro de diálogo Imprimir en el documento que trata de imprimir y seleccione Clasificar</p> <p>b. Imprima el documento.</p> <p>¿Se ha clasificado correctamente el documento?</p>	El problema se ha solucionado.	Vaya al paso 3.
<p>Paso 3</p> <p>a. Reduzca el número de páginas que desee imprimir.</p> <p>b. Imprima el documento.</p> <p>¿Están las páginas clasificadas correctamente?</p>	El problema se ha solucionado.	Consulte Contacto con el servicio de atención al cliente .

ATASCOS DE PAPEL FRECUENTES

ACCIÓN	SÍ	NO
<p>Paso 1</p> <p>a. Extraiga la bandeja.</p> <p>b. Compruebe si el papel se carga correctamente.</p> <ul style="list-style-type: none"> • Asegúrese de que las guías del papel estén correctamente colocadas. • Asegúrese de que la altura de la pila no exceda el indicador de capacidad máxima de papel. • Asegúrese de imprimir en el tipo y tamaño de papel recomendados. <p>c. Introduzca la bandeja.</p> <p>d. Imprima el documento.</p> <p>¿Se producen atascos de papel con frecuencia?</p>	Vaya al paso 2.	El problema se ha solucionado.
<p>Paso 2</p> <p>a. En el panel de control, navegue hasta: Valores > Papel > Configuración de bandeja > Tipo/tamaño de papel</p> <p>b. Defina el tipo y el tamaño del papel correctos.</p> <p>c. Imprima el documento.</p> <p>¿Se producen atascos de papel con frecuencia?</p>	Vaya al paso 3.	El problema se ha solucionado.
<p>Paso 3</p> <p>a. Cargue papel de un paquete nuevo.</p> <p>El papel está mojado debido al alto nivel de humedad. Guarde el papel en su embalaje original hasta su utilización.</p> <p>b. Imprima el documento.</p> <p>¿Se producen atascos de papel con frecuencia?</p>	Consulte Contacto con el servicio de atención al cliente .	El problema se ha solucionado.

LAS PÁGINAS ATASCADAS NO SE VUELVEN A IMPRIMIR

ACCIÓN	SÍ	NO
<p>a. En el panel de control, navegue hasta: Valores > Dispositivo > Aceptar > Notificaciones > Aceptar > Recuperación de contenido de atasco > Aceptar > Recuperación de atasco > Aceptar</p> <p>b. Seleccione Activado o Automático y, a continuación, pulse Aceptar.</p> <p>¿Se han vuelto a imprimir las páginas atascadas?</p>	El problema se ha solucionado.	Consulte Contacto con el servicio de atención al cliente .

Contacto con el servicio de atención al cliente

Para acceder a los números de teléfono del Servicio de asistencia técnica, vaya a <https://www.xerox.com/office/worldcontacts>. Antes de ponerse en contacto con el servicio de atención al cliente, asegúrese de tener la siguiente información:

- Problema de la impresora
- Mensaje de error
- Tipo de modelo y número de serie de la impresora

Para acceder a asistencia técnica, consultar el Asistente de Ayuda en línea, examinar la documentación del usuario o descargar software de la impresora, vaya a <https://support.xerox.com> e introduzca el nombre de su producto en el campo de búsqueda.

Información sobre normativa

Este apéndice contiene:

Normativa básica	194
Fichas de datos de seguridad de materiales	200

Normativa básica

NIVELES DE EMISIÓN DE RUIDO

Las siguientes medidas se han realizado de acuerdo con la norma ISO 7779 y cumplen con la norma ISO 9296.

 Nota: Es posible que algunos modos no se apliquen a su producto.

PRESIÓN DE SONIDO MEDIA A 1 METRO, DBA	
Impresión	A 1 cara: 53 A doble cara: 50
Preparado	16

AVISO SOBRE SENSIBILIDAD ESTÁTICA



Este símbolo identifica componentes sensibles a la electricidad estática. No toque las zonas próximas a estos símbolos sin tocar antes una superficie metálica alejada del símbolo.

Para evitar daños por descargas electrostáticas al realizar tareas de mantenimiento como la eliminación de atascos de papel o la sustitución de consumibles, toque cualquier parte metálica expuesta del bastidor de la impresora antes de tocar áreas del interior de la misma, incluso si no hay ningún símbolo que lo indique.

ENERGY STAR



Todos los productos de Xerox en los que aparece el símbolo de ENERGY STAR en el producto o en una pantalla de inicio disponen del certificado de cumplimiento de los requisitos ENERGY STAR establecidos por la EPA (Agencia de Protección Ambiental estadounidense) desde la fecha de fabricación.

INFORMACIÓN SOBRE TEMPERATURA

Temperatura ambiente de funcionamiento	De 10 a 32.2 °C (de 50 a 90 °F)
Temperatura de embalaje	De -40 a 43.3 °C (de -40 a 110 °F)
Temperatura y humedad relativa de almacenamiento	De -40 a 43.3 °C (de -40 a 110 °F) y HR de 8 a 80 %

INFORMACIÓN DE LA ENERGÍA DE MÉXICO

- Consumo de energía en operación: 460 Wh
- Consumo de energía en modo de espera: 0.1 Wh
- Cantidad de producto por unidad de energía consumida: 4.15 páginas/Wh

AVISO DE LÁSER

Esta impresora se ha certificado en EE. UU. cumpliendo con los requisitos de DHHS 21 CFR, capítulo I, subcapítulo J para los productos láser de Clase I (1) y en otros países está certificada como un producto láser de Clase I de acuerdo con los requisitos de IEC 60825-1: 2014.

Los productos láser de Clase I no se consideran peligrosos. El sistema láser y la impresora se han diseñado para que el ser humano no acceda nunca a las radiaciones láser por encima del nivel de Clase I durante su uso normal, ni en tareas de mantenimiento o intervenciones de servicio técnico prescritas. El conjunto de cabezal de impresión de la impresora no se puede reparar y contiene un láser con las siguientes especificaciones:

- Clase: IIIb (3b) AlGaAs
- Potencia de salida asignada (milivatios): 15
- Longitud de onda (nanómetros): 775–800

ENERGÍA

Consumo energético del producto

En la siguiente tabla se enumeran las características de consumo de energía del producto.



Nota: Es posible que algunos modos no se apliquen a su producto.

MODO	DESCRIPCIÓN	CONSUMO DE ENERGÍA (VATIOS)
Impresión	El producto genera salidas impresas a partir de entradas electrónicas.	460
Preparado	El producto está a la espera de un trabajo de impresión.	4.0
Modo de reposo	El producto se encuentra en modo de ahorro de energía elevado.	1.2
Hibernación	El producto se encuentra en modo de ahorro de energía bajo.	N/A
Apagado	El producto está enchufado a una toma eléctrica, pero el interruptor de alimentación está apagado.	0.1

Los niveles de consumo de energía de la tabla anterior representan valores medios. En los momentos en los que el consumo de energía se inicia de forma instantánea, los valores pueden ser significativamente superiores a la media.

Modo de reposo

Este producto consta de un modo de ahorro de energía denominado Modo de reposo. El modo de reposo permite ahorrar energía con la reducción del consumo durante períodos de inactividad prolongados. El modo de reposo se activa de forma automática si el producto no se ha utilizado durante un periodo de tiempo específico denominado Tiempo de espera del modo de reposo.



Nota: El tiempo de espera del modo de reposo predeterminado para este producto es de 15 minutos.

Con los menús de configuración, puede modificar el tiempo de espera del modo de reposo entre 1 y 120 minutos. Si la velocidad de impresión es menor o igual a 30 páginas por minuto, puede establecer un tiempo de espera máximo de 60 minutos. Si se configura el tiempo de espera del modo de reposo con un valor bajo, se reducirá el consumo de energía, pero puede que aumente el tiempo de respuesta del producto. Si se configura el tiempo de espera del modo de reposo con un valor alto, se obtiene una respuesta rápida, pero se utiliza más energía.

Modo de hibernación

Este producto está diseñado con un modo de funcionamiento que requiere muy poca energía denominado modo Hibernación. Cuando se opera en el modo de hibernación, todos los demás sistemas y dispositivos se desconectan de forma segura.

Se puede entrar en el modo Hibernación mediante uno de los siguientes métodos:

- Mediante el tiempo de espera de hibernación (Hibernate Timeout)
- Mediante los modos de programación de energía (Schedule Power)



Nota: El tiempo de espera de hibernación predeterminado en fábrica para este producto es de 3 días en todos los países o regiones.

El tiempo que tarda la impresora en pasar al modo de hibernación después de haber realizado una impresión se puede modificar con valores de una hora a un mes.

Modo de desconexión

Si el producto tiene un modo de desconexión que consume una pequeña cantidad de energía, desconecte el cable de alimentación de la toma eléctrica para detener por completo el consumo de energía del producto.

Consumo total de energía

En determinadas ocasiones, es útil calcular el consumo energético total del producto. Ya que el consumo de energía se proporciona en vatios, deberá multiplicar el consumo de energía por el tiempo que el dispositivo está activo en cada uno de los modos. El consumo total de energía será la suma del consumo en cada uno de los modos.

AVISOS NORMATIVOS RELATIVOS A PRODUCTOS INALÁMBRICOS

Esta sección contiene información sobre normativa aplicable exclusivamente a modelos inalámbricos.

En caso de duda sobre si su modelo es inalámbrico, vaya a <http://support.xerox.com>.

Aviso sobre componentes modulares

Los modelos inalámbricos contienen componentes modulares. Para determinar qué componentes modulares están instalados en su producto en particular, consulte la etiqueta del producto real.

Exposición a radiación de radiofrecuencia

La potencia de salida radiada de este dispositivo se encuentra muy por debajo de los límites de exposición a radiofrecuencia establecidos por la FCC y por otros organismos reguladores. Debe mantenerse un espacio mínimo de 20 cm (8 pulgadas) entre la antena y los usuarios de este dispositivo con el fin de cumplir con los requisitos de exposición a radiofrecuencia de la FCC y otros organismos reguladores.

Innovación, ciencias y desarrollo económico de Canadá

Este equipo cumple con las normas RSS de exención de licencias del departamento de Innovación, ciencias y desarrollo económico (ISED) de Canadá. El funcionamiento queda sujeto a las dos condiciones siguientes:

1. Este dispositivo no debe provocar interferencias, y
2. Este dispositivo debe aceptar cualquier interferencia, incluidas las interferencias que puedan provocar un funcionamiento no deseado.

Innovation, Sciences et Développement économique Canada

Cet appareil est conforme aux normes RSS exemptes de licence d'Innovation, Sciences et Développement économique Canada. Son fonctionnement est soumis aux deux conditions suivantes:

1. Cet appareil ne doit pas causer d'interférences et
2. Il doit accepter toutes les interférences, y compris les celles qui peuvent entraîner un fonctionnement indésirable.

Cumplimiento normativo en Unión Europea y Espacio Económico Europeo



El marcado CE aplicado a este producto indica su conformidad con las directivas UE que le son de aplicación. El texto completo de la Declaración de conformidad de la UE se encuentra en <https://www.xerox.com/en-us/about/ehs>.

Declaración de la UE sobre bandas de frecuencia operativas de transmisores de radio y energía de radiofrecuencia máxima

Este producto de radio transmite en las bandas de 2.4 GHz (2.412–2.472 GHz en la UE) o 5 GHz (5.15–5.35, 5.47–5.725 en la UE). La potencia máxima de salida PIRE del transmisor, incluida la ganancia de la antena, es de ≤20 dBm en ambas bandas.

DECLARACIÓN DE INFORMACIÓN DE CONFORMIDAD CON LA COMISIÓN FEDERAL DE COMUNICACIONES (FCC) ESTADOUNIDENSE

Se ha comprobado que este producto cumple con los límites de los aparatos digitales de Clase B, según la Parte 15 de las reglas de la FCC. El funcionamiento queda sujeto a las dos condiciones siguientes:

1. Este dispositivo no debe provocar interferencias perjudiciales, y
2. Este dispositivo debe aceptar cualquier interferencia recibida, incluidas las interferencias que puedan provocar un funcionamiento no deseado.

Los límites de la Clase B de la FCC están concebidas para proporcionar una protección razonable contra interferencias perjudiciales cuando el equipo funciona en una instalación residencial. Este equipo genera, utiliza y puede irradiar energía de radiofrecuencia y, si no se instala conforme a las instrucciones, puede causar interferencias perjudiciales para las comunicaciones por radio. No obstante, no se garantiza que no se puedan producir interferencia en una instalación determinada. Si este equipo causa interferencias a equipos de recepción de radio o televisión, lo cual se puede comprobar encendiendo y apagando el equipo, se recomienda al usuario que intente corregir las interferencias siguiendo una o varias de las siguientes medidas:

- Cambie la orientación o la ubicación de la antena receptora.
- Aumente la separación entre el equipo y el receptor.
- Conecte el equipo a una toma eléctrica cuyo circuito sea diferente al del receptor.
- Consulte sobre otras posibles sugerencias con su punto de venta o técnico de servicio.

El fabricante no es responsable de las interferencias de radio o televisión causadas por el uso de cables distintos a los recomendados o por cambios o modificaciones realizadas en este equipo sin autorización. Si se realizan cambios o modificaciones no autorizados, el usuario podría perder la autorización para usar este equipo.



Nota: Para garantizar el cumplimiento de las normas de la FCC sobre interferencias electromagnéticas para los equipos informáticos de Clase B, utilice un cable debidamente blindado y conectado a tierra. Utilizar un cable distinto que no tenga el blindaje o la conexión a tierra adecuados puede incurrir en una infracción de las normas de la FCC.

Si desea obtener más información sobre Seguridad, higiene y medio ambiente con relación a este producto y los consumibles de Xerox, póngase en contacto con lo siguiente:

Dirección web: <https://www.xerox.com/en-us/about/ehs>

Llamadas (solo EE. UU. y Canadá): 1-800-ASK-XEROX (1-800-275-9376)

Correo electrónico: EHS-Europe@xerox.com

DECLARACIÓN DE CONFORMIDAD CON INNOVACIÓN, CIENCIAS Y DESARROLLO ECONÓMICO (ISED) DE CANADÁ

Este aparato digital de Clase B cumple todos los requisitos de la norma canadiense sobre la interferencia causada por equipos ICES-003.

Avis de conformité aux normes de l'Innovation, Sciences et Développement économique Canada

Cet appareil numérique de classe B est conforme aux exigences de la norme canadienne relative aux équipements pouvant causer des interférences NMB-003.

ALEMANIA

Blendschutz

Das Gerät ist nicht für die Benutzung im unmittelbaren Gesichtsfeld am Bildschirmarbeitsplatz vorgesehen. Um störende Reflexionen am Bildschirmarbeitsplatz zu vermeiden, darf dieses Produkt nicht im unmittelbaren Gesichtsfeld platziert werden.

Importeur

Xerox GmbH
Hellersbergstraße 2-4
41460 Neuss
Deutschland

REGLAMENTO ROHS EN TURQUÍA

De conformidad con el Artículo 7 (d), certificamos por la presente «la conformidad con el reglamento de AEE». «EEE yönetmeliğine uygundur».

CONFORMIDAD CON ROHS EN UCRANIA

Обладнання відповідає вимогам Технічного регламенту щодо обмеження використання деяких небезпечних речовин в електричному та електронному обладнанні, затвердженого постановою Кабінету Міністрів України від 3 грудня 2008 № 1057.

(El equipo cumple los requisitos del Reglamento técnico aprobado por las resoluciones del Consejo de ministros de Ucrania el 3 de diciembre de 2008, en cuanto a las restricciones de uso de determinadas sustancias peligrosas en equipos eléctricos y electrónicos.)

Fichas de datos de seguridad de materiales

Para ver la información sobre los datos de seguridad de materiales relativa a su impresora, vaya a:

- Dirección web: <https://safety sheets.business.xerox.com/en-us/>
- Estados Unidos y Canadá: 1-800-ASK-XEROX (1-800-275-9376)
- En otros mercados, enviar una solicitud por correo electrónico a EHS-Europe@xerox.com

Reciclaje y eliminación de productos

Este apéndice contiene:

Eliminación y reciclaje del producto	202
Norteamérica	203
Green World Alliance de Xerox	204
Directiva sobre residuos de aparatos eléctricos y electrónicos (RAEE)	205

Eliminación y reciclaje del producto

No deseche la impresora ni los consumibles como residuos urbanos normales. Consulte a las autoridades locales sobre las opciones de eliminación y reciclaje.

Norteamérica

Xerox tiene en funcionamiento un programa para la devolución, reutilización o reciclaje de equipos. Póngase en contacto con el vendedor de Xerox (1-800-ASK-XEROX) para determinar si este producto Xerox forma parte del programa. Para obtener más información acerca de los programas medioambientales de Xerox, vaya a <https://www.xerox.com/en-us/about/ehs>.

Green World Alliance de Xerox

El programa Green World Alliance de Xerox permite devolver los consumibles cualificados a Xerox para su reutilización o reciclaje. El cien por cien de los cartuchos vacíos que se devuelven a Xerox se reutilizan o se desmontan para su reciclaje. Las cajas que se utilizan para devolver los cartuchos también se reciclan.

Para devolver los cartuchos Xerox para su reutilización o reciclaje, siga estos pasos:

1. Vaya a <https://www.xerox.com/office/recycle>.
2. Haga clic en **Reciclar**.
3. Seleccione una opción de devolución.

Directiva sobre residuos de aparatos eléctricos y electrónicos (RAEE)



El logotipo de la RAEE hace referencia a los procedimientos y programas específicos de reciclaje de productos electrónicos en países de la Unión Europea. Recomendamos el reciclaje de nuestros productos.

Para obtener más información sobre las opciones de reciclaje, póngase en contacto con la oficina de ventas local.

AVISO SOBRE DESECHO DE EQUIPOS DE INDIA



Este producto, incluidos componentes, consumibles, piezas y repuestos, cumple con las normas indias de eliminación de equipos ("India E-Waste Rules") y prohíbe el uso de plomo, mercurio, cromo hexavalente, polibromobifenilos y polibromodifenil éteres en concentraciones superiores a 0.1 % del peso y de 0.01 % del peso de cadmio, excepto en los casos estipulados en la norma.

