

VERSJON 2.2
JULI 2023
702P09122

Xerox[®] B230-skriver

Brukerhåndbok

© 2023 Xerox Corporation. Forbeholdt alle rettigheter. Xerox® er et varemerke for Xerox Corporation i USA og i andre land.

Adobe®, Adobe PDF-logo, Adobe® Reader®, Adobe® Type Manager®, ATM™, Flash®, Macromedia®, Photoshop® og PostScript® er varemerker eller registrerte varemerker for Adobe Systems, Inc.

Apple®, Bonjour®, EtherTalk™, TrueType®, iPad®, iPhone®, iPod®, iPod touch®, AirPrint® og AirPrint-logoen®, Mac®, Mac OS® og Macintosh® er varemerker eller registrerte varemerker for Apple Inc. i USA og andre land.

Gmail™-webmail og Android™-mobilteknologiplattform er varemerker for Google, Inc.

HP-GL®, HP-UX® og PCL® er registrerte varemerker for Hewlett-Packard Corporation i USA og/eller andre land.

IBM® og AIX® er registrerte varemerker for International Business Machines Corporation i USA og/eller andre land.

McAfee®, ePolicy Orchestrator® og McAfee ePO™ er varemerker eller registrerte varemerker for McAfee, Inc. i USA og andre land.

Microsoft®, Windows Vista®, Windows®, Windows Server® og OneDrive® er registrerte varemerker for Microsoft Corporation i USA og andre land.

Mopria er et varemerke for Mopria Alliance.

PANTONE® og andre varemerker for Pantone, Inc. tilhører Pantone, Inc.

UNIX® er et varemerke i USA og andre land og er lisensiert utelukkende via X/Open Company Limited.

Linux® er et registrert varemerke for Linus Torvalds.

Wi-Fi CERTIFIED Wi-Fi Direct® er et varemerke for Wi-Fi Alliance.

PCL® er et registrert varemerke for Hewlett-Packard Company. PCL er et sett med skriverkommandoer (språk) og funksjoner som hører til selskapets skriverprodukter. Denne skriveren er ment å være kompatibel med PCL-språket. Dette betyr at skriveren gjenkjenner PCL-kommandoer som brukes av ulike programmer, og at skriveren emulerer funksjonene som tilsvarer kommandoene.

Alle andre varemerker tilhører de respektive eierne.

Innholdsfortegnelse

Sikkerhet.....	7
Konvensjoner	8
Produkterklæringer	9
Sikkerhet ved vedlikehold.....	12
Informasjon om forbruksartikler.....	13
Bli kjent med skriveren.....	15
Skriverkonfigurasjon	16
Bruk av kontrollpanelet	17
Forstå statusen til indikatorlampen.....	18
Valg av papir.....	19
Retningslinjer for papir	19
Papiregenskaper	19
Uakseptabelt papir.....	20
Valg av forhåndstrykte skjemaer og brevpapir	20
Lagring av papir.....	21
Støttede papirstørrelser	21
Støttede papirtyper	23
Støttede papirtykkelser.....	24
Oppsett, installere og konfigurere	25
Valg av en plassering for skriveren.....	26
Feste kabler	28
Finne IP-adressen til skriveren	29
Legge i papir og spesialmedier	30
Angi papirstørrelse og -type	30
Konfigurering av universelle papirinnstillinger	30
Fylling av skuffen	30
Legge i den manuelle materen	32
Installere og oppdatere programvare, drivere og fastvare.....	33
Installere programvaren	33
Oppdatering av programvare	37
Eksportere eller importere en konfigurasjonsfil	37
Xerox® Easy Assist-app.....	38
Koble til Xerox® Easy Assist-appen for installerte skrivere.....	41
Nettverksutskrift	42
Koble skriveren til et Wi-Fi-nettverk	42
Koble skriveren til et trådløst nettverk ved hjelp av Wi-Fi Protected Setup (WPS).....	42
Konfigurere Wi-Fi Direct	42
Koble en mobilenhet til skriveren.....	43
Koble en datamaskin til skriveren	43
Deaktivering av Wi-Fi-nettverket	44
Kontroll av skrivertilkoblingen	44

Skrive ut menyinnstillingssiden	45
Sikre skriveren	47
Sletting av minnet i skriveren	48
Gjenoppretting av fabrikkinnstillinger	49
Erklæring om flyktighet	50
Utskrift	51
Skrive ut fra en datamaskin	52
Skrive ut fra en mobilenhet	53
Utskrift fra en mobil enhet med Mopria™ Print Service	53
Utskrift fra en mobil enhet med AirPrint®	53
Utskrift fra en mobilenhet ved hjelp av Wi-Fi Direct®	53
Utskrift av en liste over eksempler på skrifter	55
Plassering av skilleark mellom kopier	56
Avbryte en utskriftsjobb	57
På kontrollpanelet	57
Fra PC-en	57
Justering av tonermørkhet	58
Bruk av skrivermenyer	59
Meny-kart	60
Enhet	61
Innstillinger	61
Øko-modus	62
Eksternt kontrollpanel	62
Varsler	63
Strømstyring	64
Gjenopprett standardinnstillinger	65
Vedlikehold	65
Om denne skriveren	67
Utskrift	69
Oversikt	69
Oppsett	70
Kvalitet	71
PCL	71
Bilde	73
Papir	74
Skuffkonfigurering	74
Papirtypekonfigurering	74
Nettverk/porter	76
Nettverksoversikt	76
Trådløs	77
Wi-Fi Direct	80
AirPrint	80
Administrasjon av mobiltjenester	81
Ethernet	82
TCP/IP	83
SNMP	86

IPSec	88
802.1x	89
LPD-konfigurasjon	89
HTTP-/FTP-innstillinger	90
USB	91
Begrens tilgang til eksternt nettverk	92
Universal Print	92
Sikkerhet	95
Påloggingsmetoder	95
Sertifikatadministrasjon	97
Påloggingsbegrensninger	97
Konfidensiell utskriftsoppsett	98
Slett midlertidige datafiler	99
Løsninger LDAP-innstillinger	99
Diverse	99
Rapporter	101
Menyinnstillingsside	101
Enhet	101
Utskrift	101
Nettverk	101
Plan for rekvisita	102
Planaktivering	102
Plankonvertering	102
Abonnementtjeneste	102
Feilsøking	103
Vedlikeholde skriveren	105
Kontrollere status på rekvisita	106
Konfigurere varsler for rekvisita	107
Oppsett av e-postvarsler	108
Visning av rapporter	109
Bestille rekvisita	110
Bruke ekte forbrukartikler fra Xerox	110
Erstatte rekvisita	111
Bytte tonerkassetten	111
Skifte ut bildeenheten	113
Rengjøring av skriveren	115
Sparing av energi og papir	116
Konfigurering av innstillinger for strømsparemodus	116
Spare papir	116
Flytte skriveren til et annet sted	117
Feilsøk et problem	119
Problemer med utskriftskvaliteten	120
Utskriftsproblemer	121
Utskriftskvaliteten er dårlig	121
Utskriftsjobber skriver ikke ut	155
Sakte utskrift	156
Jobben skrives ut fra feil skuff eller på feil papir	159

Konfidensielle dokumenter og andre lagrede dokumenter skrives ikke ut.....	160
Skriveren svarer ikke	162
Problemer med nettverkstilkobling	164
Kan ikke åpne innebygget webserver	164
Kan ikke koble skriveren til Wi-Fi-nettverket	165
Problemer med rekvisita.....	167
Bytt kassett, skriverens region er ikke i samsvar.....	167
Ikke-Xerox rekvisita.....	168
Fjerne fastkjørt papir	169
Unngå papirstopp	169
Identifisere hvor papiret har kjørt seg fast.....	170
Papirstopp i skuffen	171
Papirstopp i frontdekselet	172
Papirstopp i bakdekselet.....	175
Papirstopp i dupleksenheten	176
Papirstopp i standard utskuffen	176
Papirstopp i den manuelle materen	177
Problemer med papirmating	178
Konvoluttforsegling ved utskrift.....	178
Sortert utskrift fungerer ikke	179
Papir fastkjøres ofte.....	180
Fastkjørte sider blir ikke skrevet ut på nytt.....	181
Hvordan du kan kontakte brukerstøtte	182
Godkjenning og sertifisering	183
Grunnleggende bestemmelser.....	184
Støynivåer	184
Varsel om statisk elektrisitet	184
ENERGY STAR	184
Temperaturinformasjon.....	184
Información de la energía de México.....	185
Lasermerknad.....	185
Strøm	185
Forskriftsmessige merknader for trådløse produkter	186
Samsvarserklæring – Federal Communications Commission (FCC)	187
ISED-samsvarserklæring (Innovation, Science and Economic Development Canada)	188
Tyskland.....	188
Tyrkia RoHS-forskrift.....	189
RoHS-etterlevelse for Ukraina	189
Sikkerhetsdatablader	190
Resirkulering og avfallshåndtering.....	191
Resirkulering og avfallshåndtering	192
Nord-Amerika.....	193
Xerox Green World Alliance.....	194
WEEE-direktivet (Waste Electrical and Electronic Equipment).....	195
Merknad om elektrisk avfall for India	195

Sikkerhet

Dette kapitlet inneholder:

Konvensjoner.....	8
Produkterklæringer.....	9
Sikkerhet ved vedlikehold	12
Informasjon om forbruksartikler	13

Skriveren og anbefalte forbruksartikler er utviklet og testet slik at de oppfyller strenge krav til sikkerhet. Les informasjonen på de neste sidene nøye for å sikre at du bruker Xerox-skriveren på en trygg måte.

Konvensjoner

 Merk: En merknad viser til informasjon som kan hjelpe deg.

 **Advarsel:** En advarsel viser til noe som kan skade produktets maskinvare eller programvare.

 **Forsiktig:** Forholdsregelen Forsiktig viser til en potensielt farlig situasjon som kan skade deg.

Det finnes ulike typer erklæringer, blant annet:

 **FORSIKTIG–FARE FOR PERSONSKADE:** Angir fare for personskade.

 **FORSIKTIG–STØTFARE:** Angir fare for elektrisk støt.

 **FORSIKTIG–VARM OVERFLATE:** Angir fare for forbrenning ved berøring.

 **FORSIKTIG–STØTFARE:** Angir fare for å komme i klem mellom bevegelige deler.

 **FORSIKTIG–BEVEGELIGE DELER:** Angir en fare for kutt- eller skrubbsår fra roterende deler.

Produkterklæringer

 **FORSIKTIG–FARE FOR PERSONSKADE:** Unngå risiko for brann eller elektrisk støt. Kople strømledningen til en jordet stikkontakt med riktig klassifisering, som er i nærheten av produktet og lett tilgjengelig.

 **FORSIKTIG–FARE FOR PERSONSKADE:** Bruk kun strømledningen som følger med dette produktet, eller en strømledning som er godkjent av produsenten, for å unngå risiko for brann eller elektrisk støt.

 **FORSIKTIG–FARE FOR PERSONSKADE:** Ikke bruk dette produktet med skjøteledninger, grenetak med flere kontakter, skjøteledninger med flere kontakter eller UPS-enheter. Denne typen tilbehør kan fort bli overbelastet av en laserskriver, noe som kan føre til brannfare, skade på eiendom og dårlig skriverytelse.

 **FORSIKTIG–FARE FOR PERSONSKADE:** Dette produktet må ikke brukes med overspenningsvern. Bruk av overspenningsvern kan føre til brannfare, skade på eiendom og dårlig skriverytelse.

 **FORSIKTIG–STØTFARE:** Ikke plasser dette produktet i nærheten av vann eller fuktige områder, da dette medfører fare for elektrisk støt.

 **FORSIKTIG–STØTFARE:** Ikke installer dette produktet eller foreta elektriske eller andre tilkoplinger, for eksempel med strømledningen, faksfunksjonen eller telefonen, i tordenvær, da dette medfører fare for elektrisk støt.

 **FORSIKTIG–FARE FOR PERSONSKADE:** Ikke kutt, vri, knyt eller klem sammen strømledningen, og ikke plasser tunge gjenstander på den. Strømledningen må ikke utsettes for unødvendig slitasje eller belastning. Pass på at strømledningen ikke kommer i klem, for eksempel mellom møbler og vegger. Hvis strømledningen utsettes for slike situasjoner, kan det forårsake brann eller elektrisk støt. Kontroller strømledningen jevnlig. Kople strømledningen fra stikkontakten før den kontrolleres.

 **FORSIKTIG–STØTFARE:** Kontroller at alle eksterne tilkoplinger (for eksempel Ethernet- og telefonsystemtilkoplinger) er riktig koplet til de riktige portene, for å unngå fare for elektrisk støt.

 **FORSIKTIG–STØTFARE:** Hvis du vil ha tilgang til kontrollerkortet eller installere ekstra maskinvare eller minneenheter etter installering av skriveren, må du slå av skriveren og trekke strømledningen ut av strømuttaket før du fortsetter. Hvis du ikke gjøre dette, utsetter du deg for fare for elektrisk støt. Deres andre enheter er tilkoplede skriveren, må disse også slås av, og alle ledninger som er tilkoplede skriveren, må trekkes ut.

 **FORSIKTIG–STØTFARE:** Kople strømledningen fra strømuttaket og kople alle kabler fra skriveren for å unngå elektrisk støt under rengjøring av utsiden av skriveren.



FORSIKTIG–FARE FOR PERSONSKADE: Hvis skriveren veier mer enn 20 kg (44 pund), trengs det to eller flere personer for å løfte den på en sikker måte.



FORSIKTIG–FARE FOR PERSONSKADE: Hvis du skal flytte skriveren, må du følge disse retningslinjene for å unngå personskade og skade på skriveren:

- Kontroller at alle dører og magasiner er lukket.
- Slå av skriveren, og kople strømfedningen fra strømuttaket.
- Kople alle ledninger og kabler fra skriveren.
- Hvis skriveren har separate, gulvstående magasiner eller tilkoblede utmatingsalternativer, må du kople fra disse før skriveren flyttes.
- Hvis skriveren har hjulsokkel, ruller du skriveren forsiktig dit du vil plassere den. Utvis forsiktighet ved flytting over terskler og i overganger fra en gulvtype til en annen.
- Hvis skriveren ikke har hjulsokkel, men er konfigurert med ekstra magasiner eller utmatingsalternativer, fjerner du utmatingsalternativene og løfter skriveren av magasinene. Ikke løft skriveren og tilleggsutstyret samtidig.
- Bruk alltid håndtakene på skriveren når du løfter den.
- Hvis skriveren flyttes på en vogn eller lignende, må denne vognen ha en overflate som har plass til hele bunnplaten på skriveren.
- Vogner som brukes til å flytte tilleggsutstyr, må ha en overflate som er stor nok til tilleggsutstyret.
- Hold skriveren oppreist.
- Unngå kraftig risting og sammenstøt.
- Pass på at fingrene dine ikke kommer i klem under skriveren når du setter den ned.
- Sørg for at det er nok ledig plass rundt skriveren.



FORSIKTIG–VARM OVERFLATE: Skriveren kan være varm innvendig. Hvis du vil redusere risikoen for skader, må du la overflaten kjøles ned før du berører den.



FORSIKTIG–STØTFARE: For å unngå klemskader må du være forsiktig i områder merket med denne etiketten. Klemskader kan oppstå rundt bevegelige deler, for eksempel tannhjul, skuffer og deksler.



FORSIKTIG–BEVEGELIGE DELER: Angir en fare for kutt- eller skrubbsår fra roterende deler.



FORSIKTIG–FARE FOR PERSONSKADE: Dette produktet bruker en laser. Bruk av andre kontroller, justeringer eller prosedyrer enn det som er angitt i brukerhåndboken, kan utsette deg for farlig stråling.



FORSIKTIG–FARE FOR PERSONSKADE: Litiumbatteriet i dette produktet er ikke utskiftbart. Det kan føre til eksplosjonsfare hvis et litiumbatteri ikke skiftes ut på riktig måte. Du må aldri lade opp, ta fra hverandre eller destruere et litiumbatteri. Kast brukte litiumbatterier i henhold til produsentens instruksjoner og lokale regelverk.

Dette produktet er utviklet, testet og godkjent i henhold til strenge, globale sikkerhetsstandarder ved bruk av komponenter fra spesifikke produsenter. Sikkerhetsfunksjonene til delene kan være skjult. Produsenten er ikke ansvarlig for bruk av andre reservedeler.

Bruk profesjonelt servicepersonell til service og reparasjoner utenom det som er beskrevet i brukerhåndboken.

Produktet bruker en utskriftsprosess som varmer opp utskriftsmaterialet, og varmen kan gjøre at materialet avgir avgasser. Du må gjøre deg kjent med og forstå den delen av brukerveiledningen som omhandler retningslinjer for valg av utskriftsmateriale, slik at du unngår mulige farlige avgasser.

Dette produktet kan produsere små mengder ozon under normal bruk og kan være utstyrt med et filter som er utviklet for å begrense ozonkonsentrasjonen til nivåer som er betydelig lavere enn anbefalt eksponering mot radiofrekvensstråling. Hvis du vil unngå høye nivåer av ozonkonsentrasjon under omfattende bruk, må du installere dette produktet i et område med god ventilasjon og bytte ut ozon- og utblåsingsfiltrene hvis dette er angitt i vedlikeholdsinstruksjonene for produktet. Hvis filtre ikke nevnes i vedlikeholdsinstruksjonene for produktet, har ikke dette produktet filtre som må skiftes ut.

TA GODT VARE PÅ DISSE INSTRUKSJONENE.

Sikkerhet ved vedlikehold

Ikke utfør noe vedlikehold på dette produktet som ikke er beskrevet i kundedokumentasjonen.



FORSIKTIG–FARE FOR PERSONSKADE: Ikke bruk rengjøringsmidler på sprayboks. Rengjøringsmidler på sprayboks kan forårsake eksplosjoner eller brann hvis de brukes på elektromekanisk utstyr.

Bruk forbruksartikler og rengjøringsmidler bare slik det er anvist.

Fjern aldri deksler eller beskyttelsesanordninger som er festet med skruer. Det er bare serviceteknikere som kan vedlikeholde og etterse deler bak disse dekslene.

Rengjør eventuelt fargepulversøl med en kost eller en fuktig klut. Kost forsiktig for å unngå at det virvles opp støv under rengjøringen. Bruk ikke støvsuger. Hvis du må bruke støvsuger, bør du bare bruke støvsugere som er utformet for bruk med eksplosivt støv (f.eks. motor med eksplosjonsbeskyttelse og ikke-ledende slange).



FORSIKTIG–VARM OVERFLATE: Metalloverflatene i fikseingsområdet er varme. Vær forsiktig når du fjerner papir som sitter fast i dette området, og unngå å berøre metalloverflater.

Informasjon om forbruksartikler



FORSIKTIG–FARE FOR PERSONSKADE: Når du håndterer kassetter, for eksempel fargepulverkassetter eller fikseringsmoduler, må du unngå kontakt med hud eller øyne. Kontakt med øynene kan forårsake irritasjon og betennelse. Ikke forsøk å åpne kassetten. Det kan øke faren for kontakt med hud eller øyne.

Oppbevar alle forbruksartikler i samsvar med instruksjonene på pakken eller beholderen.

Hold alle forbruksartikler utenfor barns rekkevidde.

Du må aldri kaste fargepulver, fargepulver-/trommelkassetter eller avfallsbeholdere på åpen ild.

Du finner informasjon om resirkulering av Xerox®-forbruksartikler under: <https://www.xerox.com/recycling>.

Bli kjent med skriveren

Dette kapitlet inneholder:

Skriverkonfigurasjon	16
Bruk av kontrollpanelet	17
Forstå statusen til indikatorlampen	18
Valg av papir	19

Bli kjent med skriveren

Skriverkonfigurasjon

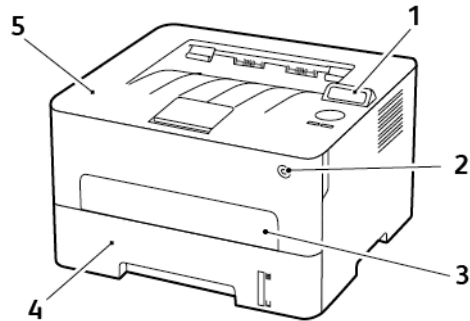

1. Kontrollpanel
2. Strømknapp
3. Manuell mater

4. 250-ark skuff
5. Standard utskuff

Bruk av kontrollpanelet

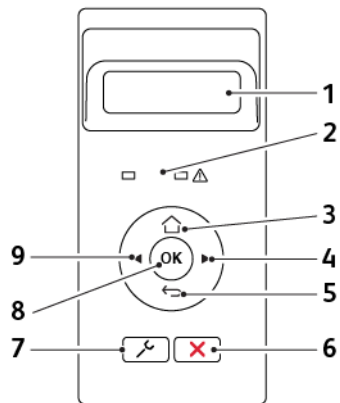

NUM-MER	KONTROLLPANEL-DEL	FUNKSJON
1	Skjerm	<ul style="list-style-type: none"> • Vise skrivermeldinger og rekvisitastatus. • Konfigurere og bruke skriveren.
2	Lampe	Kontrollere statusen for skriveren.
3	Hjem-knapp	Gå til startskjermen.
4	Høyre pilknapp	<ul style="list-style-type: none"> • Bla gjennom menyer, eller veksle mellom skjermbilder og menyvalg. • Øk den numeriske verdien til en innstilling.
5	Tilbake-knapp	Gå tilbake til forrige skjerm.
6	Stopp- eller avbryt-knapp	Stopp den gjeldende jobben.
7	Meny-knapp	Vise skrivermenyene.
8	Velg-knapp	<ul style="list-style-type: none"> • Velg et menyalternativ. • Lagre endringene i en innstilling.
9	Venstre pilknapp	<ul style="list-style-type: none"> • Bla gjennom menyer, eller veksle mellom skjermbilder og menyvalg. • Reduser den numeriske verdien til en innstilling.

Forstå statusen til indikatorlampen

INDIKATORLAMPE	SKRIVERSTATUS
Av	Skriveren er slått av eller i hvilemodus.
Blått	Skriveren er slått på eller klar.
Blinker blått	Skriveren behandler data.
Blinker rødt	Skriveren trenger tilsyn.

STRØMKNAPP-LAMPE	SKRIVERSTATUS
Av	Skriveren er av, klar eller behandler data.
Hvit	Skriveren er i hvilemodus.

Valg av papir

RETNINGSLINJER FOR PAPIR

Bruk riktig papir for å forhindre papirstopp og sikre problemfri utskrift.

- Bruk alltid nytt, feilfritt papir.
- Før du legger i papir, må du vite hva som er den anbefalte utskriftssiden på papiret. Denne informasjonen finner du vanligvis på emballasjen til papiret.
- Ikke bruk papir som er klippet eller beskåret for hånd.
- Ikke bland flere papirstørrelser, -typer eller papir med forskjellig vekt i samme skuff.
- Det kan forårsake papirstopp. Ikke bruk bestrøket papir med mindre det er spesielt utviklet for elektrofotografisk utskrift.

PAPIREGENSKAPER

Papiregenskapene nedenfor påvirker utskriftskvalitet og pålitelighet. Tenk over disse faktorene før utskrift.

Vekt

Skuffen kan mate smalbanepapir med en vekt på mellom 60 og 105g/m² (16 to 28 lb). Papir som veier under 60g/m² er kanskje ikke stivt nok til å mates inn på riktig måte og kan forårsake papirstopp.

Krøll

Krøll er tendensen papiret har til å bli krøllet i kantene. For mye krøll kan føre til problemer med papirinntrekkingen. Krøll kan oppstå etter at papir har passert gjennom skriveren, der det utsettes for høye temperaturer. Hvis du oppbevarer papiret uten at det er pakket inn, i varme, fuktige, kalde eller tørre omgivelser, kan det bidra til at papiret krøller seg før det brukes til utskrift, og du risikerer problemer med inntrekkingen.

Glatthet

Papirets glatthet påvirker utskriftskvaliteten direkte. Hvis papiret er for grovt, festes ikke toneren skikkelig til papiret. Hvis papiret er for glatt, kan det føre til problemer med papirinntrekkingen og utskriftskvaliteten. Vi anbefaler bruk av papir med 50 Sheffield-punkter.

Fuktighetsinnhold

Fuktmengden i papiret påvirker både utskriftskvaliteten og skriverens evne til å trekke inn papiret på riktig måte. La papiret ligge i originalemballasjen inntil du skal bruke det. Da utsettes ikke papiret for fuktighetsendringer som kan redusere kvaliteten.

Oppbevar papiret i originalemballasjen i det samme miljøet som skriveren i 24 til 48 timer før det skal brukes. Utvid tiden med flere dager hvis oppbevarings- eller transportmiljøet er svært ulikt skrivermiljøet. Det kan også hende at tykt papir trenger en lengre behandlingsperiode.

Fiberretning

Fiberretningen henviser til retningen på papirfibrene på et papirark. Papiret er enten *smalbane*, der fibrene løper langs papirets lengde, eller *bredbane*, der fibrene løper langs papirets bredde.

For 60-105g/m² anbefales det at du bruker smalbanepapir.

Fiberinnhold

Kopipapir av høy kvalitet er som oftest fremstilt av 100% kjemisk behandlet tremasse. Innholdet gir papiret en høy grad av stabilitet, noe som fører til færre problemer med papirinntrekkingen og bedre utskriftskvalitet. Papir som inneholder fiber fra for eksempel bomull, kan ha negativ innvirkning på papirhåndteringen.

UAKSEPTABELT PAPIR

Følgende papirtyper anbefales ikke for bruk i skriveren:

- Kjemisk behandlet papir som brukes til å kopiere uten karbonpapir, også kjent som karbonfritt papir, karbonfritt kopipapir (CCP) eller NCR-papir ("no carbon required").
- Fortrykt papir som er produsert med kjemikalier som kan smitte av i skriveren.
- Fortrykt papir som kan påvirkes av temperaturen i fikseringsenheten.
- Fortrykt papir som krever registrering (nøyaktig utskriftsplassering på siden) større enn ±2,3 mm (±0,09 tommer), som OCR-skjemaer (Optical Character Recognition).

I noen tilfeller kan registreringen justeres med et program for å kunne skrive ut på disse skjemaene

- Bestrøket papir (utviskbart bankpostpapir), syntetisk papir, termisk (varmefølsomt) papir.
- Papir med ujevne kanter eller grov struktur, eller krøllet papir.
- Resirkulert papir som ikke kan brukes i henhold til EN12281:2002 (Europa).
- Papir som er lettere enn 60 g/m².
- Skjemaer eller dokumenter som består av flere deler.

VALG AV FORHÅNDSTRYKTE SKJEMAER OG BREVPAPIR

- Bruk smalbanepapir.
- Bruk bare skjemaer og brevpapir som er trykt i offset eller dypptrykk.
- Unngå papir med grov eller sterkt profilert overflate.
- Bruk trykkfarge som ikke blir påvirket av harpiksen i toneren. Oksidert eller oljebasert trykkfarge bør oppfylle disse kravene. Det kan hende at lateksbasert trykkfarge ikke oppfyller dem.
- Skriv ut prøver på forhåndsutskrevne skjemaer og brevpapir som du vurderer å bruke, før du kjøper inn større mengder. Dette viser om blekket på det forhåndsutskrevne skjemaet eller brevpapiret påvirker utskriftskvaliteten.
- Kontakt papirleverandøren hvis du er i tvil.

- Når du skal skrive ut på papir med brevhode, legger du i papiret i riktig retning for skriveren din. Se håndboken Veiledning for papir og spesialpapir hvis du vil ha mer informasjon.

LAGRING AV PAPIR

Følg disse retningslinjene for oppbevaring av papir for å unngå papirstopp og ujevn utskriftskvalitet:

- Oppbevar papiret i originalemballasjen i det samme miljøet som skriveren i 24 til 48 timer før det skal brukes.
- Utvid tiden med flere dager hvis oppbevarings- eller transportmiljøet er svært ulikt skrivermiljøet. Det kan også hende at tykt papir trenger en lengre behandlingsperiode.
- Resultatene blir best hvis papiret oppbevares ved 21°C og 40 prosent relativ luftfuktighet.
- De fleste etikettprodusenter anbefaler å skrive ut i et temperaturområde på 18–24°C med 40–60 prosent relativ luftfuktighet.
- Papiret bør oppbevares i esker, på paller eller hyller, og ikke på gulvet.
- Oppbevar enkeltpakker på en flat overflate.
- Ikke sett noe oppå enkeltpakkene med papir.
- Ta ikke papiret ut av esken eller innpakningen før du er klar til å legge det i skriveren. Esken og innpakningen bidrar til å holde papiret rent, tørt og flatt.

STØTTEDE PAPIRSTØRRELSER

- Papir som er mindre enn 210 mm (8,3") bredt, skrives alltid ut ved redusert hastighet.
- Bruk den manuelle arkmateren når du skriver ut på papir som er mindre enn 105 mm (4,1") bredt.
- Den minste papirstørrelsen som støttes for tosidig utskrift, er 210 x 279,4 mm (8,3 x 11").
- For tosidig utskrift på papir i Letter-, Legal-, Oficio- eller folio-format må du kontrollere at innstillingen for papirstørrelse i dupleksenheten er satt til Letter.

PAPIRSTØRRELSE	250-ARK SKUFF	MANUELL MATER	2-SIDIG UTSKRIFT
A4 210 x 297 mm (8,3 x 11,7 t.)	✓	✓	✓
A5 (kortsidemating) 148 x 210 mm (5,8 x 8,27")	✓	✓	X
A5 (langsidemating) 210 x 148 mm (8,3 x 5,83")	✓	✓	X
A6	✓	✓	X

PAPIRSTØRRELSE	250-ARK SKUFF	MANUELL MATER	2-SIDIG UTSKRIFT
105 x 148 mm (4,1 x 5,83")			
JIS B5 182 x 257 mm (7,2 x 10,1")	✓	✓	X
Oficio (Mexico) 215,9 x 340,4 mm (8,5 x 13,4")	✓	✓	✓
Hagaki 100 x 148 mm (3,94 x 5,83")	X	✓	X
Statement 139,7 x 215,9 mm (5,5 x 8,5")	✓	✓	X
Executive 184,2 x 266,7 mm (7,25 x 10,5")	✓	✓	X
Letter 215,9 x 279,4 mm (8,5 x 11")	✓	✓	✓
Legal 215,9 x 355,6 mm (8,5 x 14")	✓	✓	✓
Folio 215,9 x 330,3 mm (8,5 x 13")	✓	✓	✓
Universal 98 x 148 mm (3,9 x 5,8") til 216 x 356 mm (8,5 x 14")	X	✓	X
Universal 105 x 148 mm (4,1 x 5,8") til 216 x 356 mm (8,5 x 14")	✓	✓	X

PAPIRSTØRRELSE	250-ARK SKUFF	MANUELL MATER	2-SIDIG UTSKRIFT
7 ¾ konvolutt (Monarch) 98,4 x 190,5 mm (3,875 x 7,5")	X	✓	X
9-konvolutt 98,4 x 225,4 mm (3,875 x 8,9")	X	✓	X
10-konvolutt 104,8 x 241,3 mm (4,12 x 9,5")	X	✓	X
DL-konvolutt 110 x 220 mm (4,33 x 8,66")	X	✓	X
C5 Konvolutt 162 x 229 mm (6,38 x 9,01")	X	✓	X
B5 Konvolutt 176 x 250 mm (6,93 x 9,84")	X	✓	X
Andre konvolutt 98,4 x 162 mm (3,87 x 6,38") til 176 x 250 mm (6,93 x 9,84")	X	✓	X

STØTTETE PAPIRTYPER



Merk: Etiketter, konvolutter og kartong skrives alltid ut ved redusert hastighet.

PAPIRTYPE	250-ARK SKUFF	MANUELL MATER	2-SIDIG UTSKRIFT
Vanlig papir	✓	✓	✓
Kartong	X	✓	X
Etiketter	X	✓	X
Standard	✓	✓	✓

Bli kjent med skriveren

PAPIRTYPE	250-ARK SKUFF	MANUELL MATER	2-SIDIG UTSKRIFT
Konvolutt	X	✓	X
Brevark	✓	✓	✓
Fortrykt	✓	✓	✓
Farget papir	✓	✓	✓
Lys	✓	✓	✓
Tungt	✓	✓	✓
Resirkulert	✓	✓	✓

STØTTEDE PAPIRTYKKELSER

250-ARK SKUFF	MANUELL MATER	2-SIDIG UTSKRIFT
60–105g/m ² (16–28-pund bond)	60-200g/m ² (16-54-pund bond)	60–105g/m ² (16–28-pund bond)

Oppsett, installere og konfigurere

Dette kapitlet inneholder:

Valg av en plassering for skriveren	26
Feste kabler	28
Finne IP-adressen til skriveren	29
Legge i papir og spesialmedier	30
Installere og oppdatere programvare, drivere og fastvare	33
Xerox® Easy Assist-app	38
Nettverksutskrift.....	42
Skrive ut menyinnstillingssiden.....	45

Valg av en plassering for skriveren

- La det være nok plass rundt skriveren til å kunne åpne skuffer og deksler og til å installere tilleggsutstyr.
- Plasser skriveren i nærheten av et strømuttak.



FORSIKTIG–FARE FOR PERSONSKADE: Unngå risiko for brann eller elektrisk støt ved å kople strømledningen til en jordet stikkontakt med riktig klassifisering og som er i nærheten av produktet og lett tilgjengelig.



FORSIKTIG–STØTFARE: Ikke plasser dette produktet i nærheten av vann eller fuktige områder, da dette medfører fare for elektrisk støt.

- Det må være tilstrekkelig luft sirkulasjon i rommet til å oppfylle de nyeste kravene i ASHRAE 62-standarden eller CEN Technical Committee 156-standarden.
- Sett skriveren på en flat, solid og stabil overflate.
- Hold skriveren:
 - ren, tørr og fri for støv
 - borte fra løse stifter og binders
 - borte fra den direkte luftstrømmen fra klimaanlegg, ovner eller vifter
 - slik at den ikke utsettes for direkte sollys eller svært tørre eller fuktige forhold
- Vær oppmerksom på de anbefalte temperaturene, og unngå temperatursvingninger.
Romtemperatur: 10 til 32,2°C (50 til 90°F)
Lagringstemperatur: -40 til 43,3°C (-40 til 110°F)
- La det være god nok plass rundt skriveren til at lufttilførselen blir god:

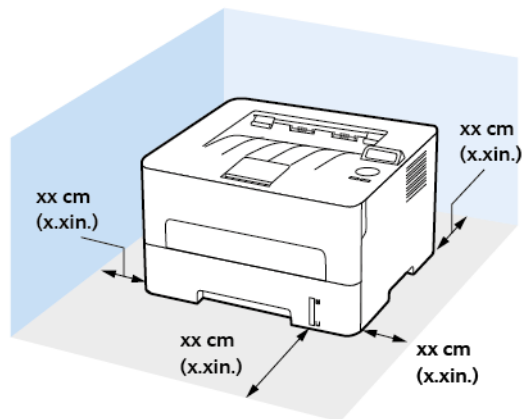

1. Topp: 120 mm (5")
2. Bak: 260 mm (10")
3. Høyre side: 120 mm (5")

4. Front: 550 mm (22")

Det må minst være 76 mm (3") ledig plass foran skriveren.

5. Venstre side: 120 mm (5")

Feste kabler

⚡ FORSIKTIG–STØTFARE: Ikke installer dette produktet eller foreta elektriske eller andre tilkoblinger, for eksempel med strømledningen, faksfunksjonen eller telefonen, i tordenvær, da dette medfører fare for elektrisk støt.

⚠ FORSIKTIG–FARE FOR PERSONSKADE: Unngå risiko for brann eller elektrisk støt. Koble strømledningen til en jordet stikkontakt med riktig klassifisering, som er i nærheten av produktet og lett tilgjengelig.

⚠ FORSIKTIG–FARE FOR PERSONSKADE: Bruk bare strømledningen som følger med dette produktet, eller en strømledning som er godkjent av produsenten, for å unngå risiko for brann eller elektrisk støt.

⚠ Advarsel: For å unngå skriverfeil eller tap av data må du ikke ta på USB-kabelen, eventuelle trådløse nettverkskort eller de viste områdene på skriveren under utskrift.

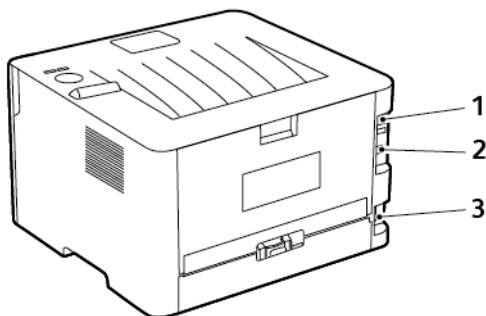

NUMMER	SKRIVERPORT	FUNKSJON
1	Ethernet-port	Koble skriveren til et nettverk.
2	USB-skriverport	Koble skriveren til en datamaskin.
3	Kontakt for strømledning	Koble skriveren til en stikkontakt.

Finne IP-adressen til skriveren

For å vise IP-adressen til skriveren, åpne skriverens startskjerm. IP-adressen vises som 4 sett med tall atskilt med punktum, for eksempel 123.123.123.123.

Hvis du bruker en proxyserver, må den deaktiveres midlertidig slik at nettsiden kan lastes inn på riktig måte.

Legge i papir og spesialmedier

ANGI PAPIRSTØRRELSE OG -TYPE

1. På kontrollpanelet, gå til **Verktøy > Papir > OK > Skuff-konfigurasjon > OK > Papirstørrelse/-type > OK**.
2. Velg papirkilde, og konfigurere deretter papirstørrelse og -type.
 - For tosidig utskrift på papir i A4-størrelse må du kontrollere at innstillingen for papirstørrelse i dupleksenheten er satt til A4.
 - For tosidig utskrift på papir i Letter-, Legal-, Oficio- eller folio-format må du kontrollere at innstillingen for papirstørrelse i dupleksenheten er satt til Letter.

KONFIGURERING AV UNIVERSELLE PAPIRINNSTILLINGER

1. Gå til følgende på kontrollpanelet: **Innstillinger > Papir > OK > papirkonfigurasjon > OK > Universell oppsett > OK**
2. Konfigurer innstillingene og trykk deretter **OK**.

FYLLING AV SKUFFEN

1. Ta ut skuffen.

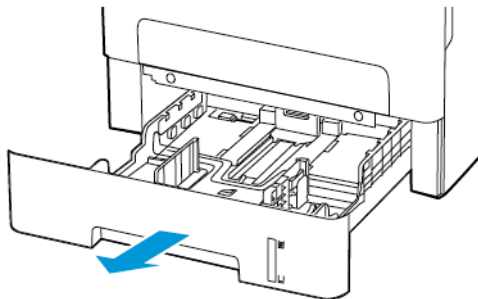

2. Juster papirsinnene slik at de samsvarer med størrelsen på papiret du legger i.

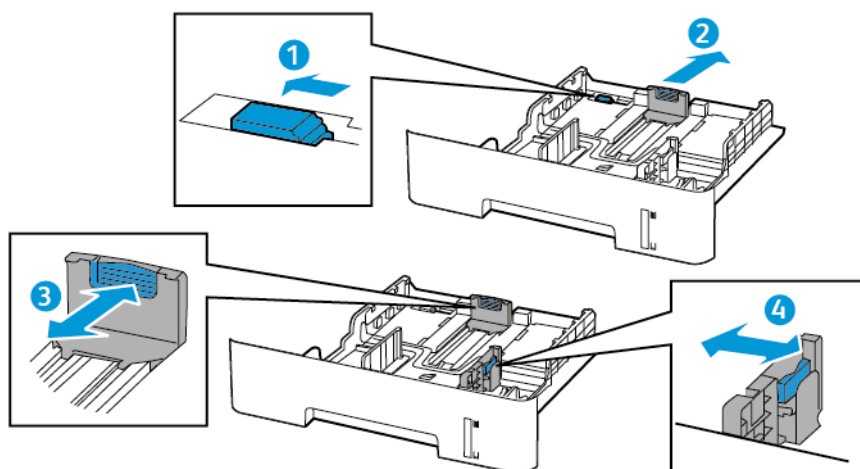

3. Bøy, luft og juster deretter papirkantene før du legger dem i.



4. Legg papirbunken med utskriftsiden ned og sørg for at sidestyrene passer tett mot papiret.

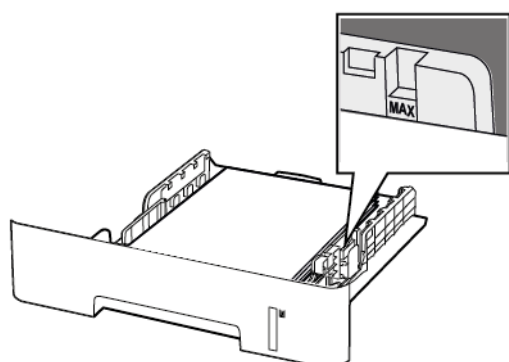

- Legg brevhodet med forsiden ned med den øvre kanten av arket mot fronten av skuffen for ensidig utskrift.
- Legg brevhodet med forsiden opp med den nederste kanten av arket mot fronten av skuffen for tosidig utskrift.
- Ikke skyv papir inn i skuffen.
- Kontroller at papirbunken ikke er høyere enn kapasitetsmerket for å unngå at papir setter seg fast.

5. Sett inn skuffen.

Hvis det er nødvendig, angir du papirstørrelsen og -typen på kontrollpanelet, slik at de samsvarer med papiret som er lagt i.

LEGG I DEN MANUELLE MATEREN

1. Åpne den manuelle materen.

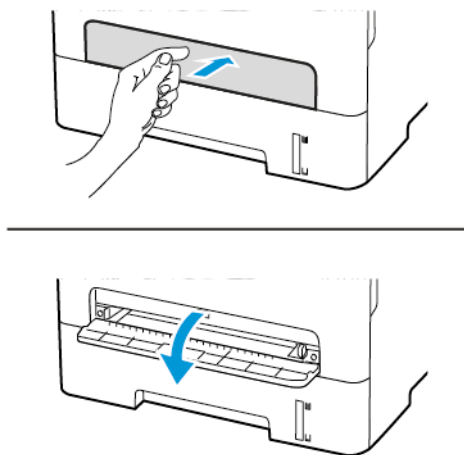

2. Juster skinnen slik at de samsvarer med størrelsen på papiret du legger i.

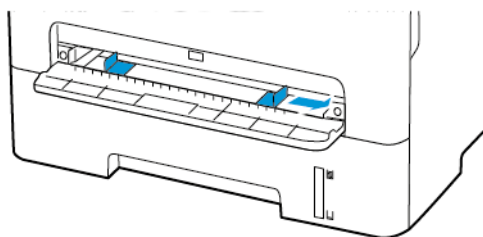

3. Legg i et ark med utskriftsiden opp.

- Legg brevpapir med utskriftsiden opp og den øvre kanten først inn i skriveren for 1-sidig utskrift.
- Legg brevpapir med utskriftsiden ned og slik at den øverste kanten går sist inn i skriveren, for 2-sidig utskrift.
- Legg i konvolutt med klaffsiden ned og mot venstre side av papirskinnen.



Advarsel: Hvis du vil unngå papirstopp, må du ikke presse papiret inn i den manuelle materen.

Installere og oppdatere programvare, drivere og fastvare

INSTALLERE PROGRAMVAREN

Før du installerer skriverdriverprogramvaren, må du kontrollere at skriverens strømkabel er koplet til en stikkontakt, at skriveren er slått på, at den er koplet til, og at den har en gyldig IP-adresse. IP-adressen vises vanligvis i det øverste høyre hjørnet på kontrollpanelet.

For å vise IP-adressen til skriveren, se [Finne IP-adressen til skriveren](#).



Merk: Hvis CD-en med *programvare og dokumentasjon* ikke er tilgjengelig, laster du ned de siste driverne fra www.xerox.com/drivers

Krav til operativsystem

- Windows 7 SP1, Windows 8, Windows 8.1, Windows 10, Windows 11, Windows Server 2008 R2, Windows Server 2012, Windows Server 2016, Windows Server 2019 og Windows Server 2022.
- MacOS-versjon 10.14 og nyere.
- UNIX og Linux: Skriveren støtter tilkobling til ulike UNIX-plattformer via nettverkgrensesnittet.

Installere skriverdrivere for en Windows nettverksskriver

1. Sett inn *Software and Documentation disc (CD med programvare og dokumentasjon)* i riktig stasjon på datamaskinen. Hvis installasjonsprogrammet ikke startes automatisk, går du til stasjonen og dobbeltklikker på installasjonsfilen **Setup.exe**.
2. Klikk på **Xerox Smart Start – installasjonsprogram for driver (anbefalt)**.
3. Klikk på **Godtatt** i lisensavtalen.
4. Velg skriveren fra listen over registrerte skrivere.
Klikk på **Ser ikke skriveren?** hvis skriveren ikke vises i listen over nettverksskrivere når du installerer drivere for en nettverksskriver, og angi deretter skriverens IP-adresse.

For å vise IP-adressen til skriveren kan du se [Finne IP-adressen til skriveren](#).

5. Klikk på **Hurtiginstallasjon**.
Det vises en melding om at installasjonen var vellykket.
6. Klikk på **Ferdig** for å fullføre installasjonen og lukke installasjonsvinduet.

Installere Windows Print Driver ZIP-filen

Du kan laste ned skriverdrivere fra Xerox.com i en ZIP-fil, og deretter bruke veiviseren for skriver i Window for å installere skriverdriveren på datamaskinen.

Slik installerer du skriverdriveren fra ZIP-filen:

1. Last ned og trekk ut ZIP-filen til en lokal katalog på datamaskinen.

2. På datamaskinen åpner du **Kontrollpanel**, og velger deretter **Enheter og skrivere > Legg til en skriver**.
3. Klikk på **Skriveren jeg vil bruke, vises ikke**, og klikk deretter på **Legg til en lokal skriver eller nettverksskriver med manuelle innstillinger**.
4. Hvis du vil bruke en tidligere opprettet port, velger du **Bruk en eksisterende port** og deretter en standard TCP/IP-port fra listen.
5. Slik oppretter du en standard TCP/IP-port:
 - a. Velg **Opprett en ny Port**.
 - b. Velg **Standard TCP/IP-port** for Porttype, og klikk dette på **Neste**.
 - c. Skriv inn IP-adressen eller vertsnavnet for skriveren i feltet Vertsnavn eller IP-adresse.
 - d. Hvis du vil deaktivere funksjonen, fjerner du merket i avmerkingsboksen for **Spør skriveren, og velg hvilken driver som skal brukes automatisk** og klikker deretter på **Neste**.
6. Klikk på **Har disk**.
7. Klikk på **Bla gjennom**. Bla til og velg filen driver.inf for skriveren. Klikk på **Åpne**.
8. Velg skrivermodell, og klikk deretter på **Neste**.
9. Hvis det vises en melding fordi skriverdriveren er installert tidligere, klikker du på **Bruk driveren som allerede er installert (anbefales)**.
10. Skriv inn et navn for skriveren feltet for skrivernavn.
11. Klikk på **Neste** for å installere skriverdriveren.
12. Angi eventuelt om skriveren skal være standardskriver.
 Merk: Ta kontakt med systemadministratoren før du velger **Del skriver**.
13. Klikk på **Skriv ut testark** for å skrive ut et testark.
14. Klikk på **Fullfør**.

Installere skriverdriverne for en Windows USB-skriver

1. Kople B-enden av en standard A/B USB 2.0-kabel eller USB 3.0-kabel til USB-porten på baksiden av skriveren.
2. Kople A-enden av USB-kabelen til USB-porten på datamaskinen.
3. Hvis veiviseren for Ny maskinvare funnet i Windows åpnes, trykker du på **Avbryt**.
4. Sett inn *Software and Documentation disc (CD med programvare og dokumentasjon)* i riktig stasjon på datamaskinen. Hvis installasjonsprogrammet ikke startes automatisk, går du til stasjonen og dobbeltklikker på installasjonsfilen **Setup.exe**.
5. Klikk på **Xerox Smart Start – installasjonsprogram for driver (anbefalt)**.
6. Klikk på **Godtatt** i lisensavtalen.
7. Velg skriveren fra listen over skrivere som er funnet, og klikk på **Hurtiginstallasjon**.
Det vises en melding om at installasjonen var vellykket.

- Klikk på **Ferdig** for å fullføre installasjonen og lukke installasjonsvinduet.

Installere skriveren som en WSD-enhet

Med WSD (Web Services on Devices) kan en klient finne og få tilgang til en ekstern enhet og tilhørende tjenester over et nettverk. WSD støtter registrering, kontroll og bruk av eksterne enheter.

Installere en WSD-skriver ved hjelp av Veiviser for legg til enhet

- Klikk på **Start** på datamaskinen, og velg **Skrivere og skannere**.
- Klikk på **Legg til en skriver eller skanner** for å legge til den aktuelle skriveren.
- Velg enheten du vil bruke i listen over tilgjengelige enheter, og klikk på **Neste**.



Merk: Hvis du ikke finner skriveren du vil bruke i listen, klikker du på **Avbryt**. Du kan legge til skriveren manuelt ved å bruke skriverens IP-adresse. Se [Installere Windows Print Driver ZIP-filen](#) hvis du vil ha mer informasjon.

- Klikk på **Lukk**.

Installere drivere og verktøy for MacOS

- Last ned den nyeste skriverdriver fra <https://www.xerox.com/office/drivers>.
- Åpne riktig Xerox® skriverdriver 5.xx.x.dmg/.pkg for skriveren.
- Dobbeltklikk på det relevante filnavnet for å kjøre Xerox® skriverdriver 5.xx.x.dmg/.pkg.
- Klikk på **Fortsett** når du blir bedt om det.
- Klikk på **Godtatt** for å godta lisensavtalen.
- Klikk på **Installer** for å godta gjeldende installasjonsmappe, eller velg en annen mappe for installasjonsfilene, og klikk på **Installer**.
- Skriv inn passordet ditt hvis meldingen kommer opp, og klikk på **OK**.
- Velg skriveren fra listen over skrivere som er funnet, og klikk på **Neste**.
- Gjør følgende hvis skriveren ikke vises i listen over registrerte skrivere:
 - Klikk på ikonet **Nettverksskriver**.
 - Skriv inn IP-adressen til skriveren, og klikk på **Fortsett**.
 - Velg skriveren i listen over registrerte skrivere, og klikk deretter på **Fortsett**.
- Hvis skriveren ikke ble funnet, bør du kontrollere at skriveren er slått på og at Ethernet- eller USB-kabelen er riktig tilkopleet.
- Klikk på **OK** for å godta utskriftskømeldingen.
- Merk av for eller opphev merkingen av **Gjør skriver til standardskriver** og **Skriv ut testark**.
- Klikk på **Fortsett** og deretter på **Lukk**.

Legg til skriveren for MacOS

Hvis skriveren er koplet til et nettverk, kan du konfigurere skriveren ved hjelp av Bonjour® (mDNS), eller ved å angi skriverens IP-adresse for en LDP/LPR-tilkopling. Opprett forbindelse via en USB-hub for skrivere som ikke er nettverkstilkoplet.

Gå til på Online Support Assistant (Støtteassistent på Internett) på for mer informasjon på: <https://www.xerox.com/support>.

Legge til skriveren med Bonjour

Slik legger du til skriveren med Bonjour®:

1. Åpne Systemvalg i **Programmer**-mappen eller fra Dock.
2. Klikk på **Skrivere og skannere**.
Listen over skrivere vises på venstre side av vinduet.
3. Klikk på plussknappen (+) for skriverlisten.
4. Klikk på ikonet **Standard** øverst i vinduet.
5. Velg en skriver fra listen og klikk **Legg til**.



Merk: Hvis skriveren ikke blir funnet, bør du kontrollere at skriveren er slått på og at Ethernet-kabelen er riktig tilkoplet.

Legge til skriveren ved å spesifisere IP-adressen

Slik legger du til skriveren ved å spesifisere IP-adressen:

1. Åpne **Systemvalg** i programmappen eller fra Dock.
2. Klikk på **Skrivere og skannere**.
Listen over skrivere vises på venstre side av vinduet.
3. Klikk på plussknappen (+) for skriverlisten.
4. Klikk på **IP**.
5. Velg protokollen fra Protokoll-listen.
6. Angi skriverens IP-adresse i Adresse-feltet.
7. Skriv inn et navn for skriveren i Navn-feltet.
8. Velg **Velg driveren som skal brukes** fra Bruk-listen.
9. Velg skriverdriveren for din skrivermodell fra listen over skriverprogramvare.
10. Klikk på **Legg til**.

Installere skriverdriverer og verktøy for UNIX og Linux

Se <https://www.xerox.com/office/drivers> hvis du vil vite mer om installasjon av drivere og verktøy for UNIX og Linux.

OPPDATERING AV PROGRAMVARE

Noen programmer krever et minimumsnivå for enhetprogramvare for å fungere på riktig måte.

For mer informasjon om hvordan du oppdaterer enhetprogramvaren, ta kontakt

1. Åpne en nettleser og skriv inn IP-adressen til skriveren i adressefeltet.
 - Vis IP-adressen til skriveren på skriverens startskjerm. IP-adressen vises som fire sett med tall atskilt med punktum, for eksempel 123.123.123.123.
 - Hvis du bruker en proxyserver, må den deaktiveres midlertidig, slik at nettsiden kan lastes inn på riktig måte.
 2. Klikk **Innstillinger > Enhet > programvare oppdatering**.
 3. Velg ett av følgende:
 - Klikk **Se etter oppdateringer > Jeg er enig, start oppdatering**.
 - For å laste opp programvarefilen, utfør følgende trinn
Gå til www.xerox.com for å få den nyeste programvaren og søk etter skrivermodellen.
 1. Bla deg frem til programvarefilen.
-  Merk: Sørg for at du har hentet filen software.zip.
2. Klikk **Last opp > Start**.

EKSPORTERE ELLER IMPORTERE EN KONFIGURASJONSFIL

Du kan eksportere konfigurasjonsinnstillingene til skriveren din til en tekstfil, og deretter importere filen for å bruke innstillingene på andre skrivere.

1. Åpne en nettleser og skriv inn IP-adressen til skriveren i adressefeltet.
 - Vis IP-adressen til skriveren på skriverens startskjerm. IP-adressen vises som 4 sett med tall atskilt med punktum, for eksempel 123.123.123.123.
 - Hvis du bruker en proxyserver, må den deaktiveres midlertidig, slik at nettsiden kan lastes inn på riktig måte.
2. Fra den innebyggede webserveren, klikk **Eksport konfigurasjon** eller **Import konfigurasjon**.
3. Følg instruksjonene på skjermen.
4. Hvis skriveren støtter applikasjoner, gjør du følgende:
 - a. Klikk **Apps > [velg applikasjon] > Konfigurer**.
 - b. Klikk **Eksport** eller **Import**.

Xerox® Easy Assist-app

For å få tilgang til skriveren fra smarttelefonen, last ned og installer Xerox Easy Assist-appen på mobilenheten. Ved å installere Xerox Easy Assist-appen på smarttelefonen din, kan du enkelt konfigurere den nye skriveren, administrere konfigurasjonen, se varsler som indikerer forsyningsbehov og bestille dem, og få direkte feilsøkningsstøtte for skriveren din.

Xerox Easy Assist-appen har instruksjoner og videolenker som hjelper deg med å pakke ut skriveren fra forsendelseboksen. For å installere Xerox Easy Assist-appen på smarttelefonen din, må du skanne en QR-kode. Det finnes to typer QR-koder:

- Den første QR-koden er for den første installasjonen av appen. Du finner denne QR-koden på emballasjeboksen eller installasjonsveiledningen som følger med skriveren. For å installere Xerox Easy Assist-appen for første gang, må du skanne denne QR-koden med smarttelefonkameraet.
- Den andre QR-koden bruker du til å sette opp en trådløs nettverkstilkobling mellom smarttelefonen og skriveren. For eksempel, tilkobling til Wi-Fi Direct. For skrivere med brukergrensesnitt med berøringsskjerm eller større enn 2-linjers skjermgrensesnitt, finner du denne QR-koden på skriverens kontrollpanel. For mer informasjon, se [Koble til Xerox® Easy Assist-appen for installerte skrivere](#). Du må skanne den andre QR-koden gjennom Xerox Easy Assist-appen.

Gjør følgende for å installere og bruke Xerox Easy Assist-appen:

1. For å se en nyttig video for å pakke ut skriveren, skann QR-koden fra esken eller installasjonveiledningen som fulgte med skriveren, med smarttelefonkameraet.

Basert på smarttelefonen din blir du bedt om å laste ned appen fra Apple App Store eller Google Play Store. Godta sluttbrukerlisensavtalen (EULA), følg deretter instruksjonene som vises på appen.

2. For førstegangsoppsett når skriveren slås på for første gang, vises veiviseren for innledende oppsett. Gjør følgende på skriverens kontrollpanel:

- a. Velg **Språk**, deretter trykk **Neste**.

Skjermen for Xerox Easy Assist-mobilapp vises.

- b. For å bruke mobilenheten til å konfigurere og administrere skriveren, trykk på **Ja**.

Skjermen 'Get the App' vises for å bekrefte mobilenhetstypen din. Velg et hvilket som helst alternativ:

- **iOS:** For å installere Xerox Easy Assist-appen for iPhone, velg dette alternativet.
- **Android:** For å installere Xerox Easy Assist-appen på Android mobilenheten din, velg dette alternativet.
- **Jeg har appen:** Hvis du allerede har installert Xerox Easy Assist-appen på mobilenheten din, velg dette alternativet.

3. Hvis du har valgt iOS- eller Android-alternativet, vises en skjerm som hjelper deg å laste ned appen. På kontrollpanelet, trykk alternativet **Vis QR-kode**.

En skjerm vises med QR-koden. For å installere appen, skann QR-koden med smarttelefonkameraet.

4. Last ned og installer Xerox Easy Assist-appen på smarttelefonen:
 - For Android-telefoner: Gå til Google Play Store, og søk etter Xerox Easy Assist-appen.
 - For iOS eller iPhones: Gå til Apple App Store, og søk etter Xerox Easy Assist-appen.
5. Når du installerer appen for første gang på smarttelefonen, for sluttbrukerlisensavtale (EULA), trykk på **Jeg er enig**.
6. Følg instruksjonene som vises på appen. For å koble smarttelefonen til skriveren, trykk **Koble til skriveren min**.
7. På kontrollpanelet, for å koble til appen, trykk på alternativet **Vis QR-koden**. Den andre QR-koden vises.

Viktig: For skrivere med 2-linjers skjermgrensesnitt er det ingen QR-kode på kontrollpanelet. For å koble skriveren til den mobile enheten, følg instruksjonene som vises på kontrollpanelet. Når du blir bedt om det, skriv inn Wi-Fi Direct SSID-navnet og passordet for skriveren. Skriveren og appen er koblet sammen via Wi-Fi Direct.

8. Skann den andre QR-koden gjennom Xerox Easy Assist-appen. Følg instruksjonene som vises på appen.

Når tilkoblingen er konfigurert, deler smarttelefonen og skriveren det samme trådløse nettverket, midlertidig.

9. Med støtte fra Xerox Easy Assist-appen, fullfør de generelle innstillingene og registrer skriveren på nettverket.

Generelle innstillinger inkluderer Admin-passord, tilkoblinger, målinger, dato og tid, lyd, strømsparingsinnstillinger og mer.



Merk: Sørg for at smarttelefonen er koblet til det samme trådløse eller kablede nettverket som skriveren, og at de kan kommunisere etter at oppsettet er fullført.

10. For å fullføre det innledende oppsettet i appen, skriv inn nødvendig informasjon for skriveren din, og trykk deretter **Fullfør oppsett**.

Velkommen-skjermen vises.

11. Når det første oppsettet er fullført, med Xerox Easy Assist-appen, kan du utføre følgende:

Oppsett av en ny skriver

Hvis du har QR-koden eller IP-adressen tilgjengelig, kan du sette opp en ny Xerox-skriver ved hjelp av Xerox Easy Assist-appen. På Mine skrivere-skjermen i appen, trykk **+**-ikonet og deretter **Sett opp en ny skriver**. Følg instruksjonene på appen.

Skriverstatus

Statusen viser skriverinformasjonen, for eksempel skriverens beredskap, tonernivå og papirskuffstatus for hver skuff. Du kan bestille deler og rekvisita gjennom Xerox Easy Assist-appen. Hvis tonernivået ser ut til å være lavt, for å bestille en ny toner, velg **Toner**-ikonet og trykk deretter **Ombestille**.

Varsler

Xerox Easy Assist-appen kan varsle deg om eventuelle feil eller problemer i skriveren. For å se feilmeldingen, trykk **Bjelleikonet**.

Utskrift

Du kan utføre en utskriftsjobb gjennom Xerox Easy Assist-appen. I appen, velg skriveren din og trykk deretter **Skriv ut**. Velg dokumentet du trenger å skrive ut fra mobilenheten, bekreft utskriftsinnstillingene, og trykk deretter **Skriv ut**.

Enhetsinnstillinger

Du kan vise og redigere skriverinnstillingene fra fanen for **Enhetsinnstillinger**. Hvis du ikke har satt opp et passord under det første oppsettet, for å vise eller redigere eksisterende skriverinnstillinger, må du angi et passord.

Support

Du kan be om støtte og finne løsninger for skriverrelaterte problemer gjennom Xerox Easy Assist-appen. I appen, velg skriveren din og trykk deretter **Support**. Den kobler deg til Xeroxs Support-agent Live Chatbot.

Skrive- og skannedrivere

Du kan laste ned utskrifts- og skannedrivere for skriveren din via Xerox Easy Assist-appen. I appen, velg skriveren din og trykk deretter **Skriv ut- og skannedrivere**. I E-postfeltet, skriv inn den registrerte e-postadressen din og trykk deretter **+**-ikonet for å legge til e-postadressen din. For å laste ned og installere utskrifts- og skannedriverne sender appen en Hurtigkobling til e-postadressen din

Skriv ut testside.

For å laste ned og installere utskrifts- og skannedriver-appen og hurtigkoblingen til e-postadressen din. I appen, velg skriveren din og trykk deretter **Skriv ut testside**.

Fjerne en skriver

Du kan fjerne en skriver fra Xerox Easy Assist-appen I appen, velg en skriver, og trykk deretter **Fjern**.

KOBLE TIL XEROX® EASY ASSIST-APPEN FOR INSTALLERTE SKRIVERE

For å installere og bruke Xerox Easy Assist (XEA)-appen for en skriver som ikke krever innledende installasjonsoppsett, kan du finne QR-koden fra kontrollpanelet **Notification Center > Tilkoblet nettverket > Koble til Xerox Easy Assist-app > Vis QR-kode**. Skann QR-koden, og følg deretter instruksjonene som vises på kontrollpanelet og mobilenheten din:

- Basert på smarttelefonen din, for å installere appen for første gang, blir du bedt om å laste ned appen fra Apple App Store eller Google Play Store.
- Hvis du allerede har appen installert, kobler du til skriveren med smarttelefonen for å få tilgang til Xerox Easy Assist-funksjoner.

Viktig: For skrivere med 2-linjers skjermgrensesnitt er det ingen QR-kode på kontrollpanelet. For å koble skriveren til den mobile enheten, følg instruksjonene som vises på kontrollpanelet. Når du blir bedt om det, skriv inn Wi-Fi Direct SSID-navnet og passordet for skriveren. Skriveren og appen er koblet sammen via Wi-Fi Direct.

Hvis skriveren din allerede er konfigurert på nettverket og veiviseren for førstegangsoppsett er fullført, kan du via XEA-appen legge skriveren direkte til listen over mine skrivere. Du kan se skriverstatusen, få skriverdrivere og få Chatbot-støtte. For å legge til en skriver som er på nettverket, åpne XEA-appens hjemmeside. På skjermen for Mine skrivere trykk +-ikonet. Appen ser etter skrivere i nærheten på nettverket:

- Hvis appen finner skriveren din, kan du velge og legge til skriveren direkte.
- Hvis appen ikke finner skriveren du leter etter, kan du legge til skriveren ved å skrive inn IP-adressen.

Hvis skriveren og mobilenheten ikke kan kommunisere, sørg for at de er på samme nettverk.

Nettverksutskrift

KOBLE SKRIVEREN TIL ET WI-FI-NETTVERK

Kontroller at Aktiv adapter er satt til Auto. På kontrollpanelet, gå til **Verktøy > Nettverk/porter > OK > Nettverk oversikt > OK > Aktive adapter > OK > Auto > OK**

KOBLE SKRIVEREN TIL ET TRÅDLØST NETTVERK VED HJELP AV WI-FI PROTECTED SETUP (WPS)

Før du starter, påse at du:

- Tilgangspunktet (den trådløse ruter) er WPS-sertifisert eller WPS-kompatibelt. Du finner mer informasjon i dokumentasjonen som fulgte med tilgangspunktet.
- Det er installert et trådløst nettverkskort i skriveren. Du finner mer informasjon i instruksjonene som fulgte med adapteren.
- Kontroller at Aktiv adapter er satt til Auto. Gå til følgende på kontrollpanelet: **Innstillinger > Nettverk/porter > OK > Nettverk oversikt > OK > Aktiv adapter > OK > Auto > OK**.

Bruk av trykknappmetoden

1. På startskjermen, trykk **Innstillinger > Nettverk/porter > Trådløst > Wi-Fi Protected Setup > Start Push Button Method**.
2. Følg instruksjonene på displayet.

Bruk av PIN-metoden

1. På startskjermen, trykk **Innstillinger > Nettverk/porter > Trådløs > Wi-Fi Protected Setup > Start PIN-metode**.
2. Kopier den åttesyfrede WPS-PIN-koden.
3. Åpne en nettleser, og skriv inn IP-adressen til tilgangspunktet i adressefeltet.
 - Du finner informasjon om IP-adresse i dokumentasjonen som fulgte med tilgangspunktet.
 - Hvis du bruker en proxyserver, må den deaktiveres midlertidig, slik at nettsiden kan lastes inn på riktig måte.
4. Åpne WPS-innstillingene. Du finner mer informasjon i dokumentasjonen som fulgte med tilgangspunktet.
5. Angi den åttesyfrede PIN-koden, og lagre endringene.

KONFIGURERE WI-FI DIRECT

Wi-Fi Direct® er en Wi-Fi-basert peer-to-peer-teknologi som gjør at trådløse enheter kan koble seg direkte til en Wi-Fi Direct-aktivert skriver uten å bruke et tilgangspunkt (trådløs ruter).

1. Gå til følgende på kontrollpanelet:

Innstillinger > OK > Nettverk/porter > OK > Wi-Fi Direct > OK

2. Konfigurer innstillingene.

- **Aktiver Wi-Fi Direct**—Gjør det mulig for skriveren å kringkaste sitt eget Wi-Fi Direct-nettverk.
- **Wi-Fi Direct navn**—Tilordner et navn til Wi-Fi Direct-nettverket.
- **Wi-Fi Direct passord**—Tilordner passordet for å sikre trådløs tilkobling når du bruker peer-to-peer-tilkoblingen.
- **Vis passord på oppsettside**—Viser passordet på nettverksoppsettsiden.
- **Godta forespørsler om trykknapper automatisk**—Lar skriveren godta tilkoblingsforespørsler automatisk.



Merk: Å akseptere trykknappforespørsler automatisk er ikke sikret.

KOBLE EN MOBILENHET TIL SKRIVEREN

Før du kobler til mobilenheten, må du kontrollere at Wi-Fi Direct er konfigurert. Se [Konfigurere Wi-Fi Direct](#) hvis du vil ha mer informasjon.

Tilkobling med Wi-Fi Direct



Merk: Disse instruksjonene gjelder kun Android-mobilenheter.

1. Gå til menyen for innstillinger på mobilenheten.
2. Aktiver **Wi-Fi**, og trykk deretter på **Wi-Fi Direct**.
3. Velg Wi-Fi Direct-navnet på skriveren.
4. Bekreft tilkoblingen på skriverkontrollpanelet.

Koble til med Wi-Fi

1. Gå til menyen for innstillinger på mobilenheten.
2. Trykk **Wi-Fi**, og velg deretter skriverens Wi-Fi Direct-navn.



Merk: Strengen DIRECT-xy (der x og y er 2 tilfeldige tegn) legges til foran Wi-Fi Direct-navnet.

3. Skriv inn Wi-Fi Direct-passordet.

KOBLE EN DATAMASKIN TIL SKRIVEREN

Før du kobler til mobilenheten, må du kontrollere at Wi-Fi Direct er konfigurert. Se [Konfigurere Wi-Fi Direct](#) hvis du vil ha mer informasjon.

For Windows-brukere

1. Åpne **Skrivere og skannere**, og klikk deretter **Legg til en skriver eller skanner**.
2. Klikk **Vis Wi-Fi Direct-skrivere**, og velg deretter Wi-Fi Direct-skrivernavnet.
3. På skriver-displayet, notér den åttesifrede PIN-koden til skriveren.
4. Angi PIN-koden på datamaskinen.



Merk: Hvis skriverdriveren ikke allerede er installert, laster Windows ned den aktuelle driveren.

For Macintosh-brukere

1. Klikk på trådløskonet, og velg deretter Wi-Fi Direct-navnet til skriveren.



Merk: Strengen DIRECT-xy (der x og y er 2 tilfeldige tegn) legges til foran Wi-Fi Direct-navnet.

2. Skriv inn Wi-Fi Direct-passordet.



Merk: Bytt PC-en din tilbake til sitt forrige nettverk etter å ha koblet fra Wi-Fi Direct-nettverket.

DEAKTIVERING AV WI-FI-NETTVERKET

1. Gå til følgende på skriverens kontrollpanel: **Innstillinger > Nettverk/porter > OK > Nettverk oversikt > OK > Aktiv adapter > OK > Standard nettverk > OK**.
2. Følg instruksjonene på displayet.

KONTROLL AV SKRIVERTILKOBLINGEN

1. Gå til følgende på kontrollpanelet: **Innstillinger > Rapporter > OK > Nettverk > OK**.
2. Velg **Side for oppsett av nettverk**, og trykk deretter **OK**.
3. Sjekk den første delen av nettverksoppsettsiden, og bekreft at statusen er tilkoblet.

Hvis statusen ikke er koblet til, kan LAN være inaktivt, eller nettverkskabelen kan være koblet fra eller fungerer ikke. Kontakt administrator for å få hjelp.

Skrive ut menyinnstillingssiden

1. Gå til følgende på kontrollpanelet: **Innstillinger > Rapporter > OK**.
2. Velg **Siden for menyinnstillinger**, og trykk deretter **OK**.

Sikre skriveren

Dette kapitlet inneholder:

Sletting av minnet i skriveren	48
Gjenoppretting av fabrikkinnstillinger	49
Erklæring om flyktighet.....	50

Sletting av minnet i skriveren

Hvis du vil slette flyktig minne eller bufrede data, må du slå av skriveren.

Hvis du vil slette ikke-flyktig minne eller individuelle innstillinger, enhets- og nettverksinnstillinger, sikkerhetsinnstillinger og innebygde løsninger, gjør du følgende:

1. Gå til følgende på kontrollpanelet: **Innstillinger > Enhet > OK > Vedlikehold > OK > Ute av drift slett > OK > Sanitiser all informasjon om ikke-flyktig minne > OK.**
2. Velg **Ja > OK.**
3. Velg enten **Start første oppsett** eller **La skriveren være frakoblet, ,** og trykk deretter **OK.**

Gjenoppretting av fabrikkinnstillinger

1. Gå til følgende på kontrollpanelet: **Innstillinger > Enhet > OK > Gjenopprette fabrikkinnstillinger > OK > Gjenopprette alle innstillinger > OK.**
2. Velg **Ja**, og trykk deretter **OK**.

Erklæring om flyktighet

Skriveren inneholder ulike typer minner som kan lagre enhets- og nettverksinnstillinger og brukerdata.

MINNETYPER	BESKRIVELSE
Flyktig minne	Skriveren bruker standard RAM (Random Access Memory) til å bufre brukerdata midlertidig for enkle utskriftsjobber.
Ikke-flyktig minne	Skriveren kan bruke to typer ikke-flyktig minne: EEPROM og NAND (flash-minnekort). Begge typene brukes til å lagre operativsystemet, enhetsinnstillinger og nettverksinformasjon.

Slett innholdet av installert skriverminne under følgende omstendigheter:

- Skriveren skal trekkes tilbake.
- Skriveren skal flyttes til en annen avdeling eller til et annet sted.
- Det skal utføres service på skriveren av en person utenfor organisasjonen.
- Skriveren skal fjernes fra lokalene for å få utført service.
- Skriveren skal selges til en annen organisasjon.

Utskrift

Dette kapitlet inneholder:

Skrive ut fra en datamaskin	52
Skrive ut fra en mobilenhet.....	53
Utskrift av en liste over eksempler på skrifter	55
Plassering av skilleark mellom kopier	56
Avbryte en utskriftsjobb.....	57
Justering av tonermørkhet	58

Skrive ut fra en datamaskin



Merk: For etiketter, kartong og konvolutter angir du papirstørrelsen og -typen på skriveren før du skriver ut dokumentet.

1. Gå til dokumentet du prøver å skrive ut, og åpne dialogboksen Skriv ut.
2. Endre innstillingene ved behov.
3. Skriv ut dokumentet.

Skrive ut fra en mobilenhet

UTSKRIFT FRA EN MOBIL ENHET MED MOPRIA™ PRINT SERVICE

Mopria Print Service er en mobil utskrift-løsning for mobile enheter som kjører på Android™ versjon 5.0 eller nyere. Den gjør det mulig å skrive ut direkte til hvilken som helst Mopria-sertifisert skriver.



Merk: Forsikre deg om at du laster ned Mopria Print Service-applikasjonen fra Google Play™-butikken og aktiverer den på mobilenheten.

1. Start et kompatibelt program på Android-mobilenheten din, eller velg et dokument fra filbehandlingsverktøyet.
2. Klikk **Flere alternativer > Utskrift**.
3. Velg en skriver, og juster innstillingene om nødvendig.
4. Klikk **Utskrift**-ikonet.

UTSKRIFT FRA EN MOBIL ENHET MED AIRPRINT®

Programvarefunksjonen AirPrint er en mobil utskriftsløsning som gjør det mulig å skrive ut direkte fra Apple-enheter til en AirPrint-sertifisert skriver.

- Kontroller at Apple-enheten og skriveren er koblet til samme nettverk. Hvis nettverket har flere trådløse hubber, må du kontrollere at begge enhetene er koblet til samme subnett.
 - Dette programmet støttes bare på enkelte Apple-enheter.
1. Fra den mobile enheten din velger du et dokument fra filbehandlingsverktøyet eller starter et kompatibelt program.
 2. Klikk **Del > Utskrift**.
 3. Velg en skriver, og juster om nødvendig innstillingene.
 4. Skriv ut dokumentet.

UTSKRIFT FRA EN MOBILENHET VED HJELP AV WI-FI DIRECT®

Wi-Fi Direct er en utskriftstjeneste som gjør det mulig å skrive ut til en hvilken som helst Wi-Fi Direct®-klar skriver.



Merk: Kontroller at mobilenheten er koblet til skriverens trådløse nettverk. Se [Koble en mobilenhet til skriveren](#) hvis du vil ha mer informasjon.

1. Start et kompatibelt program fra mobilenheten din, eller velg et dokument fra filbehandlingsverktøyet.
2. Gjør ett av følgende, avhengig av mobilenheten:
 - Klikk **Flere alternativer > Utskrift**.
 - Klikk **Del > Utskrift**.
 - Klikk **Flere alternativer > Utskrift**.

Utskrift

3. Velg en skriver, og juster innstillingene om nødvendig.
4. Skriv ut dokumentet.

Utskrift av en liste over eksempler på skrifter

1. Gå til følgende på kontrollpanelet: **Innstillinger > Rapporter > OK > Utskrift > OK > Skrifter > OK.**
2. Velg **PCL-skrifter**, og trykk deretter **OK.**

Plassering av skilleark mellom kopier

1. Gå til følgende på kontrollpanelet: **Innstillinger > Skriv ut > OK > Layout > OK > Skilleark > OK > Mellom koper > OK.**
2. Skriv ut dokumentet.

Avbryte en utskriftsjobb

PÅ KONTROLLPANELET

1. På kontrollpanelet, trykk 2x på **Tilbake**, og trykk deretter **Avslutt**.
2. Velg en utskriftsjobb du ønsker å avslutte, og trykk deretter **OK**.

FRA PC-EN

1. Velg en av følgende fremgangsmåter avhengig av operativsystemet:
 - Åpne skrivermappen og velg skriver.
 - Gå til skriveren via systemvalgene i Apple-menyen.
2. Velg utskriftsjobben du vil avbryte.

Justering av tonermørkhet

1. Gå til følgende på kontrollpanelet: **Innstillinger > Utskrift > OK > Kvalitet > OK > Tonerørkhet.**
2. Juster innstillingene og trykk deretter **OK.**

Bruk av skrivermenyer

Dette kapitlet inneholder:



Meny-kart	60
Enhet	61
Utskrift	69
Papir	74
Nettverk/porter	76
Sikkerhet	95
Rapporter	101
Plan for rekvisita	102
Feilsøking	103

Meny-kart

Enhet	<ul style="list-style-type: none"> • Innstillinger • Øko-modus • Eksternt kontrollpanel* • Varsler • Strømstyring 	<ul style="list-style-type: none"> • Gjenopprett standardinnstillinger • Vedlikehold • Om denne skriveren
Utskrift	<ul style="list-style-type: none"> • Oversikt • Oppsett • Kvalitet 	<ul style="list-style-type: none"> • PCL • Bilde
Papir	<ul style="list-style-type: none"> • Skuffkonfigurering 	<ul style="list-style-type: none"> • Papirtypekonfigurering
Nettverk/porter	<ul style="list-style-type: none"> • Nettverksoversikt • Trådløs • Wi-Fi Direct • AirPrint • Administrasjon av mobiltjenester • Ethernet • TCP/IP • SNMP 	<ul style="list-style-type: none"> • IPSec • 802.1x • LPD-konfigurasjon • HTTP-/FTP-innstillinger • USB • Begrens tilgang til eksternt nettverk • Universal Print
Sikkerhet*	<ul style="list-style-type: none"> • Påloggingsmetoder • Sertifikatadministrasjon • Påloggingsbegrensninger • Konfidensiell utskriftsoppsett 	<ul style="list-style-type: none"> • Slett midlertidige datafiler • Løsninger LDAP-innstillinger • Diverse
Rapporter	<ul style="list-style-type: none"> • Menyinnstillingsside • Enhet 	<ul style="list-style-type: none"> • Utskrift • Nettverk
Plan for forbruksartikler	<ul style="list-style-type: none"> • Planaktivering • Plankonvertering 	<ul style="list-style-type: none"> • Abonnementtjeneste
Feilsøking	Testsider for utskriftskvalitet	
* Denne menyen vises bare i den innebygde webserveren.		

Enhet



INNSTILLINGER

MENYENHET	BESKRIVELSE
Kontrollpanelspråk [Liste over språk]	Angi språket for teksten som vises på skjermen.
Land/region [Liste over land]	Identifiserer landet eller regionen som skriveren er konfigurert til å operere i.
Kjør første oppsett <ul style="list-style-type: none"> • Ja • Nei* 	Kjør installeringsveiviseren.
Vist informasjon <ul style="list-style-type: none"> • Skjermtekst 1 • Skjermtekst 2 	Velg informasjonen som skal vises på startskjermen.
Dato og klokkeslett <ul style="list-style-type: none"> • Konfigurer <ul style="list-style-type: none"> – Aktuell dato og klokkeslett – Angi dato og klokkeslett manuelt – Datoformat [MM-DD-YYYY*] – Klokkeslettformat [12-timers A.M./P.M.*] – Tidssone [GMT*] • Nettverkstidsprotokoll (NTP) <ul style="list-style-type: none"> – Aktiver NTP – NTP-server 	Still inn datoen og klokkeslett på skriveren.
Papirformater <ul style="list-style-type: none"> • USA* • Metrisk 	Angi måleenheten for papirstørrelser.  Merk: Landet eller regionen du valgte under den opprinnelige installeringsveiviseren, avgjør den opprinnelige innstillingen for papirstørrelse.
Tidsavbrudd skjerm 10-300 (60*)	Angi tidsavbrudd i sekunder før skjermen viser startskjermen, eller før skriveren automatisk logger av en brukerkonto.
 Merk: Standardinnstillingen indikeres med en stjerne (*) ved siden av en verdi.	



ØKO-MODUS



MENY-ENHET	BESKRIVELSE
Utskrift: Sider <ul style="list-style-type: none"> • 1-sidig* • 2-sidig 	Angi om det skal skrives ut på én eller begge sider av papiret.
Utskrift : Sider pr. side <ul style="list-style-type: none"> • Av* • 2 sider per side • 3 sider per side • 4 sider per side • 6 sider per side • 9 sider per side • 12 sider per side • 16 sider per side 	Skrive ut flere sider på ett ark.
Utskrift : Tonermørkhet <ul style="list-style-type: none"> • Lys • Normal* • Mørk 	Fastslå hvor lys eller mørk en tekst er.
 Merk: Standardinnstillingen indikeres med en stjerne (*) ved siden av en verdi.	

EKSTERNT KONTROLLPANEL

MENY-ENHET	BESKRIVELSE
Ekstern VNC-tilkobling	Koble til en ekstern VNC-klient (Virtual Network Computing) til det eksterne kontrollpanelet.
Autentiseringstype <ul style="list-style-type: none"> • Ingen* • Standard autentisering 	Angi autentiseringstypen ved tilgang til VNC-klientserveren.
VNC-passord	Spesifiser passordet for å koble til VNC-klientserveren.  Merk: Dette menyelementet vises bare hvis Godkjenningstype er satt til Standard godkjenning.
 Merk: Standardinnstillingen indikeres med en stjerne (*) ved siden av en verdi.	

VARSLER

MENY-ENHET	BESKRIVELSE
Rekvisita : Vis anslag for rekvisita <ul style="list-style-type: none"> • Vis anslag* • Ikke vis anslag 	Vise beregnet status for rekvisita.
Forbruksartikler Egendefinerte varsler for rekvisita	Konfigurer varslingsinnstillinger når skriveren krever brukerintervensjon.  Merk: Dette menyelementet er bare tilgjengelig fra Embedded Web Server.
Oppsett av e-postvarsling : E-postoppsett <ul style="list-style-type: none"> • Primær SMTP-gateway • Primær SMTP-gatewayport (25*) • Sekundær SMTP-gateway • Sekundær SMTP-gatewayport (25*) • SMTP-tidsavbrudd (30 sekunder*) • Svaradresse • Bruk alltid standard SMTP-svaradresse (Av*) • Bruk SSL/TLS (Deaktivert*) • Krever klarert sertifikat(På*) • SMTP-serverautentisering (ingen godkjenning kreves*) • Enhetsinitiert e-post (Ingen*) • Bruker-ID for enhet • Enhetspassord • NTLM-domene 	Konfigurer e-postinnstillingene for skriveren.  Merk: Dette menyelementet er bare tilgjengelig fra Embedded Web Server.
Feilforebygging : Papirstoppassistent <ul style="list-style-type: none"> • Av • På* 	Angi at skriveren skal søke etter fastkjørt papir automatisk.
Feilforebygging : Fortsett automatisk <ul style="list-style-type: none"> • Deaktivert • 5-255 (5*) 	Gjør at skriveren fortsetter behandlingen eller utskriften av en jobb automatisk etter å ha fjernet bestemte tilsynssituasjoner.
Feilforebygging : Automatisk omstart <ul style="list-style-type: none"> • Automatisk omstart (Start alltid på nytt *) 	Angi at skal skriveren å starte på nytt når det oppstår feil.
Forebygging av feil :Automatisk omstart	Angi antall automatiske omstarter som skriveren kan utføre.

MENY-ENHET	BESKRIVELSE
<ul style="list-style-type: none"> Maks. antall automatiske omstarter (2*) 	
Feilforebygging : Automatisk omstart <ul style="list-style-type: none"> Vindu for automatisk omstart (720*) 	Angir antall sekunder før skriveren utfører en automatisk omstart.
Feilforebygging : Automatisk omstart <ul style="list-style-type: none"> Autoomstartteller 	Viser en skrivebeskyttet informasjon til omstartstelleren.
Feilforebygging : Vis feil med kort papir <ul style="list-style-type: none"> Automatisk fjerning* På 	Angi at skriveren skal vise en melding når det oppstår en feil med kort papir.  Merk: Kort papir refererer til størrelsen på papiret som er lagt i skriveren.
Feilforebygging : Sidebeskyttelse <ul style="list-style-type: none"> Av* På 	Angir at skriveren skal hente hele siden inn i minnet før jobben skrives ut.
Gjenopprett papirstopp : Gjenopprett v/stopp <ul style="list-style-type: none"> Auto* Av På 	Angi at skriveren skal skrive ut fastkjørte sider på nytt.
 Merk: Standardinnstillingen indikeres med en stjerne (*) ved siden av en verdi.	

STRØMSTYRING

MENY-ENHET	BESKRIVELSE
Hvilemodusprofil : Skriv ut fra hvilemodus <ul style="list-style-type: none"> Forbli aktiv etter utskrift Aktiver hvilemodus etter utskrift* 	Angi at skriveren skal forbli i klarmodus eller gå tilbake i hvilemodus etter utskrift.
Tidsavbrudd : Strømsparingsmodus <ul style="list-style-type: none"> 1–120 minutter (15*) 	Angi inaktiv tid før skriveren starter drift i hvilemodus.
Tidsavbrudd : Tidsavbrudd for dvale <ul style="list-style-type: none"> Deaktivert 1 time 2 timer 3 timer 6 timer 1 dag 	Angi hvor lang tid det skal gå før skriveren slår seg av.

MENY-ENHET	BESKRIVELSE
<ul style="list-style-type: none"> • 2 dager • 3 dager* • 1 uke • 2 uker • 1 måned 	
Tidsavbrudd : Tidsavbrudd for dvale ved tilkobling <ul style="list-style-type: none"> • Dvalemodus • Ikke gå i dvale* 	Angi Tidsavbrudd for dvale for å slå av skriveren når det finnes en aktiv Ethernet-tilkobling.
 Merk: Standardinnstillingen indikeres med en stjerne (*) ved siden av en verdi.	

GJENOPPRETT STANDARDINNSTILLINGER



MENY-ENHET	BESKRIVELSE
Gjenopprett innstillinger <ul style="list-style-type: none"> • Gjenopprett alle innst. • Gjenopprett skriverinnst. • Gjenopprett nettverksinnst. 	Gjenopprette standardinnstillingen for skriveren.

VEDLIKEHOLD

Konfig.meny

MENY-ENHET	BESKRIVELSE
USB-konfigurasjon : USB PnP <ul style="list-style-type: none"> • 1* • 2 	Endrer USB-drivermodusen til skriveren for å forbedre skriverens kompatibilitet med en datamaskin.
USB-konfigurasjon : USB-hastighet <ul style="list-style-type: none"> • Full • Auto* 	Tvinger USB-porten til å kjøre i full hastighet, og alle høyhastighetsfunksjoner deaktiveres.
Skuffkonfigurerings : Viser Skuffinnlegg-melding <ul style="list-style-type: none"> • Av • Bare for ukjente størrelser* • Alltid 	Vis en melding for å velge papirstørrelse og -type etter at du har satt inn skuffen.

MENY-ENHET	BESKRIVELSE
Skuffkonfigurering : A5 legges i <ul style="list-style-type: none"> • Kortside • Langside* 	Angi sideretning når du legger i A5-papir.
Skuffkonfigurering : Papirmeldinger <ul style="list-style-type: none"> • Auto* • Manuelt papir 	Angi papirkilden som brukeren legger i når det vises en melding om å legge i papir.
Skuffkonfigurering : Konvoluttmeldinger <ul style="list-style-type: none"> • Auto* • Manuell konvolutt 	Angi papirkilden som brukeren legger i når det vises en melding om å legge i konvolutter.
Skuffkonfigurering : Handl. ved meld. <ul style="list-style-type: none"> • Spør bruker* • Fortsett • Bruk gjeldende 	Angi at skriveren skal håndtere papir- eller konvoluttrelaterte endringsmeldinger.
Rapporter : Menyinnstillingsside <ul style="list-style-type: none"> • Hendelseslogg • Sammendrag av hendelseslogg 	Skriv ut rapporter om skrivermenyinnstillinger, status og hendelseslogger.
Rekvisitabruk og -tellere Slett logg for bruk av rekvisita	Tilbakestill rekvisitatelleren eller vis det totale antallet utskrevne sider.
Skriveremuleringer : Emulatorsikkerhet <ul style="list-style-type: none"> • Side tidsavbrudd • 0-60 (60*) 	Angi tidsavbrudd for siden under emulering.
Skriveremuleringer : Emulatorsikkerhet <ul style="list-style-type: none"> • Tilbakestill emulator etter jobb <ul style="list-style-type: none"> – Av* – På 	Tilbakestill emulatoren etter en utskriftsjobb.
Skriveremuleringer : Emulatorsikkerhet <ul style="list-style-type: none"> • Deaktiver tilgang til skrivermelding <ul style="list-style-type: none"> – Av – På* 	Deaktiver tilgang til skrivermeldingen under emulering.

MENY-ENHET	BESKRIVELSE
Utskriftkonfigurasjon : Gjør skrift skarpere <ul style="list-style-type: none"> • 0–150 (24*) 	Angi en tekstpunktstørrelse under som høyfrekvensskjermen bruker når det skrives ut skriftdata.
Utskriftkonfigurasjon : Tetthet på utskriften <ul style="list-style-type: none"> • Deaktivert • 1–5 (3*) 	Juster tonertettheten når du skriver ut dokumenter.
Enhetsoperasjoner : Stillemodus <ul style="list-style-type: none"> • På • Av* 	Angi at skriveren skal redusere mengden støy den lager når du skriver ut.  Merk: Denne innstillingen senker den generelle ytelsen til skriveren.
Enhetsoperasjoner : Panelmenyer <ul style="list-style-type: none"> • Aktiver* • Deaktiver* 	Angi at skriveren skal vise menyene på kontrollpanelet.  Merk: Denne menyen kan kun konfigureres fra Embedded Web Server.
Enhetsoperasjoner Fjern egendefinert status	Slett alle egendefinerte meldinger.
 Merk: Standardinnstillingen indikeres med en stjerne (*) ved siden av en verdi.	

Ute av drift, slett

MENY-ENHET	BESKRIVELSE
<ul style="list-style-type: none"> • Skriver-minne sist ryddet • Rydd all informasjon på ikke-flyktig minne • Slett alle skriver- og nettverksinnstillinger • Slett alle snarveier og snarveiinnstillinger 	Fjern alle innstillinger og programmer som er lagret på skriveren.  Merk: Slett alle snarveier og snarveiinnstillinger er kun tilgjengelig i noen skrivermodeller.



OM DENNE SKRIVEREN

MENY-ENHET	BESKRIVELSE
Xerox aktivamerke	Maksimal lengde er 32 tegn.
Kunde aktivamerke	Vis skriverens serienummer. Maksimal lengde er 32 tegn.

MENY-ENHET	BESKRIVELSE
Plassering av skriveren	Identifiser skriverens plassering. Maksimal lengde er 63 tegn.
Kontakt	Tilpass skrivernavnet Maksimal lengde er 63 tegn.

Utskrift

OVERSIKT



MENY-ENHET	BESKRIVELSE
Sider <ul style="list-style-type: none"> • 1-sidig* • 2-sidig 	Angi om det skal skrives ut på én eller begge sider av papiret.
Vendestil <ul style="list-style-type: none"> • Langside* • Kortsid 	Avgjøre hvilken side av arket (langsiden eller kortsiden) innbindingen skal gjøres på ved tosidig utskrift.  Merk: Avhengig av alternativet som er angitt, forskyver skriveren automatisk informasjon som skrives ut på sidene for å oppnå riktig innbinding av jobben.
Blanke sider <ul style="list-style-type: none"> • Utskrift • Ikke skriv ut* 	Skrive ut blanke sider som er inkludert i en utskriftsjobb.
Sorter <ul style="list-style-type: none"> • Av [1,1,1,2,2,2] • På [1,2,1,2,1,2]* 	Legge sidene i en utskriftsjobb i riktig rekkefølge, spesielt når det skrives ut flere kopier av jobben.
Skilleark <ul style="list-style-type: none"> • Ingen* • Mellom kopier • Mellom jobber • Mellom sider 	Sette inn tomme skilleark ved utskrift.
Skillearkkilde Skuff [x] (1*)	Angi papirkilden for skillearkene.
Sider pr. side <ul style="list-style-type: none"> • Av* • 2 sider per side • 3 sider per side • 4 sider per side • 6 sider per side • 9 sider per side • 12 sider per side • 16 sider per side 	Skrive ut flere sider på ett ark.
Rekkefølge for sider per side <ul style="list-style-type: none"> • Vannrett* 	Angi posisjonen til flersidige bilder når du bruker Sider pr. side.  Merk: Posisjonen avhenger av antall sider og sideretningene.

MENY-ENHET	BESKRIVELSE
<ul style="list-style-type: none"> • Omvendt vannrett • Loddrett • Omvendt loddrett 	
Retning for sider per side <ul style="list-style-type: none"> • Auto* • Liggende • Stående 	Angi sideretningen til flersidige bilder når du bruker Sider pr. side.
Ramme for sider per side <ul style="list-style-type: none"> • Ingen* • Heltrukket 	Skriv ut en ramme rundt hvert bilde når du bruker Sider pr. side.
Kopier 1-9999 (1*)	Angir antall kopier for hver utskriftsjobb.
Utskriftsområde <ul style="list-style-type: none"> • Normal* • Hele siden 	Angi utskriftsområdet på et ark.
 Merk: Standardinnstillingen indikeres med en stjerne (*) ved siden av en verdi.	



OPPSETT





MENY-ENHET	BESKRIVELSE
Skriverspråk PCL-emulering	Angi skrifterspråket.
Rekkefølge for Skriv ut alt <ul style="list-style-type: none"> • Alfabetisk* • Nyeste først • Eldste først 	Angi ønsket rekkefølge for å skrive ut alle holdte og konfidensielle jobber.
Tilgangskontroll for PJI-fil Av På*	Tillater at brukerne konfigurerer tilgangskontroll for skriverjobbens språkfil.
 Merk: Standardinnstillingen indikeres med en stjerne (*) ved siden av en verdi.	

KVALITET





MENY-ENHET	BESKRIVELSE
Utskriftsoppløsning <ul style="list-style-type: none"> • 300 dpi • 600 dpi* • 1200 bilde Q • 2400 bilde Q 	Angi oppløsningen for teksten og bildene på utskriftene.  Merk: Oppløsning er fastsatt i punkter pr. tomme eller bildekvalitet.
Tonermørkhet <ul style="list-style-type: none"> • Lys • Normal* • Mørk 	Fastslå hvor lys eller mørk en tekst er.
Halvtone <ul style="list-style-type: none"> • Normal* • Detalj 	Forbedre utskriften med jevnere streker med skarpere kanter.
 Merk: Standardinnstillingen indikeres med en stjerne (*) ved siden av en verdi.	

PCL

MENY-ENHET	BESKRIVELSE
Skriptnavn [Liste over tilgjengelige skifter] (Courier*)	Velg en skrift fra den angitte skriftkilden.
Symbolsett [Liste over tilgjengelige symbolsett] (10U PC-8*)	Angi symbolsettet for hvert skriptnavn.  Merk: Et symbolsett er et sett med alfabetiske og numeriske tegn, skilletegn og spesialtegn. Symbolsett støtter de ulike språkene eller bestemte programmer, for eksempel matematiske symboler for vitenskapelig tekst.
Tegnbredde 0,08-100 (10*)	Angi tegnavstand for skifter med fast tegnbredde.  Merk: Tegnavstand viser til antallet faste mellomromstegn i en horisontal tomme.
Orientering <ul style="list-style-type: none"> • Portrait (Stående)* • Liggende • Snu stående • Snu liggende 	Angi retningen på teksten og grafikken på siden.

MENY-ENHET	BESKRIVELSE
Linjer pr. side 1-255	Angi antall linjer med tekst for hver side som skrives ut via PCL datastrøm. <ul style="list-style-type: none"> • Dette menyelementet aktiverer et vertikalt hemverk som gjør at det valgte antallet linjer blir skrevet ut mellom standardmargene på siden. • 60 er den amerikanske standardinnstillingen. Den internasjonale standardinnstillingen er 64.
PCL5 – minste linjebredde 1-30 (2*)	Angi en innledende minste linjebredde for enhver jobb som skrives ut i 1200 dpi.
PCLXL – minste linjebredde 1-30 (2*)	
A4-bredde <ul style="list-style-type: none"> • 198mm* • 203mm 	Angi bredden på den logiske siden for A4-papir.  Merk: Den logiske siden er plassen på den fysiske siden der dataene blir skrevet ut.
Auto CR etter LF <ul style="list-style-type: none"> • Av* • På 	Angi at skriveren skal utføre en vognretur etter et linjeskift.  Merk: En vognretur er en mekanisme som kommanderer skriveren til å flytte plasseringen av markøren til første posisjon på samme linje.
Auto LF etter CR <ul style="list-style-type: none"> • Av* • På 	Angi at skriveren skal utføre et linjeskift etter en vognretur.
Tidsavbrudd utskrift <ul style="list-style-type: none"> • Deaktivert • Aktivert* 	Aktiver funksjonen der skriveren avslutter en utskriftsjobb etter at den har vært inaktiv i en angitt tidsperiode, oppgitt i sekunder.
Tidsavbrudd for utskrift, tid 1-255 (90*)	Angi tiden i sekunder for skriveren der den skal avslutte en utskriftsjobb etter å ha vært inaktiv.  Merk: Dette menyelementet vises bare når Tidsavbrudd for utskrift er aktivert.
 Merk: Standardinnstillingen indikeres med en stjerne (*) ved siden av en verdi.	

BILDE

MENY-ENHET	BESKRIVELSE
<p>Automatisk tilpassing</p> <ul style="list-style-type: none"> • På • Av* 	<p>Velg den beste tilgjengelige innstillingen for papirstørrelse og retning for et bilde.</p> <p> Merk: Når innstillingen er satt til På, overstyrer dette menyelementet innstillingene for skalering og retning for bildet.</p>
<p>Inverter</p> <ul style="list-style-type: none"> • Av* • På 	<p>Inverter bi-tonale sort/hvitt-bilder.</p> <p> Merk: Dette menyelementet gjelder ikke for GIF- eller JPEG-bilder.</p>
<p>Skalering</p> <ul style="list-style-type: none"> • Forankre topp venstre • Som passer best* • Forankre på midten • Tilp. til høyde/bredde • Tilpass til høyde • Tilpass til bredde 	<p>Juster bildet slik at det passer til det utskrivbare området.</p> <p> Merk: Når innstillingen Automatisk tilpassing er satt til På, blir Skalering automatisk satt til Som passer best.</p>
<p>Orientering</p> <ul style="list-style-type: none"> • Portrait (Stående)* • Liggende • Snu stående • Snu liggende 	<p>Angi retningen på teksten og grafikken på siden.</p>
<p> Merk: Standardinnstillingen indikeres med en stjerne (*) ved siden av en verdi.</p>	

Papir



SKUFFKONFIGURERING

MENY-ENHET	BESKRIVELSE
Standardkilde <ul style="list-style-type: none"> • Skuff [x] (1*) • Manuelt papir • Manuell konvolutt 	Angi papirkilden for alle utskriftsjobber.
Papirstørrelse/-type <ul style="list-style-type: none"> • Skuff [x] (1*) • Manuelt papir • Manuell konvolutt 	Angi hvilken papirstørrelse eller papirtype som er lagt i hver papirkilde.
Skift størrelse <ul style="list-style-type: none"> • Av • Letter/A4 • All Listed (Alle på listen)* 	Angi at skriveren skal erstatte en angitt papirstørrelse hvis den ønskede størrelsen ikke er lagt i en papirkilde. <ul style="list-style-type: none"> • Med innstillingen Av blir brukeren bedt om å fylle på papir i den forespurte papirstørrelsen. • Letter/A4 skriver ut A4-dokumenter på Letter-papir når du legger i Letter-papir og jobber med Letter-størrelse på A4-papir når du legger i A4. • Alle på listen erstatter Letter/A4.
 Merk: Standardinnstillingen indikeres med en stjerne (*) ved siden av en verdi.	

PAPIRTYPEKONFIGURERING

Universaloppsett

MENY-ENHET	BESKRIVELSE
Måleenhet <ul style="list-style-type: none"> • Tommer • Millimeter 	Angi måleenheten for universalpapir.  Merk: Tommer er den amerikanske standardinnstillingen. Den internasjonale standardinnstillingen er Millimeter.
Stående bredde <ul style="list-style-type: none"> • 3,00-14,17" (8,50*) • 76-360mm (216*) 	Angi bredden for stående utskrift for universalpapiret.
Stående høyde <ul style="list-style-type: none"> • 3,00-14,17" (14*) • 76-360mm (356*) 	Angi høyden for stående utskrift for universalpapiret.



MENY-ENHET	BESKRIVELSE
Materetning <ul style="list-style-type: none"> • Kortside* • Langside 	<p>Angi at skriveren skal hente papir fra kortsiden eller langsiden.</p> <p> Merk: Langside vises bare hvis den lengste kanten er kortere enn den maksimale bredden som støttes.</p>
<p> Merk: Standardinnstillingen indikeres med en stjerne (*) ved siden av en verdi.</p>	

Papirtyper

MENYENHET	BESKRIVELSE
<ul style="list-style-type: none"> • Vanlig papir • Kartong • Resirkulert • Etiketter • Standard • Konvolutt • Brevark • Fortrykt • Farget papir • Lys • Tungt 	<p>Angi teksturen, vekten og retningen til papiret som er lagt i.</p>

Nettverk/porter

NETTVERKSOVERSIKT

MENYENHET	BESKRIVELSE
Aktiv adapter <ul style="list-style-type: none"> • Auto* • Standardnettverk • Trådløs 	Angi typen nettverkstilkobling.
Nettverkstatus	Viser tilkoblingsstatusen til skrivernetverket.
Vise nettverksstatus på skriver <ul style="list-style-type: none"> • Av • På* 	Viser nettverkstatusen på skjermen.
Hastighet, tosidig utskrift	Viser hastigheten til nettverkskortet som for tiden er aktiv.
IPv4	Viser IPv4-adressen.
Alle IPv6-adresser	Viser alle IPv6-adresser.
Tilbakestill printserver Start	Tilbakestill alle aktive nettverkstilkoblinger til skriveren.  Merk: Denne innstillingen fjerner alle konfigurasjonsinnstillingene for nettverket.
Tidsavbrudd for nettverksjobb <ul style="list-style-type: none"> • Av • På* (90 sekunder) 	Angi hvor lang tid det skal ta før skriveren avbryter en nettverksutskriftsjobb.
Bannerside <ul style="list-style-type: none"> • Av* • På 	Skriv ut en bannerside.
Aktiver nettverkstilkoblinger <ul style="list-style-type: none"> • Aktiver* • Deaktiver 	Aktiver eller deaktiver alle nettverkstilkoblinger.
Aktiver LLDP <ul style="list-style-type: none"> • Av* • På 	Aktiver Link Layer Discovery Protocol (LLDP) for skriveren.
 Merk: Standardinnstillingen indikeres med en stjerne (*) ved siden av en verdi.	

TRÅDLØS





Merk: Denne menyen er bare tilgjengelig på skrivere som er koblet til et Wi-Fi-nettverk eller skrivere som har en trådløs nettverksadapter.

MENYENHET	BESKRIVELSE
<p>Oppsett på skriverkontrollpanelet</p> <ul style="list-style-type: none"> • Velg nettverk • Legg til et Wi-Fi-nettverk <ul style="list-style-type: none"> – Nettverksnavn – Nettverksmodus <ul style="list-style-type: none"> – Infrastruktur – Sikkerhetsmodus for trådløs tilkobling <ul style="list-style-type: none"> – Deaktivert – WPA2/WPA - Personal – WPA2 - Personal – WPA2/WPA3 - Personal – WPA3 - Personal – 802.1x - RADIUS 	<p>Bestem det trådløse nettverket som skriveren skal kobles til.</p> <p>Velg Velg nettverk for å velge fra en liste over oppdagede trådløse nettverk.</p> <p>Velg Legg til Wi-Fi nettverk for å manuelt legge til et ikke-annonsert nettverk.</p> <p>Når satt til 802.1x-RADIUS, sørg for å konfigurere 802.1x-autentiseringsinnstillingene for å unngå nettverksfrakobling.</p> <p> Merk: Dette menyelementet vises som <i>Oppsett av trådløs tilkobling</i> i Embedded Web Server.</p>
<p>Wi-Fi Protected Setup</p> <ul style="list-style-type: none"> • Start trykknappmetoden • Start PIN-metode 	<p>En alternativ metode for å koble til et trådløst nettverk er gjennom Wi-Fi Protected Setup</p> <ul style="list-style-type: none"> • Start trykknappmetoden kopler skriveren til et trådløst nettverk når du trykker på knapper både på skriveren og på tilgangspunktet (den trådløse ruter) innen en viss tid. • Start PIN-metoden kopler skriveren til et trådløst nettverk når du bruker en PIN-kode på skriveren og taster den inn i innstillingene for trådløs tilkobling på tilgangspunktet.
<p>Kompatibilitet</p> <p>802.11b/g/n (2.4GHz)*</p>	<p>Angi trådløs standard for det trådløse nettverket.</p>
<p>Sikkerhetsmodus for trådløs tilkobling</p> <ul style="list-style-type: none"> • Deaktiver* • WPA2/WPA-Personal <ul style="list-style-type: none"> – WPA2/WPA-PSK krypteringsmodus <ul style="list-style-type: none"> – AES – Angi forhåndsdelte nøkkel • WPA2-Personal 	<p>Angi sikkerhetstypen for tilkobling av skriveren til trådløse enheter.</p> <p>Aktiver trådløs sikkerhet via WPA (Wi-Fi Protected Access) eller via 802.1x standard.</p> <p>Når satt til WPA-sikkerhetsmodus, for den forhåndsdelte nøkkelen, skriver du inn passordet for den sikre trådløse tilkoblingen.</p>

MENYENHET	BESKRIVELSE
<ul style="list-style-type: none"> – WPA2-PSK krypteringsmodus <ul style="list-style-type: none"> – AES – Angi forhåndsdelte nøkkel • WPA2/WPA3 - Personal <ul style="list-style-type: none"> – WPA2/WPA3 - PSK krypteringsmodus – Angi forhåndsdelte nøkkel • WPA3 - Personal <ul style="list-style-type: none"> – WPA3 - PSK krypteringsmodus – Angi forhåndsdelte nøkkel • 802.1x - RADIUS <ul style="list-style-type: none"> – 802.1x-krypteringsmodus <ul style="list-style-type: none"> – WPA + – WPA2* – WPA2 + PMF 	<p>Når satt til 802.1x-RADIUS, sørg for å konfigurere 802.1x-autentiseringsinnstillingene for å unngå nettverksfrakobling.</p> <p>PMF er Protected Management Frames (beskyttede styringsrammer).</p>
<p>IPv4</p> <ul style="list-style-type: none"> • Aktiver DHCP <ul style="list-style-type: none"> – På* – Av • Angi statisk IP-adresse <ul style="list-style-type: none"> – IP-adresse – Nettmaske – Gateway 	<p>Aktiver DHCP (Dynamic Host Configuration Protocol), og konfigurer statisk IP-adresse.</p> <p>DHCP er en standardprotokoll som gjør at en server kan distribuere IP-adresser og konfigurasjonsinformasjon dynamisk til klienter.</p>
<p>IPv6</p> <ul style="list-style-type: none"> • Aktiver IPv6 <ul style="list-style-type: none"> – På* – Av • Aktiver DHCPv6 <ul style="list-style-type: none"> – På – Av* • Konfigurasjon av statsløs adresse <ul style="list-style-type: none"> – På* – Av 	<p>Aktiver og konfigurer IPv6-innstillinger i skriveren.</p>

MENYENHET	BESKRIVELSE
<ul style="list-style-type: none"> • DNS-serveradresse • Manuelt tilordnet IPv6-adresse • Manuelt tilordnet IPv6-ruter • Adresseprefiks 0–128 (64*) • Alle IPv6-adresser • Alle IPv6-ruteradresser 	
<p>Nettverksadresse</p> <ul style="list-style-type: none"> • UAA • LAA 	<p>Vis nettverksadressene.</p>
<p>PCL SmartSwitch</p> <ul style="list-style-type: none"> • På* • Av 	<p>Angi at skriveren automatisk skal bytte til PCL-emulering når en utskriftsjobb krever det, uavhengig av standard skrifterspråk.</p> <p>Hvis PCL SmartSwitch er av, undersøker ikke skriveren innkommende data, og den bruker standard skrifterspråk slik det er angitt på Oppsett-menyen.</p>
<p>PS SmartSwitch</p> <ul style="list-style-type: none"> • På* • Av 	<p>Angi at skriveren automatisk skal bytte til PS-emulering når en utskriftsjobb krever det, uavhengig av standard skrifterspråk.</p> <p>Hvis PS SmartSwitch er av, undersøker ikke skriveren innkommende data, og den bruker standard skrifterspråk slik det er angitt på Oppsett-menyen.</p>
<p>Binær PS for Mac</p> <ul style="list-style-type: none"> • Auto* • På • Av 	<p>Angi at skriveren kan behandle binære PostScript-utskriftsjobber for Macintosh.</p> <ul style="list-style-type: none"> • Innstillingen På behandler ubehandlede binære PostScript-utskriftsjobber. • Innstillingen Av filtrerer utskriftsjobber ved hjelp av standardprotokollen.
<p> Merk: Standardinnstillingen indikeres med en stjerne (*) ved siden av en verdi.</p>	

WI-FI DIRECT

MENYENHET	BESKRIVELSE
Aktiver Wi-Fi Direct <ul style="list-style-type: none"> • På • Av* 	Angir at skriveren skal kobles direkte til Wi-Fi-enheter.
Wi-Fi Direct-navn	Angi navnet på Wi-Fi Direct-nettverket.
Wi-Fi Direct passord	Angi et passord for å godkjenne og validere brukere på en Wi-Fi-tilkobling.
Vis passord på oppsettsiden <ul style="list-style-type: none"> • Av • På* 	Vis Wi-Fi Direct-passordet på nettverksoppsettsiden.
Foretrukket kanalnummer <ul style="list-style-type: none"> • 1-11 • Auto* 	Angi ønsket kanal for Wi-Fi-nettverket.
IP-adresse for gruppeeier	Angi IP-adressen for gruppeeieren.
Godta trykknappforespørsler automatisk <ul style="list-style-type: none"> • Av* • På 	Godta forespørsler om å koble til nettverket automatisk.  Merk: Automatisk godtakelse av klienter er ikke sikret.
 Merk: Standardinnstillingen indikeres med en stjerne (*) ved siden av en verdi.	

AIRPRINT

MENY-ENHET	BESKRIVELSE
AirPrint <ul style="list-style-type: none"> • Aktivert • Deaktivert 	
Bonjour-navn	Navnet som brukes til å identifisere skriveren på Airprint.
Organisasjonsnavn	
Organisatorisk enhet	
Plassering av skriveren	
Skriverens breddegrad	Skriverens GPS-breddegrad Området er -90 til 90.
Skriveren lengdegrad	Skriverens GPS-lengdegrad Området er -180 til 180.

MENY-ENHET	BESKRIVELSE
Skriverens høyde	Skriverens GPS-høyde Området er -100000 til 100000.
Flere alternativer	Fra Embedded Web Server, gå til Innstillinger > Nettverk/porter > AirPrint > Flere alternativer for de følgende alternativene.
Forbruksartikler Svart kartong Bildebehandlingsenhet	Denne menyen viser rekvisitastatus/varslinger.
Skriver Enhetteype Enhethastighet Fastvarenivå Skuff 1 Standard utskuff	Denne menyen viser skriverspesifikasjonene og inn-/utskuffstatus/varslinger
Påloggingsmetoder	Hvis du vil ha mer informasjon, kan du se Påloggingsmetoder
Sertifikatadministrasjon	Hvis du vil ha mer informasjon, kan du se Sertifikatadministrasjon
Konfidensiell utskriftsoppsett	Hvis du vil ha mer informasjon, kan du se Konfidensiell utskriftsoppsett



ADMINISTRASJON AV MOBILTJENESTER

MENY-ENHET	BESKRIVELSE
Aktiver IPP Print <ul style="list-style-type: none"> • På* • Av 	Aktiver IPP Print-innstilling i skriveren.
Aktiver IPP over USB <ul style="list-style-type: none"> • På* • Av 	Aktiver IPP Over USB-innstilling i skriveren.  Merk: Etter å ha endret denne innstillingen, må brukeren starte skriveren på nytt.

MENY-ENHET	BESKRIVELSE
Aktiver Mopria Print Discovery <ul style="list-style-type: none"> • På* • Av 	Aktiver Mopria Print Discovery-innstillingen i skriveren.
 Merk: Standardinnstillingen indikeres med en stjerne (*) ved siden av en verdi.	

ETHERNET



MENYENHET	BESKRIVELSE
Nettverkshastighet	Vis hastigheten til en aktiv nettverksadapter.
IPv4 : Aktiver DHCP <ul style="list-style-type: none"> • På* • Av 	Aktivere DHCP (Dynamic Host Configuration Protocol).  Merk: DHCP er en standardprotokoll som lar en server dynamisk tildele en IP-adresse og andre nettverkskonfigurasjonsparametere til hver enhet i nettverket, slik at de kan kommunisere med andre IP-nettverk.
IPv4 : Angi statisk IP-adresse <ul style="list-style-type: none"> • IP-adresse • Nettmaske • Gateway 	Angi den statiske IP-adressen til skriveren.
IPv6 : Aktiver IPv6 <ul style="list-style-type: none"> • På* • Av 	Aktiver IPv6 i skriveren.
IPv6 : Aktiver DHCPv6 <ul style="list-style-type: none"> • Av* • På 	Aktiver DHCPv6 i skriveren.
IPv6 : Automatisk konfigurasjon av tilstandsløs adresse <ul style="list-style-type: none"> • Av • På* 	Sett nettverkskortet til å godta oppføringer om automatisk konfigurering av IPv6-adresser fra en ruter.
IPv6 DNS-adresse	Angi DNS-serveradressen.
IPv6 : Adresseprefiks <ul style="list-style-type: none"> • 0–128 (64*) 	Angi adresseprefiksen.
IPv6	Viser alle IPv6-adresser.



MENYENHET	BESKRIVELSE
Alle IPv6-adresser	
IPv6 Alle IPv6-ruteradresser	Vise alle IPv6-ruteradresser.
Nettverksadresse <ul style="list-style-type: none"> • UAA • LAA 	Vis skriverens MAC-adresser (Media Access Control): LAA (Locally Administered Address) og UAA (Universally Administered Address).  Merk: Du kan endre skriverens LAA-manuelt.
PCL SmartSwitch <ul style="list-style-type: none"> • På* • Av 	Angi at skriveren automatisk skal bytte til PCL-emulering når en utskriftsjobb krever det, uavhengig av standard skriverspråk.  Merk: Hvis PCL SmartSwitch er av, undersøker ikke skriveren innkommende data, og den bruker standard skriverspråk slik det er angitt i menyen Oppsett.
Energieffektivt Ethernet <ul style="list-style-type: none"> • Auto* • På • Av 	Redusere strømforbruket når skriveren ikke mottar data fra Ethernet-nettverket.
 Merk: Standardinnstillingen indikeres med en stjerne (*) ved siden av en verdi.	

TCP/IP

 Merk: Denne menyen vises bare for nettverksskrivere eller skrivere som er koblet til utskriftsservere.

MENYENHET	BESKRIVELSE
Angi vertsnavn	Angi det gjeldende TCP/IP-vertsnavnet.
Domain Name (Domenenavn)	Angi domenenavnet.  Merk: Dette menyelementet er bare tilgjengelig fra Embedded Web Server.
Tillat at DHCP/BOOTP oppdaterer NTP-server <ul style="list-style-type: none"> • På* • Av 	Tillat at DHCP- og BOOTP-klienter oppdaterer NTP-innstillingene for skriveren.
Nullkonfigurasjonsnavn	Angi et navn for nullkonfigurasjonsnettverket.

MENYENHET	BESKRIVELSE
	 Merk: Dette menyelementet er bare tilgjengelig fra Embedded Web Server.
Aktiver Auto IP <ul style="list-style-type: none"> • På* • Av 	Tilordne en IP-adresse automatisk.
DNS-adresse	Angi gjeldende DNS-serveradresse (Domain Name System).
DNS-reserve	Angi sikkerhetskopiene av DNS-serveradressene.
DNS-reserve 2	
DNS-reserve 3	
Domain Search Order (Søkerrekkefølge for domene)	Spesifiser en liste over domenenavn for å finne skriveren og ressursene som befinner seg i forskjellige domener i nettverket.  Merk: Dette menyelementet er bare tilgjengelig fra Embedded Web Server.
Aktiver DDNS <ul style="list-style-type: none"> • Av* • På 	Oppdatere Dynamic DNS-innstillingen.
DDNS TTL	Angi gjeldende DDNS-innstillinger.
Default TTL (Standard TTL)	
DDNS-oppdateringstid	
Aktiver mDNS <ul style="list-style-type: none"> • På* • Av 	Oppdater Multicast DNS-innstillingene.
WINS-adresse	Angi en serveradresse for WINS (Windows Internet Name Service).
Aktiver BOOTP <ul style="list-style-type: none"> • Av* • På 	Tillat at BOOTP tilordner en IP-adresse for skriver.
Restricted Server List (Begrenset serverliste)	Angi en IP-adresse for TCP-tilkoblingene. <ul style="list-style-type: none"> • Dette menyelementet er bare tilgjengelig fra Embedded Web Server. • Bruk komma til å skille hver IP-adresse. • Du kan legge til opptil 50 IP-adresser.

MENYENHET	BESKRIVELSE
Alternativer for begrenset serverliste <ul style="list-style-type: none"> • Blokker alle porter* • Blokker bare utskrift • Blokker bare utskrift og HTTP 	<p>Angi hvordan IP-adresser i listen kan få tilgang til skriverens funksjonalitet.</p> <p> Merk: Dette menyelementet er bare tilgjengelig fra Embedded Web Server.</p>
MTU	Angi en parameter for maksimal overføringsenhet (MTU) for TCP-tilkoblinger.
Raw-utskriftport 1–65535 (9100*)	Angi et raw-portnummer for skrivere som er koblet til i et nettverk.
Maksimal hastighet for utgående trafikk <ul style="list-style-type: none"> • Disabled (Deaktivert)* • Aktivert 	Aktiver skriveren maksimale overføringshastighet.
Kilobits/sekund	Hvis du velger På for Maksimal hastighet for utgående trafikk , vises feltet Kilobits/sekund. Angi et område mellom 100-1000000.
TLS Support	<p>Fra Embedded Web Server, gå til Innstillinger > Nettverk/porter > TCP/IP.</p> <p>Forbedre personvernet og dataintegriteten til skriveren.</p> <p> Merk: TLS-innstillingene gjelder kun Embedded Web Server. De gjelder ikke klienter som bruker TLS. For mer informasjon, se <i>Administratorguiden for Embedded Web Server</i>.</p> <p> Merk: TLSv1.3 støttes som standard, og kan ikke deaktiveres. Hvis du fjerner valget av de andre TLS-innstillingene, tvinges EWS til kun å bruke TLSv1.3.</p>
Aktiver TLSv1.0 <ul style="list-style-type: none"> • På* • Av 	Angi Aktiver TLSv1.0-protokollinnstillingene.
Aktiver TLSv1.1 <ul style="list-style-type: none"> • På* • Av 	Angi Aktiver TLSv1.1-protokollinnstillingene.
Aktiver TLSv1.2 <ul style="list-style-type: none"> • På • Av 	Angi Aktiver TLSv1.2-protokollinnstillingene.
SSL-chifferliste	Angi chifferalgoritmene som skal brukes for SSL- eller TLS-tilkoblingene.

MENYENHET	BESKRIVELSE
TLSv1.3 SSL chifferliste	TLS_AES_256_GCM_SHA384:TLS_AES_128_GCM_SHA256
Tilgang til TCP /IP-port [Portnavn x] <ul style="list-style-type: none">• På• Av	Lister opp alle tilgjengelige porter og deres status.
 Merk: Standardinnstillingen indikeres med en stjerne (*) ved siden av en verdi.	

SNMP



Merk: Denne menyen vises bare på nettverksskrivere eller skrivere som er koblet til utskriftsservere.

MENYENHET	BESKRIVELSE
<p>SNMP-versjoner 1 og 2c</p> <ul style="list-style-type: none"> • Aktivert <ul style="list-style-type: none"> – Av – På* • Tillat SNMP-kringkasting <ul style="list-style-type: none"> – Av – På* • Aktiver PPM MIB <ul style="list-style-type: none"> – Av – På* <p>SNMP-gruppe</p>	<p>Konfigurer SNMP (Simple Network Management Protocol)-versjon versjon 1 og 2c for å installere skriverdrivere og programmer.</p>
<p>SNMP-versjon 3</p> <ul style="list-style-type: none"> • Aktivert <ul style="list-style-type: none"> – Av – På* • Kontekst navn • Angi opplysninger for lese-/skriverettigheter <ul style="list-style-type: none"> – Brukernavn – Autentiseringspassord – Passord for personvern • Angi opplysninger for skrivebeskyttelse <ul style="list-style-type: none"> – Brukernavn – Autentiseringspassord – Passord for personvern • Godkjenningskode <ul style="list-style-type: none"> – MD5 – SHA1* • Laveste godkjenningsnivå <ul style="list-style-type: none"> – Ikke godkjenning, ikke personvern – Godkjenning, ikke personvern 	<p>Konfigurer SNMP-versjon 3 for å installere og oppdatere sikkerhetsfunksjonene til skriveren.</p>

MENYENHET	BESKRIVELSE
<ul style="list-style-type: none"> – Godkjenning, personvern* • Personvernalgoritme <ul style="list-style-type: none"> – DES – AES-128* 	
 Merk: Standardinnstillingen indikeres med en stjerne (*) ved siden av en verdi.	

IPSEC

 Merk: Denne menyen vises bare på nettverksskrivere eller skrivere som er koblet til utskriftsservere.

MENYENHET	BESKRIVELSE
Aktiver IPsec Av* På	Aktiver IPsec (Internet Protocol Security).
Basiskonfigurasjon Standard* Kompatibilitet Sikker	Angi grunnkonfigurasjonen for IPsec. Dette menyelementet vises bare når Aktiver IPsec er satt til På.
Forslag for DH Group (Diffie-Hellman) modp2048 (14)* modp3072 (15) modp4096 (16) modp6144 (17)	Angi IPsec-kryptering. Dette menyelementet vises bare når Basiskonfigurasjon er satt til Kompatibilitet.
Foreslått krypteringsmetode	Angi en krypteringsmetode. Dette menyelementet vises bare når Basiskonfigurasjon er satt til Kompatibilitet.
Foreslått godkjenning metode	Angi en godkjenning metode. Dette menyelementet vises bare når Basiskonfigurasjon er satt til Kompatibilitet.
IKE SA-levetid (timer)	Angi utløp tid for IKE SA. Dette menyelementet vises bare når Basiskonfigurasjon er satt til Sikker.

MENYENHET	BESKRIVELSE
IPSec SA-levetid (timer)	Angi utløpstid for IPSec SA. Dette menyelementet vises bare når Basiskonfigurasjon er satt til Sikker.
IPSec-enhetssertifikat	Spesifiser et IPsec-sertifikat. Dette menyelementet vises bare når Basiskonfigurasjon er satt til Kompatibilitet eller Sikker.
Autentiserte tilkoblinger med forhåndsdelte nøkler Vert [x] Adressebok Nøkkel	Konfigurer de autentiserte tilkoblingene på skriveren. Disse menyelementene vises bare når Aktiver IPSec er satt til På
Autentiserte tilkoblinger med sertifikat Vert [x] adresse[/subnett] Adresse[/subnett]	

802.1X







Merk: Denne menyen vises bare på nettverksskrivere eller skrivere som er koblet til utskriftsservere.

MENYENHET	BESKRIVELSE
Aktiv Av* På	Gjør at skriveren kobler til nettverk som krever godkjenning før det gis tilgang.
Merk: Standardinnstillingen indikeres med en stjerne (*) ved siden av en verdi.	

LPD-KONFIGURASJON





Merk: Denne menyen vises bare på nettverksskrivere eller skrivere som er koblet til utskriftsservere.

MENYENHET	BESKRIVELSE
LPD Timeout (LPD-tidsavbrudd) 0-65535 sekunder (90*)	Angi verdien for tidsavbrudd for å stoppe LPD-serveren (Line Printer Daemon) fra å vente i ubestemt tid på ugyldige utskriftsjobber eller utskriftsjobber som har hengt seg.
LPD Banner Page (LPD-bannerside) Av* På	Skriv ut en bannerside for alle LPD-utskriftsjobber.  Merk: En bannerside er den første siden av en utskriftsjobb og som brukes som skilletegn mellom utskriftsjobber og til å identifisere opphavsmann for utskriftsforespørselen.
LPD Trailer Page (LPD-sluttside) Av* På	Skriv ut en sluttside for alle LPD-utskriftsjobber.  Merk: En sluttside er den siste siden av en utskriftsjobb.
LPD Carriage Return Conversion (LPD-konvertering av vognretur) Av* På	Aktiver konvertering av vognretur.  Merk: En vognretur er en mekanisme som kommanderer skriveren til å flytte plasseringen av markøren til første posisjon på samme linje.
 Merk: Standardinnstillingen indikeres med en stjerne (*) ved siden av en verdi.	



HTTP-/FTP-INNSTILLINGER

 Merk: Denne menyen vises bare på nettverksskrivere eller skrivere som er koblet til utskriftsservere.

MENYENHET	BESKRIVELSE
Aktiver HTTP-server Av På*	Få tilgang til Embedded Web Server for å overvåke og administrere skriveren.
Aktiver HTTPS Av På*	Konfigurer HTTPS-innstillingene (HyperText Transfer Protocol Secure).
Tving HTTPS-tilkoblinger Av* På	Tving skriveren til å bruke HTTPS-tilkoblingene.
Aktiver FTP/TFTP	Send filer ved hjelp av FTP.

MENYENHET	BESKRIVELSE
Av På*	
IP-adresse for HTTP-proxy	Konfigurer HTTP- og FTP-serverinnstillingene.  Merk: Denne funksjonen er kun tilgjengelig på enkelte skrivermodeller.
IP-adresse for FTP-proxy	
Standard IP-port for HTTP 1-65535 (80*)	
HTTPS-enhetssertifikat	
Standard IP-port for FTP 1-65535 (21*)	
Tidsavbrudd for HTTP/FTP-forespørsler 1-299 (30*)	Angi tidsrommet før servertilkoblingen stopper.
Nye forsøk for HTTP/FTP-forespørsler 1-299 (3*)	Angi antall nye forsøk på å koble til HTTP/FTP-serveren.
 Merk: Standardinnstillingen indikeres med en stjerne (*) ved siden av en verdi.	

USB

MENYENHET	BESKRIVELSE
PCL SmartSwitch Av På*	Angi at skriveren skal bytte til PCL-emulering når en utskriftsjobb som er mottatt via en USB-port, krever det, uavhengig av standard skiverspråk.  Merk: Hvis PCL SmartSwitch er av, undersøker ikke skriveren innkommende data, og den bruker standard skiverspråk slik det er angitt i menyen Oppsett.
Aktiver USB-port Aktiver* Deaktiver	Aktiver standard-USB-porten.
 Merk: Standardinnstillingen indikeres med en stjerne (*) ved siden av en verdi.	

BEGRENS TILGANG TIL EKSTERNT NETTVERK

MENYENHET	BESKRIVELSE
Begrens tilgang til eksternt nettverk Av* På	Begrens tilgangen til nettverksområder.
Adresse til eksternt nettverk	Angi nettverksadressene med begrenset tilgang.
E-postadresse for varsel	Angi e-postadressen din for å sende et varsel om loggførte hendelser.
Ping-frekvens 1-300 (10*)	Angi tidsintervall for nettverksforespørsel i sekunder.
Emne	Angi emnet for og meldingen i e-postvarselet.
Melding	
 Merk: Standardinnstillingen indikeres med en stjerne (*) ved siden av en verdi.	

UNIVERSAL PRINT



Universal Print er en skybasert utskriftprotokoll som gir en enkel og sikker utskriftløsning for Microsoft® 365-brukere. Universal Print lar administratorer administrere skrivere uten behov for lokale utskriftservere. Universal Print gir brukere tilgang til skyskrivere uten behov for skriverdrivere.

Du kan bruke Universal Print-siden til å registrere Xerox®-enheten for Universal Print.

Forutsetninger

- Microsoft Azure AD-konto
- Windows 10-klientversjon 1903 eller høyere

MENY-ENHET	BESKRIVELSE
Status	Enheten er for øyeblikket ikke registrert med Universal Print
Registrering	Brukeren kan bruke Universal Print-siden til å registrere Xerox®-enheten for Universal Print.
Skrivernavn	Standard skrivernavn vises. Bruker kan også oppdatere Xerox®-skrivernavnet.

MENY-ENHET	BESKRIVELSE
Registrering	<p>For å registrere, gjør følgende:</p> <ol style="list-style-type: none"> Gå til Innstillinger > Nettverk/porter > Universal Print, klikk deretter Registrer. Registreringsprosessen autentiserer enheten med Microsoft® Azure® Active Directory. Vinduet for Registrer enhet vises. For å kopiere registreringskoden klikk Kopier, klikk deretter lenken https://microsoft.com/devicelogin. <p> Merk: Registreringskoden utløper etter 15 minutter. Registreringsprosessen må fullføres før koden utløper.</p> <ol style="list-style-type: none"> En Microsoft-administrert nettside åpnes. Gjør følgende trinn: <ol style="list-style-type: none"> Lim inn registreringskoden i kodefeltet i vinduet Skriv inn kode og klikk deretter Neste. Velg den aktuelle Microsoft®-kontoen i vinduet Velg en konto. <p> Merk: For registrering, velg en tilgjengelig Microsoft®-konto. Den valgte kontoen brukes utelukkende til å etablere en pålitelig tilkobling for enheten med Universal Print-tjenesten. Etter registrering bruker Universal Print ikke kontoen på nytt.</p> <ol style="list-style-type: none"> Et Xerox vindu Universal Print vises. Klikk Fortsett og lukk vinduet.
<p> Merk: For mer informasjon, se <i>Embedded Web Server Administrator-guide</i>.</p>	

MENY-ENHET	BESKRIVELSE
Status	Enheden er på nett og registrert med Universal Print.
Registrering	Brukeren kan bruke Universal utskrift-siden til å registrere Xerox®-enheden for Universal Print.
Skrivernavn	Det registrert skrivernavnet vises
Avregistrer	Bruk denne funksjonen til å avregistrere enheten fra Universal Print Service.

Ytterligere informasjon for Universal Print

For å legge til en skriver fra Windows Server

- Gå til **Innstillinger > Skrivere & Skanner**, klikk deretter **Legg til en skriver eller skanner**.
- Velg skriveren fra listen over skrivere, og klikk **Legg til enhet**. Gjør følgende hvis skriveren ikke vises på listen:
 - Gå til **Søk etter skrivere i min organisasjon**.
 - Skriv inn det registrerte navnet i tekstfeltet og klikk **Søk**. Når skriveren vises på listen, klikk **Legg til enhet**.



Merk: Windows 11 supports PIN-protected printing. For example, to protect your print, you can use a 4-digit PIN between 0 and 9.

Sikkerhet

PÅLOGGINGSMETODER

Felles

MENYENHET	BESKRIVELSE
<p>Behandle tillatelser</p> <ul style="list-style-type: none"> • Funksjonstilgang <ul style="list-style-type: none"> – Held Jobs Access (Tilgang til holdte jobber) – Avbryt jobber på enheten – Endre språk – IPP (Internet Printing Protocol) – S/H utskrift – Nettverksmappe – skanning 	<p>Kontroller tilgang til skriverfunksjoner.</p>
<p>Behandle tillatelser</p> <ul style="list-style-type: none"> • Administrative menyer <ul style="list-style-type: none"> – Menyen Sikkerhet – Menyen Nettverk/porter – Papirmeny – Menyen Rapporter – Menyer for funksjonskonfigurasjon – Menyen Rekvisita – SE-meny – Enhetsmeny 	<p>Kontroller tilgang til skrivermenyene.</p>
<p>Behandle tillatelser</p> <ul style="list-style-type: none"> • Enhetsadmin. <ul style="list-style-type: none"> – Fjernadministrasjon – Fastvareoppdateringer – Innstillinger for Importer/eksporter alt – Ute av drift, slett – Tilgang til Embedded Web Server 	<p>Kontroller tilgang til alternativene for printeradministrasjon.</p>

Lokale kontoer

MENYENHET	BESKRIVELSE
<p>Legg til bruker</p> <ul style="list-style-type: none"> • Brukernavn/passord • Brukernavn • Passord • PIN-kode 	<p>Opprett lokale kontoer for å administrere tilgang til skriverens funksjoner.</p>
<p>Behandle grupper/tillatelser</p> <ul style="list-style-type: none"> • Legg til gruppe <ul style="list-style-type: none"> – Importer tilgangskontroller <ul style="list-style-type: none"> – Funksjonstilgang – Administrative menyer – Enhetsadmin. • Alle brukere <ul style="list-style-type: none"> – Importer tilgangskontroller <ul style="list-style-type: none"> – Funksjonstilgang – Administrative menyer – Enhetsadmin. • Admin <ul style="list-style-type: none"> – Funksjonstilgang – Administrative menyer – Enhetsadmin. 	<p>Kontrollgruppe- eller brukertilgang til skriverens funksjoner, programmer og innstillinger for sikkerhet.</p>

SERTIFIKATADMINISTRASJON

MENYENHET	MENYENHET
Konfigurer sertifikatstandarder <ul style="list-style-type: none"> • Vanlig navn • Organisasjonsnavn • Enhetsnavn • Land/region • Navn på fylke • Stedsnavn • Alternativt navn 	Angi standardverdiene for genererte sertifikater.
Enhetssertifikater	Generer, slett eller vis enhetssertifikater.
Administrer CA-sertifikater	Last, slett eller vis CA-sertifikater (Certificate Authority).

PÅLOGGINGSBEGRENSNINGER

MENYENHET	BESKRIVELSE
Mislykkede pålogginger 1-10 (3*)	Angi antallet mislykkede påloggingsforsøk før brukeren blir utestengt.
Tidsramme for mislykket pålogging 1–60 minutter (5*)	Angi tidsrommet mellom mislykkede påloggingsforsøk før brukeren blir utestengt.
Varighet for utestengelse 1–60 minutter (5*)	Angi utestengelseperioden.
Tidsramme for webpålogging 1-120 minutter (10*)	Angi forsinkelsen for en ekstern pålogging før brukeren automatisk logges av.
 Merk: Standardinnstillingen indikeres med en stjerne (*) ved siden av en verdi.	

KONFIDENSIELL UTSKRIFTSOPPSETT

MENYELEMENT	BESKRIVELSE
Maks ugyldig PIN 2-10	Angi antall ganger en ugyldig PIN-kode kan legges inn. <ul style="list-style-type: none"> • Verdien null slår av denne innstillingen. • Når grensen er nådd, slettes utskriftsjobbene for det brukernavnet og PIN-koden.
Konfidensiell jobbutløp <ul style="list-style-type: none"> • Av* • 1 time • 4 timer • 24 timer • 1 uke 	Angi utløpstiden for konfidensielle utskriftsjobber. <ul style="list-style-type: none"> • Hvis dette menyelementet endres mens konfidensielle utskriftsjobber ligger i skriverens minne, endres ikke utløpstidspunktet for disse utskriftsjobbene til den nye standardverdien. • Hvis skriveren er slått av, slettes alle konfidensielle jobber i skriverminnet.
Gjenta jobbutløpet <ul style="list-style-type: none"> • Av* • 1 time • 4 timer • 24 timer • 1 uke 	Angi utløpstiden for en utskriftsjobb du vil gjenta.
Bekreft jobbutløp <ul style="list-style-type: none"> • Av* • 1 time • 4 timer • 24 timer • 1 uke 	Angi utløpstiden som skriveren skriver ut en kopi for at brukeren skal undersøke kvaliteten, før de gjenværende kopiene skrives ut.
Reservér jobbutløp <ul style="list-style-type: none"> • Av* • 1 time • 4 timer • 24 timer • 1 uke 	Angi utløpstiden som skriveren lagrer utskriftsjobber for senere utskrift.
Krever at alle jobber holdes <ul style="list-style-type: none"> • Av* • På 	Sett skriveren til å holde alle utskriftsjobber.

MENYELEMENT	BESKRIVELSE
Oppbevar dupliserte dokumenter <ul style="list-style-type: none"> • Av* • På 	Sett skriveren til å skrive ut andre dokumenter med samme filnavn uten å overskrive noen av utskriftsjobbene.
 Merk: Standardinnstillingen indikeres med en stjerne (*) ved siden av en verdi.	

SLETT MIDLERTIDIGE DATAFILER



MENYENHET	BESKRIVELSE
Lagret i innebygd minne <ul style="list-style-type: none"> • Av* • På 	Slett alle filene som er lagret i skriverminnet.
 Merk: Standardinnstillingen indikeres med en stjerne (*) ved siden av en verdi.	

LØSNINGER LDAP-INNSTILLINGER

BRUK	TIL
Følg LDAP-henvisninger Av* På	Søke etter den påloggede brukerkontoen i de ulike serverne i domenet.
LDAP-sertifikatgodkjenning Nei* Ja	Aktivere verifisering av LDAP-sertifikater.
 Merk: Standardinnstillingen indikeres med en stjerne (*) ved siden av en verdi.	

DIVERSE

MENYENHET	BESKRIVELSE
Utskriftstillatelse <ul style="list-style-type: none"> • Av* • På 	Gi brukeren tillatelse til å skrive ut.
Pålog. for std. utskriftstillatelse	Viser standard tillatelse som brukes for brukeren å skrive ut.

MENYENHET	BESKRIVELSE
	 Merk: Denne innstillingen vises bare når en eller flere påloggingsmetoder opprettes.
Sikkerhetstilbakestilling <ul style="list-style-type: none"> • Aktiver gjestetilgang* • Ingen effekt 	Angi brukerens tilgang til skriveren. <ul style="list-style-type: none"> • Bryteren er plassert ved siden av et låseikon på kontrollerkortet. • Aktiver gjestetilgang gir alle tilgang til alle aspekter ved skriveren. • Ingen virkning gjør kanskje tilgang til skriveren umulig når den nødvendige sikkerhetsinformasjonen er utilgjengelig.
Minimumslengde på passordet 0-32	Angi passordlengden.
 Merk: Standardinnstillingen indikeres med en stjerne (*) ved siden av en verdi.	

Rapporter

MENYINNSTILLINGSSIDE

MENYENHET	BESKRIVELSE
Menyinnstillingsside	Skriv ut en rapport som inneholder skrivermenyene.



ENHET

MENYENHET	BESKRIVELSE
Enhetsinformasjon	Skriv ut en rapport som inneholder informasjon om skriveren.
Enhetsstatistikk	Skriv ut en rapport om skriverbruk og rekvisitastatus.
Profiler-liste	Skriv ut en liste over profiler som er lagret i skriveren.
Aktivarapport	Skriv ut en rapport som inneholder serienummeret og modellnavnet for skriveren.

UTSKRIFT

MENYENHET	BESKRIVELSE
Skrifter PCL-skrifter	Skrive ut fargeprøver og informasjon om skriftene som er tilgjengelige i hvert skriverspråk.

NETTVERK

MENYENHET	BESKRIVELSE
Nettverksoppsettside	Skriv ut en side som viser de konfigurerte innstillingene for nettverk og trådløst nettverk på skriveren.  Merk: Dette menyelementet vises bare for nettverksskrivere eller skrivere som er koblet til utskriftsservere.
Klienter tilkoblet Wi-Fi Direct	Skriv ut en side som viser listen over enheter som er koblet til skriveren via Wi-Fi Direct.  Merk: Dette menyelementet vises bare når Aktiver Wi-Fi Direct er satt til På.

Plan for rekvisita

PLANAKTIVERING

MENY-ENHET	BESKRIVELSE
<ul style="list-style-type: none"> • Sekvensnummer • Enhetens serienummer • Aktiveringskode 	<p>Den beskriver detaljene i aktiveringsprosessen for den kjøpte rekvisitaplanen. Kontakt din Xerox-representant for å få en aktiveringskode for rekvisita.</p> <p>Abonnementtjenesteplaner tilbys ikke alle geografiske steder</p> <p>For mer informasjon om Xerox®-rekvisita og serviceplaner, kontakt din Xerox-representant.</p>

PLANKONVERTERING

MENY-ENHET	BESKRIVELSE
<ul style="list-style-type: none"> • Gjeldende plan • Enhetens serienummer • Totalt antall utskrifter • Konvertingskode 	<p>Den beskriver detaljene i konverteringsprosessen for den eksisterende rekvisitaplanen. Kontakt din Xerox-representant for å få en konverteringskode for rekvisita.</p> <p>Abonnementtjenesteplaner tilbys ikke alle geografiske steder</p> <p>For mer informasjon om Xerox®-rekvisita og serviceplaner, kontakt din Xerox-representant.</p>

ABONNEMENTTJENESTE

MENY-ENHET	BESKRIVELSE
<ul style="list-style-type: none"> • Status 	Den indikerer abonnementsstatusen.
<ul style="list-style-type: none"> • Sjekk abonnement 	<p>Gjør følgende for å aktivere en abonnementsplan:</p> <ol style="list-style-type: none"> 1 Gå til Innstillinger > Rekvisitaplan > Abonnementtjeneste. 2 For abonnementsplan, klikk Sjekk abonnement, og følg deretter instruksjonene fra din Xerox-representant.

Feilsøking

MENYENHET	BESKRIVELSE
Testsider for utskriftskvalitet	Skriv ut eksempelsider for å finne og rette opp feil i utskriftskvaliteten.

Vedlikeholde skriveren

Dette kapitlet inneholder:

Kontrollere status på rekvisita	106
Konfigurere varsler for rekvisita	107
Oppsett av e-postvarsler	108
Visning av rapporter.....	109
Bestille rekvisita.....	110
Erstatte rekvisita.....	111
Rengjøring av skriveren.....	115
Sparing av energi og papir	116
Flytte skriveren til et annet sted.....	117

Kontrollere status på rekvisita

1. Gå til følgende på kontrollpanelet: **Innstillinger > Rapporter > OK > Enhet > OK > Enhetstatistikk > OK.**
2. Fra delen Rekvisitainformasjon i sidene som skrives ut, kontrollerer du statusen til deler og rekvisita.

Konfigurere varsler for rekvisita

1. Åpne en nettleser og skriv inn IP-adressen til skriveren i adressefeltet.
 - Vis IP-adressen til skriveren på skriverens startskjerm. IP-adressen vises som 4 sett med tall atskilt med punktum, for eksempel 123.123.123.123.
 - Hvis du bruker en proxy-server, må du deaktivere den midlertidig for å laste nettsiden riktig.
2. Klikk **Instillinger > OK > Enhet > OK > Varslinger > OK**.
3. På Rekvisita-menyen, klikk **Tilpassede varsler for rekvisita**.
4. Velg et varsel for hver rekvisitaenhet.
5. Bruk endringene.

Oppsett av e-postvarsler

Du kan konfigurere skriveren til å sende e-postvarsler når den begynner å gå tom for rekvisita, når det må fylles på papir, eller hvis det oppstår papirstopp.

1. Åpne en nettleser og skriv inn IP-adressen til skriveren i adressefeltet.
 - Vis IP-adressen til skriveren på skriverens startskjerm. IP-adressen vises som 4 sett med tall atskilt med punktum, for eksempel 123.123.123.123.
 - Hvis du bruker en proxyserver, må den deaktiveres midlertidig, slik at nettsiden kan lastes inn på riktig måte.
2. Klikk **Innstillinger > Enhet > Varsler > Oppsett av e-postvarsler**, og konfigurere deretter innstillingene.



Merk: For mer informasjon om SMTP-innstillinger, kontakt e-postleverandøren din.

3. Klikk **Oppsett av e-postlister og -varslinger**, og konfigurere deretter innstillingene.
4. Bruk endringene.

Visning av rapporter

1. Gå til følgende på kontrollpanelet: **Innstillinger** > **OK** > **Rapporter** > **OK**.
2. Velg rapporten du vil vise, og trykk deretter **OK**.

Bestille rekvisita

For å se og bestille rekvisita til skriveren, gå til <https://www.xerox.com/supplies>, deretter angi produktet ditt i søkefeltet.



Merk: Alle anslagene om levetiden for skriverrekvisita forutsetter utskrift på vanlig papir i Letter- eller A4-størrelse.



Advarsel: Unnlattelse av å opprettholde optimal skriverytelse eller bytte rekvisita kan forårsake skade på skriveren.

BRUKE EKE FORBRUKARTIKLER FRA XEROX

Xerox-skriveren fungerer best med originale deler og rekvisita fra Xerox. Bruk av rekvisita eller deler fra tredjeparter kan påvirke skriverens og bildekomponentenes ytelse, pålitelighet eller levetid. Det kan også påvirke garantidekningen. Skade som følge av bruk av rekvisita eller deler fra tredjeparter, dekkes ikke av garantien.

Alle indikatorer for levetid er utviklet for bruk med rekvisita og deler fra Xerox, og kan gi vilkårlige resultater hvis du bruker rekvisita eller deler fra tredjeparter. Bruk av bildekomponenter utover beregnet levetid kan skade Xerox-skriveren eller komponentene.



Advarsel: Rekvisita uten vilkår for returprogram kan tilbakeføres og omfabrikeres. Produsentens garanti dekker imidlertid ikke skader forårsaket av uoriginale rekvisita. Tilbakestilling av tellere på rekvisita uten riktig omfabrikering kan føre til skade på skriveren. Etter at teller for rekvisita er tilbakeført, kan det hende at skriveren viser en feil om det tilbakeførte elementet.

Erstatte rekvisita

BYTTE TONERKASSETTEN

1. Åpne frontdekselet.

 **Advarsel:** For å unngå skade på grunn av elektrostatisk utladning, må du berøre en eksponert metallramme på skriveren før du åpner eller berører innsiden av skriveren.

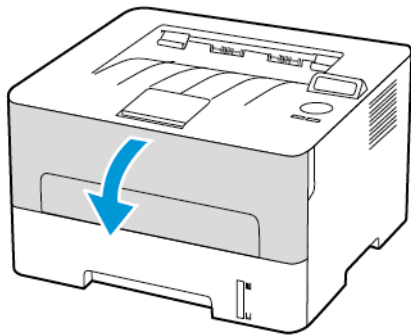

2. Ta ut bildeenhetsen.

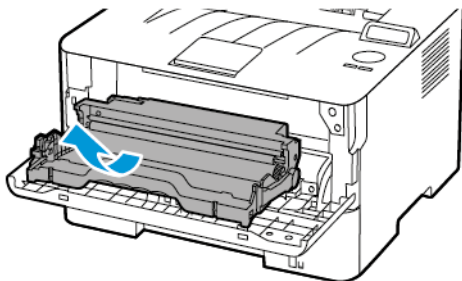

3. Ta ut den brukte tonerkassetten fra bildeenhetsen.

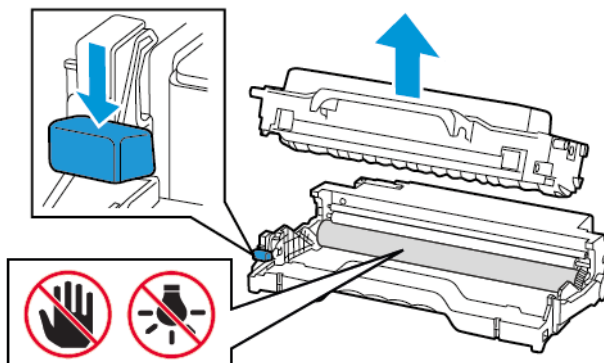

4. Pakk opp den nye tonerkassetten.
5. Rist tonerkassetten for å fordele toneren på nytt.

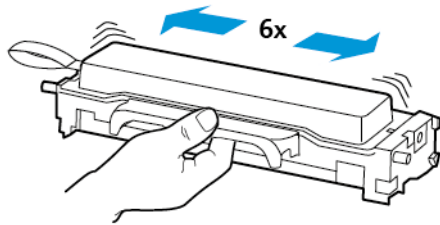

6. Fjern forseglingen, og fjern deretter dekslet.

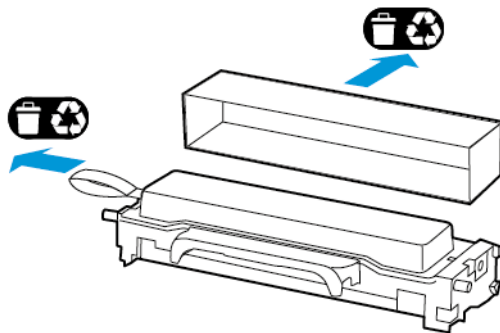

7. Sett inn den nye tonerkassetten i bildeenheten.

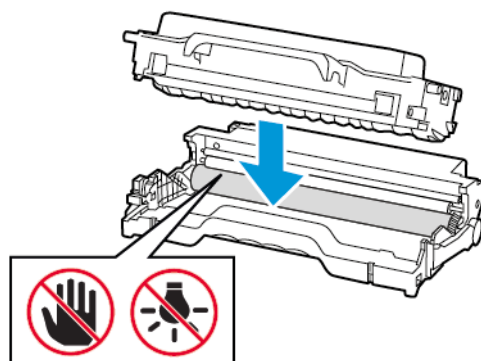

8. Sett inn bildeenheden.

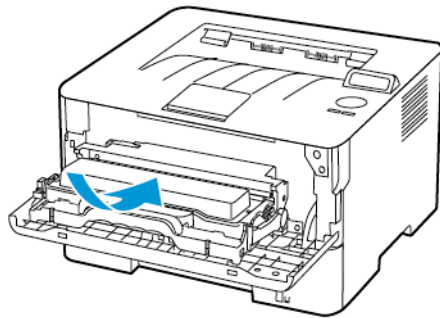

9. Lukk dekkelet.

SKIFTE UT BILDEENHETEN

1. Åpne frontdekelet.



Advarsel: For å unngå skade på grunn av elektrostatisk utladning, må du berøre en eksponert metallramme på skriveren før du åpner eller berører innsiden av skriveren.

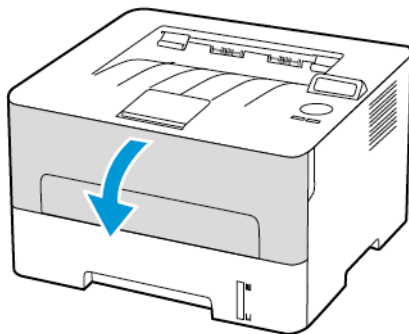

2. Ta ut den brukte bildeenheden.

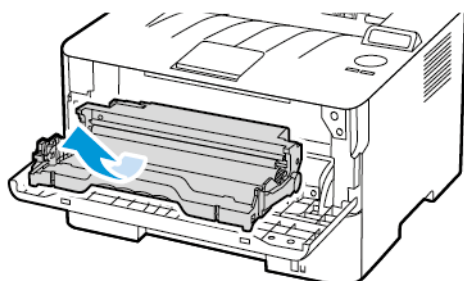

3. Ta ut tonerkassetten fra den brukte bildeenheten.

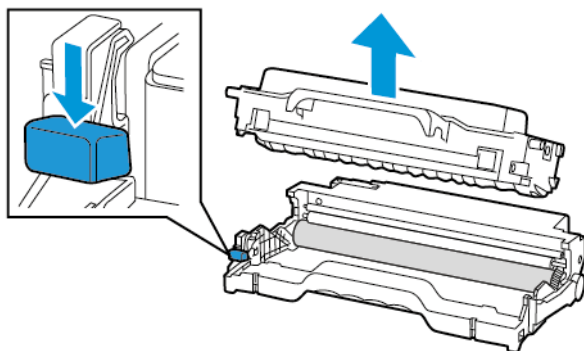

4. Pakk ut den nye bildeenheten, og sett deretter inn tonerkassetten.

 **Advarsel:** Ikke utsett bildeenheten for direkte lys i mer enn 10 minutter. Lengre eksponering for lys kan føre til problemer med utskriftskvaliteten.

 **Advarsel:** Du må aldri berøre fotoledertrommelen. Gjør du det kan du påvirke utskriftskvaliteten av fremtidige jobber.

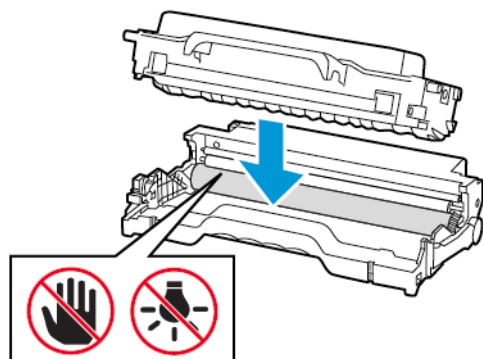

5. Sett inn den nye bildeenheten.

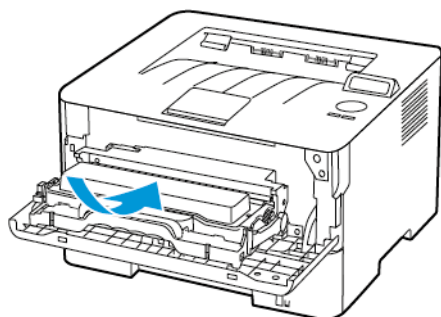

6. Lukk dekselet.

Rengjøring av skriveren



FORSIKTIG–STØTFARE: Kople strømledningen fra strømuttaket og kople alle kabler fra skriveren for å unngå elektrisk støt under rengjøring av utsiden av skriveren.

- Denne oppgaven skal utføres med noen måneders mellomrom.
 - Skader på skriveren som skyldes feil håndtering, dekkes ikke av garantien.
1. Slå av skriveren, og kople strømledningen fra strømuttaket.
 2. Fjern papir fra standardutskuffen.
 3. Bruk en myk børste eller en støvsuger for å fjerne støv, lo og papirrester rundt skriveren.
 4. Rengjør skriveren utvendig med en fuktig, løfri og myk klut.
 - Ikke bruk rengjøringsmidler fordi det kan skade overflaten på skriveren.
 - Kontroller at hele skriveren er tørr etter rengjøringen.
 5. Koble strømledningen til stikkontakten igjen, og slå deretter på skriveren.



FORSIKTIG–FARE FOR PERSONSKADE: Unngå risiko for brann eller elektrisk støt. Kople strømledningen til en jordet stikkontakt med riktig klassifisering, som er i nærheten av produktet og lett tilgjengelig.

Sparing av energi og papir

KONFIGURERING AV INNSTILLINGER FOR STRØMSPAREMODUS

Strømsparingsmodus

1. Gå til følgende på kontrollpanelet: **Innstillinger > OK > Enhet > OK > Strømadministrering > OK > Tidsavbrudd > OK > Strømsparingsmodus > OK**
2. Angi hvor lenge skriveren skal være inaktiv før den går inn i dvalemodus.

Dvalemodus

1. Gå til følgende på kontrollpanelet: **Innstillinger > OK > Enhet > OK > Strømstyring > OK > Tidsavbrudd > OK > Dvalemodus > OK**
2. Velg hvor lang tid det skal gå før skriveren går inn i dvalemodus.
 - Sørg for at du aktiverer skriveren fra Dvalemodus før du sender en utskriftsjobb.
 - Trykk på av/på-knappen for å aktivere skriveren fra Dvalemodus.
 - Embedded Web Server er deaktivert når skriveren er i Dvalemodus.

SPARE PAPIR

- Skriv ut på begge sider av papiret.





Merk: Tosidig utskrift er standardinnstillingen for skriverdriveren.

- Skrive ut flere sider på ett enkelt ark.
- Bruk forhåndsvisningsfunksjonen for å se hvordan dokumentet ser ut, før du skriver det ut.
- Skriv ut én kopi av dokumentet, og undersøk at innhold og format er helt riktig.

Flytte skriveren til et annet sted

 **FORSIKTIG–FARE FOR PERSONSKADE:** Hvis skriveren veier mer enn 20 kg (44 pund), trengs det to eller flere personer for å løfte den på en sikker måte.

 **FORSIKTIG–FARE FOR PERSONSKADE:** Bruk bare strømledningen som følger med dette produktet, eller en strømledning som er godkjent av produsenten, for å unngå risiko for brann eller elektrisk støt.

 **FORSIKTIG–FARE FOR PERSONSKADE:** Hvis du skal flytte skriveren, må du følge disse retningslinjene for å unngå personskade og skade på skriveren:

- Kontroller at alle dører og magasiner er lukket.
- Slå av skriveren, og kople strømledningen fra strømuttaket.
- Kople alle ledninger og kabler fra skriveren.
- Hvis skriveren har separate, gulvstående magasiner eller tilkoblede utmatingsalternativer, må du kople fra disse før skriveren flyttes.
- Hvis skriveren har hjulsokkel, ruller du skriveren forsiktig dit du vil plassere den. Utvis forsiktighet ved flytting over terskler og i overganger fra en gulvtype til en annen.
- Hvis skriveren ikke har hjulsokkel, men er konfigurert med ekstra magasiner eller utmatingsalternativer, fjerner du utmatingsalternativene og løfter skriveren av magasinene. Ikke løft skriveren og tilleggsutstyret samtidig.
- Bruk alltid håndtakene på skriveren når du løfter den.
- Hvis skriveren flyttes på en vogn eller lignende, må denne vognen ha en overflate som har plass til hele bunnplaten på skriveren.
- Vogner som brukes til å flytte tilleggsutstyr, må ha en overflate som er stor nok til tilleggsutstyret.
- Hold skriveren oppreist.
- Unngå kraftig risting og sammenstøt.
- Pass på at fingrene dine ikke kommer i klem under skriveren når du setter den ned.
- Sørg for at det er nok ledig plass rundt skriveren.



Merk: Skade på skriveren som forårsakes av feilaktig flytteprosedyre, dekkes ikke av skrivergarantien.

Feilsøk et problem

Dette kapitlet inneholder:

Problemer med utskriftskvaliteten.....	120
Utskriftsproblemer.....	121
Skriveren svarer ikke.....	162
Problemer med nettverkstilkobling.....	164
Problemer med rekvisita.....	167
Fjerne fastkjørt papir.....	169
Problemer med papirmating.....	178
Hvordan du kan kontakte brukerstøtte.....	182

Problemer med utskriftskvaliteten

Finn utskriftskvalitetsproblemet ditt, og klikk deretter på lenken under det for å lese trinnene for problemløsning.

- [Blanke eller hvite sider](#)
- [Mørk utskrift](#)
- [Fine linjer skrives ikke ut riktig](#)
- [Brettet eller rynket papir](#)
- [Grå bakgrunn](#)
- [Horisontale lysbånd](#)
- [Feil marger](#)
- [Lys utskrift](#)
- [Flekket utskrift og prikker](#)
- [Papiret krøller seg](#)
- [Utskrift skjev eller forskjøvet](#)
- [Gjentatte feil](#)
- [Hele sorte sider](#)
- [Tekst eller bilder er avskåret](#)
- [Toneren sverter lett av](#)
- [Loddrette mørke bånd](#)
- [Vertikale mørke linjer eller striper](#)
- [Vertikale mørke striper med trykk mangler](#)
- [Vertikale hvite linjer](#)

Utskriftsproblemer

UTSKRIFTSKVALITETEN ER DÅRLIG

Blanke eller hvite sider



Merk: Før du løser problemet, skriv ut testsider. Gå til **Innstillinger > Feilsøking > Skriv ut testsider** fra kontrollpanelet. For skrivermodeller uten berøringsskjerm trykker du **OK** for å bla gjennom innstillingene.

HANDLING	JA	NEI
<p>Trinn 1</p> <p>a. Kontroller om skriveren bruker en ekte Xerox-tonerkassett som støttes.</p> <p>Hvis tonerkassetten ikke støttes, setter du inn en som støttes.</p> <p>b. Skriv ut dokumentet.</p> <p>Skriver skriveren ut blanke eller hvite sider?</p>	Gå til trinn 2.	Problemet er løst.
<p>Trinn 2</p> <p>a. Ta ut bildeenheten.</p> <p>Ikke utsett bildeenheten for direkte lys i mer enn 10 minutter. Lengre eksponering for lys kan føre til problemer med utskriftskvaliteten.</p> <p>Ikke ta på fotoledertrommelen under bildeenheten. Gjør du det kan du påvirke utskriftskvaliteten av fremtidige jobber.</p>	Gå til trinn 3.	Problemet er løst.

HANDLING	JA	NEI
<p>b. Kontroller bildeenheten for tegn på skader.</p> <p>Kontroller at fotoledertrommelens kontakt ikke er bøyd eller ute av stilling.</p> <p>c. Rist bildeenheten grundig for å fordele toneren på nytt.</p> <p>d. Sett inn bildeenheten.</p> <p>e. Skriv ut dokumentet.</p> <p>Skriver skriveren ut blanke eller hvite sider?</p>		
<p>Trinn 3</p> <p>Skift tonerkassetten.</p> <p>Skriver skriveren ut blanke eller hvite sider?</p>	Gå til trinn 4.	Problemet er løst.
<p>Trinn 4</p> <p>Bytt bildeenheten.</p> <p>Skriver skriveren ut blanke eller hvite sider?</p>	Se Hvordan du kan kontakte brukerstøtte.	Problemet er løst.

Mørk utskrift



Merk: Før du løser problemet, skriv ut testsider. Fra kontrollpanelet, gå til **Innstillinger > Feilsøking > Skriv ut testsider for utskriftskvalitet**. For skrivermodeller uten berørings skjerm trykker du **OK** for å bla gjennom innstillingene.

HANDLING	JA	NEI
<p>Trinn 1</p> <p>a. Kontroller om skriveren bruker en ekte Xerox-tonerkassett som støttes.</p> <p>Hvis tonerkassetten ikke støttes, setter du inn en som støttes.</p> <p>b. Skriv ut dokumentet.</p> <p>Er utskriften mørk?</p>	Gå til trinn 2.	Problemet er løst.
<p>Trinn 2</p> <p>a. Slå av skriveren, vent i ca. ti sekunder, og slå den på igjen.</p> <p>b. Reduser tonermørkheten. Gå til følgende på kontrollpanelet: Innstillinger > Utskrift > Kvalitet > Tonermørkhet</p> <p>c. Skriv ut dokumentet.</p> <p>Er utskriften mørk?</p>	Gå til trinn 3.	Problemet er løst.
<p>Trinn 3</p> <p>a. Angi papirtypen i dialogboksen Utskriftsinnstillinger eller Skriv ut, avhengig av hvilket operativsystem du bruker.</p> <ul style="list-style-type: none"> • Sørg for at innstillingen samsvarer med papiret i skuffen. • Du kan også endre innstillingen i skriverens kontrollpanel. Gå til Innstillinger > Papir > Skuff-konfigurasjon > Papirstørrelse/-type. <p>b. Skriv ut dokumentet.</p> <p>Er utskriften mørk?</p>	Gå til trinn 4.	Problemet er løst.
<p>Trinn 4</p> <p>Sjekk om papiret er strukturert eller har en grov overflate.</p> <p>Skriver du ut på papir som er strukturert eller har grov overflate?</p>	Gå til trinn 5.	Gå til trinn 6.

HANDLING	JA	NEI
<p>Trinn 5</p> <p>a. Skift ut strukturert papir med vanlig papir.</p> <p>b. Skriv ut dokumentet.</p> <p>Er utskriften mørk?</p>	Gå til trinn 6.	Problemet er løst.
<p>Trinn 6</p> <p>a. Legg i papir fra en nyåpnet pakke.</p> <p>Papir absorberer fuktighet på grunn av høy luftfuktighet. Oppbevar papiret i originalemballasjen til du skal bruke det.</p> <p>b. Skriv ut dokumentet.</p> <p>Er utskriften mørk?</p>	Gå til trinn 7.	Problemet er løst.
<p>Trinn 7</p> <p>a. Ta ut bildeenheten, og sett den inn igjen.</p> <p>Ikke utsett bildeenheten for direkte lys i mer enn 10 minutter. Lengre eksponering for lys kan føre til problemer med utskriftskvaliteten.</p> <p>Ikke ta på fotoledertrommelen under bildeenheten. Gjør du det kan du påvirke utskriftskvaliteten av fremtidige jobber.</p> <p>b. Skriv ut dokumentet.</p> <p>Er utskriften mørk?</p>	Gå til trinn 8.	Problemet er løst.
<p>Trinn 8</p> <p>a. Bytt bildeenheten.</p> <p>b. Skriv ut dokumentet.</p> <p>Er utskriften mørk?</p>	Se Hvordan du kan kontakte brukerstøtte.	Problemet er løst.

Fine linjer skrives ikke ut riktig



 Merk: Før du løser problemet, skriv ut testsider. Fra kontrollpanelet, gå til **Innstillinger > Feilsøking > Skriv ut testsider for utskriftskvalitet**. For skrivermodeller uten berørings skjerm trykker du **OK** for å bla gjennom innstillingene.

HANDLING	JA	NEI
<p>Trinn 1</p> <p>a. Kontroller om skriveren bruker en ekte Xerox-tonerkassett som støttes.</p> <p>Hvis tonerkassetten ikke støttes, setter du inn en som støttes.</p> <p>b. Skriv ut dokumentet.</p> <p>Er det feil på utskrift av fine linjer?</p>	Gå til trinn 2.	Problemet er løst.
<p>Trinn 2</p> <p>a. Øk tonermørkheten.</p> <p>Gå til følgende på kontrollpanelet:</p> <p>Innstillinger > Utskrift > Kvalitet > Tonermørkhet</p> <p>b. Skriv ut dokumentet.</p> <p>Er det feil på utskrift av fine linjer?</p>	Se Hvordan du kan kontakte brukerstøtte .	Problemet er løst.

Brettet eller rynket papir



Merk: Før du løser problemet, skriv ut testsider. Fra kontrollpanelet, gå til **Innstillinger > Feilsøking > Skriv ut testsider for utskriftskvalitet**. For skrivermodeller uten berørings skjerm trykker du **OK** for å bla gjennom innstillingene.

HANDLING	JA	NEI
<p>Trinn 1</p> <p>a. Kontroller om skriveren bruker en ekte Xerox-tonerkassett som støttes.</p> <p>Hvis tonerkassetten ikke støttes, setter du inn en som støttes.</p> <p>b. Skriv ut dokumentet.</p> <p>Er papiret brettet eller krøllete?</p>	Gå til trinn 2.	Problemet er løst.
<p>Trinn 2</p> <p>a. Legg i papir fra en nyåpnet pakke.</p> <p>Papir absorberer fuktighet på grunn av høy luftfuktighet. Oppbevar papiret i originalemballasjen til du skal bruke det.</p> <p>b. Skriv ut dokumentet.</p> <p>Er papiret brettet eller krøllete?</p>	Gå til trinn 3.	Problemet er løst.
<p>Trinn 3</p> <p>a. Angi papirtypen i dialogboksen Utskriftsinnstillinger eller Skriv ut, avhengig av hvilket operativsystem du bruker.</p> <ul style="list-style-type: none"> • Sørg for at innstillingen samsvarer med papiret i skuffen. • Du kan også endre innstillingen fra skriverens kontrollpanel. Gå til Innstillinger > Papir > Skuffkonfigurasjon > Papirstørrelse/-type <p>b. Skriv ut dokumentet.</p> <p>Er papiret brettet eller krøllete?</p>	Se Hvordan du kan kontakte brukerstøtte .	Problemet er løst.

Grå bakgrunn



 Merk: Før du løser problemet, skriver du ut testsider. På kontrollpanelet gå til **Innstillinger > Feilsøking > Skriv ut testsider**. For skrivermodeller uten berøringsskjerm trykker du **OK** for å bla gjennom innstillingene.

HANDLING	JA	NEI
<p>Trinn 1</p> <p>a. Slå av skriveren, vent i ti sekunder, og slå den på igjen.</p> <p>b. Reduser tonermørkheden.</p> <p>Gå til følgende på kontrollpanelet: Innstillinger > Utskrift > Kvalitet > Tonerørkhet.</p> <p>c. Skriv ut dokumentet.</p> <p>Har utskriftene fortsatt grå bakgrunn?</p>	Gå til trinn 2.	Problemet er løst.
<p>Trinn 2</p> <p>a. Kontroller om skriveren bruker en ekte Xerox-tonerkassett som støttes.</p> <p>Hvis tonerkassetten ikke støttes, installerer du en tonerkassett som er støttet.</p> <p>b. Skriv ut dokumentet.</p> <p>Har utskriftene fortsatt grå bakgrunn?</p>	Gå til trinn 3.	Problemet er løst.
<p>Trinn 3</p> <p>a. Angi papirtypen i dialogboksen Utskriftsinnstillinger eller Skriv ut, avhengig av hvilket operativsystem du bruker.</p>	Gå til trinn 4.	Problemet er løst.

HANDLING	JA	NEI
<ul style="list-style-type: none"> • Sørg for at innstillingen samsvarer med papiret i skuffen. • Du kan også endre innstillingen fra skriverens kontrollpanel. Gå til Innstillinger > Papir > Skuff-konfigurasjon > Papirstørrelse/-type. <p>b. Skriv ut dokumentet.</p> <p>Har utskriftene fortsatt grå bakgrunn?</p>		
<p>Trinn 4</p> <p>a. Ta ut bildeenheten, og sett den inn igjen.</p> <p>Ikke utsett bildeenheten for direkte lys i mer enn 10 minutter. Lengre eksponering for lys kan føre til problemer med utskriftskvaliteten.</p> <p>Ikke ta på fotoledertrommelen under bildeenheten. Gjør du det kan du påvirke utskriftskvaliteten av fremtidige jobber.</p> <p>b. Skriv ut dokumentet.</p> <p>Har utskriftene fortsatt grå bakgrunn?</p>	Gå til trinn 5.	Problemet er løst.

HANDLING	JA	NEI
<p>Trinn 5</p> <p>a. Oppdater fastvaren i skriveren. For mer informasjon, se Oppdatering av programvare.</p> <p>b. Skriv ut dokumentet.</p> <p>Har utskriftene fortsatt grå bakgrunn?</p>	Gå til trinn 6.	Problemet er løst.
<p>Trinn 6</p> <p>a. Bytt bildeenheten.</p> <p>b. Skriv ut dokumentet.</p> <p>Har utskriftene fortsatt grå bakgrunn?</p>	Se Hvordan du kan kontakte brukerstøtte .	Problemet er løst.

Feil marger



HANDLING	JA	NEI
<p>Trinn 1</p> <p>a. Juster papirskinnene slik at de har riktig posisjon for papiret som er lagt i.</p> <p>b. Skriv ut dokumentet.</p> <p>Er margene riktige?</p>	Problemet er løst.	Gå til trinn 2.
<p>Trinn 2</p> <p>a. Angi papirstørrelsen.</p> <p>Gå til følgende på kontrollpanelet: Innstillinger > Papir > Skuff-konfigurasjon > Papirstørrelse/-type</p> <p>b. Skriv ut dokumentet.</p> <p>Er margene riktige?</p>	Problemet er løst.	Gå til trinn 3.
<p>Trinn 3</p> <p>a. Angi papirstørrelsen i dialogboksen Utskriftsinnstillinger eller Skriv ut, avhengig av hvilket operativsystem du bruker.</p> <p>Sørg for at innstillingen samsvarer med papiret i skuffen.</p> <p>b. Skriv ut dokumentet.</p> <p>Er margene riktige?</p>	Problemet er løst.	Se Hvordan du kan kontakte brukerstøtte .

Lys utskrift



Merk: Før du løser problemet, skriv ut testsider. Fra kontrollpanelet, gå til **Innstillinger > Feilsøking > Skriv ut testsider for utskriftskvalitet**. For skrivermodeller uten berørings skjerm trykker du **OK** for å bla gjennom innstillingene.

HANDLING	JA	NEI
<p>Trinn 1</p> <p>a. Kontroller om skriveren bruker en ekte Xerox-tonerkassett som støttes.</p> <p>Hvis tonerkassetten ikke støttes, setter du inn en som støttes.</p> <p>b. Skriv ut dokumentet.</p> <p>Er utskriften lys?</p>	Gå til trinn 2.	Problemet er løst.
<p>Trinn 2</p> <p>a. Slå av skriveren, vent i ca. ti sekunder, og slå den på igjen.</p> <p>b. Øk tonermørkheten.</p> <p>Fra kontrollpanelet gå Innstillinger > Skriv ut > Kvalitet > Tonermørkhet</p> <p>c. Skriv ut dokumentet.</p> <p>Er utskriften lys?</p>	Gå til trinn 3.	Problemet er løst.
<p>Trinn 3</p> <p>a. Angi papirtypen i dialogboksen Utskriftsinnstillinger eller Skriv ut, avhengig av hvilket operativsystem du bruker.</p> <ul style="list-style-type: none"> • Sørg for at innstillingen samsvarer med papiret i skuffen. • Du kan også endre innstillingen i skriverens kontrollpanel. Gå til Innstillinger > Papir > Skuff-konfigurasjon > Papirstørrelse/-type. <p>b. Skriv ut dokumentet.</p> <p>Er utskriften lys?</p>	Gå til trinn 4.	Problemet er løst.
<p>Trinn 4</p> <p>a. Angi utskriftsoppløsningen i dialogboksen Utskriftsinnstillinger eller Skriv</p>	Gå til trinn 5.	Problemet er løst.

HANDLING	JA	NEI
<p>ut, avhengig av hvilket operativsystem du bruker.</p> <p>b. Sett oppløsningen til 600 dpi.</p> <p>c. Skriv ut dokumentet.</p> <p>Er utskriften lys?</p>		
<p>Trinn 5</p> <p>a. Ta ut bildeenheten.</p> <p>Ikke utsett bildeenheten for direkte lys i mer enn 10 minutter. Lengre eksponering for lys kan føre til problemer med utskriftskvaliteten.</p> <p>Ikke ta på fotoledertrommelen under bildeenheten. Gjør du det kan du påvirke utskriftskvaliteten av fremtidige jobber.</p> <p>b. Rist bildeenheten grundig for å fordele toneren på nytt.</p> <p>c. Sett inn bildeenheten.</p> <p>d. Slå av skriveren, vent i ti sekunder, og slå den på igjen.</p> <p>e. Skriv ut dokumentet.</p> <p>Er utskriften lys?</p>	Gå til trinn 6.	Problemet er løst.

HANDLING	JA	NEI
<p>Trinn 6</p> <p>a. Sjekk statusen til tonerkassetten.</p> <p>På kontrollpanelet, gå til Innstillinger > Rapporter > Enhet > Enhetstatistikk.</p> <p>b. Fra delen Rekviritainformasjon for sidene som skrives ut, kontrollerer du statusen til tonerkassetten.</p> <p>Er tonerkassetts levetid nesten utløpt?</p>	Gå til trinn 7.	Se Hvordan du kan kontakte brukerstøtte .
<p>Trinn 7</p> <p>a. Skift tonerkassetten.</p> <p>b. Skriv ut dokumentet.</p> <p>Er utskriften lys?</p>	Se Hvordan du kan kontakte brukerstøtte .	Problemet er løst.

Flekket utskrift og prikker



Merk: Før du løser problemet, skriv ut testsider. Fra kontrollpanelet, gå til **Innstillinger > Feilsøking > Skriv ut testsider for utskriftskvalitet**. For skrivermodeller uten berørings skjerm trykker du **OK** for å bla gjennom innstillingene.

HANDLING	JA	NEI
<p>Trinn 1</p> <p>a. Kontroller om skriveren bruker en ekte Xerox-tonerkassett som støttes.</p> <p>Hvis tonerkassetten ikke støttes, setter du inn en som støttes.</p> <p>b. Skriv ut dokumentet.</p> <p>Er utskriften flekkete?</p>	Gå til trinn 2.	Problemet er løst.
<p>Trinn 2</p> <p>Sjekk om det har lekket ut toner i skriveren.</p> <p>Har det ikke lekket ut toner i skriveren?</p>	Gå til trinn 3.	Se Hvordan du kan kontakte brukerstøtte .
<p>Trinn 3</p> <p>a. Kontroller statusen til bildeenheten.</p> <p>På kontrollpanelet, gå til Innstillinger > Rapporter > Enhet > Enhetstatistikk.</p> <p>b. Fra delen Rekvistainformasjon for sidene som skrives ut kontrollerer du statusen til bildeenheten.</p> <p>Er bildeenhetens levetid nesten utløpt?</p>	Gå til trinn 4.	Se Hvordan du kan kontakte brukerstøtte .
<p>Trinn 4</p> <p>a. Bytt bildeenheten.</p> <p>b. Skriv ut dokumentet.</p> <p>Er utskriften flekkete?</p>	Se Hvordan du kan kontakte brukerstøtte .	Problemet er løst.

Papiret krøller seg



 Merk: Før du løser problemet, skriv ut testsider. Fra kontrollpanelet, gå til **Innstillinger > Feilsøking > Skriv ut testsider for utskriftskvalitet**. For skrivermodeller uten berørings skjerm trykker du **OK** for å bla gjennom innstillingene.

HANDLING	JA	NEI
<p>Trinn 1</p> <p>a. Kontroller om papiret som er lagt i skriveren, støttes.</p> <p>Hvis papiret ikke støttes, må du legge i papir som er støttet.</p> <p>b. Skriv ut dokumentet.</p> <p>Er papiret krøllete?</p>	Gå til trinn 2.	Problemet er løst.
<p>Trinn 2</p> <p>a. Kontroller om skriveren bruker en ekte Xerox-tonerkassett som støttes.</p> <p>Hvis tonerkassetten ikke støttes, setter du inn en som støttes.</p> <p>b. Skriv ut dokumentet.</p> <p>Er papiret krøllete?</p>	Gå til trinn 3.	Problemet er løst.
<p>Trinn 3</p> <p>a. Juster skinnene i skuffen til de er i riktig posisjon for papiret i skuffen.</p> <p>b. Skriv ut dokumentet.</p> <p>Er papiret krøllete?</p>	Gå til trinn 4.	Problemet er løst.
<p>Trinn 4</p> <p>a. Avhengig av operativsystemet ditt, angi papirstørrelse og papirtype fra dialogboksen for</p>	Gå til trinn 5.	Problemet er løst.

HANDLING	JA	NEI
<p>Utskriftsinnstillinger eller Skriv ut.</p> <ul style="list-style-type: none"> Kontroller at innstillingene samsvarer med papiret i skuffen. Du kan også endre innstillingen i skriverens kontrollpanel. Gå til Innstillinger > Papir > Skuff-konfigurasjon > Papirstørrelse/-type. <p>b. Skriv ut dokumentet.</p> <p>Er papiret krøllete?</p>		
<p>Trinn 5</p> <p>a. Ta ut papiret, snu det, og legg i papiret på nytt.</p> <p>b. Skriv ut dokumentet.</p> <p>Er papiret krøllete?</p>	Gå til trinn 6.	Problemet er løst.
<p>Trinn 6</p> <p>a. Legg i papir fra en nyåpnet pakke.</p> <p>Papir absorberer fuktighet på grunn av høy luftfuktighet. Oppbevar papiret i originalemballasjen til du skal bruke det.</p> <p>b. Skriv ut dokumentet.</p> <p>Er papiret krøllete?</p>	Se Hvordan du kan kontakte brukerstøtte.	Problemet er løst.

Utskrift skjev eller forskjøvet



 Merk: Før du løser problemet, skriv ut testsider. Fra kontrollpanelet, gå til **Innstillinger > Feilsøking > Skriv ut testsider for utskriftskvalitet**. For skrivermodeller uten berørings skjerm trykker du **OK** for å bla gjennom innstillingene.

HANDLING	JA	NEI
<p>Trinn 1</p> <p>a. Juster skinnene i skuffen til de er i riktig posisjon for papiret i skuffen.</p> <p>b. Skriv ut dokumentet.</p> <p>Er utskriften skjev?</p>	Gå til trinn 2.	Problemet er løst.
<p>Trinn 2</p> <p>a. Legg i papir fra en nyåpnet pakke.</p> <p>Papir absorberer fuktighet på grunn av høy luftfuktighet. Oppbevar papiret i originalemballasjen til du skal bruke det.</p> <p>b. Skriv ut dokumentet.</p> <p>Er utskriften skjev?</p>	Gå til trinn 3.	Problemet er løst.

HANDLING	JA	NEI
<p>Trinn 3</p> <p>a. Kontroller om papiret som er lagt i skriveren, støttes.</p> <p>Hvis papiret ikke støttes, må du legge i papir som er støttet.</p> <p>b. Skriv ut dokumentet.</p> <p>Er utskriften skjev?</p>	<p>Se Hvordan du kan kontakte brukerstøtte.</p>	<p>Problemet er løst.</p>
<p>Trinn 4</p> <p>a. For tosidig utskrift må du kontrollere at innstillingen for papirstørrelse i dupleksenheten er riktig angitt.</p> <p>Letter, Legal, Oficio eller Folio må være angitt til Letter.</p> <p>b. Skriv ut dokumentet.</p> <p>Er utskriften skjev?</p>	<p>Se Hvordan du kan kontakte brukerstøtte.</p>	<p>Problemet er løst.</p>

Hele sorte sider



Merk: Før du løser problemet, skriv ut testsider. Fra kontrollpanelet, gå til **Innstillinger > Feilsøking > Skriv ut testsider for utskriftskvalitet**. For skrivermodeller uten berørings skjerm trykker du **OK** for å bla gjennom innstillingene.

HANDLING	JA	NEI
<p>Trinn 1</p> <p>a. Kontroller om skriveren bruker en ekte Xerox-tonerkassett som støttes.</p> <p>Hvis tonerkassetten ikke støttes, installerer du en tonerkassett som er støttet.</p> <p>b. Skriv ut dokumentet.</p> <p>Skriver skriveren ut heldekkende sorte sider?</p>	Gå til trinn 2.	Problemet er løst.
<p>Trinn 2</p> <p>a. Ta ut bildeenheten, og sett den inn igjen.</p> <p>Ikke utsett bildeenheten for direkte lys i mer enn 10 minutter. Lengre eksponering for lys kan føre til problemer med utskriftskvaliteten.</p> <p>Ikke ta på fotoledertrommelen under bildeenheten. Gjør du det kan du påvirke utskriftskvaliteten av fremtidige jobber.</p> <p>b. Skriv ut dokumentet.</p> <p>Skriver skriveren ut heldekkende sorte sider?</p>	Gå til trinn 3.	Problemet er løst.
<p>Trinn 3</p> <p>Kontroller bildeenheten for tegn på skader.</p> <p>Kontroller at fotoledertrommelens kontakt ikke er bøyd eller ute av stilling.</p> <p>Er bildeenheten fri for skader?</p>	Se Hvordan du kan kontakte brukerstøtte.	Gå til trinn 4.
<p>Trinn 4</p> <p>a. Bytt bildeenheten.</p> <p>b. Skriv ut dokumentet.</p> <p>Skriver skriveren ut heldekkende sorte sider?</p>	Se Hvordan du kan kontakte brukerstøtte.	Problemet er løst.

Tekst eller bilder er avskåret



Merk: Før du løser problemet, skriv ut testsider. Fra kontrollpanelet, gå til **Innstillinger > Feilsøking > Skriv ut testsider for utskriftskvalitet**. For skrivermodeller uten berørings skjerm trykker du **OK** for å bla gjennom innstillingene.

HANDLING	JA	NEI
<p>Trinn 1</p> <p>a. Kontroller om skriveren bruker en ekte Xerox-tonerkassett som støttes.</p> <p>Hvis tonerkassetten ikke støttes, installerer du en tonerkassett som er støttet.</p> <p>b. Skriv ut dokumentet.</p> <p>Er tekst eller bilder avkuttet?</p>	Gå til trinn 2.	Problemet er løst.
<p>Trinn 2</p> <p>a. Ta ut bildeenheten, og sett den inn igjen.</p> <p>Ikke utsett bildeenheten for direkte lys i mer enn 10 minutter. Lengre eksponering for lys kan føre til problemer med utskriftskvaliteten.</p> <p>Ikke ta på fotoledertrommelen under bildeenheten. Gjør du det kan du påvirke utskriftskvaliteten av fremtidige jobber.</p> <p>b. Skriv ut dokumentet.</p> <p>Er tekst eller bilder avkuttet?</p>	Gå til trinn 3.	Problemet er løst.
<p>Trinn 3</p> <p>a. Bytt bildeenheten.</p> <p>b. Skriv ut dokumentet.</p> <p>Er tekst eller bilder avkuttet?</p>	Se Hvordan du kan kontakte brukerstøtte.	Problemet er løst.

Toneren sverter lett av



-  Merk: Før du løser problemet, skriv ut testsider. Fra kontrollpanelet, gå til **Innstillinger > Feilsøking > Skriv ut testsider for utskriftskvalitet**. For skrivermodeller uten berørings skjerm trykker du **OK** for å bla gjennom innstillingene.

HANDLING	JA	NEI
<p>Trinn 1</p> <p>a. Kontroller om skriveren bruker en ekte Xerox-tonerkassett som støttes.</p> <p>Hvis tonerkassetten ikke støttes, installerer du en tonerkassett som er støttet.</p> <p>b. Skriv ut dokumentet.</p> <p>Sverter toneren lett av?</p>	<p>Gå til trinn 2.</p>	<p>Problemet er løst.</p>
<p>Trinn 2</p> <p>a. Angi papirtypen i dialogboksen Utskriftsinnstillinger eller Skriv ut, avhengig av hvilket operativsystem du bruker.</p> <ul style="list-style-type: none"> • Sørg for at innstillingen samsvarer med papiret i skuffen. • Du kan også endre innstillingen i skriverens kontrollpanel. Gå til Innstillinger > Papir > Skuff-konfigurasjon > Papirstørrelse/-type. <p>b. Skriv ut dokumentet.</p> <p>Sverter toneren lett av?</p>	<p>Se Hvordan du kan kontakte brukerstøtte.</p>	<p>Problemet er løst.</p>

Horisontale lysbånd



-  Merk: Før du løser problemet, skriv ut testsider. Fra kontrollpanelet, gå til **Innstillinger > Feilsøking > Skriv ut testsider for utskriftskvalitet**. For skrivermodeller uten berørings skjerm trykker du **OK** for å bla gjennom innstillingene.

HANDLING	JA	NEI
<p>Trinn 1</p> <p>a. Kontroller om skriveren bruker en ekte Xerox-tonerkassett som støttes.</p> <p>Hvis tonerkassetten ikke støttes, setter du inn en som støttes.</p> <p>b. Skriv ut dokumentet.</p> <p>Er det horisontale lyse striper på utskriftene?</p>	Gå til trinn 2.	Problemet er løst.
<p>Trinn 2</p> <p>a. Ta ut bildeenheten, og sett den inn igjen.</p> <p>Ikke utsett bildeenheten for direkte lys i mer enn 10 minutter. Lengre eksponering for lys kan føre til problemer med utskriftskvaliteten.</p> <p>Ikke ta på fotoledertrommelen under bildeenheten. Gjør du det kan du påvirke utskriftskvaliteten av fremtidige jobber.</p> <p>b. Skriv ut dokumentet.</p> <p>Er det horisontale lyse striper på utskriftene?</p>	Gå til trinn 3.	Problemet er løst.
<p>Trinn 3</p> <p>a. Bytt bildeenheten.</p> <p>b. Skriv ut dokumentet.</p> <p>Er det horisontale lyse striper på utskriftene?</p>	Se Hvordan du kan kontakte brukerstøtte.	Problemet er løst.

Loddrette lyse bånd



 Merk: Før du løser problemet, skriv ut testsider. Fra kontrollpanelet, gå til **Innstillinger > Feilsøking > Skriv ut testsider for utskriftskvalitet**. For skrivermodeller uten berørings skjerm trykker du **OK** for å bla gjennom innstillingene.

HANDLING	JA	NEI
<p>Trinn 1</p> <p>a. Kontroller om skriveren bruker en ekte Xerox-tonerkassett som støttes.</p> <p>Hvis tonerkassetten ikke støttes, setter du inn en som støttes.</p> <p>b. Skriv ut dokumentet.</p> <p>Er det vertikale lyse striper på utskriftene?</p>	Gå til trinn 2.	Problemet er løst.
<p>Trinn 2</p> <p>a. Sjekk statusen til tonerkassetten.</p> <p>På kontrollpanelet, gå til Innstillinger > Rapporter > Enhet > Enhetstatistikk.</p> <p>b. Fra delen Rekviritainformasjon for sidene som skrives ut, kontrollerer du statusen til tonerkassetten.</p> <p>Er det vertikale lyse striper på utskriftene?</p>	Gå til trinn 3.	Problemet er løst.
<p>Trinn 3</p> <p>a. Skift tonerkassetten.</p> <p>b. Skriv ut dokumentet.</p> <p>Er det vertikale lyse striper på utskriftene?</p>	Se Hvordan du kan kontakte brukerstøtte .	Problemet er løst.

Vertikale hvite linjer



Merk: Før du løser problemet, skriv ut testsider. Fra kontrollpanelet, gå til **Innstillinger > Feilsøking > Skriv ut testsider for utskriftskvalitet**. For skrivermodeller uten berørings skjerm trykker du **OK** for å bla gjennom innstillingene.

HANDLING	JA	NEI
<p>Trinn 1</p> <p>a. Kontroller om skriveren bruker en ekte Xerox-tonerkassett som støttes.</p> <p>Hvis tonerkassetten ikke støttes, setter du inn en som støttes.</p> <p>b. Skriv ut dokumentet.</p> <p>Er det loddrette hvite striper på utskrifter?</p>	Gå til trinn 2.	Problemet er løst.
<p>Trinn 2</p> <p>a. Angi papirtypen i dialogboksen Utskriftsinnstillinger eller Skriv ut, avhengig av hvilket operativsystem du bruker.</p> <ul style="list-style-type: none"> Sørg for at innstillingen samsvarer med papiret i skuffen. Du kan også endre innstillingen i skriverens kontrollpanel. Gå til Innstillinger > Papir > Skuff-konfigurasjon > Papirstørrelse/-type. <p>b. Skriv ut dokumentet.</p> <p>Er det loddrette hvite striper på utskrifter?</p>	Se Hvordan du kan kontakte brukerstøtte .	Problemet er løst.

Loddrette mørke bånd



Merk: Før du løser problemet, skriv ut testsider. Fra kontrollpanelet, gå til **Innstillinger > Feilsøking > Skriv ut testsider for utskriftskvalitet**. For skrivermodeller uten berørings skjerm trykker du **OK** for å bla gjennom innstillingene.

HANDLING	JA	NEI
<p>Trinn 1</p> <p>a. Kontroller om skriveren bruker en ekte Xerox-tonerkassett som støttes.</p> <p>Hvis tonerkassetten ikke støttes, installerer du en tonerkassett som er støttet.</p> <p>b. Skriv ut dokumentet.</p> <p>Er det vertikale mørke striper på utskriftene?</p>	Gå til trinn 2.	Problemet er løst.
<p>Trinn 2</p> <p>a. Ta ut bildeenheten, og sett den inn igjen.</p> <p>Ikke utsett bildeenheten for direkte lys i mer enn 10 minutter. Lengre eksponering for lys kan føre til problemer med utskriftskvaliteten.</p> <p>Ikke ta på fotoledertrommelen under bildeenheten. Gjør du det kan du påvirke utskriftskvaliteten av fremtidige jobber.</p> <p>b. Skriv ut dokumentet.</p> <p>Er det vertikale mørke striper på utskriftene?</p>	Gå til trinn 3.	Problemet er løst.
<p>Trinn 3</p> <p>a. Kontroller om det kommer inn skarpt lys på høyre side av skriveren, og flytt skriveren om nødvendig.</p> <p>b. Skriv ut dokumentet.</p> <p>Er det vertikale mørke striper på utskriftene?</p>	Se Hvordan du kan kontakte brukerstøtte.	Problemet er løst.

Vertikale mørke linjer eller striper



Merk: Før du løser problemet, skriv ut testsider. Fra kontrollpanelet, gå til **Innstillinger > Feilsøking > Skriv ut testsider for utskriftskvalitet**. For skrivermodeller uten berørings skjerm trykker du **OK** for å bla gjennom innstillingene.

HANDLING	JA	NEI
<p>Trinn 1</p> <p>a. Kontroller om skriveren bruker en ekte Xerox-tonerkassett som støttes.</p> <p>Hvis tonerkassetten ikke støttes, installerer du en tonerkassett som er støttet.</p> <p>b. Skriv ut dokumentet.</p> <p>Er det mørke loddrette striper eller streker på utskriftene?</p>	Gå til trinn 2.	Problemet er løst.
<p>Trinn 2</p> <p>a. Ta ut bildeenheten og sett den inn igjen.</p> <p>Ikke utsett bildeenheten for direkte lys i mer enn 10 minutter. Lengre eksponering for lys kan føre til problemer med utskriftskvaliteten.</p> <p>Ikke ta på fotoledertrommelen under bildeenheten. Gjør du det kan du påvirke utskriftskvaliteten av fremtidige jobber.</p> <p>b. Skriv ut dokumentet.</p> <p>Er det mørke loddrette striper eller streker på utskriftene?</p>	Gå til trinn 3.	Problemet er løst.
<p>Trinn 3</p> <p>a. Bytt bildeenheten.</p> <p>b. Skriv ut dokumentet.</p> <p>Er det mørke loddrette striper eller streker på utskriftene?</p>	Se Hvordan du kan kontakte brukerstøtte.	Problemet er løst.

Vertikale mørke striper med trykk mangler

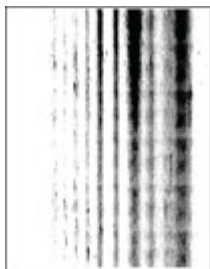

Merk: Før du løser problemet, skriv ut testsider. Fra kontrollpanelet, gå til **Innstillinger > Feilsøking > Skriv ut testsider for utskriftskvalitet**. For skrivermodeller uten berøringsskjerm trykker du **OK** for å bla gjennom innstillingene.

HANDLING	JA	NEI
<p>Trinn 1</p> <p>a. Ta ut bildeenheten, og sett den inn igjen.</p> <p>Ikke utsett bildeenheten for direkte lys i mer enn 10 minutter. Lengre eksponering for lys kan føre til problemer med utskriftskvaliteten.</p> <p>Ikke ta på fotoledertrommelen under bildeenheten. Gjør du det kan du påvirke utskriftskvaliteten av fremtidige jobber.</p> <p>b. Skriv ut dokumentet.</p> <p>Er det loddrette mørke streker med manglende bilder på utskriftene?</p>	<p>Gå til trinn 2.</p>	<p>Problemet er løst.</p>
<p>Trinn 2</p> <p>a. Kontroller om skriveren bruker en ekte Xerox-tonerkassett som støttes.</p> <p>Hvis tonerkassetten ikke støttes, installerer du en tonerkassett som er støttet.</p> <p>b. Skriv ut dokumentet.</p> <p>Er det loddrette mørke streker med manglende bilder på utskriftene?</p>	<p>Se Hvordan du kan kontakte brukerstøtte.</p>	<p>Problemet er løst.</p>

Gjentatte feil



-  Merk: Før du løser problemet, skriv ut testsider. Fra kontrollpanelet, gå til **Innstillinger > Feilsøking > Skriv ut testsider for utskriftskvalitet**. For skrivermodeller uten berørings skjerm trykker du **OK** for å bla gjennom innstillingene.

HANDLING	JA	NEI
<p>Trinn 1</p> <p>Ved hjelp av Skriv ut testside sjekker du om avstanden mellom de gjentatte feilene er lik noe av følgende:</p> <p>Bildeenheter</p> <ul style="list-style-type: none"> • 75,40 mm (2,97") • 34,70 mm (1,37") • 23,9 mm (0,94") <p>Tonerkassett</p> <ul style="list-style-type: none"> • 35,70 mm (1,41") • 36,80 mm (1,45") <p>Overføringsvalse</p> <ul style="list-style-type: none"> • 44 mm (1,73") <p>Fikseringsmodul</p> <ul style="list-style-type: none"> • 78,1 mm (3,07") • 75,4 mm (2,97") <p>Stemmer avstanden mellom de gjentatte feilene overens med noen av målene?</p>	<p>Gå til trinn 2.</p>	<p>Legg merke til avstanden, og gå deretter tilbake til Hvordan du kan kontakte brukerstøtte.</p>
<p>Trinn 2</p> <p>a. Skift ut rekvisitaenheten som samsvarer med avstanden mellom de gjentatte feilene.</p> <p>Hvis rekvisitaenheten er en overføringsvalse eller fikseringsenhet, se Hvordan du kan kontakte brukerstøtte.</p> <p>b. Skriv ut dokumentet.</p> <p>Vises de gjentatte feilene?</p>	<p>Se Hvordan du kan kontakte brukerstøtte.</p>	<p>Problemet er løst.</p>

UTSKRIFTSJOBBER SKRIVER IKKE UT

HANDLING	JA	NEI
<p>Trinn 1</p> <p>a. Åpne dialogboksen Skriv ut fra dokumentet du prøver å skrive ut, og kontroller deretter at du har valgt riktig skriver.</p> <p>b. Skriv ut dokumentet.</p> <p>Blir dokumentet skrevet ut?</p>	Problemet er løst.	Gå til trinn 2.
<p>Trinn 2</p> <p>a. Kontroller at skriveren er på.</p> <p>b. Løs eventuelle feilmeldinger som vises på skjermen.</p> <p>c. Skriv ut dokumentet.</p> <p>Blir dokumentet skrevet ut?</p>	Problemet er løst.	Gå til trinn 3.
<p>Trinn 3</p> <p>a. Kontroller at portene fungerer, og at kablene er godt koblet til datamaskinen og skriveren.</p> <p>Se installeringsdokumentasjonen som fulgte med skriveren hvis du vil ha mer informasjon.</p> <p>b. Skriv ut dokumentet.</p> <p>Blir dokumentet skrevet ut?</p>	Problemet er løst.	Gå til trinn 4.
<p>Trinn 4</p> <p>a. Slå av skriveren, vent i ca. ti sekunder, og slå den på igjen.</p> <p>b. Skriv ut dokumentet.</p> <p>Blir dokumentet skrevet ut?</p>	Problemet er løst.	Gå til trinn 5.
<p>Trinn 5</p> <p>a. Fjern skriverdriveren, og installer den på nytt.</p> <p>b. Skriv ut dokumentet.</p> <p>Blir dokumentet skrevet ut?</p>	Problemet er løst.	Se Hvordan du kan kontakte brukerstøtte .

SAKTE UTSKRIFT

HANDLING	JA	NEI
<p>Trinn 1</p> <p>Kontroller at skriverledningen er koblet til skriveren og datamaskinen, utskriftsserveren eller annen nettverksenhet.</p> <p>Er skriveren treg med å skrive ut?</p>	Gå til trinn 2.	Problemet er løst.
<p>Trinn 2</p> <p>a. Kontroller at skriveren ikke er i Stillemodus.</p> <p>Gå til følgende på kontrollpanelet: Innstillinger > Enhet > OK > Vedlikehold > OK > Konfig-meny > OK > Enhetsdrift > OK > Stillemodus > OK.</p> <p>b. Skriv ut dokumentet.</p> <p>Er skriveren treg med å skrive ut?</p>	Gå til trinn 3.	Problemet er løst.
<p>Trinn 3</p> <p>a. Angi utskriftsoppløsningen i dialogboksen Utskriftsinnstillinger eller Skriv ut, avhengig av hvilket operativsystem du bruker.</p> <p>b. Sett oppløsningen til 600 dpi.</p> <p>c. Skriv ut dokumentet.</p> <p>Er skriveren treg med å skrive ut?</p>	Gå til trinn 4.	Problemet er løst.
<p>Trinn 4</p> <p>a. Gå til følgende på kontrollpanelet: Innstillinger > Skriv ut > OK > Kvalitet > OK > Utskriftoppløsning > OK.</p> <p>b. Sett oppløsningen til 600 dpi.</p> <p>c. Skriv ut dokumentet.</p> <p>Er skriveren treg med å skrive ut?</p>	Gå til trinn 5.	Problemet er løst.
<p>Trinn 5</p> <p>a. Angi papirtypeinnstillingen i dialogboksen</p>	Gå til trinn 6.	Problemet er løst.

HANDLING	JA	NEI
<p>Utskriftsinnstillinger eller Skriv ut, avhengig av hvilket operativsystem du bruker.</p> <ul style="list-style-type: none"> • Sørg for at innstillingen samsvarer med papiret i skuffen. • Du kan også endre innstillingen i skriverens kontrollpanel. Gå til Innstillinger > Papir > Skuff-konfigurasjon > Papirstørrelse/-type. • Tykkere papir skriver ut saktere. • Papir smalere enn Letter, A4 og Legal kan skrives ut saktere. <p>b. Skriv ut dokumentet.</p> <p>Er skriveren treg med å skrive ut?</p>		
<p>Trinn 6</p> <p>a. Kontroller at skriverinnstillingene for tekstur og vekt samsvarer med papiret som legges i.</p> <p>Gå til følgende på kontrollpanelet: Innstillinger > Papir > OK > Papirkonfigurasjon > OK > Papirtyper > OK.</p> <p>Grove papirtyper og tykt papir kan skrives ut saktere.</p> <p>b. Skriv ut dokumentet.</p> <p>Er skriveren treg med å skrive ut?</p>	Gå til trinn 7.	Problemet er løst.

HANDLING	JA	NEI
<p>Trinn 7</p> <p>Fjern holdte jobber.</p> <p>Er skriveren treg med å skrive ut?</p>	Gå til trinn 8.	Problemet er løst.
<p>Trinn 8</p> <p>a. Kontroller at skriveren ikke er overopphetet.</p> <ul style="list-style-type: none"> • La skriveren avkjøles etter en lang utskriftsjobb. • Legg merke til standardtemperaturen til skriveren. Se Valg av en plassering for skriveren hvis du vil ha mer informasjon. <p>b. Skriv ut dokumentet.</p> <p>Er skriveren treg med å skrive ut?</p>	Se Hvordan du kan kontakte brukerstøtte .	Problemet er løst.

JOBBERN SKRIVES UT FRA FEIL SKUFF ELLER PÅ FEIL PAPIR

HANDLING	JA	NEI
<p>Trinn 1</p> <p>a. Kontroller at du skriver ut på riktig papir.</p> <p>b. Skriv ut dokumentet.</p> <p>Er dokumentet skrevet ut på riktig papir?</p>	Gå til trinn 2.	Legg inn riktig papirstørrelse og papirtype.
<p>Trinn 2</p> <p>a. Avhengig av operativsystemet ditt, angi papirstørrelse og papirtype fra dialogboksen for Utskriftsinnstillinger eller Skriv ut.</p> <p>Du kan også endre innstillingene i skriverens kontrollpanel. Gå til: Innstillinger > Papir > Skuff-konfigurasjon > Papirstørrelse/-type.</p> <p>b. Kontroller at innstillingene samsvarer med papiret i skuffen.</p> <p>c. Skriv ut dokumentet.</p> <p>Er dokumentet skrevet ut på riktig papir?</p>	Problemet er løst.	Se Hvordan du kan kontakte brukerstøtte .

KONFIDENSIELLE DOKUMENTER OG ANDRE LAGREDE DOKUMENTER SKRIVES IKKE UT

HANDLING	JA	NEI
<p>Trinn 1</p> <p>a. Fra kontrollpanelet sjekker du om dokumentene vises i listen Holdte jobber.</p> <p>Hvis dokumentene ikke er oppført, kan du skrive ut dokumentene ved hjelp av alternativene Skriv ut og vent.</p> <p>b. Skriv ut dokumentene.</p> <p>Skrives dokumentene ut?</p>	<p>Problemet er løst.</p>	<p>Gå til trinn 2.</p>
<p>Trinn 2</p> <p>Utskriftsjobben kan inneholde en formateringsfeil eller ugyldige data. Slett utskriftsjobben, og send den igjen.</p> <p>Skrives dokumentene ut?</p>	<p>Problemet er løst.</p>	<p>Gå til trinn 3.</p>

HANDLING	JA	NEI
<p>Trinn 3</p> <p>Hvis du skriver ut fra Internett, kan det hende at skriveren leser flere jobbtitler som duplikater.</p> <p>For Windows-brukere</p> <ol style="list-style-type: none"> Åpne dialogboksen for utskriftsinnstillinger. På fanen Trykk og hold, klikk Bruk Trykk og hold, og klikk deretter Behold duplikate dokumenter. Skriv inn en PIN-kode, og lagre endringene. Send utskriftsjobben. <p>For Macintosh-brukere</p> <ol style="list-style-type: none"> Lagre og navngi hver jobb for seg. Send jobben hver for seg. <p>Skrives dokumentene ut?</p>	Problemet er løst.	Gå til trinn 4.
<p>Trinn 4</p> <ol style="list-style-type: none"> Slett noen holdte jobber for å frigjøre skriverminne. Skriv ut dokumentene. <p>Skrives dokumentene ut?</p>	Problemet er løst.	Se Hvordan du kan kontakte brukerstøtte .

Skriveren svarer ikke

HANDLING	JA	NEI
<p>Trinn 1</p> <p>Kontroller om strømledningen er satt inn i stikkontakten.</p> <div style="border: 1px solid black; padding: 5px; margin: 10px 0;">  <p>FORSIKTIG–FARE FOR PERSONSKADE: Unngå risiko for brann eller elektrisk støt. Kople strømledningen til en jordet stikkontakt med riktig klassifisering, som er i nærheten av produktet og lett tilgjengelig.</p> </div> <p>Reagerer skriveren?</p>	Problemet er løst.	Gå til trinn 2.
<p>Trinn 2</p> <p>Kontroller om stikkontakten er slått av med en bryter eller sikring.</p> <p>Er stikkontakten slått av med en bryter eller sikring?</p>	Slå på bryteren eller tilbakestill sikringen.	Gå til trinn 3.
<p>Trinn 3</p> <p>Kontroller at skriveren er på.</p> <p>Er skriveren slått på?</p>	Gå til trinn 4.	Slå på skriveren.
<p>Trinn 4</p> <p>Kontroller om skriveren er i hvilemodus eller dvalemodus.</p> <p>Er skriveren i hvilemodus eller dvalemodus?</p>	Trykk på av/på-knappen for å aktivere skriveren.	Gå til trinn 5.
<p>Trinn 5</p> <p>Kontroller om kablene som kobler samme skriveren og datamaskinen, er koblet til de riktige portene.</p> <p>Er kablene koblet til de riktige portene?</p>	Gå til trinn 6.	Sett kablene inn i de riktige portene.

HANDLING	JA	NEI
Trinn 6 Installer riktig skriverdriver. Reagerer skriveren?	Problemet er løst.	Gå til trinn 7.
Trinn 7 Slå av skriveren, vent i ca. ti sekunder, og slå den på igjen. Reagerer skriveren?	Problemet er løst.	Se Hvordan du kan kontakte brukerstøtte .

Problemer med nettverkstilkobling

KAN IKKE ÅPNE INNEBYGGET WEBSERVER

HANDLING	JA	NEI
Trinn 1 Kontroller at skriveren er på. Er skriveren slått på?	Gå til trinn 2.	Slå på skriveren.
Trinn 2 Kontroller at IP-adressen til skriveren er riktig. <ul style="list-style-type: none"> • Vis IP-adressen på startsidene. • En IP-adresse vises som fire sett med tall atskilt med punktum, for eksempel 123.123.123.123. Er IP-adressen til skriveren riktig?	Gå til trinn 3.	Skriv inn riktig IP-adresse for skriveren i adressefeltet.
Trinn 3 Kontroller at du bruker en støttet nettleser: <ul style="list-style-type: none"> • Internet Explorer versjon 11 eller nyere • Microsoft Edge • Safari versjon 6 eller nyere • Google Chrome™ versjon 32 eller nyere • Mozilla Firefox versjon 24 eller nyere Støttes nettleseren din?	Gå til trinn 4.	Installer en nettleser som støttes.
Trinn 4 Kontroller om nettverkstilkoblingen fungerer. Fungerer nettverkstilkoblingen?	Gå til trinn 5.	Kontakt administrator.
Trinn 5 Kontroller at kablene til skriveren og utskriftsserveren er riktig koblet til. Se dokumentasjonen som	Gå til trinn 6.	Fest kablene skikkelig.

HANDLING	JA	NEI
fulgte med skriveren, hvis du vil ha mer informasjon. Er kabeltilkoblingene i orden?		
Trinn 6 Kontroller om nettpoxy-serverne er deaktivert. Er nettpoxy-serverne deaktivert?	Gå til trinn 7.	Kontakt administrator.
Trinn 7 Åpne Embedded Web Server. Fikk du åpnet Embedded Web Server?	Problemet er løst.	Se Hvordan du kan kontakte brukerstøtte .

KAN IKKE KOBLE SKRIVEREN TIL WI-FI-NETTVERKET

HANDLING	JA	NEI
Trinn 1 Kontroller at Aktiv adapter er satt til Auto. Gå til følgende på kontrollpanelet: Innstilinger > OK > Nettverk/porter > OK > Nettverk oversikt > OK > Aktiv adapter > OK > Auto > OK. Kan skriveren koble til et Wi-Fi-nettverk?	Problemet er løst.	Gå til trinn 2.
Trinn 2 Sjekk om riktig Wi-Fi-nettverk er valgt. Noen rutere kan dele standard SSID. Kobler du til riktig Wifi-nettverk?	Gå til trinn 4.	Gå til trinn 3.
Trinn 3 Koble til riktig Wifi-nettverk. Se Koble skriveren til et Wi-Fi-nettverk hvis du vil ha mer informasjon.	Problemet er løst.	Gå til trinn 4.

HANDLING	JA	NEI
Kan skriveren koble til et Wi-Fi-nettverk?		
<p>Trinn 4</p> <p>Sjekk trådløs sikkerhetsmodus.</p> <p>På kontrollpanelet, gå til Innstillinger > OK > Nettverk/porter > OK > Trådløs > OK > Trådløs sikkerhetsmodus > OK.</p> <p>Er riktig trådløs sikkerhetsmodus valgt?</p>	Gå til trinn 6.	Gå til trinn 5.
<p>Trinn 5</p> <p>Sjekk trådløs sikkerhetsmodus.</p> <p>Kan skriveren koble til et Wi-Fi-nettverk?</p>	Problemet er løst.	Gå til trinn 6.
<p>Trinn 6</p> <p>Forsikre deg om at du har angitt riktig nettverkspassord.</p> <p>Legg merke til mellomrom, tall og store bokstaver i passordet.</p> <p>Kan skriveren koble til et Wi-Fi-nettverk?</p>	Problemet er løst.	Se Hvordan du kan kontakte brukerstøtte .

Problemer med rekvisita

BYTT KASSETT, SKRIVERENS REGION ER IKKE I SAMSVAR.

Hvis du vil løse dette problemet, må du kjøpe en kassett med riktig region som samsvarer med skriverregionen, eller kjøpe en kassett for hele verden.

- Det første tallet i meldingen etter 42, indikerer skriverregionen.
- Det andre tallet i meldingen etter 42, indikerer kassettregionen.

Tabell 8.1 PRegioner for skriver- og tonerkassett

REGION	NUMERISK KODE
Hele verden eller udefinert region	0
Nord-Amerika (USA, Canada)	1
EØS, Vest-Europa, Norden, Sveits	2
Asia ved stillehavskysten	3
Latin-Amerika	4
Resten av Europa, Midtøsten og Afrika	5
Australia, New Zealand	6
Ugyldig region	9



Merk: Hvis du vil finne de regionale innstillingene for skriveren og tonerkassetten, må du skrive ut testsidene. Gå til følgende på kontrollpanelet: **Innstillinger > Feilsøking > Skriv ut testsider for utskriftskvalitet.**

IKKE-XEROX REKVISITA

Skriveren har oppdaget en rekvisita fra en annen leverandør enn Xerox i skriveren.

Xerox-skriveren fungerer best med originale deler og rekvisita fra Xerox. Bruk av rekvisita eller deler fra tredjeparter kan påvirke skriverens og bildekomponentenes ytelse, pålitelighet eller levetid.

Alle indikatorer for levetid er utviklet for bruk med rekvisita og deler fra Xerox, og kan gi vilkårlige resultater hvis du bruker rekvisita eller deler fra tredjeparter. Bruk av bildekomponenter utover beregnet levetid kan skade Xerox-skriveren eller komponentene.



Advarsel: Bruk av rekvisita eller deler fra tredjeparter kan påvirke garantidekningen. Skade som følge av bruk av rekvisita eller deler fra tredjeparter dekkes kanskje ikke av garantien.

Hvis du godtar alle disse risikoene og ønsker å fortsette å bruke uoriginale deler og rekvisita i skriveren, trykker du på og holder inne X og OK på kontrollpanelet samtidig i 15 sekunder.

Hvis du ikke godtar disse risikoene, fjerner du tredjepartens rekvisita/deler fra skriveren og installerer originale deler/rekvisita fra Xerox. Se [Bruke ekte forbrukartikler fra Xerox](#) hvis du vil ha mer informasjon.

Fjerne fastkjørt papir

UNNGÅ PAPIRSTOPP

Legg inn papiret på riktig måte

- Kontroller at papiret ligger flatt i skuffen.

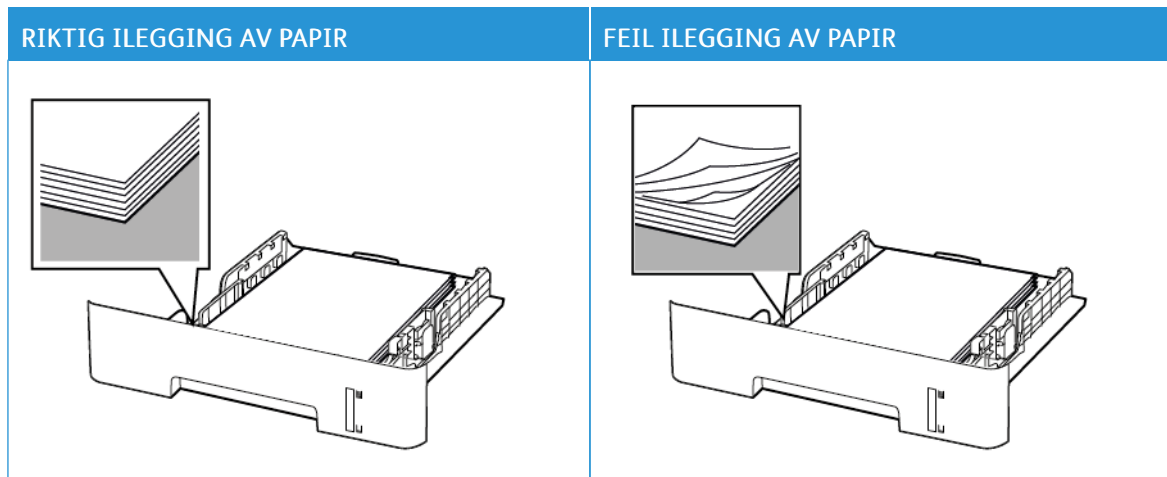

- Ikke legg noe i eller fjern skuffer mens skriveren skriver ut.
- Ikke legg i for mye papir. Kontroller at papirbunken ikke er høyere enn kapasitetsmerket.
- Ikke skyv papir inn i skuffen. Legg i papir slik det vises i illustrasjonen.

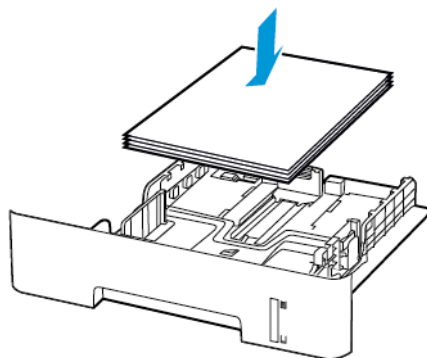

- Kontroller at papirskinnene er plassert riktig, og at de ikke presses hardt mot papiret eller konvoluttene.
- For tosidig utskrift på papir i A4-størrelse må du kontrollere at innstillingen for papirstørrelse i dupleksenheten er satt til A4.
- For tosidig utskrift på papir i Letter-, Legal-, Oficio- eller folio-format må du kontrollere at innstillingen for papirstørrelse i dupleksenheten er satt til Letter.
- Skyv skuffen helt inn i skriveren når du har lagt i papir.

Bruk anbefalt papir

- Bruk bare anbefalt papir eller spesialpapir.
- Ikke legg i krøllet, brettet eller fuktig papir.
- Bøy, luft og juster papirkantene før du legger det i.



- Ikke bruk papir som er klippet eller beskåret for hånd.
- Ikke bland ulike papirstørrelser, -tykkelser eller -typer i samme skuff.
- Kontroller at papirstørrelse og -type er riktig angitt på datamaskinens eller skriverens kontrollpanel.
- Oppbevar papiret i henhold til produsentens anbefalinger.

IDENTIFISERE HVOR PAPIRET HAR KJØRT SEG FAST

- Når Papirstoppassistent er satt til På, kjører skriveren ut tomme sider eller sider med delvis utskrift etter at et fastkjørt ark er fjernet. Kontroller om utskriften har blanke sider.
- Når Gjenopprett v/stopp er satt til På eller Auto, skriveren skriver ut fastkjørte ark på nytt.

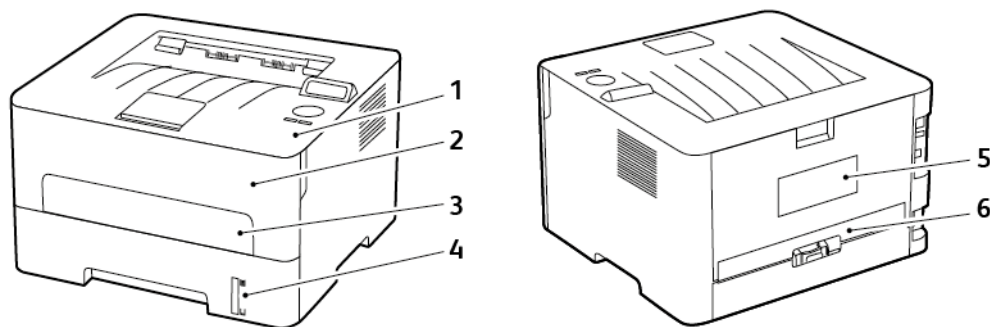

1. Standard utskuff
2. Frontdeksel
3. Manuell arkmater
4. Standard 250-ark skuff
5. Bakdeksel
6. Dupleksenhet

PAPIRSTOPP I SKUFFEN

1. Ta ut skuffen.

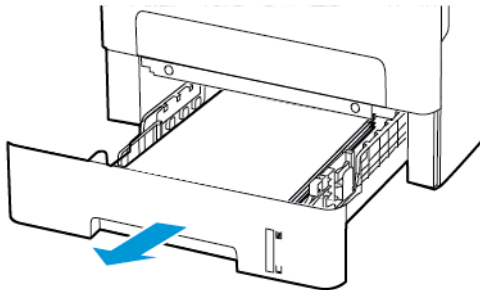

2. Fjern alt papir som sitter fast.

 Merk: Kontroller at alle papirrester er fjernet.

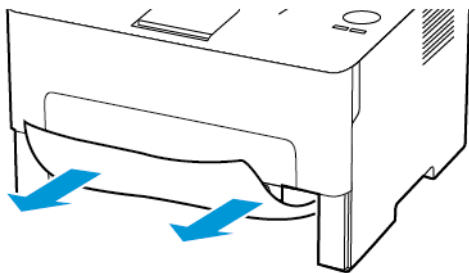

3. Sett inn skuffen.

PAPIRSTOPP I FRONTDEKSELET

1. Åpne frontdekselet.

 **Advarsel:** For å unngå skade på grunn av elektrostatisk utladning, må du berøre en eksponert metallramme på skriveren før du åpner eller berører innsiden av skriveren.

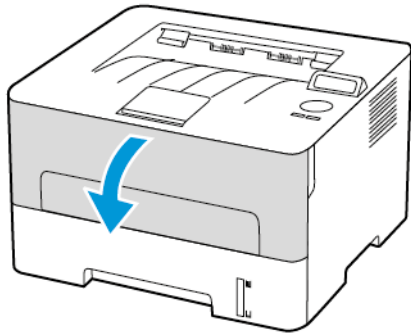

2. Ta ut bildeenheden.

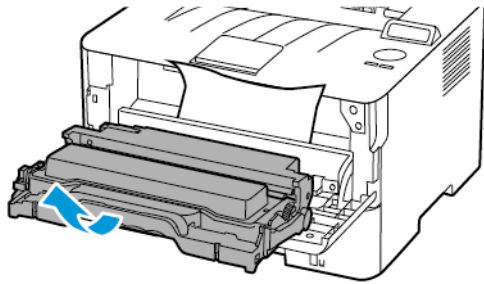

 **Advarsel:** Ikke utsett bildeenheden for direkte lys i mer enn 10 minutter. Lengre eksponering for lys kan føre til problemer med utskriftskvaliteten.

 **Advarsel:** Du må aldri berøre fotoledertrommelen. Gjør du det kan du påvirke utskriftskvaliteten av fremtidige jobber.

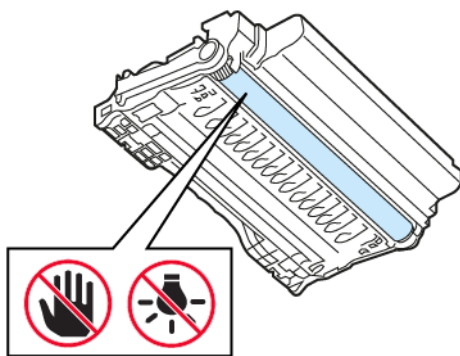

3. Fjern alt papir som sitter fast.



FORSIKTIG–VARM OVERFLATE: Skriveren kan være varm innvendig. Hvis du vil redusere risikoen for skader, må du la overflaten kjøles ned før du berører den.



Merk: Kontroller at alle papirrester er fjernet.

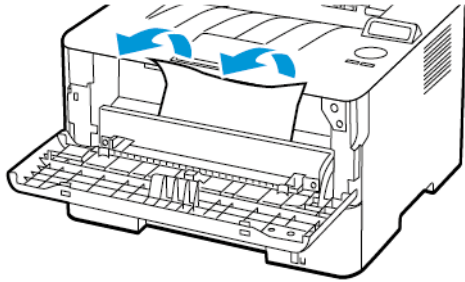

4. Sett inn bildeenheten.

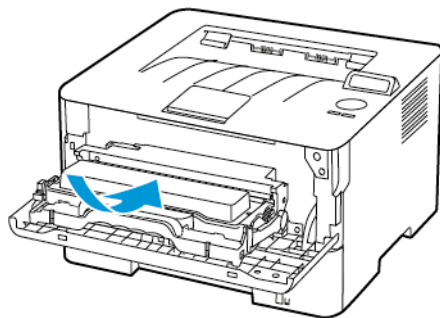

5. Lukk dekkelet.

PAPIRSTOPP I BAKDEKSELET

1. Åpne bakdekselet.



FORSIKTIG–VARM OVERFLATE: Skriveren kan være varm innvendig. Hvis du vil redusere risikoen for skader, må du la overflaten kjøles ned før du berører den.

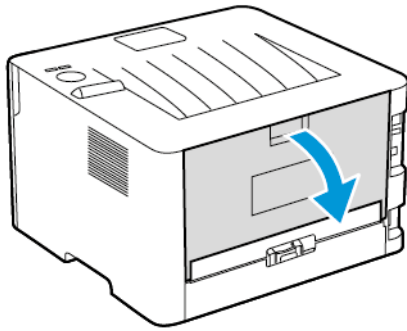

2. Åpne dekselet til fikseringsenheten.

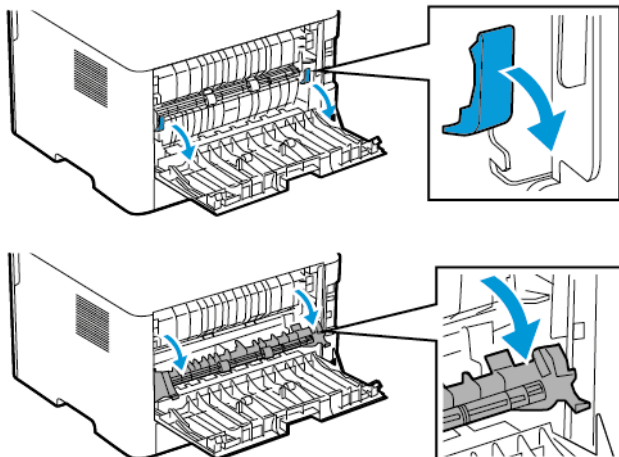

3. Fjern alt papir som sitter fast.

 Merk: Kontroller at alle papirrester er fjernet.

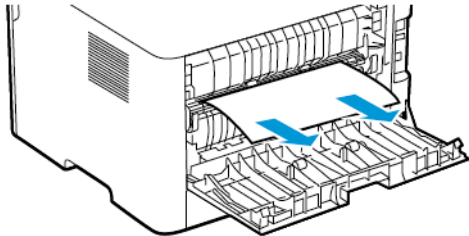



4. Lukk dekselet til fikseringsenheten.
5. Lukk døren bak på maskinen.

PAPIRSTOPP I DUPLIKSENHETEN

1. Trekk ut dupleksenheten, og ta ut det fastkjørte papiret.

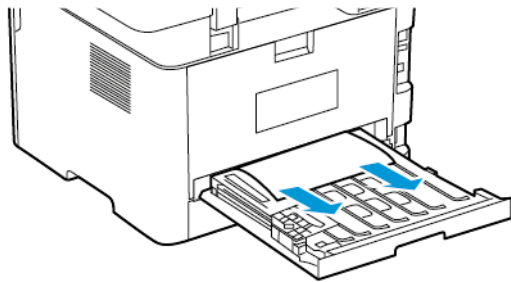
 **Advarsel:** For å unngå skade på grunn av elektrostatisk utladning, må du berøre en eksponert metallramme på skriveren før du åpner eller berører innsiden av skriveren.



 Merk: Kontroller at alle papirrester er fjernet.

2. Sett inn dupleksenheten.

PAPIRSTOPP I STANDARD UTSKUFFEN

Fjern alt papir som sitter fast.

 Merk: Kontroller at alle papirrester er fjernet.

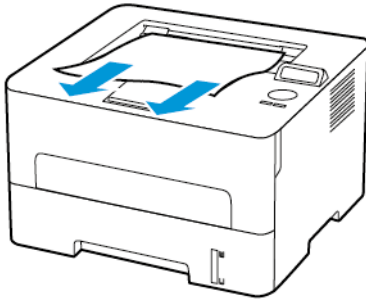

PAPIRSTOPP I DEN MANUELLE MATEREN

Fjern alt papir som sitter fast.

 Merk: Kontroller at alle papirrester er fjernet.

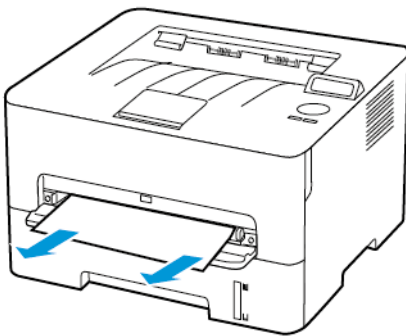

Problemer med papirmating

KONVOLUTTFORSEGLING VED UTSKRIFT

HANDLING	JA	NEI
<p>Trinn 1</p> <p>a. Bruk en konvolutt som har vært lagret tørt.</p> <p>Hvis du skriver ut på konvolutter med høy fuktinnhold, kan konvolutten klebes igjen.</p> <p>b. Send utskriftsjobben.</p> <p>Klebes konvolutten igjen ved utskrift?</p>	<p>Gå til trinn 2.</p>	<p>Problemet er løst.</p>
<p>Trinn 2</p> <p>a. Kontroller at papirtypen er satt til Konvolutt.</p> <p>Gå til følgende på kontrollpanelet:</p> <p>Innstillinger > Papir > Skuff-konfigurasjon > Papirstørrelse/-type</p> <p>b. Send utskriftsjobben.</p> <p>Klebes konvolutten igjen ved utskrift?</p>	<p>Se Hvordan du kan kontakte brukerstøtte.</p>	<p>Problemet er løst.</p>

SORTERT UTSKRIFT FUNGERER IKKE

HANDLING	JA	NEI
<p>Trinn 1</p> <p>a. Gå til følgende på kontrollpanelet: Innstillinger > Utskift > OK > Layout > OK > Sorter > OK > På [1,2,1,2,1,2] > OK</p> <p>b. Skriv ut dokumentet.</p> <p>Er dokumentet sortert riktig?</p>	Problemet er løst.	Gå til trinn 2.
<p>Trinn 2</p> <p>a. Åpne dialogboksen Skriv ut fra dokumentet du prøver å skrive ut, og velg deretter Sorter</p> <p>b. Skriv ut dokumentet.</p> <p>Er dokumentet sortert riktig?</p>	Problemet er løst.	Gå til trinn 3.
<p>Trinn 3</p> <p>a. Reduser antallet sider som skal skrives ut.</p> <p>b. Skriv ut dokumentet.</p> <p>Er sidene sortert riktig?</p>	Problemet er løst.	Se Hvordan du kan kontakte brukerstøtte .

PAPIR FASTKJØRES OFTE

HANDLING	JA	NEI
<p>Trinn 1</p> <p>a. Ta ut skuffen.</p> <p>b. Kontroller at papir er lagt i på riktig måte.</p> <ul style="list-style-type: none"> • Kontroller at papirførerne er riktig posisjonert. • Kontroller at papirbunken ikke er høyere enn kapasitetsmerket. • Kontroller at du skriver ut på en anbefalt papirstørrelse og papirtype. <p>c. Sett inn skuffen.</p> <p>d. Skriv ut dokumentet.</p> <p>Kjører papiret seg ofte fast?</p>	Gå til trinn 2.	Problemet er løst.
<p>Trinn 2</p> <p>a. Gå til følgende på kontrollpanelet: Innstillinger > Papir > Skuff-konfigurasjon > Papirstørrelse/-type</p> <p>b. Angi riktig papirstørrelse og -type.</p> <p>c. Skriv ut dokumentet.</p> <p>Kjører papiret seg ofte fast?</p>	Gå til trinn 3.	Problemet er løst.
<p>Trinn 3</p> <p>a. Legg i papir fra en nyåpnet pakke.</p> <p>Papir absorberer fuktighet på grunn av høy luftfuktighet. Oppbevar papiret i originalemballasjen til du skal bruke det.</p> <p>b. Skriv ut dokumentet.</p> <p>Kjører papiret seg ofte fast?</p>	Se Hvordan du kan kontakte brukerstøtte .	Problemet er løst.

FASTKJØRTE SIDER BLIR IKKE SKREVET UT PÅ NYTT

HANDLING	JA	NEI
<p>a. Gå til følgende på kontrollpanelet: Innstillinger > Enhet > OK > Varsler > OK > Gjenoppretting av innhold fra papirstopp > OK > Gjenoppretting av papirstopp > OK</p> <p>b. Velg På eller Auto, og trykk deretter OK.</p> <p>Er de fastkjørte sidene skrevet ut på nytt?</p>	Problemet er løst.	Se Hvordan du kan kontakte brukerstøtte .

Hvordan du kan kontakte brukerstøtte

For å få tilgang til telefonnummeret til kundesupport, gå til <https://www.xerox.com/office/worldcontacts>. Før du kontakter kundestøtte, må du sørge for at du har følgende informasjon:

- Skriverproblem
- Feilmelding
- Skriverens modelltype og serienummer

For å få tilgang til kundesupport, søk gjennom Knowledgebase (kunnskapsbasen), bla gjennom brukerdokumentasjon eller last ned skriverprogramvare, gå til <https://support.xerox.com>, og skriv inn produktet ditt i søkefeltet.

Godkjenning og sertifisering

Dette tillegget inneholder følgende:

Grunnleggende bestemmelser	184
Sikkerhetsdatablader.....	190

Grunnleggende bestemmelser

STØYNIVÅER

Målingene nedenfor er utført i samsvar med ISO 7779 og rapportert i overensstemmelse med ISO 9296.

 Merk: Det er ikke sikkert at alle modusene gjelder for ditt produkt.

GJENNOMSNIITTLIG LYDTRYKK PÅ 1 METER, DBA	
Utskrift	Ensidig: 53 Tosidig: 50
Klar	16

VARSEL OM STATISK ELEKTRISITET



Dette symbolet identifiserer statisk følsomme deler. Ikke ta på områdene nær disse symbolene uten å først berøre en metalloverflate i et område borte fra symbolet.

For å unngå skade på grunn av elektrostatisk utladning når du utfører vedlikeholdsoppgaver, for eksempel fjerning av fastkjørt papir eller bytting av forbruksartikler, må du berøre en eksponert metallramme på skriveren før du åpner eller berører innsiden av skriveren, selv om symbolet ikke vises.

ENERGY STAR



Alle Xerox-produkter som er merket med ENERGY STAR-symbolet på selve produktet eller på oppstartskjermbildet, er sertifisert til å være i samsvar med ENERGY STAR-kravene til Environmental Protection Agency (EPA) per produksjonsdatoen.

TEMPERATURINFORMASJON

Driftstemperatur	10 til 32,2 °C (50 til 90 °F)
Frakttemperatur	-40 til 43,3 °C (-40 til 110 °F)
Oppbevaringstemperatur og relativ fuktighet	-40 til 43,3 °C (-40 til 110 °F), 8 til 80 % RH

INFORMACIÓN DE LA ENERGÍA DE MÉXICO

- Consumo de energía en operación: 460 Wh
- Consumo de energía en modo de espera: 0.1 Wh
- Cantidad de producto por unidad de energía consumida: 4.15 páginas/Wh

LASERMERKNAD

Skriveren er sertifisert i USA for samsvar med kravene i DHHS 21 CFR, kapittel I, underkapittel J for laserprodukter av klasse I (1) og er andre steder sertifisert som et laserprodukt av klasse I som samsvarer med kravene i IEC 60825-1: 2014.

Laserprodukter i klasse I anses ikke som helseskadelige. Lasersystemet og skriveren er utformet slik at mennesker ikke utsettes for laserstråling utover nivået i klasse I under normal drift, vedlikehold eller foreskrevet service. Skriveren har en skrivehodeenhet som ikke kan vedlikeholdes, som inneholder en laser med følgende spesifikasjoner:

- Klasse: IIIb (3b) AlGaAs
- Nominell utgangseffekt (milliwatt): 15
- Bølgelengde (nanometer): 775–800

STRØM

Strømforbruk

Følgende tabell viser strømforbruket til maskinen.



Merk: Det er ikke sikkert at alle modusene gjelder for ditt produkt.

MODUS	BESKRIVELSE	STRØMFORBRUK (WATT)
Utskrift	Maskinen genererer trykt materiale fra elektroniske signaler.	460
Klar	Maskinen venter på en utskriftsjobb.	4.0
Strømsparingsmodus	Maskinen er i strømsparingsmodus.	1.2
Dvalemodus	Maskinen er i dvalemodus.	I/T
Av	Maskinen er koplet til et strømuttak, men er slått av.	0.1

Strømforbruksnivåene i den forrige tabellen er basert på registrert gjennomsnittlig strømforbruk. Momentanefekter kan være betydelig høyere enn gjennomsnittlig forbruk.

Strømsparingsmodus

Dette produktet bruker mindre energi i strømsparingsmodus. Strømsparingsmodusen sparer strøm ved å redusere strømforbruket når maskinen er inaktiv. Strømsparingsmodusen aktiveres automatisk når produktet ikke brukes over en viss tid, og dette kalles tidsavbrudd for strømsparing.

 Merk: Strømsparingsmodus for dette produktet aktiveres som standard etter 15 minutter.

Ved hjelp av konfigureringsmenyene kan tidsavbruddet for strømsparing endres til mellom 1 og 120 minutter. Hvis utskriftshastigheten er mindre enn eller lik 30 sider per minutt, kan du bare angi tidsavbrudd opptil 60 minutter. Hvis du angir en lav verdi for tidsavbruddet for strømsparing, reduseres strømforbruket, men produktets responstid kan øke. Hvis du angir en høy verdi for tidsavbruddet for strømsparing, opprettholder du rask responstid, men det brukes mer strøm.

Dvalemodus

Dette produktet kan settes i en modus med ekstremt lavt strømforbruk, kalt dvalemodus. I dvalemodus slås alle andre systemer og enheter av på en sikker måte.

Enheten kan settes i dvalemodus med en av følgende metoder:

- Med Tidsavbrudd for dvalemodus
- Med Planlegg moduser for strøm

 Merk: Standardinnstillingen for tidsavbrudd for dvalemodus for dette produktet er 3 dager i alle land og regioner.

Hvor lenge skriveren venter etter at en jobb er skrevet ut før den går i dvalemodus, kan varieres fra én time til én måned.

Av-modus

Hvis maskinen har en av-modus der den bruker litt strøm, må den koples fra strømuttaket for at den overhodet ikke skal bruke strøm.

Totalt energiforbruk

Noen ganger kan det være nyttig å beregne energiforbruket til produktet. Strømforbruket angis i watt, og må derfor multipliseres med den tiden maskinen er i de forskjellige modusene for å gi det totale energiforbruket. Det totale energiforbruket til produktet er summen av energiforbruket i hver modus.

FORSKRIFTMESSIGE MERKNADER FOR TRÅDLØSE PRODUKTER

Denne delen inneholder informasjon om forskrifter som bare gjelder for trådløse modeller.

Hvis du er i tvil om modellen din er trådløs, kan du gå til <http://support.xerox.com>.

Merknad om modulære komponenter

Trådløse modeller inneholder modulære komponenter. Se på merkingen på det faktiske produktet for å finne ut hvilke modulære komponenter som er installert på produktet ditt.

Eksposering for stråling

Strålingen fra enheten er langt lavere enn grenseverdiene i FCC-reglene og reglene fra andre kontrollorganer. Det må være en avstand på minst 20 cm (8 tommer) mellom antennen og mennesker for at enheten skal oppfylle kravene om eksponering for radiofrekvensenergi i FCC-reglene og reglene fra andre kontrollorganer.

ISED (Innovation, Science and Economic Development Canada)

Denne enheten overholder ISEDs RSS-standard(er) for lisensfritak. Bruk av enheten er underlagt følgende to vilkår:

1. denne enheten må ikke forårsake interferens, og
2. denne enheten må godta eventuell mottatt interferens, inkludert interferens som kan føre til utilsiktet drift.

Innovation, Sciences et Développement économique Canada

Cet appareil est conforme aux normes RSS exemptes de licence d'Innovation, Sciences et Développement économique Canada. Son fonctionnement est soumis aux deux conditions suivantes :

1. Cet appareil ne doit pas causer d'interférences et
2. Il doit accepter toutes les interférences, y compris les celles qui peuvent entraîner un fonctionnement indésirable.

Samsvar med bestemmelser i EU og EØS



CE-merket på dette produktet viser at produktet etterlever alle gjeldende EU-direktiver. EU-samsvarserklæringen kan leses i sin helhet på <https://www.xerox.com/en-us/about/ehs>.

EU- og andre lands erklæring om frekvensbånd og maksimal RF-kraft for radiosender

Dette radioproduktet overfører i enten 2,4 GHz-båndet (2,412–2,472 GHz i EU-området) eller 5 GHz-båndet (5,15–5,35, 5,47–5,725 i EU-området). Maksimal EIRP for sending, inkludert antennegain, er ≤ 20dBm for begge bånd.

SAMSVARSERKLÆRING – FEDERAL COMMUNICATIONS COMMISSION (FCC)

Dette utstyret er testet og funnet å overholde grenseverdiene for digitalt utstyr i Klasse B, i henhold til det amerikanske FCC-regelverkets del 15. Bruk av enheten er underlagt følgende to vilkår:

1. denne enheten må ikke forårsake skadelig interferens, og
2. denne enheten må godta eventuell mottatt interferens, inkludert interferens som kan føre til utilsiktet drift.

FCCs grenseverdier for Klasse B er angitt for å gi rimelig beskyttelse mot skadelig interferens når utstyret benyttes i vanlig bolig. Dette utstyret genererer, bruker og kan sende ut radiostråling, og hvis det ikke installeres og brukes i henhold til instruksjonene, kan det forårsake skadelig interferens med andre radiokommunikasjoner. Det kan uansett ikke gis noen garanti for at interferens ikke vil forekomme i en bestemt installasjon. Hvis dette utstyret forårsaker skadelig interferens for radio- eller TV-mottaket – dette finner du ut ved å slå utstyret av og på – kan brukeren forsøke følgende for å korrigere interferensen:

- Snu på eller flytte mottakerantennen.
- Øke avstanden mellom utstyret og mottakeren.
- Kople utstyret til et strømuttak på en annen krets enn den som mottakeren er koplet til.
- Kontakte forhandleren eller en servicetekniker for hjelp.

Produsenten er ikke ansvarlig for radio- eller TV-interferens som er forårsaket av bruk av andre typer kabler enn de som er anbefalt, eller av uautoriserte endringer eller modifikasjoner av dette utstyret. Uautoriserte endringer eller modifikasjoner kan annullere brukerens tillatelse til å bruke dette utstyret.



Merk: For å sikre etterlevelse av FCC-kravene om elektromagnetisk interferens for datautstyr i klasse B må det brukes en tilstrekkelig skjermet og jordet kabel. Bruk av en alternativ kabel som ikke er tilstrekkelig skjermet og jordet, kan føre til brudd på FCC-kravene.

Kontakt kundeservice hvis du vil vite mer om HMS i tilknytning til dette Xerox-produktet og tilhørende forbruksartikler:

Nettadresse: <https://www.xerox.com/en-us/about/ehs>

Telefon (kun i USA og Canada): 1-800-ASK-XEROX (1-800-275-9376)

E-post: EHS-Europe@xerox.com

ISED-SAMSVARERKLÆRING (INNOVATION, SCIENCE AND ECONOMIC DEVELOPMENT CANADA)

Dette produktet i klasse B tilfredsstiller alle kravene i den kanadiske ICES-003-standarden (Canadian Interference-Causing Equipment Standard ICES-003).

Avis de conformité aux normes de l'Innovation, Sciences et Développement économique Canada

Cet appareil numérique de classe B est conforme aux exigences de la norme canadienne relative aux équipements pouvant causer des interférences NMB-003.

TYSKLAND

Blendschutz

Das Gerät ist nicht für die Benutzung im unmittelbaren Gesichtsfeld am Bildschirmarbeitsplatz vorgesehen. Um störende Reflexionen am Bildschirmarbeitsplatz zu vermeiden, darf dieses Produkt nicht im unmittelbaren Gesichtsfeld platziert werden.

Importeur

Xerox GmbH

Hellersbergstraße 2-4

41460 Neuss

Tyskland

TYRKIA ROHS-FORSKRIFT

I samsvar med artikkel 7(d) bekrefter vi herved «det er i samsvar med EEE-forskriften EEE yönetmeliğine uygundur.»

ROHS-ETTERLEVELSE FOR UKRAINA

Обладнання відповідає вимогам Технічного регламенту щодо обмеження використання деяких небезпечних речовин в електричному та електронному обладнанні, затвердженого постановою Кабінету Міністрів України від 3 грудня 2008 № 1057.

(Utstyret etterlever kravene i de tekniske bestemmelsene godkjent av Ukrainas regjering ved kabinettresolusjon 3. desember 2008, om begrensninger av bruken av visse farlige stoffer i elektrisk og elektronisk utstyr.)

Sikkerhetsdatablader

Sikkerhetsdatablader for skriveren er tilgjengelige gjennom:

- Netadresse: <https://safetysheets.business.xerox.com/en-us/>
- USA og Canada: 1-800-ASK-XEROX (1-800-275-9376)
- For andre markeder, ved e-postforespørsel til EHS-Europe@xerox.com

Resirkulering og avfallshåndtering

Dette tillegget inneholder følgende:

Resirkulering og avfallshåndtering.....	192
Nord-Amerika	193
Xerox Green World Alliance	194
WEEE-direktivet (Waste Electrical and Electronic Equipment)	195

Resirkulering og avfallshåndtering

Skriveren og forbruksartiklene må ikke kastes sammen med vanlig husholdningsavfall. Innhent informasjon om avfallshåndtering og resirkulering fra de lokale myndighetene.

Nord-Amerika

Xerox har et program for tilbakelevering og gjenbruk/resirkulering av utstyr. Kontakt din Xerox-representant (1-800-ASK-XEROX i USA) hvis du vil vite om dette Xerox-produktet er en del av programmet. Du finner mer informasjon om Xerox' miljøprogrammer på <https://www.xerox.com/en-us/about/ehs>.

Xerox Green World Alliance

Gjennom Xerox' Green World Alliance-program kan du levere inn bestemte forbruksartikler til Xerox for gjenbruk eller resirkulering. Alle de tomme kassetene som returneres til Xerox, blir brukt på nytt eller går til gjenvinning. Eskene som brukes som emballasje for returkassetene, blir også resirkulert.

Gjør følgende for å returnere Xerox-kassetter for gjenbruk eller gjenvinning:

1. Gå til <https://www.xerox.com/office/recycle>.
2. Velg land og klikk på **Resirkulering** nederst til høyre.
3. Velg et returalternativ.

WEEE-direktivet (Waste Electrical and Electronic Equipment)



WEEE-logoen står for bestemte resirkuleringsprogrammer og prosedyrer for elektroniske produkter for land i EU. Vi oppfordrer til resirkulering av våre produkter.

Hvis du har flere spørsmål om gjenvinning, kan du kontakte ditt lokale salgskontor.

MERKNAD OM ELEKTRISK AVFALL FOR INDIA



Dette produktet og alle tilhørende komponenter, forbruksartikler, deler og reservedeler etterlever Indias bestemmelser om elektronisk avfall (India E-Waste Rules) som forbyr bruk av bly, kvikksølv, heksavalent krom, polybrominerte bifenyler, eller polybrominert difenyleter i konsentrasjoner over 0,1 % i vekt og 0,01 % i vekt for kadmium, bortsett fra unntakene beskrevet i bestemmelsene.

