

VERSJON 1.0
JUNI 2023
702P08978

Xerox[®] B410 skriver

Brukerhåndbok

© 2023 Xerox Corporation. Forbeholdt alle rettigheter. Xerox® er et varemerke for Xerox Corporation i USA og/eller i andre land.

Adobe®, Adobe PDF-logoen, Flash® og PostScript® er varemerker eller registrerte varemerker for Adobe Systems, Inc.

Apple®, Bonjour®, iPad®, iPhone®, iPod®, iPod touch®, AirPrint® og AirPrint-logoen®, Mac®, macOS® og Macintosh® varemerker eller registrerte varemerker for Apple Inc. i USA og andre land.

Gmail™ web-e-posttjeneste og Android™ mobil teknologiplattform er varemerker for Google, Inc.

PCL® er et registrert varemerke for Hewlett-Packard Corporation i USA og/eller andre land.

IBM® og AIX® er registrerte varemerker for International Business Machines Corporation i USA og/eller andre land.

Microsoft®, Windows® og Windows Server® er registrerte varemerker for Microsoft Corporation i USA og andre land.

Mopria er et varemerke for Mopria Alliance.

UNIX® er et varemerke i USA og andre land og er lisensiert utelukkende via X/Open Company Limited.

Linux® er et registrert varemerke for Linus Torvalds.

Wi-Fi CERTIFIED Wi-Fi Direct® er et varemerke for Wi-Fi Alliance.

BR38805

Innholdsfortegnelse

Sikkerhet.....	9
Merknader og sikkerhet.....	10
Konvensjoner.....	11
Produkterklæringer.....	11
Elektrisk sikkerhet.....	15
Generelle retningslinjer.....	15
Strømledning.....	15
Nødavstengning.....	16
Batterisikkerhet.....	16
Driftssikkerhet.....	17
Retningslinjer for drift.....	17
Plassering av skriveren.....	17
Forbruksartikler.....	18
Forbruksinformasjon.....	18
Vedlikeholdssikkerhet.....	19
Kontaktinformasjon for HMS.....	20
Produktsymboler.....	21
Bli kjent med skriveren.....	25
Finne informasjon om skriveren.....	26
Finne skriverens serienummer.....	28
Skriverkonfigurasjon.....	29
Fjerne intern emballasje.....	30
Bruke kontrollpanelet.....	32
Forstå statusen til indikatorlampen.....	33
Valg av papir.....	34
Retningslinjer for papir.....	34
Papiregenskaper.....	34
Uakseptabelt papir.....	35
Lagring av papir.....	35
Valg av forhåndstrykte skjemaer og brevpapir.....	36
Støttede papirstørrelser.....	36
Støttede papirtyper.....	39
Støttede papirtykkelser.....	40
Oppsett, installer og konfigurere.....	41
Valg av en plassering for skriveren.....	42
Feste kabler.....	44
Xerox® Easy Assist-app.....	45
Installere Xerox® Easy Assist-appen.....	46
Koble til Xerox Easy Assist-appen for installerte skrivere.....	47
Legge til flere skrivere i Xerox Easy Assist-appen.....	48
Sette opp og bruke applikasjonene på startskjermen.....	49

Bruke startskjermen	49
Tilpassing av startskjermen	50
Bruke Skjermtilpasning	51
Konfigurere enhetskvoter	52
Administrere bokmerker	52
Administrere kontakter	53
Konfigurere og bruke tilgjengelighetsfunksjonene	54
Aktivere taleveiledning	54
Deaktivere taleveiledning	54
Navigere på skjermen ved hjelp av bevegelser	54
Bruk tastaturet på skjermen	55
Aktivere forstørrelsesmodus	56
Justere standardvolumet for hodetelefoner	56
Justere olumet for den standard innebygde høyttaleren	56
Legge i papir og spesialmedier	57
Angi papirstørrelse og -type	57
Konfigurering av universelle papirinnstillinger	57
Fylle i skuffen	57
Legge papir i flerbruksmateren	61
Koble sammen skuffer	64
Installere og oppdatere programvare, drivere og fastvare	65
Installere skriverprogramvaren	65
Legge til skrivere på en datamaskin	65
Oppdatering av fastvare	66
Eksportere eller importere en konfigurasjonsfil	67
Slik legger du til alternativer i skriverdriveren	67
Maskinvarealternativer	69
Montere tilleggsskuffer	70
Nettverksutskrift	71
Koble skriveren til et Wi-Fi-nettverk	71
Koble skriveren til et trådløst nettverk ved hjelp av Wi-Fi-beskyttet oppsett (WPS)	71
Konfigurere Wi-Fi Direct	72
Koble en mobilenhet til skriveren	72
Koble en datamaskin til skriveren	73
Deaktivering av Wi-Fi-nettverket	73
Kontroll av skrivertilkoblingen	74
Sikre skriveren	75
Finne sikkerhetssporet	76
Sletting av minnet i skriveren	77
Slette skriverens lagringsstasjon	78
Gjenoppretting av fabrikkinnstillinger	79
Utskrift	81
Skrive ut fra en datamaskin	82
Utskrift fra en mobil enhet	83
Utskrift fra en mobil enhet med Mopria™ Print Service	83
Skrive ut fra en mobil enhet ved hjelp av AirPrint®	83
Skrive ut fra en mobilenhet ved hjelp av Wi-Fi Direct®	83
Skrive ut fra en minnepinne	85

Støttede minnepinner og filtyper	86
Pinnepinne	86
Filtyper.....	86
Konfigurer konfidensielle jobber (sikker utskrift)	87
Skrive ut konfidensielle jobber og andre holdte jobber	88
For Windows-brukere	88
For Macintosh-brukere.....	88
Utskrift av en liste over eksempler på skriffter.....	89
Plassering av skilleark mellom kopier.....	90
Avbryte en utskriftsjobb	91
Justering av tonermørkhet.....	92
Bruk av skrivermenyer.....	93
Menykart	94
Enhet	95
Innstillinger.....	95
Øko-modus	96
Eksternt kontrollpanel	97
Varsler.....	97
Strømstyring	99
Anonym datainnhenting	100
Tilgjengelighet	101
Gjenopprett standardinnstillinger	101
Vedlikehold	102
Tilpassing av startskjerm.....	105
Om denne skriveren.....	106
Utskrift	107
Oversikt.....	107
Oppsett.....	108
Kvalitet	109
Kontorføring av jobber	110
PDF	112
PostScript	112
PCL.....	113
Bilde.....	115
Papir	116
Skuffkonfigurasjon	116
Papirtypekonfigurerings.....	117
USB-stasjon.....	119
Skriv ut fra flash-stasjon	119
Nettverk/porter	121
Nettverksoversikt.....	121
Trådløs.....	122
Wi-Fi Direct.....	124
AirPrint.....	125
Administrasjon av mobiltjenester	126
Ethernet	127
TCP/IP	128
SNMP	130
IPSec	132

802.1x	133
LPD-konfigurasjon	134
HTTP-/FTP-innstillinger	135
ThinPrint	136
USB.....	136
Begrense tilgang til eksternt nettverk	137
Universal Print	137
Sikkerhet	140
Påloggingsmetoder	140
Sertifikatadministrasjon.....	144
Planlegg USB-enheter	145
Sikkerhetskontrolllogg.....	145
Påloggingsbegrensninger.....	148
Konfidensiell utskriftsoppsett.....	149
Diskkryptering	150
Slett midlertidige datafiler	150
Løsninger LDAP-innstillinger	150
Diverse.....	151
Rapporter	152
Menyinnstillingsside	152
Enhet.....	152
Utskrift.....	152
Nettverk	153
Plan for forbruksartikler	154
Planaktivering.....	154
Plankonvertering.....	154
Abonnementtjeneste	154
Feilsøking	155
Skrive ut menyinnstillingssiden	156
Vedlikehold	157
Kontrollere status for deler og rekvisita.....	158
Konfigurere varsler for rekvisita.....	159
Oppsett av e-postvarsler.....	160
Vise rapporter	161
Bestille rekvisita.....	162
Bruke ekte forbrukartikler fra Xerox	162
Bytte ut deler og forbruksartikler	163
Bytte fargepulverkassetten.....	163
Skifte ut bildeenheten.....	164
Bytte ut skuffen	166
Tilbakestille brukertelleverk for forbruksartikler	167
Rengjøring av skriverdeler.....	168
Rengjøring av skriveren	168
Rengjøre berøringsskjermen	168
Rengjøre materullene.....	168
Sparing av energi og papir.....	170
Konfigurering av innstillinger for strømsparemodus	170
Justere lysstyrken på skjermen.....	170
Spare papir	170

Flytte skriveren til et annet sted	171
Feilsøking	173
Problemer med utskriftskvaliteten	174
Utskriftsproblemer	175
Utskriftskvaliteten er dårlig	175
Utskriftsjobber skrives ikke ut	209
Konfidensielle og andre holdte dokumenter skrives ikke ut	210
Jobben skrives ut fra feil skuff eller på feil papir	212
Sakte utskrift	213
Skriveren svarer ikke	216
Kan ikke lese flash-stasjon	218
Aktivere USB-porten	220
Fjerne fastkjørt papir	221
Unngå papirstopp	221
Identifisere hvor papiret har kjørt seg fast	222
Papirstopp i deksel A	223
Papirstopp i Dør B	226
Papirstopp i flerbruksmateren	227
Papirstopp i skuffer	228
Papirstopp i dupleksenheten	229
Problemer med nettverkstilkobling	230
Kan ikke åpne den innebygde webserveren	230
Kan ikke koble skriveren til wifi-nettverket	231
Problemer med tilleggsutstyr	234
Internt tilleggsutstyr blir ikke registrert	234
Intern løsningsport fungerer ikke ordentlig	236
Parallelt eller serielt grensesnittkort fungerer ikke ordentlig	237
Defekt flash oppdaget	237
Ikke nok ledig flash-minne til ressursene	237
Problemer med rekvisita	239
Bytt kassett skriverens region er ikke i samsvar	239
Ikke-Xerox rekvisita	240
Problemer med papirmating	241
Konvoluttforsegling ved utskrift	241
Feil med sortert utskrift	242
Sammenkobling av skuffer fungerer ikke	243
Papir fastkjøres ofte	244
Fastkjørte sider blir i skrevet ut på nytt	245
Hvordan du kan kontakte brukerstøtte	246
Godkjenning og sertifisering	247
Grunnleggende bestemmelser	248
United States (FCC Regulations)	248
Godkjenning og sertifisering for 2,4 GHz og 5 GHz trådløse nettverksadaptere	248
Laser-merknad	249
Canada	249
Samsvar med forskriftene i EU og Det europeiske økonomiske området	250
ENERGY STAR	251
Den euroasiatiske organisasjonen for økonomisk samarbeid-sertifisering	253

Innholdsfortegnelse

Tyskland	253
Tyrkia, RoHS-forskrift	254
Samsvar med Ukraine RoHS	254
Sikkerhetsertifisering	255
Material Safety Data Sheets (HMS-datablader)	256
Resirkulering og avfallshåndtering.....	257
Alle land.....	258
Fjerne batterier.....	258
Nord-Amerika.....	259
EU	260
Avfallshåndtering utenfor EU.....	260
Andre land	261

Sikkerhet

Dette kapitlet inneholder:

Merknader og sikkerhet	10
Konvensjoner.....	11
Elektrisk sikkerhet.....	15
Driftssikkerhet.....	17
Vedlikeholdssikkerhet	19
Kontaktinformasjon for HMS	20
Produktsymboler	21

Skriveren og anbefalte forbruksartikler er utviklet og testet slik at de oppfyller strenge krav til sikkerhet. Les informasjonen på de neste sidene nøye for å sikre at du bruker Xerox®skriveren på en trygg måte.

Merknader og sikkerhet

Les følgende instruksjoner nøye før du bruker skriveren. Referer til disse instruksjonene for å sikre at du bruker skriveren på en trygg måte.

Xerox®-skriveren og -forbruksartiklene ble utviklet og testet for å oppfylle strenge krav til sikkerhet. Dette omfatter undersøkelser og godkjenning som er foretatt av uavhengige klassifiseringsorganer, og samsvar med etablerte miljøstandarder.

Sikkerhets- og miljøtestingen av dette produktet og dets ytelse er bekreftet bare ved hjelp av Xerox®-materialer.



Merk: Uautoriserte endringer, som kan inkludere tilføyning av nye funksjoner eller tilkopping av eksterne enheter, kan påvirke produktets sertifisering. Kontakt din lokale Xerox-representant hvis du vil vite mer.

Konvensjoner

 Merk: Et notat identifiserer informasjon som kan hjelpe deg.

Advarsel: En advarsel identifiserer noe som kan skade produktets maskinvare eller programvare.

 **Forsiktig:** En advarsel indikerer en potensielt farlig situasjon som kan skade deg.

Ulike typer erklæringer inkluderer:

 **FORSIKTIG–FARE FOR PERSONSKADE:** Indikerer fare for skade.

 **FORSIKTIG–STØTFARE:** Indikerer fare for elektrisk støt.

 **FORSIKTIG–VARM OVERFLATE:** Indikerer fare for forbrenning ved berøring.

 **FORSIKTIG–VELTEFARE:** Indikerer klemfare.

 **FORSIKTIG–STØTFARE:** Indikerer fare for å komme i klem mellom bevegelige deler.

 **FORSIKTIG–BEVEGELIGE DELER:** Indikerer risiko for rifter eller slitasjeskader fra roterende del.

PRODUKTERKLÆRINGER

 **FORSIKTIG–FARE FOR PERSONSKADE:** For å unngå fare for brann eller elektrisk støt, koble strømledningen til en passende og jordet stikkontakt som er i nærheten av produktet og lett tilgjengelig.

 **FORSIKTIG–FARE FOR PERSONSKADE:** For å unngå fare for brann eller elektrisk støt, bruk kun strømledningen som følger med dette produktet eller en autorisert erstatning fra produsenten.

 **FORSIKTIG–FARE FOR PERSONSKADE:** Ikke bruk dette produktet med skjøteledninger, grenuttak med flere uttak, forlengere med flere uttak eller UPS-enheter. Strømkapasiteten til denne typen tilbehør kan lett overbelastes av en laserskriver og kan føre til risiko for brann, skade på eiendom eller dårlig skriveytelse.

 **FORSIKTIG–FARE FOR PERSONSKADE:** Ikke bruk dette produktet med overspenningsvern. Bruk av overspenningsvern kan føre til risiko for brann, skade på eiendom eller dårlig skriveytelse.

 **FORSIKTIG–FARE FOR PERSONSKADE:** For å redusere risikoen for brann, bruk kun en 26 AWG eller større telekommunikasjonsledning (RJ-11) når du kobler dette produktet til det offentlige telefonnettverket. For brukere i Australia må ledningen være godkjent av Australian Communications and Media Authority.

 **FORSIKTIG–STØTFARE:** For å unngå risiko for elektrisk støt, ikke plasser eller bruk dette produktet i nærheten av vann eller fuktige steder.

 **FORSIKTIG–STØTFARE:** For å unngå risikoen for elektrisk støt, ikke installer dette produktet eller foreta noen elektriske eller kablingstilkoblinger, for eksempel strømledningen, faksfunksjonen eller telefonen, under tordenvær.

 **FORSIKTIG–FARE FOR PERSONSKADE:** Ikke kutt, vri, bind, knus eller plasser tunge gjenstander på strømledningen. Ikke utsett strømledningen for slitasje eller belastning. Ikke klem strømledningen mellom gjenstander som møbler og vegger. Hvis noen av disse tingene skjer, er det fare for brann eller elektrisk støt. Inspiser strømledningen regelmessig for tegn på slike problemer. Fjern strømledningen fra stikkontakten før du inspiserer den.

 **FORSIKTIG–STØTFARE:** For å unngå risikoen for elektrisk støt, sørg for at alle eksterne tilkoblinger, som Ethernet og telefonsystemtilkoblinger, er riktig installert i de merkede plug-in-portene.

 **FORSIKTIG–STØTFARE:** For å unngå risikoen for elektrisk støt, hvis du får tilgang til kontrollerkortet eller installerer valgfri maskinvare eller minneenheter en gang etter at du har konfigurert skriveren, må du slå av skriveren og trekke strømledningen ut av stikkontakten før du fortsetter. Hvis du har andre enheter koblet til skriveren, må du også slå dem av og koble fra alle kabler som går inn i skriveren.

 **FORSIKTIG–STØTFARE:** For å unngå risikoen for elektrisk støt når du rengjør utsiden av skriveren, trekk ut strømledningen fra stikkontakten og koble alle kabler fra skriveren før du fortsetter.

 **FORSIKTIG–STØTFARE:** For å unngå risikoen for elektrisk støt, ikke bruk faksfunksjonen under tordenvær.

 **FORSIKTIG–FARE FOR PERSONSKADE:** Hvis skriverens vekt er større enn 20 kg. (44 lb.), så kan det kreve to eller flere personer for å løfte den trygt.



FORSIKTIG–FARE FOR PERSONSKADE: Følg disse retningslinjene når du flytter skriveren for å unngå personskade eller skade på skriveren:

- Sørg for at alle dører og skuffer er lukket.
- Slå av skriveren, og trekk deretter strømledningen ut av stikkontakten.
- Koble fra alle ledninger og kabler fra skriveren.
- Hvis skriveren har separate gulvstående valgfrie skuffer eller utmatingsalternativer koblet til den, må du koble dem fra før du flytter skriveren.
- Hvis skriveren har en hjulsokkel, rull den forsiktig til den nye plasseringen. Vær forsiktig når du passerer over terskler og brudd i gulvbelegg.
- Hvis skriveren ikke har hjulbase, men er konfigurert med valgfrie skuffer eller utskriftsalternativer, fjerner du utskriftsalternativene og løfter skriveren av skuffene. Ikke prøv å løfte skriveren og eventuelle tilleggsutstyr samtidig.
- Bruk alltid håndtakene på skriveren for å løfte den.
- Enhver vogn som brukes til å flytte skriveren må ha en overflate som kan støtte hele skriverens fotavtrykk.
- Enhver vogn som brukes til å flytte maskinvarealternativene må ha en overflate som kan støtte dimensjonene til alternativene.
- Hold skriveren i oppreist stilling.
- Unngå alvorlige rystende bevegelser.
- Pass på at fingrene ikke er under skriveren når du setter den ned.
- Sørg for at det er tilstrekkelig klaring rundt skriveren.



FORSIKTIG–VELTEFARE: Installasjon av ett eller flere tilleggsutstyr på skriveren eller multifunksjonsskriveren kan kreve en hjulsokkel, møbler eller annen funksjon for å forhindre ustabilitet som forårsaker mulig skade. For mer informasjon om støttede konfigurasjoner, kontakt stedet der du kjøpte skriveren.



FORSIKTIG–VELTEFARE: For å redusere risikoen for ustabilitet i utstyret, fyll hver skuff separat. Hold alle andre skuffer lukket til det trengs.



FORSIKTIG–VARM OVERFLATE: Innsiden av skriveren kan være varm. For å redusere risikoen for skade fra en varm komponent, la overflaten avkjøles før du berører den.



FORSIKTIG–STØTFARE: For å unngå risikoen for klemskade, vær forsiktig i områder merket med denne etiketten. Klemskader kan oppstå rundt bevegelige deler, som tannhjul, dører, skuffer og deksler.



FORSIKTIG–FARE FOR PERSONSKADE: Dette produktet bruker en laser. Bruk av kontroller eller justeringer eller utførelse av andre prosedyrer enn de som er spesifisert i brukerhåndboken, kan føre til farlig strålingseksponering.



FORSIKTIG–FARE FOR PERSONSKADE: Litiumbatteriet i dette produktet er ikke ment å byttes ut. Det er fare for eksplosjon hvis et litiumbatteri skiftes ut på feil måte. Ikke lad opp, demonter eller brenn et litiumbatteri. Kast brukte litiumbatterier i henhold til produsentens instruksjoner og lokale forskrifter.

Dette produktet er designet, testet og godkjent for å oppfylle strenge globale sikkerhetsstandarder med bruk av produsentens spesifikke komponenter. Sikkerhetsfunksjonene til enkelte deler er kanskje ikke alltid åpenbare. Produsenten er ikke ansvarlig for bruk av andre reservedeler.

Overlat service eller reparasjoner, annet enn det som er beskrevet i brukerdokumentasjonen, til en servicerepresentant.

Informasjon om ozon og ventilasjon

Se *Fakta om ozon* og *Fakta om ventilasjon* på [Helse og sikkerhet for vårt arbeidsmiljø - Xerox](#).

LAGRE DISSE INTRUKSJONENER.

Elektrisk sikkerhet

GENERELLE RETNINGSLINJER



Forsiktig:

- Ikke skyv objekter inn i spor eller åpninger på skriveren. Berøring av et spenningspunkt eller kortslutning av en del kan føre til brann eller elektrisk støt.
- Ikke fjern deksler eller beskyttelsesanordninger som er festet med skruer, med mindre du installerer tilleggsutstyr og blir bedt om å gjøre det. Slå av skriveren når du utfører disse installeringene. Trekk ut strømledningen når du fjerner deksler og beskyttelsesanordninger for å installere valgfritt utstyr. Bortsett fra brukerinstallerbare alternativer er det bare serviceteknikere som kan vedlikeholde og etterse deler bak disse dekslene.

Følgende er sikkerhetsrisikoer:

- Strømledningen er skadet eller frynset.
- Det er sølt væske i skriveren.
- Skriveren har vært i berøring med vann.
- Skriveren avgir røyk, eller overflaten er uvanlig varm.
- Skriveren avgir uvanlige lyder eller lukter.
- Skriveren forårsaker at en kretsbyter, sikring eller annen sikkerhetsenhet utløses.

Gjør følgende hvis noen av disse situasjonene oppstår:

1. Slå av skriveren umiddelbart.
2. Trekk strømledningen ut av veggkontakten.
3. Kontakt en autorisert servicetekniker.

STRØMLEDNING

Bruk strømledningen som fulgte med skriveren.



Forsiktig: For å unngå risiko for brann eller elektrisk støt, bruk ikke skjøteledninger, grenuttak eller strømstøpsler.

- Sett strømledningen direkte inn i en riktig jordet veggkontakt. Kontroller at hver ende av ledningen er satt godt inn. Hvis du ikke vet om en stikkontakt er jordet, be en elektriker om å sjekke stikkontakten.
- Du må aldri bruke en jordet overgang til å kople maskinen til en ujordet kontakt.
- Kontroller at skriveren er koplet til en stikkontakt med riktig spenning og effekt. Gå eventuelt gjennom skriverens elektriske spesifikasjoner sammen med en elektriker.
- Ikke plasser skriveren slik at noen kan tråkke på strømledningen.

- Ikke plasser gjenstander oppå strømledningen.
- Ikke koble til eller fra strømledningen mens strømbryteren er i På-posisjon.
- Bytt strømledningen hvis den blir slitt eller frynset.
- For å unngå elektrisk støt og skade på ledningen, ta tak i støpselet når du trekker ut strømledningen.

Strømledningen koples til skriveren på baksiden av skriveren. Hvis det er nødvendig å kople fra strømmen til skriveren, trekker du strømledningen ut av veggkontakten.

NØDAVSTENGNING

Hvis noen av følgende tilstander oppstår, må du slå av skriveren umiddelbart og kople strømledningen fra den elektriske kontakten. Kontakt en autorisert -servicetekniker for å løse problemet hvis:

- Utstyret avgir uvanlig lukt eller merkelige lyder.
- Strømledningen er skadet eller frynset.
- En kretsbyrter, sikring eller annen sikkerhetsenhet er utløst.
- Det er sølt væske i skriveren.
- Skriveren har vært i berøring med vann.
- En del av skriveren er skadet.

BATTERISIKKERHET

Ett eller flere kretskort i denne skriveren inneholder et litiumbatteri. Ikke prøv å reparere eller skifte ut dette batteriet. Kontakt en autorisert servicetekniker hvis det er problemer med batteriet.



Forsiktig: Hvis batteriet på et kretskort er installert feil, er det fare for eksplosjon.

Litiumbatteriet i denne skriveren inneholder perklorat. For informasjon om de spesielle håndteringsprosedyrene knyttet til perkloratmateriale, se <https://dtsc.ca.gov/perchlorate/>.

Driftssikkerhet

Skriveren og forbruksartiklene ble utviklet og testet for å oppfylle strenge krav til sikkerhet. Dette omfatter undersøkelser og godkjenning som er foretatt av uavhengige klassifiseringsorganer, og samsvar med etablerte miljøstandarder.

Studer de påfølgende retningslinjene for sikkerhet for å sikre at du bruker skriveren på en trygg måte.

RETNINGSLINJER FOR DRIFT

- Ikke fjern noen av papirmagasinene mens utskrift pågår.
- Ikke åpne dørene mens utskrift pågår.
- Ikke flytt skriveren mens utskrift pågår.
- Hold hender, hår, slips og lignende borte fra utmatingsområdet og matevalsene.
- Dekslar, som må fjernes med verktøy, beskytter risikoområdene inni skriveren. Ikke fjern beskyttelsesdekslene.
- Du må ikke overstyre noen av de elektriske eller mekaniske låseanordningene.
- Ikke prøv å fjerne papir som sitter fast langt inne i skriveren. Slå av skriveren med det samme, og kontakt den lokale Xerox-representanten.



Forsiktig:

- De metalliske overflatene i fikseringsområdet er varme. Vær alltid forsiktig når du fjerner papirstopp fra dette området, og unngå å berøre metalloverflater.
- For å unngå tippfare må du ikke skyve eller flytte enheten med alle papirkuffene trukket ut.

PLASSERING AV SKRIVEREN

- Sett skriveren på et jevnt underlag som ikke vibrerer, og som er sterkt nok til å tåle vekten av skriveren. For å finne vekten for skriverkonfigurasjonen din, se delen *Fysiske spesifikasjoner* i brukerhåndboken.
- Ikke blokker eller dekk til spor eller åpninger på skriveren. De sørger for ventilasjon og hindrer overoppheting av skriveren.
- Plasser skriveren på et sted med tilstrekkelig plass for drift og vedlikehold.
- Når du installerer en kontorskriver i en gang eller lignende begrenset område, kan ytterligere plasskrav gjelde. Kontroller at alle retningslinjer for sikkerhet på arbeidsplassen samt bygg- og brannforskrifter overholdes.
- Plasser skriveren i et støvfritt område.
- Skriveren må ikke lagres eller brukes i varme, kalde eller fuktige omgivelser.
- Ikke plasser skriveren i nærheten av en varmekilde.
- Ikke plasser skriveren i direkte sollys for å unngå eksponering for lysfølsomme komponenter.

- Ikke plasser skriveren på et sted der den utsettes for den kalde luftstrømmen fra et klimaanlegg.
- Ikke plasser skriveren på steder som er utsatt for vibrasjoner.
- For optimal ytelse, bruk skriveren i høyder som er spesifisert i delen *Miljøspesifikasjoner* i brukerhåndboken.

FORBRUKSARTIKLER

- Bruk forbruksartikler som er spesielt utviklet for skriveren. Bruk av uegnet materiell kan føre til redusert ytelse og utgjøre en sikkerhetsrisiko.
- Følg alle advarsler og instruksjoner som er festet på eller leveres sammen med produktet, tilleggsutstyret og forbruksartiklene.
- Oppbevar alle forbruksartikler i samsvar med instruksjonene på pakken eller beholderen.
- Hold alle forbruksartikler utenfor barns rekkevidde.
- Du må aldri kaste fargepulver, farbpulver-/trommelkassetter eller avfallsbeholdere på åpen ild.



Forsiktig: Unngå hud- eller øyekontakt når du håndterer kassetter, for eksempel toner og lignende. Øyekontakt kan forårsake irritasjon og betennelse. Ikke forsøk å demontere kassetten. Det kan øke faren for kontakt med hud eller øyne.

Advarsel: Det anbefales at du ikke bruker forbruksartikler fra andre enn Xerox. Xerox-garantien, serviceavtalen eller Total Satisfaction Guarantee dekker ikke skader, feil eller redusert ytelse som skyldes bruk av forbruksartikler fra andre enn Xerox eller bruk av forbruksartikler fra Xerox som ikke er beregnet for denne skriveren. Total Satisfaction Guarantee er tilgjengelig i USA og Canada. Dekningen kan variere utenfor disse områdene. Kontakt din Xerox-representant for detaljer.

FORBRUKSINFORMASJON



Forsiktig: Unngå hud- eller øyekontakt når du håndterer patroner som blekk/toner eller fikseringsenhet. Øyekontakt kan forårsake irritasjon og betennelse. Ikke forsøk å demontere kassetten. Dette kan øke risikoen for hud- eller øyekontakt.

- Oppbevar alle forbruksartikler i samsvar med instruksjonene på pakken eller beholderen.
- Hold alle forbruksartikler utenfor barns rekkevidde.
- Kast aldri blekk/toner, blekkpatroner eller beholdere med tørt blekk/toner i åpen ild.

For informasjon om Xerox®-resirkuleringsprogrammer for forbruksartikler, gå til www.xerox.com/recycling.

Vedlikeholdssikkerhet

Ikke forsøk å utføre noe vedlikehold som ikke er spesielt beskrevet i dokumentasjonen som følger med skriveren.

- Rengjør kun med en tørr lofri klut.
- Bruk forbruksartikler og rengjøringsmidler kun slik det er anvist i denne dokumentasjonen.



Forsiktig: Ikke bruk rengjøringsmidler på sprayboks. Aerosolrensere kan forårsake eksplosjoner eller brann når de brukes på elektromekanisk utstyr.

- Fjern aldri deksler eller beskyttelsesanordninger som er festet med skruer. Kundene kan ikke utføre service på deler bak disse dekslene.
- I tilfelle av tørr blekk eller tonersøl, bruk en kost eller en våt klut til å tørke av sølt blekk/toner. Fei sakte for å minimere støvdannelse under opprydding. Unngå bruk av vakuumbeskyttelse. Hvis det må brukes vakuumbeskyttelse, må enheten være fremstilt for brennbar støv, med en eksplosjonmerket motor og ikke-ledende slange.



Forsiktig: De metalliske overflatene i fikseringsområdet er varme. Vær forsiktig når du fjerner papirstopp fra dette området og unngå å berøre metalloverflater.

- Ikke brenn noen forbruksartikler eller artikler som må skiftes under rutinemessig vedlikehold. Du finner informasjon om resirkulering av Xerox®-forbruksartikler under www.xerox.com/gwa.











Kontaktinformasjon for HMS











Kontakt følgende kundehjelpelinjer hvis du vil vite mer om HMS i tilknytning til dette Xerox-produktet og tilhørende forbruksartikler:

- Kun USA og Canada: 1-800-ASK-XEROX (1-800-275-9376)
- Nettadresse: [Miljøhelse og bærekraft - Xerox](#)
- E-postforespørsel (over hele verden): EHS-Europe@xerox.com











Hvis du vil ha produktsikkerhetsinformasjon for USA og Canada, kan du gå til www.xerox.com/environment.

Produktsymboler

SYMBOL	BESKRIVELSE
	Forsiktig: Angir en fare som kan føre til alvorlige personskader eller død.
	Varm overflate: Svært varm overflate på eller i skriveren. Vær forsiktig for å unngå personskader.
	Advarsel: Bevegelige deler. Vær forsiktig for å unngå personskader.
[Ingen symbol]	Advarsel: Angir at det må utføres en obligatorisk handling for å unngå skade på eiendommen.
	Ikke berør delen eller området av skriveren.
	Ikke berør denne delen av skriveren.
	Ikke berør delen eller området av skriveren.
	Ikke utsett trommelkassetten for direkte sollys.
	Ikke brenn enheten.
	Ikke brenn fargepulverkassetten.
	Ikke brenn trommelkassetten.

SYMBOL	BESKRIVELSE
	Ikke brenn spillbeholderen for fargepulver.
	Klemfare: Vær forsiktig i dette området, slik at du ikke skader deg.
	Klemfare: Vær forsiktig i dette området, slik at du ikke skader deg.
	Ikke bruk makt når du skal fjerne papiret.
	Varm overflate: Vent den angitte tiden før du gjør noe.
	På
	Av
	Vent
	Ikke bruk papir som er festet med stifter eller binders.
	Ikke bruk papir som er brettet, krøllete eller veldig bøyd.
	Ikke legg i eller bruk papir for blekkskrivere.

SYMBOL	BESKRIVELSE
	Ikke bruk papir som alt er kopiert på eller skrevet ut.
	Ikke bruk postkort.
	Ikke bruk konvolutter.
	Ikke kopier penger.
	Legg i papir eller materiale.
	Papirstopp
	Lås
	Lås opp
	Binders
	Kjøling
	Tid brukt
	Legg i papir

SYMBOL	BESKRIVELSE
	1-sidig original
	Hullet papir
	Legg i brevark med forsiden opp.
	Legg i brevark med forsiden ned.
	Legg i etiketter med forsiden ned.
	USB: Universal Serial Bus
	LAN: Lokalnett
	Telefonlinje
	Vekt
	Startvindu for tjenester
	Dette elementet kan resirkuleres.

Bli kjent med skriveren

Dette kapitlet inneholder:

Finne informasjon om skriveren.....	26
Finne skriverens serienummer	28
Skriverkonfigurasjon	29
Fjerne intern emballasje	30
Bruke kontrollpanelet	32
Forstå statusen til indikatorlampen	33
Valg av papir	34

Finne informasjon om skriveren

HVA LETER DU ETTER?	HER KAN DU FINNE DET
Instruksjoner for første oppsett	Se konfigureringsdokumentasjonen som fulgte med skriveren.
<ul style="list-style-type: none"> • Skriverprogramvare • Skriverdriver • Skriverfastvare • Verktøy 	Gå til www.xerox.com , søk etter skrivermodellen, og velg deretter aktuell driver, fastvare eller verktøy.
<ul style="list-style-type: none"> • Velge og oppbevare papir og spesialmateriale • Legge i papir • Konfigurere skriverinnstillinger • Vise eller skrive ut dokumenter og bilder • Konfigurere skriveren på et nettverk • Vedlikehold av skriveren • Feilsøking og problemløsning 	<p>Informasjonssenter: Gå til www.xerox.com.</p> <p>Instruksjonsvideoer: Gå til www.xerox.com.</p> <p>Veiledning for berøringsskjerm: Gå til www.xerox.com.</p>
Konfigurere skriverens tilgjengelighetsfunksjoner	Gå til www.xerox.com .
Hjelp for å bruke skriverprogramvaren	<p>Hjelp for Microsoft Windows- eller Macintosh-operativsystemer:</p> <p>Åpne skriverprogramvare eller program, og trykk deretter på Hjelp.</p> <p>Klikk på Hjelp for å vise kontekstsensitiv informasjon.</p> <p> Merk:</p> <ul style="list-style-type: none"> • Hjelpetekst blir installert automatisk sammen med skriverprogramvaren. • Skriverprogramvaren plasseres enten i mappen for skriverprogrammet eller på skrivebordet. Dette avhenger av operativsystemet.

HVA LETER DU ETTER?	HER KAN DU FINNE DET
<ul style="list-style-type: none"> • Dokumentasjon • Live chatstøtte • E-poststøtte • Talestøtte 	<p>Gå til www.xerox.com.</p> <p>Velg land/region og deretter produkt for å finne informasjonen du ser etter.</p> <p>Kontaktinformasjon for brukerstøtte for ditt land eller område finner du på nettstedet eller i den trykte garantien som fulgte med skriveren.</p> <p>Ha følgende informasjon for hånden når du kontakter brukerstøtte:</p> <ul style="list-style-type: none"> • Kjøpsdato og -sted • Maskintype og serienummer <p>Hvis du vil ha mer informasjon, kan du se Finne skriverens serienummer.</p>
<ul style="list-style-type: none"> • Sikkerhetsinformasjon • Godkjenning og sertifisering • Garantiinformasjon • Miljøinformasjon 	<p>Garantiinformasjon varierer etter land eller område:</p> <ul style="list-style-type: none"> • I USA – Se erklæringen om begrenset garanti som fulgte med skriveren, eller gå til www.xerox.com. • Andre land og områder – Se den trykte garantien som fulgte med skriveren. <p>Produktinformasjonsoversikt – Se konfigureringsdokumentasjonen som fulgte med skriveren, eller gå til www.xerox.com.</p>

Bli kjent med skriveren

Finne skriverens serienummer

Slik finner du skriverens serienummer:

1. Finn serienummeret.

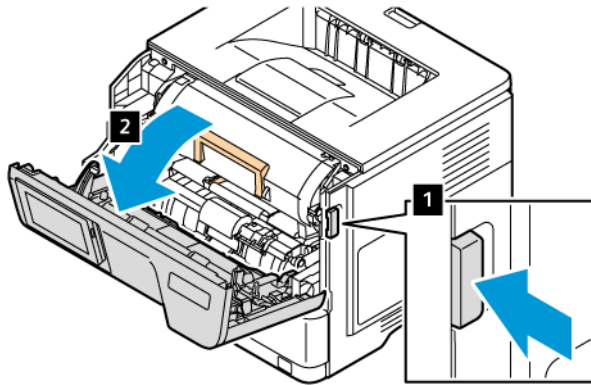

2. Åpne deksel A.
3. Finn serienummeret.

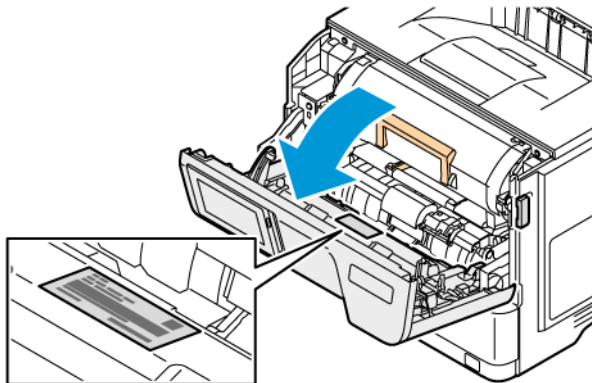

Skriverkonfigurasjon



FORSIKTIG–VELTEFARE: Hvis du skal installere ett eller flere tilleggsutstyr på skriveren, må du kanskje bruke en hjulsokkel, et møbel eller annet utstyr for at skriveren skal stå støtt. Dette bidrar til å unngå personskader. Hvis du vil ha mer informasjon om støtte konfigurasjoner, kan du se [Arbeidsplass og digitale utskriftsløsninger i Xerox](#).



FORSIKTIG–VELTEFARE: For å redusere risikoen for ustabilitet i utstyret, fyll hver skuff separat. Hold alle andre skuffer lukket til det trengs.

Avhengig av skrivermodellen kan du konfigurere skriveren ved å legge til tre 550-arksskuffer (tilleggsutstyr).

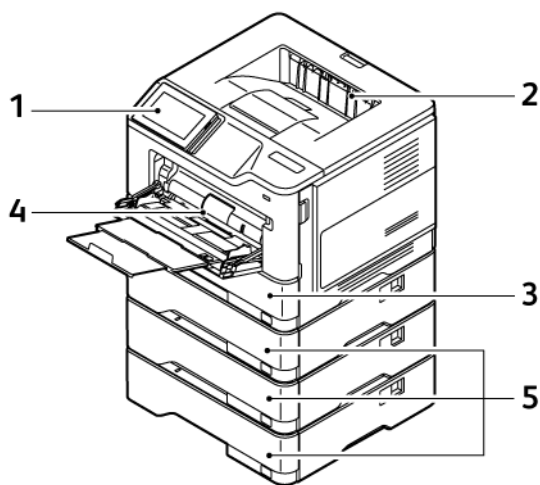

1. Kontrollpanel
2. Standard mottaker
3. Skuff 1, standard 550-arks skuff
4. 100-arks flerbruksmater eller spesialskuff
5. Skuffer 2–4, 550-arks skuffer (tilleggsutstyr)

Fjerne intern emballasje

Skriveren har intern emballasje. Fjern emballasjen og monter bildebehandlingsenheten og fargepulverkassetten riktig.

1. Åpne deksel A foran på skriveren.

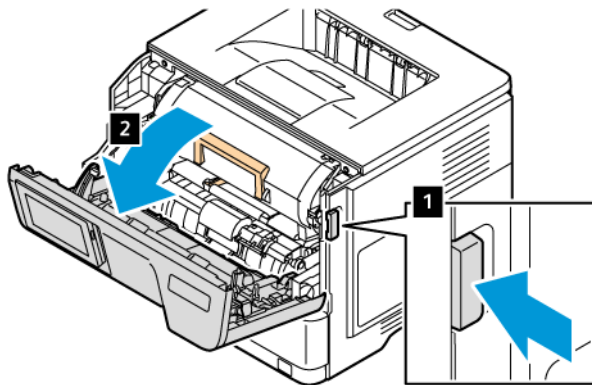

2. Fjern den nye fargepulverkassetten.

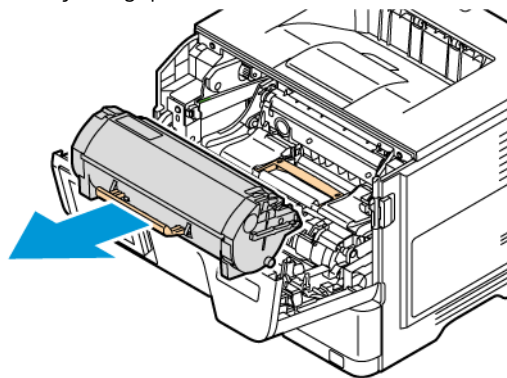

3. Fjern den nye bildebehandlingsenheten og fjern de røde plastsløyfene og klipsene.

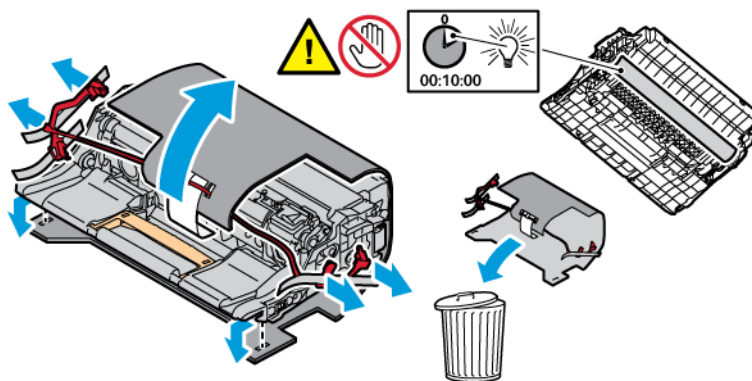

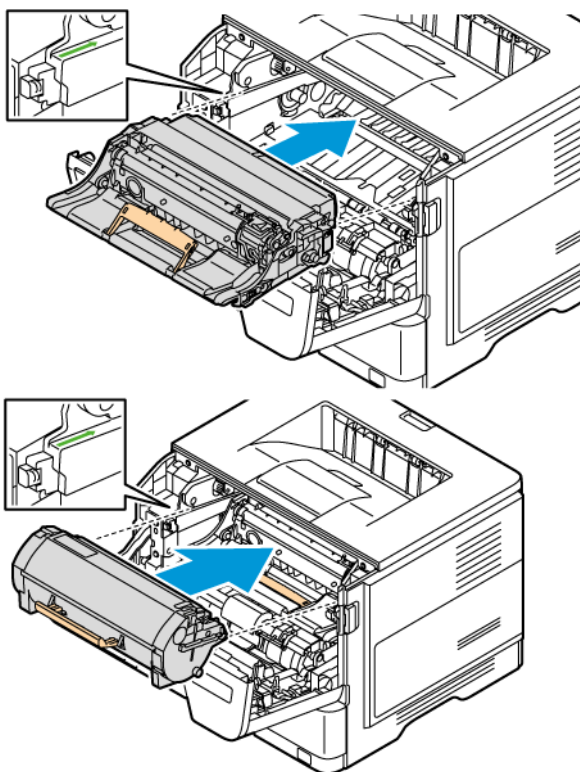

4. Sett inn bildebehandlingsenheten og fargepulverkassetten i skriveren.

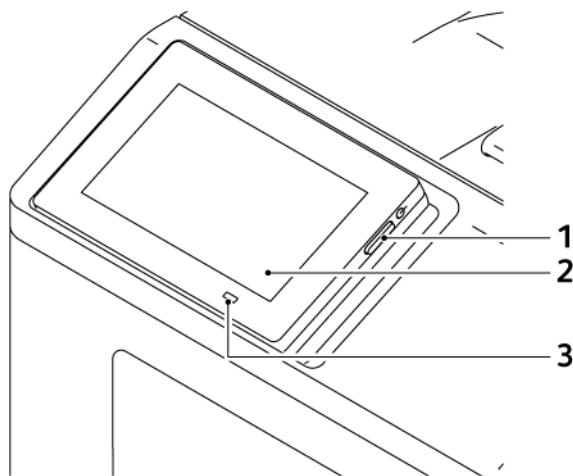

5. Lukk deksel A.

Bruke kontrollpanelet



	KONTROLLPANEL-DEL	FUNKSJON
1	På/av-knapp	Slå på eller av skriveren.  Merk: For å slå av skriveren trykker du på strømknappen og holder den inne i fem sekunder. Still inn skriveren til hvilemodus. Aktivere skriveren hvis den er i hvilemodus eller dvalemodus.
2	Skjerm	Vise skrivermeldinger og rekvisitastatus. Konfigurere og bruke skriveren.
3	Lampe	Kontrollere statusen til skriveren.

Forstå statusen til indikatorlampen

INDIKATORLAMPE	SKRIVERSTATUS
Av	Skriveren er av.
Lyser blått	Skriveren er klar.
Blinker blått	Skriveren skriver ut eller behandler data.
Blinker rødt	Skriveren trenger tilsyn.
Lyser gult	Skriveren er i hvilemodus.
Blinker gult	Skriveren er i dyp hvilemodus eller dvalemodus.

Valg av papir

RETNINGSLINJER FOR PAPIR

Bruk riktig papir for å forhindre papirstopp og sikre problemfri utskrift.

- Bruk alltid nytt, feilfritt papir.
- Før du legger i papir, må du vite hva som er den anbefalte utskriftssiden på papiret. Denne informasjonen finner du vanligvis på emballasjen til papiret.
- Ikke bruk papir som er klippet eller beskåret for hånd.
- Ikke bland ulike papirformater, -typer eller -tykkelser i samme skuff. Blanding fører til papirstopp.
- Det kan forårsake papirstopp. Ikke bruk bestrøket papir med mindre det er spesielt utviklet for elektrofotografisk utskrift.

PAPIREGENSKAPER

Papiregenskapene nedenfor påvirker utskriftskvalitet og pålitelighet. Tenk over disse faktorene før utskrift.

Vekt

Skuffer kan mate ark med forskjellig tykkelse. Det er mulig at papir tynnere enn 60 g/m² (16 pund) ikke er stivt nok for riktig mating og forårsake papirstopp. Hvis du vil ha mer informasjon, kan du se [Støttede papirtykkelser](#).

Krøll

Krøll er tendensen papiret har til å bli krøllet i kantene. For mye krøll kan føre til problemer med papirinntrekkingen. Krøll kan oppstå etter at papir har passert gjennom skriveren, der det utsettes for høye temperaturer. Hvis du oppbevarer papiret uten at det er pakket inn, i varme, fuktige, kalde eller tørre omgivelser, kan det bidra til at papiret krøller seg før det brukes til utskrift, og du risikerer problemer med inntrekkingen.

Glatthet

Papirets glatthet påvirker utskriftskvaliteten direkte. Hvis papiret er for grovt, festes ikke toneren skikkelig til papiret. Hvis papiret er for glatt, kan det føre til problemer med papirinntrekkingen og utskriftskvaliteten. Vi anbefaler bruk av papir med 50 Sheffield-punkter.

Fuktighetsinnhold

Fuktmengden i papiret påvirker både utskriftskvaliteten og skriverens evne til å trekke inn papiret på riktig måte. La papiret ligge i originalemballasjen inntil du skal bruke det. Da utsettes ikke papiret for fuktighetsendringer som kan redusere kvaliteten.

Oppbevar papiret i originalemballasjen i det samme miljøet som skriveren i 24 til 48 timer før utskrift. Miljøet som papiret oppbevares i, må være det samme som skriveren. Utvid tiden med flere dager hvis oppbevarings- eller transportmiljøet er svært ulikt skrivermiljøet. Det kan også hende at tykt papir trenger en lengre

behandlingsperiode.

Fiberretning

Fiberretningen henviser til retningen på papirfibrene på et papirark. Papiret er enten smalbane, der fibrene løper langs papirets lengde, eller bredbane, der fibrene løper langs papirets bredde.

Se [Støttede papirtykkelser](#) for anbefalt fiberretning.

Fiberinnhold

Mest høykvalitets xerografisk papir er laget av 100 prosent kjemisk behandlet massetre. Innholdet gir papiret en høy grad av stabilitet, noe som fører til færre problemer med papirinntrekkingen og bedre utskriftskvalitet. Papir som inneholder fiber fra for eksempel bomull, kan ha negativ innvirkning på papirhåndteringen.

UAKSEPTABELT PAPIR

Følgende papirtyper anbefales ikke for bruk i skriveren:

- Kjemisk behandlet papir som brukes til å kopiere uten karbonpapir, også kjent som karbonfritt papir, karbonfritt kopipapir (CCP) eller NCR-papir ("no carbon required").
- Fortrykt papir som er produsert med kjemikalier som kan smitte av i skriveren.
- Fortrykt papir som kan påvirkes av temperaturen i fikseringsenheten.
- Forhåndstrykt papir som krever registrering (den nøyaktige utskriftsplasseringen på siden) større enn $\pm 2,3$ mm ($\pm 0,9$ tommer), slik som optisk tegngjenkjenning (OCR).

I noen tilfeller kan du justere registreringen ved hjelp av et program, for å skrive ut på disse skjemaene.

- Bestrøket papir (slettbart standard), syntetisk papir, termisk (varmefølsomt) papir.
- Papir med ujevne kanter eller grov struktur, eller krøllet papir.
- Resirkulert papir som ikke kan brukes i henhold til EN12281:2002 (Europa).
- Papirtykkelse mindre enn 60 g/m² (16 pund)
- Skjemaer eller dokumenter som består av flere deler.

LAGRING AV PAPIR

Følg disse retningslinjene for oppbevaring av papir for å unngå papirstopp og ujevn utskriftskvalitet:

- Oppbevar papiret i originalemballasjen i det samme miljøet som skriveren i 24 til 48 timer før det skal brukes.
- Utvid tiden med flere dager hvis oppbevarings- eller transportmiljøet er svært ulikt skrivermiljøet. Det kan også hende at tykt papir trenger en lengre behandlingsperiode.
- For best resultat, lagre papir der temperaturen er 21°C (70°F) og den relative fuktigheten er 40 prosent.
- De fleste etikettprodusenter anbefaler å skrive ut i et temperaturområde på 18–24°C med 40–60 prosent relativ luftfuktighet.

Bli kjent med skriveren

- Papiret bør oppbevares i esker, på paller eller hyller, og ikke på gulvet.
- Oppbevar enkeltpakker på en flat overflate.
- Ikke sett noe oppå enkeltpakkene med papir.
- Ta ikke papiret ut av esken eller innpakningen før du er klar til å legge det i skriveren. Esken og innpakningen bidrar til å holde papiret rent, tørt og flatt.

VALG AV FORHÅNDSTRYKTE SKJEMAER OG BREVPAPIR

- Bruk smalbanepapir.
- Bruk bare skjemaer og brevpapir som er trykt i offset eller dyptrykk.
- Unngå papir med grov eller sterkt profilert overflate.
- Bruk trykkfarge som ikke blir påvirket av harpiksen i toneren. Oksidert eller oljebasert trykkfarge bør oppfylle disse kravene. Det kan hende at lateksbasert trykkfarge ikke oppfyller dem.
- Skriv ut prøver på forhåndsutskrevne skjemaer og brevpapir som du vurderer å bruke, før du kjøper inn større mengder. Dette viser om blekket på det forhåndsutskrevne skjemaet eller brevpapiret påvirker utskriftskvaliteten.
- Kontakt papirleverandøren hvis du er i tvil.
- Når du skal skrive ut på papir med brevhode, legger du i papiret i riktig retning for skriveren din.

STØTTEDE PAPIRSTØRRELSER

PAPIRSTØRRELSE	STANDARD 550- ARK SKUFF	FLERBRUKSMA- TER	550 ARKS SKUFF SOM TILLEGGSMULIG- HET	2-SIDIG UTSKRIFT
A4 210 x 297 mm (8,27 x 11,7 t.)	✓	✓	✓	✓
A5, stående (SEF) 148 x 210 mm (5,83 x 8,27")	✓	✓	✓	X
A5, liggende (LEF) 1 210 x 148 mm (8,27 x 5,83")	✓	✓	X	X
A6 105 x 148 mm (4,13 x 5,83")	✓	✓	X	X

PAPIRSTØRRELSE	STANDARD 550- ARK SKUFF	FLERBRUKSMA- TER	550 ARKS SKUFF SOM TILLEGGSMULIG- HET	2-SIDIG UTSKRIFT
JIS B5 182 x 257 mm (7,17 x 10,1")	✓	✓	✓	X
Oficio (Mexico) 216 x 340 mm (8,5 x 13,4")	✓	✓	✓	✓
Hagaki 100 x 148 mm (3,94 x 5,83")	X	✓	X	X
Statement 139,7 x 215,9 mm (5,5 x 8,5")	✓	✓	✓	X
Executive 184,2 x 266,7 mm (7,25 x 10,5")	✓	✓	✓	X
Letter 215,9 x 279,4 mm (8,5 x 11")	✓	✓	✓	✓
Legal 215,9 x 355,6 mm (8,5 x 14")	✓	✓	✓	✓
Folio 215,9 x 330,2 mm (8,5 x 13")	✓	✓	✓	✓
Universal³ 105,00 x 148,00– 215,90 x 359,92 mm (4,13" x 5,83"– 8,50" x 14,17")	✓	X	✓	X
Universal³ 76,20 x 148,00– 215,90 x 359,92	X	✓	X	X

PAPIRSTØRRELSE	STANDARD 550- ARK SKUFF	FLERBRUKSMA- TER	550 ARKS SKUFF SOM TILLEGGSMULIG- HET	2-SIDIG UTSKRIFT
mm (3,00" x 5,83"– 8,50" x 14,17")				
Universal³ 210,00 x 279,40– 215,90 x 359,92 mm (8,27" x 11,00"–8,50" x 14,17")	X	X	X	✓ ₂
73/4 konvolutt 98,4 x 190,5 mm (3,875 x 7,5")	X	✓	X	X
9-konvolutt 98,4 x 225,4 mm (3,875 x 8,9")	X	✓	X	X
10-konvolutt 104,8 x 241,3 mm (4,12 x 9,5")	X	✓	X	X
DL-konvolutt 110 x 220 mm (4,33 x 8,66")	X	✓	X	X
C5 Konvolutt 162 x 229 mm (6,38 x 9,01")	X	✓	X	X
B5 Konvolutt 176 x 250 mm (6,93 x 9,84")	X	✓	X	X

PAPIRSTØRRELSE	STANDARD 550- ARK SKUFF	FLERBRUKSMA- TER	550 ARKS SKUFF SOM TILLEGGSMULIG- HET	2-SIDIG UTSKRIFT
Annen konvolutt 98,4 x 162–176 x 250 mm (3,87" x 6,38"–6,93" x 9,84")	X	✓	X	X

¹ Standardinnstillingen for A5 er langsidedeformat.

² Papiret må være minst 210 mm (8,27 tommer) bredt og 279,4 mm (11 tommer) langt for tosidig utskrift.

³ Når Universal er valgt, er siden formatert for 215,9 x 355,6 mm (8,5 x 14 tommer) med mindre størrelsen er definert i programvaren.

STØTTEDE PAPIRTYPER

PAPIRTYPE	STANDARD 550- ARK SKUFF	FLERBRUKSMA- TER	550 ARKS SKUFF SOM TILLEGGSMULIG- HET	2-SIDIG UTSKRIFT
Vanlig papir	✓	✓	✓	✓
Kartong	X	✓	X	X
Resirkulert	✓	✓	✓	✓
Papiretiketter*	✓	✓	✓	X
Standard	✓	✓	✓	✓
Brevark	✓	✓	✓	✓
Fortrykt	✓	✓	✓	✓
Farget papir	✓	✓	✓	✓
Tynt papir	✓	✓	✓	✓
Tykt papir	✓	✓	✓	✓
Grovt/bomull	✓	✓	✓	✓
Konvolutt	X	✓	X	X

PAPIRTYPE	STANDARD 550- ARK SKUFF	FLERBRUKSMA- TER	550 ARKS SKUFF SOM TILLEGGSMULIG- HET	2-SIDIG UTSKRIFT
Grov konvolutt	X	✓	X	X
* Enkeltsidige papiretiketter støttes ved sporadisk bruk av mindre enn 20 sider per måned. Vinyl- eller legemiddeletiketter eller dobbeltsidige etiketter støttes ikke.				

STØTTEDE PAPIRTYKKELSER

	STANDARD 550- ARK SKUFF	FLERBRUKSMA- TER	550 ARKS SKUFF SOM TILLEGGSMULIG- HET	2-SIDIG UTSKRIFT
Papirtykkelse	60–120 g/m ² (16– 32 lb)	60-216 g/m ² (16- 58 lb)	60–120 g/m ² (16– 32 lb)	60-90 g/m ² (16-24 lb)

Oppsett, installer og konfigurer

Dette kapitlet inneholder:

Valg av en plassering for skriveren	42
Feste kabler	44
Xerox® Easy Assist-app	45
Sette opp og bruke applikasjonene på startskjermen.....	49
Konfigurere og bruke tilgjengelighetsfunksjonene.....	54
Legge i papir og spesialmedier.....	57
Installere og oppdatere programvare, drivere og fastvare	65
Maskinvarealternativer	69
Montere tilleggskuffer	70
Nettverksutskrift.....	71

Valg av en plassering for skriveren

- La det være nok plass rundt skriveren til å kunne åpne skuffer og deksler og til å installere tilleggsutstyr.
- Sett skriveren i nærheten av en stikkontakt.

FORSIKTIG–FARE FOR PERSONSKADE: Unngå risiko for brann eller elektrisk støt ved å kople strømledningen til en jordet stikkontakt med riktig klassifisering som er i nærheten av produktet og lett tilgjengelig.



FORSIKTIG–STØTFARE: Ikke plasser dette produktet i nærheten av vann eller fuktige områder, da dette medfører fare for elektrisk støt.

- Det må være tilstrekkelig luftsirkulasjon i rommet til å oppfylle de nyeste kravene i ASHRAE 62-standarden eller CEN Technical Committee 156-standarden.
- Sett skriveren på en flat, solid og stabil overflate.
- Hold skriveren:
 - ren, tørr og fri for støv
 - borte fra løse stifter og binders
 - borte fra den direkte luftstrømmen fra klimaanlegg, ovner eller vifter
 - slik at den ikke utsettes for direkte sollys eller svært tørre eller fuktige forhold
- Vær oppmerksom på den anbefalte temperaturen, og unngå temperatursvingninger.
Romtemperatur: 10–32,2° C (50–90° F)
Lagringstemperatur: 15,6–32,2° C (60–90° F)
- La det være god nok plass rundt skriveren til at lufttilførselen blir god:

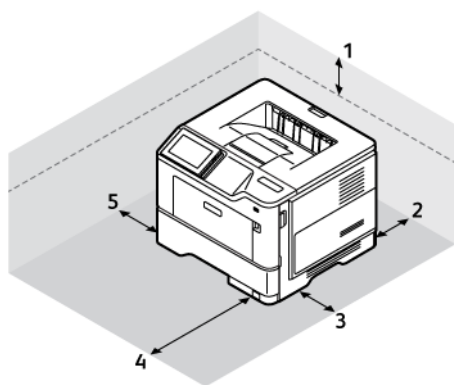

1	Topp	100 mm (3,9 tommer)
2	Bakside	100 mm (3,9 tommer)
3	Høyre side	110 mm (4,3 tommer)

4	Front	305 mm (12 tommer)
5	Venstre side	65 mm (2,6 tommer)

Feste kabler

⚡ FORSIKTIG–STØTFARE: Ikke installer dette produktet eller foreta elektriske eller andre tilkoplinger, for eksempel med strømledningen, faksfunksjonen eller telefonen, i tordenvær, da dette medfører fare for elektrisk støt.

⚠ FORSIKTIG–FARE FOR PERSONSKADE: Unngå risiko for brann eller elektrisk støt ved å kople strømledningen til en jordet stikkontakt med riktig klassifisering som er i nærheten av produktet og lett tilgjengelig.

⚠ FORSIKTIG–FARE FOR PERSONSKADE: Bruk bare strømledningen som følger med dette produktet, eller en strømledning som er godkjent av produsenten, for å unngå risiko for brann eller elektrisk støt.

Advarsel – potensiell skade: For å unngå skriverfeil eller tap av data må du ikke ta på USB-kabelen, eventuelle trådløse nettverkskort eller de viste områdene på skriveren under utskrift.

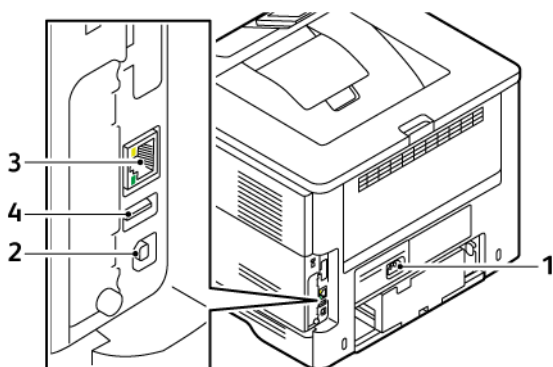

	SKRIVERPORT	FUNKSJON
1	Kontakt for strømledning	Koble skriveren til en stikkontakt.
2	USB-skriverport	Koble skriveren til en datamaskin.
3	Ethernet-port	Koble skriveren til et nettverk.
4	USB-port	Koble til et tastatur eller noe annet som er kompatibelt.

Xerox® Easy Assist-app

Med Xerox Easy Assist-appen kan du få tilgang til og konfigurere skriveren fra en smarttelefon. Få tilgang til skriveren fra smarttelefonen ved å laste ned og installere Xerox Easy Assist-appen på mobilenheten. Når du laster ned Xerox Easy Assist-appen på smarttelefonen, kan du konfigurere en ny skriver, styre konfigurasjonen, se varsler om behov for forbruksartikler og bestille dem samt få direkte feilsøkingstøtte for skriveren.

For å installere Xerox Easy Assist-appen på smarttelefonen må du skanne en QR-kode eller søke etter appen i Apple App Store eller Google Play Store. Det er to typer XEA QR-koder:

- **QR-kode for å hente XEA-appen:** Denne QR-koden er for første installasjon av appen. For å installere Xerox Easy Assist-appen for første gang må du skanne denne QR-koden med kameraet på smarttelefonen. Du finner denne QR-koden på emballasjeboksen eller *installasjonsveiledningen* som følger med skriveren.
- **QR-kode for å kople mobilenheten til skriveren:** Denne QR-koden brukes til å konfigurere en trådløs nettverksforbindelse mellom smarttelefonen og skriveren. For eksempel, tilkobling til Wi-Fi Direct. På skrivere med berøringsskjerm finner du QR-koden på skriverens kontrollpanel i veilederen for enheten. QR-koden gir all informasjon om å kople smarttelefonen og skriveren uten å angi teknisk informasjon manuelt. Skann denne QR-koden i Xerox Easy Assist-appen for å kople til skriveren. Hvis du vil ha mer informasjon, kan du se [Koble til Xerox Easy Assist-appen for installerte skrivere](#).

Hovedfunksjonene i Xerox Easy Assist-appen er:

Oppsett av en ny skriver

Hvis du har QR-koden eller IP-adressen tilgjengelig, kan du sette opp en ny Xerox-skriver ved hjelp av Xerox Easy Assist-appen. På Mine skrivere-skjermen i appen, trykk **+**-ikonet og deretter **Sett opp en ny skriver**. Følg instruksjonene på appen.

Hvis du vil ha mer informasjon, kan du se [Legge til flere skrivere i Xerox Easy Assist-appen](#).

Skriverstatus

Statusen viser skriverinformasjonen, for eksempel skriverens beredskap, tonernivå og papirskuffstatus for hver skuff. Du kan bestille deler og rekvisita gjennom Xerox Easy Assist-appen. Hvis tonernivået ser ut til å være lavt, for å bestille en ny toner, velg **Toner**-ikonet og trykk deretter **Ombestille**.

Varsler

Xerox Easy Assist-appen kan varsle deg om eventuelle feil eller problemer i skriveren. For å se feilmeldingen, trykk **Bjelleikonet**.

Utskrift

Du kan utføre en utskriftsjobb gjennom Xerox Easy Assist-appen. I appen, velg skriveren din og trykk deretter **Skriv ut**. Velg dokumentet du trenger å skrive ut fra mobilenheten, bekreft utskriftsinnstillingene, og trykk deretter **Skriv ut**.

Enhetsinnstillinger

Du kan vise og redigere skriverinnstillingene fra fanen for **Enhetsinnstillinger**. Hvis du ikke har satt opp et passord under det første oppsettet, for å vise eller redigere eksisterende skriverinnstillinger, må du angi et passord.

Support

Du kan be om støtte og finne løsninger for problemer tilknyttet skriveren via Xerox Easy Assist-appen. I appen, velg skriveren din og trykk deretter **Support**. Den kobler deg til Xeroxs Support-agent Live Chatbot.

Konfigurer datamaskin

Du kan laste ned utskrifts- og skannedrivere for skriveren din via Xerox Easy Assist-appen. Velg skriveren i appen, og trykk deretter på **Konfigurer datamaskin**. I E-postfeltet, skriv inn den registrerte e-postadressen din og trykk deretter **+**-ikonet for å legge til e-postadressen din. For å laste ned og installere utskrifts- og skannedriverne sender appen en Hurtigkobling til e-postadressen din

Skriv ut testside.

For å laste ned og installere utskrifts- og skannedriver-appen og hurtigkoblingen til e-postadressen din. I appen, velg skriveren din og trykk deretter **Skriv ut testside**.

Fjerne en skriver

Du kan fjerne en skriver fra Xerox Easy Assist-appen I appen, velg en skriver, og trykk deretter **Fjern**.

INSTALLERE XEROX® EASY ASSIST-APPEN

Gjør følgende for å installere og bruke Xerox Easy Assist-appen:

1. For å se en nyttig video for å pakke ut skriveren, skann QR-koden fra esken eller installasjonveiledningen som fulgte med skriveren, med smarttelefonkameraet.

Basert på smarttelefonen din blir du bedt om å laste ned appen fra Apple App Store eller Google Play Store. Godta sluttbrukerlisensavtalen (EULA), følg deretter instruksjonene som vises på appen.

2. For førstegangsoppsett når skriveren slås på for første gang, vises veiviseren for innledende oppsett. Gjør følgende i skriverens kontrollpanel:

- a. Velg **Språk**, deretter trykk **Neste**.

Skjermen for Xerox Easy Assist-mobilapp vises.

- b. For å bruke mobilenheten til å konfigurere og administrere skriveren, trykk på **Ja**.

Skjermen 'Get the App' vises for å bekrefte mobilenhetstypen din. Velg et hvilket som helst alternativ:

- **iOS:** For å installere Xerox Easy Assist-appen for iPhone, velg dette alternativet.
- **Android:** For å installere Xerox Easy Assist-appen på Android mobilenheten din, velg dette alternativet.
- **Jeg har appen:** Hvis du allerede har installert Xerox Easy Assist-appen på mobilenheten din, velg dette alternativet.

3. Hvis du har valgt iOS- eller Android-alternativet, vises en skjerm som hjelper deg å laste ned appen. Trykk på **Vis QR-kode**-alternativet i kontrollpanelet.

En skjerm vises med QR-koden. For å installere appen, skann QR-koden med smarttelefonkameraet.

4. Last ned og installer Xerox Easy Assist-appen på smarttelefonen:
 - For Android-telefoner: Gå til Google Play Store, og søk etter Xerox Easy Assist-appen.
 - For iOS eller iPhones: Gå til Apple App Store, og søk etter Xerox Easy Assist-appen.
5. Når du installerer appen for første gang på smarttelefonen, for sluttbrukerlisensavtale (EULA), trykk på **Jeg er enig**.



Merk: Xerox Easy Assist-appen har instruksjoner for å pakke ut skriveren fra boksen. For å se en nyttig video for å pakke ut skriveren, skann QR-koden på esken eller *installasjonveiledningen* som fulgte med skriveren, med smarttelefonkameraet. Godta sluttbrukerlisensavtalen (EULA), følg deretter instruksjonene som vises på appen.

6. Følg instruksjonene som vises på appen. For å koble smarttelefonen til skriveren, trykk **Koble til skriveren min**.
7. På kontrollpanelet, for å koble til appen, trykk på alternativet **Vis QR-koden**. Den andre eller tilkoblede QR-koden vises.
8. Skann QR-koden med Xerox Easy Assist-appen. Følg instruksjonene som vises på appen.
Når tilkoblingen er konfigurert, deler smarttelefonen og skriveren det samme trådløse nettverket, midlertidig.
9. Med støtte fra Xerox Easy Assist-appen, fullfør de generelle innstillingene og registrer skriveren på nettverket.
Generelle innstillinger inkluderer Admin-passord, tilkoblinger, målinger, dato og tid, lyd, strømsparingsinnstillinger og mer.



Merk: Sørg for at smarttelefonen er koblet til det samme trådløse eller kablede nettverket som skriveren, og at de kan kommunisere etter at oppsettet er fullført.

10. For å fullføre det innledende oppsettet i appen, skriv inn nødvendig informasjon for skriveren din, og trykk deretter **Fullfør oppsett**.
Velkommen-skjermen vises.
11. Når det første oppsettet er fullført, med Xerox Easy Assist-appen, kan du utføre følgende:
 - Konfigurere en ny skriver
 - Kontroller skriverstatus og bestille rekvisita
 - Laste ned drivere og utskrift og skanning
 - Skrive ut
 - Få feilsøkingstøtte
 - Fjerne en skriver fra Mine skrivere-listen i XEA-appen

Du finner funksjonene til Xerox Easy Assist-appen her: [Xerox® Easy Assist-app](#).

KOBLE TIL XEROX EASY ASSIST-APPEN FOR INSTALLERTE SKRIVERE

For å installere og bruke Xerox Easy Assist (XEA) for en skriver som allerede er installert og koplet til nettverket, kan du bruke QR-koden på kontrollpanelet.

- **Kople via QR-kode:**

1. Last ned Xerox Easy Assist-appen (XEA) fra Apple App Store eller Google Play Store
2. Åpne XE-appen. Trykk på + eller **Legg til** øverst på skjermen.
3. Legg til skriver-skjermen vises. Trykk på **QR-kode** fra Legg til eksisterende skriver.
4. Trykk på statuslinjen øverst på startskjerm bildet til kontrollpanelet for å åpne varslings senteret.
5. I varslings senteret trykker du på QR-kodeikonet for **Koplet til nettverk**. Det åpnes et nytt vindu for **Kople til Xerox Easy Assist Mobile App** som viser QR-koden for tilkopling.
6. Skann QR-koden med XEA-appen. Skriveren legges til i Mine skrivere-listen i XEA-appen.

- **Kople via IP-adresse:**

1. Last ned Xerox Easy Assist-appen (XEA) fra Apple App Store eller Google Play Store.
2. Åpne XE-appen. Trykk på + eller **Legg til** øverst på skjermen.
3. Legg til skriver-skjermen vises. Trykk på **IP-adresse** fra Legg til eksisterende skriver.
4. Se IP-adressen på statuslinjen øverst på startskjermen til kontrollpanelet.
5. Skriv inn IP-adressen i XEA-appen. Skriveren legges til i Mine skrivere-listen i XEA-appen.

LEGG TIL FLERE SKRIVERE I XEROX EASY ASSIST-APPEN

Hvis skriveren allerede er konfigurert i nettverket og første oppsett er ferdig, kan du legge til flere skrivere direkte fra Mine skrivere-listen i XEA-appen. Du kan se skriverstatusen, få skriverdrivere og få Chatbot-støtte. Åpne startsidene til XEA-appen på smarttelefonen for å legge til skrivere som er på nettverket. Gå til Mine skrivere, trykk på + ikonet, og se deretter følgende alternativer:

- **Konfigurere en ny skriver:** Velg **Konfigurer en ny skriver** på Legg til skriver-skjermen for å konfigurere en ny skrive fra XEA-appen på smarttelefonen. Følg instruksjonene som vises på skriverens kontrollpanel og mobilenheten.
- **Legge til en eksisterende skriver:** Velg et av følgende alternativer for å legge til en eksisterende skriver som allerede er koplet til nettverket:
 - **QR-kode:** Trykk på **QR-kode** for å skanne skriverens QR-kode med XEA-appskanneren. Se **Koble til Xerox Easy Assist-appen for installerte skrivere** for å finne skriverens QR-kode.
 - **IP-adresse:** Trykk på **IP-adresse** for å kople til skriveren ved å skrive IP-adressen manuelt. Skriv inn IP-adressen til skriveren, og trykk deretter på **OK**. Hvis du vil ha mer informasjon, kan du se **Koble til Xerox Easy Assist-appen for installerte skrivere**.
- **Finne nettverksskrivere i nærheten:** Når smarttelefonen er koplet til samme trådløse eller kablede nettverk som skriveren, kan du velge **Skrivere i nærheten** for å finne skrivere i nærheten. Appen ser etter skrivere i nærheten på nettverket:
 - Hvis appen finner skriveren, kan du velge og legge den til direkte.
 - Hvis appen ikke finner skriveren du leter etter, kan du legge til skriveren ved å skrive inn IP-adressen.



Merk: Hvis skriveren og mobilenheten ikke kommuniserer, må du kontrollere at de er på samme nettverk.



Sette opp og bruke applikasjonene på startskjermen



BRUKE STARTSKJERMEN

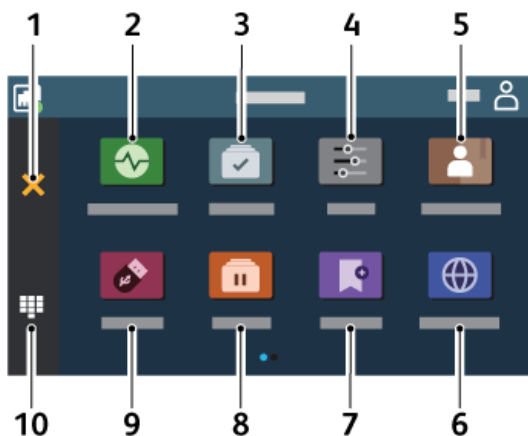

Merk: Startskjermen kan variere avhengig av innstillingene som er definert for startskjermen, administratoroppsettet og aktive innebygde løsninger.



	IKON	FUNKSJON
1	Stopp- eller avbryt-knapp	Stoppe gjeldende skriveroppgave.
2	Status/rekvisita	<ul style="list-style-type: none"> • Vis en advarsel eller en feilmelding når det kreves en handling fra brukeren for at skriveren skal kunne fortsette behandlingen av en jobb. • Vis mer informasjon om skriveradvarselen eller -meldingen og om hvordan du fjerner den. <p> Merk: Du kan også få tilgang til denne innstillingen ved å trykke på den øverste delen i startvinduet.</p>
3	Jobbkø	<p>Viser alle de gjeldende utskriftsjobbene.</p> <p> Merk: Du kan også få tilgang til denne innstillingen ved å trykke på den øverste delen i startvinduet.</p>

	IKON	FUNKSJON
4	Innstillinger	Tilgang til skrivermenyer.
5	Adressebok	Administrere en kontaktliste som andre programmer på skriveren har tilgang til.
6	Endre språk	Endre språket på skjermen.  Merk: Noen ganger er dette alternativet skjult. Det er ikke et standardikon på kontrollpanelet. Du kan tilpasse startskjermen til å vise ikonet.
7	Bokmerker	Skrive ut ofte brukte dokumenter som er lagret på servere eller på nettet.  Merk: Noen ganger er dette alternativet skjult. Det er ikke et standardikon på kontrollpanelet. Du kan tilpasse startskjermen til å vise ikonet.
8	Holdte jobber	Vise utskriftsjobbene som ligger i skriverminnet.
9	USB-stasjon	Skrive ut fotografier og dokumenter fra en flash-enhet.
10	Skjermbasert tastatur	Angi tall eller symboler i et inndatafelt.

TILPASSING AV STARTSKJERMEN

- Åpne en nettleser og skriv inn IP-adressen til skriveren i adressefeltet.
 - Vis IP-adressen til skriveren på skriverens startskjerm. IP-adressen vises som fire sett med tall atskilt med punktum, for eksempel 123.123.123.123.
 - Hvis du bruker en proxyserver, må den deaktiveres midlertidig, slik at nettsiden kan lastes inn på riktig måte.
- Klikk på **Innstillinger > Enhet > Tilpassing av startskjerm**.

3. Gjør ett eller flere av følgende:
 - For å legge til et ikon på startskjermen klikker du på +, velger appnavnet og klikker deretter på **Legg til**.
 - For å fjerne et ikon på startskjermen velger du appnavnet og klikker deretter på **Fjern**.
 - For å tilpasse et appnavn velger du appnavnet, klikker på **Rediger**, og tilordner deretter et navn. Klikk på **Lagre**.
 - For å gjenopprette navnet på en app velger du appnavnet, klikker på **Rediger**, og velger deretter **Lagre**.
 - For å legge til et mellomrom mellom apper klikker du på +, velger **TOMT MELLOMROM**, og klikker deretter på **Legg til**.
 - For å arrangere appene drar du appnavnene i ønsket rekkefølge.
 - For å gjenopprette standard startskjerm klikker du på **Gjenopprett startskjerm**. Klikk på **Gjenopprett**, og klikk deretter på **OK**.
4. Bruk endringene.

BRUKE SKJERMTILPASNING.

Før du bruker programmet må du aktivere og konfigurere innstillingene for skjermbeskytteren, lysbildevisningen og bakgrunnsbilde. Gå til den innebygde webserveren, og klikk på **Programmer > Skjermtilpasning > Konfigurer**.

Administrere skjermbeskytter og lysbildefremvisning

1. Gå til den innebygde webserveren, og klikk på **Programmer > Skjermtilpasning > Konfigurer**.
2. Legg til, rediger eller slett et bilde i skjermsparer eller lysbildevisning.
 - Du kan legge til opptil ti bilder.
 - Når dette er aktivert, vises statusikonene på skjermbeskytteren bare når det er feil, advarsler eller nettskybaserte varsler.
3. Bruk endringene.

Endre bakgrunnsbilde

1. Trykk på **Endre bakgrunnsbilde** på startskjermen.
2. Velg et bilde du vil bruke.
3. Bruk endringene.

Kjøre en lysbildefremvisning fra en minnepinne

1. Sett pinnepinnen inn i USB-porten foran.
2. Gå til startskjermen, og trykk på **Lysbildefremvisning**.



Merk: Du kan fjerne flash-enheten når lysbildefremvisningen har startet, men bildene lagres ikke i skriveren. Hvis lysbildefremvisningen stopper, må du sette inn flash-enheten på nytt for å vise bildene.

KONFIGURERE ENHETSKVOTER

- Dette programmet støttes bare i skrivere med det valgfrie produktivitetssettet.
 - Hvis du vil ha mer informasjon om hvordan du konfigurerer programinnstillingene, kan du se i *administratorhåndboken for enhetskvoter*.
1. Åpne en nettleser og skriv inn IP-adressen til skriveren i adressefeltet.
 - Vis IP-adressen til skriveren på skriverens startskjerm. IP-adressen vises som 4 sett med tall atskilt med punktum, for eksempel 123.123.123.123.
 - Hvis du bruker en proxyserver, må den deaktiveres midlertidig, slik at nettsiden kan lastes inn på riktig måte.
 2. Klikk på **Programmer > Enhetskoder > Konfigurer**.
 3. I delen for brukerkontoer legger du til eller redigerer en bruker. Deretter angir du brukerkvoten.
 4. Bruk endringene.

ADMINISTRERE BOKMERKER

Opprettelse av bokmerker

Bruk bokmerker til å skrive ut ofte brukte dokumenter som er lagret på servere eller på nettet.

1. Åpne en nettleser og skriv inn IP-adressen til skriveren i adressefeltet.
 - Vis IP-adressen til skriveren på skriverens startskjerm. IP-adressen vises som fire sett med tall atskilt med punktum, for eksempel 123.123.123.123.
 - Hvis du bruker en proxyserver, må den deaktiveres midlertidig, slik at nettsiden kan lastes inn på riktig måte.
2. Klikk **Bokmerker > Legg til bokmerke**, og skriv deretter inn navnet på bokmerket.
3. Velg en adresseprotokolltype, og gjør deretter ett av følgende:
 - For HTTP og HTTPS, skriv inn UR-en du vil legge til bokmerker.
 - For HTTPS, sørg for å bruke vertnavnet i stedet for IP-adressen. Skriv for eksempel: myWebsite.com/sample.pdf i stedet for å skrive 123.123.123.123/sample.pdf. Forsikre deg om at vertnavnet også samsvarer med verdien Common Name (CN) i serversertifikatet. For mer informasjon om hvordan du skaffer deg CN-verdien i serversertifikatet, se hjelpinformasjonen til nettleseren din.
 - For FTP, skriv inn FTP-adressen. For eksempel, myServer/myDirectory. Skriv inn FTP-porten. Port 21 er standardport for sending av kommandoer.
 - For SMB, skriv inn nettverkmappeadressen. For eksempel, myServer/myShare/myFile.pdf. Skriv inn domenenavnet på nettverket.

- Velg om nødvendig godkjenningstypen for FTP og SMB.

For å begrense tilgangen til bokmerket, skriv inn en PIN-kode.



Merk: Programmet støtter følgende filtyper: PDF-, JPEG-, TIFF- og HTML-baserte websider. Andre filtyper som DOCX og XLXS støttes i noen skrivermodeller.

4. Klikk **lagre**.

Opprettelse av mapper

1. Åpne en nettleser og skriv inn IP-adressen til skriveren i adressefeltet.
 - Vis IP-adressen til skriveren på skriverens startskjerm. IP-adressen vises som fire sett med tall atskilt med punktum, for eksempel 123.123.123.123.
 - Hvis du bruker en proxyserver, må den deaktiveres midlertidig, slik at nettsiden kan lastes inn på riktig måte.
2. Kikk **Bokmerker > Legg til mappe**, og deretter skriv inn et mappenavn.



Merk: For å begrense tilgangen til mappen, skriv inn en PIN-kode.

3. Klikk **lagre**.



Merk: Du kan opprette mapper eller bokmerker i en mappe. Se [Opprettelse av bokmerker](#) for å sette et bokmerke.

ADMINISTRERE KONTAKTER

1. Gå til startskjermen, og trykk på **Adressebok**.
2. Gjør ett eller flere av følgende:

Legg til en kontakt ved å trykke på **Meny** øverst på skjermen, og trykk deretter på **Opprett kontakt**. Angi en påloggingsmetode ved behov for å tillate programtilgang.

Slett en kontakt ved å trykke på **Meny** øverst på skjermen, trykk deretter på **Slett kontakt** og velg kontakten.

Trykk på kontaktnavnet for å redigere kontaktinformasjon.

Opprett en gruppe ved å trykke på **Meny** øverst på skjermen, og trykk deretter på **Opprett gruppe**. Angi en påloggingsmetode ved behov for å tillate programtilgang.

Slett en gruppe ved å trykke på **Meny** øverst på skjermen, trykk på **Slett gruppe** og velg gruppen.

Rediger en kontaktgruppe ved å trykke på **GRUPPER** og velg deretter et gruppenavn. Trykk på **Meny** igjen for å velge ønsket handling.
3. Bruk endringene.

Konfigurere og bruke tilgjengelighetsfunksjonene

AKTIVERE TALEVEILEDNING

Fra startskjermen

1. Bruk én finger i én bevegelse og sveip sakte mot venstre på skjermen til du hører en talemelding.
 - Bruk hodetelefoner til å høre meldingen for skrivermodeller uten innebygde høyttalere.
2. Bruk to fingre og trykk på **OK**.
 - Hvis bevegelsen ikke fungerer, må du bruke mer kraft.

Fra tastaturet

1. Trykk og hold **5**-tasten inne til du hører en talemelding.
 - Bruk hodetelefoner til å høre meldingen for skrivermodeller uten innebygde høyttalere.
2. Trykk på **Tab** tasten for å flytte fokusmarkøren til OK-knappen, og trykk deretter **Enter**.
 - Når taleveiledning aktiveres, må du alltid bruke to fingre for å velge et element på skjermen.
 - Taleveiledning har begrenset språkstøtte.

DEAKTIVERE TALEVEILEDNING

1. Bruk én finger i én bevegelse og sveip sakte mot venstre på skjermen til du hører en talemelding.
 - Bruk hodetelefoner til å høre meldingen for skrivermodeller uten innebygde høyttalere.
2. Bruk to fingre og gjør en av følgende:
 - Trykk på **Taleveiledning** og trykk deretter på **OK**.
 - Trykk **Avbryt**.Hvis bevegelsen ikke fungerer, må du bruke mer kraft.
3. Du kan også deaktivere taleveiledningen på en av følgende måter:
 - Dobbelttrykk på startskjermen med to fingre.
 - Trykk på av/på-knappen for å sette skriveren i sove/dvalemodus.

NAVIGERE PÅ SKJERMEN VED HJELP AV BEVEGELSER







Merk: De fleste bevegelsene er bare tilgjengelig når taleveiledning er aktivert.



Merk: Aktiver forstørrelse for å bruke bevegelsene zoom og panorering.



Merk: Bruk et fysisk tastatur til å skrive inn tegn og justere visse innstillinger.

BEVEGELSE	FUNKSJON
Sveip til venstre og så opp med én finger	Start tilgangsmodus. Bruk samme bevegelser for å avslutte tilgangsmodus.  Merk: Denne bevegelsen er også tilgjengelig når skriveren er i normal modus.
Dobbeltrykk med én finger	Velg et alternativ eller element på skjermen når elementet er i fokus.
Trykk med to fingre	Velg et alternativ eller element når elementet ikke er i fokus.
Dobbeltrykk på startikonet med to fingre	Deaktiver tilgangsmodus.
Trippeltrykk med én finger	Zoome inn eller ut på tekst og bilder.
Sveip til høyre eller nedover med én finger	Gå til neste element på skjermen.
Sveip til venstre eller sveip med én finger	Gå til forrige element på skjermen.
Sveip opp og så ned med én finger	Gå til første element på skjermen.
Pan (panorer)	Gå til deler av det zoomede bildet som er utenfor skjermen.  Merk: Bruk to fingre til å dra et zoomet bilde.
Sveip opp og så til høyre med én finger	Øk volumet.  Merk: Denne bevegelsen er også tilgjengelig når skriveren er i normal modus.
Sveip ned og så til høyre med én finger	Senk volumet.  Merk: Denne bevegelsen er også tilgjengelig når skriveren er i normal modus.
Sveip opp og så til venstre med én finger	Lukke et program og gå tilbake til startskjermbildet.
Sveip ned og så til venstre med én finger	Gå tilbake til forrige innstilling.

BRUK TASTATURET PÅ SKJERMEN

Når tastaturet på skjermen vises, kan du gjøre ett eller mer av følgende:

- Berør en tast for å kunngjøre og skriv tegnet i feltet.
- Dra en finger over forskjellige tegn for å kunngjøre og skriv tegnet i feltet.
- Trykk i en tekstboks med to fingre for å kunngjøre tegnene i feltet.
- Trykk på **Tilbake** for å slette tegn.

AKTIVERE FORSTØRRELSESMODUS

1. Bruk én finger i én bevegelse og sveip sakte mot venstre på skjermen til du hører en talemelding.
 - Bruk hodetelefoner til å høre meldingen for skrivermodeller uten innebygde høyttalere.
2. Bruk to fingre og gjør følgende:
 - a. Trykk på **Forstørrelsesmodus**.
 - b. Trykk på **OK**.

Hvis bevegelsen ikke fungerer, må du bruke mer kraft.

For mer informasjon om å navigere i et forstørret område, kan du se [Navigere på skjermen ved hjelp av bevegelser](#).

JUSTERE STANDARDVOLUMET FOR HODETELEFONER

1. Trykk på **Innstillinger > Enhet > Tilgang** på startvinduet.
2. Juster hodetelefonvolumet.



Merk: Volumet tilbakestilles til standardverdien når brukeren går ut av tilgangsmodus eller når skriveren vekkes fra hvilemodus eller dvalemodus.

JUSTERE OLUMET FOR DEN STANDARD INNEBYGDE HØYTTALEREN

1. Trykk på det skjermbaserte tastaturikonet fra startvinduet.
2. Juster volumet.

Hvis Stillemodus er aktivert, er lydvarsler er slått av. Denne innstillingen senker også ytelsen til skriveren. Volumet tilbakestilles til standardverdien når brukeren går ut av tilgangsmodus eller når skriveren vekkes fra hvilemodus eller dvalemodus.

Legge i papir og spesialmedier

ANGI PAPIRSTØRRELSE OG -TYPE

1. Gå til startskjermen, og trykk på **Innstillinger > Papir > Skuffkonfigurasjon > Papirformat/-type** og velg en papirkilde.
2. Angi papirformatet og -typen.

KONFIGURERING AV UNIVERSELLE PAPIRINNSTILLINGER

1. Gå til startskjermen, og trykk på **Innstillinger > Papir > Papirtypekonfigurasjon > Universaloppsett**.
2. Konfigurer innstillingene.

FYLLE I SKUFFEN

1. Ta ut skuffen.



Merk: For å unngå papirstopp må du ikke fjerne skuffen mens skriveren er i bruk.

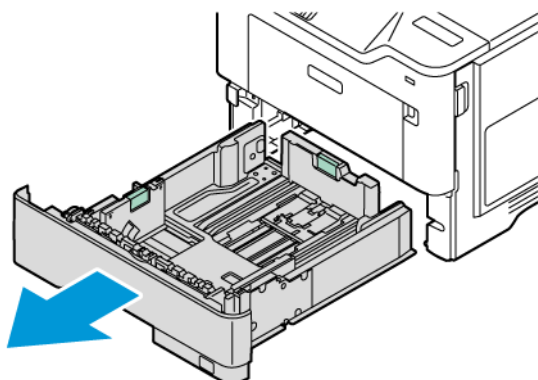

2. Juster støttene slik at de passer til størrelsen på papiret du legger i.

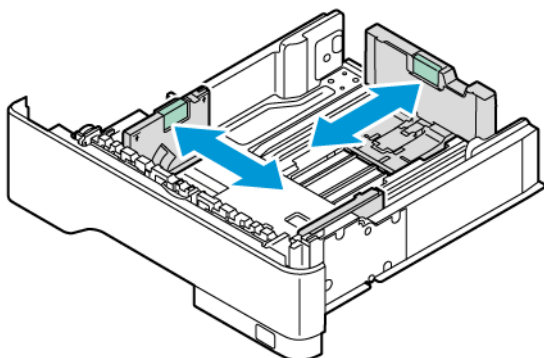

3. Bøy, luft, og juster deretter papirkantene før du legger dem i.



4. Legg papirbunken med utskriftsiden ned og sørg for at støttene ligger tett mot papiret.
- Legg brevpapir med forsiden ned med overskriften mot fronten av skuffen for ensidig utskrift.

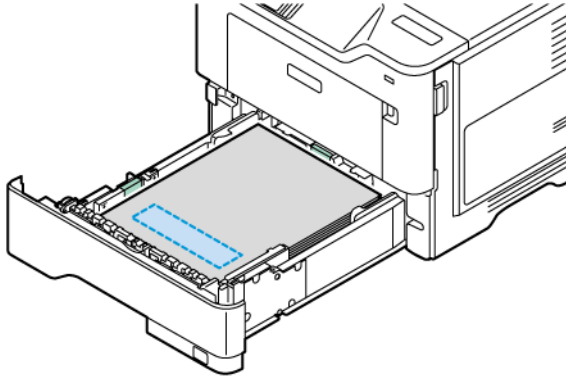

- Legg brevpapir med forsiden opp med overskriften mot baksiden av skuffen for tosidig utskrift.

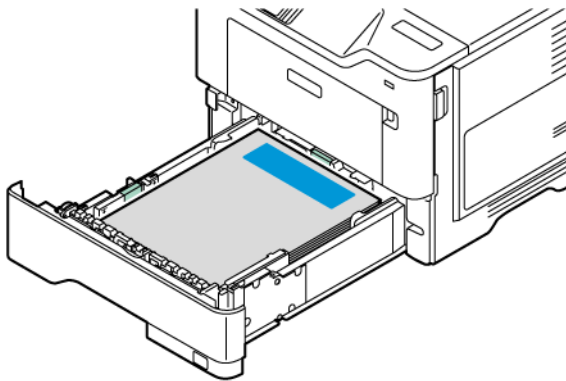

- Legg i papir i skuffen med hull på høyre siden av skuffen.

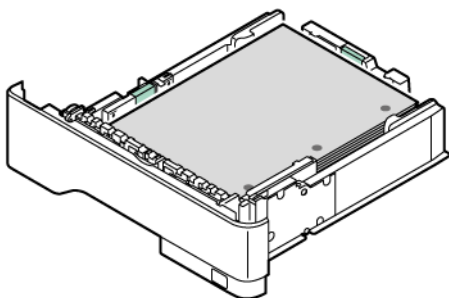

- Legg etikettene med forsiden opp i skuffen og juster deretter lengden og bredden på papirstøttene i henhold til etikettene.

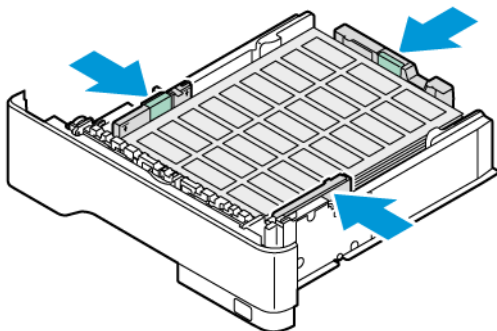

- Ikke skyv papir inn i skuffen.
5. Kontroller at papirbunnen ikke er høyere enn kapasitetsmerket for å unngå at papir setter seg fast.

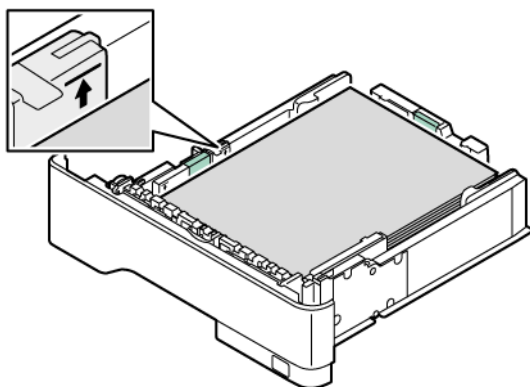

6. Sett inn skuffen.
7. Angi papirformat og papirtype i henhold til papiret som er lagt i den sammenkoblede skuffen.

LEGG PAPIR I FLERBRUKSMATEREN

1. Åpne flerbruksmateren.

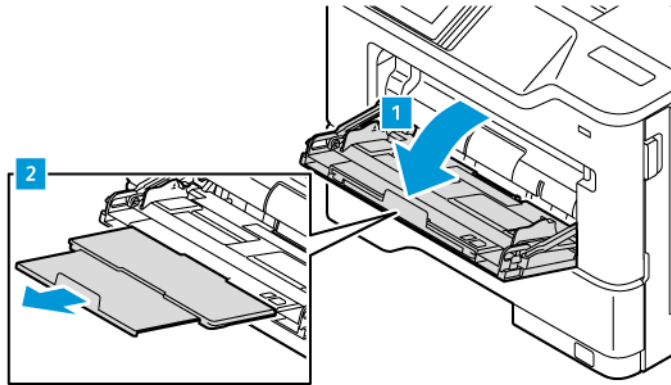

2. Bøy, luft og juster papirkantene før du legger det i.

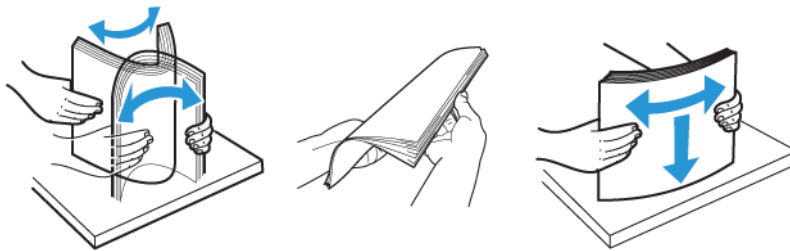

3. Legg papir med utskriftsiden opp.

- Legg papir med brevhode med forsiden opp og med topp teksten mot baksiden av skriveren for ensidig utskrift.

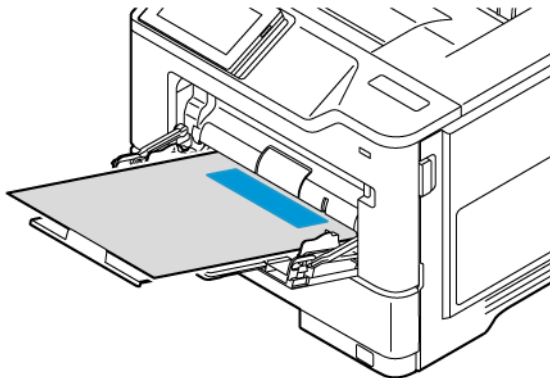

- Legg brevpapir med forsiden ned med overskriften mot fronten av skriveren for tosidig utskrift.

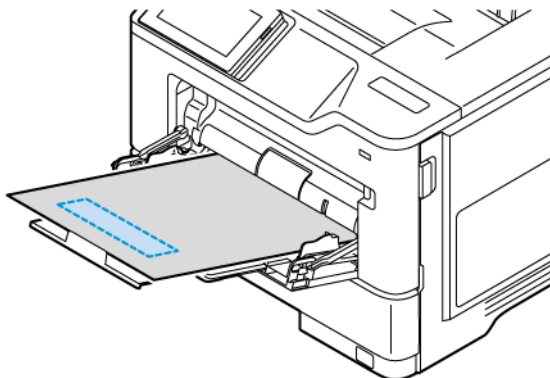

- Legg i konvolutter med klaffsiden ned på venstre side.



FORSIKTIG-VELTEFARE: Ikke bruk konvolutter med frimerker, klips, klemmer, vinduer, foring eller selvklebende lim.

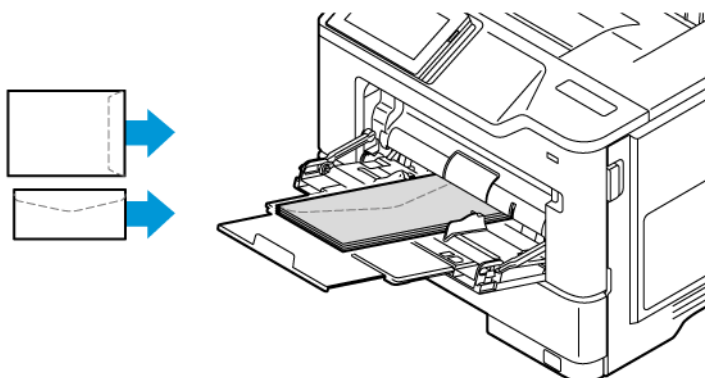

- Legg i papir i skuffen med hull på høyre siden av skuffen.

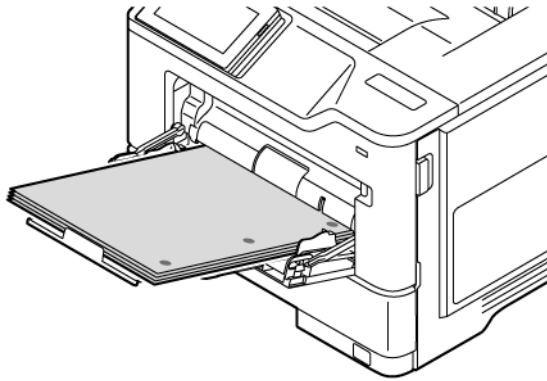

- Legg etikettene med forsiden opp i skuffen og juster deretter lengden og bredden på papirstøttene i henhold til etikettene.

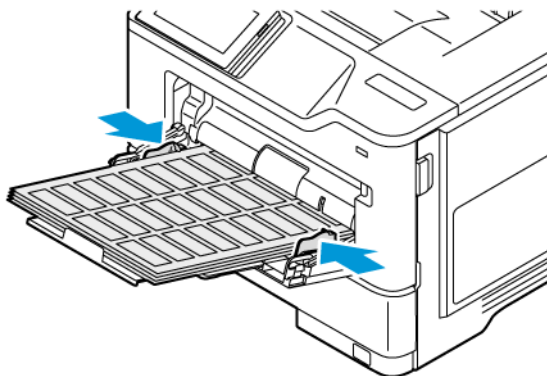

4. Juster skinnen slik at de samsvarer med størrelsen på papiret du legger i.

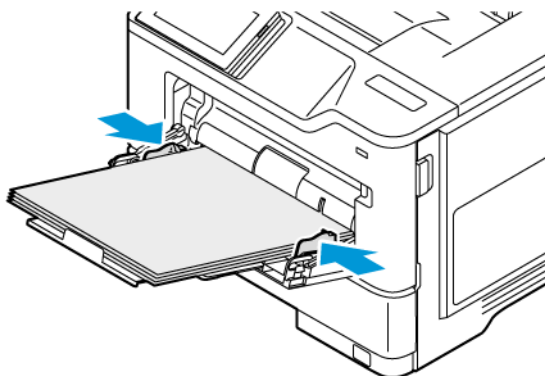

5. I papirmenyen på kontrollpanelet angir du papirformat og papirtype i henhold til papiret som er lagt i flerbruksmateren.

KOBLE SAMMEN SKUFFER

1. Gå til startskjermen, og trykk på **Innstillinger > Papir > Skuffkonfigurasjon** velg en papirkilde.
2. Angi samme papirformat og -type for skuffene du kobler sammen.
3. Gå til startskjermen, og trykk på **Innstillinger > Enhet > Vedlikehold > Konfig.meny > Skuffkonfigurasjon > Skuffkopling**.
4. Trykk på **Automatisk**.

Hvis du vil kople fra skuffer, må du kontrollere at ingen av skuffene har samme innstillinger for papirformat og -type.

Advarsel: Temperaturen i fikseringsmodulen varierer i samsvar med den angitte papirtypen. For å unngå problemer med utskrift må du sørge for at innstillingene for papirtype i skriveren stemmer overens med papiret som ligger i skuffen.

Installere og oppdatere programvare, drivere og fastvare

INSTALLERE SKRIVERPROGRAMVAREN



Merk: Skriverdriveren er inkludert i installasjonsprogrammet for programvaren.



Merk: For Macintosh-maskiner med mac OS versjon 10.7 eller nyere trenger du ikke å installere driveren for å skrive ut på en AirPrint-sertifisert skriver. Hvis du vil bruke egendefinerte utskriftfunksjoner, laster du ned skriverdriveren.

1. Skaff deg installasjonsprogrammet for programvaren.
 - Fra CD-en med programvare som ble levert med skriveren.
 - Gå til www.xerox.com.
2. Kjør installasjonsprogrammet, og følg instruksjonene på skjermen.

LEGG TIL SKRIVERE PÅ EN DATAMASKIN

Gjør ett av følgende før du begynner:

- Kople datamaskinen og skriveren til det samme nettverket. Hvis du vil ha mer informasjon om å kople skriveren til et nettverk, kan du se [Koble skriveren til et Wi-Fi-nettverk](#).
- Koble datamaskinen til skriveren. Hvis du vil ha mer informasjon, kan du se [Koble en datamaskin til skriveren](#).
- Kople skriveren til datamaskinen ved hjelp av en USB-kabel. Hvis du vil ha mer informasjon, kan du se [Feste kabler](#).



Merk: USB-kabelen selges separat.

For Windows-brukere

1. Installer skriverdriveren fra en datamaskin.
Hvis du vil ha mer informasjon, kan du se [Installere skriverprogramvaren](#).
2. Åpne skrivermappen, og klikk deretter på **Legg til en skriver eller skanner**.

3. Gjør ett av følgende, avhengig av skrivertilkoplingen:
 - Velg en skriver fra listen, og klikk på **Legg til enhet**.
 - Klikk på **Vis Wi-Fi Direct-skrivere**, velg en skriver, og klikk deretter på **Legg til enhet**.
 - Klikk på **Skriveren jeg vil bruke, vises ikke**, og gjør deretter følgende i vinduet Legg til skriver:
 - Velg **Legg til en skriver ved å bruke en TCP/IP-adresse eller et vertsnavn**, og klikk deretter på **Neste**.
 - Skriv inn IP-adressen til skriveren i feltet Vertsnavn eller IP-adresse, og klikk deretter på **Neste**.
 - Vis IP-adressen til skriveren på skriverens startskjerm. IP-adressen vises som fire sett med tall atskilt med punktum, for eksempel 123.123.123.123.
 - Hvis du bruker en proxyserver, må den deaktiveres midlertidig, slik at nettsiden kan lastes inn på riktig måte.
 - Velg en skriverdriver, og klikk deretter på **Neste**.
 - Velg **Bruk driveren som allerede er installert (anbefalt)**, og klikk deretter på **Neste**.
 - Skriv inn et skrivernavn, og klikk deretter på **Neste**.
 - Velg et alternativ for skriverdeling, og klikk deretter på **Neste**.
 - Klikk på **Finish** (Fullfør).

For Macintosh-brukere

1. Åpne **Skrivere og skannere** på en datamaskin.
2. Klikk på **+**, og velg deretter en skriver.
3. Velg en skriverdriver på Bruk-menyen.
Hvis du vil bruke Macintosh-skriverdriveren, velger du enten **AirPrint** eller **Sikker AirPrint**.
Velg skriverdriveren hvis du vil bruke egendefinerte utskriftfunksjoner. Se [Installere skriverprogramvaren](#) for å installere driveren.
4. Legg til skriveren.

OPPDATERING AV FASTVARE

Oppdater skriverfastvaren regelmessig for å forbedre skriverens ytelse og opprette feil.

For mer informasjon om hvordan du oppdaterer fastvaren, ta kontakt med en kundeservicerepresentant.

1. Åpne en nettleser og skriv inn IP-adressen til skriveren i adressefeltet.
 - Vis IP-adressen til skriveren på skriverens startskjerm. IP-adressen vises som fire sett med tall atskilt med punktum, for eksempel 123.123.123.123.
 - Hvis du bruker en proxyserver, må den deaktiveres midlertidig, slik at nettsiden kan lastes inn på riktig måte.
2. Klikk **Innstillinger > Enhet > programvare oppdatering**.

3. Velg ett av følgende:
 - Klikk på **Kontroller nå > Jeg er enig, start oppdateringen.**
 - Utfør følgende trinn for å laste opp flash-filen.

1. Bla til flash-filen.



Merk: Sørg for at du har hentet filen software.zip.

2. Klikk **Last opp > Start.**

EKSPORTERE ELLER IMPORTERE EN KONFIGURASJONSFIL

Du kan eksportere konfigurasjonsinnstillingene til skriveren din til en tekstfil, og deretter importere filen for å bruke innstillingene på andre skrivere.

1. Åpne en nettleser og skriv inn IP-adressen til skriveren i adressefeltet.
 - Vis IP-adressen til skriveren på skriverens startskjerm. IP-adressen vises som fire sett med tall atskilt med punktum, for eksempel 123.123.123.123.
 - Hvis du bruker en proxyserver, må den deaktiveres midlertidig slik at nettsiden kan lastes inn på riktig måte.
2. Klikk **Eksport konfigurasjon** eller **Import konfigurasjon** fra den innebygde webserveren.
3. Følg instruksjonene på skjermen.
4. Hvis skriveren støtter applikasjoner, gjør du følgende:
 - a. Klikk på **Apper**, velg programmet og klikk deretter på **Konfigurer**.
 - b. Klikk **Eksport** eller **Import**.

SLIK LEGGER DU TIL ALTERNATIVER I SKRIVERDRIVEREN

For Windows-brukere

1. Åpne mappen til skriveren.
2. Velg skriveren du vil oppdatere, og gjør ett av følgende:
 - For Windows 7 eller nyere velger du **Administrere, Skriveregenskaper**, velg enten **Enhetsinnstilling** eller **Konfigurasjon** avhengig av typen skriverdriver.
 - Gjennomgå eller endre alternativer.
3. Velg **OK** for å godta alternativene.

For Macintosh-brukere

1. Gå til Systemvalg på Apple-menyen, naviger til skriveren, og velg **Alternativer og rekvisita**.
2. Gå til listen over tilleggsutstyr, og legg til installert tilleggsutstyr.

Oppsett, installer og konfigurer

3. Bruk endringene.

Maskinvarealternativer

Tilgjengelige interne alternativer:

- Produktivitetssett som inkluderer 500 GB harddisk (HDD)
- Valgfritt trådløst nettverksadapter
 - 802.11a/b/g/n/ac

Montere tilleggsskuffer

⚠ Forsiktig: Hvis du vil ha tilgang til kontrollkortet eller installere ekstra maskinvare eller minneenheter etter installering av skriveren, må du slå av skriveren og trekke strømledningen ut av strømuttaket før du fortsetter. Hvis du ikke gjør dette, utsetter du deg for fare for elektrisk støt. Dersom andre enheter er tilkopleet skriveren, må disse også slås av, og alle ledninger som er tilkopleet skriveren, må trekkes ut.

1. Slå av skriveren.
2. Koble strømledningen fra strømuttaket og deretter fra skriveren.
3. Pakk ut tilleggsskuffen, og fjern all emballasje.
4. Juster skriveren etter det valgfrie skuffen, og senk skriveren på plass.

⚠ FORSIKTIG–FARE FOR PERSONSKADE: Hvis skriveren veier mer enn 20 kg (44 pund), trengs det to eller flere personer for å løfte den på en sikker måte.

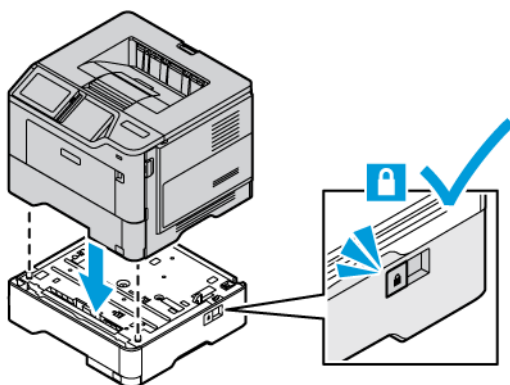

5. Koble strømledningen til skriveren og deretter til stikkontakten.

⚠ FORSIKTIG–FARE FOR PERSONSKADE: Unngå risiko for brann eller elektrisk støt ved å kople strømledningen til en jordet stikkontakt med riktig klassifisering som er i nærheten av produktet og lett tilgjengelig.

6. Slå på skriveren.
Legg skuffen til i skriverdriveren for å gjøre den tilgjengelig for utskriftsjobber. Hvis du vil ha mer informasjon, kan du se [Slik legger du til alternativer i skriverdriveren](#).

Nettverksutskrift

KOBLE SKRIVEREN TIL ET WI-FI-NETTVERK

Kontroller at Aktiv adapter er satt til Auto. Gå til startskjermen, og trykk på **Innstillinger > Nettverk/porter > Nettverksoversikt > Aktiv adapter**.

Bruke kontrollpanelet

1. På startskjermen, trykk **Innstillinger > Nettverk/porter > Trådløs > Oppsett på skriverpanel > Velg nettverk**.
2. Velg et Wi-Fi-nettverk, og skriv deretter inn nettverkpasordet.



Merk: Det vises en melding om oppsett av Wi-Fi-nettverk ved første oppsett av Wi-Fi-nettverksklare skrivermodeller.

KOBLE SKRIVEREN TIL ET TRÅDLØST NETTVERK VED HJELP AV WI-FI-BESKYTTET OPPSETT (WPS)

Kontroller følgende før du starter:

- Tilgangspunktet (den trådløse ruterer) er WPS-sertifisert eller WPS-kompatibelt. Du finner mer informasjon i dokumentasjonen som fulgte med tilgangspunktet.
- Det er installert et trådløst nettverkskort i skriveren. Du finner mer informasjon i instruksjonene som fulgte med adapteren.
- Aktiv adapter er satt til Auto. Trykk på **Innstillinger > Nettverk/porter > Nettverksoversikt > Aktiv adapter** fra startskjermen.

Bruk av trykknappmetoden

1. Gå til startskjermen, og trykk på **Innstillinger > Nettverk/porter > Trådløs > Wi-Fi Protected Setup > Start trykknappmetoden**.
2. Følg instruksjonene på skjermen.

Bruk av PIN-metoden

1. Gå til startskjermen, og trykk på **Innstillinger > Nettverk/porter > Trådløs > Wi-Fi Protected Setup > Start PIN-metode**.
2. Kopier den åttesyfrede WPS-PIN-koden.
3. Åpne en nettleser, og skriv inn IP-adressen til tilgangspunktet i adressefeltet.
 - Du finner informasjon om IP-adresse i dokumentasjonen som fulgte med tilgangspunktet.
 - Hvis du bruker en proxyserver, må den deaktiveres midlertidig, slik at nettsiden kan lastes inn på riktig måte.

4. Åpne WPS-innstillingene. Du finner mer informasjon i dokumentasjonen som fulgte med tilgangspunktet.
5. Angi den åttesyfrede PIN-koden, og lagre endringene.

KONFIGURERE WI-FI DIRECT

Wi-Fi Direct er en Wi-Fi-basert peer-to-peer-teknologi som gjør at trådløse enheter kan koble seg direkte til en Wi-Fi Direct-aktivert skriver uten å bruke et tilgangspunkt (trådløs ruter).

Kontroller at Aktiv adapter er satt til Auto. Trykk på **Innstillinger > Nettverk/porter > Nettverksoversikt > Aktiv adapter** fra startskjermen.

1. Trykk på **Innstillinger > Nettverk/porter > Wi-Fi Direct** fra startskjermen.
2. Konfigurer innstillingene.
 - **Aktiver Wi-Fi Direct:** Gjør det mulig for skriveren å kringkaste sitt eget Wi-Fi Direct-nettverk.
 - **Wi-Fi Direct-navn:** Tilordner et navn til Wi-Fi Direct-nettverket.
 - **Wi-Fi Direct passord:** Tilordner passordet for å forhandle om trådløs sikkerhet når du bruker peer-to-peer-tilkoblingen.
 - **Vis passord på oppsettsiden:** Viser passordet på nettverksoppsett-siden.
 - **Godta forespørsler om trykknapp automatisk:** Lar skriveren godta tilkoblingsforespørsler automatisk.



Merk: Å akseptere trykknappforespørsler automatisk er ikke sikret.

- Wi-Fi Direct-nettverkspassordet er som standard ikke synlig på skriverens skjerm. For å vise passordet, aktiver passordikonet. Fra kontrollpanelet, gå til **Innstillinger > Sikkerhet > Diverse > Aktiver visning av passord/PIN-kode**.
- For å kjenne passordet til Wi-Fi Direct-nettverket uten å vise det på skriverens skjerm, gå til kontrollpanelet **Innstillinger > Rapporter > Nettverk > Nettverkoppssett-siden**.

KOBLE EN MOBILENHET TIL SKRIVEREN

Før du kobler til mobilenheten, må du kontrollere at Wi-Fi Direct er konfigurert. Hvis du vil ha mer informasjon, kan du se [Konfigurere Wi-Fi Direct](#).

Kople til med Wi-Fi Direct for Android-mobilenheter



Merk: Disse instruksjonene gjelder kun Android mobilenheter

1. Gå til menyen for innstillinger på mobilenheten.
2. Aktiver **Wi-Fi**, og trykk deretter på **Wi-Fi Direct**.
3. Velg Wi-Fi Direct-navnet på skriveren.
4. Bekreft tilkoblingen på skriverkontrollpanelet

Kople til med Wi-Fi Direct for iOS-mobilenheter

 Merk: Disse instruksjonene gjelder kun iOS mobilenheter

1. Gå til menyen for innstillinger på mobilenheten.
2. Klikk på trådløskonet, og velg deretter Wi-Fi Direct-navnet til skriveren.
Strengen DIRECT-xy, der x og y er to tilfeldige tegn, legges til foran Wi-Fi Direct-navnet.
3. Skriv inn Wi-Fi Direct-passordet.

Bytt mobilenheten tilbake til det forrige nettverket etter at du har koplet fra Wi-Fi Direct-nettverket.

Koble til med Wi-Fi

1. Gå til menyen for innstillinger på mobilenheten.
2. Trykk **Wi-Fi**, og velg deretter skriverens Wi-Fi Direct-navn.

 Merk: Strengen DIRECT-xy, der x og y er to tilfeldige tegn, legges til foran Wi-Fi Direct-navnet.

3. Skriv inn Wi-Fi Direct-passordet.

KOBLE EN DATAMASKIN TIL SKRIVEREN

Før du kobler til datamaskinen, må du kontrollere at Wi-Fi Direct er konfigurert. Hvis du vil ha mer informasjon, kan du se [Konfigurere Wi-Fi Direct](#).

For Windows-brukere

1. Åpne skrivermappen, og klikk deretter på **Legg til en skriver eller skanner**.
2. Klikk på **Vis Wi-Fi Direct-skrivere**, og velg deretter Wi-Fi Direct-skrivernavnet.
3. På skriver-displayet, notér den åttesifrede PIN-koden til skriveren.
4. Angi PIN-koden på datamaskinen.
Hvis skriverdriveren ikke allerede er installert, laster Windows ned den aktuelle driveren.

For Macintosh-brukere

1. Klikk på trådløskonet, og velg deretter Wi-Fi Direct-navnet til skriveren.
Strengen DIRECT-xy, der x og y er to tilfeldige tegn, legges til foran Wi-Fi Direct-navnet.
2. Skriv inn Wi-Fi Direct-passordet.
Bytt PC-en tilbake til det forrige nettverket etter at du har koplet fra Wi-Fi Direct-nettverket.

DEAKTIVERING AV WI-FI-NETTVERKET

1. Gå til startskjermen, og trykk på **Innstillinger > Nettverk/porter > Nettverksoversikt > Aktiv adapter > Standardnettverk**.
2. Følg instruksjonene på skjermen.

KONTROLL AV SKRIVERTILKOBLINGEN

1. Gå til startskjermen, og trykk på **Innstillinger > Rapporter > Nettverk > Nettverksoppsettside**.
2. Kontroller den første delen av siden, og kontroller at statusen er tilkoblet.

Hvis statusen er Ikke tilkoblet, kan det hende at nettverkskontakten ikke er aktiv, nettverkskabelen er frakoblet eller at det er feil på den. Kontakt administrator for å få hjelp.

Sikre skriveren

Dette kapitlet inneholder:

Finne sikkerhetssporet	76
Sletting av minnet i skriveren	77
Slette skriverens lagringsstasjon	78
Gjenoppretting av fabrikkinnstillinger	79

Finne sikkerhetssporet

Skriveren er utstyrt med en sikkerhetssperrefunksjon. Fest en sikkerhetssperre som er kompatibel med de fleste bærbare datamaskiner, på skriveren som vist for å sikre skriveren.

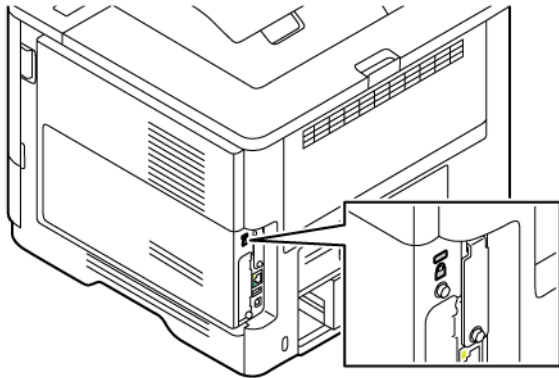

Sletting av minnet i skriveren

For å slette flyktig minne eller bufrede data i skriveren må du slå av skriveren.

Hvis du vil slette ikke-flyktig minne eller individuelle innstillinger, enhets- og nettverksinnstillinger, sikkerhetsinnstillinger og innebygde løsninger, gjør du følgende:

1. Trykk på **Innstillinger > Enhet > Vedlikehold > Slett skriverminne** fra startsidene.
2. Trykk på avmerkingsboksen **Sanitiser all informasjon på ikke-flyktig minne**, og trykk deretter på **Slett** eller **OK**, avhengig av skrivermodellen.
3. Trykk på **Start første oppsett** eller **La skriver være frakoblet**, og trykk deretter på **Neste** eller **OK**, avhengig av skrivermodellen.
4. Start operasjonen.



Merk: Denne prosessen ødelegger også krypteringsnøkkelene som brukes til å beskytte brukerdata. Hvis krypteringsnøkkelen blir ødelagt, kan ikke dataene gjenopprettes.

Slette skriverens lagringsstasjon



Merk: Dette programmet støttes bare i skrivere med det valgfrie produktivitetssettet.

1. Gå til startskjermen, og trykk på **Innstillinger > Enhet > Vedlikehold > Slett harddisk**.
2. Merk av for **Rydd all informasjon på harddisken** for harddisk, trykk på **SLETT**, og velg deretter en metode for å slette data.



Merk: Prosessen med å rydde harddisken kan ta fra noen minutter til over en time, og skriveren vil ikke være tilgjengelig for andre oppgaver mens krypteringen pågår.

3. Start operasjonen.

Gjenoppretting av fabrikkinnstillinger

1. Gå til startskjermen, og trykk på **Innstillinger > Enhet > Gjenoppsett standardinnstillinger**.
2. Trykk på **Gjenoppsett innstillinger** og velg innstillingene du vil gjenopprette.
3. Trykk på **Gjenoppsett**.
4. Start operasjonen.

Utskrift

Dette kapitlet inneholder:

Skrive ut fra en datamaskin	82
Utskrift fra en mobil enhet	83
Skrive ut fra en minnepinne.....	85
Støttede minnepinner og filtyper.....	86
Konfigure konfidensielle jobber (sikker utskrift).....	87
Skrive ut konfidensielle jobber og andre holdte jobber	88
Utskrift av en liste over eksempler på skrifter	89
Plassering av skilleark mellom kopier	90
Avbryte en utskriftsjobb.....	91
Justering av tonermørkhet	92

Skrive ut fra en datamaskin



Merk: For etiketter, kartong og konvolutter angir du papirstørrelse og -type på skriveren før du skriver ut dokumentet.

1. Gå til dokumentet du prøver å skrive ut, og åpne dialogboksen Skriv ut.
2. Endre innstillingene ved behov.
3. Skriv ut dokumentet.

Utskrift fra en mobil enhet

Se [Xerox® Easy Assist-app](#) for å skrive ut fra en smarttelefon med Xerox® Easy Assist-appen.

UTSKRIFT FRA EN MOBIL ENHET MED MOPRIA™ PRINT SERVICE

Mopria Print Service er en mobil utskrift-løsning for mobile enheter som kjører på Android™ versjon 5.0 eller nyere. Den gjør det mulig å skrive ut direkte til hvilken som helst Mopria-sertifisert skriver.



Merk: Forsikre deg om at du laster ned Mopria Print Service-applikasjonen fra Google Play-butikken og aktiverer den på mobilenheten.

1. Start et kompatibelt program på Android-mobilenheten din, eller velg et dokument fra filbehandlingsverktøyet.
2. Trykk på **Flere alternativer** og deretter på **Skriv ut**.
3. Velg en skriver, og juster om nødvendig innstillingene.
4. Trykk på **Skriv ut**.

SKRIVE UT FRA EN MOBIL ENHET VED HJELP AV AIRPRINT®

Programvarefunksjonen AirPrint er en mobilutskriftsløsning som gjør det mulig å skrive ut direkte fra Apple-enheter til en AirPrint-sertifisert skriver.



Merk:

- Kontroller at Apple-enheten og skriveren er koplet til samme nettverk. Hvis nettverket har flere trådløse huber, må du kontrollere at begge enhetene er koplet til samme delnett.
- Dette programmet støttes bare på enkelte Apple-enheter.

1. Fra den mobile enheten din velger du et dokument fra filbehandlingsverktøyet eller starter et kompatibelt program.
2. Trykk på **Del**, og deretter **Utskrift**.
3. Velg en skriver, og juster om nødvendig innstillingene.
4. Skriv ut dokumentet.

SKRIVE UT FRA EN MOBILENHET VED HJELP AV WI-FI DIRECT®

Wi-Fi Direct er en utskriftstjeneste som gjør det mulig å skrive ut til enhver Wi-Fi Direct-klar skriver.



Merk: Kontroller at mobilenheten er koplet til skriverens via Wi-Fi Direct. Her finner du mer informasjon: [Koble en mobil enhet til skriveren](#).

1. Start et kompatibelt program fra mobilenheten din, eller velg et dokument fra filbehandlingsverktøyet.
2. Trykk på **Flere alternativer** og deretter på **Skriv ut**.
3. Velg en skriver, og juster om nødvendig innstillingene.

Utskrift

4. Skriv ut dokumentet.

Skrive ut fra en minnepinne

1. Sett inn minnepinnen.

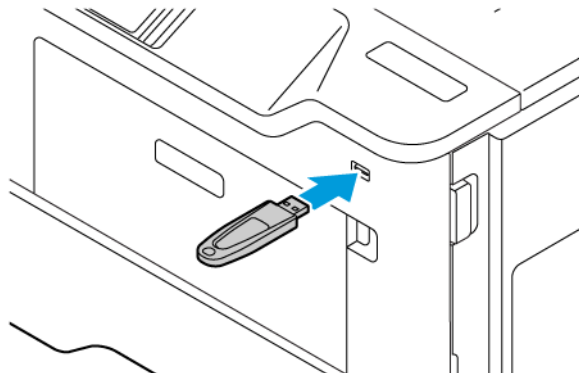

Merk:

- Hvis du setter inn minnepinnen mens det vises en feilmelding, vil skriveren ignorere minnepinnen.
 - Hvis du kobler til flash-enheten mens skriveren behandler andre utskriftsjobber, vises meldingen Opptatt på skjermen.
2. Trykk på dokumentet du vil skrive ut, på skjermen.
Endre eventuelt utskriftsinnstillingene.
 3. Skriv ut dokumentet.
Hvis du vil skrive ut et annet dokument, trykker du på **USB-stasjon**.

Advarsel: For å unngå tap av data eller feil på skriveren må du ikke ta på minnepinnen eller skriveren i området som vises nedenfor, mens du aktivt skriver ut, leser eller skriver fra minneenheten.



Støttede minnepinner og filtyper

PINNEPINNE

- Lexar JumpDrive S70 (16 GB og 32 GB)
- SanDisk Cruzer Micro (16GB og 32GB)
- PNY Attache (16 GB og 32 GB)



Merk:



- Skriveren støtter høyhastighets flash-stasjoner med fullhastighetsstandard.
- Flash-stasjonene må støtte FAT-filsystemet (File Allocation Tables).

FILTYPER

DOKUMENTER	BILDER
<ul style="list-style-type: none">• PDF (versjon 1.7 eller eldre)• Microsoft-filformater (DOC, DOCX, XLS, XLSX, PPT, PPTX)	<ul style="list-style-type: none">• JPEG eller JPG• TIFF eller TIF• GIF• BMP• PNG• PCX• DCX

Konfigurer konfidensielle jobber (sikker utskrift)

1. Gå til startskjermen, og trykk på **Innstillinger > Sikkerhet > Oppsett for konfidensiell utskrift**
2. Konfigurer innstillingene.

INNSTILLING	BESKRIVELSE
Maks ugyldig PIN	Angi grensen for å angi en ugyldig PIN.  Merk: Når grensen er nådd, slettes utskriftsjobbene for det brukernavnet.
Konfidensiell jobbutløp	Angi en individuell utløpstid for hver holdte jobb før den automatisk slettes fra skriverminnet, harddisken.  Merk: En holdt jobb er enten Konfidensiell, Gjenta, Reserver eller Bekreft.
Gjenta jobbutløpet	Angi utløpstiden for utskriftsjobber du vil gjenta.
Bekreft jobbutløp	Angi utløpstid for å skrive ut en kopi av en jobb slik at du kan sjekke kvaliteten før du skriver ut resten av kopiene.
Reservér jobbutløp	Angi utløpstid for jobber som du vil lagre på skriveren for utskrift senere.
Krever at alle jobber holdes	Sett skriveren til å holde alle utskriftsjobber.
Oppbevar dupliserte dokumenter	Angi at skriveren skal skrive ut alle dokumenter med samme filnavn.

Skrive ut konfidensielle jobber og andre holdte jobber

FOR WINDOWS-BRUKERE

Anvend minnepinnen og gjør som følger:

1. Åpne et dokument, og klikk på **Fil > Skriv ut**.
2. Velg skriveren, og klikk deretter på **Skriveregenskaper > Utskriftsalternativer > Jobbtype**.
3. Velg typen utskriftsjobb (sikret utskrift, prøvesett, lagret jobb).
Hvis du velger **Sikret utskrift**, skriver du inn et passord, og deretter klikker du på **OK**. **Utskriftsalternativer**-vinduet lukkes.
4. Klikk på **Skriv ut**.
5. Frigi utskriftsjobben fra skriverens startskjermbilde.
 - For sikre utskriftsjobber trykk på **Holdte jobber**, velg brukernavn, **Konfidensiell**, angi PIN-kode, velg utskriftsjobb, konfigurere innstillingene og **Skriv ut**
 - For andre utskriftsjobber trykk på **Holdte jobber**, velg brukernavn, konfigurere innstillingene og **Skriv ut**

FOR MACINTOSH-BRUKERE

Bruk av AirPrint

1. Velg **Fil > Skriv ut** når et dokument er åpent.
2. Velg en skriver, og velg deretter **PIN-utskrift** fra rullegardinmenyen som følger Orienteringsmenyen.
3. Aktiver **Skriv ut med PIN**, og skriv deretter inn en 4-sifret PIN-kode.
4. Klikk på **Skriv ut**.
5. Frigi utskriftsjobben fra skriverens startskjermbilde. Trykk på **Holdte jobber > velg navnet på datamaskinen > Konfidensielt > skriv inn PIN-koden > velg utskriftsjobben > Skriv ut**.

Bruke skriverdriveren

1. Velg **Fil > Skriv ut** når et dokument er åpent.
2. Velg en skriver, og velg deretter **Skriv ut og hold** fra rullegardinmenyen som følger orienteringsmenyen.
3. Velg **Konfidensiell utskrift**, og skriv deretter inn en 4-sifret PIN-kode.
4. Klikk på **Skriv ut**.
5. Frigi utskriftsjobben fra skriverens startskjermbilde. Trykk på **Holdte jobber > velg navnet på datamaskinen > Konfidensielt > skriv inn PIN-koden > velg utskriftsjobben > Skriv ut**.

Utskrift av en liste over eksempler på skrifter

1. Gå til startskjermen, og trykk på **Innstillinger > Rapporter > Utskrift > Skrifter**.
2. Trykk på **PCL-skrifter** eller **PS-skrifter**.

Plassering av skilleark mellom kopier

1. Gå til startskjermen, og trykk på **Innstillinger > Utskrift > Layout > Skilleark > Mellom kopier**.
2. Skriv ut dokumentet.

Avbryte en utskriftsjobb

1. Trykk på **Avbryt** på startskjermen.
2. Velg jobben du vil avbryte.



Merk: Du kan også avbryte en jobb ved å trykke på **Jobbkø**.

Justering av tonermørkhet

1. Gå til startskjermen, og trykk på **Innstillinger > Utskrift > Kvalitet > Fargepulvermørkhet**.
2. Velg en innstilling.

Bruk av skrivermenyer

Dette kapitlet inneholder:

Menykart	94
Enhet	95
Utskrift	107
Papir	116
USB-stasjon	119
Nettverk/porter	121
Sikkerhet	140
Rapporter	152
Plan for forbruksartikler	154
Feilsøking	155
Skrive ut menyinnstillingssiden	156



Menykart



Enhet	<ul style="list-style-type: none"> • Innstillinger • Øko-modus • Eksternt kontrollpanel • Varsler • Strømstyring • Anonym datainnhenting 	<ul style="list-style-type: none"> • Tilgjengelighet • Gjenopprett standardinnstillinger • Vedlikehold • Tilpassing av startskjerm • Om denne skriveren
Utskrift	<ul style="list-style-type: none"> • Oversikt • Oppsett • Kvalitet • Kontorføring av jobber 	<ul style="list-style-type: none"> • PDF • PostScript • PCL • Bilde
Papir	<ul style="list-style-type: none"> • Skuffkonfigurasjon 	<ul style="list-style-type: none"> • Papirtypekonfigurering
USB-stasjon	Skriv ut fra flash-stasjon	
Nettverk/porter	<ul style="list-style-type: none"> • Nettverksoversikt • Trådløs • Wi-Fi Direct • AirPrint • Administrasjon av mobiltjenester • Ethernet • TCP/IP • SNMP • IPSec • 802.1x 	<ul style="list-style-type: none"> • LPD-konfigurasjon • HTTP-/FTP-innstillinger • ThinPrint • USB • Begrense tilgang til eksternt nettverk • Universal Print
Sikkerhet	<ul style="list-style-type: none"> • Påloggingsmetoder • Sertifikatadministrasjon • Planlegg USB-enheter • Sikkerhetskontrolllogg • Påloggingsbegrensninger • Konfidensiell utskriftsoppsett 	<ul style="list-style-type: none"> • Diskkryptering • Slett midlertidige datafiler • Løsninger LDAP-innstillinger • Diverse
Rapporter	<ul style="list-style-type: none"> • Menyinnstillingsside • Enhet 	<ul style="list-style-type: none"> • Utskrift • Nettverk
Plan for rekvisita	<ul style="list-style-type: none"> • Planaktivering • Plankonvertering 	<ul style="list-style-type: none"> • Abonnementtjeneste
Feilsøking	Testsider for utskriftskvalitet	

Enhet

-  Viktig: Noen funksjoner er funksjoner for systemadministrator og alternativene er skjult. Se *Veiledning for innebygd webserveren som administrator* på www.xerox.com/office/B410docs hvis du vil ha mer informasjon.

INNSTILLINGER



MENYENHET	BESKRIVELSE
Kontrollpanelspråk [Liste over språk]	Angi språket for teksten som vises på skjermen.
Land/region [Liste over land eller regioner]	Identifiserer landet eller regionen som skriveren er konfigurert til å operere i.
Kjør innledende oppsett <ul style="list-style-type: none"> • Av* • På 	Kjør installeringsveiviseren.
Tastatur Tastaturtype [Liste over språk]	Velge et språk som en tastaturtype.  Merk: Det kan hende at ikke alle tastaturtypeverdiene kan vises, eller at spesiell maskinvare kreves for at de skal vises.
Vist informasjon <ul style="list-style-type: none"> • Skjermtekst 1 (IP-adresse*) • Display-tekst 2 (Dato/Tid*) • Tilpasset tekst 1 • Tilpasset tekst 2 	Velg informasjonen som skal vises på startskjermen.
Dato og klokkeslett <ul style="list-style-type: none"> • Konfigurer <ul style="list-style-type: none"> – Aktuell dato og klokkeslett – Angi dato og klokkeslett manuelt – Datoformat (MM-DD-ÅÅÅÅ*) – Tidsformat (12 time A.M./P.M.*) – Tidssone – UTC (GMT) forskyvning – DST Start – DST Slutt – DST forskyvning 	Konfigurer skriverens dato og klokkeslett og nettverkstidsprotokoll  Merk: <ul style="list-style-type: none"> • MM-DD-ÅÅÅÅ er den amerikanske standardinnstillingen. DD-MM-ÅÅÅÅ er den internasjonale standardinnstillingen. • UTC (GMT) forskyvning, DST start, DST slutt og DST forskyvning vises bare når tidssonen er angitt til (UTC+bruker) tilpasset. • Nøkkel-ID og passord vises bare når Aktiver godkjenning er angitt til MD5-nøkkel.

MENYENHET	BESKRIVELSE
<ul style="list-style-type: none"> • Nettverkstidsprotokoll (NTP) <ul style="list-style-type: none"> – Aktiver NTP (På*) – NTP-server – Aktiver autentisering (Ingen *) – Nøkkel-ID – Passord 	
Papirformater <ul style="list-style-type: none"> • USA* • Metrisk 	Angi måleenheten for papirstørrelser  Merk: Landet eller regionen du valgte under den opprinnelige installeringsveiviseren, avgjør den opprinnelige innstillingen for papirstørrelse.
Lysstyrke på skjermen 20–100% (100*)	Justere lysstyrken på skjermen.
Tilgang til flash-stasjon <ul style="list-style-type: none"> • Deaktivert • Aktivert* 	Aktiver tilgang til flash-stasjonen.
Tidsavbrudd skjerm 5–300 (60*)	Angi tidsavbrudd i sekunder før skjermen viser startsiden, eller før skriveren automatisk logger av en brukerkonto.
 Merk: Standardinnstillingen indikeres med en stjerne (*) ved siden av en verdi.	

ØKO-MODUS

MENY-ENHET	BESKRIVELSE
Utskrift <ul style="list-style-type: none"> • Sider (1-sidig*) • Sider per side (Av**) • Fargepulvermørket (4*) 	Konfigurerer utskriftsinnstillingene for skriveren.
 Merk: Standardinnstillingen indikeres med en stjerne (*) ved siden av en verdi.	



EKSTERNT KONTROLLPANEL

MENY-ENHET	BESKRIVELSE
Ekstern VNC-tilkobling <ul style="list-style-type: none"> Ikke tillat* Tillat 	Koble til en ekstern VNC-klient (Virtual Network Computing) til det eksterne kontrollpanelet.
Autentiseringstype <ul style="list-style-type: none"> Ingen* Standard autentisering 	Angi autentiseringstypen ved tilgang til VNC-klientserveren.
VNC-passord	Angi passordet for å koble til VNC-klientserveren.  Merk: Dette menyelementet vises bare hvis Godkjenningstype er satt til Standard godkjenning.
 Merk: Standardinnstillingen indikeres med en stjerne (*) ved siden av en verdi.	

VARSLER

MENY-ENHET	BESKRIVELSE
Forbruksartikler <ul style="list-style-type: none"> Vis anslag for rekvisita <ul style="list-style-type: none"> Vis anslag* Ikke vis anslag Egendefinerte varsler for rekvisita 	Vise beregnet status for rekvisita.
Oppsett av e-postvarsler <ul style="list-style-type: none"> E-postoppsett <ul style="list-style-type: none"> Primær SMTP-gateway Primær SMTP-gatewayport (25*) Sekundær SMTP-gateway Sekundær SMTP-gatewayport (25*) SMTP-tidsavbrudd (30 sekunder*) Svaradresse Bruk alltid standard SMTP-svaradresse (Av*) Bruk SSL/TLS (Deaktivert*) Krever klartert sertifikat(På*) 	Konfigurerer e-postinnstillingene for skriveren.

MENY-ENHET	BESKRIVELSE
<ul style="list-style-type: none"> – SMTP-serverautentisering (ingen godkjenning kreves*) – Enhetsinitiert e-post (Ingen*) – Brukerinitiert e-post (Ingen*) – Bruk enhetsidentifikasjon for Active Directory (Av*) – Bruker-ID for enhet – Enhetspassord – Kerberos 5-område – NTLM-domene – Deaktiver feilen «SMTP-server ikke konfigurert» (Av*) 	
<p>Feilforebygging</p> <ul style="list-style-type: none"> • Papirstoppassistent <ul style="list-style-type: none"> – Av – På* 	Angi at skriveren skal søke etter fastkjørt papir automatisk.
<p>Feilforebygging</p> <ul style="list-style-type: none"> • Fortsett automatisk <ul style="list-style-type: none"> – Av – På* (5 sekunder) 	Gjør at skriveren fortsetter behandlingen eller utskriften av en jobb automatisk etter å ha fjernet bestemte tilsynssituasjoner.
<p>Feilforebygging</p> <ul style="list-style-type: none"> • Automatisk omstart <ul style="list-style-type: none"> – Automatisk omstart (Start alltid på nytt *) 	Angi at skal skriveren å starte på nytt når det oppstår feil.
<p>Feilforebygging</p> <ul style="list-style-type: none"> • Automatisk omstart <ul style="list-style-type: none"> – Maks. antall automatiske omstarter (20*) 	Angi antall automatiske omstarter som skriveren kan utføre.
<p>Feilforebygging</p> <ul style="list-style-type: none"> • Automatisk omstart <ul style="list-style-type: none"> – Vindu for automatisk omstart (720*) 	Angir antall sekunder før skriveren utfører en automatisk omstart.
<p>Feilforebygging</p> <ul style="list-style-type: none"> • Automatisk omstart <ul style="list-style-type: none"> – Autoomstartteller 	Viser en skrivebeskyttet informasjon til omstartstelleren.
<p>Feilforebygging</p>	Tilbakestill telleverket for automatisk omstart.



MENY-ENHET	BESKRIVELSE
<ul style="list-style-type: none"> • Automatisk omstart <ul style="list-style-type: none"> – Tilbakestill autoomstartteller 	
Feilforebygging <ul style="list-style-type: none"> • Vis feil med kort papir <ul style="list-style-type: none"> – På – Automatisk fjerning* 	Angi at skriveren skal vise en melding når det oppstår en feil med kort papir.  Merk: Kort papir refererer til størrelsen på papiret som er lagt i skriveren.
Feilforebygging <ul style="list-style-type: none"> • Sidebeskyttelse <ul style="list-style-type: none"> – Av* – På 	Angir at skriveren skal hente hele siden inn i minnet før jobben skrives ut.
Gjenoppretting av papirstopp-innhold <ul style="list-style-type: none"> • Gjenopprett v/stopp <ul style="list-style-type: none"> – Auto* – Av – På 	Angi at skriveren skal skrive ut fastkjørte sider på nytt.
 Merk: Standardinnstillingen indikeres med en stjerne (*) ved siden av en verdi.	

STRØMSTYRING



MENY-ENHET	BESKRIVELSE
Hvilemodusprofil <ul style="list-style-type: none"> • Skriv ut fra hvilemodus <ul style="list-style-type: none"> – Forbli aktiv etter utskrift – Aktiver hvilemodus etter utskrift* 	Angi at skriveren skal forbli i klarmodus eller gå tilbake i hvilemodus etter utskrift.
Hvilemodusprofil <ul style="list-style-type: none"> • Trykk for å vekke fra dyp hvilemodus. <ul style="list-style-type: none"> – Av – På* 	Vekk skriveren fra dyp hvilemodus ved å trykke på skriverdisplayet.
Tidsavbrudd Strømsparingsmodus 1–114 minutter (15*)	Angi inaktiv tid før skriveren starter drift i hvilemodus.
Tidsavbrudd	Angi hvor lang tid det skal gå før skriveren slår seg av.

MENY-ENHET	BESKRIVELSE
<ul style="list-style-type: none"> • Tidsavbrudd for dvale <ul style="list-style-type: none"> – Deaktivert – 1 time – 2 timer – 3 timer – 6 timer – 1 dag – 2 dager – 3 dager* – 1 uke – 2 uker – 1 måned 	
<p>Tidsavbrudd</p> <ul style="list-style-type: none"> • Tidsavbrudd for dvale ved tilkobling <ul style="list-style-type: none"> – Dvalemodus – Ikke gå i dvale* 	Angi Tidsavbrudd for dvale for å slå av skriveren når det finnes en aktiv Ethernet-tilkobling.
<p>Planlegg moduser for strøm</p> <ul style="list-style-type: none"> • Planer <ul style="list-style-type: none"> – Legg til ny plan 	Angi når skriveren skal gå inn i hvilemodus eller dvalemodus.
<p> Merk: Standardinnstillingen indikeres med en stjerne (*) ved siden av en verdi.</p>	

ANONYM DATAINNHEITING

MENY-ENHET	BESKRIVELSE
<p>Anonym datainnhenting</p> <ul style="list-style-type: none"> • Enhetens bruk og ytelse • Informasjon • Ingen* 	<p>Send informasjon om skriverens bruk og ytelse til Xerox.</p> <p> Merk: Anonym datasendingstid vises bare når du angir anonym datainnhenting til informasjon om enhetens bruk og ytelse.</p>
<p>Anonym datasendingstid</p> <ul style="list-style-type: none"> • Starttid • Stopptid 	
<p> Merk: Standardinnstillingen indikeres med en stjerne (*) ved siden av en verdi.</p>	

TILGJENGELIGHET



MENY-ENHET	BESKRIVELSE
Dobbelinntastingsintervall 0-5 sekunder (0*)	Angi hvor lenge skriveren skal ignorere like tastetrykk på tastaturet.
Innledende forsinkelse for gjentakende tast 0,25-5 sekunder (1*)	Angi første forsinkelse før en gjentakende tast repeteres.  Merk: Viser bare når et tastatur er koblet til skriveren.
Frekvens for gjentakelse av tast 0,5–30 (30*)	Angi antall trykk per sekund for en gjentakende tast.  Merk: Viser bare når et tastatur er koblet til skriveren.
Forleng tidsavbrudd for skjerm <ul style="list-style-type: none"> • Av* • På 	La brukeren forbli på samme sted, og tilbakestill tidtakeren for Tidsavbrudd for skjermen i stedet for gå tilbake til startskjermen.
 Merk: Standardinnstillingen indikeres med en stjerne (*) ved siden av en verdi.	

GJENOPPRETT STANDARDINNSTILLINGER

MENY-ENHET	BESKRIVELSE
Gjenopprett innstillinger <ul style="list-style-type: none"> • Gjenopprett alle innst. <ul style="list-style-type: none"> – Gjenopprett skriverinnst. – Gjenopprett nettverksinnst. – Gjenopprett programinnstillinger 	Gjenopprett standardinnstillingen for skriveren.

VEDLIKEHOLD

Konfigureringsmeny

MENY-ENHET	BESKRIVELSE
USB-konfigurering <ul style="list-style-type: none"> • USB PnP <ul style="list-style-type: none"> – 1* – 2 	Endrer USB-drivermodusen til skriveren for å forbedre skriverens kompatibilitet med en datamaskin.
USB-konfigurering <ul style="list-style-type: none"> • USB-hastighet <ul style="list-style-type: none"> – Full – Auto* 	Tvinger USB-porten til å kjøre i full hastighet, og alle høyhastighetsfunksjoner deaktiveres.
Skuffkonfigurasjon <ul style="list-style-type: none"> • Skuffkobling <ul style="list-style-type: none"> – Automatisk* – Av 	Angi at skriveren skal koble sammen skuffer som har de samme innstillingene for papirtype og -format.
Skuffkonfigurasjon <ul style="list-style-type: none"> • Viser Skuffinnlegg-melding <ul style="list-style-type: none"> – Av – Bare for ukjente størrelser* – Alltid 	Vis en melding om at brukeren kan endre innstillinger for papirformat og papirtype etter at skuffen er satt i.
Skuffkonfigurasjon <ul style="list-style-type: none"> • A5 legges i <ul style="list-style-type: none"> – Kortsida – Langside* 	Finn standard materetning for A5-papir i alle papirkilder.
Skuffkonfigurasjon <ul style="list-style-type: none"> • Papirmeldinger <ul style="list-style-type: none"> – Auto* – Flerfunksjonsmater – Manuelt papir 	Angi papirkilden som brukeren legger i når det vises en melding om å legge i papir.  Merk: Konfigurer MP til kassett i papirmenyen for at flerbruksmateren skal vises.
Skuffkonfigurasjon <ul style="list-style-type: none"> • Konvoluttmeldinger 	Angi papirkilden som brukeren legger i når det vises en melding om å legge i konvolutter.  Merk: Konfigurer MP til kassett i papirmenyen for at flerbruksmateren skal vises.

MENY-ENHET	BESKRIVELSE
<ul style="list-style-type: none"> - Auto* - Flerbruksmater - Manuell konvolutt 	
<p>Skuffkonfigurasjon</p> <ul style="list-style-type: none"> • Handl. ved meld. <ul style="list-style-type: none"> - Spør bruker* - Fortsett - Bruk gjeldende 	<p>Angi at skriveren skal håndtere papir- eller konvoluttrelaterte endringsmeldinger.</p>
<p>Skuffkonfigurasjon</p> <p>Flere universalformater (av*)</p>	<p>Angi universalformater for papirkilde.</p>
<p>Rapporter</p> <ul style="list-style-type: none"> • Menyinnstillingsside • Hendelseslogg • Sammendrag av hendelseslogg 	<p>Skriv ut rapporter om skrivermenyinnstillinger, status og hendelseslogger.</p>
<p>Skriveremuleringer</p> <ul style="list-style-type: none"> • PPDS-emulering <ul style="list-style-type: none"> - Av* - På 	<p>Angi at skriveren skal kjenne igjen og bruke PPDS-datastrømmen.</p>
<p>Skriveremuleringer</p> <ul style="list-style-type: none"> • PS-emulering <ul style="list-style-type: none"> - Av - På* 	<p>Angi at skriveren skal kjenne igjen og bruke PS-datastrømmen.</p>
<p>Skriveremuleringer</p> <ul style="list-style-type: none"> • Aktiver skjemafletting <ul style="list-style-type: none"> - Av* - På 	<p>Aktiver skjemafletting for å lage skjemaer på harddisken.</p>
<p>Skriveremuleringer</p> <ul style="list-style-type: none"> • Aktiver Prescribe <ul style="list-style-type: none"> - Av* - På 	<p>Aktiver Prescribe-emulering.</p>
<p>Skriveremuleringer</p> <ul style="list-style-type: none"> • Emulatorsikkerhet 	<p>Konfigurer sikkerhetsinnstillingene for skriveren ved emulering</p>

MENY-ENHET	BESKRIVELSE
<ul style="list-style-type: none"> – Tidsavbrudd for side (60 minutter) – Tilbakestill emulator etter jobb (Av*) – Deaktiver tilgang til skrivermelding (På*) 	
<p>Utskriftskonfigurasjon</p> <p>Gjør skrift skarpere</p> <p>0-150 (24*)</p>	<p>Angi en tekstpunktstørrelse under som høyfrekvensskjermen bruker når det skrives ut skriftdata.</p> <p>For eksempel, hvis verdien er 24, bruker alle skrifter med størrelse 24 poeng eller mindre høyfrekvensskjermene.</p>
<p>Utskriftskonfigurasjon</p> <p>Tetthet på utskriften</p> <ul style="list-style-type: none"> • Disabled (Deaktivert)* • 1–5 (3*) 	<p>Juster tonertettheten når du skriver ut dokumenter.</p>
<p>Enhetsoperasjoner</p> <ul style="list-style-type: none"> • Stillemodus <ul style="list-style-type: none"> – Av* – På 	<p>Sett skriveren til å fungere i stillemodus.</p> <p> Merk: Aktiveringen av denne innstillingen senker ytelsen til skriveren.</p>
<p>Enhetsoperasjoner</p> <ul style="list-style-type: none"> • Panelmenyer <ul style="list-style-type: none"> – Av* – På 	<p>Aktiver tilgang til menyene på kontrollpanelet.</p>
<p>Enhetsoperasjoner</p> <ul style="list-style-type: none"> • Sikker modus <ul style="list-style-type: none"> – Av* – På 	<p>Angir at skriveren skal bruke en spesialmodus hvor den prøver å fortsette med så mange funksjoner som mulig på tross av kjente problemer.</p> <p>Når den for eksempel er satt til På og 2-sidigmotoren ikke fungerer, utfører skriveren enkeltsidig utskrift av dokumentene selv om jobben er tosidig utskrift.</p>
<p>Enhetsoperasjoner</p> <p>Fjern egendefinert status</p>	<p>Slett brukerdefinerte strenger for standard- eller alternative tilpassede meldinger.</p>
<p>Enhetsoperasjoner</p> <ul style="list-style-type: none"> • Vis feilmeldingsvinduer automatisk <ul style="list-style-type: none"> – Av – På* 	<p>Viser eksisterende feilmeldinger på skjermen selv om skriveren fortsatt er inaktiv i startvinduet i et tidsrom.</p>

MENY-ENHET	BESKRIVELSE
Programkonfigurasjon <ul style="list-style-type: none"> • XES-programmer <ul style="list-style-type: none"> – Av – På* 	Aktiver XES-programmene (Xerox Embedded Solutions).
 Merk: Standardinnstillingen indikeres med en stjerne (*) ved siden av en verdi.	

Ute av drift, slett

MENY-ENHET	BESKRIVELSE
Slett skriverminne <ul style="list-style-type: none"> • Rydd all informasjon på ikke-flyktig minne <ul style="list-style-type: none"> – Slett alle skriver- og nettverksinnstillinger – Slett alle apper og appinnstillinger 	Slett alle innstillinger og programmer som er lagret i skriveren
Slett harddisk <ul style="list-style-type: none"> • Rydde all informasjon på harddisken <ul style="list-style-type: none"> – Slett nedlastinger (sletter alle makroer, skrifttyper, PFO-er osv.) – Slett bufrede jobber – Slett holdte jobber <ul style="list-style-type: none"> – Reserver, gjenta og kontroller jobber – Konfidensielle jobber – Ikke-gjenopprettede jobber – Alle holdte jobber 	Fjern all informasjon på ikke-flyktig minne og på lagringsstasjon.  Merk: Rydd all informasjon på harddisken og Slett vises bare når en lagringsdisk er installert.

TILPASSING AV STARTSKJERM

 Merk: Denne menyen vises bare i den innebygde webserveren.

MENY-ENHET	BESKRIVELSE
Status/rekvisita	Angi hvilke ikoner som skal vises i startvinduet.
Jobbkø	
Innstillinger	
Adressebok	
USB-stasjon	
Holdte jobber	
Lås enhet	

OM DENNE SKRIVEREN

MENY-ENHET	BESKRIVELSE
Xerox aktivamerke	Angi identiteten til skriveren. Maksimal lengde er 32 tegn.
Kunde aktivamerke	Vis skriverens serienummer. Maksimal lengde er 32 tegn.
Skriverens plassering	Angi skriverens plassering. Maksimal lengde er 63 tegn.
Kontakt	Angi kontaktinformasjonen til skriveren. Maksimal lengde er 63 tegn.

Utskrift



-  Viktig: Noen funksjoner er funksjoner for systemadministrator og alternativene er skjult. Se *Veiledning for innebygd webserveren som administrator* på www.xerox.com/office/B410docs hvis du vil ha mer informasjon.





OVERSIKT

MENY-ENHET	BESKRIVELSE
Sider <ul style="list-style-type: none"> • 1-sidig* • 2-sidig 	Angi om det skal skrives ut på én eller begge sider av papiret.
Vendestil <ul style="list-style-type: none"> • Langside* • Kortsiden 	Avgjøre hvilken side av arket (langsiden eller kortsiden) innbindingen skal gjøres på ved tosidig utskrift.
Blanke sider <ul style="list-style-type: none"> • Utskrift • Ikke skriv ut* 	Skrive ut blanke sider som er inkludert i en utskriftsjobb.
Sorter <ul style="list-style-type: none"> • Av (1,1,1,2,2,2) • På (1,2,1,2,1,2)* 	Legger sidene i en utskriftsjobb i riktig rekkefølge, spesielt når det skrives ut flere eksemplarer av jobben.
Skilleark <ul style="list-style-type: none"> • Ingen* • Mellom kopier • Mellom jobber • Mellom sider 	Sette inn tomme skilleark ved utskrift.
Skillearkkilde Skuff [x] (1*)	Angi papirkilden for skillearkene.
Sider pr. side <ul style="list-style-type: none"> • Av* • 2 sider per side • 3 sider per side • 4 sider per side • 6 sider per side • 9 sider per side • 12 sider per side • 16 sider per side 	Skrive ut flere sider på ett ark.
Rekkefølge for sider per side <ul style="list-style-type: none"> • Vannrett* 	Angi posisjonen til flersidige bilder når du bruker Sider pr. side.

MENY-ENHET	BESKRIVELSE
<ul style="list-style-type: none"> • Omvendt vannrett • Loddrett • Omvendt loddrett 	
Retning for sider per side <ul style="list-style-type: none"> • Auto* • Liggende • Stående 	Angi sideretningen til flersidige bilder når du bruker Sider pr. side.
Ramme for sider per side <ul style="list-style-type: none"> • Ingen* • Heltrukket 	Skriv ut en ramme rundt hvert bilde når du bruker Sider pr. side.
Kopier 1-9999 (1*)	Angir antall kopier for hver utskriftsjobb.
Utskriftsområde <ul style="list-style-type: none"> • Normal* • Tilpass til side • Hele siden 	Angi utskriftsområdet på et ark.
 Merk: Standardinnstillingen indikeres med en stjerne (*) ved siden av en verdi.	

OPPSETT

MENY-ENHET	BESKRIVELSE
Skriverspråk <ul style="list-style-type: none"> • PCL-emulering* • PS-emulering 	Angi skri-verspråket.  Merk: Selv om du angir et skri-verspråk som standard, kan et program sende utskriftsjobber som bruker et annet skri-verspråk.
Jobb venter <ul style="list-style-type: none"> • Av* • På 	Ta vare på jobber som krever rekvisita, slik at jobber som ikke krever manglende rekvisita, kan skrives ut.  Merk: Dette menyelementet vises bare når en harddisk er installert.
Jobbholdingstidsavbrudd 0-255 (30*)	Angi tiden i sekunder som skriveren skal vente på at en bruker skal gjøre noe før jobber som krever ressurser som ikke er tilgjengelige.  Merk: Dette menyelementet vises bare når en harddisk er installert.



MENY-ENHET	BESKRIVELSE
Last ned til <ul style="list-style-type: none"> • RAM* • Flash • Disk 	<p>Angi hvor du vil lagre alle permanente ressurser som er lastet ned til skriveren.</p> <p> Merk: Dette menyelementet vises bare når en harddisk er installert.</p>
Lagre ressurser <ul style="list-style-type: none"> • Av* • På 	<p>Avgjøre hva skriveren skal gjøre med nedlastede ressurser, for eksempel skrifter og makroer, når den mottar en jobb som krever mer enn det tilgjengelige minnet.</p> <p> Merk:</p> <ul style="list-style-type: none"> • Når dette er satt til Av, beholder skriveren bare nedlastede ressurser frem til det er behov for minnet. Ressursene som er knyttet til det inaktive skriverspråket er slettet. • Når dette er satt til På, bevarer skriveren alle permanent nedlastede ressurser på tvers av alle språkendringer. Når det er nødvendig, viser skriveren melding om fullt minne i stedet for å slette permanente ressurser.
Rekkefølge for Skriv ut alt <ul style="list-style-type: none"> • Alfabetisk* • Nyeste først • Eldste først 	<p>Angi rekkefølgen som lagrede og konfidensielle jobber skrives ut når Skriv ut alt er valgt.</p> <p> Merk: Dette menyelementet vises bare når en harddisk er installert.</p>
<p> Merk: Standardinnstillingen indikeres med en stjerne (*) ved siden av en verdi.</p>	



KVALITET

MENY-ENHET	BESKRIVELSE
Utskriftsoppløsning <ul style="list-style-type: none"> • 600 dpi • 1200 bilde Q* • 2400 bilde Q • 1200 dpi • 300 dpi 	<p>Angi oppløsningen for utskriften.</p> <p> Merk: 4800 CQ gir utskrifter av høy kvalitet ved maksimal hastighet.</p>
Pikselboost <ul style="list-style-type: none"> • Av* • Skrifttyper 	<p>Aktiver flere piksler for å skrive ut i klynger og få mer klarhet, for å forbedre bilder liggende eller stående eller for å forbedre skrifttyper.</p>

MENY-ENHET	BESKRIVELSE
<ul style="list-style-type: none"> • Liggende • Stående • Begg retninger 	
Tonermørkhet 1 til 10 (8*)	Fastslå hvor lys eller mørk en tekst er.
Halvtone <ul style="list-style-type: none"> • Normal* • Detalj 	Forbedre utskriften med jevnere streker med skarpere kanter.
Lysstyrke -6 til 6 (0*)	Juster lysstyrke og kontrast for utskrift.
Kontrast 0 til 5 (0*)	
Gråkorrigering <ul style="list-style-type: none"> • Av • Auto* 	
 Merk: Standardinnstillingen indikeres med en stjerne (*) ved siden av en verdi.	

KONTORFØRING AV JOBBER



MENY-ENHET	BESKRIVELSE
Kontorføring av jobber <ul style="list-style-type: none"> • Av* • På 	Angi at skriveren skal opprette en logg for mottatte utskriftsjobber.  Merk: Dette menyelementet vises bare hvis det er installert en minnepinne,harddisk.
Statistikkløggfrekvens <ul style="list-style-type: none"> • Daglig • Ukentlig • Månedlig* 	Angi hvor ofte skriveren skal opprette en loggfil.
Logghandling ved frekvensslutt <ul style="list-style-type: none"> • Ingen* • Send gjeldende logg via e-post • Send gjeldende logg via e-post og slett • Legg ut gjeldende logg • Legg ut gjeldende logg og slett 	Angi hva skriveren skal gjøre når frekvensterskelen er nådd.  Merk: Verdien som er definert i Statistikkløggfrekvens, angir når handlingen skal utføres.

MENY-ENHET	BESKRIVELSE
<p>Logghandling ved nesten full</p> <ul style="list-style-type: none"> • Ingen* • Send gjeldende logg via e-post • Send gjeldende logg via e-post og slett • Send eldste logg via e-post og slett • Legg ut gjeldende logg • Legg ut gjeldende logg og slett • Legg ut eldste logg og slett • Slett gjeldende logg • Slett eldste logg • Slett alle unntatt gjeldende • Slett alle logger 	<p>Angi hva skriveren skal gjøre når harddisken er nesten full.</p>
<p>Logghandling er full</p> <ul style="list-style-type: none"> • Ingen* • Send gjeldende logg via e-post og slett • Send eldste logg via e-post og slett • Legg ut gjeldende logg og slett • Legg ut eldste logg og slett • Slett gjeldende logg • Slett eldste logg • Slett alle unntatt gjeldende • Slett alle logger 	<p>Angi hva skriveren skal gjøre når bruksgrensen på 100 MB for harddisken er nådd.</p>
<p>URL til postlogg</p>	<p>Angi hvor jobbstatistikklogger skal sendes.</p>
<p>E-postadresse for sending av logger</p>	<p>Angi e-postadressen som skriveren skal sende jobbstatistikklogger til.</p>
<p>Prefiks for loggfil</p>	<p>Angi prefiks for loggfilene.</p> <p> Merk: Det gjeldende vertsnavnet som er definert på menyen TCP/IP, brukes som standard prefiks for loggfilen.</p>
<p> Merk: Standardinnstillingen indikeres med en stjerne (*) ved siden av en verdi.</p>	

PDF



MENY-ENHET	BESKRIVELSE
Tilpass størrelse <ul style="list-style-type: none"> • Av* • På 	Tilpasser innholdet på siden slik at det passer til den valgte papirstørrelsen.
Stempler <ul style="list-style-type: none"> • Utskrift • Ikke skriv ut* 	Angir om kommentarene i PDF-filen skal skrives ut.
PDF-utskrift feil <ul style="list-style-type: none"> • Av • På* 	Aktiverer utskrift av PDF-feil.
 Merk: Standardinnstillingen indikeres med en stjerne (*) ved siden av en verdi.	





POSTSCRIPT

MENY-ENHET	BESKRIVELSE
Skriv ut PS-feil <ul style="list-style-type: none"> • Av* • På 	Skriv ut en side som beskriver PostScript-feilen.  Merk: Når det oppstår en feil, stopper behandlingen av jobb, skriveren skriver ut en feilmelding og resten av utskriftsjobben skrives ut blankt.
Minste linjebredde 1–30 (2*)	Still inn minimum slagbredde  Merk: Jobber som skrives ut i 1200 ppt bruker halvparten av verdien direkte.
Lås PS-oppstartsmodus <ul style="list-style-type: none"> • Av • På* 	Deaktiverer filen SysStart.
Skriftprioritet <ul style="list-style-type: none"> • Resident (Innebygd)* • Flash/disk 	Angi søkerekefølgen for skrifter.  Merk: <ul style="list-style-type: none"> • Innebygd angir at skriveren skal søke etter den forespurte skriften i skriverminnet før den søker harddisken. • Flash/disk angir at skriveren skal søke etter den forespurte skriften på harddisken før den søker i skriverminnet. • Dette menyelementet vises bare når en harddisk er installert.





MENY-ENHET	BESKRIVELSE
Tidsavbrudd venting <ul style="list-style-type: none"> • Av • På* (40 sekunder) 	Gjør det mulig for skriveren å vente på mer data før en utskriftsjobb avbrytes.
 Merk: Standardinnstillingen indikeres med en stjerne (*) ved siden av en verdi.	

PCL

MENY-ENHET	BESKRIVELSE
Symbolsett	Spesifiser symbolsett for hvert skriftnavn.  Merk: Et symbolsett er et sett med alfabetiske og numeriske tegn, skilletegn og spesialtegn. Symbolsett støtter de ulike språkene eller bestemte programmer, for eksempel matematiske symboler for vitenskapelig tekst.
Punktstørrelse 1,00–1008,00 (12*)	
Tegnbredde 0,08–100 (10*)	Angi tegnavstand for skifter med fast tegnbredde.  Merk: Tegnavstand viser til antallet faste mellomromstegn i en horisontal tomme.
Orientering <ul style="list-style-type: none"> • Portrait (Stående)* • Liggende • Snu stående • Snu liggende 	Angi retningen på teksten og grafikken på siden.
Linjer pr. side 1–255	Spesifiser antall tekstlinjer for hver side som skrives ut gjennom PCL-datastrømmen.  Merk: <ul style="list-style-type: none"> • Dette menyelementet fører til at det valgte antallet forespurte linjer skrives ut mellom standardmargene på siden. • 60 er den amerikanske standardinnstillingen. Den internasjonale standardinnstillingen er 64.
PCL5 – minste linjebredde 1–30 (2*)	Still inn den første minimale slagbredden.

MENY-ENHET	BESKRIVELSE
PCLXL – minste linjebredde 1–30 (2*)	 Merk: Jobber skrevet ut i 4800 CQ bruker halvparten av verdien.
A4-bredde <ul style="list-style-type: none"> • 198mm* • 203mm 	Angi bredden på den logiske siden på papir i A4-størrelse.  Merk: Den logiske siden er plassen på den fysiske siden der dataene blir skrevet ut.
Auto CR etter LF <ul style="list-style-type: none"> • På • Av* 	Angi at skriveren skal utføre en vognretur etter et linjeskift.  Merk: En vognretur er en mekanisme som kommanderer skriveren til å flytte plasseringen av markøren til første posisjon på samme linje.
Auto LF etter CR <ul style="list-style-type: none"> • På • Av* 	Angi at skriveren skal utføre et linjeskift etter en vognretur.
Endre skuffnummer <ul style="list-style-type: none"> • Angi FB-mater • Angi skuff [x] • Angi manuell mating • Angi manuell konvolutt 	Konfigurere skriveren til å arbeide med et annet skriverdriveren eller egendefinert program som bruker et annet sett med kildetilordninger for å be om en gitt papirkilde.
Endre skuffnummer Vis fabrikkoppsett	Vis fabrikkverdiene som er tilordnet for hver papirkilde.
Endre skuffnummer Gjenopprett standarder	Gjenopprett skuffomnummereringsverdiene til fabrikkinnstillingene.
Tidsavbrudd utskrift <ul style="list-style-type: none"> • Av • På* (90 sekunder) 	Setter skriveren til å avslutte en utskriftsjobb etter at den har vært inaktiv i den angitte tiden i sekunder.
 Merk: Standardinnstillingen indikeres med en stjerne (*) ved siden av en verdi.	



BILDE

MENY-ENHET	BESKRIVELSE
Automatisk tilpassing <ul style="list-style-type: none"> • På • Av* 	<p>Velg den beste tilgjengelige innstillingen for papirstørrelse og retning for et bilde.</p> <p> Merk: Når innstillingen er satt til På, overstyrer dette menyelementet innstillingene for skalering og retning for bildet.</p>
Inverter <ul style="list-style-type: none"> • Av* • På 	<p>Inverter bi-tonale sort/hvitt-bilder.</p> <p> Merk: Dette menyelementet gjelder ikke for GIF- eller JPEG-bilder.</p>
Skalering <ul style="list-style-type: none"> • Forankre topp venstre • Som passer best* • Forankre på midten • Tilp. til høyde/bredde • Tilpass til høyde • Tilpass til bredde 	<p>Justér bildet slik at det passer til det utskrivbare området.</p> <p> Merk: Når innstillingen Automatisk tilpassing er satt til På, blir Skalering automatisk satt til Som passer best.</p>
Retning <ul style="list-style-type: none"> • Portrait (Stående)* • Liggende • Snu stående • Snu liggende 	<p>Angi retningen på teksten og grafikken på siden.</p>
<p> Merk: Standardinnstillingen indikeres med en stjerne (*) ved siden av en verdi.</p>	

Papir



-  Viktig: Noen funksjoner er funksjoner for systemadministrator og alternativene er skjult. Se *Veiledning for innebygd webserveren som administrator* på www.xerox.com/office/B410docs hvis du vil ha mer informasjon.

SKUFFKONFIGURASJON

MENY-ENHET	BESKRIVELSE
Standardkilde <ul style="list-style-type: none"> • Skuff [x] (1*) • Flerbruksmater • Manuelt papir • Manuell konvolutt 	Angi papirkilden for alle utskriftsjobber.
Papirstørrelse/-type <ul style="list-style-type: none"> • Skuff [x] • Flerbruksmater • Manuelt papir • Manuell konvolutt 	Angi hvilken papirstørrelse eller papirtype som er lagt i hver papirkilde.
Skift størrelse <ul style="list-style-type: none"> • Av • Letter/A4 • All Listed (Alle på listen)* 	Angi at skriveren skal erstatte en angitt papirstørrelse hvis den ønskede størrelsen ikke er lagt i en papirkilde.  Merk: <ul style="list-style-type: none"> • Med innstillingen Av blir brukeren bedt om å fylle på papir i den forespurte papirstørrelsen. • Alle oppført tillater alle tilgjengelige erstatninger.
 Merk: Standardinnstillingen indikeres med en stjerne (*) ved siden av en verdi.	

PAPIRTYPEKONFIGURERING

Universaloppsett

MENY-ENHET	BESKRIVELSE
Måleenhet <ul style="list-style-type: none"> • Tommer • Millimeter 	Spesifiser måleenheten for universalpapiret.  Merk: Tommer er den amerikanske standardinnstillingen. Den internasjonale standardinnstillingen er Millimeter.
Stående bredde <ul style="list-style-type: none"> • 3,00–14,17 tommer (8.50*) • 76-360 mm (216*) 	Angir bredden for stående utskrift for universalpapiret.
Stående høyde <ul style="list-style-type: none"> • 3,00"-14,17" (14*) • 76-360 mm (356*) 	Angi høyden for stående utskrift for universalpapiret.
Materetning <ul style="list-style-type: none"> • Kortside* • Langside 	Angi at skriveren skal hente papir fra kortsiden eller langsiden.  Merk: Langside vises bare hvis den lengste kanten er kortere enn den maksimale bredden som støttes.
 Merk: Standardinnstillingen indikeres med en stjerne (*) ved siden av en verdi.	

Papirtyper

MENY-ENHET	BESKRIVELSE
<ul style="list-style-type: none">• Vanlig papir• Kartong• Resirkulert• Etiketter• Standard• Konvolutt• Grov konvolutt• Brevark• Fortrykt• Farget papir• Tynt papir• Tykt papir• Grovt/bomull• Tilpasset type [x]	<p>Angi teksturen, vekten og retningen til papiret som er lagt i.</p> <p> Merk: Dette programmet støttes kun av enkelte skrivermodeller.</p>

USB-stasjon

-  Viktig: Noen funksjoner er funksjoner for systemadministrator og alternativene er skjult. Se *Veiledning for innebygd webserveren som administrator* på www.xerox.com/office/B410docs hvis du vil ha mer informasjon.

SKRIV UT FRA FLASH-STASJON



MENY-ENHET	BESKRIVELSE
Antall kopier 1–9999 (1*)	Angi antall kopier.
Papirkilde <ul style="list-style-type: none"> • Skuff [x] (1*) • Flerbruksmater • Manuelt papir • Manuell konvolutt 	Angi papirkilden for utskriftsjobben.
Sorter <ul style="list-style-type: none"> • På [1,2,1,2,1,2]* • Av [1,1,1,2,2,2] 	Legger sidene i en utskriftsjobb i riktig rekkefølge, spesielt når det skrives ut flere eksemplarer av jobben.
Sider <ul style="list-style-type: none"> • 1-sidig* • 2-sidig 	Angir om det skal skrives ut på én eller begge sider av papiret.
Vendestil <ul style="list-style-type: none"> • Langside* • Kortsid 	Fastsett hvilken side av papiret som skal være innbundet ved tosidig utskrift.
Sider pr. side <ul style="list-style-type: none"> • Av* • 2 sider per side • 3 sider per side • 4 sider per side • 6 sider per side • 9 sider per side • 12 sider per side • 16 sider per side 	Skrive ut flere sider på ett ark.
Rekkefølge for sider per side <ul style="list-style-type: none"> • Vannrett* • Omvendt vannrett • Omvendt loddrett • Loddrett 	Angir posisjonen til flersidige bilder når du bruker menyen Sider per side.

MENY-ENHET	BESKRIVELSE
<p>Retning for sider per side</p> <ul style="list-style-type: none"> • Auto* • Liggende • Stående 	<p>Angir orienteringen til flersidige bilder når du bruker menyen Sider per side.</p>
<p>Ramme for sider per side</p> <ul style="list-style-type: none"> • Ingen* • Heltrukket 	<p>Skriver ut en ramme rundt hvert bilde når du bruker menyen Sider per side.</p>
<p>Skilleark</p> <ul style="list-style-type: none"> • Av* • Mellom kopier • Mellom jobber • Mellom sider 	<p>Sette inn tomme skilleark ved utskrift.</p>
<p>Skillearkkilde</p> <ul style="list-style-type: none"> • Skuff [x] (1*) • Flerbruksmater 	<p>Angi papirkilden for skillearkene.</p>
<p>Blanke sider</p> <ul style="list-style-type: none"> • Ikke skriv ut* • Utskrift 	<p>Skriver ut blanke sider i en utskriftsjobb.</p>
<p> Merk: Standardinnstillingen indikeres med en stjerne (*) ved siden av en verdi.</p>	

Nettverk/porter

 Viktig: Noen funksjoner er funksjoner for systemadministrator og alternativene er skjult. Se *Veiledning for innebygd webserveren som administrator* på www.xerox.com/office/B410docs hvis du vil ha mer informasjon.

NETTVERKSOVERSIKT



MENY-ENHET	BESKRIVELSE
Aktiv adapter <ul style="list-style-type: none"> • Auto* • Standardnettverk • Trådløs 	Spesifiser hvordan et nettverk er koblet til.  Merk: Trådløst er bare tilgjengelig i skrivere som er koblet til et trådløst nettverk.
Nettverkstatus	Viser tilkoblingsstatusen til skrivernetverket.
Vise nettverksstatus på skriver <ul style="list-style-type: none"> • Av • På* 	Viser nettverkstatusen på skjermen.
Hastighet, tosidig utskrift	Viser hastigheten til nettverkskortet som for tiden er aktiv.
IPv4	Viser IPv4-adressen.
Alle IPv6-adresser	Viser alle IPv6-adresser.
Tilbakestill printserver	Tilbakestill alle de aktive nettverksforbindelsene til skriveren.  Merk: Denne innstillingen fjerner alle konfigurasjonsinnstillingene for nettverket.
Tidsavbrudd for nettverksjobb <ul style="list-style-type: none"> • Av • På* (90 sekunder) 	Angi hvor lang tid det skal ta før skriveren avbryter en nettverksutskriftsjobb.
Bannerside <ul style="list-style-type: none"> • Av* • På 	Skriv ut en bannerside.
Aktiver nettverkstilkoblinger <ul style="list-style-type: none"> • Av* • På 	Aktiver at skriveren kan kobles til et nettverk.



MENY-ENHET	BESKRIVELSE
Aktiver LLDP <ul style="list-style-type: none"> • Av* • På 	Aktiver Link Layer Discovery Protocol (LLDP) for skriveren.
 Merk: Standardinnstillingen indikeres med en stjerne (*) ved siden av en verdi.	





TRÅDLØS



Merk: Denne menyen er bare tilgjengelig på skrivere som er koblet til et Wi-Fi-nettverk eller skrivere som har en trådløs nettverksadapter.



MENYENHET	BESKRIVELSE
Trådløs konfigurasjonsoppsett	
<ul style="list-style-type: none"> • Nettverksnavn 	
<ul style="list-style-type: none"> • Kompatibilitet <ul style="list-style-type: none"> – 802.11b/g/n (2.4GHz) – 802.11a/b/g/n/ac (2.4GHz/5GHz)* – 802.11a/n/ac (5GHz) 	Angi trådløs standard for det trådløse nettverket.
<ul style="list-style-type: none"> • Trådløs sikkerhetsmodus <ul style="list-style-type: none"> – Disabled (Deaktivert)* – WPA2/WPA – Personal – WPA2 – Personal – WPA2/WPA3 – Personal – WPA3 – Personal – 802.1X – RADIUS 	Angi sikkerhetstypen for tilkobling av skriveren til trådløse enheter.
<ul style="list-style-type: none"> • WPA2 – Personal <ul style="list-style-type: none"> – AES* 	Aktivering av trådløs sikkerhet via WPA2.  Merk: Dette menyelementet vises bare hvis Sikkerhetsmodus for trådløs tilkobling er satt til WPA2-Personal.
Angi forhåndsdelte nøkkel	Angi et passord for sikker trådløs tilkobling.  Merk: Dette menyelementet vises bare hvis sikkerhetsmodus for trådløs tilkobling er satt til WPA2/WPA-Personal eller WPA2-Personal.
IPv4	

MENYENHET	BESKRIVELSE
<ul style="list-style-type: none"> • Aktiver DHCP <ul style="list-style-type: none"> – På* – Av 	Aktivere DHCP (Dynamic Host Configuration Protocol).  Merk: DHCP er en standardprotokoll som lar en server dynamisk tildele en IP-adresse og andre nettverkskonfigurasjonsparametere til hver enhet i nettverket, slik at de kan kommunisere med andre IP-nettverk.
<ul style="list-style-type: none"> • Angi statisk IP-adresse <ul style="list-style-type: none"> – IP-adresse – Nettmaske – Gateway 	Angi den statiske IP-adressen til skriveren.
IPv6	
<ul style="list-style-type: none"> • Aktiver IPv6 <ul style="list-style-type: none"> – På* – Av 	Aktiver IPv6 i skriveren.
<ul style="list-style-type: none"> • Aktiver DHCPv6 <ul style="list-style-type: none"> – På – Av* 	Aktiver DHCPv6 i skriveren.
<ul style="list-style-type: none"> • Konfigurasjon av statsløs adresse <ul style="list-style-type: none"> – På* – Av 	Sett nettverkskortet til å godta oppføringer om automatisk konfigurering av IPv6-adresser fra en ruter.
<ul style="list-style-type: none"> • DNS-serveradresse 	Angi DNS-serveradressen.
<ul style="list-style-type: none"> • Manuelt tilordnet IPv6-adresse 	Tilordne IPv6-adressen.  Merk: Dette menyelementet vises bare på enkelte skrivermodeller.
<ul style="list-style-type: none"> • Manuelt tilordnet IPv6-ruter 	Tilordning IPv6-ruteradressen.
<ul style="list-style-type: none"> • Adresseprefiks 0–128 (64*) 	Angi adresseprefiksen.
<ul style="list-style-type: none"> • Alle IPv6-adresser 	Viser alle IPv6-adresser.
<ul style="list-style-type: none"> • Alle IPv6-ruteradresser 	Vise alle IPv6-ruteradresser.
Nettverksadresse	

MENYENHET	BESKRIVELSE
<ul style="list-style-type: none"> • UAA • LAA 	Vis nettverksadressene.
PCL SmartSwitch <ul style="list-style-type: none"> • Av • På* 	<p>Angi at skriveren automatisk skal bytte til PCL-emulering når en utskriftsjobb krever det, uavhengig av standard skiverspråk.</p> <p> Merk: Hvis PCL SmartSwitch er av, undersøker ikke skriveren innkommende data, og den bruker standard skiverspråk slik det er angitt i oppsettsmenyen.</p>
PS SmartSwitch <ul style="list-style-type: none"> • Av • På* 	<p>Angi at skriveren automatisk skal bytte til PS-emulering når en utskriftsjobb krever det, uavhengig av standard skiverspråk.</p> <p> Merk: Hvis PS SmartSwitch er av, undersøker ikke skriveren innkommende data, og den bruker standard skiverspråk slik det er angitt på Oppsett-menyen.</p>
Jobbbufring <ul style="list-style-type: none"> • På • Av* 	<p>Lagre utskriftsjobber midlertidig på harddisken før de skrives ut.</p> <p> Merk: Dette menyelementet vises bare når en harddisk er installert.</p>
Binær PS for Mac <ul style="list-style-type: none"> • Auto* • På • Av 	<p>Angi at skriveren kan behandle binære PostScript-utskriftsjobber for Macintosh.</p> <p> Merk:</p> <ul style="list-style-type: none"> • Innstillingen På behandler ubehandlede binære PostScript-utskriftsjobber. • Innstillingen Av filtrerer utskriftsjobber ved hjelp av standardprotokollen.
<p> Merk: Standardinnstillingen indikeres med en stjerne (*) ved siden av en verdi.</p>	

WI-FI DIRECT

MENY-ENHET	BESKRIVELSE
Aktiver Wi-Fi Direct <ul style="list-style-type: none"> • På • Av* 	Angir at skriveren skal kobles direkte til Wi-Fi-enheter.
Wi-Fi Direct-navn	Angi navnet på Wi-Fi Direct-nettverket.

MENY-ENHET	BESKRIVELSE
Xerox B410*	
Wi-Fi Direct passord bldg3023*	Angi et passord for å godkjenne og validere brukere på en Wi-Fi-tilkobling.
Vis passord på oppsettsiden <ul style="list-style-type: none"> • Av • På* 	Vis Wi-Fi Direct-passordet på nettverksoppsettsiden.
Foretrukket kanalnummer <ul style="list-style-type: none"> • 1-11 • Auto* 	Angi ønsket kanal for Wi-Fi-nettverket.
IP-adresse for gruppeeier	Angi IP-adressen for gruppeeieren.
Godta forespørsler om trykknapp automatisk: <ul style="list-style-type: none"> • Av • På* 	Godta forespørsler om å koble til nettverket automatisk.  Merk: Automatisk godtakelse av klienter er ikke sikret.
 Merk: Standardinnstillingen indikeres med en stjerne (*) ved siden av en verdi.	

AIRPRINT

MENY-ENHET	BESKRIVELSE
AirPrint <ul style="list-style-type: none"> • Aktivert* • Deaktivert 	
Bonjour-navn	Navnet som brukes til å identifisere skriveren på Airprint.
Organisasjonsnavn	
Organisatorisk enhet	
Plassering av skriveren	
Skriverens breddegrad	Skriverens GPS-breddegrad Området er -90 til 90.
Skriveren lengdegrad	Skriverens GPS-lengdegrad Området er -180 til 180.
Skriverens høyde	Skriverens GPS-høyde Området er -100000 til 100000.
Flere alternativer	Fra Embedded Web Server, gå til Innstillinger >

MENY-ENHET	BESKRIVELSE
	Nettverk/porter > AirPrint > Flere alternativer for de følgende alternativene.
Forbruksartikler Svart kartong Bildebehandlingssett	Denne menyen viser rekvisitastatus/varslinger.
Skriver Enhetype Enhethastighet Fastvarenivå Flerbruksmater Skuff 1 Skuff 2 Skuff 3 Skuff 4 Standardmottaker	Denne menyen viser skriverspesifikasjonene og inn-/mottakerstatus/varslinger
Påloggingsmetoder	Hvis du vil ha mer informasjon, se Påloggingsmetoder .
Sertifikatadministrasjon	Hvis du vil ha mer informasjon, se Sertifikatadministrasjon .
Konfidensiell utskriftsoppsett	Hvis du vil ha mer informasjon, se Konfidensiell utskriftsoppsett .





ADMINISTRASJON AV MOBILTJENESTER

MENY-ENHET	BESKRIVELSE
Aktiver IPP Print <ul style="list-style-type: none"> • På* • Av 	Aktiver IPP Print-innstilling i skriveren.
Aktiver IPP Over USB <ul style="list-style-type: none"> • På* • Av 	Aktiver IPP Over USB-innstilling i skriveren.  Merk: Etter å ha endret denne innstillingen, må brukeren starte skriveren på nytt.

MENY-ENHET	BESKRIVELSE
Aktiver Mopria Print Discovery <ul style="list-style-type: none"> • På* • Av 	Aktiver Mopria Print Discovery-innstillingen i skriveren.
 Merk: Standardinnstillingen indikeres med en stjerne (*) ved siden av en verdi.	

ETHERNET

MENY-ENHET	BESKRIVELSE
Nettverkshastighet	Vis hastigheten til en aktiv nettverksadapter.
IPv4 <ul style="list-style-type: none"> • Aktiver DHCP (På*) • Angi statisk IP-adresse 	Konfigurer IPv4-innstillingene.
IPv6 <ul style="list-style-type: none"> • Aktiver IPv6 (På*) • Aktiver DHCPv6 (Av*) • Automatisk konfigurasjon av tilstandsløs adresse (På*) • DNS-adresse • Manuelt tilordnet IPV6-adresse • Manuelt tilordnet IPV6-ruter • Adresseprefiks (64*) • Alle IPv6-adresser • Alle IPv6-ruteradresser 	Konfigurer IPv6-innstillingene.
Nettverksadresse <ul style="list-style-type: none"> • UAA • LAA 	Angi nettverksadressen.
PCL SmartSwitch <ul style="list-style-type: none"> • Av • På* 	Angi at skriveren automatisk skal bytte til PCL-emulering når en utskriftsjobb krever det, uavhengig av standard skiverspråk.  Merk: Hvis denne innstillingen er av, undersøker ikke skriveren innkommende data, og den bruker standard skiverspråk slik det er angitt i oppsettsmenyen.
PS SmartSwitch <ul style="list-style-type: none"> • Av* • På 	Angi at skriveren automatisk skal bytte til PostScript-emulering når en utskriftsjobb krever det, uavhengig av standard skiverspråk.



MENY-ENHET	BESKRIVELSE
	 Merk: Hvis denne innstillingen er av, undersøker ikke skriveren innkommende data, og den bruker standard skiverspråk slik det er angitt i oppsettsmenyen.
Jobbbufing <ul style="list-style-type: none"> • Av* • På 	Lagre utskriftsjobber midlertidig på harddisken før de skrives ut.  Merk: Dette menyelementet vises bare når en harddisk er installert.
Binær PS for Mac <ul style="list-style-type: none"> • Auto* • På • Av 	Angi at skriveren kan behandle binære PostScript-utskriftsjobber for Macintosh.  Merk: <ul style="list-style-type: none"> • Automatisk behandler skriveren utskriftsjobber fra datamaskiner som bruker operativsystemene Windows eller Macintosh • PostScript utskriftsjobber uten filtre ved hjelp av standardprotokollen.
Energieffektivt Ethernet <ul style="list-style-type: none"> • Av • På • Auto* 	Redusere strømforbruket når skriveren ikke mottar data fra Ethernet-nettverket.
 Merk: Standardinnstillingen indikeres med en stjerne (*) ved siden av en verdi.	

TCP/IP

 Merk: Denne menyen vises bare på nettverksskrivere eller skrivere som er koplet til utskriftsservere.

MENY-ENHET	BESKRIVELSE
Angi vertsnavn	Angi det gjeldende TCP/IP-vertsnavnet.
Domain Name (Domenenavn)	Angi domenenavnet.
Tillat at DHCP/BOOTP oppdaterer NTP-server <ul style="list-style-type: none"> • På* • Av 	Tillat at DHCP- og BOOTP-klienter oppdaterer NTP-innstillingene for skriveren.
Nullkonfigurasjonsnavn	Angi et navn for nullkonfigurasjonsnettverket.
Aktiver Auto IP	Tilordne en IP-adresse automatisk.

MENY-ENHET	BESKRIVELSE
<ul style="list-style-type: none"> • Av* • På 	
DNS-serveradresse	Angi gjeldende DNS-serveradresse (Domain Name System).
Sikkerhetskopier DNS-adresse	Angi sikkerhetskopiene av DNS-serveradressene.
Sikkerhetskopier DNS-adresse 2	
Sikkerhetskopier DNS-adresse 3	
Domain Search Order (Søkerrekkefølge for domene)	Spesifiser en liste over domenenavn for å finne skriveren og ressursene som befinner seg i forskjellige domener i nettverket.
Aktiver DDNS <ul style="list-style-type: none"> • Av* • På 	Oppdater Dynamic DNS-innstillingen.
DDNS TTL	Angi gjeldende DDNS-innstillinger.
Default TTL (Standard TTL)	
DDNS-oppdateringstid	
Aktiver mDNS <ul style="list-style-type: none"> • Av • På* 	Oppdater Multicast DNS-innstillingene.
WINS-serveradresse	Angi en serveradresse for WINS (Windows Internet Name Service).
Aktiver BOOTP <ul style="list-style-type: none"> • Av* • På 	Tillat at BOOTP tilordner en IP-adresse for skriver.
Restricted Server List (Begrenset serverliste)	<p>Angi en IP-adresse for TCP-tilkoblingene.</p> <p> Merk:</p> <ul style="list-style-type: none"> • Bruk komma til å skille hver IP-adresse. • Du kan legge til opptil 50 IP-adresser.
Alternativer for begrenset serverliste <ul style="list-style-type: none"> • Blokker alle porter* • Blokker bare utskrift • Blokker bare utskrift og HTTP 	Angi tilgangsalternativer for IP-adresser som ikke er oppført på listen.
MTU	Angi en parameter for maksimal overføringsenhet (MTU) for TCP-tilkoblinger.

MENY-ENHET	BESKRIVELSE
256–1500 Ethernet (1500*)	
Raw-utskriftport 1–65535 (9100*)	Angi et raw-portnummer for skrivere som er koblet til i et nettverk.
Maksimal hastighet for utgående trafikk <ul style="list-style-type: none"> • Av* • På 	Angi maksimum overføringshastighet for skriveren.  Merk: Når alternativet er aktivert, er innstillingen 100–1000000 kilobiter/sekund
TLS support <ul style="list-style-type: none"> • TLSv1.3 støttes som standard • Aktiver TLSv1.0 (Av) • Aktiver TLSv1.1 (Av*) • Aktiver TLSv1.2 (På*) 	Aktiver sikkerhetsprotokoll for transportlag
SSL-chifferliste	Klar bare-liste over chifferalgoritmer som brukes til TLS-forbindelser.
TLSv1.3 SSL-chifferliste	Klar bare-liste over chifferalgoritmer som brukes til TLSv1.3-forbindelser.
 Merk: Standardinnstillingen indikeres med en stjerne (*) ved siden av en verdi.	

SNMP





 Merk: Denne menyen vises bare på nettverksskrivere eller skrivere som er koplet til utskriftsservere.





MENY-ENHET	BESKRIVELSE
<p>SNMP-versjoner 1 og 2c</p> <ul style="list-style-type: none"> • Aktivert <ul style="list-style-type: none"> – Av – På* • Tillat SNMP-kringkasting <ul style="list-style-type: none"> – Av – På* • Aktiver PPM (skriverportovervåker) MIB <ul style="list-style-type: none"> – Av – På* • SNMP-gruppe <ul style="list-style-type: none"> – HENT SNMP-gruppestreng – ANGI SNMP-gruppestreng 	<p>Konfigurer SNMP (Simple Network Management Protocol)-versjon versjon 1 og 2c for å installere skriverdrivere og programmer.</p>
<p>SNMP-versjon 3</p> <ul style="list-style-type: none"> • Aktivert <ul style="list-style-type: none"> – Av – På* • Kontekst navn • Angi opplysninger for lese-/skriverettigheter <ul style="list-style-type: none"> – Brukernavn – Autentiseringspassord – Passord for personvern • Angi opplysninger for skrivebeskyttelse <ul style="list-style-type: none"> – Brukernavn – Autentiseringspassord – Passord for personvern • Godkjenningskode <ul style="list-style-type: none"> – MD5 – SHA1* • Laveste godkjenningsnivå <ul style="list-style-type: none"> – Ikke godkjenning, ikke personvern – Godkjenning, ikke personvern 	<p>Konfigurer SNMP-versjon 3 for å installere og oppdatere sikkerhetsfunksjonene til skriveren.</p>

MENY-ENHET	BESKRIVELSE
<ul style="list-style-type: none"> – Godkjenning, personvern* • Personvernalgoritme <ul style="list-style-type: none"> – DES – AES-128* 	
 Merk: Standardinnstillingen indikeres med en stjerne (*) ved siden av en verdi.	

IPSEC

 Merk: Denne menyen vises bare på nettverksskrivere eller skrivere som er koplet til utskriftsservere.

MENY-ENHET	BESKRIVELSE
Aktiver IPSec <ul style="list-style-type: none"> • Av* • På 	Aktiver IPSec (Internet Protocol Security).
Basiskonfigurasjon <ul style="list-style-type: none"> • Standard* • Kompatibilitet • Sikker 	Angi grunnkonfigurasjonen for IPSec.  Merk: Dette menyelementet vises bare når Aktiver IPSec er satt til På.
Forslag for DH-gruppe (Diffie-Hellman) <ul style="list-style-type: none"> • modp2048 (14)* • modp3072 (15) • modp4069 (16) • modp6144 (17) 	Angi grunnkonfigurasjonen for IPSec.  Merk: Dette menyelementet vises bare når Basiskonfigurasjon er satt til Kompatibilitet.
Foreslått krypteringsmetode <ul style="list-style-type: none"> • 3DES • AES* 	Angi krypteringsmetode.  Merk: Dette menyelementet vises bare når Basiskonfigurasjon er satt til Kompatibilitet.
Foreslått godkjenningsmetode <ul style="list-style-type: none"> • SHA1 • SHA256* • SHA512 	Angi godkjenningsmetode.  Merk: Dette menyelementet vises bare når Basiskonfigurasjon er satt til Kompatibilitet.
IKE SA-levetid (timer) <ul style="list-style-type: none"> • 1 • 2 • 4 • 8 • 24* 	Angi utløpstid for IKE SA.  Merk: Dette menyelementet vises bare når Basiskonfigurasjon er satt til Sikker.

MENY-ENHET	BESKRIVELSE
IPSec SA-levetid (timer) <ul style="list-style-type: none"> • 1 • 2 • 4 • 8* • 24 	Angi utløpstid for IPSec SA.  Merk: Dette menyelementet vises bare når Basiskonfigurasjon er satt til Sikker.
IPSec-enhetssertifikat	Spesifiser et IPSec-sertifikat.  Merk: Dette menyelementet vises bare når Aktiver IPSec er satt til På.
Autentiserte tilkoblinger med forhåndsdelte nøkler <ul style="list-style-type: none"> • Vert [x] 	Konfigurer de autentiserte tilkoblingene på skriveren.  Merk: Disse menyelementene vises bare når Aktiver IPSec er satt til På
Autentiserte tilkoblinger med sertifikat <ul style="list-style-type: none"> • Vert [x] adresse[/subnett] 	
 Merk: Standardinnstillingen indikeres med en stjerne (*) ved siden av en verdi.	

802.1X



 Merk: Denne menyen vises bare på nettverksskrivere eller skrivere som er koplet til utskriftsservere.



MENY-ENHET	BESKRIVELSE
Aktiv <ul style="list-style-type: none"> • Av* • På 	Gjør at skriveren kobler til nettverk som krever godkjenning før det gis tilgang.
802.1x-godkjenning <ul style="list-style-type: none"> • Maskinens påloggingsnavn • Maskinens passord for pålogging • Bekrft serversertifikat (På*) • Aktiver hendelseslogging (Av*) • 802.1X-maskinsertifikat 	Konfigurer innstillinger for godkjenning av 802.1x-tilkoplingen.

MENY-ENHET	BESKRIVELSE
Tillatte godkjenningssystemer <ul style="list-style-type: none"> • EAP - MD5 (På*) • EAP - MSCHAPv2 (På*) • LEAP (På*) • PEAP (På*) • EAP - TLS (På*) • EAP - TTLS (På*) • TTLS-godkjenningssystem <ul style="list-style-type: none"> – CHAP – MSCHAP – MSCHAPv2* – PAP 	Konfigurer de tillatte godkjenningssystemene for 802.1x-tilkoplingen.
 Merk: Standardinnstillingen indikeres med en stjerne (*) ved siden av en verdi.	

LPD-KONFIGURASJON

 Merk: Denne menyen vises bare på nettverksskrivere eller skrivere som er koplet til utskriftsservere.

MENY-ENHET	BESKRIVELSE
LPD Timeout (LPD-tidsavbrudd) 0–65535 sekunder (90*)	Angi verdien for tidsavbrudd for å stoppe LPD-serveren (Line Printer Daemon) fra å vente i ubestemt tid på ugyldige utskriftsjobber eller utskriftsjobber som har hengt seg.
LPD Banner Page (LPD-bannerside) <ul style="list-style-type: none"> • Av* • På 	Skriv ut en bannerside for alle LPD-utskriftsjobber.  Merk: En bannerside er den første siden av en utskriftsjobb og som brukes som skilletegn mellom utskriftsjobber og til å identifisere opphavsmann for utskriftsforespørselen.
LPD Trailer Page (LPD-sluttside) <ul style="list-style-type: none"> • Av* • På 	Skriv ut en sluttside for alle LPD-utskriftsjobber.  Merk: En sluttside er den siste siden av en utskriftsjobb.

MENY-ENHET	BESKRIVELSE
LPD Carriage Return Conversion (LPD-konvertering av vognretur) <ul style="list-style-type: none"> • Av* • På 	Aktiver konvertering av vognretur.  Merk: En vognretur er en mekanisme som kommanderer skriveren til å flytte plasseringen av markøren til første posisjon på samme linje.
 Merk: Standardinnstillingen indikeres med en stjerne (*) ved siden av en verdi.	



HTTP-/FTP-INNSTILLINGER



MENY-ENHET	BESKRIVELSE
Proxy <ul style="list-style-type: none"> • IP-adresse for HTTP-proxy • Standard IP-port for HTTP • IP-adresse for FTP-proxy • Standard IP-port for FTP • Autentisering • Brukernavn • Passord • Lokale domener 	Konfigurer HTTP- og FTP-serverinnstillingene.
Andre innstillinger	
Aktiver HTTP-server (På*)	Få tilgang til den innebygde webserveren for å overvåke og administrere skriveren.
Aktiver HTTPS (På*)	Aktiver HTTPS (Hypertext Transfer Protocol Secure) for å kryptere dataoverføring til og fra utskriftsserveren.
Tving HTTPS-tilkoblinger (Av*)	Tving skriveren til å bruke HTTPS-tilkoblinger.
Aktiver FTP/TFTP (På*)	Send filer med FTP/TFTP.
HTTPS-enhetssertifikat (standard*)	Se når HTTP-enhetssertifikat brukes på skriveren.
Tidsavbrudd for HTTP/FTP-forespørsler (30*)	Angi tidsrommet før servertilkoblingen stopper.
Nye forsøk for HTTP/FTP-forespørsler (3*)	Angi antall nye forsøk på å koble til HTTP/FTP-serveren.
 Merk: Standardinnstillingen indikeres med en stjerne (*) ved siden av en verdi.	

THINPRINT

MENY-ENHET	BESKRIVELSE
Aktiver ThinPrint <ul style="list-style-type: none"> • Av* • På 	Skriv ut med ThinPrint.
Portnummer 4000–4999 (4000*)	Angi portnummeret for ThinPrint-serveren.
Båndbredde (biter/sek) 100–1000000 (0*)	Angi hastigheten for å overføre data i et ThinPrint-miljø.
Pakkestørrelse (kB) 0–64000 (0*)	Angi pakkestørrelsen for dataoverføring.
 Merk: For mer informasjon, se <i>Embedded Web Server Administrator-guide</i> .	

USB

MENY-ENHET	BESKRIVELSE
PCL SmartSwitch <ul style="list-style-type: none"> • Av • På* 	Angir at skriveren skal bytte til PCL-emulering når en utskriftsjobb som er mottatt via en USB-port, krever det, uavhengig av standard skiverspråk.  Merk: Hvis denne innstillingen er av, undersøker ikke skriveren innkommende data, og den bruker standard skiverspråk slik det er angitt i oppsettsmenyen.
PS SmartSwitch <ul style="list-style-type: none"> • Av • På* 	Angir at skriveren skal bytte til PS-emulering når en utskriftsjobb som er mottatt via en USB-port, krever det, uavhengig av standard skiverspråk.  Merk: Hvis denne innstillingen er av, undersøker ikke skriveren innkommende data, og den bruker standard skiverspråk slik det er angitt i oppsettsmenyen.
Jobbufring <ul style="list-style-type: none"> • Av* • På 	Lagre utskriftsjobber midlertidig på harddisken før de skrives ut.  Merk: Dette menyelementet vises bare når en harddisk er installert.
Binær PS for Mac <ul style="list-style-type: none"> • Auto* 	Angi at skriveren kan behandle binære PostScript-utskriftsjobber for Macintosh.

MENY-ENHET	BESKRIVELSE
<ul style="list-style-type: none"> • På • Av 	 Merk: <ul style="list-style-type: none"> • Automatisk behandler skriveren utskriftsjobber fra datamaskiner som bruker operativsystemene Windows eller Macintosh • PostScript utskriftsjobber uten filtre ved hjelp av standardprotokollen.
Aktiver USB-port <ul style="list-style-type: none"> • Deaktiver • Aktiver* 	Aktiver standard-USB-porten.
 Merk: Standardinnstillingen indikeres med en stjerne (*) ved siden av en verdi.	

BEGRENSE TILGANG TIL EKSTERNT NETTVERK

MENY-ENHET	BESKRIVELSE
Begrens tilgang til eksternt nettverk <ul style="list-style-type: none"> • Av* • På 	Hvis aktivert, overvåker skriveren begrensede eksterne tilkoplinger. Når oppdaget, deaktiverer skriveren nettverkstilkoplingen og sender en e-postmelding.
Adresse til eksternt nettverk	Angi nettverksadressene med begrenset tilgang.
E-postadresse for varsel	Angi e-postadressen din for å sende et varsel om loggførte hendelser.
Ping-frekvens 1-300 (10*)	Angi tidsintervall for nettverksforespørsel i sekunder.
Emne	Angi emnet for og meldingen i e-postvarselet.
Melding	
 Merk: Standardinnstillingen indikeres med en stjerne (*) ved siden av en verdi.	



UNIVERSAL PRINT

Universal Print er en skybasert utskriftprotokoll som gir en enkel og sikker utskriftløsning for Microsoft® 365-brukere. Universal Print lar administratorer administrere skrivere uten behov for lokale utskriftservere. Universal Print gir brukere tilgang til skyskrivere uten behov for skriverdrivere.

Du kan bruke Universal Print-siden til å registrere Xerox®-enheten for Universal Print.

Forutsetninger

- Microsoft Azure AD-konto
- Windows 10-klientversjon 1903 eller høyere

MENY-ENHET	BESKRIVELSE
Status	Enheden er for øyeblikket ikke registrert med Universal Print
Registrering	Brukeren kan bruke Universal Print-siden til å registrere Xerox®-enheden for Universal Print.
Skrivernavn	Standard skrivernavn vises. Bruker kan også oppdatere Xerox®-skrivernavnet.
Registrering	<p>For å registrere, gjør følgende:</p> <ol style="list-style-type: none"> 1 Gå til Innstillinger > Nettverk/porter > Universal Print, klikk deretter Registrer. Registreringsprosessen autentiserer enheten med Microsoft® Azure® Active Directory. 2 Vinduet for Registrer enhet vises. For å kopiere registreringskoden klikk Kopier, klikk deretter lenken https://microsoft.com/devicelogin. <p> Merk: Registreringskoden utløper etter 15 minutter. Registreringsprosessen må fullføres før koden utløper.</p> <ol style="list-style-type: none"> 3 En Microsoft-administrert nettside åpnes. Gjør følgende trinn: <ol style="list-style-type: none"> a Lim inn registreringskoden i kodefeltet i vinduet Skriv inn kode og klikk deretter Neste. b Velg den aktuelle Microsoft®-kontoen i vinduet Velg en konto. <p> Merk: For registrering, velg en tilgjengelig Microsoft®-konto. Den valgte kontoen brukes utelukkende til å etablere en pålitelig tilkobling for enheten med Universal Print-tjenesten. Etter registrering bruker Universal Print ikke kontoen på nytt.</p> <ol style="list-style-type: none"> 4 Et Xerox vindu Universal Print vises. Klikk Fortsett og lukk vinduet.
<p> Merk: For mer informasjon, se <i>Embedded Web Server Administrator-guide</i>.</p>	

MENY-ENHET	BESKRIVELSE
Status	Enheden er på nett og registrert med Universal Print.
Registrering	Brukeren kan bruke Universal utskrift-siden til å registrere Xerox®-enheden for Universal Print.
Skrivernavn	Det registrert skrivernavnet vises
Avregistrer	Bruk denne funksjonen til å avregistrere enheten fra Universal Print Service.

Ytterligere informasjon for Universal Print

Slik legger du til en skriver fra Windows Server:

1. Gå til **Innstillinger > Skrivere & Skanner**, klikk deretter **Legg til en skriver eller skanner**.
2. Velg skriveren fra listen over skrivere, og klikk **Legg til enhet**. Gjør følgende hvis skriveren ikke vises på listen:
 - a. Gå til **Søk etter skrivere i min organisasjon**.
 - b. Skriv inn det registrerte navnet i tekstfeltet og klikk **Søk**. Når skriveren vises på listen, klikk **Legg til enhet**.



Merk: Window 11 støtter PIN-beskyttet utskrift. Du kan for eksempel bruke en 4-sifret PIN-kode mellom 0 og 9 for å beskytte utskriften.

Sikkerhet

-  Viktig: Noen funksjoner er funksjoner for systemadministrator og alternativene er skjult. Se *Veiledning for innebygd webserveren som administrator* på www.xerox.com/office/B410docs hvis du vil ha mer informasjon.

PÅLOGGINGSMETODER

Felles

MENY-ENHET	BESKRIVELSE
<p>Behandle tillatelser</p> <ul style="list-style-type: none"> • Funksjonstilgang <ul style="list-style-type: none"> – Endre adressebok – Administrer snarveier – Lag profiler – Administrere bokmerker – Skriv ut fra flash-stasjon – Held Jobs Access (Tilgang til holdte jobber) – Bruk profiler – Avbryt jobber på enheten – Endre språk – IPP (Internet Printing Protocol) – S/H utskrift 	Kontroller tilgang til skriverfunksjoner.
<p>Behandle tillatelser</p> <ul style="list-style-type: none"> • Administrative menyer <ul style="list-style-type: none"> – Menyen Sikkerhet – Menyen Nettverk/porter – Papirmeny – Menyen Rapporter – Menyer for funksjonskonfigurasjon – Menyen Rekvisita – Tilleggskortmeny – SE-meny 	Kontroller tilgang til skrivermenyene.

MENY-ENHET	BESKRIVELSE
<ul style="list-style-type: none"> – Enhetsmeny – Planmeny for rekvisita 	
<p>Behandle tillatelser</p> <ul style="list-style-type: none"> • Enhetsadmin. <ul style="list-style-type: none"> – Fjernadministrasjon – Fastvareoppdateringer – Programkonfigurasjon – Operatørpanellås – Tilgang til Embedded Web Server – Innstillinger for Importer/eksporter alt – Ute av drift, slett 	Kontroller tilgang til alternativene for printeradministrasjon.
<p>Behandle tillatelser</p> <ul style="list-style-type: none"> • Programmer <ul style="list-style-type: none"> – Nye programmer – Lysbildefremvisning – Endre bakgrunnsbilde – Skjermbeskytter 	Kontroller tilgang til skriverprogrammer.

Lokale kontoer

MENY-ENHET	BESKRIVELSE
Behandle grupper/tillatelser	Vis en liste over alle lagrede grupper i skriveren.
<p>Legg til bruker</p> <ul style="list-style-type: none"> • Brukernavn/passord • Brukernavn • Passord • PIN-kode 	Opprett lokale kontoer for å administrere tilgang til skriverens funksjoner.

Nettverkskontoer

MENYELEMENT	BESKRIVELSE
<p>Legg til påloggingsmetode</p> <p>Active Directory</p> <p>Status er Blitt med eller Ikke blitt med.</p> <p>Bli med i et Active Directory-domene:</p> <ul style="list-style-type: none"> • Domene • Brukernavn • Passord • Organisasjonsenhet 	<p>Kontrollerer gruppe- eller brukertilgang til skriverens funksjoner, programmer og innstillinger for sikkerhet.</p>
<p>Legg til påloggingsmetode</p> <p>LDAP — LDAP oppsett</p> <p>Autentiseringstype</p> <ul style="list-style-type: none"> • LDAP • LDAP + GSSAPI <p>Generell informasjon</p> <ul style="list-style-type: none"> • Oppsettsnavn • Serveradresse • Serverport • Påkrevd brukerinndata <ul style="list-style-type: none"> – Brukernavn og passord 	<p>Kontrollerer gruppe- eller brukertilgang til skriverens funksjoner, programmer og innstillinger for sikkerhet.</p>

MENYELEMENT	BESKRIVELSE
<ul style="list-style-type: none"> – Brukernavn <p>Legitimasjon for enheten</p> <ul style="list-style-type: none"> • Anonym LDAP-binding • Brukernavn for enhet • Enhetspassord <p>Avanserte alternativer</p> <ul style="list-style-type: none"> • Bruk SSL/TLS • Krever sertifikat • Attributt for bruker-ID • Attributt for post • Attributt for faksnummer • Attributt for fullt navn • Attributt for hjemmekatalog • Attributt for gruppedlemsskap • Søkebase • Tidsavbrudd for søk • Følg LDAP-henvisninger <p>Søk bestemte objektklasser</p> <ul style="list-style-type: none"> • person • Tilpasset objektklasse 1 • Tilpasset objektklasse 2 • Tilpasset objektklasse 3 <p>Oppsett av adressebok</p> <ul style="list-style-type: none"> • Vist navn • Maks. søkeresultater • Bruk brukerlegitimasjon • Søkeattributter <ul style="list-style-type: none"> – cn – sn – givenName – samaccountname – uid – [postattributt] – [faksattributt] – Tilpasset attributt 1 – Tilpasset attributt 2 	

MENYELEMENT	BESKRIVELSE
<ul style="list-style-type: none"> – Tilpasset attributt 3 – Tilpasset filter 	
<p>Legg til påloggingsmetode</p> <p>Kerberos-oppsett</p> <p>Generell enkel Kerberos-fil (General Simple Kerberos File)</p> <ul style="list-style-type: none"> • KDC-adresse • KDC-port • Område <p>Importer Kerberos-fil</p> <ul style="list-style-type: none"> • Søk <p>Diverse innstillinger</p> <ul style="list-style-type: none"> • Tegnkode <ul style="list-style-type: none"> – UTF-8 – PC-858 – ISO 8859:-2 – ISO 8859:-5 – ISO 8859:-9 • Deaktiver revers IP-oppslag 	<p>Kontrollerer gruppe- eller brukertilgang til skriverens funksjoner, programmer og innstillinger for sikkerhet.</p>

SERTIFIKATADMINISTRASJON

-  **Viktig:** Sertifikathåndtering er en funksjon for systemadministrator. Noen ganger er dette alternativet skjult. Se *Veiledning for innebygd webserveren som administrator* på www.xerox.com/office/B410docs hvis du vil ha mer informasjon.

MENY-ENHET	BESKRIVELSE
Konfigurer sertifikatstandarder <ul style="list-style-type: none"> • Vanlig navn • Organisasjonsnavn • Enhetsnavn • Land/region • Navn på fylke • Stedsnavn • Alternativt navn 	Angi standardverdiene for genererte sertifikater.
Enhetssertifikater	Generer, slett eller vis enhetssertifikater.
Administrer CA-sertifikater	Last, slett eller vis CA-sertifikater (Certificate Authority).

PLANLEGG USB-ENHETER

MENY-ENHET	BESKRIVELSE
Planer Legg til ny plan	Planlegg tilgang til de fremre USB-portene.

SIKKERHETSKONTROLLOGG

MENY-ENHET	BESKRIVELSE
Aktiver kontroll Av* På	Register hendelsene i sikkerhetskontrolloggen og den eksterne systemloggen.
Aktiver ekstern systemlogg Av* På	Send kontrolloggene til en ekstern server.
Ekstern systemloggserver	Angi den eksterne systemloggserveren.
Ekstern systemloggport 1-65535 (514*)	Angi den eksterne systemloggporten.
Ekstern systemloggmetode Normal UDP* Stunnel	Angi en systemloggmetode for å sende loggførte hendelser til en ekstern server.

MENY-ENHET	BESKRIVELSE
<p>Ekstern systemlogg-funksjon</p> <p>0 – Kjernemeldinger</p> <p>1 – Meldinger på brukernivå</p> <p>2 – Postsystem</p> <p>3 – Systemdaemoner</p> <p>4 – Sikkerhets-/autoriseringsmeldinger*</p> <p>5 – Meldinger generert internt av systemlogger</p> <p>6 – Delsystem for linjeskriver</p> <p>7 – Delsystem for nettverksnyheter</p> <p>8 – UUCP-delsystem</p> <p>9 – Klokkedaemon</p> <p>10 – Sikkerhets-/autoriseringsmeldinger</p> <p>11 – FTP-daemon</p> <p>12 – NTP-delsystem</p> <p>13 – Loggrevisjon</p> <p>14 – Loggvarsling</p> <p>15 – Klokkedaemon</p> <p>16 – Lokal bruk 0 (lokal 0)</p> <p>17 – Lokal bruk 1 (lokal 1)</p> <p>18 – Lokal bruk 2 (lokal 2)</p> <p>19 – Lokal bruk 3 (lokal 3)</p> <p>20 – Lokal bruk 4 (lokal 4)</p> <p>21 – Lokal bruk 5 (lokal 5)</p> <p>22 – Lokal bruk 6 (lokal 6)</p> <p>23 – Lokal bruk 7 (lokal 7)</p>	<p>Angi en områdekode som skriveren bruker når den sender logghendelser til en ekstern server.</p>
<p>Alvorlighetsgrad på hendelsene som skal logges</p> <p>0 – Nødstilfelle</p> <p>1 – Varsel</p> <p>2 – Kritisk</p> <p>3 – Feil</p>	<p>Angi grenseverdien for prioritetsnivået for logging av meldinger og hendelser.</p>



MENY-ENHET	BESKRIVELSE
<p>4 – Advarsel*</p> <p>5 – Merknad</p> <p>6 – Til informasjon</p> <p>7 – Feilsøk</p>	
<p>Ikke-loggførte hendelser i ekstern systemlogg</p> <p>Av*</p> <p>På</p>	Send alle hendelser, uavhengig av alvorlighetsgrad, til en ekstern server.
<p>Administrators e-postadresse</p>	Send et e-postvarsel om loggførte hendelser til administratoren.
<p>E-postvarsel for fjernet logg</p> <p>Av*</p> <p>På</p>	Send et e-postvarsel til administratoren når en loggoppføring slettes.
<p>E-postvarsel for overskrevet logg</p> <p>Av*</p> <p>På</p>	Send et e-postvarsel til administratoren når loggen er full og begynner å overskrive de eldste oppføringene.
<p>Logg full virkemåte</p> <p>Skriv over de eldste oppføringene*</p> <p>Send logg via e-post, og slett alle oppføringer</p>	Løs lagringsproblemer for logger når loggen fyller opp det tildelte minnet.
<p>E-postvarsel for % fullt</p> <p>Av*</p> <p>På</p>	Send et e-postvarsel til administratoren når loggen fyller opp det tildelte minnet.
<p>Varslingsnivå % full</p> <p>1–99 (90*)</p>	
<p>E-postvarsel for eksportert logg</p> <p>Av*</p> <p>På</p>	Send et e-postvarsel til administratoren når en logg eksporteres.
<p>E-post endrede innstillinger</p> <p>Av*</p> <p>På</p>	Send et e-postvarsel til administratoren når Aktiver revisjon er angitt.
<p>Logglinjeavslutninger</p>	Angi hvordan loggfilen avslutter enden av hver linje.

MENY-ENHET	BESKRIVELSE
LF (\n)* CR (\r) CRLF (\r\n)	
Eksporter av digitale signaturer Av* På	Legg til en digital signatur for hver eksporterte loggfil.
Fjern logger	Slett alle kontrolloggene.
Eksporter logg Syslog (RFC 5424)* Systemlogg (RFC 3164) CSV	Eksporter en sikkerhetslogg til en flash-stasjon.
 Merk: Standardinnstillingen indikeres med en stjerne (*) ved siden av en verdi.	

PÅLOGGINGSBEGRENSNINGER

MENY-ENHET	BESKRIVELSE
Mislykkede pålogginger 1–10 (3*)	Angi antallet mislykkede påloggingsforsøk før brukeren blir utestengt.
Tidsramme for mislykket pålogging 1–60 minutter (5*)	Angi tidsrommet mellom mislykkede påloggingsforsøk før brukeren blir utestengt.
Varighet for utestengelse 1–60 minutter (5*)	Angi utestengelseperioden.
Tidsramme for webpålogging 1-120 minutter (10*)	Angi forsinkelsen for en ekstern pålogging før brukeren automatisk logges av.
 Merk: Standardinnstillingen indikeres med en stjerne (*) ved siden av en verdi.	

KONFIDENSIELL UTSKRIFTSOPPSETT

MENYENHET	BESKRIVELSE
Maks ugyldig PIN 2–10. Av = 0	Angi grensen for å angi en ugyldig PIN.  Merk: Når grensen er nådd, slettes utskriftsjobbene for det brukernavnet.
Konfidensiell jobbutløp <ul style="list-style-type: none"> • Av* • 1 time • 4 timer • 24 timer • 1 uke 	Angi en individuell utløpstid for hver holdte jobb før den automatisk slettes fra harddisken.  Merk: En holdt jobb er enten Konfidensiell, Gjenta, Reserver eller Bekreft.
Gjenta jobbutløpet <ul style="list-style-type: none"> • Av* • 1 time • 4 time • 24 time • 1 uke 	Angi utløpstiden for en utskriftsjobb du vil gjenta.
Bekreft jobbutløp <ul style="list-style-type: none"> • Av* • 1 time • 4 time • 24 time • 1 uke 	Angi utløpstid for å skrive ut en kopi av en jobb slik at du kan sjekke kvaliteten før du skriver ut resten av kopiene.
Reservér jobbutløp <ul style="list-style-type: none"> • Av* • 1 time • 4 time • 24 time • 1 uke 	Angi utløpstid for jobber som du vil lagre på skriveren for utskrift senere.
Krever at alle jobber holdes <ul style="list-style-type: none"> • Av* • På 	Sett skriveren til å holde alle utskriftsjobber.
Oppbevar dupliserte dokumenter <ul style="list-style-type: none"> • Av* • På 	Angi at skriveren skal beholde alle dokumenter med samme filnavn.
 Merk: Standardinnstillingen indikeres med en stjerne (*) ved siden av en verdi.	

DISKKRYPTERING



Merk: Dette programmet støttes bare i skrivere med det valgfrie produktivitetssettet.

MENY-ENHET	BESKRIVELSE
Status Aktivert	Kryptering utføres automatisk når en lagringsstasjon blir montert.

SLETT MIDLERTIDIGE DATAFILER



Merk: Dette programmet støttes bare i skrivere med det valgfrie produktivitetssettet.

MENY-ENHET	BESKRIVELSE
Lagret i innebygd minne <ul style="list-style-type: none"> • Av* • På 	Slett alle filene som er lagret i skriverminnet.
Lagret på harddisk <ul style="list-style-type: none"> • Én passering* • Tre passeringer • Syv passeringer 	Slett alle filene som er lagret på skriverens harddisk. Merk: Dette menyelementet vises bare når en skriverharddisk er installert.



Merk: Standardinnstillingen indikeres med en stjerne (*) ved siden av en verdi.



LØSNINGER LDAP-INNSTILLINGER

MENY-ENHET	BESKRIVELSE
Følg LDAP-henvisninger <ul style="list-style-type: none"> • Av* • På 	Søke etter den påloggede brukerkontoen i de ulike serverne i domenet.
LDAP-sertifikatgodkjenning <ul style="list-style-type: none"> • Ja • Nei* 	Aktivere verifisering av LDAP-sertifikater.



Merk: Standardinnstillingen indikeres med en stjerne (*) ved siden av en verdi.

DIVERSE

MENY-ENHET	BESKRIVELSE
Beskyttede funksjoner <ul style="list-style-type: none"> • Vis* • Skjul 	<p>Vis alle funksjonene som funksjonstilgangskontrollen (FAC) beskytter uavhengig av sikkerhetstillatelsen som brukeren har.</p> <p> Merk: Skjult viser også FAC-beskyttede funksjoner som brukeren har tilgang til.</p>
Utskriftstillatelse <ul style="list-style-type: none"> • Av* • På 	<p>Gjør det mulig for brukeren å skrive ut i farge eller sort/hvitt avhengig av tillatelseskonfigurasjonen for brukeren.</p>
Pålog. for std. utskriftstillatelse <ul style="list-style-type: none"> • Brukernavn/passord* • Brukernavn 	<p>Angi standard pålogging for utskriftstillatelse.</p> <p>Velger standard påloggingstype. Bare vis når mer enn én type påloggingstype for brukerkonto er aktivert på enheten.</p>
Sikkerhetstilbakestilling <ul style="list-style-type: none"> • Aktiver gjestetilgang* • Ingen effekt 	<p>Aktiverer bruk av sikkerhetsbryteren for tilbakestilling på kontroller PWBA for å tilbakestille administratorpassordet.</p>
Tilbakestill enhetsmoduser <ul style="list-style-type: none"> • Tillat med FAC • Tillat* • Ikke tillat 	<p>Aktiver tilgang til Ute av drift-slettemenyen for å gjenopprette skriverinnstillinger tilbake til fabrikkstandard.</p>
Minimumslengde på passordet 0-32 (0*)	<p>Angi passordlengden.</p>
Aktiver visning av passord/PIN-kode <ul style="list-style-type: none"> • Av* • På 	<p>Vis passord eller personlig identifikasjonsnummer.</p> <p>Når dette alternativet er aktivert, kan brukerpåloggings skjermen på kontrollpanelet vise/skjule passordet som angis i påloggingsvinduet.</p>
<p> Merk: Standardinnstillingen indikeres med en stjerne (*) ved siden av en verdi.</p>	

Rapporter

 **Viktig:** Noen funksjoner er funksjoner for systemadministrator og alternativene er skjult. Se *Veiledning for innebygd webserveren som administrator* på www.xerox.com/office/B410docs hvis du vil ha mer informasjon.

MENYINNSTILLINGSSIDE

MENY-ENHET	BESKRIVELSE
Menyinnstillingsside	Skriv ut en rapport som inneholder skrivermenyene.



ENHET

MENY-ENHET	BESKRIVELSE
Enhetsinformasjon	Skriv ut en rapport som inneholder informasjon om skriveren.
Enhetsstatistikk	Skriv ut en rapport om skriverbruk og rekvisitastatus.
Profiler-liste	Skriv ut en liste over profiler som er lagret i skriveren.
Aktivarapport	Skrive ut diagnoseverktøy for utskriftsproblemer.  Merk: Skriv ut rapporten på Letter- eller A4-format for at alt innholdet skal vises.

UTSKRIFT

MENY-ENHET	BESKRIVELSE
Skrifter <ul style="list-style-type: none"> • PCL-skrifter • PS-skrifter 	Skrive ut fargeprøver og informasjon om skriftene som er tilgjengelige i hvert skriverspråk.
Skriv ut demo Demonstrasjonsside	Skriv ut en side som viser skriverfunksjoner og støttede løsninger.
Skriv ut katalog	Skriv ut ressursene som er lagret i minnepinne, harddisk.  Merk: Dette menyelementet vises bare hvis det er installert en minnepinne eller harddisk.

NETTVERK

MENY-ENHET	BESKRIVELSE
<p>Nettverksoppsettside</p>	<p>Skriv ut en side som viser de konfigurerte innstillingene for nettverk og trådløst nettverk på skriveren.</p> <p> Merk: Dette menyelementet vises bare for nettverksskrivere eller skrivere som er koblet til utskriftsservere.</p>
<p>Klienter tilkoblet Wi-Fi Direct</p>	<p>Skriv ut en side som viser listen over enheter som er koblet til skriveren via Wi-Fi Direct.</p> <p> Merk: Dette menyelementet vises bare når Aktiver Wi-Fi Direct er satt til På.</p>

Plan for forbruksartikler

PLANAKTIVERING

MENY-ENHET	BESKRIVELSE
<ul style="list-style-type: none"> • Sekvensnummer • Enhetens serienummer • Aktiveringskode 	<p>Den beskriver detaljene i aktiveringsprosessen for den kjøpte rekvisitaplanen. Kontakt din Xerox-representant for å få en aktiveringskode for rekvisita.</p> <p>Abonnementtjenesteplaner tilbys ikke alle geografiske steder</p> <p>For mer informasjon om Xerox®-rekvisita og serviceplaner, kontakt din Xerox-representant.</p>

PLANKONVERTERING

MENY-ENHET	BESKRIVELSE
<ul style="list-style-type: none"> • Gjeldende plan • Enhetens serienummer • Totalt antall utskrifter • Konvertingskode 	<p>Den beskriver detaljene i konverteringsprosessen for den eksisterende rekvisitaplanen. Kontakt din Xerox-representant for å få en konverteringskode for rekvisita.</p> <p>Abonnementtjenesteplaner tilbys ikke alle geografiske steder</p> <p>For mer informasjon om Xerox®-rekvisita og serviceplaner, kontakt din Xerox-representant.</p>

ABONNEMENTTJENESTE

MENY-ENHET	BESKRIVELSE
<ul style="list-style-type: none"> • Status 	Den indikerer abonnementsstatusen.
<ul style="list-style-type: none"> • Sjekk abonnement 	<p>Gjør følgende for å aktivere en abonnementsplan:</p> <ol style="list-style-type: none"> 1 Gå til Innstillinger > Rekvisitaplan > Abonnementtjeneste. 2 For abonnementsplan, klikk Sjekk abonnement, og følg deretter instruksjonene fra din Xerox-representant.

Feilsøking

MENY-ENHET	BESKRIVELSE
Testsider for utskriftskvalitet	Skriv ut eksempelsider for å finne og rette opp feil i utskriftskvaliteten.

Skrive ut menyinnstillingssiden

Gå til startskjermen, og trykk på **Innstillinger > Rapporter > Menyinnstillingsside**.

Vedlikehold

Dette kapitlet inneholder:

Kontrollere status for deler og rekvisita	158
Konfigurere varsler for rekvisita	159
Oppsett av e-postvarsler	160
Vise rapporter	161
Bestille rekvisita.....	162
Bytte ut deler og forbruksartikler.....	163
Rengjøring av skriverdeler	168
Sparing av energi og papir	170
Flytte skriveren til et annet sted.....	171

Kontrollere status for deler og rekvisita

1. Gå til startskjermen, og trykk på **Status/forbruksartikler**.
2. Velg deler eller forbruksartikler som du vil kontrollere.



Merk: Du kan også få tilgang til denne innstillingen ved å trykke på den øverste delen i startvinduet.

Konfigurere varsler for rekvisita

1. Åpne en nettleser og skriv inn IP-adressen til skriveren i adressefeltet.
 - Vis IP-adressen til skriveren på skriverens startskjerm. IP-adressen vises som fire sett med tall atskilt med punktum, for eksempel 123.123.123.123.
 - Hvis du bruker en proxyserver, må den deaktiveres midlertidig, slik at nettsiden kan lastes inn på riktig måte.
2. Klikk **Innstillinger > Enhet > Varslinger**.
3. På Rekvisita-menyen, klikk **Tilpassede varsler for rekvisita**.
4. Velg et varsel for hver rekvisitaenhet.
5. Bruk endringene.

Oppsett av e-postvarsler

Du kan konfigurere skriveren til å sende e-postvarsler når den begynner å gå tom for rekvisita, når det må fylles på papir, eller hvis det oppstår papirstopp.

1. Åpne en nettleser og skriv inn IP-adressen til skriveren i adressefeltet.
 - Vis IP-adressen til skriveren på skriverens startskjerm. IP-adressen vises som fire sett med tall atskilt med punktum, for eksempel 123.123.123.123.
 - Hvis du bruker en proxyserver, må den deaktiveres midlertidig, slik at nettsiden kan lastes inn på riktig måte.
2. Klikk **Innstillinger > Enhet > Varsler > Oppsett av e-postvarsler**, og konfigurér deretter innstillingene.



Merk: Hvis du vil ha mer informasjon om SMTP-innstillinger, kontakter du e-postleverandøren din.

3. Bruk endringene.
4. Klikk **Oppsett av e-postlister og -varslinger**, og konfigurér deretter innstillingene.
5. Bruk endringene.

Vise rapporter

1. Gå til startskjermen, og trykk på **Innstillinger > Rapporter**.
2. Velg rapporten du vil vise.

Bestille rekvisita

For å se og bestille rekvisita til skriveren, gå til <https://www.xerox.com/supplies>, deretter angi produktet ditt i søkefeltet.



Merk: Alle anslagene om levetiden for skriverrekvisita forutsetter utskrift på vanlig papir i Letter- eller A4-størrelse.

Advarsel: Unnlattelse av å opprettholde optimal skriverytelse eller bytte rekvisita kan forårsake skade på skriveren.

BRUKE EKE FORBRUKARTIKLER FRA XEROX

Xerox-skriveren fungerer best med originale deler og rekvisita fra Xerox. Bruk av rekvisita eller deler fra tredjeparter kan påvirke skriverens og bildekomponentenes ytelse, pålitelighet eller levetid. Det kan også påvirke garantidekningen. Skade som følge av bruk av rekvisita eller deler fra tredjeparter, dekkes ikke av garantien.

Alle indikatorer for levetid er utviklet for bruk med rekvisita og deler fra Xerox, og kan gi vilkårlige resultater hvis du bruker rekvisita eller deler fra tredjeparter. Bruk av bildekomponenter utover beregnet levetid kan skade Xerox-skriveren eller komponentene.

Advarsel: Rekvisita uten vilkår for returprogram kan tilbakestilles og omfabrikeres. Produsentens garanti dekker imidlertid ikke skader forårsaket av uoriginale rekvisita. Tilbakestilling av tellere på rekvisita uten riktig omfabrikering kan føre til skade på skriveren. Etter at teller for rekvisita er tilbakestilt, kan det hende at skriveren viser en feil om det tilbakestilte elementet.

Bytte ut deler og forbruksartikler

BYTTE FARGEPULVERKASSETTEN

1. Åpne deksel A.

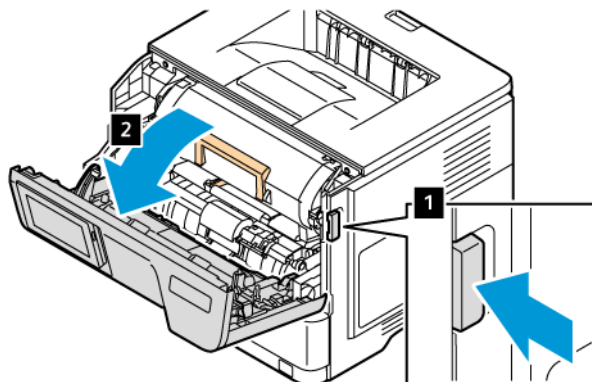

2. Ta ut den brukte fargepulverkassetten.

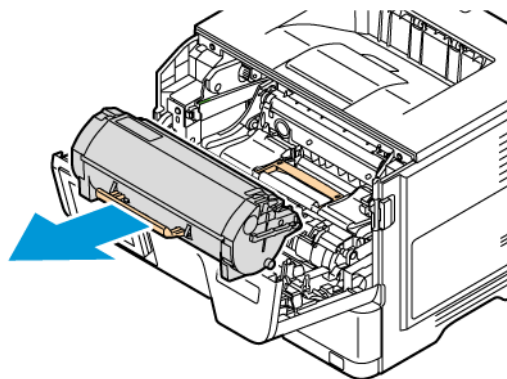

3. Pakk opp den nye fargepulverkassetten.
4. Rist fargepulverkassetten for å fordele fargepulveret på nytt.

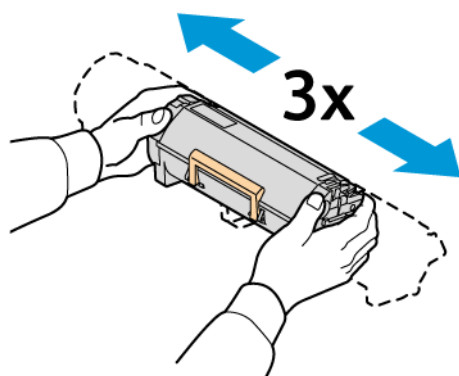

5. Sett inn den nye fargepulverkassetten.

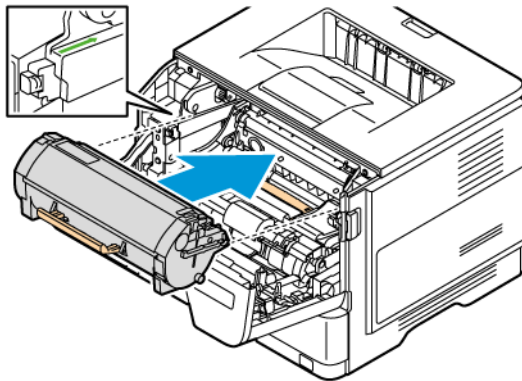

6. Lukk deksel A.

SKIFTE UT BILDEENHETEN

1. Åpne deksel A.

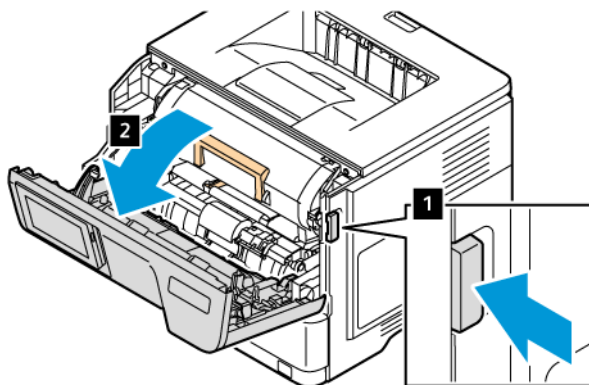

2. Ta ut fargepulverkassetten.

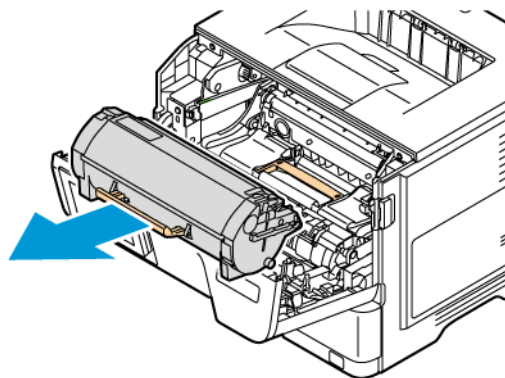

3. Ta ut den brukte bildebehandlingsenheten.

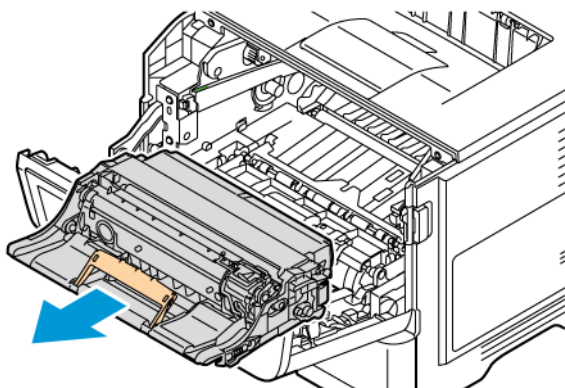

4. Pakk ut det nye bildebehandlingsenheten.
5. Rist bildebehandlingsenheten for å fordele toneren på nytt.

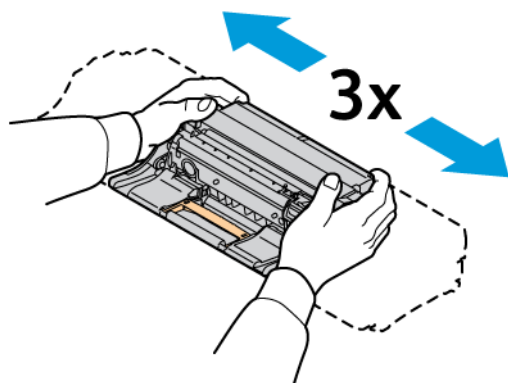

Advarsel: Ikke utsett bildebehandlingsenheten for direkte lys i mer enn 10 minutter. Lang eksponering for lys kan føre til problemer med utskriftskvaliteten.

Advarsel: Du må aldri berøre fotoledertrommelen. Gjør du det, kan du påvirke utskriftskvaliteten av fremtidige jobber.

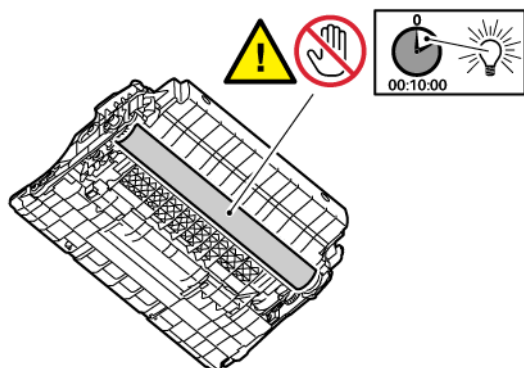

6. Sett inn den nye bildebehandlingsenheten.

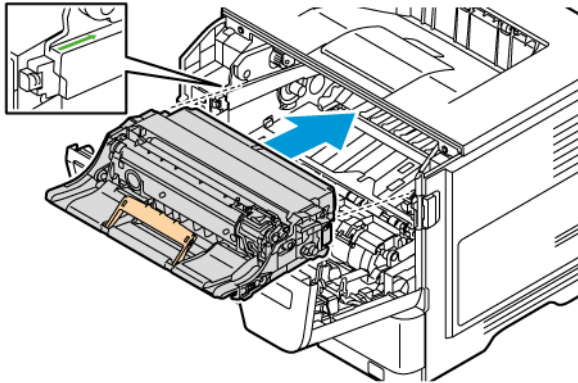

7. Sett inn fargepulverkassetten.

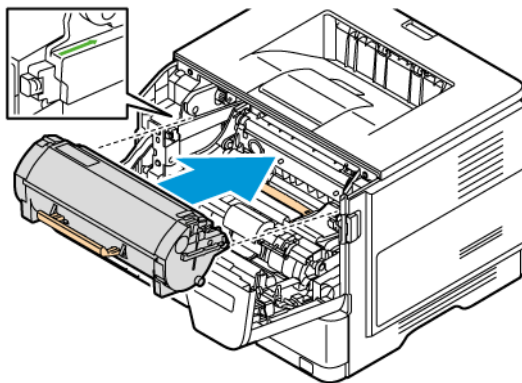

8. Lukk deksel A.

BYTTE UT SKUFFEN

1. Fjern den brukte skuffen.

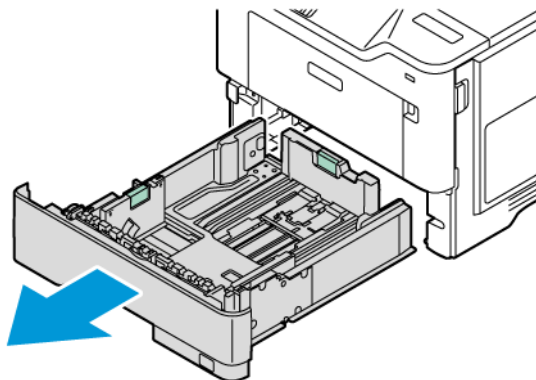

2. Pakk ut den nye skuffen.

3. Sett inn den nye skuffen.

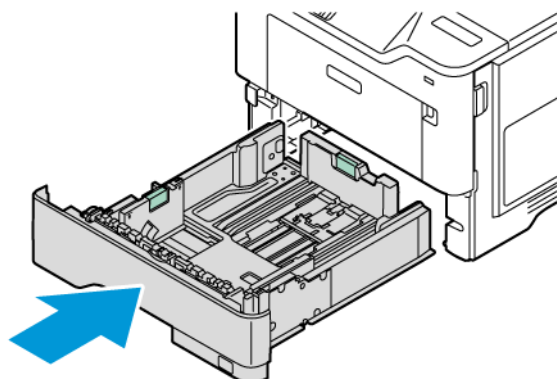

TILBAKESTILLE BRUKERTELLEVERK FOR FORBRUKSARTIKLER

1. Gå til startskjermen, og trykk på **Innstillinger > Enhet > Vedlikehold > Konfigurasjonsmeny > Bruk av forbruksartikler og telleverk**
2. Velg telleverket du vil vise.

Advarsel: Deler og rekvisita uten vilkår for returprogram kan tilbakestilles og omfabrikeres. Produsentens garanti dekker imidlertid ikke skader forårsaket av uoriginale rekvisita eller deler. Tilbakestilling av tellere på rekvisita eller del uten riktig omfabrikerings kan føre til skade på skriveren. Etter at teller for rekvisita eller del er tilbakestillt, kan det hende at skriveren viser en feil om det tilbakestilte elementet.

Rengjøring av skriverdeler

RENGJØRING AV SKRIVEREN



FORSIKTIG–STØTFARE: Kople strømledningen fra strømuttaket og kople alle kabler fra skriveren for å unngå elektrisk støt under rengjøring av utsiden av skriveren.

- Denne oppgaven skal utføres med noen måneders mellomrom.
 - Skader på skriveren som skyldes feil håndtering, dekkes ikke av garantien.
1. Slå av skriveren, og kople strømledningen fra strømuttaket.
 2. Fjern alt papir fra standardskuffen og fra flerbruksmateren.
 3. Bruk en myk børste eller en støvsuger for å fjerne støv, lo og papirrester rundt skriveren.
 4. Rengjør skriveren utvendig med en fuktig, lofri og myk klut.
 - Ikke bruk rengjøringsmidler fordi det kan skade overflaten på skriveren.
 - Kontroller at hele skriveren er tørr etter rengjøringen.
 5. Koble strømledningen til stikkontakten igjen, og slå deretter på skriveren.



FORSIKTIG–FARE FOR PERSONSKADE: Unngå risiko for brann eller elektrisk støt ved å kople strømledningen til en jordet stikkontakt med riktig klassifisering som er i nærheten av produktet og lett tilgjengelig.

RENGJØRE BERØRINGSSKJERMEN



FORSIKTIG–STØTFARE: Kople strømledningen fra strømuttaket og kople alle kabler fra skriveren for å unngå elektrisk støt under rengjøring av utsiden av skriveren.

1. Slå av skriveren, og kople strømledningen fra strømuttaket.
2. Bruk en fuktig, myk, lofri klut og tørk av kontrollpanelet.
 - Ikke bruk rengjøringsmidler eller rengjøringsmidler, da de kan skade skjermen på kontrollpanelet.
 - Forsikre deg om at skjermen på kontrollpanelet er tørt etter rengjøring.
3. Koble strømledningen til stikkontakten igjen, og slå deretter på skriveren.



FORSIKTIG–FARE FOR PERSONSKADE: Unngå risiko for brann eller elektrisk støt ved å kople strømledningen til en jordet stikkontakt med riktig klassifisering som er i nærheten av produktet og lett tilgjengelig.

RENGJØRE MATERULLENE

1. Slå av skriveren, og kople strømledningen fra strømuttaket.

2. Ta ut skuffen.

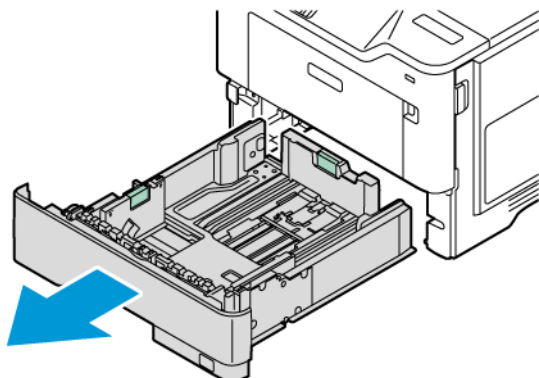

3. Trykk ned den grønne føreren og trykk deretter ned materullen for å nå den, som vist. Vi materullene litt og tørk dem med en ren, løst fuktet med vann.

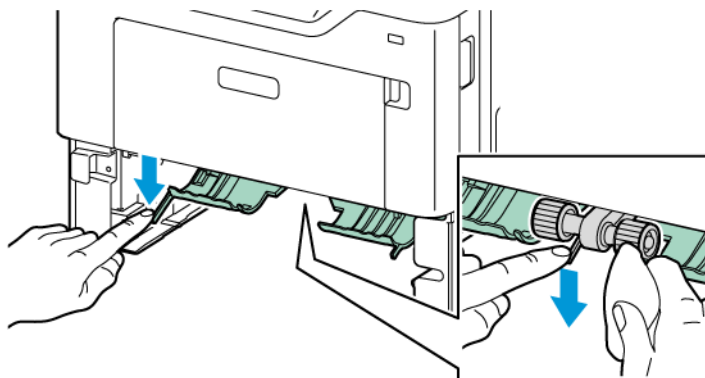

4. Sett inn skuffen.

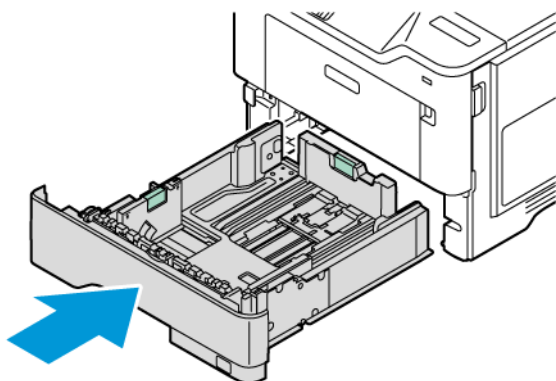

5. Kople strømledningen til skriveren og stikkontakten, og slå deretter på skriveren.



FORSIKTIG–FARE FOR PERSONSKADE: Unngå risiko for brann eller elektrisk støt ved å kople strømledningen til en jordet stikkontakt med riktig klassifisering som er i nærheten av produktet og lett tilgjengelig.

Sparing av energi og papir

KONFIGURERING AV INNSTILLINGER FOR STRØMSPAREMODUS

Strømsparingsmodus

1. Gå til startskjermen, og trykk på **Innstillinger > Enhet > Strømadministrasjon > Tidsavbrudd > Hvilemodus**.
2. Angi hvor lenge skriveren skal være inaktiv før den går inn i dvalemodus.

Dvalemodus

1. Gå til startskjermen, og trykk på **Innstillinger > Enhet > Strømadministrasjon > Tidsavbrudd > Dvalemodus**.
2. Angi hvor lenge skriveren skal være inaktiv før den går inn i dvalemodus.
 - For at tidsavbrudd for dvalemodus skal fungere, må du sette tidsavbrudd for dvale ved tilkopling til Dvale.
 - Den innebygde webserveren er deaktivert når skriveren er i dvalemodus.

JUSTERE LYSSTYRKEN PÅ SKJERMEN

1. Gå til startskjermen, og trykk på **Innstillinger > Enhet > Innstillinger** på startvinduet.
2. I Lysstyrke for skjerm-menyen, justerer du innstillingen.

SPARE PAPIR

- Skriv ut på begge sider av papiret.





Merk: 2-sidig utskrift er standardinnstillingen for skriverdriveren.

- Skrive ut flere sider på ett enkelt ark.
- Bruk forhåndsvisningsfunksjonen for å se hvordan dokumentet ser ut, før du skriver det ut.
- Skriv ut én kopi av dokumentet, og undersøk at innhold og format er helt riktig.

Flytte skriveren til et annet sted

 **FORSIKTIG–FARE FOR PERSONSKADE:** Hvis skriveren veier mer enn 20 kg (44 pund), trengs det to eller flere personer for å løfte den på en sikker måte.

 **FORSIKTIG–FARE FOR PERSONSKADE:** Bruk bare strømledningen som følger med dette produktet, eller en strømledning som er godkjent av produsenten, for å unngå risiko for brann eller elektrisk støt.

 **FORSIKTIG–FARE FOR PERSONSKADE:** Hvis du skal flytte skriveren, må du følge disse retningslinjene for å unngå personskade og skade på skriveren:

- Kontroller at alle dører og skuffer er lukket.
- Slå av skriveren, og kople strømledningen fra strømuttaket.
- Kople alle ledninger og kabler fra skriveren.
- Hvis skriveren har separate, gulvstående skuffer eller tilkoblede utmatingsalternativer, må du kople fra disse før skriveren flyttes.
- Hvis skriveren har hjulsokkel, ruller du skriveren forsiktig dit du vil plassere den. Utvis forsiktighet ved flytting over terskler og i overganger fra en gulvtype til en annen.
- Hvis skriveren ikke har hjulsokkel, men er konfigurert med ekstra skuffer eller utmatingsalternativer, fjerner du utmatingsalternativene og løfter skriveren av skuffene. Ikke løft skriveren og tilleggsutstyret samtidig.
- Bruk alltid håndtakene på skriveren når du løfter den.
- Hvis skriveren flyttes på en vogn eller lignende, må denne vognen ha en overflate som har plass til hele bunnplaten på skriveren.
- Vogner som brukes til å flytte tilleggsutstyr, må ha en overflate som er stor nok til tilleggsutstyret.
- Hold skriveren oppreist.
- Unngå kraftig risting og sammenstøt.
- Pass på at fingrene dine ikke kommer i klem under skriveren når du setter den ned.
- Sørg for at det er nok ledig plass rundt skriveren.



Merk: Skade på skriveren som forårsakes av feilaktig flytteprosedyre, dekkes ikke av skrivergarantien.

Feilsøking

Dette kapitlet inneholder:

Problemer med utskriftskvaliteten.....	174
Utskriftsproblemer.....	175
Skriveren svarer ikke.....	216
Kan ikke lese flash-stasjon.....	218
Aktivere USB-porten.....	220
Fjerne fastkjørt papir.....	221
Problemer med nettverkstilkobling.....	230
Problemer med tilleggsutstyr.....	234
Problemer med rekvisita.....	239
Problemer med papirmating.....	241
Hvordan du kan kontakte brukerstøtte.....	246

Problemer med utskriftskvaliteten

Finn bildet som ligner på problemet med utskriftskvaliteten du har, og klikk deretter på koblingen nedenfor for å få informasjon om hvordan problemet kan løses.

- [Blanke eller hvite sider](#)
- [Mørk utskrift](#)
- [Fine linjer skrives ikke ut riktig](#)
- [Brettet eller rynket papir](#)
- [Grå bakgrunn](#)
- [Feil marger](#)
- [Lys utskrift](#)
- [Flekket utskrift og prikker](#)
- [Papirkrøll](#)
- [Utskrift skjev eller forskjøvet](#)
- [Hele sorte sider](#)
- [Tekst eller bilder er avskåret](#)
- [Fargepulver sverter lett av](#)
- [Horisontale lysbånd](#)
- [Loddrette lyse bånd](#)
- [Vannrette hvite linjer](#)
- [Loddrette mørke bånd](#)
- [Vertikale mørke linjer eller striper](#)
- [Vertikale mørke striper med trykk mangler](#)
- [Gjentatte feil](#)

Utskriftsproblemer

UTSKRIFTSKVALITETEN ER DÅRLIG

Blanke eller hvite sider

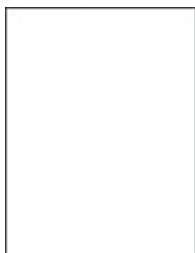



Merk: Før du løser problemet, skriver du ut testsider for utskriftskvalitet. Trykk på **Innstillinger > Feilsøking > Skriv ut kvalitetstestsider** på startskjermen.



HANDLING	JA	NEI
<p>Trinn 1</p> <p>1 Kontroller om skriveren bruker en ekte Xerox-fargepulverkassetten som støttes.</p> <p> Merk: Hvis tonerkassetten ikke støttes, setter du inn en som støttes.</p> <p>2 Skriv ut dokumentet.</p> <p>Skriver skriveren ut blanke eller hvite sider?</p>	Gå til trinn 2.	Problemet er løst.
<p>Trinn 2</p> <p>1 Ta ut bildebehandlingsenheten.</p> <div data-bbox="204 943 580 1408" style="border: 1px solid black; padding: 5px;"> <p>Advarsel – potensiell skade: Ikke utsett bildebehandlingssettet for farger og sort bildebehandlingsenhet for direkte lys i mer enn 10 minutter. Lengre eksponering for lys kan føre til problemer med utskriftskvaliteten.</p> </div> <div data-bbox="204 1435 580 1704" style="border: 1px solid black; padding: 5px;"> <p>Advarsel: Du må aldri berøre fotoledertrommelen. Gjør du det, kan du påvirke utskriftskvaliteten av fremtidige jobber.</p> </div> <p>2 Sett inn bildebehandlingsenheten.</p> <p>3 Skriv ut dokumentet.</p> <p>Skriver skriveren ut blanke eller hvite sider?</p>	Se Hvordan du kan kontakte brukerstøtte	Problemet er løst.

Mørk utskrift



Merk: Før du løser problemet, skriver du ut testsider for utskriftskvalitet. Trykk på **Innstillinger > Feilsøking > Skriv ut kvalitetstestsider** på startskjermen.

HANDLING	JA	NEI
<p>Trinn 1</p> <p>1 Avhengig av operativsystemet reduser tonermørkheten fra dialogboksen for Utskriftsinnstillinger eller Skriv ut.</p> <p> Merk: Du kan også endre innstillingen i skriverens kontrollpanel. Gå til: Innstillinger > Utskrift > Kvalitet > Tonerørkhet.</p> <p>2 Skriv ut dokumentet.</p> <p>Er utskriften for mørk?</p>	Gå til trinn 2.	Problemet er løst.
<p>Trinn 2</p> <p>1 Angi papirtypen i dialogboksen Utskriftsinnstillinger eller Skriv ut, avhengig av hvilket operativsystem du bruker.</p> <p> Merk: Påse at innstillingene samsvarer med papiret som er lagt i skuffen.</p>	Gå til trinn 3.	Problemet er løst.

HANDLING	JA	NEI
<p> Merk: Du kan også endre innstillingene i skriverens kontrollpanel. Gå til: Innstillinger > Papir > Skuffkonfigurasjon > Papirstørrelse/-type.</p> <p>2 Skriv ut dokumentet.</p> <p>Er utskriften for mørk?</p>		
<p>Trinn 3</p> <p>Sjekk om papiret er strukturert eller har en grov overflate.</p> <p>Skriver du ut på papir som er strukturert eller har grov overflate?</p> <p>Er utskriften for mørk?</p>	Gå til trinn 4.	Problemet er løst.
<p>Trinn 4</p> <p>1 Bytt ut teksturert eller grovt papir med vanlig papir.</p> <p>2 Skriv ut dokumentet.</p> <p>Er utskriften for mørk?</p>	Gå til trinn 5.	Problemet er løst.
<p>Trinn 5</p> <p>1 Legg i papir fra en nyåpnet pakke.</p> <p> Merk: Papir absorberer fuktighet på grunn av høy luftfuktighet. Oppbevar papiret i originalemballasjen til du skal bruke det.</p> <p>2 Skriv ut dokumentet.</p> <p>Er utskriften for mørk?</p>	Se Hvordan du kan kontakte brukerstøtte	Problemet er løst.

Fine linjer skrives ikke ut riktig







Merk: Før du løser problemet, skriver du ut testsider for utskriftskvalitet. Trykk på **Innstillinger > Feilsøking > Skriv ut kvalitetstestsider** på startskjermen.

HANDLING	JA	NEI
<p>Trinn 1</p> <p>1 Kontroller om skriveren bruker en ekte Xerox-fargepulverkassett som støttes.</p> <p> Merk: Hvis tonerkassetten ikke støttes, setter du inn en som støttes.</p> <p>2 Skriv ut dokumentet.</p> <p>Skrives fine linjer ut riktig?</p>	<p>Problemet er løst.</p>	<p>Gå til trinn 2.</p>
<p>Trinn 2</p> <p>1 Øk tonermørkheten.</p> <p>Fra startskjemen trykker du på Innstillinger > Skriv ut > Kvalitet > Fargepulvermørkhet</p> <p>2 Skriv ut dokumentet.</p> <p>Skrives fine linjer ut riktig?</p>	<p>Problemet er løst.</p>	<p>Se Hvordan du kan kontakte brukerstøtte</p>

Brettet eller rynket papir



Merk: Før du løser problemet, skriver du ut testsider for utskriftskvalitet. Trykk på **Innstillinger > Feilsøking > Skriv ut kvalitetstestsider** på startskjermen.

HANDLING	JA	NEI
<p>Trinn 1</p> <p>1 Kontroller om skriveren bruker en ekte Xerox-fargepulverkassett som støttes.</p> <p> Merk: Hvis tonerkassetten ikke støttes, setter du inn en som støttes.</p> <p>2 Skriv ut dokumentet.</p> <p>Er papiret brettet eller krøllete?</p>	Gå til trinn 2.	Problemet er løst.
<p>Trinn 2</p> <p>1 Legg i papir fra en nyåpnet pakke.</p> <p> Merk: Papir absorberer fuktighet på grunn av høy luftfuktighet. Oppbevar papiret i originalemballasjen til du skal bruke det.</p> <p>2 Skriv ut dokumentet.</p> <p>Er papiret brettet eller krøllete?</p>	Gå til trinn 3.	Problemet er løst.
<p>Trinn 3</p> <p>1 Angi papirtypen i dialogboksen Utskriftsinnstillinger eller Skriv ut, avhengig av hvilket operativsystem du bruker.</p> <p> Merk: Påse at innstillingene samsvarer med papiret som er lagt i skuffen.</p> <p> Merk: Du kan også endre innstillingene i skriverens kontrollpanel. Gå til: Innstillinger > Papir > Skuffkonfigurasjon > Papirstørrelse/-type.</p> <p>2 Skriv ut dokumentet.</p>	Se Hvordan du kan kontakte brukerstøtte	Problemet er løst.



HANDLING	JA	NEI
Er papiret brettet eller krøllete?		

Grå bakgrunn



Merk: Før du løser problemet, skriver du ut testsider for utskriftskvalitet. Trykk på **Innstillinger > Feilsøking > Skriv ut kvalitetstestsider** på startskjermen.

HANDLING	JA	NEI
<p>Trinn 1</p> <ol style="list-style-type: none"> Slå av skriveren, vent i ti sekunder, og slå den på igjen. Reduser fargepulvermørkheden. <p>Trykk på Innstillinger > Skriv ut > Kvalitet > Fargepulvermørkhed fra startskjermen</p> <ol style="list-style-type: none"> Skriv ut dokumentet. <p>Har utskriftene fortsatt grå bakgrunn?</p>	Gå til trinn 2.	Problemet er løst.
<p>Trinn 2</p> <ol style="list-style-type: none"> Kontroller om skriveren bruker en ekte Xerox-fargepulverkassett som støttes. <p> Merk: Hvis tonerkassetten ikke støttes, setter du inn en som støttes.</p> <ol style="list-style-type: none"> Skriv ut dokumentet. <p>Har utskriftene fortsatt grå bakgrunn?</p>	Gå til trinn 3.	Problemet er løst.
<p>Trinn 3</p> <ol style="list-style-type: none"> Angi papirtypen i dialogboksen Utskriftsinnstillinger eller Skriv ut, avhengig av hvilket operativsystem du bruker. 	Gå til trinn 4.	Problemet er løst.



HANDLING	JA	NEI
<p> Merk: Påse at innstillingene samsvarer med papiret som er lagt i skuffen.</p> <p> Merk: Du kan også endre innstillingene i skriverens kontrollpanel. Gå til: Innstillinger > Papir > Skuffkonfigurasjon > Papirstørrelse/-type.</p> <p>2 Skriv ut dokumentet.</p> <p>Har utskriftene fortsatt grå bakgrunn?</p>		
<p>Trinn 4</p> <p>1 Ta ut bildebehandlingsenheten, og sett den inn igjen.</p> <div data-bbox="204 1084 582 1550" style="border: 1px solid black; padding: 5px;"> <p>Advarsel – potensiell skade: Ikke utsett bildebehandlingssettet for farger og sort bildebehandlingsenhet for direkte lys i mer enn 10 minutter. Lengre eksponering for lys kan føre til problemer med utskriftskvaliteten.</p> </div> <div data-bbox="204 1574 582 1845" style="border: 1px solid black; padding: 5px;"> <p>Advarsel: Du må aldri berøre fotoledertrommelen. Gjør du det, kan du påvirke utskriftskvaliteten av fremtidige jobber.</p> </div> <p>2 Skriv ut dokumentet.</p> <p>Har utskriftene fortsatt grå</p>	Gå til trinn 5.	Problemet er løst.

HANDLING	JA	NEI
bakgrunn?		
Trinn 5 1 Oppdater fastvaren i skriveren. Du finner mer informasjon her: Oppdatering av fastvare 2 Skriv ut dokumentet. Har utskriftene fortsatt grå bakgrunn?	Gå til trinn 6.	Problemet er løst.
Trinn 6 1 Bytt bildeenheten. 2 Skriv ut dokumentet. Har utskriftene fortsatt grå bakgrunn?	Se Hvordan du kan kontakte brukerstøtte	Problemet er løst.

Feil marger







Merk: Før du løser problemet, må du skrive ut testsider. På kontrollpanelet gå til **Innstillinger > Feilsøking > Skriv ut testsider**. For skrivermodeller uten berøringsskjerm trykker du på **OK** for å bla gjennom innstillingene.

HANDLING	JA	NEI
<p>Trinn 1</p> <p>1 Juster papirskinnene i skuffen til riktig posisjon for papiret som er lagt i.</p> <p>2 Skriv ut dokumentet.</p> <p>Er margene riktige?</p>	Problemet er løst.	Gå til trinn 2.
<p>Trinn 2</p> <p>1 Angi papirstørrelsen i dialogboksen Utskriftsinnstillinger eller Skriv ut, avhengig av hvilket operativsystem du bruker.</p> <p> Merk: Påse at innstillingene samsvarer med papiret som er lagt i skuffen.</p> <p> Merk: Du kan også endre innstillingene i skriverens kontrollpanel. Gå til: Innstillinger > Papir > Skuffkonfigurasjon > Papirstørrelse/-type.</p> <p>2 Skriv ut dokumentet.</p> <p>Er margene riktige?</p>	Problemet er løst.	Kontakt Hvordan du kan kontakte brukerstøtte

Lys utskrift



-  Merk: Før du løser problemet, skriver du ut testsider for utskriftskvalitet. Trykk på **Innstillinger > Feilsøking > Skriv ut kvalitetstestsider** på startskjermen.

HANDLING	JA	NEI
<p>Trinn 1</p> <p>1 Kontroller om skriveren bruker en ekte Xerox-fargepulverkassett som støttes.</p> <p> Merk: Hvis tonerkassetten ikke støttes, setter du inn en som støttes.</p> <p>2 Skriv ut dokumentet.</p> <p>Er utskriften lys?</p>	Gå til trinn 2.	Problemet er løst.
<p>Trinn 2</p> <p>1 Slå av skriveren, vent i ti sekunder, og slå den på igjen.</p> <p>2 Reduser fargepulvermørkheten.</p> <p>Trykk på Innstillinger > Skriv ut > Kvalitet > Fargepulvermørkhet fra startskjermen</p> <p>3 Skriv ut dokumentet.</p> <p>Er utskriften lys?</p>	Gå til trinn 3.	Problemet er løst.
<p>Trinn 3</p> <p>1 Angi papirtypen i dialogboksen Utskriftsinnstillinger eller Skriv ut, avhengig av hvilket operativsystem du bruker.</p> <p> Merk: Påse at innstillingene samsvarer med papiret som er lagt i skuffen.</p> <p> Merk: Du kan også endre innstillingene i skriverens kontrollpanel. Gå til: Innstillinger > Papir > Skuffkonfigurasjon > Papirstørrelse/-type.</p> <p>2 Skriv ut dokumentet.</p> <p>Er utskriften lys?</p>	Gå til trinn 4.	Problemet er løst.

HANDLING	JA	NEI
<p>Trinn 4</p> <ol style="list-style-type: none"> 1 Angi utskriftsoppløsningen i dialogboksen Utskriftsinnstillinger eller Skriv ut, avhengig av hvilket operativsystem du bruker. 2 Sett oppløsningen til 600 dpi. 3 Skriv ut dokumentet. <p>Er utskriften lys?</p>	Gå til trinn 5.	Problemet er løst.
<p>Trinn 5</p> <ol style="list-style-type: none"> 1 Ta ut bildebehandlingsenheten. <div style="border: 1px solid black; padding: 5px; margin: 5px 0;"> <p>Advarsel – potensiell skade: Ikke utsett bildebehandlingssettet for farger og sort bildebehandlingsenhet for direkte lys i mer enn 10 minutter. Lengre eksponering for lys kan føre til problemer med utskriftskvaliteten.</p> </div> <div style="border: 1px solid black; padding: 5px; margin: 5px 0;"> <p>Advarsel: Du må aldri berøre fotoledertrommelen. Gjør du det, kan du påvirke utskriftskvaliteten av fremtidige jobber.</p> </div> <ol style="list-style-type: none"> 2 Sett inn bildebehandlingsenheten. 3 Skriv ut dokumentet. <p>Er utskriften lys?</p>	Gå til trinn 6.	Problemet er løst.

HANDLING	JA	NEI
<p>Trinn 6</p> <p>1 Sjekk statusen til fargepulverkassetten.</p> <p>Trykk på Innstillinger > Rapporter > Enhet > Enhetsstatistikk fra startskjermen</p> <p>2 Fra delen Rekviritainformasjon for sidene som skrives ut, kontrollerer du statusen til tonerkassetten.</p> <p>Er tonerkassetts levetid nesten utløpt?</p>	Gå til trinn 7.	Se Hvordan du kan kontakte brukerstøtte
<p>Trinn 7</p> <p>1 Skift tonerkassetten.</p> <p>2 Skriv ut dokumentet.</p> <p>Er utskriften lys?</p>	Se Hvordan du kan kontakte brukerstøtte	Problemet er løst.

Flekket utskrift og prikker





Merk: Før du løser problemet, må du skrive ut testsider. På kontrollpanelet gå til **Innstillinger > Feilsøking > Skriv ut testsider**. For skrivermodeller uten berøringsskjerm trykker du på **OK** for å bla gjennom innstillingene.

HANDLING	JA	NEI
<p>Trinn 1</p> <p>1 Kontroller om skriveren bruker en ekte Xerox-fargepulverkassett som støttes.</p> <p> Merk: Hvis tonerkassetten ikke støttes, setter du inn en som støttes.</p> <p>2 Skriv ut dokumentet.</p> <p>Er utskriften flekkete?</p>	Gå til trinn 2.	Problemet er løst.
<p>Trinn 2</p> <p>Sjekk om det har lekket ut toner i skriveren.</p> <p>Har det ikke lekket ut toner i skriveren?</p>	Gå til trinn 3.	Se Hvordan du kan kontakte brukerstøtte
<p>Trinn 3</p> <p>1 Kontroller statusen til bildeenheten.</p> <p>Trykk på Innstillinger > Rapporter > Enhet > Enhetsstatistikk fra startskjermen</p> <p>2 Fra delen Rekviritainformasjon for sidene som skrives ut kontrollerer du statusen til bildeenheten.</p> <p>Er bildeenhetens levetid nesten utløpt?</p>	Gå til trinn 4.	Se Hvordan du kan kontakte brukerstøtte
<p>Trinn 4</p> <p>1 Bytt bildeenheten.</p> <p>2 Skriv ut dokumentet.</p> <p>Er utskriften flekkete?</p>	Se Hvordan du kan kontakte brukerstøtte	Problemet er løst.

Papirkrøll





HANDLING	JA	NEI
<p>Trinn 1</p> <ol style="list-style-type: none"> 1 Juster skinnene i skuffen til de er i riktig posisjon for papiret 2 Skriv ut dokumentet. <p>Er papiret krøllete?</p>	Gå til trinn 2.	Problemet er løst.
<p>Trinn 2</p> <ol style="list-style-type: none"> 1 Angi papirtypen i dialogboksen Utskriftsinnstillinger eller Skriv ut, avhengig av hvilket operativsystem du bruker. <p> Merk: Påse at innstillingene samsvarer med papiret som er lagt i skuffen.</p> <p> Merk: Du kan også endre innstillingene i skriverens kontrollpanel. Gå til: Innstillinger > Papir > Skuffkonfigurasjon > Papirstørrelse/-type.</p> <ol style="list-style-type: none"> 2 Skriv ut dokumentet. <p>Er papiret krøllete?</p>	Gå til trinn 3.	Problemet er løst.

HANDLING	JA	NEI
<p>Trinn 3</p> <p>Skriv ut på begge sider av papiret.</p> <ol style="list-style-type: none"> 1 Ta ut papiret, snu det, og legg i papiret på nytt. 2 Skriv ut dokumentet. <p>Er papiret krøllete?</p>	Gå til trinn 4.	Problemet er løst.
<p>Trinn 4</p> <ol style="list-style-type: none"> 1 Legg i papir fra en nyåpnet pakke. <p> Merk: Papir absorberer fuktighet på grunn av høy luftfuktighet. Oppbevar papiret i originalemballasjen til du skal bruke det.</p> <ol style="list-style-type: none"> 2 Skriv ut dokumentet. <p>Er papiret krøllete?</p>	Kontakt Hvordan du kan kontakte brukerstøtte	Problemet er løst.

Utskrift skjev eller forskjøvet



-  Merk: Før du løser problemet, må du skrive ut testsider. På kontrollpanelet gå til **Innstillinger > Feilsøking > Skriv ut testsider**. For skrivermodeller uten berøringsskjerm trykker du på **OK** for å bla gjennom innstillingene.

HANDLING	JA	NEI
<p>Trinn 1</p> <ol style="list-style-type: none"> 1 Dra ut skuffen. 2 Fjern papiret og legg deretter i papir fra en ny pakke. <p> Merk: Papir absorberer fuktighet på grunn av høy luftfuktighet. Oppbevar papiret i originalemballasjen til du skal bruke det.</p> <ol style="list-style-type: none"> 3 Juster papirskinnene i skuffen til riktig posisjon for papiret som er lagt i. 4 Sett inn skuffen. 5 Skriv ut dokumentet. <p>Er utskriften skjev?</p>	Gå til trinn 2.	Problemet er løst.
<p>Trinn 2</p> <ol style="list-style-type: none"> 1 Kontroller at du skriver ut på papir som støttes. 2 Skriv ut dokumentet. <p>Er utskriften skjev?</p>	Kontakt Hvordan du kan kontakte brukerstøtte	Problemet er løst.

Hele sorte sider



Merk: Før du løser problemet, skriver du ut testsider for utskriftskvalitet. Trykk på **Innstillinger > Feilsøking > Skriv ut kvalitetstestsider** på startskjermen.

HANDLING	JA	NEI
<p>Trinn 1</p> <p>1 Kontroller om skriveren bruker en ekte Xerox-fargepulverkassett som støttes.</p> <p> Merk: Hvis tonerkassetten ikke støttes, setter du inn en som støttes.</p> <p>2 Skriv ut dokumentet.</p> <p>Skriver skriveren ut heldekkende sorte sider?</p>	Gå til trinn 2.	Problemet er løst.
<p>Trinn 2</p> <p>1 Ta ut bildebehandlingsenheten, og sett den inn igjen.</p> <div style="border: 1px solid black; padding: 5px; margin: 5px 0;"> <p>Advarsel – potensiell skade: Ikke utsett bildebehandlingssettet for farger og sort bildebehandlingsenhet for direkte lys i mer enn 10 minutter. Lengre eksponering for lys kan føre til problemer med utskriftskvaliteten.</p> </div> <div style="border: 1px solid black; padding: 5px; margin: 5px 0;"> <p>Advarsel: Du må aldri berøre fotoledertrommelen. Gjør du det, kan du påvirke utskriftskvaliteten av fremtidige jobber.</p> </div> <p>2 Skriv ut dokumentet.</p> <p>Skriver skriveren ut heldekkende sorte sider?</p>	Gå til trinn 3.	Problemet er løst.



HANDLING	JA	NEI
<p>Trinn 3</p> <p>Kontroller om bildebehandlingsenheten er skadet.</p> <p> Merk: Kontroller at fotoledertrommelens kontakt ikke er bøyd eller ute av stilling.</p> <p>Er bildebehandlingsenheten skadet?</p>	Gå til trinn 4.	Se Hvordan du kan kontakte brukerstøtte
<p>Trinn 4</p> <p>1 Bytt bildeenheten. 2 Skriv ut dokumentet.</p> <p>Skriver skriveren ut heldekkende sorte sider?</p>	Se Hvordan du kan kontakte brukerstøtte	Problemet er løst.

Tekst eller bilder er avskåret



Merk: Før du løser problemet, skriver du ut testsider for utskriftskvalitet. Trykk på **Innstillinger > Feilsøking > Skriv ut kvalitetsetsider** på startskjermen.



HANDLING	JA	NEI
<p>Trinn 1</p> <p>1 Kontroller om skriveren bruker en ekte Xerox-fargepulverkassett som støttes.</p> <p> Merk: Hvis tonerkassetten ikke støttes, setter du inn en som støttes.</p> <p>2 Skriv ut dokumentet.</p> <p>Er teksten eller bildet avklippet?</p>	Gå til trinn 2.	Problemet er løst.
<p>Trinn 2</p> <p>1 Ta ut bildebehandlingsenheten, og sett den inn igjen.</p> <div style="border: 1px solid black; padding: 5px; margin: 10px 0;"> <p>Advarsel – potensiell skade: Ikke utsett bildebehandlingssettet for farger og sort bildebehandlingsenhet for direkte lys i mer enn 10 minutter. Lengre eksponering for lys kan føre til problemer med utskriftskvaliteten.</p> </div> <div style="border: 1px solid black; padding: 5px; margin: 10px 0;"> <p>Advarsel: Du må aldri berøre fotoledertrommelen. Gjør du det, kan du påvirke utskriftskvaliteten av fremtidige jobber.</p> </div> <p>2 Skriv ut dokumentet.</p> <p>Er teksten eller bildet avklippet?</p>	Gå til trinn 3.	Problemet er løst.

HANDLING	JA	NEI
<p>Trinn 3</p> <p>1 Angi papirtypen i dialogboksen Utskriftsinnstillinger eller Skriv ut, avhengig av hvilket operativsystem du bruker.</p> <p> Merk: Påse at innstillingene samsvarer med papiret som er lagt i skuffen.</p> <p> Merk: Du kan også endre innstillingene i skriverens kontrollpanel. Gå til: Innstillinger > Papir > Skuffkonfigurasjon > Papirstørrelse/-type.</p> <p>2 Skriv ut dokumentet.</p> <p>Er teksten eller bildet avklippet?</p>	Gå til trinn 4.	Se Hvordan du kan kontakte brukerstøtte
<p>Trinn 4</p> <p>1 Bytt bildeenheten.</p> <p>2 Skriv ut dokumentet.</p> <p>Skriver skriveren ut heldekkende sorte sider?</p>	Se Hvordan du kan kontakte brukerstøtte	Problemet er løst.

Fargepulver sverter lett av



-  Merk: Før du løser problemet, skriver du ut testsider for utskriftskvalitet. Trykk på **Innstillinger > Feilsøking > Skriv ut kvalitetstestsider** på startskjermen.

HANDLING	JA	NEI
<p>Trinn 1</p> <p>1 Kontroller om skriveren bruker en ekte Xerox-fargepulverkassett som støttes.</p> <p> Merk: Hvis tonerkassetten ikke støttes, setter du inn en som støttes.</p> <p>2 Skriv ut dokumentet.</p> <p>Sverter fargepulver lett av?</p>	Gå til trinn 2.	Problemet er løst.
<p>Trinn 2</p> <p>1 Angi papirtypen i dialogboksen Utskriftsinnstillinger eller Skriv ut, avhengig av hvilket operativsystem du bruker.</p> <p> Merk: Påse at innstillingene samsvarer med papiret som er lagt i skuffen.</p> <p> Merk: Du kan også endre innstillingene i skriverens kontrollpanel. Gå til: Innstillinger > Papir > Skuffkonfigurasjon > Papirstørrelse/-type.</p> <p>2 Skriv ut dokumentet.</p> <p>Sverter fargepulver lett av?</p>	Se Hvordan du kan kontakte brukerstøtte	Problemet er løst.

Horisontale lysbånd



Merk: Før du løser problemet, skriver du ut testsider for utskriftskvalitet. Trykk på **Innstillinger > Feilsøking > Skriv ut kvalitetstestsider** på startskjermen.

HANDLING	JA	NEI
<p>Trinn 1</p> <p>1 Kontroller om skriveren bruker en ekte Xerox-fargepulverkassett som støttes.</p> <p> Merk: Hvis tonerkassetten ikke støttes, setter du inn en som støttes.</p> <p>2 Skriv ut dokumentet.</p> <p>Er det horisontale lyse striper på utskriftene?</p>	Gå til trinn 2.	Problemet er løst.
<p>Trinn 2</p> <p>Fjern skriverhodetørkeren og rengjør skriverhodelinsen.</p> <p>Skriv ut dokumentet.</p> <p>Er det horisontale lyse striper på utskriftene?</p>	Gå til trinn 3.	Problemet er løst.

HANDLING	JA	NEI
<p>Trinn 3</p> <p>1 Ta ut bildebehandlingsenheten, og sett den inn igjen.</p> <div style="border: 1px solid black; padding: 5px; margin: 5px 0;"> <p>Advarsel – potensiell skade: Ikke utsett bildebehandlingssettet for farger og sort bildebehandlingsenhet for direkte lys i mer enn 10 minutter. Lengre eksponering for lys kan føre til problemer med utskriftskvaliteten.</p> </div> <div style="border: 1px solid black; padding: 5px; margin: 5px 0;"> <p>Advarsel: Du må aldri berøre fotoledertrommelen. Gjør du det, kan du påvirke utskriftskvaliteten av fremtidige jobber.</p> </div> <p>2 Skriv ut dokumentet.</p> <p>Er det horisontale lyse striper på utskriftene?</p>	Gå til trinn 4.	Problemet er løst.
<p>Trinn 4</p> <p>1 Bytt bildeenheten.</p> <p>2 Skriv ut dokumentet.</p> <p>Er det horisontale lyse striper på utskriftene?</p>	Se Hvordan du kan kontakte brukerstøtte	Problemet er løst.

Loddrette lyse bånd



Merk: Før du løser problemet, skriver du ut testsider for utskriftskvalitet. Trykk på **Innstillinger > Feilsøking > Skriv ut kvalitetstestsider** på startskjermen.



HANDLING	JA	NEI
<p>Trinn 1</p> <p>Fjern skriverhodetørkeren og rengjør skriverhodelinsen.</p> <p>Skriv ut dokumentet.</p> <p>Er det vertikale lyse striper på utskriftene?</p>	Gå til trinn 2.	Problemet er løst.
<p>Trinn 2</p> <p>1 Kontroller om skriveren bruker en ekte Xerox-fargepulverkassett som støttes.</p> <p> Merk: Hvis tonerkassetten ikke støttes, setter du inn en som støttes.</p> <p>2 Skriv ut dokumentet.</p> <p>Er det vertikale lyse striper på utskriftene?</p>	Gå til trinn 3.	Problemet er løst.

HANDLING	JA	NEI
<p>Trinn 3</p> <p>1 Sjekk statusen til fargepulverkassetten.</p> <p>Trykk på Innstillinger > Rapporter > Enhet > Enhetsstatistikk fra startskjermen</p> <p>2 Fra delen Rekviritainformasjon for sidene som skrives ut, kontrollerer du statusen til tonerkassetten.</p> <p>Er det vertikale lyse striper på utskriftene?</p>	Gå til trinn 4.	Problemet er løst.
<p>Trinn 4</p> <p>1 Skift tonerkassetten.</p> <p>2 Skriv ut dokumentet.</p> <p>Er det vertikale lyse striper på utskriftene?</p>	Se Hvordan du kan kontakte brukerstøtte	Problemet er løst.

Vannrette hvite linjer



Merk: Før du løser problemet, skriver du ut testsider for utskriftskvalitet. Trykk på **Innstillinger > Feilsøking > Skriv ut kvalitets-testsider** på startskjermen.

HANDLING	JA	NEI
<p>Trinn 1</p> <p>1 Kontroller om skriveren bruker en ekte Xerox-fargepulverkassett som støttes.</p> <p> Merk: Hvis tonerkassetten ikke støttes, setter du inn en som støttes.</p> <p>2 Skriv ut dokumentet.</p> <p>Er det loddrette hvite striper på utskrifter?</p>	Gå til trinn 2.	Problemet er løst.
<p>Trinn 2</p> <p>1 Angi papirtypen i dialogboksen Utskriftsinnstillinger eller Skriv ut, avhengig av hvilket operativsystem du bruker.</p> <p> Merk: Påse at innstillingene samsvarer med papiret som er lagt i skuffen.</p> <p> Merk: Du kan også endre innstillingene i skriverens kontrollpanel. Gå til: Innstillinger > Papir > Skuffkonfigurasjon > Papirstørrelse/-type.</p> <p>2 Skriv ut dokumentet.</p> <p>Er det loddrette hvite striper på utskrifter?</p>	Se Hvordan du kan kontakte brukerstøtte	Problemet er løst.

Loddrette mørke bånd



Merk: Før du løser problemet, skriver du ut testsider for utskriftskvalitet. Trykk på **Innstillinger > Feilsøking > Skriv ut kvalitets-testsider** på startskjermen.

HANDLING	JA	NEI
<p>Trinn 1</p> <p>1 Kontroller om skriveren bruker en ekte Xerox-fargepulverkassett som støttes.</p> <p> Merk: Hvis tonerkassetten ikke støttes, setter du inn en som støttes.</p> <p>2 Skriv ut dokumentet.</p> <p>Er det vertikale mørke striper på utskriftene?</p>	Gå til trinn 2.	Problemet er løst.
<p>Trinn 2</p> <p>Fjern skriverhodetørkeren og rengjør skriverhodelinsen.</p> <p>Skriv ut dokumentet.</p> <p>Er det vertikale mørke striper på utskriftene?</p>	Gå til trinn 3.	Problemet er løst.
<p>Trinn 3</p> <p>1 Ta ut bildebehandlingsenheten, og sett den inn igjen.</p> <div style="border: 1px solid black; padding: 5px; margin: 10px 0;"> <p>Advarsel – potensiell skade: Ikke utsett bildebehandlingssettet for farger og sort bildebehandlingsenhet for direkte lys i mer enn 10 minutter. Lengre eksponering for lys kan føre til problemer med utskriftskvaliteten.</p> </div> <div style="border: 1px solid black; padding: 5px;"> <p>Advarsel: Du må aldri berøre fotoledertrommelen. Gjør du det, kan du påvirke</p> </div>	Se Hvordan du kan kontakte brukerstøtte	Problemet er løst.

HANDLING	JA	NEI
<p>utskriftskvaliteten av fremtidige jobber.</p> <p>2 Skriv ut dokumentet.</p> <p>Er det vertikale mørke striper på utskriftene?</p>		

Vertikale mørke linjer eller striper

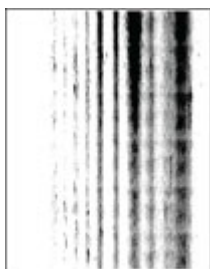

Merk: Før du løser problemet, skriver du ut testsider for utskriftskvalitet. Trykk på **Innstillinger > Feilsøking > Skriv ut kvalitetstestsider** på startskjermen.

HANDLING	JA	NEI
<p>Trinn 1</p> <p>1 Kontroller om skriveren bruker en ekte Xerox-fargepulverkassett som støttes.</p> <p> Merk: Hvis tonerkassetten ikke støttes, setter du inn en som støttes.</p> <p>2 Skriv ut dokumentet.</p> <p>Er det mørke loddrette striper eller streker på utskriftene?</p>	Gå til trinn 2.	Problemet er løst.
<p>Trinn 2</p> <p>Fjern skriverhodetørkeren og rengjør skriverhodelinsen.</p> <p>Skriv ut dokumentet.</p> <p>Er det mørke loddrette striper eller streker på utskriftene?</p>	Gå til trinn 3.	Problemet er løst.

HANDLING	JA	NEI
<p>Trinn 3</p> <p>1 Ta ut bildebehandlingsenheten, og sett den inn igjen.</p> <div style="border: 1px solid black; padding: 5px; margin: 10px 0;"> <p>Advarsel – potensiell skade: Ikke utsett bildebehandlingssettet for farger og sort bildebehandlingsenhet for direkte lys i mer enn 10 minutter. Lengre eksponering for lys kan føre til problemer med utskriftskvaliteten.</p> </div> <div style="border: 1px solid black; padding: 5px; margin: 10px 0;"> <p>Advarsel: Du må aldri berøre fotoledertrommelen. Gjør du det, kan du påvirke utskriftskvaliteten av fremtidige jobber.</p> </div> <p>2 Skriv ut dokumentet.</p> <p>Er det mørke loddrette striper eller streker på utskriftene?</p>	Gå til trinn 4.	Problemet er løst.
<p>Trinn 4</p> <p>1 Bytt bildeenheten. 2 Skriv ut dokumentet.</p> <p>Er det mørke loddrette striper eller streker på utskriftene?</p>	Se Hvordan du kan kontakte brukerstøtte	Problemet er løst.

Vertikale mørke striper med trykk mangler



Merk: Før du løser problemet, skriver du ut testsider for utskriftskvalitet. Trykk på **Innstillinger > Feilsøking > Skriv ut kvalitetstestsider** på startskjermen.

HANDLING	JA	NEI
<p>Trinn 1</p> <p>Fjern skriverhodetørkeren og rengjør skriverhodelinsen.</p> <p>Skriv ut dokumentet.</p> <p>Er det loddrette mørke streker med manglende bilder på utskriftene?</p>	Gå til trinn 2.	Problemet er løst.
<p>Trinn 2</p> <p>1 Ta ut bildebehandlingsenheten, og sett den inn igjen.</p> <div style="border: 1px solid black; padding: 5px; margin: 5px 0;"> <p>Advarsel – potensiell skade: Ikke utsett bildebehandlingssettet for farger og sort bildebehandlingsenhet for direkte lys i mer enn 10 minutter. Lengre eksponering for lys kan føre til problemer med utskriftskvaliteten.</p> </div> <div style="border: 1px solid black; padding: 5px; margin: 5px 0;"> <p>Advarsel: Du må aldri berøre fotoledertrommelen. Gjør du det, kan du påvirke utskriftskvaliteten av fremtidige jobber.</p> </div> <p>2 Skriv ut dokumentet.</p> <p>Er det loddrette mørke streker med manglende bilder på utskriftene?</p>	Gå til trinn 3.	Problemet er løst.
<p>Trinn 3</p> <p>1 Kontroller om skriveren bruker en ekte Xerox-fargepulverkassett som støttes.</p> <p> Merk: Hvis</p>	Se Hvordan du kan kontakte brukerstøtte	Problemet er løst.

HANDLING	JA	NEI
<p>tonerkassetten ikke støttes, setter du inn en som støttes.</p> <p>2 Skriv ut dokumentet.</p> <p>Er det mørke loddrette striper eller streker på utskriftene?</p>		

Gjentatte feil



Merk: Før du løser problemet, skriver du ut testsider for utskriftskvalitet. Trykk på **Innstillinger > Feilsøking > Skriv ut kvalitets-testsider** på startskjermen.

HANDLING	JA	NEI
<p>Trinn 1</p> <p>Ved hjelp av Skriv ut testside sjekker du om avstanden mellom de gjentatte feilene er lik noe av følgende:</p> <p>Bildeenheter</p> <ul style="list-style-type: none"> • 96 mm (3,78 tommer) • 37,7 mm (1,48 tommer) <p>Fargepulverkasset</p> <ul style="list-style-type: none"> • 43,5 mm (1,71 tommer) • 37,5 mm (1,48 tommer) <p>Overføringsvalse</p> <ul style="list-style-type: none"> • 52 mm (2,05 tommer) <p>Fikseringsmodul</p> <ul style="list-style-type: none"> • 79,8 mm (3,14 tommer) • 62,5 mm (2,46 tommer) <p>Samsvarer avstanden mellom de gjentatte feilene med målene til tonerkassetten eller bildeenheteren?</p>	Gå til trinn 2.	Merk deg avstanden, og se Hvordan du kan kontakte brukerstøtte
<p>Trinn 2</p> <ol style="list-style-type: none"> 1 Bytt ut den berørte rekvisitaenheten. 2 Skriv ut dokumentet. <p>Vises de gjentatte feilene?</p>	Se Hvordan du kan kontakte brukerstøtte	Problemet er løst.

UTSKRIFTSJOBBER SKRIVES IKKE UT

HANDLING	JA	NEI
<p>Trinn 1</p> <ol style="list-style-type: none"> a. Åpne dialogboksen Skriv ut fra dokumentet du prøver å skrive ut, og kontroller deretter at du har valgt riktig skriver. b. Skriv ut dokumentet. <p>Blir dokumentet skrevet ut?</p>	Problemet er løst.	Gå til trinn 2.
Trinn 2	Problemet er løst.	Gå til trinn 3.

HANDLING	JA	NEI
a. Kontroller at skriveren er på. b. Løs eventuelle feilmeldinger som vises på skjermen. c. Skriv ut dokumentet. Blir dokumentet skrevet ut?		
Trinn 3 a. Kontroller at portene fungerer, og at kablene er godt koblet til datamaskinen og skriveren. Se installeringsdokumentasjonen som fulgte med skriveren hvis du vil ha mer informasjon. b. Skriv ut dokumentet. Blir dokumentet skrevet ut?	Problemet er løst.	Gå til trinn 4.
Trinn 4 a. Slå av skriveren, vent i ca. ti sekunder, og slå den på igjen. b. Skriv ut dokumentet. Blir dokumentet skrevet ut?	Problemet er løst.	Gå til trinn 5.
Trinn 5 a. Fjern skriverdriveren, og installer den på nytt. b. Skriv ut dokumentet. Blir dokumentet skrevet ut?	Problemet er løst.	Se Hvordan du kan kontakte brukerstøtte .

KONFIDENSIELLE OG ANDRE HOLDTE DOKUMENTER SKRIVES IKKE UT

HANDLING	JA	NEI
Trinn 1 a. Fra kontrollpanelet sjekker du om dokumentene vises i listen Holdte jobber. b. Skriv ut dokumentene. Skrives dokumentene ut?	Problemet er løst.	Gå til trinn 2.
Trinn 2 Utskriftsjobben kan inneholde en	Problemet er løst.	Gå til trinn 3.



HANDLING	JA	NEI
<p>formateringsfeil eller ugyldige data.</p> <ul style="list-style-type: none"> • Slett utskriftsjobben, og send den igjen. • For PDF-filer genererer du en ny fil og skriver deretter ut dokumentene. <p>Skrives dokumentene ut?</p>		
<p>Trinn 3</p> <p>Hvis du skriver ut fra Internett, kan det hende at skriveren leser flere jobbtitler som duplikater.</p> <p>For Windows-brukere</p> <ol style="list-style-type: none"> 1 Åpne dialogboksen for utskriftsinnstillinger. 2 På fanen Trykk og hold, klikk Bruk Trykk og hold, og klikk derette Behold duplikate dpkumenter. 3 Skriv inn en PIN-kode, og lagre endringene. 4 Send utskriftsjobben. <p>For Macintosh-brukere</p> <ol style="list-style-type: none"> 1 Lagre og navngi hver jobb for seg. 2 Send jobben hver for seg. <p>Skrives dokumentene ut?</p>	Problemet er løst.	Gå til trinn 4.
<p>Trinn 4</p> <ol style="list-style-type: none"> 1 Slett noen holdte jobber for å frigjøre skriverminne. 2 Skriv ut dokumentene. <p>Skrives dokumentene ut?</p>	Problemet er løst.	Gå til trinn 5.
<p>Trinn 5</p> <ol style="list-style-type: none"> 1 Legg til mer skriverminne. 2 Skriv ut dokumentene. <p>Skrives dokumentene ut?</p>	Problemet er løst.	Se Hvordan du kan kontakte brukerstøtte

JOBBen SKRIVES UT FRA FEIL SKUFF ELLER PÅ FEIL PAPIR

HANDLING	JA	NEI
<p>Trinn 1</p> <p>a. Kontroller at du skriver ut på riktig papir.</p> <p>b. Skriv ut dokumentet.</p> <p>Er dokumentet skrevet ut på riktig papir?</p>	Gå til trinn 2.	Legg inn riktig papirstørrelse og papirtype.
<p>Trinn 2</p> <p>a. Avhengig av operativsystemet ditt, angi papirformat og papirtype fra dialogboksen for Utskriftsinnstillinger eller Skriv ut.</p> <p> Merk: Du kan også endre innstillingene i skriverens kontrollpanel. Gå til: Innstillinger > Papir > Skuffkonfigurasjon > Papirstørrelse/-type.</p> <p>For skrivermodeller uten berøringsskjerm trykker du på OK for å bla gjennom innstillingene.</p> <p>b. Kontroller at innstillingene samsvarer med papiret i skuffen.</p> <p>c. Skriv ut dokumentet.</p> <p>Er dokumentet skrevet ut på riktig papir?</p>	Problemet er løst.	Gå til trinn 3.
<p>Trinn 3</p> <p>1 Kontroller at skuffene er koblet sammen.</p> <p>For mer informasjon, se Koble sammen skuffer</p> <p>2 Skriv ut dokumentet.</p> <p>Skrives dokumentet ut fra riktig skuff?</p>	Problemet er løst.	Se Hvordan du kan kontakte brukerstøtte

SAKTE UTSKRIFT

HANDLING	JA	NEI
<p>Trinn 1</p> <p>Forsikre deg om at skriverkabelen er ordentlig koblet til skriveren og til datamaskinen, utskriftsserveren, tilleggsutstyret eller en annen nettverksenhet.</p> <p>Er skriveren treg med å skrive ut?</p>	Gå til trinn 2.	Problemet er løst.
<p>Trinn 2</p> <p>a. Kontroller at skriveren ikke er i Stillemodus.</p> <ul style="list-style-type: none"> Gå til følgende på kontrollpanelet: Innstillinger > Enhet > Vedlikehold > Konfig. meny > Enhetsoperasjoner > Stillemodus <p>For skrivermodeller uten berøringsskjerm trykker du på OK for å bla gjennom innstillingene.</p> <p>b. Skriv ut dokumentet.</p> <p>Er skriveren treg med å skrive ut?</p>	Gå til trinn 3.	Problemet er løst.
<p>Trinn 3</p> <p>a. Angi utskriftsoppløsningen i dialogboksen Utskriftsinnstillinger eller Skriv ut, avhengig av hvilket operativsystem du bruker.</p> <p>b. Sett oppløsningen til 600 dpi.</p> <p>c. Skriv ut dokumentet.</p> <p>Er skriveren treg med å skrive ut?</p>	Gå til trinn 4.	Problemet er løst.
<p>Trinn 4</p> <p>a. Angi papirtypen i dialogboksen Utskriftsinnstillinger eller Skriv ut, avhengig av hvilket operativsystem du bruker.</p>	Gå til trinn 5.	Problemet er løst.

HANDLING	JA	NEI
<p> Merk: Påse at innstillingene samsvarer med papiret som er lagt i skuffen.</p> <p> Merk: Du kan også endre innstillingene i skriverens kontrollpanel. Gå til: Innstillinger > Papir > Skuffkonfigurasjon > Papirstørrelse/-type.</p> <p> Merk: Tykkere papir skriver ut saktere.</p> <p> Merk: Papir smalere enn Letter, A4 og Legal kan skrives ut saktere.</p> <ul style="list-style-type: none"> • Sørg for at innstillingen samsvarer med papiret i skuffen. • Du kan også endre innstillingen i skriverens kontrollpanel. Gå til Innstillinger > Papir > Skuffkonfigurasjon > Papirformat/-type. For skrivermodeller uten berørings skjerm trykker du på OK for å bla gjennom innstillingene. • Tykkere papir skriver ut saktere. • Papir smalere enn Letter, A4 og Legal kan skrives ut saktere. <p>b. Skriv ut dokumentet.</p> <p>Er skriveren treg med å skrive ut?</p>		
<p>Trinn 5</p> <p>a. Kontroller at skriverinnstillingene for tekstur</p>	Gå til trinn 6.	Problemet er løst.

HANDLING	JA	NEI
<p>og vekt samsvarer med papiret som legges i.</p> <p>Gå til følgende på kontrollpanelet: Innstillinger > Papir > Papirtypekonfigurasjon > Papirtyper</p> <p>For skrivermodeller uten berøringsskjerm trykker du på OK for å bla gjennom innstillingene.</p> <p> Merk: Grove papirtyper og tykt papir kan skrives ut saktere.</p> <p>b. Skriv ut dokumentet.</p> <p>Er skriveren treg med å skrive ut?</p>		
<p>Trinn 6</p> <p>Fjern holdte jobber.</p> <p>Er skriveren treg med å skrive ut?</p>	Gå til trinn 7.	Problemet er løst.
<p>Trinn 7</p> <p>a. Kontroller at skriveren ikke er overopphetet.</p> <ul style="list-style-type: none"> • La skriveren avkjøles etter en lang utskriftsjobb. • Legg merke til standardtemperaturen til skriveren. Her finner du mer informasjon: Valg av en plassering for skriveren. <p>b. Skriv ut dokumentet.</p> <p>Er skriveren treg med å skrive ut?</p>	Se Hvordan du kan kontakte brukerstøtte.	Problemet er løst.

Skriveren svarer ikke

HANDLING	JA	NEI
<p>Trinn 1</p> <p>Kontroller om strømledningen er satt inn i stikkontakten.</p> <div style="border: 1px solid black; padding: 5px; margin: 10px 0;">  <p>FORSIKTIG–FARE FOR PERSONSKADE: Unngå risiko for brann eller elektrisk støt ved å kople strømledningen til en jordet stikkontakt med riktig klassifisering som er i nærheten av produktet og lett tilgjengelig.</p> </div> <p>Reagerer skriveren?</p>	Problemet er løst.	Gå til trinn 2.
<p>Trinn 2</p> <p>Kontroller om stikkontakten er slått av med en bryter eller sikring.</p> <p>Er stikkontakten slått av med en bryter eller sikring?</p>	Slå på bryteren eller tilbakestill sikringen.	Gå til trinn 3.
<p>Trinn 3</p> <p>Kontroller at skriveren er på.</p> <p>Er skriveren slått på?</p>	Gå til trinn 4.	Slå på skriveren.
<p>Trinn 4</p> <p>Kontroller om skriveren er i hvilemodus eller dvalemodus.</p> <p>Er skriveren i hvilemodus eller dvalemodus?</p>	Trykk på av/på-knappen for å aktivere skriveren.	Gå til trinn 5.
<p>Trinn 5</p> <p>Kontroller om kablene som kobler samme skriveren og datamaskinen, er koblet til de riktige portene.</p> <p>Er kablene koblet til de riktige portene?</p>	Gå til trinn 6.	Sett kablene inn i de riktige portene.
<p>Trinn 6</p>	Problemet er løst.	Gå til trinn 7.

HANDLING	JA	NEI
<p>Slå av skriveren, installer maskinvarealternativene, og slå deretter på skriveren.</p> <p>For mer informasjon, se dokumentasjonen som fulgte med opsjonen.</p> <p>Reagerer skriveren?</p>		
<p>Trinn 7</p> <p>Installer riktig skriverdriver.</p> <p>Reagerer skriveren?</p>	Problemet er løst.	Gå til trinn 8.
<p>Trinn 8</p> <p>Slå av skriveren, vent i ca. ti sekunder, og slå den på igjen.</p> <p>Reagerer skriveren?</p>	Problemet er løst.	Se Hvordan du kan kontakte brukerstøtte .

Kan ikke lese flash-stasjon

HANDLING	JA	NEI
<p>Trinn 1</p> <p>Sjekk om skriveren er opptatt med å behandle en annen utskrifts-, kopierings-, skanne- eller faksjobb.</p> <p>Er skriveren klar?</p>	Gå til trinn 3.	Gå til trinn 2.
<p>Trinn 2</p> <ul style="list-style-type: none"> Vent til skriveren er ferdig med å behandle den andre jobben. Ta ut flash-stasjonen og sett den inn på nytt. <p>Gjenkjenner skriveren flash-stasjonen?</p>	Problemet er løst.	Gå til trinn 3.
<p>Trinn 3</p> <p>Kontroller at flash-stasjonen er satt inn i USB-porten på forsiden.</p> <p> Merk: Flash-stasjonen fungerer ikke når den er satt inn i USB-porten på baksiden.</p> <p>Er flash-stasjonen satt inn i den riktige porten?</p>	Gå til trinn 5.	Gå til trinn 4.
<p>Trinn 4</p> <p>Sett flash-stasjonen inn i den riktige porten.</p> <p>Gjenkjenner skriveren flash-stasjonen?</p>	Problemet er løst.	Gå til trinn 5.
<p>Trinn 5</p> <p>Kontroller at flash-stasjonen støttes. Du finner mer informasjon her: Støttede minnepinner og filtyper</p> <p>Støttes flash-enheten?</p>	Gå til trinn 7.	Gå til trinn 6.

HANDLING	JA	NEI
Trinn 6 Sett inn en flash-stasjon som støttes. Gjenkjenner skriveren flash-stasjonen?	Problemet er løst.	Gå til trinn 7.
Trinn 7 Ta ut flash-stasjonen og sett den inn på nytt. Gjenkjenner skriveren flash-stasjonen?	Problemet er løst.	Se Hvordan du kan kontakte brukerstøtte

Aktivere USB-porten

Gå til startvinduet, og trykk på **Innstillinger > Nettverk/porter > USB > Aktiver USB-port**.

Fjerne fastkjørt papir

UNNGÅ PAPIRSTOPP

Legg inn papiret på riktig måte

- Kontroller at papiret ligger flatt i skuffen.

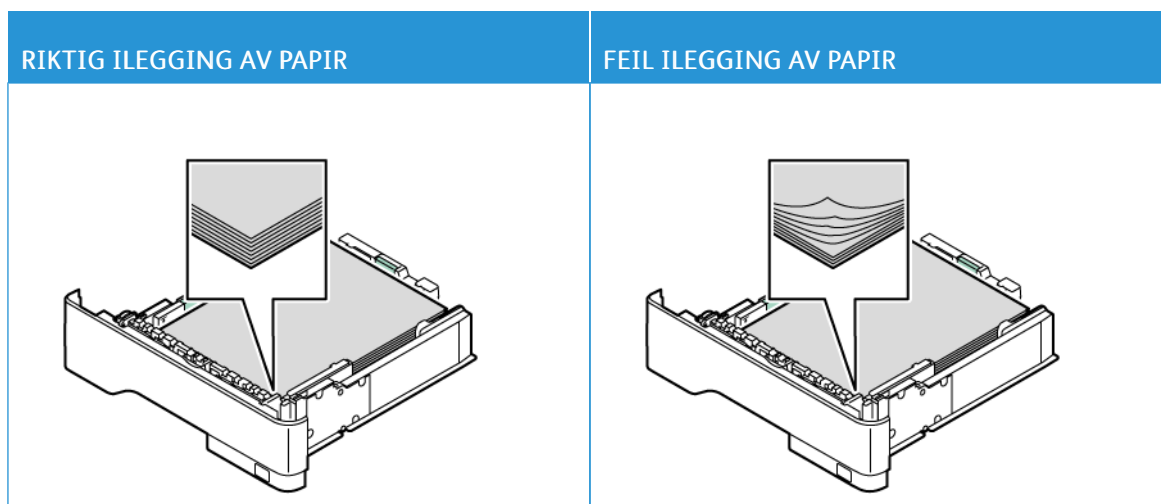

- Ikke legg noe i eller fjern skuffer mens skriveren skriver ut.
- Ikke legg i for mye papir. Kontroller at papirbunken ikke er høyere enn kapasitetsmerket.
- Ikke skyv papir inn i skuffen. Legg i papir slik det vises i illustrasjonen.

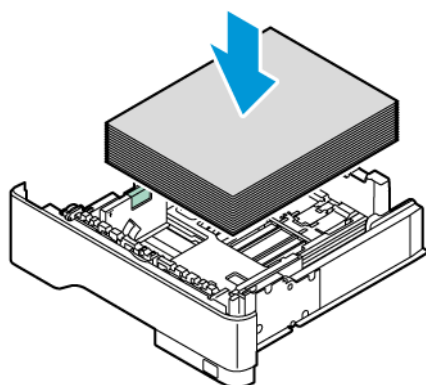

- Kontroller at papirskinnene er plassert riktig, og at de ikke presses hardt mot papiret eller konvoluttene.
- Skyv skuffen helt inn i skriveren når du har lagt i papir.

Bruk anbefalt papir

- Bruk bare anbefalt papir eller spesialpapir.
- Ikke legg i krøllet, brettet eller fuktig papir.
- Bøy, luft og juster papirkantene før du legger det i.



- Ikke bruk papir som er klippet eller beskåret for hånd.
- Ikke bland ulike papirstørrelser, -tykkelser eller -typer i samme skuff.
- Kontroller at papirstørrelse og -type er riktig angitt på datamaskinens eller skriverens kontrollpanel.
- Oppbevar papiret i henhold til produsentens anbefalinger.

IDENTIFISERE HVOR PAPIRET HAR KJØRT SEG FAST

- Når Jam Assist er satt **På**, kan skriveren prøve å skille ut blanke sider eller sider med delvis utskrift etter at en fastkjørt side er fjernet. Kontroller om utskriften har blanke sider.
- Når Jam Recovery er satt **På** eller **Auto**, vil skriveren skrive ut fastkjørte sider på nytt.

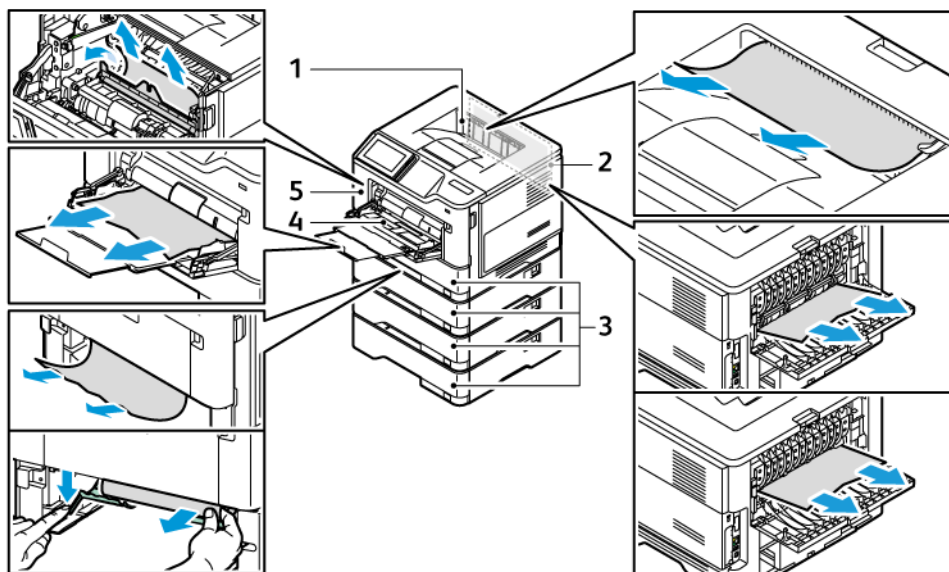

- | | |
|--|-------------------|
| 1. Standard mottaker | 4. Flerbruksmater |
| 2. Dør B | 5. Deksel A |
| 3. Standard 550 arks skuff 1 og valgfri 550 arks skuffer 2–4 | |

PAPIRSTOPP I DEKSEL A

1. Åpne deksel A.

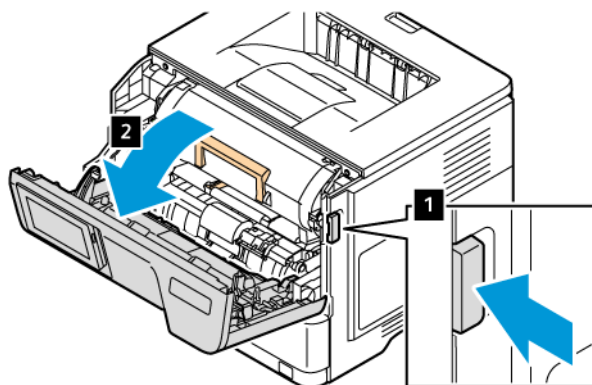

2. Ta ut fargepulverkassetten.

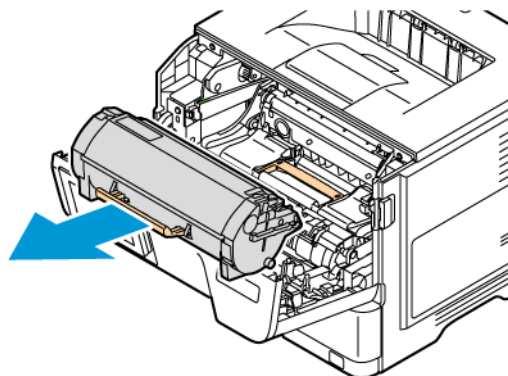

3. Ta ut bildebehandlingsenheten.

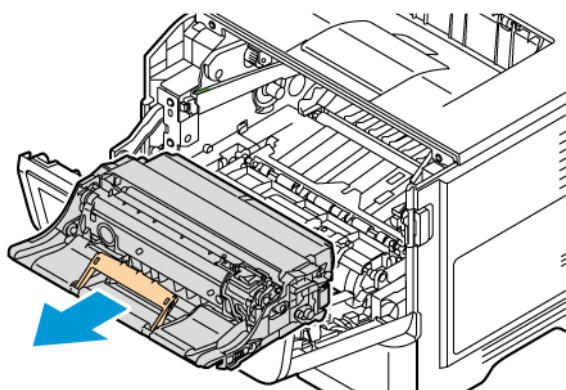

Advarsel – potensiell skade: Ikke utsett bildebehandlingssettet for farger og sort bildebehandlingsenhet for direkte lys i mer enn 10 minutter. Lengre eksponering for lys kan føre til problemer med utskriftskvaliteten.

Advarsel: Du må aldri berøre fotoledertrommelen. Gjør du det, kan du påvirke utskriftskvaliteten av fremtidige jobber.

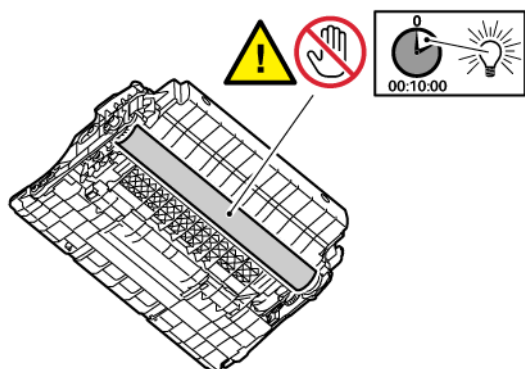

4. Fjern alt papir som sitter fast.



FORSIKTIG–VARM OVERFLATE: Skriveren kan være varm innvendig. Hvis du vil redusere risikoen for skader, må du la overflaten kjøles ned før du berører den.



Merk: Kontroller at alle papirrester er fjernet.

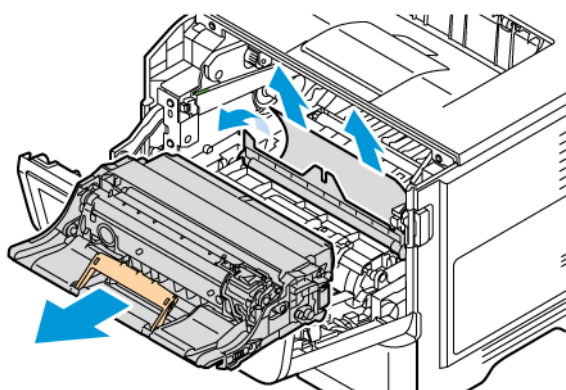

5. Sett inn bildebehandlingsenheten.



Merk: Bruk pilene inni skriveren som veiledning.

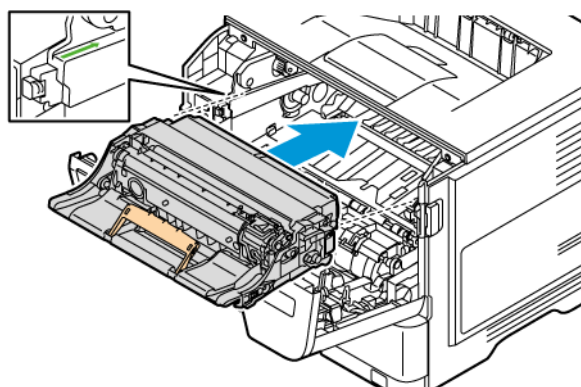

6. Sett inn fargepulverkassetten.

 Merk: Bruk pilene inni skriveren som veiledning.

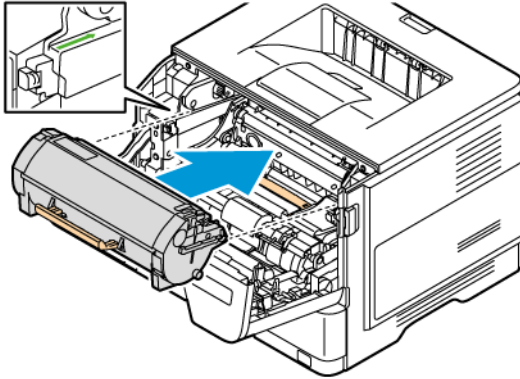

7. Lukk deksel A.

PAPIRSTOPP I DØR B

1. Åpne deksel B.



FORSIKTIG–VARM OVERFLATE: Skriveren kan være varm innvendig. Hvis du vil redusere risikoen for skader, må du la overflaten kjøles ned før du berører den.

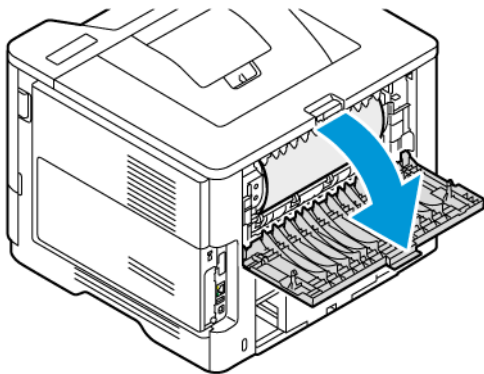

2. Fjern alt papir som sitter fast.

 Merk: Kontroller at alle papirrester er fjernet.

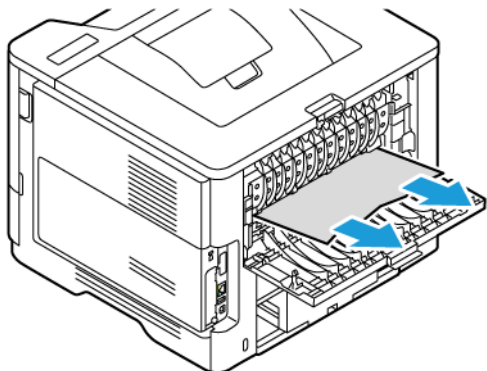

3. Lukk deksel B.

PAPIRSTOPP I FLERBRUKSMATEREN

1. Fjern papir fra flerbruksmateren.
2. Fjern alt papir som sitter fast.

 Merk: Kontroller at alle papirrester er fjernet.

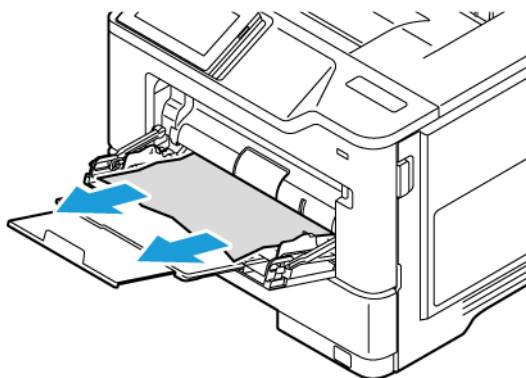

3. Legg i papir på nytt og juster deretter papirstøtten.

PAPIRSTOPP I SKUFFER

1. Ta ut skuffen.

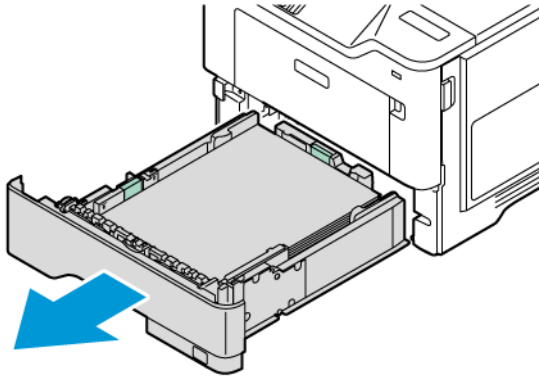

Advarsel: Sensoren inni ekstraskuffen kan lett bli ødelagt av statisk elektristet. Berør en metalloverflate før du fjerner fastkjørt papir fra skuffen.

2. Fjern alt papir som sitter fast.

 Merk: Kontroller at alle papirrester er fjernet.

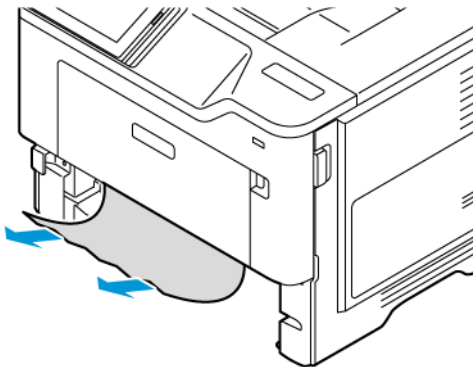

3. Sett inn skuffen.

PAPIRSTOPP I DUPLIKSENHETEN

1. Ta ut skuffen.

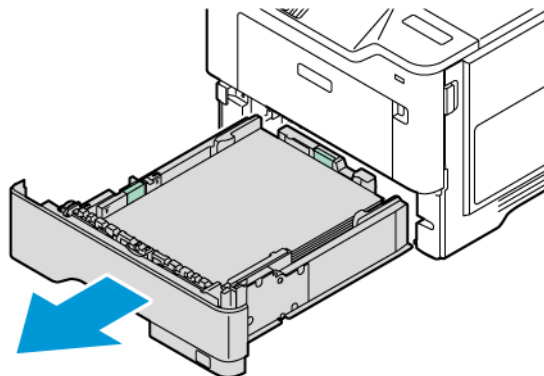

2. Skyv på sperren på dupleksenheden for å åpne den.

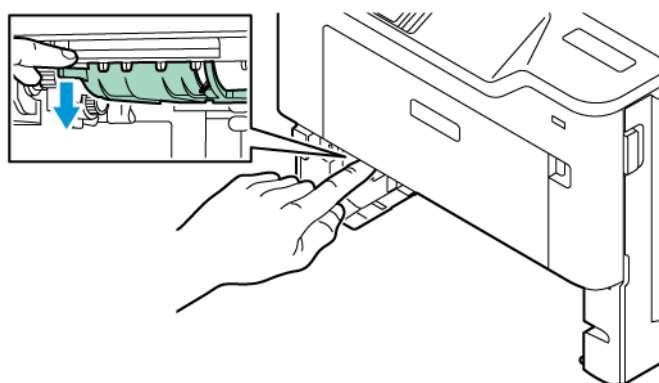

3. Fjern alt papir som sitter fast.

 Merk: Kontroller at alle papirrester er fjernet.

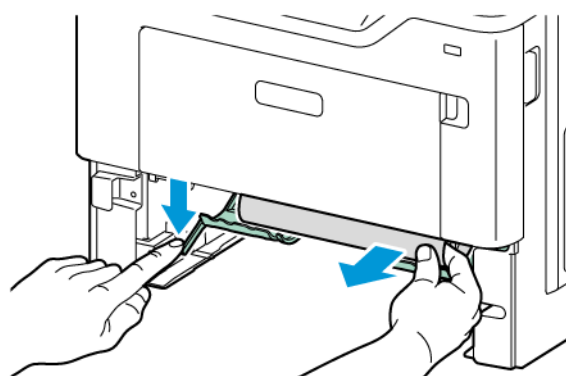



4. Sett inn skuffen.

Problemer med nettverkstilkobling

KAN IKKE ÅPNE DEN INNEBYGDE WEBSERVEREN

HANDLING	JA	NEI
<p>Trinn 1</p> <p>1 Kontroller at skriveren er på.</p> <p>2 Åpne skriverens innebygde webserver (EWS).</p> <p>Kan du åpne EWS?</p>	Problemet er løst.	Gå til trinn 2.
<p>Trinn 2</p> <p>1 Kontroller at IP-adressen til skriveren er riktig.</p> <ul style="list-style-type: none"> • Vis IP-adressen på startsidene. • En IP-adresse vises som fire sett med tall atskilt med punktum, for eksempel 123.123.123.123. <p>2 Åpne EWS.</p> <p>Kan du åpne EWS?</p>	Problemet er løst.	Gå til trinn 3.
<p>Trinn 3</p> <p>1 Kontroller at du bruker en støttet nettleser:</p> <ul style="list-style-type: none"> • Internet Explorer versjon 11 eller nyere • Microsoft Edge • Safari versjon 6 eller nyere • Google Chrome™ versjon 32 eller nyere • Mozilla Firefox versjon 24 eller nyere <p>2 Åpne EWS.</p> <p>Kan du åpne EWS?</p>	Problemet er løst.	Gå til trinn 4.
<p>Trinn 4</p> <p>1 Kontroller om nettverkstilkoblingen fungerer.</p>	Problemet er løst.	Gå til trinn 5.

HANDLING	JA	NEI
 Merk: Ta kontakt med en administrator hvis forbindelsen ikke fungerer. 2 Åpne EWS. Kan du åpne EWS?		
Trinn 5 1 Kontroller at kablene til skriveren og utskriftsserveren er riktig koblet til. Se dokumentasjonen som fulgte med utskriftsskriveren, hvis du vil ha mer informasjon. 2 Åpne EWS. Kan du åpne EWS?	Problemet er løst.	Gå til trinn 6.
Trinn 6 1 Kontroller om nettproxy-serverne er deaktivert.  Merk: Ta kontakt med en administrator hvis serverne deaktiveres. 2 Åpne EWS. Kan du åpne EWS?	Problemet er løst.	Se Hvordan du kan kontakte brukerstøtte .

KAN IKKE KOBLE SKRIVEREN TIL WIFI-NETTVERKET



Merk: Denne funksjonen er kun tilgjengelig på enkelte skrivermodeller.



HANDLING	JA	NEI
<p>Trinn 1</p> <p>Kontroller at Aktiv adapter er satt til Auto.</p> <p>Gå til følgende på kontrollpanelet: Innstillinger > Nettverk/porter > Nettverksoversikt > Aktiv adapter > Auto</p> <p>For skrivermodeller uten berørings skjerm trykker du på OK for å bla gjennom innstillingene.</p> <p>Kan skriveren koble til et wifi-nettverk?</p>	Problemet er løst.	Gå til trinn 2.
<p>Trinn 2</p> <p>Sjekk om riktig wifi-nettverk er valgt.</p> <p> Merk: Noen rutere kan dele standard SSID.</p> <p>Kobler du til riktig Wifi-nettverk?</p>	Gå til trinn 4.	Gå til trinn 3.
<p>Trinn 3</p> <p>Koble til riktig Wifi-nettverk. Her finner du mer informasjon: Koble skriveren til et Wi-Fi-nettverk.</p> <p>Kan skriveren koble til et wifi-nettverk?</p>	Problemet er løst.	Gå til trinn 4.
<p>Trinn 4</p> <p>Sjekk trådløs sikkerhetsmodus.</p> <p>Gå til følgende på kontrollpanelet: Innstillinger > Nettverk/porter > Trådløs > Trådløs sikkerhetsmodus.</p> <p>For skrivermodeller uten berørings skjerm trykker du på OK for å bla gjennom innstillingene.</p> <p>Er riktig trådløs sikkerhetsmodus valgt?</p>	Gå til trinn 6.	Gå til trinn 5.

HANDLING	JA	NEI
<p>Trinn 5</p> <p>Sjekk trådløs sikkerhetsmodus.</p> <p>Kan skriveren koble til et wifi-nettverk?</p>	Problemet er løst.	Gå til trinn 6.
<p>Trinn 6</p> <p>Forsikre deg om at du har angitt riktig nettverkspassord.</p> <p> Merk: Legg merke til mellomrom, tall og store bokstaver i passordet.</p> <p>Kan skriveren koble til et wifi-nettverk?</p>	Problemet er løst.	Kontakt Hvordan du kan kontakte brukerstøtte .

Problemer med tilleggsutstyr

INTERNET TILLEGGSUTSTYR BLIR IKKE REGISTRERT

HANDLING	JA	NEI
Trinn 1 Slå av skriveren, vent i ca. ti sekunder, og slå den på igjen. Registrerer skriveren det interne alternativet?	Problemet er løst.	Gå til trinn 2.
Trinn 2 Skriv ut menyinnstillingssiden, og sjekk deretter om det interne tilleggsutstyret vises på listen over installerte funksjoner. Er det interne alternativet oppført?	Gå til trinn 4.	Gå til trinn 3.

HANDLING	JA	NEI
<p>Trinn 3</p> <p>Kontroller at det interne tilleggsutstyret er installert på riktig måte i kontroller PWB.</p> <ol style="list-style-type: none"> 1 Slå av skriveren, og kople strømledningen fra strømuttaket. 2 Kontroller at det interne tilleggsutstyret er installert på den riktige tilkoblingen på kontroller PWB. 3 Kople strømledningen til stikkontakten igjen, og slå deretter på skriveren. <div style="border: 1px solid black; padding: 5px; margin-top: 10px;">  Forsiktig: For å unngå fare for brann eller elektrisk støt, koble strømledningen til en passende og jordnet stikkontakt som er i nærheten av produktet og lett tilgjengelig. </div> <p>Registrerer skriveren det interne alternativet?</p>	<p>Problemet er løst.</p>	<p>Gå til trinn 4.</p>
<p>Trinn 4</p> <ol style="list-style-type: none"> 1 Kontroller at det interne tilleggsutstyret er tilgjengelig i skriverdriveren. <p> Merk: Legg eventuelt til det interne tilleggsutstyret manuelt i skriverdriveren for å gjøre den tilgjengelig for utskriftsjobber. Du finner mer informasjon her: Slik legger du til alternativer i skriverdriveren</p>	<p>Problemet er løst.</p>	<p>Se Hvordan du kan kontakte brukerstøtte</p>

HANDLING	JA	NEI
<p>2 Skriv ut dokumentet.</p> <p>Registrerer skriveren det interne alternativet?</p>		

INTERN LØSNINGSPORT FUNGERER IKKE ORDENTLIG

HANDLING	JA	NEI
<p>Trinn 1</p> <p>Skriv ut menyinnstillingssiden, og sjekk deretter om det interne løsningsporten (ISP) vises på listen over installerte funksjoner.</p> <p>Er ISP oppført på listen over installerte funksjoner?</p>	Gå til trinn 3.	Gå til trinn 2.
<p>Trinn 2</p> <p>Fjern og installer deretter ISP. Du finner mer informasjon her:</p> <p> Merk: Brukt en støttet ISP.</p> <p>Fungerer ISP på riktig måte?</p>	Problemet er løst.	Gå til trinn 3.
<p>Trinn 3</p> <p>Sjekk ledningen og ISP-forbindelsen.</p> <ol style="list-style-type: none"> 1 Bruk riktig kabel og pass på at den er forsvarlig koplet til ISP. 2 Sjekk om ISP-løsningens grensesnittkabel er forsvarlig festet i kontakten til kontrollen PWB. <p>Fungerer ISP på riktig måte?</p>	Problemet er løst.	Se Hvordan du kan kontakte brukerstøtte

PARALLELT ELLER SERIELT GRENSESNIKKORT FUNGERER IKKE ORDENTLIG.

HANDLING	JA	NEI
<p>Trinn 1</p> <p>Skriv ut menyinnstillingssiden, og sjekk deretter om det parallelle eller serielle grensesnittkortet vises på listen over installerte funksjoner.</p> <p>Er det parallelle eller serielle grensesnittkortet oppført på listen over installerte funksjoner?</p>	Gå til trinn 3.	Gå til trinn 2.
<p>Trinn 2</p> <p>Fjern og installer deretter et parallelt eller serielt grensesnittkort. Du finner mer informasjon her:</p> <p>Fungerer det parallelle eller serielle grensesnittkortet</p>	Problemet er løst.	Gå til trinn 3.
<p>Trinn 3</p> <p>Sjekk koplingen mellom kabelen og det parallelle eller serielle grensesnittkortet.</p> <p>Fungerer det parallelle eller serielle grensesnittkortet</p>	Problemet er løst.	Se Hvordan du kan kontakte brukerstøtte

DEFEKT FLASH OPPDAGET

Prøv ett eller flere av følgende forslag:

- Velg **Fortsett** fra startvinduet for å ignorere meldingen og fortsette utskriften.
- Avbryt den aktuelle utskriftsjobben.

IKKE NOK LEDIG FLASH-MINNE TIL RESSURSENE

Prøv ett eller flere av følgende forslag:

- Trykk på **Fortsett** for å fjerne meldingen og fortsette utskriften.
- Slett skrifttyper, makroer og andre data som er lagret i flash-minnet.
- Installer en harddisk.



Merk: Alle nedlastede skrifttyper og makroer som ikke er lagret i flash-minnet, vil bli slettet.

Problemer med rekvisita

BYTT KASSETT SKRIVERENS REGION ER IKKE I SAMSVAR.

Det er feil samsvar mellom skriverregionen og patronregionen. Hvis du vil løse dette problemet, må du kjøpe en kassett med riktig region som samsvarer med skriverregionen, eller kjøpe en kassett for hele verden.

Hvis du vil finne de regionale innstillingene for skriveren og tonerkassetten, må du skrive ut kvalitet-testsidene. Gå til følgende på kontrollpanelet: **Innstillinger > Feilsøking > Testsider for utskriftskvalitet.**

- Det første tallet i meldingen etter 42, indikerer skriverregionen.
- Det andre tallet i meldingen etter 42, indikerer kassettregionen.

Skriver- og blekkpatron-regioner

REGION	NUMERISK KODE
Hele verden eller udefinert region	0
Nord-Amerika (USA, Canada)	1
EØS, Vest-Europa, Norden, Sveits	2
Asia ved stillehavskysten	3
Latin-Amerika	4
Resten av Europa, Midtøsten og Afrika	5
Australia, New Zealand	6
Ugyldig region	9



Merk: Hvis du vil finne de regionale innstillingene for skriveren og fargepulverkassetten, må du skrive ut testsidene. Gå til følgende på kontrollpanelet: **Innstillinger > Feilsøking > Testsider for utskriftskvalitet.**

IKKE-XEROX REKVISITA

Skriveren har oppdaget en rekvisita fra en annen leverandør enn Xerox i skriveren.

Xerox-skriveren fungerer best med originale deler og rekvisita fra Xerox. Bruk av rekvisita eller deler fra tredjeparter kan påvirke skriverens og bildekomponentenes ytelse, pålitelighet eller levetid.

Alle indikatorer for levetid er utviklet for bruk med rekvisita og deler fra Xerox, og kan gi vilkårlige resultater hvis du bruker rekvisita eller deler fra tredjeparter. Bruk av bildekomponenter utover beregnet levetid kan skade Xerox-skriveren eller komponentene.

Advarsel – potensiell skade: Bruk av rekvisita eller deler fra tredjeparter kan påvirke garantidekningen. Skade som følge av bruk av rekvisita eller deler fra tredjeparter dekkes kanskje ikke av garantien.

Hvis du godtar alle disse risikoene og ønsker å fortsette å bruke uoriginale deler og rekvisita i skriveren, trykker du på og holder inne feilmeldingen på skjermen med to fingre i 15 sekunder. Trykk på **Fortsett** når det vises en bekreftelsesdialog.

Hvis du ikke godtar disse risikoene, fjerner du tredjepartens forbruksartikkel/del fra skriveren og installerer en original del/forbruksartikkel fra Xerox. Hvis du vil ha mer informasjon, kan du se [Bruke ekte forbrukartikler fra Xerox](#).

Hvis skriveren ikke skriver ut etter at feilmeldingen er fjernet, må du tilbake stille telleverket for forbruksartikler.

1. Gå til startskjermen, naviger til **Innstillinger > Enhet > Vedlikehold > Konfigurasjonsmeny > Bruk av forbruksartikler og telleverk**
2. Velg delen eller artikkelen du vil tilbake stille, og trykk deretter på **Start**.
3. Les varselsmeldingen og trykk deretter på **Fortsett**.
4. Bruk to fingre og rør skjermen i 15 sekunder for å slette meldingen.



Merk: Hvis du ikke kan tilbake stille brukertelleverket for forbruksartikler, kan du returnere forbruksartikkelen til kjøps plassen.

Problemer med papirmating

KONVOLUTTFORSEGLING VED UTSKRIFT

HANDLING	JA	NEI
<p>Trinn 1</p> <p>a. Bruk en konvolutt som har vært lagret tørt.</p> <p> Merk: Hvis du skriver ut på konvolutter med høy fuktinnhold, kan konvolutten klebes igjen.</p> <p>b. Send utskriftsjobben.</p> <p>Klebes konvolutten igjen ved utskrift?</p>	Gå til trinn 2.	Problemet er løst.
<p>Trinn 2</p> <p>a. Kontroller at papirtypen er satt til Konvolutt.</p> <p>Gå til følgende på kontrollpanelet: Innstillinger > Papir > Skuffkonfigurasjon > Papirstørrelse/-type</p> <p>For skrivermodeller uten berøringsskjerm trykker du på OK for å bla gjennom innstillingene.</p> <p>b. Send utskriftsjobben.</p> <p>Klebes konvolutten igjen ved utskrift?</p>	Se Hvordan du kan kontakte brukerstøtte .	Problemet er løst.

FEIL MED SORTERT UTSKRIFT

HANDLING	JA	NEI
<p>Trinn 1</p> <p>a. Gå til følgende på kontrollpanelet: Innstillinger > Utskrift > Layout > Sorter</p> <p>For skrivermodeller uten berøringsskjerm trykker du på OK for å bla gjennom innstillingene.</p> <p>b. Velg På [1,2,1,2,1,2].</p> <p>c. Skriv ut dokumentet.</p> <p>Er dokumentet sortert riktig?</p>	Problemet er løst.	Gå til trinn 2.
<p>Trinn 2</p> <p>a. Gå til dokumentet du prøver å skrive ut, åpne dialogboksen Utskrift, og velg deretter Sortér.</p> <p>b. Skriv ut dokumentet.</p> <p>Er dokumentet sortert riktig?</p>	Problemet er løst.	Gå til trinn 3.
<p>Trinn 3</p> <p>a. Reduser antallet sider som skal skrives ut.</p> <p>b. Skriv ut dokumentet.</p> <p>Er sidene sortert riktig?</p>	Problemet er løst.	Se Hvordan du kan kontakte brukerstøtte .

SAMMENKOBLING AV SKUFFER FUNGERER IKKE

HANDLING	JA	NEI
<p>Trinn 1</p> <p>a. Kontroller at skuffene har samme papirformat og papirtype.</p> <p>b. Kontroller at papirsinnene er riktig plassert.</p> <p>c. Skriv ut dokumentet.</p> <p>Er skuffene sammenkoblet på riktig måte?</p>	Problemet er løst.	Gå til trinn 2.
<p>Trinn 2</p> <p>a. Trykk på Innstillinger > Papir > Skuff > Konfigurasjon > Papirformat/-type..</p> <p>b. Angi papirformat og papirtype i henhold til papiret som er lagt i de sammenkoblede skuffene.</p> <p>c. Skriv ut dokumentet.</p> <p>Er skuffene sammenkoblet på riktig måte?</p>	Problemet er løst.	Gå til trinn 3.
<p>Trinn 3</p> <p>a. Kontroller at skuffkobling er satt til Automatisk. Her finner du mer informasjon: Koble sammen skuffer.</p> <p>b. Skriv ut dokumentet.</p> <p>Er skuffene sammenkoblet på riktig måte?</p>	Problemet er løst.	Kontakt Hvordan du kan kontakte brukerstøtte.

PAPIR FASTKJØRES OFTE

HANDLING	JA	NEI
<p>Trinn 1</p> <p>a. Ta ut skuffen.</p> <p>b. Kontroller at papir er lagt i på riktig måte.</p> <ul style="list-style-type: none"> • Kontroller at papirførerne er riktig posisjonert. • Kontroller at papirbunken ikke er høyere enn kapasitetsmerket. • Kontroller at du skriver ut på en anbefalt papirstørrelse og papirtype. <p>c. Sett inn skuffen.</p> <p>d. Skriv ut dokumentet.</p> <p>Kjører papiret seg ofte fast?</p>	Gå til trinn 2.	Problemet er løst.
<p>Trinn 2</p> <p>a. Gå til følgende på kontrollpanelet: Innstillinger > Papir > Skuffkonfigurasjon > Papirstørrelse/-type</p> <p>For skrivermodeller uten berøringsskjerm trykker du på OK for å bla gjennom innstillingene.</p> <p>b. Angi riktig papirstørrelse og -type.</p> <p>c. Skriv ut dokumentet.</p> <p>Kjører papiret seg ofte fast?</p>	Gå til trinn 3.	Problemet er løst.
<p>Trinn 3</p> <p>a. Legg i papir fra en nyåpnet pakke.</p> <p> Merk: Papir absorberer fuktighet på grunn av høy luftfuktighet. Oppbevar papiret i originalemballasjen til du skal bruke det.</p> <p>b. Skriv ut dokumentet.</p>	Se Hvordan du kan kontakte brukerstøtte .	Problemet er løst.

HANDLING	JA	NEI
Kjører papiret seg ofte fast?		

FASTKJØRTE SIDER BLIR I SKREVET UT PÅ NYTT

HANDLING	JA	NEI
<p>1 Gå til følgende på kontrollpanelet: Innstillinger > Enhet > Varslinger > Gjenoppretting etter fastkjøring.</p> <p>For skrivermodeller uten berøringsskjerm trykker du på OK for å bla gjennom innstillingene.</p> <p>2 På menyen Gjenopprett v/ fastkjøring velger du på eller Auto.</p> <p>3 Skriv ut dokumentet.</p> <p>Er de fastkjørte sidene skrevet ut på nytt?</p>	Problemet er løst.	Kontakt Hvordan du kan kontakte brukerstøtte.

Hvordan du kan kontakte brukerstøtte

For å få tilgang til telefonnummeret til kundesupport, gå til <https://www.xerox.com/office/worldcontacts>. Før du kontakter kundestøtte, må du sørge for at du har følgende informasjon:

- Skriverproblem
- Feilmelding
- Skriverens modelltype og serienummer

For å få tilgang til kundesupport, søk gjennom Knowledgebase (kunnskapsbasen), bla gjennom brukerdokumentasjon eller last ned skriverprogramvare, gå til <https://support.xerox.com>, og skriv inn produktet ditt i søkefeltet.

Godkjenning og sertifisering

Dette tillegget inneholder følgende:

Grunnleggende bestemmelser	248
Sikkerhetsertifisering	255
Material Safety Data Sheets (HMS-datablader)	256

Grunnleggende bestemmelser

Xerox har testet denne skriveren i henhold til standarder for elektromagnetiske utslipp og immunitet. Disse standardene er utformet for å redusere støy som lages eller mottas av denne skriveren i et vanlig kontormiljø.

Hvis du endrer eller tilpasser denne enheten på en måte som ikke er godkjent av Xerox® Corporation, kan det annullere din rett til å bruke dette utstyret.

UNITED STATES (FCC REGULATIONS)

Dette utstyret er testet og funnet å være i samsvar med grensene for en digital enhet i klasse B i henhold til del 15 av FCC-reglene (Federal Communications Commission). Disse grensene er utarbeidet for å gi tilfredsstillende beskyttelse mot skadelig forstyrrelse når utstyret brukes i et kommersielt miljø. Dette utstyret genererer, bruker og kan sende ut radiofrekvensenergi. Hvis utstyret ikke er installert og brukt i henhold til disse instruksjonene, kan det forårsake skadelig interferens på radiokommunikasjon. Hvis dette utstyret brukes i boligområder, kan det føre til skadelig støy. Brukeren må sørge for at støyen fjernes, og selv dekke kostnadene med dette.

Hvis du endrer eller tilpasser dette utstyret på en måte som ikke er godkjent av Xerox, kan det annullere din rett til å bruke dette utstyret.

For å opprettholde samsvar med FCC-forskriftene, må skjermede kabler brukes med dette utstyret. Bruk med ikke-godkjent utstyr eller uskjermede kabler vil sannsynligvis føre til forstyrrelser på radio- og TV-mottak.

Advarsel: Bruk skjermede grensesnittkabler for å sikre samsvar med del 15 av FCC-reglene.

Xerox® B410-skrivere

Xerox VersaLink® B410-skrivere er i overensstemmelse med del 15 av FCC-reglene. Bruken av denne maskinen er underlagt følgende to vilkår:

- Maskinene skal ikke forårsake sjenerende støy.
- Maskinene må godta all mottatt støy, inkludert støy som kan føre til uønskede hendelser.

Ansvarlig part: Xerox Corporation

Adresse: 800 Phillips Road, Webster, NY 14580, USA

Internet contact information: www.xerox.com/en-us/about/ehs.

GODKJENNING OG SERTIFISERING FOR 2,4 GHZ OG 5 GHZ TRÅDLØSE

NETTVERKSADAPTERE

Dette produktet inneholder en 2,4 GHz og 5 GHz trådløs LAN-radiosender som oppfyller kravene spesifisert i del 15 av FCC-reglene, Industry Canada RSS-210 og rådsdirektiv 2014/53/EU. Radiofrekvenseffekten (RF) til denne enheten overskrider ikke 20 dBm i noen av frekvensbåndene.

Bruk av enheten er underlagt følgende to vilkår:

1. Denne enheten skal ikke forårsake skadelig interferens, og
2. Denne enheten må akseptere all interferens som mottas, inkludert interferens som kan forårsake uønsket drift.

Endringer eller modifikasjoner av denne enheten som ikke er spesifikt godkjent av Xerox Corporation kan ugyldiggjøre brukerens rett til å bruke dette utstyret.

LASER-MERKNAD

Skriveren er sertifisert i USA for å overholde kravene i DHHS 21 CFR, kapittel I, underkapittel J for klasse I (1) laserprodukter, og andre steder er sertifisert som et klasse I laserprodukt i samsvar med kravene i IEC 60825-1: 2014.

Klasse I laserprodukter anses ikke å være farlige. Lasersystemet og skriveren er utformet slik at det aldri er noen menneskelig tilgang til laserstråling over et klasse I-nivå under normal drift, brukervedlikehold eller foreskrevne serviceforhold. Skriveren har en skrivhodeenhet som ikke kan repareres, som inneholder en laser med følgende spesifikasjoner:

Klasse: IIIb (3b) AlGaInP

Nominell utgangseffekt (milliwatt): 15

Bølgelengde (nanometer): 650–670

CANADA

Dette digitale apparatet i klasse B er i overensstemmelse med kanadiske ICES-003 og ICES-001.

Cet appareil numérique de la classe B est conforme à la norme NMB-003 et NMB-001 du Canada.

Dette produktet inneholder en 2,4-GHz og 5-GHz trådløs LAN-radiosendermodul som samsvarer med kravene spesifisert i Industry Canada RSS-210.

Ce produit contient un module émetteur radio LAN sans fil de 2,4 GHz et 5 GHz conforme aux exigences spécifiées dans la réglementation Industrie du Canada RSS-210.

Denne enheten er i samsvar med Industry Canadas lisensfrie RSS-er. Bruken av denne maskinen er underlagt følgende to vilkår:

1. Denne enheten skal ikke forårsake forstyrrelser, og
2. Denne enheten må akseptere enhver interferens, inkludert interferens som kan forårsake uønsket drift av enheten.

Le présent appareil est conforme aux CNR d'Industrie Canada applicables aux appareils radio exempts de licence. L'exploitation est autorisée aux deux conditions suivantes:

1. l'appareil ne doit pas produire de brouillage, et
2. l'utilisateur de l'appareil doit accepter tout brouillage radioélectrique subi, même si le brouillage est susceptible d'en compromettre le fonctionnement.

Det er operasjonsbegrensninger for License-Exempt Local Area Network (LE-LAN)-enheter: Enheten for drift i båndet 5150-5250 MHz er kun for innendørs bruk for å redusere potensialet for skadelig interferens til co-kanal mobile satellittsystemer.

Il y a des restrictions opérationnelles pour dispositifs de réseaux locaux exempts de licence (RL-EL): les dispositifs fonctionnant dans la bande 5 150-5 250 MHz sont réservés uniquement pour une utilisation à l'intérieur afin de réduire les risques de brouillage préjudiciable aux systèmes de satellites mobiles utilisant les mêmes canaux.

Denne senderen må ikke være samlokalisert eller fungere sammen med noen annen antenne eller sender. Dette utstyret skal installeres og betjenes med en minimumsavstand på 20 centimeter mellom radiatoren og kroppen din.

Cet émetteur ne doit pas être Co-placé ou ne fonctionnant en même temps qu'aucune autre antenne ou émetteur. Cet équipement devrait être installé et actionné avec une distance minimum de 20 centimètres entre le radiateur et votre corps.

SAMSVAR MED FORSKRIFTENE I EU OG DET EUROPEISKE ØKONOMISKE OMRÅDET



CE-merket på dette produktet indikerer samsvar med gjeldende EU-direktiver

Den fullstendige teksten til EU-samsvarserklæringen finner du på www.xerox.com/en-us/about/ehs.

Dette produktet inneholder en 2,4-GHz og 5-GHz trådløs LAN-radiosendermodul.

Radiofrekvenseffekten (RF) til denne enheten overskrider ikke 20 dBm i noen av frekvensbåndene.

Xerox erklærer herved at radioutstyrmodellen VersaLink® B410 skriver er i samsvar med direktiv 2014/53/EU.

Når denne skriveren brukes i samsvar med instruksjonene, representerer den ingen fare for verken brukeren eller miljøet.

Advarsel:

- Endringer eller modifikasjoner av dette utstyret som ikke er spesifikt godkjent av Xerox Corporation, kan føre til at brukeren mister retten til å bruke utstyret.
- Ekstern stråling fra industrielt, vitenskapelig og medisinsk utstyr kan forstyrre driften av dette -utstyret. Be om hjelp fra -representanten hvis ekstern stråling fra ISM-utstyr kan forstyrre bruken av denne enheten.
- Dette er et produkt i klasse B. Det kan forårsake støy på radiosignalene. Når utstyret brukes i boligstrøk, må det tas spesielle forholdsregler mot dette.
- Bruk skjermede grensesnittkabler for å sikre overensstemmelse med EUs forskrifter.

European Union Lot 4 Imaging Equipment Agreement

Xerox® har gått med på å utforme kriterier for energieffektivitet og miljøytelse for produktene våre som er innenfor omfanget av EUs energirelaterte produktdirektiv, spesielt Lot 4 - Imaging Equipment.

Produkter som omfattes av direktivet, er husholdnings og kontorutstyr som oppfyller følgende kriterier:

- Produkter med standard monokromt format med en maksimum hastighet på mindre enn 66 A4-bilder per minutt.
- Produkter med standard fargeformat med en maksimum hastighet på mindre enn 51 A4 per minutt.

FOR Å LÆRE MER OM	GÅ TIL
<ul style="list-style-type: none"> • Strømforbruk og aktiveringstider • Standardinnstillinger for strømsparing 	<i>Brukerdokumentasjon eller systemadministratorveiledning</i> www.xerox.com/office/B410docs
<ul style="list-style-type: none"> • Fordeler med å kjøpe ENERGY STAR®-kvalifiserte produkter 	www.energystar.gov
<ul style="list-style-type: none"> • Miljømessige fordeler ved tosidig utskrift • Fordeler med å bruke lettere papirveker (60 g/m²) og resirkulerbarhet • Avhending og behandling av patroner • Xerox deltakelse i bærekraftinitiativer 	www.xerox.com/en-us/about/ehs

ENERGY STAR



ENERGY STAR-programmet er en frivillig plan for å fremme utvikling og innkjøp av energieffektive modeller, som bidrar til å redusere miljøpåvirkning. Du finner mer informasjon om ENERGY STAR-programmet og modeller som er kvalifisert for ENERGY STAR, på følgende webområde: www.energystar.gov.

ENERGY STAR- og ENERGY STAR-merket er registrerte varemerker i USA.

ENERGY STAR Imaging Equipment Program er et samarbeid mellom USA, EU, japanske myndigheter og kontorutstyrindustrien for å fremme energieffektive kopimaskiner, skrivere, fakser, multifunksjonskrivere, personlige datamaskiner og skjermer. Å redusere produkters energiforbruk bidrar til å bekjempe smog, sur nedbør og langsiktige endringer av klimaet ved å redusere utslippene som oppstår gjennom generering av elektrisitet.

Hvis du vil ha mer informasjon om energi eller andre relaterte emner, kan du gå til www.xerox.com/environment eller www.xerox.com/environment_europe.

Strømforbruk og aktiveringstid

Hvor mye strøm en enhet bruker, avhenger av måten enheten brukes på. Denne enheten er utviklet og konfigurert slik at du kan redusere strømforbruket.

Enheten er konfigurert til å bruke strømsparingsmodi for å redusere strømforbruket. Etter siste utskrift går enheten til klarmodus. I klarmodus kan enheten skrive ut igjen umiddelbart. Hvis enheten ikke brukes i løpet av en angitt tidsperiode, går enheten i dvalemodus. For å redusere strømforbruket er bare de viktigste funksjonene aktive i dvalemodus. Den første utskriften etter at dvalemodus er avsluttet, tar litt lengre tid enn i klarmodus. Denne forsinkelsen skyldes at skriveren aktiveres fra dvalemodus og er vanlig for de fleste bildebehandlingsenheter på markedet.

Du kan konfigurere strømsparingsmodi for å redusere strømforbruket. Følgende alternativer er tilgjengelige:

- **Jobbaktivert:** Enheten aktiveres når den registrerer aktivitet. Angi hvor mange minutter det skal ta før maskinen går inn i dvalemodus.
- **Deaktiverer og aktiverer maskinen til fastsatte tider:** Enheten aktiveres og går inn i dvalemodus i henhold til en plan du angir.
- **Slå av automatisk:** Velg Slå av automatisk hvis du vil at enheten skal slås av etter en periode i dvalemodus. Angi hvor mange timer det skal ta før maskinen slår seg av fra dvalemodus.

For å endre innstillingene for energisparemodus, se *User Guide (brukerhåndbok)* at www.xerox.com/office/B410docs. For ytterligere hjelp, kontakt systemadministratoren eller se *System Administrator Guide (Administratorhåndbok)*.

Kontakt systemadministratoren for å få aktivert funksjonen Slå av automatisk. Se *System Administrator Guide (Administratorhåndbok)* på www.xerox.com/office/B410docs hvis du vil ha mer informasjon.

Hvis du vil vite mer om Xerox sin deltakelse i bærekraftige initiativer, kan du gå til: www.xerox.com/environment eller www.xerox.com/environment_europe



Merk: Hvis du endrer standard aktiveringstider for strømsparing, kan dette føre til at maskinen bruker mer strøm totalt. Før du slår av energisparemoduser eller angir en lang aktiveringstid, må du vurdere økningen i enhetens strømforbruk.

Standardinnstillinger for strømsparing

Denne enheten er ENERGY STAR®-kvalifisert under ENERGY STARs programkrav for bildegjengivelsesutstyr. Overgangstiden fra klarmodus til dvalemodus kan angis fra 0–60 eller 0–120 minutter avhengig av hvilken skrivermodell du har. Standardverdien er 0 minutter. Den maksimale overgangstiden fra klarmodus til dvalemodus kan ta opptil 120 minutter, avhengig av skrivermodellen og systemkonfigurasjonen.

For å endre innstillingene for energisparing eller aktivere funksjonen for automatisk standby, kontakt systemadministratoren eller se *System Administrator Guide (Administratorhåndbok)* på www.xerox.com/office/B410docs.

EPEAT

Enheten er registrert i EPEAT-katalogen for å overholde ecolabel-egenskapene Hvilemodus er aktivert som fabrikkstandard. I hvilemodus bruker skriveren mindre enn 1 watt.

Få mer informasjon om Xerox' deltakelser i bærekraftige tiltak på <https://www.xerox.com/en-us/about/ehs> eller www.xerox.co.uk/about-xerox/environment/engb.html.

Miljømessige fordeler ved tosidig utskrift

De fleste Xerox-produkter har mulighet for dupleksutskrift, også kjent som tosidig utskrift. Dette gjør at du kan skrive ut på begge sider av papiret automatisk, noe som igjen bidrar til å redusere forbruket av verdifulle ressurser gjennom å redusere papirforbruket. Avtalen om bildebehandlingsutstyr (Lot 4) krever at tosidigfunksjonen på modeller som skriver ut 40 sider eller mer per minutt i farger eller 45 sider eller mer per minutt i sort-hvitt, automatisk aktiveres under oppsett og driverinstallasjon. Enkelte Xerox-modeller med lavere utskriftshastigheter kan også ha innstillinger for tosidig utskrift som aktiveres automatisk på installasjonstidspunktet. Hvis du

fortsetter å bruke dupleksfunksjonen, vil du redusere miljøpåvirkningen av arbeidet ditt. Hvis du imidlertid trenger enkelsidig/1-sidig utskrift, kan du endre utskriftsinnstillingene i skriverdriveren.

Papirtyper

Dette produktet kan brukes til å skrive ut på både resirkulert og nytt papir, godkjent i henhold til en miljøforvaltningsordning, som overholder EN12281 eller en lignende kvalitetstandard. Tynnere papir (60 g/m²), som inneholder mindre råmateriale og dermed sparer ressurser per utskrift, kan brukes i visse applikasjoner. Vi oppfordrer deg til å sjekke om dette passer for dine utskriftbehov.

DEN EUROASIATISKE ORGANISASJONEN FOR ØKONOMISK SAMARBEID-SERTIFISERING



EAC-merket på dette produktet indikerer sertifisering for bruk på markedene i tollunionens medlemsstater.

TYSKLAND

Tyskland - Blue Angel



RAL, det tyske instituttet for kvalitetsikring og merking, har tildelt Blue Angel-miljømerkingen for den følgende konfigurasjonen av denne enheten:

Nettverkskriver med automatisk 2-sidig utskrift og USB- eller nettverkstilkobling.

Dette er et bevis på at enheten oppfyller miljøkravene til Blå engel når det gjelder utforming, produksjon og drift. Du finner mer informasjon på www.blauer-engel.de.

Blendschutz

Das Gerät ist nicht für die Benutzung im unmittelbaren Gesichtsfeld am Bildschirmarbeitsplatz vorgesehen. Um störende Reflexionen am Bildschirmarbeitsplatz zu vermeiden, darf dieses Produkt nicht im unmittelbaren Gesichtsfeld platziert werden.

Lärmemission

Maschinenlärminformations-Verordnung 3. GPSGV: Der höchste Schalldruckpegel beträgt 70 dB(A) oder weniger gemäß EN ISO 7779.

Importeur

Xerox GmbH

Hellersbergstraße 2-4

41460 Neuss

Deutschland

TYRKIA, ROHS-FORSKRIFT

I samsvar med artikkel 7 (d) sertifiserer vi herved at "den overholder EEE-forskriftene."

"EEE yönetmeliğine uygundur."

SAMSVAR MED UKRAINE ROHS

Обладнання відповідає вимогам Технічного регламенту щодо обмеження

використання деяких небезпечних речовин в електричному та електронному

обладнанні, затвердженого постановою Кабінету Міністрів України від 3 грудня 2008 № 1057

Utstyret er i samsvar med kravene i den tekniske forskriften, godkjent av resolusjonen fra regjeringen i Ukraina fra 3. desember 2008, når det gjelder restriksjoner for bruk av visse farlige stoffer i elektrisk og elektronisk utstyr.

Sikkerhetsertifisering

Denne enheten er i samsvar med IEC og EN produktsikkerhetsstandarder sertifisert av et nasjonalt forskriftstest-laboratorium (NRTL).

Material Safety Data Sheets (HMS-datablader)

Hvis du vil ha HMS-datablader for skriveren, går du til disse nettstedene:

- Nettadresse: [Xerox sikkerhetsdokumenter og samsvarsinformasjon](#)
- Kun USA og Canada: 1-800-ASK-XEROX (1-800-275-9376)
- Andre markeder, send en e-postforespørsel til: EHS-Europe@xerox.com

Resirkulering og avfallshåndtering

Dette tillegget inneholder følgende:

Alle land	258
Nord-Amerika	259
EU	260
Andre land	261

Alle land

Hvis du har ansvaret for avfallshåndtering for Xerox-produktet, må du være oppmerksom på at skriveren kan inneholde bly, perklorat og andre materialer som av miljøhensyn kan være underlagt regler for avfallshåndtering. Mengden av disse materialene er helt i samsvar med globale bestemmelser som gjaldt da dette produktet kom ut på markedet.

Kontakt lokale myndigheter hvis du vil ha informasjon om resirkulering og avfallshåndtering.

Perklorat: Dette produktet kan inneholde en eller flere enheter med perklorat, f.eks. batterier. Disse må kanskje behandles som spesialavfall. Du finner mer informasjon på www.dtsc.ca.gov/hazardouswaste/perchlorate.

FJERNE BATTERIER

Batterier skal kun skiftes av servicepersonell som er godkjent av produsenten.

Nord-Amerika

Xerox har et program for tilbakelevering og gjenbruk eller resirkulering av utstyr. Kontakt Xerox-representanten (1-800-ASK-XEROX) for å finne ut om dette Xerox-produktet er med i dette programmet.

For mer informasjon om Xerox miljøprogrammer, gå til www.xerox.com/environment.

Kontakt lokale myndigheter hvis du vil ha informasjon om resirkulering og avfallshåndtering.

EU



Disse symbolene indikerer at dette produktet ikke skal kastes sammen med husholdningsavfallet, i henhold til direktivet om avfall av elektrisk og elektronisk utstyr (WEEE) (2012/19/EU), batteridirektivet (2006/66/EC) og nasjonal lovgivning som implementerer disse direktivene.

Hvis et kjemisk symbol er trykt under symbolet vist ovenfor, i samsvar med batteridirektivet, indikerer dette at et tungmetall (Hg = kvikksølv, Cd = kadmium, Pb = bly) er tilstede i dette batteriet eller akkumulatoren i en konsentrasjon over en gjeldende terskel spesifisert i batteridirektivet.

Noe utstyr kan brukes både i hjemmet/husholdningen og i en profesjonell/bedriftapplikasjon. Private husholdninger i EU kan returnere brukt elektrisk og elektronisk utstyr til anviste innsamlingssteder gratis. Hvis du vil ha mer informasjon om gjenvinning og resirkulering av gamle produkter og batterier, kan du kontakte lokale myndigheter, avfallshåndteringstjenesten eller forhandleren der du kjøpte dem. I noen EU-land kan den lokale forhandleren være pålagt til å ta i mot gammelt utstyr når man kjøper nytt uten ekstra kostnader. For mer informasjon, kontakt din forhandler.

Forretningsbrukere i den europeiske union, i samsvar med europeisk lovgivning, må elektrisk og elektronisk utstyr som skal avhendes, håndteres innenfor avtalte prosedyrer. Hvis du ønsker å kassere elektrisk og elektronisk utstyr, kontakt forhandleren eller leverandøren din, den lokale forhandleren eller Xerox-representanten for informasjon om tilbakelevering før avhending.

Feil håndtering av denne typen avfall kan ha en mulig innvirkning på miljøet og menneskers helse på grunn av potensielt farlige stoffer som generelt er forbundet med EEE. Ditt samarbeid om riktig avhending av dette produktet vil bidra til effektiv bruk av naturressurser.

AVFALLSHÅNTERING UTENFOR EU

Disse symbolene gjelder bare i EU. Hvis du ønsker å avhende disse artiklene, skal du spørre de lokale myndighetene eller den lokale forhandleren om hva som er riktig metode for avfallshåndtering.

Andre land

Kontakt de lokale myndighetene for avfallshåndtering for å få råd om avfallshåndtering.

