

SÜRÜM 1.0
HAZİRAN 2023
702P08978

Xerox® B410 Yazıcı

Kullanıcı Kılavuzu

© 2023 Xerox Corporation. Tüm hakları saklıdır. Xerox®, Xerox Corporation şirketinin Amerika Birleşik Devletleri'ndeki ve/veya diğer ülkelerdeki bir ticari markasıdır.

Adobe®, Adobe PDF logosu, Flash® ve PostScript®, Adobe Systems, Inc.'in ticari markaları veya tescilli ticari markalarıdır.

Apple®, Bonjour®, iPad®, iPhone®, iPod®, iPod touch®, AirPrint® and the AirPrint Logo®, Mac®, macOS® ve Macintosh®, Apple Inc.'nin ABD ve diğer ülkelerdeki ticari ya da tescilli ticari markalarıdır.

Gmail™ webmail hizmeti ve Android™ mobil teknoloji platformu Google, Inc.'nin ticari markalarıdır.

PCL®, Hewlett-Packard Corporation'ın Amerika Birleşik Devletleri'ndeki ve/veya diğer ülkelerdeki bir ticari markasıdır.

IBM® ve AIX®, International Business Machines Corporation'ın Amerika Birleşik Devletleri ve/veya diğer ülkelerdeki tescilli ticari markalarıdır.

Microsoft®, Windows® ve Windows Server®, Microsoft Corporation'ın Amerika Birleşik Devletleri ve/veya diğer ülkelerdeki tescilli ticari markalarıdır.

Mopria, Mopria Alliance'ın bir ticari markasıdır.

UNIX® Amerika Birleşik Devletleri ve diğer ülkelerde sadece X/ Open Company Limited üzerinden lisansı verilen bir ticari markadır.

Linux®, Linus Torvalds'ın tescilli bir ticari markasıdır.

Wi-Fi SERTİFİKALI Wi-Fi Direct®, Wi-Fi Alliance'ın bir ticari markasıdır.

BR38805

İçindekiler

Güvenlik	9
Uyarılar ve Güvenlik	10
Anlaşmalar	11
Ürün Bildirimleri	11
Elektrikle İlgili Güvenlik	15
Genel Yönergeler	15
Güç Kablosu	15
Acil Durum Güç Kesme	16
Pil Güvenliği	16
Çalıştırma Güvenliği	17
Çalıştırma Yönergeleri	17
Yazıcı Konumu	17
Yazıcı Sarf Malzemeleri	18
Sarf Malzeme Bilgileri	18
Bakım Güvenliği	19
Çevre, Sağlık ve Güvenlik İletişim Bilgileri	20
Ürün Sembolleri	21
Yazıcıyı Tanıma	25
Yazıcı Hakkında Bilgi Bulma	26
Yazıcı Seri Numarasını Öğrenme	28
Yazıcı Yapılandırmaları	29
Dahili Ambalaj Malzemelerinin Çıkarılması	30
Kontrol Panelini Kullanarak	32
Gösterge Işığının Durumunu Anlama	33
Kağıt Seçme	34
Kağıtlarla İlgili Yönergeler	34
Kağıt Özellikleri	34
Kabul Edilemez Kağıtlar	35
Kağıtları Saklama	35
Matbu Formları Ve Antetli Kağıtları Seçme	36
Desteklenen Kağıt Boyutları	36
Desteklenen Kağıt Türleri	39
Desteklenen Kağıt Ağırlıkları	39
Kurma, Yükleme ve Yapılandırma	41
Yazıcı için bir Konum seçme	42
Kabloları Takma	44
Xerox® Easy Assist Uygulaması	45
Xerox® Easy Assist Uygulamasının Kurulumu	46
Kurulu Yazıcılar İçin Xerox Easy Assist Uygulamasına Bağlanma	48
Xerox Easy Assist Uygulamasına Birden Fazla Yazıcı Ekleme	48
Ana Ekran Uygulamalarını Ayarlama Ve Kullanma	50

Ana Ekranda kullanın	50
Ana Ekranı Özelleştirme	51
Ekran Kişiselleştirmenin Kullanılması	52
Cihaz Kotalarını Kurma	53
Yer İmlerini Yönet	53
Kişileri Yönetme	54
Erişilebilirlik Özelliklerini Kurma ve Kullanma	55
Sesli Kılavuzu Etkinleştirme	55
Sesli Kılavuzu Devre Dışı Bırakma	55
El Hareketlerini Kullanarak Ekranda Gezinme	55
Ekran Klavyesini kullanarak	57
Büyüteç modunu etkinleştirme	57
Varsayılan Kulaklık Ses Düzeyini Ayarlama	57
Varsayılan Dahili Hoparlör Ses Düzeyini Ayarlama	57
Kağıt ve Özel Ortam Yükleme	58
Kağıt Boyutunu ve Türünü Ayarlama	58
Universal Kağıt Ayarlarını Yapılandırma	58
Tepsiyi Yükleme	58
Çok amaçlı besleyiciyi yükleme	62
Tepsileri bağlantılandırma	65
Yazılımı, Sürücülerini Ve Aygıt Yazılımlarını Kurma Ve Güncelleme	66
Yazıcı Yazılımını Kurma	66
Bir Bilgisayara Yazıcı Ekleme	66
Cihaz Yazılımı Güncelleme	67
Yapılandırma Dosyasını İçerik veya Dışarı Aktarma	68
Yazdırma Sürücüsüne Mevcut Seçenekleri Ekleme	68
Donanım Seçeneklerini Yükleme	70
Opsiyonel Tepsileri Takma	71
Ağ	72
Yazıcıyı bir Wi-Fi Ağına Bağlama	72
Yazıcıyı Wi-Fi Korunmalı Kurulum (WPS) Kullanarak Kablosuz Ağla Bağlama	72
Wi-Fi Direct'i Yapılandırma	73
Yazıcıya Mobil Aygıt Bağlama	73
Yazıcıya Bilgisayar Bağlama	74
Wi-Fi Ağını Devre Dışı Bırakma	74
Yazıcı Bağlanabilirliğinin Kontrol Edilmesi	75
Yazıcıyı Güvenli Hale Getirme	77
Güvenlik Yuvasının Konumlandırılması	78
Yazıcı Belleğini Silme	79
Yazıcı Depolama Sürücüsünü Silme	80
Üretici Varsayılan Ayarlarını Geri Yükleme	81
Yazdır	83
Bilgisayardan Yazdırma	84
Mobil Aygıttan Yazdırma	85
Mopria™ Print Service kullanarak Mobil Aygıttan Yazdırma	85
AirPrint Kullanarak Mobil Aygıttan Yazdırma®	85
Wi-Fi Direct Kullanarak Bir Mobil Aygıttan Yazdırma®	85
Bir Flash Sürücüden Yazdırma	87

Desteklenen Flash Sürücüler ve Dosya Türleri.....	88
Flash Sürücüler	88
Dosya Türleri	88
Gizli işlerin yapılandırılması (Güvenli Yazdırma).....	89
Gizli ve Diğer Bekletilen İşleri Yazdırma	90
Windows kullanıcıları için	90
Macintosh Kullanıcıları İçin	90
Bir Yazı Tipi Örneği Listesini Yazdırma	91
Kopyalar Arasına Ayırma Sayfaları Yerleştirme	92
Bir Yazdırma İşini İptal Etme	93
Toner Koyuluğunu Ayarlama	94
Yazıcı Menülerinin Kullanımı	95
Menü haritası.....	96
Aygıt	97
Tercihler	97
Eko Modu	98
Uzak Operatör Paneli	99
Bildirimler	99
Güç Yönetimi.....	101
İsimsiz Veri Toplama.....	103
Erişilebilirlik	103
Fabrika Varsayılanlarını Geri Yükle.....	104
Bakım	104
Ana Ekran Özelleştirme.....	107
Bu Yazıcı Hakkında	108
Yazdır	109
Düzen	109
Ayarlar	110
Kalite	111
İş Hesaplama.....	112
PDF	114
PostScript	114
PCL.....	115
Görüntü	117
Kağıt	118
Tepsi Yapılandırması	118
Ortam Yapılandırması	119
USB Sürücüsü.....	121
Flash Sürücü Yazdırma	121
Ağ/Bağlantı Noktaları	123
Ağa Genel Bakış.....	123
Kablosuz.....	124
Wi-Fi Direct.....	126
AirPrint.....	127
Mobil Hizmetler Yönetimi.....	128
Ethernet	129
TCP/IP	130
SNMP	132
IPSec	134

802.1x	135
LPD Yapılandırması	136
HTTP/FTP Ayarları	137
ThinPrint	137
USB.....	138
Harici Ağ Erişimini Sınırlandırma.....	139
Universal Print	139
Güvenlik.....	142
Oturum Açma Yöntemleri	142
Sertifika Yönetimi	146
USB Aygıtlarını Zamanlama	147
Güvenlik Denetim Günlüğü	147
Oturum Açma Sınırlamaları	150
Gizli Yazdırma Ayarı	151
Disk Şifreleme.....	152
Geçici Veri Dosyalarını Sil.....	152
Çözümler LDAP Ayarları	152
Muhtelif	153
Raporlar	154
Menü Ayarları Sayfası	154
Aygıt	154
Yazdır.....	154
Ağ.....	155
Sarf Malzeme Planı	156
Plan Etkinleştirme.....	156
Plan Dönüştürme	156
Abonelik Hizmeti.....	156
Sorun Giderme	157
Menü Ayarları Sayfasını Yazdırma	158
Bakım	159
Parçaların Ve Sarf Malzemelerinin Durumunu Kontrol Etme	160
Sarf Malzemesi Bildirimlerini Yapılandırma.....	161
E-posta Uyarılarını Ayarlama.....	162
Raporları görüntüleme	163
Sarf Malzemeleri Sipariş Etme	164
Orijinal Xerox Sarf Malzemeleri Kullanma.....	164
Parça ve Sarf Malzemeleri Değişirme	165
Toner Kartuşunu Değişirme	165
Görüntüleme Ünitesini Değişirme.....	166
Tepsiyi Değişirme	168
Sarf Malzeme Kullanım Sayaçlarını Sıfırlama	169
Yazıcı Parçalarını Temizleme.....	170
Yazıcıyı Temizleme.....	170
Dokunmatik Ekranı Temizleme	170
Besleme Silindirlerini Temizleme.....	170
Enerji ve Kağıt Tasarrufu.....	172
Güç Tasarrufu Modu Ayarlarını Yapılandırma	172
Ekranın Parlaklığını Ayarlama.....	172
Sarf Malzemelerinden Tasarruf Etme	172

Yazıcıyı Başka Bir Yere Taşıma.....	173
Sorun Giderme.....	175
Baskı Kalitesi Sorunları	176
Yazdırma Sorunları	177
Yazdırma Kalitesi Kötü.....	177
Yazdırma İşleri Yazdırılmıyor	212
Gizli ve diğer bekletilen belgeler yazdırılmıyor	213
İş Yanlış Kasetten Veya Yanlış Kağıda Yazdırılıyor	215
Yavaş Yazdırılıyor.....	216
Yazıcı Yanıt Vermiyor	219
Flash sürücü okunamıyor.....	221
USB bağlantı noktasını etkinleştirme	223
Sıkışmaları Giderme.....	224
Sıkışmaları Önleme.....	224
Sıkışma Konumlarını Belirleme	225
A Kapağında Kağıt Sıkışması	226
B Kapağında Kağıt Sıkışması	229
Çok amaçlı besleyicide kağıt sıkışması	230
Tepsilerde kağıt sıkışması	231
Çift taraflı ünitelerde kağıt sıkışması.....	232
Ağ Bağlantı Sorunları.....	233
Embedded Web Server açılmıyor	233
Yazıcı, Wi-Fi Ağına Bağlanamıyor	234
Donanım seçenekleri sorunları.....	237
Dahili seçenek algılanamıyor	237
Dahili çözümler portu doğru çalışmıyor.....	239
Paralel veya seri arabirim kartı doğru şekilde çalışmıyor	240
Arızalı bellek algılandı.....	240
Flash bellekte kaynaklar için yeterli boş alan yok	240
Sarf Malzemeleriyle İlgili Sorunlar	241
Kartuşu Değiştirin, Yazıcı Bölgesi Uyuşmuyor	241
Xerox Dışı Sarf Malzemeler.....	242
Kağıt Besleme Sorunları	243
Yazdırma Sırasında Zarf Yapışkan Oluyor	243
Harmanlanmış Yazdırma Çalışmıyor.....	244
Tepsi bağlantılandırma çalışmıyor	245
Kağıt Çok Sık Sıkışıyor.....	246
Sıkışan Sayfalar Yeniden Yazdırılmadı	247
Müşteri Destek Merkezine Başvurma	248
Düzenleyici Bilgiler.....	249
Temel Düzenlemeler	250
ABD FCC Yönetmelikleri	250
2.4-GHz ve 5-GHz Kablosuz Ağ Adaptörleri için Yönetmelik Bilgileri	250
Lazer Bildirimi.....	251
Kanada	251
Avrupa Birliği ve Avrupa Ekonomik Alanı Uyumluluğu.....	252
ENERGY STAR	253
Avrasya Ekonomik Topluluğu Sertifikası.....	255

İçindekiler

Almanya	255
Türkiye RoHS Yönetmeliği	256
Ukrayna RoHS Uyumluluğu	256
Güvenlik Sertifikası	257
Malzeme Bilgi Güvenlik Formları	258
Geri Dönüşüm ve Atma	259
Bütün Ülkeler	260
Pili Çıkarma.....	260
Kuzey Amerika	261
Avrupa Birliği	262
Avrupa Birliği Dışında Atma	262
Diğer Ülkeler.....	263

Güvenlik

Bu bölüm şunları içerir:

Uyarılar ve Güvenlik	10
Anlaşmalar.....	11
Elektrikle İlgili Güvenlik	15
Çalıştırma Güvenliği	17
Bakım Güvenliği	19
Çevre, Sağlık ve Güvenlik İletişim Bilgileri.....	20
Ürün Sembolleri	21

Yazıcınız ve önerilen sarf malzemeleri, en sıkı güvenlik gereksinimlerini karşılayacak şekilde tasarlanmış ve test edilmiştir. Aşağıdaki bilgiye dikkat etmek, Xerox yazıcınızın sürekli olarak güvenli bir şekilde çalışmasını sağlar.

Uyarılar ve Güvenlik

Yazıcınızı çalıştırmadan önce aşağıdaki talimatları dikkatlice okuyun. Yazıcınızın güvenli çalışmaya devam etmesini sağlamak için bu talimatları dikkate alın.

Xerox® yazıcınız ve sarf malzemeleri, en sıkı güvenlik gereksinimlerini karşılayacak şekilde tasarlanmış ve test edilmiştir. Bunlara güvenlik kurumu değerlendirme ve sertifikaları ve elektromanyetik yönetmelikleri ve belirlenmiş çevre standartları ile uyumluluk dahildir.

Bu ürünün güvenlik ve çevre testleri ve performansı sadece Xerox® materyalleri kullanılarak doğrulanmıştır.



Not: Yeni işlevlerin eklenmesi veya harici cihazların bağlanması dahil, izin verilmeyen değişikliklerin yapılması ürün sertifikasını etkileyebilir. Daha fazla bilgi için Xerox temsilcisine başvurun.

Anlaşmalar

 Not: Notlar size yardımcı olabilecek bilgileri gösterir.

Uyarı: Uyarılar, ürünün donanımına veya yazılımına zarar verebilecek bir şey olduğunu gösterir.

 **Dikkat:** Dikkat ibareleri, yaralanmanıza neden olabilecek, potansiyel olarak tehlikeli durumları gösterir.

Farklı ifade tipleri şunları içermektedir:

 **İKAZ—YARALANMA RİSKİ:** Bir yaralanma riskini işaret eder.

 **İKAZ—ELEKTRİK ÇARPMASI TEHLİKESİ:** Bir elektrik çarpması riskini gösterir.

 **İKAZ—SICAK YÜZEY:** Dokunulması durumunda bir yanık riskini gösterir.

 **İKAZ—TAKILMA TEHLİKESİ:** Bir sıkışma tehlikesini gösterir.

 **İKAZ—SIKIŞMA TEHLİKESİ:** Hareketli parçalar arasına sıkışması riskini gösterir.

 **İKAZ—HAREKETLİ PARÇALAR:** Hareketli parçalardan dolayı yırtılma veya sürtünme yaralanmaları riskini gösterir.

ÜRÜN BİLDİRİMLERİ

 **İKAZ—YARALANMA RİSKİ:** Yangın veya elektrik çarpması riskini ortadan kaldırmak için güç kablosunu uygun değerli ve doğru şekilde topraklanmış ve ürünün yakınında ve kolayca erişilebilecek bir konumdaki bir elektrik prizine takın.

 **İKAZ—YARALANMA RİSKİ:** Yangın veya elektrik çarpması riskini ortadan kaldırmak için sadece bu ürünle birlikte verilen orijinal güç kablosunu veya üretici tarafından onaylanan yedek güç kablolarını kullanın.

 **İKAZ—YARALANMA RİSKİ:** Bu ürünü uzatma kabloları, çok prizli kablolar, çok prizli fişler veya UPS cihazları ile birlikte kullanmayın. Bu tipte aksesuarların güç kapasitesi bir lazer yazıcı tarafından rahatça geçilebilir ve neticesinde yangın, maddi hasar ve kötü yazıcı performansı riski ortaya çıkabilir.

 **İKAZ—YARALANMA RİSKİ:** Bu ürünü hat içi darbe koruyucularla birlikte kullanmayın. Bir darbe koruma cihazının kullanılması durumunda yangın, maddi hasar veya zayıf yazıcı performansı riski ortaya çıkabilir.



İKAZ—YARALANMA RİSKİ: Yangın riskini azaltmak için bu ürünü genel aktarmalı bir telefon şebekesine bağlarken sadece 26 AWG veya daha büyük bir telekomünikasyon (RJ-11) kablosu kullanın. Avustralya'daki kullanıcılar için kablo mutlaka Avustralya İletişim ve Medya Kurumu tarafından onaylanmış olmalıdır.



İKAZ—ELEKTRİK ÇARPMASI TEHLİKESİ: Elektrik çarpması riskini ortadan kaldırmak için bu ürünü su bulunan veya yağ alanlara veya bu alanların yakınına koymayın.



İKAZ—ELEKTRİK ÇARPMASI TEHLİKESİ: Elektrik çarpması riskini ortadan kaldırmak için yıldırımlı havalarda bu ürünü kurmayın ve güç kablosu, faks özelliği veya telefon gibi elektrik veya kablo bağlantıları gerçekleştirin.



İKAZ—YARALANMA RİSKİ: Güç kablosunu kesmeyin, bükmeyin, bağlamayın, ezmeyin ve üzerine ağır cisimler yerleştirmeyin. Güç kablosunu aşınmaya veya gerilime maruz bırakmayın. Güç kablosunun mobilyalar ve duvar gibi nesnelere arasında ezilmesine izin vermeyin. Bunlardan herhangi biri meydana gelirse yangın veya elektrik çarpması meydana gelebilir. Bu tür sorunların belirtileri olup olmadığını görmek için güç kablosunu kontrol edin. Güç kablosunu kontrol etmeden önce elektrik prizinden çekin.



İKAZ—ELEKTRİK ÇARPMASI TEHLİKESİ: Elektrik çarpması riskini ortadan kaldırmak için Ethernet ve telefon sistemi bağlantıları gibi tüm harici bağlantıların, işaretli bağlantı noktalarına doğru şekilde takıldığından emin olun.



İKAZ—ELEKTRİK ÇARPMASI TEHLİKESİ: Yazıcınızı kurduktan bir süre sonra kumanda kartına erişmek veya opsiyonel donanım veya bellek cihazları monte etmek isterseniz elektrik çarpması riskini azaltmak için yazıcıyı kapalı konuma getirin ve devam etmeden önce güç kablosunu elektrik prizinden çekin. Yazıcıya takılı başka bir cihaz bulunuyorsa bunların hepsini kapalı konuma getirin ve yazıcıya bağlanan kabloları çıkarın.



İKAZ—ELEKTRİK ÇARPMASI TEHLİKESİ: Yazıcının dış yüzeyini temizlerken elektrik çarpması riskini ortadan kaldırmak için güç kablosunu elektrik prizinden çıkarın ve devam etmeden önce yazıcıdan gelen tüm kabloların bağlantısını kesin.



İKAZ—ELEKTRİK ÇARPMASI TEHLİKESİ: Elektrik çarpması riskini ortadan kaldırmak için yıldırımlı havalarda faks özelliğini kullanmayın.



İKAZ—YARALANMA RİSKİ: Yazıcı, 20 kg. (44 lb.) veya daha ağırsa güvenli şekilde kaldırılması için iki veya daha fazla kişi gereklidir.



İKAZ—YARALANMA RİSKİ: Yazıcıyı taşıırken yaralanmaları ve yazıcı hasarlarını önlemek için bu kılavuzu takip edin:

- Tüm kapakların ve tepsilerin kapalı olduğundan emin olun.
- Yazıcıyı kapalı konuma getirin ve güç kablosunu elektrik prizinden çıkarın.
- Yazıcıdaki tüm kabloları çıkarın.
- Yazıcıda ayrı olarak takılı döşeme tipi opsiyonel tepsiler veya çıktı seçenekleri varsa yazıcıyı taşımaya başlamadan önce bunların bağlantısını kesin.
- Yazıcıda bir tekerlekli altlık varsa yazıcıyı yeni konumuna taşıırken dikkatli olun. Eşiklerden veya zemin kesintilerinden geçerken dikkat edin.
- Yazıcıda bir tekerlekli altlık bulunmuyorsa, ancak yazıcı opsiyonel tepsilerle veya çıktı seçenekleriyle donatılmışsa çıktı seçeneklerini çıkarın ve yazıcıdaki tüm tepsileri ayırın. Yazıcıyı ve diğer seçenekleri aynı anda kaldırmayın.
- Yazıcıyı kaldırırken daima tutacaklardan tutun.
- Yazıcının taşınması için kullanılacak arabaların yüzeyi mutlaka yazıcının tüm ayak izini destekleyecek şekilde olmalıdır.
- Donanım seçeneklerinin taşınması için kullanılacak arabaların yüzeyi mutlaka bu seçeneklerin boyutlarını destekleyecek şekilde olmalıdır.
- Yazıcıyı baş yukarı konumda tutun.
- Ani ve sert hareketlerden kaçının.
- Yazıcıyı yeni yerine yerleştirirken parmaklarınızın yazıcının altında kalmadığından emin olun.
- Yazıcı etrafında yeterli boşluğun bulunduğundan emin olun.



İKAZ—TAKILMA TEHLİKESİ: Yazıcınıza veya MFP'nize bir veya daha fazla seçenek monte ederseniz dengesizliği ve olası yaralanmaları engellemek için tekerlekli altlık, mobilya veya başka kaideler kullanmanız gerekebilir. Desteklenen konfigürasyonlar hakkında daha fazla bilgi için yazıcınızı satın aldığınız mağaza ile iletişime geçin.



İKAZ—TAKILMA TEHLİKESİ: Cihazın dengesizlik riskini ortadan kaldırmak için her bir tepsiyi ayrı olarak yükleyin. Diğer tüm tepsileri ihtiyaç duyulana kadar kapalı tutun.



İKAZ—SICAK YÜZEY: Yazıcının içi sıcak olabilir. Sıcak parçalardan dolayı yaralanma riskini düşürmek için dokunmadan önce yüzeyin soğumasını bekleyin.



İKAZ—SIKIŞMA TEHLİKESİ: Sıkışma yaralanması riskini ortadan kaldırmak için bu etiketle işaretli alanlarda dikkatli olun. Sıkışma yaralanmaları dişiler, kapılar, tepsiler ve kapaklar gibi hareketli parçaların etrafında meydana gelebilir.



İKAZ—YARALANMA RİSKİ: Bu ürün lazer kullanır. Kullanıcı Kılavuzunda açıklananlar dışındaki kontrollerin kullanılması, ayarların yapılması veya prosedürlerin uygulanması durumunda tehlikeli radyasyon maruziyeti ortaya çıkabilir.



İKAZ—YARALANMA RİSKİ: Bu üründeki lityum pil, değiştirilmek üzere tasarlanmamıştır. Bir lityum pil yanlış takılırsa patlama tehlikesi ortaya çıkar. Lityum pili şarj etmeyin, sökmeyin veya yakmayın. Kullanılmış lityum pilleri üreticinin talimatlarına ve ilgili yönetmeliklere uygun olarak atın.

Bu ürün özel üretici bileşenlerinin kullanımıyla ilgili katı küresel güvenlik standartlarını karşılayacak şekilde tasarlanmış, test edilmiş ve onaylanmıştır. Bazı parçaların güvenlik işlevleri her zaman açık şekilde anlaşılır olmayabilir. Üretici başka yedek parçaların kullanımından sorumlu değildir.

Kullanıcı belgelerinde açıklananlar dışındaki servis veya onarım işlemlerini servis temsilcinize yaptırın.

Ozon ve Havalandırma Bilgileri

Ozon hakkındaki gerçekler ve Havalandırma hakkındaki gerçekler için [Health and Safety of Our Work Environment - Xerox](#) web sitesine başvurun.

BU TALİMATLARI SAKLAYIN.

Elektrikle İlgili Güvenlik

GENEL YÖNERGELER



Dikkat:

- Yazıcının üstündeki yuva veya deliklere bir şey sokmayın. Bir gerilim noktasına dokunur veya bir parçayı sökerseniz yangın veya elektrik çarpması meydana gelebilir.
- Varsa taktığınız opsiyonel ekipmanlar için talimatlarda belirtilmediği sürece vidalarla sabitlenen kapakları veya koruyucuları çıkarmayın. Bu kurulumları gerçekleştirirken yazıcıyı kapalı konuma getirin. Opsiyonel ekipmanları monte etmeye kapakları ve koruyucuları sökerken güç kablosunu bağlantısını kesin. Kullanıcı tarafından monte edilebilecek seçenekler hariç, bu kapakların arkasında bakımını veya servisini yapabileceğiniz bir parça bulunmamaktadır.

Şunlar, güvenliğinizi açısından tehlikelidir:

- Güç kablosunun hasar görmesi veya tellerinin çıkması.
- Yazıcının üstüne sıvı dökülmesi.
- Yazıcının suya maruz kalması.
- Yazıcıdan duman çıkması veya yüzeyinin anormal derecede sıcak olması.
- Yazıcıdan normal olmayan ses veya koku çıkması.
- Yazıcının bir devre kesici, sigorta veya başka bir güvenlik cihazının devreye girmesine neden olması.

Bu koşullardan herhangi biri ortaya çıkarsa şunları yapın:

1. Yazıcının elektriğini derhal kesin.
2. Güç kablosunu elektrik prizinden çekin.
3. Bir yetkili servis teknisyenine danışın.

GÜÇ KABLOSU

Yazıcınızla birlikte verilen güç kablosunu kullanın.



Dikkat: Yangın veya elektrik çarpması riskini ortadan kaldırmak için uzatma kabloları ve priz çoğaltıcılar kullanmayın.

- Güç kablosunu doğrudan, uygun şekilde topraklanmış bir elektrik prizine takın. Kablonun iki ucunun da düzgün bir şekilde bağlı olduğundan emin olun. Prizin toprak hatlı olup olmadığını bilmiyorsanız bir elektrikçiye prizin topraklı olduğunu doğrulamasını isteyin.
- Yazıcıyı, topraklaması olmayan bir elektrik prizine bağlamak için topraklı bir adaptör fişi kullanmayın.
- Yazıcının, doğru voltaj ve güç sağlayan bir prize bağlı olduğundan emin olun. Gerekirse yazıcının elektriksel özelliklerini bir elektrikçiyle gözden geçirin.
- Yazıcıyı, insanların güç kablosuna basabilecekleri bir yere yerleştirmeyin.

- Güç kablosu üzerine hiçbir şey koymayın.
- Yazıcı düğmesi Açık konumdayken güç kablosunu fişten çıkarmayın ve fişe takmayın.
- Güç kablosu yıpranmışsa veya aşınmışsa güç kablosunu değiştirin.
- Bir elektrik çarpmasını veya kablunun hasar görmesini engellemek için, güç kablosunu fişten tutarak prizden çıkarın.

Güç kablosu yazıcıya, bir eklenti cihazı olarak yazıcının arkasına eklenmiştir. Tüm elektrik gücü bağlantısını yazıcıdan kesmek gerekirse, güç kablosunu prizden çıkarın.

ACİL DURUM GÜÇ KESME

Aşağıdaki koşullardan herhangi biri meydana gelirse yazıcının elektriğini derhal kesin ve güç kablosunu elektrik prizinden çekin. Aşağıdaki koşullarda sorunu düzeltmesi için bir yetkili Xerox servis temsilcisine danışın:

- Cihazın normal olmayan bir koku veya normal olmayan sesler çıkarması.
- Güç kablosunun hasar görmesi veya tellerinin çıkması.
- Bir duvar paneli devre kesicisinin, sigortanın veya başka bir güvenlik cihazının devreye girmesi.
- Yazıcının üstüne sıvı dökülmesi.
- Yazıcının suya maruz kalması.
- Yazıcının herhangi bir parçasının hasar görmesi.

PİL GÜVENLİĞİ

Bu yazıcıdaki bir veya daha fazla devre kartı bir lityum pil içermektedir. Lityum pili onarmaya ya da değiştirmeye çalışmayın. Pil ile ilgili bir sorun varsa sorunu gidermek için yetkili bir servis temsilcisi ile görüşün.



Dikkat: Pil bir devre kartına yanlış takılırsa bir patlama riski vardır.

Bu yazıcıdaki lityum pil Perklorat Materyali içerir. Perklorat Materyali ile ilgili özel işlem prosedürleri hakkındaki bilgiler için bkz. <https://dtsc.ca.gov/perchlorate/>.

Çalıştırma Güvenliği

Yazıcınız ve sarf malzemeleri, en sıkı güvenlik gereksinimlerini karşılayacak şekilde tasarlanmış ve test edilmiştir. Bunlara güvenlik kurumu muayenesi ve onayı ve belirlenmiş çevre standartları ile uyumluluk dahildir.

Aşağıdaki güvenlik kılavuzları, yazıcınızın devamlı, güvenli çalışmasını sağlamanıza yardımcı olacaktır.

ÇALIŞTIRMA YÖNERGELERİ

- Yazıcıda yazdırma işi sürerken hiçbir tepsiyi çıkarmayın.
- Yazıcı yazdırırken kapakları açmayın.
- Yazdırma sırasında yazıcıyı hareket ettirmeyin.
- Ellerinizi, saçınızı, kravatınızı vb. çıkıştan ve besleme silindirlerinden uzak tutun.
- Çıkarmak için araçlar gerektiren kapaklar yazıcı dahilindeki tehlikeli alanları korur. Koruyucu kapakları çıkarmayın.
- Herhangi bir elektrikli ya da mekanik kilit cihazını devreden çıkarmayın.
- Yazıcının derinlerinde sıkışmış kağıtları çıkarmaya çalışmayın. Yazıcıyı hemen kapatın, ardından yerel Xerox temsilcinizle iletişim kurun.



Dikkat:

- Isıtıcı alanındaki metal yüzeyler sıcaktır. Bu alandaki kağıt sıkışmalarını giderirken dikkatli olun ve metal yüzeylere dokunmaktan kaçınin.
- Takılıp düşme tehlikesini önlemek için cihazı tüm kağıt tepsiyi açık konumdayken itmeyin ve taşımayın.

YAZICI KONUMU

- Yazıcıyı, ağırlığını taşıyabilecek düz, sağlam ve titremeyen bir yüzeye yerleştirin. Yazıcı yapılandırmanızın ağırlığını öğrenmek için bkz. *Teknik Özellikler* bölümü, Kullanım Kılavuzu.
- Yazıcının üstündeki yuva veya deliklerin üstünü örtmeyin ya da bunları engellemeyin. Bu delikler havalandırma sağlar ve yazıcının fazla ısınmasını önler.
- Yazıcıyı çalışma ve servis için yeterli boşluğun olduğu bir alana yerleştirin.
- Bir ofis yazıcısı bir koridora veya benzeri dar bir alana monte edilecek ilave alan kısıtlamaları geçerli olabilir. Bulduğunuz bölgedeki tüm iş yeri güvenlik yönetmeliklerini, bina kodlarını ve yangın kodlarını dikkate aldığınızdan emin olun.
- Yazıcıyı toz bulunmayan bir alana yerleştirin.
- Yazıcıyı aşırı sıcak, soğuk veya nemli bir ortamda tutmayın veya çalıştırmayın.
- Yazıcıyı bir ısı kaynağının yanına koymayın.
- Işığa hassas bileşenlerin güneş ışığına maruz kalmasını engellemek için yazıcıyı doğrudan güneş ışığına koymayın.

- Yazıcıyı doğrudan havalandırma sisteminden gelen soğuk havaya maruz kalan yerlere yerleştirmeyin.
- Yazıcıyı, titreşim olabilecek yerlere koymayın.
- Optimum performans için yazıcıyı Kullanım Kılavuzunun *Çevresel Özellikler* bölümünde belirtilen kotlarda kullanın.

YAZICI SARF MALZEMELERİ

- Yazıcınız için tasarlanmış sarf malzemelerini kullanın. Uygun olmayan malzeme kullanımı kötü performansa ve olası bir güvenlik tehlikesine yol açabilir.
- Ürün, seçenekler ve sarf malzemelerinin üstünde yazan ya da bunlarla birlikte verilen tüm uyarı ve talimatlara uyun.
- Tüm sarf malzemelerini ambalaj ya da kabı üzerindeki talimatlara göre saklayın.
- Tüm sarf malzemelerini çocukların ulaşamayacağı bir yerde tutun.
- Toner, toner kartuşları, tambur kartuşları ya da atık kartuşlarını kesinlikle çıplak ateşe atmayın.



Dikkat: Toner kartuşları vb. gibi parçaları kullanırken, cilt ve göz temasından kaçınınız. Göz teması tahrişe ve yanmaya neden olabilir. Kartuşu sökmeye çalışmayın, bu cilt ya da göz teması riskini artırır.

Uyarı: Xerox haricindeki sarf malzemelerinin kullanılması önerilmez. Xerox Garantisi, Servis Sözleşmesi ve Toplam Memnuniyet Garantisi, Xerox haricindeki sarf malzemelerinin kullanımı veya bu yazıcı için belirtilmemiş Xerox sarf malzemelerinin kullanılması nedeniyle meydana gelen hasar, arıza veya performans düşüklüğünü kapsamaz. Toplam Memnuniyet Garantisi sadece Amerika Birleşik Devletleri ve Kanada'da geçerlidir. Kapsamı bu alanların dışında değişebilir. Ayrıntılı bilgi için lütfen Xerox temsilcinizle iletişime geçin.

SARF MALZEME BİLGİLERİ



Dikkat: Mürekkep/toner veya ısıtıcı gibi kartuşları kullanırken cilt ve göz temasından kaçınınız. Göz teması tahrişe ve yanmaya neden olabilir. Kartuşu sökmeye çalışmayın. Aksi takdirde, cilt ve göz teması riski artar.

- Tüm sarf malzemelerini ambalaj ya da kabı üzerindeki talimatlara göre saklayın.
- Tüm sarf malzemelerini çocukların ulaşamayacağı bir yerde tutun.
- Kuru mürekkepleri/tonerleri, yazıcı kartuşlarını veya kuru mürekkep/toner kaplarını kesinlikle açık alevle atmayın.

Xerox® sarf malzeme geri dönüşüm programları hakkında bilgi için bkz. www.xerox.com/recycling.

Bakım Güvenliği

Yazıcınızla birlikte verilen belgelerde açık şekilde açıklanmadığı sürece hiçbir bakım prosedürü uygulamaya çalışmayın.

- Sadece kuru, tüy bırakmayan bir bezle temizleyin.
- Sarf malzemeleri ve temizlik malzemelerini sadece açıklandığı şekilde kullanın.



Dikkat: Aerosol temizleyiciler kullanmayın. Aerosollü temizleyiciler, elektromekanik cihazlarda kullanıldığında patlamalara veya yangına neden olabilir.

- Vidalarla sabitlenmiş kapakları veya koruyucuları çıkarmayın. Servisi müşteri tarafından yapılabilecek parçalar bu kapakların altında bulunmaz.
- Kuru Mürekkep veya Toner Dökülmesi durumunda dökülen kuru mürekkebi/toneri temizlemek için bir fırça veya yaş bez kullanın. Temizlik sırasında toz oluşumunu en aza indirmek için yavaşça temizleyin. Elektrik süpürgesi kullanmaktan kaçının. Bir elektrik süpürgesinin kullanılması gerekiyorsa bu süpürgenin mutlaka patlama sınıfı motora ve iletken olmayan hortuma sahip olması ve tutuşabilir tozlara karşı tasarlanmış olması gerekir.



Dikkat: Isıtıcı alanındaki metal yüzeyler sıcaktır. Bu alandaki kağıt sıkışmalarını giderirken daima dikkatli olun ve metal yüzeylere dokunmaktan kaçının.

- Hiçbir sarf malzemeyi ve düzenli bakım bileşenini yakmayın. Xerox® sarf malzeme geri dönüşüm programları hakkında daha fazla bilgi için bkz. www.xerox.com/gwa.

Çevre, Sağlık ve Güvenlik İletişim Bilgileri











Bu Xerox ürünü ve sarf malzemeleri ile ilgili Çevre, Sağlık ve Güvenlik konuları hakkında daha fazla bilgi için:

- Sadece Amerika Birleşik Devletleri ve Kanada: 1-800-ASK-XEROX (1-800-275-9376)
- Web adresi: [Çevre Sağlığı ve Sürdürülebilirlik - Xerox](#)
- E-posta talebi (dünya geneli): EHS-Europe@xerox.com











Amerika Birleşik Devletleri ve Kanada'da ürün güvenlik bilgileri için bkz. www.xerox.com/environment.

Ürün Sembolleri

SEMBOL	TANIM
	Dikkat: Önlenmediğinde ciddi yaralanma ya da ölüme neden olabilecek bir tehlikeyi belirtir.
	Sıcak Yüzey: Yazıcı üstünde ya da içinde sıcak yüzey. Kişisel yaralanmayı önlemek için dikkatli olun.
	Uyarı: Hareketli parçalar. Kişisel yaralanmayı önlemek için dikkatli olun.
[Simge yok]	Uyarı: Ürün hasarını önlemek için uygulanacak zorunlu bir eylemi gösterir.
	Yazıcının bu parçasına veya bölgesine dokunmayın.
	Yazıcının bu kısmına dokunmayın.
	Yazıcının bu parçasına veya bölgesine dokunmayın.
	Tambur kartuşlarını doğrudan güneş ışığına maruz bırakmayın.
	Malzemeyi yakmayın.
	Toner kartuşlarını yakmayın.
	Tambur kartuşlarını yakmayın.

SEMBOL	TANIM
	Toner atık kartuşunu yakmayın.
	Sıkışma Tehlikesi: Kişisel yaralanmayı önlemek için bu alanda dikkatli olun.
	Sıkışma Tehlikesi: Kişisel yaralanmayı önlemek için bu alanda dikkatli olun.
	Kağıdı zorlayarak çıkarmayın.
	Sıcak Yüzey: Tutmadan önce belirtilen süre kadar bekleyin.
	Açık
	Kapalı
	Beklemede
	Zımba ya da başka türde bağlama araçları olan sayfaları kullanmayın.
	Katlanmış, kırıştırılmış, kıvrık ya da kırışık kağıt kullanmayın.
	Mürekkep püskürtmeli kağıt yüklemeyin ya da kullanmayın.

SEMBOL	TANIM
	Kullanılmış ya da önceden yazdırılmış bir kağıdı yeniden yüklemeyin.
	Kartpostalları kullanmayın.
	Zarfları kullanmayın.
	Ara kopyalamayın.
	Kağıt ya da ortam ekleyin.
	Kağıt sıkışması
	Kilit
	Kilidi Aç
	Kağıt klipsi
	Soğutma
	Geçen zaman
	Sarf malzemesi kağıdı

SEMBOL	TANIM
	1 taraflı asıl doküman
	Delikli kağıt
	Antetli kağıdı yüzü yukarı dönük şekilde yerleştirin.
	Antetli kağıdı yüzü aşağı dönük şekilde yerleştirin.
	Etiketleri yüzü aşağı dönük şekilde yerleştirin.
	USB: Evrensel Seri Veri Yolu
	LAN: Yerel Alan Ağı
	Telefon Hattı
	Ağırlık
	Hizmetler Ana Sayfası düğmesi
	Bu öge geri dönüştürülebilir.

Yazıcıyı Tanıma

Bu bölüm şunları içerir:

Yazıcı Hakkında Bilgi Bulma	26
Yazıcı Seri Numarasını Öğrenme	28
Yazıcı Yapılandırmaları	29
Dahili Ambalaj Malzemelerinin Çıkarılması	30
Kontrol Panelini Kullanarak	32
Gösterge Işığının Durumunu Anlama	33
Kağıt Seçme	34

Yazıcı Hakkında Bilgi Bulma

NE ARIYORSUNUZ?	BURADA BULABİLİRSİNİZ
Başlangıç kurulum yönergeleri	Yazıcıyla birlikte verilen kurulum belgelerine bakın.
<ul style="list-style-type: none"> • Yazıcı yazılımı • Yazıcı sürücüsü • Yazıcı cihaz yazılımı • Program 	www.xerox.com adresini ziyaret edin, yazıcı modelinizi arayın ve ardından ihtiyacınız olan sürücüyü, cihaz yazılımını veya programı seçin.
<ul style="list-style-type: none"> • Kağıt ve özel ortam seçme ve depolama • Kağıt yükleme • Yazıcı ayarlarını yapılandırma • Belge ve fotoğraf görüntüleme ve yazdırma • Yazıcıyı ağ üzerinde yapılandırma • Yazıcının bakımı • Sorun giderme ve sorunları çözme 	Bilgi Merkezi: www.xerox.com adresini ziyaret edin. "Nasıl yapılır" videoları: www.xerox.com adresini ziyaret edin. Dokunmatik Ekran Kılavuzu: www.xerox.com adresini ziyaret edin.
Yazıcınızın erişilebilirlik özelliklerinin kurulması ve yapılandırılması	www.xerox.com adresini ziyaret edin.
Yazıcı yazılımının kullanımı ile ilgili yardım bilgileri	<p>Microsoft Windows veya Macintosh işletim sistemleri ile ilgili yardım:</p> <p>Bir yazıcı yazılım programını veya uygulamasını açın ve ardından Yardım ögesine tıklayın.</p> <p>İçeriğe hassas bilgileri görüntülemek için Yardım ögesine tıklayın.</p> <p> Not:</p> <ul style="list-style-type: none"> • Yardım, yazıcı yazılımı ile birlikte otomatik olarak yüklenir. • İşletim sistemine bağlı olarak yazıcı yazılımı, yazıcı program klasöründe veya masaüstünde bulunur.

NE ARIYORSUNUZ?	BURADA BULABİLİRSİNİZ
<ul style="list-style-type: none"> • Belgeler • Canlı sohbet desteği • E-posta desteği • Sesli destek 	<p>www.xerox.com adresini ziyaret edin.</p> <p>Ülkenizi veya bölgenizi seçin ve sonra uygun destek sitenizi görüntülemek için ürününüzü seçin.</p> <p>Ülkeniz veya bölgeniz için destek iletişim bilgilerini web sitesinde veya yazıcınızla birlikte verilen garanti belgesinde bulabilirsiniz.</p> <p>Müşteri desteğiyle iletişime geçtiğinizde aşağıdaki bilgileri hazırda bulundurun:</p> <ul style="list-style-type: none"> • Satın alma yeri ve tarihi • Makine türü ve seri numarası <p>Daha fazla bilgi için bkz. Yazıcı Seri Numarasını Öğrenme.</p>
<ul style="list-style-type: none"> • Güvenlik bilgileri • Düzenleyici bilgiler • Garanti bilgileri • Çevre bilgileri 	<p>Garanti bilgileri ülkeye veya bölgeye bağlı olarak değişir:</p> <ul style="list-style-type: none"> • ABD'de—Yazıcıyla birlikte verilen Sınırlı Garanti Beyanına bakın veya şu adrese gidin: www.xerox.com. • Diğer ülkelerde ve bölgelerde—Yazıcıyla birlikte verilen garanti belgesine bakın. <p>Ürün Bilgilendirme Kılavuzu—Yazıcıyla birlikte verilen kurulum belgelerine bakın veya şu adresi ziyaret edin: www.xerox.com.</p>

Yazıcı Seri Numarasını Öğrenme

Yazıcı seri numarasını öğrenmek için:

1. Seri numarasını bulun.

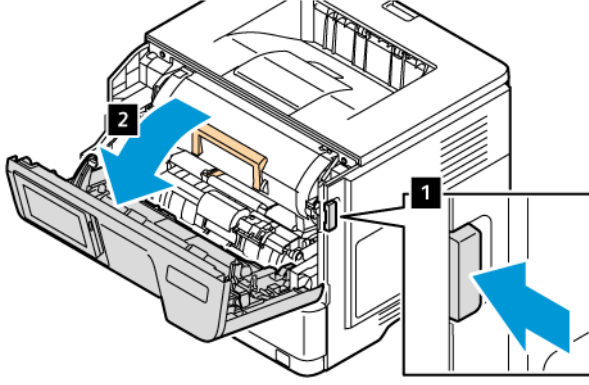

2. A Kapağını açın.
3. Seri numarasını bulun.

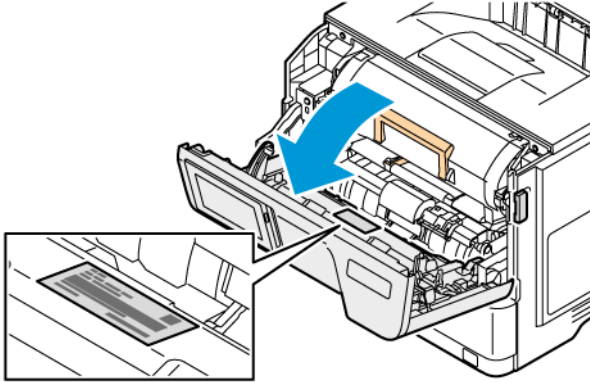

Yazıcı Yapılandırmaları



İKAZ—TAKILMA TEHLİKESİ: Yazıcınıza bir veya daha fazla seçeneğin yüklenmesi için tekerlekli taban, mobilya veya yarılanmalara neden olabilecek dengesizliği önlemek amacıyla başka özellikler gerekebilir. Desteklenen yapılandırmalar hakkında daha fazla bilgi için bkz. [Workplace and Digital Printing Solutions | Xerox](#).



İKAZ—TAKILMA TEHLİKESİ: Cihazın dengesizlik riskini ortadan kaldırmak için her bir tepsiyi ayrı olarak yükleyin. Diğer tüm tepsileri ihtiyaç duyulana kadar kapalı tutun.

Yazıcınızın modeline bağlı olarak, üç adede kadar isteğe bağlı 550 yapraklık tepsi ekleyerek yazıcınızı yapılandırabilirsiniz.

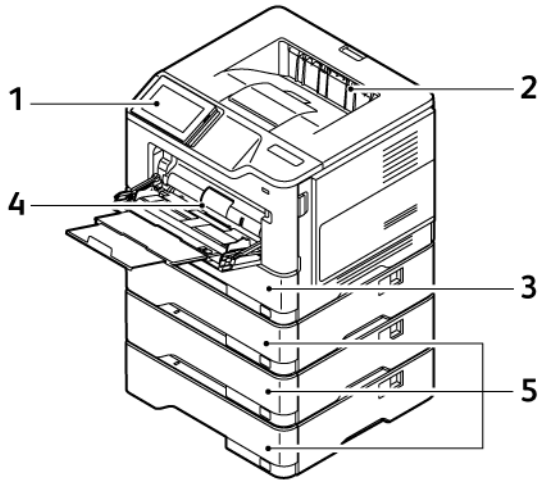

- | | |
|---|--|
| 1. Kontrol Paneli | 4. 100 Yapraklı Çok Amaçlı Besleyici veya Bypass Tepsisi |
| 2. Standart Çıktı Kaseti | 5. Tepsi 2–4, Opsiyonel 550 Yapraklı Tepsisi |
| 3. Tepsi 1, Standart 550 Yapraklı Tepsisi | |

Dahili Ambalaj Malzemelerinin Çıkarılması

Yazıcı, dahili ambalaj malzemeleriyle gelir. Ambalaj malzemelerini çıkarın ve görüntüleme ünitesini ve toner kartuşunu doğru şekilde takın.

1. Yazıcının ön tarafındaki A Kapağını açın.

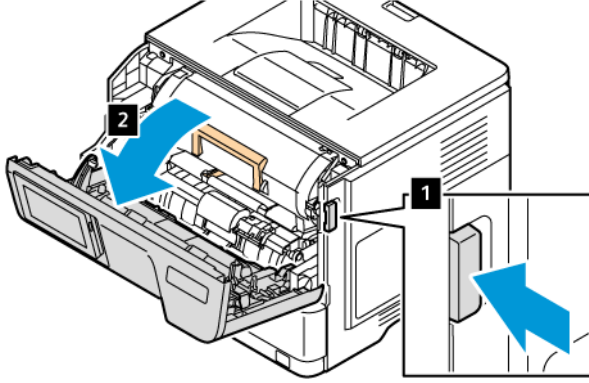

2. Yeni toner kartuşunu çıkarın.

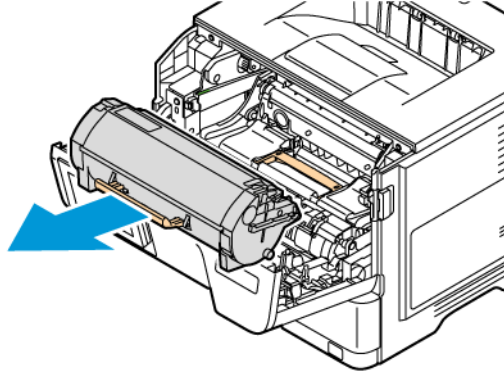

3. Yeni görüntüleme ünitesini ve kırmızı plastik halkaları ve klipsleri çıkarın.

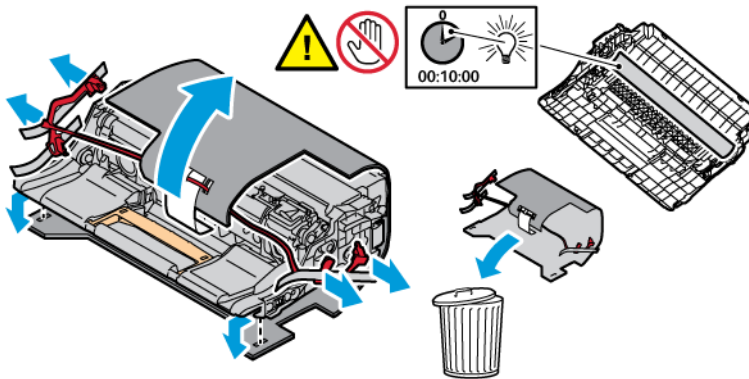

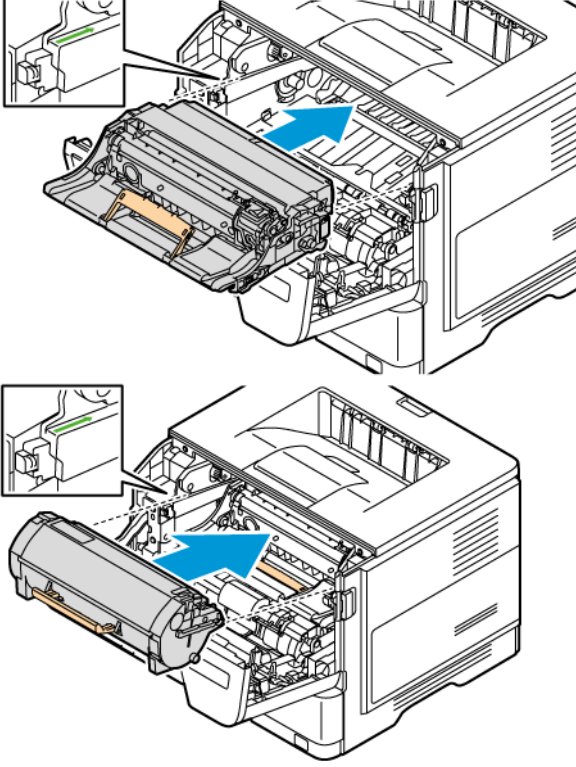

4. Görüntüleme ünitesini ve toner kartuşunu yazıcıya takın.

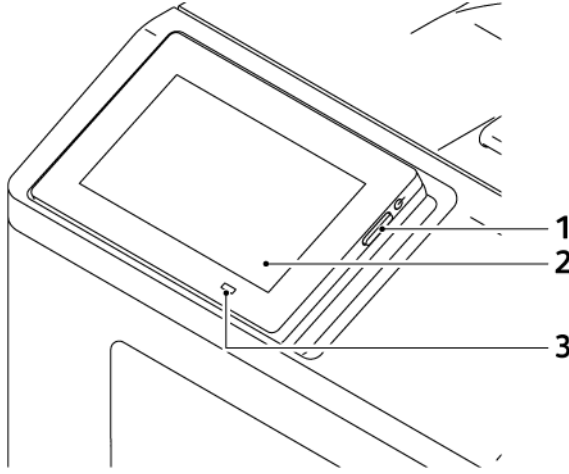

5. A Kapağını kapatın.

Kontrol Panelini Kullanarak



	KONTROL PANELİ PARÇASI	FONKSİYON
1	Güç düğmesi	Yazıcıyı açar veya kapatır. <p> Not: Yazıcıyı kapatmak için güç düğmesini beş saniye basılı tutun.</p> Yazıcıyı Uyku moduna alın. Yazıcıyı Uyku veya Hazırda Bekleme modundan uyandırın.
2	Göster	Yazıcı mesajlarını ve sarf malzemesi durumunu görüntüle. Yazıcıyı kurar ve çalıştırır.
3	Gösterge ışığı	Yazıcının durumunu denetler.

Gösterge Işığının Durumunu Anlama

GÖSTERGE IŞIĞI	YAZICI DURUMU
Kapalı	Yazıcı kapalı.
Sabit Mavi	Yazıcı hazırdir.
Yanıp Sönen Mavi	Yazıcı yazdırıyor veya verileri işliyor.
Yanıp Sönen Kırmızı	Yazıcı kullanıcı müdahalesi gerektiriyor.
Sabit Sarı	Yazıcı Uyku modundadır.
Yanıp Sönen Sarı	Yazıcı Derin Uyku veya Hazırda Bekleme Modundadır.

Kağıt Seçme

KAĞITLARLA İLGİLİ YÖNERGELER

Kağıt sıkışmaları önlemek ve sorunsuz yazdırma sağlamak için uygun kağıt kullanın.

- Her zaman yeni ve hasarsız kağıt kullanın.
- Kağıt yüklemeye önce, kağıdın önerilen yazdırılabilir yüzünü öğrenin. Bu bilgi genellikle kağıt paketinin üzerinde bulunur.
- Kesilmiş veya elle koparılmış kağıt kullanmayın.
- Aynı tepside farklı boyut, tür veya ağırlıkta kağıt kullanmayın. Karıştırılırsa sıkışmalar meydana gelir.
- Fotokopi makineleri veya yazıcılar için özel olarak tasarlanmamış kaplamalı kağıtları kullanmayın.

KAĞIT ÖZELLİKLERİ

Aşağıdaki kağıt özellikleri yazdırma kalitesini ve güvenilirliğini etkiler. Yazdırmadan önce aşağıdaki faktörleri göz önünde bulundurun.

Ağırlık

Tepsiler farklı ağırlıktaki kağıtları besleyebilir. Ağırlığı 60 g/m² (16 lb.) altındaki kağıtlar doğru beslenmek için yeterince sert olmayabilir ve sıkışmalara neden olabilir. Daha fazla bilgi için bkz. [Desteklenen Kağıt Ağırlıkları](#).

Kıvrılma

Kıvrılma kağıdın kenarlarından bükülme eğilimidir. Aşırı kıvrılma besleme sorunlarına yol açabilir. Kağıt aşırı sıcaklığa maruz kaldığı yazıcıdan geçtikten sonra da oluşabilir. Kağıdın sıcak, nemli, soğuk veya kuru ortamlarda açıkta saklanması yazdırmadan önce kağıdın kıvrılmasına neden olabilir ve besleme sorunlarına yol açabilir.

Düzensizlik

Kağıdın düzensizliği yazdırma kalitesini etkiler. Kağıt çok kabaysa, ısıtıcı doğru ısıtamayabilir. Kağıt çok düzensizse, kağıt besleme veya yazdırma kalitesi sorunlarına neden olabilir. 50 Sheffield puanına sahip kağıtların kullanılmasını öneririz.

Nem İçeriği

Nem içeriği hem yazdırma kalitesini hem de yazıcının kağıdı doğru besleme yeteneğini etkiler. Kağıdı kullanana kadar orijinal ambalajında tutun. Kağıdın nem değişikliklerine maruz kalması kağıdın performansını düşürebilir.

Yazdırmaya başlamadan önce, kağıdı 24-48 saat içinde yazıcıyla aynı ortamda orijinal ambalajında saklayarak hazırlayın. Kağıdın saklandığı ortam, yazıcının bulunduğu ortamla aynı koşullarda olmalıdır. Kağıdı sakladığınız veya depoladığınız ortam yazıcının bulunduğu ortamdaki çok farklıysa, bu bekletme süresini birkaç güne çıkarın. Kalın kağıtlar için daha uzun bir hazırlama süresi gerekebilir.

Gren Yönü

Gren kağıt liflerinin bir kağıt yaprağı yönündeki hizalanmasını belirtir. Gren, ya kağıt uzunluğu yönünde uzun grenli ya da kağıt genişliği yönünde kısa grenli olur.

Önerilen gren yönü için bkz. [Desteklenen Kağıt Ağırlıkları](#).

Lif İçeriği

Çoğu yüksek kaliteli fotokopi kağıdı % 100 kimyasal olarak işlenmiş odun hamurundan yapılır. Bu içerik kağıda yüksek bir kararlılık sağlar ve bu sayede daha az besleme sorunu oluşur ve daha yüksek bir yazdırma kalitesi elde edilir. Pamuk gibi elyaf içeren kağıtlar, kağıt kullanımını olumsuz etkileyen özelliklere sahiptir.

KABUL EDİLEMEZ KAĞITLAR

Aşağıdaki kağıt türlerinin bu yazıcıyla kullanılması önerilmez:

- Karbonsuz kağıt, karbonsuz kopya kağıdı (CCP) veya karbon gerektirmeyen kağıt (NCR) olarak da bilinen, karbon kağıdı kullanmadan kopya çıkarmak için kullanılan kimyasal olarak işlenmiş kağıtlar
- Yazıcıya bulaşabilecek kimyasallar içeren matbu kağıtlar
- Yazıcının ısıtıcısının sıcaklığından etkilenebilecek matbu kağıtlar
- Optik karakter tanıma (OCR) formları gibi $\pm 2,3$ mm'den ($\pm 0,09$ inç) daha büyük hedef alanları (sayfa üzerinde belirli bir yazdırma konumu) gerektiren matbu kağıtlar

Bazı durumlarda, yazdırma konumu bir yazılım uygulaması tarafından ayarlanarak bu formlara başarıyla yazdırılabilir.

- Kaplamalı kağıtlar (Silinebilir Bond), sentetik kağıtlar, termal kağıtlar
- Kaba-kenarlı, kaba veya ağır dokulu yüzeyi olan kağıtlar veya kıvrılmış kağıtlar
- EN12281:2002 (Avrupa) yönergelerine uygun olmayan geri dönüştürülmüş kağıtlar
- Ağırlığı 60 g/m^2 'den (16 lb.) düşük kağıtlar.
- Çok-parçalı formlar veya belgeler

KAĞITLARI SAKLAMA

Sıkışmaların ve baskı kalitesi eşitsizliklerini gidermeye katkıda bulunmak için bu kağıt saklama yönergelerini uygulayın:

- Kağıdı yazdırmadan önceki 24-48 saat içinde yazıcıyla aynı ortamda orijinal ambalajında saklayarak hazırlayın.
- Kağıdı sakladığınız veya depoladığınız ortam yazıcının bulunduğu ortamdaki çok farklıysa, bu bekleme süresini birkaç güne çıkarın. Kalın kağıtlar için daha uzun bir hazırlama süresi gerekebilir.
- En iyi sonuçlar için kağıtlarınızı 21°C (70°F) sıcaklıkta ve bağıl nemin yüzde 40 olduğu bir ortamda saklayın.
- Çoğu etiket üreticisi $18\text{--}24^\circ\text{C}$ ($65\text{--}75^\circ\text{F}$) arasında bir sıcaklıkta ve bağıl nemin yüzde 40 ila 60 olduğu bir ortamda yazdırmanızı önermektedir.

- Kağıtlarınızı karton kutularda tutarak, zemin yerine bir palet veya raf üzerinde saklayın.
- Kağıt paketlerini düz bir zeminde saklayın.
- Kağıt paketlerinin üzerine hiçbir şey koymayın.
- Kağıdı yalnızca yazıcıya yüklemeye hazır olduğunuzda karton kutudan veya ambalajdan çıkarın. Karton kutu ve ambalaj, kağıdı temiz, kuru ve düz tutmaya yardımcı olur.

MATBU FORMLARI VE ANTETLİ KAĞITLARI SEÇME

- Uzun grenli kağıt kullanın.
- Offset taş baskısı veya kabartma yazdırma prosedürleri için yalnızca matbu form veya antetli kağıt kullanın.
- Kaba veya ağır dokulu yüzeyi olan kağıtlardan kaçının.
- Tonerin içindeki reçineden etkilenmeyen mürekkepleri kullanın. Oksidasyonla-kuruyan veya yağ-esaslı mürekkepler bu şartlara genellikle uygundur, ama bu durum lateks mürekkepleri için geçerli olmayabilir.
- Büyük miktarlarda satın almadan önce, kullanmayı düşündüğünüz matbu formlara ve antetli kağıtlara örnek yazdırın. Bu işlem, önceden basılmış formdaki veya antetli kağıttaki mürekkebin yazdırma kalitesini etkileyip etkilemeyeceğini belirler.
- Emin değilseniz kağıt tedarikçinize başvurun.
- Antetli kağıtlara yazdırırken kağıdı, yazıcınızın doğru yönünde yükleyin.

DESTEKLENEN KAĞIT BOYUTLARI

KAĞIT BOYUTU	STANDART 550 SAYFALIK KASET	ÇOK AMAÇLI BESLEYİCİ	OPSİYONEL 550 SAYFALIK TEPŞİ	ÇİFT TARAFLI YAZDIRMA
A4 210 x 297 mm (8,27 x 11,7 inç)	✓	✓	✓	✓
A5 Dikey (SEF) 148 x 210 mm (5,83 x 8,27 inç)	✓	✓	✓	X
A5 Yatay (LEF)¹ 210 x 148 mm (8,27 x 5,83 inç)	✓	✓	X	X
A6 105 x 148 mm (4,13 x 5,83 inç)	✓	✓	X	X
JIS B5 182 x 257 mm	✓	✓	✓	X

KAĞIT BOYUTU	STANDART 550 SAYFALIK KASET	ÇOK AMAÇLI BESLEYİCİ	OPSİYONEL 550 SAYFALIK TEPŞİ	ÇİFT TARAFLI YAZDIRMA
(7,17 x 10,1 inç)				
Oficio (Meksika) 216 x 340 mm (8,5 x 13,4 inç)	✓	✓	✓	✓
Hagaki 100 x 148 mm (3,94 x 5,83 inç)	X	✓	X	X
Statement 139,7 x 215,9 mm (5,5 x 8,5 inç)	✓	✓	✓	X
Executive 184,2 x 266,7 mm (7,25 x 10,5 inç)	✓	✓	✓	X
Letter 215,9 x 279,4 mm (8,5 x 11 inç)	✓	✓	✓	✓
Legal 215,9 x 355,6 mm (8,5 x 14 inç)	✓	✓	✓	✓
Folio 215,9 x 330,2 mm (8,5 x 13 inç)	✓	✓	✓	✓
Universal³ 105,00 x 148,00– 215,90 x 359,92 mm (4,13 x 5,83– 8,50 x 14,17 inç)	✓	X	✓	X
Universal³ 76,20 x 148,00– 215,90 x 359,92 mm (3,00 x 5,83– 8,50 x 14,17 inç)	X	✓	X	X
Universal³	X	X	X	✓ ₂

KAĞIT BOYUTU	STANDART 550 SAYFALIK KASET	ÇOK AMAÇLI BESLEYİCİ	OPSİYONEL 550 SAYFALIK TEPŞİ	ÇİFT TARAFLI YAZDIRMA
210,00 x 279,40– 215,90 x 359,92 mm (8,27 x 11,00– 8,50 x 14,17 inç)				
73/4 Zarf 98,4 x 190,5 mm (3,875 x 7,5 inç)	X	✓	X	X
9 Zarf 98,4 x 225,4 mm (3,875 x 8,9 inç)	X	✓	X	X
10 Zarf 104,8 x 241,3 mm (4,12 x 9,5 inç)	X	✓	X	X
DL Zarf 110 x 220 mm (4,33 x 8,66 inç)	X	✓	X	X
C5 Zarf 162 x 229 mm (6,38 x 9,01 inç)	X	✓	X	X
B5 Zarf 176 x 250 mm (6,93 x 9,84 inç)	X	✓	X	X
Diğer Zarf 98,4 x 162–176 x 250 mm (3,87 x 6,38–6,93 x 9,84 inç)	X	✓	X	X

¹ A5 için varsayılan destek, uzun kenardan beslemedir.

² Çift taraflı yazdırma için kağıdın en az 210 mm (8,27 inç) genişliğinde ve 279,4 mm (11 inç) uzunluğunda olması gerekir.

³ Universal seçeneği belirlendiğinde, yazılım uygulaması tarafından boyut belirtilmediği sürece sayfa 215,9 x 355,6 mm (8,5 x 14 inç) olarak biçimlendirilir.

DESTEKLENEN KAĞIT TÜRLERİ

KAĞIT TÜRÜ	STANDART 550 SAYFALIK KASET	ÇOK AMAÇLI BESLEYİCİ	OPSİYONEL 550 SAYFALIK TEPŞİ	ÇİFT TARAFLI YAZDIRMA
Düz kağıt	✓	✓	✓	✓
Kart destesi	X	✓	X	X
Geri Dönüşümlü	✓	✓	✓	✓
Kağıt Etiketleri*	✓	✓	✓	X
Bond	✓	✓	✓	✓
Antetli Kağıt	✓	✓	✓	✓
Önceden yazdırılmış	✓	✓	✓	✓
Renkli Kağıt	✓	✓	✓	✓
Hafif Kağıt	✓	✓	✓	✓
Ağır Kağıt	✓	✓	✓	✓
Kaba/Pamuk	✓	✓	✓	✓
Zarf	X	✓	X	X
Pürüzlü Zarf	X	✓	X	X

*Tek taraflı kağıt etiketler, ayda 20 sayfadan az olan ara sıra kullanımlar için desteklenir. Vinil etiketler, ilaç etiketleri veya çift taraflı etiketler desteklenmez.

DESTEKLENEN KAĞIT AĞIRLIKLARI

	STANDART 550 SAYFALIK KASET	ÇOK AMAÇLI BESLEYİCİ	OPSİYONEL 550 SAYFALIK TEPŞİ	ÇİFT TARAFLI YAZDIRMA
Kağıt Ağırlığı	60–120 g/m ² (16–32 lb)	60–216 g/m ² (16–58 lb)	60–120 g/m ² (16–32 lb)	60–90 g/m ² (16–24 lb)

Kurma, Yükleme ve Yapılandırma

Bu bölüm şunları içerir:

Yazıcı için bir Konum seçme	42
Kabloları Takma	44
Xerox® Easy Assist Uygulaması	45
Ana Ekran Uygulamalarını Ayarlama Ve Kullanma	50
Erişilebilirlik Özelliklerini Kurma ve Kullanma.....	55
Kağıt ve Özel Ortam Yükleme.....	58
Yazılımı, Sürücülerini Ve Aygıt Yazılımlarını Kurma Ve Güncelleme.....	66
Donanım Seçeneklerini Yükleme.....	70
Opsiyonel Tepsileri Takma	71
Ağ	72

Yazıcı için bir Konum seçme

- Donanım seçeneklerini yüklemek için tepsileri, kapakları ve kapıları açmaya yetecek kadar boşluk bırakın.
- Yazıcıyı prizın yakınına kurun.

İKAZ—YARALANMA RİSKİ: Yangın veya elektrik çarpması riskini önlemek için güç kablosunu ürünün yakınındaki ve kolay erişilebilir bir konumdaki uygun şekilde tanımlanmış ve doğru şekilde topraklanmış bir elektrik prizine bağlayın.



İKAZ—ELEKTRİK ÇARPMASI TEHLİKESİ: Elektrik çarpmasını önlemek için ürünü suya yakın veya nemli yerlere yerleştirmeyin veya böyle yerlerde kullanmayın.

- Odadaki hava akışının ASHRAE 62 standardının veya CEN Teknik Komitesi 156 standardının en son gözden geçirilmiş haline uygun olduğundan emin olun.
- Düz, sağlam ve sabit bir yüzey seçin.
- Yazıcıyı aşağıdaki şartlarda tutun:
 - Temiz, kuru ve tozsuz
 - Zımba tellerin ve ataşların uzağında
 - Klima, ısıtıcı veya vantilatörlerin doğrudan hava akımlarının uzağında
 - Doğrudan güneş ışığı almayan ve aşırı nemli olmayan yerde
- Önerilen sıcaklığa uymaya ve sıcaklık dalgalanmalarından kaçınmaya dikkat edin.
Ortam sıcaklığı: 10–32,2° C (50–90° F)
Saklama sıcaklığı: 15,6–32,2° C (60–90° F)
- Doğru havalandırma için yazıcının etrafında aşağıdaki önerilen boşlukları bırakın:

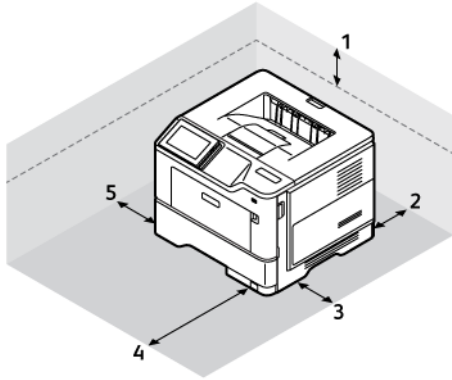

1	Üst	100 mm (3,9 inç)
2	Arka	100 mm (3,9 inç)
3	Sağ taraf	110 mm (4,3 inç)

4	Ön	305 mm (12 inç)
5	Sol taraf	65 mm (2,6 inç)

Kabloları Takma

⚠ İKAZ—ELEKTRİK ÇARPMASI TEHLİKESİ: Elektrik çarpması riskini önlemek için bu ürünü fırtınalı havalarda kurmayın veya güç kablosu, faks özelliği veya telefon gibi herhangi bir elektrik veya kablo bağlantısı yapmayın.

⚠ İKAZ—YARALANMA RİSKİ: Yangın veya elektrik çarpması riskini önlemek için güç kablosunu ürünün yakınındaki ve kolay erişilebilir bir konumdaki uygun şekilde tanımlanmış ve doğru şekilde topraklanmış bir elektrik prizine bağlayın.

⚠ İKAZ—YARALANMA RİSKİ: Yangın veya elektrik çarpmasını önlemek için yalnızca bu ürünle birlikte verilen güç kablosunu veya üretici onaylı yedek güç kablolarını kullanın.

Uyarı—Olası Hasar: Veri kaybını veya yazıcı arızası oluşmasını önlemek için aktif olarak yazdırma işlemi yapılırken USB kablosuna, herhangi bir kablolu ağ adaptörüne veya yazıcının gösterilen alanlarına dokunmayın.

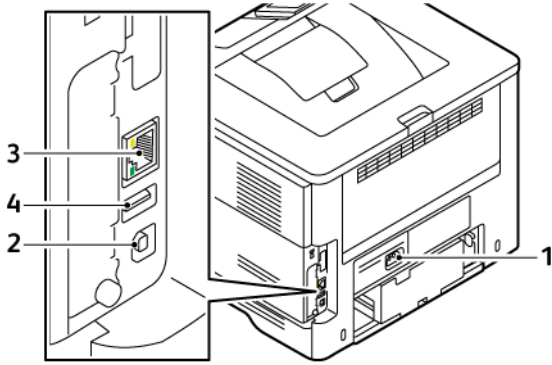

	YAZICI BAĞLANTI NOKTASI	FONKSİYON
1	Güç kablosu girişi	Yazıcıyı bir elektrik prizine bağlayın.
2	USB yazıcı bağlantı noktası	Yazıcıyı bilgisayara bağlayın.
3	Ethernet bağlantı noktası	Yazıcıyı bir ağa bağlayın.
4	USB bağlantı noktası	Klavye veya herhangi bir uyumlu seçenek takın.

Xerox® Easy Assist Uygulaması

Xerox Easy Assist uygulaması, akıllı telefonunuzdan yazıcıya erişmenizi ve yazıcıyı yapılandırmanızı sağlar. Yazıcıya akıllı telefondan erişmek için Xerox Easy Assist uygulamasını mobil cihazınıza indirerek kurun. Xerox Easy Assist uygulamasını akıllı telefonunuza kurarak yeni yazıcınızı kolayca kurabilir, yapılandırmasını yönetebilir, sarf malzemesi ihtiyacını gösteren bildirimleri görüntüleyebilir ve bu sarf malzemeleri sipariş edebilir ve yazıcınız için canlı sorun giderme desteği alabilirsiniz.

Xerox Easy Assist uygulamasını akıllı telefonunuza kurmak için QR Kodunu taratmanız ya da Apple App Store veya Google Play Store'da uygulamayı aratmanız gerekir. İki tür XEA QR Kodu bulunmaktadır:

- **XEA uygulamasını eklemek için QR Kodu:** Bu QR Kodu, uygulamanın ilk kurulumu içindir. Xerox Easy Assist uygulamasını ilk defa kurmak için bu QR Kodunu akıllı telefon kamerasıyla taratmanız gerekir. Bu QR Kodunu nakliye kutusunda veya yazıcıyla birlikte verilen *Kurulum Kılavuzunda* bulabilirsiniz.
- **Mobil cihazın yazıcıya bağlanması için QR Kodu:** Bu QR Kodu, akıllı telefon ile yazıcı arasında bir kablosuz ağ bağlantısı kurulması içindir. Örneğin, Wi-Fi Direct'e bağlantı yapılabilir. Dokunmatik ekranlı Kullanıcı Arabirimi bulunan yazıcılarda bu QR Kodunu yazıcının kontrol panelinde, cihaz Kurulum Sihirbazında bulabilirsiniz. QR Kodu, teknik bilgilerin manuel olarak girilmesine gerek kalmaksızın akıllı telefonunuzun ve yazıcının bağlanması için gerekli tüm önemli bilgileri içermektedir. Yazıcıyı bağlamak için bu QR Kodunu Xerox Easy Assist uygulamasında taratın. Daha fazla bilgi için bkz. [Kurulu Yazıcılar İçin Xerox Easy Assist Uygulamasına Bağlanma](#).

Xerox Easy Assist uygulamasının temel özellikleri şunlardır:

Yeni Yazıcı Kurulumu

QR Koduna veya IP Adresine sahipseniz Xerox Easy Assist uygulamasının yardımıyla yeni bir Xerox yazıcıyı kullanabilirsiniz. Uygulamada Yazıcılarım ekranından + simgesine ve ardından **Yeni Bir Yazıcı Kur** ögesine dokununuz. Uygulamada görüntülenen talimatları takip edin.

Daha fazla bilgi için bkz. [Xerox Easy Assist Uygulamasına Birden Fazla Yazıcı Ekleme](#).

Yazıcı Durumu

Durum altında yazıcının hazır olup olmadığı, toner seviyesi ve her bir tepsi için kağıt tepsisi durumu gibi yazıcı bilgileri görüntülenir. Xerox Easy Assist uygulaması üzerinden parça ve sarf malzemeleri sipariş edebilirsiniz. Toner seviyesi düşük görünüyorsa yeni bir toner sipariş etmek için **Toner** simgesini seçin ve ardından **Sipariş et** ögesine dokununuz.

Bildirimler

Xerox Easy Assist uygulaması sizi yazıcıdaki hatalardan ve sorunlardan haberdar edebilir. Hata bildirimini görüntülemek için **Zil** simgesine dokununuz.

Yazdır

Xerox Easy Assist uygulaması üzerinden bir yazdırma işi gerçekleştirebilirsiniz. Uygulamadan yazıcıyı seçin ve ardından **Yazdır** ögesine dokununuz. Mobil cihazınızdan yazdırmak istediğiniz belgeyi seçin, yazdırma ayarlarını doğrulayın ve **Yazdır** ögesine dokununuz.

Cihaz Ayarları

Cihaz Ayarları sekmesinden yazıcı ayarlarınızı görüntüleyebilir ve düzenleyebilirsiniz. İlk kurulum sırasında bir parola oluşturmadıysanız mevcut yazıcı ayarlarınızı görüntülemek veya düzenlemek için parola

oluşturmanız gerekir.

Destek

Yazıcıyla ilgili sorunlarınızda destek talep etmek ve çözüm bulmak için Xerox Easy Assist uygulamasını kullanabilirsiniz. Uygulamada yazıcınızı seçin ve ardından **Destek** öğesine dokunun. Xerox Destek Personeli Canlı Sohbet Botuna bağlanırsınız.

Kurulum Bilgisayarı

Yazıcınız için Yazdırma ve Tarama Sürücülerini Xerox Easy Assist uygulamasından indirebilirsiniz. Uygulamadan yazıcıyı seçin ve ardından **Kurulum Bilgisayarı** öğesine dokunun. E-posta alanına kayıtlı e-posta adresinizi yazın ve e-posta adresinizi eklemek için + simgesine dokunun. Yazdırma ve Tarama Sürücülerini indirmeniz için uygulama, e-posta adresinize bir Hızlı Bağlantı gönderecektir.

Yazdırma Sınama Sayfası

Tüm ayarların doğru olduğunu doğrulamak için bir sınama sayfası yazdırabilirsiniz. Uygulamadan yazıcınızı seçin ve ardından **Sınama Sayfası Yazdır** öğesine dokunun.

Yazıcıyı Kaldırma

Xerox Easy Assist uygulamasından bir yazıcıyı kaldırabilirsiniz. Uygulamadan kaldırmak istediğiniz yazıcıyı seçin ve **Kaldır** öğesine dokunun.

XEROX® EASY ASSIST UYGULAMASININ KURULUMU

Xerox Easy Assist uygulamasını kurmak ve kullanmak için şunları yapın:

1. Yazıcınızın ambalajından nasıl çıkarılacağı hakkında yararlı bir video izlemek için ambalaj kutusu üzerindeki veya yazıcınızla verilen Kurulum Kılavuzundaki QR Kodunu akıllı telefonunuzun kamerasıyla taratın.

Akıllı telefonunuza bağlı olarak, uygulamayı Apple App Store'dan veya Google Play Store'dan indirmeniz istenecektir. Son Kullanıcı Lisans Sözleşmesini (EULA) okuyun ve ardından uygulamada görüntülenen talimatları takip edin.

2. Yazıcıya ilk defa güç beslendiğinde ilk kurulum için ilk kurulum sihirbazı görüntülenir. Yazıcı kontrol panelinden şu işlemleri yapın:

- a. **Dil** seçiminizi yapın ve ardından **İleri** öğesine dokunun.

Xerox Easy Assist Mobil Uygulama ekranı görüntülenir.

- b. Yazıcınızı kurmak ve yönetmek üzere mobil cihazınızı kullanmak için **Evet** öğesine dokunun.

Mobil cihaz türünüzü onaylamanız için Uygulamayı Edinin ekranı görüntülenir. Seçeneklerden birini seçin:

- **iOS:** Xerox Easy Assist uygulamasını iPhone'unuza kurmak için bu seçeneği seçin.
- **Android:** Xerox Easy Assist uygulamasını Android mobil cihazınıza kurmak için bu seçeneği seçin.
- **Uygulamaya sahibim:** Xerox Easy Assist uygulamasını daha önce mobil cihazınıza kurduysanız bu seçeneği seçin.

3. iOS veya Android seçeneğini seçtiyseniz uygulamayı indirmenize yardımcı olacak bir ekran görüntülenir. Kontrol panelinden **QR Kodunu Göster** seçeneğine dokunun.

QR Kodunun bulunduğu bir ekran görüntülenir. Uygulamayı kurmak için QR Kodunu akıllı telefonunuzun kamerasıyla taratın.

4. Xerox Easy Assist uygulamasını akıllı telefonunuza indirerek kurun:
 - Android telefonlar için: Google Play Store'a gidin ve ardından Xerox Easy Assist uygulamasını aratın.
 - iOS ve iPhone'lar için: Apple App Store'a gidin ve ardından Xerox Easy Assist uygulamasını aratın.
5. Uygulamayı akıllı telefonunuza ilk defa kuruyorsanız Son Kullanıcı Lisans Sözleşmesi (EULA) altındaki **Kabul ediyorum** ögesine dokunun.



Not: Xerox Easy Assist Uygulaması, yazıcınızın nakliye kutusundan çıkarılmasına yardımcı olacak talimatlar içerir. Yazıcınızın ambalajından nasıl çıkarılacağı hakkında yararlı bir video izlemek için ambalaj kutusu üzerindeki veya yazıcınızla verilen *Kurulum Kılavuzundaki* QR Kodunu akıllı telefonunuzun kamerasıyla taratın. Son Kullanıcı Lisans Sözleşmesini (EULA) okuyun ve ardından uygulamada görüntülenen talimatları takip edin.

6. Uygulamada görüntülenen talimatları takip edin. Akıllı telefonunuzu yazıcıya bağlamak için **Yazıcıma Bağlan** ögesine dokunun.
7. Uygulamaya bağlanmak için, yazıcı kontrol panelinden **QR Kodunu Taratın** seçeneğine dokunun. İkinci veya Bağlantı QR Kodu görüntülenir.
8. Xerox Easy Assist uygulaması üzerinden QR Kodunu taratın. Uygulamada görüntülenen talimatları takip edin.

Bağlantı yapılandırıldığında akıllı telefonunuz ve yazıcınız geçici olarak aynı Kablosuz ağı paylaşır.
9. Xerox Easy Assist uygulamasının desteğiyle, genel ayarları tamamlayın ve yazıcıyı ağa kaydedin. Genel ayarlara Yönetici Parolası, Bağlantı, Birimler, Tarih ve Saat, Sesler, Güç Tasarrufu ayarları ve dahası dâhildir.



Not: Akıllı telefonunuzun, yazıcıyla aynı Kablosuz veya kablolu ağa bağlandığından ve kurulum tamamlandıktan sonra bunların iletişim kurabildiğinden emin olun.

10. Uygulamada ilk kurulumu tamamlamak için yazıcınız için gerekli bilgileri girin ve ardından **Kurulumu Tamamla** ögesine dokunun.

Hoş geldiniz ekranı görüntülenir.

11. İlk kurulum tamamlandığında Xerox Easy Assist uygulamasıyla şu işlemleri gerçekleştirebilirsiniz:

- Yeni bir yazıcı kurma
- Yazıcının durumunun kontrol edilmesi ve sarf malzeme siparişi
- Yazdırma ve Tarama Sürücülerini İndirme
- Yazdırma
- Sorun giderme desteği alma
- Yazıcının XEA uygulaması Yazıcılarım listesinden kaldırılması

Xerox Easy Assist uygulaması özellikleri için bkz. [Xerox® Easy Assist Uygulaması](#).

KURULU YAZICILAR İÇİN XEROX EASY ASSIST UYGULAMASINA BAĞLANMA

Hâlihazırda kurulmuş ve ağa bağlanmış bir yazıcı için Xerox Easy Assist (XEA) uygulamasını kurmak ve kullanmak için kontrol panelinde QR Kodunu bulabilirsiniz.

• QR Koduyla Bağlanma:

1. Apple App Store veya Google Play Store'dan Xerox Easy Assist (XEA) uygulamasını indirin.
2. XEA uygulamasını açın. Ekranın üstünden + veya **Ekle** ögesine dokunun.
3. Yazıcı Ekle ekranı görüntülenir. Mevcut Yazıcıyı Ekle bölümünden **QR Kodu** ögesine dokunun.
4. Yazıcı kontrol panelinde, Bildirim Merkezine erişmek için Ana ekranın üstündeki durum çubuğuna dokunun.
5. Bildirim Merkezi altından **Ağa Bağlı** ögesi için QR Koduna dokunun. QR Kodunu Bağla ögesinin görüntülediği **Xerox Easy Assist Mobil Uygulamasına Bağlan** için yeni bir pencere görüntülenir.
6. XEA uygulamasını kullanarak QR Kodunu taratın. Yazıcınız XEA uygulamasındaki Yazıcılarım listesine eklenir.

• IP Adresi Üzerinden Bağlantı:

1. Apple App Store veya Google Play Store'dan Xerox Easy Assist (XEA) uygulamasını indirin.
2. XEA uygulamasını açın. Ekranın üstünden + veya **Ekle** ögesine dokunun.
3. Yazıcı Ekle ekranı görüntülenir. Mevcut Yazıcıyı Ekle bölümünden **IP Adresi** ögesine dokunun.
4. Yazıcı kontrol panelinde, yazıcının Ana ekranın üstündeki durum çubuğundaki IP Adresine dokunun.
5. XEA uygulamasına IP adresini girin. Yazıcınız XEA uygulamasındaki Yazıcılarım listesine eklenir.

XEROX EASY ASSIST UYGULAMASINA BİRDEN FAZLA YAZICI EKLEME

Yazıcınız zaten ağızda kuruluysa ve ilk kurulum tamamlanmışsa XEA uygulaması üzerinden doğrudan Yazıcılarım listesine ilave yazıcılar ekleyebilirsiniz. Yazıcı durumunu görüntüleyebilir, yazıcı sürücülerini edinebilir ve Sohbet botu desteği alabilirsiniz. Ağda bulunan yazıcıları eklemek için XEA uygulamasının Ana sayfasını akıllı telefonunuzda açın. Yazıcılarım ekranında + simgesine dokunun ve ardından şu seçeneklere bakın:

- **Yeni Bir Yazıcı Kurma:** Akıllı telefonunuzdaki XEA uygulamasından yeni bir yazıcı eklemek için, Yazıcı Ekle ekranından **Yeni Yazıcı Kurulumu** ögesini seçin. Yazıcı kontrol panelinde ve mobil cihazınızda verilen talimatları takip edin.
- **Mevcut Bir Yazıcıyı Ekleme:** Hâlihazırda ağınıza bağlı, mevcut bir yazıcıyı eklemek için şu seçeneklerden herhangi birini seçin:
 - **QR Kodu:** Yazıcının QR Kodunu XEA uygulamasının tarayıcısıyla taramak için **QR Kodu** ögesine dokunun. Yazıcının QR Kodunu bulmak için bkz. [Kurulu Yazıcılar İçin Xerox Easy Assist Uygulamasına Bağlanma](#).
 - **IP Adresi:** Yazıcıya IP Adresini manuel olarak yazarak bağlanmak için **IP Adresi** ögesine dokunun. Yazıcınızın IP adresini yazın ve ardından **Tamam** ögesine dokunun. Daha fazla bilgi için bkz. [Kurulu Yazıcılar İçin Xerox Easy Assist Uygulamasına Bağlanma](#).

- **Yakındaki Ağ Yazıcılarını Bulma:** Akıllı telefonunuz yazıcınızla aynı kablosuz veya kablolu ağa bağlıysa yakındaki yazıcıları bulmak için **Etrafımdaki Yazıcılar** ögesini seçin. Uygulama, ağda yakında bulunan yazıcıları arar:
 - Uygulama bir yazıcıyı bulursa o yazıcıyı doğrudan seçebilir ve ekleyebilirsiniz.
 - Uygulama, aradığınız yazıcıyı bulamıyorsa yazıcıyı IP adresini girerek ekleyebilirsiniz.



Not: Yazıcı ve mobil aygıt iletişim kuramıyorsa bunların aynı ağda olduğundan emin olun.



Ana Ekran Uygulamalarını Ayarlama Ve Kullanma



ANA EKRANDA KULLANIN

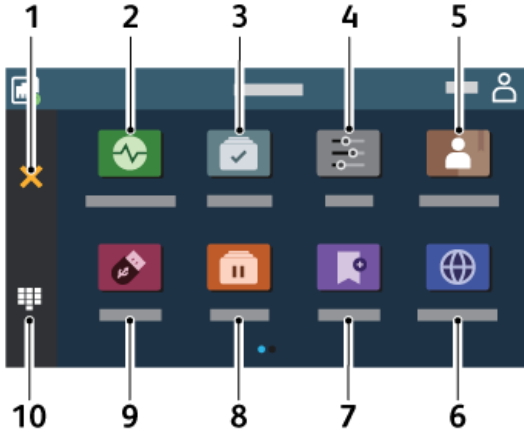

Not: Ana ekranınız, ana ekran özelleştirme ayarlarınıza, yönetici ayarlarına ve etkin yerleşik çözümlere bağlı olarak değişebilir.



	SİMGE	FONKSİYON
1	Durdur veya İptal düğmesi	Geçerli yazıcı görevini durdurun.
2	Durum/Sarf Malzemeleri	<ul style="list-style-type: none"> İşleme devam etmek için yazıcı müdahaleye gerek duyduğunda, bir uyarı veya hata mesajı gösterir. Yazıcı uyarısı veya mesaj ve mesajın nasıl silineceği hakkında daha fazla bilgi görüntüler. <p> Not: Bu ayara, ana ekranın üst bölümüne dokunarak da erişebilirsiniz.</p>
3	İş Sırası	Tüm geçerli yazdırma işlerini gösterir.  Not: Bu ayara, ana ekranın üst bölümüne dokunarak da erişebilirsiniz.
4	Ayarlar	Yazıcı menülerine erişir.
5	Adres Defteri	Yazıcıdaki diğer uygulamaların erişebildiği kişi listesini yönetir.

	SİMGE	FONKSİYON
6	Dil Değiştir	Ekrandaki dili değiştirir.  Not: Bazen bu seçenek gizlidir ve görüntülenmez. Kontrol Panelindeki varsayılan bir simge değildir. Simgeyi görüntülemek için ana ekranı özelleştirebilirsiniz.
7	Yer İmleri	Sunucularda veya web üzerinde kayıtlı sık erişilen belgeleri yazdırmak için.  Not: Bazen bu seçenek gizlidir ve görüntülenmez. Kontrol Panelindeki varsayılan bir simge değildir. Simgeyi görüntülemek için ana ekranı özelleştirebilirsiniz.
8	Bekletilen İşler	Yazıcı belleğinde bekletilen yazdırma işlerini gösterir.
9	USB Sürücüsü	Flash sürücüden fotoğrafları ve belgeleri yazdırır.
10	Ekrandaki klavye	Giriş alanına sayı veya simge girer.

ANA EKRANI ÖZELLEŞTİRME

- Bir web tarayıcısı açın ve adres alanına yazıcının IP adresini yazın.
 - Yazıcının IP adresini yazıcı ana ekranında görüntüleyin. IP adresleri, 123.123.123.123 gibi nokta işareti ile ayrılan dört rakam dizisinden oluşur.
 - Bir proxy sunucu kullanıyorsanız web sayfasının doğru yüklenmesi için bir süreliğine sunucuyu devre dışı bırakın.
- Ayarlar > Cihaz > Ana Ekran Özelleştirme** öğelerini tıklayın.

3. Aşağıdakilerden birini veya daha fazlasını uygulayın:

- Ana ekrana bir simge eklemek için + simgesini tıklayın, uygulama adını seçin ve ardından **Ekle** ögesini tıklayın.
- Ana ekrandaki bir simgeyi kaldırmak için uygulama adını seçin ve ardından **Kaldır** ögesini tıklayın.
- Bir uygulama adını özelleştirmek için uygulama adını seçin, **Düzenle** ögesini tıklayın ve ardından bir ad atayın. **Kaydet** ögesini tıklayın.
- Bir uygulamanın adını geri yüklemek için uygulama adını seçin, **Düzenle** ögesini tıklayın ve **Kaydet** ögesini seçin.
- Uygulamalar arasına boşluk eklemek için + ögesini tıklayın, **BOŞLUK** ögesini seçin ve **Ekle** ögesini tıklayın.
- Uygulamaları düzenlemek için uygulama adlarını istediğiniz sırada sürükleyin.
- Varsayılan ana ekranı geri yüklemek için **Ana ekranı geri yükle** ögesini tıklayın. **Geri Yükle** ögesini ve ardından **Tamam** ögesini tıklayın.

4. Değişiklikleri uygulayın.

EKRAN KİŞİSELLEŞTİRMENİN KULLANILMASI

Uygulamayı kullanmaya başlamadan önce ekran koruyucuyu, slayt gösterisini ve duvar kağıdı ayarlarını etkinleştirdiğinizden ve yapılandırdığınızdan emin olun. Embedded Web Server'dan **Uygulamalar > Ekran Kişiselleştirme > Yapılandır** öğelerini tıklayın.

Ekran Koruyucu ve Slayt Gösterisi Görüntülerini Yönetme

1. Embedded Web Server'dan **Uygulamalar > Ekran Kişiselleştirme > Yapılandır** öğelerini tıklayın.
2. Ekran Koruyucu ve Slayt Gösterisi Görüntüleri bölümünden görüntüleri ekleyin, düzenleyin veya silin.
 - 10 taneye kadar görüntü ekleyebilirsiniz.
 - Bu özellik etkinleştirildiğinde durum simgeleri, yalnızca hata, uyarı veya bulut tabanlı bildirimler olduğunda ekran koruyucuda görüntülenir.
3. Değişiklikleri uygulayın.

Duvar Kağıdı Resmini Değiştirme

1. Ana ekrandan **Duvar Kağıdını Değiştir** seçeneğine dokunun.
2. Kullanılacak bir görüntü seçin.
3. Değişiklikleri uygulayın.

Flash Sürücünden Slayt Gösterisi Yürütme

1. Ön USB bağlantı noktasına bir flash sürücü takın.

2. Ana ekrandan **Slayt gösterisi** ögesine dokunun.



Not: Flash sürücüyü, slayt gösterisi başladıktan sonra çıkarabilirsiniz ama görüntüler yazıcıda saklanmaz. Slayt gösterisi durursa flash sürücüyü görüntüleri görüntülemek için yeniden takın.

CİHAZ KOTALARINI KURMA

- Bu uygulama sadece opsiyonel Verimlilik Kiti kurulu yazıcılarda desteklenmektedir.
 - Uygulama ayarlarının nasıl yapılandırılacağı hakkında bilgi için *Cihaz Kotaları Yönetici Kılavuzuna* bakın.
1. Bir web tarayıcısı açın ve adres alanına yazıcının IP adresini yazın.
 - Yazıcının IP adresini yazıcı ana ekranında görüntüleyin. IP adresleri, 123.123.123.123 gibi nokta işareti ile ayrılan dört rakam dizisinden oluşur.
 - Bir proxy sunucu kullanıyorsanız web sayfasının doğru yüklenmesi için bir süreliğine sunucuyu devre dışı bırakın.
 2. **Uygulamalar > Cihaz Kotaları > Yapılandır** öğelerini tıklayın.
 3. Kullanıcı Hesapları bölümünden bir kullanıcı ekleyin veya kullanıcıyı düzenleyin ve ardından kullanıcı kotasını ayarlayın.
 4. Değişiklikleri uygulayın.

YER İMLERİNİ YÖNET

Yer İmleri Oluşturma

Sunucularda veya web üzerinde kayıtlı sık erişilen belgeleri yazdırmak için yer imlerini kullanın.

1. Bir web tarayıcısı açın ve adres alanına yazıcının IP adresini yazın.
 - Yazıcının IP adresini yazıcı ana ekranında görüntüleyin. IP adresleri, 123.123.123.123 gibi nokta işareti ile ayrılan dört rakam dizisinden oluşur.
 - Bir proxy sunucu kullanıyorsanız web sayfasının doğru yüklenmesi için bir süreliğine sunucuyu devre dışı bırakın.
2. **Yer İmleri > Yer İmi Ekle** öğelerini seçin ve ardından bir yer imi adı girin.
3. Bir Adres protokolü türü seçin ve aşağıdakilerden birini gerçekleştirin:
 - HTTP ve HTTPS için yer imini oluşturmak istediğiniz URL'yi yazın.
 - HTTPS için IP adresi yerine ana bilgisayar adı kullandığınızdan emin olun. Örneğin 123.123.123.123/sample.pdf yazmak yerine myWebsite.com/sample.pdf yazın. Ana bilgisayar adının sunucu sertifikasındaki Genel Ad (CN) değeriyle eşleştiğinden de emin olun. Sunucu sertifikasındaki CN değerini edinme hakkında daha fazla bilgi için web tarayıcınızın yardım bilgilerine bakın.
 - FTP için FTP adresini yazın. Örneğin myServer/myDirectory. FTP bağlantı noktasını girin. Bağlantı noktası 21, komut yollamak için varsayılan bağlantı noktasıdır.
 - SMB için ağ klasörü adresini yazın. Örneğin myServer/myShare/myFile.pdf. Ağ etki alanının adını yazın.

- Gerekirse FTP ve SMB için Kimlik Doğrulama türünü seçin.

Yer imine erişimi sınırlandırmak için bir PIN girin.



Not: Uygulama aşağıdaki dosya türlerini destekler: PDF, JPEG, TIFF ve HTML tabanlı web siteleri. DOCX ve XLXS gibi diğer dosya türleri bazı yazıcı modellerinde desteklenir.

4. **Kaydet** ögesini tıklayın.

Klasör Oluşturma

1. Bir web tarayıcısı açın ve adres alanına yazıcının IP adresini yazın.
 - Yazıcının IP adresini yazıcı ana ekranında görüntüleyin. IP adresleri, 123.123.123.123 gibi nokta işareti ile ayrılan dört rakam dizisinden oluşur.
 - Bir proxy sunucu kullanıyorsanız web sayfasının doğru yüklenmesi için bir süreliğine sunucuyu devre dışı bırakın.
2. **Yer İmleri > Klasör Ekle** öğelerini tıklayın ve ardından bir klasör adı girin.



Not: Klasöre erişimi sınırlandırmak için bir PIN girin.

3. **Kaydet** ögesini tıklayın.



Not: Bir klasör içerisinde klasörler veya yer imleri oluşturabilirsiniz. Bir yer imi oluşturmak için bkz. **Yer İmleri Oluşturma**.

KİŞİLERİ YÖNETME

1. Ana ekrandan **Adres Defteri** ögesine dokunun.
2. Aşağıdakilerden birini veya daha fazlasını uygulayın:
 - Bir kişi eklemek için ekranın üstündeki **Menü** ögesine dokunun ve ardından **Kişi Oluştur** ögesine dokunun. Gerekirse uygulama erişimine izin vermek için bir oturum açma yöntemi belirleyin.
 - Bir kişiyi silmek için ekranın üstündeki **Menü** ögesine dokunun, **Kişi Sil** ögesine dokunun ve ardından kişiyi seçin.
 - Kişi bilgilerini düzenlemek için kişi adına dokunun.
 - Bir grup oluşturmak için ekranın üstündeki **Menü** ögesine dokunun ve ardından **Grup Oluştur** ögesine dokunun. Gerekirse uygulama erişimine izin vermek için bir oturum açma yöntemi belirleyin.
 - Bir grubu silmek için ekranın üstündeki **Menü** ögesine dokunun, **Grup Sil** ögesine dokunun ve ardından grubu seçin.
 - Bir kişi grubunu düzenlemek için **GRUPLAR** ögesine dokunun ve ardından bir grup adını seçin. Yapmak istediğiniz bir eylemi seçmek için **Menü** ögesine tekrar basın.
3. Değişiklikleri uygulayın.

Erişilebilirlik Özelliklerini Kurma ve Kullanma

SESLİ KILAVUZU ETKİNLEŞTİRME

Ana Ekrandan

1. Tek harekette ve tek parmağınızı kullanarak bir sesli mesaj duyana kadar ekranı yavaşça sola ve yukarı kaydırın.
 - Dahili hoparlörü olmayan yazıcı modellerinde mesajı duymak için kulaklık kullanın.
2. İki parmağınızla **Tamam** ögesine dokunun.
 - Hareket çalışmıyorsa daha fazla baskı uygulayın.

Klavyeden

1. Sesli bir mesaj duyana kadar **5** tuşunu basılı tutun.
 - Dahili hoparlörü olmayan yazıcı modellerinde mesajı duymak için kulaklık kullanın.
2. Odak imlecini Tamam düğmesine getirmek için **Tab** tuşuna basın ve ardından **Enter** tuşuna basın.
 - Sesli Kılavuz etkinleştirildiğinde ekrandaki bir ögeyi seçmek için daima iki parmağınızı kullanın.
 - Sesli Kılavuz sınırlı bir dil desteğine sahiptir.

SESLİ KILAVUZU DEVRE DIŞI BIRAKMA

1. Tek harekette ve tek parmağınızı kullanarak bir sesli mesaj duyana kadar ekranı yavaşça sola ve yukarı kaydırın.
 - Dahili hoparlörü olmayan yazıcı modellerinde mesajı duymak için kulaklık kullanın.
2. İki parmağınızı kullanarak şunlardan birini yapın:
 - **Sesli Kılavuz** ögesine ve ardından **Tamam** ögesine dokunun.
 - **İptal** ögesine dokunun.

Hareket çalışmıyorsa daha fazla baskı uygulayın.
3. Ayrıca, şu adımlardan birini takip ederek Sesli Kılavuzu devre dışı bırakabilirsiniz:
 - İki parmağınızı kullanarak ana ekrana iki defa dokunun.
 - Yazıcıyı Uyku veya Hazırda Bekleme moduna almak için güç düğmesine basın.

EL HAREKETLERİNİ KULLANARAK EKRANDA GEZİNME



Not: El hareketlerinin birçoğu yalnızca Sesli Kılavuz etkinleştirildiğinde kullanılabilir.



Not: Yakınlaştırma ve yatay kaydırma el hareketlerini kullanmak için Büyüteç özelliğini etkinleştirin.



Not: Karakterleri yazmak ve belirli ayarları yapmak için fiziksel klavye kullanın.

EL HAREKETİ	İŞLEV
Tek parmağınızla önce sola ve sonra yukarı kaydırın	Erişilebilirlik modunu yükler. Erişilebilirlik modundan çıkmak için de aynı hareketi kullanın.  Not: Bu el hareketi ayrıca yazıcı normal moddayken de geçerlidir.
Tek parmağınızla çift dokununuz	Öğe seçildiğinde ekrandaki bir seçeneği veya öğeyi seçer.
İki parmağınızı kullanarak dokununuz	Öğe seçilmediğinde bir seçeneği veya öğesi seçer.
Ana ekran simgesine iki parmağınızla çift dokununuz	Erişilebilirlik modunu devre dışı bırakır.
Tek parmağınızla üç defa dokununuz	Metin veya görüntüleri yakınlaştırıp uzaklaştırır.
Tek parmağınızla sağa veya aşağı kaydırın	Ekranda sonraki öğeye geçer.
Tek parmağınızla sola veya yukarı kaydırın	Ekranda önceki öğeye geçer.
Tek parmağınızla önce yukarı ve sonra aşağı kaydırın	Ekranda birinci öğeye geçer.
Yatay kaydırma	Yakınlaştırılan görüntünün ekranın sınırları dışında kalan bölümlerine erişin.  Not: Yakınlaştırılmış bir görüntüyü sürüklemek için iki parmağınızı kullanın.
Tek parmağınızla önce yukarı ve sonra sağa kaydırın	Ses seviyesini yükseltir.  Not: Bu el hareketi ayrıca yazıcı normal moddayken de geçerlidir.
Tek parmağınızla önce aşağı ve sonra sağa kaydırın	Ses seviyesini azaltır.  Not: Bu el hareketi ayrıca yazıcı normal moddayken de geçerlidir.
Tek parmağınızla önce yukarı ve sonra sola kaydırın	Uygulamadan çıkın ve ana ekrana geri dönün.
Tek parmağınızla önce aşağı ve sonra sola kaydırın	Önceki ayara geri dönün.

EKRAN KLAVYESİNİ KULLANARAK

Ekran klavyesi görüntülediğinde aşağıdakilerden birini ya da daha fazlasını uygulayın:

- Etkinleştirmek için bir tuşa dokunun ve alana girmek istediğiniz karakteri yazın.
- Etkinleştirmek ve alana girmek istediğiniz karakteri yazmak için parmağınızı farklı karakterler arasında dolaştırın.
- Karakterleri alanda görüntülemek için iki parmağınızla bir metin kutusuna dokunun.
- Karakterleri silmek için **Backspace** tuşuna dokunun.

BÜYÜTEÇ MODUNU ETKİNLEŞTİRME

1. Tek harekette ve tek parmağınızı kullanarak bir sesli mesaj duyana kadar ekranı yavaşça sola ve yukarı kaydırın.
 - Dahili hoparlörü olmayan yazıcı modellerinde mesajı duymak için kulaklık kullanın.
2. İki parmağınızı kullanarak şu adımları takip edin:
 - a. **Büyüteç modu** ögesine dokunun.
 - b. **Tamam** ögesine dokunun.

Hareket çalışmıyorsa daha fazla baskı uygulayın.

Büyütülen ekranda gezinme hakkında daha fazla bilgi için bkz. [El Hareketlerini Kullanarak Ekranda Gezinme](#).

VARSAYILAN KULAKLIK SES DÜZEYİNİ AYARLAMA

1. Ana ekrandan **Ayarlar > Cihaz > Erişilebilirlik** ögelerine dokunun.
2. Kulaklık ses düzeyini ayarlayın.



Not: Kullanıcı, Erişilebilirlik modundan çıktıktan sonra ya da yazıcı, Uyku veya Hazırda Bekleme modundan çıktığında ses düzeyi varsayılan değere sıfırlanır.

VARSAYILAN DAHİLİ HOPARLÖR SES DÜZEYİNİ AYARLAMA

1. Ana ekrandan ekran klavyesi simgesine dokunun.
2. Ses düzeyini ayarlayın.

Sessiz Mod etkinleştirildiğinde sesli uyarılar kapatılır. Bu ayar yazıcı performansını da yavaşlatır. Kullanıcı, Erişilebilirlik modundan çıktıktan sonra ya da yazıcı, Uyku veya Hazırda Bekleme modundan çıktığında ses düzeyi varsayılan değere sıfırlanır.

Kağıt ve Özel Ortam Yükleme

KAĞIT BOYUTUNU VE TÜRÜNÜ AYARLAMA

1. Ana ekrandan **Ayarlar > Kağıt > Tepsi Yapılandırması > Kağıt Boyutu/Türü** öğesine dokunun ve bir kağıt kaynağı seçin.
2. Kağıt boyutunu ve türünü ayarlayın.

UNİVERSAL KAĞIT AYARLARINI YAPILANDIRMA

1. Ana ekrandan **Ayarlar > Kağıt > Ortam Yapılandırma > Ünlversal Kurulum** öğelerine dokunun.
2. Ayarları yapılandırın.

TEPSİYİ YÜKLEME

1. Tepsiyi çıkarın.

 Not: Kağıt sıkışmalarını önlemek için kaseti yazıcı kullanılırken çıkarmayın.

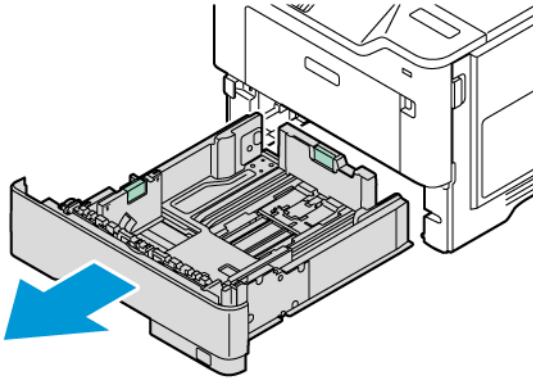

2. Kılavuzları, yüklediğiniz kağıtların boyutuyla eşleşecek şekilde ayarlayın.

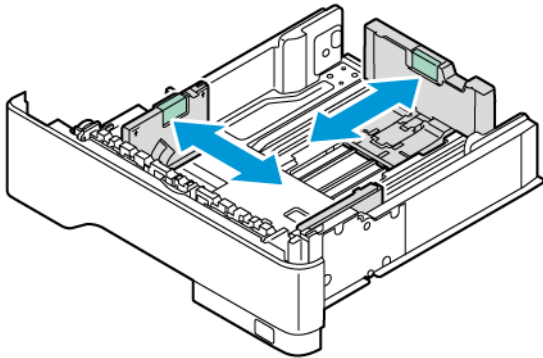

3. Kağıt kenarlarını yüklemeden önce esnetin, havalandırın ve hizalayın.

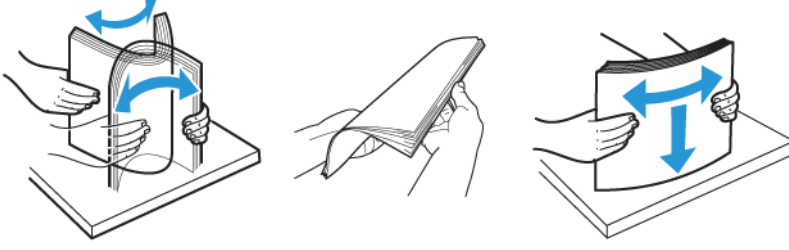

4. Kağıt yığınının yazdırılacak yüzü aşağı bakacak şekilde yükleyin ve sonra kılavuzların kağıda iyice uyduğundan emin olun.

- Tek taraflı yazdırma işlemi için antetli kağıtları başlık kısmı kasetin ön tarafına gelecek ve yukarı dönük şekilde yerleştirin.

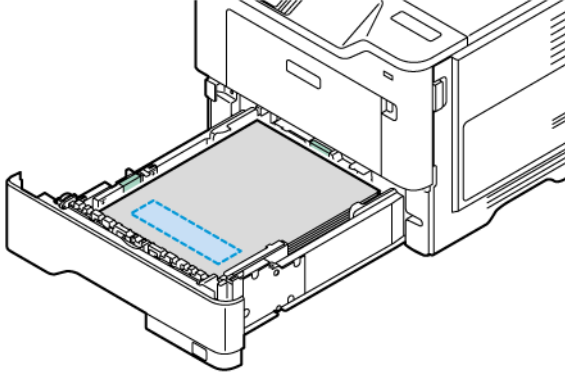

- Çift taraflı yazdırma işlemi için antetli kağıtları başlık kısmı kasetin arka tarafına gelecek ve yukarı dönük şekilde yerleştirin.

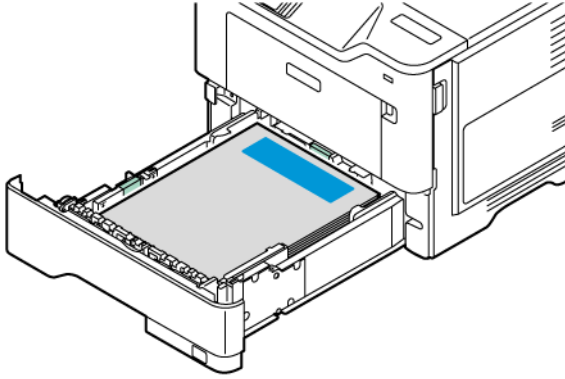

- Kağıdı tepsiye, delikli kısmı tepsinin sağ tarafına gelecek şekilde yükleyin.

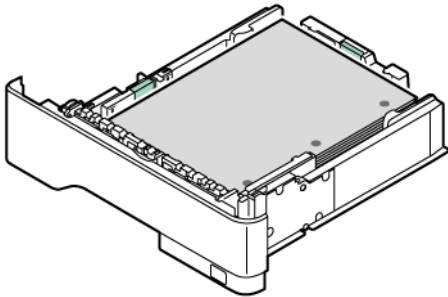

- Etiketleri tepsiye yüzü yukarı bakacak şekilde yükleyin ve ardından kağıt kılavuzlarının uzunluğunu ve genişliğini etiketlere sığacak şekilde ayarlayın.

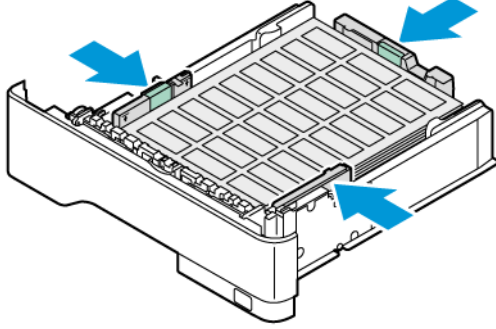

- Kağıdı tepsiye kaydırarak yerleştirmeyin
5. Kağıt sıkışmasını önlemek amacıyla, yığın yüksekliğinin maksimum kağıt doldurma göstergelerinin altında olduğundan emin olun.

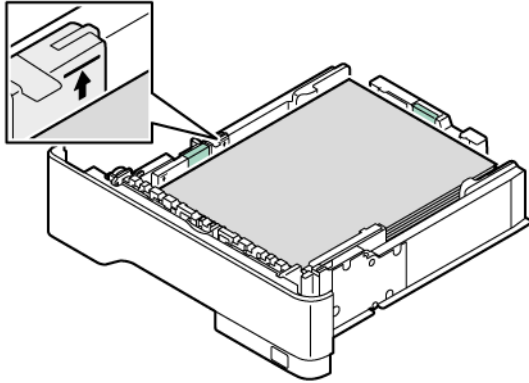

6. Tepsiyi takın.
7. Gerekirse tepside yüklü olan kağıt ile eşleşecek şekilde kağıt boyutu ve kağıt türünü ayarlayın.

ÇOK AMAÇLI BESLEYİCİYİ YÜKLEME

1. Çok amaçlı besleyiciyi açın.

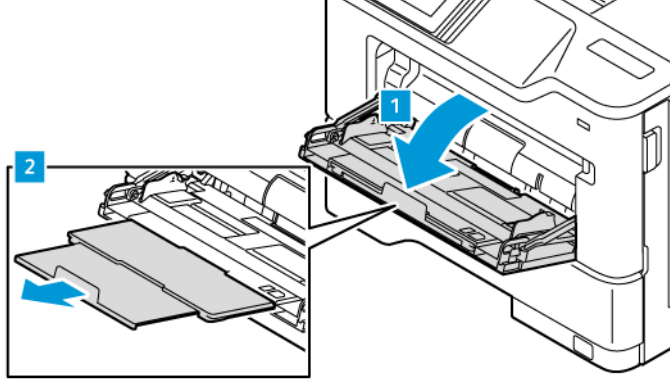

2. Kağıt kenarlarını yüklemeden önce esnetin, havalandırın ve hizalayın.

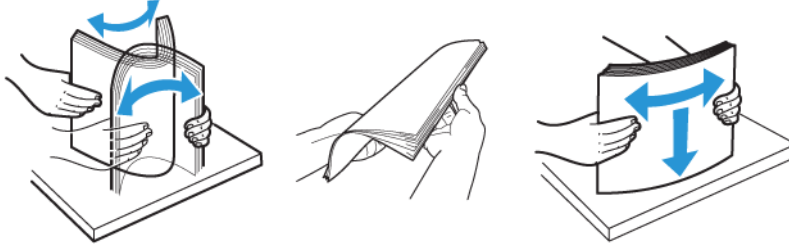

3. Kağıtları yazdırılacak yüzü yukarı gelecek şekilde yükleyin.

- Tek taraflı yazdırma işlemi için antetli kağıtları başlık kısmı yazıcının arka tarafına gelecek ve yukarı dönük şekilde yerleştirin.

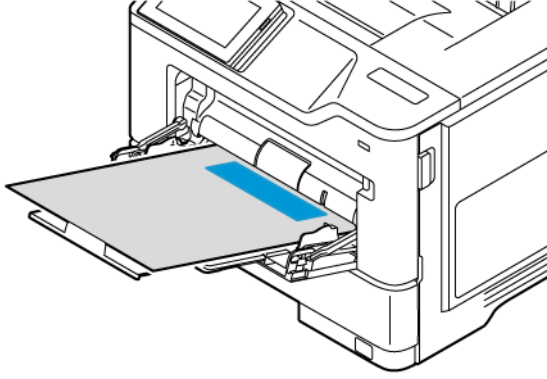

- Çift taraflı yazdırma işlemi için antetli kağıtları başlık kısmı yazıcının ön tarafına gelecek ve yukarı dönük şekilde yerleştirin.

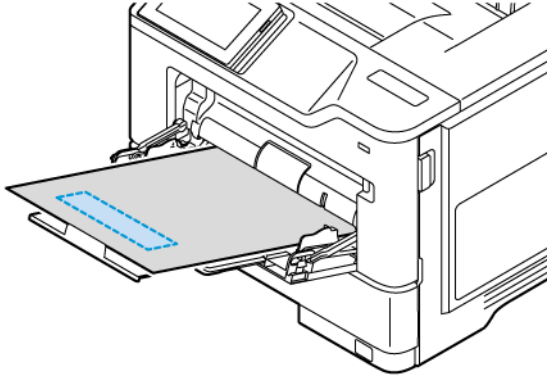

- Zarfları, kapak tarafı sol tarafta kalacak ve aşağı bakacak şekilde yerleştirin.



İKAZ—TAKILMA TEHLİKESİ: Asla pullu, çitçitli, kopçalı, pencereli, astarlı veya kendiliğinden yapışkanlı zarfları kullanmayın.

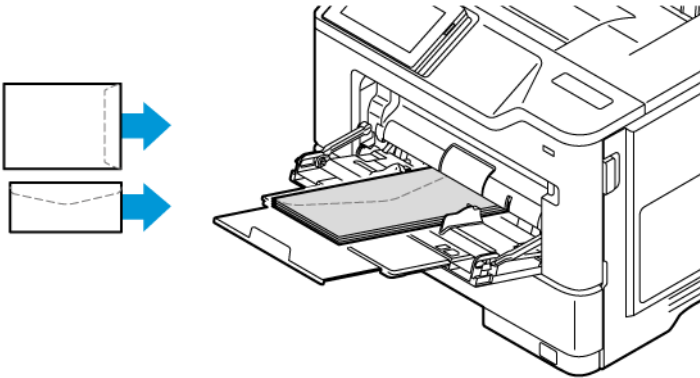

- Kağıdı tepsiye, delikli kısmı tepsinin sağ tarafına gelecek şekilde yükleyin.

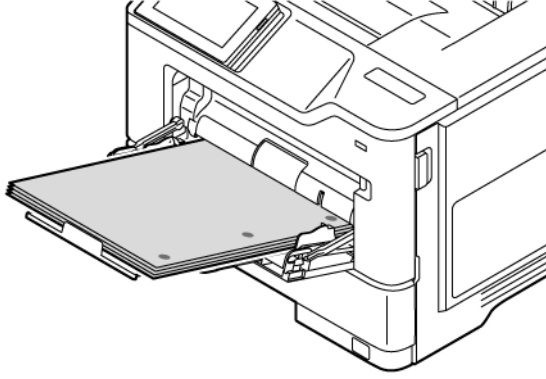

- Etiketleri tepsiye yüzü yukarı bakacak şekilde yükleyin ve ardından kağıt kılavuzlarının uzunluğunu ve genişliğini etiketlere sığacak şekilde ayarlayın.

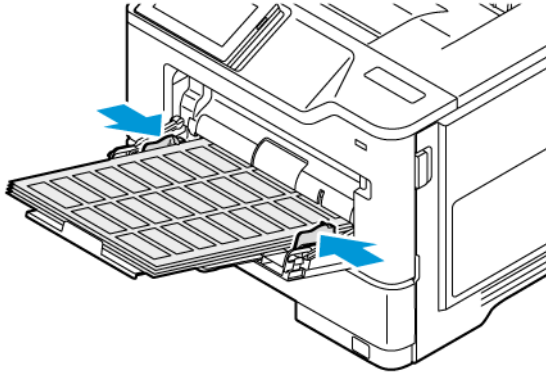

4. Kılavuzu, yüklediğiniz kağıtların boyutuyla eşleştirecek şekilde ayarlayın.

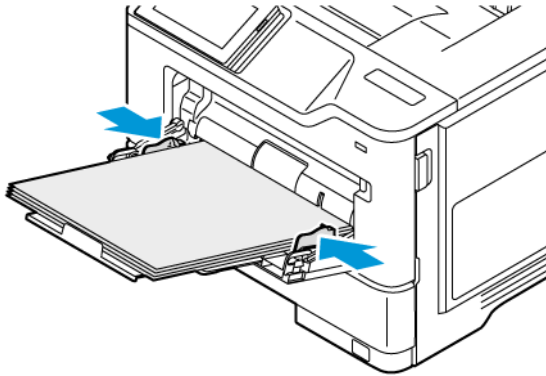

5. Kontrol panelindeki kağıt menüsünden, kağıt boyutu ve kağıt türünü çok amaçlı besleyiciye yüklenen kağıtla eşleştirecek şekilde ayarlayın.

TEPSİLERİ BAĞLANTILANDIRMA

1. Ana ekrandan **Ayarlar > Kağıt > Tepsi Yapılandırması** öğelerine dokununuz ve bir kağıt kaynağı belirleyin.
2. Bağlantılandırmakta olduğunuz tepsiler için aynı kağıt boyutunu ve kağıt türünü ayarlayın.
3. Ana ekrandan **Ayarlar > Cihaz > Bakım > Yapılandırma Menüsü > Tepsi Yapılandırması > Tepsi Bağlantısı** öğelerine dokununuz.
4. **Otomatik** öğesine dokununuz.

Tepsilerin bağlantısını kaldırmak için hiçbir tepsinin kağıt boyutu ve kağıt türü ayarlarının aynı olmadığından emin olun.

Uyarı: Isıtıcının sıcaklığı belirtilen kağıt türüne göre değişir. Yazdırma sorunlarını önlemek için yazıcının kağıt türü ayarını tepsiye yüklenen kağıt ile eşleştirin.

Yazılımı, Sürücülerini Ve Ayrı Yazılımlarını Kurma Ve Güncelleme

YAZICI YAZILIMINI KURMA



Not: Yazdırma sürücüsü, yazılım yükleyici paketine dahildir.



Not: mac işletim sistemi sürüm 10.7 veya üzeri bulunan Macintosh bilgisayarlarda AirPrint sertifikalı bir yazıcıda yazdırmak için sürücüyü yüklemenize gerek yoktur. Özel yazdırma özellikleri istiyorsanız yazdırma sürücüsünü indirin.

1. Yazılım yükleyici paketinin bir kopyasını edinin.
 - Yazıcınızla birlikte verilen yazılım CD'sinden.
 - www.xerox.com adresini ziyaret edin.
2. Yükleyiciyi çalıştırın ve ardından bilgisayar ekranındaki yönergeleri izleyin.

BİR BİLGİSAYARA YAZICI EKLEME

Başlamadan önce şunlardan birini yapın:

- Yazıcı ve bilgisayarı aynı ağa bağlayın. Yazıcının bir ağa bağlanması hakkında daha fazla bilgi için bkz. [Yazıcıyı bir Wi-Fi Ağına Bağlama](#).
- Bilgisayarı yazıcıya bağlayın. Daha fazla bilgi için bkz. [Yazıcıya Bilgisayar Bağlama](#).
- Yazıcıyı bilgisayara USB kablosu kullanarak bağlayın. Daha fazla bilgi için bkz. [Kabloları Takma](#).



Not: USB kablosu ayrı olarak satılır.

Windows kullanıcıları için

1. Bilgisayardan yazıcı sürücüsünü kurun.
Daha fazla bilgi için bkz. [Yazıcı Yazılımını Kurma](#).
2. Yazıcılar klasörünü açın ve ardından **Bir yazıcı veya tarayıcı ekle** öğesini tıklayın.

3. Yazıcı bağlantınıza bağlı olarak aşağıdakilerden birini yapın:
 - Listedeki bir yazıcı seçin ve ardından **Aygıt ekle** ögesini tıklayın.
 - **Wi-Fi Direct yazıcılarını göster** ögesini tıklayın, bir yazıcı seçin ve ardından **Aygıt ekle** ögesini tıklayın.
 - **İstediğim yazıcı listede bulunmuyor** ögesini tıklayın ve ardından Yazıcı Ekle penceresinden şunları yapın:
 - **Bir TCP/IP adresi veya ana bilgisayar adı kullanarak bir yazıcı ekle** ögesini seçin ve ardından **İleri** düğmesini tıklayın.
 - "Ana Bilgisayar Adı veya IP adresi" alanına yazıcı IP adresini yazın ve ardından **İleri** düğmesini tıklayın.
 - Yazıcının IP adresini yazıcı ana ekranında görüntüleyin. IP adresleri, 123.123.123.123 gibi nokta işareti ile ayrılan dört rakam dizisinden oluşur.
 - Bir proxy sunucu kullanıyorsanız web sayfasının doğru yüklenmesi için bir süreliğine sunucuyu devre dışı bırakın.
 - Bir yazıcı sürücüsü seçin ve ardından **İleri** düğmesini tıklayın.
 - **Şu anda kurulu yazıcı sürücüsünü kullan (önerilir)** ögesini seçin ve ardından **İleri** düğmesini tıklayın.
 - Bir yazıcı adı girin ve ardından **İleri** düğmesini tıklayın.
 - Bir yazıcı paylaşım seçeneğini işaretleyin ve ardından **İleri** düğmesini tıklayın.
 - **Son** ögesini tıklayın.

Macintosh Kullanıcıları İçin

1. Bilgisayardan **Yazıcılar ve Tarayıcılar** ögesini açın.
2. **+** ögesini tıklayın ve ardından bir yazıcı seçin.
3. Kullanım menüsünden bir yazıcı sürücüsü seçin.
Macintosh yazıcı sürücüsünü seçmek için **AirPrint** veya **Secure AirPrint** ögesini seçin.
Özel yazdırma özellikleri istiyorsanız yazdırma sürücüsünü seçin. Sürücüyü yüklemek için bkz. **Yazıcı Yazılımını Kurma**.
4. Yazıcıyı ekleyin.

CİHAZ YAZILIMI GÜNCELLEME

Yazıcı performansını artırmak ve sorunları gidermek için yazıcı cihazı yazılımını düzenli olarak güncelleyin.

Cihaz yazılımının güncellenmesi hakkında daha fazla bilgi almak için müşteri hizmetleri temsilcinizle iletişime geçin.

1. Bir Web tarayıcısı açın ve adres alanına yazıcının IP adresini yazın.
 - Yazıcının IP adresini yazıcı ana ekranında görüntüleyin. IP adresleri, 123.123.123.123 gibi nokta işareti ile ayrılan dört rakam dizisinden oluşur.
 - Bir proxy sunucu kullanıyorsanız web sayfasının doğru yüklenmesi için bir süreliğine sunucuyu devre dışı bırakın.

2. **Ayarlar > Cihaz > Yazılım Güncelleme** öğelerini tıklayın.
 3. Aşağıdakilerden birini seçin:
 - **Şimdi Kontrol Et > Kabul ediyorum, güncellemeyi başlat** öğelerini tıklayın.
 - Flash dosyasını yüklemek için şu adımları uygulayın:
 1. Flash dosyasını bulun.
-  Not: Yazılım .zip dosyasını açtığınızdan emin olun.
2. **Yükle > Başlat** öğelerini tıklayın.

YAPILANDIRMA DOSYASINI İÇE VEYA DIŞA AKTARMA

Yazıcınızın yapılandırma ayarlarını metin dosyasına aktarıp, daha sonra ayarları diğer yazıcılara uygulamak için bu dosyayı dışa aktarabilirsiniz.

1. Bir Web tarayıcısı açın ve adres alanına yazıcının IP adresini yazın.
 - Yazıcının IP adresini yazıcı ana ekranında görüntüleyin. IP adresleri, 123.123.123.123 gibi nokta işareti ile ayrılan dört rakam dizisinden oluşur.
 - Bir proxy sunucu kullanıyorsanız, Web sayfasını doğru yüklemek için bir süreliğine devre dışı bırakın.
2. Gömülü Web Sunucusu üzerinden **Dışa Aktarma Yapılandırması** veya **İçe Aktarma Yapılandırması** öğesini tıklayın.
3. Ekranınızdaki yönergeleri uygulayın.
4. Yazıcı uygulamaları destekliorsa şunları yapın:
 - a. **Uygulamalar** öğesini tıklayın, uygulamayı seçin ve ardından **Yapılandır** öğesini tıklayın.
 - b. **Dışa Aktar** veya **İçe Aktar** öğesini tıklayın.

YAZDIRMA SÜRÜCÜSÜNE MEVCUT SEÇENEKLERİ EKLEME

Windows kullanıcıları için

1. Yazıcılar klasörünü açın.
2. Güncellemek istediğiniz yazıcıyı seçin ve aşağıdaki işlemlerden birini gerçekleştirin:
 - Windows 7 veya üzeri için **Yönetim** ve **Yazıcı özellikleri** öğelerini seçin ve ardından yazıcı sürücüsünün tipine bağlı olarak **Cihaz ayarı** sekmesini veya **Yapılandırma** sekmesini seçin.
 - Seçenekleri gözden geçirin veya değiştirin.
3. Seçenekleri kabul etmek için **Tamam** öğesini seçin.

Macintosh Kullanıcıları İçin

1. Apple menüsündeki Sistem Tercihleri'nden yazıcınıza gidin ve ardından **Seçenekler ve Sarf Malzemeleri** öğesini seçin.

2. Donanım seçenekleri listesine gidin ve ardından yüklü olan seçenekleri ekleyin.
3. Değişiklikleri uygulayın.

Donanım Seçeneklerini Yükleme

Mevcut dahili seçenekler:

- 500GB Sabit Disk Sürücüsü (HDD) içeren Verimlilik Kiti
- Opsiyonel Kablosuz Ağ Adaptörü
 - 802,11a/b/g/n/ac

Opsiyonel Tepsileri Takma

⚠ Dikkat: Elektrik çarpması riskini önlemek için yazıcıyı kurduktan bir süre sonra denetleyici ana kartına erişiyorsanız veya opsiyonel donanım veya bellek aygıtları takıyorsanız devam etmeden önce yazıcının gücünü kapatın ve elektrik kablosunu prizden çekin. Aygıtta bağlı başka aygıtlarınız varsa bu aygıtları kapatın ve yazıcıya giden tüm kablolarını çıkarın.

1. Yazıcıyı kapatın.
2. Güç kablosunu prizden çekin ve ardından yazıcıdan çıkarın.
3. İsteğe bağlı tepsiyi ambalajından çıkarın ve tüm ambalaj malzemelerini sökün.
4. Yazıcıyı opsiyonel tepsiyle hizalayın ve ardından yerine indirin.

⚠ İKAZ—YARALANMA RİSKİ: Yazıcının ağırlığı 20kg'dan (44lb) fazlaysa yazıcıyı güvenli bir şekilde kaldırmak için iki veya daha fazla kişi gerekebilir.

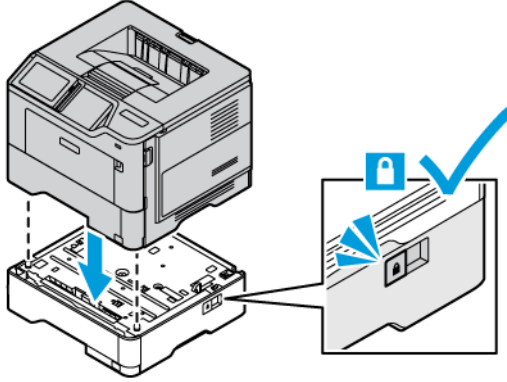

5. Elektrik kablosunu yazıcıya ve ardından bir prize bağlayın.

⚠ İKAZ—YARALANMA RİSKİ: Yangın veya elektrik çarpması riskini önlemek için güç kablosunu ürünün yakınındaki ve kolay erişilebilir bir konumdaki uygun şekilde tanımlanmış ve doğru şekilde topraklanmış bir elektrik prizine bağlayın.

6. Yazıcıyı açın.
Tepsiyi, yazdırma işleri için kullanılabilir olması amacıyla yazıcı sürücüsüne ekleyin. Daha fazla bilgi için bkz. [Yazdırma Sürücüsüne Mevcut Seçenekleri Ekleme](#).

Ağ

YAZICIYI BİR Wİ-Fİ AĞINA BAĞLAMA

Etkin Bağdaştırıcı özelliğinin Otomatik olarak ayarlandığından emin olun. Ana ekrandan **Ayarlar > Ağ/Bağlantı Noktaları > Ağa Genel Bakış > Etkin Bağdaştırıcı** öğelerine dokununuz.

Kontrol Panelini Kullanarak

1. Ana ekrandan **Ayarlar > Ağ/Bağlantı Noktaları > Kablosuz > Yazıcı Paneli Üzerinden Kurulum > Ağ Seç** öğelerine dokununuz.
2. Bir Wi-Fi ağı seçin ve ardından ağ parolasını girin.



Not: Wi-Fi ağı özellikli yazıcı modellerinde, ilk kurulum sırasında Wi-Fi ağı kurulumu için bir mesaj görüntülenir.

YAZICIYI Wİ-Fİ KORUMALI KURULUM (WPS) KULLANARAK KABLOSUZ AĞA BAĞLAMA

Başlamadan önce şunlardan emin olun:

- Erişim noktası (kablosuz yönlendirici) WPS sertifikalı veya WPS onaylıdır. Daha fazla bilgi için erişim noktanızla birlikte gelen belgelere bakınız.
- Bir kablosuz ağ adaptörü yazıcınıza takılıdır. Daha fazla bilgi için adaptörle birlikte verilen yönergelere bakınız.
- Etkin Bağdaştırıcı Otomatik olarak ayarlanır. Ana ekrandan **Ayarlar > Ağ/Bağlantı Noktaları > Ağa Genel Bakış > Etkin Bağdaştırıcı** öğelerine dokununuz.

Push Düğmesi yöntemini kullanma

1. Ana ekrandan **Ayarlar > Ağ/Bağlantı Noktaları > Kablosuz > Wi-Fi Korumalı Kurulum > Başlat Düğmesi Yöntemi** öğelerine dokununuz.
2. Ekrandaki yönergeleri izleyin.

Kişisel kimlik numarası (PIN) yöntemini kullanma

1. Ana ekrandan **Ayarlar > Ağ/Bağlantı Noktaları > Kablosuz > Wi-Fi Korumalı Kurulum > PIN Yöntemini Başlat** öğelerine dokununuz.
2. Sekiz basamaklı WPS PIN'ini kopyalayın.
3. Bir web tarayıcısı açıp adres alanına erişim noktanızın IP adresini yazın.
 - IP adresini öğrenmek için erişim noktanızla birlikte gelen belgelere bakınız.
 - Bir proxy sunucu kullanıyorsanız web sayfasının doğru yüklenmesi için bir süreliğine sunucuyu devre dışı bırakın.
4. WPS ayarlarına erişim sağlayın. Daha fazla bilgi için erişim noktanızla birlikte gelen belgelere bakınız.

5. Sekiz basamaklı PIN değerini girin ve değişiklikleri kaydedin.

Wİ-Fİ DIRECT'İ YAPILANDIRMA

Wi-Fi Direct bir erişim noktası (kablolu modem) kullanılmaksızın kablolu aygıtların doğrudan Wi-Fi Direct etkin bir yazıcıya bağlanmasına izin veren Wi-Fi tabanlı bir bire bir teknolojidir.

Etkin Bağdaştırıcı özelliğinin Otomatik olarak ayarlandığından emin olun. Ana ekrandan **Ayarlar > Ağ/Bağlantı Noktaları > Ağ Genel Bakış > Etkin Bağdaştırıcı** öğelerine dokununuz.

1. Ana ekrandan **Ayarlar > Ağ/Bağlantı Noktaları > Wi-Fi Direct** öğelerine dokununuz.
2. Ayarları yapılandırın.
 - **Wi-Fi Direct'i Etkinleştir:** Yazıcının kendi Wi-Fi Direct ağını yayınlamasını etkinleştirir.
 - **Wi-Fi Direct Adı:** Wi-Fi Direct Adı ağı için bir ad atar.
 - **Wi-Fi Direct Parolası:** Bire bir bağlantı kullanılırken kablolu güvenliğin sağlanması için bir parola atar.
 - **Ayarlar Sayfasında Parolayı Göster:** Ağ Ayarları Sayfasında parolayı gösterir.
 - **Push Düğmesi İsteklerini Otomatik Kabul Et:** Yazıcının bağlantı taleplerini otomatik kabul etmesini sağlar.



Not: Push düğmesi taleplerinin otomatik olarak kabul edilmesi güvenli değildir.

- Varsayılan olarak Wi-Fi Direct ağ parolası, yazıcı ekranında görünmez. Parolayı göstermek için parola göstermek simgesini etkinleştirin. Kontrol panelinden **Ayarlar > Güvenlik > Muhtelif > Parolayı Etkinleştir/PIN'i Göster** öğelerini seçin.
- Wi-Fi Direct ağının parolasını yazıcı ekranında görüntülemeyi öğrenmek için kontrol panelinden **Ayarlar > Raporlar > Ağ > Ağ Kurulum Sayfası** öğelerini seçin.

YAZICIYA MOBİL AYGIT BAĞLAMA

Mobil aygıtınızı bağlamadan önce Wi-Fi Direct'in yapılandırıldığından emin olun. Daha fazla bilgi için bkz. [Wi-Fi Direct'i Yapılandırma](#).

Android Mobil Cihazlar İçin Wi-Fi Direct Kullanarak Bağlanma



Not: Bu talimatlar sadece Android mobil cihazlar için geçerlidir.

1. Mobil aygıttan ayarlar menüsüne gidin.
2. **Wi-Fi**'yi etkinleştirin ve ardından **Wi-Fi Direct** öğesine dokununuz.
3. Yazıcı Wi-Fi Direct adını seçin.
4. Yazıcı kontrol panelinde bağlantıyı onaylayın.

iOS Mobil Cihazlar İçin Wi-Fi Direct Kullanarak Bağlanma

 Not: Bu talimatlar sadece iOS mobil cihazlar için geçerlidir.

1. Mobil aygıttan ayarlar menüsüne gidin.
2. Kablosuz simgesini tıklayın ve ardından yazıcı Wi-Fi Direct adını seçin.
Wi-Fi Direct adından önce DIRECT-xy dizesi eklenir, burada x ve y iki rastgele karakterlerdir.
3. Wi-Fi Direct parolasını girin.

Wi-Fi Direct ağını kestikten sonra mobil cihazınızı önceki ağa geri bağlayın.

Wi-Fi Kullanarak Bağlanma

1. Mobil aygıttan ayarlar menüsüne gidin.
2. **Wi-Fi** ögesine dokunun ve ardından yazıcı Wi-Fi Direct adını seçin.

 Not: Wi-Fi Direct adından önce DIRECT-xy (x ve y iki rastgele karakterdir) dizesi eklenir.

3. Wi-Fi Direct parolasını girin.

YAZICIYA BİLGİSAYAR BAĞLAMA

Bilgisayarınızı bağlamadan önce Wi-Fi Direct'in yapılandırıldığından emin olun. Daha fazla bilgi için bkz. [Wi-Fi Direct'i Yapılandırma](#).

Windows kullanıcıları için

1. Yazıcılar klasörünü açın ve ardından **Bir yazıcı veya tarayıcı ekle** ögesini tıklayın.
2. **Wi-Fi Direct yazıcılarını göster** ögesini tıklayın ve ardından yazıcı Wi-Fi Direct adını seçin.
3. Yazıcı ekranından yazıcının sekiz haneli PIN'i not edin.
4. PIN'i yazıcıya girin.
Yazıcı sürücüsü kurulu değilse Windows, uygun sürücüyü indirecektir.

Macintosh Kullanıcıları İçin

1. Kablosuz simgesini tıklayın ve ardından yazıcı Wi-Fi Direct adını seçin.
Wi-Fi Direct adından önce DIRECT-xy (x ve y iki rastgele karakterdir) dizesi eklenir.
2. Wi-Fi Direct parolasını girin.
Wi-Fi Direct ağını kestikten sonra bilgisayarınızı önceki ağa geri bağlayın.

Wi-Fi AĞINI DEVRE DIŞI BIRAKMA

1. Ana ekrandan **Ayarlar > Ağ/Bağlantı Noktaları > Ağ Genel Bakış > Etkin Bağdaştırıcı > Standart Ağ** öğelerine dokunun.
2. Ekrandaki yönergeleri izleyin.

YAZICI BAĞLANABİLİRLİĞİNİN KONTROL EDİLMESİ

1. Ana ekrandan **Ayarlar > Raporlar > Ağ > Ağ Kurulum Sayfası** öğelerine dokununuz.
2. Sayfanın ilk bölümünü kontrol edin ve durumun bağlı olduğunu onaylayınız.

Durumu bağlı değil ise LAN bağlantısı aktif olmayabilir veya ağ kablosu çıkmış ya da doğru çalışmıyor olabilir. Çözüm için yöneticinize başvurun.

Yazıcıyı Güvenli Hale Getirme

Bu bölüm şunları içerir:

Güvenlik Yuvasının Konumlandırılması	78
Yazıcı Belleğini Silme	79
Yazıcı Depolama Sürücüsünü Silme	80
Üretici Varsayılan Ayarlarını Geri Yükleme	81

Güvenlik Yuvasının Konumlandırılması

Bu yazıcının bir güvenlik kilidi özelliği vardır. Yazıcıyı korumak için gösterilen konuma çoğu dizüstü bilgisayarla uyumlu bir güvenlik kilidi takın.

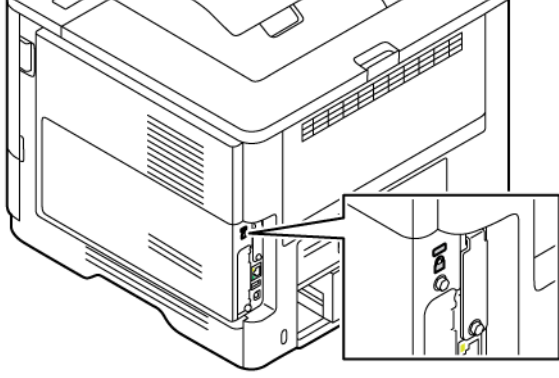

Yazıcı Belleğini Silme

Yazıcınızdaki geçici belleği veya arabelleğe alınmış verileri silmek için yazıcınızı kapatın.

Kalıcı belleği veya kişisel ayarları, aygıt ve ağ ayarlarını, güvenlik ayarlarını ve yerleşik çözümleri silmek için aşağıdakileri uygulayın:

1. Ana ekrandan **Ayarlar > Cihaz > Bakım > Yazıcı Belleğini Sil** öğelerine dokununuz.
2. **Geçici olmayan bellekteki tüm bilgileri sil** seçim kutusuna dokununuz ve ardından yazıcınızın modeline göre **Sil** veya **Tamam** öğesine dokununuz.
3. **İlk kurulum sihirbazını başlat** veya **Yazıcıyı çevrimdışı bırak** öğesine dokununuz ve ardından yazıcınızın modeline bağlı olarak **İleri** veya **Tamam** öğesine dokununuz.
4. Çalışmayı başlatın.



Not: Bu işlem ayrıca kullanıcı verilerinin korunması için kullanılan şifreleme anahtarını siler. Şifreleme anahtarı silinirse veriler kurtarılamaz.

Yazıcı Depolama Sürücüsünü Silme



Not: Bu uygulama sadece isteğe bağlı Üretkenlik Kitine sahip yazıcılarda desteklenir.

1. Ana ekrandan **Ayarlar > Cihaz > Bakım > Sabit Diski Sil** öğelerine dokununuz.
2. Sabit disk için **Sabit diskteki tüm bilgileri silin** onay kutusunu işaretleyin, **SİL** öğesine dokununuz ve ardından verilerin silinmesi için kullanılacak yöntemi seçin.



Not: Sabit disk temizleme işlemi, yazıcıyı diğer görevler için kullanılmaz hale getirerek birkaç dakika veya bir saatten fazla sürebilir.

3. Çalışmayı başlatın.

Üretici Varsayılan Ayarlarını Geri Yükleme

1. Ana ekrandan **Ayarlar > Aygıt > Fabrika Varsayılanlarını Geri Yükle** öğelerine dokununuz.
2. **Ayarları Geri Yükle** altından, geri yüklemek istediğiniz ayarları seçin.
3. **Geri Yükle** öğesine dokununuz.
4. Çalışmayı başlatın.

Yazdır

Bu bölüm şunları içerir:

Bilgisayardan Yazdırma	84
Mobil Aygıttan Yazdırma.....	85
Bir Flash Sürücüden Yazdırma	87
Desteklenen Flash Sürücüler ve Dosya Türleri	88
Gizli işlerin yapılandırılması (Güvenli Yazdırma).....	89
Gizli ve Diğer Bekletilen İşleri Yazdırma	90
Bir Yazı Tipi Örneği Listesini Yazdırma	91
Kopyalar Arasına Ayırma Sayfaları Yerleştirme.....	92
Bir Yazdırma İşini İptal Etme.....	93
Toner Koyuluğunu Ayarlama.....	94

Bilgisayardan Yazdırma



Not: Etiketler, kart destesi ve zarflar için belgeyi yazdırmadan önce yazıcıda kağıt boyutunu ve türünü ayarlayın.

1. Yazdırmak istediğiniz belgeden Yazdır iletişim kutusunu açın.
2. Gerekirse ayarları düzenleyin.
3. Belgeyi yazdırın.

Mobil Aygıttan Yazdırma

Xerox® Easy Assist Uygulamasını kullanarak bir akıllı telefonda yazdırmak için bkz. [Xerox® Easy Assist Uygulaması](#).

MOPRIA™ PRINT SERVICE KULLANARAK MOBİL AYGITTAN YAZDIRMA

Mopria Print Service, Android™ 5.0 veya üzeri sürüm kullanan mobil aygıtlar için bir mobil yazdırma çözümdür. Herhangi bir Mopria onaylı yazıcıyla yazdırma yapmanızı sağlar.



Not: Mopria Print Service uygulamasını Google Play Store mağazasından indirdiğinizden ve mobil aygıtta etkinleştirdiğinizden emin olun.

1. Android mobil cihazınızdan uyumlu bir uygulama başlatın veya dosya yöneticinizden bir belge seçin.
2. **Daha Fazla Seçenek** ögesine ve ardından **Yazdır** ögesine dokunun.
3. Bir yazıcı seçin ve ardından gerekirse ayarları uygulayın.
4. **Yazdır** ögesine dokunun.

AİRPRINT KULLANARAK MOBİL AYGITTAN YAZDIRMA®

AirPrint yazılım özelliği, Apple aygıtınızdan doğrudan AirPrint onaylı bir yazıcıya yazdırma yapmanızı sağlayan bir mobil yazdırma çözümdür.



Not:

- Apple aygıtının ve yazıcının aynı ağa bağlı olduğundan emin olun. Ağda birden fazla kablosuz hub varsa her iki aygıtın da aynı alt ağa bağlı olduğundan emin olun.
- Bu uygulama yalnızca bazı Apple aygıtları tarafından desteklenir.

1. Mobil aygıtınızda dosya yöneticinizden bir belge seçin veya uyumlu bir uygulama başlatın.
2. **Paylaş** ögesine ve ardından **Yazdır** ögesine dokunun.
3. Bir yazıcı seçin ve ardından gerekirse ayarları uygulayın.
4. Belgeyi yazdırın.

Wİ-Fİ DİRECT KULLANARAK BİR MOBİL AYGITTAN YAZDIRMA®

Wi-Fi Direct tüm Wi-Fi Direct özellikli yazıcılarla yazdırma işlemi gerçekleştirmenizi sağlayan bir yazdırma hizmetidir.



Not: Mobil aygıtınızın Wi-Fi Direct üzerinden yazıcıya bağlı olduğundan emin olun. Daha fazla bilgi için bkz. [Yazıcıya Mobil Aygıt Bağlama](#).

1. Mobil aygıtınızdan uyumlu bir uygulama başlatın veya dosya yöneticinizden bir belge seçin.
2. **Daha Fazla Seçenek** ögesine ve ardından **Yazdır** ögesine dokunun.
3. Bir yazıcı seçin ve ardından gerekirse ayarları uygulayın.

Yazdır

4. Belgeyi yazdırın.

Bir Flash Sürücüden Yazdırma

1. Flash sürücüyü takın.

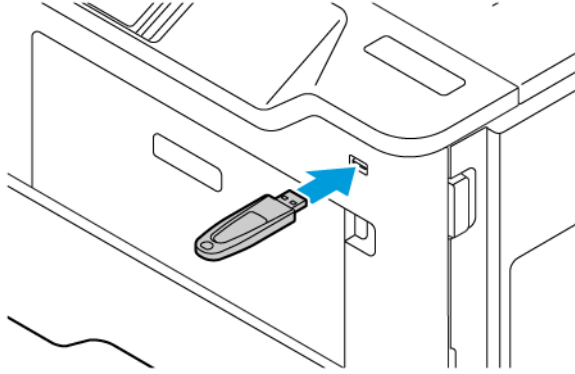

Not:

- Bir hata iletisi görüldüğünde flash sürücü takarsanız yazıcı flash sürücüyü görmeyecektir.
 - Flash sürücüyü yazıcı başka yazdırma işlerini işlerken taktığınız takdirde, ekranda Meşgul mesajı görüntülenir.
2. Ekrandan, yazdırmak istediğiniz belgeye dokunun.
Gerekliyse diğer yazdırma ayarlarını yapılandırın.
 3. Belgeyi yazdırın.
Başka bir belge yazdırmak için **USB Sürücüsü** ögesine dokunun.

Uyarı: Veri kaybını veya yazıcı arızası oluşmasını önlemek için bellek aygıtından yazdırırken, okurken ya da yazarken belirtilen alanda flash sürücüye veya yazıcıya dokunmayın.



Desteklenen Flash Sürücüler ve Dosya Türleri

FLASH SÜRÜCÜLER

- Lexar JumpDrive S70 (16GB ve 32GB)
- SanDisk Cruzer Micro (16GB ve 32GB)
- PNY Attache (16GB ve 32GB)



Not:



- Yazıcı, tam hız standardına sahip yüksek hızlı flash sürücülerini destekler.
- Flash sürücüler, Dosya Ayırma Tablosu (FAT) sistemini desteklemelidir.

DOSYA TÜRLERİ

BELGELER	RESİMLER
<ul style="list-style-type: none">• PDF (sürüm 1.7 veya öncesi)• Microsoft dosya formatları (DOC, DOCX, XLS, XLSX, PPT, PPTX)	<ul style="list-style-type: none">• JPEG veya JPG• TIFF veya TIF• GIF• BMP• PNG• PCX• DCX

Gizli işlerin yapılandırılması (Güvenli Yazdırma)

1. Ana ekrandan **Ayarlar > Güvenlik > Gizli Yazdırma Ayarı** öğelerine dokunun.
2. Ayarları yapılandırın.

AYAR	TANIM
Maks Geçersiz PIN	Geçersiz bir PIN girilmesi için sınırı ayarlar.  Not: Sınırı ulaşıldığında, ilgili kullanıcı adına ait yazdırma işleri silinir.
Gizli İş Bitimi	Yazıcı belleğinden veya sabit diskten otomatik olarak silinmeden önce her bir tutulan iş için ayrı bitiş tarihini belirler.  Not: Tutulan iş Gizli, Tekrar, Yedek veya Doğrulama işidir.
Tekrarlanan İş Bitimi	Tekrarlamak istediğiniz yazdırma işlerinin sona erme süresini ayarlar.
Doğrulan İş Bitimi	Tüm kopyalar yazdırılmadan önce kaliteyi kontrol etmeniz için bir işin kopyasının yazdırılması için bitiş süresini ayarlar.
Yedek İş Bitimi	Daha sonra yazdırmak üzere yazıcıda saklamak istediğiniz işler için bitiş zamanını belirler.
Tüm İşlerin Bekletilmesini İste	Yazıcıyı, tüm yazdırma işlerini bekletecek şekilde ayarlar.
Çift belgeleri sakla	Yazıcıyı tüm belgeleri aynı dosya adı ile yazdıracak şekilde ayarlar.

Gizli ve Diğer Bekletilen İşleri Yazdırma

WİNDOWS KULLANICILARI İÇİN

Yazdırma sürücüsünü kullanarak şunları yapın:

1. Bir belge açıkken **Dosya > Yazdır** öğelerini tıklayın.
2. Yazıcıyı seçin ve ardından **Yazıcı Özellikleri > Yazdırma Seçenekleri > İş Tipi** öğelerine dokununuz.
3. Yazdırma işi tipini (Güvenli Yazdırma, Örnek Seti, Kayıtlı İş) seçin.
Güvenli Yazdırma öğesini seçerseniz bir Parola girin ve ardından **Tamam** düğmesini tıklayın. **Yazdırma Seçenekleri** penceresi kapanır.
4. **Yazdır** öğesini tıklattın.
5. Yazıcı ana ekranından, yazdırma işini serbest bırakın.
 - Güvenli yazdırma işleri için **Bekletilen işler** öğesini seçin, kullanıcı adınızı seçin, **Gizli** öğesine basın, PIN'inizi girin, yazdırma işinizi seçin ve ayarları yapılandırdıktan sonra **Yazdır** öğesine dokununuz.
 - Diğer yazdırma işleri için **Bekletilen işler** öğesini seçin, kullanıcı adınızı seçin, yazdırma işinizi seçin ve ayarları yapılandırdıktan sonra **Yazdır** öğesine dokununuz.

MACİNTOSH KULLANICILARI İÇİN

AirPrint Kullanımı

1. Bir belge açıkken **Dosya > Yazdır** öğelerini seçin.
2. Bir yazıcı seçin ve Yön menüsünün ardından açılır menüden **PIN Yazdırma** öğesini seçin.
3. **PIN ile Yazdır** işlevini etkinleştirin ve ardından dört haneli bir PIN girin.
4. **Yazdır** öğesini tıklattın.
5. Yazıcı ana ekranından, yazdırma işini serbest bırakın. **Bekletilen İşler > bilgisayarınızın adını seçin > Gizli > PIN'i gir > yazdırma işini seç > Yazdır** öğelerine dokununuz.

Yazdırma Sürücüsünü Kullanma

1. Bir belge açıkken **Dosya > Yazdır** öğelerini seçin.
2. Bir yazıcı seçin ve Yön menüsünün önündeki açılır menüden **Yazdır ve Tut** öğesini seçin.
3. **Gizli Yazdırma** öğesini seçtikten sonra dört haneli bir PIN girin.
4. **Yazdır** öğesini tıklattın.
5. Yazıcı ana ekranından, yazdırma işini serbest bırakın. **Bekletilen İşler > bilgisayarınızın adını seçin > Gizli > PIN'i gir > yazdırma işini seç > Yazdır** öğelerine dokununuz.

Bir Yazı Tipi Örneđi Listesini Yazdırma

1. Ana ekrandan **Ayarlar > Raporlar > Yazdırma > Yazı Tiplerini Yazdır** öğelerine dokununuz.
2. **PCL Yazı Tipleri** veya **PS Yazı Tipleri** öğesine dokununuz.

Kopyalar Arasına Ayırma Sayfaları Yerleřtirme

1. Ana ekrandan **Ayarlar > Yazdırma > Düzen > Ayırma Sayfaları > Kopyalar Arasında** öğelerini seçin.
2. Belgeyi yazdırın.

Bir Yazdırma İşini İptal Etme

1. Ana ekrandan **İptal** ögesine dokunun.
2. İptal edeceğiniz işi seçin.



Not: Bir iş ayrıca **İş Sırası** ögesine dokunarak da iptal edebilirsiniz.

Toner Koyuluđunu Ayarlama

1. Ana ekrandan **Ayarlar > Yazdırma > Kalite > Toner Koyuluđu** öđelerine dokunun.
2. Bir ayar seđin.

Yazıcı Menülerinin Kullanımı

Bu bölüm şunları içerir:

Menü haritası	96
Aygıt.....	97
Yazdır.....	109
Kağıt.....	118
USB Sürücüsü	121
Ağ/Bağlantı Noktaları.....	123
Güvenlik	142
Raporlar.....	154
Sarf Malzeme Planı.....	156
Sorun Giderme.....	157
Menü Ayarları Sayfasını Yazdırma.....	158

Menü haritası



Aygıt	<ul style="list-style-type: none"> • Tercihler • Eko Modu • Uzak Operatör Paneli • Bildirimler • Güç Yönetimi • İsimli Veri Toplama 	<ul style="list-style-type: none"> • Erişilebilirlik • Fabrika Varsayımlarını Geri Yükle • Bakım • Ana Ekran Özelleştirme • Bu Yazıcı Hakkında
Yazdır	<ul style="list-style-type: none"> • Düzen • Ayarlar • Kalite • İş Hesaplama 	<ul style="list-style-type: none"> • PDF • PostScript • PCL • Görüntü
Kağıt	<ul style="list-style-type: none"> • Tepsi Yapılandırması 	<ul style="list-style-type: none"> • Ortam Yapılandırması
USB Sürücüsü	Flash Sürücü Yazdırma	
Ağ/Bağlantı Noktaları	<ul style="list-style-type: none"> • Ağ Genel Bakış • Kablosuz • Wi-Fi Direct • AirPrint • Mobil Hizmetler Yönetimi • Ethernet • TCP/IP • SNMP • IPSec • 802.1x 	<ul style="list-style-type: none"> • LPD Yapılandırması • HTTP/FTP Ayarları • ThinPrint • USB • Harici Ağ Erişimini Sınırlandırma • Universal Print
Güvenlik	<ul style="list-style-type: none"> • Oturum Açma Yöntemleri • Sertifika Yönetimi • USB Aygıtlarını Zamanlama • Güvenlik Denetim Günlüğü • Oturum Açma Sınırlamaları • Gizli Yazdırma Ayarı 	<ul style="list-style-type: none"> • Disk Şifreleme • Geçici Veri Dosyalarını Sil • Çözümler LDAP Ayarları • Muhtelif
Raporlar	<ul style="list-style-type: none"> • Menü Ayarları Sayfası • Aygıt 	<ul style="list-style-type: none"> • Yazdır • Ağ
Sarf Malzeme Planı	<ul style="list-style-type: none"> • Plan Etkinleştirme • Plan Dönüştürme 	<ul style="list-style-type: none"> • Abonelik Hizmeti
Sorun Giderme	Yazdırma Kalitesi Sınama Sayfaları	



Aygıt



Önemli: Bazı özellikler sistem yönetici işlevleridir ve seçenekler gizlidir ve görüntülenmez. Daha fazla bilgi için www.xerox.com/office/B410docs adresinden *Embedded Web Server Yönetici Kılavuzuna* bakın.

TERCİHLER



MENÜ ÖĞESİ	TANIM
Ekran Dili [Dillerin listesi]	Ekranında görüntülenen metnin dilini ayarlar.
Ülke/Bölge [Ülke veya bölge listesi]	Yazıcının çalışmak üzere yapılandırıldığı ülkeyi veya bölgeyi tanımlayın.
Başlangıç kur. çalıştır <ul style="list-style-type: none"> Kapalı* Açık 	Kurulum sihirbazını çalıştırır.
Klavye Klavye Türü [Dillerin listesi]	Bir klavye türü olarak bir dil seçer.  Not: Tüm Klavye Türü değerleri görünmeyebilir veya görünmesi için özel bir donanım gerekebilir.
Görüntülenen bilgiler <ul style="list-style-type: none"> Ekran Metni 1 (IP Adresi*) Ekran Metni 2 (Tarih/Saat*) Özel Metin 1 Özel Metin 2 	Ana ekranda görünecek bilgileri belirler.
Tarih ve Saat <ul style="list-style-type: none"> Yapılandır <ul style="list-style-type: none"> Geçerli Tarih ve Saat Tarih ve Saati Manuel Ayarla Tarih Biçimi (GG.AA.YYYY*) Zaman Biçimi (12 saat A.M./P.M.*) Saat Dilimi UTC (GMT) Ofset DST Başlangıç DST Bitiş DST Ofset Ağ Zaman Protokolü 	Yazıcı tarihini ve saatini ve ağ zaman protokolünü yapılandırır.  Not: <ul style="list-style-type: none"> AA-GG-YYYY, ABD'de varsayılan fabrika ayarıdır. GG-AA-YYYY ise varsayılan uluslararası fabrika ayarıdır. UTC (GMT) Ofset, DST Başlatma, DST Bitiş ve DST Offset sadece Zaman Dilimi, (UTC +kullanıcı) Özel olarak ayarlandığında görüntülenir. Kimlik Numarası ve Parola sadece Kimlik Doğrulamayı Etkinleştir öğesi MD5 tuşuna ayarlandığında görüntülenir.

MENÜ ÖĞESİ	TANIM
<ul style="list-style-type: none"> - NTP'yi Etkinleştir (Açık*) - NTP Sunucusu - Doğrulamayı Etkinleştir (Yok*) - Anahtar Kimliği - Parola 	
Kağıt Boyutları <ul style="list-style-type: none"> • ABD* • Metrik 	Kağıt boyutları ölçüsüne ait birimi belirtir.  Not: İlk kurulum sihirbazında seçilen ülke veya bölge, ilk kağıt boyutu ayarını belirler.
Ekran Parlaklığı % 20–100 (100*)	Ekranın parlaklığını ayarlar.
Flash Sürücü Erişimi <ul style="list-style-type: none"> • Devre dışı • Etkin* 	Flash sürücüye erişimi etkinleştirir.
Ekran Zaman Aşımı 5–300 (60*)	Ekran ana ekranı göstermeden veya yazıcı bir kullanıcı hesabı oturumunu otomatik olarak kapatmadan önce geçmesi gereken boşta kalma süresini saniye cinsinden ayarlar.
 Not: Bir değer yanındaki yıldız (*), varsayılan fabrika ayarını belirtir.	

EKO MODU

MENÜ ÖĞESİ	TANIM
Yazdır <ul style="list-style-type: none"> • Taraflar (1 Taraflı*) • Taraf Başına Sayfa (Kapalı*) • Toner Koyuluğu (4*) 	Yazıcının yazdırma ayarlarını yapılandırın.
 Not: Bir değer yanındaki yıldız (*), varsayılan fabrika ayarını belirtir.	



UZAK OPERATÖR PANELİ

MENÜ ÖĞESİ	TANIM
Harici VNC Bağlantısı <ul style="list-style-type: none"> • İzin Verme* • İzin Ver 	Kullanıcıların kontrol panelini uzaktan çalıştırması için harici Sanal Ağda Bilgi İşlem (VNC) istemcisi bağlayın.
Kimlik Doğrulama Türü <ul style="list-style-type: none"> • Yok* • Standart Kimlik Doğrulama 	VNC istemci sunucusuna erişirken kullanılacak kimlik doğrulama türünü ayarlar.
VNC Parolası	VNC istemci sunucusuna bağlanmak için kullanılacak parolayı belirler.  Not: Bu menü seçeneği yalnızca Kimlik Doğrulama Türü öğesi Standart Kimlik Doğrulama seçeneğine ayarlandığında görüntülenir.
 Not: Bir değer yanındaki yıldız (*), varsayılan fabrika ayarını belirtir.	

BİLDİRİMLER

MENÜ ÖĞESİ	TANIM
Sarf Malzemeleri <ul style="list-style-type: none"> • Sarf Malzemeleriyle İlgili Tahminleri Göster <ul style="list-style-type: none"> – Tahminleri göster* – Tahminleri Gösterme • Özel Sarf Malzemesi Bildirimleri 	Sarf malzemelerinin tahmini durumunu gösterir.
E-posta Uyarıları Ayarları <ul style="list-style-type: none"> • E-posta Ayarları <ul style="list-style-type: none"> – Birincil SMTP Ağ Geçidi – Birincil SMTP Ağ Geçidi Bağlantı Noktası (25*) – İkincil SMTP Ağ Geçidi – İkincil SMTP Ağ Geçidi Bağlantı Noktası (25*) – SMTP Zaman Aşımı (30 saniye*) – Yanıt Adresi – Her zaman SMTP varsayılan Yanıt Adresini kullan (Kapalı*) 	Yazıcınızdaki e-posta ayarlarını yapılandırır.

MENÜ ÖĞESİ	TANIM
<ul style="list-style-type: none"> - SSL/TLS Kullan (Devre Dışı*) - Güvenilir Sertifika Gerektir (Açık*) - SMTP Sunucu Kimlik Doğrulaması (Kimlik doğrulama gerekmiyor*) - Aygıt Tarafından Gönderilen E-Posta (Yok*) - Kullanıcı Tarafından Gönderilen E-posta (Yok*) - Aktif Dizin Cihaz Kimlik Bilgilerini Kullan (Kapalı*) - Aygıt Kullanıcı Kimliği - Aygıt Parolası - Kerberos 5 ALANI - NTLM Etki Alanı - "SMTP sunucusu kurulmadı" hatasını devre dışı bırak (Kapalı*) 	
<p>Hata Önleme</p> <ul style="list-style-type: none"> • Sıkışma Yardımı <ul style="list-style-type: none"> - Kapalı - Açık* 	Yazıcıyı, sıkışan kağıt olup olmadığını otomatik olarak kontrol edecek şekilde ayarlar.
<p>Hata Önleme</p> <ul style="list-style-type: none"> • Oto Devam <ul style="list-style-type: none"> - Kapalı - Açık* (5 saniye) 	Yazıcının bazı katılım koşullarını sildikten sonra otomatik olarak bir yazdırma işini işlemeye veya yazdırmaya devam etmesine izin verir.
<p>Hata Önleme</p> <ul style="list-style-type: none"> • Otomatik Yeniden Başlatma <ul style="list-style-type: none"> - Otomatik Yeniden Başlatma (Her zaman yeniden başlat*) 	Yazıcıyı, bir hata oluştuğunda yeniden başlatılacak şekilde ayarlar.
<p>Hata Önleme</p> <ul style="list-style-type: none"> • Otomatik Yeniden Başlatma <ul style="list-style-type: none"> - Maksimum Otomatik Yeniden Başlatma (20*) 	Yazıcının gerçekleştirebileceği otomatik yeniden başlatma sayısını ayarlar.
<p>Hata Önleme</p> <ul style="list-style-type: none"> • Otomatik Yeniden Başlatma <ul style="list-style-type: none"> - Otomatik Yeniden Başlatma Penceresi (720*) 	Yazıcının otomatik olarak yeniden başlatılmasından önce geçmesi gereken saniye sayısını ayarlar.



MENÜ ÖĞESİ	TANIM
Hata Önleme <ul style="list-style-type: none"> Otomatik Yeniden Başlatma <ul style="list-style-type: none"> Otomatik Yeniden Başlatma Sayacı 	Yeniden başlatma sayacının salt okunur bilgilerini gösterir.
Hata Önleme <ul style="list-style-type: none"> Otomatik Yeniden Başlatma <ul style="list-style-type: none"> Otomatik Yeniden Başlatma Sayacını Sıfırla 	Otomatik yeniden başlatma için sayacı sıfırla.
Hata Önleme <ul style="list-style-type: none"> Kısa Kağıt Hatasını Görüntüle <ul style="list-style-type: none"> Açık Otomatik temizle* 	Yazıcıyı, kısa kağıt hatası oluştuğunda mesaj gösterecek şekilde ayarlar.  Not: Kısa kağıt, yüklenen kağıdın boyutunu ifade eder.
Hata Önleme <ul style="list-style-type: none"> Sayfa Koruması <ul style="list-style-type: none"> Kapalı* Açık 	Yazıcıyı, yazdırmadan önce tüm sayfayı belleğe işleyecek şekilde ayarlar.
Sıkışma İçeriği Giderme <ul style="list-style-type: none"> Sıkışma Giderme <ul style="list-style-type: none"> Otomatik* Kapalı Açık 	Yazıcıyı, sıkışan sayfaları yeniden yazdıracak şekilde ayarlar.
 Not: Bir değerin yanındaki yıldız (*), varsayılan fabrika ayarını belirtir.	

GÜÇ YÖNETİMİ



MENÜ ÖĞESİ	TANIM
Uyku Modu Profili <ul style="list-style-type: none"> Uyku Modundan Yazdırma <ul style="list-style-type: none"> Yazdırmadan sonra beklemede kal Yazdırmadan sonra Uyku Moduna gir* 	Yazıcıyı yazdırma sonrasında hazırda bekletecek veya Uyku moduna girecek şekilde ayarlar.
Uyku Modu Profili <ul style="list-style-type: none"> Derin Uykudan Uyandırmak İçin Dokunun <ul style="list-style-type: none"> Kapalı Açık* 	Yazıcı ekranına dokunarak yazıcıyı Derin Uyku modundan uyandırın.

MENÜ ÖĞESİ	TANIM
Zaman aşimleri Uyku Modu 1–114 dakika (15*)	Yazıcının Uyku moduna geçmeden önceki boşta kalma süresini ayarlar.
Zaman aşimleri <ul style="list-style-type: none"> • Hazırda Bekleme Süre Sonu <ul style="list-style-type: none"> – Devre dışı – 1 saat – 2 saat – 3 saat – 6 saat – 1 gün – 2 gün – 3 gün* – 1 hafta – 2 hafta – 1 ay 	Yazıcının kapanmasından önce geçen süreyi ayarlar.
Zaman aşimleri <ul style="list-style-type: none"> • Bağlantıda Hazırda Bekleme Zaman Aşımı <ul style="list-style-type: none"> – Hazırda Bekleme – Hazırda Bekletme* 	Aktif Ethernet mevcut olduğunda yazıcıyı kapatmak için Hazırda Bekleme Zaman Aşımı ayarını belirler.
Güç Modlarını Zamanla <ul style="list-style-type: none"> • Programlar <ul style="list-style-type: none"> – Yeni Program Ekle 	Yazıcının Uyku veya Hazırda Bekleme moduna gireceği zamanı programlar.
 Not: Bir değerin yanındaki yıldız (*), varsayılan fabrika ayarını belirtir.	

İSİMSİZ VERİ TOPLAMA

MENÜ ÖĞESİ	TANIM
İsimsiz Veri Toplama <ul style="list-style-type: none"> Cihaz Kullanımı ve Performansı Bilgi Yok* 	<p>Yazıcı kullanım ve performans bilgilerini Xerox'a gönderin.</p> <p> Not: İsimsiz Veri Gönderme Süresi sadece İsimsiz Veri Gönderme öğesi, Cihaz Kullanım ve Performans Bilgileri konumuna ayarlandığında görüntülenir.</p>
İsimsiz Veri Gönderme Süresi <ul style="list-style-type: none"> Başlatma Süresi Durdurma Süresi 	
<p> Not: Bir değer yanındaki yıldız (*), varsayılan fabrika ayarını belirtir.</p>	

ERİŞİLEBİLİRLİK



MENÜ ÖĞESİ	TANIM
Aynı Tuşa Basma Aralığı 0–5 saniye (0*)	<p>Yazıcının, takılı bir klavyede aynı tuşa tekrar basılmasını yok saydığı aralığı ayarlar.</p>
Tuş Tekrarı Başlangıç Gecikmesi 0,25–5 saniye (1*)	<p>Bir tekrarlama tuşu tekrarlama başlamadan önce ilk gecikme süresini ayarlar.</p> <p> Not: Yalnızca yazıcıya bir klavye takıldığında görüntülenir.</p>
Tuş Tekrar Hızı 0,5–30 (30*)	<p>Bir tekrarlama tuşu için saniye başına basma sayısını ayarlar.</p> <p> Not: Yalnızca yazıcıya bir klavye takıldığında görüntülenir.</p>
Ekran Zaman Aşımını Uzat <ul style="list-style-type: none"> Kapalı* Açık 	<p>Ekran Zaman Aşımı zamanlayıcısının süresi dolduğunda kullanıcının ana ekrana dönmek yerine aynı konumda kalmasını sağlar ve Ekran Zaman Aşımı zamanlayıcısını sıfırlar.</p>
<p> Not: Bir değer yanındaki yıldız (*), varsayılan fabrika ayarını belirtir.</p>	

FABRİKA VARSAYILANLARINI GERİ YÜKLE

MENÜ ÖĞESİ	TANIM
Ayarları Geri Yükle <ul style="list-style-type: none"> • Tüm ayarları geri yükleyin <ul style="list-style-type: none"> – Yazıcı ayarlarını geri yükleyin – Ağ ayarlarını geri yükleyin – Uygulama ayarlarını geri yükleyin 	Yazıcıyı varsayılan fabrika ayarlarına geri yükler.

BAKIM**Yapılandırma Menüsü**

MENÜ ÖĞESİ	TANIM
USB Yapılandırması <ul style="list-style-type: none"> • USB PnP <ul style="list-style-type: none"> – 1* – 2 	Bir kişisel bilgisayarla uyumluluğunu iyileştirmek için yazıcının USB sürücüsü modunu değiştirin.
USB Yapılandırması <ul style="list-style-type: none"> • USB Hızı <ul style="list-style-type: none"> – Dolu – Otomatik* 	USB bağlantı noktasını, tam hızla çalışacak ve yüksek hız yeteneklerini devreden çıkaracak şekilde ayarlar.
Tepsi Yapılandırması <ul style="list-style-type: none"> • Tepsi Bağlantısı <ul style="list-style-type: none"> – Otomatik* – Kapalı 	Yazıcıyı, aynı kağıt türü ve kağıt boyutu ayarlarına sahip tepsileri bağlayacak şekilde ayarlar.
Tepsi Yapılandırması <ul style="list-style-type: none"> • Tepsi İçliği Mesajını Göster <ul style="list-style-type: none"> – Kapalı – Sadece bilinmeyen boyutlar için* – Her zaman 	Tepsi takıldıktan sonra kullanıcının kağıt boyutunu ve kağıt türü ayarlarını değiştirmesini sağlayan bir mesaj görüntüler.
Tepsi Yapılandırması <ul style="list-style-type: none"> • A5 Yükleme <ul style="list-style-type: none"> – Kısa Kenar – Uzun Kenar* 	Tüm kağıt kaynaklarında A5 kağıt boyutu için varsayılan yükleme yönünü belirleyin.

MENÜ ÖĞESİ	TANIM
Tepsi Yapılandırması <ul style="list-style-type: none"> • Kağıt Komut İstemleri <ul style="list-style-type: none"> – Otomatik* – Çok amaçlı besleyici – Elle Kağıt 	<p>Kağıt yüklenmesine dair bir istem görüldüğünde kullanıcının dolduracağı kağıt kaynağını ayarlar.</p> <p> Not: Çok Amaçlı Besleyicinin görüntülenmesi için Kağıt menüsünden MP Yapılandır öğesini Kaset konumuna ayarlayın.</p>
Tepsi Yapılandırması <ul style="list-style-type: none"> • Zarf Komut İstemleri <ul style="list-style-type: none"> – Otomatik* – Çok Amaçlı Besleyici – Elle Zarf 	<p>Zarf yüklenmesine dair bir istem görüldüğünde kullanıcının dolduracağı kağıt kaynağını ayarlar.</p> <p> Not: Çok Amaçlı Besleyicinin görüntülenmesi için Kağıt menüsünden MP Yapılandır öğesini Kaset konumuna ayarlayın.</p>
Tepsi Yapılandırması <ul style="list-style-type: none"> • Komut Eylemi <ul style="list-style-type: none"> – Kullanıcıya sor* – Devam – Geçerli olanı kullan 	<p>Yazıcıyı, kağıt veya zarf ile ilgili değişiklik komutlarını çözümleyecek şekilde ayarlar.</p>
Tepsi Yapılandırması Çoklu Ünlversal Boyutları (Kapalı*)	<p>Ünlversal kağıt kaynağı boyutlarını ayarlayın.</p>
Raporlar <ul style="list-style-type: none"> • Menü Ayarları Sayfası • Olay Günlüğü • Olay Günlüğü Özeti 	<p>Yazıcının menü ayarları, durumu ve olay günlükleri hakkında raporlar yazdırır.</p>
Yazıcı Emülasyonları <ul style="list-style-type: none"> • PPDS Emülasyonu <ul style="list-style-type: none"> – Kapalı* – Açık 	<p>Yazıcıyı, PPDS veri akışını tanıyacak ve kullanacak şekilde ayarlar.</p>
Yazıcı Emülasyonları <ul style="list-style-type: none"> • PS Emülasyonu <ul style="list-style-type: none"> – Kapalı – Açık* 	<p>Yazıcıyı, PS veri akışını tanıyacak ve kullanacak şekilde ayarlar.</p>
Yazıcı Emülasyonları <ul style="list-style-type: none"> • Formsmerge'i Etkinleştir <ul style="list-style-type: none"> – Kapalı* – Açık 	<p>Formları sabit diskte saklamak için Formsmerge'i etkinleştirin.</p>

MENÜ ÖGESİ	TANIM
Yazıcı Emülasyonları <ul style="list-style-type: none"> Reçeteyi Etkinleştir <ul style="list-style-type: none"> Kapalı* Açık 	Reçete emülasyonunu etkinleştirin.
Yazıcı Emülasyonları <ul style="list-style-type: none"> Emülatör Güvenliği <ul style="list-style-type: none"> Sayfa Zaman Aşımı (60 dakika) İşin Ardından Emülatörü Sıfırla (Kapalı*) Yazıcı Mesaj Erişimini Devre Dışı Bırak (Açık*) 	Emülsiyon sırasında yazıcının güvenlik ayarlarını yapılandırın
Yazdırma Yapılandırması Yazı Tipi Netleştirme 0–150 (24*)	Yazı tipi verilerini yazdırırken yüksek frekanslı ekranların kullanıldığı değerin altında bir metin punto boyutu ayarlar. Örneğin değer 24 ise 24 punto veya daha az olan tüm yazı tipi boyutları yüksek frekanslı ekranları kullanır.
Yazdırma Yapılandırması Yazdırma Yoğunluğu <ul style="list-style-type: none"> Devre dışı* 1–5 (3*) 	Belgeleri yazdırırken toner yoğunluğunu ayarlar.
Aygıt İşlemleri <ul style="list-style-type: none"> Sessiz Modu <ul style="list-style-type: none"> Kapalı* Açık 	Yazıcıyı Sessiz Modda çalışacak şekilde ayarlar.  Not: Bu ayarı etkinleştirdiğinizde yazıcının performansı yavaşlar.
Aygıt İşlemleri <ul style="list-style-type: none"> Panel Menüleri <ul style="list-style-type: none"> Kapalı* Açık 	Kontrol paneli menülerine erişimi etkinleştirir.
Aygıt İşlemleri <ul style="list-style-type: none"> Güvenli Mod <ul style="list-style-type: none"> Kapalı* Açık 	Yazıcıyı, bilinen sorunlara rağmen mümkün olduğunca fazla işlevsellik sunmayı denediği özel modda çalışacak şekilde ayarlar. Örneğin Açık olarak ayarlandığında ve çift taraflı motor çalışmadığında yazıcı, çift taraflı yazdırma işlerinde bile belgelerin tek taraflı baskılarını yapar.
Aygıt İşlemleri	Varsayılan veya Alternatif özel mesajlar için kullanıcı tanımlı dizeleri siler.

MENÜ ÖĞESİ	TANIM
Özel Durumu Temizle	
Aygıt İşlemleri <ul style="list-style-type: none"> Hata Ekranlarını Otomatik Göster <ul style="list-style-type: none"> Kapalı Açık* 	Yazıcı, belirli bir süre boyunca ana ekranda etkin olmadıysa ekranda mevcut hata mesajları görünür.
Uygulama Yapılandırması <ul style="list-style-type: none"> XES Uygulamaları <ul style="list-style-type: none"> Kapalı Açık* 	Xerox Embedded Solutions (XES) uygulamalarını etkinleştirir.
 Not: Bir değerin yanındaki yıldız (*), varsayılan fabrika ayarını belirtir.	

Servis Dışı Silme

MENÜ ÖĞESİ	TANIM
Yazıcı Belleğini Silme <ul style="list-style-type: none"> Kalıcı bellekteki tüm bilgileri silin <ul style="list-style-type: none"> Tüm yazıcı ve ağ ayarlarını silin Tüm uygulamaları ve uygulama ayarlarını silin 	Yazıcıda depolanan tüm ayarları ve uygulamaları siler.
Sabit Diski Sil <ul style="list-style-type: none"> Sabit diskteki tüm bilgileri sil <ul style="list-style-type: none"> İndirmeleri sil (Tüm makroları, yazı tiplerini, PFO'ları vb. siler) Ara bellekteki işleri sil Bekletilen İşleri Sil <ul style="list-style-type: none"> İşleri Sakla, Tekrarla ve Doğrula Gizli işler Geri kurtarılamayacak işler Bekletilen tüm işler 	Kalıcı bellekteki ve saklama sürücüsündeki tüm bilgileri siler.  Not: Sabit diskteki tüm bilgileri silin. Sil öğesi sadece bir depolama sürücüsü takıldığında görüntülenir.

ANA EKРАН ÖZELLEŞTİRME



Not: Bu menü yalnızca Gömülü Web Sunucusunda görüntülenir.

MENÜ ÖĞESİ	TANIM
Durum/Sarf Malzemeleri İş Sırası Ayarlar Adres Defteri USB Sürücüsü Bekletilen İşler Aygıtı Kilitle	Ana ekranda hangi simgelerin gösterileceğini belirler.

BU YAZICI HAKKINDA

MENÜ ÖĞESİ	TANIM
Xerox Varlık Etiketi	Yazıcının kimliğini belirtir. Maksimum uzunluk 32 karakterdir.
Özel Varlık Etiketi	Yazıcının seri numarasını gösterir. Maksimum uzunluk 32 karakterdir.
Yazıcının Konumu	Yazıcı konumunu gösterir. Maksimum uzunluk 63 karakterdir.
Kişi	Yazıcının iletişim bilgilerini gösterir. Maksimum uzunluk 63 karakterdir.

Yazdır





Önemli: Bazı özellikler sistem yönetici işlevleridir ve seçenekler gizlidir ve görüntülenmez. Daha fazla bilgi için www.xerox.com/office/B410docs adresinden *Embedded Web Server Yönetici Kılavuzuna* bakın.





DÜZEN

MENÜ ÖĞESİ	TANIM
Kenarlar <ul style="list-style-type: none"> 1 taraflı* 2 taraflı 	Baskıların kağıdın bir yüzüne mi yoksa iki yüzüne mi yazdırılacağını belirler.
Çevirme Stili <ul style="list-style-type: none"> Uzun Kenar* Kısa Kenar 	Çift taraflı yazdırma işlemi gerçekleştirirken kağıdın hangi tarafının (uzun kenar mı yoksa kısa kenar mı) ciltleneceğini belirler.
Boş Sayfalar <ul style="list-style-type: none"> Yazdır Yazdırma* 	Yazdırma işine dahil edilen boş sayfaları yazdırır.
Harmanla <ul style="list-style-type: none"> Kapalı (1,1,1,2,2,2) Açık (1,2,1,2,1,2)* 	Özellikle işin birden fazla kopyası yazdırılırken bir yazdırma işinin sayfalarını sırayla yığılanmış şekilde tutar.
Ayırma Sayfaları <ul style="list-style-type: none"> Yok* Kopyalar Arasında İşlerin Arasına Sayfaların Arasına 	Yazdırma sırasında boş ayırma sayfaları ekler.
Ayırma Sayfası Kaynağı Tepsi [x] (1*)	Ayırma sayfaları için kağıt kaynağını belirler.
Taraf başına Sayfa <ul style="list-style-type: none"> Kapalı* Taraf başına 2 sayfa Taraf başına 3 sayfa Taraf başına 4 sayfa Taraf başına 6 sayfa Taraf başına 9 sayfa Taraf başına 12 sayfa Taraf başına 16 sayfa 	Kağıt yaprağının bir yüzüne birden çok sayfa görüntüsü yazdırır.
Taraf Başına Sayfa Sırası <ul style="list-style-type: none"> Yatay* 	Taraf Başına Sayfa kullanılırken birden çok sayfa görüntüsünün konumunu belirler.

MENÜ ÖĞESİ	TANIM
<ul style="list-style-type: none"> Ters Yatay Dikey Ters Dikey 	
Taraf Başına Sayfa Yönü <ul style="list-style-type: none"> Otomatik* Yatay Dikey 	Taraf Başına Sayfa kullanılırken birden çok sayfalı belgenin yönlendirmesini belirler.
Taraf Başına Sayfa Kenarlığı <ul style="list-style-type: none"> Yok* Katı 	Taraf Başına Sayfa kullanılırken her sayfa görüntüsünün çevresine kenarlık yazdırır.
Kopyalar 1–9999 (1*)	Her yazdırma işi için kopya sayısını belirler.
Yazdırma Alanı <ul style="list-style-type: none"> Normal* Sayfaya Sığdır Tüm Sayfa 	Kağıt yaprağı üzerindeki yazdırılabilir alanı ayarlar.
 Not: Bir değerin yanındaki yıldız (*), varsayılan fabrika ayarını belirtir.	

AYARLAR

MENÜ ÖĞESİ	TANIM
Yazıcı Dili <ul style="list-style-type: none"> PCL Emülasyonu* PS Emülasyonu 	Yazıcı dilini ayarlar.  Not: Bir yazıcı dilinin varsayılan olarak ayarlanması, bir yazılım programının başka bir yazıcı dili kullanılan yazdırma işleri göndermesini engellemez.
İş Bekletme <ul style="list-style-type: none"> Kapalı* Açık 	Sarf malzemesi gerektiren yazdırma işlerini koruyarak sarf malzemesi gerektirmeyen işlerin yazdırılabilmesini sağlar.  Not: Bu menü öğesi yalnızca bir sabit disk takıldığında kullanılabilir.
İş Bekletme Zaman Aşımı 0–255 (30*)	Yazıcının, mevcut olmayan kaynaklar gerektiren işleri beklemeye almadan önce kullanıcı müdahalesi için bekleyeceği süreyi saniye cinsinden ayarlar.



MENÜ ÖĞESİ	TANIM
	 Not: Bu menü öğesi yalnızca bir sabit disk takıldığında kullanılabilir.
Hedefi İndir <ul style="list-style-type: none"> RAM* Flash Disk 	Yazıcıya indirilmiş olan tüm kalıcı kaynakların nereye kaydedileceğini belirtir.  Not: Bu menü öğesi yalnızca bir sabit disk takıldığında kullanılabilir.
Kaynakları Kaydet <ul style="list-style-type: none"> Kapalı* Açık 	Yazıcının, mevcut bellekten daha fazlasını gerektiren bir iş aldığı yazı tipleri ve makrolar gibi indirilen kaynaklarla ne yapacağını belirler.  Not: <ul style="list-style-type: none"> Kapalı olarak ayarlandığında yazıcı indirilen kaynakları yalnızca bellek gerekene kadar tutar. Etkin olmayan yazıcı diliyle ilişkili kaynaklar silinir. Açık olarak ayarlandığında yazıcı tüm dil geçişlerinde indirilmiş olan tüm kalıcı kaynakları korur. Gerektiğinde yazıcı, kalıcı kaynakları silmek yerine bellek dolu mesajlarını gösterir.
Hepsini Yazdır Sırası <ul style="list-style-type: none"> Alfabetik* Önce En Yeni Önce En Eski 	Tümünü Yazdır seçeneği ayarlandığında, tutulan ve gizli işlerin yazdırılma sırasını belirler.  Not: Bu menü öğesi yalnızca bir sabit disk takıldığında kullanılabilir.
 Not: Bir değer yanındaki yıldız (*), varsayılan fabrika ayarını belirtir.	



KALİTE

MENÜ ÖĞESİ	TANIM
Baskı Çözünürlüğü <ul style="list-style-type: none"> 600 dpi 1200 Görüntü Kalitesi* 2400 Görüntü Kalitesi 1200 dpi 300 dpi 	Yazdırılan çıktı için çözünürlüğü ayarlar.  Not: 4800 CQ, maksimum hızda yüksek kalitede çıktı sağlar.
Piksel Artırma <ul style="list-style-type: none"> Kapalı* 	Görüntüleri yatay veya dikey olarak genişletmek veya yazı tiplerini geliştirmek üzere netlik için daha fazla

MENÜ ÖĞESİ	TANIM
<ul style="list-style-type: none"> Yazı Tipleri Yatay Düşey Her iki yönde 	pikselin küme halinde yazdırılmasını sağlar.
Toner Koyuluğu 1 - 10 (8*)	Metin görüntülerinin açıklığını veya koyuluğunu belirler.
Yarı tonlama <ul style="list-style-type: none"> Normal* Ayrıntı 	Daha keskin kenarlı daha düz çizgilere sahip olması için yazdırılan çıktıyı iyileştirir.
Parlaklık -6 - 6 (0*)	Parlaklık ve çıktı kontrastlığını ayarlar.
Kontrast 0 - 5 (0*)	
Gri Düzeltmesi <ul style="list-style-type: none"> Kapalı Otomatik* 	
 Not: Bir değer yanındaki yıldız (*), varsayılan fabrika ayarını belirtir.	

İŞ HESAPLAMA



MENÜ ÖĞESİ	TANIM
İş Hesaplama <ul style="list-style-type: none"> Kapalı* Açık 	Yazıcıyı, aldığı yazdırma işlerinin günlüğünü oluşturacak şekilde ayarlar.  Not: Bu menü öğesi yalnızca bir flash bellek veya bir sabit diski takıldığında görüntülenir.
Hesaplama Günlüğü Frekansı <ul style="list-style-type: none"> Günlük Haftalık Aylık* 	Yazıcının hangi sıklıkta günlük dosyası oluşturacağını belirler.
Frekans Sonunda Günlük Eylemi <ul style="list-style-type: none"> Yok* Geçerli Günlüğü E-posta ile Gönder Geçerli Günlüğü E-posta ile Gönder ve Sil Geçerli Günlüğü Gönder 	Frekans eşiği sona erdiğinde yazıcının nasıl karşılık vereceğini belirler.  Not: Hesaplama Günlüğü Frekansı öğesinde tanımlanan değer, bu eylemin ne zaman tetikleneceğini belirler.

MENÜ ÖĞESİ	TANIM
<ul style="list-style-type: none"> Geçerli Günlüğü Gönder ve Sil 	
Doluya Yakın Günlük Eylemi <ul style="list-style-type: none"> Yok* Geçerli Günlüğü E-posta ile Gönder Geçerli Günlüğü E-posta ile Gönder ve Sil En Eski Günlüğü E-posta ile Gönder ve Sil Geçerli Günlüğü Gönder Geçerli Günlüğü Gönder ve Sil En Eski Günlüğü Gönder ve Sil Geçerli Günlüğü Sil En Eski Günlüğü Sil Geçerli Hariç Tüm Günlükleri Sil Tüm Günlükleri Sil 	Sabit disk dolmak üzereyken yazıcının nasıl karşılık vereceğini belirler.
Dolu Günlük Eylemi <ul style="list-style-type: none"> Yok* Geçerli Günlüğü E-posta ile Gönder ve Sil En Eski Günlüğü E-posta ile Gönder ve Sil Geçerli Günlüğü Gönder ve Sil En Eski Günlüğü Gönder ve Sil Geçerli Günlüğü Sil En Eski Günlüğü Sil Geçerli Hariç Tüm Günlükleri Sil Tüm Günlükleri Sil 	Sabit disk kullanımı maksimum sınıra (100MB) ulaştığında yazıcının nasıl karşılık vereceğini belirler.
Günlük Yayını URL'si	Yazıcının iş hesaplama günlüklerini nereye göndereceğini belirler.
Günlükleri Göndermek için E-posta Adresi	Yazıcının iş hesaplama günlüklerini gönderdiği e-posta adresini belirtir.
Günlük Dosyası Öneki	Günlük dosyasının adı için öneki belirler.  Not: TCP/IP menüsünde tanımlanan geçerli ana bilgisayar adı, varsayılan günlük dosyası öneki olarak kullanılır.
 Not: Bir değer yanındaki yıldız (*), varsayılan fabrika ayarını belirtir.	

PDF



MENÜ ÖĞESİ	TANIM
Sığdır <ul style="list-style-type: none"> Kapalı* Açık 	Sayfa içeriğini seçili sayfa boyutuna sığacak şekilde ölçeklendirir.
Ek Açıklamalar <ul style="list-style-type: none"> Yazdır Yazdırma* 	PDF'deki notların yazdırılıp yazdırılmayacağını belirler.
PDF Hatasını Yazdır <ul style="list-style-type: none"> Kapalı Açık* 	PDF hatasını yazdırma özelliğini etkinleştirir.
 Not: Bir değer yanındaki yıldız (*), varsayılan fabrika ayarını belirtir.	





POSTSCRIPT

MENÜ ÖĞESİ	TANIM
Baskı PS Hatası <ul style="list-style-type: none"> Kapalı* Açık 	PostScript hatası tanımlayan bir sayfa yazdırır.  Not: Bir hata oluştuğunda gerçekleştirilen iş durur, yazıcı bir hata mesajı yazdırır ve yazdırma işinin kalanı iptal edilir.
Minimum Çizgi Genişliği 1–30 (2*)	Minimum strok genişliğini ayarlar.  Not: 1200 dpi'de yazdırılan işler doğrudan değerin yarısını kullanır.
PS Başlangıç Modunu Kilitle <ul style="list-style-type: none"> Kapalı Açık* 	SysStart dosyasını devre dışı bırakır.
Yazı Tipi Önceliği <ul style="list-style-type: none"> Yerleşik* Flash/Disk 	Font arama sırasını belirleyin.  Not: <ul style="list-style-type: none"> Yerleşik seçeneği, yazıcıyı istenen font için sabit diskten önce kendi belleğinde arama yapacak şekilde ayarlar. Flash/Disk seçeneği, yazıcıyı istenen font için yazıcı belleğinden önce sabit diskte arama yapacak şekilde ayarlar. Bu menü öğesi yalnızca bir sabit disk takıldığında kullanılabilir.





MENÜ ÖĞESİ	TANIM
Bekleme Zaman Aşımı <ul style="list-style-type: none"> Kapalı Açık* (40 saniye) 	Yazıcıyı, bir yazdırma işini iptal etmeden önce daha fazla veri bekleyecek şekilde etkinleştirir.
 Not: Bir değerin yanındaki yıldız (*), varsayılan fabrika ayarını belirtir.	

PCL

MENÜ ÖĞESİ	TANIM
Simge Takımı	Her yazı tipi adının simge takımını belirtir.  Not: Bir simge takımı alfabetik ve sayısal karakterler, noktalama işaretleri ve özel simgelerden oluşan bir kümedir. Simge takımları farklı diller veya bilimsel metinler için matematik sembolleri gibi özel programları destekler.
Nokta Boyutu 1,00–1008,00 (12*)	
Karakter Aralığı 0,08–100 (10*)	Sabit veya tek aralıklı yazı tipleri için karakter aralığını belirleyin.  Not: Karakter aralığı, yazının bir yatay inçindeki sabit aralıklı karakterlerin sayısıdır.
Yönlendirme <ul style="list-style-type: none"> Dikey* Yatay Dikey Ters Çevir Yatay Ters Çevir 	Sayfadaki metin ve grafiklerin yönünü belirtir.
Sayfa Başına Satır 1–255	PCL veri akışı aracılığıyla yazdırılan her sayfa için metin çizgilerinin sayısını belirler.  Not: <ul style="list-style-type: none"> Bu menü öğesi, seçilen sayıda istenen satırın sayfanın varsayılan kenar boşlukları arasında yazdırılmasına neden olan dikey kaydırmayı etkinleştirir. 60, ABD'de varsayılan fabrika ayarıdır. 64, uluslararası varsayılan fabrika ayarıdır.

MENÜ ÖĞESİ	TANIM
PCL5 Minimum Çizgi Genişliği 1–30 (2*)	İlk minimum strok genişliğini ayarlar.  Not: 4800 CQ'da yazdırılan işler değer in yarısını kullanır.
PCLXL Minimum Çizgi Genişliği 1–30 (2*)	
A4 Genişliği <ul style="list-style-type: none"> • 198mm* • 203mm 	A4 boyutunda kağıtta mantıksal sayfanın genişliğini ayarlar.  Not: Mantıksal sayfa, fiziksel sayfada verilerin yazdırıldığı alandır.
Önce SB sonra SD <ul style="list-style-type: none"> • Açık • Kapalı* 	Yazıcıyı, satır besleme kontrol komutundan sonra sürgü dönüşü gerçekleştirecek biçimde ayarlar.  Not: Sürgü dönüşü, imlecin konumunu aynı satırdaki ilk konuma götürmesi için yazıcıya komut veren bir mekanizmadır.
Önce SD sonra SB <ul style="list-style-type: none"> • Açık • Kapalı* 	Yazıcıyı, sürgü dönüşü kontrol komutundan sonra satır besleme gerçekleştirecek biçimde ayarlar.
Tepsi Yeni Numara <ul style="list-style-type: none"> • MP Besleyici Ata • Tepsi [x] Ata • Elle Kağıt Ata • Elle Zarf Ata 	Yazıcıyı, belirli bir kağıt kaynağı talep etmek üzere farklı bir kaynak atamaları seti kullanan farklı bir yazdırma sürücüsü veya özel uygulamayla çalışması için yapılandırır.
Tepsi Yeni Numara Fabrika Varsayılanlarını Göster	Her kağıt kaynağına atanan varsayılan fabrika değerini gösterir.
Tepsi Yeni Numara Varsayılanları Geri Yükle	Yeniden tepsi seçme değerlerini fabrika varsayılanlarına geri yükler.
Yazdırma Zaman Aşımı <ul style="list-style-type: none"> • Kapalı • Açık* (90 saniye) 	Yazıcı saniye cinsinden belirlenen bir süre zarfında boşta kaldıktan sonra bir yazdırma işini bitirmesi için yazıcıyı ayarlar.
 Not: Bir değer in yanındaki yıldız (*), varsayılan fabrika ayarını belirtir.	



GÖRÜNTÜ

MENÜ ÖĞESİ	TANIM
Otomatik Sığdır <ul style="list-style-type: none"> Açık Kapalı* 	<p>Bir görüntü için en uygun kağıt boyutunu ve yönlendirme ayarını seçer.</p> <p> Not: Açık olarak ayarlandığında, bu menü öğesi görüntünün ölçeklendirme ve yönlendirme ayarlarını geçersiz kılar.</p>
Negatif <ul style="list-style-type: none"> Kapalı* Açık 	<p>İki-tonlu tek renkli resimlerin negatifini alır.</p> <p> Not: Bu menü öğesi GIF veya JPEG görüntü formatlarına uygulanmaz.</p>
Ölçeklendirme <ul style="list-style-type: none"> Sol Üstü Sabitle En İyi Sığdır* Ortayı Sabitle Yüks./Genişlik Sığdır Yüksekliği Sığdır Genişliği Sığdır 	<p>Görüntüyü yazdırılabilir alana sığacak şekilde ayarlar.</p> <p> Not: Otomatik Sığdır için Açık seçildiğinde, Ölçeklendirme otomatik olarak En İyi Sığdır'a ayarlanır.</p>
Yönlendirme <ul style="list-style-type: none"> Dikey* Yatay Dikey Ters Çevir Yatay Ters Çevir 	<p>Sayfadaki metin ve grafiklerin yönünü belirtir.</p>
<p> Not: Bir değer yanındaki yıldız (*), varsayılan fabrika ayarını belirtir.</p>	

Kağıt



 **Önemli:** Bazı özellikler sistem yönetici işlevleridir ve seçenekler gizlidir ve görüntülenmez. Daha fazla bilgi için www.xerox.com/office/B410docs adresinden *Embedded Web Server Yönetici Kılavuzuna* bakın.

TEPSİ YAPILANDIRMASI

MENÜ ÖĞESİ	TANIM
Varsayılan Kaynak <ul style="list-style-type: none"> Tepsi [x] (1*) Çok Amaçlı Besleyici Elle Kağıt Elle Zarf 	Tüm yazdırma işleri için kağıt kaynağını ayarlar.
Kağıt Boyutu/Türü <ul style="list-style-type: none"> Tepsi [x] Çok Amaçlı Besleyici Elle Kağıt Elle Zarf 	Her kağıt kaynağına yüklenen kağıt boyutunu veya kağıt türünü belirler.
Boyut Değiştir <ul style="list-style-type: none"> Kapalı Letter/A4 Tümü Listelendi* 	<p>Yazıcıyı, istenen boyut herhangi bir kağıt kaynağına yüklenmemişse belirlenen bir kağıt boyutuna geçecek şekilde ayarlar.</p> <p> Not:</p> <ul style="list-style-type: none"> Kapalı seçeneği kullanıcıdan gerekli kağıt boyutunu yüklemesini ister. Tüm Listelenenler mevcut tüm değişikliklere izin verir.
<p> Not: Bir değer yanındaki yıldız (*), varsayılan fabrika ayarını belirtir.</p>	

ORTAM YAPILANDIRMASI

Universal Ayarları

MENÜ ÖĞESİ	TANIM
Ölçüm Birimleri <ul style="list-style-type: none"> İnç Milimetre 	Universal kağıt için ölçüm birimini belirler.  Not: İnç, ABD' de varsayılan fabrika ayarıdır. Uluslararası varsayılan fabrika ayarı Milimetre' dir.
Dikey Genişliği <ul style="list-style-type: none"> 3,00–14,17 inç (8,50*) 76–360 mm (216*) 	Universal kağıdın dikey genişliğini ayarlar.
Dikey Yüksekliği <ul style="list-style-type: none"> 3,00–14,17 inç (14*) 76–360 mm (356*) 	Universal kağıdın dikey yüksekliğini ayarlar.
Besleme Yönü <ul style="list-style-type: none"> Kısa Kenar* Uzun Kenar 	Yazıcıyı, kağıdı kısa kenar veya uzun kenar yönünden alacak şekilde ayarlar.  Not: Uzun Kenar seçeneği yalnızca en uzun kenar desteklenen maksimum genişlikten kısa olduğunda gösterilir.
 Not: Bir değer yanındaki yıldız (*), varsayılan fabrika ayarını belirtir.	

Ortam Türleri

MENÜ ÖĞESİ	TANIM
<ul style="list-style-type: none">• Düz Kağıt• Kart Destesi• Geri Dönüşümlü• Etiketler• Bond• Zarf• Pürüzlü Zarf• Antetli Kağıt• Önceden yazdırılmış• Renkli Kağıt• Hafif Kağıt• Ağır Kağıt• Kaba/Pamuk• Özel Tür [x]	<p>Yüklenen kağıdın dokusu, ağırlığı ve yönünü belirtir.</p> <p> Not: Özel Tür yalnızca bazı yazıcı modellerinde desteklenir.</p>

USB Sürücüsü



Önemli: Bazı özellikler sistem yönetici işlevleridir ve seçenekler gizlidir ve görüntülenmez. Daha fazla bilgi için www.xerox.com/office/B410docs adresinden *Embedded Web Server Yönetici Kılavuzuna* bakın.

FLASH SÜRÜCÜ YAZDIRMA



MENÜ ÖĞESİ	TANIM
Kopya Sayısı 1–9999 (1*)	Kopya sayısını ayarlar.
Kağıt Kaynağı <ul style="list-style-type: none"> Tepsi [x] (1*) Çok Amaçlı Besleyici Elle Kağıt Elle Zarf 	Yazdırma işi için kağıt kaynağını ayarlar.
Harmanla <ul style="list-style-type: none"> Açık [1,2,1,2,1,2]* Kapalı [1,1,1,2,2,2] 	Özellikle işin birden fazla kopyası yazdırılırken bir yazdırma işinin sayfalarını sırayla yığılanmış şekilde tutar.
Kenarlar <ul style="list-style-type: none"> 1 Taraflı* 2 Taraflı 	Baskıların kağıdın bir yüzüne mi yoksa iki yüzüne mi yazdırılacağını belirler.
Çevirme Stili <ul style="list-style-type: none"> Uzun Kenar* Kısa Kenar 	Çift taraflı yazdırma işlemi gerçekleştirirken kağıdın hangi tarafının ciltleneceğini belirler.
Taraf başına Sayfa <ul style="list-style-type: none"> Kapalı* Taraf başına 2 sayfa Taraf başına 3 sayfa Taraf başına 4 sayfa Taraf başına 6 sayfa Taraf başına 9 sayfa Taraf başına 12 sayfa Taraf başına 16 sayfa 	Kağıt yaprağının bir yüzüne birden çok sayfa görüntüsü yazdırır.
Taraf Başına Sayfa Sırası <ul style="list-style-type: none"> Yatay* Ters Yatay Ters Dikey Dikey 	Taraf Başına Sayfa menüsü kullanılırken birden çok sayfalı görüntülerin konumunu belirler.

MENÜ ÖĞESİ	TANIM
Taraf Başına Sayfa Yönü <ul style="list-style-type: none"> Otomatik* Yatay Dikey 	Taraf Başına Sayfa menüsü kullanılırken birden çok sayfalı görüntülerin yönünü belirler.
Taraf Başına Sayfa Kenarlığı <ul style="list-style-type: none"> Yok* Katı 	Taraf Başına Sayfa menüsü kullanılırken her sayfa görüntüsünün çevresine kenarlık yazdırır.
Ayırma Sayfaları <ul style="list-style-type: none"> Kapalı* Kopyalar Arasında İşlerin Arasına Sayfaların Arasına 	Yazdırma sırasında boş ayırma sayfaları ekler.
Ayırma Sayfası Kaynağı <ul style="list-style-type: none"> Tepsi [x] (1*) Çok Amaçlı Besleyici 	Ayırma sayfaları için kağıt kaynağını belirler.
Boş Sayfalar <ul style="list-style-type: none"> Yazdırma* Yazdır 	Bir yazdırma işinde boş sayfa yazdırır.
 Not: Bir değer yanındaki yıldız (*), varsayılan fabrika ayarını belirtir.	

Ağ/Bağlantı Noktaları

 **Önemli:** Bazı özellikler sistem yönetici işlevleridir ve seçenekler gizlidir ve görüntülenmez. Daha fazla bilgi için www.xerox.com/office/B410docs adresinden *Embedded Web Server Yönetici Kılavuzuna* bakın.

AĞA GENEL BAKIŞ





MENÜ ÖĞESİ	TANIM
Etkin Bağdaştırıcı <ul style="list-style-type: none"> Otomatik* Standart Ağ Kablosuz 	Ağın basıl bağlandığını belirler.  Not: Kablosuz sadece bir kablosuz ağa bağlı yazıcılarda görüntülenir.
Ağ Durumu	Yazıcı ağının bağlantı durumunu gösterir.
Yazıcıda Ağ Durumunu Göster <ul style="list-style-type: none"> Kapalı Açık* 	Ağ durumunu ekranda gösterir.
Hız, Çift Taraflı	Halen etkin ağ kartının hızını gösterir.
IPv4	IPv4 adresini gösterir.
Tüm IPv6 Adresleri	Tüm IPv6 adreslerini gösterir.
Yaz.Sunucusunu Sıfırla	Yazıcının tüm etkin ağ bağlantılarını sıfırlar.  Not: Bu ayar tüm ağ yapılandırma ayarlarını kaldırır.
Ağ İş Zamaşımı <ul style="list-style-type: none"> Kapalı Açık* (90 saniye) 	Yazıcının bir ağ yazdırma işini iptal etmesinden önceki süreyi ayarlar.
Banner Sayfası <ul style="list-style-type: none"> Kapalı* Açık 	Banner sayfası yazdırır.
Ağ Bağlantılarını Etkinleştir <ul style="list-style-type: none"> Kapalı* Açık 	Bir ağa bağlanmak için yazıcıyı etkinleştirir.
LLDP'yi etkinleştir <ul style="list-style-type: none"> Kapalı* Açık 	Yazıcıda Bağlantı Katmanı Bulma Protokolü'nü (LLDP) etkinleştirir.
 Not: Bir değer yanındaki yıldız (*), varsayılan fabrika ayarını belirtir.	

KABLOSUZ

Not: Bu menü yalnızca Wi-Fi ağına bağlı yazıcılar veya bir kablosuz ağ bağdaştırıcısı bulunan yazıcılar için kullanılabilir.



MENÜ ÖĞESİ	TANIM
Kablosuz Bağlantı Ayarı	
<ul style="list-style-type: none"> Ağ Adı 	
<ul style="list-style-type: none"> Uyumluluk <ul style="list-style-type: none"> 802,11b/g/n (2,4GHz) 802,11a/b/g/n/ac (2,4GHz/5GHz)* 802,11a/n/ac (5GHz) 	Kablosuz ağ için kablosuz standardını belirtir.
<ul style="list-style-type: none"> Kablosuz Güvenlik Modu <ul style="list-style-type: none"> Devre dışı* WPA2/WPA — Kişisel WPA2 — Kişisel WPA2/WPA3 — Kişisel WPA3 — Kişisel 802.1x — YARIÇAP 	Yazıcıyı kablosuz aygıtlara bağlamaya yönelik güvenlik türünü ayarlar.
<ul style="list-style-type: none"> WPA2 — Kişisel <ul style="list-style-type: none"> AES* 	WPA2 üzerinden kablosuz güvenliği etkinleştirir. Not: Bu menü öğesi yalnızca Kablosuz Güvenlik ModuWPA2-Kişisel olarak ayarlandığında görünür.
Ön Paylaşımlı Anahtar Ayarla	Güvenli kablosuz bağlantı için bir parola belirtir. Not: Bu menü öğesi yalnızca Kablosuz Güvenlik ModuWPA2/WPA-Kişisel veya WPA2-Kişisel olarak ayarlandığında görünür.
IPv4	
<ul style="list-style-type: none"> DHCP'yi Etkinleştir <ul style="list-style-type: none"> Açık* Kapalı 	Dinamik Ana Bilgisayar Yapılandırma Protokolü'nü (DHCP) etkinleştirir. Not: DHCP diğer IP ağlarıyla iletişim kurabilmeleri için bir sunucunun ağdaki her bir aygıtta IP adresini ve diğer ağ yapılandırma parametrelerini dinamik olarak atamasına izin veren bir standart protokoldür.

MENÜ ÖĞESİ	TANIM
<ul style="list-style-type: none"> • Statik IP Adresini Ayarla <ul style="list-style-type: none"> – IP Adresi – Ağ Maskesi – Ağ Geçidi 	Yazıcınızın statik IP adresini ayarlar.
IPv6	
<ul style="list-style-type: none"> • IPv6'yi Etkinleştir <ul style="list-style-type: none"> – Açık* – Kapalı 	Yazıcıda IPv6 özelliğini etkinleştirin.
<ul style="list-style-type: none"> • DHCPv6'yi Etkinleştir <ul style="list-style-type: none"> – Açık – Kapalı* 	Yazıcıda DHCPv6 özelliğini etkinleştirin.
<ul style="list-style-type: none"> • Durum Bilgisi İçermeyen Adres Otomatik Yapılandırması <ul style="list-style-type: none"> – Açık* – Kapalı 	Ağ bağdaştırıcısını, bir yönlendirici tarafından sağlanan otomatik IPv6 adresi yapılandırmasını kabul edecek şekilde ayarlar.
<ul style="list-style-type: none"> • DNS Sunucusu Adresi 	DNS sunucusu adresini belirler.
<ul style="list-style-type: none"> • Elle Atanmış IPv6 Adresi 	IPv6 adresini atar.  Not: Bu menü öğesi yalnızca bazı yazıcı modellerinde görüntülenir.
<ul style="list-style-type: none"> • Elle Atanmış IPv6 Modem 	IPv6 yönlendirici adresini atar.
<ul style="list-style-type: none"> • Adres Öneki 0–128 (64*) 	Adres önekini belirler.
<ul style="list-style-type: none"> • Tüm IPv6 Adresleri 	Tüm IPv6 adreslerini gösterir.
<ul style="list-style-type: none"> • Tüm IPv6 Yönlendirici Adresleri 	Tüm IPv6 yönlendirici adreslerini gösterir.
Ağ Adresi	
<ul style="list-style-type: none"> • UAA • LAA 	Ağ adreslerini görüntüler.
PCL SmartSwitch <ul style="list-style-type: none"> • Kapalı • Açık* 	Bir yazdırma işi gerektirdiğinde, varsayılan yazıcı dilinin ne olduğuna bakmaksızın yazıcıyı otomatik olarak PCL öykünmesine geçirir.

MENÜ ÖĞESİ	TANIM
	 Not: PCL SmartSwitch kapalı konumdaysa yazıcı gelen verileri incelemey ve Ayarlar menüsünde belirtilen varsayılan yazıcı dilini kullanır.
PS SmartSwitch <ul style="list-style-type: none"> • Kapalı • Açık* 	Bir yazdırma işi gerektirdiğinde, varsayılan yazıcı dilinin ne olduğuna bakmaksızın yazıcıyı otomatik olarak PS emülasyonuna geçirir.  Not: PS SmartSwitch kapalıysa yazıcı gelen verileri incelemey ve Ayarlar menüsünde belirtilen varsayılan yazıcı dilini kullanır.
İş Arabellekleme <ul style="list-style-type: none"> • Açık • Kapalı* 	Yazdırmadan önce yazdırma işlerini geçici olarak sabit diskte saklar.  Not: Bu menü öğesi yalnızca bir sabit disk takıldığında kullanılabilir.
Mac İkili PS <ul style="list-style-type: none"> • Otomatik* • Açık • Kapalı 	Yazıcıyı Macintosh ikili PostScript yazdırma işlerini işlemek için ayarlar.  Not: <ul style="list-style-type: none"> • Açık, ham ikili PostScript yazdırma işlerini işler. • Kapalı, yazdırma işlerini standart iletişim kuralını kullanarak filtreler.
 Not: Bir değerin yanındaki yıldız (*), varsayılan fabrika ayarını belirtir.	

Wi-Fi DIRECT

MENÜ ÖĞESİ	TANIM
Wi-Fi Direct'i Etkinleştir <ul style="list-style-type: none"> • Açık • Kapalı* 	Yazıcıyı doğrudan Wi-Fi aygıtlarına bağlanacak şekilde ayarlar.
Wi-Fi Direct Adı Xerox B410*	Wi-Fi Direct ağının adını belirtin.
Wi-Fi Direct Parolası bldg3023*	Wi-Fi bağlantısındaki kullanıcıların kimliklerini doğrulamak ve bu kullanıcıları onaylamak için parola ayarlayın.
Ayarlar Sayfasında Parolayı Göster	Wi-Fi Direct Parolasını Ağ Ayarları Sayfasında göster.



MENÜ ÖĞESİ	TANIM
<ul style="list-style-type: none"> Kapalı Açık* 	
Tercih Edilen Kanal Numarası <ul style="list-style-type: none"> 1–11 Otomatik* 	Tercih edilen Wi-Fi ağ kanalını ayarlar.
Grup Sahibi IP Adresi	Grup sahibinin IP adresini belirtir.
Push Düğmesi İsteklerini Otomatik Kabul Et <ul style="list-style-type: none"> Kapalı Açık* 	Ağ bağlantısı isteklerini otomatik olarak kabul eder.  Not: İstemcilerin otomatik olarak kabul edilmesi güvenli değildir.
 Not: Bir değer yanındaki yıldız (*), varsayılan fabrika ayarını belirtir.	

AİRPRINT



MENÜ ÖĞESİ	TANIM
AirPrint <ul style="list-style-type: none"> Etkin* Devre dışı 	
Karşılama Adı	Yazıcının Airprint'te tanımlanması için kullanılacak addır.
Kuruluş Adı	
Kuruluş Birimi	
Yazıcının Konumu	
Yazıcının Enlemi	Yazıcının GPS enlemi. Aralık –90 ile 90 arasındadır.
Yazıcının Boylamı	Yazıcının GPS boylamı. Aralık –180 ile 180 arasındadır.
Yazıcının Rakımı	Yazıcının GPS rakımı. Aralık –100000 ile 100000 arasındadır.
Daha Fazla Seçenek	Aşağıdaki seçenekler için Embedded Web Server'dan Ayarlar > Ağ/Bağlantı Noktaları > AirPrint > Daha Fazla Seçenek öğelerini seçin.
Sarf Malzemeleri Siyah Kartuş Görüntüleme Kiti	Bu menüde sarf malzemesi durumu/bildirimler listelenir.



MENÜ ÖĞESİ	TANIM
Yazıcı Cihaz Tipi Cihaz Hızı Cihaz Yazılımı Seviyesi Çok Amaçlı Besleyici Tepsi 1 Tepsi 2 Tepsi 3 Tepsi 4 Standart Sele	Bu menüde cihaz özellikleri ve giriş/çıkış tepsi durumu/bildirimleri listelenir.
Oturum Açma Yöntemleri	Daha fazla bilgi için bkz. Oturum Açma Yöntemleri .
Sertifika Yönetimi	Daha fazla bilgi için bkz. Sertifika Yönetimi .
Gizli Yazdırma Ayarı	Daha fazla bilgi için bkz. Gizli Yazdırma Ayarı .

MOBİL HİZMETLER YÖNETİMİ

MENÜ ÖĞESİ	TANIM
IPP Yazdırmayı Etkinleştir <ul style="list-style-type: none"> Açık* Kapalı 	Yazıcıda IPP Print ayarını etkinleştirir.
USB Üzerinden IPP'yi Etkinleştir <ul style="list-style-type: none"> Açık* Kapalı 	Yazıcıda IPP Over USB ayarını etkinleştirir.  Not: Bu ayar değiştirildikten sonra kullanıcının Yazıcıyı yeniden başlatması gerekir.
Mopria Print Discovery'yi Etkinleştir <ul style="list-style-type: none"> Açık* Kapalı 	Yazıcıda Mopria Print Discovery ayarını etkinleştirir.
 Not: Bir değer yanındaki yıldız (*), varsayılan fabrika ayarını belirtir.	

ETHERNET

MENÜ ÖĞESİ	TANIM
Ağ Hızı	Etkin ağ bağıdaştırıcısının hızını gösterir.
IPv4 <ul style="list-style-type: none"> DHCP'yi Etkinleştir (Açık*) Statik IP Adresini Ayarla 	IPv4 ayarlarını yapılandırır.
IPv6 <ul style="list-style-type: none"> IPv6'yı Etkinleştir (Açık*) DHCPv6'yı Etkinleştir (Kapalı*) Durum Bilgisi İçermeyen Adres Otomatik Yapılandırması (Açık*) DNS Adresi Elle Atanmış IPV6 Adresi Elle Atanmış IPV6 Yönlendirici Adres Öneki (64*) Tüm IPv6 Adresleri Tüm IPv6 Yönlendirici Adresleri 	IPv6 ayarlarını yapılandırır.
Ağ Adresi <ul style="list-style-type: none"> UAA LAA 	Ağ adresini belirler.
PCL SmartSwitch <ul style="list-style-type: none"> Kapalı Açık* 	Bir yazdırma işi gerektirdiğinde, varsayılan yazıcı dilinin ne olduğuna bakmaksızın yazıcıyı otomatik olarak PCL emülasyonuna geçirir.  Not: Bu ayar devre dışıysa yazıcı gelen verileri incelemeyebilir ve Ayarlar menüsünde belirtilen varsayılan yazıcı dilini kullanır.
PS SmartSwitch <ul style="list-style-type: none"> Kapalı* Açık 	Bir yazdırma işi gerektirdiğinde, varsayılan yazıcı dilinin ne olduğuna bakmaksızın yazıcıyı otomatik olarak PostScript emülasyonuna geçirir.  Not: Bu ayar devre dışıysa yazıcı gelen verileri incelemeyebilir ve Ayarlar menüsünde belirtilen varsayılan yazıcı dilini kullanır.
İş Arabellekleme <ul style="list-style-type: none"> Kapalı* Açık 	İşleri yazdırmadan önce geçici olarak sabit diskte saklar.  Not: Bu menü öğesi yalnızca bir sabit disk takıldığında kullanılabilir.
Mac İkili PS <ul style="list-style-type: none"> Otomatik* 	Yazıcıyı Macintosh ikili PostScript yazdırma işlerini işlemek için ayarlar.



MENÜ ÖĞESİ	TANIM
<ul style="list-style-type: none"> Açık Kapalı 	<p> Not:</p> <ul style="list-style-type: none"> Otomatik olarak ayarlandığında Windows veya Macintosh işletim sistemlerini kullanan bilgisayarlardan gelen yazdırma işlerini işler. Kapalı olarak ayarlandığında PostScript yazdırma işlerini standart protokolü kullanarak filtreler.
<p>Enerji Tasarruflu Ethernet</p> <ul style="list-style-type: none"> Kapalı Açık Otomatik* 	Yazıcı Ethernet ağından veri almadığında güç tüketimini azaltır.
<p> Not: Bir değerin yanındaki yıldız (*), varsayılan fabrika ayarını belirtir.</p>	

TCP/IP



Not: Bu menü yalnızca ağ yazıcılarında veya yazdırma sunucularına bağlı yazıcılarda görünür.

MENÜ ÖĞESİ	TANIM
Ana Makine Adını Ayarla	Geçerli TCP/IP ana bilgisayar adını ayarlar.
Etki Alanı Adı	Etki alanı adını ayarlar.
<p>DHCP/BOOTP'nin NTP sunucusunu güncellemesine izin ver</p> <ul style="list-style-type: none"> Açık* Kapalı 	DHCP ve BOOTP istemcilerinin yazıcının NTP ayarlarını güncellemesine izin verir.
Sıfır Yapılandırma Adı	Sıfır yapılandırılmalı ağ için bir hizmet adı belirler.
<p>Auto IP'yi etkinleştir</p> <ul style="list-style-type: none"> Kapalı* Açık 	Otomatik olarak bir IP adresi atar.
DNS Sunucusu Adresi	Geçerli Etki Alanı Adı Sistemi (DNS) sunucu adresini belirler.
Yedek DNS Adresi	Yedek DNS sunucu adreslerini belirler.
Yedek DNS Adresi 2	
Yedek DNS Adresi 3	

MENÜ ÖĞESİ	TANIM
Etki Alanı Arama Sırası	Ağın farklı etki alanlarında bulunan yazıcıyı ve kaynaklarını bulmak için etki alanı adlarının listesini belirler.
DDNS'yi Etkinleştir <ul style="list-style-type: none"> Kapalı* Açık 	Dinamik DNS ayarlarını günceller.
DDNS TTL	Geçerli DDNS ayarlarını belirler.
Varsayılan TTL	
DDNS Yenileme Süresi	
mDNS'i Etkinleştir <ul style="list-style-type: none"> Kapalı Açık* 	Multicast DNS ayarlarını günceller.
WINS Sunucusu Adresi	Windows İnternet Ad Hizmeti (WINS) için bir sunucu adresi belirler.
BOOTP'yi Etkinleştir <ul style="list-style-type: none"> Kapalı* Açık 	BOOTP'nin yazıcı IP adresi atamasını sağlar.
Sınırlı Sunucu Listesi	TCP bağlantıları için bir IP adresi belirler.  Not: <ul style="list-style-type: none"> IP adreslerini ayırmak için virgül kullanın. En fazla 50 IP adresi ekleyebilirsiniz.
Sınırlı Sunucu Listesi Seçenekleri <ul style="list-style-type: none"> Tüm Bağlantı Noktalarını Engelle* Yalnızca Yazdırmayı Engelle Yalnızca Yazdırmayı ve HTTP'yi Engelle 	Listede olmayan IP adresleri için erişim seçeneğini belirler.
MTU 256–1500 Ethernet (1500*)	TCP bağlantıları için bir maksimum iletim birimi (MTU) parametresi belirler.
Ham Baskı Bağlantı Noktası 1–65535 (9100*)	Ağa bağlı yazıcılar için bir ham bağlantı noktası numarası belirler.
Çıkış Trafiği Maksimum Hızı <ul style="list-style-type: none"> Kapalı* Açık 	Yazıcının maksimum transfer hızını ayarlar.  Not: Etkinleştirilirse bu ayar seçeneği, 100–1000000 Kilobit/saniye'dir.
TLS Desteği	Aktarma Katmanı Güvenlik protokolünü etkinleştirir.

MENÜ ÖĞESİ	TANIM
<ul style="list-style-type: none"> • TLSv1.3 varsayılan olarak desteklenir • TLSv1.0'ı Etkinleştir (Kapalı) • TLSv1.1'i Etkinleştir (Kapalı*) • TLSv1.2'i Etkinleştir (Açık*) 	
SSL Şifreleme Listesi	TLS bağlantıları için kullanılan şifreleme protokollerinin Salt Okunur listesi.
TLSv1.3 SSL Şifreleme Listesi	TLSv1.3 bağlantıları için kullanılan şifreleme protokollerinin Salt Okunur listesi.
 Not: Bir değer yanındaki yıldız (*), varsayılan fabrika ayarını belirtir.	

SNMP

Not: Bu menü yalnızca ağ yazıcılarında veya yazdırma sunucularına bağlı yazıcılarda görünür.





MENÜ ÖĞESİ	TANIM
<p>SNMP Sürüm 1 ve 2c</p> <ul style="list-style-type: none"> • Etkin <ul style="list-style-type: none"> – Kapalı – Açık* • SNMP Setine İzin Ver <ul style="list-style-type: none"> – Kapalı – Açık* • PPM'i Etkinleştir (Yazıcı Bağlantı Noktası Monitörü) MIB <ul style="list-style-type: none"> – Kapalı – Açık* • SNMP Topluluğu <ul style="list-style-type: none"> – SNMP Topluluk Dizinini AL – SNMP Topluluk Dizinini AYARLA 	<p>Yazdırma sürücüleri ve uygulamaları yüklemek için Simple Network Management Protocol (SNMP) sürüm 1 ve 2c'yi yapılandırır.</p>
<p>SNMP Sürüm 3</p> <ul style="list-style-type: none"> • Etkin <ul style="list-style-type: none"> – Kapalı – Açık* • İçerik Adı • Okuma/Yazma Kimlik Bilgilerini Ayarla <ul style="list-style-type: none"> – Kullanıcı Adı – Yetkilendirme Parolası – Gizlilik Parolası • Salt Okunur Kimlik Bilgilerini Ayarla <ul style="list-style-type: none"> – Kullanıcı Adı – Yetkilendirme Parolası – Gizlilik Parolası • Kimlik Doğrulama Karması <ul style="list-style-type: none"> – MD5 	<p>Yazıcı güvenliğini yüklemek ve güncellemek için SNMP sürüm 3'ü yapılandırır.</p>





MENÜ ÖĞESİ	TANIM
<ul style="list-style-type: none"> – SHA1* • Minimum Kimlik Doğrulama Düzeyi <ul style="list-style-type: none"> – Kimlik Doğrulama Yok, Gizlilik Yok – Kimlik Doğrulama, Gizlilik Yok – Kimlik Doğrulama, Gizlilik* • Gizlilik Algoritması <ul style="list-style-type: none"> – DES – AES-128* 	
 Not: Bir değerin yanındaki yıldız (*), varsayılan fabrika ayarını belirtir.	

IPSEC



Not: Bu menü yalnızca ağ yazıcılarında veya yazdırma sunucularına bağlı yazıcılarda görünür.

MENÜ ÖĞESİ	TANIM
IPSec'i Etkinleştir <ul style="list-style-type: none"> • Kapalı* • Açık 	Internet Protocol Security'yi (IPSec) etkinleştirir.
Temel Yapılandırma <ul style="list-style-type: none"> • Varsayılan* • Uyumluluk • Güvenli 	IPSec temel yapılandırmasını ayarlar.  Not: Bu menü öğesi yalnızca IPSec'i Etkinleştir Açık olarak ayarlandığında görünür.
DH (Diffie-Hellman) Grup Önerisi <ul style="list-style-type: none"> • modp2048 (14)* • modp3072 (15) • modp4069 (16) • modp6144 (17) 	IPSec temel yapılandırmasını ayarlar.  Not: Bu menü öğesi yalnızca Temel Yapılandırma öğesi Uyumluluk konumuna ayarlandığında görüntülenir.
Önerilen Şifreleme Yöntemi <ul style="list-style-type: none"> • 3DES • AES* 	Şifreleme yöntemini ayarlar.  Not: Bu menü öğesi yalnızca Temel Yapılandırma öğesi Uyumluluk konumuna ayarlandığında görüntülenir.
Önerilen Kimlik Doğrulama Yöntemi <ul style="list-style-type: none"> • SHA1 • SHA256* • SHA512 	Kimlik doğrulama yöntemini ayarlar.  Not: Bu menü öğesi yalnızca Temel Yapılandırma öğesi Uyumluluk konumuna ayarlandığında görüntülenir.

MENÜ ÖĞESİ	TANIM
IKE SA Ömrü (Saat) <ul style="list-style-type: none"> • 1 • 2 • 4 • 8 • 24* 	IKE SA süresinin ne zaman dolduğunu belirtir.  Not: Bu menü öğesi yalnızca Temel Yapılandırma, Güvenli olarak ayarlandığında görünür.
IPSec SA Ömrü (Saat) <ul style="list-style-type: none"> • 1 • 2 • 4 • 8* • 24 	IPSec SA süresinin ne zaman dolduğunu belirtir.  Not: Bu menü öğesi yalnızca Temel Yapılandırma, Güvenli olarak ayarlandığında görünür.
IPSec Aygıt Sertifikası	Bir IPSec sertifikası belirler.  Not: Bu menü öğesi yalnızca IPSec'i Etkinleştir Açık olarak ayarlandığında görünür.
Ön Paylaşımlı Anahtarla Kimlik Doğrulama Bağlantıları <ul style="list-style-type: none"> • Ana Makine [x] 	Yazıcının kimlik doğrulamalı bağlantılarını yapılandırır.  Not: Bu menü öğeleri yalnızca IPSec'i Etkinleştir Açık olarak ayarlandığında görünür.
Sertifikayla Kimlik Doğrulama Bağlantıları <ul style="list-style-type: none"> • Ana Makine [x] Adresi[/subnet] 	
 Not: Bir değer yanındaki yıldız (*), varsayılan fabrika ayarını belirtir.	

802.1X







Not: Bu menü yalnızca ağ yazıcılarında veya yazdırma sunucularına bağlı yazıcılarda görünür.

MENÜ ÖĞESİ	TANIM
Etkin <ul style="list-style-type: none"> • Kapalı* • Açık 	Yazıcının erişime izin vermeden önce kimlik doğrulaması isteyen ağlara katılmasını sağlar.
802.1x Doğrulama <ul style="list-style-type: none"> • Aygıt Oturum Açma Adı • Aygıt Oturum Açma Parolası • Sunucu Sertifikasını Doğrula (Açık*) • Etkinlik Kaydını Etkinleştir (Kapalı*) • 802.1x Aygıt Sertifikası 	802.1x bağlantısının doğrulanması için ayarları yapılandırın.

MENÜ ÖĞESİ	TANIM
İzin Verilen Doğrulama Mekanizmaları <ul style="list-style-type: none"> • EAP - MD5 (Açık*) • EAP - MSCHAPv2 (Açık*) • LEAP (Açık*) • PEAP (Açık*) • EAP - TLS (Açık*) • EAP - TTLS (Açık*) • TTLS Kimlik Doğrulama Yöntemi <ul style="list-style-type: none"> – CHAP – MSCHAP – MSCHAPv2* – PAP 	802.1x bağlantısı için izin verilen doğrulama mekanizmalarını yapılandırın.
 Not: Bir değer yanındaki yıldız (*), varsayılan fabrika ayarını belirtir.	

LPD YAPILANDIRMASI

 Not: Bu menü yalnızca ağ yazıcılarında veya yazdırma sunucularına bağlı yazıcılarda görünür.

MENÜ ÖĞESİ	TANIM
LPD Zaman Aşımı 0–65535 saniye (90*)	Line Printer Daemon (LPD) sunucusunun askıda kalmış veya geçersiz yazdırma işlerini sonsuza kadar beklemesini önlemek için zaman aşımı değerini ayarlar.
LPD Kapak Sayfası <ul style="list-style-type: none"> • Kapalı* • Açık 	Tüm LPD yazdırma işleri için kapak sayfası yazdırır.  Not: Kapak sayfası, yazdırma işinin yazdırma işlerini ayıran ve yazdırma işini isteyen kullanıcıyı tanımlayan ilk sayfasıdır.
LPD Tanıtım Sayfası <ul style="list-style-type: none"> • Kapalı* • Açık 	Tüm LPD yazdırma işleri için tanıtım sayfası yazdırır.  Not: Tanıtım sayfası yazdırma işinin son sayfasıdır.
LPD Sürgü Dönüş Dönüşümü <ul style="list-style-type: none"> • Kapalı* • Açık 	Sürgü dönüş dönüşümünü etkinleştirir.  Not: Sürgü dönüşü, imlecin konumunu aynı satırdaki ilk konuma götürmesi için yazıcıya komut veren bir mekanizmadır.
 Not: Bir değer yanındaki yıldız (*), varsayılan fabrika ayarını belirtir.	

HTTP/FTP AYARLARI



MENÜ ÖĞESİ	TANIM
Proxy <ul style="list-style-type: none"> • HTTP Proxy IP Adresi • HTTP Varsayılan IP Bağlantı Noktası • FTP Proxy IP Adresi • FTP Varsayılan IP Bağlantı Noktası • Doğrulama • Kullanıcı Adı • Parola • Yerel etki alanları 	HTTP ve FTP sunucu ayarlarını yapılandırır.
Diğer Ayarlar	
HTTP Sunucusunu Etkinleştir (Açık*)	Yazıcıyı izlemek ve yönetmek için Embedded Web Server'a erişir.
HTTPS'yi Etkinleştir (Açık*)	Yazdırma sunucuna ve yazdırma sunucundan veri transferini şifrelemek için Hypertext Transfer Protocol Secure'ü (HTTPS) etkinleştirir.
HTTPS Bağlantılarını Zorla (Kapalı*)	Yazıcıyı HTTPS bağlantılarını kullanmaya zorlar.
FTP/TFTP'yi Etkinleştir (Açık*)	Dosyaları FTP/TFTP kullanarak gönderir.
HTTPS Cihaz Sertifikası (varsayılan*)	Yazıcıda kullanılan HTTP cihaz sertifikasını görüntüleyin.
HTTP/FTP İstekleri İçin Zaman Aşımı (30*)	Sunucu bağlantısı durmadan önce geçmesi gereken süreyi belirler.
HTTP/FTP İstekleri Deneme Sayısı (3*)	HTTP/FTP sunucusuna bağlanma denemelerinin sayısını ayarlar.
 Not: Bir değer yanındaki yıldız (*), varsayılan fabrika ayarını belirtir.	



THINPRINT

MENÜ ÖĞESİ	TANIM
ThinPrint'i Etkinleştir <ul style="list-style-type: none"> • Kapalı* • Açık 	ThinPrint'i kullanarak yazdırır.
Bağlantı Noktası Numarası	ThinPrint sunucusu için bağlantı noktası numarasını ayarlar.

MENÜ ÖĞESİ	TANIM
4000–4999 (4000*)	
Bant Genişliği (bit/sn) 100–1000000 (0*)	ThinPrint ortamında veri iletme hızını ayarlar.
Paket Boyutu (kбайt) 0–64000 (0*)	Veri iletimi için paket boyutunu ayarlar.
 Not: Daha fazla bilgi için <i>Embedded Web Server Yönetici Kılavuzuna</i> bakın.	

USB

MENÜ ÖĞESİ	TANIM
PCL SmartSwitch <ul style="list-style-type: none"> Kapalı Açık* 	USB bağlantı noktasından alınan bir yazdırma işi gerektirdiğinde, varsayılan yazıcı dili ne olursa olsun yazıcıyı PCL emülasyonuna geçirir.  Not: Bu ayar devre dışıysa yazıcı gelen verileri incelemeyiz ve Ayarlar menüsünde belirtilen varsayılan yazıcı dilini kullanır.
PS SmartSwitch <ul style="list-style-type: none"> Kapalı Açık* 	USB bağlantı noktasından alınan bir yazdırma işi gerektirdiğinde, varsayılan yazıcı dili ne olursa olsun yazıcıyı PS emülasyonuna geçirir.  Not: Bu ayar devre dışıysa yazıcı gelen verileri incelemeyiz ve Ayarlar menüsünde belirtilen varsayılan yazıcı dilini kullanır.
İş Arabellekleme <ul style="list-style-type: none"> Kapalı* Açık 	İşleri yazdırmadan önce geçici olarak sabit diskte saklar.  Not: Bu menü öğesi yalnızca bir sabit disk takıldığında kullanılabilir.
Mac İkili PS <ul style="list-style-type: none"> Otomatik* Açık Kapalı 	Yazıcıyı Macintosh ikili PostScript yazdırma işlerini işlemek için ayarlar.

MENÜ ÖĞESİ	TANIM
	 Not: <ul style="list-style-type: none"> Otomatik olarak ayarlandığında Windows veya Macintosh işletim sistemlerini kullanan bilgisayarlardan gelen yazdırma işlerini işler. Kapalı olarak ayarlandığında PostScript yazdırma işlerini standart protokolü kullanarak filtreler.
USB Bağlantı Noktasını Etkinleştir <ul style="list-style-type: none"> Devreden çıkar Etkinleştir* 	Standart USB bağlantı noktasını etkinleştirir.
 Not: Bir değerin yanındaki yıldız (*), varsayılan fabrika ayarını belirtir.	

HARİCİ AĞ ERİŞİMİNİ SINIRLANDIRMA

MENÜ ÖĞESİ	TANIM
Harici ağ erişimini sınırlandırma <ul style="list-style-type: none"> Kapalı* Açık 	Etkinleştirilirse yazıcı, kısıtlanan harici bağlantılar olup olmadığını takip eder. Tespit edildiğinde yazıcı, ağ bağlantısını devre dışı bırakır ve bir e-posta bildirim gönderir.
Harici ağ adresi	Erişimi sınırlandırılmış ağ adreslerini belirtir.
Bildirim için e-posta adresi	Günlüğe alınan olaylara dair bildirim gönderileceği e-posta adresini belirtir.
Ping sıklığı 1–300 (10*)	Ağ sorgusu aralığını saniye cinsinden belirtir.
Konu	Bildirim e-postasının konusunu ve mesajını belirtir.
Mesaj	
 Not: Bir değerin yanındaki yıldız (*), varsayılan fabrika ayarını belirtir.	

UNİVERSAL PRİNT



Universal Print, Microsoft® 365 kullanıcıları için basit ve güvenli yazdırma çözümü sunan, bulut tabanlı bir yazdırma protokolüdür. Universal Print, yöneticilerin, yerinde yazdırma sunucularına ihtiyaç duymaksızın

yazıcıları yönetmesine izin verir. Universal Print, yazdırma sürücülerine ihtiyaç duyulmaksızın kullanıcıların bulut yazıcılara erişmesine izin verir.

Xerox® cihazınızı Universal Print'e kaydetmek için Universal Print sayfasını kullanabilirsiniz.

Ön koşullar

- Microsoft Azure AD Hesabı
- Windows 10 İstemci sürümü 1903 veya üzeri

MENÜ ÖĞESİ	TANIM
Durum	Cihaz şu anda Universal Print'e kayıtlı değildir.
Kayıt	Kullanıcı, Xerox® cihazını Universal Print için kaydetmek üzere Universal yazdırma sayfasını kullanabilir.
Yazıcı Adı	Varsayılan yazıcı adı görüntülenir. Kullanıcı ayrıca Xerox® yazıcı adını güncelleyebilir.
Kaydet	<p>Kaydetmek için şu adımları takip edin:</p> <ol style="list-style-type: none"> 1 Ayarlar > Ağ/Bağlantı Noktaları > Universal Print, öğelerini seçin ve Kaydet öğesini tıklayın. Kayıt işlemi sırasında cihaz, Microsoft® Azure® Aktif Diziyle doğrulanır. 2 Cihazı Kaydet penceresi görüntülenir. Kayıt kodunu kopyalamak için Kopyala öğesini tıklayın ve ardından https://microsoft.com/devicelogin bağlantısını tıklayın. <p> Not: Kayıt kodu, 15 dakika sonra geçerliliğini yitirecektir. Kayıt işleminin, kod geçerlilik bitiş saatinden önce tamamlanması gerekir.</p> <ol style="list-style-type: none"> 3 Microsoft yönetimli web sayfası açılır. Şu adımları takip edin: <ol style="list-style-type: none"> a Kayıt kodunu Kodu girin penceresindeki kod alanına yapıştırın ve ardından İleri öğesini tıklayın. b Bir hesap seçin penceresinden ilgili Microsoft® Hesabını seçin. <p> Not: Kayıt için mevcut bir Microsoft® hesabı seçin. Seçilen hesap sadece cihazın Universal Print hizmetiyle güvenilir bir bağlantı kurması için kullanılacaktır. Kayıt işleminden sonra Universal Print bu hesabı bir daha kullanmaz.</p> 4 Bir Xerox Universal Print penceresi görüntülenir. Devam öğesini tıklayın ve pencereyi kapatın.
<p> Not: Daha fazla bilgi için <i>Embedded Web Server Yönetici Kılavuzuna</i> bakın.</p>	

MENÜ ÖĞESİ	TANIM
Durum	Cihaz şu anda çevrim içidir ve Universal Print'e kayıtlıdır.
Kayıt	Kullanıcı, Xerox® cihazının Universal Print kaydını kaldırmak için Universal yazdırma sayfasını kullanabilir.
Yazıcı Adı	Kayıtlı yazıcı adı görüntülenir.
Kayıdı kaldır	Cihazın Universal Yazdırma Hizmeti kaydını kaldırmak için bu işlevi kullanın.

Universal Print hakkında ilave bilgiler

Windows Sunucudan Bir Yazıcı eklemek için:

1. **Ayarlar > Yazıcı ve Tarayıcılar** öğelerini seçin ve ardından **Bir yazıcı veya tarayıcı ekle** öğesini tıklayın.
2. Yazıcıyı yazıcı listesinden seçin ve **Yazıcı ekle** öğesini tıklayın. Yazıcı, listede görüntülenmiyorsa şu adımları takip edin:
 - a. **Kuruluşumdaki yazıcıları ara** öğesini seçin.
 - b. Kayıtlı adı, metin alanına girin ve **Ara** öğesini tıklayın. Yazıcı, listede görüntüleniyorsa **Cihaz Ekle** öğesini tıklayın.



Not: Windows 11, PIN korumalı yazdırmayı destekler. Örneğin, yazdırmanızı korumak için 0 ila 9 rakamlarından oluşan 4 basamaklı bir PIN kullanabilirsiniz.

Güvenlik



Önemli: Bazı özellikler sistem yönetici işlevleridir ve seçenekler gizlidir ve görüntülenmez. Daha fazla bilgi için www.xerox.com/office/B410docs adresinden *Embedded Web Server Yönetici Kılavuzuna* bakın.

OTURUM AÇMA YÖNTEMLERİ

Genel

MENÜ ÖĞESİ	TANIM
İzinleri Yönet <ul style="list-style-type: none"> • Fonksiyon Erişimi <ul style="list-style-type: none"> – Adres Defterini Değiştir – Kısayol Yönetimi – Profilleri Oluştur – Yer İmlerini Yönet – Flash Sürücü Yazdırma – Bekleyen İşlere Erişim – Profilleri Kullanın – Aygıttaki İşleri İptal Et – Dil Değiştir – İnternet Yazdırma Protokolü (IPP) – Siyah Beyaz Yazdırma 	Yazıcı işlevlerine erişimi kontrol eder.
İzinleri Yönet <ul style="list-style-type: none"> • Yönetici Menüleri <ul style="list-style-type: none"> – Güvenlik Menüsü – Ağ/Bağlantı Noktaları Menüsü – Kağıt Menüsü – Raporlar Menüsü – İşlev Yapılandırma Menüleri – Sarf Malz. Menüsü – Seçenek Kartı Menüsü – SE Menüsü – Aygıt Menüsü – Sarf Malzemesi Planı 	Yazıcı menülerine erişimi kontrol eder.

MENÜ ÖĞESİ	TANIM
İzinleri Yönet <ul style="list-style-type: none"> • Aygıt Yönetimi <ul style="list-style-type: none"> – Uzaktan Yönetim – Aygıt Yazılımı Güncellemeleri – Uygulama Yapılandırması – Operatör Panel Kilidi – Embedded Web Server Erişimi – Tüm Ayarları İçe/Dışa Aktar – Servis Dışı Silme 	Yazıcı yönetim seçeneklerine erişimi kontrol eder.
İzinleri Yönet <ul style="list-style-type: none"> • Uygulamalar <ul style="list-style-type: none"> – Yeni Uygulamalar – Slayt Gösterisi – Duvar Kağıdını Değiştir – Ekran Koruyucu 	Yazıcı uygulamalarına erişimi kontrol eder.

Yerel Hesaplar

MENÜ ÖĞESİ	TANIM
Grupları/İzinleri Yönet	Yazıcıda kayıtlı tüm grupların bir listesini gösterir.
Kullanıcı Ekle <ul style="list-style-type: none"> • Kullanıcı Adı/Parola • Kullanıcı Adı • Parola • PIN 	Yazıcı işlevlerine erişimi yönetmek için yerel hesaplar oluşturur.

Ağ Ayarları

MENÜ ÖĞESİ	TANIM
<p>Oturum Açma Yöntemi Ekle</p> <p>Etkin Dizin</p> <p>Durum, Katıldı veya Katılmadı olarak ayarlanır.</p> <p>Bir Etkin Dizin Alan Adına Katıl:</p> <ul style="list-style-type: none"> • Alan Adı • Kullanıcı Adı • Parola • Kuruluş Birimi 	<p>Yazıcı işlevleri, uygulamalar ve güvenlik ayarlarına grup veya kullanıcı erişimini kontrol eder.</p>
<p>Oturum Açma Yöntemi Ekle</p> <p>LDAP — LDAP Kurulumu</p> <p>Kimlik Doğrulama Türü</p> <ul style="list-style-type: none"> • LDAP • LDAP + GSSAPI <p>Genel Bilgiler</p> <ul style="list-style-type: none"> • Kurulum Adı • Sunucu Adresi • Sunucu Bağlantı Noktası • Gereken Kullanıcı Girişi – Kullanıcı Adı ve Parola 	<p>Yazıcı işlevleri, uygulamalar ve güvenlik ayarlarına grup veya kullanıcı erişimini kontrol eder.</p>

MENÜ ÖĞESİ	TANIM
<ul style="list-style-type: none"> - Kullanıcı Adı <p>Aygıt Kimlik Bilgileri</p> <ul style="list-style-type: none"> • Anonim LDAP Bind • Aygıt Kullanıcı Adı • Aygıt Parolası <p>Gelişmiş Seçenekler</p> <ul style="list-style-type: none"> • SSL/TLS'yi Kullan • Sertifika Gerektir • Kullanıcı Kimliği Özelliği • Posta Özelliği • Faks Numarası Özelliği • Ad Özelliği • Ana Sayfa Dizini Özelliği • Grup Üyeliği Özelliği • Arama Tabanı • Arama Zaman Aşımı • LDAP Yönlendirmelerini İzle <p>Aramaya Özel Nesne Sınıfları</p> <ul style="list-style-type: none"> • kişi • Özel Nesne Sınıfı 1 • Özel Nesne Sınıfı 2 • Özel Nesne Sınıfı 3 <p>Adres Defteri Kurulumu</p> <ul style="list-style-type: none"> • Görüntülenen Ad • Mask. Arama Sonucu • Kullanıcı kimlik bilgilerini kullan • Arama Özellikleri <ul style="list-style-type: none"> - cn - sn - givenName - samaccountname - uid - [posta özelliği] - [faks özelliği] - Özel Özellik 1 - Özel Özellik 2 	

MENÜ ÖĞESİ	TANIM
<ul style="list-style-type: none"> – Özel Özellik 3 – Özel Filtre 	
<p>Oturum Açma Yöntemi Ekle</p> <p>Kerberos Kurulumu</p> <p>Genel Basit Kerberos Dosyası</p> <ul style="list-style-type: none"> • KDC Adresi • KDC Bağlantı Noktası • Realm <p>Kerberos Dosyasını İçer Aktar</p> <ul style="list-style-type: none"> • Gözet <p>Muhtelif Ayarlar</p> <ul style="list-style-type: none"> • Karakter Şifreleme <ul style="list-style-type: none"> – UTF-8 – PC-858 – ISO 8859–2 – ISO 8859–5 – ISO 8859–9 • Ters IP Aramalarını Devre Dışı Bırak 	<p>Yazıcı işlevleri, uygulamalar ve güvenlik ayarlarına grup veya kullanıcı erişimini kontrol eder.</p>

SERTİFİKA YÖNETİMİ



Önemli: Sertifika Yönetimi bir Sistem Yöneticisi işlevidir. Bazen bu seçenek gizlidir ve görüntülenmez. Daha fazla bilgi için www.xerox.com/office/B410docs adresinden *Embedded Web Server Yönetici Kılavuzuna* bakın.

MENÜ ÖĞESİ	TANIM
Sertifika Varsayılan Ayarlarını Yapılandır <ul style="list-style-type: none"> Genel Ad Kuruluş Adı Birim Adı Ülke/Bölge İl Adı Şehir Adı Alternatif Konu Adı 	Oluşturulan sertifikalar için varsayılan değerleri ayarlar.
Aygıt Sertifikaları	Aygıt sertifikalarını oluşturur, siler veya görüntüler.
CA Sertifikalarını Yönet	Sertifika Yetkilisi (CA) sertifikalarını yükler, siler veya görüntüler.

USB AYGITLARINI ZAMANLAMA

MENÜ ÖĞESİ	TANIM
Programlar Yeni Program Ekle	Ön USB bağlantı noktasına erişimi programlar.

GÜVENLİK DENETİM GÜNLÜĞÜ

MENÜ ÖĞESİ	TANIM
Denetimi Etkinleştir Kapalı* Açık	Olayları güvenli denetim günlüğü ve uzak sistem günlüğünde kaydeder.
Uzak Sistem Günlüğünü Etkinleştir Kapalı* Açık	Denetim günlüklerini uzak sunucuya gönderir.
Uzak Sistem Günlüğü Sunucusu	Uzak sistem günlüğü sunucusunu belirler.
Uzak Sistem Günlüğü Bağlantı Noktası 1-65535 (514*)	Uzak sistem günlüğü bağlantı noktasını belirler.
Uzak Sistem Günlüğü Yöntemi Normal UDP* Stunnel	Günlüklenen olayları uzak sunucuya iletmek için bir sistem günlüğü yöntemi belirler.

MENÜ ÖĞESİ	TANIM
<p>Uzak Sistem Günlüğü Tesisi</p> <p>0 - Kernel Mesajları</p> <p>1 - Kullanıcı Düzeyi Mesajlar</p> <p>2 - Posta Sistemi</p> <p>3 - Sistem Araçları</p> <p>4 - Güvenlik/Kimlik Doğrulama Mesajları*</p> <p>5 - Sistem Günlükleri Tarafından Dahili Olarak Oluşturulan Mesajlar</p> <p>6 - Çizgi Yazıcı Alt Sistemi</p> <p>7 - Ağ Haberleri Alt Sistemi</p> <p>8 - UUCP Alt Sistemi</p> <p>9 - Saat Araçları</p> <p>10 - Güvenlik/Kimlik Doğrulama Mesajları</p> <p>11 - FTP Araçları</p> <p>12 - NTP Alt Sistemi</p> <p>13 - Günlük Denetimi</p> <p>14 - Günlük Uyarısı</p> <p>15 - Saat Araçları</p> <p>16 - Yerel Kullanım 0 (local0)</p> <p>17 - Yerel Kullanım 1 (local1)</p> <p>18 - Yerel Kullanım 2 (local2)</p> <p>19 - Yerel Kullanım 3 (local3)</p> <p>20 - Yerel Kullanım 4 (local4)</p> <p>21 - Yerel Kullanım 5 (local5)</p> <p>22 - Yerel Kullanım 6 (local6)</p> <p>23 - Yerel Kullanım 7 (local7)</p>	<p>Yazıcının günlük olaylarını uzak sunucuya gönderirken kullandığı tesis kodunu belirler.</p>
<p>Günlüklenecek Olayların Ciddiyeti</p> <p>0 - Acil Durum</p> <p>1 - Uyarı</p> <p>2 - Kritik</p>	<p>Günlüklenecek mesajlar ve olayların minimum öncelik düzeyini belirler.</p>



MENÜ ÖĞESİ	TANIM
3 - Hata 4 - Uyarı* 5 - Duyuru 6 - Bilgi Amaçlı 7 - Hata Ayıklama	
Uzak Sistem Günlüğü Günlüğe Alınmayan Olaylar Kapalı* Açık	Ciddiyet düzeyi ne olursa olsun tüm olayları uzak sunucuya gönderir.
Yöneticinin E-posta Adresi	Yöneticiye günlüklenen olayların e-posta bildirimini gönderir.
E-posta Günlüğü Temizlendi Uyarısı Kapalı* Açık	Bir günlük girişi silindiğinde yöneticiye e-posta bildirimini gönderir.
E-posta Günlüğü Silindi Uyarısı Kapalı* Açık	Günlük dolup en eski girişlerin üzerine yazmaya başladığında yöneticiye e-posta bildirimini gönderir.
Tüm Davranışı Kaydet En Eski Girişlerin Üzerine Kaydır* Günlüğü E-postayla Gönderip Tüm Girişleri Sil	Günlük kendisine ayrılan belleği doldurduğunda günlük depolama sorunlarını çözer.
E-posta % Dolu Uyarısı Kapalı* Açık	Günlük kendisine ayrılan belleği doldurduğunda yöneticiye e-posta bildirimini gönderir.
% Tam Uyarı Düzeyi 1-99 (90*)	
E-posta Günlüğü Dışa Aktarıldı Uyarısı Kapalı* Açık	Bir günlük dışa aktarıldığında yöneticiye e-posta bildirimini gönderir.
E-posta Günlüğü Ayarları Değiştirildi Kapalı*	Denetimi Etkinleştir ayarlandığında yöneticiye e-posta bildirimini gönderir.

MENÜ ÖĞESİ	TANIM
Açık	
Satır Sonlarını Kaydet LF (\n)* CR (\r) CRLF (\r\n)	Günlük dosyasının her satırı nasıl sonlandıracağını belirler.
Dışa Aktarmaları Dijital Olarak İmzala Kapalı* Açık	Dışa aktarılan her günlük dosyasına dijital imza ekler.
Günlüğü Temizle	Tüm denetim günlüklerini siler.
Günlüğü Gönder Sistem Günlüğü (RFC 5424)* Sistem Günlüğü (RFC 3164) CSV	Güvenlik günlüğünü flash sürücüyü aktarır.
 Not: Bir değerin yanındaki yıldız (*), varsayılan fabrika ayarını belirtir.	

OTURUM AÇMA SINIRLAMALARI

MENÜ ÖĞESİ	TANIM
Oturum açılmama sayısı 1–10 (3*)	Kullanıcının bağlantısının kaç başarısız oturum açma denemesinden sonra kilitleneceğini belirler.
Açılmama zaman çerçevesi 1–60 dakika (5*)	Kullanıcının bağlantısının kilitlenmemesi için başarısız oturum açma denemeleri arasında geçmesi gereken süreyi belirler.
Kilitlenme süresi 1–60 dakika (5*)	Bağlantının kilitli kaldığı süreyi belirler.
Web'den Oturum Açma Zaman Aşımı 1–120 dakika (10*)	Kullanıcı oturumu otomatik olarak kapatılmadan önceki uzaktan oturum açma gecikmesini belirler.
 Not: Bir değerin yanındaki yıldız (*), varsayılan fabrika ayarını belirtir.	

GİZLİ YAZDIRMA AYARI

MENÜ ÖĞESİ	TANIM
Maks Geçersiz PIN 2–10. Kapalı = 0	Geçersiz bir PIN girilmesi için sınırı ayarlar.  Not: Sınırı ulaşıldığında, ilgili kullanıcı adına ait yazdırma işleri silinir.
Gizli İş Bitimi <ul style="list-style-type: none"> • Kapalı* • 1 Saat • 4 Saat • 24 Saat • 1 Hafta 	Sabit diskten otomatik olarak silinmeden önce her bir tutulan iş için ayrı bitiş tarihini belirler.  Not: Tutulan iş Gizli, Tekrar, Yedek veya Doğrulama işidir.
Tekrarlanan İş Bitimi <ul style="list-style-type: none"> • Kapalı* • 1 Saat • 4 Saat • 24 Saat • 1 Hafta 	Tekrarlamak istediğiniz yazdırma işinin sona erme süresini ayarlar.
Doğrulan İş Bitimi <ul style="list-style-type: none"> • Kapalı* • 1 Saat • 4 Saat • 24 Saat • 1 Hafta 	Tüm kopyalar yazdırılmadan önce kaliteyi kontrol etmeniz için bir işin kopyasının yazdırılması için bitiş süresini ayarlar.
Yedek İş Bitimi <ul style="list-style-type: none"> • Kapalı* • 1 Saat • 4 Saat • 24 Saat • 1 Hafta 	Daha sonra yazdırmak üzere yazıcıda saklamak istediğiniz işler için bitiş zamanını belirler.
Tüm İşlerin Bekletilmesini İste <ul style="list-style-type: none"> • Kapalı* • Açık 	Yazıcıyı, tüm yazdırma işlerini bekletecek şekilde ayarlar.
Çift belgeleri sakla <ul style="list-style-type: none"> • Kapalı* • Açık 	Yazıcıyı tüm belgeleri aynı dosya adı ile saklayacak şekilde ayarlar.
 Not: Bir değer yanındaki yıldız (*), varsayılan fabrika ayarını belirtir.	



DİSK ŞİFRELEME

Not: Bu uygulama sadece isteğe bağlı Üretkenlik Kitine sahip yazıcılarda desteklenir.

MENÜ ÖĞESİ	TANIM
Durum Etkin	Bir depolama sürücüsü takıldığında şifreleme otomatik olarak gerçekleşir.

GEÇİCİ VERİ DOSYALARINI SİL



Not: Bu uygulama sadece isteğe bağlı Üretkenlik Kitine sahip yazıcılarda desteklenir.

MENÜ ÖĞESİ	TANIM
Dahili belleğe kaydedildi <ul style="list-style-type: none"> Kapalı* Açık 	Yazıcı belleğinde kayıtlı tüm dosyaları siler.
Sabit diske kaydedildi <ul style="list-style-type: none"> 1 Geçişle Sil* 3 Geçişle Sil 7 Geçişle Sil 	Yazıcının sabit diskinde kayıtlı tüm dosyaları siler.  Not: Bu menü öğesi yalnızca bir yazıcı sabit diski takıldığında kullanılabilir.
 Not: Bir değer yanındaki yıldız (*), varsayılan fabrika ayarını belirtir.	

ÇÖZÜMLER LDAP AYARLARI

MENÜ ÖĞESİ	TANIM
LDAP Yönlendirmelerini İzle <ul style="list-style-type: none"> Kapalı* Açık 	Oturum açan kullanıcı hesabı için etki alanında farklı sunucuları arar.
LDAP Sertifika Doğrulaması <ul style="list-style-type: none"> Evet Hayır* 	LDAP sertifikalarının doğrulamasını etkinleştirir.
 Not: Bir değer yanındaki yıldız (*), varsayılan fabrika ayarını belirtir.	

MUHTELİF

MENÜ ÖĞESİ	TANIM
Korunan Özellikler <ul style="list-style-type: none"> Göster* Gizle 	<p>Kullanıcının sahip olduğu güvenlik izninden bağımsız olarak İşlev Erişim Denetimi'nin (FAC) koruduğu tüm özellikleri gösterir.</p> <p> Not: Gizle sadece kullanıcının erişimi olan FAC korumalı özellikleri görüntüler.</p>
Yazdırma İzni <ul style="list-style-type: none"> Kapalı* Açık 	<p>Kullanıcının izin yapılandırmasına bağlı olarak renkli veya siyah beyaz yazdırmasını sağlar.</p>
Varsay. Yazdırma İzni Oturum Açma <ul style="list-style-type: none"> Kullanıcı Adı/Parola* Kullanıcı Adı 	<p>Yazdırma İzni için varsayılan oturum açmayı ayarlar.</p> <p>Varsayılan oturum açma türünü seçer. Sadece cihazda birden fazla kullanıcı hesabı oturum açma türü etkinleştirildiğinde görüntülenir.</p>
Güvenlik Sıfırlama Anahtarı <ul style="list-style-type: none"> "Ziyaretçi" erişimini etkinleştir* Etkisiz 	<p>Yönetici parolasının sıfırlanması için PWBA kumandasında Güvenlik Sıfırlama Anahtarının kullanımını etkinleştirir.</p>
Aygıt Modlarını Sıfırla <ul style="list-style-type: none"> FAC ile izin ver İzin Ver* İzin Verme 	<p>Yazıcı ayarlarını varsayılan fabrika değerlerine sıfırlamak için Hizmet Dışı Silme menüsüne erişim sağlar.</p>
Minimum Parola Uzunluğu 0-32 (0*)	<p>Parola uzunluğunu belirler.</p>
Parolayı Etkinleştir/PIN'i Göster <ul style="list-style-type: none"> Kapalı* Açık 	<p>Parolayı veya kişisel tanımlama numarasını gösterir.</p> <p>Etkinleştirildiğinde kontrol panelindeki kullanıcı oturum açma ekranı, oturum açma penceresine girilen parolanın gizlenmesi/gösterilmesi seçeneğini içerir.</p>
<p> Not: Bir değer yanındaki yıldız (*), varsayılan fabrika ayarını belirtir.</p>	

Raporlar



Önemli: Bazı özellikler sistem yönetici işlevleridir ve seçenekler gizlidir ve görüntülenmez. Daha fazla bilgi için www.xerox.com/office/B410docs adresinden *Embedded Web Server Yönetici Kılavuzuna* bakın.

MENÜ AYARLARI SAYFASI

MENÜ ÖĞESİ	TANIM
Menü Ayarları Sayfası	Yazıcı menülerini içeren bir rapor yazdırır.



AYGIT

MENÜ ÖĞESİ	TANIM
Aygıt Bilgileri	Yazıcı hakkında bilgiler içeren bir rapor yazdırır.
Aygıt İstatistikleri	Yazıcı kullanımı ve sarf malzemelerinin durumu hakkında bir rapor yazdırır.
Profil Listesi	Yazıcıda kayıtlı profillerin listesini yazdırır.
Değer Raporu	Yazdırma sorunları için bir tanılama aracı yazdırın.  Not: İçeriğin kesilmemesi için raporu mektup veya A4 boyutunda bir kağıda yazdırın.

YAZDIR

MENÜ ÖĞESİ	TANIM
Fontları Yazdır <ul style="list-style-type: none"> PCL Yazı Tipleri PS Fontları 	Her bir yazıcı dilinde mevcut olan fontlar hakkındaki bilgileri ve örnekleri yazdırır.
Demoyu Yazdır Demo Sayfası	Yazıcı özelliklerini ve desteklenen çözümleri gösteren bir sayfayı yazdırır.
Dizin Yazdır	Flash sürücüde veya sabit diskte depolanan kaynakları yazdırır.  Not: Bu menü öğesi yalnızca bir flash sürücü veya bir sabit diski takıldığında görüntülenir.

AĞ

MENÜ ÖĞESİ	TANIM
Ağ Ayarları Sayfası	<p>Yazıcının yapılandırılmış ağ ve kablosuz ayarlarını gösteren bir sayfa yazdırır.</p> <p> Not: Bu menü öğesi yalnızca yazdırma sunucularına bağlı yazıcılar veya ağ yazıcıları için gösterilir.</p>
Wi-Fi Direct'e Bağlı İstemciler	<p>Yazıcıya Wi-Fi Direct kullanarak bağlanan aygıtların listesini gösteren bir sayfa yazdırır.</p> <p> Not: Bu menü öğesi yalnızca Wi-Fi Direct'i EtkinleştirAçık olarak ayarlandığında görünür.</p>

Sarf Malzeme Planı

PLAN ETKİNLEŞTİRME

MENÜ ÖĞESİ	TANIM
<ul style="list-style-type: none"> Sıra Numarası Aygıt Seri Numarası Etkinleştirme Kodu 	<p>Mevcut Sarf malzeme planı için etkinleştirme işleminin ayrıntılarını açıklar. Bir Sarf Malzeme Etkinleştirme Kodu almak için Xerox temsilcinizle iletişime geçin.</p> <p>Abonelik Hizmeti planları her coğrafi bölgede sunulmaz.</p> <p>Xerox®sarf malzeme ve hizmet planları hakkında daha fazla bilgi için Xerox temsilcinizle iletişime geçin.</p>

PLAN DÖNÜŞTÜRME

MENÜ ÖĞESİ	TANIM
<ul style="list-style-type: none"> Mevcut Plan Aygıt Seri Numarası Toplam Görünüm Dönüştürme Kodu 	<p>Mevcut Sarf malzeme planı için dönüştürme işleminin ayrıntılarını açıklar. Bir Sarf Malzeme Dönüştürme Kodu almak için Xerox temsilcinizle iletişime geçin.</p> <p>Abonelik Hizmeti planları her coğrafi bölgede sunulmaz.</p> <p>Xerox®sarf malzeme ve hizmet planları hakkında daha fazla bilgi için Xerox temsilcinizle iletişime geçin.</p>

ABONELİK HİZMETİ

MENÜ ÖĞESİ	TANIM
<ul style="list-style-type: none"> Durum 	Abonelik durumunu gösterir.
<ul style="list-style-type: none"> Aboneliği Kontrol Et 	<p>Bir Abonelik Hizmet Planını etkinleştirmek için şu adımları takip edin:</p> <ol style="list-style-type: none"> Ayarlar > Sarf Malzeme Planı > Abonelik Hizmeti öğelerini seçin. Abonelik Hizmeti için Aboneliği Kontrol Et öğesini tıklayın ve ardından Xerox temsilciniz tarafından verilen yönergeleri takip edin.

Sorun Giderme

MENÜ ÖĞESİ	TANIM
Yazdırma Kalitesi Sınama Sayfaları	Yazdırma kalitesi kusurlarını tanımlamak ve düzeltmek için örnek sayfalar yazdırır.

Menü Ayarları Sayfasını Yazdırma

Ana ekrandan **Ayarlar > Raporlar > Menü Ayarları Sayfası** öğelerine dokununuz.

Bakım

Bu bölüm şunları içerir:

Parçaların Ve Sarf Malzemelerinin Durumunu Kontrol Etme	160
Sarf Malzemesi Bildirimlerini Yapılandırma	161
E-posta Uyarılarını Ayarlama	162
Raporları görüntüleme.....	163
Sarf Malzemeleri Sipariş Etme.....	164
Parça ve Sarf Malzemeleri Değişirme.....	165
Yazıcı Parçalarını Temizleme	170
Enerji ve Kağıt Tasarrufu	172
Yazıcıyı Başka Bir Yere Taşıma	173

Parçaların Ve Sarf Malzemelerinin Durumunu Kontrol Etme

1. Ana ekrandan **Durum/Sarf Malzemeleri** öğesine dokunun.
2. Kontrol etmek istediğiniz parça veya sarf malzemesini seçin.



Not: Bu ayara, ana ekranın üst bölümüne dokunarak da erişebilirsiniz.

Sarf Malzemesi Bildirimlerini Yapılandırma

1. Bir web tarayıcısı açın ve adres alanına yazıcının IP adresini yazın.
 - Yazıcının IP adresini yazıcı ana ekranında görüntüleyin. IP adresleri, 123.123.123.123 gibi nokta işareti ile ayrılan dört rakam dizisinden oluşur.
 - Bir proxy sunucu kullanıyorsanız web sayfasının doğru yüklenmesi için bir süreliğine sunucuyu devre dışı bırakın.
2. **Ayarlar > Cihaz > Bildirimler** öğelerini tıklayın.
3. Sarf Malzemeleri menüsünden **Özel Sarf Malzemeleri Bildirimleri** öğesine tıklayın.
4. Her sarf malzemesi öğesi için bir bildirim seçin.
5. Değişiklikleri uygulayın.

E-posta Uyarılarını Ayarlama

Yazıcınızı, sarf malzemeleri azaldığında, kağıt değiştirilmesi ya da eklenmesi gerektiğinde veya bir kağıt sıkışması olduğunda e-posta uyarıları gönderecek şekilde yapılandırın.

1. Bir web tarayıcısı açın ve adres alanına yazıcının IP adresini yazın.
 - Yazıcının IP adresini yazıcı ana ekranında görüntüleyin. IP adresleri, 123.123.123.123 gibi nokta işareti ile ayrılan dört rakam dizisinden oluşur.
 - Bir proxy sunucu kullanıyorsanız web sayfasının doğru yüklenmesi için bir süreliğine sunucuyu devre dışı bırakın.
2. **Ayarlar > Cihaz > Bildirimler > E-posta Uyarı Ayarları** öğelerini seçin ve ardından ayarları yapılandırın.



Not: SMTP ayarları hakkında daha fazla bilgi için e-posta sağlayıcınızla iletişime geçin.

3. Değişiklikleri uygulayın.
4. **E-posta Listelerini ve Uyarılarını Ayarla** öğesine tıklayın ve ardından ayarları yapılandırın.
5. Değişiklikleri uygulayın.

Raporları görüntüleme

1. Ana ekrandan **Ayarlar > Raporlar** öğelerine dokununuz.
2. Görüntülemek istediğiniz raporu seçiniz.

Sarf Malzemeleri Sipariş Etme

Yazıcınız için sarf malzemeleri görüntülemek ve bunları sipariş etmek için <https://www.xerox.com/supplies> adresini ziyaret ederek arama alanına ürününüzü girin.



Not: Yazıcı sarf malzemeleri ile ilgili tüm ömür tahminleri letter- veya A4-boyutunda düz kağıda yazdırıldığı varsayımına dayanmaktadır.

Uyarı: Optimum yazıcı performansı elde edememek veya sarf malzemesini değiştirmek, yazıcınızın zarar görmesine neden olabilir.

ORİJİNAL XEROX SARF MALZEMELERİ KULLANMA

Xerox yazıcınız en iyi, orijinal Xerox sarf malzemeleriyle çalışacak şekilde tasarlanmıştır. Üçüncü taraflara ait sarf malzemelerinin kullanılması, yazıcının ve görüntüleme bileşenlerinin performansını, güvenilirliğini veya ömrünü etkileyebilir. Aynı zamanda garanti kapsamını da etkileyebilir. Başka marka sarf malzemelerinin kullanılması nedeniyle oluşan hasarlar garanti kapsamında değildir.

Tüm ömür göstergeleri, Xerox sarf malzemeleriyle çalışacak şekilde tasarlanmıştır; başka marka sarf malzemeleri kullanılması öngörülemez sonuçlara yol açabilir. Görüntüleme bileşeninin öngörülen ömründen fazla kullanılması, Xerox yazıcınıza veya ilişkili bileşenlerine zarar verebilir.

Uyarı: İade Programı sözleşme koşulları kapsamında olmayan sarf malzemeleri sıfırlanabilir ve yeniden üretilebilir. Ancak üretici garantisi, orijinal olmayan sarf malzemelerinden kaynaklanan zararları kapsamaz. Doğru şekilde yeniden üretilmemiş sarf malzemelerindeki sayaçların sıfırlanması yazıcınıza zarar verebilir. Sarf malzemesi sayacı sıfırlandıktan sonra yazıcınız sıfırlama öğesinin var olduğunu gösteren bir hata görüntüleyebilir.

Parça ve Sarf Malzemeleri Deęiřtirme

TONER KARTUŐUNU DEęİŐTİRME

1. A Kapaęını aın.

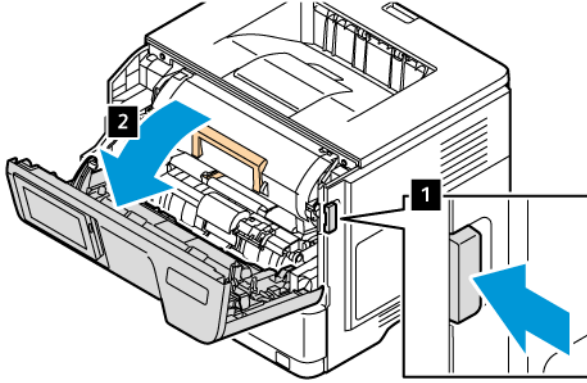

2. Kullanılmıő toner kartuőunu ıkarın.

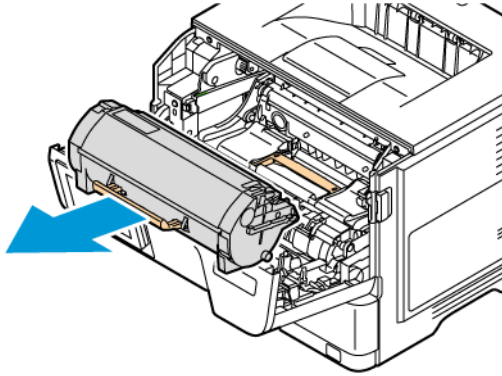

3. Yeni toner kartuőunu ambalajından ıkarın.
4. Toneri yeniden daęıtmak iin toner kartuőunu sallayın.

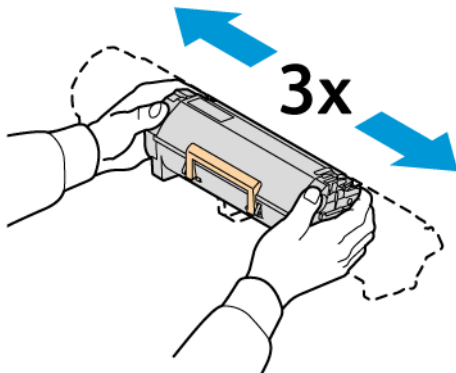

5. Yeni toner kartuşunu takın.

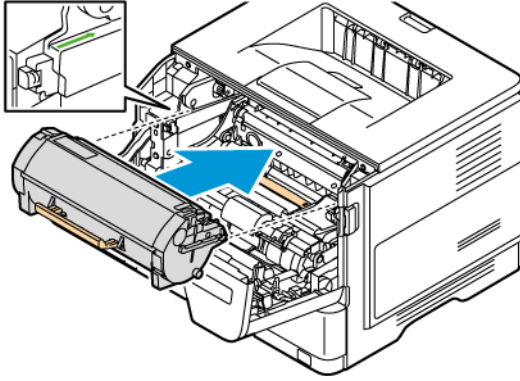

6. A Kapağını kapatın.

GÖRÜNTÜLEME ÜNİTESİNİ DEĞİŞTİRME

1. A Kapağını açın.

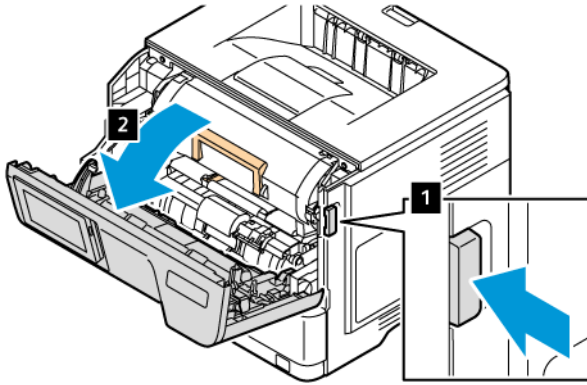

2. Toner kartuşunu çıkarın.

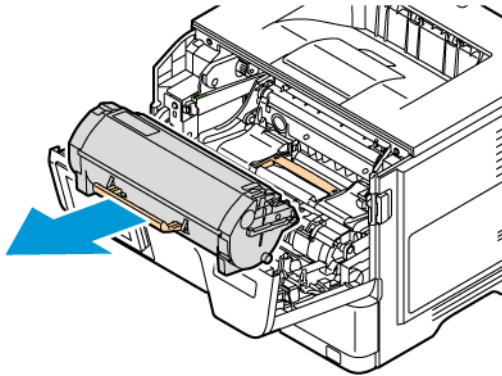

3. Kullanılmış görüntüleme ünitesini çıkarın.

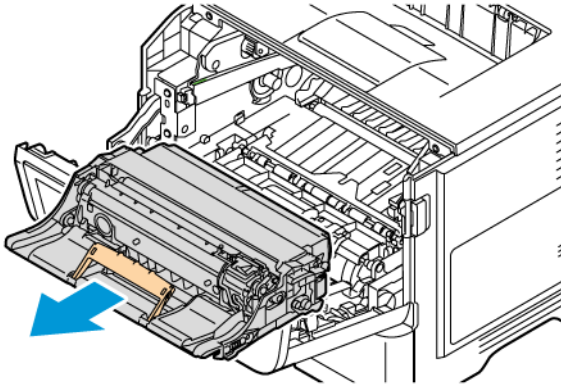

4. Yeni görüntüleme ünitesini ambalajından çıkarın.
5. Toneri yeniden dağıtmak için görüntüleme ünitesini sallayın.

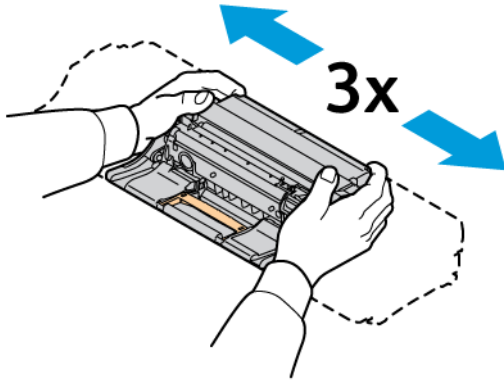

Uyarı: Görüntüleme ünitesini 10 dakikadan daha uzun bir süre doğrudan ışığa maruz bırakmayın. Işığa uzun süre maruz kalması, baskı kalitesi sorunlarına neden olabilir.

Uyarı: Fotoğraf iletkeni tamburuna dokunmayın. Dokunmanız gelecekteki yazdırma işlerinin kalitesini etkileyebilir.

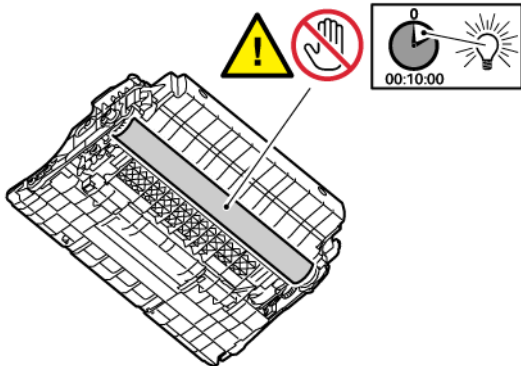

6. Yeni görüntüleme ünitesini takın.

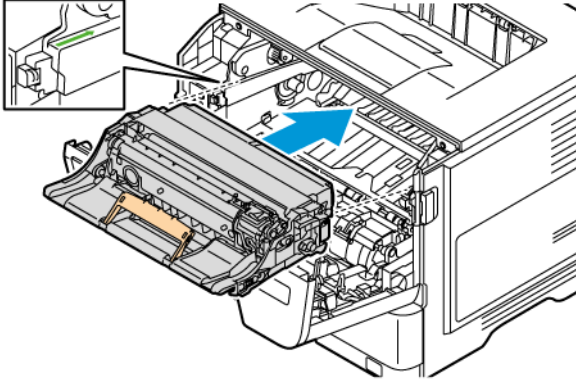

7. Toner kartuşunu takın.

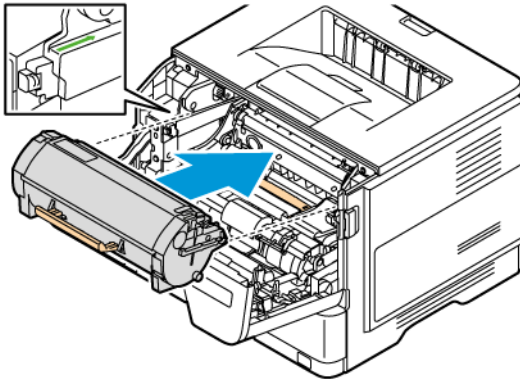

8. A Kapağını kapatın.

TEPSİYİ DEĞİŞTİRME

1. Kullanılmış tepsiyi çıkarın.

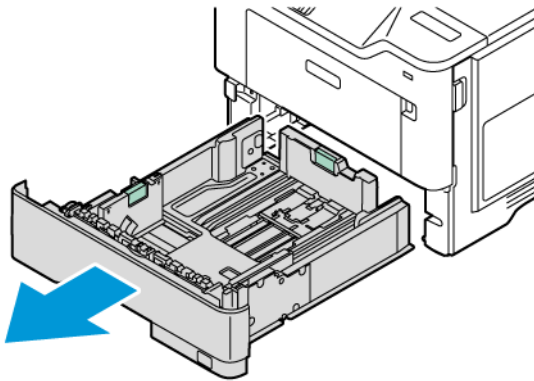

2. Yeni tepsiyi paketinden çıkarın.

3. Yeni tepsiyi takın.

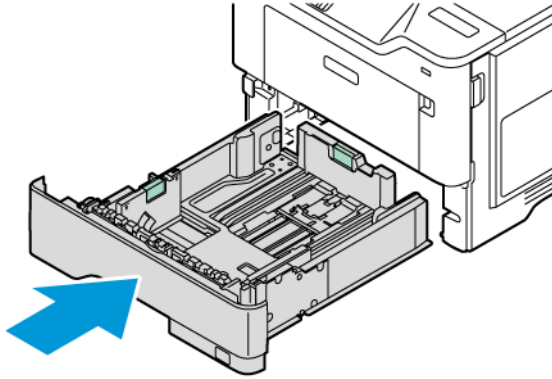

SARF MALZEME KULLANIM SAYAÇLARINI SIFIRLAMA

1. Ana ekrandan **Ayarlar > Cihaz > Bakım > Yapılandırma Menüsü > Sarf Malzeme Kullanımı ve Sayaçlar** öğelerine dokunun.
2. Sıfırlamak istediğiniz sayacı seçin.

Uyarı: İade Programı sözleşme koşulları kapsamında olmayan sarf malzemeleri ve parçalar sıfırlanabilir ve yeniden üretilebilir. Ancak üretici garantisi, orijinal olmayan sarf malzemelerinden veya parçalardan kaynaklanan zararları kapsamaz. Doğru şekilde yeniden üretilmemiş sarf malzemelerindeki ya da parçalardaki sayaçların sıfırlanması yazıcınıza zarar verebilir. Sarf malzemesi ya da parça sayacı sıfırlandıktan sonra yazıcınız sıfırlama öğesinin var olduğunu gösteren bir hata görüntüleyebilir.

Yazıcı Parçalarını Temizleme

YAZICIYI TEMİZLEME



İKAZ—ELEKTRİK ÇARPMASI TEHLİKESİ: Yazıcının dışını temizlerken elektrik çarpması riskine engel olmak için, güç kablosunu prizden çekin ve yazıcıya takılı tüm kabloları çıkarın.

- Bu görevi birkaç ayda bir uygulayın.
 - Yazıcı garantisi, yazıcıyı yanlış tutmaktan kaynaklanan hasarları kapsamaz.
1. Yazıcıyı kapatın ve güç kablosunun fişini elektrik prizinden çekin.
 2. Standart kutu ve çok amaçlı besleyicideki kağıdı çıkarın.
 3. Yumuşak bir fırça veya elektrikli süpürgeyle yazıcının çevresindeki toz, tüy ve kağıt parçalarını çıkarın.
 4. Yazıcının dışını nemli, yumuşak ve hav bırakmayan bir bezle silin.
 - Evde kullanılan türden temizleme maddeleri ve deterjan kullanmayın; yazıcının yüzeyine zarar verebilir.
 - Temizleme işlemi sonrasında yazıcının her tarafının kuru olduğundan emin olun.
 5. Güç kablosunu prize takın ve ardından yazıcıyı açın.



İKAZ—YARALANMA RİSKİ: Yangın veya elektrik çarpması riskini önlemek için güç kablosunu ürünün yakınındaki ve kolay erişilebilir bir konumdaki uygun şekilde tanımlanmış ve doğru şekilde topraklanmış bir elektrik prizine bağlayın.

DOKUNMATİK EKRANI TEMİZLEME



İKAZ—ELEKTRİK ÇARPMASI TEHLİKESİ: Yazıcının dışını temizlerken elektrik çarpması riskine engel olmak için, güç kablosunu prizden çekin ve yazıcıya takılı tüm kabloları çıkarın.

1. Yazıcıyı kapatın ve güç kablosunun fişini elektrik prizinden çekin.
2. Kontrol panelini nemli, yumuşak ve hav bırakmayan bir bezle silin.
 - Evde kullanılan türden temizleme maddeleri ve deterjan kullanmayın; kontrol paneline zarar verir.
 - Temizledikten sonra kontrol paneli ekranını kurulduğunuzdan emin olun.
3. Güç kablosunu prize takın ve ardından yazıcıyı açın.



İKAZ—YARALANMA RİSKİ: Yangın veya elektrik çarpması riskini önlemek için güç kablosunu ürünün yakınındaki ve kolay erişilebilir bir konumdaki uygun şekilde tanımlanmış ve doğru şekilde topraklanmış bir elektrik prizine bağlayın.

BESLEME SİLİNDİRLERİNİ TEMİZLEME

1. Yazıcıyı kapatın ve güç kablosunun fişini elektrik prizinden çekin.

2. Tepsiyi çıkarın.

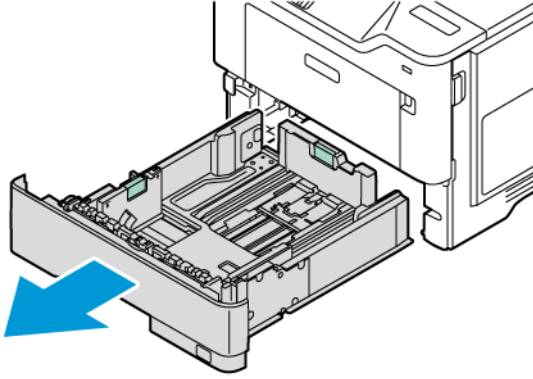

3. Yeşil kılavuzu aşağı bastırın ve erişmek için, şekilde gösterildiği gibi besleme silindiri tertibatını aşağı bastırın. Besleme silindirlerini döndürürken lif bırakmayan, temiz, suyla nemlendirilmiş bir bezle silerek temizleyin.

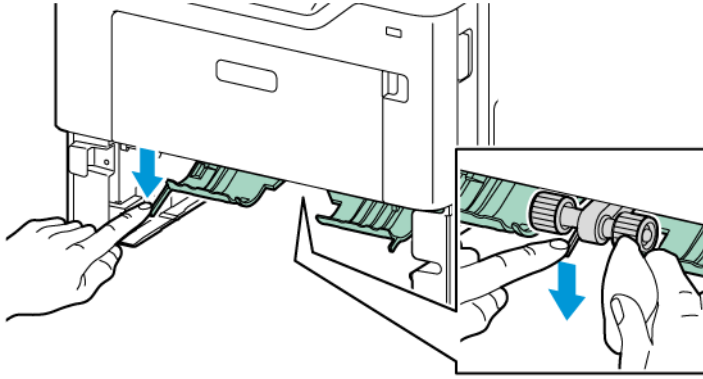

4. Tepsiyi takın.

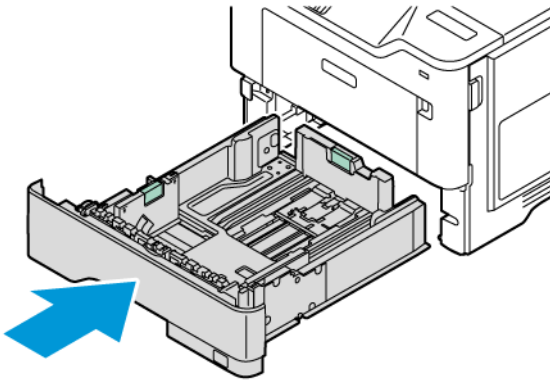

5. Güç kablosunu yazıcıya ve prize takın ve ardından yazıcıyı açık konuma getirin.



İKAZ—YARALANMA RİSKİ: Yangın veya elektrik çarpması riskini önlemek için güç kablosunu ürünün yakınındaki ve kolay erişilebilir bir konumdaki uygun şekilde tanımlanmış ve doğru şekilde topraklanmış bir elektrik prizine bağlayın.

Enerji ve Kağıt Tasarrufu

GÜÇ TASARRUFU MODU AYARLARINI YAPILANDIRMA

Uyku Modu

1. Ana ekrandan **Ayarlar > Cihaz > Güç Yönetimi > Zaman Aşırımları > UYku Modu** öğelerine dokununuz.
2. Yazıcının Uykü modu durumuna girmeden önce boşta bekleyeceđi süreyi belirleyiniz.

Hazırda Bekleme Modu

1. Ana ekrandan **Ayarlar > Cihaz > Güç Yönetimi > Zaman Aşırımları > Hazırda Bekleme Modu** öğelerine dokununuz.
2. Yazıcının Hazırda Bekleme moduna girmeden önce boşta bekleyeceđi süreyi giriniz.
 - Hazırda Bekleme Zaman Aşırımı ayarının çalışması için Bağlantıda Hazırda Bekleme Zaman Aşırımı ayarını Hazırda Bekleme olarak belirleyiniz.
 - Embedded Web Server, yazıcı Hazırda Bekleme modundayken devre dışıdır.

EKRANIN PARLAKLIđINI AYARLAMA

1. Ana ekrandan **Ayarlar > Cihaz > Tercihler** öğelerine dokununuz.
2. Ekran Parlaklıđı menüsünden ayarı yapılandırınız.

SARF MALZEMELERİNDEN TASARRUF ETME

- Kađıdın her iki tarafına yazdırır.



Not: Çift taraflı yazdırma, yazdırma sürücüsündeki varsayılan ayardır.

- Tek bir kađıt yaprađına birden çok sayfa yazdırır.
- Yazdırmadan önce belgenin nasıl görüldüğünü incelemek için ön izleme özelliđini kullanınız.
- İçeriđinin ve biçiminin dođru olduğundan emin olmak belgelerinizin bir kopyasını yazdırınız.

Yazıcıyı Başka Bir Yere Taşıma



İKAZ—YARALANMA RİSKİ: Yazıcının ağırlığı 20kg'dan (44lb) fazlaysa yazıcıyı güvenli bir şekilde kaldırmak için iki veya daha fazla kişi gerekebilir.



İKAZ—YARALANMA RİSKİ: Yangın veya elektrik çarpmasını önlemek için yalnızca bu ürünle birlikte verilen güç kablosunu veya üretici onaylı yedek güç kablolarını kullanın.



İKAZ—YARALANMA RİSKİ: Yazıcı taşınırken yaralanmaların veya yazıcının hasar görmesinin önüne geçmek için aşağıdaki kurallara uyun:

- Tüm kapakların ve tepsilerin kapalı olduğundan emin olun.
- Yazıcıyı kapatın ve güç kablosunun fişini elektrik prizinden çekin.
- Yazıcıdan tüm kordon ve kabloları çıkarın.
- Yazıcının ayrı, yerde duran isteğe bağlı tepsileri varsa veya yazıcıya çıkış seçenekleri takılıysa yazıcıyı taşımadan önce bunları çıkarın.
- Yazıcıda tekerlekli taban varsa dikkatli bir şekilde yeni konuma tekerlekleri kullanarak taşıyın. Eşiklerden ve kırılmış zemin üstünden geçerken dikkatli olun.
- Yazıcıda bir tekerlekli taban yoksa ancak isteğe bağlı tepsilerle veya çıkış seçenekleriyle yapılandırılmışsa çıkış seçeneklerini kaldırın ve yazıcıyı tepsilerden kaldırın. Yazıcıyı ve herhangi bir seçeneği aynı anda kaldırmaya çalışmayın.
- Yazıcıyı kaldırmak için mutlaka tutma yerlerini kullanın.
- Yazıcıyı taşımak için kullanılan tekerlekli aracın taşıyıcı yüzeyi, yazıcının tabanının tamamının oturabileceği genişlikte olmalıdır.
- Donanım seçeneklerini taşımak için kullanılan tekerlekli araçların taşıyıcı yüzeyi, seçeneklerin boyutlarına uygun büyüklükte olmalıdır.
- Yazıcıyı dik tutun.
- Ciddi sarsma hareketlerinden kaçının.
- Yazıcıyı yere bırakırken parmaklarınızın altında olmadığından emin olun.
- Yazıcının çevresinde yeterince boş alan olmasını sağlayın.



Not: Hatalı taşımadan kaynaklanan yazıcı hasarları yazıcı garantisinin kapsamında değildir.

Sorun Giderme

Bu bölüm şunları içerir:

Baskı Kalitesi Sorunları.....	176
Yazdırma Sorunları.....	177
Yazıcı Yanıt Vermiyor.....	219
Flash sürücü okunamıyor.....	221
USB bağlantı noktasını etkinleştirme.....	223
Sıkışmaları Giderme.....	224
Ağ Bağlantı Sorunları.....	233
Donanım seçenekleri sorunları.....	237
Sarf Malzemeleriyle İlgili Sorunlar.....	241
Kağıt Besleme Sorunları.....	243
Müşteri Destek Merkezine Başvurma.....	248

Baskı Kalitesi Sorunları

Yaşadığınız yazdırma kalitesi sorununa benzeyen görüntüyü bulun ve ardından sorun çözme adımlarını okumak için görüntünün altındaki bağlantıya tıklayın.

- Boş veya beyaz sayfalar
- Koyu Baskı
- İnce Çizgiler Doğru Şekilde Yazdırılmamış
- Katlanmış veya Buruşmuş Kağıt
- Gri Arka Plan
- Hatalı Sayfa Boşlukları
- Açık Yazdırma
- Benekli Baskı ve Noktalar
- Kağıt Kıvrılması
- Yamuk veya Eğik Baskılar
- Tamamen Siyah Sayfalar
- Metin veya Resim Kesme
- Toner Kolay Siliniyor
- Açık Renk Yatay Şeritler
- Açık Renk Dikey Şeritler
- Dikey Beyaz Çizgiler
- Koyu Renk Dikey Şeritler
- Dikey Koyu Hatlar veya Çizgiler
- Eksik Yazdırma İle Koyu Renk Dikey Çizgiler
- Tekrarlayan Kusurlar

Yazdırma Sorunları

YAZDIRMA KALİTESİ KÖTÜ

Boş veya beyaz sayfalar





Not: Sorunu çözmeden önce Yazdırma Kalitesi Sınama Sayfalarını yazdırın. Ana ekrandan **Ayarlar > Sorun Giderme > Yazdırma Kalitesi Sınama Sayfaları** öğelerine dokununuz.

İŞLEM	EVET	HAYIR
<p>Adım 1</p> <p>1 Yazıcıda orijinal ve desteklenen bir Xerox toner kartuşu kullanılıp kullanılmadığını kontrol edin.</p> <p> Not: Kartuş desteklenmiyorsa desteklenen bir kartuş takın.</p> <p>2 Belgeyi yazdırın.</p> <p>Yazıcı boş veya beyaz sayfa mı yazdırıyor?</p>	2 adıma gidin.	Sorun çözüldü.
<p>Adım 2</p> <p>1 Görüntüleme ünitesini çıkarın.</p> <div style="border: 1px solid black; padding: 5px; margin-bottom: 10px;"> <p>Uyarı—Olası Hasar: Renkli görüntüleme kitini ve siyah beyaz görüntüleme ünitesini 10 dakikadan daha uzun süre doğrudan ışık altında bırakmayın. Uzun süreli ışığa maruz kalması, yazdırma kalitesi sorunlarına neden olabilir.</p> </div> <div style="border: 1px solid black; padding: 5px;"> <p>Uyarı: Fotoğraf iletkeni tamburuna dokunmayın. Dokunmanız gelecekteki yazdırma işlerinin kalitesini etkileyebilir.</p> </div> <p>2 Görüntüleme ünitesini takın.</p> <p>3 Belgeyi yazdırın.</p> <p>Yazıcı boş veya beyaz sayfa mı yazdırıyor?</p>	Kişi Müşteri Destek Merkezine Başvurma	Sorun çözüldü.

Koyu Baskı



Not: Sorunu çözmeden önce Yazdırma Kalitesi Sınama Sayfalarını yazdırın. Ana ekrandan **Ayarlar > Sorun Giderme > Yazdırma Kalitesi Sınama Sayfaları** öğelerine dokunun.

İŞLEM	EVET	HAYIR
<p>Adım 1</p> <p>1 İşletim sisteminize bağlı olarak, toner koyuluğunu Yazdırma Tercihleri veya Yazdır iletişim kutusundan azaltın.</p> <p> Not: Bu ayarı yazıcı kontrol panelinden de değiştirebilirsiniz. Şu öğeleri seçin: Ayarlar > Yazdırma > Kalite > Toner Koyuluğu.</p> <p>2 Belgeyi yazdırın.</p> <p>Baskı çok mu koyu?</p>	2 adıma gidin.	Sorun çözüldü.
<p>Adım 2</p> <p>1 İşletim sisteminize bağlı olarak, kağıt türünü Yazdırma Tercihleri veya Yazdır iletişim kutusundan belirleyin.</p> <p> Not: Ayarların tepsiye yüklenen kağıtla uyduğundan emin olun.</p> <p> Not: Bu ayarları yazıcı kontrol panelinden de değiştirebilirsiniz. Sırasıyla şu öğeleri seçin: Ayarlar > kağıt > Kaset Yapılandırması > Kağıt Boyutu/Türü.</p>	3 adıma gidin.	Sorun çözüldü.

İŞLEM	EVET	HAYIR
2 Belgeyi yazdırın. Baskı çok mu koyu?		
Adım 3 Kağıdın dokulu veya sert yüzeyli olup olmadığını kontrol edin. Dokulu veya sert yüzeyli kağıda mı yazdırıyorsunuz? Baskı çok mu koyu?	4 adıma gidin.	Sorun çözüldü.
Adım 4 1 Dokulu veya pürüzlü kağıdı düz kağıtla değiştirin. 2 Belgeyi yazdırın. Baskı çok mu koyu?	5 adıma gidin.	Sorun çözüldü.
Adım 5 1 Yeni bir paketten kağıt yükleyin.  Not: Kağıt yüksek nem nedeniyle nemi emiyor. Kağıdı kullanmaya hazır olana kadar orijinal paketinde saklayın. 2 Belgeyi yazdırın. Baskı çok mu koyu?	Kişi Müşteri Destek Merkezine Başvurma	Sorun çözüldü.

İnce Çizgiler Doğru Şekilde Yazdırılmamış







Not: Sorunu çözmeden önce Yazdırma Kalitesi Sınama Sayfalarını yazdırın. Ana ekrandan **Ayarlar > Sorun Giderme > Yazdırma Kalitesi Sınama Sayfaları** öğelerine dokununuz.

İŞLEM	EVET	HAYIR
<p>Adım 1</p> <p>1 Yazıcıda orijinal ve desteklenen bir Xerox toner kartuşu kullanılıp kullanılmadığını kontrol edin.</p> <p> Not: Kartuş desteklenmiyorsa desteklenen bir kartuş takın.</p> <p>2 Belgeyi yazdırın.</p> <p>İnce çizgiler doğru şekilde yazdırılıyor mu?</p>	Sorun çözüldü.	2 adıma gidin.
<p>Adım 2</p> <p>1 Toner koyuluğunu artırın.</p> <p>Ana ekrandan Ayarlar > Yazdırma > Kalite > Toner Koyuluğu öğelerine dokununuz.</p> <p>2 Belgeyi yazdırın.</p> <p>İnce çizgiler doğru şekilde yazdırılıyor mu?</p>	Sorun çözüldü.	Kişi Müşteri Destek Merkezine Başvurma

Katlanmış veya Buruşmuş Kağıt



Not: Sorunu çözmeden önce Yazdırma Kalitesi Sınama Sayfalarını yazdırın. Ana ekrandan **Ayarlar > Sorun Giderme > Yazdırma Kalitesi Sınama Sayfaları** öğelerine dokununuz.

İŞLEM	EVET	HAYIR
<p>Adım 1</p> <p>1 Yazıcıda orijinal ve desteklenen bir Xerox toner kartuşu kullanılıp kullanılmadığını kontrol edin.</p> <p> Not: Kartuş desteklenmiyorsa desteklenen bir kartuş takın.</p> <p>2 Belgeyi yazdırın.</p> <p>Kağıt katlanmış veya buruşmuş mu?</p>	2 adıma gidin.	Sorun çözüldü.
<p>Adım 2</p> <p>1 Yeni bir paketten kağıt yükleyin.</p> <p> Not: Kağıt yüksek nem nedeniyle nemi emiyor. Kağıdı kullanmaya hazır olana kadar orijinal paketinde saklayın.</p> <p>2 Belgeyi yazdırın.</p> <p>Kağıt katlanmış veya buruşmuş mu?</p>	3 adıma gidin.	Sorun çözüldü.
<p>Adım 3</p> <p>1 İşletim sisteminize bağlı olarak, kağıt türünü Yazdırma Tercihleri veya Yazdır iletişim kutusundan belirleyin.</p> <p> Not: Ayarların tepsiye yüklenen kağıtla uyduğundan emin olun.</p> <p> Not: Bu ayarları yazıcı kontrol panelinden de değiştirebilirsiniz. Sırasıyla şu öğeleri seçin:Ayarlar > kağıt > Kaset Yapılandırması</p>	Kişi Müşteri Destek Merkezine Başvurma	Sorun çözüldü.



İŞLEM	EVET	HAYIR
<p>> Kağıt Boyutu/Türü.</p> <p>2 Belgeyi yazdırın.</p> <p>Kağıt katlanmış veya buruşmuş mu?</p>		

Gri Arka Plan



Not: Sorunu çözmeden önce Yazdırma Kalitesi Sınama Sayfalarını yazdırın. Ana ekrandan **Ayarlar > Sorun Giderme > Yazdırma Kalitesi Sınama Sayfaları** öğelerine dokununuz.

İŞLEM	EVET	HAYIR
<p>Adım 1</p> <p>1 Yazıcıyı kapatın, 10 saniye bekleyin ve ardından yazıcıyı açın.</p> <p>2 Toner koyuluğunu azaltın.</p> <p>Ana ekrandan Ayarlar > Yazdırma > Kalite > Toner Koyuluğu öğelerine dokununuz</p> <p>3 Belgeyi yazdırın.</p> <p>Baskılarda gri arka plan mı beliriyor?</p>	2 adıma gidin.	Sorun çözüldü.
<p>Adım 2</p> <p>1 Yazıcıda orijinal ve desteklenen bir Xerox toner kartuşu kullanılıp kullanılmadığını kontrol edin.</p> <p> Not: Kartuş desteklenmiyorsa desteklenen bir kartuş takın.</p> <p>2 Belgeyi yazdırın.</p> <p>Baskılarda gri arka plan mı beliriyor?</p>	3 adıma gidin.	Sorun çözüldü.
<p>Adım 3</p> <p>1 İşletim sisteminize bağlı olarak, kağıt türünü Yazdırma</p>	4 adıma gidin.	Sorun çözüldü.



İŞLEM	EVET	HAYIR
<p>Tercihleri veya Yazdır iletişim kutusundan belirleyin.</p> <p> Not: Ayarların tepsiye yüklenen kağıtla uyduğundan emin olun.</p> <p> Not: Bu ayarları yazıcı kontrol panelinden de değiştirebilirsiniz. Sırasıyla şu öğeleri seçin:Ayarlar > kağıt > Kaset Yapılandırması > Kağıt Boyutu/Türü.</p> <p>2 Belgeyi yazdırın.</p> <p>Baskılarda gri arka plan mı beliriyor?</p>		
<p>Adım 4</p> <p>1 Görüntüleme ünitesini çıkarın ve takın.</p> <div data-bbox="204 1144 580 1648" style="border: 1px solid black; padding: 5px;"> <p>Uyarı—Olası Hasar: Renkli görüntüleme kitini ve siyah beyaz görüntüleme ünitesini 10 dakikadan daha uzun süre doğrudan ışık altında bırakmayın. Uzun süreli ışığa maruz kalması, yazdırma kalitesi sorunlarına neden olabilir.</p> </div> <div data-bbox="204 1675 580 1944" style="border: 1px solid black; padding: 5px;"> <p>Uyarı: Fotoğraf iletkeni tamburuna dokunmayın. Dokunmanız gelecekteki yazdırma işlerinin kalitesini etkileyebilir.</p> </div>	5 adıma gidin.	Sorun çözüldü.

İŞLEM	EVET	HAYIR
2 Belgeyi yazdırın. Baskılarda gri arka plan mı beliriyor?		
Adım 5 1 Yazıcı aygıt yazılımını güncelleyin. Daha fazla bilgi için bkz. Cihaz Yazılımı Güncelleme 2 Belgeyi yazdırın. Baskılarda gri arka plan mı beliriyor?	6 adıma gidin.	Sorun çözüldü.
Adım 6 1 Görüntüleme ünitesini değiştirin. 2 Belgeyi yazdırın. Baskılarda gri arka plan mı beliriyor?	Kişi Müşteri Destek Merkezine Başvurma	Sorun çözüldü.

Hatalı Sayfa Boşlukları





Not: Sorunu çözmeden önce Yazdırma Kalitesi Sınama Sayfalarını yazdırın. Kontrol panelinden **Ayarlar > Sorun Giderme > Yazdırma Kalitesi Sınama Sayfaları** öğelerini seçin. Dokunmatik olmayan ekrana sahip yazıcı modellerinde ayarlarda gezinmek için **Tamam** düğmesine basın.

İŞLEM	EVET	HAYIR
<p>Adım 1</p> <p>1 Kasetteki kağıt kılavuzlarını yüklediğiniz kağıtlar için doğru konuma getirin.</p> <p>2 Belgeyi yazdırın.</p> <p>Marjlar doğru mu?</p>	Sorun çözüldü.	2 adıma gidin.
<p>Adım 2</p> <p>1 İşletim sisteminize bağlı olarak, kağıt boyutunu Yazdırma Tercihleri veya Yazdır iletişim kutusundan belirleyin.</p> <p> Not: Ayarların tepsiye yüklenen kağıtla uyduğundan emin olun.</p> <p> Not: Bu ayarları yazıcı kontrol panelinden de değiştirebilirsiniz. Sırasıyla şu öğeleri seçin:Ayarlar > kağıt > Kaset Yapılandırması > Kağıt Boyutu/Türü.</p> <p>2 Belgeyi yazdırın.</p> <p>Marjlar doğru mu?</p>	Sorun çözüldü.	Kişi Müşteri Destek Merkezine Başvurma

Açık Yazdırma



Not: Sorunu çözmeden önce Yazdırma Kalitesi Sınama Sayfalarını yazdırın. Ana ekrandan **Ayarlar > Sorun Giderme > Yazdırma Kalitesi Sınama Sayfaları** öğelerine dokununuz.

İŞLEM	EVET	HAYIR
<p>Adım 1</p> <p>1 Yazıcıda orijinal ve desteklenen bir Xerox toner kartuşu kullanılıp kullanılmadığını kontrol edin.</p> <p> Not: Kartuş desteklenmiyorsa desteklenen bir kartuş takın.</p> <p>2 Belgeyi yazdırın.</p> <p>Baskı açık mı?</p>	2 adıma gidin.	Sorun çözüldü.
<p>Adım 2</p> <p>1 Yazıcıyı kapatın, 10 saniye bekleyin ve ardından yazıcıyı açın.</p> <p>2 Toner koyuluğunu azaltın.</p> <p>Ana ekrandan Ayarlar > Yazdırma > Kalite > Toner Koyuluğu öğelerine dokunun</p> <p>3 Belgeyi yazdırın.</p> <p>Baskı açık mı?</p>	3 adıma gidin.	Sorun çözüldü.
<p>Adım 3</p> <p>1 İşletim sisteminize bağlı olarak, kağıt türünü Yazdırma Tercihleri veya Yazdır iletişim kutusundan belirleyin.</p> <p> Not: Ayarların tepsiye yükleneceği kağıtla uyduğundan emin olun.</p> <p> Not: Bu ayarları yazıcı kontrol panelinden de değiştirebilirsiniz. Sırasıyla şu öğeleri seçin:Ayarlar > kağıt > Kaset Yapılandırması > Kağıt Boyutu/Türü.</p> <p>2 Belgeyi yazdırın.</p>	4 adıma gidin.	Sorun çözüldü.

İŞLEM	EVET	HAYIR
Baskı açık mı?		
<p>Adım 4</p> <p>1 İşletim sisteminize bağlı olarak; kağıt türünü Yazdırma Tercihleri veya Yazdır iletişim kutusundan belirleyin.</p> <p>2 Çözünürlüğü 600 dpi olarak ayarlayın.</p> <p>3 Belgeyi yazdırın.</p> <p>Baskı açık mı?</p>	5 adıma gidin.	Sorun çözüldü.
<p>Adım 5</p> <p>1 Görüntüleme ünitesini çıkarın.</p> <div style="border: 1px solid black; padding: 5px; margin: 5px 0;"> <p>Uyarı—Olası Hasar: Renkli görüntüleme kitini ve siyah beyaz görüntüleme ünitesini 10 dakikadan daha uzun süre doğrudan ışık altında bırakmayın. Uzun süreli ışığa maruz kalması, yazdırma kalitesi sorunlarına neden olabilir.</p> </div> <div style="border: 1px solid black; padding: 5px; margin: 5px 0;"> <p>Uyarı: Fotoğraf iletkeni tamburuna dokunmayın. Dokunmanız gelecekteki yazdırma işlerinin kalitesini etkileyebilir.</p> </div> <p>2 Görüntüleme ünitesini takın.</p> <p>3 Belgeyi yazdırın.</p> <p>Baskı açık mı?</p>	6 adıma gidin.	Sorun çözüldü.

İŞLEM	EVET	HAYIR
<p>Adım 6</p> <p>1 Toner kartuşunun durumunu kontrol edin.</p> <p>Ana ekrandan Ayarlar > Raporlar > Cihaz > Cihaz İstatistikleri öğelerine dokunun</p> <p>2 Yazdırılan sayfaların Sarf Malzemesi Bilgileri bölümünden toner kartuşunun durumunu kontrol edin.</p> <p>Toner kartuşu tükenmek üzere mi?</p>	7 adıma gidin.	Kişi Müşteri Destek Merkezine Başvurma
<p>Adım 7</p> <p>1 Toner kartuşunu değiştirin.</p> <p>2 Belgeyi yazdırın.</p> <p>Baskı açık mı?</p>	Kişi Müşteri Destek Merkezine Başvurma	Sorun çözüldü.

Benekli Baskı ve Noktalar





Not: Sorunu çözmeden önce Yazdırma Kalitesi Sınama Sayfalarını yazdırın. Kontrol panelinden **Ayarlar > Sorun Giderme > Yazdırma Kalitesi Sınama Sayfaları** öğelerini seçin. Dokunmatik olmayan ekrana sahip yazıcı modellerinde ayarlarda gezinmek için **Tamam** düğmesine basın.

İŞLEM	EVET	HAYIR
<p>Adım 1</p> <p>1 Yazıcıda orijinal ve desteklenen bir Xerox toner kartuşu kullanılıp kullanılmadığını kontrol edin.</p> <p> Not: Kartuş desteklenmiyorsa desteklenen bir kartuş takın.</p> <p>2 Belgeyi yazdırın.</p> <p>Baskı benekli mi?</p>	2 adıma gidin.	Sorun çözüldü.
<p>Adım 2</p> <p>Yazıcıda toner sızmasından kaynaklı kirlenme olup olmadığını kontrol edin.</p> <p>Yazıcıda toner sızıntısı yok mu?</p>	3 adıma gidin.	Kişi Müşteri Destek Merkezine Başvurma
<p>Adım 3</p> <p>1 Görüntüleme ünitesinin durumunu kontrol edin.</p> <p>Ana ekrandan Ayarlar > Raporlar > Cihaz > Cihaz İstatistikleri öğelerine dokunun</p> <p>2 Yazdırılan sayfaların Sarf Malzemesi Bilgileri bölümünden görüntüleme ünitesinin durumunu kontrol edin.</p> <p>Görüntüleme ünitesi tükenmek üzere mi?</p>	4 adıma gidin.	Kişi Müşteri Destek Merkezine Başvurma
<p>Adım 4</p> <p>1 Görüntüleme ünitesini değiştirin.</p> <p>2 Belgeyi yazdırın.</p> <p>Baskı benekli mi?</p>	Kişi Müşteri Destek Merkezine Başvurma	Sorun çözüldü.

Kağıt Kıvrılması



İŞLEM	EVET	HAYIR
<p>Adım 1</p> <p>1 Tepsideki kılavuzları kağıtlar için doğru konuma getirin</p> <p>2 Belgeyi yazdırın.</p> <p>Kağıt kıvrılıyor mu?</p>	2 adıma gidin.	Sorun çözüldü.
<p>Adım 2</p> <p>1 İşletim sisteminize bağlı olarak, kağıt türünü Yazdırma Tercihleri veya Yazdır iletişim kutusundan belirleyin.</p> <p> Not: Ayarların tepsiye yüklenen kağıtla uyduğundan emin olun.</p> <p> Not: Bu ayarları yazıcı kontrol panelinden de değiştirebilirsiniz. Sırasıyla şu öğeleri seçin:Ayarlar > kağıt > Kaset Yapılandırması > Kağıt Boyutu/Türü.</p> <p>2 Belgeyi yazdırın.</p> <p>Kağıt kıvrılıyor mu?</p>	3 adıma gidin.	Sorun çözüldü.

İŞLEM	EVET	HAYIR
<p>Adım 3</p> <p>Kağıdın diğer tarafına yazdırın.</p> <ol style="list-style-type: none"> 1 Kağıdı çıkarın, ters çevirin ve tekrar yükleyin. 2 Belgeyi yazdırın. <p>Kağıt kıvrılıyor mu?</p>	4 adıma gidin.	Sorun çözüldü.
<p>Adım 4</p> <ol style="list-style-type: none"> 1 Yeni bir paketten kağıt yükleyin. <p> Not: Kağıt yüksek nem nedeniyle nemi emiyor. Kağıdı kullanmaya hazır olana kadar orijinal paketinde saklayın.</p> <ol style="list-style-type: none"> 2 Belgeyi yazdırın. <p>Kağıt kıvrılıyor mu?</p>	Kişi Müşteri Destek Merkezine Başvurma	Sorun çözüldü.

Yamuk veya Eğik Baskılar



Not: Sorunu çözmeden önce Yazdırma Kalitesi Sınama Sayfalarını yazdırın. Kontrol panelinden **Ayarlar > Sorun Giderme > Yazdırma Kalitesi Sınama Sayfaları** öğelerini seçin. Dokunmatik olmayan ekrana sahip yazıcı modellerinde ayarlarda gezinmek için **Tamam** düğmesine basın.

İŞLEM	EVET	HAYIR
<p>Adım 1</p> <ol style="list-style-type: none"> 1 Tepsiyi dışarı çekin. 2 Kağıtları çıkarın ve yeni açılmış bir paketten kağıt yükleyin. <p> Not: Kağıt yüksek nem nedeniyle nemi emiyor. Kağıdı kullanmaya hazır olana kadar orijinal paketinde saklayın.</p> <ol style="list-style-type: none"> 3 Kasetteki kağıt kılavuzlarını yüklediğiniz kağıtlar için doğru konuma getirin. 4 Tepsiyi takın. 5 Belgeyi yazdırın. <p>Baskı yamuk veya eğik mi?</p>	2 adıma gidin.	Sorun çözüldü.
<p>Adım 2</p> <ol style="list-style-type: none"> 1 Desteklenen bir kağıda yazdırdığınızdan emin olun. 2 Belgeyi yazdırın. <p>Baskı yamuk veya eğik mi?</p>	Kişi Müşteri Destek Merkezine Başvurma	Sorun çözüldü.

Tamamen Siyah Sayfalar



Not: Sorunu çözmeden önce Yazdırma Kalitesi Sınama Sayfalarını yazdırın. Ana ekrandan **Ayarlar > Sorun Giderme > Yazdırma Kalitesi Sınama Sayfaları** öğelerine dokununuz.

İŞLEM	EVET	HAYIR
<p>Adım 1</p> <p>1 Yazıcıda orijinal ve desteklenen bir Xerox toner kartuşu kullanılıp kullanılmadığını kontrol edin.</p> <p> Not: Kartuş desteklenmiyorsa desteklenen bir kartuş takın.</p> <p>2 Belgeyi yazdırın.</p> <p>Yazıcı tamamen siyah sayfalar yazdırıyor mu?</p>	2 adıma gidin.	Sorun çözüldü.
<p>Adım 2</p> <p>1 Görüntüleme ünitesini çıkarın ve takın.</p> <div style="border: 1px solid black; padding: 5px; margin: 5px 0;"> <p>Uyarı—Olası Hasar: Renkli görüntüleme kitini ve siyah beyaz görüntüleme ünitesini 10 dakikadan daha uzun süre doğrudan ışık altında bırakmayın. Uzun süreli ışığa maruz kalması, yazdırma kalitesi sorunlarına neden olabilir.</p> </div> <div style="border: 1px solid black; padding: 5px; margin: 5px 0;"> <p>Uyarı: Fotoğraf iletkeni tamburuna dokunmayın. Dokunmanız gelecekteki yazdırma işlerinin kalitesini etkileyebilir.</p> </div> <p>2 Belgeyi yazdırın.</p> <p>Yazıcı tamamen siyah sayfalar yazdırıyor mu?</p>	3 adıma gidin.	Sorun çözüldü.



İŞLEM	EVET	HAYIR
<p>Adım 3</p> <p>Görüntüleme ünitesinde hasar belirtileri olup olmadığını kontrol edin.</p> <p> Not: Fotoğraf iletkeni tamburu temas noktasının eğilmediğinden veya yerinden çıkmadığından emin olun.</p> <p>Görüntüleme ünitesinde hasar var mı?</p>	4 adıma gidin.	Kişi Müşteri Destek Merkezine Başvurma
<p>Adım 4</p> <p>1 Görüntüleme ünitesini değiştirin.</p> <p>2 Belgeyi yazdırın.</p> <p>Yazıcı tamamen siyah sayfalar yazdırıyor mu?</p>	Kişi Müşteri Destek Merkezine Başvurma	Sorun çözüldü.

Metin veya Resim Kesme



Not: Sorunu çözmeden önce Yazdırma Kalitesi Sınama Sayfalarını yazdırın. Ana ekrandan **Ayarlar > Sorun Giderme > Yazdırma Kalitesi Sınama Sayfaları** öğelerine dokununuz.



İŞLEM	EVET	HAYIR
<p>Adım 1</p> <p>1 Yazıcıda orijinal ve desteklenen bir Xerox toner kartuşu kullanılıp kullanılmadığını kontrol edin.</p> <p> Not: Kartuş desteklenmiyorsa desteklenen bir kartuş takın.</p> <p>2 Belgeyi yazdırın.</p> <p>Metin veya görüntü kırılmış mı?</p>	2 adıma gidin.	Sorun çözüldü.
<p>Adım 2</p> <p>1 Görüntüleme ünitesini çıkarın ve takın.</p> <div style="border: 1px solid black; padding: 5px; margin: 5px 0;"> <p>Uyarı—Olası Hasar: Renkli görüntüleme kitini ve siyah beyaz görüntüleme ünitesini 10 dakikadan daha uzun süre doğrudan ışık altında bırakmayın. Uzun süreli ışığa maruz kalması, yazdırma kalitesi sorunlarına neden olabilir.</p> </div> <div style="border: 1px solid black; padding: 5px; margin: 5px 0;"> <p>Uyarı: Fotoğraf iletkeni tamburuna dokunmayın. Dokunmanız gelecekteki yazdırma işlerinin kalitesini etkileyebilir.</p> </div> <p>2 Belgeyi yazdırın.</p> <p>Metin veya görüntü kırılmış mı?</p>	3 adıma gidin.	Sorun çözüldü.

İŞLEM	EVET	HAYIR
<p>Adım 3</p> <p>1 İşletim sisteminize bağlı olarak, kağıt türünü Yazdırma Tercihleri veya Yazdır iletişim kutusundan belirleyin.</p> <p> Not: Ayarların tepsiye yüklenen kağıtla uyduğundan emin olun.</p> <p> Not: Bu ayarları yazıcı kontrol panelinden de değiştirebilirsiniz. Sırasıyla şu öğeleri seçin:Ayarlar > kağıt > Kaset Yapılandırması > Kağıt Boyutu/Türü.</p> <p>2 Belgeyi yazdırın. Metin veya görüntü kırılmış mı?</p>	4 adıma gidin.	Kişi Müşteri Destek Merkezine Başvurma
<p>Adım 4</p> <p>1 Görüntüleme ünitesini değiştirin.</p> <p>2 Belgeyi yazdırın.</p> <p>Yazıcı tamamen siyah sayfalar yazdırıyor mu?</p>	Kişi Müşteri Destek Merkezine Başvurma	Sorun çözüldü.

Toner Kolay Siliniyor



Not: Sorunu çözmeden önce Yazdırma Kalitesi Sınama Sayfalarını yazdırın. Ana ekrandan **Ayarlar > Sorun Giderme > Yazdırma Kalitesi Sınama Sayfaları** öğelerine dokununuz.

İŞLEM	EVET	HAYIR
<p>Adım 1</p> <p>1 Yazıcıda orijinal ve desteklenen bir Xerox toner kartuşu kullanılıp kullanılmadığını kontrol edin.</p> <p> Not: Kartuş desteklenmiyorsa desteklenen bir kartuş takın.</p> <p>2 Belgeyi yazdırın.</p> <p>Toner kolay siliniyor mu?</p>	2 adıma gidin.	Sorun çözüldü.
<p>Adım 2</p> <p>1 İşletim sisteminize bağlı olarak, kağıt türünü Yazdırma Tercihleri veya Yazdır iletişim kutusundan belirleyin.</p> <p> Not: Ayarların tepsiye yüklenen kağıtla uyduğundan emin olun.</p> <p> Not: Bu ayarları yazıcı kontrol panelinden de değiştirebilirsiniz. Sırasıyla şu öğeleri seçin:Ayarlar > kağıt > Kaset Yapılandırması > Kağıt Boyutu/Türü.</p> <p>2 Belgeyi yazdırın.</p> <p>Toner kolay siliniyor mu?</p>	Kişi Müşteri Destek Merkezine Başvurma	Sorun çözüldü.

Açık Renk Yatay Şeritler



Not: Sorunu çözmeden önce Yazdırma Kalitesi Sınama Sayfalarını yazdırın. Ana ekrandan **Ayarlar > Sorun Giderme > Yazdırma Kalitesi Sınama Sayfaları** öğelerine dokununuz.

İŞLEM	EVET	HAYIR
<p>Adım 1</p> <p>1 Yazıcıda orijinal ve desteklenen bir Xerox toner kartuşu kullanılıp kullanılmadığını kontrol edin.</p> <p> Not: Kartuş desteklenmiyorsa desteklenen bir kartuş takın.</p> <p>2 Belgeyi yazdırın.</p> <p>Baskılarda hala açık renk yatay şeritler beliriyor mu?</p>	2 adıma gidin.	Sorun çözüldü.
<p>Adım 2</p> <p>Baskı başlığı sileceğini çıkarın ve ardından baskı başlığı lensini temizleyin.</p> <p>Belgeyi yazdırın.</p> <p>Baskılarda hala açık renk yatay şeritler beliriyor mu?</p>	3 adıma gidin.	Sorun çözüldü.

İŞLEM	EVET	HAYIR
<p>Adım 3</p> <p>1 Görüntüleme ünitesini çıkarın ve takın.</p> <div style="border: 1px solid black; padding: 5px; margin: 5px 0;"> <p>Uyarı—Olası Hasar: Renkli görüntüleme kitini ve siyah beyaz görüntüleme ünitesini 10 dakikadan daha uzun süre doğrudan ışık altında bırakmayın. Uzun süreli ışığa maruz kalması, yazdırma kalitesi sorunlarına neden olabilir.</p> </div> <div style="border: 1px solid black; padding: 5px; margin: 5px 0;"> <p>Uyarı: Fotoğraf iletkeni tamburuna dokunmayın. Dokunmanız gelecekteki yazdırma işlerinin kalitesini etkileyebilir.</p> </div> <p>2 Belgeyi yazdırın.</p> <p>Baskılarda hala açık renk yatay şeritler beliriyor mu?</p>	4 adıma gidin.	Sorun çözüldü.
<p>Adım 4</p> <p>1 Görüntüleme ünitesini değiştirin.</p> <p>2 Belgeyi yazdırın.</p> <p>Baskılarda hala açık renk yatay şeritler beliriyor mu?</p>	Kişi Müşteri Destek Merkezine Başvurma	Sorun çözüldü.

Açık Renk Dikey Şeritler



Not: Sorunu çözmeden önce Yazdırma Kalitesi Sınama Sayfalarını yazdırın. Ana ekrandan **Ayarlar > Sorun Giderme > Yazdırma Kalitesi Sınama Sayfaları** öğelerine dokununuz.



İŞLEM	EVET	HAYIR
<p>Adım 1</p> <p>Baskı başlığı sileceğini çıkarın ve ardından baskı başlığı lensini temizleyin.</p> <p>Belgeyi yazdırın.</p> <p>Baskılarda hala açık renk dikey şeritler beliriyor mu?</p>	2 adıma gidin.	Sorun çözüldü.
<p>Adım 2</p> <p>1 Yazıcıda orijinal ve desteklenen bir Xerox toner kartuşu kullanılıp kullanılmadığını kontrol edin.</p> <p> Not: Kartuş desteklenmiyorsa desteklenen bir kartuş takın.</p> <p>2 Belgeyi yazdırın.</p> <p>Baskılarda hala açık renk dikey şeritler beliriyor mu?</p>	3 adıma gidin.	Sorun çözüldü.

İŞLEM	EVET	HAYIR
<p>Adım 3</p> <p>1 Toner kartuşunun durumunu kontrol edin.</p> <p>Ana ekrandan Ayarlar > Raporlar > Cihaz > Cihaz İstatistikleri öğelerine dokunun</p> <p>2 Yazdırılan sayfaların Sarf Malzemesi Bilgileri bölümünden toner kartuşunun durumunu kontrol edin.</p> <p>Baskılarda hala açık renk dikey şeritler beliriyor mu?</p>	4 adıma gidin.	Sorun çözüldü.
<p>Adım 4</p> <p>1 Toner kartuşunu değiştirin.</p> <p>2 Belgeyi yazdırın.</p> <p>Baskılarda hala açık renk dikey şeritler beliriyor mu?</p>	Kişi Müşteri Destek Merkezine Başvurma	Sorun çözüldü.

Dikey Beyaz Çizgiler



Not: Sorunu çözmeden önce Yazdırma Kalitesi Sınama Sayfalarını yazdırın. Ana ekrandan **Ayarlar > Sorun Giderme > Yazdırma Kalitesi Sınama Sayfaları** öğelerine dokunun.

İŞLEM	EVET	HAYIR
<p>Adım 1</p> <p>1 Yazıcıda orijinal ve desteklenen bir Xerox toner kartuşu kullanılıp kullanılmadığını kontrol edin.</p> <p> Not: Kartuş desteklenmiyorsa desteklenen bir kartuş takın.</p> <p>2 Belgeyi yazdırın.</p> <p>Baskılarda dikey beyaz çizgiler mi beliriyor?</p>	2 adıma gidin.	Sorun çözüldü.
<p>Adım 2</p> <p>1 İşletim sisteminize bağlı olarak, kağıt türünü Yazdırma Tercihleri veya Yazdır iletişim kutusundan belirleyin.</p> <p> Not: Ayarların tepsiye yüklene kağıtla uyduğundan emin olun.</p> <p> Not: Bu ayarları yazıcı kontrol panelinden de değiştirebilirsiniz. Sırasıyla şu öğeleri seçin:Ayarlar > kağıt > Kaset Yapılandırması > Kağıt Boyutu/Türü.</p> <p>2 Belgeyi yazdırın.</p> <p>Baskılarda dikey beyaz çizgiler mi beliriyor?</p>	Kişi Müşteri Destek Merkezine Başvurma	Sorun çözüldü.

Koyu Renk Dikey Şeritler



Not: Sorunu çözümeden önce Yazdırma Kalitesi Sınama Sayfalarını yazdırın. Ana ekrandan **Ayarlar > Sorun Giderme > Yazdırma Kalitesi Sınama Sayfaları** öğelerine dokununuz.

İŞLEM	EVET	HAYIR
<p>Adım 1</p> <p>1 Yazıcıda orijinal ve desteklenen bir Xerox toner kartuşu kullanılıp kullanılmadığını kontrol edin.</p> <p> Not: Kartuş desteklenmiyorsa desteklenen bir kartuş takın.</p> <p>2 Belgeyi yazdırın.</p> <p>Baskılarda koyu renk dikey şeritler beliriyor mu?</p>	2 adıma gidin.	Sorun çözüldü.
<p>Adım 2</p> <p>Baskı başlığı sileceğini çıkarın ve ardından baskı başlığı lensini temizleyin.</p> <p>Belgeyi yazdırın.</p> <p>Baskılarda koyu renk dikey şeritler beliriyor mu?</p>	3 adıma gidin.	Sorun çözüldü.
<p>Adım 3</p> <p>1 Görüntüleme ünitesini çıkarın ve takın.</p> <div style="border: 1px solid black; padding: 5px; margin: 5px 0;"> <p>Uyarı—Olası Hasar: Renkli görüntüleme kitini ve siyah beyaz görüntüleme ünitesini 10 dakikadan daha uzun süre doğrudan ışık altında bırakmayın. Uzun süreli ışığa maruz kalması, yazdırma kalitesi sorunlarına neden olabilir.</p> </div> <div style="border: 1px solid black; padding: 5px; margin: 5px 0;"> <p>Uyarı: Fotoğraf iletkeni tamburuna</p> </div>	Kişi Müşteri Destek Merkezine Başvurma	Sorun çözüldü.

İŞLEM	EVET	HAYIR
<p>dokunmayın. Dokunmanız gelecekteki yazdırma işlerinin kalitesini etkileyebilir.</p> <p>2 Belgeyi yazdırın.</p> <p>Baskılarda koyu renk dikey şeritler beliriyor mu?</p>		

Dikey Koyu Hatlar veya Çizgiler

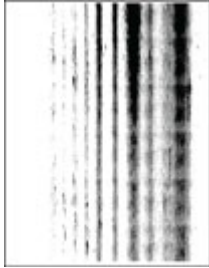

Not: Sorunu çözmeden önce Yazdırma Kalitesi Sınama Sayfalarını yazdırın. Ana ekrandan **Ayarlar > Sorun Giderme > Yazdırma Kalitesi Sınama Sayfaları** öğelerine dokununuz.

İŞLEM	EVET	HAYIR
<p>Adım 1</p> <p>1 Yazıcıda orijinal ve desteklenen bir Xerox toner kartuşu kullanılıp kullanılmadığını kontrol edin.</p> <p> Not: Kartuş desteklenmiyorsa desteklenen bir kartuş takın.</p> <p>2 Belgeyi yazdırın.</p> <p>Baskılarda dikey koyu hatlar veya çizgiler beliriyor mu?</p>	2 adıma gidin.	Sorun çözüldü.
<p>Adım 2</p> <p>Baskı başlığı sileceğini çıkarın ve ardından baskı başlığı lensini temizleyin.</p>	3 adıma gidin.	Sorun çözüldü.

İŞLEM	EVET	HAYIR
<p>Belgeyi yazdırın.</p> <p>Baskılarda dikey koyu hatlar veya çizgiler beliriyor mu?</p>		
<p>Adım 3</p> <p>1 Görüntüleme ünitesini çıkarın ve takın.</p> <div style="border: 1px solid black; padding: 5px; margin: 5px 0;"> <p>Uyarı—Olası Hasar: Renkli görüntüleme kitini ve siyah beyaz görüntüleme ünitesini 10 dakikadan daha uzun süre doğrudan ışık altında bırakmayın. Uzun süreli ışığa maruz kalması, yazdırma kalitesi sorunlarına neden olabilir.</p> </div> <div style="border: 1px solid black; padding: 5px; margin: 5px 0;"> <p>Uyarı: Fotoğraf iletkeni tamburuna dokunmayın. Dokunmanız gelecekteki yazdırma işlerinin kalitesini etkileyebilir.</p> </div> <p>2 Belgeyi yazdırın.</p> <p>Baskılarda dikey koyu hatlar veya çizgiler beliriyor mu?</p>	4 adıma gidin.	Sorun çözüldü.
<p>Adım 4</p> <p>1 Görüntüleme ünitesini değiştirin.</p> <p>2 Belgeyi yazdırın.</p> <p>Baskılarda dikey koyu hatlar veya çizgiler beliriyor mu?</p>	Kişi Müşteri Destek Merkezine Başvurma	Sorun çözüldü.

Eksik Yazdırma İle Koyu Renk Dikey Çizgiler



Not: Sorunu çözmeden önce Yazdırma Kalitesi Sınama Sayfalarını yazdırın. Ana ekrandan **Ayarlar > Sorun Giderme > Yazdırma Kalitesi Sınama Sayfaları** öğelerine dokununuz.

İŞLEM	EVET	HAYIR
<p>Adım 1</p> <p>Baskı başlığı sileceğini çıkarın ve ardından baskı başlığı lensini temizleyin.</p> <p>Belgeyi yazdırın.</p> <p>Baskılarda eksik resimler ile koyu renk dikey çizgiler beliriyor mu?</p>	2 adıma gidin.	Sorun çözüldü.
<p>Adım 2</p> <p>1 Görüntüleme ünitesini çıkarın ve takın.</p> <div style="border: 1px solid black; padding: 5px; margin: 5px 0;"> <p>Uyarı—Olası Hasar: Renkli görüntüleme kitini ve siyah beyaz görüntüleme ünitesini 10 dakikadan daha uzun süre doğrudan ışık altında bırakmayın. Uzun süreli ışığa maruz kalması, yazdırma kalitesi sorunlarına neden olabilir.</p> </div> <div style="border: 1px solid black; padding: 5px; margin: 5px 0;"> <p>Uyarı: Fotoğraf iletkeni tamburuna dokunmayın. Dokunmanız gelecekteki yazdırma işlerinin kalitesini etkileyebilir.</p> </div> <p>2 Belgeyi yazdırın.</p> <p>Baskılarda eksik resimler ile koyu renk dikey çizgiler beliriyor mu?</p>	3 adıma gidin.	Sorun çözüldü.
<p>Adım 3</p> <p>1 Yazıcıda orijinal ve desteklenen bir Xerox toner kartuşu kullanılıp kullanılmadığını kontrol edin.</p>	Kişi Müşteri Destek Merkezine Başvurma	Sorun çözüldü.

İŞLEM	EVET	HAYIR
<p> Not: Kartuş desteklenmiyorsa desteklenen bir kartuş takın.</p> <p>2 Belgeyi yazdırın.</p> <p>Baskılarda dikey koyu hatlar veya çizgiler beliriyor mu?</p>		

Tekrarlayan Kusurlar



-  Not: Sorunu çözmeden önce Yazdırma Kalitesi Sınama Sayfalarını yazdırın. Ana ekrandan **Ayarlar > Sorun Giderme > Yazdırma Kalitesi Sınama Sayfaları** öğelerine dokununuz.

İŞLEM	EVET	HAYIR
<p>Adım 1</p> <p>Yazdırma Kalitesi Sinama Sayfalarını kullanarak tekrarlayan kusurlar arasındaki mesafenin aşağıdakilerden herhangi birine eşit olup olmadığını kontrol edin:</p> <p>Görüntüleme ünitesi</p> <ul style="list-style-type: none"> • 96 mm (3,78 inç) • 37,7 mm (1,48 inç) <p>Toner kartuşu</p> <ul style="list-style-type: none"> • 43,5 mm (1,71 inç) • 37,5 mm (1,48 inç) <p>Aktarma silindiri</p> <ul style="list-style-type: none"> • 52 mm (2,05 inç) <p>Isıtıcı</p> <ul style="list-style-type: none"> • 79,8 mm (3,14 inç) • 62,5 mm (2,46 inç) <p>Tekrarlayan kusurlar arasındaki mesafe toner kartuşu veya görüntüleme ünitesi ölçülerine uyuyor mu?</p>	2 adıma gidin.	Mesafeyi not edin ve ardından iletişime geçin: Müşteri Destek Merkezine Başvurma
<p>Adım 2</p> <ol style="list-style-type: none"> 1 Etkilenen sarf malzemesini değiştirin. 2 Belgeyi yazdırın. <p>Tekrarlayan kusurlar beliriyor mu?</p>	Kişi Müşteri Destek Merkezine Başvurma	Sorun çözüldü.

YAZDIRMA İŞLERİ YAZDIRILMIYOR

İŞLEM	EVET	HAYIR
<p>Adım 1</p> <p>a. Yazdırmaya çalıştığınız belgeden, Yazdır iletişim kutusunu açın ve ardından doğru yazıcıyı seçip seçmediğinizi kontrol edin.</p> <p>b. Belgeyi yazdırın.</p> <p>Belge yazdırıldı mı?</p>	Sorun çözüldü.	2 adıma gidin.
<p>Adım 2</p> <p>a. Yazıcının açık olduğundan emin olun.</p> <p>b. Ekranda görünen hata mesajlarını çözün.</p> <p>c. Belgeyi yazdırın.</p> <p>Belge yazdırıldı mı?</p>	Sorun çözüldü.	3 adıma gidin.
<p>Adım 3</p> <p>a. Bağlantı noktalarının çalışıyor olduğundan ve kabloların bilgisayara ve yazıcıya sıkıca bağlandığından emin olun.</p> <p>Daha fazla bilgi için yazıcınızla birlikte gelen kurma belgelerine bakın.</p> <p>b. Belgeyi yazdırın.</p> <p>Belge yazdırıldı mı?</p>	Sorun çözüldü.	4 adıma gidin.
<p>Adım 4</p> <p>a. Yazıcıyı kapatın, yaklaşık 10 saniye bekleyin ve ardından yazıcıyı açın.</p> <p>b. Belgeyi yazdırın.</p> <p>Belge yazdırıldı mı?</p>	Sorun çözüldü.	5 adıma gidin.
<p>Adım 5</p> <p>a. Yazdırma sürücüsünü kaldırın ve yeniden yükleyin.</p> <p>b. Belgeyi yazdırın.</p> <p>Belge yazdırıldı mı?</p>	Sorun çözüldü.	Bkz. Müşteri Destek Merkezine Başvurma .

GİZLİ VE DİĞER BEKLETİLEN BELGELER YAZDIRILMIYOR

İŞLEM	EVET	HAYIR
<p>Adım 1</p> <p>a. Kontrol panelinden, belgelerin Bekletilen İşler listesinde olup olmadığını kontrol edin.</p> <p>b. Belgeleri yazdırın.</p> <p>Belgeler yazdırıldı mı?</p>	Sorun çözüldü.	2 adıma gidin.
<p>Adım 2</p> <p>Yazdırma işinde biçimlendirme hatası veya geçersiz veriler olabilir.</p> <ul style="list-style-type: none"> • Yazdırma işini silin ve tekrar gönderin. • PDF dosyaları için yeni bir PDF oluşturun ve ardından belgeleri yazdırın. <p>Belgeler yazdırıldı mı?</p>	Sorun çözüldü.	3 adıma gidin.
<p>Adım 3</p> <p>İnternet'ten yazdırma işlemi yapıyorsanız yazıcı birden çok iş başlığını çift olarak okuyor olabilir.</p> <p>Windows kullanıcıları için</p> <ol style="list-style-type: none"> 1 Yazdırma Tercihleri iletişim kutusunu açın. 2 Yazdır ve Beklet sekmesinden Yazdır ve Beklet'i Kullan ögesine tıklayın ve ardından Çift belgeleri sakla ögesine tıklayın. 3 Bir PIN girin ve değişiklikleri kaydedin. 4 Yazdırma işini gönderin. <p>Macintosh kullanıcıları için</p> <ol style="list-style-type: none"> 1 Her işi birbirinden farklı olacak şekilde adlandırın ve kaydedin. 2 İşleri ayrı ayrı gönderin. <p>Belgeler yazdırıldı mı?</p>	Sorun çözüldü.	4 adıma gidin.





İŞLEM	EVET	HAYIR
Adım 4 1 Bekletilen işlerden bazılarını silerek yazıcı belleğinde yer açın. 2 Belgeleri yazdırın. Belgeler yazdırıldı mı?	Sorun çözüldü.	5 adıma gidin.
Adım 5 1 Yazıcı belleği ekleyin. 2 Belgeleri yazdırın. Belgeler yazdırıldı mı?	Sorun çözüldü.	Kişi Müşteri Destek Merkezine Başvurma

İŞ YANLIŞ KASETTEN VEYA YANLIŞ KAĞIDA YAZDIRILIYOR

İŞLEM	EVET	HAYIR
<p>Adım 1</p> <p>a. Doğru kağıda yazdırıp yazdırmadığınızı kontrol edin.</p> <p>b. Belgeyi yazdırın.</p> <p>Belge doğru kağıda yazdırıldı mı?</p>	2 adıma gidin.	Doğru kağıt boyutunu ve kağıt türünü yükleyin.
<p>Adım 2</p> <p>a. İşletim sisteminize bağlı olarak Yazdırma Tercihleri veya Yazdır iletişim kutusundan kağıt boyutunu ve kağıt türünü belirtin.</p> <p> Not: Bu ayarları yazıcı kontrol panelinden de değiştirebilirsiniz. Sırasıyla şu öğeleri seçin:Ayarlar > kağıt > Kaset > Yapılandırması > Kağıt Boyutu/Türü.</p> <p>Dokunmatik olmayan ekrana sahip yazıcı modellerinde ayarlarda gezinmek için Tamam düğmesine basın.</p> <p>b. Ayarların yüklenen kağıtla uyduğundan emin olun.</p> <p>c. Belgeyi yazdırın.</p> <p>Belge doğru kağıda yazdırıldı mı?</p>	Sorun çözüldü.	3 adıma gidin.
<p>Adım 3</p> <p>1 Tepsilerin bağlantılı olup olmadıklarını kontrol edin.</p> <p>Daha fazla bilgi için bkz. Tepsileri bağlantılandırma</p> <p>2 Belgeyi yazdırın.</p> <p>Belge doğru tepsiden mi yazdırılıyor?</p>	Sorun çözüldü.	Bkz. Müşteri Destek Merkezine Başvurma

YAVAŞ YAZDIRILIYOR

İŞLEM	EVET	HAYIR
<p>Adım 1</p> <p>Yazıcı kablosunun yazıcıya ve ana bilgisayara, yazıcı sunucusuna, seçeneğe veya başka bir ağ aygıtına düzgün şekilde bağlanmış olduğundan emin olun.</p> <p>Yazıcı yavaş mı yazdırıyor?</p>	2 adıma gidin.	Sorun çözüldü.
<p>Adım 2</p> <p>a. Yazıcının Sessiz Modu ayarında olmadığından emin olun.</p> <ul style="list-style-type: none"> Kontrol panelinden şu öğeleri seçin: Ayarlar > Cihaz > Bakım > Yapılandırma Menüsü > Cihaz İşlemleri > Sessiz Modu. <p>Dokunmatik olmayan ekrana sahip yazıcı modellerinde ayarlarda gezinmek için Tamam düğmesine basın.</p> <p>b. Belgeyi yazdırın.</p> <p>Yazıcı yavaş mı yazdırıyor?</p>	3 adıma gidin.	Sorun çözüldü.
<p>Adım 3</p> <p>a. İşletim sisteminize bağlı olarak; kağıt türünü Yazdırma Tercihleri veya Yazdır iletişim kutusundan belirleyin.</p> <p>b. Çözünürlüğü 600 dpi olarak ayarlayın.</p> <p>c. Belgeyi yazdırın.</p> <p>Yazıcı yavaş mı yazdırıyor?</p>	4 adıma gidin.	Sorun çözüldü.
<p>Adım 4</p> <p>a. İşletim sisteminize bağlı olarak, kağıt türünü Yazdırma Tercihleri veya Yazdır iletişim kutusundan belirleyin.</p>	5 adıma gidin.	Sorun çözüldü.

İŞLEM	EVET	HAYIR
<p> Not: Ayarların tepsiye yüklenen kağıtla uyduğundan emin olun.</p> <p> Not: Bu ayarları yazıcı kontrol panelinden de değiştirebilirsiniz. Sırasıyla şu öğeleri seçin: Ayarlar > kağıt > Kaset Yapılandırması > Kağıt Boyutu/Türü.</p> <p> Not: Daha ağır kağıtlar daha yavaş yazdırılır.</p> <p> Not: Letter, A4 veya legal boyuttan daha dar kağıtlar daha yavaş yazdırılabilir.</p> <ul style="list-style-type: none"> • Ayarın, yüklenen kağıtla uyduğundan emin olun. • Bu ayarı yazıcı kontrol panelinden de değiştirebilirsiniz. Sırasıyla şu öğeleri seçin: Ayarlar > Kağıt > Kaset Yapılandırması > Kağıt Boyutu/Türü. Dokunmatik olmayan ekrana sahip yazıcı modellerinde ayarlarda gezinmek için Tamam düğmesine basın. • Daha ağır kağıtlar daha yavaş yazdırılır. • Letter, A4 veya legal boyuttan daha dar kağıtlar daha yavaş yazdırılabilir. <p>b. Belgeyi yazdırın.</p> <p>Yazıcı yavaş mı yazdırıyor?</p>		
<p>Adım 5</p> <p>a. Doku ve Ağırlık yazıcı ayarlarının yüklenen kağıtla eşleştiğinden emin olun.</p>	6 adıma gidin.	Sorun çözüldü.

İŞLEM	EVET	HAYIR
<p>Kontrol panelinden şu öğeleri seçin: Ayarlar > Kağıt > Ortam Yapılandırması > Ortam Türleri</p> <p>Dokunmatik olmayan ekrana sahip yazıcı modellerinde ayarlarda gezinmek için Tamam düğmesine basın.</p> <p> Not: Sert dokulu ve ağır kağıtlar daha yavaş yazdırılabilir.</p> <p>b. Belgeyi yazdırın.</p> <p>Yazıcı yavaş mı yazdırıyor?</p>		
<p>Adım 6</p> <p>Bekletilen işleri silin.</p> <p>Yazıcı yavaş mı yazdırıyor?</p>	7 adıma gidin.	Sorun çözüldü.
<p>Adım 7</p> <p>a. Yazıcının aşırı ısınmadığından emin olun.</p> <ul style="list-style-type: none"> Uzun süren bir yazdırma işinden sonra yazıcının soğumasına izin verin. Yazıcı için önerilen ortam sıcaklığını gözlemleyin. Daha fazla bilgi için bkz. Yazıcı için bir Konum seçme. <p>b. Belgeyi yazdırın.</p> <p>Yazıcı yavaş mı yazdırıyor?</p>	Bkz. Müşteri Destek Merkezine Başvurma.	Sorun çözüldü.

Yazıcı Yanıt Vermiyor

İŞLEM	EVET	HAYIR
<p>Adım 1</p> <p>Güç kablosunun elektrik prizine doğru bir şekilde takılı olduğundan emin olun.</p> <div style="border: 1px solid black; padding: 5px;">  <p>İKAZ—YARALANMA RİSKİ: Yangın veya elektrik çarpması riskini önlemek için güç kablosunu ürünün yakınındaki ve kolay erişilebilir bir konumdaki uygun şekilde tanımlanmış ve doğru şekilde topraklanmış bir elektrik prizine bağlayın.</p> </div> <p>Yazıcı cevap veriyor mu?</p>	Sorun çözüldü.	2 adıma gidin.
<p>Adım 2</p> <p>Elektrik prizinin herhangi bir anahtar veya şalter tarafından kesilmiş olup olmadığını kontrol edin.</p> <p>Elektrik prizi herhangi bir anahtar veya şalter tarafından kesilmiş mi?</p>	Anahtarı veya şalteri açın.	3 adıma gidin.
<p>Adım 3</p> <p>Yazıcının açık olduğundan emin olun.</p> <p>Yazıcı açık mı?</p>	4 adıma gidin.	Yazıcıyı açın.
<p>Adım 4</p> <p>Yazıcının Uyku veya Hazırda Bekleme modunda olup olmadığını kontrol edin.</p> <p>Yazıcı, Uyku veya Hazırda Bekleme modunda mı?</p>	Yazıcıyı uyandırmak için güç düğmesine basın.	5 adıma gidin.
<p>Adım 5</p> <p>Yazıcı ile bilgisayarı birbirine bağlayan kabloların doğru bağlantı noktalarına takıldıklarından emin olun.</p>	6 adıma gidin.	Kabloları doğru bağlantı noktalarına takın.

İŞLEM	EVET	HAYIR
Kablolar doğru bağlantı noktalarına mı takılmış?		
<p>Adım 6</p> <p>Yazıcıyı kapatın, donanım seçeneklerini yükleyin ve ardından yazıcıyı açın.</p> <p>Daha fazla bilgi için seçenek ile birlikte gelen belgelere başvurun.</p> <p>Yazıcı cevap veriyor mu?</p>	Sorun çözüldü.	7 adıma gidin.
<p>Adım 7</p> <p>Doğru yazıcı sürücüsünü yükleyin.</p> <p>Yazıcı cevap veriyor mu?</p>	Sorun çözüldü.	8 adıma gidin.
<p>Adım 8</p> <p>Yazıcıyı kapatın, yaklaşık 10 saniye bekleyin ve ardından yazıcıyı açın.</p> <p>Yazıcı cevap veriyor mu?</p>	Sorun çözüldü.	Bkz. Müşteri Destek Merkezine Başvurma .

Flash sürücü okunamıyor

İŞLEM	EVET	HAYIR
<p>Adım 1</p> <p>Yazıcının başka bir yazdırma, kopyalama, tarama veya faks işi ile meşgul olup olmadığını kontrol edin.</p> <p>Yazıcı hazır mı?</p>	3 adıma gidin.	2 adıma gidin.
<p>Adım 2</p> <ul style="list-style-type: none"> Yazıcının diğer işi işlemeyi tamamlamasını bekleyin. Flash sürücüyü çıkarıp yeniden takın. <p>Yazıcı, flash sürücüyü tanıdı mı?</p>	Sorun çözüldü.	3 adıma gidin.
<p>Adım 3</p> <p>Flash sürücünün ön USB bağlantı noktasına takılı olduğundan emin olun.</p> <p> Not: Flash sürücü arka USB bağlantı noktasına takıldığında çalışmaz.</p> <p>Flash sürücü doğru bağlantı noktasına takılı mı?</p>	5 adıma gidin.	4 adıma gidin.
<p>Adım 4</p> <p>Flash sürücüyü doğru bağlantı noktasına takın.</p> <p>Yazıcı, flash sürücüyü tanıdı mı?</p>	Sorun çözüldü.	5 adıma gidin.
<p>Adım 5</p> <p>Flash sürücünün desteklendiğinden emin olun. Daha fazla bilgi için bkz. Desteklenen Flash Sürücüler ve Dosya Türleri</p> <p>Flash sürücü destekleniyor mu?</p>	7 adıma gidin.	6 adıma gidin.

İŞLEM	EVET	HAYIR
Adım 6 Desteklenen bir flash sürücü takın. Yazıcı, flash sürücüyü tanıdı mı?	Sorun çözüldü.	7 adıma gidin.
Adım 7 Flash sürücüyü çıkarıp yeniden takın. Yazıcı, flash sürücüyü tanıdı mı?	Sorun çözüldü.	Kişi Müşteri Destek Merkezine Başvurma

USB bağlantı noktasını etkinleştirme

Ana ekrandan **Ayarlar > Ağ/Bağlantı Noktaları > USB > USB Bağlantı Noktasını Etkinleştir** öğelerine dokunun

Sıkışmaları Giderme

SIKIŞMALARI ÖNLEME

Kağıdın Düzgün Şekilde Yerleştirilmesi

- Kağıdın tepsiye düz şekilde yerleştirildiğinden emin olun.

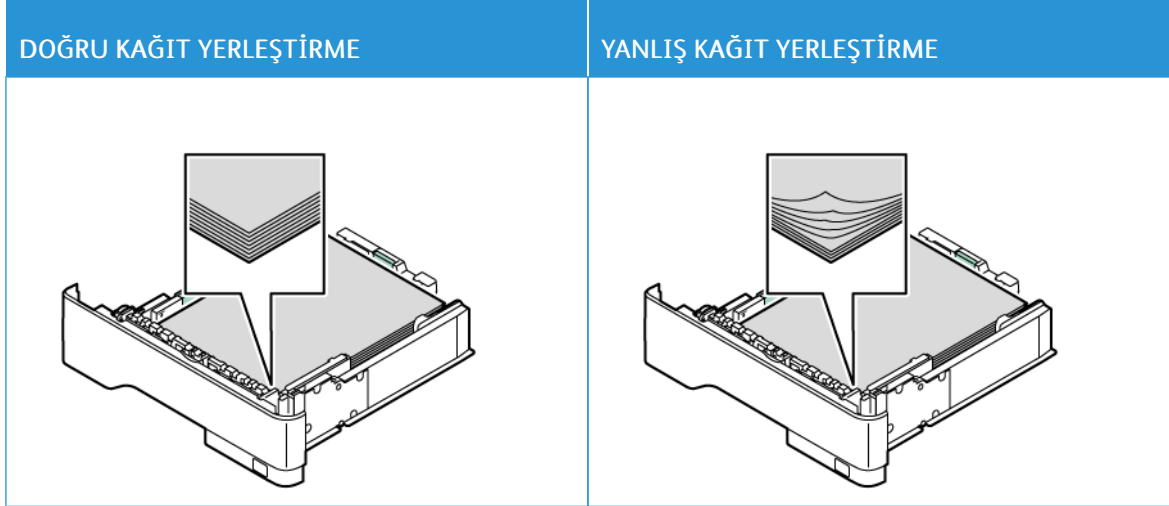

- Yazıcı yazdırırken tepsi yükleme veya çıkarma işlemi yapmayın.
- Çok fazla kağıt yüklemeyin. Yığın yüksekliğinin maksimum kağıt doldurma göstergesinin altında olduğundan emin olun.
- Kağıdı tepsiye kaydırarak yerleştirmeyin. Kağıdı şekilde gösterildiği gibi yükleyin.

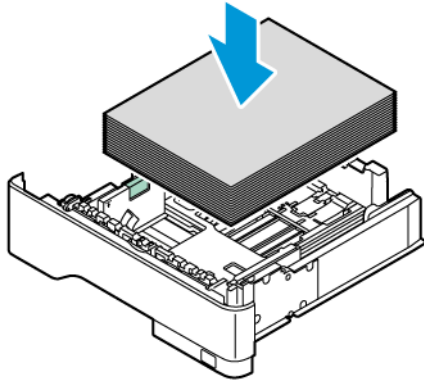

- Kağıt kılavuzlarının doğru şekilde konumlandığından ve kağıt ya da zarfları çok sıkmadığından emin olun.
- Kağıt yükledikten sonra tepsiyi sonuna kadar yazıcıya itin.

Önerilen Kağıdı Kullanın

- Yalnızca önerilen kağıt veya özel ortamları kullanın.
- Buruşmuş, kırışmış, nemli, kıvrılmış veya bükülmüş kağıt yüklemeyin.
- Kağıt kenarlarını yüklemeyen önce esnetin, havalandırın ve hizalayın.



- Kesilmiş veya elle koparılmış kağıt kullanmayın.
- Aynı tepside farklı boyut, ağırlık veya türde kağıt kullanmayın.
- Bilgisayar veya yazıcı kontrol panelindeki kağıt boyutunun ve türünün doğru ayarlandığından emin olun.
- Kağıdı üreticinin önerilerine uygun şekilde saklayın.

SIKIŞMA KONUMLARINI BELİRLEME

- Sıkışma Yardımı ayarı **Açık** olarak ayarlandığında yazıcı, sıkışma giderildikten sonra boş ya da kısmen yazdırılmış sayfaları boşaltmaya çalışır. Yazdığınız çıktıda boş sayfalar olup olmadığını kontrol edin.
- Sıkışma Giderme ayarı **Açık** veya **Otomatik** olarak ayarlandığında yazıcı, sıkışan sayfaları yeniden yazdırır.

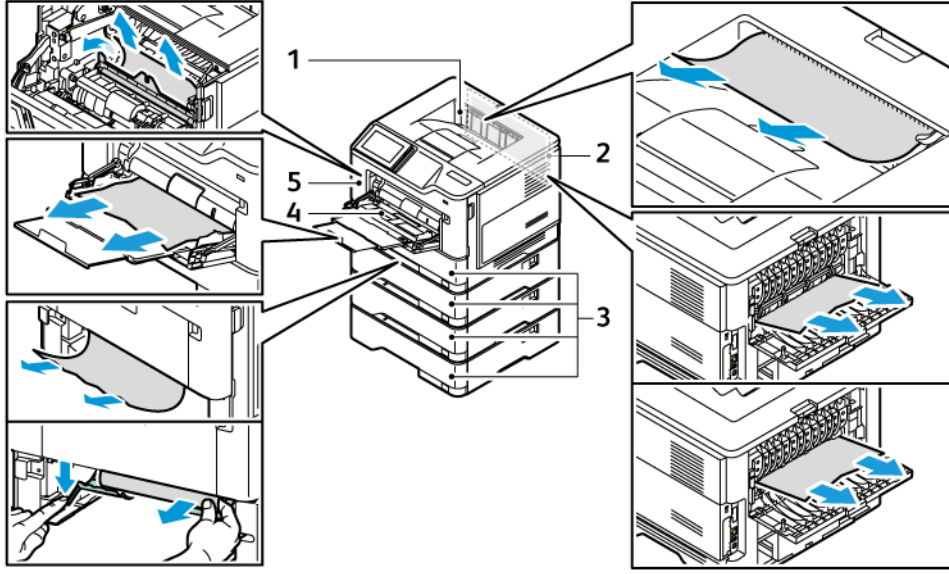

1. Standart Çıktı Kaseti
2. Kapak B
3. Standart 550 Yapraklı Tepsi 1 ve Opsiyonel 550 Yapraklı Tepsi 2-4
4. Çok Amaçlı Besleyici
5. Kapak A

A KAPAĞINDA KAĞIT SIKIŞMASI

1. A Kapağını açın.

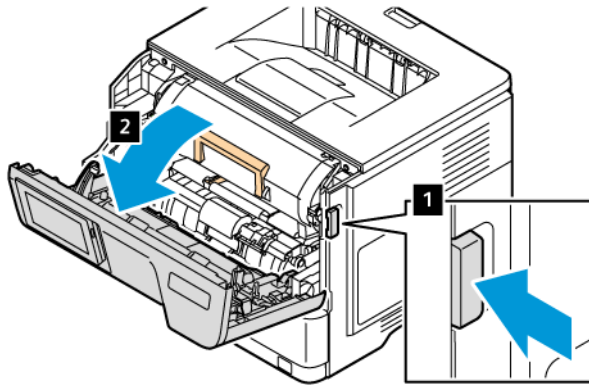

2. Toner kartuşunu çıkarın.

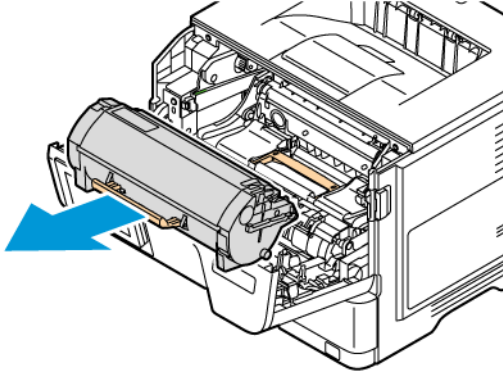

3. Görüntüleme ünitesini çıkarın.

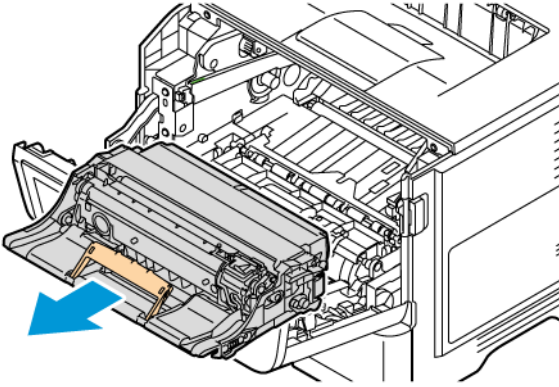

Uyarı—Olası Hasar: Renkli görüntüleme ünitesini ve siyah beyaz görüntüleme ünitesini 10 dakikadan daha uzun süre doğrudan ışık altında bırakmayın. Uzun süreli ışığa maruz kalması, yazdırma kalitesi sorunlarına neden olabilir.

Uyarı: Fotoğraf iletkeni tamburuna dokunmayın. Dokunmanız gelecekteki yazdırma işlerinin kalitesini etkileyebilir.

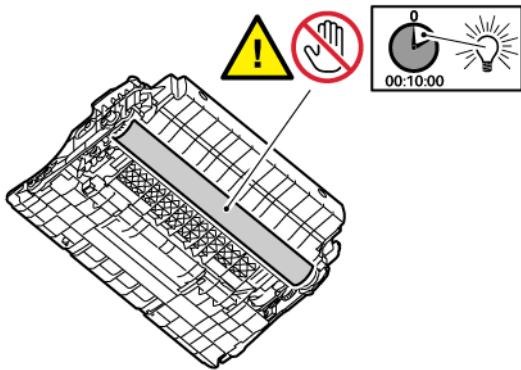

4. Sıkışan kağıdı çıkarın.



İKAZ—SICAK YÜZEY: Yazıcının içi sıcak olabilir. Sıcak yüzeylerin neden olabileceği bir yaralanma riskini azaltmak için dokunmadan önce yüzeyin soğumasını bekleyin.



Not: Tüm kağıt parçalarının çıkarıldığından emin olun.

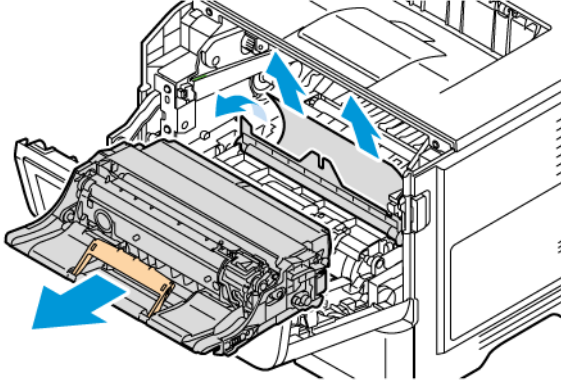

5. Görüntüleme ünitesini takın.



Not: Yazıcı içindeki okları kılavuz olarak kullanın.

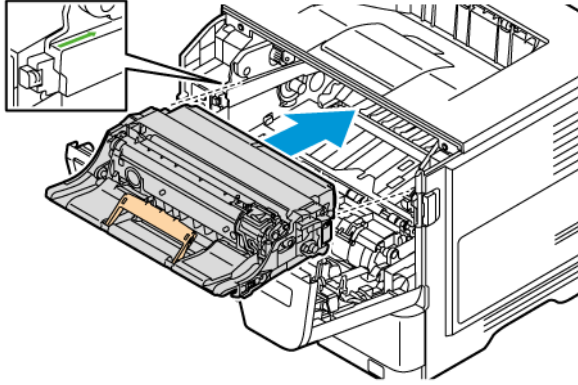

6. Toner kartuşunu takın.



Not: Yazıcı içindeki okları kılavuz olarak kullanın.

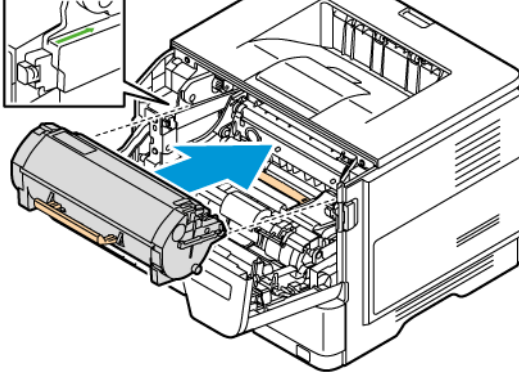

7. A Kapağını kapatın.

B KAPAĞINDA KAĞIT SIKIŞMASI

1. B Kapağını açın.



İKAZ—SICAK YÜZEY: Yazıcının içi sıcak olabilir. Sıcak yüzeylerin neden olabileceği bir yaralanma riskini azaltmak için dokunmadan önce yüzeyin soğumasını bekleyin.

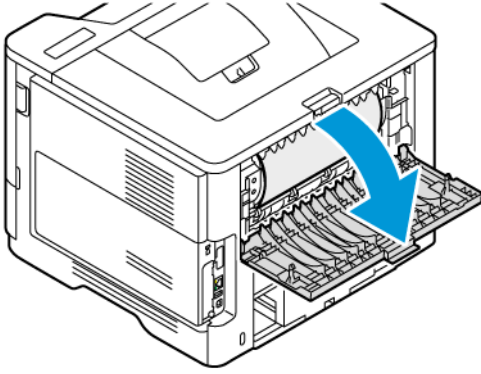

2. Sıkışan kağıdı çıkarın.

 Not: Tüm kağıt parçalarının çıkarıldığından emin olun.

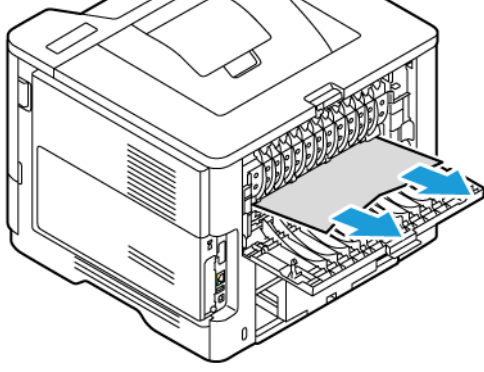

3. B Kapağını kapatın.

ÇOK AMAÇLI BESLEYİCİDE KAĞIT SIKIŞMASI

1. Çok amaçlı besleyicideki kağıtları çıkarın.
2. Sıkışan kağıdı çıkarın.

 Not: Tüm kağıt parçalarının çıkarıldığından emin olun.

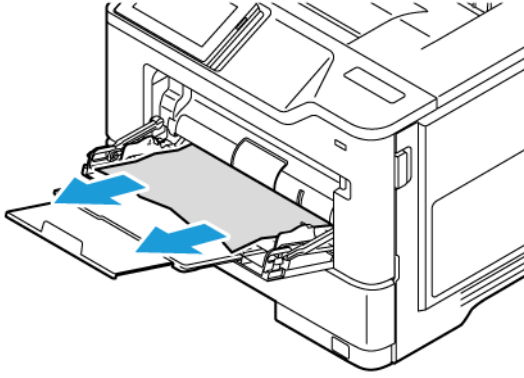

3. Kağıdı geri yükleyin ve ardından kağıt kılavuzunu ayarlayın.

TEPSİLERDE KAĞIT SIKIŞMASI

1. Tepsiyi çıkarın.

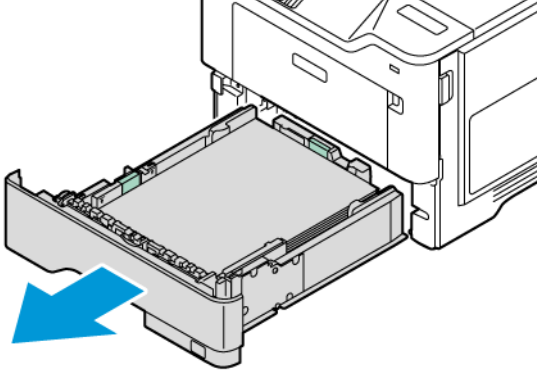

Uyarı: Opsiyonel tepsi içindeki bir sensör kolayca statik elektrikten zarar görebilir. Tepside sıkışan kağıdı çıkarmadan önce metal bir yüzeye dokununuz.

2. Sıkışan kağıdı çıkarın.

 Not: Tüm kağıt parçalarının çıkarıldığından emin olun.

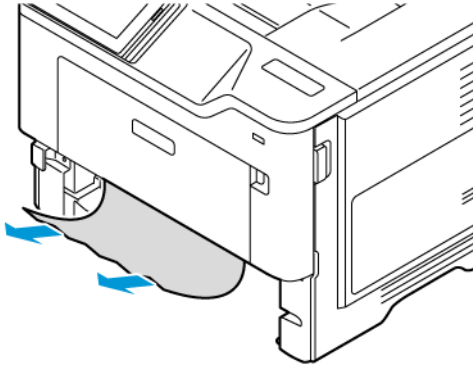

3. Tepsiyi takın.

ÇİFT TARAFLI ÜNİTEDE KAĞIT SIKIŞMASI

1. Tepsiyi çıkarın.

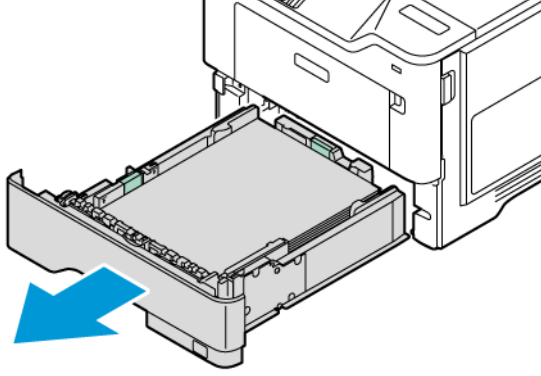

2. Çift taraflı üniteyi açmak için çift taraflı ünitenin mandalını itin.

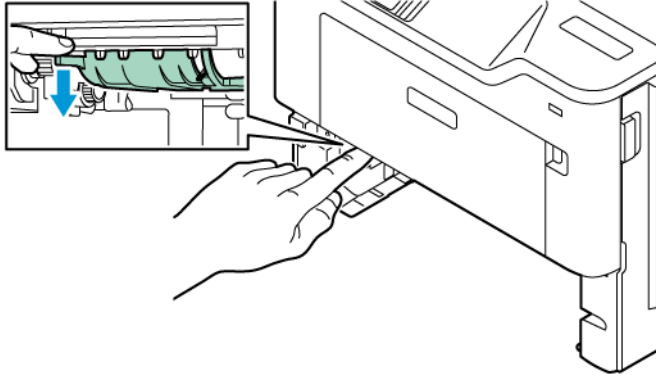

3. Sıkışan kağıdı çıkarın.

 Not: Tüm kağıt parçalarının çıkarıldığından emin olun.

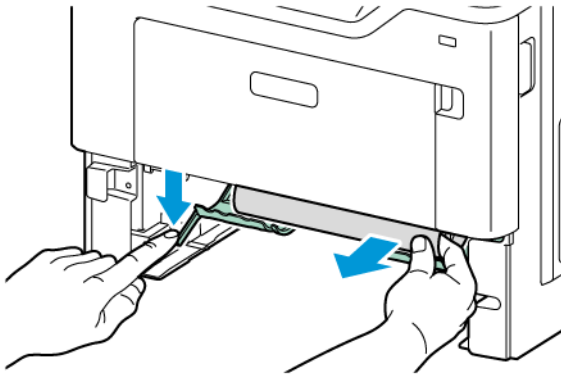



4. Tepsiyi takın.

Ağ Bağlantı Sorunları

EMBEDDED WEB SERVER AÇILAMIYOR

İŞLEM	EVET	HAYIR
<p>Adım 1</p> <p>1 Yazıcının açık olduğundan emin olun.</p> <p>2 Embedded Web Server'a (EWS) erişin.</p> <p>EWS'yi açabiliyor musunuz?</p>	Sorun çözüldü.	2 adıma gidin.
<p>Adım 2</p> <p>1 Yazıcının IP adresinin doğru olduğundan emin olun.</p> <ul style="list-style-type: none"> Ana ekranında IP adresini görüntüleyin. IP adresi, 123.123.123.123 gibi nokta işareti ile ayrılan dört rakam dizisinden oluşur. <p>2 EWS'ye erişin.</p> <p>EWS'yi açabiliyor musunuz?</p>	Sorun çözüldü.	3 adıma gidin.
<p>Adım 3</p> <p>1 Desteklenen bir tarayıcı kullanıp kullanmadığınızı kontrol edin:</p> <ul style="list-style-type: none"> Internet Explorer sürüm 11 veya üstü Microsoft Edge Safari sürüm 6 veya sonraki sürümleri Google Chrome™ sürüm 32 veya sonraki sürümleri Mozilla Firefox sürüm 24 veya sonraki sürümleri <p>2 EWS'ye erişin.</p> <p>EWS'yi açabiliyor musunuz?</p>	Sorun çözüldü.	4 adıma gidin.
<p>Adım 4</p> <p>1 Ağ bağlantısının çalıştığından emin olun.</p>	Sorun çözüldü.	5 adıma gidin.

İŞLEM	EVET	HAYIR
<p> Not: Bağlantı çalışmıyorsa yöneticinizle iletişime geçin.</p> <p>2 EWS'ye erişin. EWS'yi açabiliyor musunuz?</p>		
<p>Adım 5</p> <p>1 Yazıcı ve yazdırma sunucusunun kablolarının güvenli bir şekilde bağlandığından emin olun. Daha fazla bilgi için yazdırma sunucusu ile birlikte gelen belgelere başvurun.</p> <p>2 EWS'ye erişin. EWS'yi açabiliyor musunuz?</p>	Sorun çözüldü.	6 adıma gidin.
<p>Adım 6</p> <p>1 Web proxy sunucularının devre dışı bırakılıp bırakılmadığını kontrol edin.</p> <p> Not: Sunucular devre dışıysa yöneticinizle iletişime geçin.</p> <p>2 EWS'ye erişin. EWS'yi açabiliyor musunuz?</p>	Sorun çözüldü.	Bkz. Müşteri Destek Merkezine Başvurma .

YAZICI, Wİ-Fİ AĞINA BAĞLANAMIYOR

 Not: Bu özellik yalnızca bazı yazıcı modellerinde bulunur.



İŞLEM	EVET	HAYIR
<p>Adım 1</p> <p>Etkin Bağdaştırıcı özelliğinin Otomatik olarak ayarlandığından emin olun.</p> <p>Kontrol panelinden şu öğeleri seçin: Ayarlar > Ağ/Bağlantı Noktaları > Ağ Genel Bakış > Etkin Adaptör > Otomatik</p> <p>Dokunmatik olmayan ekrana sahip yazıcı modellerinde ayarlarda gezinmek için Tamam düğmesine basın.</p> <p>Yazıcıyı Wi-Fi ağına bağlanamıyor mu?</p>	Sorun çözüldü.	2 adıma gidin.
<p>Adım 2</p> <p>Doğru Wi-Fi ağının seçilip seçilmediğini kontrol edin.</p> <p> Not: Bazı modemler varsayılan SSID'i paylaşabilir.</p> <p>Doğru Wi-Fi ağına mı bağlanıyorsunuz?</p>	4 adıma gidin.	3 adıma gidin.
<p>Adım 3</p> <p>Doğru Wi-Fi ağına bağlanın. Daha fazla bilgi için bkz. Yazıcıyı bir Wi-Fi Ağına Bağlama.</p> <p>Yazıcıyı Wi-Fi ağına bağlanamıyor mu?</p>	Sorun çözüldü.	4 adıma gidin.
<p>Adım 4</p> <p>Kablosuz güvenlik modunu kontrol edin.</p> <p>Kontrol panelinden şu öğeleri seçin: Ayarlar > Ağ/Bağlantı Noktaları > Kablosuz > Kablosuz Güvenlik Modu.</p> <p>Dokunmatik olmayan ekrana sahip yazıcı modellerinde ayarlarda</p>	6 adıma gidin.	5 adıma gidin.

İŞLEM	EVET	HAYIR
<p>gezinmek için Tamam düğmesine basın.</p> <p>Doğru kablosuz güvenlik modu seçildi mi?</p>		
<p>Adım 5</p> <p>Doğru kablosuz güvenlik modunu seçin.</p> <p>Yazıcıyı Wi-Fi ağına bağlanamıyor mu?</p>	Sorun çözüldü.	6 adıma gidin.
<p>Adım 6</p> <p>Doğru ağ parolasını girdiğinizden emin olun.</p> <p> Not: Paroladaki boşluklara, rakamlara ve büyük küçük harflere dikkat edin.</p> <p>Yazıcıyı Wi-Fi ağına bağlanamıyor mu?</p>	Sorun çözüldü.	Müşteri Destek Merkezine Başvurma ile iletişime geçin.

Donanım seçenekleri sorunları

DAHİLİ SEÇENEK ALGILANAMIYOR

İŞLEM	EVET	HAYIR
<p>Adım 1</p> <p>Yazıcıyı kapatın, yaklaşık 10 saniye bekleyin ve ardından yazıcıyı açın.</p> <p>Yazıcı, dahili seçeneği algılıyor mu?</p>	Sorun çözüldü.	2 adıma gidin.
<p>Adım 2</p> <p>Menü Ayarları Sayfasını yazdırın ve dahili seçeneğin Kurulu Özellikler listesinde olup olmadığını kontrol edin.</p> <p>Dahili seçenek listeleniyor mu?</p>	4 adıma gidin.	3 adıma gidin.

İŞLEM	EVET	HAYIR
<p>Adım 3</p> <p>Dahili seçeneğin denetleyici PWB'sine düzgün takıldığından emin olun.</p> <ol style="list-style-type: none"> 1 Yazıcıyı kapatın ve güç kablosunun fişini elektrik prizinden çekin. 2 Dahili seçeneğin, denetleyici PWB'sindeki ilgili konektöre takıldığından emin olun. 3 Güç kablosunu prize takın ve ardından yazıcıyı açın. <div style="border: 1px solid black; padding: 5px; margin-top: 10px;"> <p> Dikkat: Yangın veya elektrik çarpması riskini ortadan kaldırmak için güç kablosunu uygun değerli ve doğru şekilde topraklanmış ve ürünün yakınında ve kolayca erişilebilecek bir konumdaki bir elektrik prizine takın.</p> </div> <p>Yazıcı, dahili seçeneği algılıyor mu?</p>	Sorun çözüldü.	4 adıma gidin.
<p>Adım 4</p> <ol style="list-style-type: none"> 1 Dahili seçeneğin yazıcı sürücüsünde mevcut olduğundan emin olun. <p> Not: Gerekirse yazdırma işleri için kullanılabilir durumda olmasını sağlamak üzere tepsiyi yazıcı sürücüsüne manuel olarak ekleyin. Daha fazla bilgi için bkz. Yazdırma Sürücüsüne Mevcut Seçenekleri Ekleme</p> <ol style="list-style-type: none"> 2 Belgeyi yazdırın. 	Sorun çözüldü.	Kişi Müşteri Destek Merkezine Başvurma

İŞLEM	EVET	HAYIR
Yazıcı, dahili seçeneği algılıyor mu?		

DAHİLİ ÇÖZÜMLER PORTU DOĞRU ÇALIŞMIYOR

İŞLEM	EVET	HAYIR
<p>Adım 1</p> <p>Bir menü ayarları sayfası yazdırın ve dahili çözümler portunun (ISP) Kurulu Özellikler listesinde olup olmadığını kontrol edin.</p> <p>ISP, Dahili Özellikler listesinde listeleniyor mu?</p>	3 adıma gidin.	2 adıma gidin.
<p>Adım 2</p> <p>ISP'yi kaldırın ve yeniden kurun. Daha fazla bilgi için bkz.</p> <p> Not: Desteklenen bir ISP kullanın.</p> <p>ISP doğru şekilde çalışıyor mu?</p>	Sorun çözüldü.	3 adıma gidin.
<p>Adım 3</p> <p>Kabloyu ve ISP düzeltmesini kontrol edin.</p> <ol style="list-style-type: none"> Doğru kabloyu kullanın ve ardından bunun ISP'ye güvenli şekilde bağlandığından emin olun. ISP çözüm arabirim kablosunun, kumanda PWB'sinin girişine güvenli şekilde bağlandığını kontrol edin. <p>ISP doğru şekilde çalışıyor mu?</p>	Sorun çözüldü.	Kişi Müşteri Destek Merkezine Başvurma

PARALEL VEYA SERİ ARABİRİM KARTI DOĞRU ŞEKİLDE ÇALIŞMIYOR

İŞLEM	EVET	HAYIR
<p>Adım 1</p> <p>Bir menü ayarları sayfası yazdırın ve ardından paralel veya seri arabirim kartının Kurulu Özellikler listesinde olup olmadığını kontrol edin.</p> <p>Paralel veya seri arabirim kartı, Dahili Özellikler listesinde listeleniyor mu?</p>	3 adıma gidin.	2 adıma gidin.
<p>Adım 2</p> <p>Paralel veya seri arabirim kartını çıkarın ve geri takın. Daha fazla bilgi için bkz.</p> <p>Paralel veya seri arabirim kartı doğru şekilde çalışıyor mu?</p>	Sorun çözüldü.	3 adıma gidin.
<p>Adım 3</p> <p>Kablo ile paralel veya seri arabirim kartı arasındaki bağlantıyı kontrol edin.</p> <p>Paralel veya seri arabirim kartı doğru şekilde çalışıyor mu?</p>	Sorun çözüldü.	Kişi Müşteri Destek Merkezine Başvurma

ARIZALI BELLEK ALGILANDI

Aşağıdakilerden birini veya daha fazlasını deneyin:

- Mesajı göz ardı etmek ve yazdırmaya devam etmek için ana ekrandan **Devam** ögesine dokununuz.
- Geçerli yazdırma işini iptal edin.

FLASH BELLEKTE KAYNAKLAR İÇİN YETERLİ BOŞ ALAN YOK

Aşağıdakilerden birini veya daha fazlasını deneyin:

- Mesajı silmek ve yazdırmaya devam etmek için **Devam** ögesine dokununuz.
- Önbellekteki fontları, makroları ve diğer verileri silin.
- Bir sabit disk takın.



Not: Önbelleğe daha önce kaydedilmemiş yüklenen fontlar ve makrolar silindi.

Sarf Malzemeleriyle İlgili Sorunlar

KARTUŞU DEĞİŞTİRİN, YAZICI BÖLGESİ UYUŞMUYOR

Yazıcı bölgesi ile kartuş bölgesi arasında bir uyumsuzluk vardır. Bu sorunu düzeltmek için yazıcı bölgesiyle uyuşan doğru bölgeye sahip bir kartuş satın alın veya tüm dünyada geçerli bir kartuş satın alın.

Yazıcının ve yazıcı kartuşunun bölge ayarlarını bulmak için Yazıcı Kalitesi Sınama Sayfalarını yazdırın. Kontrol panelinden şu öğeleri seçin: **Ayarlar > Sorun Giderme > Yazdırma Kalitesi Sınama Sayfaları**.

- Mesajda 42'den sonraki ilk sayı, yazıcının bölgesini gösterir.
- Mesajda 42'den sonraki ikinci sayı, kartuşun bölgesini gösterir.

Yazıcı ve toner kartuşu bölgeleri

BÖLGE	SAYISAL KOD
Tüm Dünya veya Tanımsız bölge	0
Kuzey Amerika (Amerika Birleşik Devletleri, Kanada)	1
Avrupa Ekonomik Bölgesi, Batı Avrupa, Kuzey ülkeleri, İsviçre	2
Asya Pasifik	3
Latin Amerika	4
Avrupa'nın geri kalanı, Orta Doğu, Afrika	5
Avustralya, Yeni Zelanda	6
Geçersiz bölge	9



Not: Yazıcı ve toner kartuşunun bölge ayarlarını bulmak için yazıcı kalitesi sınama sayfalarını yazdırın. Kontrol panelinden şu öğeleri seçin: **Ayarlar > Sorun Giderme > Yazdırma Kalitesi Sınama Sayfaları**

XEROX DIŐI SARF MALZEMELER

Yazıcı, yazıcıda Xerox dıŐı bir sarf malzemesinin kurulu olduĐunu algıladı.

Xerox yazıcınız en iyi, orijinal Xerox sarf malzemeleriyle alıŐacak Őekilde tasarlanmıŐtır. Üüncü taraflara ait sarf malzemelerinin kullanılması, yazıcının ve görüntüleme bileŐenlerinin performansını, güvenilirliĐini veya ömrünü etkileyebilir.

Tüm ömür göstergeleri, Xerox sarf malzemeleriyle alıŐacak Őekilde tasarlanmıŐtır; baŐka marka sarf malzemeleri kullanılması öngörölemeyen sonuçlara yol açabilir. Görüntüleme bileŐeninin öngörülen ömründen fazla kullanılması, Xerox yazıcınıza veya iliŐkili bileŐenlerine zarar verebilir.

Uyarı—Olası Hasar: BaŐka marka sarf malzemelerinin veya paraların kullanılması, garanti kapsamını etkileyebilir. BaŐka marka sarf malzemelerinin veya paraların kullanılması nedeniyle oluŐan hasarlar garanti kapsamında olmayabilir.

Bu risklerin tümünü veya bir bölümünü kabul edip yazıcınızda orijinal olmayan sarf malzemeleri veya paraları kullanmaya devam etmek için ekrandaki hata mesajını iki parmaĐınızla 15 saniye basılı tutun. Bir onay iletiŐim kutusu açıldıĐında **Devam** öĐesine dokunun.

Bu riskleri kabul etmek istemiyorsanız üçüncü taraf sarf malzemesini ya da parasını yazıcınızdan ıkarın ve orijinal bir Xerox sarf malzemesi ya da parası takın. Daha fazla bilgi için bkz. [Orijinal Xerox Sarf Malzemeleri Kullanma](#).

Hata mesajı silindikten sonra yazıcı yazdırmıyorsa sarf malzeme kullanım sayacını sıfırlayın.

1. Kontrol panelinden **Ayarlar > Cihaz > Bakım > Yapılandırma Menüü > Sarf Malzemesi Kullanımı ve Sayalar** öĐelerine dokunun.
2. Sıfırlamak istediĐiniz parayı veya sarf malzemeyi sein ve ardından **BaŐlat** öĐesine dokunun.
3. Uyarı mesajını okuyun ve ardından **Devam** öĐesine dokunun.
4. Mesajı silmek için iki parmaĐınızla ekranı 15 saniye basılı tutun.



Not: Sarf malzeme kullanım sayalarını sıfırlayamıyorsanız sarf malzemeyi satın aldıĐınız yere iade edin.

Kağıt Besleme Sorunları

YAZDIRMA SIRASINDA ZARF YAPIŞKAN OLUYOR

İŞLEM	EVET	HAYIR
<p>Adım 1</p> <p>a. Kuru ortamda muhafaza edilmiş bir zarf kullanın.</p> <p> Not: Nemli zarflar üzerine yazdırmak, kapakları yapışkan hale getirebilir.</p> <p>b. Yazdırma işini gönderin.</p> <p>Yazdırırken zarf yapışkan oluyor mu?</p>	2 adıma gidin.	Sorun çözüldü.
<p>Adım 2</p> <p>a. Kağıt türünün Zarf olarak ayarlandığından emin olun.</p> <p>Kontrol panelinden şu öğeleri seçin: Ayarlar > Kağıt > Tepsi Yapılandırması > Kağıt Boyutu/Tipi.</p> <p>Dokunmatik olmayan ekrana sahip yazıcı modellerinde ayarlarda gezinmek için Tamam düğmesine basın.</p> <p>b. Yazdırma işini gönderin.</p> <p>Yazdırırken zarf yapışkan oluyor mu?</p>	Bkz. Müşteri Destek Merkezine Başvurma .	Sorun çözüldü.

HARMANLANMIŞ YAZDIRMA ÇALIŞMIYOR

İŞLEM	EVET	HAYIR
<p>Adım 1</p> <p>a. Kontrol panelinden şu öğeleri seçin: Ayarlar > Yazdırma > Düzen > Harmanlama.</p> <p>Dokunmatik olmayan ekrana sahip yazıcı modellerinde ayarlarda gezinmek için Tamam düğmesine basın.</p> <p>b. Açık [1,2,1,2,1,2] öğesini seçin.</p> <p>c. Belgeyi yazdırın.</p> <p>Belge doğru şekilde harmanlandı mı?</p>	Sorun çözüldü.	2 adıma gidin.
<p>Adım 2</p> <p>a. Yazdırmak istediğiniz belgeden Yazdır iletişim kutusunu açın, ardından Harmanlama seçeneğini belirleyin.</p> <p>b. Belgeyi yazdırın.</p> <p>Belge doğru şekilde harmanlandı mı?</p>	Sorun çözüldü.	3 adıma gidin.
<p>Adım 3</p> <p>a. Yazdırılacak sayfaların sayısını azaltın.</p> <p>b. Belgeyi yazdırın.</p> <p>Sayfalar doğru şekilde harmanlandı mı?</p>	Sorun çözüldü.	Bkz. Müşteri Destek Merkezine Başvurma.

TEPSİ BAĞLANTILANDIRMA ÇALIŞMIYOR

İŞLEM	EVET	HAYIR
<p>Adım 1</p> <p>a. Tepsilerin aynı kağıt boyutuna ve kağıt türüne sahip olup olmadığını kontrol edin.</p> <p>b. Kağıt kılavuzlarının doğru şekilde konumlandırılıp konumlandırılmadığını kontrol edin.</p> <p>c. Belgeyi yazdırın.</p> <p>Tepsiler doğru bağlantılandı mı?</p>	Sorun çözüldü.	2 adıma gidin.
<p>Adım 2</p> <p>a. Ana ekrandan Ayarlar > Kağıt > Tepsi > Yapılandırma > Kağıt Boyutu/Tipi öğelerine dokununuz.</p> <p>b. İlgili tepside yüklü olan kağıt ile eşleşecek şekilde kağıt boyutu ve kağıt türünü ayarlayın.</p> <p>c. Belgeyi yazdırın.</p> <p>Tepsiler doğru bağlantılandı mı?</p>	Sorun çözüldü.	3 adıma gidin.
<p>Adım 3</p> <p>a. Tepsi Bağlantısı öğesinin Otomatik olarak ayarlandığından emin olun. Daha fazla bilgi için bkz. Tepsileri bağlantılandırma.</p> <p>b. Belgeyi yazdırın.</p> <p>Tepsiler doğru bağlantılandı mı?</p>	Sorun çözüldü.	Müşteri Destek Merkezine Başvurma ile iletişime geçin.

KAĞIT ÇOK SIK SIKIŞIYOR

İŞLEM	EVET	HAYIR
<p>Adım 1</p> <p>a. Tepsiyi çıkarın.</p> <p>b. Kağıdın doğru şekilde yüklenip yüklenmediğini kontrol edin.</p> <ul style="list-style-type: none"> Kağıt kılavuzlarının doğru şekilde konumlandırıldığından emin olun. Yığın yüksekliğinin maksimum kağıt doldurma göstergesinin altında olduğundan emin olun. Önerilen kağıt boyutunu ve türünü kullanarak yazdığınızdan emin olun. <p>c. Tepsiyi takın.</p> <p>d. Belgeyi yazdırın.</p> <p>Kağıt sıkışmaları sık sık oluyor mu?</p>	2 adıma gidin.	Sorun çözüldü.
<p>Adım 2</p> <p>a. Kontrol panelinden şu öğeleri seçin: Ayarlar > Kağıt > Tepsi Yapılandırması > Kağıt Boyutu/Tipi.</p> <p>Dokunmatik olmayan ekrana sahip yazıcı modellerinde ayarlarda gezinmek için Tamam düğmesine basın.</p> <p>b. Doğru kağıt boyutunu ve türünü ayarlayın.</p> <p>c. Belgeyi yazdırın.</p> <p>Kağıt sıkışmaları sık sık oluyor mu?</p>	3 adıma gidin.	Sorun çözüldü.
<p>Adım 3</p> <p>a. Yeni bir paketten kağıt yükleyin.</p> <p> Not: Kağıt yüksek nem nedeniyle nemi emiyor. Kağıdı kullanmaya hazır olana</p>	Bkz. Müşteri Destek Merkezine Başvurma.	Sorun çözüldü.

İŞLEM	EVET	HAYIR
<p>kadar orijinal paketinde saklayın.</p> <p>b. Belgeyi yazdırın.</p> <p>Kağıt sıkışmaları sık sık oluyor mu?</p>		

SIKIŞAN SAYFALAR YENİDEN YAZDIRILMADI

İŞLEM	EVET	HAYIR
<p>1 Kontrol panelinden şu öğeleri seçin: Ayarlar > Cihaz > Bildirimler > Sıkışan İçeriği Giderme.</p> <p>Dokunmatik olmayan ekrana sahip yazıcı modellerinde ayarlarda gezinmek için Tamam düğmesine basın.</p> <p>2 Sıkışma Giderme menüsünde Açık veya Otomatik öğesini seçin.</p> <p>3 Belgeyi yazdırın.</p> <p>Sıkışan sayfalar yeniden yazdırıldı mı?</p>	Sorun çözüldü.	Müşteri Destek Merkezine Başvurma ile iletişime geçin.

Müşteri Destek Merkezine Başvurma

Müşteri Destek Merkezi telefon numaralarına erişmek için bkz. <https://www.xerox.com/office/worldcontacts>.
Müşteri destek merkezine başvurmadan önce aşağıdaki bilgilere sahip olduğunuzdan emin olun:

- Yazıcı sorunu
- Hata mesajı
- Yazıcı model türü ve seri numarası

Müşteri desteğine ulaşmak, Bilgi Tabanında arama yapmak, kullanıcı belgelerine göz atmak veya yazıcı yazılımını indirmek için <https://support.xerox.com> adresini ziyaret edin ve ürününüzü Arama alanına girin.

Düzenleyici Bilgiler

Bu ek şunları içerir:

Temel Düzenlemeler.....	250
Güvenlik Sertifikası.....	257
Malzeme Bilgi Güvenlik Formları.....	258

Temel Düzenlemeler

Xerox bu yazıcıyı elektromanyetik emisyon ve bağışıklık standartlarına uygun olarak test etmiştir. Bu standartlar tipik bir ofis ortamında bu yazıcının neden olduğu veya bu yazıcı tarafından alınan karışımları azaltacak şekilde tasarlanmıştır.

Bu cihazda özel olarak Xerox® tarafından onaylanmayan herhangi bir değişiklik veya düzenleme yapılması, kullanıcının cihazı çalıştırma yetkisini geçersiz kılabilir.

ABD FCC YÖNETMELİKLERİ

Bu cihaz test edilmiş ve Federal İletişim Komisyonu (FCC) Kuralları, Bölüm 15'e uygun olarak B Sınıfı dijital cihaz sınırlarına uygun olduğu bulunmuştur. Bu sınırlar, donanım ticari bir ortamda çalıştırılırken zararlı parazitlere karşı makul koruma sağlamak için tasarlanmıştır. Bu cihaz radyo frekans enerjisi üretir, kullanır ve yayabilir. Bu cihaz, bu kullanım kılavuzu doğrultusunda kurulmaz ve kullanılmazsa radyo iletişiminde zararlı karışımlara neden olabilir. Bu ekipmanın meskun bir yerde işletimi, zararlı karışımlara neden olabilir. Kullanıcıların, bu karışımları düzeltmek için kendilerinin harcaması yapması gerekir.

Bu ekipmanda Xerox tarafından onaylanmayan herhangi bir değişiklik veya düzenleme kullanıcının ekipmanı çalıştırma yetkisini geçersiz kılabilir.

FCC yönetmeliklerine uygunluğunu devam ettirmek için bu cihazla birlikte blendajlı kablolar kullanılmalıdır. Onaylanmamış cihazlar veya blendajlı olmayan kablolarla kullanılması telsiz ve TV alıcılarında karışımlara neden olacaktır.

Uyarı: FCC kuralları Bölüm 15 ile uyum sağlamak için yalıtımlı arabirim kabloları kullanın.

Xerox® B410 Yazıcılar

Xerox® B410 Yazıcılar FCC kuralları, Bölüm 15 ile uyumludur. Çalıştırma aşağıdaki iki koşula tabidir:

- Cihazlar zararlı enterferans yaratmak için kullanılmaz.
- Cihazlar, istenmeyen işleme neden olabilecek karışımlar dahil alınan tüm girişimleri kabul etmelidir.

Sorumlu Taraf: Xerox Corporation

Adres: 800 Phillips Road, Webster, NY 14580

İnternet iletişim bilgileri: www.xerox.com/en-us/about/ehs.

2.4-GHZ VE 5-GHZ KABLOSUZ AĞ ADAPTÖRLERİ İÇİN YÖNETMELİK BİLGİLERİ

Bu ürün FCC Bölüm 15, Industry Canada RSS-210 ve Avrupa Konseyi Direktifi 2014/53/EU gereksinimlerine uygun bir 2,4 GHz ve 5 GHz Kablosuz LAN radyo verici modülü içermektedir. Bu cihazın Radyo Frekans (RF) çıkış gücü her iki frekans bandında da 20 dBm'yi aşmaz.

Bu cihazın çalıştırılması, aşağıdaki iki koşula tabidir:

1. Bu cihaz zararlı karışımlara neden olmayabilir ve
2. Bu cihaz, istenmeyen işleme neden olabilecek karışımlar dahil alınan tüm girişimleri kabul etmelidir.

Bu cihazda özel olarak Xerox tarafından onaylanmayan herhangi bir değişiklik veya düzenleme yapılması, kullanıcının cihazı çalıştırma yetkisini geçersiz kılabilir.

LAZER BİLDİRİMİ

Yazıcının, Amerika Birleşik Devletleri'nde Sınıf I (1) lazer ürünleri için DHHS 21 CFR, Bölüm I, Alt Bölüm J gereksinimlerine ve dünyanın diğer bölgelerinde Sınıf I lazer ürünü olarak IEC 60825-1: 2014 gereksinimlerine uygun olduğu onaylanmıştır.

Sınıf I lazer ürünlerinin tehlikeli olmadığı düşünülmektedir. Lazer sistemi ve yazıcı normal çalışma, kullanıcı bakımı veya açıklanan hizmet koşulları sırasında insanların Sınıf I seviyesinin üzerinde bir lazer radyasyonuna maruz kalmasına izin vermeyecek şekilde tasarlanmıştır. Yazıcı aşağıdaki özelliklere sahip bir lazer içeren, servis gerçekleştirilmeyen bir yazıcı başlığı tertibatına sahiptir:

Sınıf: IIb (3b) AlGaInP

Nominal çıkış gücü (miliwatt): 15

Dalga boyu (nanometre): 650–670

KANADA

Bu B sınıfı dijital cihaz, Kanada ICES-003 ve ICES-001 ile uyumludur.

Cet appareil numérique de la classe B est conforme à la norme NMB-003 et NMB-001 du Canada.

Bu ürün, Industry Canada RSS-210 gereksinimlerine uygun bir 2,4 GHz ve 5 GHz Kablosuz LAN radyo verici modülü içermektedir.

Ce produit contient un module émetteur radio LAN sans fil de 2,4 GHz et 5 GHz conforme aux exigences spécifiées dans la réglementation Industrie du Canada RSS-210.

Bu cihaz, Kanada'nın lisans gerektirmeyen RSS'leri ile uyumludur. Çalıştırma aşağıdaki iki koşula tabidir:

1. Bu cihaz karışımlara neden olmayabilir ve
2. Bu cihaz, cihazın istenmeyen şekilde çalışmasına neden olabilecek karışmalar da dahil, her türlü karışmayı kabul eder.

Le présent appareil est conforme aux CNR d'Industrie Canada applicables aux appareils radio exempts de licence. L'exploitation est autorisée aux deux conditions suivantes:

1. l'appareil ne doit pas produire de brouillage, et
2. l'utilisateur de l'appareil doit accepter tout brouillage radioélectrique subi, même si le brouillage est susceptible d'en compromettre le fonctionnement.

Lisanstan Muaf Yerel Alan Ağı (LE-LAN) cihazları için operasyonel kısıtlamalar mevcuttur: 5150-5250 Mhz aralığında çalışma için cihazlar, eş kanallı mobil uydu sistemlerine zararlı karışma potansiyeli nedeniyle sadece iç kullanım içindir.

Il y a des restrictions opérationnelles pour dispositifs de réseaux locaux exempts de licence (RL-EL): les dispositifs fonctionnant dans la bande 5 150-5 250 MHz sont réservés uniquement pour une utilisation à l'intérieur afin de réduire les risques de brouillage préjudiciable aux systèmes de satellites mobiles utilisant les mêmes canaux.

Bu verici kesinlikle diğer antenler veya vericiler ile birlikte çalıştırılmamalı veya aynı yerde tutulmalıdır. Bu cihaz, radyatör ile vücudunuz arasında minimum 20 cm'lik bir mesafe kalacak şekilde monte edilmeli ve çalıştırılmalıdır.

Cet émetteur ne doit pas être Co-placé ou ne fonctionnant en même temps qu'aucune autre antenne ou émetteur. Cet équipement devrait être installé et actionné avec une distance minimum de 20 centimètres entre le radiateur et votre corps.

AVRUPA BİRLİĞİ VE AVRUPA EKONOMİK ALANI UYUMLULUĞU



Bu ürün için geçerli CE işareti, ilgili AB Direktiflerine uygunluğu gösterir.

AB Uygunluk Beyanının tam metnini www.xerox.com/en-us/about/ehs adresinde bulabilirsiniz.

Bu ürün bir 2,4 GHz ve 5 GHz Kablosuz LAN telsiz verici modülü içermektedir.

Bu cihazın Radyo Frekans (RF) çıkış gücü her iki frekans bandında da 20 dBm'yi aşmaz.

Xerox işbu belgeyle radyo ekipman modelleri Xerox® B410 yazıcıların, Direktif 2014/53/EU ile uyumlu olduğunu beyan etmektedir.

Bu yazıcı, talimatlarına uygun şekilde kullanıldığında, tüketici ya da çevre için zararlı değildir.

Uyarı:

- Bu ekipmana yapılan ve Xerox Corporation tarafından özel olarak onaylanmayan değişim veya değişiklikler kullanıcının bu ekipmanı kullanma yetkisini geçersiz kılabilir.
- Endüstriyel, Bilimsel ve Medikal (ISM) ekipmanın harici radyasyonu bu Xerox cihazının çalışmasını etkileyebilir. ISM ekipmanından gelen harici radyasyon bu cihazı etkilerse yardım için Xerox temsilcinizle görüşün.
- Bu, B Sınıfı bir üründür. Konut ortamında, ürün radyo frekans parazitine neden olabilir ve bu nedenle de kullanıcının yeterli önlemleri alması gerekebilir.
- Avrupa Birliği yönergelerine uyum sağlamak için yalıtımlı arabirim kabloları kullanın.

Avrupa Birliği Grup 4 Görüntüme Ekipmanı Anlaşması

Xerox®, Avrupa Birliği (EU) Enerji Bağlantılı Ürünler Direktifi, özellikle de Lot 4 - Görüntüleme Cihazları kapsamına giren ürünlerimizin enerji verimliliği ve çevresel performansı için tasarım kriterlerini kabul etmektedir.

Kapsamdaki ürünler aşağıdaki ölçütlere uyan Ev ve Ofis cihazlarıdır:

- Maksimum hızı dakikada 66 A4'ten düşük, standart, siyah beyaz formatlı ürünler.
- Maksimum hızı dakikada 51 A4'ten düşük, standart, renkli formatlı ürünler.

KONU	KAYNAK
<ul style="list-style-type: none"> Güç Tüketimi ve Etkinleşme Süreleri Varsayılan Enerji Tasarrufu Ayarları 	<p><i>Kullanıcı Belgeleri veya Sistem Yöneticileri Kılavuzu</i></p> <p>www.xerox.com/office/B410docs</p>
<ul style="list-style-type: none"> ENERGY STAR® belgeli ürünlerin satın alınmasının faydaları 	<p>www.energystar.gov</p>
<ul style="list-style-type: none"> Dupleks (2 Taraflı) Baskının Çevre Açısından Faydaları Daha hafif kağıtların kullanılmasının (60 g/m²) ve Geri dönüşümün faydaları Kartuşların bertarafı ve işlenmesi Xerox'un sürdürülebilirlik programlarına katılımı 	<p>www.xerox.com/en-us/about/ehs</p>

ENERGY STAR



ENERGY STAR, çevresel etkilerin azaltılmasına yardım eden enerji verimli modellerin geliştirilmesini ve satın alınmasını destekleyen gönüllü bir programdır. ENERGY STAR programı ve ENERGY STAR için uygun modeller ile ilgili ayrıntılar şu web sitesinde bulunabilir: www.energystar.gov.

ENERGY STAR ve ENERGY STAR işareti Amerika Birleşik Devletleri tescilli ticari markalardır.

ENERGY STAR Görüntüleme Cihazları Programı; enerji verimli kopyalama makinelerinin, yazıcıların, faksların, çok işlevli yazıcıların, kişisel bilgisayarların ve monitörlerin teşvik edilmesi amacıyla Amerika Birleşik Devletleri, Avrupa Birliği, Japon hükümetleri ve ofis cihazları endüstrisi arasındaki bir ekip çalışmasıdır. Ürünün enerji tüketimini azaltmak, elektrik üretiminin bir sonucu olan emisyonları azaltarak endüstri sisi, asit yağmuru ve iklimdeki uzun süreli değişimlerle mücadeleye yardımcı olur.

Enerji ya da diğer ilgili konularda daha fazla bilgi için, lütfen bkz. www.xerox.com/environment ya da www.xerox.com/environment_europe.

Güç Tüketimi ve Etkinleşme Süresi

Bir cihaz kullandığı elektrik miktarı, cihazın nasıl kullanıldığına bağlıdır. Bu cihaz, elektrik kullanımınızı azaltmanıza olanak vermek üzere tasarlanmış ve yapılandırılmıştır.

Enerji tüketimini azaltmak için cihazınız Enerji Tasarrufu modlarını kullanacak şekilde yapılandırılmıştır. Son baskı alındıktan sonra cihaz Hazır moduna geçer. Hazır modda cihaz anında tekrar yazdırabilir. Cihaz belirli bir süre kullanılmazsa, cihaz Uyku moduna geçer. Enerji tüketimini azaltmak için Uyku modunda yalnızca temel işlevler etkin kalır. Cihazın Uyku Modundan çıktıktan sonra ilk baskıyı gerçekleştirme süresi, Hazır modda yazdırmaya göre daha uzundur. Bu gecikmenin sebebi yazıcının uyanmasıdır ve piyasadaki çoğu görüntüleme cihazı için geçerlidir.

Güç tasarrufu için Enerji Tasarrufu modlarını yapılandırabilirsiniz. Şu seçenekler mevcuttur:

- **İş Etkinliği:** Cihaz bir etkinlik algıladığında uyanır. Cihaz Uyku Moduna girmeden önceki gecikmeyi ayarlamak için dakika değerini girin.
- **Programlı zamanlarda uyku ve uyanma:** Cihaz belirttiğiniz bir programa göre uyur ve uyanır.
- **Otomatik Kapanma:** Cihazın Uyku Modunda belirli bir süreden sonra kapanmasını sağlamak için Otomatik Kapanmayı seçin. Yazıcının Uyku Modu ayarından kapanmadan önceki gecikmesini ayarlamak için saat değerini girin.

Enerji Tasarrufu modu ayarlarını değiştirmek için bkz. *Kullanıcı Kılavuzu*, www.xerox.com/office/B410docs. Daha fazla destek için Sistem Yöneticinizle görüşün veya *Sistem Yöneticisi Kılavuzuna* bakın.

Otomatik Güç Kapatma modunu etkinleştirmek için, Sistem Yöneticinize danışın. Ayrıntılı bilgi için www.xerox.com/office/B410docs bağlantısından *Sistem Yöneticisi Kılavuzuna* bakın.

Xerox'un sürdürülebilirlik girişimlerine olan katılımıyla ilgili daha fazla bilgi edinmek için şu adresi ziyaret edebilirsiniz: www.xerox.com/environment ya da www.xerox.com/environment_europe.



Not: Varsayılan Enerji Tasarrufu etkinleştirme sürelerini değiştirmek cihazda genel olarak daha yüksek enerji tüketimine neden olabilir. Enerji Tasarrufu modlarını kapalı konuma getirmeden veya uzun bir etkinleştirme süresi ayarlamadan önce cihaz güç tüketiminin artacağını dikkate alın.

Varsayılan Enerji Tasarrufu Ayarları

Bu cihaz, Görüntüleme Ekipmanı için ENERGY STAR® Programı Gereklilikleri altında ENERGY STAR onaylıdır. Hazır moddan Uyku moduna geçiş süresi, yazıcı modeline bağlı olarak 0–60 ya da 0–120 dakika arasında ayarlanabilir. Varsayılan değer 0 dakika olarak ayarlanmıştır. Hazır moddan Uyku moduna maksimum geçiş süresi, yazıcı modeline ve sistem yapılandırmasına bağlı olarak 120 dakikaya kadar ayarlanabilir.

Enerji Tasarrufu ayarlarını değiştirmek veya Otomatik Beklemeye Alma işlevini etkinleştirmek için sistem yöneticinizle görüşün veya *Sistem Yöneticisi Kılavuzu*, www.xerox.com/office/B410docs adresini ziyaret edin.

EPEAT

Bu cihaz, eko etiket özelliklerinin karşılanması açısından EPEAT dizinine kaydedilmiştir. Fabrikada varsayılan Uyku modu etkinleştirme dahildir. Yazıcı, uyku moduda 1 Watt'tan daha az enerji kullanır.

Xerox'un sürdürülebilirlik girişimlerine katılımı hakkında daha fazlasını öğrenmek için bkz. <https://www.xerox.com/en-us/about/ehs> veya www.xerox.co.uk/about-xerox/environment/engb.html.

Dupleks (2 Taraflı) Baskının Çevre Açısından Faydaları

Xerox ürünlerinin çoğu, 2 taraflı baskı olarak da bilinen dupleks baskı özelliğine sahiptir. Bu, otomatik olarak bir kağıdın iki yüzüne de baskı yapmanızı sağlar ve bu sayede kağıt tüketimini azaltarak değerli kaynakları daha az kullanmanıza yardımcı olur. Grup 4 Görüntüleme Ekipmanları anlaşması, dakika başına sayfa hızı renklide 40 veya daha fazla ve siyah beyazda 45 veya daha fazla olan modellerde, çift taraflı fonksiyonun kurulum ve sürücü yükleme işlemi sırasında otomatik olarak etkinleşmesini gerektirir. Aşağıdaki bazı Xerox modellerinde bu hız bandı, yükleme sırasında 2 taraflı baskı ayarlarına varsayılan ayar olarak geri dönülecek şekilde etkinleştirilebilir.

Dupleks işlevinin sürekli kullanımı, işinizin çevresel etkilerini azaltır. Ancak, simpleks/1 taraflı baskıya gerek duyuyorsanız baskı ayarlarını yazıcı sürücüsünden değiştirmeniz gerekir.

Kağıt Türleri

Bu ürün, bir çevre koruma programı tarafından onaylanmış, EN12281 veya benzeri bir kalite standardına uyan geri dönüşümlü veya geri dönüşümlü olmayan kağıtlara baskı yapmak için kullanılabilir. Daha az ham madde kullanan ve baskı başına kaynaklardan tasarruf sağlayan (60 g/m²)'den daha hafif kağıtlar belirli uygulamalarda kullanılabilir. Bunun, yazdırma ihtiyaçlarınıza uygun olup olmadığını kontrol etmenizi öneririz.

AVRASYA EKONOMİK TOPLULUĞU SERTİFİKASI



Bu ürün için geçerli EAC işareti bu ürünün, Gümrük Birliği Üye Ülkelerinin pazarlarında kullanım için onaylandığını göstermektedir.

ALMANYA

Almanya - Mavi Melek



Alman Kalite Güvence ve Etiketleme Enstitüsü RAL bu cihazın aşağıdaki konfigürasyonuna Mavi Melek Çevre Etiketini vermiştir:

Otomatik 2 taraflı yazdırma ve USB veya ağ bağlantı özelliğine sahip ağ yazıcısı.

Bu etiket, cihazın, cihaz tasarımı, üretimi ve çalışması açısından çevresel olarak kabul edilmesi için Mavi Melek kriterlerini karşıladığını doğrulamaktadır. Daha fazla bilgi için şu adrese gidin: www.blauer-engel.de.

Blendschutz

Das Gerät ist nicht für die Benutzung im unmittelbaren Gesichtsfeld am Bildschirmarbeitsplatz vorgesehen. Um störende Reflexionen am Bildschirmarbeitsplatz zu vermeiden, darf dieses Produkt nicht im unmittelbaren Gesichtsfeld platziert werden.

Lärmemission

Maschinenlärminformations-Verordnung 3. GPSGV: Der höchste Schalldruckpegel beträgt 70 dB(A) oder weniger gemäß EN ISO 7779.

Importeur

Xerox GmbH

Hellersbergstraße 2-4

41460 Neuss

Deutschland

TÜRKİYE ROHS YÖNETMELİĞİ

Madde 7 (d) uyarınca, “bunun EEE yönetmeliği ile uyumlu olduğunu” doğrularız.

“EEE yönetmeliğine uygundur.”

UKRAYNA ROHS UYUMLULUĞU

Обладнання відповідає вимогам Технічного регламенту щодо обмеження

використання деяких небезпечних речовин в електричному та електронному

обладнанні, затвердженого постановою Кабінету Міністрів України від 3 грудня 2008 № 1057

Bu cihaz, elektrikli ve elektronik cihazlarda belirli tehlikeli maddelerin kullanımı hakkındaki kısıtlamalar ile ilgili olarak 3 Aralık 2008 tarihinde Ukrayna Bakanlar Kurulu Kararı ile onaylanan Teknik Yönetmeliğin hükümlerini karşılamaktadır.

Güvenlik Sertifikası

Bu cihaz bir Ulusal Düzenleyici Test Laboratuvarı (NRTL) tarafından doğrulanmış IEC ve EN ürün güvenlik standartlarıyla uyumludur.

Malzeme Bilgi Güvenlik Formları

Yazıcınızla ilgili Malzeme Bilgi Güvenlik bilgileri için bkz.:

- Web adresi: [Xerox Güvenlik Belgeleri ve Uygunluk Bilgileri](#)
- Sadece Amerika Birleşik Devletleri ve Kanada: 1-800-ASK-XEROX (1-800-275-9376)
- Diğer pazarlar için lütfen şu adrese e-posta gönderin: EHS-Europe@xerox.com

Geri Dönüşüm ve Atma

Bu ek şunları içerir:

Bütün Ülkeler.....	260
Kuzey Amerika.....	261
Avrupa Birliği.....	262
Diğer Ülkeler.....	263

Bütün Ülkeler

Xerox ürününüzün imha işlemini siz yönetiyorsanız lütfen yazıcının, çevresel koruma nedeniyle imha edilmesi düzenlemeye tabi olabilen kurşun, cıva, perklorat ve diğer materyaller içerebileceğine dikkat edin. Ürün içerisinde bu maddelerin bulunması, ürünün piyasaya sürüldüğü zamanda uygulanmakta olan genel yönetmeliklere tamamen uygundur.

Geri dönüşüm ve atma işlemiyle ilgili bilgi için yerel yetkililerle görüşün.

Perklorat Materyal: Bu ürün, piller gibi bir veya daha çok Perklorat bulunan cihazlar içerebilir. Özel işlem geçerli olabilir. Daha fazla bilgi için şu adrese gidin: www.dtsc.ca.gov/hazardouswaste/perchlorate.

PİLİ ÇIKARMA

Piller ve aküler sadece üretici tarafından onaylanmış servis merkezleri tarafından değiştirilmelidir.

Kuzey Amerika

Xerox, bir ekipman geri alma/yeniden kullanma ya da geri dönüşüm programı yürütmektedir. Bu Xerox ürününün söz konusu programın bir parçası olup olmadığının tespiti için Xerox temsilcinizle görüşün (1-800-ASK-XEROX).

Xerox çevre programları hakkında daha fazla bilgi için www.xerox.com/environment adresini ziyaret edin.

Geri dönüşüm ve atma işlemiyle ilgili bilgi için yerel yetkililerle görüşün.

Avrupa Birliği



Bu simgeler bu ürünün Atık Elektrikli ve Elektronik Cihazlar (WEEE) Direktifi (2012/19/EU), Pil ve Akü Direktifi (2006/66/EC) ve bu Direktifleri uygulayan ulusal mevzuatlar uyarınca evsel atıklarla birlikte atılmaması gerektiğini göstermektedir.

Yukarıdaki simgenin altına bir kimyasal madde simgesi basılırsa, Akü ve Pil Direktifi uyarınca bu simge, bu pilde veya aküde Akü ve Pil Direktifinde belirtilen ilgili eşik değerinin üzerinde bir konsantrasyonda bir ağır metal (Hg = Cıva, Cd = Kadmiyum, Pb = Kurşun) bulunduğunu gösterir.

Bazı cihazlar hem ev uygulamalarında hem de profesyonel/ticari uygulamalarda kullanılabilir. Avrupa Birliği sınırları içindeki hane kullanıcıları, kullanılmış elektrikli ve elektronik cihazları ücretsiz olarak ilgili atık toplama tesislerine gönderebilirler. Eski ürünlerin, pillerin ve akülerin toplanması ve geri dönüştürülmesi hakkında daha fazla bilgi için belediyenize, size en yakın atık bertaraf noktasına veya bu ürünleri satın aldığınız satış noktasına danışın. Bazı üye ülkelerde yeni cihaz satın aldığınızda mağazanızın eski cihazınızı ücretsiz olarak alması gerekiyor olabilir. Daha fazla bilgi için mağazanızla iletişime geçin.

Avrupa Birliğindeki Ticari Kullanıcılar için, Avrupa mevzuatları uyarınca elektrikli ve elektronik cihazlar kullanım ömrü sonunda, üzerinde anlaşmaya varılan prosedürler kullanılarak yönetilmelidir. Elektrikli ve elektronik cihazları atmak istiyorsanız elinizden çıkarmadan önce ürün ömrü sonunda geri alma bilgileri için dağıtıcınız veya tedarikçiniz, satıcınız veya Xerox temsilciniz ile iletişime geçin.

Bu tipte atıkların doğru atılmaması durumunda, genel olarak EEE ile ilgili potansiyel olarak tehlikeli maddeler nedeniyle çevre ve insan sağlığı üzerinde olası etkiler ortaya çıkabilir. Bu ürünün doğru şekilde atılmasıyla ilgili iş birliğiniz, doğal kaynaklarımızın etkili kullanımına katkıda bulunacaktır.

AVRUPA BİRLİĞİ DIŞINDA ATMA

Bu semboller yalnızca Avrupa Birliği'nde geçerlidir. Eğer bu öğeleri atmak istiyorsanız lütfen yerel yönetimlerle ya da ürünün bölgenizdeki bayisi ile görüşün ve doğru uzaklaştırma yöntemi hakkında bilgi isteyin.

Diğer Ülkeler

Atık yönetimiyle ilgili talepleriniz için lütfen size en yakın atık yönetimi kurumuna başvurun.

