

2.2-ES VERZIÓ
2023. JÚLIUS
702P09124

Xerox® C310 színes nyomtató

Felhasználói útmutató

© 2023 Xerox Corporation. Minden jog fenntartva. A Xerox® a Xerox Corporation védjegye az Egyesült Államokban és más országokban.

Az Adobe®, az Adobe PDF embléma, az Adobe® Reader®, az Adobe® Type Manager®, az ATM™, a Flash®, a Macromedia®, a Photoshop® és a PostScript® az Adobe Systems, Inc. védjegyei vagy bejegyzett védjegyei.

Az Apple®, a Bonjour®, az EtherTalk™, a TrueType®, az iPad®, az iPhone®, az iPod®, az iPod touch®, az AirPrint® és az AirPrint® embléma, a Mac®, a Mac OS® és a Macintosh® az Apple Inc. védjegyei vagy bejegyzett védjegyei az Egyesült Államokban és/vagy más országokban.

A Gmail™ webes levelezőszolgáltatás és az Android™ mobiltechnológiai platform a Google, Inc. védjegye.

A HP-GL®, a HP-UX® és a PCL® a Hewlett-Packard Corporation bejegyzett védjegye az Egyesült Államokban és/vagy más országokban.

Az IBM® és az AIX® az International Business Machines Corporation bejegyzett védjegye az Egyesült Államokban és/vagy más országokban.

A McAfee®, az ePolicy Orchestrator® és a McAfee ePO™ a McAfee, Inc. védjegyei vagy bejegyzett védjegyei az Egyesült Államok és más országokban.

A Microsoft®, a Windows Vista®, a Windows®, a Windows Server® és a OneDrive® a Microsoft Corporation bejegyzett védjegye az Egyesült Államokban és más országokban.

A Mopria a Mopria Alliance védjegye.

A PANTONE® és a többi Pantone, Inc. védjegy a Pantone, Inc. tulajdona.

A UNIX® az Egyesült Államokban és más országokban bejegyzett védjegy, amely kizárólag az X/Open Company Limited engedélyével használható.

A Linux® Linus Torvalds bejegyzett védjegye.

A Wi-Fi CERTIFIED Wi-Fi Direct® a Wi-Fi Alliance védjegye.

A PCL® a Hewlett-Packard Company bejegyzett védjegye. A PCL a nyomtatóiban használt nyomtatóparancsokat (nyelv) és funkciókat jelöl. A gyártó szándéka szerint ez a nyomtató kompatibilis a PCL nyelvvel. Ez azt jelenti, hogy a nyomtató felismeri a különböző alkalmazásokban használt PCL parancsokat, és a nyomtató képes emulálni a parancsoknak megfelelő funkciókat.

A többi védjegy a megfelelő tulajdonosok védjegye.

Tartalomjegyzék

Biztonsági tudnivalók	9
Konvenciók	10
Terméknyilatkozatok	11
A karbantartással kapcsolatos biztonsági tudnivalók	14
A kellékekkel kapcsolatos tudnivalók	15
Információk a nyomtatóról	17
Nyomtatókonfigurációk	18
A kezelőpanel segítségével	19
A Xerox C310 színes nyomtató vezérlőpultja	19
A tápkapcsoló gomb és a jelzőfény állapotai	21
Papírtartó	22
Támogatott papírméretetek	22
Támogatott papírtípusok	25
Támogatott papírsúlyok	26
Beállítás, telepítés és konfigurálás	29
A nyomtató helyének kiválasztása	30
Kábelek csatlakoztatása	32
A kezdőképernyő-alkalmazások beállítása és használata	33
A nyomtató IP-címének megkeresése	33
A kezdőképernyő használata	33
Megjelenés testreszabásának használata	34
Energiatakarékos beállítások konfigurálása	35
Könyvjelzők kezelése	35
Partnerek kezelése	37
A kisegítő funkciók telepítése és használata	39
A hangutasítások aktiválása	39
Navigáció a képernyőn kézmozdulatok segítségével	39
Nagyítás üzemmód engedélyezése	39
A hangutasítások beszédsebességének beállítása	40
Billentyűzet használata a kijelzőn	40
Hangos jelszavak vagy személyes azonosítószámok engedélyezése	40
Papír és speciális hordozó betöltése	41
A papírméret és a papírtípus beállítása	41
Az univerzális papírbeállítások konfigurálása	41
Tálcák betöltése	41
A többcélú adagoló betöltése	43
A kézi adagoló betöltése	46
Tálcák összekapcsolása	48
Bővítés és áthelyezés	49
Hardver	49
Szoftver, illesztőprogramok és firmware telepítése, illetve frissítése	51

A Xerox® Easy Assist alkalmazás	57
A Xerox® Easy Assist alkalmazáshoz csatlakozás telepített nyomtatók esetén	60
Hálózat.....	61
A nyomtató csatlakoztatása vezeték nélküli hálózathoz a Wi-Fi Protected Setup (WPS) használatával.....	61
Menübeállítási oldal nyomtatása.....	62
A nyomtató biztonsága	63
Biztonsági nyílás pozíciója	64
Nyomtatómemória törlése	65
Gyári alapértelmezett értékek visszaállítása	66
Törölhetőségi nyilatkozat.....	67
Nyomtatás.....	69
Nyomtatás a számítógépről.....	70
Nyomtatás mobileszközről.....	71
Nyomtatás mobileszközről a Mopria nyomtatószolgáltatás használatával.....	71
Nyomtatás mobileszközről az AirPrint szolgáltatás használatával.....	71
Nyomtatás flashmeghajtóról	72
Támogatott flashmeghajtók és fájltypusok.....	73
Flashmeghajtók.....	73
Fájltypusok	73
Titkosított feladatok konfigurálása	74
Titkosított és más felfüggesztett feladatok nyomtatása	75
Útmutatás Windows-felhasználók számára	75
Útmutatás Macintosh-felhasználók számára	75
Betűtypusminták listájának nyomtatása	77
A nyomtató menüinek használata	79
Menüterkép.....	80
Eszköz.....	81
Beállítások	81
Gazdaságos mód	82
Távoli kezelőpanel	83
Értesítések – Tilos használni	83
Energiagazdálkodás.....	90
Gyári alapbeállítások visszaállítása	91
Karbantartás.....	92
A kezdőképernyő látható ikonjai	96
Site Map (Webhelyterkép)	96
Szoftverfrissítés.....	97
Remote Services Data Upload (Adatfeltöltés távoli szolgáltatásokhoz)	98
A nyomtatóról.....	98
Nyomtatás	99
Elrendezés	99
Beállítás	100
Minőség.....	101
Feladat-nyilvántartás	103
XPS	105

PDF	105
PostScript	106
PCL.....	106
HTML.....	108
Kép	109
Papír	110
Tálcakonfiguráció	110
Hordozókonfiguráció.....	111
USB-meghajtó	113
Nyomtatás flashmeghajtóról	113
Hálózat/portok	115
Hálózati áttekintés	115
Vezeték nélküli.....	115
Wi-Fi Direct.....	118
AirPrint.....	119
Mobilszolgáltatás-kezelő.....	120
Ethernet	121
TCP/IP	123
SNMP	126
IPSec	128
802.1x	128
LPD-konfiguráció.....	129
HTTP-/FTP-beállítások.....	129
ThinPrint	131
USB.....	131
Külső hálózati hozzáférés korlátozása.....	132
Universal Print	133
Biztonság	136
Bejelentkezési módok.....	137
Tanúsítványok kezelése	143
USB-eszközök ütemezése.....	145
Biztonsági ellenőrzési napló	145
Bejelentkezési korlátozások	148
Titkosított nyomtatás beállításai	149
Ideiglenes adatfájlok törlése	150
Megoldások LDAP-beállításai.....	150
Egyéb	151
Jelentések	152
Menübeállítási oldal	152
Eszköz	152
Hálózat	152
Kellécsomag.....	153
Csomag aktiválása	153
Csomagátalakítás	153
Előfizetési szolgáltatás	153
Címjegyzék.....	154
Partnerek.....	154
Partnercsoportok.....	155
Könyvjelzők	156
A nyomtató karbantartása	159

Az alkatrészek és kellékek állapotának ellenőrzése.....	160
Kellékanyagok értesítéseinek konfigurálása.....	161
E-mail-riasztások beállítása.....	162
Jelentések megtekintése és nyomtatása.....	163
Alkatrészek és kellékanyagok rendelése.....	164
Eredeti Xerox alkatrészek és kellékanyagok használata.....	164
Alkatrészek és kellékanyagok cseréje.....	165
Tonerkazetta cseréje.....	165
A hulladékfesték-tartály cseréje.....	166
Képpalkotó készlet cseréje.....	169
A nyomtató tisztítása.....	175
Energia- és papírtakarékosság.....	176
Energiatakarékos üzemmód beállításainak módosítása.....	176
A kijelző fényerejének beállítása.....	176
Takarékoskodás a kellékanyagokkal.....	177
Problémák elhárítása.....	179
Nyomtatási problémák.....	180
Gyenge a nyomtatási minőség.....	180
A titkosított és a felfüggesztett dokumentumok nem nyomtatódnak ki.....	212
Lassú nyomtatás.....	214
A nyomtatási feladatok nem nyomtatódnak ki.....	217
A nyomtató nem válaszol.....	219
A feladat nyomtatása rossz tálcából vagy rossz papírra történik.....	221
Hálózati kapcsolat-hiba.....	222
A beágyazott webkiszolgálót nem lehet megnyitni.....	222
Nem lehet olvasni a flashmeghajtót.....	223
Az USB-port engedélyezése.....	224
A nyomtató kapcsolatának ellenőrzése.....	224
Kellékanyagokkal kapcsolatos problémák.....	225
Cserélje ki a festékkazettát – nem megfelelő régió.....	225
Nem Xerox alkatrészek és kellékek.....	226
Hardveropció-hiba.....	227
Nem található belső kiegészítő.....	227
Hibás flash észlelve.....	229
Nincs elég szabad hely a flashmemóriában az erőforrások számára.....	229
Nem formázott flash észlelve.....	229
Elakadások megszüntetése.....	230
Papírelakadások elkerülése.....	230
Az elakadás helyének azonosítása.....	231
Papírelakadás a tálcákban.....	232
Papírelakadás a normál rekeszben.....	235
Papírelakadás a többcélú adagolóban.....	235
Papírelakadás a kézi lapadagolóban.....	237
Papíradagolási problémák.....	238
Boríték összetapad nyomtatás közben.....	238
Nem működik a leválogatás.....	239
Tálca-összekapcsolás nem működik.....	240
Gyakori papírelakadás.....	241
Az elakadt lapokat a nyomtató nem nyomtatja ki újra.....	242

A színminőséggel kapcsolatos problémák	243
A festék sötéttségének beállítása	243
A kinyomtatott anyagon látható színek módosítása	243
Gyakori kérdések a színes nyomtatásról	244
A nyomtatás elszíneződött	246
Kapcsolatfelvétel az ügyfélszolgálattal	247
Megfelelőségi információk	249
Alapvető előírások	250
Zajkibocsátási szintek	250
Statikus érzékenységgel kapcsolatos figyelmeztetés	250
ENERGY STAR	250
Hőmérsékletadatok	251
Información de la energía de México	251
Megjegyzés a lézerrel kapcsolatban	251
Energiaellátás	251
A vezeték nélküli termékekre vonatkozó előírásokkal kapcsolatos információk	253
Az Amerikai Egyesült Államok Szövetségi Kommunikációs Bizottsága (FCC) előírásainak történő megfeleléssel kapcsolatos nyilatkozat	254
Németország	255
Törökország (RoHS szabályzat)	256
Ukrajna – RoHS-megfelelés	256
Material Safety Data Sheets (Anyagbiztonsági adatlapok)	257
Újrahasznosítás és selejtezés	259
A termék ártalmatlanítása és újrahasznosítása	260
Észak-Amerika	261
Xerox Green World Alliance (Zöld Világ Szövetség)	262
Az elektromos és elektronikus termékekből keletkező hulladékokra vonatkozó (WEEE) direktíva	263
Az elektronikus hulladék indiai kezelésére vonatkozó információk	263

Biztonsági tudnivalók

Ez a fejezet a következőket tartalmazza:

Konvenciók.....	10
Terméknyilatkozatok	11
A karbantartással kapcsolatos biztonsági tudnivalók	14
A kellékekkel kapcsolatos tudnivalók.....	15

A nyomtatót és ajánlott kellékeit szigorú biztonsági követelmények szerint tervezték és tesztelték. Az alábbi információk szem előtt tartásával biztosíthatja Xerox nyomtatójának folyamatos, biztonságos működését.

Konvenciók



Megjegyzés: A „Megjegyzés” jelölés olyan információra utal, amely segítséget nyújthat.



Vigyázat: A „Figyelmeztetés” jelölésű részek olyan dolgokra hívják fel a figyelmet, amelyek kárt okozhatnak a készülék hardverében vagy szoftverében.



Figyelem: A „Vigyázat” jelölés olyan veszélyes helyzetre hívja fel a figyelmet, amelyek sérülést okozhatnak Önnek.

A következő típusú figyelmeztetések fordulhatnak elő:



FIGYELEM – POTENCIÁLIS SÉRÜLÉS: Személyi sérülés veszélyére hívja fel a figyelmet.



FIGYELEM – ÁRAMÜTÉSVESZÉLY: Áramütés veszélyére hívja fel a figyelmet.



FIGYELEM – FORRÓ FELÜLET: Égési sérülés veszélyére hívja fel a figyelmet érintés esetén.



FIGYELEM – BORULÁSVESZÉLY: Az összenyomás veszélyére hívja fel a figyelmet.



FIGYELEM – BECSÍPŐDÉSVESZÉLY: A mozgó alkatrészek közé szorulás veszélyére hívja fel a figyelmet.





FIGYELEM – MOZGÓ RÉSZEK: A forgó alkatrészek miatt bekövetkező zúzódásos vagy horzsolásos sérülés kockázatára hívja fel a figyelmet.





FIGYELEM – FORGÓ VENTILÁTORLAPÁT: A mozgó ventilátor okozta sérülés veszélyére hívja fel a figyelmet.

Terméknyilatkozatok

 **FIGYELEM – POTENCIÁLIS SÉRÜLÉS:** A tűzveszély és az áramütés elkerülése érdekében a tápkábelt közvetlenül az elektromos csatlakozóaljzatba csatlakoztassa. Az aljzat legyen közel a készülékhez, legyen könnyen hozzáférhető, valamint megfelelő besorolású és megfelelően földelt.

 **FIGYELEM – POTENCIÁLIS SÉRÜLÉS:** A tűzveszély és az áramütés elkerülése érdekében csak a termékhez kapott vagy a gyártó által hitelesített tápkábelt használja.

 **FIGYELEM – POTENCIÁLIS SÉRÜLÉS:** Ne használjon a készülék csatlakoztatásakor hosszabbítót, elosztót, hosszabbító elosztót, illetve szünetmentes tápegységet. Az ilyen készülékeket könnyen túlterhelheti egy lézernyomtató, aminek tűzveszély, anyagi kár, illetve a nyomtató hibás működése lehet a következménye.

 **FIGYELEM – POTENCIÁLIS SÉRÜLÉS:** Ne használja a készüléket az áramkörbe sorosan csatlakozó túlfeszültségvédővel. A túlfeszültségvédő eszközök használata tűzveszélyt, anyagi kárt, illetve a nyomtató részéről hibás működést okozhat.

 **FIGYELEM – ÁRAMÜTÉSVESZÉLY:** Az áramütés kockázatának elkerülése érdekében ne helyezze a terméket víz közelébe vagy nedves helyekre.

 **FIGYELEM – ÁRAMÜTÉSVESZÉLY:** Az áramütés kockázatának elkerülése érdekében zivataros időben ne végezze a készülék üzembe helyezését, illetve elektromos vagy kábelezési munkálatokat, például a fax, a tápkábel vagy a telefon csatlakoztatását.

 **FIGYELEM – POTENCIÁLIS SÉRÜLÉS:** Ne vágja meg, ne csavarja meg és ne nyomja össze a tápkábelt, valamint ne helyezzen rá nehéz tárgyakat. Ne tegye ki a tápkábelt dörzsölődésnek vagy nyomásnak. Ne engedje, hogy a tápkábel becsípődjön tárgyak, például bútorok vagy falak közé. A fentiek bármelyikének előfordulása tüzet vagy áramütést okozhat. Rendszeresen ellenőrizze, hogy vannak-e a tápkábelen ilyen problémákra utaló jelek. A vizsgálat előtt húzza ki a tápkábelt az elektromos csatlakozóaljzattól.

 **FIGYELEM – ÁRAMÜTÉSVESZÉLY:** Az áramütés kockázatának elkerülése érdekében győződjön meg arról, hogy minden külső csatlakozást (például az Ethernet- és a telefonkapcsolatokat) megfelelően létesítettek a számukra kijelölt aljzatoknál.

 **FIGYELEM – ÁRAMÜTÉSVESZÉLY:** Ha a vezérlőkártyával dolgozik, vagy kiegészítő hardvert vagy memóriát helyez a nyomtatóba az első beüzemelést követően, akkor az áramütés veszélyének elkerülése érdekében kapcsolja ki a nyomtatót, és húzza ki a tápkábelt az elektromos csatlakozóaljzattól. Ha bármilyen más eszköz is csatlakozik a nyomtatóhoz, akkor azt is kapcsolja ki, és húzza ki a nyomtatóval összekötő kábelt.



FIGYELEM – ÁRAMÜTÉSVESZÉLY: A nyomtató külsejének tisztításakor az áramütés veszélyének elkerülése érdekében először húzza ki a tápkábelt az elektromos csatlakozóaljzattól, majd húzzon ki minden kábelt a nyomtatóból.



FIGYELEM – POTENCIÁLIS SÉRÜLÉS: Ha a nyomtató 20 kg-nál (44 fontnál) nehezebb, akkor a biztonságos megemeléséhez legalább két ember szükséges.



FIGYELEM – POTENCIÁLIS SÉRÜLÉS: A nyomtató mozgatásakor a személyi sérülések és a nyomtató károsodásának elkerülése érdekében tartsa be az alábbi útmutatásokat:

- Ellenőrizze, hogy az összes ajtó és tálcá zárva van-e.
- Kapcsolja ki a nyomtatót, és húzza ki a tápkábelt az elektromos csatlakozóaljzattól.
- Húzzon ki a nyomtatóból minden vezetéket és kábelt.
- Ha a nyomtatóhoz padlón álló, külön megvásárolható tálcák vagy kimeneti egységek csatlakoznak, a nyomtató mozgatása előtt válassza le azokat.
- Ha a nyomtatóhoz görgős talp tartozik, tolja át a készüléket óvatosan az új helyére. Legyen óvatos, amikor küszöbökön vagy padlórepedéseken halad keresztül!
- Ha a nyomtató nem rendelkezik görgős talppal, de külön megvásárolható tálcák vagy kimeneti egységek csatlakoznak hozzá, akkor vegye le a kimeneti egységeket, majd emelje le a nyomtatót a tálcákról. Ne próbálja egyszerre megemelni a nyomtatót és a többi egységet.
- A nyomtatót mindig a rajta található fogantyúk használatával emelje fel.
- A nyomtató mozgatására használt kocsinak elegendő rakfelülettel kell rendelkeznie a nyomtató teljes alapterületéhez.
- A hardveres kiegészítők mozgatására használt kocsinak elegendő rakfelülettel kell rendelkeznie a kiegészítők teljes méretéhez.
- Tartsa a nyomtatót függőlegesen.
- Óvakodjon az rázkódással járó mozgástól.
- Ügyeljen rá, hogy az ujjá ne kerüljön a nyomtató alá, amikor lerakja.
- Ügyeljen rá, hogy elég szabad hely maradjon a nyomtató körül.



FIGYELEM – BORULÁSVESZÉLY: Amennyiben egy vagy több kiegészítő egységet telepít a nyomtatóra vagy a többfunkciós eszközre, akkor görgős talpra, bútordarabra vagy más berendezésre lehet szükség annak érdekében, hogy elkerülje az instabilitásból adódó esetleges sérüléseket. A támogatott konfigurációkról a nyomtató forgalmazójától kaphat további információt.



FIGYELEM – BORULÁSVESZÉLY: A berendezés stabilitásvesztésének elkerülése érdekében minden egyes tálcába külön-külön töltsen be a papírt. A többi tálcát tartsa csukva, amíg nincs szüksége rájuk.



FIGYELEM – FORRÓ FELÜLET: Előfordulhat, hogy a nyomtató belseje forró. Az égési sérülések elkerülése érdekében várja meg, amíg a forró felületek kihűlnek.



FIGYELEM – BECSÍPŐDÉSVESZÉLY: A becsípődés veszélyének elkerülése érdekében legyen óvatos az ezzel a címkével ellátott területeknél. A mozgó alkatrészek – pl. fogaskerekek, ajtók, tálcák és feledek – becsípődést okozhatnak.



FIGYELEM – FORGÓ VENTILÁTORLAPÁT: Ha ilyen szimbólummal jelölt területekhez szeretne hozzáférni, a mozgó ventilátor okozta sérülések elkerülése érdekében kapcsolja ki a nyomtatót, és húzza ki a tápkábelt az elektromos csatlakozóaljzatból.



FIGYELEM – POTENCIÁLIS SÉRÜLÉS: A termék lézert használ. A felhasználói útmutatóban leírtaktól eltérő eljárások és konfigurációk veszélyes sugárterhelést eredményezhetnek.



FIGYELEM – POTENCIÁLIS SÉRÜLÉS: A termékben található lítiumos akkumulátor nem cserélhető. Ha nem megfelelően cserélik ki a lítiumos akkumulátort, az azzal a veszéllyel jár, hogy felrobban az akkumulátor. A lítiumos akkumulátort ne töltsé újra, ne szedje szét és ne égesse el. A használt lítiumos akkumulátorokat a gyártó utasításai és a helyi előírások szerint kell ártalmatlanítani.

A készülékben speciális gyártói alkatrészeket használtunk, hogy a készülék megfeleljen a szigorú, globális biztonsági előírásoknak. Előfordulhat, hogy egyes alkatrészek biztonsági jellemzői nem maguktól értetődőek. A gyártó nem vállal felelősséget a más forrásból származó cserealkatrészekért.

A használati útmutatóban nem szereplő szervizelési és javítási teendőket bízva szakemberre.

A készülék olyan nyomtatási folyamatot használ, amely felmelegíti a nyomathordozót, és a hő a nyomathordozót anyagkibocsátásra készítheti. A káros anyagok kibocsátásának elkerülése érdekében tanulmányozza át a nyomathordozó kiválasztását leíró szakaszt.

A készülék normál üzemi körülmények közt kisebb mennyiségű ózont termel, és rendelkezhet olyan szűrővel, amelynek használatával az ózonkoncentráció szintje jóval az ajánlott expozíciós határérték alatt marad. Ha hosszú távú használat mellett is alacsony szinten kívánja tartani az ózonkoncentrációt, a készüléket jól szellőző térben helyezze el, és a készülék karbantartási utasításai szerint cserélje az ózonszűrőt, valamint a kifúvott levegő szűrőjét. Ha nincs a szűrőkre vonatkozó utalás a készülék karbantartási utasításaiban, akkor ebben a termékben nincs olyan szűrő, amelyet le kellene cserélni.

ŐRIZZE MEG EZEKET AZ UTASÍTÁSOKAT.

A karbantartással kapcsolatos biztonsági tudnivalók

Ne végezzen a felhasználói dokumentációban nem tárgyalt karbantartási műveletet a készüléken.



FIGYELEM – POTENCIÁLIS SÉRÜLÉS: Ne használjon aeroszolos tisztítószeret. Az elektromechanikus berendezéseken használt aeroszolos tisztítószeresek robbanást vagy tüzet okozhatnak.

A kellékeket és tisztítószereseket csak a dokumentumban leírt módon használja.

Soha ne távolítsa el csavarokkal rögzített fedelet vagy védőborítást. Az ilyen borítások mögötti részek nem javíthatók a felhasználó által.

A festék kiömlése vagy kiszóródása esetén ecsettel vagy nedves kendővel távolítsa el a festéket. Tisztításkor lassan dolgozzon, ezzel csökkentve a porképződést. Ne használjon porszívót. Ha elkerülhetetlen a porszívó használata, akkor olyan készüléket kell választani, amely alkalmas a robbanékony porok felszívására, robbanásbiztos motorral van felszerelve, valamint nem vezető tömlővel rendelkezik.



FIGYELEM – FORRÓ FELÜLET: A beégető környékén lévő fémfelületek forróak. Az elakadt papírt mindig óvatosan távolítsa el erről a részről. Vigyázzon, hogy ne érjen a fémfelületekhez.

A kellékekkel kapcsolatos tudnivalók



FIGYELEM – POTENCIÁLIS SÉRÜLÉS: Kazetták (például festékkazetta) kezelésekor ügyeljen, hogy ne érjenek a bőréhez és a szeméhez. A szemhez érve irritációt, gyulladást okozhatnak. Ne próbálja szétszerelni a kazettákat. Ezzel fokozná a bőr- vagy szemkontaktus veszélyét.

A kellékeket a csomagolásukon vagy dobozukon feltüntetett utasítások szerint tárolja.

A kellékeket tartsa távol a gyermekektől.

Soha ne dobjon nyílt lángba festéket, nyomtató-, illetve festékkazettát.

A Xerox®-kellékek újrahasznosításával foglalkozó programokról a <https://www.xerox.com/recycling> címen található további információt.

Információk a nyomtatóról

Ez a fejezet a következőket tartalmazza:

Nyomtatókonfigurációk	18
A kezelőpanel segítségével	19
A tápkapcsoló gomb és a jelzőfény állapotai	21
Papírtartó.....	22

Nyomtatókonfigurációk



FIGYELEM – BORULÁSVESZÉLY: Amennyiben egy vagy több kiegészítő egységet telepít a nyomtatóra vagy a többfunkciós eszközre, akkor görgős talpra, bútorra vagy más berendezésre lehet szükség annak érdekében, hogy elkerülje az instabilitásból adódó esetleges sérüléseket.



FIGYELEM – BORULÁSVESZÉLY: A berendezés stabilitásvesztésének elkerülése érdekében minden egyes tálcába külön-külön tölts be a papírt. A többi tálcát tartsa csukva, amíg nincs szüksége rájuk.

A nyomtatómodelltől függően a nyomtatót egy külön megvásárolható, 650 lapos dupla tálcával is konfigurálhatja. További tudnivalók: [Külön megvásárolható tálcák beszerelése](#).

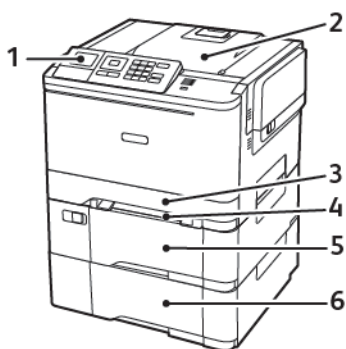

1. Vezérlőpult



Megjegyzés: A megjelenés a nyomtató típusától függően változhat.

2. Gyűjtőtálca

3. Normál 250 lapos tálca

4. Kézi adagoló

5. Külön megvásárolható, 650 lapos dupla tálca

6. 550 lapos tálca

A kezelőpanel segítségével

A XEROX C310 SZÍNES NYOMTATÓ VEZÉRLŐPULTJA

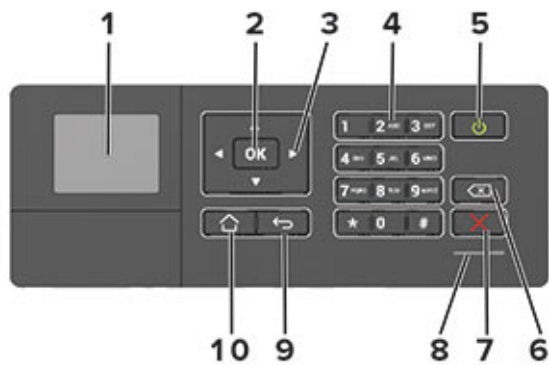

1. Kijelző
 - A nyomtató üzeneteinek és a készletek állapotának megtekintése.
 - A nyomtató beállítása és kezelése.
2. Kiválasztás gomb
 - Menüpont kiválasztása.
 - A beállítás módosításainak mentése.
3. Nyílombok
 - Lépegetés a menük, képernyők és menübeállítások között.
 - Módosíthatja a beállítás számértékét.
4. Számbillentyűzet

Számok és szimbólumok megadása a beviteli mezőkben.
5. Tápkapcsoló
 - A nyomtató be- és kikapcsolása.
 - A nyomtató kikapcsolásához tartsa nyomva öt másodpercig a tápkapcsolót.
6. Backspace gomb

Visszafelé lépteti a kurzort és töröl egy karaktert a beviteli mezőben.
7. Leállítás vagy Mégse gomb

Aktuális nyomtatási feladat leállítása.
8. Jelzőfény

A nyomtatóállapot ellenőrzése.

9. Vissza gomb

Visszatérés az előző képernyőhöz.

10. Kezdőlap gomb

Visszatérés a kezdőképernyőre.

A tápkapcsoló gomb és a jelzőfény állapotai

JELZŐFÉNY	A NYOMTATÓ ÁLLAPOTA
Nem világít	A nyomtató kikapcsolt vagy Hibernált üzemmódban van.
Kék	A nyomtató készenléti állapotban van vagy adatokat dolgoz fel.
Vörös	A nyomtató felhasználói beavatkozást igényel.

TÁPKAPCSOLÓ FÉNYE	A NYOMTATÓ ÁLLAPOTA
Nem világít	A nyomtató ki van kapcsolva, készenléti állapotban van, vagy adatokat dolgoz fel.
Folyamatos aransárga fény	A nyomtató alvó üzemmódban van.
Villogó aransárga	A nyomtató Hibernált üzemmódban van.

Papírtartó

TÁMOGATOTT PAPÍRMÉRETEK



Megjegyzés: Egyes nyomtatómodellekhez 650 lapos dupla tálca tartozik, amely egy 550 lapos tálca és egy 100 lapos többcélú adagoló együttese. A 650 lapos dupla tálca 550 lapos tálcája ugyanazokat a papírméreteket tudja kezelni, mint az 550 lapos tálca. A beépített többcélú adagoló különböző méretű, típusú és súlyú papírokat képes kezelni.

PAPÍRMÉRETEK	NORMÁL 250 LAPOS TÁLCA	KÉZI ADAGOLÓ	KÜLÖN MEGVÁSÁROLHATÓ, 650 LAPOS DUPLA TÁLCA		550 LAPOS TÁLCA	KÉTOLDALAS NYOMTATÁS
			550 LAPOS TÁLCA	TÖBBCÉLŰ ADAGOLÓ		
A4 210x297 mm (8,27x11,7")	✓	✓	✓	✓	✓	✓
A5^{1.2} 148x210 mm (5,83x8,27")	✓	✓	✓	✓	✓	X
A6 105x148 mm (4,13x5,83")	✓	✓	X	✓	X	X
JIS B5 182x257 mm (7,17x10,1")	✓	✓	✓	✓	✓	X
Letter 215,9x279,4 mm (8,5x11")	✓	✓	✓	✓	✓	✓
Legal 215,9x355,6 mm (8,5x14")	✓	✓	✓	✓	✓	✓
Executive 184,2x266,7 mm (7,25x10,5")	✓	✓	✓	✓	✓	X
Oficio (Mexico)	✓	✓	✓	✓	✓	✓

PAPÍRMÉRE- TEK	NORMÁL 250 LAPOS TÁLCA	KÉZI ADAGOLÓ	KÜLÖN MEGVÁSÁROLHATÓ, 650 LAPOS DUPLA TÁLCA		550 LAPOS TÁLCA	KÉTOLDA- LAS NYOMTA- TÁS
			550 LAPOS TÁLCA	TÖBBCÉLŰ ADAGOLÓ		
215,9x340,4 mm (8,5x13,4")						
Folio 215,9x330,2 mm (8,5x13")	✓	✓	✓	✓	✓	✓
Statement 139,7x215,9 mm (5,5x8,5")	✓	✓	X	✓	X	X
Hagaki 100x148 mm (3,94x5,83")	✓	✓	X	✓	X	X
Universal^{3,4} 98,4x148 mm – 215,9x355,6 mm (3,87x5,83" – 8,5x14")	✓	✓	X	✓	X	X
Universal^{3,4} 76,2x127 mm – 215,9x355,6 mm (3x5" – 8,5x14")	X	✓	X	✓	X	X
Universal^{3,4} 148x210 mm – 215,9x355,6 mm (5,83x8,27" – 8,5x14")	✓	✓	✓	✓	✓	X
Universal^{3,4} 210x250 mm – 215,9x355,6 mm (8,27x11,0" – 8,5x14")	✓	✓	✓	✓	✓	✓
9-es boríték	✓	✓	X	✓	X	X

PAPÍRMÉRE- TEK	NORMÁL 250 LAPOS TÁLCA	KÉZI ADAGOLÓ	KÜLÖN MEGVÁSÁROLHATÓ, 650 LAPOS DUPLA TÁLCA		550 LAPOS TÁLCA	KÉTOLDA- LAS NYOMTA- TÁS
			550 LAPOS TÁLCA	TÖBBCÉLŰ ADAGOLÓ		
98,4x225,4 mm (3,875x8,9")						
10-es boríték 104,8x241,3 mm (4,12x9,5")	✓	✓	X	✓	X	X
DL boríték 110x220 mm (4,33x8,66")	✓	✓	X	✓	X	X
C5 boríték 162x229 mm (6,38x9,01")	✓	✓	X	✓	X	X
B5 boríték 176x250 mm (6,93x9,84")	✓	✓	X	✓	X	X
Monarch 98,425x190,5 mm (3,875x7,5")	✓	✓	X	✓	X	X

PAPÍRMÉRETEK	NORMÁL 250 LAPOS TÁLCA	KÉZI ADAGOLÓ	KÜLÖN MEGVÁSÁROLHATÓ, 650 LAPOS DUPLA TÁLCA		550 LAPOS TÁLCA	KÉTOLDALAS NYOMTATÁS
			550 LAPOS TÁLCA	TÖBBCÉLŰ ADAGOLÓ		
Egyéb boríték ⁵ 98,4x162 mm – 176x250 mm (3,87x6,38” – 6,93x9,84”)	✓	✓	X	✓	X	X

¹ Ezt a papírméretet az 1. tálca és a kézi adagolóba töltsse be úgy, hogy a hosszabb széle kerüljön először a nyomtatóba.

² Ezt a papírméretet a 2. és 3. tálca és a többcélnél adagolóba töltsse be úgy, hogy a rövidebb széle kerüljön először a nyomtatóba.

³ Ha az Univerzális van kiválasztva, az oldal 215,9 x 355,6 mm-re (8,5 x 14 hüvelykre) van formázva, hacsak a méret nincs megadva a szoftveralkalmazásban.

⁴ A keskeny papírokat úgy kell betölteni, hogy a rövidebb oldal kerüljön először a nyomtatóba.

⁵ Ha az Egyéb boríték van kiválasztva, az oldal 215,9 x 355,6 mm-re (8,5 x 14 hüvelykre) van formázva, hacsak a méret nincs megadva a szoftveralkalmazásban.

TÁMOGATOTT PAPÍRTÍPUSOK

- Egyes nyomtatómodellekhez 650 lapos dupla tálca tartozik, amely egy 550 lapos tálca és egy 100 lapos többcélnél adagoló együttese. A 650 lapos dupla tálca 550 lapos tálcaja ugyanazokat a papírtípusokat tudja kezelni, mint az 550 lapos tálca. A beépített többcélnél adagoló különböző méretű, típusú és súlyú papírokat képes kezelni.
- A címkék, borítékok és kártyák nyomtatása mindig 25 oldal/perc sebességgel történik.

PAPÍRTÍPUS	NORMÁL 250 LAPOS TÁLCA	KÉZI ADAGOLÓ	KÜLÖN MEGVÁSÁROLHATÓ, 650 LAPOS DUPLA TÁLCA		550 LAPOS TÁLCA	KÉTOLDALAS NYOMTATÁS
			550 LAPOS TÁLCA	TÖBBCÉLŰ ADAGOLÓ		
Normál papír	✓	✓	✓	✓	✓	✓
Újrahasznosított papír	✓	✓	✓	✓	✓	✓
Fényes kartonkészlet	✓	✓	✓	✓	✓	✓
	✓	✓	✓	✓	✓	✓

PAPÍRTÍPUS	NORMÁL 250 LAPOS TÁLCA	KÉZI ADAGOLÓ	KÜLÖN MEGVÁSÁROLHATÓ, 650 LAPOS DUPLA TÁLCA		550 LAPOS TÁLCA	KÉTOLDA- LAS NYOMTA- TÁS
			550 LAPOS TÁLCA	TÖBBCÉLÚ ADAGOLÓ		
Bankposta- papír						
Fejléces papír	✓	✓	✓	✓	✓	✓
Előnyomott papír	✓	✓	✓	✓	✓	✓
Színes papír	✓	✓	✓	✓	✓	✓
Könnyű papír	✓	✓	✓	✓	✓	✓
Nehéz papír	✓	✓	✓	✓	✓	✓
Durva/ pamutpapír	✓	✓	✓	✓	✓	✓
Kartonkészlet	✓	✓	✓	✓	✓	X
Könnyű kartonkészlet	✓	✓	✓	✓	✓	X
Borítékok	✓	✓	X	✓	X	X
Címkék	✓	✓	✓	✓	✓	✓
Vinil címkék	✓	✓	✓	✓	✓	X

TÁMOGATOTT PAPÍRSÚLYOK

- Egyes nyomtatómodellekhez 650 lapos dupla tálca tartozik, amely egy 550 lapos tálca és egy 100 lapos többcélú adagoló együttese. A 650 lapos dupla tálca 550 lapos tálcája ugyanazokat a papírtípusokat tudja kezelni, mint az 550 lapos tálca. A beépített többcélú adagoló különböző méretű, típusú és súlyú papírokat képes kezelni.
- A címkék, borítékok és kártyák nyomtatása mindig 25 oldal/perc sebességgel történik.

PAPÍRTÍPUS ÉS -SÚLY	NORMÁL 250 LAPOS TÁLCA	KÉZI ADAGOLÓ	KÜLÖN MEGVÁSÁROLHATÓ, 650 LAPOS DUPLA TÁLCA		550 LAPOS TÁLCA	KÉTOLDA- LAS NYOMTA- TÁS
			550 LAPOS TÁLCA	TÖBBCÉLŰ ADAGOLÓ		
Könnyű papír ¹ 60–74,9 g/m ² hosszanti szá irányú (16– 19,9 fontos bankpostapa- pír)	✓	✓	✓	✓	✓	✓
Normál papír 75–90,3 g/m ² hosszanti szá irányú (20– 24 fontos bankpostapa- pír)	✓	✓	✓	✓	✓	✓
Nehéz papír 90,3–105 g/m ² hosszanti szá irányú (24,1–28 fontos bankpostapa- pír)	✓	✓	✓	✓	✓	✓
Kártya 105,1–162 g/ m ² hosszanti szá irányú (28,1–47 fontos bankpostapa- pír)	✓ ₂	✓ ₂	✓ ₃	✓ ₃	✓ ₃	X
Papírcímkék ⁴ 131 g/m ² (35 fontos bankpostapa- pír)	✓	✓	✓	✓	✓	✓
Vinil címkék ⁴ 131 g/m ² (35	✓	✓	✓	✓	✓	X

PAPÍRTÍPUS ÉS -SÚLY	NORMÁL 250 LAPOS TÁLCA	KÉZI ADAGOLÓ	KÜLÖN MEGVÁSÁROLHATÓ, 650 LAPOS DUPLA TÁLCA		550 LAPOS TÁLCA	KÉTOLDA- LAS NYOMTA- TÁS
			550 LAPOS TÁLCA	TÖBBCÉLŰ ADAGOLÓ		
fontos bankpostapa- pír)						
Borítékok ^{5,6} 60–105 g/m ² (16–28 fontos bankpostapa- pír)	✓	✓	X	✓	✓	X

¹ A 75 g/m²-nél (20 fontnál) könnyebb papír esetén a Könnyű papír beállítással kell nyomtatni. Ellenkező esetben a papír felhullámosodhat, ami – különösen a magasabb páratartalmú környezetekben – adagolási hibákhoz vezethet.

² A kartonkészletek maximum 200 g/m² (110 font) súlyig támogatottak.

³ A kartonkészletek maximum 162 g/m² (90 font) súlyig támogatottak.

⁴ Címkéket és egyéb speciális hordozókat csak alkalmanként használjon, és ezek elfogadhatóságát ellenőrizni kell.

⁵ A 100 %-os pamuttartalmú papír legfeljebb 24 fontos bankpostapapír lehet.

⁶ A 28 fontos bankpostapapír borítékok 25 %-os pamuttartalomra vannak korlátozva.

Beállítás, telepítés és konfigurálás

Ez a fejezet a következőket tartalmazza:

A nyomtató helyének kiválasztása	30
Kábelek csatlakoztatása.....	32
A kezdőképernyő-alkalmazások beállítása és használata	33
A kisegítő funkciók telepítése és használata.....	39
Papír és speciális hordozó betöltése	41
Bővítés és áthelyezés	49
A Xerox® Easy Assist alkalmazás	57
Hálózat	61
Menübeállítási oldal nyomtatása.....	62

A nyomtató helyének kiválasztása

- Hagyjon elég helyet a tálcák, fedelek és ajtók kinyitásához, illetve a hardveropciók telepítéséhez.
- Elektromos aljzat közelébe helyezze a nyomtatót.

⚠ Vigyázat: A tűzveszély és az áramütés elkerülése érdekében a tápkábelt közvetlenül egy, a készülékhez közeli, és könnyen hozzáférhető, megfelelő besorolású és megfelelően földelt elektromos konnektorba csatlakoztassa.

⚡ FIGYELEM – ÁRAMÜTÉSVESZÉLY: Az áramütés kockázatának elkerülése érdekében ne helyezze a terméket víz közelébe vagy nedves helyekre.

- Győződjön meg róla, hogy a helyiségben a légmozgás megfelel az ASHRAE 62-es szabvány vagy a CEN Technical Committee 156-os szabvány legfrissebb verziójának.
- A készüléket sima, szilárd és stabil felületre helyezze.
- A nyomtatót:
 - Tartsa tisztán, szárazon és pormentesen
 - Óvja a tűzőkapcsoktól és gemkapcsoktól
 - Ne helyezze a légkondicionálók, fűtőtestek vagy ventilátorok közvetlen légmozgásába
 - Ne tegye ki közvetlen napfénynek vagy túlzott nedvességnek
- Vegye figyelembe a hőmérséklet-tartományt.

Üzemi hőmérséklet

10–32,2 °C (50–90 °F)

- A megfelelő szellőzés érdekében a nyomtató körül tartsa be a következő javasolt távolságokat:

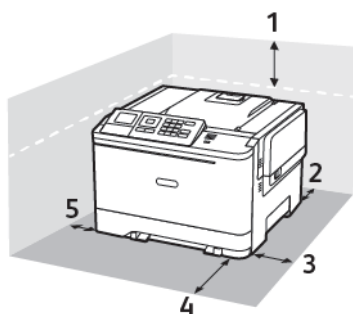

1	Felül	254 mm (10")
2	Hátul	102 cm (4")
3	Jobb oldalon	76 mm (3")

4	Elöl	508 mm (20")
5	Bal oldalon	76 mm (3")

Kábelek csatlakoztatása

⚡ FIGYELEM – ÁRAMÜTÉSVESZÉLY: Az áramütés kockázatának elkerülése érdekében zivataros időben ne végezze a készülék üzembe helyezését, illetve elektromos vagy kábelezési munkálatokat, például a fax, a tápkábel vagy a telefon csatlakoztatását.

⚠ Vigyázat: A tűzveszély és az áramütés elkerülése érdekében a tápkábelt közvetlenül egy, a készülékhez közeli, és könnyen hozzáférhető, megfelelő besorolású és megfelelően földelt elektromos konnektorba csatlakoztassa.

⚠ Vigyázat: A tűzveszély és az áramütés elkerülése érdekében csak a termékhez kapott vagy a gyártó által hitelesített tápkábelt használja.

⚠ Vigyázat: Az adatvesztés és a nyomtató hibás működésének elkerülése érdekében nyomtatás közben ne érjen az USB-kábelhez, a vezeték nélküli hálózati adapterhez, vagy a nyomtató ábrán jelzett részéhez.

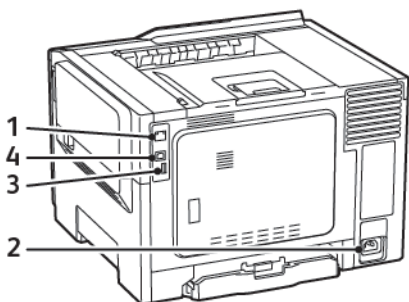

	ELEM	RENDELTETÉS
1	Ethernet-port	A nyomtató hálózathoz csatlakoztatása.
2	Tápkábel-csatlakozó	Csatlakoztassa a nyomtatót egy elektromos konnektorhoz.
3	USB-port	Billentyűzet vagy bármely más, kompatibilis kiegészítő csatlakoztatásához. Ez a port csak bizonyos nyomtatómodelleken áll rendelkezésre.
4	USB-nyomtatóport	A nyomtató számítógéphez csatlakoztatása.

A kezdőképernyő-alkalmazások beállítása és használata

 Megjegyzés: Ezek az alkalmazások csak bizonyos nyomtatómodellekkel használhatók.

A NYOMTATÓ IP-CÍMÉNEK MEGKERESÉSE

A nyomtató IP-címének megtekintéséhez nyissa meg a kezdőképernyőt. Az IP-cím egy négy, pontokkal elválasztott számcsoporthból álló szám, például 123.123.123.123.

Ha proxykiszolgálót használ, átmenetileg tiltsa le a weboldal megfelelő betöltése érdekében.

A KEZDŐKÉPERNYŐ HASZNÁLATA

 Megjegyzés: A kezdőképernyő a kezdőképernyő testre szabási beállításaitól, a rendszergazdai beállítástól és az aktív beágyazott megoldásoktól függően változhat.



GOMB		RENDELTETÉS
1	Állapot/Kellékek	<ul style="list-style-type: none"> Figyelmeztető vagy hibaüzenet megjelenítése, amikor a feldolgozás folytatásához a nyomtató beavatkozást igényel. További információkat tekinthet meg a nyomtató figyelmeztetéséről vagy üzenetéről, illetve azok törléséről. <p>A kezdőképernyő felső részének megérintésével is elérheti ezt a beállítást.</p>
2	Feladatsor	<p>Az összes aktuális nyomtatási feladat megjelenítése.</p> <p>A kezdőképernyő felső részének megérintésével is elérheti ezt a beállítást.</p>
3	Nyelv módosítása	A kijelző nyelvének módosítása.
4	Beállítások	A nyomtató menüinek elérése.
5	Energiatakarékos beállítások	Az energiafogyasztás, a zajszint, a festék és a papírhasználat beállításainak kezelése.
6	Függő feladatok	A nyomtatómemóriában lévő függő nyomtatási feladatok megjelenítése.
7	USB-meghajtó	Fényképek és dokumentumok nyomtatása a flashmeghajtóról.
8	Címjegyzék	A nyomtató egyéb alkalmazásai számára hozzáférhető névjegyzék kezelése.

MEGJELENÉS TESTRESZABÁSÁNAK HASZNÁLATA

Az alkalmazás futtatása előtt végezze el az alábbiakat:

- Nyissa meg az Embedded Web Servert, és konfigurálja az alkalmazást.
- Engedélyezze és konfigurálja a diavetítés é a háttérkép beállításait.

Háttérkép módosítása

1. Érintse meg a **Háttérkép módosítása** elemet a kezdőképernyőn.
2. Válassza ki a használni kívánt képet.
3. Alkalmazza a módosításokat.

Diavetítés futtatása flashmeghajtóról

1. Helyezzen be egy flashmeghajtót az USB-portba.
2. Érintse meg a kezdőképernyőn a **Diavetítés** opciót.

A képek betűrendben jelennek meg.



Megjegyzés: A diavetítés indítását követően eltávolíthatja a flashmeghajtót, de a nyomtató nem fogja tárolni a képeket. Ha a diavetítés leáll, a képek megtekintéséhez helyezze vissza a flashmeghajtót.

ENERGIATAKARÉKOS BEÁLLÍTÁSOK KONFIGURÁLÁSA

1. A kezdőképernyőn érintse meg az **Energiatakarékos beállítások** elemet.
2. Gazdaságos mód vagy az Ütemezett üzemmódok konfigurálása.
3. Alkalmazza a módosításokat.

KÖNYVJELZŐK KEZELÉSE

Könyvjelzők létrehozása

Használjon könyvjelzőket a kiszolgálókon vagy az interneten tárolt, gyakran felkeresett dokumentumok nyomtatásához.

1. Nyisson meg egy webböngészőt, és írja be a nyomtató IP-címét a címmezőbe.
 - Tekintse meg a nyomtató IP-címét a nyomtató kezdőképernyőjén. Az IP-cím egy négy, pontokkal elválasztott számcsoporthoz álló szám, például 123.123.123.123.
 - Ha proxykiszolgálót használ, átmenetileg tiltsa le a weboldal megfelelő betöltése érdekében.
2. Kattintson a **Könyvjelző-beállítás > > Könyvjelző hozzáadása** lehetőségre, majd írja be a könyvjelző egyedi nevét.

- Válasszon ki egy címprotokolltípust, majd tegye a következők egyikét:
 - HTTP és HTTPS esetén írja be a könyvjelzővel megjelölni kívánt URL-címet.
 - HTTPS esetében az állomásnevet használja az IP-cím helyett. Például írja be a `myWebsite.com/sample.pdf` szöveget a `123.123.123.123/sample.pdf` helyett. Győződjön meg arról, hogy az állomásnév megegyezik a kiszolgálótanúsítvány CN (Common Name) értékével. Ha további információra van szüksége azzal kapcsolatban, hogyan juthat hozzá a kiszolgálótanúsítványban található CN-értékhez, tekintse meg a böngészőjének súgóját.
 - FTP esetén írja be az FTP-címet. Például `myServer/myDirectory`. Írja be az FTP-portot. A 21. port az alapértelmezett port a parancsküldéshez.
 - Az SMB mezőbe írja be a hálózati mappa címét. Például `myServer/myShare/myFile.pdf`. Írja be a hálózati tartomány nevét.
 - Szükség esetén válassza ki a hitelesítés típusát az FTP-hez és az SMB-hez.

A könyvjelzőhöz való hozzáférés korlátozása érdekében adjon meg egy PIN-kódot.



Megjegyzés: Az alkalmazás a következő fájlformátumokat támogatja: PDF, JPEG, TIFF és HTML-alapú webhelyek. A DOCX-hez és az XLSX-hez hasonló egyéb fájlformátumok támogatottak egyes nyomtatómodelleken.

- Kattintson a **Mentés** gombra.
- A könyvjelzők kezeléséhez kattintson a **Könyvjelző-beállítás** lehetőségre.

Mappák létrehozása

- Nyisson meg egy webböngészőt, és írja be a nyomtató IP-címét a címezőbe.
 - Tekintse meg a nyomtató IP-címét a nyomtató kezdőképernyőjén. Az IP-cím egy négy, pontokkal elválasztott számcsoporthoz álló szám, például 123.123.123.123.
 - Ha proxykiszolgálót használ, átmenetileg tiltsa le a weboldal megfelelő betöltése érdekében.
- Kattintson a **Könyvjelző-beállítás > Mappa hozzáadása** lehetőségre, majd írja be a mappa egyedi nevét.



Megjegyzés: A mappához való hozzáférés korlátozása érdekében adjon meg egy PIN-kódot.

- Kattintson a **Mentés** gombra.
 - Mappákat vagy könyvjelzőket hozhat létre egy mappán belül. A könyvjelző létrehozását lásd: [Könyvjelzők létrehozása](#).
 - A mappák kezeléséhez kattintson a **Könyvjelző-beállítás** lehetőségre.

PARTNEREK KEZELÉSE

Partnerek hozzáadása

1. Nyisson meg egy webböngészőt, és írja be a nyomtató IP-címét a címezőbe.
 - Tekintse meg a nyomtató IP-címét a nyomtató kezdőképernyőjén. Az IP-cím egy négy, pontokkal elválasztott számcsoporthból álló szám, például 123.123.123.123.
 - Ha proxykiszolgálót használ, átmenetileg tiltsa le a weboldal megfelelő betöltése érdekében.
2. Kattintson a **Címjegyzék** elemre.
3. A Partnerek szakaszban adjon hozzá egy partnert.



Megjegyzés: A partnert hozzárendelheti egy vagy több csoporthoz.

4. Ha szükséges, adja meg a bejelentkezés módját, hogy lehetővé tegye az alkalmazások számára a hozzáférést.
5. Alkalmazza a módosításokat.

Csoportok hozzáadása

1. Nyisson meg egy webböngészőt, és írja be a nyomtató IP-címét a címezőbe.
 - Tekintse meg a nyomtató IP-címét a nyomtató kezdőképernyőjén. Az IP-cím egy négy, pontokkal elválasztott számcsoporthból álló szám, például 123.123.123.123.
 - Ha proxykiszolgálót használ, átmenetileg tiltsa le a weboldal megfelelő betöltése érdekében.
2. Kattintson a **Címjegyzék** elemre.
3. A Partnercsoportok szakaszban adjon hozzá egy csoportnevet.



Megjegyzés: Egy vagy több partnert rendelhet hozzá a csoporthoz.

4. Alkalmazza a módosításokat.

Partnerek és csoportok szerkesztése

1. Nyisson meg egy webböngészőt, és írja be a nyomtató IP-címét a címezőbe.
 - Tekintse meg a nyomtató IP-címét a nyomtató kezdőképernyőjén. Az IP-cím egy négy, pontokkal elválasztott számcsoporthból álló szám, például 123.123.123.123.
 - Ha proxykiszolgálót használ, átmenetileg tiltsa le a weboldal megfelelő betöltése érdekében.
2. Kattintson a **Címjegyzék** elemre.
3. Tegye az alábbiak valamelyikét:
 - A Partnerek szakaszban kattintson egy partner nevére, majd szerkessze az adatait.
 - A Partnercsoportok szakaszban kattintson egy csoport nevére, majd szerkessze az adatait.
4. Alkalmazza a módosításokat.

Partnerek és csoportok törlése

1. Nyisson meg egy webböngészőt, és írja be a nyomtató IP-címét a címezőbe.
 - Tekintse meg a nyomtató IP-címét a nyomtató kezdőképernyőjén. Az IP-cím egy négy, pontokkal elválasztott számcsoporthból álló szám, például 123.123.123.123.
 - Ha proxykiszolgálót használ, átmenetileg tiltsa le a weboldal megfelelő betöltése érdekében.
2. Kattintson a **Címjegyzék** elemre.
3. Tegye az alábbiak valamelyikét:
 - A Partnerek szakaszban válassza ki a törölni kívánt partnert.
 - A Partnercsoportok szakaszban válassza ki a törölni kívánt csoport nevét.

A kisegítő funkciók telepítése és használata

Ezek a funkciók csak bizonyos nyomtatómodellekkel használhatók.

A HANGUTASÍTÁSOK AKTIVÁLÁSA

NAVIGÁCIÓ A KÉPERNYŐN KÉZMOZDULATOK SEGÍTSÉGÉVEL

- A kézmozdulatokat csak akkor lehet használni, ha a hangutasítások aktiválva vannak.
- A nagyítás és a széthúzó ujjmozdulatok használatához engedélyezze a Nagyítás opciót.
- Karakterek begépeléséhez és bizonyos beállítások módosításához használjon fizikai billentyűzetet.

KÉZMOZDULAT	FUNKCIÓ
Dupla koppintás	Egy beállítás vagy elem kiválasztása a képernyőn.
Tripla koppintás	Szövegek és képek nagyítása vagy kicsinyítése.
Húzás jobbra vagy lefelé	Lépés a képernyő következő elemére.
Húzás balra vagy felfelé	Lépés a képernyő előző elemére.
Pásztázás	A nagyított kép olyan részeihez férhet hozzá, melyek a képernyő keretén kívülre esnek. Ehhez a kézmozdulathoz két ujját húzza keresztül a kinagyított képen.
Húzás felfelé, majd balra	Kilépés az alkalmazásból, majd visszatérés a kezdőképernyőre.
Húzás lefelé, majd balra	<ul style="list-style-type: none"> • Feladat törlése. • Visszalépés az előző beállításra. • Kilépés a megjelenő képernyőből beállítások vagy értékek módosítása nélkül.
Húzás felfelé, majd lefelé	Hangos utasítás megismétlése.

NAGYÍTÁS ÜZEMMÓD ENGEDÉLYEZÉSE

1. A kezelőpanelen tartsa nyomva az 5-ös billentyűt, amíg egy hangüzenetet nem hall.
2. Válassza a **Nagyítás üzemmód** lehetőséget.
3. Nyomja meg az **OK** gombot.

A képernyő kinagyításával kapcsolatos további tudnivalóért lásd: [Navigáció a képernyőn kézmozdulatok segítségével](#).

A HANGUTASÍTÁSOK BESZÉDSEBESSÉGÉNEK BEÁLLÍTÁSA

1. A kezdőképernyőn válassza ki a **Beállítások > Eszköz > Kisegítő lehetőségek > Beszédsebesség** elemeket.
2. Válassza ki a beszédsebességet.

BILLENTYŰZET HASZNÁLATA A KIJELEZŐN

Próbálkozzon az alábbiakkal:

- Húzza az ujját a billentyű fölé a karakter bemondásához.
- Emelje fel az ujját a karakter mezőben történő megadásához vagy begépeléséhez.
- Válassza ki a **Backspace** billentyűt a karakterek törléséhez.
- Egy beviteli mező tartalmának meghallgatásához válassza a **Tab**, majd a **Shift + Tab** billentyűt.

HANGOS JELSZAVAK VAGY SZEMÉLYES AZONOSÍTÓSZÁMOK ENGEDÉLYEZÉSE

1. A kezdőképernyőn válassza ki a **Beállítások > Eszköz > Kisegítő lehetőségek > Hangos jelszavak/PIN-ek** elemeket.
2. Engedélyezze a beállítást.

Papír és speciális hordozó betöltése

A PAPÍRMÉRET ÉS A PAPÍRTÍPUS BEÁLLÍTÁSA

1. A kezelőpanelen navigáljon a **Beállítások > Papír > Tálcakonfiguráció > Papírméret/-típus** menüponthoz, majd válassza ki a papírforrást.
Nem érintőképernyős nyomtatómodelleken az **OK** megnyomásával navigálhat a beállítások között.
2. Állítsa be a papírméretet és a papírtípust.

AZ UNIVERZÁLIS PAPÍRBEÁLLÍTÁSOK KONFIGURÁLÁSA

1. Lépjen a következő elemhez a kezelőpanelen:
Beállítások > Papír > Adathordozók konfigurációja > Univerzális beállítás
Nem érintőképernyős nyomtatómodelleken az **OK** megnyomásával navigálhat a beállítások között.
2. Konfigurálja a beállításokat.

TÁLCÁK BETÖLTÉSE



FIGYELEM – BORULÁSVESZÉLY: A berendezés stabilitásvesztésének elkerülése érdekében minden egyes tálcába külön-külön töltse be a papírt. A többi tálcát tartsa csukva, amíg nincs szüksége rájuk.

1. Vegye ki a tálcát.



Megjegyzés: A papírelakadás elkerülése érdekében ne távolítsa el a tálcákat nyomtatás közben.

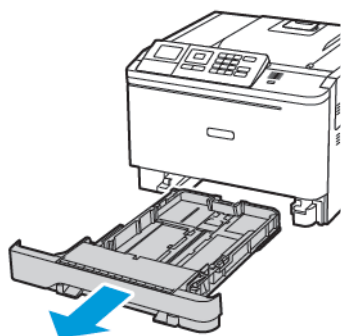

2. Igazítsa úgy a vezetőket, hogy azok megegyezzenek a betöltött papír méretével.

 Megjegyzés: Használja a tálca alján lévő mutatókat a vezető beállításához.

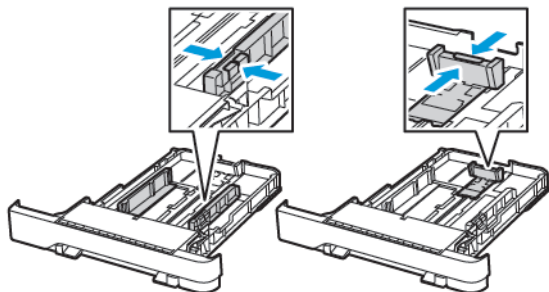

3. Mielőtt behelyezné a papírt, hajlítsa meg, pörgesse át, és igazítsa össze a köteget.



4. Töltse be a papírköteget a nyomtatandó oldalával felfelé, majd győződjön meg róla, hogy az oldalsó papírvezetők pontosan illeszkednek a papírhoz.

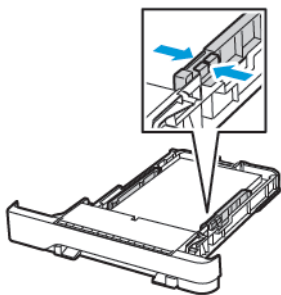

- Egyoldalas nyomtatás esetén a fejléces papírt a nyomtatott oldalával felfelé, a fejléccel a tálca eleje felé töltse be.
- Kétoldalas nyomtatás esetén a fejléces papírt a nyomtatott oldalával lefelé, a fejléccel a tálca hátulja felé töltse be.
- Ne csúsztasson papírt a tálcába.

- A papírelakadás elkerülése érdekében ügyeljen arra, hogy a köteg magassága ne haladja meg a maximális papírmennyiséget mutató jelet.

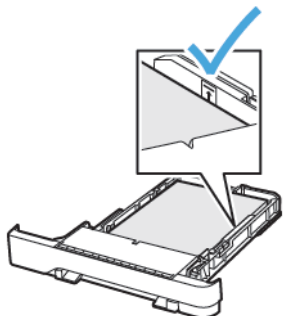

5. Helyezze vissza a tálcát.

Amennyiben szükséges, állítsa be a papír méretét és típusát a kezelőpanelen, hogy az megfeleljen a betöltött papírnak.

A TÖBBCÉLÚ ADAGOLÓ BETÖLTÉSE

1. Nyissa ki a többcélú adagolót.

 Megjegyzés: A többcélú adagoló nem minden nyomtatómodellen áll rendelkezésre.

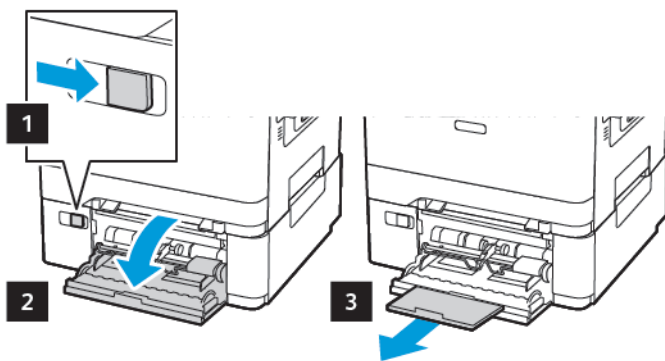

2. Igazítsa úgy a papírvetetőt, hogy az megegyezzen a betöltött papír méretével.

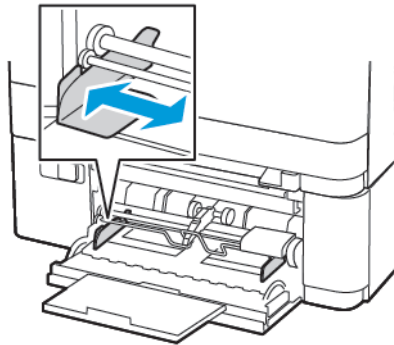

3. Mielőtt behelyezné a papírt, hajlítsa meg, pörgesse át, és igazítsa össze a köteget.



4. Helyezzen be papírt.

- A papírt, a kartonkészletet és a fejléces papírt a nyomtatandó oldalával lefelé töltsé be úgy, hogy a felső éle kerüljön először a nyomtatóba.

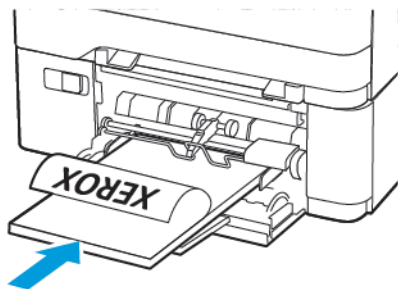

- A borítékokat a hajtókákkal felfelé töltsé be, a papírvezető jobb széléhez igazítva.

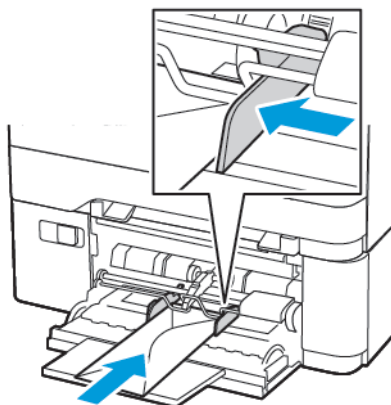

Vigyázat: Ne használjon bélyegekkel, kapcsokkal, tűzőkkel, ablakokkal, bevonatos betéttel vagy öntapadós ragasztóval ellátott borítékokat.

5. A kezelőpanelen állítsa be a papírméretet és a -típust úgy, hogy azok megegyezzenek a tálcába töltött papírral.

A KÉZI ADAGOLÓ BETÖLTÉSE

1. Igazítsa úgy a papírvetetőt, hogy az megegyezzen a betöltött papír méretével.

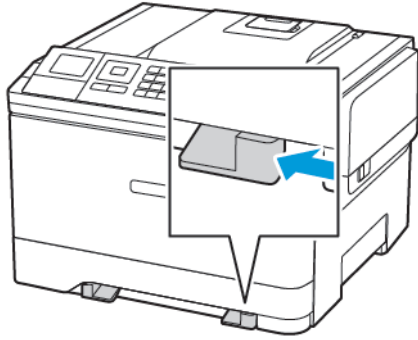

2. A papírt a nyomtatandó oldalával lefelé töltsé be.

- Egyoldalas nyomtatás esetén a fejléces papírt a nyomtatott felületével lefelé töltsé be úgy, hogy a felső éle kerüljön először a nyomtatóba.

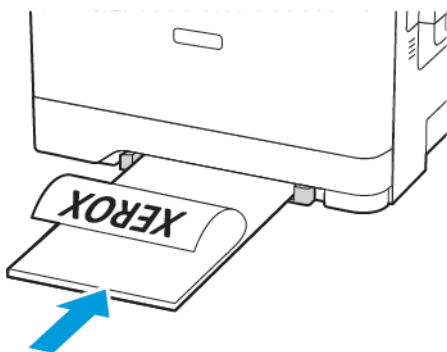

- Kétoldalas nyomtatás esetén a fejléces papírt a nyomtatott felületével felfelé töltsé be úgy, hogy a felső éle kerüljön utoljára a nyomtatóba.

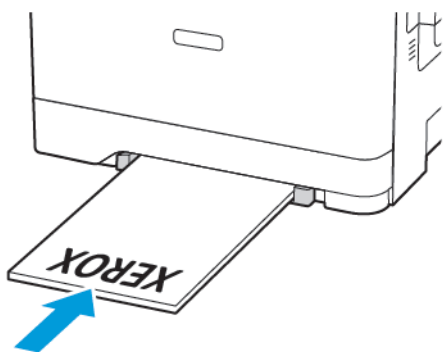

- A borítékokat a hajtókaival felfelé töltsé be, a papírvezető jobb széléhez igazítva.

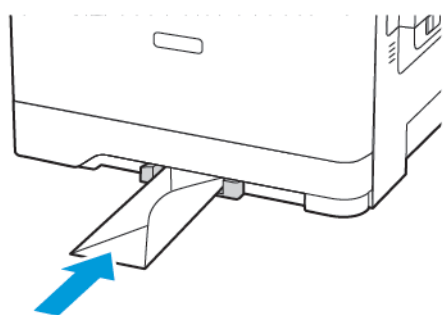

3. Addig tolja a papírt az adagolóba, amíg a vezető szélét be nem húzza a nyomtató.



Vigyázat: A papírelakadás elkerülése érdekében a papírt nem szabad a kézi adagolóba erőltetni.

TÁLCÁK ÖSSZEKAPCSOLÁSA

1. Nyisson meg egy webböngészőt, és írja be a nyomtató IP-címét a címezőbe.
A nyomtató IP-címét a kezdőképernyőn tekintheti meg. Az IP-cím számok négyelemű, pontokkal elválasztott halmaz, például 123.123.123.123
2. Kattintson a következőre: **Beállítások > Papír > Tálcakonfiguráció**.
3. Állítsa be ugyanazt a papírméretet és -típust az összekapcsolni kívánt tálcákhoz.
4. Mentse a beállításokat.
5. Kattintson a **Beállítások > Eszköz > Karbantartás > Konfigurációs menü > Tálca beállításai** opcióra.
6. Állítsa a Tálca-összekapcsolás opciót **Automatikus** beállításra.
7. Mentse a beállításokat.

A tálcák szétkapcsolásánál ügyeljen arra, hogy egyik tálcának se legyenek ugyanazok a papírméret- és papírtípus-beállításai.



Vigyázat: A beégető egység hőmérséklete a beállított papírtípustól függ. A nyomtatási problémák elkerülése érdekében egyeztesse össze a nyomtató papírtípus-beállításait a tálcába betöltött papírral.

Bővítés és áthelyezés

HARDVER

Hozzáférés a vezérlőkártyához

⚡ FIGYELEM – ÁRAMÜTÉSVESZÉLY: Ha a vezérlőkártyával dolgozik, vagy kiegészítő hardvert vagy memóriát helyez a nyomtatóba az első beüzemelést követően, akkor az áramütés veszélyének elkerülése érdekében kapcsolja ki a nyomtatót, és húzza ki a tápkábelt az elektromos csatlakozóaljzatból. Ha bármilyen más eszköz is csatlakozik a nyomtatóhoz, akkor azt is kapcsolja ki, és húzza ki a nyomtatóval összekötő kábelt.

1. Kapcsolja ki a nyomtatót.
2. Húzza ki a tápkábelt a konnektorból, majd a nyomtatóból.
3. Egy laposfejű csavarhúzó segítségével távolítsa el a vezérlőkártya fedelét.

⚠ Vigyázat: A vezérlőkártyán található elektronikus alkatrészekben könnyen kárt tehet a statikus elektromosság. Érintse meg a nyomtató valamelyik fém alkatrészét, mielőtt a vezérlőkártya elektronikus alkatrészeihez vagy csatlakozóihoz nyúlna.

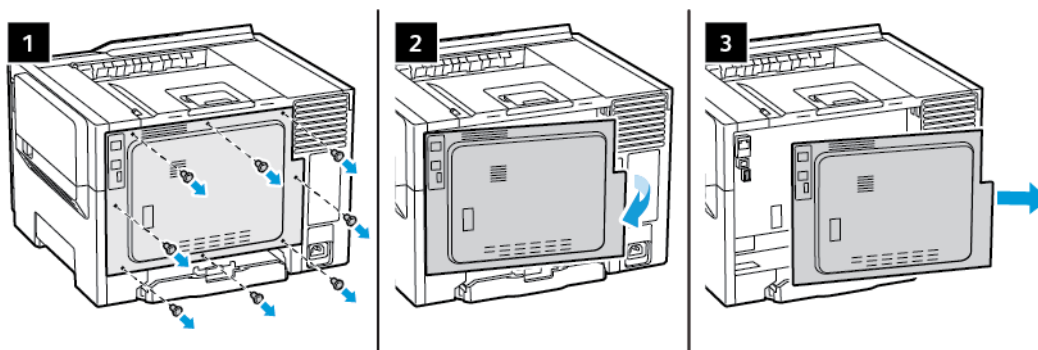

4. Szerelje fel a borítást.

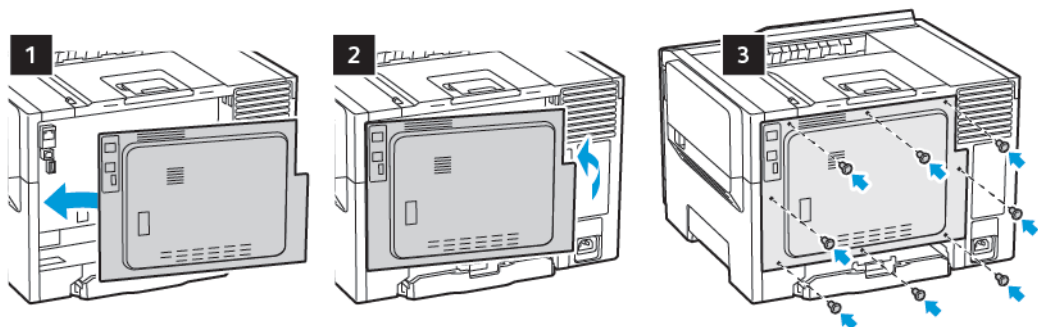

5. Csatlakoztassa a tápkábelt a nyomtatóhoz, majd ezután a konnektorhoz.

FIGYELEM – POTENCIÁLIS SÉRÜLÉS: A tűzveszély és az áramütés elkerülése érdekében a tápkábelt közvetlenül egy, a készülékhez közeli és könnyen hozzáférhető, megfelelő besorolású és megfelelően földelt konnektorba csatlakoztassa.

6. Kapcsolja be a nyomtatót.

Külön megvásárolható tálcák beszerelése

 Megjegyzés: A nyomtatómodelltől függően a nyomtatóra egy külön megvásárolható, 650 lapos dupla tálcát is felszerelhet.

FIGYELEM – ÁRAMÜTÉS VESZÉLY: Ha a vezérlőkártyával dolgozik, vagy kiegészítő hardvert vagy memóriát helyez a nyomtatóba az első beüzemelés követően, akkor az áramütés veszélyének elkerülése érdekében kapcsolja ki a nyomtatót, és húzza ki a tápkábelt az elektromos csatlakozóaljzatból. Ha bármilyen más eszköz is csatlakozik a nyomtatóhoz, akkor azt is kapcsolja ki, és húzza ki a nyomtatóval összekötő kábelt.

1. Kapcsolja ki a nyomtatót.
2. Húzza ki a tápkábelt a konnektorból, majd a nyomtatóból.
3. Csomagolja ki a külön megvásárolható tálcát, majd távolítsa el róla az összes csomagolóanyagot.
4. Igazítsa egymáshoz a nyomtatót és a külön megvásárolható tálcát, majd eressze le a nyomtatót a helyére.

FIGYELEM – POTENCIÁLIS SÉRÜLÉS: Ha a nyomtató tömege több mint 18 kg (40 font), a biztonságos megemeléséhez legalább két ember szükséges.

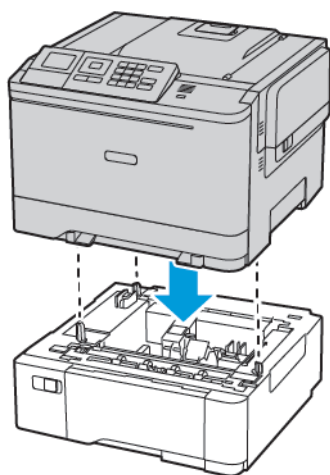

5. Csatlakoztassa a tápkábelt a nyomtatóhoz, majd ezután a konnektorhoz.

FIGYELEM – POTENCIÁLIS SÉRÜLÉS: A tűzveszély és az áramütés elkerülése érdekében a tápkábelt a készülék közelében lévő, könnyen hozzáférhető, megfelelő besorolású és megfelelően földelt elektromos csatlakozóaljzatba kell csatlakoztatni.

6. Kapcsolja be a nyomtatót.

Adja hozzá a tálcát a nyomtató-illesztőprogramban, hogy az elérhető legyen a nyomtatási feladatokhoz. További tudnivalók: [Választható lehetőségek hozzáadása a nyomtató-illesztőprogramban](#).

SZOFTVER, ILLESZTŐPROGRAMOK ÉS FIRMWARE TELEPÍTÉSE, ILLETVE FRISSÍTÉSE

A szoftverek telepítése

A nyomtató-illesztőprogramok telepítése előtt győződjön meg arról, hogy a nyomtató csatlakoztatva van egy elektromos aljzathoz, be van kapcsolva, megfelelően csatlakozik, és rendelkezik érvényes IP-címmel. Az IP-cím általában a vezérlőpanel jobb felső sarkában jelenik meg.

A nyomtató IP-címének megkereséséhez lásd: [A nyomtató IP-címének megkeresése](#) részt.



Megjegyzés: Ha a *Software and Documentation* (Szoftvereket és dokumentációt tartalmazó lemez) nem áll rendelkezésre, a [címről töltsse le a legújabb illesztőprogramokat](#)

Operációs rendszerrel kapcsolatos követelmények

- Windows 7 SP1, Windows 8, Windows 8.1, Windows 10, Windows 11, Windows Server 2008 R2, Windows Server 2012, Windows Server 2016, Windows Server 2019 és Windows Server 2022.
- MacOS 10.14-es és újabb verziók.
- UNIX és Linux: A nyomtató hálózati interfészén keresztül támogatja a különböző UNIX-platformokhoz való csatlakozást.

Nyomtató-illesztőprogramok telepítése Windows hálózati nyomtatóhoz

1. Helyezze a *Software and Documentation disc* (Szoftvereket és dokumentációt tartalmazó lemez) CD-t a számítógép megfelelő meghajtójába. Ha a telepítő nem indul el automatikusan, tallózással keresse meg a meghajtót, majd kattintson duplán a **Setup.exe** telepítőfájltra.
2. Kattintson a **Xerox Smart Start – Illesztőprogram-telepítő (ajánlott)** opcióra.
3. A licencszerződés részben kattintson az **Elfogadom** gombra.
4. Válassza ki nyomtatóját a felismert nyomtatók listájából.
Amikor hálózati nyomtató nyomtató-illesztőprogramjait telepíti, és a nyomtató nem látható a listán, kattintson a **Nem találja a nyomtatóját?** lehetőségre, majd írja be a nyomtató IP-címét.
A nyomtató IP-címének megkereséséhez lásd: [A nyomtató IP-címének megkeresése](#) részt.
5. Kattintson a **Gyorstelepítés** gombra.
Megjelenik egy üzenet, amely jelzi, hogy a telepítés sikeresen megtörtént.
6. A telepítés befejezéséhez és a Telepítő ablakának bezárásához kattintson a **Kész** gombra.

A Windows nyomtató-illesztőprogram .zip-fájljának telepítése

A nyomtató-illesztőprogramok .zip-fájlját letöltheti a Xerox.com webhelyről, majd a Windows Nyomtató hozzáadása varázslójával telepítse a nyomtató-illesztőprogramokat a számítógépére.

Nyomtató-illesztőprogramok telepítése .zip fájl használatával:

1. Töltse le, majd csomagolja ki a szükséges .zip-fájlt a számítógép egyik helyi könyvtárába.
2. A számítógépen nyissa meg a **Vezérlőpultot**, majd válassza az **Eszközök és nyomtatók > Nyomtató hozzáadása** lehetőséget.
3. Kattintson a **A keresett nyomtató nem szerepel a listán** elemre, majd kattintson a **Helyi vagy hálózati nyomtató hozzáadása kézi beállításokkal** elemre.
4. Egy korábban beállított port használatához válassza a **Meglévő port használata** elemet, majd válassza a Szabványos TCP/IP-port listaelemet.
5. Szabványos TCP/IP-port létrehozása:
 - a. Válassza az **Új port létrehozása** lehetőséget.
 - b. A port típusaként válassza a **Szabványos TCP/IP-port** lehetőséget, majd kattintson a **Tovább** gombra.
 - c. A Gazdagépnév vagy az IP-cím mezőbe írja be a nyomtató IP-címét vagy gazdagépnévét.
 - d. A funkció letiltásához törölje a **Nyomtató lekérdezése és az illesztőprogram automatikus kijelölése** jelölőnégyzetet jelölését, majd kattintson a **Tovább** gombra.
6. Kattintson a **Lemezről** gombra.
7. Kattintson a **Tallózás** elemre. Tallózással keresse meg a nyomtatóhoz tartozó driver.inf fájlt, és válassza ki. Kattintson a **Megnyitás** gombra.
8. Válassza ki a megfelelő nyomtatómodellt, majd kattintson a **Tovább** gombra.
9. Ha egy megjelenő üzenet arról tájékoztatja, hogy a nyomtató-illesztőprogramot korábban már telepítették, kattintson a **Jelenleg telepített illesztőprogram használata (ajánlott)** opcióra.
10. A Nyomtató neve mezőbe írja be a nyomtató nevét.
11. A nyomtató-illesztőprogram telepítéséhez kattintson a **Tovább** gombra.
12. A nyomtatót kiválaszthatja alapértelmezettként is.



Megjegyzés: Mielőtt kiválasztaná a **Nyomtató megosztása** beállítást, kérdezze meg a rendszer-adminisztrátort.

13. Egy tesztoldal nyomtatóra küldéséhez kattintson a **Tesztoldal nyomtatása** gombra.
14. Kattintson a **Finish** (Befejezés) gombra.

Nyomtató-illesztőprogramok telepítése Windows USB-nyomtatóhoz

1. A szabványos A/B USB 2.0- vagy USB 3.0-kábel B végét dugja a nyomtató hátoldalán található USB-portba.
2. Az USB-kábel A végét dugja a számítógép USB-portjába.
3. Amikor megjelenik a Windows Új hardver varázslója, kattintson a **Mégse** gombra.

4. Helyezze a *Software and Documentation disc* (Szoftvereket és dokumentációt tartalmazó lemez) CD-t a számítógép megfelelő meghajtójába. Ha a telepítő nem indul el automatikusan, tallózással keresse meg a meghajtót, majd kattintson duplán a **Setup.exe** telepítőfájlra.
5. Kattintson a **Xerox Smart Start – Illesztőprogram-telepítő (ajánlott)** opcióra.
6. A licencszerződés részben kattintson az **Elfogadom** gombra.
7. Válassza ki nyomtatóját a felismert nyomtatók listájából, majd kattintson a **Gyorstelepítés** gombra.
Megjelenik egy üzenet, amely jelzi, hogy a telepítés sikeresen megtörtént.
8. A telepítés befejezéséhez és a Telepítő ablakának bezárásához kattintson a **Kész** gombra.

A nyomtató telepítése webszolgáltatási eszközként

A Web Services on Devices (WSD) technológia révén az ügyfelek hálózaton keresztül felderíthetik és igénybe vehetik a távoli eszközök szolgáltatásait. A WSD támogatja az eszközök felderítését, vezérlését és használatát.

WSD nyomtató telepítése az Eszköz hozzáadása varázslóval

1. A számítógépen kattintson a **Start** gombra, majd a **Nyomtatók és lapolvasók** menüpontra.
2. A megfelelő nyomtató hozzához kattintson a **Nyomtató vagy lapolvasó hozzáadása** gombra.
3. Az elérhető eszközök listájáról válassza ki azt, amelyiket használni szeretné, majd kattintson a **Tovább** gombra.



Megjegyzés: Ha a kívánt nyomtató nem szerepel a listán, kattintson a **Mégse** gombra. A nyomtató manuális hozzáadásához használja a nyomtató IP-címét. Részletek: [A Windows nyomtató-illesztőprogram .zip-fájljának telepítése](#).

4. Kattintson a **Bezárás** gombra.

Illesztő- és segédprogramok telepítése MacOS rendszeren

1. Töltse le a legfrissebb nyomtató-illesztőprogramot a <https://www.xerox.com/office/drivers> címről.
2. Nyissa meg a nyomtatójának megfelelő Xerox® nyomtató-illesztőprogram 5.xx.x.dmg vagy .pkg fájlját.
3. A Xerox® nyomtató-illesztőprogramok 5.xx.x.dmg vagy .pkg fájljának futtatásához kattintson duplán a megfelelő fájl névre.
4. Amikor a program erre felszólítja, kattintson a **Folytatás** gombra.
5. A licencszerződés elfogadásához kattintson az **Elfogadom** gombra.
6. Az aktuális telepítési hely elfogadásához kattintson a **Telepítés** gombra, vagy válasszon másik telepítési helyet a telepítőfájlok számára, és azután kattintson a **Telepítés** gombra.
7. Ha a rendszer kéri, írja be jelszavát, majd kattintson az **OK** gombra.
8. Válassza ki nyomtatóját a felismert nyomtatók listájából, majd kattintson a **Következő** gombra.
9. Ha a nyomtatója nem jelenik meg a felismert nyomtatók között:
 - a. Kattintson a **hálózati nyomtató ikonjára**.
 - b. Írja be nyomtatójának IP-címét, majd kattintson a **Folytatás** gombra.

- c. Válassza ki nyomtatóját a felismert nyomtatók listájából, majd kattintson a **Folytatás** gombra.
10. Ha a rendszer nem ismerte fel a nyomtatót, ellenőrizze, hogy a nyomtató be van-e kapcsolva, és hogy az Ethernet- vagy az USB-kábel megfelelően van-e csatlakoztatva.
11. A nyomtatási sor üzenetének elfogadásához kattintson az **OK** gombra.
12. Jelölje be a **Nyomtató beállítása alapértelmezettként** és a **Tesztoldal nyomtatása** jelölőnégyzetet, vagy szüntesse meg azok bejelölését.
13. Kattintson a **Folytatás**, majd a **Bezárás** gombra.

A nyomtató hozzáadása MacOS rendszeren

Hálózati használatához állítsa be a nyomtatót a Bonjour® (mDNS) használatához, LPD- és LPR-kezelőkhöz pedig csatlakozzon a nyomtató IP-címével. Hálózatra nem csatlakozó nyomtatók esetén hozzon létre USB-kezelőt az asztalon.

További információkért keresse fel az Online Support Assistant webhelyet: <https://www.xerox.com/support>.

A nyomtató hozzáadása Bonjour használatával:

A nyomtató Bonjour® protokollal történő hozzáadásának lépései:

1. A számítógép Alkalmazások mappájából vagy a dokkból nyissa meg a **Rendszerbeállítások** ablakot.
2. Kattintson a **Nyomtatók és szkennerek** lehetőségre.
A bal oldali ablakban megjelenik a nyomtatók listája.
3. A nyomtatók listája mellett kattintson a plusz (+) ikonra.
4. Az ablak felső részén kattintson az **Alapértelmezett** ikonra.
5. Válassza ki a nyomtatót a listáról, majd kattintson a **Hozzáadás** gombra.



Megjegyzés: Ha a rendszer nem ismerte fel a nyomtatót, ellenőrizze, hogy a nyomtató be van-e kapcsolva, és hogy az Ethernet-kábel megfelelően van-e csatlakoztatva.

Nyomtató hozzáadása IP-cím megadásával

A nyomtató IP-cím megadásával történő hozzáadásához:

1. A számítógép Alkalmazások mappájából vagy a dokkból nyissa meg a **Rendszerbeállítások** ablakot.
2. Kattintson a **Nyomtatók és szkennerek** lehetőségre.
A bal oldali ablakban megjelenik a nyomtatók listája.
3. A nyomtatók listája mellett kattintson a plusz (+) ikonra.
4. Kattintson az **IP** gombra.
5. A Protokoll listáról válassza ki a protokollt.
6. A Cím mezőben adja meg a nyomtató IP-címét.
7. A Név mezőben adja meg a nyomtató nevét.
8. A Következővel listáról válassza ki a **Használtni kívánt illesztőprogram** lehetőséget.

9. A nyomtatószoftverek listáján válassza ki a nyomtató típusának megfelelő illesztőprogramot a listáról.
10. Kattintson a **Hozzáadás** gombra.

Nyomtató-illesztőprogramok és segédprogramok telepítése UNIX és Linux rendszereken

A nyomtató-illesztőprogramok és segédprogramok UNIX és Linux rendszerekre telepítésével kapcsolatos további információk: <https://www.xerox.com/office/drivers>.

Szoftverfrissítés

Bizonyos alkalmazások esetében egy minimális készülékszoftverszint szükséges a helyes működéshez.

Ha további tájékoztatást szeretne kapni a készülék szoftverének frissítésével kapcsolatban, forduljon az ügyfélszolgálati képviselőjéhez.

1. Nyisson meg egy webböngészőt, és írja be a nyomtató IP-címét a címezőbe.
 - Tekintse meg a nyomtató IP-címét a nyomtató kezdőképernyőjén. Az IP-cím egy négy, pontokkal elválasztott számcsoporthoz álló szám, például 123.123.123.123.
 - Ha proxykiszolgálót használ, átmenetileg tiltsa le a weboldal megfelelő betöltése érdekében.
2. Kattintson a **Beállítások > Eszköz > Szoftverfrissítés** opcióra.
3. Válassza a következők egyikét:
 - Kattintson a **Frissítések keresése > Elfogadom, frissítés indítása** lehetőségre.
 - A szoftverfájl feltöltéséhez kövesse az alábbi lépéseket.
A legfrissebb szoftver beszerzéséhez látogasson el a www.xerox.com címre, és keresse meg a nyomtatómodelljét.

1. Tallózással keresse meg a szoftverfájlt.



Megjegyzés: Győződjön meg róla, hogy kibontotta a szoftver zip-fájlját.

2. Kattintson a **Feltöltés > Indítás** lehetőségre.

Konfigurációs fájl exportálása vagy importálása

Lehetőség van a nyomtató konfigurációs beállításainak exportálására egy szöveges fájlba, majd a fájl importálására a beállítások másik nyomtatóra történő alkalmazásához.

1. Nyisson meg egy webböngészőt, és írja be a nyomtató IP-címét a címezőbe.
 - Tekintse meg a nyomtató IP-címét a nyomtató kezdőképernyőjén. Az IP-cím egy négy, pontokkal elválasztott számcsoporthoz álló szám, például 123.123.123.123.
 - Ha proxykiszolgálót használ, átmenetileg tiltsa le a weboldal megfelelő betöltése érdekében.
2. Az Embedded Web Serverben kattintson a **Konfiguráció exportálása** vagy a **Konfiguráció importálása** elemre.
3. Kövesse a képernyőn megjelenő utasításokat.
4. Ha a nyomtató támogat alkalmazásokat, tegye a következőt:

- a. Kattintson a következőre: **Alkalmazások** > válassza ki az alkalmazást > **Konfigurálás**.
- b. Kattintson az **Exportálás** vagy az **Importálás** lehetőségre.

Választható lehetőségek hozzáadása a nyomtató-illesztőprogramban

Útmutatás Windows-felhasználók számára

1. Nyissa meg a nyomtatók mappáját.
2. Válassza ki a frissíteni kívánt nyomtatót, majd tegye az alábbiak egyikét:
 - Windows 7 vagy újabb rendszeren válassza a **Nyomtató tulajdonságai** elemet.
 - Korábbi verziójú rendszeren válassza a **Tulajdonságok** elemet.
3. Lépjen a Konfiguráció lapra, majd válassza a **Frissítés most - Nyomtató megkérdezése** elemet.
4. Alkalmazza a módosításokat.

Útmutatás Macintosh-felhasználók számára

1. Az Apple menüben a System Preferences (Rendszerbeállítások) lehetőségnél lépjen a nyomtatóhoz, majd válassza az **Options & Supplies** (Kiegészítők és kellékanyagok) lehetőséget.
2. Lépjen a hardverkiegészítők listájára, majd adja hozzá a telepített hardverkiegészítőket.
3. Alkalmazza a módosításokat.

A Xerox® Easy Assist alkalmazás

A nyomtató okostelefonról való eléréséhez töltsse le és telepítse a Xerox Easy Assist alkalmazást a mobilkészülékére. A Xerox Easy Assist alkalmazás okostelefonra telepítése után az új nyomtatót egyszerűen beállíthatja, kezelheti a konfigurációját, megtekintheti a kellékekre vonatkozó üzeneteket, és újrarendelheti őket, és élő hibaelhárítási támogatást kaphat hozzá.

A Xerox Easy Assist alkalmazás utasításokat és videóhivatkozásokat tartalmaz, amelyek segítenek a nyomtató kicsomagolásában. A Xerox Easy Assist alkalmazás okostelefonra telepítéséhez be kell olvasnia egy QR-kódot. Két fajta QR-kód létezik:

- Az első QR-kód az alkalmazás első alkalommal történő telepítéséhez szükséges. Ezt a QR-kódot a nyomtatót tartalmazó dobozon, vagy a nyomtatóhoz mellékelt Telepítési útmutatóban találja. A Xerox Easy Assist alkalmazás első alkalommal való telepítéséhez az okostelefonja kamerájával olvassa be a QR-kódot.
- A második QR-kód az okostelefon és a nyomtató közötti vezeték nélküli hálózati kapcsolat felállításához szükséges. Például a Wi-Fi Direct-hez csatlakozáshoz. Az érintőképernyős felhasználói kezelőfelülettel vagy a kétsorosnál nagyobb kijelzővel rendelkező nyomtatók esetében ezt a QR-kódot a nyomtató vezérlőpanelén találja. További tudnivalók: [A Xerox® Easy Assist alkalmazáshoz csatlakozás telepített nyomtatók esetén](#). A második QR-kódot a Xerox Easy Assist alkalmazás használatával kell beolvasnia.

A Xerox Easy Assist alkalmazás telepítésének és használatának menete:

1. A nyomtató kicsomagolását ismertető hasznos videó megtekintéséhez az okostelefonja kamerájával olvassa be a QR-kódot a dobozról, vagy a nyomtatóhoz mellékelt Telepítési útmutatóból.
Okostelefontól függően üzenetet kap, hogy az alkalmazást töltsse le az Apple App Store áruházból vagy a Google Play Áruházból. Fogadja a Végfelhasználói licencszerződést (EULA), majd kövesse az alkalmazásban megjelenő utasításokat.
2. A nyomtató első alkalommal való bekapcsolásakor elvégzendő kezdeti beállításhoz megjelenik a kezdeti beállítási varázsló. A nyomtató vezérlőpanelén tegye a következőket:
 - a. Válassza ki a saját **nyelvét**, majd érintse meg a **Tovább** gombot.
Megjelenik a Xerox Easy Assist mobilalkalmazás képernyője.
 - b. Ha a nyomtató beállításához és kezeléséhez a mobilkészülékét szeretné használni, érintse meg az **Igen** gombot.
Megnyílik az Alkalmazás beszerzése képernyő, ahol ki kell választania a mobilkészüléke típusát. Az alábbi opciók közül választhat:
 - **iOS:** A Xerox Easy Assist alkalmazás iPhone készülékre telepítéséhez válassza ezt az opciót.
 - **Android:** A Xerox Easy Assist alkalmazás Android-mobilkészülékre telepítéséhez válassza ezt az opciót.
 - **Rendelkezem az alkalmazással:** Ha a Xerox Easy Assist alkalmazást már telepítette a mobilkészülékére, válassza ezt az értéket.
3. Ha az iOS vagy az Android opciót választotta, megnyílik egy képernyő, amellyel letöltheti az alkalmazást. A vezérlőpanelen érintse meg a **QR-kód megjelenítése** lehetőséget.
Megjelenik egy képernyő a QR-kóddal. Az alkalmazás telepítéséhez olvassa be a QR-kódot az okostelefonja kamerájával.

4. Töltse le és telepítse a Xerox Easy Assist alkalmazást az okostelefonjára:
 - Android-telefonokon: Nyissa meg a Google Play Áruházat, majd keresse meg a Xerox Easy Assist alkalmazást.
 - iOS- vagy iPhone készülékeken: Nyissa meg az Apple App Store-t, majd keresse meg a Xerox Easy Assist alkalmazást.
5. Amikor az alkalmazást először telepíti az okostelefonjára, a Végfelhasználói licencszerződésnél (EULA) érintse meg az **Elfogadom** gombot.
6. Kövesse az alkalmazásban megjelenő utasításokat. Az okostelefon nyomtatóhoz csatlakoztatásához érintse meg a **Csatlakozás nyomtatóra** elemet.
7. Az alkalmazáshoz való csatlakozáshoz a nyomtató vezérlőpanelén érintse meg a **QR-kód megjelenítése** lehetőséget. Megjelenik a második QR-kód.

Fontos: A kétsoros kijelzővel rendelkező nyomtatókon nem jelenik meg QR-kód a vezérlőpanelen. A nyomtatónak a mobilkészülékéhez történő csatlakoztatásához kövesse a vezérlőpanel utasításait. Amikor a készülék arra kéri, írja be a nyomtatóhoz a Wi-Fi Direct SSID-nevét és jelszavát. A nyomtató és az alkalmazás a Wi-Fi Directen keresztül csatlakozik.

8. A Xerox Easy Assist alkalmazásban olvassa be a második QR-kódot. Kövesse az alkalmazásban megjelenő utasításokat.

Miután konfigurálta a kapcsolatot, az okostelefonja és a nyomtató ideiglenesen ugyanazt a vezeték nélküli hálózatot fogja használni.

9. A Xerox Easy Assist alkalmazás segítségével végezze el az általános beállításokat, és regisztrálja a nyomtatót a hálózaton.
Az általános beállítások közé tartoznak a következők: Rendszergazda jelszava, Hálózati kapcsolat, Mértékegységek, Dátum és idő, Hang, Energiatakarékossági beállítások és még sok más.



Megjegyzés: Ügyeljen arra, hogy az okostelefonja és a nyomtató ugyanahhoz a vezeték nélküli vagy vezetékes hálózathoz csatlakozzon, és a beállítás után képesek egymással kommunikálni.

10. A kezdeti beállítások alkalmazásban való elvégzéséhez írja be a szükséges információkat a nyomtatójához, majd érintse meg a **Beállítás elvégzése** gombot.

Megjelenik az Üdvözljük! képernyő.

11. Az első alkalommal történő beállítás elvégzésével a következőkre nyílik lehetősége a Xerox Easy Assist alkalmazás segítségével:

Új nyomtató beállítása

Ha rendelkezik QR-kóddal vagy IP-címmel a Xerox Easy Assist alkalmazás segítségével beállíthat egy új Xerox nyomtatót. Az alkalmazás Saját nyomtatók képernyőjén érintse meg a + ikont, majd az **Új nyomtató beállítása** lehetőséget. Kövesse az alkalmazásban megjelenő utasításokat.

A nyomtató állapota

Az állapot a nyomtató készenléti állapotát, a festékszintet, az egyes tálcák papírtálca-állapotát és más nyomtatóinformációkat jelenít meg. A Xerox Easy Assist alkalmazással alkatrészeket és kellékeket rendelhet. Ha a festékszint alacsonynak tűnik, új festék rendeléséhez válassza a **Festék** ikont, majd érintse meg az **Újrarendelés** gombot.

Riasztások

A Xerox Easy Assist alkalmazás értesíti Önt a nyomtató hibáiról és problémáiról. A hibajelentés megtekintéséhez érintse meg a **harang** ikont.

Nyomtatás

A Xerox Easy Assist alkalmazásból nyomtatási munkát indíthat. Válassza ki a nyomtatóját az alkalmazásban, majd érintse meg a **Nyomtatás** lehetőséget. A mobilkészülékén válassza ki a nyomtatandó dokumentumot, ellenőrizze a nyomtatási beállításokat, majd érintse meg a **Nyomtatás** gombot.

Eszközbeállítások

Az **Eszközbeállítások** lapon megtekintheti és szerkesztheti a nyomtató beállításait. Ha a kezdeti beállítás során nem állított be jelszót, a meglévő nyomtatóbeállítások megtekintéséhez vagy szerkesztéséhez be kell állítania egy jelszót.

Támogatás

A Xerox Easy Assist alkalmazásban lehetősége nyílik támogatás kérésére, és megoldásokat találhat a nyomtatóval kapcsolatos problémákra. Válassza ki a nyomtatóját az alkalmazásban, majd érintse meg a **Támogatás** lehetőséget. Az alkalmazás a Xerox támogatási ügynök élő chatrobotjához csatlakoztatja.

Nyomtató- és szkennelési illesztőprogramok

A Xerox Easy Assist alkalmazással nyomtató- és szkennelési illesztőprogramokat tölthet le a nyomtatójához. Válassza ki a nyomtatóját az alkalmazásban, majd érintse meg a **Nyomtató- és szkennelési illesztőprogramok** lehetőséget. Az E-mail mezőbe írja be a regisztrált e-mail-címét, majd az e-mail-cím hozzáadásához érintse meg a + ikont. A nyomtató- és szkennelési illesztőprogramok letöltéséhez és telepítéséhez szükséges gyorsshivatkozást az alkalmazás elküldi az e-mail-címére.

Tesztoldal nyomtatása

A beállítások helyességének ellenőrzéséhez kinyomtathat egy tesztoldalt. Válassza ki a nyomtatóját az alkalmazásban, majd érintse meg a **Tesztoldal nyomtatása** lehetőséget.

Nyomtató eltávolítása

A Xerox Easy Assist alkalmazásból eltávolíthatja a nyomtatókat. Válassza ki a nyomtatóját az alkalmazásban, majd érintse meg az **Eltávolítás** gombot.

A XEROX® EASY ASSIST ALKALMAZÁSHOZ CSATLAKOZÁS TELEPÍTETT NYOMTATÓK ESETÉN

Ha a Xerox Easy Assist (XEA) alkalmazást olyan nyomtatón telepíti és használja, amely nem igényel kezdeti telepítési beállításokat, a QR-kódot a vezérlőpanel **Értesítési központ > Hálózathoz csatlakoztatva > Csatlakozás a Xerox Easy alkalmazáshoz > QR-kód megjelenítése** lehetőségével érheti el. Olvassa be a QR-kódot, majd kövesse a vezérlőpanelen és a mobilkészülékén megjelenő utasításokat.

- Okostelefonról függően az alkalmazás első telepítésekor üzenetet kap, hogy az alkalmazást töltsse le az Apple App Store áruházból vagy a Google Play Áruházból.
- Ha az alkalmazás már telepítve van, a Xerox Easy Assist funkcióinak eléréséhez csatlakozzon a nyomtatóhoz az okostelefonjával.

Fontos: A kétsoros kijelzővel rendelkező nyomtatókon nem jelenik meg QR-kód a vezérlőpanelen. A nyomtatónak a mobilkészülékéhez történő csatlakoztatásához kövesse a vezérlőpanel utasításait. Amikor a készülék arra kéri, írja be a nyomtatóhoz a Wi-Fi Direct SSID-nevét és jelszavát. A nyomtató és az alkalmazás a Wi-Fi Directen keresztül csatlakozik.

Ha a nyomtatója már be van állítva a hálózaton, és elvégezte a Kezdeti beállítási varázslót, az XEA alkalmazásban közvetlenül hozzáadhatja a nyomtatót a Saját nyomtatók listához. Megtekintheti a nyomtató állapotát, nyomtató-illesztőprogramokat tölthet le és chatrobotos támogatást kaphat. A hálózaton található nyomtató hozzáadásához nyissa meg az XEA alkalmazás kezdőlapját. A Saját nyomtatók képernyőn érintse meg a + ikont. Az alkalmazás megkeresi a hálózaton a közeli nyomtatókat:

- Ha az alkalmazás megtalálja az Ön nyomtatóját, a nyomtatót közvetlenül kiválaszthatja és hozzáadhatja.
- Ha az alkalmazás nem találja a nyomtatóját, akkor a nyomtatót az IP-címe beírásával adhatja hozzá.

Ha a nyomtató és a mobilkészülék nem tud kommunikálni egymással, győződjön meg róla, hogy ugyanazon a hálózaton vannak.

Hálózat

A NYOMTATÓ CSATLAKOZTATÁSA VEZETÉK NÉLKÜLI HÁLÓZATHOZ A WI-FI PROTECTED SETUP (WPS) HASZNÁLATÁVAL

Mielőtt hozzákezdene, ellenőrizze a következőket:

- A hozzáférési pont (vezeték nélküli útválasztó) rendelkezik WPS-tanúsítvánnyal, illetve kompatibilis a WPS technológiával. További információ a hozzáférési ponthoz mellékelt dokumentációban található.
- A vezeték nélküli hálózati adapter csatlakoztatva van a nyomtatójához. További információ az adapterhez mellékelt útmutatóban található.

A gombnyomásos módszer használatával

1. Lépjen a következő elemhez a kezelőpanelen:

Beállítások > Hálózat/portok > Vezeték nélküli > Wi-Fi Protected Setup > Gombnyomásos módszer indítása

Nem érintőképernyős nyomtatómodelleken az  megnyomásával navigálhat a beállítások között.

2. Kövesse a kijelzőn megjelenő utasításokat.

A személyes azonosító kód (PIN-kód) módszerének használatával

1. A vezérlőpulton navigáljon a következőkhöz: **Beállítások > Hálózat/portok > Vezeték nélküli > Wi-Fi Protected Setup > PIN-módszer indítása**



Megjegyzés: Nem érintőképernyős nyomtatómodelleken az **OK** gomb megnyomásával navigálhat a menübeállítások között.

2. Másolja le a nyolc karakteres WPS PIN-kódot.
3. Nyisson meg egy webböngészőt, és írja be a hozzáférési pont IP-címét a címmezőbe.
 - Tekintse meg a nyomtató IP-címét a nyomtató kezdőképernyőjén. Az IP-cím egy négy, pontokkal elválasztott számcsoporthoz álló szám, például 123.123.123.123.
 - Ha proxykiszolgálót használ, átmenetileg tiltsa le a weboldal megfelelő betöltése érdekében.
4. Nyissa meg a WPS-beállításokat. További információ a hozzáférési ponthoz mellékelt dokumentációban található.
5. Adja meg a nyolcjegyű PIN-kódot, majd mentse a módosításokat.

Menübeállítási oldal nyomtatása

Lépjön a következő elemhez a kezelőpanelen:

Beállítások > Jelentések > Menübeállítási oldal

Nem érintőképernyős nyomtatómodelleken az  megnyomásával navigálhat a beállítások között.

A nyomtató biztonsága

Ez a fejezet a következőket tartalmazza:

Biztonsági nyílás pozíciója.....	64
Nyomtatómemória törlése.....	65
Gyári alapértelmezett értékek visszaállítása.....	66
Törölhetőségi nyilatkozat.....	67

Biztonsági nyílás pozíciója

A nyomtató biztonsági zár funkcióval van ellátva. A nyomtató védelme érdekében szereljen fel egy olyan biztonsági zárat a nyomtatón megjelölt helyre, amely a legtöbb lappal kompatibilis.

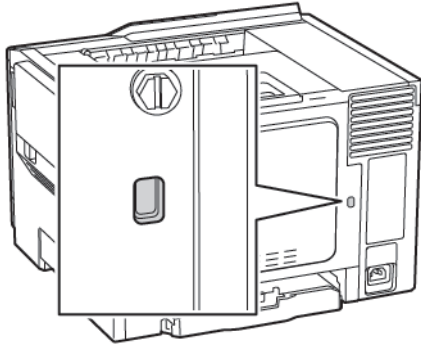

Nyomtatómemória törlése

A nyomtató felejtő memóriájának vagy pufferelt adatainak törléséhez kapcsolja ki a nyomtatót.

A nem felejtő memória vagy egyéni beállítások, készülék- és hálózati beállítások, biztonsági beállítások és beágyazott megoldások törléséhez az alábbiak szerint járjon el:

1. Lépjen a következő elemhez a kezelőpanelen:

Beállítások > Eszköz > Karbantartás > Üzemen kívüli törlés > Minden információ tisztítása a nem felejtő memóriáról

Nem érintőképernyős nyomtatómodelleken az  megnyomásával navigálhat a beállítások között.

2. A nyomtató típusától függően válassza a **TÖRLÉS** vagy a **Folytatás** lehetőséget.
3. Kövesse a kijelzőn megjelenő utasításokat.

Gyári alapértelmezett értékek visszaállítása

1. Lépjen a következő elemhez a kezelőpanelen: **Beállítások > Eszköz > Gyári alapbeállítások visszaállítása**
2. A Beállítások visszaállítása menüben válassza ki a visszaállítani kívánt beállításokat.
3. Amikor végzett, válassza a **Start** gombot.

Törölhetőségi nyilatkozat

MEMÓRIATÍPUS	LEÍRÁS
Felejtő memória	A nyomtató szabványos közvetlen elérésű memóriát (RAM) használ az ideiglenes felhasználói adatok puffereeléséhez az egyszerű nyomtatási és másolási feladatok végrehajtása során.
Nemfelejtő memória	A nyomtató a következő két típusú nemfelejtő memóriát használhatja: EEPROM és NAND (flashmemória). Mindkét típus használható az operációs rendszerek, nyomtatóbeállítások, hálózati információk, lapolvasó- és címjegyzék-beállítások, valamint a beépített megoldások tárolására.

A következő körülmények esetén törölje a telepített nyomtatómemóriák tartalmát:

- A nyomtatót szétszerelik.
- A nyomtatót másik részlegbe vagy helyre szállítják.
- A nyomtatót egy külső szolgáltató javítja.
- A nyomtatót javítás céljából elszállítják a vállalat telephelyéről.
- A nyomtatót eladják egy másik szervezetnek.

Nyomtatás

Ez a fejezet a következőket tartalmazza:

Nyomtatás a számítógépről	70
Nyomtatás mobileszközről	71
Nyomtatás flashmeghajtóról.....	72
Támogatott flashmeghajtók és fájltypusok.....	73
Titkosított feladatok konfigurálása.....	74
Titkosított és más felfüggesztett feladatok nyomtatása	75
Betűtypusminták listájának nyomtatása.....	77

Nyomtatás a számítógépről



Megjegyzés: Címkék, kártyák és borítékok esetén a dokumentum kinyomtatása előtt állítsa be a nyomtatón a papír méretét és típusát.

1. Nyissa meg a Nyomtatás párbeszédablakot úgy, hogy közben meg van nyitva a nyomtatandó dokumentum.
2. Szükség esetén módosítsa a beállításokat.
3. Nyomtassa ki a dokumentumot.

Nyomtatás mobileszközről

NYOMTATÁS MOBILESZKÖZRŐL A MOPRIA NYOMTATÓSZOLGÁLTATÁS HASZNÁLATÁVAL

A Mopria nyomtatási szolgáltatás egy mobilnyomtatási megoldást kínál az Android 5.0-s vagy újabb rendszerű mobileszközök számára. A segítségével közvetlenül nyomtathat bármilyen Mopria-tanúsítvánnyal rendelkező nyomtatóra.



Megjegyzés: A nyomtatás előtt ellenőrizze, hogy a Mopria nyomtatószolgáltatás engedélyezve van-e.

1. Mobileszközének kezdőképernyőjéről indítson el egy kompatibilis alkalmazást.
2. Érintse meg a **Nyomtatás** elemet, majd válasszon ki egy nyomtatót.
3. Nyomtassa ki a dokumentumot.

NYOMTATÁS MOBILESZKÖZRŐL AZ AIRPRINT SZOLGÁLTATÁS HASZNÁLATÁVAL

Az AirPrint egy mobilnyomtatási megoldás, amely lehetővé teszi az Apple eszközökről közvetlenül egy AirPrint-tanúsítvánnyal rendelkező nyomtatóval történő nyomtatást.

- Ezt az alkalmazást csak néhány Apple eszköz támogatja.
 - Ezt az alkalmazást nem minden nyomtatómodell támogatja.
1. Mobileszközének kezdőképernyőjéről indítson el egy kompatibilis alkalmazást.
 2. Válasszon ki egy nyomtatni kívánt elemet, majd érintse meg a megosztás ikont.
 3. Érintse meg a **Nyomtatás** elemet, majd válasszon ki egy nyomtatót.
 4. Nyomtassa ki a dokumentumot.

Nyomtatás flashmeghajtóról

Ez a funkció csak néhány nyomtatómodellen érhető el.

1. Helyezze be a flashmeghajtót.

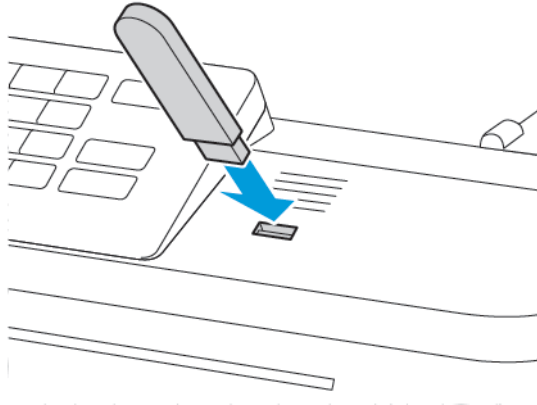

- Ha a flashmeghajtót olyankor helyezi be, amikor a kijelzőn hibaüzenet látható, a nyomtató figyelmen kívül hagyja a flashmeghajtót.
 - Ha a flashmeghajtót olyankor helyezi be, amikor a nyomtató más nyomtatási feladatokat dolgoz fel, a kijelzőn a Foglalt üzenet jelenik meg.
2. Válassza ki a nyomtatni kívánt dokumentumot.
Ha szükséges, konfigurálja a többi nyomtatási beállítást.
 3. Nyomtassa ki a dokumentumot.
Másik dokumentum nyomtatásához válassza ki az **USB-meghajtó** elemet.

 **Vigyázat:** Az adatvesztés és a nyomtatóhibák elkerülése érdekében memóriaeszköztől való nyomtatás, olvasás vagy írás közben ne érjen hozzá a flashmeghajtóhoz vagy a nyomtatóhoz az ábrán jelzett részen.

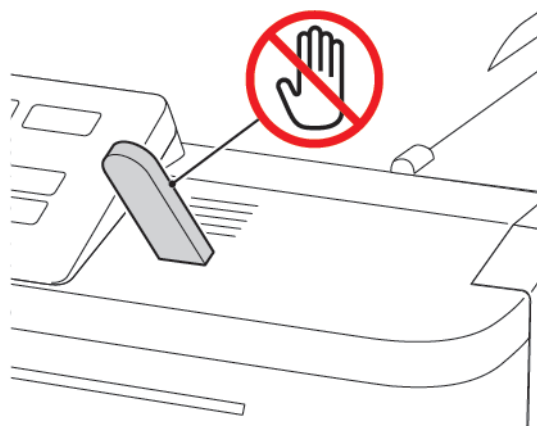

Támogatott flashmeghajtók és fájltypusok

FLASHMEGHAJTÓK

A nyomtató támogatja a teljes sebességű szabványú nagy sebességű USB-flashmeghajtókat. Az USB-flashmeghajtóknak támogatniuk kell a FAT (File Allocation Table) rendszert.

- Lexar JumpDrive S70 (16 GB és 32 GB)
- SanDisk Cruzer (16 GB és 32 GB)
- PNY Attache (16 GB és 32 GB)

FÁJLTÍPUSOK

Dokumentumok

- PDF (1.7-es vagy korábbi verzió)
- HTML
- XPS
- Microsoft-fájlformátumok (.doc, .docx, .xls, .xlsx, .ppt, .pptx)

Képek

- .dcx
- .gif
- .JPEG vagy .jpg
- .bmp
- .pcx
- .TIFF vagy .tif
- .png

Titkosított feladatok konfigurálása

1. Lépjen a következő elemhez a kezelőpanelen:

Beállítások > Biztonság > Titkosított nyomtatás beállítása

Bizonyos nyomtatómodelleken a beállítást a beágyazott webkiszolgálóról érheti el.

2. Konfigurálja a beállításokat.

FUNKCIÓ	RENDELTETÉS
Érvénytelen PIN-kód maximális száma	Azt határozza meg, hogy hányszor adható meg rossz PIN-kód. A korlát elérésekor a nyomtató törli az adott felhasználónévhez tartozó nyomtatási feladatokat.
Titkosított feladat lejáratára	Lejáratási idő beállítása a titkosított nyomtatási feladatokhoz. A felfüggesztett titkosított feladatokat addig tárolja a nyomtató, amíg fel nem oldja vagy manuálisan nem törli őket.
Feladatismétlés lejáratára	Lejáratási idő beállítása az ismételni kívánt nyomtatási feladatokhoz. Az ismételni kívánt felfüggesztett feladatok a nyomtató memóriájában tárolódnak.
Feladat-ellenőrzés lejáratára	Azt a lejáratási időt határozza meg, amelynek eltelte után az ellenőrző nyomatot követően a nyomtató a maradékot kinyomtatja. Az ellenőrzőfeladatok arra szolgálnak, hogy a fennmaradó példányok nyomtatása előtt a felhasználó egyetlen másolat kinyomtatásával ellenőrizhesse annak megfelelőségét.
Feladatmegőrzés lejáratára	Azt a lejáratási időt határozza meg, ameddig a nyomtató tárolja a nyomtatási feladatokat. A felfüggesztett megőrzött feladatokat a kinyomtatásuk után automatikusan törli a rendszer.
Minden feladat várakozzon	Ezzel a funkcióval beállíthatja, hogy a nyomtató várakoztassa a nyomtatási feladatokat.

Titkosított és más felfüggesztett feladatok nyomtatása

ÚTMUTATÁS WINDOWS-FELHASZNÁLÓK SZÁMÁRA

1. Nyissa meg a dokumentumot, és kattintson a **Fájl** > **Nyomtatás** gombra.
2. Kattintson a **Tulajdonságok, Nyomtatási beállítások, Beállítások** vagy **Beállítás** lehetőségre.
3. Kattintson a **Nyomtatás és várakozás** lehetőségre.
4. Válassza a **Nyomtatás és várakoztatás használata** lehetőséget, majd rendeljen hozzá egy felhasználónevet.
5. Válassza ki a nyomtatási feladat típusát (titkosított, ismétlés, megőrzés vagy ellenőrzés).
Amennyiben a nyomtatási feladat titkos, adjon meg egy négy számjegyből álló PIN-kódot.
6. Kattintson az **OK** vagy a **Nyomtatás** gombra.
7. A nyomtató kezdőképernyőjén oldja fel a nyomtatási feladat tartását.
 - Titkosított nyomtatási feladatok esetében lépjen a következő elemekre:
Felfüggesztett feladatok > válassza ki a felhasználónevét > **Titkosított** > adja meg a PIN-kódot > válassza ki a nyomtatási feladatot > konfigurálja a beállításokat > **Nyomtatás**
 - Egyéb nyomtatási feladatok esetében válassza a következőt:
Felfüggesztett feladatok > válassza ki a felhasználónevét > válassza ki a nyomtatási feladatot > konfigurálja a beállításokat > **Nyomtatás**

ÚTMUTATÁS MACINTOSH-FELHASZNÁLÓK SZÁMÁRA

1. Nyissa meg a dokumentumot, majd válassza a **Fájl** > **Nyomtatás** menüpontot.
Ha szükséges, kattintson a bővítésháromszögre a további lehetőségek megtekintéséhez.
2. A nyomtatóbeállítások közül vagy a Példányok és oldalak menüben válassza a **Feladat útválasztása** lehetőséget.
3. Válassza ki a nyomtatási feladat típusát (titkosított, ismétlés, megőrzés vagy ellenőrzés).
Amennyiben a nyomtatási feladat titkos, rendeljen hozzá egy felhasználónevet és egy négy számjegyből álló PIN-kódot.
4. Kattintson az **OK** vagy a **Nyomtatás** gombra.

5. A nyomtató kezdőképernyőjén oldja fel a nyomtatási feladat tartását.

- Titkosított nyomtatási feladatok esetében lépjen a következő elemekre:

Felfüggesztett feladatok > válassza ki a felhasználónevét > **Titkosított** > adja meg a PIN-kódot > válassza ki a nyomtatási feladatot > konfigurálja a beállításokat > **Nyomtatás**

- Egyéb nyomtatási feladatok esetében válassza a következőt:

Felfüggesztett feladatok > válassza ki a felhasználónevét > válassza ki a nyomtatási feladatot > konfigurálja a beállításokat > **Nyomtatás**

Betűtípusminták listájának nyomtatása

1. Lépjen a következő elemhez a kezelőpanelen:

Beállítások > Jelentések > Nyomtatás > Betűtípusok nyomtatása

Nem érintőképernyős nyomtatómodelleken az  megnyomásával navigálhat a beállítások között.

2. Válasszon betűtípusmintát.

A nyomtató menüinek használata

Ez a fejezet a következőket tartalmazza:

Menütérkép.....	80
Eszköz	81
Nyomtatás.....	99
Papír	110
USB-meghajtó.....	113
Hálózat/portok.....	115
Biztonság.....	136
Jelentések.....	152
Kellécsomag.....	153
Címjegyzék	154
Könyvjelzők.....	156

Menüterkép

Eszköz	<ul style="list-style-type: none"> • Beállítások • Gazdaságos mód • Távoli kezelőpanel • Értesítések – Tilos használni • Energiagazdálkodás • Gyári alapbeállítások visszaállítása 	<ul style="list-style-type: none"> • Karbantartás • A kezdőképernyő látható ikonjai • Site Map (Webhelytérkép) • Szoftverfrissítés • Remote Services Data Upload (Adatfeltöltés távoli szolgáltatásokhoz) • A nyomtatóról
Nyomtatás	<ul style="list-style-type: none"> • Elrendezés • Beállítás • Minőség • Feladat-nyilvántartás • XPS 	<ul style="list-style-type: none"> • PDF • PostScript • PCL • HTML • Kép
Papír	<ul style="list-style-type: none"> • Tálcakonfiguráció 	<ul style="list-style-type: none"> • Hordozókonfiguráció
USB-meghajtó	Nyomtatás flashmeghajtóról	
Hálózat/portok	<ul style="list-style-type: none"> • Hálózati áttekintés • Vezeték nélküli • Wi-Fi Direct • AirPrint • Mobilszolgáltatás-kezelő • Ethernet • TCP/IP • SNMP 	<ul style="list-style-type: none"> • IPSec • 802.1x • LPD-konfiguráció • HTTP-/FTP-beállítások • ThinPrint • USB • Külső hálózati hozzáférés korlátozása • Universal Print
Biztonság²	<ul style="list-style-type: none"> • Bejelentkezési módok • Tanúsítványok kezelése • USB-eszközök ütemezése • Biztonsági ellenőrzési napló • Bejelentkezési korlátozások 	<ul style="list-style-type: none"> • Titkosított nyomtatás beállításai • Ideiglenes adatfájlok törlése • Megoldások LDAP-beállításai • Egyéb
Jelentések	<ul style="list-style-type: none"> • Menübeállítási oldal • Eszköz 	<ul style="list-style-type: none"> • Hálózat
Kellécsomag	<ul style="list-style-type: none"> • Csomag aktiválása • Plan Conversion (Csomagátalakítás) 	<ul style="list-style-type: none"> • Előfizetési szolgáltatás
<p>¹ Bizonyos nyomtatómodelleknél ez a menü csak az Embedded Web Serverben állítható be.</p> <p>² Ez a menü érhető el az összes nyomtatómodellen.</p>		

Eszköz

BEÁLLÍTÁSOK

MENÜELEM	LEÍRÁS
Kijelző nyelve	Beállíthatja a kijelzőn megjelenő szöveg nyelvét.
Ország/terület	Adja meg a nyomtató működéséhez beállított országot vagy területet.
Kezdeti beállítások futtatása <ul style="list-style-type: none"> • Ki* • Be 	A beállítási varázsló futtatása.
Megjelenített adatok <ul style="list-style-type: none"> • 1. szöveg megjelenítése [IP-cím*] • 2. szöveg megjelenítése [Dátum/Idő*] • 1. egyéni szöveg • 2. egyéni szöveg 	A kezdőképernyőn megjelenítendő információk beállítása. Az 1. egyéni és 2. egyéni szöveg csak néhány nyomtatótípusnál jelenik meg.
Dátum és idő Konfigurálás <ul style="list-style-type: none"> • Aktuális dátum és idő • Dátum és idő kézi beállítása • Dátumformátum [HH-NN-ÉÉÉÉ*] • Időformátum [12 órás de./du.*] • Időzóna [GMT*] 	A nyomtató dátumának és idejének beállítása.
Dátum és idő Hálózati időprotokoll <ul style="list-style-type: none"> • Hálózati időprotokoll engedélyezése [Be*] • NTP-kiszolgáló • Hitelesítés engedélyezése 	A hálózati időprotokoll (NTP) beállításainak megadása. <ul style="list-style-type: none"> • A Hitelesítés engedélyezése funkció csak bizonyos nyomtatótípusokon jelenik meg. • Ha a Hitelesítés engedélyezése beállítás az MD5 kulcs lehetőségre van állítva, megjelenik a Kulcsazonosító és a Jelszó lehetőség.
Papírméretek <ul style="list-style-type: none"> • U.S.* • Metrikus 	A papírméret mértékegységeinek meghatározása. A beállításvarázslóban az első alkalommal kiválasztott ország/régió meghatározza a papírméret kezdeti beállítását.

MENÜELEM	LEÍRÁS
Hozzáférés a flashmeghajtóhoz <ul style="list-style-type: none"> • Engedélyezve* • Letiltva 	<p>Hozzáférés engedélyezése vagy letiltása a flashmeghajtóhoz.</p> <p>Ez a menüelem csak bizonyos nyomtatómodelleken jelenik meg.</p>
Kijelző időtúllépése 5–300 (60*)	<p>Adja meg, hogy a kijelzőn hány másodperc tétlenség után jelenjen meg a kezdőképernyő, illetve a nyomtató mennyi idő után jelentkeztesse ki automatikusan a felhasználót.</p>

GAZDASÁGOS MÓD

MENÜELEM	LEÍRÁS
Külső VNC csatlakozás Nyomtatás <ul style="list-style-type: none"> • Oldalak <ul style="list-style-type: none"> – Egyoldalas – Kétoldalas • Oldal/lap <ul style="list-style-type: none"> – Ki – 2, 3, 4, 6, 9, 12 vagy 16 • Festék sötétsége <ul style="list-style-type: none"> – 1 (legvilágosabb) – – 5 (legsötétebb) • Színmeztakarító <ul style="list-style-type: none"> – Be – Ki 	<p>Ezekkel a beállításokkal papírt és festéket takaríthat meg.</p>

TÁVOLI KEZELŐPANEL

MENÜELEM	LEÍRÁS
Külső VNC csatlakozás Nem engedélyez* Engedélyez	Egy külső Virtual Network Computing-kliens (VNC-kliens) csatlakoztatása a távoli kezelőpanelhez.
Hitelesítés típusa Nincs* Standard hitelesítés	A VNC-klienskiszolgáló elérésekor használandó hitelesítési típus beállítása. Ha a Standard Authentication (Standard hitelesítés) van beállítva, megjelenik a VNC-jelszó.

ÉRTESÍTÉSEK – TILOS HASZNÁLNI

MENÜELEM	LEÍRÁS
Kellékek Készletbecslés megjelenítése Becslések megjelenítése* Becslések elrejtése	A kellékek becsült állapotának megjelenítése.
Kellékek Egyéni kellékanyag-értesítések <ul style="list-style-type: none"> • Értesítési beállítások – Egyéni kellékanyagszintek <ul style="list-style-type: none"> – Be – Ki • Fekete kazetta <ul style="list-style-type: none"> – Egyéni üzenet <ul style="list-style-type: none"> – Be – Ki – Alapértelmezett – Alternatív Egyéni értesítések – A beállított értesítéseket jelöli a Fennmaradó százalék és a Viselkedés értékeivel.	Lehetősége van egyéni kellékanyag-értesítések konfigurálására. A beállításokat és a módokat ezen az oldalon ismertetjük. A módok a következők: <ul style="list-style-type: none"> • Ki: A nyomtató az összes kellék esetében a normál viselkedést alkalmazza. • Csak SNMP: A nyomtató csak akkor generál SNMP-riasztást, amikor ezt az állapotot eléri. A panelen nem fog megjelenni az állapot. Az állapot a menüoldalon és az állapotoldalon lesz látható. • E-mail: A nyomtató csak akkor generál e-mailt, amikor ezt az állapotot eléri. A panelen nem fog megjelenni az állapot. Az állapot a menüoldalon és az állapotoldalon lesz látható. • Figyelmeztetés: A nyomtató az állapot elérésekor nem áll le, ehelyett megjelenít egy figyelmeztető üzenetet a panelen, és létrehoz egy e-mailt. • Folytatható leállítás: Az állapot elérésekor a nyomtató leáll, és a felhasználó egy gomb megnyomásával folytathatja a nyomtatást. Ha az e-mail-értesítés engedélyezett a kellékeseményekhez, a nyomtató e-mail hoz létre.

MENÜELEM	LEÍRÁS
<ul style="list-style-type: none"> – Egyéni üzenet <ul style="list-style-type: none"> – Be – Ki – Alapértelmezett – Alternatív <p>Egyéni értesítések – A beállított értesítéseket jelöli a Fennmaradó százalék és a Viselkedés értékeivel.</p> <ul style="list-style-type: none"> • Bíbor kazetta <ul style="list-style-type: none"> – Egyéni üzenet <ul style="list-style-type: none"> – Be – Ki – Alapértelmezett – Alternatív <p>Egyéni értesítések – A beállított értesítéseket jelöli a Fennmaradó százalék és a Viselkedés értékeivel.</p> • Sárga kazetta <ul style="list-style-type: none"> – Egyéni üzenet <ul style="list-style-type: none"> – Be – Ki – Alapértelmezett – Alternatív <p>Egyéni értesítések – A beállított értesítéseket jelöli a Fennmaradó százalék és a Viselkedés értékeivel.</p> • Képalkotó készlet <ul style="list-style-type: none"> – Egyéni üzenet <ul style="list-style-type: none"> – Be – Ki – Alapértelmezett 	<ul style="list-style-type: none"> • Nem folytatható leállítás: Az állapot elérésekor a nyomtató leáll, és a felhasználó gombok megnyomásával nem folytathatja a nyomtatást. A nyomtatás folytatásához ebben az esetben ki kell cserélni a kelleket. Ha az e-mail-értesítés engedélyezett a kellekeseményekhez, a nyomtató e-mail hoz létre. Bizonyos kellekek kifogyása esetén a végleges leállítás az egyetlen választható opció, mert a nyomtatás folytatása fizikai károkat okozhat.

MENÜELEM	LEÍRÁS
<ul style="list-style-type: none"> – Alternatív <p>Egyéni értesítések – A beállított értesítéseket jelöli a Fennmaradó százalék és a Viselkedés értékeivel.</p> <ul style="list-style-type: none"> • Használtfestéktartály <ul style="list-style-type: none"> – Egyéni üzenet <ul style="list-style-type: none"> – Be – Ki – Alapértelmezett – Alternatív <p>Egyéni értesítések – A beállított értesítéseket jelöli a Fennmaradó százalék és a Viselkedés értékeivel.</p> <ul style="list-style-type: none"> • Papírelakadás <ul style="list-style-type: none"> – Egyéni üzenet <ul style="list-style-type: none"> – Be – Ki – Alapértelmezett – Alternatív • Papír betöltése <ul style="list-style-type: none"> – Egyéni üzenet <ul style="list-style-type: none"> – Be – Ki – Alapértelmezett – Alternatív • Szervizhibák <ul style="list-style-type: none"> – Egyéni üzenet <ul style="list-style-type: none"> – Be – Ki – Alapértelmezett – Alternatív 	
<p>E-mail-riasztások beállítása</p> <p>E-mail beállítása</p> <p>Elsődleges SMTP-átjáró</p>	<p>Adja meg az e-mail küldéshez használt elsődleges SMTP-kiszolgáló IP-címét vagy állomásnevét.</p> <p>Ez a menüelem csak bizonyos nyomtatómodelleken jelenik meg.</p>

MENÜELEM	LEÍRÁS
<p>E-mail-riasztások beállítása</p> <p>E-mail beállítása</p> <p>Elsődleges SMTP-átjáró portja</p> <p>1-65535 (25*)</p>	<p>Adja meg az elsődleges SMTP-kiszolgáló portszámát.</p> <p>Ez a menüelem csak bizonyos nyomtatómodelleken jelenik meg.</p>
<p>E-mail-riasztások beállítása</p> <p>E-mail beállítása</p> <p>Másodlagos SMTP-átjáró</p>	<p>Adja meg a másodlagos vagy tartalék SMTP-kiszolgáló kiszolgálói IP-címét vagy állomásnevét.</p> <p>Ez a menüelem csak bizonyos nyomtatómodelleken jelenik meg.</p>
<p>E-mail-riasztások beállítása</p> <p>E-mail beállítása</p> <p>Másodlagos SMTP-átjáró port</p> <p>1-65535 (25*)</p>	<p>Adja meg a másodlagos vagy tartalék SMTP-kiszolgáló kiszolgálói portszámát.</p> <p>Ez a menüelem csak bizonyos nyomtatómodelleken jelenik meg.</p>
<p>E-mail-riasztások beállítása</p> <p>E-mail beállítása</p> <p>SMTP időtűllépés</p> <p>5-30 másodperc (30*)</p>	<p>Azt az időtartamot adja meg, amelynek elteltével a nyomtató megszakítja a kapcsolatot, ha az SMTP-kiszolgáló nem válaszol.</p> <p>Ez a menüelem csak bizonyos nyomtatómodelleken jelenik meg.</p>
<p>E-mail-riasztások beállítása</p> <p>E-mail beállítása</p> <p>Válaszcím</p>	<p>Válaszcím megadása az e-mailben.</p> <p>Ez a menüelem csak bizonyos nyomtatómodelleken jelenik meg.</p>
<p>E-mail-riasztások beállítása</p> <p>E-mail beállítása</p> <p>Az SMTP használata válaszcímként alapértelmezés szerint</p> <p>Ki*</p> <p>Be</p>	<p>Az SMTP alapértelmezett válaszcímének használata.</p> <p>Ez a menüelem csak bizonyos nyomtatómodelleken jelenik meg.</p>
<p>E-mail-riasztások beállítása</p> <p>E-mail beállítása</p> <p>SSL/TLS használata</p> <p>Letiltva*</p> <p>Egyeztetés</p> <p>Szükséges</p>	<p>E-mail küldése titkosított hivatkozás segítségével.</p> <p>Ez a menüelem csak bizonyos nyomtatómodelleken jelenik meg.</p>

MENÜELEM	LEÍRÁS
<p>E-mail-riasztások beállítása</p> <p>E-mail beállítása</p> <p>Megbízható tanúsítvány kérése</p> <p>Be*</p> <p>Ki</p>	<p>Azt határozza meg, hogy a rendszer kérjen-e megbízható tanúsítványt az SMTP-kiszolgálóhoz való hozzáféréshez.</p> <p>Ez a menüelem csak bizonyos nyomtatómodelleken jelenik meg.</p>
<p>E-mail-riasztások beállítása</p> <p>E-mail beállítása</p> <p>SMTP-kiszolgáló hitelesítése</p> <p>Nem szükséges hitelesítés*</p> <p>Bejelentkezés/normál</p> <p>NTLM</p> <p>CRAM-MD5</p> <p>Digest-MD5</p> <p>Kerberos 5</p>	<p>Az SMTP-kiszolgáló hitelesítési típusának beállítása.</p> <p>Ez a menüelem csak bizonyos nyomtatómodelleken jelenik meg.</p>
<p>E-mail-riasztások beállítása</p> <p>E-mail beállítása</p> <p>Eszköz által kezdeményezett e-mail</p> <p>Nincs*</p> <p>Az eszköz SMTP belépési adatainak a használata</p>	<p>Azt határozza meg, hogy kérjen-e a rendszer hitelesítő adatokat az eszköz által kezdeményezett e-mailek esetében.</p> <p>Ez a menüelem csak bizonyos nyomtatómodelleken jelenik meg.</p>
<p>E-mail-riasztások beállítása</p> <p>E-mail beállítása</p> <p>Felhasználó által kezdeményezett e-mail</p> <p>Nincs</p> <p>Az eszköz SMTP belépési adatainak a használata</p> <p>Munkafolyam felhaszn.az. és jelszó haszn.</p> <p>Munkafolyam e-mail-cím és jelszó haszn.*</p> <p>Kérdezzen rá a felhasználónál*</p>	<p>Azt határozza meg, hogy kérjen-e a rendszer hitelesítő adatokat a felhasználók által kezdeményezett e-mailek esetében.</p> <p>Ez a menüelem csak bizonyos nyomtatómodelleken jelenik meg.</p>
<p>E-mail-riasztások beállítása</p> <p>E-mail beállítása</p> <p>Akt. könyv. eszk.-hitel. haszn.</p>	<p>Ezzel a funkcióval engedélyezheti a felhasználói hitelesítő adatok és a csoportmegjelölések használatát az SMTP-kiszolgálóhoz való csatlakozáshoz.</p>

MENÜELEM	LEÍRÁS
Ki Be*	Ez a menüelem csak bizonyos nyomtatómodelleken jelenik meg.
E-mail-riasztások beállítása E-mail beállítása Eszköz felhasználói azonosítója	Az SMTP-kiszolgálóhoz való csatlakozáshoz használandó felhasználói azonosítót határozza meg. Ez a menüelem csak bizonyos nyomtatómodelleken jelenik meg.
E-mail-riasztások beállítása E-mail beállítása Eszköz jelszava	Az SMTP-kiszolgálóhoz való csatlakozáskor használandó jelszó beállítása. Ez a menüelem csak bizonyos nyomtatómodelleken jelenik meg.
E-mail-riasztások beállítása E-mail beállítása Kerberos 5 TARTOMÁNY	A Kerberos 5 hitelesítési protokoll tartományának meghatározására szolgál. Ez a menüelem csak bizonyos nyomtatómodelleken jelenik meg.
E-mail-riasztások beállítása E-mail beállítása NTLM-tartomány	Az NTLM biztonsági protokoll tartománynevének meghatározására szolgál. Ez a menüelem csak bizonyos nyomtatómodelleken jelenik meg.
E-mail-riasztások beállítása E-mail beállítása „Az SMTP-kiszolgáló nincs beállítva.” hiba letiltása Ki* Nem	Ezzel letilthatja, hogy az SMTP-kiszolgáló beállítására vonatkozó hibaüzenet megjelenjen a kijelzőn. Ez a menüelem csak bizonyos nyomtatómodelleken jelenik meg.
Hibamegelőzés Elakadássegéd Ki Be*	Beállítja, hogy a nyomtató egy elakadt oldal eltávolítását követően automatikusan továbbítsa az üres vagy részleges nyomatot tartalmazó oldalakat.
Hibamegelőzés Automatikus folytatás Ki Be* (5 másodperc)	Beállíthatja, hogy a nyomtató bizonyos felhasználói beavatkozást igénylő feltételek törlése után automatikusan folytassa a feldolgozást vagy a nyomtatást.
Hibamegelőzés	A nyomtató újraindítása, ha valamilyen hiba történt.

MENÜELEM	LEÍRÁS
Automatikus újraindítás Automatikus újraindítás Újraindítás, ha tétlen Újraindítás mindig* Újraindítás soha	
Hibamegelőzés Automatikus újraindítás Automatikus újraindítások maximális száma 1–20 (2*)	Meghatározza a nyomtató által végrehajtható automatikus újraindítások számát.
Hibamegelőzés Automatikus újraindítás Automatikus újraindítási időtartam 1–525600 (720*)	Beállíthatja, hogy a nyomtató hány másodperc után induljon újra automatikusan.
Hibamegelőzés Automatikus újraindítás Automatikus újraindítások számlálója	Az újraindítás-számláló információinak csak olvasható formátumban való megjelenítése.
Hibamegelőzés Automatikus újraindítás Automatikus újraindítások számlálójának nullázása Mégse Folytatás	Automatikus újraindítások számlálójának lenullázása. Ez a menüelem csak bizonyos nyomtatómodelleken jelenik meg.
Hibamegelőzés Hibamegjelenítés rövid papír esetén Be Automatikus törlés*	A nyomtató beállítása a papír rövidege esetén küldött hibaüzenet megjelenítésére. A rövid papír a betöltött papír méretére vonatkozik.

MENÜELEM	LEÍRÁS
Hibamegelőzés Oldalvédelem Ki* Be	Ezzel a funkcióval azt állíthatja be, hogy a nyomtató a nyomtatási művelet elindítása előtt az egész oldalt beolvassa a memóriába.
Elakadt oldalak ismétlése Automatikus Ki Be	Beállíthatja, hogy a nyomtató az elakadás után helyreállítsa a tartalmat.

ENERGIAGAZDÁLKODÁS

MENÜELEM	LEÍRÁS
Alvó üzemmód profilja Nyomtatás kikapcsolt kijelzővel Nyomtatás bekapcsolt kijelzővel Kikapcsolt kijelző melletti nyomtatás engedélyezése*	Nyomtatás kikapcsolt kijelző mellett.
Időtűllépések Alvó üzemmód 1–120 perc (15*)	Beállítja azt az időt, mielőtt a nyomtató Alvó üzemmódba lép.
Időtűllépések Hibernálási idő Letiltva 1 óra 2 óra 3 óra 6 óra 1 nap 2 nap 3 nap* 1 hét 2 hét	Megadhatja, hogy mennyi idő után lépjen a nyomtató hibernált állapotba.

MENÜELEM	LEÍRÁS
1 hónap	
Időtűlépések Hibernálási idő kapcsolat esetén Hibernált állapot Ne hibernáljon*	Hibernált üzemmódba állítja a nyomtatót, még aktív Ethernet-kapcsolat esetén is.
Gazdaságos mód Ki* Energia Energia/papír Papír	Csökkenti az energia, a papír vagy a speciális másolóanyag felhasználását. A Gazdaságos módról Energia vagy Papír módra való váltáskor romolhat a nyomtató teljesítménye, de a nyomtatás minőségére nincs hatással.
Teljesítmény-üzemmódok ütemezése Ütemezések	A nyomtató Alvás vagy Hibernálás üzemmódba történő lépésének ütemezése. Ez a menüelem csak bizonyos nyomtatómodelleken jelenik meg.

GYÁRI ALAPBEÁLLÍTÁSOK VISSZAÁLLÍTÁSA

MENÜELEM	LEÍRÁS
Beállítások visszaállítása Összes beállítás visszaállítása Nyomtatóbeállítások visszaállítása Hálózati beállítások visszaállítása Alkalmazásbeállítások visszaállítása	A nyomtató gyári alapbeállításainak visszaállítása. Az „Alkalmazásbeállítások visszaállítása” opció csak bizonyos nyomtatómodelleken áll rendelkezésre.

KARBANTARTÁS

Konfiguráció menü

MENÜELEM	LEÍRÁS
USB-konfiguráció USB PnP 1* 2	A nyomtató és a számítógép kompatibilitásának javításához változtassa meg a nyomtató USB-illesztőjének üzemmódját. Ez a menüelem csak bizonyos nyomtatómodelleken jelenik meg.
USB-konfiguráció USB-sebesség Teljes Auto*	Állítsa be az USB-port futtatását teljes sebességre, és kapcsolja ki a nagy sebességű üzemmódot. Ez a menüelem csak bizonyos nyomtatómodelleken jelenik meg.
Tálcakonfiguráció Tálca-összekapcsolás Automatikus* Ki	Azt határozza meg, hogy a nyomtató összekapcsolja-e az azonos papírtípusra és -méretre beállított tálcákat.
Tálcakonfiguráció Tálcabehelyezés üzenet megjelenítése Ki Csak az ismeretlen méretek esetében* Mindig	 Megjegyzés: A Tálcabehelyezés üzenet megjelenítése.
Tálcakonfiguráció Papír megadása Auto* Többcélú adagoló Kézi papíradagolás Boríték megadása Auto* Többcélú adagoló Kézi borítékadagolás	Adja meg a felhasználó által betöltendő papírforrást, amikor megjelenik a papír vagy boríték betöltésére felszólító üzenet. A többcélú adagoló nem minden nyomtatómodelleken áll rendelkezésre.
Tálcakonfiguráció	Megadja, hogy a nyomtató automatikusan reagáljon

MENÜELEM	LEÍRÁS
<p>Kérdésekhez tartozó műveletek</p> <p>Kérdezzen rá a felhasználónál*</p> <p>Folytatás</p> <p>Aktuális használata</p>	<p>a papír vagy boríték cseréjével kapcsolatos üzenetekre.</p>
<p>Jelentések</p> <p>Menübeállítási oldal</p> <p>Eseménynapló</p> <p>Eseménynapló összegzése</p>	<p>Jelentések nyomtatása a nyomtató menüinek beállításairól és állapotáról, illetve eseménynaplók nyomtatása.</p>
<p>Kellékanyag-használat és számlálók</p> <p>Kellékanyag-használat előzményeinek törlése</p>	<p>A kellékhasználat előzményeit, például az oldalak és a hátralévő napok számát, visszaállítja a gyárilag leállított szintre.</p>
<p>Kellékanyag-használat és számlálók</p> <p>ITM lenullázása</p>	<p>Lenullázza a számlálót az új karbantartókészlet behelyezését követően.</p>
<p>Kellékanyag-használat és számlálók</p> <p>Differenciálszolgáltatás-tartományok</p>	<p>Beállítja a nyomtatott oldal színlefedettségének tartományát.</p>
<p>Nyomtatóemulációk</p> <p>PPDS-emuláció</p> <p>Ki*</p> <p>Be</p>	<p>A nyomtató beállítása a PPDS-adatfolyam felismerésére és használatára.</p>
<p>Nyomtatóemulációk</p> <p>PS-emuláció</p> <p>Ki</p> <p>Be</p>	<p>A nyomtató beállítása a PS-adatfolyam felismerésére és használatára.</p>
<p>Nyomtatóemulációk</p> <p>Emulátorbiztonság</p> <p>Oldal időtűllépés</p> <p>Emulátor visszaállítása a feladat után</p> <ul style="list-style-type: none"> • Ki • Be <p>Nyomtatóüzenet hozzáférés letiltása</p> <ul style="list-style-type: none"> • Ki 	

MENÜELEM	LEÍRÁS
• Be	
Nyomtatókonfigurálás Csak fekete mód Ki* Be	A színes képek nyomtatása szürkeárnyaltos módban.
Nyomtatókonfigurálás Szín alátöltés Ki 1 2* 3 4 5	A nyomatok minőségének javítása a nyomtató nem megfelelő regisztrációjának korrigálása érdekében.
Nyomtatókonfigurálás Betűélesítés 0–150 (24*)	Állítsa be azt a betűméretet, amely alatt a rendszer a nagy frissítési gyakoriságú képernyőket használja a betűtípusadatok nyomtatásához. Ha ez az érték például 24, akkor az összes 24-es vagy annál kisebb betűméret a nagy frissítési gyakoriságú képernyőt használja.
Eszközműveletek Csendes üzemmód Ki* Be	A nyomtató beállítása Csendes üzemmód használatára. A beállítás engedélyezése lelassítja a nyomtató teljesítményét.
Eszközműveletek Panelmenük Ki Be*	Hozzáférés engedélyezése a kezelőpanel menüihez.
Eszközműveletek Biztonságos mód Ki* Be	A nyomtató speciális üzemmódjának beállítása, amelyben az ismert problémák ellenére is számos funkciót képes nyújtani. Ha például a funkció be van kapcsolva, és a kétoldalas egység motorja nem működik, a nyomtató a kétoldalas nyomtatási feladatot egyoldalasként

MENÜELEM	LEÍRÁS
	nyomtatja ki.
Eszközműveletek Egyéni állapot törlése	Törölje az alapértelmezett vagy módosított egyéni üzenetek felhasználó által beállított karaktersorait.
Eszközműveletek A távolról telepített üzenetek törlése	Minden távolról telepített üzenetet töröl.
Eszközműveletek Hibaképernyők automatikus megjelenítése Ki Be*	A fennálló hibaüzenetek megjelenítése a kijelzőn, ha a nyomtató kezdőképernyője a Képernyő időtűllépése beállításnak megfelelő időtartamig inaktív marad.
Festékfolt-érzékelő beállítása Kalibrálási gyakoriság tulajdonságai Letiltva Legkevesebb színállítás Kevesebb színállítás Normál* Jobb színhelyesség Legjobb színhelyesség	Állítsa be a nyomtatáshoz használt festékmennyiséget a színkonzisztencia megőrzéséhez.
Festékfolt-érzékelő beállítása Teljes kalibrálás	A teljes színkalibrálás futtatása.
Festékfolt-érzékelő beállítása TPS információs oldal nyomtatása	A festékfolt-érzékelő kalibrálására vonatkozó diagnosztikai lap nyomtatása.
* Az alapértelmezett értéket jelzi.	

Üzemen kívüli törlés

MENÜELEM	LEÍRÁS
Üzemen kívüli törlés Memória utolsó tisztítása	Információ megjelenítése azzal kapcsolatban, hogy a nyomtató memóriáját mikor tisztították meg utoljára.
Üzemen kívüli törlés A nem felejtő memórián található összes adat tisztítása Az összes nyomtató- és hálózati beállítás törlése	A nyomtató memóriájában tárolt összes beállítás és alkalmazás törlése.

A KEZDŐKÉPERNYŐ LÁTHATÓ IKONJAI



Megjegyzés: Ez a menü csak bizonyos nyomtatótípusokon látható.

MENÜ	LEÍRÁS
Nyelv módosítása Könyvjelzők Független feladatok USB	A kezdőképernyőn megjelenített ikonok beállítása.

SITE MAP (WEBHELYTÉRKÉP)

MENÜELEM	LEÍRÁS
Helpful Links (Hasznos hivatkozások) <ul style="list-style-type: none"> • Home Page (Kezdőlap) • Order Supplies (Kellékrendelés) • Technical Support (Műszaki támogatás) • Regisztráció • Utilities and Drivers (Segédprogramok és illesztőprogramok) • Printer Manuals (Nyomtatók kézikönyvei) 	A Helpful Links (Hasznos hivatkozások) oldalon a www.xerox.com webhely különböző oldalaira mutató hivatkozásokat talál. Ezek a hivatkozások hasznos információkat nyújtanak a nyomtatóhoz.
Site Index (Webhely tárgymutatója)	A webhely tárgymutatója az Embedded Web Server összes oldalához biztosít hivatkozásokat.

SZOFTVERFRISSÍTÉS

MENÜELEM	LEÍRÁS
<p>Állapot</p> <p>Jelenlegi verzió: Kattintson az Check Now (Ellenőrzés most) lehetőségre a szoftver jelenlegi verziójának megtekintéséhez.</p>	
<p>Remote Services Policies (Távoli szolgáltatások irányelvei)</p> <p>Allow device to receive updates (A készülék fogadhat frissítéseket)</p> <ul style="list-style-type: none"> • Igen (jelölőnégyzet bejelölve) • Nem (jelölőnégyzet nincs bejelölve) • Daily Check Time (Napi ellenőrzés ideje) <ul style="list-style-type: none"> – Óra – Perc • Installation Schedule (Telepítés ütemezése) <ul style="list-style-type: none"> – Automatikus – Naponta – Hetente • Idő <ul style="list-style-type: none"> – Óra – Perc 	
<p>Upload a Software File (Szoftverfájl feltöltése)</p> <p>A feltöltendő szoftverfájl megkereséséhez kattintson a Tallóz gombra, majd navigáljon a szoftverfájlt tartalmazó mappához. Kattintson a Feltöltés vagy a Visszaállítás gombra.</p>	

REMOTE SERVICES DATA UPLOAD (ADATFELTÖLTÉS TÁVOLI SZOLGÁLTATÁSOKHOZ)

MENÜELEM	LEÍRÁS
<p>Állapot</p> <ul style="list-style-type: none"> Last Upload (Utolsó feltöltés) Next Upload (Következő feltöltés) <p>Jelenlegi verzió: Kattintson az Check Now (Ellenőrzés most) lehetőségre a szoftver jelenlegi verziójának megtekintéséhez.</p>	<p>A Last Upload (Utolsó feltöltés) azt a dátumot és időpontot jelzi, amikor a legutolsó feltöltés történt.</p> <p>A Next Upload (Következő feltöltés) a következő beütemezett feltöltés dátuma és időpontja.</p> <p>Az utolsó frissítés adatainak letöltéséhez kattintson a Download Data (Adatok letöltése) gombra.</p> <p>Ha egy beütemezett fájlt szeretne azonnal feltölteni, kattintson az Upload Now (Feltöltés most) gombra.</p>
<p>Remote Services Settings (Távoli szolgáltatások beállításai)</p> <p>Allow Data Upload (Adatfeltöltés engedélyezése)</p> <ul style="list-style-type: none"> Allow Data Upload (Adatfeltöltés engedélyezése) <ul style="list-style-type: none"> Igen (jelölőnégyzet bejelölve) Nem (jelölőnégyzet nincs bejelölve) Test Connection (Kapcsolat tesztelése) 	

A NYOMTATÓRÓL

MENÜELEM	LEÍRÁS
Leltári címke ¹	A nyomtató leírása. A maximális hossz 32 karakter.
Nyomtató helye ¹	A nyomtató helyének megadása. A maximális hossz 63 karakter.
Kapcsolattartó ¹	A nyomtató nevének személyre szabása. A maximális hossz 63 karakter.
Konfigurációs fájl exportálása USB-re ²	Konfigurációs fájlok exportálása flashmeghajtóra.
Tömörített naplófájl exportálása USB-re ²	Tömörített naplófájlok exportálása flashmeghajtóra.
<p>Naplók küldése</p> <p>Mégse</p> <p>Küldés</p>	Diagnosztikai információk küldése a Xeroxnak.
<p>¹ Bizonyos nyomtatómodelleknél ez a menü kizárólag az Embedded Web Serverben konfigurálható.</p> <p>² Ez a menüelem csak bizonyos nyomtatótípusokon látható.</p>	

Nyomtatás

ELRENDEZÉS

MENÜELEM	LEÍRÁS
Oldalak Egyoldalás* Kétoldalal	Megadhatja, hogy a nyomtatás egyoldalasan vagy kétoldalasan történjen-e.
Lapozási stílus Hosszú oldal* Rövid oldal	Megállapítja, hogy a lap melyik oldala (hosszú vagy rövid) lesz kötve kétoldalal nyomtatáskor. A kiválasztott opciótól függően a nyomtató automatikusan eltolja mindegyik nyomtatott oldal tartalmát a megfelelő kötéshez.
Üres oldalak Nyomtatás Nincs nyomtatás*	A nyomtatási feladathoz tartozó üres oldalak nyomtatása.
Leválogatás Ki [1,1,1,1,2,2,2]* Be [1,2,1,2,1,2]	Ha ugyanarról az eredetiről több másolatot is nyomtat, akkor a nyomtató az egyes példányokat sorbarendezve köteget.
Elválasztólapok Nincs* Példányok között Feladatok között Oldalak között	Üres elválasztólapok beillesztése a nyomtatás során.
Elválasztólap forrása [x]. tálcá (1*) Többcélú adagoló	Megadja az elválasztólapok papírforrását. A többcélú adagoló nem minden nyomtatómodellen áll rendelkezésre.
Oldal/lap Ki* 2 oldal/lap 3 oldal/lap 4 oldal/lap 6 oldal/lap	Több oldalon képének nyomtatása a papír egyik oldalára.

MENÜELEM	LEÍRÁS
9 oldal/lap 12 oldal/lap 16 oldal/lap	
Oldal/lap tájolása Vízszintes* Fordított vízszintes Függőleges Fordított függőleges	Több, az oldalon lévő kép elrendezésének beállítása az Oldal/lap funkció használata esetén. Az elhelyezés az egy oldalon lévő képek számától és tájolásától függ.
Oldal/lap tájolása Auto* Fekvő Álló	Többoldalas dokumentumok tájolásának a beállítása az Oldal/lap funkció használata esetén.
Oldal/lap szegélye Nincs* Folytonos	Oldalszegély nyomtatása az oldalon lévő képek köré az Oldal/lap funkció használata esetén.
Példányszám 1–9999 (1*)	Itt adhatja meg a példányszámot az egyes nyomtatási feladatokhoz.
Nyomtatási terület Normál* Az oldalnak megfelelő Teljes oldal	A papírlap nyomtatható területének beállítása.

BEÁLLÍTÁS

MENÜELEM	LEÍRÁS
Nyomtató nyelve PCL-emuláció PS-emuláció*	Beállítja a nyomtató nyelvét. A nyomtatónyelv alapértelmezettként való beállítása nem akadályozza meg a szoftvert abban, hogy más nyomtatónyelvet használó nyomtatási feladatokat küldjön.
Nyomtatóhasználat	Meghatározza, hogyan működik a színes képalkotó

MENÜELEM	LEÍRÁS
Max. sebesség Max. hozam*	egység nyomtatás közben. <ul style="list-style-type: none"> Max. hozam beállítással a színes képalkotó egység lelassul vagy leáll, amikor csak fekete oldalak csoportját nyomtatja. Max. sebesség beállítással a színes képalkotó egység mindig fut, akár színes, akár fekete oldalakat nyomtat.
Erőforrás-takarékos Ki* Be	Megállapítja, hogy a nyomtató hogyan kezelje a letöltött erőforrásokat (például betűtípusokat és makrókat) azoknál a munkáknál, amelyek az elérhető memóriánál többet igényelnek. <ul style="list-style-type: none"> Ha értéke Ki, a nyomtató csak addig őrzi meg a letöltött erőforrásokat, amíg nincs memóriára szükség. Az inaktív nyomtatónyelvvel kapcsolatos erőforrások törölődnek. Ha értéke Be, a nyomtató minden nyelvváltoztatáskor megőrzi az összes letöltött állandó erőforrást. Szükség esetén a nyomtató a memória megteltére vonatkozó üzeneteket jelenít meg az állandó erőforrások törlése helyett.
Összes nyomtatási sorrendje Betűrendben* Legújabb először Legrégebbi először	Megadja azt a sorrendet, amelynek megfelelően a nyomtató kinyomtatja a tartott és titkosított munkákat, amikor az Összes nyomtatása opciót választja.
PJL-fájllelés-vezérlés Ki Be*	Lehetővé teszi a felhasználók számára a nyomtató munkanyelv-fájljának hozzáférés-vezérlését.
* Az alapértelmezett értéket jelzi.	

MINŐSÉG

MENÜELEM	LEÍRÁS
Nyomtatási mód Fekete-fehér Színes*	A nyomtatási üzemmód beállítása.
Nyomtatási felbontás 4800 CQ*	A kinyomtatott oldal felbontásának beállítása.

MENÜELEM	LEÍRÁS
1200 dpi	A 4800 CQ érték kiváló minőségű nyomtatást biztosít maximális sebességgel.
Festék sötétsége 1–5 (4*)	A szöveges képek fényességének vagy sötétségének a beállítása.
Féltónus Normál* Részlet	Javítja a kinyomtatott kimenet minőségét azáltal, hogy simább vonalakat hoz létre élesebb szélékkel.
Színmegetakarító Ki* Be	Az ábrák és a képek nyomtatásához felhasznált festék mennyiségének csökkentésére használható.
RGB fényerő -6–6 (0*)	A kinyomtatott anyag fényerejének, kontrasztjának és színtelítettségének beállítása.
RGB kontraszt 0–5 (0*)	Ez a beállítás nincs hatással a CMYK-színspecifikációt használó fájlokra.
RGB telítettség 0–5 (0*)	

Haladó képfeldolgozás

MENÜELEM	LEÍRÁS
Színegyensúly Cían -5–5 (0*) Bíbor -5–5 (0*) Sárga -5–5 (0*) Fekete -5–5 (0*) Alapért. visszaáll.	Az egyes színekhez használt festék mennyiségének beállítása.
Színkorrekció	A kinyomtatott dokumentumok színbeállításainak

MENÜELEM	LEÍRÁS
Ki Automatikus Manuális* Színkorrekció – tartalom	módosítása. <ul style="list-style-type: none"> Ha a Ki beállítást választja, a rendszer a szoftver által küldött színkorrekciót használja. Ha az Automatikus beállítást választja, a rendszer a nyomtatott oldal minden objektumához különböző színprofilot fog alkalmazni. A manuális színkorrekció segítségével testre szabhatja a nyomtatott oldal objektumaira alkalmazott RGB- és CMYK-színkonverziót. A színkorrekció-tartalom csak akkor áll rendelkezésre, ha a színkorrekció beállítása manuális.
Színminták Alapértelmezett* Speciális	Mintaoldalakat nyomtat a nyomtató által használt RGB- és CMYK-színátalakítási táblázatokból.
Színbeállítás	A nyomtató kalibrálása a nyomtatott színeinek beállítása érdekében.
Direkt színek cseréje Egyedi CMYK beállítása	Ezzel a funkcióval konkrét CMYK-értékeket rendelhet 20 névvel ellátott direkt színhez.
RGB csere	Lehetővé teszi a kimenet színeinek megfeleltetését az eredeti dokumentumával. <ul style="list-style-type: none"> Ez a menüelem csak akkor használható, ha kiválasztotta a Kijelző – valódi fekete színtáblázat használatát. Ez a menüelem csak az Embedded Web Serverben jelenik meg.
* Az alapértelmezett értéket jelzi.	

FELADAT-NYILVÁNTARTÁS

MENÜELEM	LEÍRÁS
Feladat-nyilvántartás Ki* Be	Meghatározza, hogy a nyomtató készítsen-e naplót a kapott nyomtatási feladatokról.
Nyilvántartási napló készítésének gyakorisága Naponta	A naplófájl-létrehozás gyakoriságának beállítása.

MENÜELEM	LEÍRÁS
<p>Hetente</p> <p>Havonta*</p>	
<p>Naplózási művelet az időköz végén</p> <p>Nincs*</p> <p>Aktuális napló küldése e-mailben</p> <p>Aktuális napló küldése e-mailben, majd törlése</p> <p>Aktuális napló küldése</p> <p>Aktuális napló küldése, majd törlése</p>	<p>Beállítja, hogyan reagáljon a nyomtató, amikor a gyakorisági küszöbérték lejár.</p> <p>A nyilvántartási napló készítésének gyakoriságára vonatkozóan megadott érték határozza meg, hogy a művelet mikor induljon el.</p>
<p>Naplóművelet majdnem megtelt szintnél</p> <p>Nincs*</p> <p>Aktuális napló küldése e-mailben</p> <p>Aktuális napló küldése e-mailben, majd törlése</p> <p>Legrégebbi napló küldése e-mailben, majd törlése</p> <p>Aktuális napló küldése</p> <p>Aktuális napló küldése, majd törlése</p> <p>Legrégebbi napló küldése, majd törlése</p> <p>Aktuális napló törlése</p> <p>A legrégebbi napló törlése</p> <p>Minden napló törlése, az aktuális kivételével</p> <p>Minden napló törlése</p>	<p>A Napló majdnem megtelt szintnél megadott érték meghatározza, hogy a művelet mikor induljon el.</p>
<p>Naplózási művelet tele szintnél</p> <p>Nincs*</p> <p>Aktuális napló küldése e-mailben, majd törlése</p> <p>Legrégebbi napló küldése e-mailben, majd törlése</p> <p>Aktuális napló küldése, majd törlése</p> <p>Legrégebbi napló küldése, majd törlése</p> <p>Aktuális napló törlése</p> <p>A legrégebbi napló törlése</p> <p>Minden napló törlése, az aktuális kivételével</p> <p>Minden napló törlése</p>	<p>Beállítja, hogy hogyan reagáljon a nyomtató, amikor a lemez foglaltsága eléri a maximális határértéket (100 MB).</p>

MENÜELEM	LEÍRÁS
URL-cím a napló küldéséhez	A nyomtató által készített feladat-nyilvántartási naplók küldési helyének beállítása.
E-mail-cím a naplók küldéséhez	Meghatározza azt az e-mail-címet, amelyre a nyomtató a feladat-nyilvántartási naplókat küldi.
Naplófájl-előtag	A naplófájl nevéhez használt előtag megadása. A TCP/IP menüben meghatározott állomásnév használható alapértelmezett naplófájl-előtagként.
* Az alapértelmezett értéket jelzi.	

XPS

MENÜELEM	LEÍRÁS
Hibaoldalak nyomtatása	Ki* Be A hibákra (például az XML-címkézési hibákra) vonatkozó tesztoldal nyomtatása.
Minimális vonalvastagság <ul style="list-style-type: none"> Az 1200 dpi-s felbontásban nyomtatott feladatok az értéket közvetlenül használják. A 4800 CQ értékben nyomtatott feladatok az érték felét használják. 	<ul style="list-style-type: none"> 1–30 (2*) Minimális leütési szélesség beállítása.

PDF

MENÜELEM	LEÍRÁS
Méretezés eredeti méretre Ki* Be	Úgy méretezi az oldal tartalmát, hogy elférjen a kiválasztott méretű papíron.
Jegyzetek Nyomtatás Nincs nyomtatás*	Azt határozza meg, hogy az eszköz kinyomtassa-e a PDF-ben szereplő megjegyzéseket.

POSTSCRIPT

MENÜELEM	LEÍRÁS
PS-hiba nyomtatása Ki* Be	A PostScript®-hibát leíró oldal kinyomtatása. Hiba esetén a nyomtatási feladat feldolgozása szünetel, a nyomtató hibaüzenetet nyomtat és a nyomtatási feladat többi részét kiüríti.
Minimális vonalvastagság 1–30 (2*)	Minimális leütési szélesség beállítása. <ul style="list-style-type: none"> • Az 1200 dpi-s felbontásban nyomtatott feladatok az értéket közvetlenül használják. • A 4800 CQ értékben nyomtatott feladatok az érték felét használják.
PS-indítási mód zárolása Ki* Be	A SysStart fájl letiltása.
Képsimítás Ki* Be	Az alacsony felbontású képek kontrasztjának és élességének javítása. Ez a beállítás nincs hatással a legalább 300 dpi felbontású képekre.
Várakozási időtúllépés Ki Be* (40 másodperc)	Beállíthatja, hogy a nyomtató várjon-e további adatokra, mielőtt törölné a nyomtatási feladatot.
* Az alapértelmezett értéket jelzi.	

PCL

MENÜELEM	LEÍRÁS
Forrás betűtípus Beépített* Lemez Flash Mind	Kiválasztja azt a forrást, amely az alapértelmezett betűkészletet tartalmazza. <ul style="list-style-type: none"> • A Flash és a Lemez érték csak bizonyos nyomtatótípusokon látható. • A Flash és a Lemez megjelenítéséhez ellenőrizze, hogy azok nem olvasás- és írásvédettek.
Betűtípus [Elérhető betűtípusok listája] (Courier*)	Betűtípus kiválasztása a megadott betűtípusforrásból.
Szimbólumkészlet	Megadja az egyes betűtípusnevekhez tartozó

MENÜELEM	LEÍRÁS
[Elérhető szimbólumkészletek listája] (10U PC-8*)	szimbólumkészletet. A jelkészlet egy betűkből és számokból, írásjelekből és különleges szimbólumokból álló készlet. A jelkészletek támogatják az egyes nyelveket, illetve a különleges alkalmazásokat, pl. a matematikai szimbólumokat tudományos szövegekben.
Betűtávolság 0,08–100 (10*)	Megadja a rögzített vagy az egy szélességű betűtípusok betűtávolságát. A betűtávolság a rögzített szélességű betűtípusok számát jelöli hüvelykenként.
Tájolás Álló* Fekvő	Megadja a szöveg és grafika tájolását az oldalon.
Sorok/lap 1–255	Megadja a PCL®-adatfolyamon keresztül nyomtatott oldalon megjelenő sorok számát. <ul style="list-style-type: none"> Ez a menüelem függőleges térközt aktivál, amely a megadott számú nyomtatandó sort az oldal alapértelmezett margói közé nyomtatja. Az Egyesült Államokban 60 a gyári alapértelmezett érték. A gyári alapértelmezett érték világszerte 64.
PCL5 minimális vonalvastagság 1–30 (2*)	Kezdeti minimális leütési szélesség beállítása. <ul style="list-style-type: none"> Az 1200 dpi-s felbontásban nyomtatott feladatok az értéket közvetlenül használják. A 4800CQ értékkel nyomtatott feladatok az érték felét használják.
PCLXL minimális vonalvastagság 1–30 (2*)	
A4-es szélesség 198 mm* 203 mm	Az A4-es papírméretben való nyomtatás esetén használandó logikai oldalszélesség beállítása. A logikai oldal a fizikai lap azon területe, amelyre az adat nyomtatásra kerül.
CR automatikusan LF után Ki* Be	Azt állítja be, hogy a nyomtató automatikusan hajtson-e végre egy „kocsi vissza” műveletet a soremelés vezérlőparancs után. A kocsi vissza művelet parancsot ad a nyomtatónak arra, hogy a kurzort az aktuális sor első pozíciójába állítsa.
LF automatikusan CR után	Azt állítja be, hogy a nyomtató automatikusan

MENÜELEM	LEÍRÁS
Ki* Be	szűrjön-e be egy soremelést minden „kocsi vissza” vezérlőparancs után.
Tálcák átszámozása MP-adagoló hozzárendelése [x]. tálcá hozzárendelése Kézi papíradagoló hozzárendelése Kézi borítékadagoló hozzárendelése	Azt állítja be, hogy a nyomtató olyan más nyomtató-illesztőprogrammal vagy egyedi alkalmazásokkal is együttműködjön, amelyek különböző forráshozzárendelés-készleteket használnak egy adott papírforráshoz. Válasszon az alábbi beállítások közül: Ki* – A nyomtató a gyári alapértelmezett papírforráshozzárendelést használja. Nincs – a papírforrás figyelmen kívül hagyja a Papíradagolás választása parancsot. 0–199 – Válasszon ki egy számot az egyéni értéknek a papírforráshoz való hozzárendeléséhez. A többcélú adagoló nem minden nyomtatómodellell rendelkezik.
Tálcák átszámozása Gyári beállítások megtekintése	Az egyes papírforrásokhoz hozzárendelt gyári alapértelmezett érték megjelenítése.
Tálcák átszámozása Alapbeállítások visszaállítása	A tálcátszámozási értékek visszaállítása a gyári alapértelmezett értékekre.
Nyomtatási időtűllépés Ki Be* [90]	Beállítja, hogy a nyomtató egy adott időtartamú tétlenség (másodpercben) esetén befejezze a nyomtatási feladatot.

HTML

MENÜELEM	LEÍRÁS
Betűtípus [Betűtípusok listája] (Időtartamok*)	A HTML-dokumentumokhoz használandó betűtípus beállítása.
Betűméret 1–255 (12*)	A HTML-dokumentumokhoz használandó betűméret beállítása.
Arány 1–400 % (100*)	A HTML-dokumentumok méretének beállítása.

MENÜELEM	LEÍRÁS
Tájolás Álló* Fekvő	A HTML-dokumentumok tájolásának beállítása.
Margóméret 8-255 mm (19*)	A HTML-dokumentumok margójának beállítása.
Háttér Nincs nyomtatás Nyomtatás*	A HTML-dokumentumokhoz tartozó háttér adatok vagy grafikus elemek nyomtatásának beállítása.

KÉP

MENÜELEM	LEÍRÁS
Auto. igazítás Be Ki*	A képhez legjobban illő papírméret és tájolás kiválasztása az elérhető lehetőségek közül. Ha a Be értéket választotta, az felülírja a képre vonatkozó nagyítási és tájolási beállításokat.
Megfordítás Ki* Be	Felcseréli a feketét és a fehéret a fekete-fehér képeken. Ez a menüpont a GIF és a JPEG formátumú képekre nem vonatkozik.
Méretezés Bal f. sarok rögz. Legjobb illesztés* Közeppont rögz. Mag./szél. ig. Magasság igazítása Szélesség igazítása	A kép igazítása úgy, hogy elférjen a nyomtatási területen. Ha az Automatikus kitöltés be van kapcsolva, a Méretezés értéke automatikusan Legjobb kitöltésre vált.
Tájolás Álló* Fekvő Fordított álló Fordított fekvő	Megadja a szöveg és grafika tájolását az oldalon.

Papír

TÁLCAKONFIGURÁCIÓ

MENÜELEM	LEÍRÁS
<p>Alapértelmezett forrás</p> <p>[x]. tálca (1*)</p> <p>Többcélú adagoló</p> <p>Kézi papíradagolás</p> <p>Kézi borítékadagolás</p>	<p>A papírforrás beállítása az összes nyomtatási feladathoz.</p> <p>A többcélú adagoló nem minden nyomtatómodellen áll rendelkezésre.</p>
<p>Papírméret/-típus</p> <p>[x]. tálca</p> <p>Többcélú adagoló</p> <p>Kézi papíradagolás</p> <p>Kézi borítékadagolás</p>	<p>Az egyes papírforrásokba töltött papír méretének vagy típusának beállítása.</p> <p>A többcélú adagoló nem minden nyomtatómodellen áll rendelkezésre.</p>
<p>Csereméret</p> <p>Ki</p> <p>Statement/A5</p> <p>Letter/A4</p> <p>11x17/A3</p> <p>Mindegyik*</p>	<p>Ezzel a funkcióval beállíthat egy papírméretet, amelyet a nyomtató akkor fog használni, ha a szükséges papírméret egyik papírforrásban sem található.</p> <ul style="list-style-type: none"> • Ha a Ki beállítást választja, a rendszer felszólítja a felhasználót, hogy töltsse be a megfelelő méretű papírt. • Ha a Statement/A5 beállítást választja, és statement típusú papírt tölt be, a rendszer statement papírra, A5-ös méretben fog nyomtatni, ha pedig A5-ös méretű papírt tölt be, a statement méretű feladatokat is A5-ös méretben fogja nyomtatni. • Ha a Letter/A4 beállítást választja, és Letter típusú papírt tölt be, a rendszer Letter méretű papírra nyomtatja az A4-es dokumentumokat. Ha Letter méretű papírt tölt be a Letter méretű feladatokat A4-es papírra fogja nyomtatni. • Ha a 11x17 beállítást választja, és 11x17 méretű papírt tölt be, a rendszer az A3-as méretű dokumentumot 11x17 méretű papírra fogja nyomtatni. Ha 11x17 méretű papírt tölt be, a 11x17 méretű feladatokat A3-as papírra fogja nyomtatni.

MENÜELEM	LEÍRÁS
	<ul style="list-style-type: none"> Ha a Mindegyik beállítást választja, a készülék a Letter/A4 méretet helyettesíti.

HORDOZÓKONFIGURÁCIÓ

Univerzális beállítás

MENÜELEM	LEÍRÁS
Mértékegységek Hüvelyk Milliméter	<p>Az univerzális papírmérethez használt mértékegység meghatározása.</p> <p>A hüvelyk az USA-beli gyári alapértelmezett érték. A gyári alapértelmezett érték világszerte a milliméter.</p>
Lapszélesség 3–52" (8,50*) 76–1321 mm (216*)	<p>Az univerzális papírméret szélességének beállítása álló tájolás esetén.</p>
Lapmagasság 3–52" (14*) 76–1321 mm (356*)	<p>Az univerzális papírméret magasságának beállítása álló tájolás esetén.</p>
Adagolási irány Rövid oldal* Hosszú oldal	<p>Azt határozza meg, hogy a nyomtató a hosszú vagy a rövid oldal irányából kezdje el felvenni a lapokat.</p> <p>A Hosszú él lehetőség csak akkor látható, ha a leghosszabb él rövidebb, mint a támogatott maximális lapszélesség.</p>

Hordozótípusok

MENÜELEM	LEÍRÁS
Normál papír Kártya Újrahasznosított Fényes Címkék Vinil címkék Bankpostapapír Boríték Fejléces Előnyomtatott Színes papír Könnyű Nehéz Durva/pamut [x] egyéni típus	Adja meg a betöltött papír anyagát, súlyát és tájolását.

USB-meghajtó



Megjegyzés: Ez a menü csak bizonyos nyomtatótípusokon látható.

NYOMTATÁS FLASHMEGHAJTÓRÓL

MENÜELEM	LEÍRÁS
Példányszám 1–9999 (1*)	A példányszám megadása.
Papírforrás [x]. tálca (1*) Többcélú adagoló Kézi papíradagolás Kézi borítékadagolás	Papírforrás beállítása a nyomtatási feladathoz. A többcélú adagoló nem minden nyomtatómodellen áll rendelkezésre.
Színes Ki Be*	Az oldal nyomtatása színesben.
Leválogatás (1,1,1) (2,2,2) (1,2,3) (1,2,3)*	Több példány nyomtatása egymás után.
Oldalak Egyoldalas* Kétoldalas	Megadhatja, hogy a nyomtatás egyoldalasan vagy kétoldalasan történjen-e.
Lapozási stílus Hosszú oldal* Rövid oldal	Megállapítja, hogy a lap melyik oldala (hosszú vagy rövid) lesz kötve kétoldalas nyomtatáskor. A kiválasztott opciótól függően a nyomtató automatikusan eltolja mindegyik nyomtatott oldal tartalmát a megfelelő kötéshez.
Oldal/lap Ki* 2 oldal/lap 3 oldal/lap 4 oldal/lap	Több oldalon képének nyomtatása a papír egyik oldalára.

MENÜELEM	LEÍRÁS
6 oldal/lap 9 oldal/lap 12 oldal/lap 16 oldal/lap	
Oldal/lap tájolása Vízszintes* Fordított vízszintes Fordított függőleges Függőleges	Több, az oldalon lévő kép elrendezésének beállítása az Oldal/lap funkció használata esetén. Az elhelyezés az egy oldalon lévő képek számától és tájolásától függ.
Oldal/lap tájolása Auto* Fekvő Álló	Többoldalas dokumentumok tájolásának a beállítása az Oldal/lap funkció használata esetén.
Oldal/lap szegélye Nincs* Folytonos	Oldalszegély nyomtatása az oldalon lévő képek köré az Oldal/lap funkció használata esetén.
Elválasztólapok Ki* Példányok között Feladatok között Oldalak között	Azt határozza meg, hogy a rendszer illesszen-e be üres elválasztólapokat a nyomtatás során.
Elválasztólap forrása [x]. tálca (1*) Többcélú adagoló	Megadja az elválasztólapok papírforrását. A többcélú adagoló nem minden nyomtatómodellen áll rendelkezésre.
Üres oldalak Nincs nyomtatás* Nyomtatás	Megadja, hogy a nyomtató az üres oldalakat is mellékelje-e a nyomtatási feladatban.

Hálózat/portok

HÁLÓZATI ÁTTEKINTÉS

MENÜELEM	LEÍRÁS
Aktív adapter Auto* Szabványos hálózat	A hálózat csatlakoztatási módjának megadása.
Hálózat állapota	A nyomtatóhálózat kapcsolódási állapotának megjelenítése.
A hálózati állapot megjelenítése a nyomtatón Be* Ki	A hálózat állapotának megjelenítése a kijelzőn.
Sebesség, kétoldalas Auto*	Az éppen aktív hálózati kártya sebességét jeleníti meg.
IPv4	IPv4-cím megjelenítése.
Összes IPv6-cím	Az összes IPv6-cím megjelenítése.
Nyomtatókiszolgáló visszaállítása	A nyomtató összes aktív hálózati kapcsolatának a visszaállítása. Ez a beállítás törli a hálózati konfiguráció összes beállítását.
Hálózati feladat időtúllépése Ki Be* (90 másodperc)	Beállíthatja azt az időt, ameddig a nyomtató várakozik, mielőtt törölné a hálózati nyomtatási feladatokat.
Szalagcímlap Ki Be*	Kísérőlap nyomtatása.

VEZETÉK NÉLKÜLI



Megjegyzés: Ez a menü csak vezeték nélküli hálózathoz csatlakoztatott nyomtatókon vagy vezeték nélküli hálózati adapterrel rendelkező nyomtatómodelleken érhető el.

MENÜELEM	LEÍRÁS
<p>Beállítás a nyomtató kezelőpaneljén</p> <ul style="list-style-type: none"> • Hálózat kiválasztása • Wi-Fi-hálózat hozzáadása <ul style="list-style-type: none"> – Hálózat neve – Hálózati mód <ul style="list-style-type: none"> – Infrastruktúra – Vezeték nélküli biztonságos mód <ul style="list-style-type: none"> – Letiltva – WPA2/WPA - Personal – WPA2 - Personal – WPA2/WPA3 - Personal – WPA3 - Personal – 802.1x - RADIUS 	<p>Adja meg azt a vezeték nélküli hálózatot, amelyhez a nyomtató csatlakozik.</p> <p>Válassza a Hálózat kiválasztása lehetőséget, ha a felfedezett vezeték nélküli hálózatok listájáról szeretne választani.</p> <p>Válassza a Wi-Fi-hálózat hozzáadása opciót egy meg nem hirdetett hálózat manuális hozzáadásához.</p> <p>Ha az értéke 802.1x-RADIUS, a hálózat leválasztásának megelőzése érdekében feltétlenül konfigurálja a 802.1x hitelesítési beállításokat.</p> <p> <i>Megjegyzés: Ez a menüelem Vezeték nélküli kapcsolat beállítása néven jelenik meg az Embedded Web Serverben.</i></p>
<p>Wi-Fi Protected Setup</p> <ul style="list-style-type: none"> • Gombnyomásos módszer indítása • PIN-kódos módszer indítása 	<p>A vezeték nélküli hálózathoz csatlakozás másik módszere a Wi-Fi Protected Setup használata.</p> <ul style="list-style-type: none"> • A Gombnyomásos módszer indítása lehetővé teszi a nyomtató csatlakoztatását a vezeték nélküli hálózathoz, ha a nyomtatón és a hozzáférési ponton (vezeték nélküli útválasztón) lévő gombokat a megadott időn belül nyomja meg. • A PIN-módszer indítása lehetővé teszi a nyomtató csatlakozását a vezeték nélküli hálózathoz, ha a nyomtató PIN-kódját megadja a hozzáférési pont vezeték nélküli beállításainál.
<p>Kompatibilitás</p> <p>802.11b/g/n (2,4 GHz)*</p>	<p>A vezeték nélküli hálózat vezeték nélküli szabványát adja meg.</p>
<p>Vezeték nélküli biztonságos mód</p> <ul style="list-style-type: none"> • Letiltva* • WPA2/WPA-Personal <ul style="list-style-type: none"> – WPA2/WPA-PSK titkosítási mód <ul style="list-style-type: none"> – AES – Előzetesen megosztott kulcs beállítása • WPA2-Personal 	<p>Adja meg a nyomtató vezeték nélküli eszközökhöz történő csatlakoztatásakor alkalmazandó biztonság típusát.</p> <p>Engedélyezze a vezeték nélküli biztonságot WPA használatával, vagy a 802.1x szabvánnyal.</p> <p>Ha WPA biztonsági módot választ, az Előzetesen megosztott kulcs értékeként írja be a biztonságos vezeték nélküli kapcsolat jelszavát.</p> <p>Ha az értéke 802.1x-RADIUS, a hálózat leválasztásának megelőzése érdekében feltétlenül</p>

MENÜELEM	LEÍRÁS
<ul style="list-style-type: none"> – WPA2-PSK titkosítási mód <ul style="list-style-type: none"> – AES – Előzetesen megosztott kulcs beállítása • WPA2/WPA3 - Personal <ul style="list-style-type: none"> – WPA2/WPA3 - PSK titkosítási mód – Előzetesen megosztott kulcs beállítása • WPA3 - Personal <ul style="list-style-type: none"> – WPA3 - PSK titkosítási mód – Előzetesen megosztott kulcs beállítása • 802.1x - RADIUS <ul style="list-style-type: none"> – 802.1x titkosítási mód <ul style="list-style-type: none"> – WPA + – WPA2* – WPA2 + PMF 	<p>konfigurálja a 802.1x hitelesítési beállításokat.</p> <p>A PMF a Protected Management Frames rövidítése.</p>
<p>IPv4</p> <ul style="list-style-type: none"> • DHCP engedélyezése <ul style="list-style-type: none"> – Be* – Ki • Statikus IP-cím beállítása <ul style="list-style-type: none"> – IP-cím – Hálózati maszk – Átjáró 	<p>A dinamikus Dynamic Host Configuration Protocol (DHCP) protokoll engedélyezése és statikus IP-cím konfigurálása.</p> <p>A DHCP egy szabványos protokoll, amely lehetővé teszi a kiszolgáló számára, hogy dinamikusan társítsa az IP-címet és más konfigurációs paramétereket a kliensekhez.</p>
<p>IPv6</p> <ul style="list-style-type: none"> • IPv6 engedélyezése <ul style="list-style-type: none"> – Be* – Ki • DHCPv6 engedélyezése <ul style="list-style-type: none"> – Be – Ki* • Állapmentes automatikus címbeállítás <ul style="list-style-type: none"> – Be* – Ki 	<p>Az IPv6-beállítások engedélyezése és konfigurálása a nyomtaton.</p>

MENÜELEM	LEÍRÁS
<ul style="list-style-type: none"> • DNS-kiszolgáló címe • Manuálisan kirendelt IPv6-cím • Manuálisan kirendelt IPv6-útválasztó • Cím előtagja 0–128 (64*) • Összes IPv6-cím • Összes IPv6-útválasztócím 	
Hálózati cím <ul style="list-style-type: none"> • UAA • LAA 	A hálózati címek megjelenítése.
PCL SmartSwitch <ul style="list-style-type: none"> • Be* • Ki 	<p>Beállíthatja, hogy a nyomtató az alapértelmezett nyomtatónyelvtől függetlenül átváltson-e PCL-emulációra, amikor egy nyomtatási feladathoz arra van szükség.</p> <p>Ha a PCL SmartSwitch ki van kapcsolva, a nyomtató nem vizsgálja meg a bejövő adatokat, és a Beállítás menüben megadott alapértelmezett nyomtatónyelvet használja.</p>
PS SmartSwitch <ul style="list-style-type: none"> • Be* • Ki 	<p>Beállíthatja, hogy a nyomtató az alapértelmezett nyomtatónyelvtől függetlenül átváltson-e PS-emulációra, amikor egy nyomtatási feladathoz arra van szükség.</p> <p>Ha a PS SmartSwitch ki van kapcsolva, a nyomtató nem vizsgálja meg a bejövő adatokat, és a Beállítás menüben megadott alapértelmezett nyomtatónyelvet használja.</p>
Mac bináris PS <ul style="list-style-type: none"> • Automatikus* • Be • Ki 	<p>Beállítja, hogy a nyomtató feldolgozza-e a Macintosh bináris PostScript-nyomtatási feladatokat.</p> <ul style="list-style-type: none"> • A Be beállítással a nyomtató nyers bináris PostScript nyomtatási feladatokat dolgoz fel. • A Ki beállítás normál protokollt használva szűri a nyomtatási feladatokat.
 Megjegyzés: Az érték melletti csillag (*) jelöli az alapértelmezett gyári beállításokat.	

WI-FI DIRECT



Megjegyzés: Ez a menü csak akkor jelenik meg, amikor az aktuális hálózat Wi-Fi Direct-hálózat.

MENÜELEM	LEÍRÁS
Wi-Fi Direct engedélyezése <ul style="list-style-type: none"> • Be • Ki 	A Wi-Fi hálózat szolgáltatásikészlet-azonosítójának (SSID) megadása.
Wi-Fi Direct neve	.
Wi-Fi Direct jelszava	A jelszavaknak legalább 8 karakter hosszúnak kell lenniük.
Jelszó megjelenítése a Beállítások oldalon <ul style="list-style-type: none"> • Be • Ki 	A csoporttulajdonos IP-címének megadása.
Preferált csatornaszám <ul style="list-style-type: none"> • Automatikus • 1–11 	
Csoporttulajdonos IP-címe	
A nyomógombkérések automatikus elfogadása	<p>A hálózati csatlakozási kérések automatikus elfogadása.</p> <p>Az ügyfelek automatikus elfogadása nem biztonságos.</p>



AIRPRINT

MENÜELEM	LEÍRÁS
AirPrint <ul style="list-style-type: none"> • Engedélyezve • Letiltva 	
Bonjour Name (Bonjour-név)	A nyomtató azonosítására használt név az AirPrintben.
Szervezet neve	
Organization Unit (Szervezeti egység)	
A nyomtató elhelyezése	
Printer's Latitude (Nyomtató szélessége)	A nyomtató GPS-szélessége. A tartomány: 90–90.
Printer's Longitude (Nyomtató hosszúsága)	A nyomtató GPS-hosszúsága. A tartomány: 180–180.
Printer's Altitude (Nyomtató magassága)	A nyomtató GPS-magassága. A tartomány: 100000–100000.
További beállítások	Az Embedded Web Serverben navigáljon a Settings > Network/Ports > AirPrint > More Options

MENÜELEM	LEÍRÁS
	(Beállítások > Hálózat/portok > AirPrint > További beállítások) lehetőséghez az alábbi beállítások eléréséhez.
Kellékek Fekete kazetta Ciánkék kazetta Bíbor kazetta Sárga kazetta Képkötő készlet Használfestéktartály Képkötő készlet Használfestéktartály	Ez a menü a kellékállapotokat/-értesítéseket tartalmazza.
Nyomtató Készüléktípus Készülék sebessége Firmware-szint Többcélú adagoló 1. tálca 2. tálca Normál rekesz	Ez a menü a nyomtató specifikációi mellett a bemeneti/kimeneti tálcák állapotát/értesítéseit jeleníti meg.
Bejelentkezési módok	További tudnivalók: Bejelentkezési módok .
Tanúsítványok kezelése	További tudnivalók: Tanúsítványok kezelése .
Titkosított nyomtatás beállításai	További tudnivalók: Titkosított nyomtatás beállításai .



MOBILSZOLGÁLTATÁS-KEZELŐ

MENÜELEM	LEÍRÁS
IPP-nyomtatás engedélyezése <ul style="list-style-type: none"> • Be* • Ki 	Az IPP-nyomtatás engedélyezése beállítás engedélyezése a nyomtatón.
IPP Over USB engedélyezése <ul style="list-style-type: none"> • Be* 	Az IPP Over USB engedélyezése a nyomtatón.

MENÜELEM	LEÍRÁS
<ul style="list-style-type: none"> Ki 	 Megjegyzés: A beállítás módosítása után a felhasználónak újra kell indítania a nyomtatót.
Mopria-nyomtatás felfedezése engedélyezése <ul style="list-style-type: none"> Be* Ki 	A Mopria-nyomtatás felfedezése engedélyezése beállítás engedélyezése a nyomtatón.
 Megjegyzés: Az érték melletti csillag (*) jelöli az alapértelmezett gyári beállításokat.	

ETHERNET

MENÜELEM	LEÍRÁS
Hálózati sebesség	Az aktív hálózati adapter sebességét jeleníti meg.
IPv4 DHCP engedélyezése Be* Ki	A Dynamic Host Configuration Protocol (DHCP) engedélyezése. A DHCP egy szabványos protokoll, amely lehetővé teszi a kiszolgáló számára, hogy dinamikusan terjessze az IP-címzési és konfigurációs információkat az ügyfeleknek.
IPv4 Statikus IP-cím beállítása IP-cím Hálózati maszk Átjáró	A nyomtató statikus IP-címének beállítása.
IPv6 IPv6 engedélyezése Ki Be*	Engedélyezi a IPv6 protokollt a nyomtatón.
IPv6 DHCPv6 engedélyezése Ki* Be	Engedélyezi a DHCPv6 protokollt a nyomtatón.
IPv6	Azt határozza meg, hogy a hálózati adapter fogadja-

MENÜELEM	LEÍRÁS
<p>Állapotmentes automatikus címbeállítás</p> <p>Ki</p> <p>Be*</p>	<p>e az útválasztótól az automatikus IPv6-címkonfigurációs adatokat.</p>
<p>IPv6</p> <p>DNS-kiszolgáló címe</p>	<p>A DNS-kiszolgáló címének beállítása.</p>
<p>IPv6</p> <p>Manuálisan kirendelt IPv6-cím</p>	<p>Az IPv6-cím hozzárendelése.</p> <p> Megjegyzés: Ez a menüelem csak bizonyos nyomtatómodelleken jelenik meg.</p>
<p>IPv6</p> <p>Manuálisan kirendelt IPv6-útválasztó</p>	<p>Az IPv6-útválasztó címének hozzárendelése.</p> <p> Megjegyzés: Ez a menüelem csak bizonyos nyomtatómodelleken jelenik meg.</p>
<p>IPv6</p> <p>Cím előtagja</p> <p>0–128 (64*)</p>	<p>Meghatározza a cím előtagját.</p>
<p>IPv6</p> <p>Összes IPv6-cím</p>	<p>Az összes IPv6-cím megjelenítése.</p>
<p>IPv6</p> <p>Összes IPv6-útválasztócím</p>	<p>Az összes IPv6-útválasztócím megjelenítése.</p>
<p>Hálózati cím</p> <p>UAA</p> <p>LAA</p>	<p>A nyomtató közegelés-vezérlési (MAC) címének megjelenítése: Helyileg kezelt cím (LAA) és univerzálisan kezelt cím (UAA).</p> <p>A nyomtató LAA-címe manuálisan is módosítható.</p>
<p>PCL SmartSwitch</p> <p>Ki</p> <p>Be*</p>	<p>Beállíthatja, hogy a nyomtató az alapértelmezett nyomtatónyelvtől függetlenül átváltson-e PCL-emulációra, amikor egy nyomtatási feladathoz arra van szükség.</p> <p>Ha a PCL SmartSwitch ki van kapcsolva, a nyomtató nem vizsgálja meg a bejövő adatokat, és a Beállítás menüben megadott alapértelmezett nyomtatónyelvet használja.</p>
<p>PS SmartSwitch</p> <p>Ki</p> <p>Be*</p>	<p>Beállíthatja, hogy a nyomtató az alapértelmezett nyomtatónyelvtől függetlenül átváltson-e PS-emulációra, amikor egy nyomtatási feladathoz arra van szükség.</p>



MENÜELEM	LEÍRÁS
	Ha a PS SmartSwitch ki van kapcsolva, a nyomtató nem vizsgálja meg a bejövő adatokat, és a Beállítás menüben megadott alapértelmezett nyomtatónyelvet használja.
Mac bináris PS Auto* Be Ki	Beállítja, hogy a nyomtató feldolgozza-e a Macintosh bináris PostScript-nyomtatási feladatokat. <ul style="list-style-type: none"> A Be beállítással a nyomtató nyers bináris PostScript nyomtatási feladatokat dolgoz fel. A Ki beállítás normál protokollt használva szűri a nyomtatási feladatokat.
Energiahatékony Ethernet Ki Be*	Csökkenti az energiefelhasználást, amikor a nyomtató nem kap adatokat az Ethernet-hálózatról.
* Az alapértelmezett értéket jelzi.	

TCP/IP

Megjegyzés: Ez a menü csak a hálózati nyomtatók, illetve a nyomtatókiszolgálókhoz csatlakoztatott nyomtatók esetében jelenik meg.

MENÜELEM	LEÍRÁS
Állomásnév beállítása	Itt állíthatja be az aktuális TCP/IP-állomásnevet.
Tartománynév	Állítsa be a tartománynevet. Ez a menüelem csak bizonyos nyomtatómodelleken jelenik meg.
DHCP/BOOTP engedélyezése az NTP-kiszolgáló frissítéséhez Ki Be*	Ezzel engedélyezi, hogy a DHCP- és a BOOTP-kliensek frissítsék a nyomtató NTP-beállításait.
Konfigurációmentes név	Szolgáltatásnév megadása a konfigurációmentes hálózathoz. Ez a menüelem csak bizonyos nyomtatómodelleken jelenik meg.
Auto IP engedélyezése Ki	IP-cím automatikus hozzárendelése.

MENÜELEM	LEÍRÁS
Be*	
DNS-kiszolgáló címe	Az aktuális Domain Name System (DNS) kiszolgáló címének beállítása.
Másodlagos DNS-kiszolgáló címe	A másodlagos DNS-kiszolgáló címének beállítása.
Másodlagos DNS-kiszolgáló címe 2	
Másodlagos DNS-kiszolgáló címe 3	
Tartománykeresési sorrend	Olyan tartománynévlista beállítása, amely leegyszerűsíti a keresést, ha a nyomtató és erőforrásai a hálózat különböző tartományaiban helyezkednek el. Ez a menüelem csak bizonyos nyomtatómodelleken jelenik meg.
DDNS engedélyezése	A Dynamic DNS beállításainak frissítése.
Ki*	
Be	
DDNS TTL	
Alapértelmezett TTL	Az aktuális DDNS-beállítások megadása.
DDNS frissítési ideje	
mDNS engedélyezése	A Multicast DNS beállításainak frissítése.
Ki	
Be*	
WINS-cím	Kiszolgálócím beállítása a Windows Internet Name Service (WINS) szolgáltatáshoz.
BOOTP engedélyezése	A BOOTP engedélyezése a nyomtató IP-címének kiosztásához.
Ki*	
Be	
Korlátozott kiszolgálólista	IP-cím beállítása a TCP-kapcsolatokhoz. <ul style="list-style-type: none"> • Tegyen vesszőt az egyes IP-címek közé. • Legfeljebb 50 IP-címet adhat meg.
Korlátozott kiszolgálólista beállításai	A listán lévő IP-címek nyomtatóhoz való hozzáféréseinek beállítása.
Összes port blokkolása*	
Csak a nyomtatás blokkolása	

MENÜELEM	LEÍRÁS
Csak a nyomtatás és a HTTP blokkolása	
MTU	A maximális átviteli egység (MTU) paraméter beállítása a TCP-kapcsolatokhoz.
Nyomtató nyers portja 1–65535 (9100*)	A hálózathoz csatlakoztatott nyomtatók nyers portszámának beállítása.
Kimenő forgalom maximális sebessége Ki* Be	A nyomtató maximális átviteli sebességének engedélyezése.
Kilobits/second (kbit/s)	Amikor a Kimenő forgalom maximális sebessége lehetőségénél a Be értéket választja, megjelenik a Kilobits/second (kbit/s) mező. Válasszon ki egy 100 és 1000000 közötti tartományt.
TLS-támogatás	<p>Az Embedded Web Serverben lépjen a Settings > Networks/Ports > TCP/IP (Beállítások > Hálózatok/portok > TCP/IP) menüponthoz.</p> <p>A nyomtató adatvédelmi szintjének és adatintegritásának javítása.</p> <p> Megjegyzés: A TLS-beállítások csak az Embedded Web Serverre vonatkoznak. A TLS-t használó kliensekre nem. További információkat az <i>Embedded Web Server Administrator Guide</i> (Embedded Web Server rendszergazdai útmutatója) dokumentumban talál.</p> <p> Megjegyzés: A TLSv1.3 alapértelmezetten engedélyezett, és nem lehet letiltani. A többi TLS-beállítás bejelölésének törlése arra kényszeríti az EWS-t, hogy csak a TLSv1.3-at használja.</p>
TLSv1.0 engedélyezése • Be • Ki*	A TLSv1.0 protokollbeállítások engedélyezése.
TLSv1.1 engedélyezése • Be • Ki*	A TLSv1.1 protokollbeállítások engedélyezése.
TLSv1.2 engedélyezése	A TLSv1.2 protokollbeállítások engedélyezése.

MENÜELEM	LEÍRÁS
<ul style="list-style-type: none"> • Be* • Ki 	
SSL titkosítási lista	DHE-RSA-AES256-GCM-SHA384:DHE-RSA-AES128-GCM-SHA256:ECDHE-RSA-AES256-GCM-SHA384:ECDHE-RSA-AES128-GCM-SHA256:DHE-RSA-AES256-SHA256:DHE-RSA-AES128-SHA256:ECDHE-RSA-AES256-SHA384:ECDHE-RSA-AES128-SHA256:ECDHE-RSA-AES256-SHA:ECDHE-RSA-AES128-SHA:DHE-RSA-AES256-SHA:DHE-RSA-AES128-SHA
TLSv1.3 SSL titkosítási lista	TLS_AES_256_GCM_SHA384:TLS_AES_128_GCM_SHA256
TCP /IP Port Access (TCP/IP-port elérése) [Portnevek x] <ul style="list-style-type: none"> • Be • Ki 	Felsorolja az összes elérhető portot, és azok állapotát.
 Megjegyzés: Az érték melletti csillag (*) jelöli az alapértelmezett gyári beállításokat.	

SNMP



Megjegyzés: Ez a menü kizárólag hálózati nyomtatókon, illetve nyomtatókiszolgálóra csatlakoztatott nyomtatókon érhető el.

MENÜELEM	LEÍRÁS
<p>SNMP 1 és 2c verziók</p> <p>Engedélyezve</p> <p>Ki</p> <p>Be*</p> <p>SNMP-beállítás engedélyezése</p> <p>Ki</p> <p>Be*</p> <p>PPM MIB engedélyezése</p> <p>Ki</p> <p>Be*</p> <p>SNMP-közösség</p>	<p>Azt határozza meg, hogy a Simple Network Management Protocol (SNMP) 1 és 2c verziója telepítse-e a nyomtató illesztőprogramjait és alkalmazásait.</p>
<p>SNMP 3 verzió</p> <p>Engedélyezve</p> <p>Ki</p> <p>Be*</p> <p>Írási/olvasási hitelesítő adatok beállítása</p> <p>Felhasználónév</p> <p>Jelszó</p> <p>Csak olvasási hitelesítő adatok beállítása</p> <p>Felhasználónév</p> <p>Jelszó</p> <p>Hitelesítési kivonat</p> <p>MD5</p> <p>SHA1*</p> <p>Minimális hitelesítési szint</p> <p>Nincs hitelesítés, nincs adatvédelem</p> <p>Hitelesítés, nincs adatvédelem</p> <p>Hitelesítés, adatvédelem*</p> <p>Adatvédelmi algoritmus</p> <p>DES</p>	<p>Azt határozza meg, hogy az SNMP 3 verzió konfigurálja és frissítse-e a nyomtató biztonsági beállításait.</p>

MENÜELEM	LEÍRÁS
AES-128*	

IPSEC



Megjegyzés: Ez a menü kizárólag hálózati nyomtatókon, illetve nyomtatókiszolgálóra csatlakoztatott nyomtatókon érhető el.

MENÜELEM	LEÍRÁS
IPSec engedélyezése Ki* Be	Az Internet Protocol Security (IPSec) protokoll engedélyezése.
Alapkonfiguráció Alapértelmezett* Kompatibilitás Biztonságos	Az IPSec alapkonfigurációjának beállítása. Ez a menüelem csak akkor jelenik meg, ha az IPSec engedélyezése lehetőség a Be értékre van állítva.
IPSec-eszköztanúsítvány	Az IPSec-tanúsítvány beállítása. Ez a menüelem csak akkor használható, ha az Alapkonfiguráció beállítás értéke Kompatibilitás.
Előmegosztott kulcs hitelesített kapcsolatai [x] gazdagép Cím Kulcs	A nyomtató hitelesített kapcsolatainak konfigurálása. Ezek a menüelemek csak akkor jelennek meg, ha az IPSec engedélyezése lehetőség a Be értékre van állítva.
Tanúsítvány hitelesített kapcsolatai [x] gazdagép címe[/alhálózat] Cím[/alhálózat]	

802.1X



Megjegyzés: Ez a menü kizárólag hálózati nyomtatókon, illetve nyomtatókiszolgálóra csatlakoztatott nyomtatókon érhető el.

MENÜELEM	LEÍRÁS
Aktív Ki* Be	Engedélyezi, hogy a nyomtató olyan hálózatokhoz csatlakozzon, amelyek a hozzáférés engedélyezése előtt hitelesítést kérnek. A menüelem beállításainak konfigurálásához nyissa meg az Embedded Web Servert.

LPD-KONFIGURÁCIÓ



Megjegyzés: Ez a menü kizárólag hálózati nyomtatókon, illetve nyomtatókiszolgálóra csatlakoztatott nyomtatókon érhető el.

MENÜELEM	LEÍRÁS
LPD időtűllépés 0–65535 másodperc (90*)	Ezzel a beállítással megadhat egy időtűllépési értéket, így megakadályozhatja, hogy a Line Printer Daemon (LPD) kiszolgáló határozatlan ideig várjon a megakadt vagy hibás nyomtatási feladatokra.
LPD szalagcím-lap Ki* Be	Kísérőlap nyomtatása az összes LPD-s nyomtatási feladat esetében. A szalagcím-lap a nyomtatási feladat első oldala, amely a nyomtatási feladatok elválasztására, valamint a nyomtatási kérések küldőjének azonosítására szolgál.
LPD lezárólap Ki* Be	Lezárólap nyomtatása az összes LPD-s nyomtatási feladat esetében. A lezárólap a nyomtatási feladatok utolsó oldala.
LPD kocsi vissza konverzió Ki* Be	A kocsivissza-konverzió engedélyezése. A kocsivissza művelet parancsot ad a nyomtatónak arra, hogy a kurzort az aktuális sor első pozíciójába állítsa.

HTTP-/FTP-BEÁLLÍTÁSOK



Megjegyzés: Ez a menü csak a hálózati nyomtatók, illetve a nyomtatókiszolgálókhoz csatlakoztatott nyomtatók esetében jelenik meg.

MENÜELEM	LEÍRÁS
<p>Proxy</p> <ul style="list-style-type: none"> • HTTP Proxy IP-cím • HTTP alapértelmezett IP-port 1–65535 (80*) • FTP Proxy IP-cím • FTP alapértelmezett IP-port 1–65535 (21*) • Hitelesítés <ul style="list-style-type: none"> – Nincs – Automatikus – Alap – Digest – NTLM • Felhasználónév • Jelszó • Helyi tartományok 	<p>A HTTP- és az FTP-kiszolgálók beállításainak konfigurálása.</p> <p>Ezek a menüelemek csak bizonyos nyomtatótípusokon jelennek meg.</p> <p>A HTTP- és az FTP-kiszolgálók tartománynevének megadása.</p>
<p>Egyéb beállítások</p> <ul style="list-style-type: none"> • HTTP-kiszolgáló engedélyezése <ul style="list-style-type: none"> – Ki – Be • HTTPS engedélyezése • HTTPS-kapcsolatok kényszerítése • FTP/TFTP engedélyezése • HTTPS-eszköztanúsítvány • HTTP/FTP kérések időtúllépése • HTTP/FTP kérések ismétlései 	<p>A nyomtató figyelésére és felügyeletére használható Embedded Web Server elérése.</p> <p>A HyperText Transfer Protocol Secure (HTTPS) protokoll beállításainak konfigurálása.</p> <p>Az FTP/TFTP - Fájlok küldése FTP használatával engedélyezése.</p> <p>A HTTPS-eszköztanúsítvány - A HTTP- és az FTP-kiszolgálók beállításainak konfigurálása lehetőséghez.</p> <p>Ezek a menüelemek csak bizonyos nyomtatótípusokon jelennek meg.</p> <p>Azt az időtartamot határozza meg, amelynek elteltével a rendszer megszakítja a kapcsolódást a kiszolgálóhoz. 1–299 másodperc (30*)</p> <p>Azt határozza meg, hogy a rendszer hányszor próbáljon meg csatlakozni a HTTP-/FTP-kiszolgálóhoz. 1–299 újrapróbálkozás (3*)</p>
<p>* Az alapértelmezett értéket jelzi.</p>	

THINPRINT

MENÜELEM	LEÍRÁS
ThinPrint engedélyezése Ki Be*	Nyomtatás ThinPrint használatával.
Portszám 4000–4999 (4000*)	A ThinPrint-kiszolgáló portszámának beállítása.
Sávszélesség (bit/másodperc) 100–1000000 (0*)	A ThinPrint-környezetben használandó adatátviteli sebesség beállítása.
Csomagméret (kbyte) 0–64000 (0*)	Az adatátviteli csomagok méretének beállítása.

USB



Megjegyzés: Ez a menü csak bizonyos nyomtatótípusokon látható.

MENÜELEM	LEÍRÁS
PCL SmartSwitch Ki Be*	<p>Beállítja, hogy a nyomtató átváltson-e PCL-emulációra, amikor egy USB-porton érkező nyomtatási feladatnak arra van szüksége, az alapértelmezett nyomtatónyelvtől függetlenül.</p> <p>Ha a PCL SmartSwitch ki van kapcsolva, a nyomtató nem vizsgálja meg a bejövő adatokat, és a Beállítás menüben megadott alapértelmezett nyomtatónyelvet használja.</p>
PS SmartSwitch Ki Be*	<p>Beállítja, hogy a nyomtató átváltson-e PS-emulációra, amikor egy USB-porton érkező nyomtatási feladatnak arra van szüksége, az alapértelmezett nyomtatónyelvtől függetlenül.</p> <p>Ha a PS SmartSwitch ki van kapcsolva, a nyomtató nem vizsgálja meg a bejövő adatokat, és a Beállítás menüben megadott alapértelmezett nyomtatónyelvet használja.</p>

MENÜELEM	LEÍRÁS
Mac bináris PS Be Auto* Ki	Beállítja, hogy a nyomtató feldolgozza-e a Macintosh bináris PostScript-nyomtatási feladatokat. <ul style="list-style-type: none"> A Be beállítással a nyomtató nyers bináris PostScript nyomtatási feladatokat dolgoz fel Macintosh operációs rendszert futtató számítógépeken. Az Automatikus beállítással a nyomtató nyomtatási feladatokat dolgoz fel Windows vagy Macintosh operációs rendszert futtató számítógépeken A Ki beállítással a nyomtató normál protokollt használva szűri a PostScript nyomtatási feladatokat.
USB-port engedélyezése Ki Be*	A standard USB-port engedélyezése.

KÜLSŐ HÁLÓZATI HOZZÁFÉRÉS KORLÁTOZÁSA

MENÜELEM	LEÍRÁS
Külső hálózati hozzáférés korlátozása <ul style="list-style-type: none"> Be Ki 	Ha engedélyezett, a nyomtató figyeli a korlátozott külső hálózati kapcsolatokat. Ha ilyen észlel, a nyomtató letiltja a hálózati kapcsolatot, és e-mail-értesítést küld.
Külső hálózati cím	A külső hálózati cím észlelve.
Értesítési e-mail-cím	Erre az e-mail-címre kell küldeni az értesítést, ha a nyomtató külső hálózati címet észlel.
Pingelés gyakorisága 1–300	A nyomtató ezzel a gyakorisággal ellenőrzi a külső hálózati címeket.
Tárgy	Szabad szöveges mező, amely legfeljebb 255 karaktert tartalmazhat, és az értesítő e-mail tárgyának megadására szolgál.
Üzenet	Szabad szöveges mező, amely legfeljebb 255 karaktert tartalmazhat, és az értesítő e-mail szövegének megadására szolgál.

UNIVERSAL PRINT



Az Universal Print egy felhőalapú nyomtatási protokoll, amely egyszerű és biztonságos nyomtatási megoldást biztosít a Microsoft® 365 felhasználóinak. A Universal Print segítségével a rendszergazdák helyszíni nyomtatókiszolgálók nélkül tudják kezelni a nyomtatókat. A Universal Print lehetővé teszi, hogy a felhasználók nyomtató-illesztőprogramok nélkül tudják elérni a felhőbeli nyomtatókat.

A Universal Print oldalán regisztrálhatja a Xerox® készülékét az Universal Print használatára.

Előfeltételek

- Microsoft Azure AD-fiók
- Windows 10 Client 1903-as vagy újabb verzió

MENÜELEM	LEÍRÁS
Állapot	A készülék jelenleg nincs regisztrálva az Universal Print használatára.
Regisztráció	A Universal Print oldalán regisztrálhatja a Xerox® készülékét az Universal Print használatára.
Nyomtatónév	Megjelenik az alapértelmezett nyomtatónév. A felhasználók módosíthatják a Xerox® nyomtató nevét.

MENÜELEM	LEÍRÁS
Regisztrálás	<p>A regisztráláshoz kövesse az alábbi lépéseket:</p> <ol style="list-style-type: none"> Lépjen a Beállítások > Hálózat/portok > Universal Print lehetőséghez, majd kattintson a Regisztrálás opcióra. A regisztrációs folyamat hitelesíti a készüléket a Microsoft® Azure® Active Directory-val. Megnyílik az Eszköz regisztrálása ablak. A regisztrációs kód másolásához kattintson a Másolás gombra, majd kattintson a következő hivatkozásra: https://microsoft.com/devicelogin. <p> Megjegyzés: A regisztrációs kód 15 perc elteltével lejár. A regisztrációs folyamatot a kód lejáta előtt el kell végezni.</p> <ol style="list-style-type: none"> Megnyílik a Microsoft által kezelt weboldal. Kövesse az alábbi lépéseket: <ol style="list-style-type: none"> A regisztrációs kódot illessze be a Kód megadása ablakban található kódmezőbe, majd kattintson a Tovább gombra. Válassza ki a megfelelő Microsoft®-fiókot a Válasszon fiókot ablakban. <p> Megjegyzés: A regisztrációhoz válasszon ki egy elérhető Microsoft®-fiókot. A kiválasztott fiók kizárólag az eszköz és a Universal Print szolgáltatás közötti megbízható kapcsolat felállításához szükséges. A regisztráció után a Universal Print nem használja újból a fiókot.</p> Megnyílik a Xerox Universal Print ablak. Kattintson a Folytatás gombra, és zárja be az ablakot.
<p> Megjegyzés: További információkat az <i>Embedded Web Server Administrator Guide</i> (Embedded Web Server rendszergazdai útmutatója) dokumentumban talál.</p>	

MENÜELEM	LEÍRÁS
Állapot	A készülék online, és regisztrálva van az Universal Print használatára.
Regisztráció	A Universal Print oldalán megszüntetheti a Xerox® készülékének regisztrálását az Universal Print használatára.
Nyomtatónév	Megjelenik a regisztrált nyomtatónév.
Regisztráció törlése	Ezzel a funkcióval törölheti a készüléket az Universal Print szolgáltatásból.

További információk az Universal Print szolgáltatásról

Nyomtató hozzáadása a Windows Serverből

- Lépjen a **Beállítások > Nyomtató és szkennelés** lehetőséghez, majd kattintson a **Nyomtató vagy szkennelés hozzáadása** opcióra.

2. Válassza ki a nyomtatót a nyomtatók listájáról, majd kattintson az **Eszköz hozzáadása** gombra. Ha a nyomtató nem jelenik meg a listán, tegye a következőket:
 - a. Lépjen a **Szervezet nyomtatóinak keresése** lehetőséghez.
 - b. A szövegmezőbe írja be a regisztrált nevet, és kattintson a **Keresés** gombra. Amikor a nyomtató megjelenik a listán, kattintson az **Eszköz hozzáadása** opcióra.



Megjegyzés: Windows 11 supports PIN-protected printing. For example, to protect your print, you can use a 4-digit PIN between 0 and 9.

Biztonság



Megjegyzés: Bizonyos nyomtatómodelleknél előfordulhat, hogy ez a menü csak az Embedded Web Serverben jelenik meg.

BEJELENTKEZÉSI MÓDOK

Engedélyek kezelése

MENÜELEM	LEÍRÁS
<p>Access Controls (Hozzáférés-vezérlők):</p> <ul style="list-style-type: none"> • Funkció elérése <ul style="list-style-type: none"> – Címjegyzék módosítása – Könyvjelzők kezelése – Nyomtatás flashmeghajtóról – Flashmeghajtó színes nyomtatása – Felfüggesztett feladatok elérése – Feladatok megszakítása az eszközön – Nyelv módosítása – Internetes Nyomt. Prot. (IPP) – B/W nyomtatás – Színes nyomtatás – Hálózati mappa – Beolvasás • Adminisztrációs menük <ul style="list-style-type: none"> – Biztonság menü – Hálózat/portok menü – Papír menü – Jelentések menü – Funkciókonfigurációs menü – Kellékanyagok menü – Kiegészítő kártya menü – SE menü – Eszközmenü – Kellécsomag menü • Készülékkezelés <ul style="list-style-type: none"> – Távoli kezelés – Firmware-frissítések – Minden beállítás importálása/exportálása – Üzemen kívüli törlés 	<p>A nyomtató funkciójának eléréséhez szükséges speciális hozzáférés-vezérlők.</p>

MENÜELEM	LEÍRÁS
– Embedded Web Server kiszolgáló hozzáférés	

Helyi fiókok

MENÜELEM	LEÍRÁS
<p>Felhasználó hozzáadása</p> <ul style="list-style-type: none"> • Felhasználónév/jelszó <ul style="list-style-type: none"> – Név – Felhasználónév – E-mail – Jelszó – Confirm Password (Jelszó megerősítése) – PIN-kód • Permission Groups (Jogosultsági csoportok) <ul style="list-style-type: none"> – Minden felhasználó – Rendszergazda – Add New Group (Új csoport hozzáadása) <ul style="list-style-type: none"> – Group Name (Csoportnév) – Access Controls (Hozzáférés-vezérlők): Funkció elérése – Access Cont (Hozzáférés vez.) – 	<p>Helyi fiókok létrehozása a nyomtatófunkciókhoz való hozzáférés kezeléséhez.</p>
<p>New Group (Új csoport)</p> <p>Hozzáférés-vezérlők importálása</p> <ul style="list-style-type: none"> • Minden felhasználó • Rendszergazda <p>Access Controls (Hozzáférés-vezérlők):</p> <ul style="list-style-type: none"> • Funkció elérése <ul style="list-style-type: none"> – Címjegyzék módosítása – Könyvjelzők kezelése – Nyomtatás flashmeghajtóról – Flashmeghajtó színes nyomtatása – Felfüggesztett feladatok elérése – Feladatok megszakítása az eszközön – Nyelv módosítása – Internetes Nyomt. Prot. (IPP) – B/W nyomtatás 	<p>A csoportok és a felhasználók nyomtatófunkciókhoz, alkalmazásokhoz és biztonsági beállításokhoz való hozzáféréseinek szabályozása.</p>

MENÜELEM	LEÍRÁS
<ul style="list-style-type: none"> – Színes nyomtatás – Hálózati mappa – Beolvasás • Adminisztrációs menük <ul style="list-style-type: none"> – Biztonság menü – Hálózat/portok menü – Papír menü – Jelentések menü – Funkciókonfigurációs menü – Kellékanyagok menü – Kiegészítő kártya menü – SE menü – Eszközmenü – Kellécsomag menü • Készülékkezelés <ul style="list-style-type: none"> – Távoli kezelés – Firmware-frissítések – Minden beállítás importálása/exportálása – Üzemen kívüli törlés – Embedded Web Server kiszolgáló hozzáférés 	

Hálózati fiókok

MENÜELEM	LEÍRÁS
<p>Add Login Method (Bejelentkezési mód hozzáadása)</p> <p>Active Directory (Aktív címtár)</p> <p>Az állapot Joined (Csatlakozva) vagy Not Joined (Nincs csatlakozva).</p> <p>Csatlakozás aktív címtártartományhoz:</p> <ul style="list-style-type: none"> • Domain (Tartomány) • Felhasználónév • Jelszó • Organization Unit (Szervezeti egység) 	<p>Helyi fiókok létrehozása a nyomtatófunkciókhoz való hozzáférés kezeléséhez.</p>
<p>Add Login Method (Bejelentkezési mód hozzáadása)</p> <p>LDAP – LDAP Setup (LDAP-beállítás)</p> <p>Hitelesítés típusa</p> <ul style="list-style-type: none"> • LDAP • LDAP + GSSAPI <p>General Information (Általános információk)</p> <ul style="list-style-type: none"> • Setup Name (Beállítás neve) • Server Address (Kiszolgálócím) • Server Port (Kiszolgálóport) • Required User Input (Felhasználói bevitelt igényel) <ul style="list-style-type: none"> – Felhasználónév és jelszó 	<p>A csoportok és a felhasználók nyomtatófunkciókhoz, alkalmazásokhoz és biztonsági beállításokhoz való hozzáféréseinek szabályozása.</p>

MENÜELEM	LEÍRÁS
<ul style="list-style-type: none"> – Felhasználónév <p>Device Credentials (Készülék hitelesítő adatai)</p> <ul style="list-style-type: none"> • Anonymous LDAP Bind (Névtelen LDAP-kötés) • Device Username (Készülék felhasználóneve) • Eszköz jelszava <p>Advanced Options (Speciális beállítások)</p> <ul style="list-style-type: none"> • SSL/TLS használata • Require Certificate (Tanúsítvány kérése) • User ID Attribute (Felhasználói azonosító attribútum) • Mail Attribute (Levél attribútum) • Fax Number Attribute (Faxszám attribútum) • Full Name Attribute Teljes név attribútum) • Home Directory Attribute (Kezdőkönyvtár attribútum) • Group Membership Attribute (Csoporttagság attribútum) • Search Base (Keresés alapja) • Search Timeout (Keresés időkorlátja) • LDAP-hivatkozások követése <p>Search Specific Object Classes (Adott objektumosztályok keresése)</p> <ul style="list-style-type: none"> • személy • Custom Object Class 1 (1. egyéni objektumosztály) • Custom Object Class 2 (2. egyéni objektumosztály) • Custom Object Class 3 (2. egyéni objektumosztály) <p>Address Book Setup (Címjegyzék beállítása)</p> <ul style="list-style-type: none"> • Displayed Name (Megjelenített név) • Max Search Results (Maximális keresési találatok száma) • Use user credentials (Felhasználó hitelesít adatainak használata) • Search Attributes (Keresési attribútumok) <ul style="list-style-type: none"> – cn – sn – givenName 	

MENÜELEM	LEÍRÁS
<ul style="list-style-type: none"> – samaccountname – uid – [mail attribute] – [fax attribute] – Custom Attribute 1 (1. egyéni attribútum) – Custom Attribute 2 (2. egyéni attribútum) – Custom Attribute 3 (2. egyéni attribútum) – Custom Filter (Egyéni szűrő) 	
<p>Add Login Method (Bejelentkezési mód hozzáadása)</p> <p>Kerberos – Kerberos Setup (Kerberos beállítása)</p> <ul style="list-style-type: none"> • KDC Address (KDC-cím) • KDC Port (KDC-port) • KDC Realm (KDC-tartomány) <p>Import Kerberos File (Kerberos-fájl importálása)</p> <p>Egyéb beállítások</p> <ul style="list-style-type: none"> • Character Encoding (Karakterkódolás) • Disable Revers IP Lookups (Fordított IP-keresési táblázatok letiltása) <ul style="list-style-type: none"> – Igen – Nem 	

TANÚSÍTVÁNYOK KEZELÉSE

MENÜELEM	LEÍRÁS
<p>Configure Certificate Auto Update (Tanúsítvány automatikus frissítésének konfigurálása)</p> <ul style="list-style-type: none"> • Be • Ki 	<p>A tanúsítvány automatikus frissítésének konfigurálásához a nyomtatónak csatlakoznia kell egy aktív címtártartományhoz.</p>
<p>Tanúsítvány alapértékeinek beállítása</p> <ul style="list-style-type: none"> • Szokásos név • Szervezet neve • Egység neve • Ország/terület • Tartomány neve 	<p>A nyomtató a Set Certificate Defaults (Tanúsítvány-alapértékek beállítása) ablakban megadott beállításokat használja az összes létrehozott tanúsítvány alapértékeiként.</p> <p>Szokásos név: Hagyja üresen, ha a gazdagépnév szeretné használni a szokásos névként.</p>

MENÜELEM	LEÍRÁS
<ul style="list-style-type: none"> • Város neve • Alany alternatív neve 	<p>Szervezet neve: Hagyja üresen, ha a gyártó nevét szeretné használni a szervezet nevéként.</p> <p>Ország/terület: Az ország nevének (C) meg kell felelnie az ISO 3166 szabványnak (csak 2 karakter), egyébként a tanúsítvány nem jön létre.</p> <p>Alany alternatív neve: Az alternatív névnek (AN) és az előtagnak meg kell felelnie az RFC 2459 szabványnak, egyébként a tanúsítvány nem jön létre. Ha akarja használni az alany alternatív nevét.</p>
<p>Eszköz tanúsítványai</p> <ul style="list-style-type: none"> • Létrehozás • Importálás • Törlés 	<p>A nyomtatón telepített eszköztanúsítványok az alábbi táblázatban jelennek meg. A részletek között szerepel a becenév, a köznapi név, a kibocsátó köznapi neve, az érvényességi dátumok és annak jelzése, hogy alá van-e írva vagy sem.</p>
<p>Tanúsító hatóság (CA) tanúsítványok kezelése</p> <ul style="list-style-type: none"> • Upload CA (CA feltöltése) • Törlés 	<p>A Tanúsító hatóság (CA) tanúsítványok kezelése területen azok a tanúsító hatóságok által kibocsátott tanúsítványok láthatók, amelyek fel vannak töltve a nyomtatóra.</p> <p>Ha egy CA-tanúsítvány fel van töltve, a táblázatban a CA köznapi neve és az érvényességi dátumok fognak szerepelni.</p>

USB-ESZKÖZÖK ÜTEMEZÉSE

MENÜELEM	LEÍRÁS
<p>USB-eszközök ütemezése</p> <ul style="list-style-type: none"> • Teendő <ul style="list-style-type: none"> – Engedélyezés – Kikapcsolás • Nap(ok) <ul style="list-style-type: none"> – Vasárnap – Hétfő – Kedd – Szerda – Csütörtök – Péntek – Mindennap (Hét-Vas) – Hétköznapok (Hét-Pén) – Hétvégék (Szat-Vas) • Idő <p>Hozzáadás 00:00 – 23:00, óránként</p> <p>Eltávolítás</p> <p>Hozzáadás</p> <p>Törlés</p>	<p>Válasszon ütemezést, amikor engedélyezi vagy letiltja a nyomtató USB-elérését.</p> <ul style="list-style-type: none"> • Egy ütemezés hozzáadásához, kattintson a Hozzáadás gombra, majd adja meg a meghatározott adatokat. • Az utolsó ütemezés törléséhez kattintson a Törlés gombra. • Egy adott ütemezés törléséhez az ütemezés végén kattintson az Eltávolítás gombra.

BIZTONSÁGI ELLENŐRZÉSI NAPLÓ

MENÜELEM	LEÍRÁS
<p>Ellenőrzés engedélyezése</p> <p>Ki*</p> <p>Be</p>	<p>Események rögzítése a biztonsági ellenőrzési naplóban és a távoli rendszernaplóban.</p>
<p>Távoli rendszernapló engedélyezése</p> <p>Ki*</p> <p>Be</p>	<p>Ellenőrzési naplók küldése egy távoli kiszolgálóra.</p>
<p>Távoli rendszernapló-kiszolgáló</p>	<p>Adja meg a távoli rendszernapló-kiszolgálót.</p>

MENÜELEM	LEÍRÁS
<p>Távoli rendszernaplóport 1-65535 (514*)</p>	<p>Adja meg a távoli rendszernaplóportot.</p>
<p>Távoli rendszernaplózási módszer Normál UDP* Stunnel</p>	<p>Rendszernaplózási módszer beállítása a naplózott események távoli kiszolgálóra történő továbbításához.</p>
<p>Távoli rendszernaplózási szolgáltatás 0 – Kernelüzenetek 1 – Felhasználószintű üzenetek 2 – Levelezőrendszer 3 – Rendszerdémonok 4 – Biztonsági/hitelesítési üzenetek 5 – A rendszernaplók által belsőleg generált üzenetek 6 – Soros nyomtató alrendszere 7 – Hálózati hírek alrendszere 8 – UUCP-alrendszer 9 – Óradémon 10 – Biztonsági/hitelesítési üzenetek 11 – FTP-démon 12 – NTP-alrendszer 13 – Megfigyelési napló 14 – Riasztási napló 15 – Óradémon 16 – Helyi használat 0 (helyi0) 17 – Helyi használat 1 (helyi1) 18 – Helyi használat 2 (helyi2) 19 – Helyi használat 3 (helyi3) 20 – Helyi használat 4 (helyi4) 21 – Helyi használat 5 (helyi5) 22 – Helyi használat 6 (helyi6) 23 – Helyi használat 7 (helyi7)</p>	<p>A nyomtató által a naplósemények távoli kiszolgálóra történő küldésekor használt létesítménykód beállítása.</p>

MENÜELEM	LEÍRÁS
Naplózándó események súlyossága 0 – Vészhelyzet 1 – Riasztás 2 – Kritikus 3 – Hiba 4 – Figyelmeztetés* 5 – Értesítés 6 – Tájékoztató jellegű 7 – Hibakeresés	A naplózandó üzenetekre és az eseményekre vonatkozó prioritási szint beállítása.
Távoli rendszernapló által nem naplózott események Ki* Be	Súlyossági szinttől függetlenül minden esemény küldése a távoli kiszolgálóra.
Rendszergazda e-mail-címe	Értesítő e-mail küldése a rendszergazdának a naplózott eseményekről.
Naplóból való törlésre vonatkozó e-mail-riasztás Ki* Be	Értesítő e-mail küldése a rendszergazdának, ha egy naplóbejegyzést törölnek.
Napló megtelésére vonatkozó e-mail-riasztás Ki* Be	Értesítő e-mail küldése a rendszergazdának abban az esetben, ha a napló megtelik, és a rendszer elkezd felülírni a legrégebbi bejegyzéseket.
Művelet napló megtelése esetén Legrégebbi bejegyzések felülírása* Napló küldése e-mailben, majd az összes bejegyzés törlése	Naplótárolási problémák megoldása abban az esetben, ha a naplók miatt megtelik a rendelkezésre álló memória.
E-mail % teljes riasztása Ki* Be	Értesítő e-mail küldése a rendszergazdának abban az esetben, ha a naplók miatt megtelik a rendelkezésre álló memória.
Százalékos telítettségi riasztás szintje 1–99 (90*)	
Napló exportálására figyelmeztető riasztás	Értesítő e-mail küldése a rendszergazdának, ha a

MENÜELEM	LEÍRÁS
Ki* Be	naplót valaki exportálja.
Naplóbeállítások módosítására figyelmeztető riasztás Ki* Be	Értesítő e-mail küldése a rendszergazdának, ha az Ellenőrzés engedélyezése funkciót bekapcsolják.
Naplózási sor vége LF (\n)* CR (\r) CRLF (\r\n)	Azt határozza meg, hogy a naplófájl hogyan jelezze az egyes sorok végét.
Exportált fájlok digitális aláírása Ki* Be	Digitális aláírás hozzáadása minden exportált naplófájlhoz.
Napló törlése	Az összes ellenőrzési napló törlése.
Napló exportálása Rendszernapló (RFC 5424) Rendszernapló (RFC 3164) CSV	A biztonsági napló exportálása egy flashmeghajtóra.

BEJELENTKEZÉSI KORLÁTOZÁSOK

MENÜELEM	LEÍRÁS
Sikertelen bejelentkezések 1–10 (alapérték: 3 perc)	A sikertelen bejelentkezési kísérletek számát adja meg, amely után a felhasználót felfüggesztik.
Sikertelenség időkerete 1–60 perc (alapérték: 5 perc)	A sikertelen bejelentkezési kísérletek közötti időtartamot adja meg, mielőtt a felhasználót felfüggesztenék.
Felfüggesztés időtartama 1–60 perc (alapérték: 5 perc)	A felfüggesztés időtartamát határozza meg.
Webes bejelentkezés időkorlátja 1–120 perc (alapérték: 10 perc*)	Azt határozza meg, hogy mennyi idő után jelentkeztesse ki a rendszer automatikusan a távolról bejelentkező felhasználókat.

TITKOSÍTOTT NYOMTATÁS BEÁLLÍTÁSAI

MENÜELEM	LEÍRÁS
Érvénytelen PIN-kód maximális száma 2–10	Azt határozza meg, hogy hányszor adható meg rossz PIN-kód. <ul style="list-style-type: none"> • A 0 érték beállításával kikapcsolhatja ezt a funkciót. • A korlát elérésekor a nyomtató törli az adott felhasználónévhez és PIN-kódhoz tartozó nyomtatási feladatokat.
Titkosított feladat lejárat Ki* 1 óra 4 óra 24 óra 1 hét	Lejárat idő beállítása a titkosított nyomtatási feladatokhoz. <ul style="list-style-type: none"> • Ha ezt a beállítást úgy módosítják, hogy még titkosított nyomtatási feladatok találhatók a nyomtató memóriájában, akkor ezeknek a nyomtatási feladatoknak a lejárat ideje nem módosul az új alapértelmezett értékre. • Ha a nyomtatót kikapcsolják, akkor a nyomtató memóriájában lévő összes titkosított feladat törlődik.
Feladatismétlés lejárat Ki* 1 óra 4 óra 24 óra 1 hét	Ismételni kívánt nyomtatási feladatok lejárat idejének beállítása.
Feladat-ellenőrzés lejárat Ki* 1 óra 4 óra 24 óra 1 hét	A mintapéldány lejárat idejének beállítása, amelyet a nyomtató készít a felhasználó számára, hogy a további példányok nyomtatása előtt ellenőrizhesse a minőséget.
Feladatmegőrzés lejárat Ki* 1 óra 4 óra 24 óra	Azt a lejárat időt határozza meg, ameddig a nyomtató tárolja a nyomtatási feladatokat későbbi nyomtatáshoz.

MENÜELEM	LEÍRÁS
1 hét	
Minden feladat várakozzon Ki* Be	Ezzel a funkcióval beállíthatja, hogy a nyomtató várakoztassa a nyomtatási feladatokat.
Másolat megőrzése a dokumentumokról Ki* Be	Beállítja, hogy a nyomtató az azonos fájlnevű dokumentumokat nyomtassa ki, anélkül, hogy felülírná a nyomtatási feladatot.
* A mező alapértelmezett értékét jelzi.	

IDEIGLENES ADATFÁJLOK TÖRLÉSE

MENÜELEM	LEÍRÁS
Beépített memóriában tárolt elemek Ki* Be	A nyomtató memóriájában tárolt összes fájl törlése.
* Az alapértelmezett értéket jelzi.	

MEGOLDÁSOK LDAP-BEÁLLÍTÁSAI

FUNKCIÓ	RENDELTETÉS
LDAP-hivatkozások követése Ki* Be	Bejelentkezett felhasználói fiók keresése a tartományban lévő különböző kiszolgálókban.
LDAP-tanúsítvány ellenőrzése Nem* Igen	LDAP-tanúsítványok ellenőrzésének engedélyezése.
* A mező alapértelmezett értékét jelzi.	

EGYÉB

MENÜELEM	LEÍRÁS
Nyomtatási engedély Ki* Be	Lehetővé teszi a felhasználó bejelentkezését nyomtatás előtt.
Biztonsági visszaállító összekötő Vendég hozzáférés engedélyezése* Nincs hatása	Azt határozza meg, hogy milyen hatással van a nyomtatóra a biztonsági visszaállító összekötő használata. <ul style="list-style-type: none"> • Az összekötő a vezérlőkártyán, egy zár ikon mellett található. • A Vendég hozzáférés engedélyezésével teljes körű hozzáférést kapnak azok a felhasználók, akik nincsenek bejelentkezve. • Ha a Nincs hatása beállítást választja, a visszaállítás nem lesz hatással a nyomtató biztonsági konfigurációjára.
Jelszó minimális hossza 0–32 (0*)	Azt határozza meg, hogy legalább hány karaktert kell tartalmaznia a jelszavaknak.
* A mező alapértelmezett értékét jelzi.	

Jelentések

MENÜBEÁLLÍTÁSI OLDAL

MENÜELEM	LEÍRÁS
Menübeállítási oldal Megjelenik a Készülékbeállítások jelentés.	A nyomtató menüit felsoroló jelentés megtekintése vagy nyomtatása.

ESZKÖZ

MENÜELEM	LEÍRÁS
Készülékadatok	A nyomtatóval kapcsolatos információkat tartalmazó jelentés megtekintése vagy nyomtatása.
Készülékstatisztika	A nyomtatóhasználatra, illetve a kellékanyagok állapotára vonatkozó jelentés megtekintése vagy nyomtatása.
Profilok listája	A nyomtatóban tárolt profilok listájának megtekintése vagy nyomtatása.

HÁLÓZAT

MENÜELEM	LEÍRÁS
Hálózatbeállítási oldal	A konfigurált hálózatot, valamint a nyomtató vezeték nélküli beállításait tartalmazó oldal nyomtatása. Ez a menüelem csak a hálózati nyomtatók, illetve a nyomtatókiszolgálókhoz csatlakoztatott nyomtatók esetében jelenik meg.
Wi-Fi Direct segítségével csatlakozott ügyfelek	Kinyomtathatja vagy megtekintheti a Wi-Fi Direct segítségével csatlakozott ügyfeleket felsoroló oldalt. Megjelenik a Wi-Fi Direct segítségével csatlakozott ügyfelek MAC-címe és gazdagépeve.

Kellékcsoomag

CSOMAG AKTIVÁLÁSA

MENÜELEM	LEÍRÁS
<ul style="list-style-type: none"> Sequence Number (Sorozatszám) Device Serial Number (Készülék gyári száma) Activation Code (Aktiválási kód) 	<p>Ismerteti az aktiválási folyamat részleteit a megvásárolt kellékbeszerzési csomag esetén. Kellékaktiválási kódért forduljon a Xerox képviselőjéhez.</p> <p>Az előfizetési szolgáltatás nem érhető el minden földrajzi helyszínen.</p> <p>A Xerox®kellékbeszerzési és szervizcsomagjaival kapcsolatos további tájékoztatásért forduljon a Xerox képviselőjéhez.</p>

CSOMAGÁTALAKÍTÁS

MENÜELEM	LEÍRÁS
<ul style="list-style-type: none"> Current Plan (Jelenlegi csomag) Device Serial Number (Készülék gyári száma) Total Impressions (Összes lenyomat) Conversion Code (Átalakítási kód) 	<p>Ismerteti az átalakítási folyamat részleteit meglévő kellékbeszerzési csomag esetén. Kellékátalakítási kódért forduljon a Xerox képviselőjéhez.</p> <p>Az előfizetési szolgáltatás nem érhető el minden földrajzi helyszínen.</p> <p>A Xerox®kellékbeszerzési és szervizcsomagjaival kapcsolatos további tájékoztatásért forduljon a Xerox képviselőjéhez.</p>

ELŐFIZETÉSI SZOLGÁLTATÁS

MENÜELEM	LEÍRÁS
<ul style="list-style-type: none"> Állapot 	<p>Az előfizetési állapotot jelzi.</p>
<ul style="list-style-type: none"> Előfizetés ellenőrzése 	<p>Előfizetéses szervizcsomag aktiválásához tegye a következőket:</p> <ol style="list-style-type: none"> Lépjen a Beállítások > Kellékbeszerzési csomag > Előfizetési szolgáltatás lehetőségre. Az Előfizetési szolgáltatás mellett kattintson az Előfizetés ellenőrzése opcióra, majd kövess a Xerox képviselője által adott útmutatást.

Címjegyzék

PARTNEREK

MENÜELEM	LEÍRÁS
<p>Partner hozzáadása – Partner szerkesztése</p> <ul style="list-style-type: none"> • Partner adatai <ul style="list-style-type: none"> – First Name (Utónév) – Last Name (Vezetéknév) – Company (Vállalat) – E-mail-cím – Faxolás • Contact Group Membership (Partner csoporttagsága) • Authentication/Permissions (Hitelesítés/jogosultságok) <p>Bejelentkezési módszer</p> <ul style="list-style-type: none"> • Nincs • Felhasználónév/jelszó <ul style="list-style-type: none"> – Felhasználónév – Jelszó – Confirm Password (Jelszó megerősítése) • Felhasználónév <ul style="list-style-type: none"> – Felhasználónév • Jelszó <ul style="list-style-type: none"> – Jelszó – Confirm Password (Jelszó megerősítése) • PIN-kód <ul style="list-style-type: none"> – Enter PIN (PIN megadása) – Confirm PIN (PIN megerősítése) • Permission Groups (Jogosultsági csoportok) <ul style="list-style-type: none"> – Add New Group (Új csoport hozzáadása) – Group Name (Csoportnév) 	<p>Az Add Contact (Partner hozzáadása) hivatkozással létrehozhat partnereket, és hozzáadhatja őket a címjegyzékhez.</p> <p>Ha a Authentication/Permissions (Hitelesítés/jogosultságok) lehetőséghez a Nincs értéktől eltérő beállítást választ, megjelenik a Permission Groups (Jogosultsági csoportok) menü.</p> <p>Új csoportok létrehozásához kattintson az Add New Group (Új csoport hozzáadása) opcióra. A New Group (Új csoport) lapon hozzáférés-vezérlőket importálhat vagy egyéni hozzáférés-vezérlőket adhat meg az új csoporthoz.</p> <p>Ha már létrehozott csoportokat, az Add to Group (Hozzáadás csoporthoz) gomb inaktívvá válik. Amikor az Add to Group (Hozzáadás csoporthoz) gombra kattint, a New Group (Új csoport) lehetőséget választva létrehozhat egy csoportot, vagy kiválaszthat egy már létező csoportot.</p>

MENÜELEM	LEÍRÁS
<ul style="list-style-type: none"> – Hozzáférés-vezérlők importálása • Add to Group (Hozzáadás csoporthoz) <ul style="list-style-type: none"> – New Group (Új csoport) – <Csoportnév> csoport 	

PARTNERCSOPORTOK

MENÜELEM	LEÍRÁS
<p>Csoport hozzáadása – Partnercsoport szerkesztése</p> <ul style="list-style-type: none"> • Group Name (Csoportnév) • Group Members (Csoporttagok) • Permission Groups (Jogosultsági csoportok) <ul style="list-style-type: none"> – Csoport hozzáadása <ul style="list-style-type: none"> – Group Name (Csoportnév) – Members (Tagok): A csoportban szereplő partnerek számát jelzi. 	<p>Az Add Contact (Partner hozzáadása) hivatkozással létrehozhat partnereket, és hozzáadhatja őket a címjegyzékhez.</p> <p>Ha a Authentication/Permissions (Hitelesítés/jogosultságok) lehetőséghez a Nincs értéktől eltérő beállítást választ, megjelenik a Permission Groups (Jogosultsági csoportok) menü.</p> <p>Új csoportok létrehozásához kattintson az Add New Group (Új csoport hozzáadása) opcióra. A New Group (Új csoport) lapon hozzáférés-vezérlőket importálhat vagy egyéni hozzáférés-vezérlőket adhat meg az új csoporthoz.</p> <p>Adott csoport törléséhez válasszon ki egy értéket a Partnercsoportok listán, majd kattintson a Törlés gombra.</p>

Könyvjelzők

MENÜELEM	LEÍRÁS
<p>Könyvjelző hozzáadása – Partnercsoport hozzáadása</p> <ul style="list-style-type: none"> • Bookmark Overview (Könyvjelző áttekintése) <ul style="list-style-type: none"> – Bookmark Name (Könyvjelző neve) – Cím: Kattintson a lefelé mutató nyílra egy beállítás kiválasztásához: <ul style="list-style-type: none"> – http:// – https:// – ftp:// – smb:// <p>Írja be a címet a második mezőbe.</p> – PIN-kód – Parent folder (Szülő mappa) • Nyomtatási beállítások <ul style="list-style-type: none"> – Példányszám: Adjon meg egy 1 és 9999 közötti tartományt. – Oldalak <ul style="list-style-type: none"> – Ki – Be – Lapozási stílus <ul style="list-style-type: none"> – Hosszú oldal – Rövid oldal – Leválogatás <ul style="list-style-type: none"> – Ki [1,1,1,2,2,2]* – Be [1,2,1,2,1,2] – Oldal/lap tájolása <ul style="list-style-type: none"> – Vízszintes – Fordított vízszintes – Függőleges 	<p>Könyvjelzőket adhat meg, és azokat mentheti a beágyazott webkiszolgálóban. Mappákat is beállíthat a könyvjelzők rendszerezéséhez.</p>

MENÜELEM	LEÍRÁS
<ul style="list-style-type: none"> – Fordított függőleges – Oldal/lap szegélye <ul style="list-style-type: none"> – Nincs – Folytonos – Oldal/lap <ul style="list-style-type: none"> – Ki – 2 oldal/lap – 3 oldal/lap – 4 oldal/lap – 6 oldal/lap – 9 oldal/lap – 12 oldal/lap – 16 oldal/lap • Papírkezelés <ul style="list-style-type: none"> – Papírforrás <ul style="list-style-type: none"> – 1. tálca – Kézi papíradagolás – Kézi borítékadagolás – Oldal/lap tájolása <ul style="list-style-type: none"> – Automatikus – Fekvő – Álló – Kimeneti rekesz 	
<p>Mappa hozzáadása</p> <ul style="list-style-type: none"> • Mappanév • PIN-kód • Parent folder (Szülő mappa) 	<p>A betűk és számok használatával adja meg a mappa nevét. Ne használjon speciális karaktereket (pl. /, \, ?, :, >, <, , ").</p> <p>A PIN-kódot nem kötelező megadni. Ha megadja a PIN-kódot, 4 számjegyből kell állnia, és kizárólag 0 és 9 közötti számértékeket tartalmazhat.</p>
<p>Törlés</p>	<p>Ha vannak könyvjelzők, a törlésükhöz válassza ki a megfelelőt a listán, majd kattintson a Törlés gombra.</p>

A nyomtató karbantartása

Ez a fejezet a következőket tartalmazza:

Az alkatrészek és kellékek állapotának ellenőrzése	160
Kellékanyagok értesítéseinek konfigurálása.....	161
E-mail-riasztások beállítása.....	162
Jelentések megtekintése és nyomtatása	163
Alkatrészek és kellékanyagok rendelése	164
Alkatrészek és kellékanyagok cseréje.....	165
A nyomtató tisztítása.....	175
Energia- és papírtakarékosság.....	176



Vigyázat: Ha nem gondoskodik a nyomtató optimális teljesítményének megőrzéséről, vagy nem cseréli az alkatrészeket és kellékanyagokat, azzal kárt tehet a nyomtatóban.

Az alkatrészek és kellékek állapotának ellenőrzése

1. Lépjen a következő elemhez a kezelőpanelen: **Beállítások > Jelentések > Eszköz > Eszközstatisztikák**.



Megjegyzés: A nem érintőképernyős nyomtatómodelleken a nyílombokkal navigálhat a menükben, majd miután végzett a beállítások kiválasztásával, nyomja meg az **OK** gombot.

2. Görgessen lefelé a jelentésben, és keresse meg a Kellékinformációk szakaszt. Ebben a szakaszban a kellékek és a felhasználás adatai láthatók.
3. A jelentés kinyomtatásához kattintson a **Nyomtatás** gombra. Ha a képernyőről nyomtatás nélkül szeretne kilépni, kattintson az **OK** gombra.

Kellékanyagok értesítéseinek konfigurálása

1. Nyisson meg egy webböngészőt, és írja be a nyomtató IP-címét a címezőbe.
 - Tekintse meg a nyomtató IP-címét a nyomtató kezdőképernyőjén. Az IP-cím egy négy, pontokkal elválasztott számcsoporthoz álló szám, például 123 . 123 . 123 . 123.
 - Ha proxykiszolgálót használ, a weboldal megfelelő betöltése érdekében ideiglenesen tiltsa le a proxykiszolgálót.
2. Kattintson a **Beállítások > Eszköz > Értesítések** elemre.
3. A Kellékek menüben kattintson az **Egyéni értesítések kellékanyagokhoz** elemre.

Megjelenik az Egyéni kellékanyag-értesítések képernyő. Ezen a képernyőn látható az összes konfigurálható kellékértesítés.
4. Az egyes kellékértesítések konfigurálásához kattintson a megfelelő kellékre a hozzá tartozó ablaktábla kibontásához, majd válassza ki a szükséges értesítéseket.
5. Ha végezt, kattintson a **Mentés** gombra.

E-mail-riasztások beállítása

A nyomtatót konfigurálhatja úgy, hogy egyéni e-mail-címekre vagy e-mail-listákra e-mail-riasztást küldjön, ha a kellékanyagok kifogyóban vannak, ha a papírt ki kell cserélni vagy pótolni kell, illetve ha papírelakadás történt.

1. Nyisson meg egy webböngészőt, és írja be a nyomtató IP-címét a címmezőbe.
 - Tekintse meg a nyomtató IP-címét a nyomtató kezdőképernyőjén. Az IP-cím egy négy, pontokkal elválasztott számcsoporthoz álló szám, például 123.123.123.123.
 - Ha proxykiszolgálót használ, átmenetileg tiltsa le a weboldal megfelelő betöltése érdekében.
2. Kattintson a **Beállítások > Eszköz > Értesítések > E-mail riasztás beállítása** elemre, és konfigurálja a beállításokat.



Megjegyzés: A nyomtató helyes e-mail-beállítási adatainak lekéréséhez forduljon az e-mail-szolgáltatójához.

3. Az E-mail -riasztások beállítása oldalon kattintson a **Setup E-mail Lists and Alerts** (E-mail-listák és riasztások beállítása) elemre.
4. E-mail-lista beállításához írjon be egy érvényes e-mail-címet az E-mail List 1 (1. e-mail-lista) mezőbe, majd kattintson a **Hozzáadás** gombra. Szükség szerint tetszőleges számú e-mail-címet hozzáadhat. Az E-mail List 2 (2. e-mail-lista) esetében kövesse ugyanezt az eljárást.
5. A tárgy szövegének megadásához a Subject Text (Tárgy szövege) mezőben kattintson a lefelé mutató nyílra egy beállítás kiválasztásához.
6. Jelölje be az összes olyan e-mail-esemény jelölőnégyzetét, amely esetében a nyomtatónak e-mail-riasztásokat kell küldenie, majd válassza ki azt az e-mail-listát, amelyet szeretne használni.
7. Ha végzett, kattintson a **Mentés** gombra.

Jelentések megtekintése és nyomtatása

Az Embedded Web Serverben lehetősége van a jelentések megtekintésére. Ezek a jelentések hasznosak a nyomtató, a hálózat és a kellékek állapotának megállapításához.

1. Nyisson meg egy webböngészőt, és írja be a nyomtató IP-címét a címezőbe.
 - Tekintse meg a nyomtató IP-címét a nyomtató kezdőképernyőjén. Az IP-cím egy négy, pontokkal elválasztott számcsoporthoz álló szám, például 123.123.123.123.
 - Ha proxykiszolgálót használ, átmenetileg tiltsa le a weboldal megfelelő betöltése érdekében.
2. Kattintson a **Beállítások > Jelentések** lehetőségre, majd arra a jelentéstípusra, amelyet szeretne megtekinteni.
3. Az egyes jelentések kinyomtatásához kattintson a megfelelő jelentés melletti **Nyomtatás** gombra. A képernyőről való kilépéshez kattintson az **OK** gombra.

Alkatrészek és kellékanyagok rendelése

A nyomtatójához szükséges kellékek megtekintéséhez és rendeléséhez látogasson el a <https://www.xerox.com/supplies> címre, majd a keresőmezőbe írja be a termékét.



Vigyázat: Ha nem gondoskodik a nyomtató optimális teljesítményének megőrzéséről, vagy nem cseréli az alkatrészeket és kellékanyagokat, azzal kárt tehet a nyomtatóban.



Megjegyzés: A nyomtató kellékanyagainak élettartambecslése Letter vagy A4-es méretű, normál papírra való nyomtatást tételez fel.

EREDETI XEROX ALKATRÉSZEK ÉS KELLÉKANYAGOK HASZNÁLATA

A Xerox nyomtatóját úgy tervezték, hogy a legjobban az eredeti Xerox alkatrészekkel és kellékanyagokkal működjön. Más gyártóktól származó alkatrészek és kellékek használata befolyásolhatja a nyomtató teljesítményét, megbízhatóságát vagy élettartamát, valamint képalkotó-összetevőit. Emellett a garancia érvényességét is befolyásolhatja. Nem vállalunk garanciát az egyéb márkájú alkatrészek vagy kellékanyagok használata által okozott kárra.

A termék élettartamának becslése eredeti Xerox kellékanyagok és alkatrészek használatán alapul. Más márkájú kellékanyagok használata váratlan eredményhez vezethet. A képalkotó alkatrész tervezett élettartamot meghaladó használata károsíthatja a Xerox nyomtatót vagy a kapcsolódó alkatrészeket.



Vigyázat: A visszajuttatási program szerződési feltételeivel nem rendelkező kellékanyagok és alkatrészek visszaállíthatók és utángyárthatók. A gyártói garancia azonban nem vonatkozik a nem eredeti kellékanyagok vagy alkatrészek által okozott károkra. Ha megfelelő utángyártás nélküli kellékanyagra vagy alkatrészre állítja vissza a számlálót, az kárt okozhat a nyomtatóban. A kellékanyag- vagy alkatrészszámláló visszaállítása után előfordulhat, hogy a nyomtató a visszaállított elem hiányára utaló hibát jelez.

Alkatrészek és kellékanyagok cseréje

TONERKAZETTA CSERÉJE

1. Nyissa ki a B ajtót.

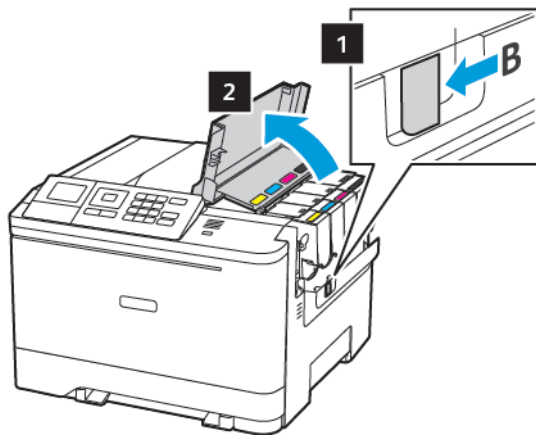

2. Vegye ki a használt tonerkazettát.

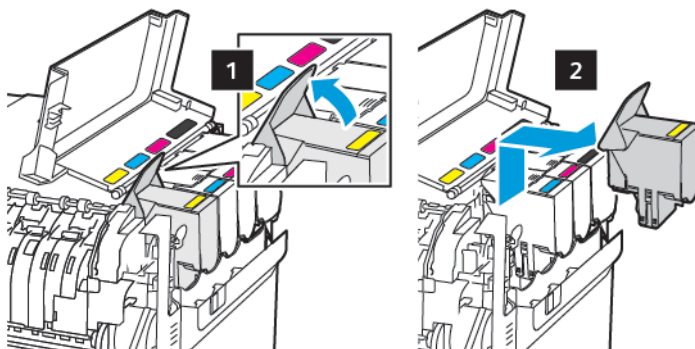

3. Csomagolja ki az új tonerkazettát.

4. Helyezze be az új tonerkazettát.

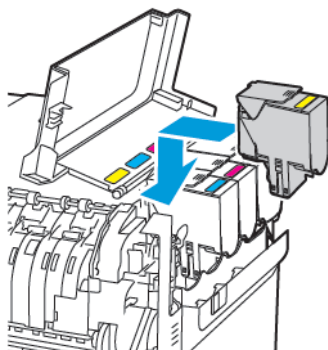

5. Csukja be a B ajtót.

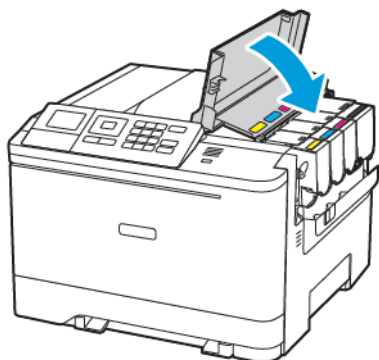

A HULLADÉKFESTÉK-TARTÁLY CSERÉJE

1. Nyissa ki a B ajtót.

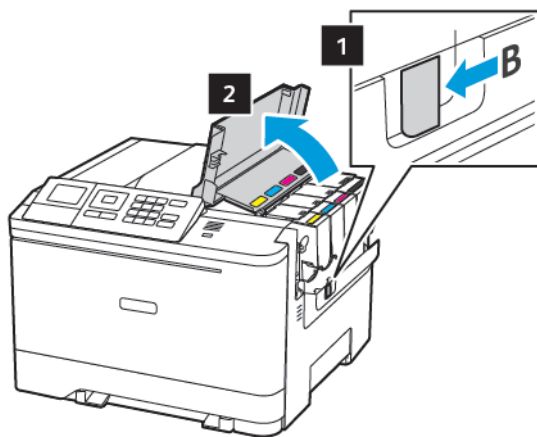

2. Nyissa ki az A ajtót.



FIGYELEM – FORRÓ FELÜLET: Előfordulhat, hogy a nyomtató belseje forró. Az égési sérülések elkerülése érdekében várja meg, amíg a forró felületek kihűlnek.

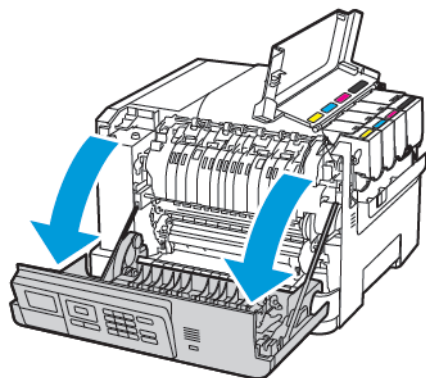

3. Távolítsa el a jobb oldali fedelet.

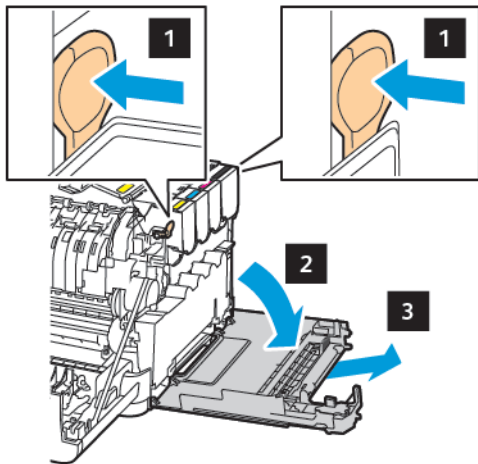

4. Vegye ki a használt hulladékfesték-tartályt.

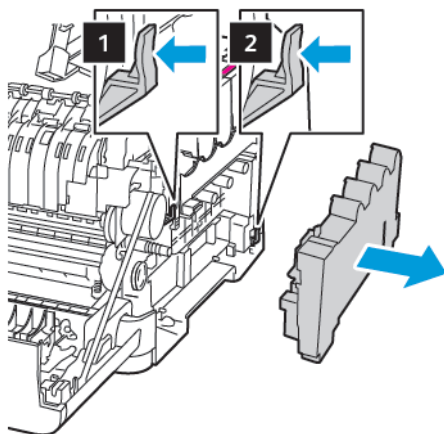

 Megjegyzés: A toner kiömlésének elkerülése érdekében a tartályt függőleges helyzetben tárolja.

5. Csomagolja ki az új hulladékfesték-tartályt.

6. Helyezze be az új hulladékfesték-tartályt.

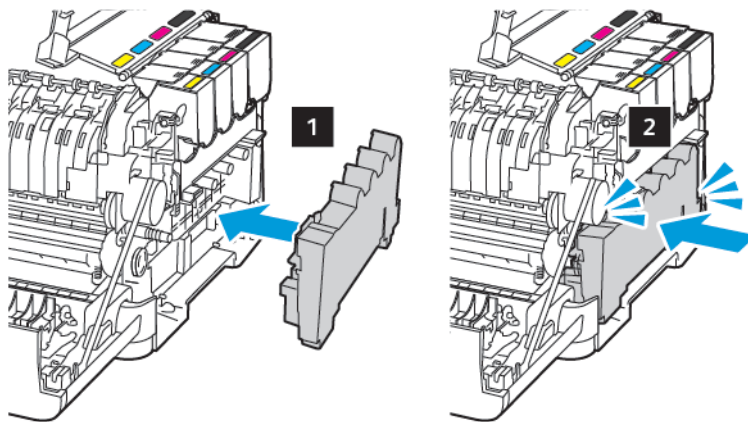

7. Helyezze fel a jobb oldali fedelet.

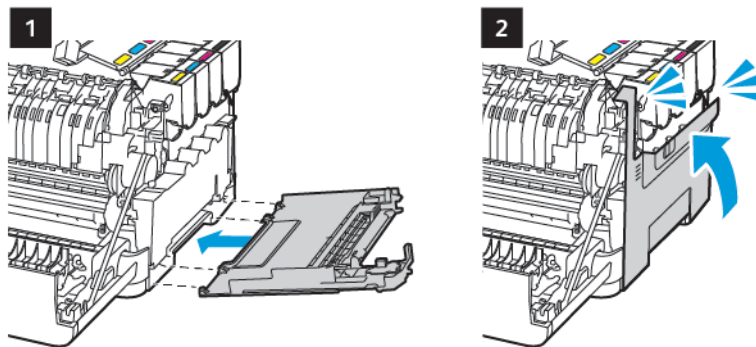

8. Csukja be a B ajtót.

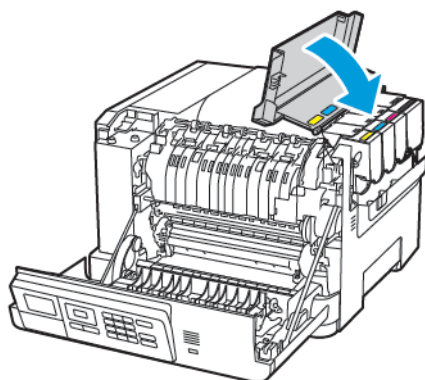

9. Csukja be az A ajtót.

KÉPALKOTÓ KÉSZLET CSERÉJE

1. Nyissa ki a B ajtót.

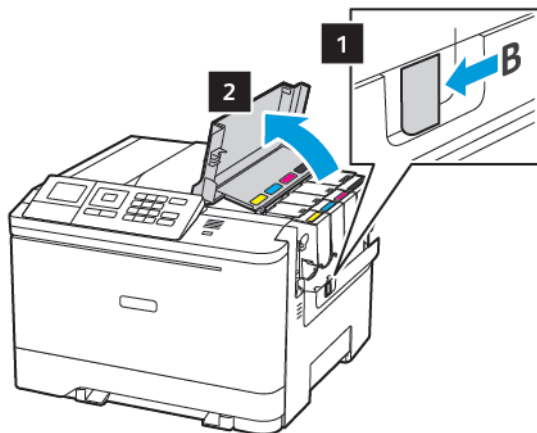

2. Nyissa ki az A ajtót.



FIGYELEM – FORRÓ FELÜLET: Előfordulhat, hogy a nyomtató belseje forró. Az égési sérülések elkerülése érdekében várja meg, amíg a forró felületek kihűlnek.

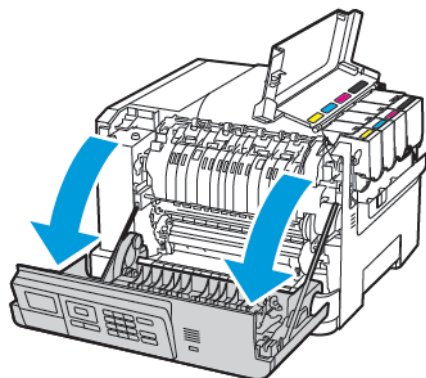

3. Távolítsa el a jobb oldali fedelet.

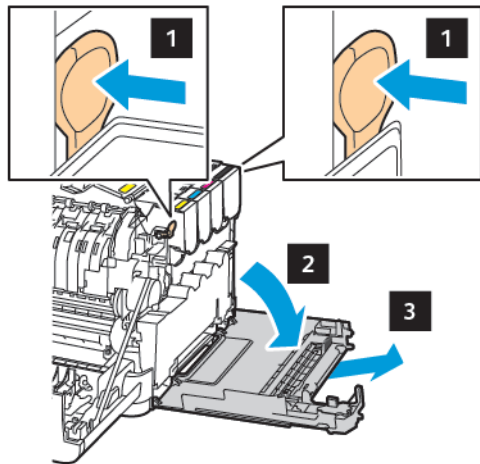

4. Vegye ki a hulladékfesték-tartályt.

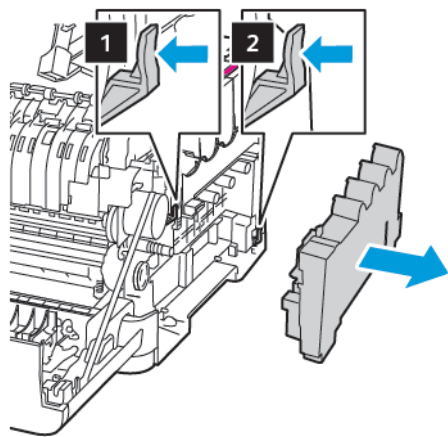

5. Távolítsa el a tonerkazettákat.

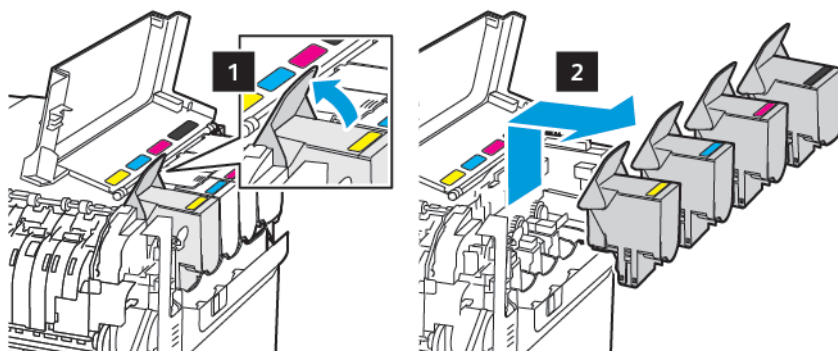

6. Távolítsa el a használt képalkotó készletet.

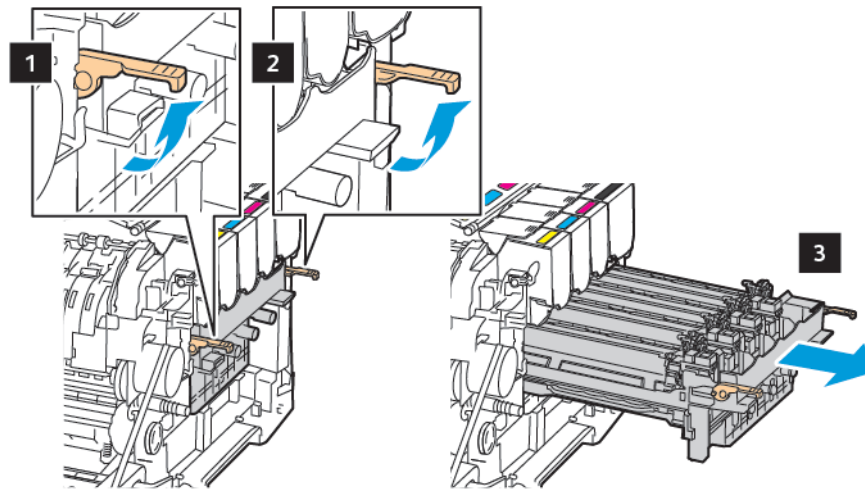

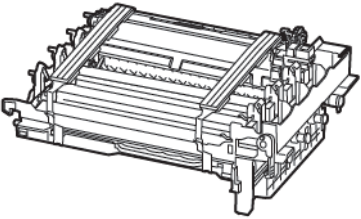
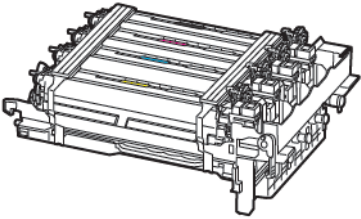

7. Csomagolja ki az új képalkotó készletet.

FEKETE KÉPALKOTÓ KÉSZLET	FEKETE ÉS SZÍNES KÉPALKOTÓ KÉSZLET
	

- A fekete képalkotó készlet csak a képalkotó készletet és a fekete előhívó egységet tartalmazza.
- A fekete és színes képalkotó készlet a képalkotó készletet és a fekete, a ciánkék, a bíbor, illetve sárga előhívó egységeket tartalmazza.
- A fekete képalkotó készlet cseréjekor a ciánkék, a bíbor, illetve a sárga előhívó egységeket megtarthatja.

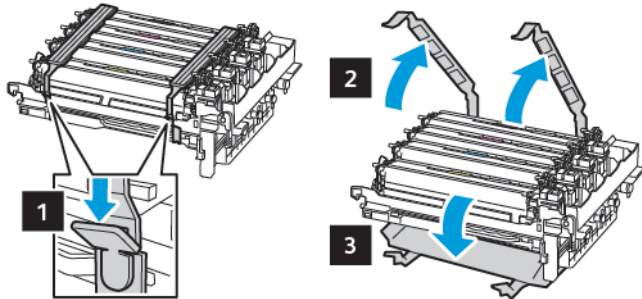
8. Távolítsa el a csomagolóanyagot.



 **Megjegyzés:** A fekete képalkotó készlet cseréje esetén helyezzen be bíborszín, a ciánkék és a sárga előhívó egységet az új képalkotó készletbe.

 **Vigyázat:** Ne tegye ki közvetlen fény hatásának a képalkotó készletet. Ha hosszabb ideig éri fény, nyomtatásminőségi problémák jelentkezhetnek.

 **Vigyázat:** Ne érjen a fényvezetődobhoz. Ha hozzáér, romolhat a jövőbeli nyomtatási munkák minősége.



9. Úgy helyezze be a képalkotó készletet, hogy az teljesen beüljön a helyére.

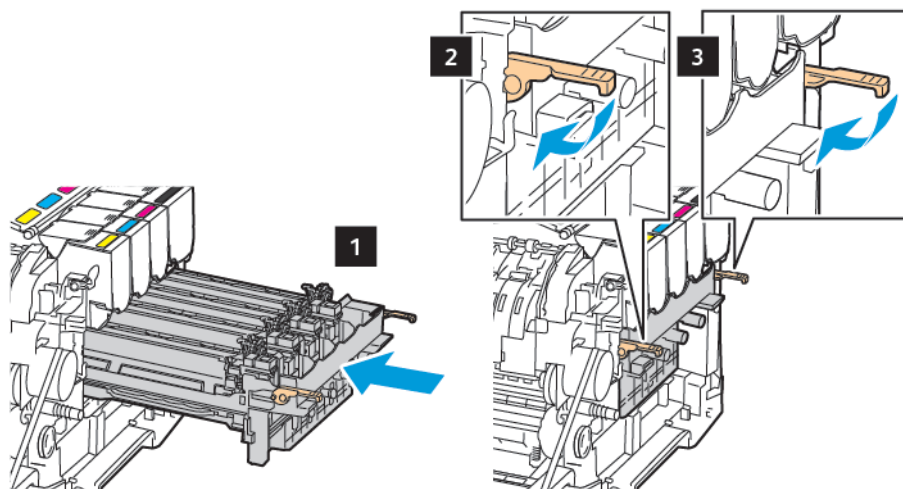

10. Helyezze be a tonerkazettákat.

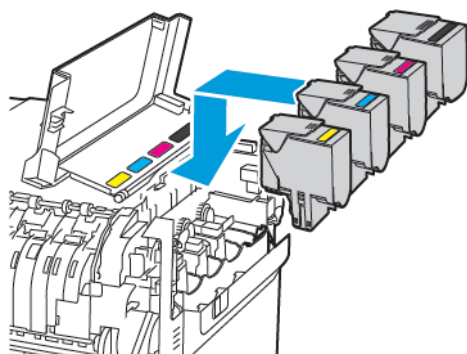

11. Helyezze be a hulladékfesték-tartályt.

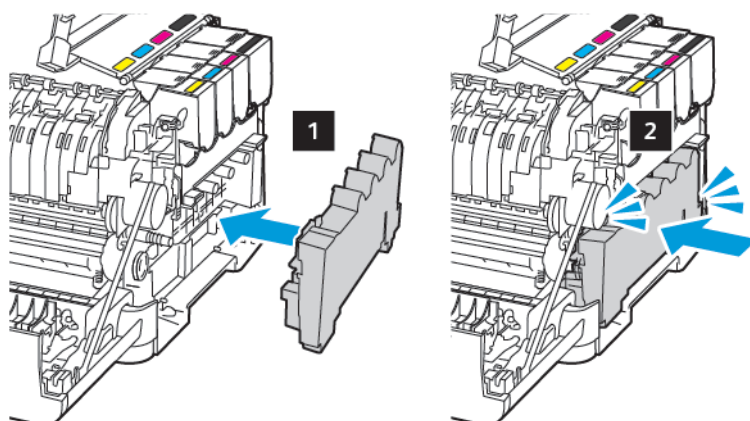

12. Helyezze fel a jobb oldali fedelet.

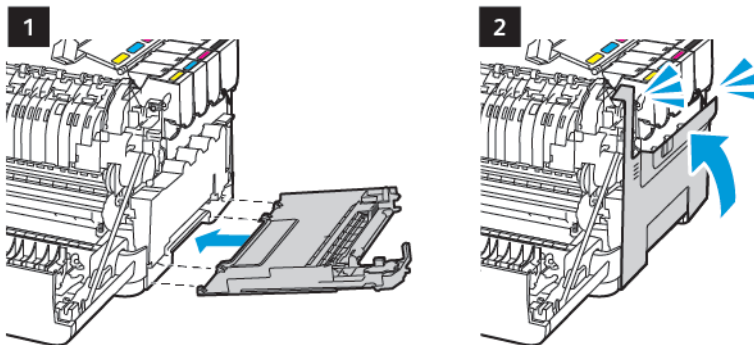

13. Cszukja be a B ajtót.

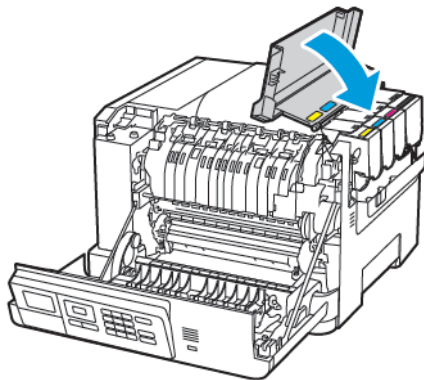

14. Cszukja be az A ajtót.

A nyomtató tisztítása



FIGYELEM – ÁRAMÜTÉSVESZÉLY: A nyomtató külsejének tisztításakor az áramütés veszélyének elkerülése érdekében először húzza ki a tápkábelt az elektromos csatlakozóaljzatból, majd húzzon ki minden kábelt a nyomtatóból.

- Néhány havonta végezze el ezt a feladatot.
 - A helytelen kezeléssel adódó károkat a nyomtató jótállása nem terjed ki.
1. Kapcsolja ki a nyomtatót, és húzza ki a tápkábelt az elektromos csatlakozóaljzatból.
 2. Vegye ki a papírt a normál rekeszből és a többcélú adagolóból.
 3. Távolítsa el puha kefével vagy porszívóval a port, a szöszet és a papírdarabokat a nyomtatóról.
 4. Törölje le a nyomtató külsejét nedves, puha, szöszmentes törlőkendővel.
 - Ne használjon háztartási tisztítószereket vagy mosószereket, mert azok kárt tehetnek a nyomtató külsejében.
 - Ügyeljen arra, hogy a tisztítás után a nyomtató összes része száraz legyen.
 5. Csatlakoztassa a tápkábelt az elektromos konnektorhoz, majd kapcsolja be a nyomtatót.



FIGYELEM – POTENCIÁLIS SÉRÜLÉS: A tűzveszély és az áramütés elkerülése érdekében a tápkábelt a készülék közelében lévő, könnyen hozzáférhető, megfelelő besorolású és megfelelően földelt elektromos csatlakozóaljzatba kell csatlakoztatni.

Energia- és papírtakarékosság

ENERGIATAKARÉKOS ÜZEMMÓD BEÁLLÍTÁSAINAK MÓDOSÍTÁSA

Ha a nyomtató egy bizonyos ideig inaktív, és energiát szeretne megtakarítani, konfigurálhatja a nyomtatót úgy, hogy Alvó módba, Hibernálás állapotba vagy ütemezett energiafelhasználási módokba lépjen a nap bizonyos időpontjaiban.

1. Nyisson meg egy webböngészőt, és írja be a nyomtató IP-címét a címezőbe.
 - Tekintse meg a nyomtató IP-címét a nyomtató kezdőképernyőjén. Az IP-cím egy négy, pontokkal elválasztott számcsoporthoz álló szám, például 123.123.123.123.
 - Ha proxykiszolgálót használ, átmenetileg tiltsa le a weboldal megfelelő betöltése érdekében.
2. Kattintson az **Eszköz > Energiagazdálkodás** pontra.
3. Ha szeretné beállítani, hogy a nyomtató hogyan viselkedjen a nyomtatás után, az Alvó üzemmód profilja lehetőségénél kattintson a lefelé mutató nyílra, majd válasszon ki egy beállítást:
 - **Aktív állapot nyomtatás után**
 - **Nyomtatás után belépés alvó üzemmódba**
4. A nyomtató időkorlátjának beállításához az Időtűlések lehetőségénél válasszon ki egy beállítást:
 - Az Alvó üzemmód beállításához válasszon ki egy 1 és 120 perc közötti időtartományt.
 - A Hibernálási idő lehetőségénél válassza a **Letiltva** értéket, ha azt szeretné, hogy a nyomtató időkorlátja soha ne járjon le. Ha szeretné megadni a nyomtató időkorlátját, kattintson a lefelé mutató nyílra, majd válasszon ki egy értéket az **1 óra** és az **1 hónap** beállítás között.
 - A Hibernálási idő kapcsolat esetén lehetőségénél válassza a **Ne hibernáljon** értéket, ha azt szeretné, hogy a nyomtató ne lépjen hibernálás módba. Válassza a **Hibernálás** értéket, ha azt szeretné, hogy a nyomtató kapcsolat esetén hibernálás módba lépjen.
5. Ha azt szeretné, hogy a nyomtató egy előre konfigurált ütemezést használjon, a **Teljesítmény-üzemmódok ütemezése** opciónál adja meg a **Teendő**, a **Nap(ok)** és az **Idő** értékét.
 - A Teendő lehetséges értékei: **Alvás**, **Ébredés** vagy **Hibernálás**.
 - A Nap(ok) beállításnál választhat egyetlen napot, vagy egy ütemezést, min például **Mindennap**, **Hétköznapok** vagy **Hétfvégék**.
6. A Teljesítmény-üzemmódok ütemezése opció létrehozása után a mentéséhez kattintson a **Hozzáadás** gombra.
7. Ha végzett, kattintson a **Mentés** gombra.

A KIJELEZŐ FÉNYEREJÉNEK BEÁLLÍTÁSA



Megjegyzés: Ez a beállítás nem érhető el az összes nyomtatómodellen.

1. Lépjen a következő elemhez a kezelőpanelen:

Beállítások > Eszköz > Tulajdonságok

Nem érintőképernyős nyomtatómodelleken az  megnyomásával navigálhat a beállítások között.

2. A Kijelző fényereje menüben módosítsa a beállítást.

TAKARÉKOSKODÁS A KELLÉKANYAGOKKAL

A nyomtatót beállíthatja a Gazdaságos üzemmód használatára, amellyel papírt, festéket és más nyomtatókellékeket takaríthat meg.

1. Nyisson meg egy webböngészőt, és írja be a nyomtató IP-címét a címezőbe.
 - Tekintse meg a nyomtató IP-címét a nyomtató kezdőképernyőjén. Az IP-cím egy négy, pontokkal elválasztott számcsoporthoz álló szám, például 123.123.123.123.
 - Ha proxykiszolgálót használ, átmenetileg tiltsa le a weboldal megfelelő betöltése érdekében.
2. Kattintson az **Eszköz > Gazdaságos üzemmód** elemre.
3. A Nyomtatás részen válassza ki a beállításokat:
 - Az Oldalak lehetőségénél kattintson a lefelé mutató nyílra, majd válassza az **Egyoldal** vagy a **Kétoldal** értéket.
 - Az Oldal/lap lehetőségénél a lefelé mutató nyílra kattintva tekintheti meg a beállításokat. Ha egyetlen oldalt szeretne nyomtatni a papír egyik oldalára, válassza a **Ki** értéket. Ha több oldalt szeretne nyomtatni a papír mindkét oldalára, válasszon ki egy opciót a **2 oldal/lap–16 oldal/lap** beállítások közül.

 **Megjegyzés:** Ha a **Kétoldal** értéket választotta az Oldalak lehetőségénél, a nyomtató az egyes oldalakhoz kiválasztott számú oldalt nyomtatja a papírlap mindkét oldalára.

 - A **Festék sötétsége** lehetőségénél kattintson a csúszkára, és mozgassa jobbra a sötétebb, vagy balra a világosabb festék eléréséhez.
 - Ha szeretne takarékoskodni a színes festékekkel, jelölje be a **Színmegtakarító** jelölőnégyzetet.
4. Ha végzett a beállításokkal, kattintson a **Mentés** gombra.

Problémák elhárítása

Ez a fejezet a következőket tartalmazza:

Nyomtatási problémák.....	180
Hálózati kapcsolat-hiba.....	222
Kellékanyagokkal kapcsolatos problémák.....	225
Hardveropció-hiba.....	227
Elakadások megszüntetése.....	230
Papíradagolási problémák.....	238
A színminőséggel kapcsolatos problémák.....	243
Kapcsolatfelvétel az ügyfélszolgálattal.....	247

Nyomtatási problémák

GYENGE A NYOMTATÁSI MINŐSÉG

Üres vagy fehér oldalak

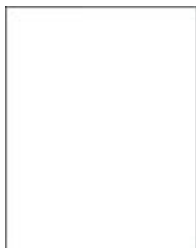

Megjegyzés: A probléma megoldása előtt nyomtasson nyomtatásminőségi tesztoldalakat. A kezelőpanelen navigáljon a következő lehetőséghez: **Beállítások > Hibaelhárítás > Tesztoldal**

nyomtatása. Nem érintőképernyős nyomtatómodelleken az **OK** megnyomásával navigálhat a beállítások között.

TEENDŐ	IGEN	NEM
<p>1 Vegye ki a képalkotó készletet, majd helyezze be újra.</p> <p>Ne tegye ki közvetlen fény hatásának a képalkotó készletet. Ha hosszabb ideig éri fény, nyomtatásminőségi problémák jelentkezhetnek.</p> <p>Ne érjen a képalkotó készlet alatt található fényvezetődobhoz. Ha hozzáér, romolhat a jövőbeli nyomtatási munkák minősége.</p> <p>2 Nyomtassa ki a dokumentumot.</p> <p>A nyomtató üres vagy fehér lapokat ad ki a nyomtatásnál?</p>	<p>Forduljon az ügyfélszolgálathoz.</p>	<p>Probléma megoldva.</p>

Sötét nyomtatás



Megjegyzés: A probléma megoldása előtt nyomtasson nyomtatásminőségi tesztoldalakat. A kezelőpanelen navigáljon a **Beállítások > Hibaelhárítás > Tesztoldal nyomtatása** lehetőséghez. Nem érintőképernyős nyomtatómodelleken az **OK** gomb megnyomásával navigálhat a beállítások között.

TEENDŐ	IGEN	NEM
<p>1. lépés</p> <p>1 Végezze el a színbeállítást.</p> <p>Lépjen a következő elemhez a kezelőpanelen:</p> <p>Beállítások > Nyomtatás > Minőség > Speciális képkalkotás > Színbeállítás</p> <p>2 Nyomtassa ki a dokumentumot.</p> <p>Túl sötét a nyomat?</p>	Folytassa a 2. lépéssel.	Probléma megoldva.
<p>2. lépés</p> <p>1 A festék sötétségét az operációs rendszertől függően a Nyomtatási beállítások vagy a Nyomtatás párbeszédpanelen csökkentheti.</p> <p>A beállítások a nyomtató kezelőpaneljéről is módosíthatók. Lépjen a következő lehetőséghez:</p> <p>Beállítások > Nyomtatás > Minőség > Festék sötétsége</p> <p>2 Nyomtassa ki a dokumentumot.</p> <p>Túl sötét a nyomat?</p>	Folytassa a 3. lépéssel.	Probléma megoldva.
<p>3. lépés</p>	Folytassa a 4. lépéssel.	Probléma megoldva.

TEENDŐ	IGEN	NEM
<p>1 A papír típusát az operációs rendszertől függően a Nyomtatási beállítások vagy a Nyomtatás párbeszédpanelen adhatja meg.</p> <ul style="list-style-type: none"> • Ügyeljen arra, hogy a beállítás megfeleljen a betöltött papírnak. • A beállítások a nyomtató kezelőpaneljéről is módosíthatók. Lépjen a következő lehetőséghez: <p>Beállítások > Papír > Tálcakonfiguráció > Papírméret/-típus</p> <p>2 Nyomtassa ki a dokumentumot.</p> <p>Túl sötét a nyomat?</p>		
<p>4. lépés</p> <p>Ellenőrizze, hogy a tálcába töltött papír felülete texturált vagy durva-e.</p> <p>Durva felületű papírra nyomtat?</p>	<p>Folytassa az 5. lépéssel.</p>	<p>Folytassa a 6. lépéssel.</p>

TEENDŐ	IGEN	NEM
<p>5. lépés</p> <p>1 Cserélje ki a texturált vagy durva papírt normál papírra.</p> <p>2 Nyomtassa ki a dokumentumot.</p> <p>Túl sötét a nyomat?</p>	Folytassa a 6. lépéssel.	Probléma megoldva.
<p>6. lépés</p> <p>1 Töltsön be papírt egy bontatlan csomagból.</p> <p>A papír magas páratartalom esetén megszívja magát nedvességgel. Tárolja a papírt az eredeti csomagolásban, amíg nem használja fel.</p> <p>2 Nyomtassa ki a dokumentumot.</p> <p>Túl sötét a nyomat?</p>	Forduljon az ügyfélszolgálathoz .	Probléma megoldva.

Szellemképek



Megjegyzés: A probléma megoldása előtt nyomtasson nyomtatásminőségi tesztoldalakat. A kezelőpanelen navigáljon a **Beállítások > Hibaelhárítás > Tesztoldal nyomtatása** lehetőséghez. Nem érintőképernyős nyomtatómodelleken az **OK** gomb megnyomásával navigálhat a beállítások között.

TEENDŐ	IGEN	NEM
<p>1. lépés</p> <p>1 Töltse be a tálcába a megfelelő típusú papírt.</p> <p>2 Nyomtassa ki a dokumentumot.</p> <p>Szellemképek jelennek meg a nyomatokon?</p>	<p>Folytassa a 2. lépéssel.</p>	<p>Probléma megoldva.</p>
<p>2. lépés</p> <p>1 A papír típusát az operációs rendszertől függően a Nyomtatási beállítások vagy a Nyomtatás párbeszédpanelen adhatja meg.</p> <ul style="list-style-type: none"> • Ügyeljen arra, hogy a beállítás megfeleljen a betöltött papírnak. • A beállítások a nyomtató kezelőpaneljéről is módosíthatók. Lépjen a következő lehetőséghez: <p>Beállítások > Papír > Tálcakonfiguráció > Papírméret/-típus</p> <p>2 Nyomtassa ki a dokumentumot.</p> <p>Szellemképek jelennek meg a nyomatokon?</p>	<p>Folytassa a 3. lépéssel.</p>	<p>Probléma megoldva.</p>

TEENDŐ	IGEN	NEM
<p>3. lépés</p> <p>1 Végezze el a színbeállítást.</p> <p>Lépjen a következő elemhez a kezelőpanelen:</p> <p>Beállítások > Nyomtatás > Minőség > Speciális képalkotás > Színbeállítás</p> <p>2 Nyomtassa ki a dokumentumot.</p> <p>Szellemképek jelennek meg a nyomatokon?</p>	<p>Folytassa a 4. lépéssel.</p>	<p>Probléma megoldva.</p>
<p>4. lépés</p> <p>1 Vegye ki a képalkotó készletet, majd helyezze be újra.</p> <p>Ne tegye ki közvetlen fény hatásának a képalkotó készletet. Ha hosszabb ideig éri fény, nyomtatásminőségi problémák jelentkezhetnek.</p> <p>Ne érjen a képalkotó készlet alatt található fényvezetődobhoz. Ha hozzáér, romolhat a jövőbeli nyomtatási munkák minősége.</p> <p>2 Nyomtassa ki a dokumentumot.</p> <p>Szellemképek jelennek meg a nyomatokon?</p>	<p>Forduljon az ügyfélszolgálathoz.</p>	<p>Probléma megoldva.</p>

Szürke vagy színes háttér

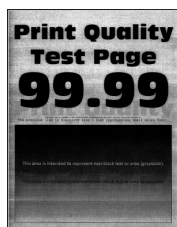



Megjegyzés: A probléma megoldása előtt nyomtasson nyomtatásminőségi tesztoldalakat. A kezelőpanelen navigáljon a **Beállítások > Hibaelhárítás > Tesztoldal nyomtatása** lehetőséghez. Nem érintőképernyős nyomtatómodelleken az **OK** gomb megnyomásával navigálhat a beállítások között.

TEENDŐ	IGEN	NEM
<p>1. lépés</p> <p>1 Végezze el a színbeállítást.</p> <p>Lépjön a következő elemhez a kezelőpanelen:</p> <p>Beállítások > Nyomtatás > Minőség > Speciális képkötés > Színbeállítás</p> <p>2 Nyomtassa ki a dokumentumot.</p> <p>Látható szürke vagy színes háttér a nyomatokon?</p>	<p>Folytassa a 2. lépéssel.</p>	<p>Probléma megoldva.</p>
<p>2. lépés</p> <p>1 Vegye ki a képkötő készletet, majd helyezze be újra.</p> <p>Ne tegye ki közvetlen fény hatásának a képkötő készletet. Ha hosszabb ideig éri fény, nyomtatásminőségi problémák jelentkezhetnek.</p> <p>Ne érjen a képkötő készlet alatt található fényvezetődobhoz. Ha hozzáér, romolhat a jövőbeli nyomtatási munkák minősége.</p> <p>2 Nyomtassa ki a dokumentumot.</p> <p>Látható szürke vagy színes háttér a nyomatokon?</p>	<p>Forduljon az ügyfélszolgálathoz.</p>	<p>Probléma megoldva.</p>

Helytelen margók



TEENDŐ	IGEN	NEM
<p>1. lépés</p> <p>1 Állítsa a papírvezetőket a betöltött papírnak megfelelő pozícióba.</p> <p>2 Nyomtassa ki a dokumentumot.</p> <p>Helyesek a margók?</p>	<p>Probléma megoldva.</p>	<p>Folytassa a 2. lépéssel.</p>
<p>2. lépés</p> <p>1 Állítsa be a papírméretet a kezelőpanelen. Lépjen a következő lehetőséghez:</p> <p>Beállítások > Papír > Tálcakonfiguráció > Papírméret/-típus</p> <p>2 Nyomtassa ki a dokumentumot.</p> <p>Helyesek a margók?</p>	<p>Probléma megoldva.</p>	<p>Folytassa a 3. lépéssel.</p>
<p>3. lépés</p> <p>1 A papír méretét az operációs rendszertől függően a Nyomtatási beállítások vagy a Nyomtatás párbeszédpanelen adhatja meg.</p> <p>Ügyeljen arra, hogy a beállítás megfeleljen a betöltött papírnak.</p> <p>2 Nyomtassa ki a dokumentumot.</p> <p>Helyesek a margók?</p>	<p>Probléma megoldva.</p>	<p>Forduljon az ügyfélszolgálathoz.</p>

Túl világos nyomat

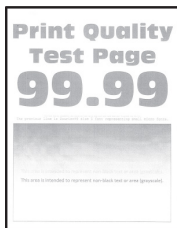

Megjegyzés: A probléma megoldása előtt nyomtasson nyomtatásminőségi tesztoldalakat. A kezelőpanelen navigáljon a **Beállítások > Hibaelhárítás > Tesztoldal nyomtatása** lehetőséghez. Nem érintőképernyős nyomtatómodelleken az **OK** gomb megnyomásával navigálhat a beállítások között.

TEENDŐ	IGEN	NEM
<p>1. lépés</p> <p>1 Végezze el a színbeállítást.</p> <p>Lépjen a következő elemhez a kezelőpanelen:</p> <p>Beállítások > Nyomtatás > Minőség > Speciális képalkotás > Színbeállítás</p> <p>2 Nyomtassa ki a dokumentumot.</p> <p>Világos a nyomat?</p>	Folytassa a 2. lépéssel.	Probléma megoldva.
<p>2. lépés</p> <p>1 A festék sötéttségét az operációs rendszertől függően a Nyomtatási beállítások vagy a Nyomtatás párbeszédpanelen növelheti.</p> <p>A beállítások a nyomtató kezelőpaneljéről is módosíthatók. Lépjen a következő lehetőséghez:</p> <p>Beállítások > Nyomtatás > Minőség > Festék sötéttsége</p> <p>2 Nyomtassa ki a dokumentumot.</p> <p>Világos a nyomat?</p>	Folytassa a 3. lépéssel.	Probléma megoldva.
<p>3. lépés</p>	Folytassa a 4. lépéssel.	Probléma megoldva.

TEENDŐ	IGEN	NEM
<p>1 Kapcsolja ki a színmegtakarítót.</p> <p>Lépjen a következő elemhez a kezelőpanelen:</p> <p>Beállítások > Nyomtatás > Minőség > Színmegtakarító</p> <p>2 Nyomtassa ki a dokumentumot.</p> <p>Világos a nyomat?</p>		
<p>4. lépés</p> <p>1 A papír típusát az operációs rendszertől függően a Nyomtatási beállítások vagy a Nyomtatás párbeszédpanelen adhatja meg.</p> <ul style="list-style-type: none"> • Ügyeljen arra, hogy a beállítás megfeleljen a betöltött papírnak. • A beállítások a nyomtató kezelőpaneljéről is módosíthatók. Lépjen a következő lehetőséghez: <p>Beállítások > Papír > Tálcakonfiguráció > Papírméret/-típus</p> <p>2 Nyomtassa ki a dokumentumot.</p> <p>Világos a nyomat?</p>	<p>Folytassa az 5. lépéssel.</p>	<p>Probléma megoldva.</p>
<p>5. lépés</p> <p>Ellenőrizze, hogy a tálcába töltött papír felülete texturált vagy durva-e.</p> <p>Durva felületű papírra nyomtat?</p>	<p>Folytassa a 6. lépéssel.</p>	<p>Folytassa a 7. lépéssel.</p>
<p>6. lépés</p> <p>1 Cserélje ki a texturált vagy durva papírt normál papírra.</p> <p>2 Nyomtassa ki a dokumentumot.</p>	<p>Folytassa a 7. lépéssel.</p>	<p>Probléma megoldva.</p>

TEENDŐ	IGEN	NEM
Világos a nyomat?		
<p>7. lépés</p> <p>1 Töltsön be papírt egy bontatlan csomagból.</p> <p>A papír magas páratartalom esetén megszívja magát nedvességgel. Tárolja a papírt az eredeti csomagolásban, amíg nem használja fel.</p> <p>2 Nyomtassa ki a dokumentumot.</p> <p>Világos a nyomat?</p>	Folytassa a 8. lépéssel.	Probléma megoldva.
<p>8. lépés</p> <p>1 Vegye ki a képalkotó készletet, majd helyezze be újra.</p> <p>Ne tegye ki közvetlen fény hatásának a képalkotó készletet. Ha hosszabb ideig éri fény, nyomtatásminőségi problémák jelentkezhetnek.</p> <p>Ne érjen a képalkotó készlet alatt található fényvezetődobhoz. Ha hozzáér, romolhat a jövőbeli nyomtatási munkák minősége.</p> <p>2 Nyomtassa ki a dokumentumot.</p> <p>Világos a nyomat?</p>	Forduljon az ügyfélszolgálathoz .	Probléma megoldva.

Hiányzó színek

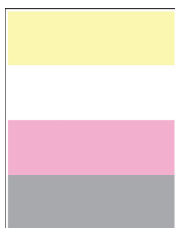

 Megjegyzés: A probléma megoldása előtt nyomtasson nyomtatásminőségi tesztoldalakat. A kezelőpanelen navigáljon a **Beállítások > Hibaelhárítás > Tesztoldal nyomtatása** lehetőséghez. Nem érintőképernyős nyomtatómodelleken az **OK** gomb megnyomásával navigálhat a beállítások között.

TEENDŐ	IGEN	NEM
<p>1 Vegye ki a hiányzó színű tonerkazettát.</p> <p>2 Távolítsa el a képalkotó készletet.</p> <p>Ne tegye ki közvetlen fény hatásának a képalkotó készletet. Ha hosszabb ideig éri fény, nyomtatásminőségi problémák jelentkezhetnek.</p> <p>Ne érjen a képalkotó készlet alatt található fényvezetődobhoz. Ha hozzáér, romolhat a jövőbeli nyomtatási munkák minősége.</p> <p>3 Vegye ki, majd helyezze vissza a hiányzó szín előhívó egységét.</p> <p>4 Helyezze be a képalkotó készletet.</p> <p>5 Helyezze be a festékkazettát.</p> <p>6 Nyomtassa ki a dokumentumot.</p> <p>Hiányoznak bizonyos színek a nyomatokon?</p>	<p>Forduljon az ügyfélszolgálathoz.</p>	<p>Probléma megoldva.</p>

Tarka és pöttyös nyomat



 Megjegyzés: A probléma megoldása előtt nyomtasson nyomtatásminőségi tesztoldalakat. A kezelőpanelen navigáljon a **Beállítások > Hibaelhárítás > Tesztoldal nyomtatása** lehetőséghez. Nem érintőképernyős nyomtatómodelleken az **OK** gomb megnyomásával navigálhat a beállítások között.

TEENDŐ	IGEN	NEM
<p>1. lépés</p> <p>Ellenőrizze, nem szennyezte-e be a nyomtatót a kiszivárgott festék.</p> <p>A nyomtató mentes a kiszivárgott festéktől?</p>	Folytassa a 2. lépéssel.	Forduljon az ügyfélszolgálathoz .
<p>2. lépés</p> <p>1 Lépjen a következő elemhez a kezelőpanelen:</p> <p>Beállítások > Papír > Tálcakonfiguráció > Papírméret/-típus</p> <p>2 Ellenőrizze, hogy a papírméret és a papírtípus beállításai megfelelnek-e a betöltött papírnak.</p> <p>Ellenőrizze, hogy a tálcába töltött papír felülete nem túl durva-e.</p> <p>Megfelelőek a beállítások?</p>	Folytassa a 4. lépéssel.	Folytassa a 3. lépéssel.
<p>3. lépés</p> <p>1 A papírméretet és papírtípust az operációs rendszertől függően a Nyomtatási beállítások vagy a Nyomtatás párbeszédpanelen adhatja meg.</p> <p>Ügyeljen arra, hogy a beállítások megfeleljenek a betöltött papírnak.</p> <p>2 Nyomtassa ki a dokumentumot.</p> <p>Tarka a nyomtat?</p>	Folytassa a 4. lépéssel.	Probléma megoldva.

TEENDŐ	IGEN	NEM
<p>4. lépés</p> <p>1 Töltsön be papírt egy bontatlan csomagból.</p> <p>A papír magas páratartalom esetén megszívja magát nedvességgel. Tárolja a papírt az eredeti csomagolásban, amíg nem használja fel.</p> <p>2 Nyomtassa ki a dokumentumot.</p> <p>Tarka a nyomtatás?</p>	<p>Folytassa az 5. lépéssel.</p>	<p>Probléma megoldva.</p>
<p>5. lépés</p> <p>1 Vegye ki a képalkotó készletet, majd helyezze be újra.</p> <p>Ne tegye ki közvetlen fény hatásának a képalkotó készletet. Ha hosszabb ideig éri fény, nyomtatásminőségi problémák jelentkezhetnek.</p> <p>Ne érjen a képalkotó készlet alatt található fényvezetődobhoz. Ha hozzáér, romolhat a jövőbeli nyomtatási munkák minősége.</p> <p>2 Nyomtassa ki a dokumentumot.</p> <p>Tarka a nyomtatás?</p>	<p>Forduljon az ügyfélszolgálathoz.</p>	<p>Probléma megoldva.</p>

Papírmeghajlás



TEENDŐ	IGEN	NEM
<p>1. lépés</p> <p>1 Állítsa a tálcában lévő vezetőket a betöltött papírnak megfelelő pozícióba.</p> <p>2 Nyomtassa ki a dokumentumot.</p> <p>Meghajlik a papír?</p>	<p>Folytassa a 2. lépéssel.</p>	<p>Probléma megoldva.</p>
<p>2. lépés</p> <p>1 A papír típusát az operációs rendszertől függően a Nyomtatási beállítások vagy a Nyomtatás párbeszédpanelen adhatja meg.</p> <ul style="list-style-type: none"> • Ügyeljen arra, hogy a beállítás megfeleljen a betöltött papírnak. • A beállítások a nyomtató kezelőpaneljéről is módosíthatók. Lépjen a következő lehetőséghez: <p>Beállítások > Papír > Tálcakonfiguráció > Papírméret/-típus</p> <p>2 Nyomtassa ki a dokumentumot.</p> <p>Meghajlik a papír?</p>	<p>Folytassa a 3. lépéssel.</p>	<p>Probléma megoldva.</p>

TEENDŐ	IGEN	NEM
<p>3. lépés</p> <p>Nyomtasson a papír másik oldalára.</p> <ol style="list-style-type: none"> 1 Vegye ki a papírt, fordítsa meg, majd töltsse be újra. 2 Nyomtassa ki a dokumentumot. <p>Meghajlik a papír?</p>	Folytassa a 4. lépéssel.	Probléma megoldva.
<p>4. lépés</p> <ol style="list-style-type: none"> 1 Töltsön be papírt egy bontatlan csomagból. <p>A papír magas páratartalom esetén megszívja magát nedvességgel. Tárolja a papírt az eredeti csomagolásban, amíg nem használja fel.</p> <ol style="list-style-type: none"> 2 Nyomtassa ki a dokumentumot. <p>Meghajlik a papír?</p>	Forduljon az ügyfélszolgálathoz .	Probléma megoldva.

Görbe vagy ferde nyomat





Megjegyzés: A probléma megoldása előtt nyomtasson nyomtatásminőségi tesztoldalakat. A kezelőpanelen navigáljon a **Beállítások > Hibaelhárítás > Tesztoldal nyomtatása** lehetőséghez. Nem érintőképernyős nyomtatómodelleken az **OK** gomb megnyomásával navigálhat a beállítások között.

TEENDŐ	IGEN	NEM
<p>1. lépés</p> <p>1 Állítsa a tálcában lévő papírvezetőket a betöltött papírnak megfelelő pozícióba.</p> <p>2 Nyomtassa ki a dokumentumot.</p> <p>A nyomat görbe vagy ferde?</p>	Folytassa a 2. lépéssel.	Probléma megoldva.
<p>2. lépés</p> <p>1 Töltsön be papírt egy bontatlan csomagból.</p> <p>A papír magas páratartalom esetén megszívja magát nedvességgel. Tárolja a papírt az eredeti csomagolásban, amíg nem használja fel.</p> <p>2 Nyomtassa ki a dokumentumot.</p> <p>A nyomat görbe vagy ferde?</p>	Folytassa a 3. lépéssel.	Probléma megoldva.
<p>3. lépés</p> <p>1 Ellenőrizze, hogy a rendszer támogatja-e a betöltött papírt.</p> <p>Ha a rendszer nem támogatja a papírt, töltsön be olyat, amelyet támogat.</p> <p>2 Nyomtassa ki a dokumentumot.</p> <p>A nyomat görbe vagy ferde?</p>	Forduljon az ügyfélszolgálathoz .	Probléma megoldva.

Egyszínű vagy fekete képek



 Megjegyzés: A probléma megoldása előtt nyomtasson nyomtatásminőségi tesztoldalakat. A kezelőpanelen navigáljon a következő lehetőséghez: **Beállítások > Hibaelhárítás > Tesztoldal nyomtatása**. Nem érintőképernyős nyomtatómodelleken az  megnyomásával navigálhat a beállítások között.

TEENDŐ	IGEN	NEM
<p>1 Vegye ki a képalkotó készletet, majd helyezze be újra.</p> <p>Ne tegye ki közvetlen fény hatásának a képalkotó készletet. Ha hosszabb ideig éri fény, nyomtatásminőségi problémák jelentkezhetnek.</p> <p>Ne érjen a képalkotó készlet alatt található fényvezetődobhoz. Ha hozzáér, romolhat a jövőbeli nyomtatási munkák minősége.</p> <p>2 Nyomtassa ki a dokumentumot.</p> <p>A nyomtató egyszínű vagy fekete képeket nyomtat?</p>	<p>Forduljon az ügyfélszolgálathoz.</p>	<p>Probléma megoldva.</p>

Levágott szöveg vagy kép



 Megjegyzés: A probléma megoldása előtt nyomtasson nyomtatásminőségi tesztoldalakat. A kezelőpanelen navigáljon a **Beállítások > Hibaelhárítás > Tesztoldal nyomtatása** lehetőséghez. Nem érintőképernyős nyomtatómodelleken az **OK** gomb megnyomásával navigálhat a beállítások között.

TEENDŐ	IGEN	NEM
<p>1. lépés</p> <p>1 Állítsa a tálcában lévő papírvezetőket a betöltött papírnak megfelelő pozícióba.</p> <p>2 Nyomtassa ki a dokumentumot.</p> <p>A nyomtató levágja a szöveg vagy a képek egy részét?</p>	<p>Folytassa a 2. lépéssel.</p>	<p>Probléma megoldva.</p>
<p>2. lépés</p> <p>1 A papír méretét az operációs rendszertől függően a Nyomtatási beállítások vagy a Nyomtatás párbeszédpanelen adhatja meg.</p> <ul style="list-style-type: none"> • Ügyeljen arra, hogy a beállítás megfeleljen a betöltött papírnak. • A beállítások a nyomtató kezelőpaneljéről is módosíthatók. Lépjen a következő lehetőséghez: <p>Beállítások > Papír > Tálcakonfiguráció > Papírméret/-típus</p> <p>2 Nyomtassa ki a dokumentumot.</p> <p>A nyomtató levágja a szöveg vagy a képek egy részét?</p>	<p>Folytassa a 3. lépéssel.</p>	<p>Probléma megoldva.</p>
<p>3. lépés</p> <p>1 Vegye ki a képalkotó készletet, majd helyezze be újra.</p> <p>Ne tegye ki közvetlen fény hatásának a képalkotó készletet. Ha hosszabb ideig éri fény, nyomtatásminőségi problémák jelentkezhetnek.</p> <p>Ne érjen a képalkotó készlet alatt található fényvezetődobhoz. Ha hozzáér,</p>	<p>Forduljon az ügyfélszolgálathoz.</p>	<p>Probléma megoldva.</p>

TEENDŐ	IGEN	NEM
<p>romolhat a jövőbeli nyomtatási munkák minősége.</p> <p>2 Nyomtassa ki a dokumentumot.</p> <p>A nyomtató levágja a szöveg vagy a képek egy részét?</p>		

A festék könnyen ledörzsölődik

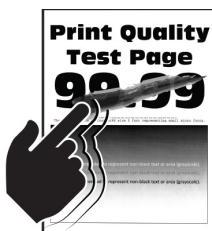

Megjegyzés: A probléma megoldása előtt nyomtasson nyomtatásminőségi tesztoldalakat. A kezelőpanelen navigáljon a **Beállítások > Hibaelhárítás > Tesztoldal nyomtatása** lehetőséghez. Nem érintőképernyős nyomtatómodelleken az **OK** gomb megnyomásával navigálhat a beállítások között.

TEENDŐ	IGEN	NEM
<p>1. lépés</p> <p>1 A papír típusát az operációs rendszertől függően a Nyomtatási beállítások vagy a Nyomtatás párbeszédpanelen adhatja meg.</p> <ul style="list-style-type: none"> • Ügyeljen arra, hogy a beállítás megfeleljen a betöltött papírnak. • A beállítások a nyomtató kezelőpaneljéről is módosíthatók. Lépjen a következő lehetőséghez: <p>Beállítások > Papír > Tálcakonfiguráció > Papírméret/-típus</p> <p>2 Nyomtassa ki a dokumentumot.</p> <p>Könnyen ledörzsölődik a festék?</p>	<p>Folytassa a 2. lépéssel.</p>	<p>Probléma megoldva.</p>
<p>2. lépés</p> <p>1 Ellenőrizze, hogy a rendszer támogatja-e a papírsúlyt.</p> <p>Ha a rendszer nem támogatja a papírsúlyt, töltsön be olyat, amelyet támogat.</p> <p>2 Nyomtassa ki a dokumentumot.</p> <p>Könnyen ledörzsölődik a festék?</p>	<p>Folytassa a 3. lépéssel.</p>	<p>Probléma megoldva.</p>
<p>3. lépés</p> <p>1 Töltsön be papírt egy bontatlan csomagból.</p> <p>A papír magas páratartalom esetén megszívja magát nedvességgel. Tárolja a papírt az eredeti csomagolásban, amíg nem használja fel.</p> <p>2 Nyomtassa ki a dokumentumot.</p> <p>Könnyen ledörzsölődik a festék?</p>	<p>Forduljon az ügyfélszolgálathoz.</p>	<p>Probléma megoldva.</p>

Egyetlen nyomtatási fedettség

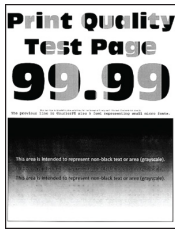

Megjegyzés: A probléma megoldása előtt nyomtasson nyomtatásminőségi tesztoldalakat. A kezelőpanelen navigáljon a **Beállítások > Hibaelhárítás > Tesztoldal nyomtatása** lehetőséghez. Nem érintőképernyős nyomtatómodelleken az **OK** gomb megnyomásával navigálhat a beállítások között.

TEENDŐ	IGEN	NEM
<p>1 Vegye ki a képalkotó készletet, majd helyezze be újra.</p> <p>Ne tegye ki közvetlen fény hatásának a képalkotó készletet. Ha hosszabb ideig éri fény, nyomtatásminőségi problémák jelentkezhetnek.</p> <p>Ne érjen a képalkotó készlet alatt található fényvezetődobhoz. Ha hozzáér, romolhat a jövőbeli nyomtatási munkák minősége.</p> <p>2 Nyomtassa ki a dokumentumot.</p> <p>Egyetlen a nyomtatási fedettség?</p>	<p>Forduljon az ügyfélszolgálathoz.</p>	<p>Probléma megoldva.</p>

Vízszintes sötét vonalak



- A probléma megoldása előtt nyomtasson nyomtatásminőségi tesztoldalakat. A kezelőpanelen navigáljon a **Beállítások > Hibaelhárítás > Tesztoldal nyomtatása** lehetőséghez. Nem érintőképernyős nyomtatómodelleken az **OK** gomb megnyomásával navigálhat a beállítások között.
- Ha továbbra is vízszintes sötét vonalak jelennek meg a nyomatokon, olvassa el a következőt: *Ismétlődő hibák*.

TEENDŐ	IGEN	NEM
<p>1. lépés</p> <p>1 A papír típusát az operációs rendszertől függően a Nyomtatási beállítások vagy a Nyomtatás párbeszédpanelen adhatja meg.</p> <ul style="list-style-type: none"> • Ügyeljen arra, hogy a beállítás megfeleljen a betöltött papírnak. • A beállítások a nyomtató kezelőpaneljéről is módosíthatók. Lépjen a következő lehetőséghez: <p>Beállítások > Papír > Tálcakonfiguráció > Papírméret/-típus</p> <p>2 Nyomtassa ki a dokumentumot.</p> <p>Megjelennek sötét vonalak a nyomatokon?</p>	<p>Folytassa a 2. lépéssel.</p>	<p>Probléma megoldva.</p>
<p>2. lépés</p> <p>1 Töltsön be papírt egy bontatlan csomagból.</p> <p>A papír magas páratartalom esetén megszívja magát nedvességgel. Tárolja a papírt az eredeti csomagolásban, amíg nem használja fel.</p> <p>2 Nyomtassa ki a dokumentumot.</p> <p>Megjelennek sötét vonalak a nyomatokon?</p>	<p>Folytassa a 3. lépéssel.</p>	<p>Probléma megoldva.</p>
<p>3. lépés</p> <p>1 Vegye ki a képalkotó készletet, majd helyezze be újra.</p> <p>Ne tegye ki közvetlen fény hatásának a képalkotó készletet. Ha hosszabb ideig éri fény, nyomtatásminőségi problémák jelentkezhetnek.</p>	<p>Forduljon az ügyfélszolgálathoz.</p>	<p>Probléma megoldva.</p>

TEENDŐ	IGEN	NEM
<p>Ne érjen a képalkotó készlet alatt található fényvezetődobhoz. Ha hozzáér, romolhat a jövőbeli nyomtatási munkák minősége.</p> <p>2 Nyomtassa ki a dokumentumot.</p> <p>Megjelennek sötét vonalak a nyomatokon?</p>		

Függőleges sötét vonalak



-  **Megjegyzés:** A probléma megoldása előtt nyomtasson nyomtatásminőségi tesztoldalakat. A kezelőpanelen navigáljon a **Beállítások > Hibaelhárítás > Tesztoldal nyomtatása** lehetőséghez. Nem érintőképernyős nyomtatómodelleken az **OK** gomb megnyomásával navigálhat a beállítások között.

TEENDŐ	IGEN	NEM
<p>1. lépés</p> <p>1 A papír típusát az operációs rendszertől függően a Nyomtatási beállítások vagy a Nyomtatás párbeszédpanelen adhatja meg.</p> <ul style="list-style-type: none"> • Ügyeljen arra, hogy a beállítás megfeleljen a betöltött papírnak. • A beállítások a nyomtató kezelőpaneljéről is módosíthatók. Lépjen a következő lehetőséghez: <p>Beállítások > Papír > Tálcakonfiguráció > Papírméret/-típus</p> <p>2 Nyomtassa ki a dokumentumot.</p> <p>Függőleges sötét vonalak jelennek meg a nyomatokon?</p>	<p>Folytassa a 2. lépéssel.</p>	<p>Probléma megoldva.</p>
<p>2. lépés</p> <p>1 Töltsön be papírt egy bontatlan csomagból.</p> <p>A papír magas páratartalom esetén megszívja magát nedvességgel. Tárolja a papírt az eredeti csomagolásban, amíg nem használja fel.</p> <p>2 Nyomtassa ki a dokumentumot.</p> <p>Függőleges sötét vonalak jelennek meg a nyomatokon?</p>	<p>Folytassa a 3. lépéssel.</p>	<p>Probléma megoldva.</p>
<p>3. lépés</p> <p>1 Vegye ki a képalkotó készletet, majd helyezze be újra.</p> <p>Ne tegye ki közvetlen fény hatásának a képalkotó készletet. A hosszabb ideig tartó közvetlen napsugárzás</p>	<p>Forduljon az ügyfélszolgálathoz.</p>	<p>Probléma megoldva.</p>

TEENDŐ	IGEN	NEM
<p>nyomtatási minőségbeli problémákat okozhat.</p> <p>Ne érjen a képalkotó készlet alatt található fényvezetődobhoz. Ha hozzáér, romolhat a jövőbeli nyomtatási munkák minősége.</p> <p>2 Nyomtassa ki a dokumentumot.</p> <p>Függőleges sötét vonalak jelennek meg a nyomatokon?</p>		

Vízszintes fehér vonalak



- A probléma megoldása előtt nyomtasson nyomtatásminőségi tesztoldalakat. A kezelőpanelen navigáljon a **Beállítások > Hibaelhárítás > Tesztoldal nyomtatása** lehetőséghez. Nem érintőképernyős nyomtatómodelleken az **OK** gomb megnyomásával navigálhat a beállítások között.
- Ha továbbra is vízszintes fehér vonalak jelennek meg a nyomatokon, olvassa el a következőt: *Ismétlődő hibák*.

TEENDŐ	IGEN	NEM
<p>1. lépés</p> <p>1 A papír típusát az operációs rendszertől függően a Nyomtatási beállítások vagy a Nyomtatás párbeszédpanelen adhatja meg.</p> <ul style="list-style-type: none"> • Ügyeljen arra, hogy a beállítás megfeleljen a betöltött papírnak. • A beállítások a nyomtató kezelőpaneljéről is módosíthatók. Lépjen a következő lehetőséghez: <p>Beállítások > Papír > Tálcakonfiguráció > Papírméret/-típus</p> <p>2 Nyomtassa ki a dokumentumot.</p> <p>Vízszintes fehér vonalak jelennek meg a nyomatokon?</p>	<p>Folytassa a 2. lépéssel.</p>	<p>Probléma megoldva.</p>
<p>2. lépés</p> <p>1 Vegye ki a képalkotó készletet, majd helyezze be újra.</p> <p>Ne tegye ki közvetlen fény hatásának a képalkotó készletet. A hosszabb ideig tartó közvetlen napsugárzás nyomtatási minőségbeli problémákat okozhat.</p> <p>Ne érjen a képalkotó készlet alatt található fényvezetődobhoz. Ha hozzáér, romolhat a jövőbeli nyomtatási munkák minősége.</p> <p>2 Nyomtassa ki a dokumentumot.</p> <p>Vízszintes fehér vonalak jelennek meg a nyomatokon?</p>	<p>Forduljon az ügyfélszolgálathoz.</p>	<p>Probléma megoldva.</p>

Függőleges fehér vonalak



Megjegyzés: A probléma megoldása előtt nyomtasson nyomtatásminőségi tesztoldalakat. A kezelőpanelen navigáljon a **Beállítások > Hibaelhárítás > Tesztoldal nyomtatása** lehetőséghez. Nem érintőképernyős nyomtatómodelleken az **OK** gomb megnyomásával navigálhat a beállítások között.

TEENDŐ	IGEN	NEM
<p>1. lépés</p> <p>1 A papír típusát az operációs rendszertől függően a Nyomtatási beállítások vagy a Nyomtatás párbeszédpanelen adhatja meg.</p> <ul style="list-style-type: none"> • Ügyeljen arra, hogy a beállítás megfeleljen a betöltött papírnak. • A beállítások a nyomtató kezelőpaneljéről is módosíthatók. Lépjen a következő lehetőséghez: <p>Beállítások > Papír > Tálcakonfiguráció > Papírméret/-típus</p> <p>2 Nyomtassa ki a dokumentumot.</p> <p>Függőleges fehér vonalak jelennek meg a nyomatokon?</p>	<p>Folytassa a 2. lépéssel.</p>	<p>Probléma megoldva.</p>
<p>2. lépés</p> <p>Ellenőrizze, hogy az ajánlott típusú papírt használja-e.</p> <p>1 Töltse be a papírforrásba az ajánlott típusú papírt.</p> <p>2 Nyomtassa ki a dokumentumot.</p> <p>Függőleges fehér vonalak jelennek meg a nyomatokon?</p>	<p>Folytassa a 3. lépéssel.</p>	<p>Probléma megoldva.</p>
<p>3. lépés</p> <p>1 Vegye ki a képalkotó készletet, majd helyezze be újra.</p> <p>Ne tegye ki közvetlen fény hatásának a képalkotó készletet. Ha hosszabb ideig éri fény, nyomtatásminőségi problémák jelentkezhetnek.</p> <p>Ne érjen a képalkotó készlet alatt található fényvezetődobhoz. Ha hozzáér,</p>	<p>Forduljon az ügyfélszolgálathoz.</p>	<p>Probléma megoldva.</p>

TEENDŐ	IGEN	NEM
<p>romolhat a jövőbeli nyomtatási munkák minősége.</p> <p>2 Nyomtassa ki a dokumentumot.</p> <p>Függőleges fehér vonalak jelennek meg a nyomatokon?</p>		

Ismétlődő hibák



Megjegyzés: A probléma megoldása előtt nyomtasson nyomtatásminőségi tesztoldalakat. A kezelőpanelen navigáljon a **Beállítások > Hibaelhárítás > Tesztoldal nyomtatása** lehetőséghez. Nem érintőképernyős nyomtatómodelleken az **OK** gomb megnyomásával navigálhat a beállítások között.

TEENDŐ	IGEN	NEM
<p>1 A Tesztoldal nyomtatása funkció segítségével mérje meg az ismétlődő hibák közötti távolságot az érintett szín oldalán.</p> <p>2 Ellenőrizze, hogy az ismétlődő hibák megegyeznek-e az alábbi méretek valamelyikével:</p> <p>Képalkotó készlet</p> <ul style="list-style-type: none"> • 94,20 mm (3,71") • 29,80 mm (1,17") • 23,20 mm (0,91") <p>Előhívó egység</p> <ul style="list-style-type: none"> • 43,90 mm (1,73") • 45,50 mm (1,79") <p>Továbbító modul</p> <ul style="list-style-type: none"> • 37,70 mm (1,48") • 78,50 mm (3,09") • 55 mm (2,17") <p>Beégető</p> <ul style="list-style-type: none"> • 79,80 mm (3,14") • 94,30 mm (3,71") <p>Az ismétlődő hibák megegyeznek a méretek valamelyikével?</p>	<p>Jegyezze le a távolságot, és forduljon az ügyfélszolgálathoz.</p>	<p>Jegyezze le a távolságot, és forduljon az ügyfélszolgálathoz.</p>

A TITKOSÍTOTT ÉS A FELFÜGGESZTETT DOKUMENTUMOK NEM NYOMTATÓDNAK KI

TEENDŐ	IGEN	NEM
<p>1. lépés</p> <p>1 Ellenőrizze a kezelőpanelen, hogy a dokumentumok megjelennek-e a Fügő feladatok listájában.</p> <p>Ha a dokumentumok nem szerepelnek a listában, nyomtassa ki őket a Nyomtatás és várakozás lehetőség használatával.</p> <p>2 Nyomtassa ki a dokumentumokat.</p> <p>Kinyomtatódtak a dokumentumok?</p>	<p>Probléma megoldva.</p>	<p>Folytassa a 2. lépéssel.</p>
<p>2. lépés</p> <p>A nyomtatási feladat formázási hibát vagy érvénytelen adatot tartalmaz.</p> <ul style="list-style-type: none"> • Törölje a nyomtatási feladatot, majd küldje el újra. • PDF-fájlok esetében hozzon létre egy új fájlt, majd nyomtassa ki a dokumentumokat. <p>Kinyomtatódtak a dokumentumok?</p>	<p>Probléma megoldva.</p>	<p>Folytassa a 3. lépéssel.</p>
<p>3. lépés</p> <p>Internetről történő nyomtatás esetén a nyomtató a több feladatcímet másolatként olvashatja be.</p> <p>Útmutatás Windows-felhasználók számára</p> <p>1 Nyissa meg a Nyomtatási beállítások párbeszédpanelét.</p> <p>2 A Nyomtatás és várakozás című részben válassza ki a</p>	<p>Probléma megoldva.</p>	<p>Folytassa a 4. lépéssel.</p>

TEENDŐ	IGEN	NEM
<p>Dokumentummásolatok megtartása lehetőséget.</p> <p>3 Adja meg a PIN-kódot.</p> <p>4 Küldje el újra a nyomtatási feladatot.</p> <p>Útmutatás Macintosh-felhasználók számára</p> <p>1 Minden nyomtatási feladatot különböző néven mentsen.</p> <p>2 Egyenként küldje el a feladatokat.</p> <p>Kinyomtatódtak a dokumentumok?</p>		
<p>4. lépés</p> <p>1 Nyomtatómemória felszabadításához töröljön néhány felfüggesztett feladatot.</p> <p>2 Küldje el újra a nyomtatási feladatot.</p> <p>Kinyomtatódtak a dokumentumok?</p>	<p>Probléma megoldva.</p>	<p>Folytassa az 5. lépéssel.</p>
<p>5. lépés</p> <p>1 Telepítsen nyomtatómemóriát.</p> <p>2 Küldje el újra a nyomtatási feladatot.</p> <p>Kinyomtatódtak a dokumentumok?</p>	<p>Probléma megoldva.</p>	<p>Forduljon az ügyfélszolgálathoz.</p>

LASSÚ NYOMTATÁS

TEENDŐ	IGEN	NEM
<p>1. lépés</p> <p>Ellenőrizze, hogy a nyomtatókábel biztonságosan csatlakozik-e a nyomtatóhoz, illetve a számítógéphez, a nyomtatókiszolgálóhoz, kiegészítőhöz vagy egyéb hálózati eszközhöz.</p> <p>A nyomtató lassan nyomtat?</p>	Folytassa a 2. lépéssel.	Probléma megoldva.
<p>2. lépés</p> <p>1 Győződjön meg arról, hogy a nyomtató nincs gazdaságos vagy csendes üzemmódban.</p> <ul style="list-style-type: none"> Lépjen a következő elemhez a kezelőpanelen: Beállítások > Eszköz > Energiagazdálkodás > Gazdaságos mód Lépjen a következő elemhez a kezelőpanelen: Beállítások > Eszköz > Karbantartás > Konfigurációs menü > Eszközműveletek > Csendes üzemmód <p>Nem érintőképernyős nyomtatómodelleken az  megnyomásával navigálhat a beállítások között.</p> <p>2 Nyomtassa ki a dokumentumot.</p> <p>A nyomtató lassan nyomtat?</p>	Folytassa a 3. lépéssel.	Probléma megoldva.
<p>3. lépés</p> <p>1 A nyomtatási felbontást az operációs rendszertől függően a Nyomtatási beállítások vagy a Nyomtatás</p>	Folytassa a 4. lépéssel.	Probléma megoldva.

TEENDŐ	IGEN	NEM
<p>párbeszédpanelen adhatja meg.</p> <p>2 Állítsa a felbontást 4800 CQ értékre.</p> <p>3 Nyomtassa ki a dokumentumot.</p> <p>A nyomtató lassan nyomtat?</p>		
<p>4. lépés</p> <p>1 Lépjen a következő elemhez a kezelőpanelen:</p> <p>Beállítások > Nyomtatás > Minőség > Nyomtatási felbontás</p> <p>Nem érintőképernyős nyomtatómodelleken az  megnyomásával navigálhat a beállítások között.</p> <p>2 Állítsa a felbontást 4800 CQ értékre.</p> <p>3 Nyomtassa ki a dokumentumot.</p> <p>A nyomtató lassan nyomtat?</p>	<p>Folytassa az 5. lépéssel.</p>	<p>Probléma megoldva.</p>
<p>5. lépés</p> <p>1 A papír típusát az operációs rendszertől függően a Nyomtatási beállítások vagy a Nyomtatás párbeszédpanelen adhatja meg.</p> <ul style="list-style-type: none"> • Ügyeljen arra, hogy a beállítás megfeleljen a betöltött papírnak. • A beállítások a nyomtató kezelőpaneljéről is módosíthatók. • A nehezebb papírra lassabban történik a nyomtatás. • A Letter, A4-es és Legal papíroknál keskenyebb 	<p>Folytassa a 6. lépéssel.</p>	<p>Probléma megoldva.</p>

TEENDŐ	IGEN	NEM
<p>papírokra sokkal lassabban történhet a nyomtatás.</p> <p>2 Nyomtassa ki a dokumentumot.</p> <p>A nyomtató lassan nyomtat?</p>		
<p>6. lépés</p> <p>1 Győződjön meg arról, hogy a nyomtató másolóanyag-textúrára és másolóanyag-tömegre vonatkozó beállításai megegyeznek a betöltött papír adataival.</p> <p>Lépjen a következő elemhez a kezelőpanelen:</p> <p>Beállítások > Papír > Adathordozók konfigurációja > Adathordozó-típusok</p> <p>Nem érintőképernyős nyomtatómodelleken az  megnyomásával navigálhat a beállítások között.</p> <p>A durva papírtextúrákra és a nehezebb papírokra lassabban történhet a nyomtatás.</p> <p>2 Nyomtassa ki a dokumentumot.</p> <p>A nyomtató lassan nyomtat?</p>	<p>Folytassa a 7. lépéssel.</p>	<p>Probléma megoldva.</p>
<p>7. lépés</p> <p>Törölje a felfüggesztett feladatokat.</p> <p>A nyomtató lassan nyomtat?</p>	<p>Folytassa a 8. lépéssel.</p>	<p>Probléma megoldva.</p>

TEENDŐ	IGEN	NEM
<p>8. lépés</p> <p>1 Ellenőrizze, hogy a nyomtató nincs-e túlmelegedve.</p> <ul style="list-style-type: none"> Hosszabb nyomtatás után hagyja a nyomtatót hűlni. Vegye figyelembe a nyomtató számára ajánlott környezeti hőmérsékletet. További tudnivalók: A nyomtató helyének kiválasztása. <p>2 Nyomtassa ki a dokumentumot.</p> <p>A nyomtató lassan nyomtat?</p>	Folytassa a 9. lépéssel.	Probléma megoldva.
<p>9. lépés</p> <p>1 Telepítsen további nyomtatómemóriát.</p> <p>2 Nyomtassa ki a dokumentumot.</p> <p>A nyomtató lassan nyomtat?</p>	Forduljon az ügyfélszolgálathoz.	Probléma megoldva.

A NYOMTATÁSI FELADATOK NEM NYOMTATÓDNAK KI

TEENDŐ	IGEN	NEM
<p>1. lépés</p> <p>1 Nyissa meg a Nyomtatás párbeszédpanelt a nyomtatni kívánt dokumentumból, majd ellenőrizze, hogy a helyes nyomtatót választotta-e ki.</p> <p>2 Küldje el újra a nyomtatási feladatot.</p> <p>Kinyomtatódott a dokumentum?</p>	Probléma megoldva.	Folytassa a 2. lépéssel.
<p>2. lépés</p> <p>1 Ellenőrizze, hogy be van-e kapcsolva a nyomtató.</p> <p>2 Hárítsa el a kijelzőn megjelenő esetleges hibaüzeneteket.</p> <p>3 Küldje el újra a nyomtatási feladatot.</p>	Probléma megoldva.	Folytassa a 3. lépéssel.

TEENDŐ	IGEN	NEM
Kinyomtatódott a dokumentum?		
<p>3. lépés</p> <p>1 Ellenőrizze, hogy a portok működnek-e, és a kábelek megfelelően csatlakoznak-e a számítógéphez és a nyomtatóhoz.</p> <p>További információk a nyomtatóhoz mellékelt telepítési útmutatóban található.</p> <p>2 Küldje el újra a nyomtatási feladatot.</p> <p>Kinyomtatódott a dokumentum?</p>	Probléma megoldva.	Folytassa a 4. lépéssel.
<p>4. lépés</p> <p>1 Kapcsolja ki a nyomtatót, várjon körülbelül 10 másodpercet, majd kapcsolja vissza.</p> <p>2 Küldje el újra a nyomtatási feladatot.</p> <p>Kinyomtatódott a dokumentum?</p>	Probléma megoldva.	Folytassa az 5. lépéssel.
<p>5. lépés</p> <p>1 Távolítsa el, majd telepítse újra a nyomtató szoftverét.</p> <p>A nyomtatószoftver a www.xerox.com webhelyről tölthető le.</p> <p>2 Küldje el újra a nyomtatási feladatot.</p> <p>Kinyomtatódott a dokumentum?</p>	Probléma megoldva.	Forduljon az ügyfélszolgálathoz .

A NYOMTATÓ NEM VÁLASZOL

TEENDŐ	IGEN	NEM
<p>1. lépés</p> <p>Ellenőrizze, hogy a tápkábel csatlakoztatva van-e az elektromos aljzathoz.</p> <p>A tűzveszély és az áramütés elkerülése érdekében a tápkábelt közvetlenül egy, a készülékhez közeli, és könnyen hozzáférhető, megfelelő besorolású és megfelelően földelt elektromos konnektorba csatlakoztassa.</p> <p>Válaszol a nyomtató?</p>	Probléma megoldva.	Folytassa a 2. lépéssel.
<p>2. lépés</p> <p>Ellenőrizze, hogy az elektromos konnektor ki van-e kapcsolva kapcsolóval vagy megszakítóval.</p> <p>A konnektor ki van kapcsolva kapcsolóval vagy megszakítóval?</p>	Kapcsolja vissza a kapcsolót, vagy élesítse újra a megszakítót.	Folytassa a 3. lépéssel.
<p>3. lépés</p> <p>Ellenőrizze, hogy be van-e kapcsolva a nyomtató.</p> <p>A nyomtató be van kapcsolva?</p>	Folytassa a 4. lépéssel.	Kapcsolja be a nyomtatót.
<p>4. lépés</p> <p>Ellenőrizze, hogy a nyomtató nincs-e alvó vagy hibernált üzemmódban.</p> <p>A nyomtató alvó vagy hibernált üzemmódban van?</p>	A nyomtató felébresztéséhez nyomja meg a főkapcsolót.	Folytassa az 5. lépéssel.
<p>5. lépés</p> <p>Ellenőrizze, hogy a nyomtatót és a számítógépet csatlakoztató kábelek a megfelelő portokhoz csatlakoznak-e.</p> <p>A kábelek a megfelelő portokba csatlakoznak?</p>	Folytassa a 6. lépéssel.	Csatlakoztassa a kábeleket a megfelelő portokhoz.

TEENDŐ	IGEN	NEM
<p>6. lépés</p> <p>Kapcsolja ki a nyomtatót, telepítse a hardverkiegészítőket, majd kapcsolja be a nyomtatót.</p> <p>További tudnivalók az opció dokumentációjában található.</p> <p>Válaszol a nyomtató?</p>	<p>Probléma megoldva.</p>	<p>Folytassa a 7. lépéssel.</p>
<p>7. lépés</p> <p>Telepítse a megfelelő nyomtató-illesztőprogramot.</p> <p>Válaszol a nyomtató?</p>	<p>Probléma megoldva.</p>	<p>Folytassa a 8. lépéssel.</p>
<p>8. lépés</p> <p>Kapcsolja ki a nyomtatót, várjon körülbelül 10 másodpercet, majd kapcsolja vissza.</p> <p>Válaszol a nyomtató?</p>	<p>Probléma megoldva.</p>	<p>Forduljon az ügyfélszolgálathoz.</p>

A FELADAT NYOMTATÁSA ROSSZ TÁLCÁBÓL VAGY ROSSZ PAPÍRRA TÖRTÉNIK

TEENDŐ	IGEN	NEM
<p>1. lépés</p> <p>1 Ellenőrizze, hogy megfelelő papírra nyomtat-e.</p> <p>2 Nyomtassa ki a dokumentumot.</p> <p>A dokumentum nyomtatása a megfelelő papírra történt?</p>	Folytassa a 2. lépéssel.	Töltse be a megfelelő papírméretet és -típust.
<p>2. lépés</p> <p>1 A papírméretet és papírtípust az operációs rendszertől függően a Nyomtatási beállítások vagy a Nyomtatás párbeszédpanelen adhatja meg.</p> <ul style="list-style-type: none"> • Ügyeljen arra, hogy a beállítások megfeleljenek a tálcába betöltött papírnak. • A beállítások a nyomtató kezelőpaneljéről is módosíthatók. <p>2 Nyomtassa ki a dokumentumot.</p> <p>A dokumentum nyomtatása a megfelelő tálcából vagy a helyes papírra történt?</p>	Probléma megoldva.	Folytassa a 3. lépéssel.
<p>3. lépés</p> <p>1 Ellenőrizze, hogy a tálcák nincsenek-e összekapcsolva.</p> <p>További tudnivalók: Tálcák összekapcsolása.</p> <p>2 Nyomtassa ki a dokumentumot.</p> <p>A dokumentum nyomtatása a megfelelő tálcából történt?</p>	Probléma megoldva.	Forduljon az ügyfélszolgálathoz .

Hálózati kapcsolat-hiba

A BEÁGYAZOTT WEBKISZOLGÁLÓT NEM LEHET MEGNYITNI

TEENDŐ	IGEN	NEM
<p>1. lépés</p> <p>Ellenőrizze, hogy támogatott böngészőt használ-e:</p> <ul style="list-style-type: none"> • Internet Explorer® 11-es vagy újabb verzió • Microsoft Edge™ • Safari 6-os vagy újabb verzió • Google Chrome™ 32-es vagy újabb verzió • Mozilla Firefox 24-es vagy újabb verzió <p>Támogatott a böngészője?</p>	Folytassa a 2. lépéssel.	Telepítsen egy támogatott böngészőt.
<p>2. lépés</p> <p>Ügyeljen rá, hogy a nyomtató IP-címét helyesen adja meg.</p> <p>A nyomtató IP-címének megtekintése:</p> <ul style="list-style-type: none"> • A kezdőképernyőről • A Hálózatok/Portok menü TCP/IP részéből • A hálózati beállítási oldalt vagy menübeállítási oldalt kinyomtatva, és megkeresve a TCP/IP részt <p>Az IP-cím számok négyelemű, pontokkal elválasztott halmaza, például 123.123.123.123.</p> <p>Helyes a nyomtató IP-címe?</p>	Folytassa a 3. lépéssel.	Írja be a nyomtató helyes IP-címét a címmezőbe.
<p>3. lépés</p> <p>Ellenőrizze, hogy be van-e kapcsolva a nyomtató.</p> <p>A nyomtató be van kapcsolva?</p>	Folytassa a 4. lépéssel.	Kapcsolja be a nyomtatót.
<p>4. lépés</p>	Folytassa az 5. lépéssel.	Forduljon a rendszergazdához.

TEENDŐ	IGEN	NEM
Ellenőrizze, hogy működik-e a hálózati kapcsolat. Működik a hálózati kapcsolat?		
5. lépés Ügyeljen, hogy megfelelőek legyenek a nyomtató és a nyomtatókiszolgáló kábelcsatlakozásai. További információk a nyomtatóhoz mellékelt telepítési útmutatóban található. Megfelelően vannak csatlakoztatva a kábelek?	Folytassa a 6. lépéssel.	Csatlakoztassa megfelelően a kábeleket.
6. lépés Ellenőrizze, hogy le vannak-e tiltva a webes proxykiszolgálók. Le vannak tiltva a webes proxykiszolgálók?	Folytassa a 7. lépéssel.	Forduljon a rendszergazdához.
7. lépés Nyissa meg az Embedded Web Servert. Sikerült megnyitni az Embedded Web Servert?	Probléma megoldva.	Forduljon az ügyfélszolgálathoz .

NEM LEHET OLVASNI A FLASHMEGHAJTÓT

TEENDŐ	IGEN	NEM
1. lépés Ellenőrizze, hogy a nyomtató nem végez-e másik nyomtatási, másolási, beolvasási vagy faxolási feladatot. A nyomtató készen áll?	Folytassa a 2. lépéssel.	Várja meg, amíg a nyomtató feldolgozza a másik munkát.
2. lépés Ellenőrizze, hogy a flashmeghajtó csatlakoztatva van-e az elülső	Folytassa a 3. lépéssel.	Helyezze be a flashmeghajtót a megfelelő portba.

TEENDŐ	IGEN	NEM
<p>USB-porthoz.</p> <p>A flashmeghajtó nem működik, ha a hátsó USB-porthoz van csatlakoztatva.</p> <p>A flashmeghajtó a megfelelő porthoz van csatlakoztatva?</p>		
<p>3. lépés</p> <p>Ellenőrizze, hogy a rendszer támogatja-e a flashmeghajtót.</p> <p>Támogatja a nyomtató a flashmeghajtót?</p>	Folytassa a 4. lépéssel.	Helyezzen be egy támogatott flashmeghajtót.
<p>4. lépés</p> <p>1 Ellenőrizze, hogy engedélyezve van-e az USB-port.</p> <p>2 Távolítsa el, majd helyezze vissza a flashmeghajtót.</p> <p>Felismeri a nyomtató a flashmeghajtót?</p>	Probléma megoldva.	Forduljon az ügyfélszolgálathoz .

AZ USB-PORT ENGEDÉLYEZÉSE

Lépjen a következő elemhez a kezelőpanelen:

Beállítások > Hálózat/Portok > USB > USB-port engedélyezése

Nem érintőképernyős nyomtatómodelleken az  megnyomásával navigálhat a beállítások között.

A NYOMTATÓ KAPCSOLATÁNAK ELLENŐRZÉSE

1. Nyomtassa ki a Hálózati beállítások oldalt.

Lépjen a következő elemhez a kezelőpanelen:

Beállítások > Jelentések > Hálózat > Hálózatbeállítási oldal

Nem érintőképernyős nyomtatómodelleken az  megnyomásával navigálhat a beállítások között.

2. Ellenőrizze az oldal első szakaszát, és győződjön meg arról, hogy az állapot értéke a Csatlakoztatva.

Ha az állapot értéke a Nincs csatlakoztatva, akkor előfordulhat, hogy a hálózati csatlakozó inaktív, vagy a hálózati kábel ki van húzva, vagy hibásan működik. Kérjen segítséget a rendszergazdától.

Kellékanyagokkal kapcsolatos problémák

CSERÉLJE KI A FESTÉKKAZETTÁT – NEM MEGFELELŐ RÉGIÓ

A probléma kijavításához vásároljon megfelelő festékkazettát, amelynek régiója megegyezik a nyomtató régiójával, vagy válasszon nemzetközi festékkazettát.

- A hibaüzenetben a 42-es szám után látható első számjegy jelzi a nyomtató régióját.
- A hibaüzenetben a 42-es szám után látható második számjegy jelzi a festékkazetta régióját.

8.1. táblázat Nyomtató- és tonerkazetta-régiók

RÉGIÓ	SZÁMKÓD
Nemzetközi vagy nem értelmezhető régió	0
Észak-Amerika (Egyesült Államok, Kanada)	1
Európai Gazdasági Térség, Nyugat-Európa, Észak-Európa, Svájc	2
Ázsia csendes-óceáni területei	3
Latin-Amerika	4
Európa egyéb részei, Közel-Kelet, Afrika	5
Ausztrália, Új-Zéland	6
Érvénytelen régió	9



Megjegyzés: A nyomtató és a tonerkazetta régiójának megállapításához nyomtassa ki a tesztoldalt. Lépjen a következő elemhez a kezelőpanelen: **Beállítások > Hibaelhárítás > Tesztoldal nyomtatása.**

NEM XEROX ALKATRÉSZEK ÉS KELLÉKEK

A nyomtató nem a Xerox által gyártott alkatrészt vagy kellékanyagot észlelt a nyomtatóban.

A Xerox nyomtatóját úgy tervezték, hogy a legjobban az eredeti Xerox alkatrészekkel és kellékanyagokkal működjön. Más gyártóktól származó alkatrészek és kellékek használata befolyásolhatja a nyomtató teljesítményét, megbízhatóságát vagy élettartamát, valamint képkalkoló-összetevőit.

A termék élettartama eredeti Xerox alkatrészek és kellékanyagok használatához van megtervezve; ha egyéb márkájú alkatrészeket vagy kellékanyagokat használ, az váratlan eredményhez vezethet. A képkalkoló alkatrész tervezett élettartamot meghaladó használata károsíthatja a Xerox nyomtatót vagy a kapcsolódó alkatrészeket.



Vigyázat: Egyéb márkájú kellékanyag vagy alkatrész használata befolyásolhatja a garancia érvényességét. Az egyéb márkájú kellékanyagok vagy kiegészítők használata által okozott kárra nem vállalunk garanciát.

Ezen kockázatok részben és egészben való elfogadásához és a nyomtató nem eredeti kellékanyagainak használatának folytatásához tartsa lenyomva 15 másodpercig egyszerre a X és az OK gombot a nyomtatón.

Ha nem szeretné felvállalni ezeket a kockázatokat, akkor távolítsa el a nyomtatóból az egyéb márkájú kellékanyagot vagy kiegészítőt, majd szereljen be egy eredeti, Xerox által gyártottat. További információk:

[Eredeti Xerox alkatrészek és kellékanyagok használata.](#)

Hardveropció-hiba

NEM TALÁLHATÓ BELSŐ KIEGÉSZÍTŐ

TEENDŐ	IGEN	NEM
<p>1. lépés</p> <p>Kapcsolja ki a nyomtatót, várjon körülbelül 10 másodpercet, majd kapcsolja vissza.</p> <p>Megfelelően működik a belső kiegészítő?</p>	Probléma megoldva.	Folytassa a 2. lépéssel.
<p>2. lépés</p> <p>Nyomtassa ki a menübeállítási oldalt, és ellenőrizze, hogy a belső kiegészítő megjelenik-e a Telepített funkciók listában.</p> <p>Megjelenik a belső kiegészítő a menübeállítási oldalon?</p>	Folytassa a 4. lépéssel.	Folytassa a 3. lépéssel.

TEENDŐ	IGEN	NEM
<p>3. lépés</p> <p>Ellenőrizze, hogy a belső kiegészítő megfelelően van-e a vezérlőkártyára szerelve.</p> <ol style="list-style-type: none"> 1 Kapcsolja ki a nyomtatót, és húzza ki a tápkábelt az elektromos csatlakozóaljzatból. 2 Győződjön meg arról, hogy a belső kiegészítő a vezérlőkártya megfelelő csatlakozójába van helyezve. 3 Csatlakoztassa a tápkábelt az elektromos konnektorhoz, majd kapcsolja be a nyomtatót. <p>A tűzveszély és az áramütés elkerülése érdekében a tápkábelt a készülék közelében lévő, könnyen hozzáférhető, megfelelő besorolású és megfelelően földelt elektromos csatlakozóaljzatba kell csatlakoztatni.</p> <p>Megfelelően működik a belső kiegészítő?</p>	<p>Probléma megoldva.</p>	<p>Folytassa a 4. lépéssel.</p>
<p>4. lépés</p> <ol style="list-style-type: none"> 1 Ellenőrizze, hogy a belső kiegészítő elérhető-e a nyomtató-illesztőprogramban. <p>Szükség esetén kézzel adja hozzá a belső kiegészítőt a nyomtató-illesztőprogramban, hogy az elérhető legyen a nyomtatási feladatokhoz.</p> <p>További tudnivalók: Választható lehetőségek hozzáadása a nyomtató-illesztőprogramban.</p> <ol style="list-style-type: none"> 2 Küldje el újra a nyomtatási feladatot. <p>Megfelelően működik a belső</p>	<p>Probléma megoldva.</p>	<p>Forduljon az ügyfélszolgálathoz.</p>

TEENDŐ	IGEN	NEM
kiegészítő?		

HIBÁS FLASH ÉSZLELVE

Próbálkozzon az alábbiak valamelyikével:

- Cserélje ki a hibás flashmemóriát.
- A nyomtató kezelőpaneljén érintse meg a **Folytatás** elemet az üzenet figyelmen kívül hagyásához és a nyomtatás folytatásához.
- Szakítsa meg az aktuális nyomtatási feladatot.

NINCS ELÉG SZABAD HELY A FLASHMEMÓRIÁBAN AZ ERŐFORRÁSOK SZÁMÁRA

Próbálkozzon az alábbiak valamelyikével:

- A nyomtató kezelőpaneljén érintse meg a **Folytatás** elemet az üzenet törléséhez és a nyomtatás folytatásához.
- Törölje a flashmemórián tárolt betűtípusokat, makrókat és egyéb adatokat.
- Telepítsen nagyobb kapacitású flashmemóriát.
-



Megjegyzés: A flashmemórián előzőleg nem tárolt, letöltött betűtípusok és makrók törölve lesznek.

NEM FORMÁZOTT FLASH ÉSZLELVE

Próbálkozzon az alábbiak valamelyikével:

- A nyomtató kezelőpaneljén válassza a **Folytatás** elemet a töredezettség-mentesítés befejezéséhez és a nyomtatás folytatásához.
- Formázza a flashmemóriát.



Megjegyzés: Ha a hibaüzenet nem szűnik meg, lehet, hogy a flashmemória hibás, és ki kell cserélni.

Elakadások megszüntetése

PAPÍRELAKADÁSOK ELKERÜLÉSE

Töltse be a papírt megfelelően

- Ügyeljen arra, hogy a papír sima legyen a tálcában.

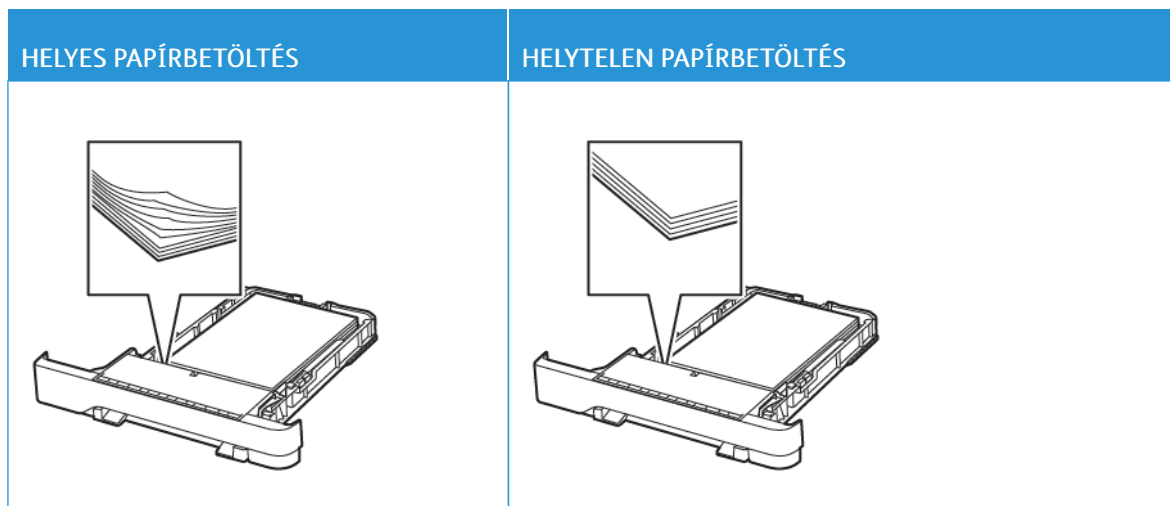

- Ne töltse fel és ne távolítsa el a tálcákat nyomtatás közben.
- Ne töltsön be túl sok papírt. Ügyeljen arra, a köteg magassága ne haladja meg a maximális papírmennyiséget mutató jelet.
- Ne csúsztasson papírt a tálcába. A papírt az ábrán látható módon töltse be.

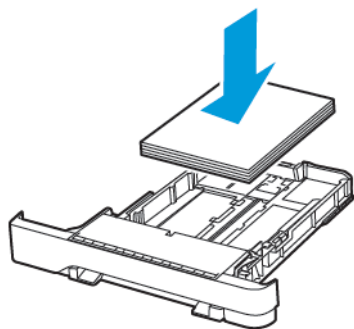

- Ügyeljen arra, hogy a papírvetők a megfelelő pozícióban legyenek, és ne nyomódjanak neki szorosan a papírnak vagy borítékoknak.
- A papír behelyezése után határozott mozdulattal helyezze vissza a tálcát a nyomtatóba.

Használjon javasolt papírfajtát

- Csak ajánlott papírtípusokat és nyomathordozókat használjon.
- Ne töltsön be gyűrött, szamárfüles, nedves, behajtott vagy hullámos papírt.
- Mielőtt behelyezné a papírt, hajlítsa meg, pörgesse át, és igazítsa össze a köteget.

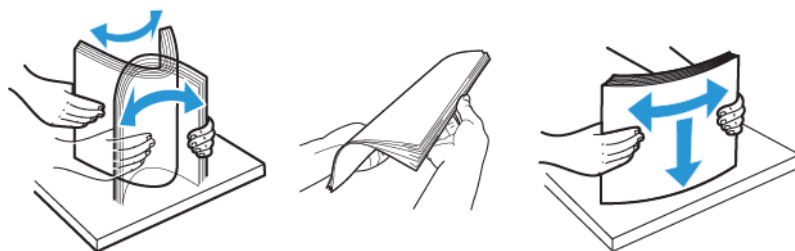

- Ne használjon vágott vagy kézzel tépett papírt.
- Ne tegyen különböző papírméreteket, -súlyokat és -típusokat ugyanabba a tálcába.
- Ügyeljen arra, hogy helyesen legyen megadva a papír mérete és típusa a nyomtató kezelőpanelén.
- A papírt tárolja a gyártó előírásai szerint.

AZ ELAKADÁS HELYÉNEK AZONOSÍTÁSA

- Ha az Elakadássegéd beállítása Be, a nyomtató az elakadt oldal eltávolítását követően kiadja az üres vagy részleges nyomatot tartalmazó oldalakat. Ellenőrizze, hogy a kinyomtatott oldalak között nincsenek-e üres oldalak.
- Ha az Elakadás utáni helyreállítás értéke Be vagy Automatikus, a nyomtató ismét kinyomtatja az elakadt oldalakat.

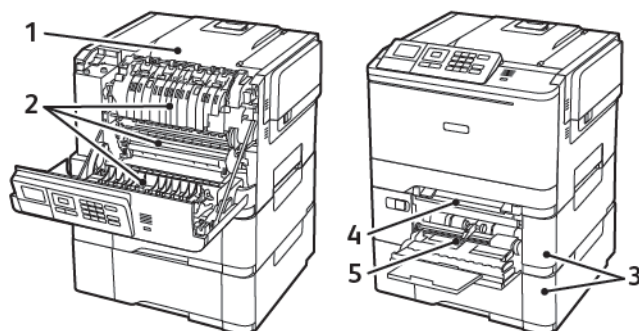

SZÁM	AZ ELAKADÁS HELYE
1	Normál rekesz
2	A beégető
3	A beégető alatt
4	Duplex egység

SZÁM	AZ ELAKADÁS HELYE
5	Tálcák
6	Kézi adagoló
7	Többcélú adagoló A többcélú adagoló nem minden nyomtatómodellen áll rendelkezésre.

PAPÍRELAHADÁS A TÁLCÁKBAN

1. Vegye ki a tálcát.

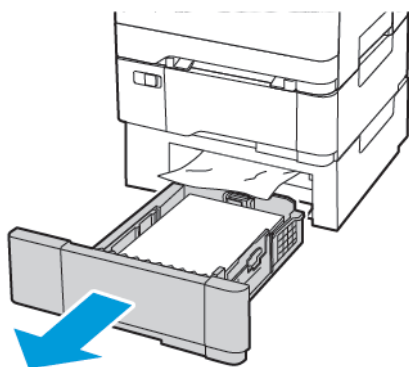

2. Távolítsa el az elakadt papírt.

 Megjegyzés: Ügyeljen arra, hogy minden papírdarabot eltávolítson.

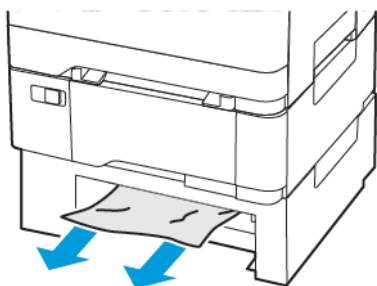

3. Helyezze vissza a tálcát.

Papírelakadások az A ajtónál

Papírelakadás a beégető egységben

1. Nyissa ki az A ajtót.

 **FIGYELEM – FORRÓ FELÜLET:** Előfordulhat, hogy a nyomtató belseje forró. Az égési sérülések elkerülése érdekében várja meg, amíg a forró felületek kihűlnek.

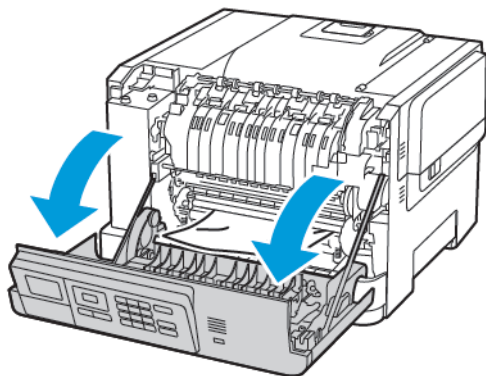

2. Távolítsa el az elakadt papírt.

 Megjegyzés: Ügyeljen arra, hogy minden papírdarabot eltávolítson.

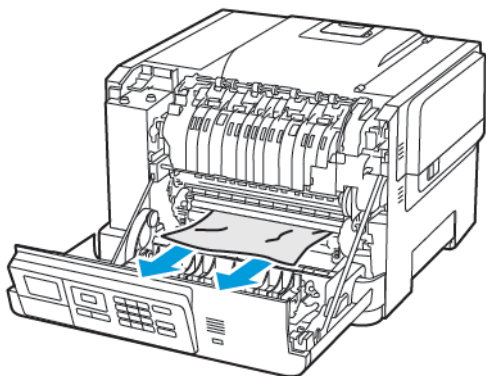

3. Nyissa ki a beégető egység ajtaját, majd távolítsa el az elakadt papírt.

 Megjegyzés: Ügyeljen arra, hogy minden papírdarabot eltávolítson.

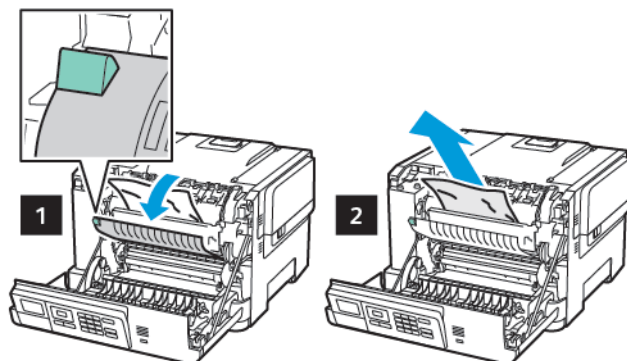

4. Csukja be az A ajtót.

Papírelakadás a duplex egységben

1. Nyissa ki az A ajtót.



FIGYELEM – FORRÓ FELÜLET: Előfordulhat, hogy a nyomtató belseje forró. Az égési sérülések elkerülése érdekében várja meg, amíg a forró felületek kihűlnek.

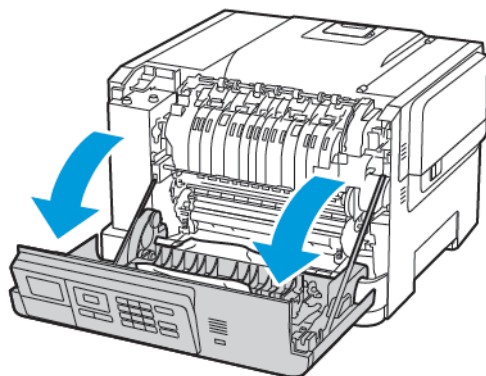

2. Távolítsa el az elakadt papírt.

 Megjegyzés: Ügyeljen arra, hogy minden papírdarabot eltávolítson.

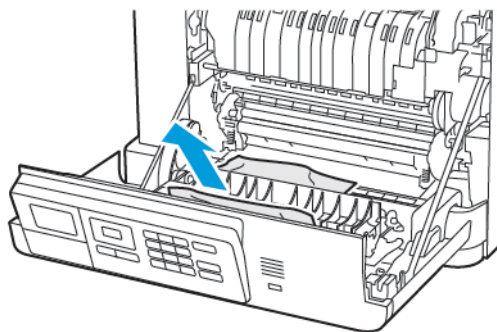

3. Csukja be az A ajtót.

PAPÍRELAJÁRÁS A NORMÁL REKESZBEN

Távolítsa el az elakadt papírt.

 Megjegyzés: Ügyeljen arra, hogy minden papírdarabot eltávolítson.

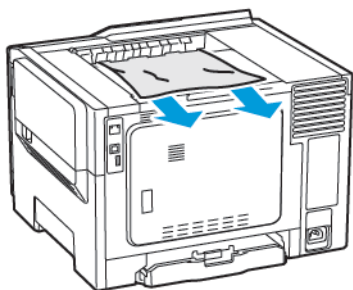

PAPÍRELAJÁRÁS A TÖBBCÉLÚ ADAGOLÓBAN

 Megjegyzés: A többcélú adagoló nem minden nyomtatómodellen áll rendelkezésre.

1. Távolítsa el a papírt a többcélú adagolóból.

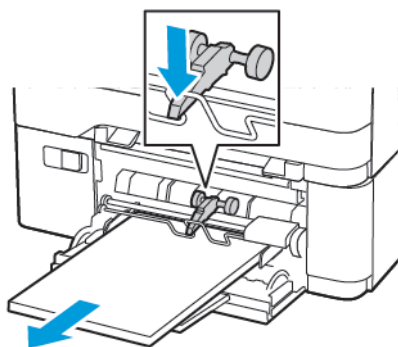

2. Távolítsa el az elakadt papírt.

 Megjegyzés: Ügyeljen arra, hogy minden papírdarabot eltávolítson.

3. Mielőtt behelyezné a papírt, hajlítsa meg, pörgesse át, és igazítsa össze a köteget.



4. Töltse be újból a papírt.

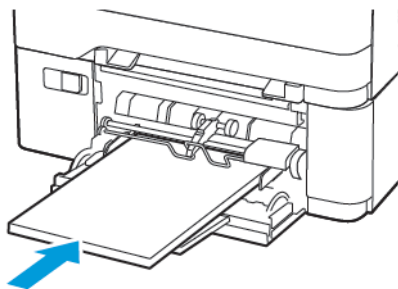

PAPÍRELAJÁRÁS A KÉZI LAPADAGOLÓBAN

1. Vegye ki a tálcát.

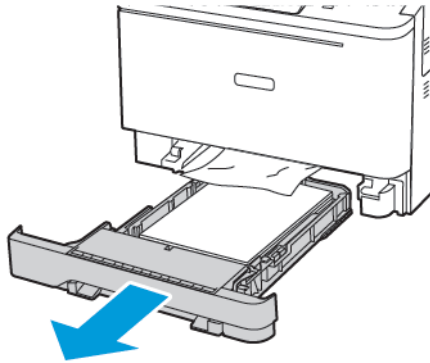

2. Távolítsa el az elakadt papírt.

 Megjegyzés: Ügyeljen arra, hogy minden papírdarabot eltávolítson.

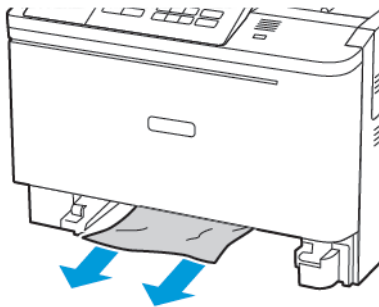

3. Helyezze vissza a tálcát.

Papíradagolási problémák

BORÍTÉK ÖSSZETAPAD NYOMTATÁS KÖZBEN

TEENDŐ	IGEN	NEM
<p>1. lépés</p> <p>1 Használjon olyan borítékot, amelyet száraz helyen tároltak.</p> <p>Ha nagy nedvességtartalmú borítékokra nyomtat, a ragasztós fülek összetapadhatnak.</p> <p>2 Küldje el a nyomtatási feladatot.</p> <p>Összetapad a boríték nyomtatás közben?</p>	<p>Folytassa a 2. lépéssel.</p>	<p>Probléma megoldva.</p>
<p>2. lépés</p> <p>1 Ügyeljen rá, hogy a papírtípus Boríték legyen.</p> <p>Lépjen a következő elemhez a kezelőpanelen:</p> <p>Beállítások > Papír > Tálcakonfiguráció > Papírméret/-típus</p> <p>Nem érintőképernyős nyomtatómodelleken az  megnyomásával navigálhat a beállítások között.</p> <p>2 Küldje el a nyomtatási feladatot.</p> <p>Összetapad a boríték nyomtatás közben?</p>	<p>Forduljon az ügyfélszolgálathoz.</p>	<p>Probléma megoldva.</p>

NEM MŰKÖDIK A LEVÁLOGATÁS

TEENDŐ	IGEN	NEM
<p>1. lépés</p> <p>1 Lépjen a következő elemhez a nyomtató kezelőpaneljén:</p> <p>Beállítások > Nyomtatás > Elrendezés > Leválogatás</p> <p>Nem érintőképernyős nyomtatómodelleken az  megnyomásával navigálhat a beállítások között.</p> <p>2 Állítsa a Leválogatás értékét Be értékre.</p> <p>3 Nyomtassa ki a dokumentumot.</p> <p>Megfelelően vannak leválogatva az oldalak?</p>	<p>Probléma megoldva.</p>	<p>Folytassa a 2. lépéssel.</p>
<p>2. lépés</p> <p>1 A nyomtatandó dokumentumból nyissa meg a Nyomtatás párbeszédablakot, majd válassza a Leválogatás lehetőséget.</p> <p>2 Nyomtassa ki a dokumentumot.</p> <p>Megfelelően vannak leválogatva az oldalak?</p>	<p>Probléma megoldva.</p>	<p>Folytassa a 3. lépéssel.</p>
<p>3. lépés</p> <p>1 Csökkentse a kinyomtatandó oldalak számát.</p> <p>2 Nyomtassa ki a dokumentumot.</p> <p>Megfelelően vannak leválogatva az oldalak?</p>	<p>Probléma megoldva.</p>	<p>Forduljon az ügyfélszolgálathoz.</p>

TÁLCA-ÖSSZEKAPCSOLÁS NEM MŰKÖDIK

TEENDŐ	IGEN	NEM
<p>1. lépés</p> <ol style="list-style-type: none"> 1 Ellenőrizze, hogy a tálcáknál azonos papírméret és -típus van-e megadva. 2 Ellenőrizze, hogy a papírvezetők megfelelően vannak-e beállítva. 3 Nyomtassa ki a dokumentumot. <p>Megfelelően vannak összekapcsolva a tálcák?</p>	<p>Probléma megoldva.</p>	<p>Folytassa a 2. lépéssel.</p>
<p>2. lépés</p> <ol style="list-style-type: none"> 1 Lépjen a következő elemhez a kezelőpanelen: Beállítások > Papír > Tálcakonfiguráció > Papírméret/-típus <p>Nem érintőképernyős nyomtatómodelleken az  megnyomásával navigálhat a beállítások között.</p> <ol style="list-style-type: none"> 2 Az összekapcsolt tálcákba betöltött papír paramétereivel megegyező papírméretet és -típust állítson be. 3 Nyomtassa ki a dokumentumot. <p>Megfelelően vannak összekapcsolta a tálcák?</p>	<p>Probléma megoldva.</p>	<p>Forduljon az ügyfélszolgálathoz.</p>

GYAKORI PAPÍRELAKADÁS

TEENDŐ	IGEN	NEM
<p>1. lépés</p> <ol style="list-style-type: none"> 1 Vegye ki a tálcát. 2 Ellenőrizze, hogy megfelelő van-e betöltve a papír. <ul style="list-style-type: none"> • Ügyeljen arra, hogy a papírvezetők megfelelően legyenek beállítva. • Ügyeljen arra, a köteg magassága ne haladja meg a maximális papírmennyiséget mutató jelet. • Ügyeljen arra, hogy az ajánlott méretű és típusú papírra nyomtasson. 3 Helyezze vissza a tálcát. 4 Nyomtassa ki a dokumentumot. <p>Még mindig gyakran előfordul papírelakadás?</p>	Folytassa a 2. lépéssel.	Probléma megoldva.
<p>2. lépés</p> <ol style="list-style-type: none"> 1 A vezérlőpult Papír menüjében ellenőrizze, hogy a nyomtató a helyes papírméretre van-e beállítva. 2 Nyomtassa ki a dokumentumot. <p>Még mindig gyakran előfordul papírelakadás?</p>	Folytassa a 3. lépéssel.	Probléma megoldva.
<p>3. lépés</p> <ol style="list-style-type: none"> 1 Töltsön be papírt egy bontatlan csomagból. <p>A papír magas páratartalom esetén megszívja magát nedvességgel. Tárolja a papírt az eredeti csomagolásban, amíg nem használja fel.</p> <ol style="list-style-type: none"> 2 Nyomtassa ki a dokumentumot. 	Forduljon az ügyfélszolgálathoz .	Probléma megoldva.

TEENDŐ	IGEN	NEM
Még mindig gyakran előfordul papírelakadás?		

AZ ELAKADT LAPOKAT A NYOMTATÓ NEM NYOMTATJA KI ÚJRA

TEENDŐ	IGEN	NEM
<p>1 Lépjen a következő elemhez a kezelőpanelen:</p> <p>Beállítások > Eszköz > Értesítések > Elakadás elhárítása</p> <p>Nem érintőképernyős nyomtatómodelleken az  megnyomásával navigálhat a beállítások között.</p> <p>2 Válassza a Be vagy az Automatikus értéket, majd alkalmazza a módosításokat.</p> <p>3 Nyomtassa ki a dokumentumot.</p> <p>A nyomtató újranyomtatta az elakadt lapokat?</p>	Probléma megoldva.	Forduljon az ügyfélszolgálat hoz.

A színminőséggel kapcsolatos problémák

A FESTÉK SÖTÉTSÉGÉNEK BEÁLLÍTÁSA

1. Lépjen a következő elemhez a kezelőpanelen:

Beállítások > Nyomtatás > Minőség

Nem érintőképernyős nyomtatómodelleken az  megnyomásával navigálhat a beállítások között.

2. Módosítsa a beállítást a Sötétség menüben.
3. Alkalmazza a módosításokat.

A KINYOMTATOTT ANYAGON LÁTHATÓ SZÍNEK MÓDOSÍTÁSA

Nem érintőképernyős nyomtatómodelleken az  megnyomásával navigálhat a beállítások között.

1. Lépjen a következő elemhez a kezelőpanelen:

Beállítások > Nyomtatás > Minőség > Speciális képalkotás > Színkorrekció

2. Válassza ki a Színkorrekció menü **Manuális > Színkorrekció – tartalom** pontját.

3. Válassza ki a megfelelő színekorrekciós beállítást.

OBJEKTUMTÍPUS	SZÍNÁTALAKÍTÓ TÁBLÁZATOK
RGB kép RGB szöveg RGB grafika	<ul style="list-style-type: none"> • Élénk: világosabb, telítettebb színeket eredményez. Minden beérkező színformátumhoz használható. • sRGB-kijelző: a számítógép-monitoron megjelenített színekhez hasonló kimenetet eredményez. A fekete festék használata fényképek nyomtatására van optimalizálva. • Kijelző – valódi fekete: a számítógép-monitoron megjelenített színekhez hasonló kimenetet eredményez. Ez a beállítás csak fekete festéket használ a semleges szürke minden árnyalatának megjelenítéséhez. • Élénk sRGB: megnövelt színtelítettséget eredményez az sRGB-kijelző színjavításához. A fekete festék használata reklámgrafikák nyomtatására van optimalizálva. • Ki
CMYK kép CMYK szöveg CMYK grafika	<ul style="list-style-type: none"> • USA CMYK: az SWOP-színskála megközelítésére alkalmaz színjavítást. • Európai CMYK: az EuroScale-színskála megközelítésére alkalmaz színjavítást. • Élénk CMYK: megnöveli az USA CMYK színjavító beállítás színtelítettséget. • Ki

GYAKORI KÉRDÉSEK A SZÍNES NYOMTATÁSRÓL

Mit jelent az „alapszín” (RGB)?

Az alapszín az egyes színeket a létrehozásukhoz szükséges piros, zöld és kék szín mennyiségének megadásával határozza meg. A piros (red), a zöld (green) és a kék (blue) színt többféle mennyiségben lehet adagolni, ami így széles, a természetben megfigyelhető színekből álló színskálát eredményez. A számítógép-képernyők, a lapolvasók és a digitális fényképezőgépek ezzel a módszerrel jelenítik meg a színeket.

Mit jelent a „kevert szín” (CMYK)?

A kevert szín az egyes színeket a létrehozásukhoz szükséges ciánkék, bíbor, sárga és fekete szín mennyiségének megadásával határozza meg. A ciánkék (cyan), a bíbor (magenta), a sárga (yellow) és a fekete (black) tintát vagy festéket többféle mennyiségben lehet kinyomtatni, ami így széles, a természetben megfigyelhető színekből álló színskálát eredményez. A nyomdagépek, tintasugaras nyomtatók és színes lézernyomtatók így keverik ki a színeket.

Hogyan adja meg a rendszer a nyomtatni kívánt dokumentum színeit?

A szoftverek a dokumentumok színét RGB- vagy CMYK-színkombinációk használatával adják meg és módosítják. További információt a szoftverhez tartozó súgótémakörökben olvashat.

Honnan ismeri fel a nyomtató, hogy milyen színt kell kinyomtatnia?

Egy dokumentum nyomtatásakor a nyomtató megkapja az egyes objektumok típus- és színadatainak leírását, és az adatok a színátalakító táblázatokba kerülnek. A színeket a kívánt szín létrehozásához szükséges mennyiségű ciánkék, bíbor, sárga és fekete festékre „váltják át”. Az objektumadatok a színátalakító táblázatok alkalmazásának módját határozzák meg. Például lehetséges, hogy a szövegekhez egyféle színátalakító táblázatot használjon, a fényképek nyomtatásához pedig egy másikat.

Mit jelent a kézi színjavítás?

Ha a kézi színjavítás funkció be van kapcsolva, a nyomtató a felhasználó által kiválasztott színátalakító táblázatot használja az objektumok feldolgozása során. A Kézi színjavítás beállításainak értéke a nyomtatandó objektum típusától (szöveg, grafika, kép) függ. Attól is függ, hogy az objektum színei hogyan vannak megadva a szoftverben (RGB- vagy CMYK-színkombináció). Más színátalakító táblázat kézi alkalmazásához lásd: [A kinyomtatott anyagon látható színek módosítása](#).

Ha a szoftver a színeket nem RGB- vagy CMYK-színkombinációként határozza meg, a kézi színjavításnak nincs értelme. Akkor sem hatékony megoldás, ha a színbeállítást a szoftveralkalmazás vagy a számítógép operációs rendszere vezérli. A legtöbb helyzetben, ha a színkorrekciót automatikusra állítja, a dokumentumok a kívánt színben fognak elkészülni.

Hogyan lehet egy adott színt (pl. egy vállalati emblémát) megfeleltetni?

A nyomtató Minőség menüjében kilenc színmintakészlet található. Ezek a készletek az Embedded Web Server Színminták oldaláról is elérhetők. Bármelyik színmintakészletet választja is ki, a nyomtató színes négyzetek százaikat tartalmazó oldalak nyomtatásába kezd. A kiválasztott színtáblázattól függően az egyes négyzetekben CMYK- vagy RGB-színkombinációk találhatók. Az egyes négyzetekben látható szín a négyzeten feltüntetett CMYK- vagy RGB-színek kombinációjának a kiválasztott színátalakító táblázaton való áthaladásával jön létre.

A színmintakészletek megvizsgálásával meghatározhatja, hogy melyik négyzet színe hasonlít leginkább a kívánt színre. A négyzeten feltüntetett színkombináció az objektum színének módosítására használható a szoftverben. További információt a szoftverhez tartozó súgótémakörökben olvashat. Az adott objektum kiválasztott színátalakító táblázatának alkalmazásához kézi színjavításra lehet szükség.

Egy adott színelteréssel kapcsolatos probléma megoldásához szükséges színmintakészlet kiválasztása az alábbiaktól függ:

- A Színkorrekció aktuális beállítása (Automatikus, Kikapcsolva, Kézi)
- A nyomtatandó objektum típusa (szöveg, grafika, kép)
- Az objektum színei hogyan vannak megadva a szoftverben (RGB- vagy CMYK-színekként)

Ha a szoftver a színeket nem RGB- vagy CMYK-színekként határozza meg, akkor a Színminták oldalak használatának nincs értelme. Ezenfelül előfordulhat, hogy az RGB- vagy a CMYK-színeknek a szoftverben megadott kombinációját egyes szoftverek állítják be a színkezelőn keresztül. Ezekben az esetekben a kinyomtatott szín nem feltétlenül egyezik meg tökéletesen a Színminták oldalakon láthatóval.

A NYOMAT ELSZÍNEZŐDÖTT

TEENDŐ	IGEN	NEM
<p>1. lépés</p> <p>Végezze el a színbeállítást.</p> <p>1 Lépjen a következő elemhez a kezelőpanelen:</p> <p>Beállítások > Nyomtatás > Minőség > Speciális képalkotás > Színbeállítás</p> <p>Nem érintőképernyős nyomtatómodelleken az  megnyomásával navigálhat a beállítások között.</p> <p>2 Nyomtassa ki a dokumentumot.</p> <p>Még mindig elszíneződöttnek látszik a nyomat?</p>	<p>Folytassa a 2. lépéssel.</p>	<p>Probléma megoldva.</p>
<p>2. lépés</p> <p>1 Lépjen a következő elemhez a kezelőpanelen:</p> <p>Beállítások > Nyomtatás > Minőség > Speciális képalkotás > Színegyensúly</p> <p>Nem érintőképernyős nyomtatómodelleken az  megnyomásával navigálhat a beállítások között.</p> <p>2 Módosítsa a beállításokat.</p> <p>3 Nyomtassa ki a dokumentumot.</p> <p>Még mindig elszíneződöttnek látszik a nyomat?</p>	<p>Forduljon az ügyfélszolgálathoz.</p>	<p>Probléma megoldva.</p>

Kapcsolatfelvétel az ügyfélszolgálattal

Mielőtt felvenné a kapcsolatot az ügyfélszolgálattal, gyűjtse össze a következő információkat:

- Nyomtatóprobléma
- Hibaüzenet
- A nyomtató típusa és sorozatszáma

E-mailes vagy chatalapú támogatásért, illetve a támogatott dokumentációk, illesztőprogramok és egyéb letöltések közötti tallózáshoz látogasson el a www.xerox.com címre, kattintson az **Ügyfélszolgálat** hivatkozásra, és keresse meg a termékét.

Telefonos műszaki támogatás is elérhető. Az USA és Kanada területén látogasson el a www.xerox.com/supplies címre. Más országokban/térségekben forduljon a nyomtatót értékesítőjéhez, vagy keresse fel a vásárlás helyét.

Megfelelőségi információk

A jelen függelék a következőket tartalmazza:

Alapvető előírások	250
Material Safety Data Sheets (Anyagbiztonsági adatlapok)	257

Alapvető előírások

ZAJKIBOCSÁTÁSI SZINTEK

A következő méréseket végeztük el az ISO 7779 előírás alapján, és az eredményeket az ISO 9296 szerint tettük közzé.



Megjegyzés: Egyes üzemmódok nem érhetők el az Ön által vásárolt termék esetében.

ÁTLAGOS HANGNYOMÁS 1 M TÁVOLSÁGBAN (DBA)

Nyomtatás	50
Készenlét	16

STATIKUS ÉRZÉKENYSÉGGEL KAPCSOLATOS FIGYELMEZTETÉS



Ez a szimbólum a statikus elektromosságra érzékeny alkatrészeket jelöli. Az ilyen szimbómmal jelölt területek megérintése előtt mindig érintsen meg egy, a szimbólumtól távol lévő fém felületet.

Az elektrosztatikus kisülés miatti sérülés megelőzése érdekében a karbantartási feladatok (például: papírelakadás megszüntetése vagy kellékanyagok cseréje) elvégzésekor a nyomtató kinyitása vagy belső részeinek megérintése előtt érintse meg a nyomtató bármely külső fém részét vagy burkolatát, még akkor is, ha erre külön szimbólum nem hívja fel a figyelmet.

ENERGY STAR



Azok a Xerox termékek, amelyeken vagy amelyek kezdőképernyőjén szerepel az ENERGY STAR embléma, igazoltan megfelelnek az Amerikai Környezetvédelmi Hivatal (Environmental Protection Agency, EPA) ENERGY STAR követelményeinek a gyártás időpontjában.

HŐMÉRSÉKLETADATOK

Üzemi hőmérséklet és relatív páratartalom	10 – 32,2°C és 15 – 80% relatív páratartalom
Nyomtató, tonerkazetta vagy képalkotó egység hosszú távú tárolása ¹	-40 – 40°C és 8 – 80% relatív páratartalom Maximális nedves léghőmérséklet ² : 22,8°C Páraleszapódástól mentes környezet
Nyomtató, tonerkazetta vagy képalkotó egység rövid távú szállítása	-40 – 43,3°C

¹ A kellékek tárolhatósági ideje kb. 2 év. Ez a normál irodai környezetben, 22°C hőmérséklet és 45% páratartalom mellett történő tárolásra vonatkozik.

² A nedves léghőmérséklet meghatározása a levegő hőmérséklete és a relatív páratartalom alapján történik.

INFORMACIÓN DE LA ENERGÍA DE MÉXICO

- Consumo de energía en operación: 510 Wh
- Consumo de energía en modo de espera: 0.2 Wh
- Cantidad de producto por unidad de energía consumida: 4.12 páginas/Wh

MEGJEGYZÉS A LÉZERREL KAPCSOLATBAN

A készülék az Egyesült Államokban megfelel a Class I (1) besorolású lézertermékekre vonatkozó DHHS 21 CFR előírás I fejezete J alfejezetének, máshol pedig az IEC 60825-1:2014 előírás követelményeinek megfelelő, Class I besorolású lézerterméknek számít.

Megállapítást nyert, hogy a Class I lézerek veszélytelenek. A lézerrendszer és a nyomtató úgy lett megtervezve, hogy senki se kerüljön kapcsolatba Class I feletti lézersugárással a normál működés, a felhasználói karbantartás és az előírt javítások során. A nyomtató nem javítható nyomtatófej egységgel van felszerelve, amely a következő műszaki jellemzőkkel rendelkező lézert tartalmazza:

- Kategória: IIIb (3b) AlGaInP
- Névleges kimeneti teljesítmény (milliwatt): 15
- Hullámhossz (nanométer): 650 – 670

ENERGIAELLÁTÁS

A készülék energiafogyasztása

A következő táblázat a készülék energiafogyasztási adatait tartalmazza.



Megjegyzés: Egyes üzemmódok nem érhetők el az Ön által vásárolt termék esetében.

MÓD	LEÍRÁS	TELJESÍTMÉNYFELVÉTEL (W)
Nyomtatás	A készülék elektronikus formátumú eredetiről nyomtat.	510 W
Készenlét	A készülék nyomtatásra vár.	23,5
Alvó üzemmód	A készülék magas szintű energiatakarékos módban van.	1,4
Hibernálás	A készülék alacsony szintű energiatakarékos módban van.	0,1
Kikapcsolva	A készülék be van dugva az elektromos csatlakozóaljzatba, de ki van kapcsolva.	0,1

A táblázatban szereplő energiafogyasztási szintek átlagértékek. A pillanatnyi teljesítményfelvétel lényegesen meghaladhatja az átlagot.

Alvó üzemmód

A termék energiatakarékos módban is tud működni, amelynek neve „alvó” üzemmód. Az alvó üzemmód révén a készülék csökkenti a teljesítményfelvételt a hosszabb inaktív időszakokban. Ha a készüléket az alvó üzemmód időkorlátját meghaladó ideig nem használják, a készülék automatikusan alvó üzemmódba vált.

 Megjegyzés: Az alvó üzemmód alapértelmezett, gyári időkorlátja ennél a terméknél 15 perc.

Az alvó üzemmód időkorlátja 1 és 120 perc között módosítható a beállítási menüben. Ha a nyomtatási sebesség percenként legfeljebb 30 oldal, az időkorlátot maximum 60 percre állíthatja be. Ha alacsony értékre állítja az alvó üzemmód időkorlátját, akkor kisebb lesz az energiafelhasználás, de nagyobb lehet a készülék válaszüzeje. Ha magas értékre állítja az alvó üzemmód időkorlátját, megmarad a rövid reakcióidő, viszont a készülék több energiát fog felhasználni.

Hibernálás üzemmód

A készülék ultraalacsony energiafelhasználású módban is tud működni, amelynek neve „hibernálás” mód. Hibernálás üzemmódban történő működéskor minden más rendszer és eszköz tápellátása biztonságosan ki van kapcsolva.

Hibernálás módba az alábbi módszerek valamelyikével lehet belépni:

- A hibernálási idő beállításával
- Az energiafelhasználási üzemmódok ütemezésére szolgáló funkcióval

 Megjegyzés: A hibernálás alapértelmezett, gyári időkorlátja ennél a terméknél, minden országban és régióban 15 perc.

Az az idő, ameddig a nyomtató egy feladat kinyomtatása után várakozik, mielőtt hibernált üzemmódra váltana, egy óra és egy hónap közötti értékre állítható be.

Kikapcsolt üzemmód

Ha a készülék rendelkezik olyan kikapcsolt üzemmóddal, amelyben vesz fel némi áramot, akkor ha teljesen megszeretné akadályozni az áramfelvételt, húzza ki a készüléket az elektromos csatlakozóaljzattól.

Teljes energiafelhasználás

Esetenként hasznos lehet megbecsülni a készülék teljes energiafelhasználását. Mivel az energiafelvételt wattban adják meg, a teljes energiafelhasználás kiszámításához az energiafelvételt meg kell szorozni azzal az idővel, amit a készülék az egyes üzemmódokban eltölt. A készülék teljes energiafelhasználását az egyes üzemmódokban kiszámított energiafelhasználások összege adja meg.

A VEZETÉK NÉLKÜLI TERMÉKEKRE VONATKOZÓ ELŐÍRÁSOKKAL KAPCSOLATOS INFORMÁCIÓK

Ez a szakasz a csak a vezeték nélküli modellekre vonatkozó előírásokkal kapcsolatos információkat tartalmaz.

Ha nem tudja biztosan, hogy a készüléke vezeték nélküli típus-e, látogasson el a következő webhelyre: <http://support.xerox.com>.

Megjegyzés a moduláris alkatrészekről

A vezeték nélküli típusok moduláris alkatrészeket tartalmaznak. Annak megállapításához, hogy az Ön termékében mely moduláris alkatrészek találhatók meg, tekintse meg a termék címkéjét.

A rádiófrekvenciás sugárzás hatása

A készülék kisugárzott teljesítménye lényegesen alatta van az FCC és más szabályozó hatóságok által meghatározott rádiófrekvenciás sugárzási határértékeknek. Az FCC és más hatóságok rádiófrekvenciás sugárzási előírásainak betartásához a készülék antennája és a személyek között legalább 20 cm távolságot kell tartani.

Innovation, Science and Economic Development Canada

A készülék megfelel az Innovation, Science and Economic Development Canada licenctmentesen hozzáférhető RSS szabványainak. A készülék használatához az alábbi két feltételnek kell teljesülnie:

1. A készülék nem okozhat interferenciát, és
2. A készüléknek minden interferenciát el kell viselnie, ideértve az olyan interferenciát is, amely nem kívánt működést okozhat benne.

Innovation, Sciences et Développement économique Canada

Cet appareil est conforme aux normes RSS exemptes de licence d'Innovation, Sciences et Développement économique Canada. Son fonctionnement est soumis aux deux conditions suivantes:

1. Cet appareil ne doit pas causer d'interférences et
2. Il doit accepter toutes les interférences, y compris les celles qui peuvent entraîner un fonctionnement indésirable.

Az Európai Unió és az Európai Gazdasági Térség előírásainak való megfelelés



A terméken található CE jelölés az EU-irányelveknek történő megfelelést jelzi. Az európai uniós megfelelési nyilatkozat teljes szövege a <https://www.xerox.com/en-us/about/ehs> címen érhető el.

Korlátozások

Ez a rádiós készülék kizárólag beltérben használható. A kültéri használata tilos. Ez a korlátozás az alábbi táblázatban szereplő összes országban érvényes:

					
AT	BE	BG	CH	CY	CZ
DE	DK	EE	EL	ES	FI
FR	HR	HU	IE	IS	IT
LI	LT	LU	LV	MT	
NL	NO	PL	PT	RO	
SE	SI	SK	TR	UK	

Az EU és az egyéb országok nyilatkozata a rádióadók működési frekvenciatartományairól és maximális rádiófrekvenciás teljesítményéről

Ez a rádiós termék a 2,4 GHz-es (2,412 – 2,472 GHz az EU területén) vagy az 5 GHz-es (5,15 – 5,35, 5,47 – 5,725 az EU területén) sávban sugároz. Az adó maximális kimeneti EIRP-teljesítménye az antennaerősítési tényezővel együtt számítva mindkét sávban ≤ 20 dBm.

AZ AMERIKAI EGYESÜLT ÁLLAMOK SZÖVETSÉGI KOMMUNIKÁCIÓS BIZOTTSÁGA (FCC) ELŐÍRÁSAINAK TÖRTÉNŐ MEGFELELÉSEL KAPCSOLATOS NYILATKOZAT

Az elvégzett tesztek eredménye alapján ez a készülék megfelel az FCC szabályzat 15. része szerint a „B” osztályú digitális eszközökre vonatkozó korlátozásoknak. A készülék használatához az alábbi két feltételnek kell teljesülnie:

1. A készülék nem okozhat káros interferenciát, és
2. a készüléknek minden interferenciát el kell viselnie, ideértve az olyan interferenciát is, amely nem kívánt működést okozhat.

Az FCC által a „B” osztályra vonatkozóan megfogalmazott korlátozások a káros interferencia elleni indokolt védelmet szolgálnak a készülék otthoni környezetben történő használatakor. Ez a berendezés rádiófrekvenciás energiát fejleszt, használ, és rádiófrekvenciás energiát bocsáthat ki, és, amennyiben nem az utasításoknak megfelelően telepítik vagy használják, zavarhatja a rádiókommunikációt. Arra azonban nincs garancia, hogy egyes üzembe helyezések esetén nem okoz interferenciát. Ha a berendezés zavarja a rádiós vagy a televíziós

vételt (amit a berendezés ki- és bekapcsolásával lehet megállapítani), akkor azt javasoljuk a felhasználónak, hogy a következő intézkedésekkel próbálja javítani ezen:

- Helyezze át vagy fordítsa más irányba a vevőantennát.
- Növelje a távolságot a berendezés és a vevőkészülék között.
- Csatlakoztassa a berendezést olyan elektromos aljzatba, mely másik áramkörön van, mint a vevőkészülék.
- További tanácsokat a vásárlás helyén vagy a szakszerviztől kaphat.

A gyártó nem vállal felelősséget az ajánlottól eltérő kábelek használata, valamint a készüléken jogosulatlanul elvégzett módosítások és változtatások miatt jelentkező rádiós és televíziós interferenciákért. A készüléken jogosulatlanul végzett módosítások és változtatások semmissé tehetik a felhasználónak a készülék használatára vonatkozó jogát.

 **Megjegyzés:** Az FCC által a B osztályú számítástechnikai készülékek esetében az elektromágneses interferenciára vonatkozóan meghatározott előírások teljesítése érdekében megfelelően árnyékolt és földelt kábel használjon. Nem megfelelően árnyékolt és földelt cserekábel használata az FCC előírásainak megszegéséhez vezethet.

További információ az ezen Xerox-termékkel és a kellekkel kapcsolatos környezetvédelmi, egészségügyi és biztonsági kérdésekben:

Webes cím: <https://www.xerox.com/en-us/about/ehs>

Telefon (csak USA és Kanada): 1–800–ASK-XEROX (1–800–275–9376)

E-mail: EHS-Europe@xerox.com

NÉMETORSZÁG

Németország – Blue Angel



A német minőségbiztosítási intézet (RAL) a jelen készülék alábbi konfigurációját a Blue Angel környezetvédelmi minősítéssel tüntette ki.

Hálózati nyomtató automatikus kétoldalas nyomtatással, valamint USB- és hálózati kapcsolattal.

Ennek a minősítésnek megfelelően a készülék eleget tesz a Blue Angel környezetvédelmi követelményeinek a készülék kialakítását, gyártását és működését illetően. További információ: www.blauer-engel.de.

Blendschutz

Das Gerät ist nicht für die Benutzung im unmittelbaren Gesichtsfeld am Bildschirmarbeitsplatz vorgesehen. Um störende Reflexionen am Bildschirmarbeitsplatz zu vermeiden, darf dieses Produkt nicht im unmittelbaren Gesichtsfeld platziert werden.

Importeur

Xerox GmbH
Hellersbergstraße 2-4
41460 Neuss
Deutschland

TÖRÖKORSZÁG (ROHS SZABÁLYZAT)

A 7. (d) cikkelynek megfelelően ezennel tanúsítjuk, hogy „ez megfelel az EEE szabályozásnak.”
„EEE yönetmeliğine uygundur.”

UKRAJNA – ROHS-MEGFELELÉS

Обладнання відповідає вимогам Технічного регламенту щодо обмеження використання деяких небезпечних речовин в електричному та електронному обладнанні, затвердженого постановою Кабінету Міністрів України від 3 грудня 2008 № 1057.

(A készülék megfelel az ukrán minisztertanács által 2008. december 3-án jóváhagyott műszaki előírásoknak, amelyek bizonyos veszélyes anyagoknak az elektromos és az elektronikus készülékekben való felhasználását szabályozzák.)

Material Safety Data Sheets (Anyagbiztonsági adatlapok)

A nyomtató anyagbiztonsági adataival kapcsolatos tájékoztatásért keresse fel a következőket:

- Webes cím: <https://safety sheets.business.xerox.com/en-us/>
- Egyesült Államok és Kanada: 1-800-ASK-XEROX (1-800-275-9376)
- Az egyéb piacok esetében küldjön e-mailt a következő címre: EHS-Europe@xerox.com

Újrahasznosítás és selejtezés

A jelen függelék a következőket tartalmazza:

A termék ártalmatlanítása és újrahasznosítása.....	260
Észak-Amerika.....	261
Xerox Green World Alliance (Zöld Világ Szövetség).....	262
Az elektromos és elektronikus termékekből keletkező hulladékokra vonatkozó (WEEE) direktíva.....	263

A termék ártalmatlanítása és újrahasznosítása

A nyomtatót és kellékanyagokat ne dobja a háztartási hulladékba. A ártalmatlanítással és az újrahasznosítással kapcsolatban forduljon a helyi hatóságokhoz.

Észak-Amerika

A Xerox készülék-visszavételi, -újrafelhasználási és -újrahasznosítási programot működtet. Kérdezze meg a Xerox kereskedelmi részlegétől (1-800-ASK-XEROX), hogy ez a Xerox termék részt vesz-e a programban. További információ a Xerox környezetvédelmi programjairól: <https://www.xerox.com/en-us/about/ehs>.

Xerox Green World Alliance (Zöld Világ Szövetség)

A Xerox Green World Alliance program lehetővé teszi az erre alkalmas kellékek visszajuttatását a Xeroxnak, újrahasznosítás vagy újrahasználat céljából. A Xeroxhoz visszajuttatott üres festékkazetták 100 %-át ismételten felhasználjuk vagy újrahasznosítjuk. A festékkazetták visszajuttatására használt dobozokat is újrahasznosítjuk.

Ha ismételt felhasználásra vagy újrahasznosításra vissza szeretne küldeni egy Xerox festékkazettát, akkor tegye a következőket:

1. Nyissa meg a <https://www.xerox.com/office/recycle> oldalt.
2. Kattintson a **Recycling** (Újrahasznosítás) elemre.
3. Válassza ki a visszaküldés módját.

Az elektromos és elektronikus termékekből keletkező hulladékokra vonatkozó (WEEE) direktíva



A WEEE logó az Európai Unió országaiban az elektronikai készülékek újrahasznosítására bevezetett programokat és eljárásokat jelöl. Vásárlóinkat bátorítjuk a termékeink újrahasznosítására.

Az újrahasznosítással kapcsolatos kérdéseivel keresse a helyi forgalmazót.

AZ ELEKTRONIKUS HULLADÉK INDIAI KEZELÉSÉRE VONATKOZÓ INFORMÁCIÓK



A termék – ideértve annak részegységeit, fogyóeszközeit, alkatrészeit és pótalkatrészeit is – megfelel az elektronikus hulladékokra vonatkozó indiai („India E-Waste”) előírásoknak, amelyek tiltják az ólom, a higany, a hexavalens króm, a polibrómozott bifenilek és a polibrómozott difenil-éterek a súlyra vetített 0,1 %-nál nagyobb, valamint a kadmium 0,01 %-nál nagyobb koncentrációban történő használatát, az előírásokban megadott kivételektől eltekintve.

