

VERSION 2.2
JULI 2023
702P09125

Xerox® C315 multifunktionel farveprinter

Betjeningsvejledning

© 2023 Xerox Corporation. Alle rettigheder forbeholdes. Xerox® er et varemærke tilhørende Xerox Corporation i USA og andre lande.

Adobe®, Adobe PDF logo, Adobe® Reader®, Adobe® Type Manager®, ATM™, Flash®, Macromedia®, Photoshop® og PostScript® er varemærker eller registrerede varemærker tilhørende Adobe Systems, Inc.

Apple®, Bonjour®, EtherTalk™, TrueType®, iPad®, iPhone®, iPod®, iPod touch®, AirPrint® and the AirPrint Logo®, Mac®, Mac OS® og Macintosh® er varemærker eller registrerede varemærker tilhørende Apple Inc. i USA og andre lande.

Gmail™-webmailtjeneste og Android™-mobilteknologiplatform er varemærker tilhørende Google, Inc.

HP-GL®, HP-UX® og PCL® er registrerede varemærker tilhørende Hewlett-Packard Corporation i USA og/eller andre lande.

IBM® og AIX® er registrerede varemærker tilhørende International Business Machines Corporation i USA og/eller andre lande.

McAfee®, ePolicy Orchestrator® og McAfee ePO™ er varemærker eller registrerede varemærker tilhørende McAfee, Inc. i USA og/eller andre lande.

Microsoft®, Windows Vista®, Windows®, Windows Server® og OneDrive® er registrerede varemærker tilhørende Microsoft Corporation i USA og andre lande.

Mopria er et varemærke, der tilhører Mopria Alliance.

PANTONE® og andre Pantone, Inc.-varemærker tilhører Pantone, Inc.

UNIX® er et varemærke i USA og andre lande, der udelukkende er licenseret gennem X/Open Company Limited.

Linux® er et registreret varemærke tilhørende Linus Torvalds.

Wi-Fi CERTIFIED Wi-Fi Direct® er et varemærke tilhørende Wi-Fi Alliance.

PCL® er et registreret varemærke tilhørende Hewlett-Packard Company. PCL er en betegnelse for et sæt printerkommandoer (sprog) og funktioner, der er inkluderet i dets printerprodukter. Denne printer er kompatibel med PCL-sproget. Det betyder, at printeren genkender PCL-kommandoer, der bruges i forskellige programmer, og at printeren emulerer de funktioner, der svarer til kommandoerne.

Alle andre varemærker tilhører deres respektive ejere.

Indholdsfortegnelse

Sikkerhed	11
Konventioner	12
Produkterklæringer	13
Sikkerhed i forbindelse med vedligeholdelse	17
Oplysninger om forbrugsstoffer	18
Lær om printeren.....	19
Printerkonfigurationer	20
Brug af betjeningspanelet	21
Forklaring på status for tænd/sluk-knappen og indikatoren.....	22
Tilpasning af startskærmen.....	23
Brug af startskærmen.....	23
Ændring af sproget for skærmtastaturet.....	25
Brug af Vis tilpasning	26
Administration af billeder til pauseskærm og diasshow.....	26
Ændring af baggrundsbillede	26
Visning af et diasshow fra et flashdrev	26
Valg af papir.....	27
Retningslinjer for papir	27
Papiregenskaber	27
Ikke-brugbart papir.....	28
Valg af fortrykte formularer og brevpapir	28
Opbevaring af papir	29
Understøttede papirformater	29
Understøttede papirtyper	33
Understøttede papirvægte.....	34
Opsætning, installation og konfiguration.....	37
Valg af en placering til printeren	38
Tilslutning af kabler.....	40
Installation af valgfrie papirmagasiner	42
Guide til første opsætning	43
Xerox® Easy Assist-appen	44
Tilslutning til Xerox® Easy Assist-appen for installerede printere	47
Netværkstilslutning	48
Tilslutning af printeren til et kablet Ethernet-netværk	48
Tilslutning af printeren til et Wi-Fi-netværk.....	48
Tilslutning af printeren til et trådløst netværk ved brug af Wi-Fi Protected Setup (WPS).....	48
Sådan konfigureres Wi-Fi Direct	49
Tilslutning af en mobil enhed til printeren.....	50
Tilslutning af en computer til printeren.....	50
Deaktivering af Wi-Fi-netværk	51
Kontrol af printerens tilslutning.....	51

Ændring af printerportindstillinger efter installation af en intern løsningsport.....	51
Opsætning og brug af startskærmsprogrammer.....	53
Sådan finder du printerens IP-adresse.....	53
Håndtering af bogmærker.....	53
Opsætning af printeren til faxning.....	55
Indstilling af faxfunktionen.....	55
Opsætning af fax via en standardtelefonlinje.....	56
Opsætning af fax i lande eller regioner med anderledes telefonstik og stikkontakt i væggen.....	57
Tilslutning til en bestemt ringetjeneste.....	59
Indstilling af dato og klokkeslæt for fax.....	59
Konfiguration af sommertid.....	59
Konfiguration af højttalerindstillinger for fax.....	60
Konfiguration af e-mail SMTP-indstillingerne.....	61
Brug af guiden til opsætning af e-mail i printeren.....	61
Brug af indstillingsmenuen på printeren.....	61
Brug af den integrerede server.....	61
Udbydere af e-mailtjenester.....	62
Opsætning ved brug af tilgængelighedsfunktioner.....	71
Aktivering af stemmevejledning.....	71
Navigering på skærmen med håndbevægelser.....	71
Aktivering af forstørrelsestilstand.....	72
Justerung af stemmevejledningens talehastighed.....	72
Brug af tastaturet på displayet.....	72
Aktivering af talte adgangskoder eller personlige identifikationsnumre.....	72
Ilægning af papir og specialmedier.....	73
Angivelse af papirformat og -type.....	73
Konfiguration af universelle papirindstillinger.....	73
Ilægning i magasiner.....	73
Ilægning af papir i flerformålsarkføderen.....	75
Ilægning af papir i den manuelle fremfører.....	78
Sammenkædning af papirmagasiner.....	80
Justerung af lydstyrke for højttaler.....	81
Justerung af standardlydstyrken i den indbyggede højttaler.....	81
Konfiguration af højttalerindstillinger for fax.....	81
Konfiguration af indstillingerne for enhedens lyde.....	82
Opsætning af kopiering af kort.....	83
Brug af Genvejscenter.....	84
Opsætning af enhedskvoter.....	85
Konfiguration af økoindstillinger.....	86
Brug af kundesupport.....	87
Håndtering af kontakter.....	88
Tilføjelse af kontaktpersoner.....	88
Tilføjelse af grupper.....	88
Sletning af kontaktpersoner eller grupper.....	88
Sletning af kontaktpersoner eller grupper.....	88
Installation og opdatering af software, drivere og firmware.....	90
Installation af printersoftwaren.....	90
Tilføjelse af printere til en computer.....	90
Installation af printerens driversoftware.....	91
Opdatering af software.....	95

Eksportere eller importere en konfigurationsfil	96
Tilføjelse af tilgængelige muligheder i printerdriveren	96
Udskrivning af siden med menuindstillinger	97
Beskyttelse af printeren	99
Lokalisering af sikkerhedsåbningen	100
Sletning af printerhukommelse	101
Gendannelse af fabriksindstillinger	102
Erklæring om flygtighed	103
Udskrivning	105
Udskrivning fra en computer	106
Udskrivning fra en mobil enhed	107
Udskrivning fra en mobil enhed vha. Mopria-udskriftstjenesten	107
Udskrivning fra en mobil enhed vha. AirPrint	107
Udskrivning fra et flashdrev	108
Understøttede flashdrev og filtyper	109
Flashdrev	109
Filtyper	109
Konfiguration af fortrolige opgaver	110
Udskrivning af fortrolige og andre tilbageholdte opgaver	111
Til Windows-brugere	111
Til Macintosh-brugere	111
Udskrivning af liste over skrifttyper	112
Kopiering	113
Ved hjælp af den automatiske dokumentfremfører og scannerens glasplade	114
Fremstilling af en kopi	115
Kopiering af fotos	116
Kopiering på papir med brevhoved	117
Kopiering på begge sider af papiret	118
Reduktion eller forstørrelse af kopiformat	119
Sortering af kopier	120
Placering af skilleark mellem kopier	121
Kopiering af flere sider til et enkelt ark	122
Oprettelse af en kopigenvej	123
E-mail	125
Ved hjælp af den automatiske dokumentfremfører og scannerens glasplade	126
Opsætning af e-mailfunktionen	127
Konfiguration af e-mail-indstillinger	128
Afsendelse af en e-mail	129
Oprettelse af en e-mail genvej	130
Fax	131
Ved hjælp af den automatiske dokumentfremfører og scannerens glasplade	132

Afsendelse af en fax	133
Brug af betjeningspanelet	133
Planlægning af en fax	134
Oprettelse af en faxdestinationsgenvej	135
Ændring af faxopløsning	136
Justering af faxens tæthedsgrad	137
Se en faxlog	138
Blokering af junk-faxer	139
Tilbageholdelse af faxer	140
Videresendelse af en fax	141
Scanning	143
Ved hjælp af den automatiske dokumentfremfører og scannerens glasplade	144
Scanning til en FTP-server	145
Oprettelse af en FTP-genvej	146
Scanning til et flashdrev	147
Afsendelse af scannede dokumenter til en computer	148
Brug af printermenuer	149
Menuoversigt	150
Enhed	152
Præferencer	152
Økotilstand	155
Fjernbetjeningspanel	156
Meddelelser	156
Strømstyring	161
Adgang	162
Gendan standardindstillinger	163
Vedligeholdelse	164
Synlige ikoner på startskærm	170
Tilpasning af startskærm	171
Webstedskort	171
Softwareopdat	172
Dataoverførsel til fjerntjenester	173
Om denne printer	173
Udskrivning	174
Layout	174
Opsætning	176
Kvalitet	177
Opgaveregnskab	179
XPS	180
PDF	181
PostScript	181
PCL	182
Billede	184
Papir	185
Konfiguration af papirmagasin	185
Mediekonfiguration	186
Kopiering	189

Standardindstillinger for kopiering	189
Fax.....	194
Faxtilstand.....	194
Opsætning af fax.....	194
E-mail.....	205
Opsætning af e-mail.....	205
Standardindstillinger for e-mail.....	206
Opsætning af weblink.....	213
FTP.....	214
FTP-standardindstillinger.....	214
USB-drev.....	220
Scanning til flashdrev.....	220
Tilpasse liste over scanningsindstillinger.....	225
Udskrivning fra flashdrev.....	225
Tilpasse liste over udskriftsindstillinger.....	226
Netværk/porte.....	227
Netværksoversigt.....	227
Trådløs.....	228
Wi-Fi Direct.....	231
AirPrint.....	232
Administration af mobile tjenester.....	233
Ethernet.....	233
TCP/IP.....	235
SNMP.....	238
IPSec.....	241
802.1x.....	241
LPD-konfiguration.....	243
HTTP/FTP-indstillinger.....	244
ThinPrint.....	245
USB.....	246
Begræns ekstern netværksadgang.....	247
Universaludskrivning.....	247
Sikkerhed.....	250
Logon-metoder.....	250
Certifikathåndtering.....	258
Tidsplan for USB-enheder.....	259
Sikkerhedsovervågningslog.....	259
Login-restriktioner.....	262
Indstilling af Fortrolig udskrivning.....	263
Slet midlertidige datafiler.....	264
Løsninger for LDAP-indstillinger.....	264
Diverse.....	265
Rapporter.....	266
Side med menuindstillinger.....	266
Enhed.....	266
Genveje.....	266
Fax.....	267
Netværk.....	267
Forbr.stofplan.....	268
Aktivering af plan.....	268
Plankonvertering.....	268

Abonnementsservice	268
Adressebog	269
Kontaktpersoner	269
Kontaktgrupper.....	270
Bogmærker.....	271
Apps	273
Vedligeholdelse af printeren	275
Kontrol af status for forbrugsstoffer.....	276
Konfiguration af meddelelser om forbrugsstoffer	277
Indstilling af e-mail-advarsler	278
Visning af rapporter	279
Bestilling af forbrugsstoffer.....	280
Brug af originale Xerox-forbrugsstoffer	280
Udskiftning af forbrugsstoffer	281
Udskiftning af en tonerpatron	281
Udskiftning af spildtonerbeholder	282
Udskiftning af billedbehandlingsæt.....	285
Rengøring af printerens dele.....	292
Rengøring af printeren	292
Rengøring af berøringsskærm.....	292
Rengøring af scanneren	293
Besparelse af energi og papir.....	296
Konfiguration af indstillinger for strømbesparetilstand	296
Justering af skærmens lysstyrke	296
Besparelse af forbrugsstoffer.....	296
Flytning af printeren.....	297
Flytning af printeren til et andet sted.....	297
Fejlfinding.....	299
Problemer med netværksforbindelsen	300
Kan ikke åbne den integrerede webserver	300
Det var ikke muligt at læse flashdrevet.....	301
Aktivering af USB-porten.....	302
Kontrol af printerens tilslutning.....	302
Problemer med hardwareoptioner.....	303
Kan ikke registrere intern indstilling.....	303
Defekt flash fundet	304
Ikke plads nok i flashhukommelsen til ressourcer	305
Ikke formateret Flash fundet	305
Problemer med udskrivning.....	306
Dårlig udskriftskvalitet.....	306
Fortrolige og andre tilbageholdte dokumenter udskrives ikke	337
Langsom udskrivning	338
Udskriftsopgaver udskrives ikke	341
Printeren reagerer ikke	342
Opgaver udskrives fra det forkerte magasin eller på det forkerte papir.....	344
Problemer med forbrugsstoffer.....	345
Udskift patron, matcher ikke printerområde	345

Ikke-Xerox forbrugsstoffer	346
Scannervedligeholdelse påkrævet, brug ADF-sæt	346
Problemer med papirindføring	347
Papirstop	347
Konvolut klæber sammen under udskrivning	359
Sorteret udskrivning fungerer ikke	360
Sammenkædning af magasiner virker ikke	361
Problemer med farvekvaliteten	362
Justering af tonertæthed	362
Justering af farveoutputtet på udskriften	362
Ofte stillede spørgsmål om farveudskrivning	363
Udskriften virker tonet	364
Problemer med fax	365
Kan ikke sende eller modtage fax	365
Kan modtage, men ikke sende faxer	368
Kan sende, men ikke modtage faxer	369
Dårlig udskriftskvalitet for fax	370
Problemer med scanning	371
Kan ikke scanne fra en computer	371
Delvise kopier af dokument eller foto	372
Dårlig kopikvalitet	373
Scanningsopgaven blev ikke udført	374
Scanneren lukker ikke	374
Scanning tager for lang tid eller fastfryser computeren	375
Scanner svarer ikke	375
Justering af scannerregistrering	376
Justering af ADF-registrering	376
Kontakt til kundesupport	377
Lovgivningsmæssige oplysninger	379
Lovgivning	380
Støjemissionsniveauer	380
Den Europæiske Union Lot 19 Direktivet om miljøvenligt design	380
Meddelelse om statisk følsomhed	380
ENERGY STAR	380
Temperaturoplysninger	381
Información de la energía de México	381
Lasererklæring	381
Effekt	381
Lovgivningsmæssige oplysninger om telekommunikation	383
Lovgivningsmæssige oplysninger for trådløse produkter	386
Federal Communications Commission (FCC) Erklæring om overholdelse af oplysninger	387
Overholdelseserklæring for Innovation, Science and Economic Development Canada	388
Tyskland	388
Turkey RoHS-regulativer	389
Overholdelse af Ukraine RoHS	389
Kopieringsregler	390
USA	390
Canada	391
Andre lande	392
Dataark for materialesikkerhed	393

Genbrug og bortskaffelse.....	395
Bortskaffelse og genbrug af produkter	396
USA og Canada.....	397
Xerox Green World Alliance.....	398
Direktiv om affald af elektrisk og elektronisk udstyr (WEEE).....	399
Meddelelse om e-affald i Indien	399

Sikkerhed

Dette kapitel indeholder:

Konventioner	12
Produkterklæringer.....	13
Sikkerhed i forbindelse med vedligeholdelse	17
Oplysninger om forbrugsstoffer.....	18

Printeren og de anbefalede forbrugsstoffer er konstrueret og testet efter de strengeste sikkerhedskrav. Vær opmærksom på følgende oplysninger for at sikre fortsat sikker drift og betjening af Xerox®-printeren.

Konventioner



Bemærk: En bemærkning henviser til oplysninger, der kan hjælpe dig.



Advarsel: En advarsel henviser til noget, der kan skade produkthardwaren eller -softwaren.



Forsigtig: Et forsigtigt indikerer en potentiel farlig situation, hvor du kan komme til skade.

Forskellige typer erklæringer omfatter:



ADVARSEL—RISIKO FOR PERSONSKADE: Indikerer en risiko for personskade.



ADVARSEL—FARE FOR ELEKTRISK STØD: Indikerer en risiko for elektrisk stød.



ADVARSEL—VARM OVERFLADE: Indikerer en risiko for forbrænding ved berøring.



ADVARSEL—KLEMMEFARE: Indikerer en risiko for at blive klemt mellem bevægelige dele.





ADVARSEL—VÆLTEFARE: Indikerer en knusningsfare.





ADVARSEL—ROTARENDE VENTILATOR: Angiver en risiko for snit fra de bevægelige ventilationsblade.

Produkterklæringer

 **ADVARSEL—RISIKO FOR PERSONSKADE:** Tilslut netledningen til en passende normeret og korrekt jordet stikkontakt, der er lettilgængelig og i nærheden af produktet, for at undgå risiko for brand eller elektrisk stød.

 **ADVARSEL—RISIKO FOR PERSONSKADE:** For at undgå risiko for brand eller elektrisk stød skal du kun bruge den netledning, der leveres sammen med dette produkt, eller en erstatningsnetledning, som er godkendt af producenten.

 **ADVARSEL—RISIKO FOR PERSONSKADE:** Anvend ikke dette produkt sammen med forlængereledninger, strømskinner med flere udgange, forlængere med flere udgange eller UPS-enheder. Den nominelle strømkapacitet af disse typer tilbehør kan let overbelastes af en laserprinter og kan medføre dårlig ydeevne af printeren, materiel skade eller potentiel brandfare.

 **ADVARSEL—RISIKO FOR PERSONSKADE:** Brug ikke dette produkt med en indbygget overspændingsbeskytter. Brug af enheder til overspændingsbeskyttelse kan medføre potentiel brandfare, materielle skader eller dårlig ydeevne af printeren.

 **ADVARSEL—RISIKO FOR PERSONSKADE:** Brug kun et telekabel (RJ-11) på 26 AWG eller mere, når du slutter dette produkt til telefonnetværket, for at reducere risikoen for brand. For brugere i Australien skal ledningen være godkendt af tilsynsmyndigheden for kommunikation og medier i Australien.

 **ADVARSEL—FARE FOR ELEKTRISK STØD:** Placer ikke eller brug ikke dette produkt i nærheden af vand eller i våde omgivelser for at undgå risikoen for elektrisk stød.

 **ADVARSEL—FARE FOR ELEKTRISK STØD:** Undlad at installere dette produkt eller foretage tilslutninger af kabler eller af elektriske tilslutninger af nogen art, f.eks. af netledningen, faxfunktionen eller telefonen, når det tordner, for at undgå risikoen for elektrisk stød.

 **ADVARSEL—RISIKO FOR PERSONSKADE:** Du må ikke skære i netledningen, sno den, binde den sammen, mase den eller sætte tunge genstande på den. Der må ikke fjernes noget fra netledningen, og den må ikke udsættes for tryk. Netledningen må ikke sidde i klemme mellem genstande, f.eks. møbler og vægge. Hvis en af disse ting sker, er der risiko for fare eller elektriske stød. Kontroller jævnligt, om der er tegn på disse problemer med netledningen. Fjern netledningen fra stikkontakten, før du undersøger den.

 **ADVARSEL—FARE FOR ELEKTRISK STØD:** Kontroller, at alle eksterne tilslutninger, f.eks. Ethernet-tilslutninger og tilslutninger til telefonsystemer, er sat korrekt i de markerede plug-in-porte for at undgå risikoen for elektrisk stød.



ADVARSEL—FARE FOR ELEKTRISK STØD: Hvis du skal have adgang til systemkortet eller installere hardware- eller hukommelsesenhedsoptioner, efter du har installeret printeren, skal du slukke printeren og tage netledningen ud af stikkontakten, før du fortsætter for at undgå risikoen for elektrisk stød. Hvis du har andre enheder tilsluttet printeren, skal du også slukke for dem og tage alle kabler til printeren ud.



ADVARSEL—FARE FOR ELEKTRISK STØD: Undlad at benytte fax-funktionen, når det tordner for at undgå risikoen for elektrisk stød.



ADVARSEL—FARE FOR ELEKTRISK STØD: Tag netledningen ud af stikkontakten, og fjern alle kabler fra printeren, før du går videre, for at reducere risikoen for elektrisk stød, når du skal rengøre printerens ydre.



ADVARSEL—RISIKO FOR PERSONSKADE: Hvis printeren vejer mere end 18 kg, skal der to eller flere personer til at løfte den på forsvarlig vis.



ADVARSEL—RISIKO FOR PERSONSKADE: Når du flytter printeren, skal du følge disse retningslinjer for at forebygge personskader eller skader på printeren:

- Undersøg, om alle paneler og papirmagasiner er lukket.
- Sluk printeren, og tag derefter netledningen ud af stikkontakten.
- Frakobl alle ledninger og kabler fra printeren.
- Hvis printeren har særskilte, gulvbaserede ekstramagasiner eller udfaldsbakker, der er fastgjort til den, skal du frakoble dem, før printeren flyttes.
- Hvis printeren har en base med hjul, så rul den forsigtigt til det nye sted. Vær forsigtig, når du passerer dørtrin og revner i gulvbelægningen.
- Hvis printeren ikke har en base med hjul, men er konfigureret med valgfrie papirmagasiner eller udfaldsbakker, skal du fjerne bakkerne og løfte printeren af papirmagasinerne. Forsøg ikke at løfte printeren og andet tilbehør samtidig.
- Brug altid grebene på printeren til at løfte den.
- Hvis der bruges en vogn til at transportere printeren, skal den kunne støtte hele printerens underside.
- Hvis der bruges en vogn til at transportere hardware-tilbehør, skal den kunne støtte tilbehørets dimensioner.
- Sørg for, at printeren står oprejst.
- Undgå voldsomme rystelser.
- Undgå at holde fingrene under printeren, når du sætter den ned.
- Sørg for, at der er tilstrækkelig luft omkring printeren.



ADVARSEL—VÆLTEFARE: Installation af en eller flere magasiner eller udfaldsbakker på din printer eller multifunktionsprinter kan kræve en base med hjul, et møbel eller lignende for at undgå skader som følge af manglende stabilitet. Kontakt det sted, hvor du købte printeren, for at få flere oplysninger om understøttede konfigurationer.



ADVARSEL—VÆLTEFARE: Isæt hver enkelt magasin og bakke separat for at reducere risikoen for, at udstyret bliver ustabil. Hold alle andre magasiner og bakker lukkede, indtil det er nødvendigt.



ADVARSEL—VARM OVERFLADE: Printeren kan være varm indvendig. For at reducere risikoen for forbrændinger fra en varm komponent skal du lade overfladen køle af, inden du berører den.



ADVARSEL—KLEMMEFARE: For at undgå risikoen for en klemningsskade, skal du være forsigtig i områder markeret med denne mærkat. Klemningsskader kan opstå omkring bevægelige dele, f.eks. mekanismer, døre, bakker og dæksler.



ADVARSEL—ROTARENDE VENTILATOR: Angiver en risiko for snit fra de bevægelige ventilationsblade.



ADVARSEL—BEVÆGELIGE DELE: Indikerer en risiko for lacerations- eller hudafskrabningsskader fra roterende dele.



ADVARSEL—RISIKO FOR PERSONSKADE: Dette produkt indeholder en laserenhed. Brug af kontroller eller justeringer eller udførelse af andre procedurer end dem, der er anført i Brugervejledningen kan medføre udsættelse for farlig stråling.



ADVARSEL—RISIKO FOR PERSONSKADE: Litiumbatteriet i dette produkt er ikke beregnet til at blive udskiftet. Der er fare for eksplosion, hvis et litiumbatteri udskiftes forkert. Forsøg ikke at genoplade, destruere eller skille et litiumbatteri ad. Brugte litiumbatterier skal bortskaffes i overensstemmelse med producentens instruktioner og lokale retningslinjer.

Dette produkt er udviklet, testet og godkendt til at opfylde strenge, globale sikkerhedsstandarder under brug af bestemte producenters komponenter. Nogle af delenes sikkerhedsfunktioner er ikke altid tydelige. Producenten er ikke ansvarlig for brugen af andre erstatningsdele.

Service og reparationer, som ikke er beskrevet i brugerdokumentationen, skal udføres af en servicemedarbejder.

I produktet anvendes en udskriftprocedure, hvorved udskriftsmediet opvarmes, og varmen kan medføre, at mediet udsender dampe. Læs afsnittet i brugervejledningen, der beskriver retningslinjerne for valg af udskriftsmedie, så du undgår skadelige dampe.

Dette produkt kan producere små mængder ozon under normal brug og kan være udstyret med et filter, der er udviklet til at begrænse ozonkoncentrationer til niveauer langt under de anbefalede grænser for eksponering. For at undgå høje koncentrationsniveauer af ozon ved omfattende brug skal du installere dette produkt i et område med god udluftning og udskifte ozon- og udstødningfiltrene på anmodning, som angivet i produktets vedligeholdelsesinstruktioner. Hvis der ikke findes nogen henvisninger til filtre i vedligeholdelsesinstruktionerne til

Sikkerhed

produktet, så er udskiftning af filtre ikke nødvendigt for dette produkt.

GEM DISSE INSTRUKTIONER.

Sikkerhed i forbindelse med vedligeholdelse

Der må ikke udføres nogen form for vedligeholdelse af dette produkt, som ikke er beskrevet i kundedokumentationen.



ADVARSEL—RISIKO FOR PERSONSKADE: Brug ikke rengøringsmidler i sprayform. Rengøringsmidler på spraydåse kan forårsage eksplosioner eller brand, hvis de anvendes på elektromekanisk udstyr.

Anvend kun de forbrugsstoffer og rengøringsmidler, der er angivet.

Fjern ikke de låger eller afskærmninger, der er fastgjort med skruer. Der findes ingen dele, der skal serviceres af brugeren, bag disse låger eller afskærmninger.

Hvis der spildes toner eller tørt blæk, skal du bruge en kost eller en våd klud til at fjerne den spildte blæk eller toner. Fej langsomt for at minimere dannelsen af støv under oprydning. Brug ikke en støvsuger. Hvis der skal anvendes en støvsuger, skal enheden være designet til brændbart støv med en eksplosionsbeskyttet motor og ikke-ledende slange.



ADVARSEL—VARM OVERFLADE: Metaloverfladerne i fuserområdet er varme. Vær forsigtig, når du udreder papirstop i dette område og rør ikke ved metaloverfladerne.

Oplysninger om forbrugsstoffer



ADVARSEL—RISIKO FOR PERSONSKADE: Når du håndterer patroner, f.eks. toner og lignende, skal du undgå at få indholdet på huden eller i øjnene. Det kan medføre irritation og betændelse, hvis du får det i øjnene. Du må ikke forsøge at adskille patronen. Det kan øge risikoen for hud- eller øjenkontakt.

Opbevar alle forbrugsstoffer i overensstemmelse med vejledningen på pakken eller beholderen.

Opbevar alle forbrugsstoffer uden for børns rækkevidde.

Printpatroner, tør blæk/tonerpatroner eller tonerbeholdere må aldrig komme i nærheden af ild.

Hvis du ønsker flere oplysninger om Xerox®-genbrugsprogrammer for forbrugsstoffer, skal du gå til : <https://www.xerox.com/recycling>.

Lær om printeren

Dette kapitel indeholder:

Printerkonfigurationer.....	20
Brug af betjeningspanelet.....	21
Tilpasning af startskærmen	23
Ændring af sproget for skærmtastaturet	25
Brug af Vis tilpasning	26
Valg af papir	27

Printerkonfigurationer



ADVARSEL—VÆLTEFARE: Installation af en eller flere magasiner eller udfaldsbakker på din printer eller multifunktionsprinter kan kræve en base med hjul, et møbel eller lignende for at undgå skader som følge af manglende stabilitet. Kontakt det sted, hvor du købte printeren, for at få flere oplysninger om understøttede konfigurationer.



ADVARSEL—VÆLTEFARE: Isæt hver enkelt magasin og bakke separat for at reducere risikoen for, at udstyret bliver ustabil. Hold alle andre magasiner og bakker lukkede, indtil det er nødvendigt.

Afhængigt af din printermodel kan du konfigurere printeren ved at tilføje et valgfrit dobbelt papirmagasin til 650 ark eller både et papirmagasin til 650 ark og 550 ark. Se [Installation af valgfrie papirmagasiner](#) for flere oplysninger.

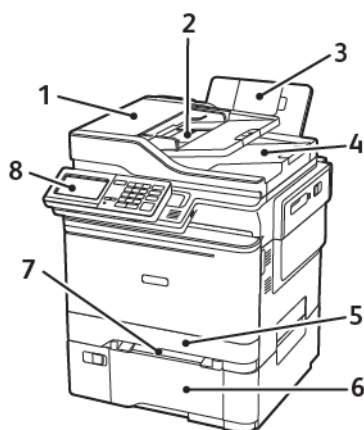

1. ADF (automatisk dokumentfremfører)
2. ADF-bakke
3. Standardbakke
4. ADF-bakke

5. Standard papirmagasin til 250 ark
6. Valgfrit dobbelt papirmagasin til 650 ark

Dette papirmagasin er kun tilgængelig til visse printermodeller.

7. Manuel fremfører
8. Betjeningspanel

Udseendet kan variere afhængigt af din printermodel.

Brug af betjeningspanelet

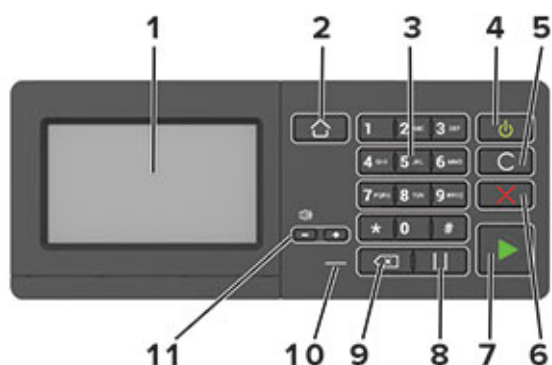

VARE	NAVN	BESKRIVELSE
1	Vis	<ul style="list-style-type: none"> Få vist printerens meddelelser og status for forbrugsvarer. Opsætning og betjening af printeren.
2	Knappen Hjem	Gå til startskærmen.
3	Numerisk tastatur	Indtast tal eller symboler i et indtastningsfelt.
4	Tænd/sluk-knap	<ul style="list-style-type: none"> Tænder og slukker for printeren. <p>Sluk for printeren ved at trykke på tænd/sluk-knappen og holde den nede i fem sekunder.</p> <ul style="list-style-type: none"> Indstil printeren til slumre- eller dvaletilstand. Aktiver printeren fra slumre- eller dvaletilstand.
5	Knappen Slet alle eller Nulstil	Nulstil standardindstillingen for en funktion, som f.eks. at kopiere, faxe eller scanne.
6	Knappen Stop eller Annuller	Stop den aktuelle udskriftsopgave.
7	Knappen Start	Start en opgave afhængig af den valgte tilstand.
8	Knappen Pause	Indsæt en opkaldspause i et faxnummer.
9	Tilbageknap	Flytte markøren tilbage og slette et tegn i et indtastningsfelt.
10	Indikatorlys	Kontrollerer printerens status.
11	Lydstyrkeknapper	Juster lydstyrke for højttaler.

FORKLARING PÅ STATUS FOR TÆND/SLUK-KNAPPEN OG INDIKATOREN

INDIKATORLYS	PRINTERSTATUS
Fra	Printeren er slukket eller i dvaletilstand.
Blå	Printeren er klar eller behandler data.
Rød	Printeren kræver handling fra brugeren.

LYS I TÆND/SLUK-KNAPPEN	PRINTERSTATUS
Fra	Printeren er slukket, klar eller behandler data.
Konstant gul	Printeren er i slumretilstand.
Blinker gult	Printeren er i dvaletilstand.

Tilpasning af startskærmen

1. Åbn en webbrowser, og indtast derefter printerens IP-adresse i adressefeltet.
Vis printerens IP-adresse på printerens startskærm. IP-adressen vises som fire sæt tal, adskilt af punktummer, f.eks. 123.123.123.123.
2. Klik på **Indstillinger > Enhed > Synlige startskærmikoner**.
3. Vælg de ikoner, du vil have vist på startskærmen.
4. Gem ændringerne.

BRUG AF STARTSKÆRMEN

 Bemærk: Startskærmens udseende afhænger af de brugerdefinerede startskærmsindstillinger, administrative opsætning samt aktive integrerede løsninger.



TRYK PÅ	TIL
1	Kopiering Lav kopier.
2	E-mail Send e-mails.
3	Indstillinger Adgang til printermenuer.
4	Fax Send fax.
5	Adressebog Administrer en kontaktliste, som andre programmer på printeren kan få adgang til.
6	Status/forbrugsvarer <ul style="list-style-type: none"> • Vis en printeradvarsel eller fejlmeddelelse, hver gang printeren kræver brugerhandling for at fortsætte behandlingen. • Se flere oplysninger om printeradvarslen eller meddelelsen, og om, hvordan de fjernes igen. Du kan også få adgang til denne indstilling ved at trykke på den øverste del af startskærmen.
7	USB-drev <ul style="list-style-type: none"> • Udskriv fotos og dokumenter fra et flashdrev.

TRYK PÅ		TIL
		<ul style="list-style-type: none"> • Scan fotos og dokumenter fra et flashdrev
8	Opgavekø	<p>Vis alle aktuelle udskriftsopgaver.</p> <p>Du kan også få adgang til denne indstilling ved at trykke på den øverste del af startskærmen.</p>
9	Tilbageholdte opgaver	Vis de udskriftsopgaver, der tilbageholdes i printerens hukommelse.
10	Genvejscenter	Organiser alle genveje.
11	App-profiler	Adgang til programprofiler.
12	Scanningsprofiler	Scan og gem dokumenter direkte på computeren.
13	FTP	Scan og gem dokumenter direkte til en FTP-server.
14	Bogmærker	Arranger alle bogmærker.
15	Skift sprog	Skift sproget på skærmen.

Ændring af sproget for skærmtastaturet



Bemærk: Du kan kun ændre sproget for tastaturet i printeropgaver, der kræver alfanumerisk input, f.eks. e-mail eller scanning.

1. Tryk på indtastningsfeltet.
2. Tryk på og hold sprogtasten nede på tastaturet.
3. Vælg et sprog.

Brug af Vis tilpasning

Før du bruger programmet, skal du sørge for at gøre følgende:

- Fra den integrerede webserver skal du klikke på **Apps > Skærmtilpasning > Konfigurer**.
- Aktiver og konfigurer pauseskærmen, diasshowet og indstillinger for startskærm.

ADMINISTRATION AF BILLEDER TIL PAUSESKÆRM OG DIASSHOW

1. Fra afsnittet Billeder til pauseskærm og diasshow kan du tilføje, redigere eller slette et billede.
 - Du kan tilføje op til ti billeder.
 - Når den er aktiveret, vises statusikoner kun på pauseskærmen, når der er fejl, advarsler eller cloud-baserede meddelelser.
2. Gem ændringerne.

ÆNDRING AF BAGGRUNDSBILLEDE

1. Fra startskærmen skal du trykke på **Skift baggrund**.
2. Vælg det billede, der skal bruges.
3. Gem ændringerne.

VISNING AF ET DIASSHOW FRA ET FLASHDREV

1. Sæt et flashdrev i USB-porten.
2. Tryk på **Diasshow** på startskærmen.

Billeder vises i alfabetisk rækkefølge.



Bemærk: Du kan fjerne flashdrevet, efter diasshowet starter, men billederne bliver ikke gemt i printeren. Hvis diasshowet stopper, skal du indsætte flashdrevet igen for at se billederne.

Valg af papir

RETNINGSLINJER FOR PAPIR

Brug den korrekte type papir for at forhindre papirstop og sikre problemfri udskrivning.

- Brug altid nyt, ubeskadiget papir.
- Før du lægger papir i, skal du kende den anbefalede udskriftsside på papiret. Denne oplysning findes som regel på pakken med udskriftsmateriale.
- Anvend ikke papir, der er klippet eller beskåret manuelt.
- Bland ikke papirformater, -typer eller -vægte i samme magasin, da det kan medføre papirstop.
- Anvend ikke bestrøget papir, medmindre det er specielt udviklet til elektrofotografisk udskrivning.

PAPIREGENSKABER

Følgende papiregenskaber har indflydelse på udskriftskvaliteten og -pålideligheden. Overvej disse faktorer, inden de bruges til udskrivning.

Vægt

Papirmagasinet kan indføre papir med vægte mellem 60-176 g/m². Papir, der vejer mindre end 60 g/m², er muligvis ikke stift nok til, at det kan indføres korrekt, og kan medføre papirstop..

Buning

Buning er papirets tendens til at bue ved hjørnerne. For meget buning kan give problemer med indføringen af papiret. Buning forekommer som regel, når papiret har været igennem printeren, hvor det udsættes for høje temperaturer. Hvis papir opbevares uindpakket under varme, fugtige, kolde eller tørre forhold, kan det få papiret til at bue inden udskrivningen og forårsage problemer under indføringen.

Glathed

Papirets glathed påvirker direkte udskriftskvaliteten. Hvis papiret er for groft, smelter toneren ikke ordentligt fast. Hvis papiret er for glat, kan der opstå problemer med papirindføringen eller udskriftskvaliteten. Vi anbefaler brug af papir med 50 Sheffield-punkter.

Fugtindhold

Mængden af fugt i papiret har både indflydelse på udskriftskvaliteten og printerens evne til at indføre papiret korrekt. Opbevar papiret i den originale indpakning, indtil det skal bruges. Hvis papiret udsættes for fugtændringer, kan det nedsætte dets ydeevne.

Opbevar papiret i den originale indpakning i de samme omgivelser som printeren i 24-48 timer inden udskrivningen. Forlæng tiden med flere dage, hvis lagrings- eller transportomgivelserne er meget forskellige fra printeromgivelserne. Tykt papir kan også kræve længere tid.

Baneretning

Baneretningen er papirfibrenes retning i et ark papir. Papir kan være *langbanet*, hvilket vil sige, at fibrene løber på langs af papiret, eller *kortbanet*, hvilket vil sige, at de løber på tværs af papiret.

For 60–176 g/m² papir anbefales papir med langbanede fibre.

Fiberindhold

Det meste kopipapir af god kvalitet er fremstillet af 100 % kemisk behandlet pulptræ. Dette indhold giver papir med en høj grad af stabilitet, hvilket giver færre problemer med indføring og bedre udskriftskvalitet. Papir med f. eks. bomuldsfibre har egenskaber, der kan resultere i en forringet papirhåndtering.

IKKE-BRUGBART PAPIR

Følgende papirtyper må ikke bruges i printeren:

- Kemisk behandlet papir, der bruges til at lave kopier uden karbonpapir, også kaldet selvkopierende papir, CCP-papir (Carbonless Copy Paper) eller NCR-papir (No Carbon Required)
- Fortrykt papir med kemikalier, der kan forurene printeren
- Fortrykt papir, der kan påvirkes af temperaturen i printerens fuserenhed
- Fortrykt papir, der kræver en registrering (den præcise udskriftsplacering på siden), som er større end ±2,3 mm (±0,9"), f.eks. OCR-formularer (Optical Character Recognition).

I nogle tilfælde kan du justere registreringen ved hjælp af et program, så der kan udskrives på sådanne formularer

- Bestrøget papir (raderbart tykt papir), syntetisk papir, termisk papir
- Papir med ru kanter, grov eller meget ru overflade eller krøllet papir.
- Genbrugspapir, der ikke overholder kravene i EN12281:2002 (europæisk)
- Papir, der vejer mindre end 60 g/m²
- Formularer eller dokumenter, der består af flere dele

VALG AF FORTRYKTE FORMULARER OG BREVPAPIR

- Brug langbanet papir.
- Brug kun formularer og brevpapir, der er trykt vha. offsetlitografi eller gravingstrykningsproces.
- Brug ikke papir med en ru eller meget struktureret overflade.
- Brug blæk, der ikke påvirkes af harpiksen i toneren. Blæk, der er oliebaseret, skal opfylde disse krav. Latexblæk behøver ikke at overholde disse.
- Udskriv eksempler på de fortrykte formularer og brevpapir, du overvejer at bruge, inden du køber større mængder af det. Dette afgør, om blækket på den fortrykte formular eller på papiret med brevhoved påvirker udskriftskvaliteten.
- Kontakt din papirleverandør, hvis du er i tvivl.

- Ved udskrivning på brevhovedet skal du lægge papir i den rigtige retning i printeren. Du kan finde flere oplysninger i vejledningen til papir og specielle medier.

OPBEVARING AF PAPIR

Brug denne vejledning til opbevaring af papir for at undgå papirstop og dårlig udskriftskvalitet:

- Opbevar papiret i den originale indpakning i de samme omgivelser som printeren i 24-48 timer inden udskrivningen.
- Forlæng tiden med flere dage, hvis lagrings- eller transportomgivelserne er meget forskellige fra printeromgivelserne. Tykt papir kan også kræve længere tid.
- Papir opbevares bedst et sted, hvor temperaturen er 21 °C og luftfugtigheden er 40 %.
- De fleste producenter af etiketter anbefaler udskrivning ved 18-24 °C med en luftfugtighed på mellem 40 over 60 %.
- Papir bør opbevares i pakker på en palle eller hylde, ikke på gulvet.
- Opbevar de enkelte pakker på en plan overflade.
- Opbevar ikke noget oven på pakkerne med papir.
- Tag først papiret ud af pakken eller emballagen, når det skal lægges i printeren. Pakken og emballagen er med til at holde papiret rent, tørt og fladt.

UNDERSTØTTEDE PAPIRFORMATER



Bemærk: Din printermode kan være udstyret med et dobbelt papirmagasin til 650 ark, som består af et papirmagasin til 550 ark og en integreret flerformålsarkføder til 100 ark. Papirmagasinet til 550 ark, som er en del af det dobbelte papirmagasin til 650 ark, understøtter de samme papirstørrelser som det valgfri papirmagasin til 550 ark. Den integrerede flerformålsarkføder understøtter forskellige papirformater, -typer og -vægte.

PAPIRFOR- MAT OG DIMENSI- ON	STANDARD PAPIRMA- GASIN TIL 250 ARK	MANUEL FREMFORER	VALGRIT DOBBELT PAPIRMAGASIN TIL 650 ARK		VALGRIT PAPIRMA- GASIN TIL 550 ARK	2-SIDET UDSKRIV- NING
			MAGASIN TIL 550 ARK	FLERFOR- MÅLSARK- FØDER		
A4 210x297mm (8,27x11,7")	✓	✓	✓	✓	✓	✓
A5^{1,2} 148x210mm (5,83x8,27")	✓	✓	✓	✓	✓	X
A6	✓	✓	X	✓	X	X

PAPIRFOR- MAT OG DIMENSI- ON	STANDARD PAPIRMA- GASIN TIL 250 ARK	MANUEL FREMFORER	VALGFRIT DOBBELT PAPIRMAGASIN TIL 650 ARK		VALGFRIT PAPIRMA- GASIN TIL 550 ARK	2-SIDET UDSKRIV- NING
			MAGASIN TIL 550 ARK	FLERFOR- MÅLSARK- FØDER		
105x148mm (4,13x5,83")						
JIS B5 182x257mm (7,17x10,1")	✓	✓	✓	✓	✓	X
Letter 215,9x279,4- mm (8,5x11")	✓	✓	✓	✓	✓	✓
Legal 215,9x355,6- mm (8,5x14")	✓	✓	✓	✓	✓	✓
Executive 184,2x266,7- mm (7,25x10,5")	✓	✓	✓	✓	✓	X
Oficio (Mexico) 215,9x340,4- mm (8,5x13,4")	✓	✓	✓	✓	✓	✓
Folio 215,9x330,2- mm (8,5x13")	✓	✓	✓	✓	✓	✓
Statement 139,7x215,9- mm (5,5x8,5")	✓	✓	X	✓	X	X
Hagaki	✓	✓	X	✓	X	X

PAPIRFOR- MAT OG DIMENSI- ON	STANDARD PAPIRMA- GASIN TIL 250 ARK	MANUEL FREMFORER	VALGRIT DOBBELT PAPIRMAGASIN TIL 650 ARK		VALGRIT PAPIRMA- GASIN TIL 550 ARK	2-SIDET UDSKRIV- NING
			MAGASIN TIL 550 ARK	FLERFOR- MÅLSARK- FØDER		
100x148mm (3,94x5,83")						
Universal^{3,4} 98,4x148m- m til 215,9x355,6- mm (3,87x5,83" til 8,5x14")	✓	✓	X	✓	X	X
Universal^{3,4} 76,2x127m- m til 215,9x355,6- mm (3x5" til 8,5x14")	X	✓	X	✓	X	X
Universal^{3,4} 148x210mm til 215,9x355,6- mm (5,83x8,27" til 8,5x14")	✓	✓	✓	✓	✓	X
Universal^{3,4} 210x250mm til 215,9x355,6- mm (8,27x9,84" til 8,5x14")	✓	✓	✓	✓	✓	✓
7 3/4 konvolut 98,4x190,5- mm (3,875x7,5")	✓	✓	X	✓	X	X

PAPIRFOR- MAT OG DIMENSI- ON	STANDARD PAPIRMA- GASIN TIL 250 ARK	MANUEL FREMFORER	VALGFRIT DOBBELT PAPIRMAGASIN TIL 650 ARK		VALGFRIT PAPIRMA- GASIN TIL 550 ARK	2-SIDET UDSKRIV- NING
			MAGASIN TIL 550 ARK	FLERFOR- MÅLSARK- FØDER		
9-konvolut 98,4x225,4- mm (3,875x8,9")	✓	✓	X	✓	X	X
10-konvolut 104,8x241,3- mm (4,12x9,5")	✓	✓	X	✓	X	X
DL-konvolut 110x220mm (4,33x8,66")	✓	✓	X	✓	X	X
C5-konvolut 162x229mm (6,38x9,01")	✓	✓	X	✓	X	X
B5-konvolut 176x250mm (6,93x9,84")	✓	✓	X	✓	X	X
Monarch 98,425x190,- 5mm (3,875x7,5")	✓	✓	X	✓	X	X

PAPIRFOR- MAT OG DIMENSI- ON	STANDARD PAPIRMA- GASIN TIL 250 ARK	MANUEL FREMFORER	VALGFRIT DOBBELT PAPIRMAGASIN TIL 650 ARK		VALGFRIT PAPIRMA- GASIN TIL 550 ARK	2-SIDET UDSKRIV- NING
			MAGASIN TIL 550 ARK	FLERFOR- MÅLSARK- FØDER		
Anden konvolut⁵ 98,4x162m- m til 176x250mm (3,87x6,38” til 6,93x9,84”)	✓	✓	X	✓	X	X

¹ Læg dette papirformat i papirmagasin 1 og den manuelle arkføder således, at den lange kant indføres først i printeren.
² Læg dette papirformat i papirmagasin 2, 3 og flerformålsarkføderen således, at den korte kant indføres først i printeren.
³ Når universal er valgt, bliver siden formateret til 215,9 x 355,6 mm (8,5 x 14”) med mindre formatet angives af programmet.
⁴ Ilæg smalt papir med forsiden opad, så den øverste kant af arket indføres i printeren først.
⁵ Når der er valgt Anden konvolut, bliver siden formateret til 215,9 x 355,6 mm (8,5 x 14”), med mindre formatet angives af softwareprogrammet.

UNDERSTØTTEDE PAPIRTYPER

- Din printermodel kan være udstyret med et dobbelt papirmagasin til 650 ark, som består af et papirmagasin til 550 ark og en integreret flerformålsarkføder til 100 ark. Papirmagasinet til 550 ark, som er en del af det dobbelte papirmagasin til 650 ark, understøtter den samme papirtype som det valgfrie papirmagasin til 550 ark. Den integrerede flerformålsarkføder understøtter forskellige papirformater, -typer og -vægte.
- Etiketter, konvolutter og karton udskrives altid ved 25 sider pr. minut.
- ADF'en understøtter kun almindeligt papir.

PAPIRTYPE	STANDARD PAPIRMAGASIN TIL 250 ARK	MANUEL FREMFØRER	VALGFRIT DOBBELT PAPIRMAGASIN TIL 650 ARK		VALGFRIT PAPIRMAGASIN TIL 550 ARK	2-SIDET UDSKRIVNING
			MAGASIN TIL 550 ARK	FLERFORMÅLSARKFØDER		
Almindeligt papir	✓	✓	✓	✓	✓	✓
Karton	✓	✓	✓	✓	✓	X
Konvolutter	✓	✓	X	✓	X	X
Papiretiketter	✓	✓	✓	✓	✓	✓
Vinyletiketter	✓	✓	✓	✓	✓	X

UNDERSTØTTEDE PAPIRVÆGTE

- Din printermodel kan være udstyret med et dobbelt papirmagasin til 650 ark, som består af et papirmagasin til 550 ark og en integreret flerformålsarkføder til 100 ark. Papirmagasinet til 550 ark, som er en del af det dobbelte papirmagasin til 650 ark, understøtter de samme papirtyper som det valgfrie papirmagasin til 550 ark. Den integrerede flerformålsarkføder understøtter forskellige papirformater, -typer og -vægte.
- Etiketter, konvolutter og karton udskrives altid ved 25 sider pr. minut.
- Den automatiske dokumentfremfører understøtter 52–120 g/m² papir.

PAPIRTYPE OG VÆGT	STANDARD PAPIRMAGASIN TIL 250 ARK	MANUEL FREMFØRER	VALGFRIT DOBBELT PAPIRMAGASIN TIL 650 ARK		VALGFRIT PAPIRMAGASIN TIL 550 ARK	2-SIDET UDSKRIVNING
			MAGASIN TIL 550 ARK	FLERFORMÅLSARKFØDER		
Let papir ¹ 60–74,9 g/ m ² langfibret papir	✓	✓	✓	✓	✓	✓
Almindeligt papir 75–90,3 g/ m ² langfibret papir	✓	✓	✓	✓	✓	✓

PAPIRTYPE OG VÆGT	STANDARD PAPIRMA- GASIN TIL 250 ARK	MANUEL FREMFORER	VALGRIT DOBBELT PAPIRMAGASIN TIL 650 ARK		VALGRIT PAPIRMA- GASIN TIL 550 ARK	2-SIDET UDSKRIV- NING
			MAGASIN TIL 550 ARK	FLERFOR- MÅLSARK- FØDER		
Kraftigt papir 90,3–105 g/ m ² langfibret papir	✓	✓	✓	✓	✓	✓
Karton 105,1–162g/ m ² langfibret papir	✓	✓	✓	✓	✓	X
Karton 105,1–200g/ m ² langfibret papir	✓	✓	X	X	X	X
Papiretiket- ter² 131 g/m ²	✓	✓	✓	✓	✓	✓ 3
Vinyletiket- ter² 131 g/m ²	✓	✓	✓	✓	✓	X
Konvolut- ter^{4,5} 60–105 g/ m ²	✓	✓	X	✓	X	X

¹ Papir på mindre end 75 g/m² skal udskrives med papirtypen indstillet til let papir. Ellers kan papiret krølle meget, hvilket kan føre til fremføringsfejl, især i mere fugtige miljøer.

² Etiketter og andre specialmedier understøttes til lejlighedsvis brug og skal testes for brugbarhed.

³ Papiretiketter op til 105 g/m² understøttes.

⁴ Maksimalvægt for 100 % bomuld er 90 g.

⁵ 28 lb tykke konvolutter må højst indeholde 25 % bomuld.

Opsætning, installation og konfiguration

Dette kapitel indeholder:

Valg af en placering til printeren.....	38
Tilslutning af kabler	40
Installation af valgfrie papirmagasiner	42
Guide til første opsætning	43
Xerox® Easy Assist-appen.....	44
Netværkstilslutning	48
Opsætning og brug af startskærmsprogrammer	53
Opsætning af printeren til faxning	55
Konfiguration af e-mail SMTP-indstillingerne	61
Opsætning ved brug af tilgængelighedsfunktioner.....	71
Ilægning af papir og specialmedier.....	73
Justering af lydstyrke for højttaler.....	81
Konfiguration af indstillingerne for enhedens lyde	82
Opsætning af kopiering af kort	83
Brug af Genvejscenter	84
Opsætning af enhedskvoter.....	85
Konfiguration af økoindstillinger.....	86
Brug af kundesupport.....	87
Håndtering af kontakter	88
Installation og opdatering af software, drivere og firmware	90
Udskrivning af siden med menuindstillinger	97

Valg af en placering til printeren

- Sørg for, at der er tilstrækkelig plads til at åbne magasiner, låg og låger, og til at installere hardwaretilbehør.
- Placér printeren i nærheden af en stikkontakt.



Advarsel: Tilslut netledningen til en passende normeret og korrekt jordnet stikkontakt, der er lettilgængelig og i nærheden af produktet, for at undgå risiko for brand eller elektrisk stød.



ADVARSEL—FARE FOR ELEKTRISK STØD: Placer ikke eller brug ikke dette produkt i nærheden af vand eller i våde omgivelser for at undgå risikoen for elektrisk stød.

- Sørg for, at luftcirkulationen i rummet opfylder de seneste ASHRAE 62-standarder eller CEN Technical Committee 156-standarden.
- Sørg for, at gulvet er fladt, solidt og stabilt.
- Sørg for at holde printeren:
 - Ren, tør og støvfri
 - Væk fra løse hæfteklammer og papirclips
 - Væk fra direkte luftstrømme fra aircondition, radiatorer eller ventilatorer
 - Væk fra direkte sollys og ekstrem fugtighed
- Vær opmærksom på temperaturintervallet.

Driftstemperatur	10 til 32,2°C (50 til 32,22°C)
------------------	--------------------------------

- Af hensyn til passende ventilation anbefales følgende plads omkring printeren:

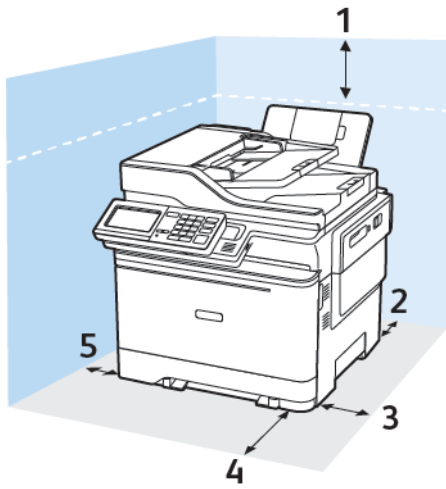

1. Øverst: 305 mm (12")
2. Bagside: 102 mm (4")
3. Højre side: 76 mm (3")

4. Forside: 508 mm (20")

Den minimale nødvendige plads foran maskinen er 76 mm (3").

5. Venstre side: 76 mm (3")

Tilslutning af kabler

⚠ ADVARSEL—FARE FOR ELEKTRISK STØD: Undlad at installere dette produkt eller foretage tilslutninger af kabler eller af elektriske tilslutninger af nogen art, f.eks. af netledningen, faxfunktionen eller telefonen, når det tordner, for at undgå risikoen for elektrisk stød.

⚠ Advarsel: Tilslut netledningen til en passende normeret og korrekt jordnet stikkontakt, der er lettilgængelig og i nærheden af produktet, for at undgå risiko for brand eller elektrisk stød.

⚠ Advarsel: For at undgå risiko for brand eller elektrisk stød skal du kun bruge den netledning, der leveres sammen med dette produkt, eller en erstatningsnetledning, som er godkendt af producenten.

⚠ Advarsel: Brug kun et telekabel ((RJ-11) på 26 AWG eller mere, når du slutter dette produkt til telefonnetværket, for at reducere risikoen for brand. For brugere i Australien skal ledningen være godkendt af tilsynsmyndigheden for kommunikation og medier i Australien.

Advarsel - mulig skade: For at undgå tab af data eller printerfejl, skal du undlade at berøre USB-kablet, nogen netværksadapter eller printeren i de viste områder under selve udskrivningsprocessen.

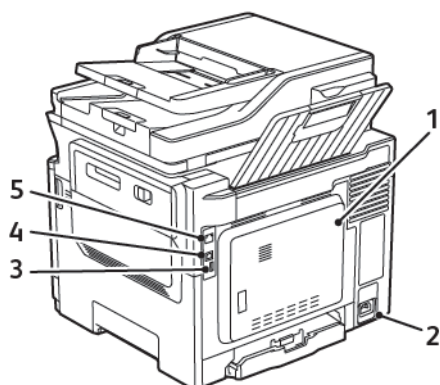

NUMMER	BRUG	TIL
1	LINE-port	Tilslut printeren til en aktiv telefonlinje via en normal stikkontakt (RJ-11), et DSL-filter, en VoIP-adapter eller en anden form for adapter, der giver adgang til telefonlinjen for at sende og modtage faxer.
2	Strømsik	Tilslut printeren til en korrekt jordforbundet stikkontakt.
3	USB-port	Tilslut et tastatur eller en anden kompatibel indstilling. Denne port er kun tilgængelig på visse printermodeller.

NUMMER	BRUG	TIL
4	USB-printerport	Slut printeren til en computer.
5	Ethernet-port	Slut printeren til et netværk.

Installation af valgfrie papirmagasiner

 Bemærk: Afhængigt af din printermodel kan du installere et dobbelt papirmagasin til 650 ark eller både et dobbelt papirmagasin til 650 ark og et papirmagasin til 550 ark.

 **ADVARSEL—FARE FOR ELEKTRISK STØD:** Hvis du skal have adgang til systemkortet eller installere hardware- eller hukommelsesenhedsoptioner, efter du har installeret printeren, skal du slukke printeren og tage netledningen ud af stikkontakten, før du fortsætter for at undgå risikoen for elektrisk stød. Hvis du har andre enheder tilsluttet printeren, skal du også slukke for dem og tage alle kabler til printeren ud.

1. Sluk for printeren.
2. Fjern netledningen fra stikkontakten og derefter fra printeren.
3. Udpak det valgfri papirmagasin, og fjern al emballage.
4. Juster printeren med det valgfri papirmagasin, og sænk derefter printeren på plads.

 **ADVARSEL—RISIKO FOR PERSONSKADE:** Hvis printeren vejer mere end 18 kg, kræver det to eller flere personer at løfte den sikkert.

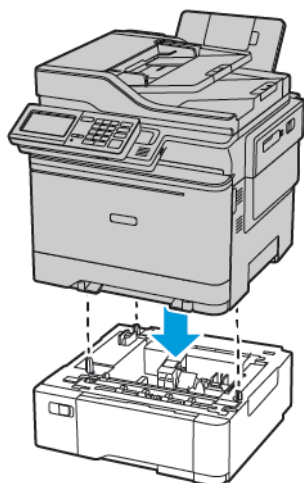

 Bemærk: Hvis du installerer begge valgfrie papirmagasiner, skal papirmagasinet til 550 ark være under det dobbelte papirmagasin til 650 ark.

5. Indsæt netledningen i printeren og derefter i en stikkontakt.

 **ADVARSEL—RISIKO FOR PERSONSKADE:** Tilslut netledningen til en passende normeret og korrekt jordet stikkontakt, der er lettilgængelig og i nærheden af produktet, for at undgå risiko for brand eller elektrisk stød.

6. Tænd for printeren.

Føj papirmagasinet til printerdriveren for at gøre det tilgængeligt for udskriftsjob. Se [Tilføjelse af tilgængelige muligheder i printerdriveren](#) for flere oplysninger.

Guide til første opsætning

Guiden til første opsætning vises, når printeren tændes for første gang. Du kan bruge guiden til at fuldføre de generelle indstillinger og registrere printeren på netværket.

Guiden til første opsætning er et sæt skærbilleder med anvisninger, der hjælper dig med at fuldføre de grundlæggende printerindstillinger, såsom sprog, dato og klokkeslæt og andre vigtige oplysninger om printeren. Hvis det er nødvendigt, kan du bruge guiden til første opsætning til at tilslutte printeren til et Wi-Fi-netværk.

Xerox® Easy Assist-appen

Hvis du ønsker at oprette adgang til printeren fra din smartphone, skal du downloade og installere Xerox Easy Assist-appen på din mobile enhed. Ved at installere Xerox Easy Assist-appen på din smartphone kan du nemt konfigurere din nye printer, administrere dens konfiguration, se advarsler, der angiver status for forbrugsstoffer og bestille dem samt få live fejlfindingsupport til din printer.

Xerox Easy Assist-appen giver instruktioner og videolinks, der hjælper dig med at pakke printeren ud af forsendelsesboksen. Hvis du vil installere Xerox Easy Assist-appen på din smartphone, skal du scanne en QR-kode. Der findes to typer QR-koder:

- Den første QR-kode er til den indledende installation af appen. Du kan finde denne QR-kode på emballagen eller i installationsvejledningen, der leveres sammen med printeren. Når du installerer Xerox Easy Assist-appen for første gang, skal du scanne denne QR-kode med dit smartphone-kamera.
- Den anden QR-kode bruges til at opsætte en trådløs netværksforbindelse mellem smartphonen og printeren. For eksempel forbindelse til Wi-Fi Direct. For printere med en brugergrænseflade med berøringsskærm eller en displaygrænseflade med mere en 2 linjer kan du finde denne QR-kode på printerens betjeningspanel. Se [Tilslutning til Xerox® Easy Assist-appen for installerede printere](#) for flere oplysninger. Du skal scanne den anden QR-kode gennem Xerox Easy Assist-appen.

Gør følgende for at installere og bruge Xerox Easy Assist-appen:

1. Hvis du vil se en nyttig video om udpakning af din printer, skal du scanne QR-koden fra emballagen eller installationsvejledningen, der fulgte med din printer med kameraet på din smartphone.

Afhængig af din smartphone bliver du bedt om at downloade appen fra Apple App Store eller Google Play Store. Accepter slutbrugerlicensaftalen (EULA), og følg derefter instruktionerne, der vises på appen.

2. Guiden til indledende opsætning vises, når printeren tændes for første gang. Gør følgende på printerens betjeningspanel:

- a. Vælg dit **Sprog**, og tryk derefter på **Næste**.

Skærmen Xerox Easy Assist Mobile App vises.

- b. Tryk på **Ja** for at bruge din mobilenhed til at konfigurere og administrere din printer.

Skærmen Hent app vises for at bekræfte typen af din mobilenhed. Vælg en af mulighederne:

- **iOS:** Vælg denne mulighed for at installere Xerox Easy Assist-appen på din iPhone.
- **Android:** Vælg denne mulighed for at installere Xerox Easy Assist-appen på din Android-mobilenhed.
- **Jeg har appen:** Hvis du allerede har installeret Xerox Easy Assist-appen på din mobilenhed, skal du vælge denne mulighed.

3. Hvis du har valgt iOS eller Android, vises en skærm, der hjælper dig med at downloade appen. På betjeningspanelet skal du trykke på muligheden **Vis QR-kode**.

Der vises en skærm med QR-koden. For at installere appen skal du scanne QR-koden med kameraet på din smartphone.

4. Download og installer Xerox Easy Assist-appen på din smartphone:
 - Til Android-telefoner: Gå til Google Play Store, og søg derefter efter Xerox Easy Assist-appen.
 - Til iOS eller iPhones: Gå til Apple App Store, og søg derefter efter Xerox Easy Assist-appen.
5. Når du installerer appen for første gang på din smartphone, skal du trykke på **Jeg accepterer** for slutbrugerlicensaftale (EULA).
6. Følg de instruktioner, der vises i appen. For at forbinde din smartphone med printeren skal du trykke på **Opret forbindelse til min printer**.
7. På betjeningspanelet skal du trykke på muligheden **Vis QR-kode** for at oprette forbindelse til appen. Den anden QR-kode vises.
 -  **Vigtigt:** For printere med 2-linjers skærmgrænseflade er der ingen QR-kode på betjeningspanelet. For at tilslutte printeren til din mobile enhed skal du følge de instruktioner, der vises på betjeningspanelet. Når du bliver bedt om det, skal du indtaste Wi-Fi Direct SSID-navnet og adgangskoden til din printer. Printeren og appen er forbundet via Wi-Fi Direct.
8. Scan den anden QR-kode gennem Xerox Easy Assist-appen. Følg de instruktioner, der vises i appen.

Når forbindelsen er konfigureret, deler din smartphone og printeren det samme trådløse netværk midlertidigt.
9. Med støtte fra Xerox Easy Assist-appen skal du fuldføre de generelle indstillinger og registrere printeren på netværket.

Generelle indstillinger omfatter Administratoradgangskode, Forbindelse, Målinger, Dato og klokkeslæt, Lyd, Strømspareindstillinger og mere.

 -  **Bemærk:** Sørg for, at din smartphone er tilsluttet det samme trådløse eller kablede netværk som printeren, og at de kan kommunikere, efter at opsætningen er fuldført.
10. For at fuldføre den indledende opsætning i appen skal du indtaste de nødvendige oplysninger til din printer og derefter trykke på **Fuldfør opsætning**.

Velkomstskærmen vises.

11. Når den indledende opsætning er fuldført, kan du bruge Xerox Easy Assist-appen til at udføre følgende:

Konfigurer en ny printer

Hvis du har QR-koden eller IP-adressen tilgængelig, kan du konfigurere en ny Xerox-printer ved hjælp af Xerox Easy Assist-appen. På skærmen Mine printere i appen skal du trykke på ikonet **+** og derefter trykke på **Konfigurer en ny printer**. Følg anvisningerne i appen.

Printerstatus

Status viser printeroplysningerne, såsom printerens status, tonerniveau og status for hvert magasin. Du kan bestille reservedele og forbrugsstoffer gennem Xerox Easy Assist-appen. Hvis tonerniveauet ser ud til at være lavt, skal du vælge ikonet **Toner** og derefter trykke på **Genbestil** for at bestille nye tonerpatroner.

Advarsler

Xerox Easy Assist-appen kan give dig besked om eventuelle fejl eller problemer i printeren. Tryk på **klokkeikonet** for at se fejlbeskrivelsen.

Udskriv

Du kan gennemføre en udskriftsopgave gennem Xerox Easy Assist-appen. Vælg din printer i appen og tryk derefter på **Udskriv**. Vælg det dokument, du vil udskrive fra din mobilenhed, bekræft udskriftsindstillingerne, og tryk derefter på **Udskriv**.

Enhedsindstillinger

Du kan se og redigere dine printerindstillinger fra fanen **Enhedsindstillinger**. Hvis du ikke konfigurerede en adgangskode under den indledende konfiguration, skal du konfigurere en adgangskode for at se eller redigere eksisterende printerindstillinger.

Support

Du kan anmode om support og finde løsninger på printerrelaterede problemer gennem Xerox Easy Assist-appen. Vælg din printer i appen og tryk derefter på **Support**. Det forbinder dig med Xerox's Support Agent Live Chatbot.

Printer- og scanningsdrivere

Du kan downloade printer- og scanningsdrivere til din printer via Xerox Easy Assist-appen. Vælg din printer i appen og tryk derefter på **Printer- og scanningsdrivere**. Indtast din registrerede e-mail-adresse i feltet E-mail, og tryk derefter på ikonet **+** for at tilføje din e-mail. For at downloade og installere printer- og scanningsdriverne sender appen et Hurtig link til din e-mailadresse.

Udskriv testside

Du kan udskrive en testside for at bekræfte, at alle indstillinger er korrekte. Vælg din printer i appen og tryk derefter på **Udskriv testside**.

Fjern en printer

Du kan fjerne en printer gennem Xerox Easy Assist-appen. Vælg en printer i appen og tryk derefter på **Fjern**.

TILSLUTNING TIL XEROX® EASY ASSIST-APPEN FOR INSTALLEREDE PRINTERE

Hvis du vil installere og bruge Xerox Easy Assist (XEA)-appen til en printer, der ikke kræver indledende installationsopsætning, kan du finde QR-koden fra betjeningspanelet ved at vælge **Notification Center > Forbundet til netværk > Opret forbindelse til Xerox Easy Assist-appen > Vis QR-kode**. Scan QR-koden, og følg derefter instruktionerne, der vises på betjeningspanelet og din mobilenhed:

- Afhængig af din smartphone bliver du bedt om at downloade appen fra Apple App Store eller Google Play Store for at installere appen for første gang.
- Hvis du allerede har installeret appen, skal du oprette forbindelse til printeren med din smartphone for at få adgang til Xerox Easy Assist-funktioner.

 **Vigtigt:** For printere med 2-linjers skærmgrænseflade er der ingen QR-kode på betjeningspanelet. For at tilslutte printeren til din mobile enhed skal du følge de instruktioner, der vises på betjeningspanelet. Når du bliver bedt om det, skal du indtaste Wi-Fi Direct SSID-navnet og adgangskoden til din printer. Printeren og appen er forbundet via Wi-Fi Direct.

Hvis din printer allerede er konfigureret på dit netværk, og guiden til første opsætning er fuldført, kan du tilføje printeren direkte til listen over Mine printere ved brug af Xerox Easy Assist-appen. Du kan se printerstatus, hente printerdrivere og få Chatbot-support. Hvis du vil tilføje en printer, der findes på netværket, skal du åbne Xerox Easy Assist-appens startside. På skærmen Mine printere skal du trykke på ikonet **+**. Appen leder efter printere i nærheden på netværket:

- Hvis appen finder din printer, kan du direkte vælge og tilføje printeren.
- Hvis appen ikke kan finde den printer, du leder efter, kan du tilføje printeren ved at indtaste dens IP-adresse.

Hvis printeren og mobilenheden ikke kan kommunikere, skal du sikre dig, at de er på det samme netværk.

Netværkstilslutning

TILSLUTNING AF PRINTEREN TIL ET KABLET ETHERNET-NETVÆRK

Når du tilslutter printeren til en kablet Ethernet-forbindelse, deaktiveres Wi-Fi-forbindelsen automatisk. Når printeren er tilsluttet, skal du konfigurere en IP-adresse på printerens betjeningspanel.

Sørg for, at Aktiv adapter er indstillet til Automatisk, før du starter.

1. På startskærmen skal du trykke på **Indstillinger > Netværk/porte > Netværksoversigt > Aktiv adapter**.
2. Tilslut Ethernet-kablet til printeren. Sørg for, at Ethernet-kablet har en internetforbindelse.
3. Følg instruktionerne i Xerox Easy Assist for at konfigurere og administrere din nye Xerox-printer.

TILSLUTNING AF PRINTEREN TIL ET WI-FI-NETVÆRK

Inden du begynder, skal du kontrollere at:

- Aktiv adapter er indstillet til Automatisk. På startskærmen skal du trykke på **Indstillinger > Netværk/porte > Netværksoversigt > Aktiv adapter**.
- Kontroller, at Ethernet-kablet er sat i printeren.

Brug af guiden til trådløs konfiguration i printeren

Inden du bruger guiden, skal du sørge for, at printerens firmware er opdateret. Se [Opdatering af software](#) for flere oplysninger.

1. Fra startskærmen skal du trykke på **> Opsæt nu**.
2. Vælg et Wi-Fi-netværk, og indtast derefter adgangskoden til netværket.
3. Tryk på **Udført**.

Brug af indstillingsmenuen på printeren

1. Fra startskærmen skal du trykke på **Indstillinger > Netværk/porte > Trådløs > Opsætning på printerpanel > Vælg netværk**.
2. Vælg et Wi-Fi-netværk, og indtast derefter adgangskoden til netværket.



Bemærk: Til Wi-Fi-netværksparate printermodeller vises en prompt til opsætning af Wi-Fi-netværket under installation.

TILSLUTNING AF PRINTEREN TIL ET TRÅDLØST NETVÆRK VED BRUG AF WI-FI PROTECTED SETUP (WPS)

Inden du begynder, skal du kontrollere at:

- Adgangspunktet (trådløs router) er WPS-godkendt eller WPS-kompatibelt. Du kan finde flere oplysninger i den dokumentation, der fulgte med adgangspunktet.
- En trådløs netværksadapter er installeret i din printer. Se instruktionerne, der fulgte med adapteren for flere oplysninger.

Brug af trykknappmetoden

1. På betjeningspanelet skal du vælge:
Indstillinger > Netværk/porte > Trådløs > Wi-Fi beskyttet opsætning > Start trykknapp-metode
2. Følg anvisningerne på skærmen.

Brug metoden med personligt identifikationsnummer (PIN)

1. På betjeningspanelet skal du vælge:
Indstillinger > Netværk/porte > Trådløs > Wi-Fi beskyttet opsætning > Start PIN-metode
2. Kopiér den ottecifrede WPS PIN-kode.
3. Åbn en webbrowser, og indtast derefter det trådløse adgangspunkts IP-adresse i adressefeltet. Vis printerens IP-adresse på printerens startskærm. IP-adressen vises som fire sæt tal, adskilt af punktummer, f.eks. 123.123.123.123.
4. Åbn WPS-indstillingerne. Du kan finde flere oplysninger i den dokumentation, der fulgte med adgangspunktet.
5. Indtast den ottecifrede PIN, og gem ændringerne.

SÅDAN KONFIGURERES WI-FI DIRECT

Wi-Fi Direct er en Wi-Fi-baseret peer-to-peer-teknologi, der giver trådløse enheder mulighed for at oprette forbindelse direkte til en Wi-Fi Direct-aktiveret printer uden brug af et adgangspunkt (trådløs router).

1. Vælg **Indstillinger > Netværk/porte > Wi-Fi Direct** på startskærmen.

2. Konfigurer indstillingerne.

- **Aktivér Wi-Fi Direct**—Gør det muligt for printeren at oprette sit eget Wi-Fi Direct-netværk.
- **Wi-Fi Direct navn**—Tildeler et navn til Wi-Fi Direct-netværket.
- **Wi-Fi Direct adgangskode**—Tildeler adgangskoden for den trådløse sikkerhed, når du bruger peer-to-peer-forbindelsen.
- **Vis adgangskode på opsætningssiden**—Viser adgangskoden på netværksopsætningssiden.
- **Automatisk accept af tryknapanmodninger**—Lader printeren acceptere forbindelsesansøgninger automatisk.



Bemærk: Automatisk accept af tryknapanmodninger er ikke sikker.

- Wi-Fi Direct-netværksadgangskoden er som standard ikke synlig på printerskærmen. Hvis du ønsker at få vist adgangskoden, skal du aktivere ikonet for adgangskode. På startskærmen skal du vælge **Indstillinger > Sikkerhed > Diverse > Aktivér adgangskode/Vis PIN-kode**.
- Vælg **Indstillinger > Rapporter > Netværk > Netværksopsætning** på betjeningspanelet, hvis du vil se adgangskoden til Wi-Fi Direct-netværket, uden at den vises på printerskærmen.

TILSLUTNING AF EN MOBIL ENHED TIL PRINTEREN

Inden du tilslutter din mobilenhed, skal du sikre dig, at Wi-Fi Direct er konfigureret. Se [Sådan konfigureres Wi-Fi Direct](#) for flere oplysninger.

Tilslutning vha. Wi-Fi Direct



Bemærk: Disse instruktioner gælder kun for Android-mobilenheder.

1. Gå til indstillingsmenuen fra den mobile enhed.
2. Aktiver **Wi-Fi**, og tryk derefter på **Wi-Fi Direct**.
3. Vælg printerens Wi-Fi Direct navn.
4. Kontroller forbindelsen på printerens betjeningspanel.

Tilslutning ved brug af Wi-Fi

1. Gå til indstillingsmenuen fra den mobile enhed.
2. Klik på **Wi-Fi**, og vælg derefter printerens Wi-Fi Direct-navn.



Bemærk: Strengen DIRECT-xy (hvor x og y er to tilfældige tegn) tilføjes før Wi-Fi Direct-navnet.

3. Indtast Wi-Fi Direct adgangskoden.

TILSLUTNING AF EN COMPUTER TIL PRINTEREN

Inden du tilslutter din computer, skal du sikre dig, at Wi-Fi Direct er konfigureret. Se [Sådan konfigureres Wi-Fi Direct](#) for flere oplysninger.

Til Windows-brugere

1. Åbn mappen Printere.
2. Vælg den printer, du ønsker at opdatere, og gør derefter et af følgende:
 - I Windows 7 eller senere skal du vælge **Printeregenskaber**.
 - I tidligere versioner skal du vælge **Egenskaber**.
3. Naviger til fanen Konfiguration, og vælg derefter **Opdater nu - Spørg printer**.
4. Gem ændringerne.

Til Macintosh-brugere

1. Fra Systemindstillinger i Apple-menuen skal du navigere til din printer, og vælg derefter **Indstillinger og forbrugsstoffer**.
2. Naviger til listen over hardwareoptioner, og tilføj derefter eventuelle installerede optioner.
3. Gem ændringerne.

DEAKTIVERING AF WI-FI-NETVÆRK

1. Naviger til følgende via printerens betjeningspanel:
Indstillinger > Netværk/porte > Netværksoversigt > Aktiv adapter > Standardnetværk
2. Følg anvisningerne på skærmen.

KONTROL AF PRINTERENS TILSLUTNING

1. Fra startskærmen skal du trykke på **Indstillinger > Rapporter > Netværk > Netværksopsætningsside**.
2. Se det første afsnit på siden for opsætning af netværk og bekræft, at status er indstillet til tilsluttet.
Hvis status er Ikke tilsluttet, er LAN-drop måske ikke aktivt, eller netværkskablet fungerer måske ikke korrekt. Kontakt systemadministratoren for at få hjælp.

ÆNDRING AF PRINTERPORTINDSTILLINGER EFTER INSTALLATION AF EN INTERN LØSNINGSPORT

- Hvis printeren har en statisk IP-adresse, skal du ikke ændre konfigurationen.
- Hvis computerne er konfigureret til at benytte netværksnavnet i stedet for en IP-adresse, skal du ikke ændre konfigurationen.
- Hvis du tilføjer en trådløs intern løsningsport (ISP) til en printer, som tidligere var konfigureret til en Ethernet-forbindelse, skal du koble printeren fra Ethernet-netværket.

Til Windows-brugere

1. Åbn mappen Printere.

2. Åbn printeregenskaberne fra genvejsmenuen til printeren med den nye ISP.
3. Konfigurere porten fra listen.
4. Opdater IP-adressen.
5. Gem ændringerne.

Til Macintosh-brugere

1. Fra Systemindstillinger i Apple-menuen skal du navigere til listen over printere, og derefter vælge + >IP.
2. Skriv IP-adressen i adressefeltet.
3. Gem ændringerne.

Opsætning og brug af startskærmsprogrammer



Bemærk: Disse programmer understøttes kun på udvalgte printermodeller.

SÅDAN FINDER DU PRINTERENS IP-ADRESSE

Åbn startskærmen for at se printerens IP-adresse. IP-adressen vises som fire sæt tal, adskilt af punktummer, f. eks. 123.123.123.123.

Hvis du bruger en proxyserver, skal du deaktivere den midlertidigt for at indlæse websiden korrekt.

HÅNTERING AF BOGMÆRKER

Oprettelse af bogmærker

Brug bogmærker til at udskrive hyppigt benyttede dokumenter, der er gemt på servere eller på internettet.

1. Åbn en webbrowser, og indtast derefter printerens IP-adresse i adressefeltet.
Vis printerens IP-adresse på printerens startskærm. IP-adressen vises som fire sæt tal, adskilt af punktummer, f.eks. 123.123.123.123.
2. Klik på **Indstilling af bogmærke** > **Tilføj bogmærke**, og indtast derefter et unikt navn til bogmærket.
3. Vælg en adresseprotokol-type, og gør derefter ét af følgende:
 - Til HTTP og HTTPS skal du angive den URL, du vil bogmærke.
 - Til HTTPS skal du sørge for at bruge værtsnavnet i stedet for IP-adressen. Skriv for eksempel myWebsite.com/sample.pdf i stedet for at indtaste 123.123.123.123/sample.pdf. Sørg for, at værtsnavnet samtidig stemmer overens med værdien for Common Name (CN) i servercertifikatet. Du kan få flere oplysninger om, hvordan du henter CN-værdien i servercertifikatet ved at gå til din webbrowsers hjælpeoplysninger.
 - Til FTP skal du angive FTP-adressen. For eksempel myServer/myDirectory. Angiv FTP-porten. Port 21 er standardporten til afsendelse af kommandoer.
 - Til SMB skal du angive netværksmappens adresse. For eksempel myServer/myShare/myFile.pdf. Skriv navnet på netværksdomænet.
 - Hvis det er nødvendigt, kan du vælge godkendelsestype til FTP og SMB.

Indtast en PIN-kode for at begrænse adgangen til bogmærket.



Bemærk: Programmet understøtter følgende filtyper: PDF, JPEG, TIFF og HTML-baserede websider. Andre filtyper, som for eksempel DOCX og XLXS, understøttes på nogle printermodeller.

4. Klik på **Gem**.



Bemærk: For at håndtere bogmærker, skal du klikke på **Indstilling af bogmærke**.

Oprettelse af mapper

1. Åbn en webbrowser, og indtast derefter printerens IP-adresse i adressefeltet.
Vis printerens IP-adresse på printerens startskærm. IP-adressen vises som fire sæt tal, adskilt af punktummer, f.eks. 123.123.123.123.
2. Klik på **Indstilling af bogmærke** > **Tilføj bogmærke**, og indtast derefter et unikt navn til bogmærket.



Bemærk: Indtast en PIN-kode for at begrænse adgangen til mappen.

3. Klik på **Gem**.
- Du kan oprette mapper eller bogmærker i en mappe. Hvis du vil oprette et bogmærke, skal du se [Oprettelse af bogmærker](#).
 - Hvis du vil administrere mapper, skal du klikke på **Indstilling af bogmærke**.

Opsætning af printeren til faxning

- Følgende tilslutningsmetoder gælder kun i nogle lande eller områder.
- I forbindelse med den første opsætning af printeren skal du fjerne markering af afkrydsningsfeltet for fax-funktionen og andre eventuelle funktioner, som du vil opsætte senere, og derefter vælge **Fortsæt**.
- Hvis faxfunktionen er aktiveret, men ikke fuldt konfigureret, kan indikatorlyset blinke rødt.



Advarsel: Rør ikke ved ledninger eller printeren i det viste område, mens du aktivt sender eller modtager en fax.

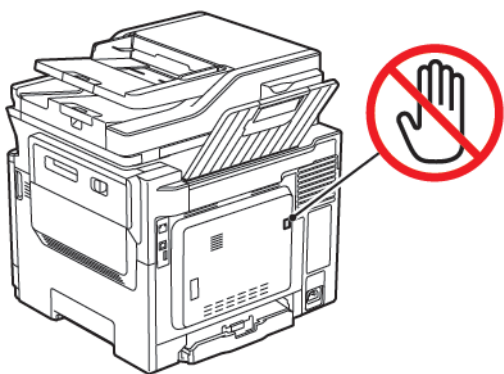

INDSTILLING AF FAXFUNKTIONEN

1. På betjeningspanelet skal du vælge:
Indstillinger > Enhed > Præferencer > Kør indledende installation
2. Sluk for printeren, og vent ca. 10 sekunder. Tænd derefter printeren igen.
3. Fra skærbilledet Før du begynder skal du vælge **Rediger indstillingerne, og fortsæt med guiden**.
4. Fra skærbilledet Fax-/e-mailserveropsætning skal du indtaste de nødvendige oplysninger.
5. Afslut konfigurationen.

Brug af guiden til opsætning af fax i printeren

- Denne guide vises kun, når analog fax endnu ikke er konfigureret.
 - Denne guide konfigurerer kun den analoge fax. Hvis du vil konfigurere andre faxtilstande, skal du gå til Indstillinger > Fax > Opsætning af fax.
 - Inden du bruger guiden, skal du sørge for, at printerens firmware er opdateret. Se [Opdatering af software](#) for flere oplysninger.
1. Fra startskærmen skal du trykke på **Fax**.
 2. Tryk på **Opsæt nu**.
 3. Indtast faxnavnet og tryk derefter på **Næste**.

4. Indtast faxnummeret og tryk derefter på **Udført**.

Brug af indstillingsmenuen på printeren

1. Fra startskærmen skal du trykke på **Indstillinger > Fax > Opsætning af fax > Generelle indstillinger for fax**.
2. Konfigurer indstillingerne.

Brug af den integrerede server

1. Åbn en webbrowser, og indtast derefter printerens IP-adresse i adressefeltet.
Hvis du vil se printerens Ip-adresse, skal du gå til [Sådan finder du printerens IP-adresse](#).
2. Klik på **Indstillinger > Fax > Opsætning af fax > Generelle faxindstillinger**.
3. Konfigurer indstillingerne.
4. Gem ændringerne.

OPSÆTNING AF FAX VIA EN STANDARDTELEFONLINJE

 **ADVARSEL—FARE FOR ELEKTRISK STØD:** Undlad at installere dette produkt eller foretage tilslutninger af kabler eller af elektriske tilslutninger af nogen art, f.eks. af netledningen, faxfunktionen eller telefonen, når det tordner, for at undgå risikoen for elektrisk stød.

 **ADVARSEL—FARE FOR ELEKTRISK STØD:** Undlad at benytte fax-funktionen, når det tordner for at undgå risikoen for elektrisk stød.

 **ADVARSEL—RISIKO FOR PERSONSKADE:** Brug kun et telekabel ((RJ-11) på 26 AWG eller mere, når du slutter dette produkt til telefonnetværket, for at reducere risikoen for brand. For brugere i Australien skal ledningen være godkendt af tilsynsmyndigheden for kommunikation og medier i Australien.

1. opsætning: Printeren er sluttet til en dedikeret faxlinje

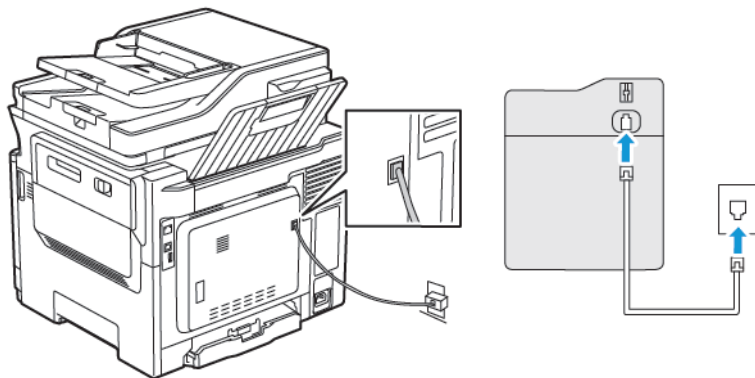

1. Slut den ene ende af telefonkablet til printerens LINE-port.
 2. Tilslut den anden ende af kablet til et aktivt analogt vægstik.
- Du kan indstille printeren til at modtage faxer automatisk (Autosvar Til) eller manuelt (Autosvar Fra).
 - Hvis du vil modtage faxer automatisk, skal du indstille printeren til at svare efter et angivet antal ringesignaler.

2. opsætning: Printeren deler linjen med en telefonsvarer

-  Bemærk: Hvis du abonnerer på en markant ringetjeneste, skal du sørge for at indstille det korrekte ringemønster for printeren. Ellers modtager printeren ikke faxer, selvom du har indstillet den til at modtage faxer automatisk.

Forskellige konfigurationer for tilslutning til forskellige vægstik

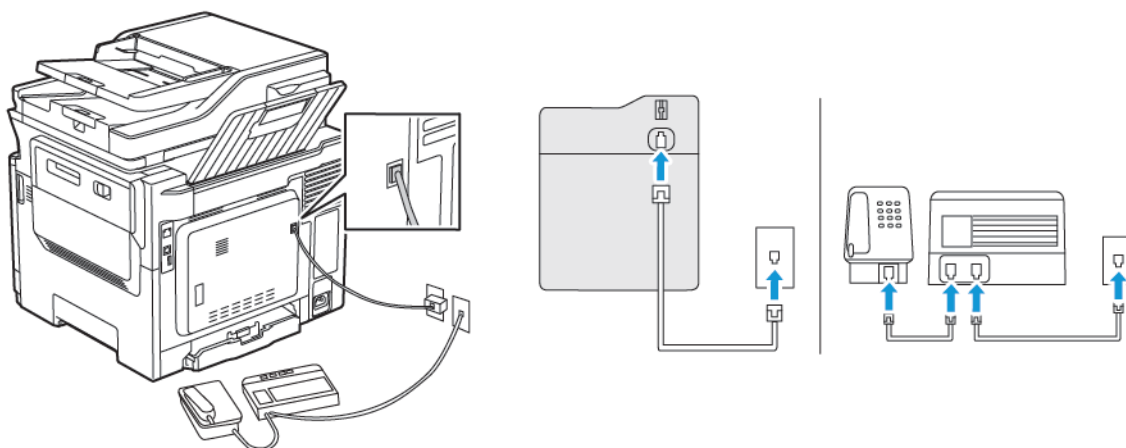

1. Slut den ene ende af telefonkablet til printerens LINE-port.
 2. Tilslut den anden ende af kablet til et aktivt analogt vægstik.
- Hvis du kun har ét telefonnummer på linjen, skal du indstille printeren til at modtage faxer automatisk.
 - Indstil printeren til at besvare opkald to ringesignaler efter telefonsvareren. Hvis telefonsvareren f.eks. besvarer opkald efter fire ringesignaler, skal du indstille printeren til at besvare opkald efter seks ringesignaler.

OPSÆTNING AF FAX I LANDE ELLER REGIONER MED ANDERLEDES TELEFONSTIK OG STIKKONTAKT I VÆGGEN



ADVARSEL—FARE FOR ELEKTRISK STØD: Undlad at installere dette produkt eller foretage tilslutninger af kabler eller af elektriske tilslutninger af nogen art, f.eks. af netledningen, faxfunktionen eller telefonen, når det tordner, for at undgå risikoen for elektrisk stød.



ADVARSEL—FARE FOR ELEKTRISK STØD: Undlad at benytte fax-funktionen, når det tordner for at undgå risikoen for elektrisk stød.



Advarsel: Brug kun et telekabel (RJ-11) på 26 AWG eller mere, når du slutter dette produkt til telefonnetværket, for at reducere risikoen for brand. For brugere i Australien skal ledningen være godkendt af tilsynsmyndigheden for kommunikation og medier i Australien.

Standardvægstikket i de fleste lande og områder er RJ11. Hvis vægstikket eller udstyret i din enhed ikke er kompatibel med denne type forbindelse, skal du bruge en telefonadapter. Der følger muligvis ikke en adapter, der passer til dit land eller område, med printeren, og du skal muligvis købe en separat.

Der kan være en adapter installeret i telefonporten på printeren. Fjern ikke adapterstikket fra telefonporten på printeren, hvis du tilslutter til et serieforbundet eller delt telefonsystem.

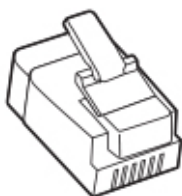

Tilslutning af printeren til et vægstik, der ikke er RJ-11

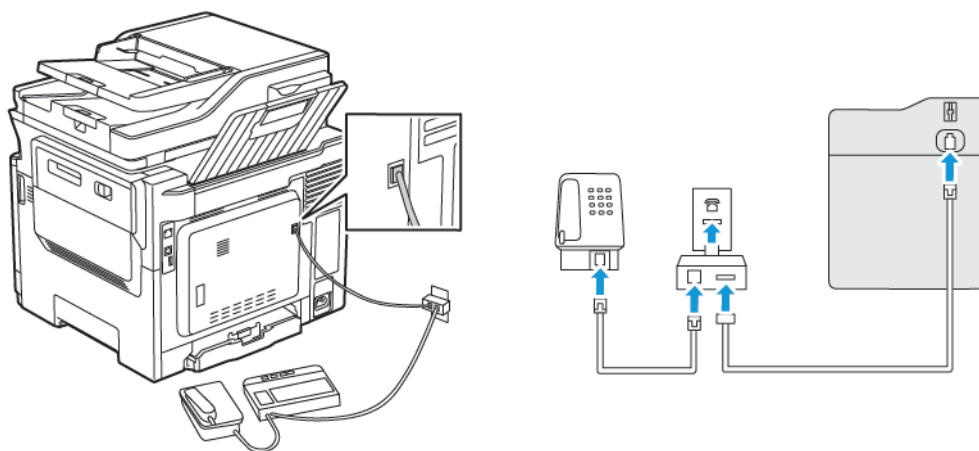

1. Slut den ene ende af telefonkablet til printerens LINE-port.
2. Indsæt den anden ende af kablet i RJ-11-adapteren, og indsæt derefter adapteren i vægstikket.
3. Hvis du vil tilslutte en anden enhed med et ikke-RJ11-stik til samme vægstik, skal du tilslutte den direkte til telefonadapteren.

Tilslutning af printeren til et vægstik i Tyskland

Tyske vægstik har to slags porte. N-portene er til faxmaskiner, modemmer og telefonsvarere. F-porten er til telefoner. Tilslut printeren til en N-port.

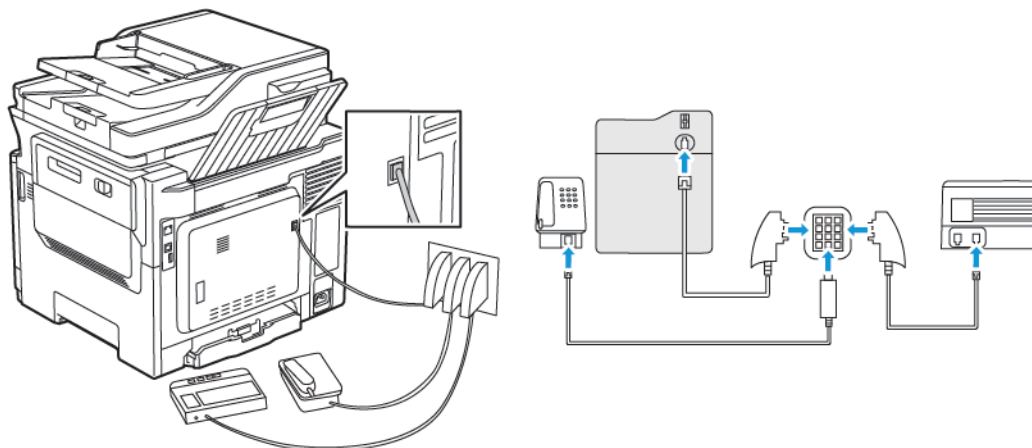

1. Slut den ene ende af telefonkablet til printerens LINE-port.
2. Slut den anden ende af kablet til RJ11-adapteren, og slut derefter adapteren til en N-port.
3. Hvis du vil slutte en telefon og telefonsvarer til samme vægstik, skal du tilslutte enhederne som vist.

TILSLUTNING TIL EN BESTEMT RINGETJENESTE

En bestemt ringetjeneste giver dig mulighed for at have flere telefonnumre på én telefonlinje. Hvert telefonnummer tildeles sin egen ringetone.

1. På betjeningspanelet skal du vælge:
Indstillinger > Fax > Opsætning af fax > Indstillinger for faxmodtagelse > Admin-kontrol > Svar ved
2. Vælg et ringemønster.
3. Gem ændringerne.

INDSTILLING AF DATO OG KLOKESLÆT FOR FAX

1. På betjeningspanelet skal du vælge:
Indstillinger > Enhed > Præferencer > Dato og klokkeslæt > Konfigurer
2. Konfigurer indstillingerne.

KONFIGURATION AF SOMMERTID

1. På betjeningspanelet skal du vælge:
Indstillinger > Enhed > Præferencer > Dato og klokkeslæt > Konfigurer
På printermodeller uden berøringskærm skal du trykke på **OK** for at navigere gennem indstillingerne.

Opsætning, installation og konfiguration

2. Vælg den ønskede tidszone i menuen Tidszone.
3. Konfigurer indstillingerne.

KONFIGURATION AF HØJTTALERINDSTILLINGER FOR FAX

1. Fra startskærmen skal du trykke på **Indstillinger > Fax > Opsætning af fax > Indstillinger for højttaler**.
2. Gør følgende:
 - Indstil højttalertilstanden til **Altid til**.
 - Indstil højttalerens lydstyrke til **Høj**.
 - Aktiver ringetonens lydstyrke.

Konfiguration af e-mail SMTP-indstillingerne

Konfigurer indstillingerne for Simple Mail Transfer Protocol (SMTP) til at sende et scannet dokument via e-mail. Indstillingerne varierer for hver udbyder af e-mailtjenester.

Sørg for, at printeren er tilsluttet et netværk, og at netværket er forbundet til internettet, før du starter.

BRUG AF GUIDEN TIL OPSÆTNING AF E-MAIL I PRINTEREN

Inden du bruger guiden, skal du sørge for, at printerens firmware er opdateret. Se [Opdatering af software](#) for flere oplysninger.

1. På startskærmen skal du trykke på **E-mail**.
2. Tryk på og indtast din e-mailadresse.
3. Indtast adgangskoden.
 - Afhængigt af din e-mail-tjenesteudbyder skal du indtaste din kontoadgangskode, app-adgangskode eller godkendelsesadgangskode. Se [Udbydere af e-mailtjenester](#) for flere oplysninger om gennem listen over adgangskode, og se derefter for adgangskoden til enheden.
 - Hvis din udbyder ikke findes på listen, skal du kontakte din udbyder og bede om indstillingerne for primær SMTP-gateway, primær SMTP-gatewayport, brug SSL/TLS og SMTP-servergodkendelse.
4. Tryk på **OK**.

BRUG AF INDSTILLINGSMENUEN PÅ PRINTEREN

1. På startskærmen skal du vælge **Indstillinger > E-mail > Opsætning af e-mail**.
2. Konfigurer indstillingerne.
 - Se listen over [Udbydere af e-mailtjenester](#) for flere oplysninger om adgangskode.
 - For udbydere af e-mail-tjenester, der ikke findes på listen, skal du kontakte din udbyder og bede om indstillingerne.

BRUG AF DEN INTEGREREDE SERVER

1. Åbn en webbrowser, og angiv derefter printerens IP-adresse i adressefeltet.
 - Vis printerens IP-adresse på printerens startskærm. IP-adressen vises som fire sæt tal, adskilt af punktummer, f.eks. 123.123.123.123.
 - Hvis du bruger en proxyserver, skal du deaktivere den midlertidigt for at indlæse websiden korrekt.
2. Klik på **Indstillinger > E-mail**.
3. Konfigurer indstillingerne i afsnittet Opsætning af e-mail.
 - Se listen over [Udbydere af e-mailtjenester](#) for flere oplysninger om adgangskode.
 - For udbydere af e-mail-tjenester, der ikke findes på listen, skal du kontakte din udbyder og bede om indstillingerne.

4. Klik på **Gem**.

UDBYDERE AF E-MAILTJENESTER



Brug følgende tabeller til at bestemme din e-mail-tjenesteudbyders SMTP-indstillinger.

 Bemærk: For hver e-mail-tjenesteudbyder kan portnummeret være forskelligt afhængigt af den primære SMTP-gateway.

Gmail™

 Bemærk: Sørg for, at tottrinsbekræftelse er aktiveret på din Google-konto.

Hvis du vil aktivere tottrinsbekræftelse, skal du gå til siden [Google-kontosikkerhed](#), logge på din konto, og i afsnittet Log ind på Google klikke på **Tottrinsbekræftelse**.

INDSTILLING	VÆRDI
Primær SMTP gateway	smtp.gmail.com
Primær SMTP gatewayport	587  Bemærk: Portnummeret være forskelligt afhængigt af den primære SMTP-gateway. Det kan f.eks. være 25, 465 eller 587.
Brug SSL/TLS	Påkrævet
Kræver pålideligt certifikat	Deaktiveret
Svaradresse	Din e-mailadresse
SMTP servergodkendelse	Logon/almindelig
Enhedsinitieret e-mail	Brug enhedens SMTP-legitimationsoplysninger
Bruger-id for enheden	Din e-mailadresse
Adgangskode til enheden	Adgangskode til app  Bemærk: Hvis du vil oprette en app-adgangskode, skal du gå til siden Google-kontosikkerhed , logge på din konto, og i afsnittet Log ind på Google klikke på App-adgangskode .

Yahoo!® Mail

INDSTILLING	VÆRDI
Primær SMTP gateway	smtp.mail.yahoo.com
Primær SMTP gatewayport	587

INDSTILLING	VÆRDI
Brug SSL/TLS	Påkrævet
Kræver pålideligt certifikat	Deaktiveret
Svaradresse	Din e-mailadresse
SMTP servergodkendelse	Logon/almindelig
Enhedsinitieret e-mail	Brug enhedens SMTP-legitimationsoplysninger
Bruger-id for enheden	Din e-mailadresse
Adgangskode til enheden	<p>Adgangskode til app</p> <p> Bemærk: Hvis du vil oprette en app-adgangskode, skal du gå til siden Yahoo-kontosikkerhed, logge på din konto, og derefter klikke på Generer adgangskode</p>

Outlook Live

Disse indstillinger gælder for e-mail-domænerne til outlook.com og hotmail.com.

INDSTILLING	VÆRDI
Primær SMTP gateway	smtp.office365.com
Primær SMTP gatewayport	587
Brug SSL/TLS	Påkrævet
Kræver pålideligt certifikat	Deaktiveret
Svaradresse	Din e-mailadresse
SMTP servergodkendelse	Logon/almindelig
Enhedsinitieret e-mail	Brug enhedens SMTP-legitimationsoplysninger
Bruger-id for enheden	Din e-mailadresse
Adgangskode til enheden	<p>Kontoadgangskode eller appadgangskode</p> <ul style="list-style-type: none"> • For konti, hvor totrinsbekræftelse er deaktiveret, skal du bruge din kontoadgangskode. • For konti, hvor totrinsbekræftelse er aktiveret, skal du bruge en appadgangskode. Hvis du vil oprette en appadgangskode, skal du gå til siden Outlook Live-kontoadministration og derefter logge på din konto.

AOL Mail

INDSTILLING	VÆRDI
Primær SMTP gateway	smtp.aol.com
Primær SMTP gatewayport	587
Brug SSL/TLS	Påkrævet
Kræver pålideligt certifikat	Deaktiveret
Svaradresse	Din e-mailadresse
SMTP servergodkendelse	Logon/almindelig
Enhedsinitieret e-mail	Brug enhedens SMTP-legitimationsoplysninger
Bruger-id for enheden	Din e-mailadresse
Adgangskode til enheden	Adgangskode til app  Bemærk: Hvis du vil oprette en app-adgangskode, skal du gå til siden for AOL-kontosikkerhed , logge på din konto, og derefter klikke på Generer app-adgangskode .

iCloud Mail

Bemærk: Sørg for, at tottrinsbekræftelse er aktiveret på din konto.

INDSTILLING	VÆRDI
Primær SMTP gateway	smtp.mail.me.com
Primær SMTP gatewayport	587
Brug SSL/TLS	Påkrævet
Kræver pålideligt certifikat	Deaktiveret
Svaradresse	Din e-mailadresse
SMTP servergodkendelse	Logon/almindelig
Enhedsinitieret e-mail	Brug enhedens SMTP-legitimationsoplysninger
Bruger-id for enheden	Din e-mailadresse
Adgangskode til enheden	Adgangskode til app  Bemærk: Hvis du vil oprette en app-adgangskode, skal du gå til siden for iCloud-kontoadministration , logge på din konto, og derefter klikke på Generer adgangskode i afsnittet Sikkerhed.

Comcast Mail

INDSTILLING	VÆRDI
Primær SMTP gateway	smtp.comcast.net
Primær SMTP gatewayport	587
Brug SSL/TLS	Påkrævet
Kræver pålideligt certifikat	Deaktiveret
Svaradresse	Din e-mailadresse
SMTP servergodkendelse	Logon/almindelig
Enhedsinitieret e-mail	Brug enhedens SMTP-legitimationsoplysninger
Bruger-id for enheden	Din e-mailadresse
Adgangskode til enheden	Adgangskode til konto

Mail.com

INDSTILLING	VÆRDI
Primær SMTP gateway	smtp.mail.com
Primær SMTP gatewayport	587
Brug SSL/TLS	Påkrævet
Kræver pålideligt certifikat	Deaktiveret
Svaradresse	Din e-mailadresse
SMTP servergodkendelse	Logon/almindelig
Enhedsinitieret e-mail	Brug enhedens SMTP-legitimationsoplysninger
Bruger-id for enheden	Din e-mailadresse
Adgangskode til enheden	Adgangskode til konto

Zoho Mail

INDSTILLING	VÆRDI
Primær SMTP gateway	smtp.zoho.com
Primær SMTP gatewayport	587
Brug SSL/TLS	Påkrævet

INDSTILLING	VÆRDI
Kræver pålideligt certifikat	Deaktiveret
Svaradresse	Din e-mailadresse
SMTP servergodkendelse	Logon/almindelig
Enhedsinitieret e-mail	Brug enhedens SMTP-legitimationsoplysninger
Bruger-id for enheden	Din e-mailadresse
Adgangskode til enheden	Kontoadgangskode eller appadgangskode <ul style="list-style-type: none"> • For konti, hvor totrinsbekræftelse er deaktiveret, skal du bruge din kontoadgangskode. • For konti, hvor totrinsbekræftelse er aktiveret, skal du bruge en appadgangskode. Hvis du vil oprette en app-adgangskode, skal du gå til siden for Zoho Mail-kontosikkerhed, logge på din konto, og derefter klikke på Generer ny adgangskode i afsnittet App-specifikke adgangskoder.

QQ Mail



Bemærk: Sørg for, at SMTP-tjenesten er aktiveret på din konto.

Hvis du vil aktivere tjenesten, skal du fra startside til QQ Mail klikke på **Indstillinger > Konto**. I afsnittet POP3/IMAP/SMTP/Exchange/CardDAV/CalDAV-tjeneste skal du aktivere enten **POP3/SMTP-tjeneste** eller **IMAP/SMTP-tjeneste**.

INDSTILLING	VÆRDI
Primær SMTP gateway	smtp.qq.com
Primær SMTP gatewayport	587
Brug SSL/TLS	Påkrævet
Kræver pålideligt certifikat	Deaktiveret
Svaradresse	Din e-mailadresse
SMTP servergodkendelse	Logon/almindelig
Enhedsinitieret e-mail	Brug enhedens SMTP-legitimationsoplysninger

INDSTILLING	VÆRDI
Bruger-id for enheden	Din e-mailadresse
Adgangskode til enheden	Autorisationskode  Bemærk: Hvis du vil generere en godkendelseskode, skal du på startsiden for QQ Mail klikke på Indstillinger > Konto , og derefter i afsnittet POP3/IMAP/SMTP/Exchange/CardDAV/CalDAV-tjeneste klikke på Opret godkendelseskode

NetEase Mail (mail.163.com)

 Bemærk: Sørg for, at SMTP-tjenesten er aktiveret på din konto.

Hvis du vil aktivere tjenesten skal du på NetEase Mail-startsiden klikke på Muligheder **Indstillinger > POP3/SMTP/IMAP**, og derefter aktivere enten **IMAP/SMTP-tjeneste** eller **POP3/SMTP-tjeneste**.

INDSTILLING	VÆRDI
Primær SMTP gateway	smtp.163.com
Primær SMTP gatewayport	465
Brug SSL/TLS	Påkrævet
Kræver pålideligt certifikat	Deaktiveret
Svaradresse	Din e-mailadresse
SMTP servergodkendelse	Logon/almindelig
Enhedsinitieret e-mail	Brug enhedens SMTP-legitimationsoplysninger
Bruger-id for enheden	Din e-mailadresse
Adgangskode til enheden	Adgangskode for godkendelse  Bemærk: Godkendelsesadgangskoden gives, når IMAP/SMTP-tjenesten eller POP3/SMTP-tjenesten er aktiveret.

NetEase Mail (mail.126.com)

 Bemærk: Sørg for, at SMTP-tjenesten er aktiveret på din konto.

Hvis du vil aktivere tjenesten skal du på NetEase Mail-startsiden klikke på **Indstillinger > POP3/SMTP/IMAP**, og derefter aktivere enten **IMAP/SMTP-tjeneste** eller **POP3/SMTP-tjeneste**.

INDSTILLING	VÆRDI
Primær SMTP gateway	smtp.126.com
Primær SMTP gatewayport	465
Brug SSL/TLS	Påkrævet
Kræver pålideligt certifikat	Deaktiveret
Svaradresse	Din e-mailadresse
SMTP servergodkendelse	Logon/almindelig
Enhedsinitieret e-mail	Brug enhedens SMTP-legitimationsoplysninger
Bruger-id for enheden	Din e-mailadresse
Adgangskode til enheden	Adgangskode for godkendelse  Bemærk: Godkendelsesadgangskoden gives, når IMAP/SMTP-tjenesten eller POP3/SMTP-tjenesten er aktiveret.

NetEase Mail (mail.yeah.net)

 Bemærk: Sørg for, at SMTP-tjenesten er aktiveret på din konto.

Hvis du vil aktivere tjenesten skal du på NetEase Mail-startsiden klikke på Muligheder **Indstillinger** > **POP3/SMTP/IMAP**, og derefter aktivere enten **IMAP/SMTP-tjeneste** eller **POP3/SMTP-tjeneste**.

INDSTILLING	VÆRDI
Primær SMTP gateway	smtp.yeah.net
Primær SMTP gatewayport	465
Brug SSL/TLS	Påkrævet
Kræver pålideligt certifikat	Deaktiveret
Svaradresse	Din e-mailadresse
SMTP servergodkendelse	Logon/almindelig
Enhedsinitieret e-mail	Brug enhedens SMTP-legitimationsoplysninger
Bruger-id for enheden	Din e-mailadresse
Adgangskode til enheden	Adgangskode for godkendelse  Bemærk: Godkendelsesadgangskoden gives, når IMAP/SMTP-tjenesten eller POP3/SMTP-tjenesten er aktiveret.

Sohu Mail

 Bemærk: Sørg for, at SMTP-tjenesten er aktiveret på din konto.

Hvis du vil aktivere tjenesten skal du på Sohu Mail-startsiden klikke på **Muligheder > Indstillinger > POP3/SMTP/IMAP**, og derefter aktivere enten **IMAP/SMTP-tjeneste** eller **POP3/SMTP-tjeneste**.

INDSTILLING	VÆRDI
Primær SMTP gateway	smtp.sohu.com
Primær SMTP gatewayport	465
Brug SSL/TLS	Påkrævet
Kræver pålideligt certifikat	Deaktiveret
Svaradresse	Din e-mailadresse
SMTP servergodkendelse	Logon/almindelig
Enhedsinitieret e-mail	Brug enhedens SMTP-legitimationsoplysninger
Bruger-id for enheden	Din e-mailadresse
Adgangskode til enheden	Uafhængig adgangskode  Bemærk: Den individuelle adgangskode gives, når IMAP/SMTP-tjenesten eller POP3/SMTP-tjenesten er aktiveret.

Sina Mail

 Bemærk: Sørg for, at POP3/SMTP-tjenesten er aktiveret på din konto.

Hvis du vil aktivere tjenesten skal du på Sina Mail-startsiden klikke på **Indstillinger > Flere indstillinger > Bruger POP/IMAP/SMTP**, og derefter aktivere **POP3/SMTP-tjeneste**.

INDSTILLING	VÆRDI
Primær SMTP gateway	smtp.sina.com
Primær SMTP gatewayport	587
Brug SSL/TLS	Påkrævet
Kræver pålideligt certifikat	Deaktiveret
Svaradresse	Din e-mailadresse
SMTP servergodkendelse	Logon/almindelig
Enhedsinitieret e-mail	Brug enhedens SMTP-legitimationsoplysninger

INDSTILLING	VÆRDI
Bruger-id for enheden	Din e-mailadresse
Adgangskode til enheden	Autorisationskode  Bemærk: Hvis du vil oprette en godkendelseskode, skal du på startside for e-mail klikke på Indstillinger > Flere indstillinger > Bruger POP/IMAP/SMTP , og derefter aktivere Status for godkendelseskode .

- Hvis du oplever fejl ved brug af de angivne indstillinger, skal du kontakte din e-mail-tjenesteudbyder.
- For udbydere af e-mail-tjenester, der ikke findes på listen, skal du kontakte din udbyder og bede om indstillingerne.

Opsætning ved brug af tilgængelighedsfunktioner

AKTIVERING AF STEMMEVEJLEDNING

Fra betjeningspanelet

1. Tryk på og hold tasten **5** nede, indtil du hører en talemeddelelse.
2. Vælg **OK**.

Fra tastaturet

1. Tryk på og hold tasten **5** nede, indtil du hører en talemeddelelse.
2. Tryk på **Tab** for at navigere fokusmarkøren til knappen **OK**, og tryk derefter på **Enter**.
 - Stemmevejledning kan også aktiveres, når du indsætter hovedtelefonerne i hovedtelefonstikket.
 - For at indstille lydstyrken skal du bruge lydstyrkeknapperne i den nederste del af betjeningspanelet.

NAVIGERING PÅ SKÆRMEN MED HÅNDBEVÆGELSER

- Håndbevægelserne er kun relevante, hvis Stemmevejledning er aktiveret.
- Aktiver Forstørrelse for at bruge zoom og panorere håndbevægelser.
- Brug et fysisk tastatur til at indtaste tegn og justere visse indstillinger.

HÅNDBEVÆGELSE	FUNKTION
Dobbeltryk	Vælg en indstilling eller et element på skærmen.
Tredobbelt tryk	Zoom ind eller ud på tekst og billeder.
Stryg til højre eller stryg ned	Gå til næste element på skærmen.
Stryg til venstre eller stryg op	Gå til forrige element på skærmen.
Panorering	Få adgang til dele af det zoomede billede, der ligger uden for skærmens område. Denne håndbevægelse kræver brug af to fingre, der trækkes hen over et zoomet billede.
Stryg opad og derefter til venstre	Afslut et program, og vend tilbage til startskærmen.
Stryg nedad og derefter til venstre	<ul style="list-style-type: none"> • Annuller en opgave. • Gå tilbage til den forrige indstilling. • Afslut det skærbilledet, der vises, uden at ændre nogen indstilling eller værdi.
Stryg opad og derefter nedad	Gentag en talt meddelelse.

AKTIVERING AF FORSTØRRELSESTILSTAND

1. På kontrolpanelet skal du trykke på og holde tasten **5** nede, indtil du hører en talemæssig meddelelse.
2. Vælg **Forstørrelsestilstand**.
3. Vælg **OK**.

Se [Navigering på skærmen med håndbevægelser](#) for mere information om at navigere på en forstørret skærm.

JUSTERING AF STEMMEVEJLEDNINGENS TALEHASTIGHED

1. På startskærmen skal du vælge **Indstillinger > Enhed > Tilgængelighed > Talehastighed**.
2. Vælg talehastighed.

BRUG AF TASTATURET PÅ DISPLAYET

Gør et eller flere af følgende:

- Træk en finger hen over tasten for at angive tegnet.
- Løft fingeren for at indtaste eller skrive tegnet i feltet.
- Vælg **Backspace** for at slette tegn.
- Du kan høre indholdet i indtastningsfeltet ved at vælge **Tab** og derefter trykke på **Shift + Tab**.

AKTIVERING AF TALTE ADGANGSKODER ELLER PERSONLIGE IDENTIFIKATIONSNUMRE

1. På startskærmen skal du vælge **Indstillinger > Enhed > Tilgængelighed > Sig adgangskoder/PIN-koder**.
2. Aktiver indstillingen.

Ilægning af papir og specialmedier

ANGIVELSE AF PAPIRFORMAT OG -TYPE

1. På betjeningspanelet skal du vælge:
Indstillinger > Papir > Konfiguration af papirmagasin > Papirformat/-type > vælg en papirkilde
2. Angiv papirformatet og -typen.

KONFIGURATION AF UNIVERSELLE PAPIRINDSTILLINGER

1. På betjeningspanelet skal du vælge:
Indstillinger > Papir > Mediekonfiguration > Universel opsætning
2. Konfigurer indstillingerne.

ILÆGNING I MAGASINER



ADVARSEL—VÆLTEFARE: Isæt hver enkelt magasin og bakke separat for at reducere risikoen for, at udstyret bliver ustabil. Hold alle andre magasiner og bakker lukkede, indtil det er nødvendigt.

1. Fjern magasinet.



Bemærk: For at undgå papirstop må du ikke fjerne papirmagasinerne, mens printeren udskriver.

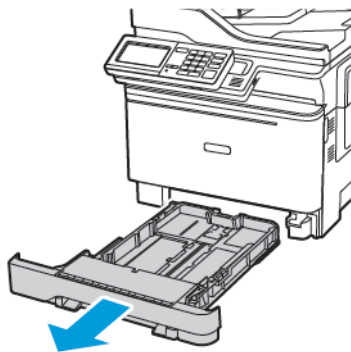

2. Juster styrene, så de passer til formatet på det papir, du lægger i.

 Bemærk: Brug indikatorerne i bunden af magasinet til at placere styrene.

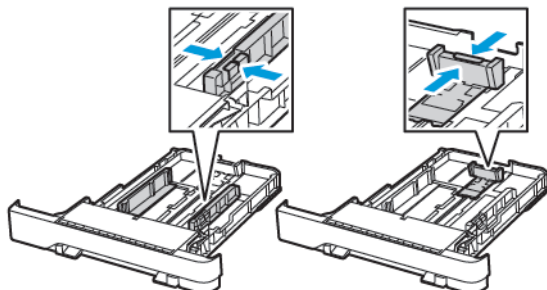

3. Bøj, luft og juster papirkanterne inden ilægning.

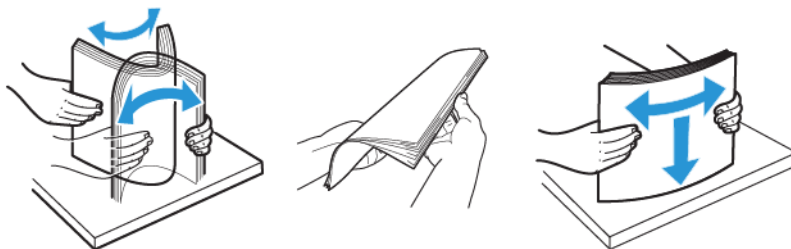

4. Ilæg papirstakken med udskriftssiden opad, og sørg derefter for, at sidestyrene ligger ind mod papiret.

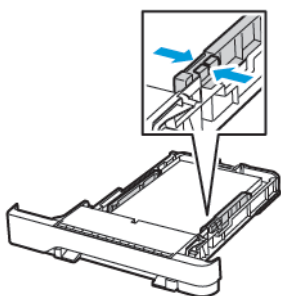

- Læg papir med brevhoved med forsiden opad og brevhovedet mod forsiden af papirmagasinet ved 1-sidet udskrivning.
- Læg papir med brevhoved med forsiden nedad og brevhovedet mod bagsiden af papirmagasinet ved 2-sidet udskrivning.
- Skub ikke papiret ind i magasinet.

- For at undgå papirstop skal du sørge for, at stakkens højde ikke når op til indikatoren for maksimal papiropfyldning.

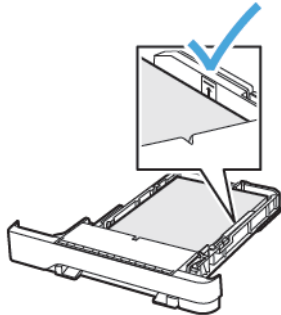

5. Isæt papirmagasinet.
Om nødvendigt skal du angive papirformat og papirtype fra betjeningspanelet, så det passer til det ilagte papir.

ILÆGNING AF PAPIR I FLERFORMÅLSARKFØDEREN

1. Åbn flerformålsarkføderen.

 Bemærk: Flerformålsarkføderen er kun tilgængelig på nogle printermodeller.

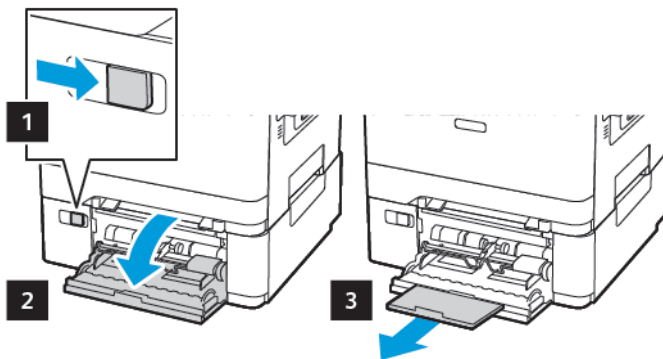

2. Juster styret, så det passer til formatet på det papir, du lægger i.

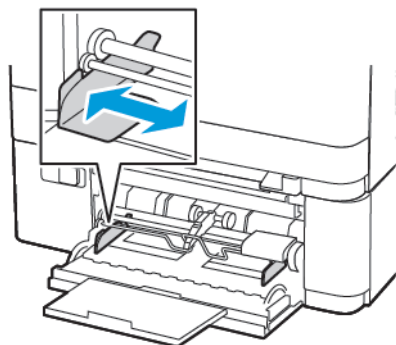

3. Bøj, luft og juster papirkanterne inden ilægning.



4. Ilæg papir med udskriftssiden nedad.

- Ilæg trykt papir med udskriftssiden nedad, og således at den øverste kant indføres først ved 1-sidet udskrivning.

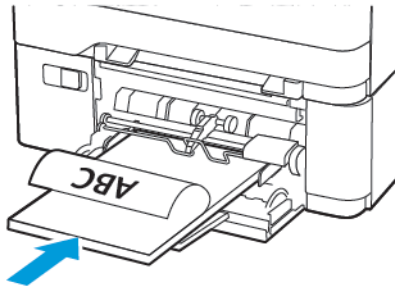

- Ilæg trykt papir med udskriftssiden opad, og således at den øverste kant indføres sidst ved 2-sidet udskrivning.

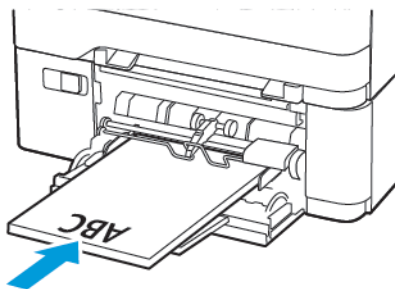

- Ilæg konvolutter med flappen vendende opad og mod papirstyrets højre side

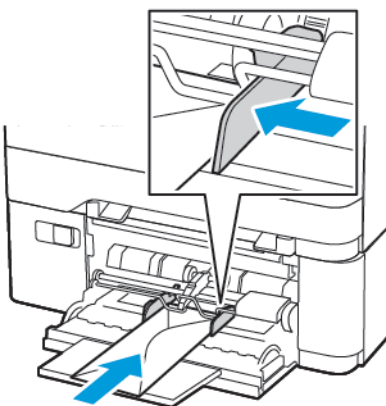

ADVARSEL—VÆLTEFARE: Brug aldrig konvolutter med frimærker, clips, snaplukning, ruder, indvendig belægning eller selvklebende lim.

5. Indstil papirformat og papirtype, så de svarer til det ilagte papir, på betjeningspanelet.

ILÆGNING AF PAPIR I DEN MANUELLE FREMFØRER

1. Juster styret, så det passer til formatet på det papir, du lægger i.



2. Ilæg et ark papir med udskriftssiden nedad.

- Ilæg papir med brevhoved med udskriftssiden nedad, og således at den øverste kant indføres først ved 1-sidet udskrivning.

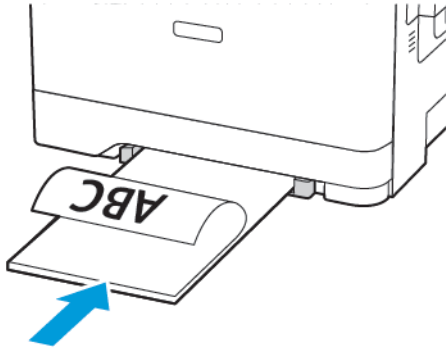

- Ilæg trykt papir med udskriftssiden opad, og således at den øverste kant indføres sidst ved 2-sidet udskrivning.

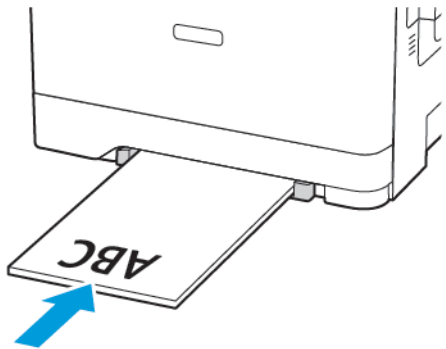

- Ilæg konvolutter med flappen vendende opad og mod papirstyrets højre side.

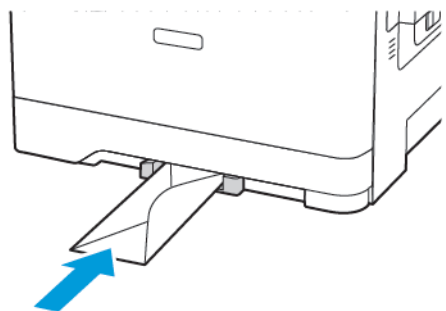

3. Indfør papiret, indtil forkanten bliver trukket ind.

Advarsel - mulig skade: Tving ikke papiret ind i den manuelle fremfører, hvis du vil undgå papirstop.

SAMMENKÆDNING AF PAPIRMAGASINER

1. Åbn en webbrowser, og indtast derefter printerens IP-adresse i adressefeltet.
Du kan finde printerens IP-adresse på startskærmen. IP-adressen vises som fire sæt tal, adskilt af punktummer, f.eks. 123.123.123.123
2. Klik på **Indstillinger > Papir > Magasinkonfiguration**.
3. Indstil det samme papirformat og papirtype for de papirmagasiner, du sammenkæder.
4. Gem indstillingerne.
5. Klik på **Indstillinger > Enhed > Vedligeholdelse > Konfigurationsmenu > Magasinkonfiguration**.
6. Indstil Sammenkædning af papirmagasin til **Automatisk**.
7. Gem indstillingerne.

Hvis du vil fjerne sammenkædningen af papirmagasiner, skal du sikre, at ingen magasiner har samme indstillinger for papirformat eller -type.



Advarsel: Temperaturen på fuseren varierer i forhold til den angivne papirtype. For at undgå problemer med udskrivning skal du matche papirtypeindstillinger i printeren med den papirtype, der er lagt i magasinet.

Justering af lydstyrke for højttaler

JUSTERING AF STANDARDLYDSTYRKEN I DEN INDBYGGEDE HØJTTALER



Bemærk: Højttaleren er kun tilgængelig på nogle printermodeller.

1. På betjeningspanelet skal du trykke på **Indstillinger > Enhed > Præferencer > Enhedens lyde > Lydstyrke**
2. Juster lydstyrken.
 - Hvis Lydløs tilstand er aktiveret, er hørbare meddelelsesalarmer slået fra. Denne indstilling forringer også printerens ydeevne.
 - Lydstyrken nulstilles til standardværdien efter, at sessionen er logget ud eller når printeren aktiveres fra slumre- eller dvaletilstand.

KONFIGURATION AF HØJTTALERINDSTILLINGER FOR FAX



Bemærk: Denne funktion er kun tilgængelig på visse printermodeller.

1. På betjeningspanelet skal du vælge:
Indstillinger > Fax > Opsætning af fax > Højttalerindstillinger
2. Gør følgende:
 - Indstil højttalertilstanden til **Altid til**.
 - Indstil højttalerens lydstyrke til **Høj**.
 - Aktiver ringetonens lydstyrke.

Konfiguration af indstillingerne for enhedens lyde



Bemærk: Ikonet for Enhedens lyde er kun tilgængelig på nogle printermodeller.

1. På betjeningspanelet skal du trykke på ikonet **Enhedens lyde**.
Skærmen Status/forbrugsstoffer vises.
2. På skærmen Status/forbrugsstoffer skal du trykke på **Enhedens lyde: Til**.
Skærmen Enhedens lyde vises.
3. På skærmen Enhedens lyde kan du aktivere eller deaktivere følgende lydindstillinger:
 - Slå alle lyde fra
 - Knapfeedback
 - Adgang til enhedsfeedback
 - Lydstyrke
 - Bip ved ilægning i automatisk dokumentfremfører
 - Alarmstyring
 - Patronalarm
 - Højtalertilstand
 - Ringelydstyrke

Opsætning af kopiering af kort

1. Åbn en webbrowser, og indtast derefter printerens IP-adresse i adressefeltet.
Vis printerens IP-adresse på printerens startskærm. IP-adressen vises som fire sæt tal, adskilt af punktummer, f.eks. 123.123.123.123.
2. Klik på **Apps > Kopiering af kort > Konfigurer**.
 - Sørg for, at skærmikonet er aktiveret.
 - Sørg for, at e-mailindstillinger og indstillinger for netværksdeling er konfigureret.
 - Når du scanner et kort, skal du sørge for, at scanningsopløsningen ikke er mere end 200 dpi for farve og 400 dpi for sort og hvid.
 - Når du scanner flere kort, skal du sørge for, at scanningsopløsningen ikke er mere end 150 dpi for farve og 300 dpi for sort og hvid.

 Bemærk: Din printer kan ikke scanne flere kort, fordi den ikke understøtter en printerharddisk. Du skal have en printerharddisk for at scanne flere kort.
3. Gem ændringerne.

Brug af Genvejscenter

1. Fra startskærmen skal du trykke på **Genvejscenter**, og derefter vælge en printerfunktion.
2. Tryk på **Opret genvej**, og konfigurer derefter indstillingerne.
3. Tryk på **Gem**, og indtast derefter et unikt navn til genvejen.
4. Gem ændringerne.

Opsætning af enhedskvoter

Du skal muligvis have administratorrettigheder for at få adgang til programmet.

1. Åbn en webbrowser, og indtast derefter printerens IP-adresse i adressefeltet.
Vis printerens IP-adresse på printerens startskærm. IP-adressen vises som fire sæt tal, adskilt af punktummer, f.eks. 123.123.123.123.
2. Klik på **Apps > Enhedskvoter > Konfigurer**.
3. Tilføj eller rediger en bruger i sektionen Brugerkonti, og angiv derefter brugerkvoten.
4. Gem ændringerne.



Bemærk: Du kan finde oplysninger om, hvordan du konfigurerer programmet og sikkerhedsindstillingerne i administratorvejledningen til Google Drev.

Konfiguration af økoindstillinger

1. Fra startskærmen skal du trykke på **Økoindstillinger**.
2. Konfigurer Økotilstand eller Planlæg strømtilstande.
3. Gem ændringerne.

Brug af kundesupport

1. Tryk på **Kundesupport** på startskærmen.
2. Udskriv oplysningerne, eller send dem via e-mail.



Bemærk: Du kan finde oplysninger om konfiguration af indstillingerne for programmet i administratorvejledningen til kundesupport.

Håndtering af kontakter

TILFØJELSE AF KONTAKTPERSONER

1. Åbn en webbrowser, og indtast derefter printerens IP-adresse i adressefeltet.
Vis printerens IP-adresse på printerens startskærm. IP-adressen vises som fire sæt tal, adskilt af punktummer, f.eks. 123.123.123.123.
2. Klik på **Adressebog**.
3. I afsnittet Kontaktpersoner skal du tilføje en kontaktperson.



Bemærk: Du kan føje en kontaktperson til en eller flere grupper.

4. Hvis det er nødvendigt, kan du angive en loginmetode for at tillade adgang til programmet.
5. Gem ændringerne.

TILFØJELSE AF GRUPPER

1. Åbn en webbrowser, og indtast derefter printerens IP-adresse i adressefeltet.
Vis printerens IP-adresse på printerens startskærm. IP-adressen vises som fire sæt tal, adskilt af punktummer, f.eks. 123.123.123.123.
2. Klik på **Adressebog**.
3. Tilføj et gruppenavn i afsnittet Kontaktgrupper.



Bemærk: Du kan tildele én eller flere kontaktpersoner til gruppen.

4. Gem ændringerne.

SLETNING AF KONTAKTPERSONER ELLER GRUPPER

1. Åbn en webbrowser, og indtast derefter printerens IP-adresse i adressefeltet.
Vis printerens IP-adresse på printerens startskærm. IP-adressen vises som fire sæt tal, adskilt af punktummer, f.eks. 123.123.123.123.
2. Klik på **Adressebog**.
3. Gør et af følgende:
 - I afsnittet Kontaktpersoner skal du klikke på en kontaktpersons navn og derefter redigere oplysningerne.
 - I afsnittet Kontaktgrupper skal du klikke på en gruppes navn og derefter redigere oplysningerne.
4. Gem ændringerne.

SLETNING AF KONTAKTPERSONER ELLER GRUPPER

1. Åbn en webbrowser, og indtast derefter printerens IP-adresse i adressefeltet.
Vis printerens IP-adresse på printerens startskærm. IP-adressen vises som fire sæt tal, adskilt af punktummer, f.eks. 123.123.123.123.

2. Klik på **Adressebog**.
3. Gør et af følgende:
 - Fra afsnittet Kontaktpersoner skal du vælge en kontaktperson, du vil slette.
 - Fra afsnittet Kontaktgrupper skal du vælge et gruppenavn, du vil slette.

Installation og opdatering af software, drivere og firmware

INSTALLATION AF PRINTERSOFTWAREN

- Printerdriveren er inkluderet i softwareinstallationspakken.
 - På Macintosh-computere med macOS-version 10.7 eller nyere er det ikke nødvendigt at installere driveren for at udskrive på en AirPrint-certificeret printer. Hvis du ønsker brugerdefinerede udskrivningsfunktioner, skal du downloade printerdriveren.
1. Få en kopi af softwareinstallationspakken.
 - Fra cd'en Software, der fulgte med din printer.
 - Gå til www.xerox.com/drivers.
 2. Kør installationsprogrammet, og følg derefter instruktionerne på computerskærmen.

TILFØJELSE AF PRINTERE TIL EN COMPUTER

Vælg en af følgende muligheder inden du starter:

- Kontroller, at printeren og computeren er sluttet til det samme netværk. Se [Tilslutning af printeren til et Wi-Fi-netværk](#) for mere information om tilslutning af printeren til et netværk.
- Tilslut computeren til printeren. Se [Tilslutning af en computer til printeren](#) for flere oplysninger.
- Sådan sluttes printeren til computeren med et USB-kabel. Se [Tilslutning af kabler](#) for flere oplysninger.



Bemærk: USB-kablet sælges separat.

Til Windows-brugere

1. Installer printerdriveren fra en computer.



Bemærk: Se [Installation af printersoftwaren](#) for flere oplysninger.

2. Åbn **Printere og scannere**, og vælg derefter **Tilføj en printer eller scanner**.
3. Gør et af følgende, afhængigt af printerforbindelsen:
 - Vælg en printer på listen, og klik på **Tilføj enhed**.
 - Klik på **Vis Wi-Fi Direct-printere**. Vælg en printer, og klik derefter på **Tilføj enhed**.

- Klik på **Den printer, jeg søger efter, findes ikke på listen**, og gør derefter følgende i vinduet Tilføj printer:
 1. Vælg **Tilføj en printer ved hjælp af TCP/IP-adresse eller værtsnavn**, og klik på **Næste**.
 2. I feltet "Hostnavn eller IP-adresse" skal du indtaste printerens IP-adresse eller hostnavn. Klik derefter på **Næste**.
 - Vis printerens IP-adresse på printerens startskærm. IP-adressen vises som fire sæt tal, adskilt af punktummer, f.eks. 123.123.123.123.
 - Hvis du bruger en proxyserver, skal du deaktivere den midlertidigt for at indlæse websiden korrekt.
 3. Vælg en printerdriver, og klik derefter på **Næste**.
 4. Vælg **Brug den printerdriver, der aktuelt er installeret (anbefales)**, og klik derefter på **Næste**.
 5. Indtast et printernavn, og klik derefter på **Næste**.
 6. Vælg en indstilling for printerdeling, og klik derefter på **Næste**.
 7. Klik på **Slut**.

Til Macintosh-brugere

1. Fra en computer skal du åbne **Printere og scannere**.
2. Klik på plusikonet (+), og vælg derefter en printer.
3. Vælg en printerdriver i menuen Brug.
 - Hvis du vil bruge Macintosh-printerdriveren, skal du vælge enten **AirPrint** eller **Secure AirPrint**.
 - Hvis du ønsker brugerdefinerede udskrivningsfunktioner, skal du vælge Xerox-printerdriveren. Se **Installation af printersoftware** for at installere printerdriveren.
4. Tilføj printeren.

INSTALLATION AF PRINTERENS DRIVERSOFTWARE

Før driversoftware installeres, skal du kontrollere, at printeren er tilsluttet en stikkontakt, at den er tændt og tilsluttet korrekt og har en gyldig IP-adresse. IP-adressen vises som regel øverst til højre på betjeningspanelet.

Hvis du vil se printerens IP-adresse, skal du gå til [Sådan finder du printerens IP-adresse](#).



Bemærk: Hvis *disken med software og dokumentation* ikke er tilgængelig, skal du downloade de nyeste drivere fra www.xerox.com/drivers

Krav til operativsystem

- Windows 7 SP1, Windows 8, Windows 8.1, Windows 10, Windows 11, Windows Server 2008 R2, Windows Server 2012, Windows Server 2016, Windows Server 2019 og Windows Server 2022.
- MacOS version 10.14 og nyere.
- UNIX og Linux: Printeren understøtter forbindelse til forskellige UNIX-platforme via netværksgrænsefladen.

Installation af printerdrivere til en Windows-netværksprinter

1. Sæt disken med *software og dokumentation* i det relevante drev på din computer. Hvis installationsprogrammet ikke starter automatisk, skal du gå til cd-drevet og dobbeltklikke på installationsfilen **Setup.exe**.
2. Klik på **Xerox Smart Start— Installationsprogram for driver (Anbefalet)**.
3. For Licensaftale skal du klikke på **Accepter**.
4. Vælg din printer på listen over fundne printere.
Hvis din printer ikke vises på listen, når du installerer printerdrivere til en netværksprinter, skal du klikke på meddelelsen **Don't See Your Printer?** og derefter indtaste printerens IP-adresse.

Hvis du vil se printerens IP-adresse, skal du gå til [Sådan finder du printerens IP-adresse](#).
5. Klik på **Hurtig installation**.
Der vises en meddelelse, der bekræfter, at installationen lykkedes.
6. Klik på **Udført** for at afslutte installationen og lukke installationsvinduet.

Installation af Windows-printerdriver fra .zip-fil

Du kan downloade printerdrivere fra Xerox.com i en .zip-fil og derefter bruge guiden Tilføj printer til at installere printerdriverne på din computer.

Sådan installeres printerdriveren fra .zip-filen:

1. Download, og pak derefter den nødvendige .zip-fil ud til et lokalt bibliotek på din computer.
2. På din computer skal du åbne **Kontrolpanel**, vælg derefter **Enheder og printere > Tilføj en printer**.
3. Klik på **Den ønskede printer er ikke angivet**, og klik derefter på **Tilføj en lokal printer eller netværksprinter med manuelle indstillinger**.
4. Hvis du vil bruge en tidligere oprettet port, skal du vælge **Brug en eksisterende port** og derefter vælge en standard TCP/IP-port på listen.
5. Sådan oprettes en standard TCP/IP-port:
 - a. Vælg **Opret en ny port**.
 - b. For Porttype skal du vælge **TCP/IP-standardport** og klik derefter på **Næste**.
 - c. I feltet Hostnavn eller IP-adresse skal du indtaste printerens IP-adresse eller hostnavn.
 - d. Hvis du vil deaktivere funktionen, skal du rydde afkrydsningsfeltet for **Forespørg printerens IP-adresse og vælg automatisk driveren til brug**, og klik derefter på **Næste**.
6. Klik på **Har disk**.
7. Klik på **Gennemse**. Gennemse til og vælg driver.inf-filen for din printer. Klik på **Åbn**.
8. Vælg din printermodel, og klik derefter på **Næste**.
9. Hvis der vises en meddelelse, fordi printerdriveren blev installeret tidligere, skal du klikke på **Brug driveren, der er installeret (anbefales)**.

10. Indtast et navn for printeren i feltet **Printernavn**.
11. Klik på **Næste** for at installere printerdriveren.
12. Vælg om nødvendigt printeren som standardprinter.



Bemærk: Kontakt din systemadministrator, før du vælger **Del printer**.

13. Klik på **Udskriv en testside** for at sende en testside til printeren.
14. Klik på **Slut**.

Installation af printerdrivere til en Windows USB-printer

1. Sæt B-enden af et standard A/B USB 2.0- eller USB 3.0-kabel i USB-porten bag på printeren.
2. Sæt A-enden af USB-kablet i computerens USB-port.
3. Hvis Windows-vinduet Guiden Ny hardware fundet vises, skal du klikke på **Annuller**.
4. Sæt disken med *software og dokumentation* i det relevante drev på din computer. Hvis installationsprogrammet ikke starter automatisk, skal du gå til cd-drevet og dobbeltklikke på installationsfilen **Setup.exe**.
5. Klik på **Xerox Smart Start— Installationsprogram for driver (Anbefalet)**.
6. For Licensaftale skal du klikke på **Accepter**.
7. Vælg din printer på listen over fundne printere, og klik derefter på **Hurtig installation**.
Der vises en meddelelse, der bekræfter, at installationen lykkedes.
8. Klik på **Udført** for at afslutte installationen og lukke installationsvinduet.

Installation af printer som en webservice på enheder

Web Services for Devices (WSD) tillader en klient at finde og få adgang til en ekstern enhed og dens tilknyttede tjenester på tværs af et netværk. WSD understøtter registrering, kontrol og brug af en enhed.

Installation af en WSD-printer vha. guiden Tilføj enhed

1. På din computer skal du klikke på **Start** og derefter vælge **Printere og Scannere**.
2. Hvis du vil tilføje den ønskede printer, skal du klikke på **Tilføj en printer eller scanner**.
3. På listen over tilgængelige enheder skal du vælge den, du vil bruge. Klik derefter på **Næste**.



Bemærk: Hvis den printer, du vil bruge, ikke vises på listen, skal du klikke på **Annuller**. For at tilføje printeren manuelt skal du bruge printerens IP-adresse. Se [Installation af Windows-printerdriver fra .zip-fil](#) for flere oplysninger.

4. Klik på **Luk**.

Installation af drivere og værktøjer til MacOS

1. Download den nyeste printerdriver fra <https://www.xerox.com/office/drivers>.

2. Åbn den Xerox®-printerdriver 5.xx.x.dmg eller .pkg, som kræves til printeren.
3. Dobbeltklik på det relevante filnavn for at køre Xerox® Print Drivers 5.xx.x.dmg eller .pkg.
4. Klik på **Fortsæt**, når du bliver bedt om det.
5. Klik på **Jeg accepteret** for at acceptere licensaftalen.
6. Klik på **Installer** for at acceptere den aktuelle installationsplacering eller vælg en anden placering for installationsfilerne og tryk på **Installer**.
7. Hvis du bliver spurgt om det, skal du indtaste kodeordet og derefter trykke på **OK**.
8. Vælg din printer på listen med fundne printere, og klik på **Næste**.
9. Hvis din printer ikke vises på listen med fundne printere:
 - a. Klik på ikonet **Netværksprinter**.
 - b. Skriv din printers IP-adresse, og klik derefter på **Fortsæt**.
 - c. Vælg din printer på listen med fundne printere, og klik på **Fortsæt**.
10. Hvis din printer ikke blev registreret, skal du kontrollere, at printeren er tændt, og at Ethernet- eller USB-kablet er sat korrekt i.
11. Klik på **OK** for at acceptere meddelelsen om printkø.
12. Marker eller ryd afkrydsningsfelterne **Indstil printer som standardprinter** og **Udskriv en testside**.
13. Klik på **Fortsæt** og derefter på **Luk**.

Tilføjelse af printeren for MacOS

Hvis printeren skal bruges på et netværk, skal du konfigurere den ved hjælp af Bonjour® (mDNS), eller til en LPD- eller LPR-forbindelse, skal du tilslutte ved brug af printerens IP-adresse. For en ikke-netværkstilsluttet printer skal der oprettes en skrivebords-USB-forbindelse.

Der findes flere oplysninger ved at gå til Online Support Assistant (Hjælp til online support) på: <https://www.xerox.com/support>.

Tilføjelse af printeren ved hjælp af Bonjour

Sådan tilføjer du printeren ved hjælp af Bonjour®:

1. I mappen Apps eller fra docken skal du åbne **Systemindstillinger**.
2. Klik på **Printere og scannere**.

Listen over printere vises til venstre i vinduet.
3. Klik på Plus-ikonet (+) for listen over printere.
4. Klik på **Standard**-ikonet øverst i vinduet.
5. Vælg din printer i listen, og klik på **Tilføj**.



Bemærk: Hvis din printer ikke blev registreret, skal du kontrollere, at printeren er tændt, og at Ethernet-kablet er sat korrekt i.

Tilføjelse af printeren ved at angive IP-adressen

Sådan tilføjer du printeren ved at angive IP-adressen:

1. I mappen Programmer eller fra docken skal du åbne **Systemindstillinger**.
2. Klik på **Printere og scannere**.
Listen over printere vises til venstre i vinduet.
3. Klik på Plus-ikonet (+) i listen over printere.
4. Klik på **IP**.
5. Vælg protokollen i listen Protokol.
6. Indtast printerens IP-adresse i feltet Adresse.
7. Indtast et navn til printeren i feltet Navn.
8. I listen Anvend skal du vælge **Vælg en driver, der skal bruges**.
9. I listen over printersoftware skal du vælge printerdriveren for din printermodel.
10. Klik på **Tilføj**.

Installation af printerdrivere og værktøjer til UNIX og Linux

For yderligere oplysninger om installation af printerdrivere og hjælpeprogrammer til UNIX og Linux henvises der til <https://www.xerox.com/office/drivers>.

OPDATERING AF SOFTWARE

Visse programmer kræver et minimumsniveau af software på enheden for at fungere korrekt.

Du kan få flere oplysninger om opdatering af enhedens software ved at kontakte din kundepræsentant.

1. Åbn en webbrowser, og indtast derefter printerens IP-adresse i adressefeltet.
 - Vis printerens IP-adresse på printerens startskærm. IP-adressen vises som fire sæt tal, adskilt af punktummer, f.eks. 123.123.123.123.
 - Hvis du bruger en proxyserver, skal du deaktivere den midlertidigt for at indlæse websiden korrekt.
2. Klik på **Indstillinger > Enhed > Softwareopdatering**.
3. Vælg en af nedenstående muligheder:
 - Klik på **Se efter opdateringer > Jeg accepterer, start opdatering**.
 - Udfør følgende trin for at uploade software-filen.
For at få den nyeste software skal du gå til www.xerox.com og søge efter din printermodel.

1. Gennemse til software-filen.



Bemærk: Sørg for, at du har udpakket zip-filen til softwaren.

2. Klik på **Upload > Start**.

EKSPORTERE ELLER IMPORTERE EN KONFIGURATIONSFIL

Du kan eksportere konfigurationsindstillingerne for din printer til en tekstfil, og derefter importere filen for at anvende indstillingerne på andre printere.

1. Åbn en webbrowser, og indtast derefter printerens IP-adresse i adressefeltet.
 - Vis printerens IP-adresse på printerens startskærm. IP-adressen vises som fire sæt tal, adskilt af punktummer, f.eks. 123.123.123.123.
 - Hvis du bruger en proxyserver, skal du deaktivere den midlertidigt for at indlæse websiden korrekt.
2. I den integrerede webserver skal du klikke på **Eksporter konfiguration** eller **Importer konfiguration**.
3. Følg vejledningen på skærmen.
4. Hvis printerens understøtter programmer, skal du gøre følgende:
 - a. Klik på **Apps**, vælg appen, og klik på **Konfigurer**.
 - b. Klik på **Eksporter** eller **Importer**.

TILFØJELSE AF TILGÆNGELIGE MULIGHEDER I PRINTERDRIVEREN

Til Windows-brugere

1. Åbn mappen Printere.
2. Vælg den printer, du ønsker at opdatere, og gør derefter et af følgende:
 - I Windows 7 eller senere skal du vælge **Printeregenskaber**.
 - I tidligere versioner skal du vælge **Egenskaber**.
3. Naviger til fanen Konfiguration, og vælg derefter **Opdater nu - Spørg printer**.
4. Gem ændringerne.

Til Macintosh-brugere

1. Fra Systemindstillinger i Apple-menuen skal du navigere til din printer, og vælg derefter **Indstillinger og forbrugsstoffer**.
2. Naviger til listen over hardwareoptioner, og tilføj derefter eventuelle installerede optioner.
3. Gem ændringerne.

Udskrivning af siden med menuindstillinger

Fra startskærmen skal du trykke på **Indstillinger** > **Rapporter** > **Side med menuindstillinger**.

Beskyttelse af printeren

Dette kapitel indeholder:

Lokalisering af sikkerhedsåbningen	100
Sletning af printerhukommelse	101
Gendannelse af fabriksindstillinger	102
Erklæring om flygtighed.....	103

Lokalisering af sikkerhedsåbningen

Printeren er udstyret med en sikkerhedslås. Sæt en sikkerhedslås, der er kompatibel med de fleste bærbare computere, på den viste placering for at holde printeren på plads.

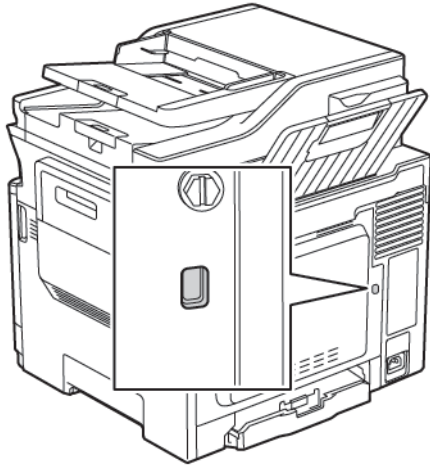

Sletning af printerhukommelse

Sluk for printeren for at slette midlertidig hukommelse eller data i printerens buffer.

Gør følgende for at slette permanent hukommelse eller individuelle indstillinger, enheds- og netværksindstillinger, sikkerhedsindstillinger og integrerede løsninger:

1. På betjeningspanelet skal du vælge:

Indstillinger > Enhed > Vedligeholdelse > Ude af drift - slet > Rens alle oplysninger på ikke-flygtig hukommelse.

2. Afhængigt af din printermodel, skal du vælge **SLET** eller **Fortsæt**.
3. Følg anvisningerne på skærmen.

Gendannelse af fabriksindstillinger

1. På betjeningspanelet skal du vælge:
Indstillinger > Enhed > Gendan fabriksindstillinger
2. I menuen Gendan standardindstillinger skal du vælge de indstillinger, du ønsker at gendanne.
3. Vælg **GENDAN**.
4. Følg anvisningerne på skærmen.

Erklæring om flygtighed

HUKOMMELSESTYPER	BESKRIVELSE
Flygtig hukommelse	Din printer bruger standard-RAM (Random Access Memory) til midlertidigt at bufferlagre brugerdata under enkle udskrifts- og kopijob.
Ikke-flygtig hukommelse	Printeren bruger muligvis to slags ikke-flygtig hukommelse: EEPROM og NAND (flashhukommelse). Begge typer bruges til at gemme operativsystemet, printerindstillinger, netværksoplysninger, scanner- og bogmærkeindstillinger og integrerede løsninger.

Slet indholdet af en installeret printerhukommelse under følgende omstændigheder:

- Printeren er taget ud af brug.
- Printeren er flyttet til en anden afdeling eller placering.
- Printeren efterses af udefrakommende.
- Printeren er fjernet fra arbejdspladsen i forbindelse med eftersyn.
- Printeren er solgt til en anden virksomhed.

Udskrivning

Office Products

Dette kapitel indeholder:

Udskrivning fra en computer.....	106
Udskrivning fra en mobil enhed.....	107
Udskrivning fra et flashdrev.....	108
Understøttede flashdrev og filtyper.....	109
Konfiguration af fortrolige opgaver.....	110
Udskrivning af fortrolige og andre tilbageholdte opgaver.....	111
Udskrivning af liste over skrifttyper.....	112

Udskrivning fra en computer



Bemærk: For etiketter, karton og konvolutter skal du indstille papirformatet og -typen i printeren, før du udskriver dokumentet.

1. Åbn dialogboksen Udskriv fra dokumentet, som du forsøger at udskrive.
2. Juster om nødvendigt indstillingerne.
3. Udskriv dokumentet.

Udskrivning fra en mobil enhed

 Bemærk: Mobile Printing er kun tilgængelig på visse printermodeller.

UDSKRIVNING FRA EN MOBIL ENHED VHA. MOPRIA-UDSKRIFTSTJENESTEN

Mopria® Udskriftstjenesten er en mobil udskrivningsløsning til mobile enheder, der anvender Android™ version 4.4 eller nyere. Den giver dig mulighed for at udskrive direkte til enhver Mopria-certificeret printer.

 Bemærk: Før udskrivning skal du sikre dig, at Mopria-udskriftstjenesten er aktiveret.

1. Fra startskærmen på din mobile enhed skal du starte et kompatibelt program.
2. Tryk på **Udskriv**, og vælg derefter en printer.
3. Send udskriftsopgaven.

UDSKRIVNING FRA EN MOBIL ENHED VHA. AIRPRINT

AirPrint er en mobil udskrivningsløsning, der giver dig mulighed for at udskrive direkte fra Apple-enheder til en AirPrint-certificeret printer.

- Dette program understøttes kun på nogle Apple-modeller.
 - Dette program understøttes kun på nogle printermodeller.
1. Fra startskærmen på din mobile enhed skal du starte et kompatibelt program.
 2. Vælg det indhold, du vil udskrive, og tryk på ikonet for deling.
 3. Tryk på **Udskriv**, og vælg derefter en printer.
 4. Udskriv dokumentet.

Udskrivning fra et flashdrev

1. Indsæt flashdrevet.

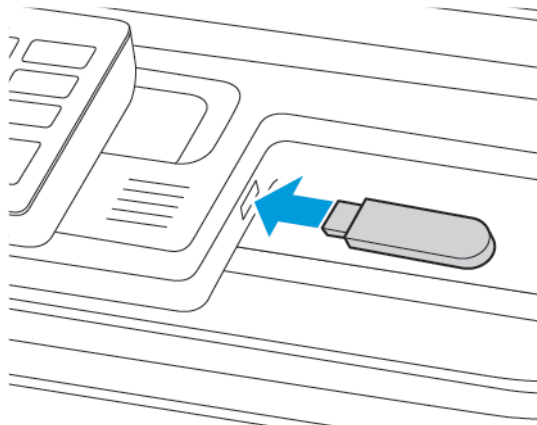

- Hvis du indsætter flashdrevet, når der vises en fejlmeddelelse, vil printeren ignorere flashdrevet.
 - Hvis du indsætter flashdrevet, mens printeren behandler andre opgaver, vises meddelelsen I brug på skærmen.
2. Vælg de dokumenter, som du vil udskrive.
Indstil om nødvendigt udskriftsindstillingerne.
 3. Udskriv dokumentet.
Vælg **USB-drev** for at udskrive et andet dokument.

 **Advarsel:** For at undgå tab af data eller printerfejl må du ikke berøre flashdrevet eller printeren i viste område, mens der aktivt udskrives, læses eller skrives fra hukommelsesenheden.

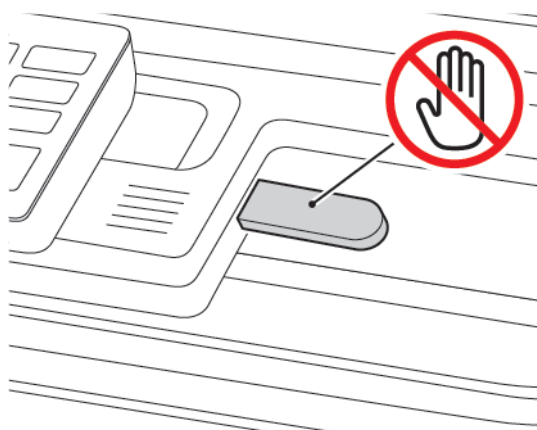

Understøttede flashdrev og filtyper

FLASHDREV

- Lexar JumpDrive S70 (16 GB og 32 GB)
- SanDisk Cruzer (16 GB og 32 GB)
- PNY Attache (16 GB og 32 GB)
 - Printeren understøtter USB-flashdrev med høj hastighed med full-speed-standard.
 - USB-flashdrev skal understøtte FAT-filsystemet (File Allocation Tables).

FILTYPER

Dokumenter

- PDF (version 1.7 eller tidligere)
- XPS
- Microsoft-filformater (.doc, .docx, .xls, .xlsx, .ppt, .pptx) understøttes kun i visse printermodeller.

Billeder

- .dcx
- .gif
- .JPEG eller .jpg
- .bmp
- .pcx
- .TIFF eller .tif
- .png

Konfiguration af fortrolige opgaver

1. På betjeningspanelet skal du vælge **Indstillinger > Sikkerhed > Opsætning af fortrolig udskrivning**.
2. Konfigurer indstillingerne.

BRUG	TIL
Maks. ugyldige PIN-koder	Indstil det antal gange, en ugyldig PIN-kode kan indtastes. Når grænsen nås, slettes udskriftsopgaverne for det pågældende brugernavn.
Udløbstid for fortrolige opgaver	Angiv udløbstiden for fortrolige udskriftsopgaver. Fortroligt tilbageholdte opgaver gemmes i printeren, indtil de frigives eller slettes manuelt.
Udløbstid for gentag opgave	Angiv udløbstiden for en gentagen udskriftsopgave. Gentagne tilbageholdte opgaver gemmes i printerhukommelsen, så de kan udskrives på et senere tidspunkt.
Udløbstid for opgave med godkendelse	Angiv udløbstiden, hvor printeren udskriver en kopi, før de resterende kopier udskrives. Opgaver med godkendelse udskriver én kopi for at kontrollere, om de er tilfredsstillende, før de resterende kopier udskrives.
Udløbstid for gemt opgave	Angiv udløbstiden for, hvor lang tid printeren skal gemme udskriftsopgaver. Reserverede tilbageholdte opgaver slettes automatisk efter udskrivning.
Kræv, at alle opgaver tilbageholdes	Indstil printeren til at tilbageholde alle udskriftsopgaver.

Udskrivning af fortrolige og andre tilbageholdte opgaver

TIL WINDOWS-BRUGERE

Brug printerdriveren til at gøre følgende:

1. Åbn et dokument og klik på **Filer > Udskriv**.
2. Vælg printeren og klik på **Printeregenskaber > Udskriftsindstillinger > Opgavetype**.
3. Vælg opgavetyperen for udskrivning (Fortrolig udskrivning, Prøvesæt, Gemt opgave).
Hvis du vælger **Fortrolig udskrivning**, skal du indtaste en adgangskode og derefter klikke på **OK**. Vinduet **Udskriftsindstillinger** lukker.
4. Klik på **Udskriv**.

TIL MACINTOSH-BRUGERE

Brug af AirPrint

1. Åbn et dokument og klik på **Filer > Udskriv**.
2. Vælg en printer, og vælg derefter **Udskrivning med PIN-kode** i rullemenuen efter menuen Retning.
3. Aktivér **Udskriv med PIN-kode**, og indtast derefter en firecifret PIN-kode.
4. Klik på **Udskriv**.
5. Frigiv udskriftsopgaven på printerens startskærm-billede. Tryk på **Tilbageholdte opgaver > . Vælg navnet på din computer > Fortrolig > . Indtast PIN-koden > vælg udskrivningsopgaven > Udskriv**.

Udskrivning af liste over skrifttyper



1. På betjeningspanelet skal du vælge:
Indstillinger > Rapporter > Udskriv > Udskriv skrifttyper
2. Vælg et skrifttypeeksempel.

Kopiering

Dette kapitel indeholder:

Ved hjælp af den automatiske dokumentfremfører og scannerens glasplade	114
Fremstilling af en kopi	115
Kopiering af fotos.....	116
Kopiering på papir med brevhoved	117
Kopiering på begge sider af papiret	118
Reduktion eller forstørrelse af kopiformat	119
Sortering af kopier.....	120
Placering af skilleark mellem kopier	121
Kopiering af flere sider til et enkelt ark.....	122
Oprettelse af en kopigevvej.....	123

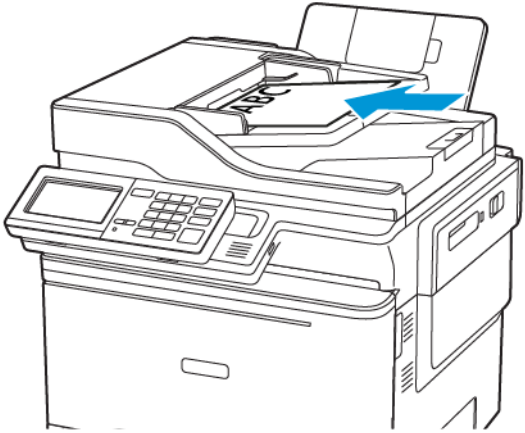
Ved hjælp af den automatiske dokumentfremfører og scannerens glasplade

ADF (AUTOMATISK DOKUMENTFREMFORER)	SCANNERGLASSET
 <ul style="list-style-type: none">• Brug den automatiske dokumentfremfører til flere sider eller tosidede dokumenter.• Ilæg et originaldokument med tekstsiden opad. Til dokumenter på flere sider skal du sørge for at justere den forreste kant før ilægning.• Sørg for at justere ADF-styrene, så de passer til formatet på det papir, du lægger i.	 <ul style="list-style-type: none">• Brug scannerens glasplade til enkelte sider, bogsider, små emner (f.eks. postkort og fotos), transparenter, fotopapir og tynde medier (f.eks. udklip fra et ugeblad).• Placér dokumentet med forsiden nedad i hjørnet med pilen.

Fremstilling af en kopi

1. Læg et originaldokument i den automatiske dokumentfremfører eller på scannerens glasplade.



Bemærk: Du kan undgå et beskåret billede ved at sikre, at originaldokumentet og udskriftet har det samme papirformat.

2. På kontrolpanelet skal du trykke på **Kopier**, og derefter angive antallet af kopier.

Juster om nødvendigt de andre indstillinger.

3. Kopiér dokumentet.



Bemærk: Hvis du vil lave en hurtig kopi, skal du trykke på **Start**-knappen på betjeningspanelet.

Kopiering af fotos

1. Placer fotoet på scannerens glasplade.
2. På betjeningspanelet skal du vælge:
Kopier >Indholdstype > Foto
3. Fra menuen Indholdskilde skal du vælge den indstilling, der passer bedst til det originale foto.
4. Kopiér dokumentet.

Kopiering på papir med brevhoved

1. Læg et originaldokument i den automatiske dokumentfremfører eller på scannerens glasplade.
2. På betjeningspanelet skal du vælge:
Kopier > Kopier fra > vælg formatet på originaldokumentet > Kopier til > vælg en papirkilde
Hvis du lægger papir i flerformålsarkføderen, skal du navigere til:
Kopier til > Flerformålsarkføder > Vælg et papirformat > Brevpapir
3. Kopiér dokumentet.

Kopiering på begge sider af papiret

1. Læg et originaldokument i den automatiske dokumentfremfører eller på scannerens glasplade.
2. På betjeningspanelet skal du vælge:
Kopier > Sider
3. Juster indstillingerne.
4. Kopiér dokumentet.

Reduktion eller forstørrelse af kopiformat

1. Læg et originaldokument i den automatiske dokumentfremfører eller på scannerens glasplade.

2. På betjeningspanelet skal du vælge:

Kopier > Skalering angiv en skaleringsværdi



Bemærk: Ændring af format på originaldokumentet eller udskriftet efter indstilling af Skalering gendanner skaleringsværdien til Auto.

3. Kopiér dokumentet.

Sortering af kopier

1. Læg et originaldokument i den automatiske dokumentfremfører eller på scannerens glasplade.
2. På betjeningspanelet skal du vælge:
Kopier > Sorter > Til [1,2,1,2,1,2].
3. Kopiér dokumentet.

Placering af skilleark mellem kopier

1. Læg et originaldokument i den automatiske dokumentfremfører eller på scannerens glasplade.
2. På betjeningspanelet skal du vælge:
Kopi > Indstillinger > Skilleark > Til
3. Juster indstillingerne.
4. Kopiér dokumentet.

Kopiering af flere sider til et enkelt ark

1. Læg et originaldokument i den automatiske dokumentfremfører eller på scannerens glasplade.
2. På betjeningspanelet skal du vælge:
Kopier > Sider pr. ark
3. Juster indstillingerne.
4. Kopiér dokumentet.

Oprettelse af en kopigenvej

1. Fra startskærmen skal du trykke på **Kopiering**.
2. Konfigurer indstillingerne, og tryk på **Stjerne**-ikonet.
Vinduet Genveje for kopiering vises.
3. Tryk på Plus **+**-ikonet og opret en genvej.

E-mail

Dette kapitel indeholder:

Ved hjælp af den automatiske dokumentfremfører og scannerens glasplade	126
Opsætning af e-mailfunktionen.....	127
Konfiguration af e-mail-indstillinger	128
Afsendelse af en e-mail	129
Oprettelse af en e-mail genvej	130

Ved hjælp af den automatiske dokumentfremfører og scannerens glasplade

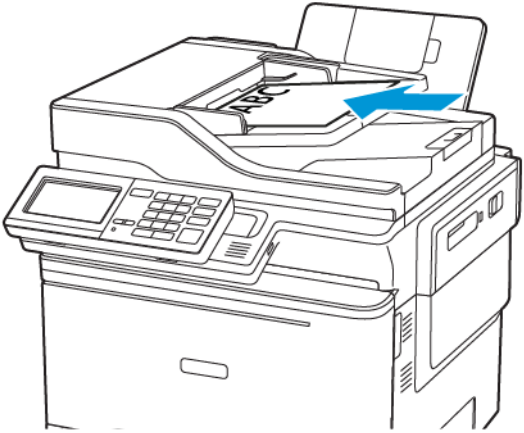
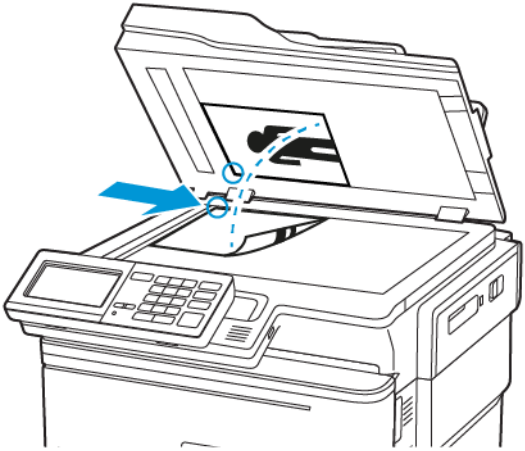
ADF (AUTOMATISK DOKUMENTFREMFORER)	SCANNERGLASSET
 <ul style="list-style-type: none">• Brug den automatiske dokumentfremfører til flere sider eller tosidede dokumenter.• Ilæg et originaldokument med tekstsiden opad. Til dokumenter på flere sider skal du sørge for at justere den forreste kant før ilægning.• Sørg for at justere ADF-styrene, så de passer til formatet på det papir, du lægger i.	 <ul style="list-style-type: none">• Brug scannerens glasplade til enkelte sider, bogsider, små emner (f.eks. postkort og fotos), transparenter, fotopapir og tynde medier (f.eks. udklip fra et ugeblad).• Placér dokumentet med forsiden nedad i hjørnet med pilen.

Opsætning af e-mailfunktionen

1. Åbn en webbrowser, og indtast derefter printerens IP-adresse i adressefeltet.
 - Vis printerens IP-adresse på startskærmen. IP-adressen vises som fire sæt tal, adskilt af punktummer, f. eks. 123.123.123.123.
 - Hvis du bruger en proxyserver, skal du deaktivere den midlertidigt for at indlæse websiden korrekt.
2. Klik på **Indstillinger** > **E-mail** > **Indstilling af e-mail**.
3. Konfigurer indstillingerne.
4. Gem ændringerne.

Konfiguration af e-mail-indstillinger

1. Åbn en webbrowser, og indtast derefter printerens IP-adresse i adressefeltet.
 - Vis printerens IP-adresse på printerens startskærm. IP-adressen vises som fire sæt tal, adskilt af punktummer, f.eks. 123.123.123.123.
 - Hvis du bruger en proxyserver, skal du deaktivere den midlertidigt for at indlæse websiden korrekt.
2. Klik på **Indstillinger** > **E-mail**.
3. Indtast de nødvendige oplysninger.
4. Gem ændringerne.

Afsendelse af en e-mail

1. Læg et originaldokument i den automatiske dokumentfremfører eller på scannerens glasplade.
2. Fra kontrolpanelet skal du trykke på **E-mail**, og derefter indtaste de nødvendige oplysninger.

På printermodeller uden berøringfølsom skærm skal du trykke på **#** og derefter indtaste genvejsnummeret ved hjælp af tastaturet.



Bemærk: Du kan også indtaste modtageren ved hjælp af adressebogen.

3. Konfigurer om nødvendigt indstillinger for udskriftsfiltype.
4. Send e-mailen.

Oprettelse af en e-mail genvej



Bemærk: Du skal muligvis have administratorrettigheder for at oprette en genvej.



1. Åbn en webbrowser, og indtast derefter printerens IP-adresse i adressefeltet.
 - Vis printerens IP-adresse på startskærmen. IP-adressen vises som fire sæt tal, adskilt af punktummer, f. eks. 123.123.123.123.
 - Hvis du bruger en proxyserver, skal du deaktivere den midlertidigt for at indlæse websiden korrekt.
2. Klik på **Genveje > Tilføj genvej**.
3. Vælg **E-mail** i menuen Genvejstype, og konfigurer derefter indstillingerne.
4. Gem ændringerne.

Fax

Dette kapitel indeholder:

Ved hjælp af den automatiske dokumentfremfører og scannerens glasplade	132
Afsendelse af en fax.....	133
Planlægning af en fax	134
Oprettelse af en faxdestinationsgenvej.....	135
Ændring af faxopløsning.....	136
Justering af faxens tæthedsgard	137
Se en faxlog	138
Blokering af junk-faxer.....	139
Tilbageholdelse af faxer.....	140
Videresendelse af en fax.....	141

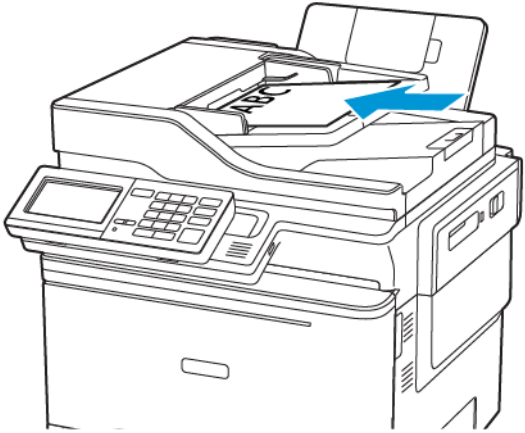
Ved hjælp af den automatiske dokumentfremfører og scannerens glasplade

ADF (AUTOMATISK DOKUMENTFREMFORER)	SCANNERGLASSET
 <ul style="list-style-type: none">• Brug den automatiske dokumentfremfører til flere sider eller tosidede dokumenter.• Ilæg et originaldokument med tekstsiden opad. Til dokumenter på flere sider skal du sørge for at justere den forreste kant før ilægning.• Sørg for at justere ADF-styrene, så de passer til formatet på det papir, du lægger i.	 <ul style="list-style-type: none">• Brug scannerens glasplade til enkelte sider, bogsider, små emner (f.eks. postkort og fotos), transparenter, fotopapir og tynde medier (f.eks. udklip fra et ugeblad).• Placér dokumentet med forsiden nedad i hjørnet med pilen.

Afsendelse af en fax

BRUG AF BETJENINGSPANELET

1. Læg originaldokumentet i den automatiske dokumentfremfører eller på scannerens glasplade.
2. På betjeningspanelet skal du trykke på **Fax**, og derefter indtaste de nødvendige oplysninger.
3. Konfigurer om nødvendigt andre faxindstillinger.
4. Fax dokumentet.

Planlægning af en fax

1. Læg originaldokumentet i den automatiske dokumentfremfører eller på scannerens glasplade.
2. På betjeningspanelet skal du vælge:
Fax > Til > indtast faxnummeret > Udført
3. Vælg **Afsendelsestidspunkt** for at konfigurere dato og tidspunkt, og vælg derefter **Udført**.
Konfigurer om nødvendigt andre faxindstillinger.
4. Send faxen.

Oprettelse af en faxdestinationsgenvej



Bemærk: Du skal muligvis have administratorrettigheder for at oprette en genvej.

1. Åbn en webbrowser, og indtast derefter printerens IP-adresse i adressefeltet.
 - Vis printerens IP-adresse på startskærmen. IP-adressen vises som fire sæt tal, adskilt af punktummer, f. eks. 123.123.123.123.
 - Hvis du bruger en proxyserver, skal du deaktivere den midlertidigt for at indlæse websiden korrekt.
2. Klik på **Genveje > Tilføj genvej**.
3. Vælg **Fax** i menuen Genvejstype, og konfigurer derefter indstillingerne.
4. Gem ændringerne.

Ændring af faxopløsning

1. Læg et originaldokument i den automatiske dokumentfremfører eller på scannerens glasplade.
2. På betjeningspanelet skal du trykke på **Fax > Indstillinger**, og tryk derefter på **Opløsning**.
3. I menuen Opløsning skal du vælge en indstilling.
4. Send faxopgaven.

Justering af faxens tæthedegrad

1. Læg et originaldokument i den automatiske dokumentfremfører eller på scannerens glasplade.
2. På betjeningspanelet skal du trykke på **Fax > Indstillinger**, og tryk derefter på **Tæthed**.
3. Juster indstillingen i menuen Tæthed.
4. Fax dokumentet.

Se en faxlog



Bemærk: Du skal muligvis have administratorrettigheder for at se faxlogfilerne.

1. Åbn en webbrowser, og indtast derefter printerens IP-adresse i adressefeltet.
 - Vis printerens IP-adresse på printerens startskærm. IP-adressen vises som fire sæt tal, adskilt af punktummer, f.eks. 123.123.123.123.
 - Hvis du bruger en proxyserver, skal du deaktivere den midlertidigt for at indlæse websiden korrekt.
2. Klik på **Indstillinger > Rapporter > Fax**.
3. Klik på **Faxopgavelog** eller **Faxopkaldslog**.

Blokering af junk-faxer

1. På betjeningspanelet skal du vælge:
Indstillinger > Fax > Opsætning af fax > Indstillinger for faxmodtagelse > Admin-kontrol
2. Indstil Bloker fax uden navn til **Til**.

Tilbageholdelse af faxer

1. På betjeningspanelet skal du vælge:
Indstillinger > Fax > Opsætning af fax > Indstillinger for faxmodtagelse > Tilbageholdelse af fax
2. Vælg en tilstand.

Videresendelse af en fax

1. På betjeningspanelet skal du vælge:

Indstillinger > Fax > Opsætning af fax > Indstillinger for faxmodtagelse > Admin-kontrol

2. I menuen Videresendelse af fax skal du vælge **Udskriv og videresend** eller **Videresend** og derefter konfigurere indstillingerne for "Videresend til"- og faxdestinationsindstillingerne.

Fax

Scanning

Dette kapitel indeholder:

Ved hjælp af den automatiske dokumentfremfører og scannerens glasplade	144
Scanning til en FTP-server	145
Oprettelse af en FTP-genvej	146
Scanning til et flashdrev	147
Afsendelse af scannede dokumenter til en computer	148

Ved hjælp af den automatiske dokumentfremfører og scannerens glasplade

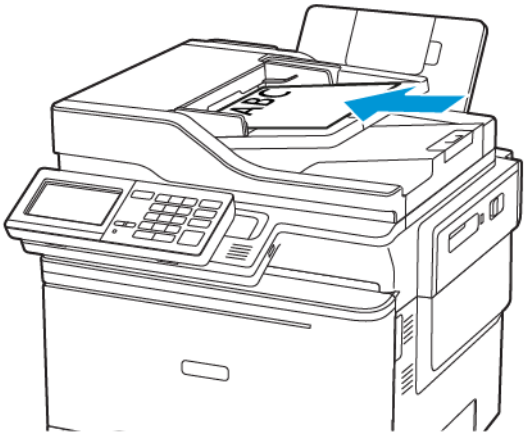
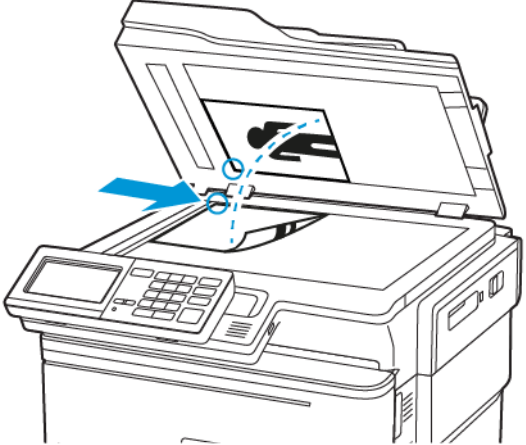
ADF (AUTOMATISK DOKUMENTFREMFORER)	SCANNERGLASSET
 <ul style="list-style-type: none"> • Brug den automatiske dokumentfremfører til flere sider eller tosidede dokumenter. • Ilæg et originaldokument med forsiden opad. Til dokumenter på flere sider skal du sørge for at justere den forreste kant før ilægning. • Sørg for at justere ADF-styrene, så de passer til formatet på det papir, du lægger i. 	 <ul style="list-style-type: none"> • Brug scannerens glasplade til enkelte sider, bogsider, små emner (f.eks. postkort og fotos), transparenter, fotopapir og tynde medier (f.eks. udklip fra et ugeblad). • Placér dokumentet med forsiden nedad i hjørnet med pilen.

Scanning til en FTP-server

1. Læg originaldokumentet i den automatiske dokumentfremfører eller på scannerens glasplade.
2. På betjeningspanelet skal du trykke på **FTP**, og derefter indtaste de nødvendige oplysninger.

På printermodeller uden berøringsfølsom skærm skal du trykke på **#** og derefter indtaste genvejsnummeret ved hjælp af tastaturet.

3. Konfigurer om nødvendigt andre FTP-indstillinger.
4. Scan dokumentet.

Oprettelse af en FTP-genvej



Bemærk: Du skal muligvis have administratorrettigheder for at oprette en genvej.

1. Åbn en webbrowser, og indtast derefter printerens IP-adresse i adressefeltet.
 - Vis printerens IP-adresse på printerens startskærm. IP-adressen vises som fire sæt tal, adskilt af punktummer, f.eks. 123.123.123.123.
 - Hvis du bruger en proxyserver, skal du deaktivere den midlertidigt for at indlæse websiden korrekt.
2. Klik på **Genveje > Tilføj genvej**.
3. Vælg **FTP** i menuen Genvejstype, og konfigurér derefter indstillingerne.
4. Gem ændringerne.

Scanning til et flashdrev

1. Læg et originaldokument i den automatiske dokumentfremfører eller på scannerens glasplade.
2. Indsæt flashdrevet.

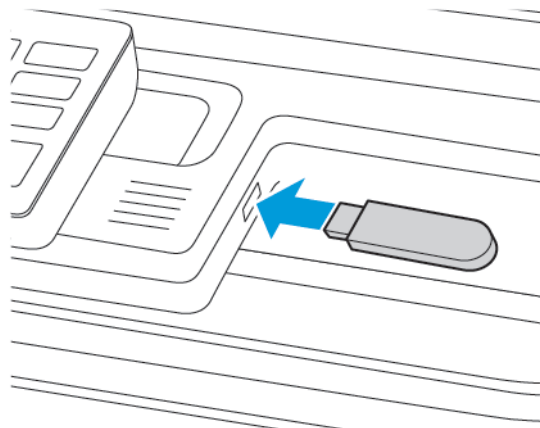

3. Vælg **Scan til USB**, og juster om nødvendigt indstillingerne.



Bemærk: Hvis skærbilledet med USB-drevet ikke vises, skal du vælge **USB-drev** på betjeningspanelet.

4. Scan dokumentet.



Advarsel: For at undgå tab af data eller printerfejl må du ikke berøre flashdrevet eller printerens i viste område, mens der aktivt udskrives, læses eller skrives fra hukommelsesenheden.

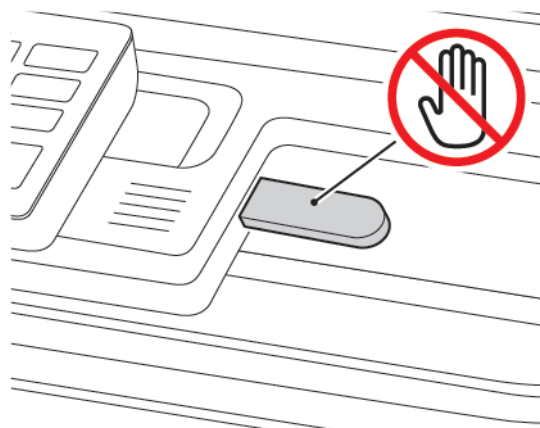

Afsendelse af scannede dokumenter til en computer

1. Læg et originaldokument i den automatiske dokumentfremfører eller på scannerens glasplade.
2. På betjeningspanelet skal du vælge:
Scanningsprofiler > Scan til computer
3. Vælg den scanningsprofil, hvor du vil gemme dokumentet.

Brug af printermenuer

Dette kapitel indeholder:

Menuoversigt	150
Enhed	152
Udskrivning	174
Papir	185
Kopiering	189
Fax	194
E-mail	205
FTP	214
USB-drev	220
Netværk/porter	227
Sikkerhed	250
Rapporter	266
Forbr.stofplan	268
Adressebog	269
Bogmærker	271
Apps	273

Menuoversigt

Office Products

Enhed	<ul style="list-style-type: none"> • Præferencer • Økotilstand • Fjernbetjeningspanel • Meddelelser • Strømstyring • Adgang • Gendan standardindstillinger • Vedligeholdelse 	<ul style="list-style-type: none"> • Tilpasning af startskærm • Webstedskort • Softwareopdat. • Dataoverførsel til fjertjenester • Om denne printer
Udskrivning	<p>Layout</p> <ul style="list-style-type: none"> • Opsætning • Kvalitet • Opgaveregnskab • XPS 	<ul style="list-style-type: none"> • PDF • PostScript • PCL • Billede
Papir	<ul style="list-style-type: none"> • Konfiguration af papirmagasin 	<ul style="list-style-type: none"> • Mediekonfiguration
Kopiering	Standardindstillinger for kopiering	
Fax	<ul style="list-style-type: none"> • Faxtilstand 	<ul style="list-style-type: none"> • Opsætning af fax
E-mail	<ul style="list-style-type: none"> • Opsætning af e-mail • Standardindstillinger for e-mail 	<ul style="list-style-type: none"> • Opsætning af weblink
FTP	FTP-standardindstillinger	
USB-drev	<ul style="list-style-type: none"> • Scanning til flashdrev 	<ul style="list-style-type: none"> • Udskrivning fra flashdrev
Netværk/porte	<ul style="list-style-type: none"> • Netværksoversigt • Trådløs • Wi-Fi Direct • AirPrint • Administration af mobile tjenester • Ethernet • TCP/IP • SNMP 	<ul style="list-style-type: none"> • IPSec • 802.1x • LPD-konfiguration • HTTP/FTP-indstillinger • ThinPrint • USB • Begræns ekstern netværksadgang • Universaludskrivning
Sikkerhed	<ul style="list-style-type: none"> • Logon-metoder • Certifikathåndtering • Tidsplan for USB-enheder • Sikkerhedsovervågningslog 	<ul style="list-style-type: none"> • Indstilling af Fortrolig udskrivning • Slet midlertidige datafiler • Løsninger for LDAP-indstillinger • Diverse

	<ul style="list-style-type: none">• Login-restriktioner	
Rapporter	<ul style="list-style-type: none">• Side med menuindstillinger• Enhed• Genveje	<ul style="list-style-type: none">• Fax• Netværk
Forbr.stofplan	<ul style="list-style-type: none">• Aktivering af plan• Plankonvertering	<ul style="list-style-type: none">• Abonnementservice

Enhed

PRÆFERENCER

MENUPUNKT	BESKRIVELSE
Skærmsprog [Liste over sprog]	Bestemmer, hvilket sprog teksten på skærmen skal vises på.
Land/område [Liste over lande eller regioner]	Identificer landet eller regionen, som printeren er konfigureret til at fungere i.
Kør første opsætning Til Fra*	Kør opsætningsguiden.
Tastatur Tastaturtype [Liste over sprog]	Vælg et sprog som en tastaturtype. <ul style="list-style-type: none"> • Alle værdierne for Tastaturtype vises muligvis ikke, eller kræver specialhardware for at blive vist. • Dette menupunkt vises kun på nogle printermodeller.
Viste oplysninger Vis tekst 1 [IP-adresse*] Vis tekst 2 [Dato/klokkeslæt*] Tilpasset tekst 1 Tilpasset tekst 2	Angiv oplysningerne, der skal vises på startskærmen. Brugerdefineret tekst 1 og Brugerdefineret tekst 2 vises kun på visse printermodeller.
Dato og klokkeslæt Konfigurer Aktuel dato og klokkeslæt Indstil dato og klokkeslæt manuelt Datoformat [MM-DD-ÅÅÅÅ*] Klokkeslætsformat [12 timer A.M. /P.M.*] Tidszone [GMT*]	Konfigurer printerdatoen og klokkeslættet.
Dato og klokkeslæt Netværkstidsprotokol Aktivér NTP [Til*] NTP-server	Konfigurer indstillingerne for Netværkstidsprotokol (NTP). <ul style="list-style-type: none"> • Aktivér Godkendelse vises kun på nogle printermodeller.

MENUPUNKT	BESKRIVELSE
Aktiver godkendelse	<ul style="list-style-type: none"> Når Aktivér Godkendelse er indstillet til MD5-tasten, vises kun nøgle-id og adgangskode.
Papirformater USA* Metrisk	Angiv måleenheden for papirformater. Det land eller område, der er valgt i den indledende opsætningsguide bestemmer indstillingen for det indledende papirformat.
Skærmens lysstyrke 20–100 % (100*)	Juster skærmens lysstyrke. Dette menupunkt vises kun på nogle printermodeller.
Adgang til flashdrev Aktiveret* Deaktiveret	Aktivér adgang til flashdrevet.
Tillad fjernelse af baggrund Til* Fra	Angiv, om det er tilladt at fjerne baggrunden.
Ensidet scanning fra glaspladen Til Fra*	Indstil kopiering fra scannerglasset til en enkelt side ad gangen.
Lydfeedback Knapfeedback Til* Fra	Aktivér lydfeedback for tryk på knapper, panelinteraktioner, prompts om ilagt papir og fejlmeddelelser. Dette menupunkt vises kun på nogle printermodeller.
Lydfeedback Lydstyrke 1–10 (5*)	Juster lydstyrken for printerens højttalere. <ul style="list-style-type: none"> Ændringer i lydstyrken anvendes, når den aktuelle brugersession afsluttes. Dette menupunkt vises kun på nogle printermodeller.
Enhedens lyde	
Slå alle lyde fra Til Fra*	Deaktiver og ignorer alle lydindstillinger.
Knapfeedback Til*	Aktivér lydfeedback for tryk på knapper, panelinteraktioner, prompts om ilagt papir og fejlmeddelelser.

MENUPUNKT	BESKRIVELSE
Fra	
Lydstyrke 1–10 (5*)	Juster lydstyrken.
Bip ved ilægning i automatisk dokumentfremfører Til* Fra	Aktivér en lyd, når der lægges papir i den automatiske dokumentfremfører (ADF).
Alarmstyring Fra Enkelt* Kontinuerligt	Indstil antallet af gange, alarmen lyder, når printeren kræver handling fra brugeren.
Patronalarm Fra Enkelt* Kontinuerligt	Indstil antallet af gange, alarmen lyder, når patronen er ved at være tom.
Højttalertilstand Altid fra Altid til* Til indtil tilsluttet	Vælg tilstanden for højttaler.
Ringelydstyrke Til Fra*	Deaktiver ringelydstyrke.
Skærmtimeout 5–300 (60*)	Indstil den inaktive periode, der skal gå, før startskærmen vises, eller før printeren automatisk logger af en brugerkonto.
 Bemærk: En stjerne (*) ud for en værdi angiver standardindstillingen.	

ØKOTILSTAND

MENUPUNKT	BESKRIVELSE
Udskrivning Sider 1-sidet* 2-sidet	Angiv, om der skal udskrives på én side eller på begge sider af papiret.
Udskrivning Sider pr. ark Fra* 2 sider pr. ark 3 sider pr. ark 4 sider pr. ark 6 sider pr. ark 9 sider pr. ark 12 sider pr. ark 16 sider pr. ark	Udskriv flere sidebilleder på den ene side af et ark papir.
Udskrivning Tonertæthed Let Normal* Mørk	Fastsæt, hvor lyse eller mørke tekster eller billeder skal være.
Kopiering Sider 1-sidet til 1-sidet* 1-sidet til 2-sidet	Angiv, om der skal udskrives på én side eller på begge sider af papiret.
Kopiering Sider pr. ark Fra* 2 stående sider 4 stående sider 2 liggende sider	Angiv antallet af sidebilleder, der skal udskrives på samme side af et stykke papir.

MENUPUNKT	BESKRIVELSE
4 liggende sider	
Kopiering Tæthed 1-9 (5*)	Justér tæthedsgaden i det scannede billede.
 Bemærk: En stjerne (*) ud for en værdi angiver standardindstillingen.	

FJERNBETJENINGSPANEL

MENUPUNKT	BESKRIVELSE
Ekstern VNC-forbindelse Tillad ikke* Tillad	Tilslut en ekstern Virtual Network Computing-klient (VNC) til fjernbetjeningspanelet.
Godkendelsestype Ingen* Standardgodkendelse	Indstil godkendelsestypen, når du opretter adgang til VNC-klientserveren. VNC-adgangskoden vises, når den er indstillet til Standardgodkendelse.
 Bemærk: En stjerne (*) ud for en værdi angiver standardindstillingen.	

MEDDELELSER

MENUPUNKT	BESKRIVELSE
Bip ved ilægning i automatisk dokumentfremfører Fra Til*	Aktivér en lyd, når der lægges papir i den automatiske dokumentfremfører (ADF).
Alarmstyring Fra Enkelt* Kontinuerligt	Indstil antallet af gange, alarmen lyder, når printeren kræver handling fra brugeren. Dette menu punkt vises kun på nogle printermodeller.
Forbrugsstoffer Vis beregninger for forbrugsstoffer	Vis den beregnede status for forbrugsstoffer.

MENUPUNKT	BESKRIVELSE
Vis beregninger* Vis ikke beregninger	
Forbrugsstoffer Patronalarm Fra Enkelt* Kontinuerligt	Indstil antallet af gange, alarmen lyder, når tonerpatronen er ved at være tom. Dette menupunkt vises kun på nogle printermodeller.
Opsætning af e-mailadvarsel Opsætning af e-mail Primær SMTP gateway	Indtast IP-adressen eller værtsnavnet på den primære SMTP-server til afsendelse af e-mail. Dette menupunkt vises kun på nogle printermodeller.
Opsætning af e-mailadvarsel Opsætning af e-mail Primær SMTP gatewayport 1-65535 (25*)	Indtast portnummeret på den primære SMTP-server. Dette menupunkt vises kun på nogle printermodeller.
Opsætning af e-mailadvarsel Opsætning af e-mail Sekundær SMTP gateway	Indtast IP-adressen eller værtsnavnet for den sekundære server eller SMTP-serveren til sikkerhedskopiering. Dette menupunkt vises kun på nogle printermodeller.
Opsætning af e-mailadvarsel Opsætning af e-mail Sekundær SMTP gatewayport 1-65535 (25*)	Indtast portnummeret for den sekundære server eller SMTP-serveren til sikkerhedskopiering. Dette menupunkt vises kun på nogle printermodeller.
Opsætning af e-mailadvarsel Opsætning af e-mail SMTP-timeout 5-30 sekunder (30*)	Angiv hvor lang tid, der skal gå, inden printeren skifter til timeout, hvis SMTP-serveren ikke svarer. Dette menupunkt vises kun på nogle printermodeller.
Opsætning af e-mailadvarsel Opsætning af e-mail Svaradresse	Angiv en svaradresse i e-mailen. Dette menupunkt vises kun på nogle printermodeller.
Opsætning af e-mailadvarsel	Brug SMTP-standard svaradressen.

MENUPUNKT	BESKRIVELSE
Opsætning af e-mail Brug altid SMTP-standard svaradresse Fra* Til	Dette menupunkt vises kun på nogle printermodeller.
Opsætning af e-mailadvarsel Opsætning af e-mail Brug SSL/TLS Deaktiveret* Vælg Påkrævet	Send en e-mail ved hjælp af et krypteret link. Dette menupunkt vises kun på nogle printermodeller.
Opsætning af e-mailadvarsel Opsætning af e-mail Kræver pålideligt certifikat Fra Til*	Kræver et pålideligt certifikat for at få adgang til SMTP-serveren. Dette menupunkt vises kun på nogle printermodeller.
Opsætning af e-mailadvarsel Opsætning af e-mail SMTP servergodkendelse Godkendelse ikke påkrævet* Logon/almindelig NTLM CRAM-MD5 Digest-MD5 Kerberos 5	Indstil godkendelsestypen for SMTP-serveren. Dette menupunkt vises kun på nogle printermodeller.
Opsætning af e-mailadvarsel Opsætning af e-mail Enhedsinitieret e-mail Ingen* Brug enhedens SMTP-legitimationsoplysninger	Angiv, om legitimationsoplysninger er påkrævet for enhedsinitierede e-mails. Dette menupunkt vises kun på nogle printermodeller.
Opsætning af e-mailadvarsel	Angiv, om legitimationsoplysninger er påkrævet for

MENUPUNKT	BESKRIVELSE
Opsætning af e-mail Brugerinitieret e-mail Ingen Brug enhedens SMTP-legitimationsoplysninger Brug sessionens bruger-id og adgangskode Brug e-mailadresse og adgangskode fra session* Spørg bruger	brugerinitierede e-mails. Dette menupunkt vises kun på nogle printermodeller.
Opsætning af e-mailadvarsel Opsætning af e-mail Brug legitimationsoplysninger for Active Directory-enhed Fra Til*	Aktivér brugeroplysninger og gruppetilknytninger for at oprette forbindelse til SMTP-serveren. Dette menupunkt vises kun på nogle printermodeller.
Opsætning af e-mailadvarsel Opsætning af e-mail Bruger-id til enheden	Angiv bruger-id'et for at oprette forbindelse til SMTP-serveren. Dette menupunkt vises kun på nogle printermodeller.
Opsætning af e-mailadvarsel Opsætning af e-mail Adgangskode til enheden	Angiv den adgangskode, der skal bruges til at oprette forbindelse til SMTP-serveren. Dette menupunkt vises kun på nogle printermodeller.
Opsætning af e-mailadvarsel Opsætning af e-mail Kerberos 5 REALM	Angiv ressourcen for Kerberos 5-godkendelsesprotokollen. Dette menupunkt vises kun på nogle printermodeller.
Opsætning af e-mailadvarsel Opsætning af e-mail NTLM-Domæne	Angiv domænenavnet for NTLM-sikkerhedsprotokollen. Dette menupunkt vises kun på nogle printermodeller.
Opsætning af e-mailadvarsel Opsætning af e-mail Deaktiver fejlen "SMTP-server ikke konfigureret" Fra* Til	Deaktiver en SMTP-konfigurationsfejlmeddelelse, så den vises på displayet. Dette menupunkt vises kun på nogle printermodeller.

MENUPUNKT	BESKRIVELSE
Forebyggelse af fejl Hjælp ved papirstop Fra Til*	Indstil printeren til at fjerne tomme sider eller sider med delvise udskrifter, når fastklemte sider er blevet fjernet.
Forebyggelse af fejl Fortsæt automatisk Fra Til* (5 sekunder) Interval: 5 til 255 sekunder	Lad printeren fortsætte med automatisk at behandle eller udskrive en opgave, efter visse printerbetingelser, der kræver brugerhandling, er ryddet.
Forebyggelse af fejl Automatisk genstart Automatisk genstart Genstart ved inaktivitet Genstart altid* Genstart aldrig	Indstil printeren til at genstarte, hvis der opstår en fejl.
Forebyggelse af fejl Automatisk genstart Maks. automatiske genstart 1–20 (2*)	Indstil det maksimale antal automatiske genstart, som printeren kan udføre.
Forebyggelse af fejl Automatisk genstart Automatisk genstart af vindue 1–525600 (720*)	Angiv antallet af sekunder, inden printeren udfører en automatisk genstart.
Forebyggelse af fejl Automatisk genstart Automatisk genstart af tæller	Vis skrivebeskyttet information om genstart af tæller.
Forebyggelse af fejl Automatisk genstart Nulstil automatisk genstart af tæller Annullér	Nulstil automatisk genstart af tæller. Dette menupunkt vises kun på nogle printermodeller.

MENUPUNKT	BESKRIVELSE
Fortsæt	
Forebyggelse af fejl Vis fejl for kort papir Til Automatisk fjernelse*	Indstil printeren, så du får vist en meddelelse, når der opstår en fejl på grund af kort papir. Kort papir refererer til formatet på det ilagte papir.
Forebyggelse af fejl Beskyt side Fra* Til	Indstil printeren til at behandle hele siden i hukommelsen, inden den udskrives.
Gendan indhold ved papirstop Genoprettelse efter papirstop Fra Til Automatisk*	Indstil printeren til at genudskrive fastklemte sider.
Gendan indhold ved papirstop Genoprettelse efter scannerstop Opgaveniveau Sideniveau*	Angiv, hvordan du vil genstarte en scanningsopgave efter afhjælpning af papirstop.
 Bemærk: En stjerne (*) ud for en værdi angiver standardindstillingen.	

STRØMSTYRING

MENUPUNKT	BESKRIVELSE
Profil for dvaletilstand Udskriv med skærm slukket Skærm tændt under udskrivning Tillad udskrivning med skærm slukket*	Giver mulighed for udskrivning med skærmen slukket.
Timeout Dvaletilstand 1–120 minutter (15*)	Indstil den inaktive periode, der skal gå, før printeren skifter til dvaletilstand.

MENUPUNKT	BESKRIVELSE
Timeout Dvaletimeout Deaktiveret 1 time 2 timer 3 timer 6 timer 1 dag 2 dage 3 dage* 1 uge 2 uger 1 måned	Indstil tidsrummet, der skal gå, før printeren går i dvaletilstand.
Timeout Dvaletimeout ved forbindelse Strømsparer Gå ikke i dvaletilstand*	Indstil printeren til dvaletilstand, selvom der findes en aktiv Ethernet-forbindelse.
 Bemærk: En stjerne (*) ud for en værdi angiver standardindstillingen.	

ADGANG

 Bemærk: Denne menu vises kun på nogle printermodeller.

MENUPUNKT	BESKRIVELSE
Tidsperiode for ens tastetryk 0–5 (0*)	Angiv det interval, i sekunder, som printeren ignorerer ens tastetryk på et tilsluttet tastatur.
Indledende forsinkelse ved tastegentagelse 0,25–5 (1*)	Angiv den første forsinkelsesvarighed, i sekunder, før et gentaget tastetryk begynder gentagelsen. Dette menupunkt vises kun, når der slutes et tastatur til printeren.
Hastighed på tastegentagelse 0,5–30 (30*)	Angiv antal tryk pr. sekund for et gentaget tastetryk. Dette menupunkt vises kun, når der slutes et

MENUPUNKT	BESKRIVELSE
	tastatur til printeren.
Forlæng skærmtimeout Fra* Til	Lad brugeren blive på samme sted, og nulstil timeren for Skærmtimeout, når den udløber, i stedet for vende tilbage til startskærmen.
Indtal adgangs-/PIN-koder Fra* Til	Indstil printeren til at læse adgangskoder eller personlige identifikationsnumre højt. Dette menupunkt vises kun, når der slutes en hovedtelefon eller en højttaler til printeren.
Talehastighed Meget langsom Langsom Normal* Hurtig Hurtigere Meget hurtig Hurtigt Meget hurtigt Hurtigst	Angiv stemmevejledningens talehastighed. Dette menupunkt vises kun, når der slutes en hovedtelefon eller en højttaler til printeren.
 Bemærk: En stjerne (*) ud for en værdi angiver standardindstillingen.	

GENDAN STANDARDINDSTILLINGER

MENUPUNKT	BESKRIVELSE
Gendan indstillinger Gendan alle indstillinger Gendan printerindstillinger Gendan netværksindstillinger Gendan appindstillinger Gendan faxindstillinger	Gendan printerens standardindstillinger. Gendan appindstillinger vises kun på nogle printermodeller.

VEDLIGEHOEDElse

Konfigurationsmenu

MENUPUNKT	BESKRIVELSE
USB-konfiguration USB PnP 1* 2	Skift USB-drivertilstand for printeren for at forbedre dens kompatibilitet med en pc. Dette menupunkt vises kun på nogle printermodeller.
USB scan til lokal Til* Fra	Angiv, om USB-enhedens driver opregner som en simpel USB-enhed (enkelt interface) eller som en USB-kompositenhed (flere interfaces).
USB-konfiguration USB-hastighed Fuld Automatisk*	Indstil USB-porten til at køre med fuld hastighed, og deaktivere dens muligheder for høj hastighed. Dette menupunkt vises kun på nogle printermodeller.
Konfiguration af papirmagasin Forbinde papirmagasiner med hinanden Automatisk* Fra	Indstil printeren til at forbinde de magasiner, der har de samme indstillinger for papirtype og -formater med hinanden.
Konfiguration af papirmagasin Vis meddelelse om Indsæt magasin Fra* Til	 Bemærk: Vis meddelelsen Papirmagasin.
Konfiguration af papirmagasin Papirmeddelelser Automatisk* Flerformålsarkføder Manuelt papir Konvolutmeddelelser Automatisk* Flerformålsarkføder	Indstil papirkilden, som brugeren fylder i, når der vises en meddelelse om ilægning af papir eller konvolut. <ul style="list-style-type: none"> Flerformålsarkføderen er kun tilgængelig på nogle printermodeller. Hvis flerformålsarkføderen skal vises, skal du indstille Konfigurer MP til Kasette i menuen Papir.

MENUPUNKT	BESKRIVELSE
Manuelt papir	
Konfiguration af papirmagasin Handlingsmeddelelser Spørg bruger* Fortsæt Brug nuværende	Indstil printeren til at løse papir- eller konvolutrelaterede meddelelser om skift.
Rapporter Side med menuindstillinger Log for begivenheder Oversigt over log for begivenheder	Udskriv rapporter om printerens menuindstillinger, status og hændelseslogfiler.
Forbrug af forbrugsstoffer og tællere Ryd oversigt over forbrug af forbrugsstoffer	Nulstil historik for brug af forbrugsstoffer, såsom antal sider og resterende dage, til fabriksindstillingerne.
Forbrug af forbrugsstoffer og tællere Nulstilling af tæller	Når du har installeret et nyt forbrugsstof, skal tælleren nulstilles.
Forbrug af forbrugsstoffer og tællere Kategorier for kategoribaseret dækning	Juster intervallet for farvedækningsområdet på den udskrevne side.
Printeremuleringer PPDS-emulering Fra* Til	Indstil printeren til at genkende og bruge PPDS-datastrømmen.
Printeremuleringer PS-emulering Fra Til*	Indstil printeren til at genkende og bruge PS-datastrømmen.
Printeremuleringer Emuleringssikkerhed Timeout for side 0–60 (60*)	Indstil timeout for side under emulering.
Printeremuleringer	Nulstil emulering efter en udskriftsopgave.

MENUPUNKT	BESKRIVELSE
<p>Emuleringssikkerhed</p> <p>Nulstil emulering efter opgave (Fra*)</p>	
<p>Printeremuleringer</p> <p>Emuleringssikkerhed</p> <p>Deaktiver adgang til printermidlelser (Til*)</p>	<p>Deaktiver adgang til printermidlelser under emulering.</p>
<p>Faxkonfiguration</p> <p>Support til fax ved dvaletilstand</p> <p>Deaktiver dvaletilstand</p> <p>Tillad dvaletilstand</p> <p>Automatisk*</p>	<p>Indstil faxen til at gå i dvaletilstand, når printeren bestemmer, at den skal.</p>
<p>Faxkonfiguration</p> <p>Lagringsdestination for fax</p> <p>Disk</p> <p>Nand*</p>	<p>Angiv lagringsdestinationen for alle faxer.</p>
<p>Udskriv konfiguration</p> <p>Kun sort-tilstand</p> <p>Fra*</p> <p>Til</p>	<p>Udskriv farveindhold i gråtoner.</p>
<p>Udskriv konfiguration</p> <p>Farvediffusering</p> <p>Fra</p> <p>1</p> <p>2*</p> <p>3</p> <p>4</p> <p>5</p>	<p>Du kan forbedre udskriften og kompensere for farveregistrering i printeren.</p>
<p>Udskriv konfiguration</p> <p>Skarphed for skrifttype</p> <p>0–150 (24*)</p>	<p>Indstil en værdi for tekstens punktstørrelse, under hvilken højfrekvensskærm-billederne bruges ved udskrivning af skrifttypedata.</p> <p>Hvis værdien f.eks. er 24, vil alle skrifttyper med punktstørrelsen 24 eller mindre bruge</p>

MENUPUNKT	BESKRIVELSE
	højfrekvensskærme.
Enhedsdrift Lydløs tilstand Fra* Til	Indstil printeren til at køre i Lydløs tilstand. Aktivering af denne indstilling mindsker printerens ydeevne.
Enhedsdrift Panelmenuer Fra Til*	Aktiver adgang til betjeningspanelets menuer.
Enhedsdrift Sikker tilstand Fra* Til	Indstil printeren til at fungere i en særlig tilstand, hvor den fortsat forsøger at tilbyde så meget funktionalitet som muligt på trods af kendte problemer. Når printeren f.eks. er indstillet til Til, og dupleksmotoren ikke er i drift, foretager printeren 1-sidet udskrivning af dokumenter, selv om opgaven angiver 2-sidet udskrivning.
Enhedsdrift Minimum hukommelse til kopiering 80 MB* 100 MB	Indstil den mindste hukommelsesallokering til lagring af kopiopgaver.
Enhedsdrift Ryd brugerdefineret status	Slet brugerdefinerede strenge for standard eller alternative brugerdefinerede meddelelser.
Enhedsdrift Fjern alle eksternt installerede meddelelser	Slet meddelelser, der blev installeret eksternt.
Enhedsdrift Vis automatisk fejlskærme Fra Til*	Vis eksisterende fejlmeddelelser på skærmen, når printeren forbliver inaktiv på startskærmen i et tidsrum svarende til indstillingen for skærmtimeout.
Enhedsdrift Accepter retning på kopi for hurtige kopiopgaver Til	Aktiver printeren til at bruge retningsindstillingen under menuen Kopier, når du vil sende hurtige kopiopgaver.

MENUPUNKT	BESKRIVELSE
Fra*	
Enhedsdrift Aktiver valgfri parallelport Fra* Til	Aktiver en valgfri parallelport. Hvis den er indstillet til positionen Til, genstarter printeren.
Opsætning af sensor for tonermønster Præference for kalibreringsfrekvens Deaktiveret Færreste farvejusteringer Færre farvejusteringer Normal* Bedre farvenøjagtighed Bedste farvenøjagtighed	Indstil printeren til at notere den korrekte mængde toner for at opretholde farvekonsistens.
Opsætning af sensor for tonermønster Fuld kalibrering	Kør den fulde farvekalibrering.
Opsætning af sensor for tonermønster Udskriv side med sensoroplysninger	Udskriv en diagnosticeringsside, der indeholder oplysninger om sensorkalibrering for tonerjustering.
App-konfiguration LES-applikationer Fra Til*	Aktivér Xerox Embedded Solutions (LES) for applikationer. <ul style="list-style-type: none"> • Dette menupunkt er kun tilgængeligt på nogle printermodeller. • Når denne indstilling er indstillet til positionen Til, påvirker den ikke indbyggede applikationer.
Scannerkonfiguration Manuel registrering på scanner Udskriv hurtigtest	Udskriv en målside for hurtigtest. Sørg for, at marginafstanden på udskriftssiden er ensartet hele vejen rundt om målet. Hvis det ikke er tilfældet, skal printerens margener muligvis nulstilles.
Scannerkonfiguration Manuel registrering på scanner Registrering af forreste ADF Registrering af bageste ADF Registrering på glasplade	Registrer manuelt glaspladen og den automatiske dokumentfremfører efter udskiftning af den automatiske dokumentfremfører, scannerens glasplade eller systemkort.

MENUPUNKT	BESKRIVELSE
Scannerkonfiguration Kantsletning Glaspladens sletningskant 0–6 (3*) ADF-sletningskant 0–6 (3*)	Angiv størrelsen i millimeter af området uden udskrivning omkring en scanningsopgave fra den automatiske dokumentfremfører eller glaspladen.
Scannerkonfiguration Fjernelse af skævhed i scannet billede fra ADF Mekanisk fjernelse af skævhed i scannet billede fra ADF Fra Til Automatisk*	Indstil printeren til at udføre justering af mekaniske skævheder i den automatiske dokumentfremfører.
Scannerkonfiguration Deaktiveret scanner Aktiveret* Deaktiveret ADF deaktiveret	Deaktiver scanneren, når den ikke fungerer korrekt.
Scannerkonfiguration TIFF-byterækkefølge CPU Endianness* Little Endian Big Endian	Indstil byterækkefølge af en TIFF-formateret scanning.
Scannerkonfiguration Præcist antal TIFF-rækker pr. stribe Til* Fra	Indstil mærkeværdien for RowsPerStrip for en TIFF-formateret scanning.
 Bemærk: En stjerne (*) ud for en værdi angiver standardindstillingen.	

Ude af drift – slet

MENUPUNKT	BESKRIVELSE
Ude af drift – slet Hukommelse sidst renset	Vis oplysninger om, hvornår printerens hukommelse sidst blev renset.
Ude af drift – slet Rens alle oplysninger på ikke-flygtig hukommelse Slet alle printer- og netværksindstillinger	Fjern alle indstillinger og programmer, der er lagret i printerens hukommelse.

SYNLIGE IKONER PÅ STARTSKÆRM



Bemærk: Denne menu vises kun på nogle printermodeller.

MENU	BESKRIVELSE
Kopiering	Angiv, hvilke ikoner der skal vises på startskærmen.
E-mail	
Fax	
Status/forbrugsvarer	
Opgavekø	
Skift sprog	
Genvejscenter	
Adressebog	
Bogmærker	
Tilbageholdte opgaver	
USB	
FTP	
Scanningsprofiler	
App-profiler	
Formularer og favoritter	
Scan Center	
Kopiering af kort	

TILPASNING AF STARTSKÆRM

Menuen Tilpasning af startskærm gør det muligt at trække og slippe for at omarrangere eller flytte ikoner mellem sider på startskærmen. Side 1 på startskærmen kan højst indeholde [''] ikoner.

WEBSTEDSKORT

MENUPUNKT	BESKRIVELSE
Nyttige links <ul style="list-style-type: none"> • Startside • Bestil forbrugsstoffer • Teknisk support • Registrering • Hjælpeprogrammer og drivere • Printervejledninger 	Siden Nyttige links indeholder direkte links til websider på www.xerox.com . Disse links giver dig nyttige oplysninger om din printer.
Webstedsindeks	Webstedsindekset indeholder links til alle siderne i den integrerede webserver.

SOFTWAREOPDAT.

MENUPUNKT	BESKRIVELSE
<p>Status</p> <p>Aktuel version: Klik på Kontroller nu for at bekræfte den aktuelle version af softwaren.</p>	
<p>Politikker for fjern tjenester</p> <p>Tillad enheden at modtage opdateringer</p> <ul style="list-style-type: none"> • Ja (afkrydsningsfeltet er markeret) • Nej (afkrydsningsfeltet er tomt) • Dagligt kontroltidspunkt <ul style="list-style-type: none"> – Time – Minut • Tidsplan for installation <ul style="list-style-type: none"> – Automatisk – Dagligt – Ugentligt • Klokkeslæt <ul style="list-style-type: none"> – Time – Minut 	
<p>Upload en softwarefil</p> <p>Hvis du vil finde den softwarefil, der skal uploades, skal du klikke på Gennemse og derefter navigere til den mappe, hvor softwarefilen er placeret. Klik på Upload eller Nulstil.</p>	

DATAOVERFØRSEL TIL FJERNTJENESTER

MENUPUNKT	BESKRIVELSE
<p>Status</p> <ul style="list-style-type: none"> • Sidste overførsel • Næste overførsel <p>Aktuel version: Klik på Kontroller nu for at bekræfte den aktuelle version af softwaren.</p>	<p>Sidste overførsel angiver dato og klokkeslæt, hvor den sidste upload fandt sted.</p> <p>Næste overførsel angiver dato og klokkeslæt for den næste planlagte overførsel.</p> <p>Hvis du vil downloade oplysningerne fra den sidste overførsel, skal du klikke på Download data.</p> <p>Klik på Overfør nu, hvis du vil overføre en planlagt fil med det samme.</p>
<p>Indstillinger for fjern tjenester</p> <p>Tillad dataoverførsel</p> <ul style="list-style-type: none"> • Tillad dataoverførsel <ul style="list-style-type: none"> – Ja (afkrydsningsfeltet er markeret) – Nej (afkrydsningsfeltet er tomt) • Test forbindelse 	

OM DENNE PRINTER

MENUPUNKT	BESKRIVELSE
Xerox-aktivmærke	Den maksimale længde er 32 tegn.
Kundeaktivmærke	Beskriv printeren. Den maksimale længde er 32 tegn.
Placering af printer	Identificer printerens placering. Den maksimale længde er 63 tegn.
Kontakt	Tilpas printernavnet. Den maksimale længde er 63 tegn.
Eksportér konfigurationsfil til USB*	Eksportér konfigurationsfiler til et flashdrev.
Eksportér komprimerede logfiler til USB*	Eksportér komprimerede logfiler til et flashdrev.
* Dette menupunkt vises kun på nogle printermodeller.	

Udskrivning

LAYOUT

MENUPUNKT	BESKRIVELSE
Sider 1-sidet* 2-sidet	Angiv, om der skal udskrives på én side eller på begge sider af papiret.
Vendemetode Lang kant* Kort kant	Bestem, hvilken side af papiret (lang kant eller kort kant) der skal indbindes ved tosidet udskrivning. Afhængigt af den valgte indstilling forskyder printeren automatisk alle udskrevne oplysninger på siden for at indbinde opgaven korrekt.
Tomme sider Udskriv Udskriv ikke*	Udskriv tomme sider, der medtages i en udskriftsopgave.
Sortering Fra [1,1,1,2,2,2]* Til [1,2,1,2,1,2]	Denne indstilling holder siderne i en udskriftsopgave stakket i rækkefølge, især når der udskrives flere kopier af opgaver.
Skilleark Ingen* Mellem kopier Mellem opgaver Mellem sider	Indsæt tomme skilleark, når der udskrives.
Magasin til skilleark Magasin [x] (1*) Flerformålsarkføder	Angiv papirkilden til skilleark. Flerformålsarkføderen er kun tilgængelig på nogle printermodeller.
Sider pr. ark Fra* 2 sider pr. ark 3 sider pr. ark 4 sider pr. ark 6 sider pr. ark	Udskriv flere sidebilleder på den ene side af et ark papir.

MENUPUNKT	BESKRIVELSE
9 sider pr. ark 12 sider pr. ark 16 sider pr. ark	
Rækkefølge for sider pr. ark Vandret* Omvendt, vandret Lodret Omvendt, lodret	Angiv placeringen af flere sidebilleder, når der bruges Sider pr. ark. Placeringen afhænger af antallet af sidebilleder og sidernes retning.
Retning af Sider pr. ark Automatisk* Liggende Stående	Angiv papirretningen for et flersidet dokument, når du bruger Sider pr. ark.
Ramme for Sider pr. ark Ingen* Fuldt optrukket	Udskriv en ramme omkring hver side, når du bruger Sider pr. ark.
Kopier 1–9999 (1*)	Angiv antallet af kopier for hver udskriftsopgave.
Udskriftsområde Normal* Tilpas til side Hele siden	Angiv området, der kan udskrives på et ark papir.
 Bemærk: En stjerne (*) ud for en værdi angiver standardindstillingen.	

OPSÆTNING

MENUPUNKT	BESKRIVELSE
Printersprog PCL-emulering PS-emulering*	Angiv printersproget. Indstilling af et printersprog forhindrer ikke et softwareprogram i at sende udskriftsopgaver, der bruger andre sprog.
Printerbrug Maks. hastighed Maks. ydelse*	Bestem, hvordan farvet billedbehandlingssættet fungerer under udskrivning. <ul style="list-style-type: none"> Når farvet billedbehandlingssættet er indstillet til Maks. dækning, bliver den langsommere eller stopper, når der udskrives grupper af kun sorte/hvide sider. Når der er valgt Maks. hastighed, kører billedbehandlingssættet altid under udskrivning, uanset om der udskrives farvede eller sorte/hvide sider.
Spar ressourcer Fra* Til	Bestem, hvad printeren skal gøre med downloadede ressourcer, såsom skrifttyper og makroer, når den modtager en opgave, som kræver mere hukommelse, end der er tilgængelig. <ul style="list-style-type: none"> Når der er valgt Fra, bevarer printeren kun indlæste ressourcer, indtil der er behov for mere hukommelse. Ressourcer, der er knyttet til det inaktive printersprog, slettes. Når der er valgt Til, bevarer printeren alle de permanent downloadede ressourcer på tværs af alle sprogkontakter. Printeren viser om nødvendigt meddelelser om fuld hukommelse i stedet for at slette permanente ressourcer.
Rækkefølge for Udskriv alt Alfabetisk* Nyeste først Ældste først	Angiv rækkefølgen, når du vælger at udskrive alle tilbageholdte og fortrolige opgaver.
Adgangskontrol til PjL-fil Fra Til*	Tillad brugerne at indstille filadgangskontrol for printeropgavens sprog.
 Bemærk: En stjerne (*) ud for en værdi angiver standardindstillingen.	

KVALITET

MENUPUNKT	BESKRIVELSE
Udskrivningstilstand Sort/hvid Farvet*	Indstil udskriftstilstanden.
Udskriftsopløsning 4800 CQ* 1200 dpi	Angiv opløsningen for udskriften. 4800 CQ giver output i høj kvalitet ved maksimal hastighed.
Tonertæthed 1 til 5 (4*)	Bestem, hvor lyse eller mørke tekstbilleder skal være.
Halvtone Normal* Detaljer	Forbedr udskriften for at få mere jævne linjer med skarpere kanter.
Farvebesparelse Fra* Til	Reducer den mængde toner, der bruges til udskrivning af grafik og billeder.
RGB-lysstyrke -6 til 6 (0*)	Juster lysstyrke, kontrast og mætning for udskriften. Denne indstilling påvirker ikke filer, hvor der anvendes CMYK-farvespecifikationer.
RGB-kontrast 0 til 5 (0*)	
RGB-mætning 0 til 5 (0*)	
Avanceret billedbehandling	
Farvebalance Cyan -5 til 5 (0*) Magenta -5 til 5 (0*) Gul -5 til 5 (0*) Sort/hvid	Juster mængden af toner, der bruges til hver farve.

MENUPUNKT	BESKRIVELSE
-5 til 5 (0*) Gendan standardindstillinger	
Farvejustering Fra Automatisk* Manuelt Farvekorrektionsindhold	Juster farveindstillingen, der bruges til at udskrive dokumenter. <ul style="list-style-type: none"> • Fra indstiller printeren til at modtage farvekorrektionen fra softwaren. • Automatisk indstiller printeren til at anvende forskellige farveprofiler til hvert objekt på den udskrevne side. • Manuel gør det muligt at tilpasse RGB- eller CMYK-farvekonverteringerne til hvert objekt på den udskrevne side. • Farvekorrektionsindhold er kun tilgængeligt, når Farvekorrektion er indstillet til Manuel.
Farveeksempler Standard* Avanceret	Udskriv eksempelsider for hver af de RGB- og CMYK-farvekonverteringstabeller, der bruges i printeren.
Farvejustering	Kalibrer printeren, så den justerer variationer i farverne på udskriften.
Udskiftning af staffagefarver Indstil brugerdefineret CMYK	Tildel specifikke CMYK-værdier til 20 navngivne staffagefarver.
RGB-udskiftning	Match farverne på udskriften med farven på det oprindelige dokument. <ul style="list-style-type: none"> • Dette menupunkt kræver, at du vælger farvetabellen Display-Ægte sort. • Dette menupunkt er kun tilgængeligt i den integrerede webserver.
 Bemærk: En stjerne (*) ud for en værdi angiver standardindstillingen.	

OPGAVEREGNSKAB

MENUPUNKT	BESKRIVELSE
Opgaveregnskab Fra* Til	Indstil printeren til at oprette en logfil for de udskriftsopgaver, den modtager.
Frekvens for opgaveregnskabslog Dagligt Ugentligt Månedligt*	Angiv, hvor ofte printeren opretter en logfil.
Loghandling i slutningen af frekvensen Ingen* Send aktuel logfil via e-mail Send aktuel logfil via e-mail og slet Send aktuel logfil via post Send aktuel logfil via post og slet	Angiv, hvordan printeren reagerer, når frekvenstærsklen udløber. Den værdi, der defineres i Frekvens for opgaveregnskabslog, bestemmer, hvornår denne handling udløses.
Loghandling ved næsten fuld Ingen* Send aktuel logfil via e-mail Send aktuel logfil via e-mail og slet Send ældste logfil via e-mail og slet Send aktuel logfil via post Send aktuel logfil via post og slet Send ældste logfil via post og slet Slet aktuel logfil Slet ældste logfil Slet alle undtagen den aktuelle Slet alle logfiler	Den værdi, der defineres for Logfør ved næsten fuld-niveau, bestemmer, hvornår denne handling udløses.
Logfør ved fuld-niveau Ingen* Send aktuel logfil via e-mail og slet Send ældste logfil via e-mail og slet	Angiv, hvordan printeren reagerer, når diskforbruget når maksimumgrænsen (100 MB).

MENUPUNKT	BESKRIVELSE
Send aktuel logfil via post og slet Send ældste logfil via post og slet Slet aktuel logfil Slet ældste logfil Slet alle undtagen den aktuelle Slet alle logfiler	
URL for send logfil med post	Angiv, hvor printeren poster logfiler for opgaveregnskab.
E-mailadresser til afsendelse af logfiler	Angiv den e-mailadresse, som printeren skal sende logfiler for opgaveregnskab til.
Logfilpræfiks	Angiv præfikset for logfilnavnet. Det aktuelle værtsnavn, der er defineret i menuen TCP/IP, bruges som standardpræfiks for logfiler.
 Bemærk: En stjerne (*) ud for en værdi angiver standardindstillingen.	

XPS

MENUPUNKT	BESKRIVELSE
Udskriv fejlsider Fra* Til	Udskriv en testside, der indeholder oplysninger om fejl, inklusive XML-markup-fejl.
Minimum linjebredde 1–30 (2*)	Angiv minimumstregbredden. <ul style="list-style-type: none"> • Opgaver, der udskrives i 1200 dpi, bruger værdien direkte. • Opgaver, der udskrives i 4800 CQ, bruger halvdelen af værdien.
 Bemærk: En stjerne (*) ud for en værdi angiver standardindstillingen.	

PDF

MENUPUNKT	BESKRIVELSE
Skalér til papir Fra* Til	Skalér sidens indhold, så det passer til det valgte papirformat.
Tilføjelser Udskriv Udskriv ikke*	Angiv, om tilføjelser i PDF'en skal udskrives.
 Bemærk: En stjerne (*) ud for en værdi angiver standardindstillingen.	

POSTSCRIPT

MENUPUNKT	BESKRIVELSE
Udskriv PS-fejl Fra* Til	Udskriv en side, der beskriver PostScript®-fejlen. Når der opstår en fejl, stopper behandlingen af opgaven, printeren udskriver en fejlmeddelelse, og resten af opgaven ryddes.
Minimum linjebredde 1–30 (2*)	Angiv minimumstregbredden. <ul style="list-style-type: none"> • Opgaver, der udskrives i 1200 dpi, bruger værdien direkte. • Opgaver, der udskrives i 4800 CQ, bruger halvdelen af værdien.
Lås PS-starttilstand Fra* Til	Deaktiver SysStart-filen.
Billedudjævning Fra* Til	Forbedrer kontrasten og skarpheden på billeder med lav opløsning. Denne indstilling har ingen indflydelse på billeder med en opløsning på 300 dpi eller højere.
Afvent timeout Fra Til* (40 sekunder)	Indstil printeren til at vente på yderligere data, før en udskriftsopgave annulleres.
 Bemærk: En stjerne (*) ud for en værdi angiver standardindstillingen.	

PCL

MENUPUNKT	BESKRIVELSE
Skrifttypekilde Integreret* Disk Flash Alle	Vælg den kilde som indeholder standardvalget for skrifttype. <ul style="list-style-type: none"> Flash og Disk vises kun på nogle printermodeller. Hvis du ønsker at få vist Flash og Disk, skal du sørge for, at de ikke er læse- eller skrivebeskyttet.
Skrifttypenavn [Liste over tilgængelige skrifttyper] (Courier*)	Vælg en skrifttype fra den angivne skrifttypekilde.
Symbolsæt [Liste over tilgængelige symbolsæt] (10U PC-8*)	Angiver symbolsættet for hvert skrifttypenavn. Et symbolsæt er et sæt alfabetiske og numeriske tegn, tegnsætningstegn og symboler. Symbolsæt understøtter de forskellige krav for sprog eller bestemte anvendelser, f.eks. matematiske symboler til videnskabelig tekst.
Tegnbredde 0,08–100 (10*)	Angiv tegnbredde for skrifttyper med almindelig eller fast tegnbredde. Tegnbredde refererer til antallet af tegn med faste mellemrum pr. vandrette tomme.
Retning Stående* Liggende	Angiv tekst- og grafikretning på siden.
Linjer pr. side 1–255	Angiv antallet af linjer med tekst for hver side, der udskrives via PCL®-datastrømmen. <ul style="list-style-type: none"> Dette menupunkt aktiverer vertikal afstand mellem typer, der får det valgte antal anmodede linjer til at blive udskrevet mellem standardmargenen på siden. 60 er standardindstilling i USA. 64 er den internationale standardindstilling.
PCL5 mindste linjebredde 1–30 (2*)	Angiv den indledende minimumsbredde på anslag. <ul style="list-style-type: none"> Opgaver, der udskrives i 1200 dpi, bruger værdien direkte. Opgaver, der udskrives i 4800CQ, bruger halvdelen af værdien.
PCLXL mindste linjebredde 1–30 (2*)	
A4-bredde	Indstil bredden af den logiske side på A4-papir.

MENUPUNKT	BESKRIVELSE
198 mm* 203 mm	Logisk side er mellemrummet på den fysiske side, hvor data er udskrevet.
Automatisk CR efter LF Fra* Til	Indstil printeren til at udføre en vognretur efter en linjeskiftkommando. Vognretur er en mekanisme, der får printeren til at flytte markøren til den første position på den samme linje.
Automatisk LF efter CR Fra* Til	Indstil printeren til at udføre et linjeskift efter en vognreturkommando.
Nyt papirmagasinsnummer Tildel MP-arkføder Tildel papirmagasin [x] Tildel manuelt papir Tildel manuel konvolut	Konfigurer printeren til at fungere med en anden printerdriver eller et brugerdefineret program, der bruger et andet sæt kildetildelinger for at anmode om en ønsket papirkilde. Vælg mellem følgende indstillinger: Til* - Printeren bruger standardindstillingerne for papirkildetildelinger. Ingen - Papirkilden ignorerer kommandoen til valg af papirindføring. 0–199 - Vælg en numerisk værdi for at tildele en standardværdi til en papirkilde. Flerformålsarkføderen er kun tilgængelig på nogle printermodeller.
Nyt papirmagasinsnummer Vis fabriksindstillinger	Vis standardværdien, der er knyttet til hver papirkilde.
Nyt papirmagasinsnummer Gendan standardindstillinger	Gendan værdien til det nye papirmagasinsnummer til standardindstillingerne.
Udskriftstimeout Fra Til* [90]	Indstil printeren til at afslutte en udskriftsopgave, efter den har været inaktiv i en angivet tidsperiode i sekunder.
 Bemærk: En stjerne (*) ud for en værdi angiver standardindstillingen.	

BILLEDE

MENUPUNKT	BESKRIVELSE
Autotilpas Til Fra*	Vælg det bedste, tilgængelige papirformat og papirretning for et billede. Når indstillingen er Til, tilsidesætter dette menupunkt den skalering og retning, der er indstillet for billedet.
Inverter Fra* Til	Invertér bi-tonale sort/hvide billeder. Dette menupunkt gælder ikke for GIF- eller JPEG-billedformater.
Skalering Placeres øverst til venstre Bedste tilpasning* Placeres på midten Tilpas højden/bredden Tilpas højden Tilpas bredden	Juster billedet, så det passer til udskriftsområdet. Når Autotilpas er angivet til Aktiveret, indstilles skaleringen automatisk til Tilpas.
Retning Stående* Liggende Omvendt stående Omvendt liggende	Angiv tekst- og grafikretning på siden.
 Bemærk: En stjerne (*) ud for en værdi angiver standardindstillingen.	

Papir

KONFIGURATION AF PAPIRMAGASIN

MENUPUNKT	BESKRIVELSE
Standardmagasin Magasin [x] (1*) Flerformålsarkføder Manuelt papir Manuel konvolut	Vælg papirmagasinet for alle udskriftsopgaver. Flerformålsarkføderen vises kun, når Konfigurerer MP er indstillet til Kasette.
Papirformat/type Magasin [x] Flerformålsarkføder Manuelt papir Manuel konvolut	Angiv det papirformat eller den papirtype, der er lagt i hvert papirmagasin.
Udskift format Fra Statement/A5 Letter/A4 Alle viste*	Indstil printeren til at udskifte det angivne papirformat, hvis det valgte format ikke er lagt i et af papirmagasinerne. <ul style="list-style-type: none"> • Hvis der er valgt Fra, vil brugeren blive bedt om at ilægge det valgte papirformat. • Statement/A5 udskriver et A5-dokument på Statement/A5 ved ilægning af Statement/A5 og Statement/A5-job på papirformatet A5, når du ilægger A5-papir. • Letter/A4 udskriver et A4-dokument på Letter-format, hvis der er ilagt papir med Letter-format, og Letter-opgaver på A4-format, hvis der er ilagt papir med A4-format. • Alle viste udskifter Letter/A4.
 Bemærk: En stjerne (*) ud for en værdi angiver standardindstillingen.	

MEDIEKONFIGURATION

Generel opsætning

MENUPUNKT	BESKRIVELSE
Måleenheder Tommer Millimeter	Angiv måleenheden for generelle papirformater. Tommer er standardindstillingen i USA. Millimeter er den internationale standardindstilling.
Bredde stående 3–14,17 inches (8,50*) 76–359,91mm (216*)	Indstil stående bredde for generelle papirformater.
Højde stående 3–14,17 inches (14*) 76–359,91mm (356*)	Indstil stående højde for generelle papirformater.
Indføringsretning Kort kant* Lang kant	Indstil printeren til at indføre papir fra den korte eller den lange kant. Lang kant vises kun, hvis den længste kant er kortere end den understøttede maksimale bredde.
 Bemærk: En stjerne (*) ud for en værdi angiver standardindstillingen.	

Specialformater for scanning

MENUPUNKT	BESKRIVELSE
<p>Specialformater for scanning [x]</p> <p>Navn på scanningsformat</p> <p>Bredde</p> <p>1– 8,50" (8,50*)</p> <p>25–216 mm (216*)</p> <p>Højde</p> <p>1-355,60mm (14*)</p> <p>25-356mm (297*)</p> <p>Retning</p> <p>Stående*</p> <p>Liggende</p> <p>2 scanninger pr. side</p> <p>Fra*</p> <p>Til</p>	<p>Tildel et navn for scanningsformat, og konfigurer scanningsindstillingerne.</p>

Medietyper

MENUPUNKT	BESKRIVELSE
Almindeligt	Angiv strukturen og vægten for det ilagte papir.
Karton	
Genbrugspapir	
Glittet	
Etiketter	
Vinyletiketter	
Skrivemaskinepapir	
Konvolutter	
Brevhoved	
Fortrykt	
Farvet papir	
Let	
Tungt	
Ru/bomuld	
Brugerdefineret type [x]	

Kopiering

STANDARDINDSTILLINGER FOR KOPIERING

MENUPUNKT	BESKRIVELSE
Indholdstype Tekst Tekst/foto* Foto Grafik	Forbedr udskrivningsresultatet baseret på indholdet af originaldokumentet.
Indholdskilde Sort/hvid laser Farvelaser* Inkjet Foto/film Ugeblad Avis Trykmaskine Andet	Forbedring af udskrivningsresultat baseret på kilden til originaldokumentet.
Sider 1-sidet til 1-sidet* 1-sidet til 2-sidet 2-sidet til 1-sidet 2-sidet til 2-sidet	Angiv scanningsfunktion baseret på originaldokumentet.
Skilleark Ingen* Mellem kopier Mellem opgaver Mellem sider	Angiv, om der skal indsættes tomme skilleark, når der udskrives.
Magasin til skilleark Magasin [x] (1*) Flerformålsarkføder	Angiv papirkilden til skilleark.

MENUPUNKT	BESKRIVELSE
Farvet Fra Til* Automatisk	Angiv, om der skal udskrives farvekopier.
Sider pr. ark Fra* 2 stående sider 4 stående sider 2 liggende sider 4 liggende sider	Angiv antallet af sidebilleder, der skal udskrives på samme side af et stykke papir.
Udskriv siderammer Fra* Til	Placer en ramme rundt om hvert billede, når du udskriver flere sider på en enkelt side.
Sortering Fra [1,1,1,2,2,2] Til [1,2,1,2,1,2]*	Udskriv flere kopier i rækkefølge.
Format for "Kopier fra" [Liste over papirformater]	Indstil originaldokumentets papirformat. <ul style="list-style-type: none"> • Letter-format er den amerikanske standardindstilling. A4-format er den internationale standardindstilling. • Dette menupunkt kan variere afhængigt af din printermodel.
Kilde for "Kopier til" Magasin [x] (1*) Flerformålsarkføder Automatisk match af format	Angiv en papirkilde for kopiopgaven.
Temperatur -4 til 4 (0*)	Angiv, om du vil generere en udskrift med køligere eller varmere farver.
Tæthed -4 til 4 (0*)	Justér tæthedsgraden i det scannede billede.
Antal kopier	Angiv antallet af kopier.

MENUPUNKT	BESKRIVELSE
1–9999 (1*)	
Sidehoved/sidefod Øverst til venstre Øverst på midten Øverst til højre Nederst til venstre Nederst på midten Nederst til højre	Tilføj et sidehoved eller en sidefod på udskriften.
Overlay Fortroligt Kopiering Kladde Vigtigt Brugerdefineret Fra*	Angiv overlejringstekst, der udskrives på hver side i kopiopgaven.
Brugerdefineret overlejring	Indtast en brugerdefineret overlejringstekst
Avanceret billedbehandling	
Farvebalance -4 til 4 (0*)	Juster mængden af toner, der bruges til hver farve.
Farveudfald Ingen* Rød Grøn Blå Standard rød grænse 0–255 (128*) Standard grøn grænse 0–255 (128*) Standard blå grænse	Angiv, hvilken farve der skal foretages udfald for under scanningen, og justér graden af udfald for denne farve.

MENUPUNKT	BESKRIVELSE
0–255 (128*)	
Automatisk farveidentifikation Farvefølsomhed 1–9 (5*) Områdefølsomhed 1–9 (5*)	Indstil den mængde farve, som printeren registrerer i originaldokumentet.
Kontrast Bedst egnet til indhold* 0 1 2 3 4 5	Angiv udskriftens kontrast.
Fjern baggrund Baggrundsregistrering Indholdsbaseret* Fast Niveau -4 til 4 (0*)	Juster, hvor meget baggrund der skal være synlig på et scannet billede. Hvis du vil fjerne baggrundsfarven fra det originale dokument, skal du indstille Baggrundsregistrering til Indholdsbaseret. Hvis du vil fjerne billedstøj fra et foto, skal du indstille Baggrundsregistrering til Fast.
Automatisk centrering Fra* Til	Centrer indholdet på siden.
Spejlbillede Fra* Til	Opret et spejlvendt billede af originaldokumentet.
Negativt billede Fra* Til	Opret et negativt billede af originaldokumentet.

MENUPUNKT	BESKRIVELSE
Skyggedetalje -4 til 4 (0*)	Juster, hvor mange skyggedetaljer er synlige på et scannet billede.
Scan kant til kant Fra* Til	Tillad, at det originale dokument scannes fra kant til kant.
Skarpere 1–5 (3*)	Juster skarpheden af et scannet billede
Admin-kontrol	
Menupunkt	Beskrivelse
Tillad farvekopier Fra Til*	Udskriv kopier i farver.
Tillad prioritetskopiering Fra Til*	Afbryd en udskriftsopgave for at kopiere en side eller et dokument.
Scanning af brugerdefineret opgave Fra* Til	Aktiver som standard scanning af brugerdefinerede opgaver.
Tillad Gem som genvej Fra Til*	Gem brugerdefinerede kopiindstillinger som genveje.
Prøvekopi	Udskriv en prøve kopi.
 Bemærk: En stjerne (*) ud for en værdi angiver standardindstillingen.	

Fax

FAXTILSTAND

MENUPUNKT	BESKRIVELSE
Faxtilstand	Vælg en faxtilstand.
Faxserver	
Deaktiveret	
*Angiver standardværdien.	

OPSÆTNING AF FAX

Generelle faxindstillinger

MENUPUNKT	BESKRIVELSE
Faxnavn	Identificer din faxmaskine.
Faxnummer	Identificer dit faxnummer.
Fax-id	Underret faxmodtagere om dit faxnavn eller faxnummer.
Faxnavn	
Faxnummer*	
Hukommelsesbrug	Indstil mængden af intern printerhukommelse allokeret til at sende faxer.
Alt til modtagelse	
Det meste til modtagelse	Dette menupunkt forhindrer hukommelsesbufferforhold og mislykkede faxer.
Lige*	
Det meste til afsendelse	
Alt til afsendelse	
Annuller faxer	Annuller udgående faxer, inden de sendes, eller annuller indgående faxer, inden de er blevet udskrevet.
Tillad*	
Tillad ikke	
Opkalder-ID	Vis telefonnummeret på den person, der sender faxen.
Fra	
Til*	
Alternativ	

MENUPUNKT	BESKRIVELSE
Tilsløring af faxnummer Fra* Fra venstre Fra højre	Angiv formatet for tilsløring af et udgående faxnummer.
Cifre, der tilsløres 0–58 (0*)	Angiv antallet af cifre, der tilsløres i et udgående faxnummer.
Aktiver registrering af linjeforbindelse Fra Til*	Afgør, om en telefonlinje er tilsluttet printeren. <ul style="list-style-type: none"> • Registrering sker, når printeren tændes og før hvert opkald. • Dette menupunkt vises ikke, hvis Faxtransport er indstillet til T.38.
Optimer faxkompatibilitet	Konfigurer printerens faxfunktionalitet for at opnå optimal kompatibilitet med andre faxmaskiner.
 Bemærk: En stjerne (*) ud for en værdi angiver standardindstillingen.	

Indstillinger for faxafsendelse

MENUPUNKT	BESKRIVELSE
Opløsning Standard* Fin Superfin Ultrafin	Angiv opløsningen for det scannede billede. En højere opløsning øger faxtransmissionstiden og kræver mere hukommelse.
Originalformat [Liste over papirformater]	Angiv originaldokumentets format. Blandede formater er standardindstillingen i USA. A4-format er den internationale standardindstilling.
Retning Stående* Liggende	Angiv retningen på originaldokumentet.
Sider Fra* Lang kant	Angiv sideretning på tekst og grafik, når du scanner et tosidet dokument.

MENUPUNKT	BESKRIVELSE
Kort kant	
Indholdstype Tekst* Tekst/foto Foto Grafik	Forbedr udskrivningsresultatet baseret på indholdet af originaldokumentet.
Indholdskilde Sort/hvid laser* Farvelaser Inkjet Foto/film Ugeblad Avis Trykmaskine Andet	Forbedring af udskrivningsresultat baseret på kilden til originaldokumentet.
Tæthed 1 til 9 (5*)	Justér tæthedsgraden i det scannede billede.
Bag en PABX Fra* Til	Gør printeren i stand til at ringe til et faxnummer uden at vente på at genkende klartonen. Private Automatiseret Branch Exchange (PABX) er et telefonnetværk, der gør det muligt for et enkelt adgangnummer at kunne tilbyde flere linjer til personer, der ringer udefra.
Opkaldstilstand Tone* Impuls	Angiv opkaldstilstand for indgående eller udgående faxer.
Avanceret billedbehandling	
Farvebalance 1 til 9 (5*)	Juster mængden af toner, der bruges til hver farve.
Farveudfald Ingen*	Angiv, hvilken farve der skal foretages udfald for under scanningen, og justér graden af udfald for denne farve.

MENUPUNKT	BESKRIVELSE
Rød Grøn Blå Standard rød grænse 0–255 (128*) Standard grøn grænse 0–255 (128*) Standard blå grænse 0–255 (128*)	
Kontrast Bedst egnet til indhold*	Indstil udskriftens kontrast.
Fjern baggrund Baggrundsregistrering Indholdsbaseret* Fast Niveau -4 til 4 (0*)	Juster, hvor meget baggrund der skal være synlig på et scannet billede. Hvis du vil fjerne baggrundsfarven fra det originale dokument, skal du indstille Baggrundsregistrering til Indholdsbaseret. Hvis du vil fjerne billedstøj fra et foto, skal du indstille Baggrundsregistrering til Fast.
Spejlbillede Fra* Til	Opret et spejlvendt billede af originaldokumentet.
Negativt billede Fra* Til	Opret et negativt billede af originaldokumentet.
Skyggedetalje -4 til 4 (0*)	Juster, hvor mange skyggedetaljer er synlige på et scannet billede.
Scan kant til kant Fra* Til	Tillad, at det originale dokument scannes fra kant til kant.
Skarpere 1–5 (3*)	Juster skarpheden i det scannede billede.

MENUPUNKT	BESKRIVELSE
Temperatur -4 til 4 (0*)	Angiv, om du vil generere en udskrift med køligere eller varmere farver.
Admin-kontrol	
Automatisk genopkald 0–9 (5*)	Juster antallet af genopkaldsforsøg baseret på aktivitetsniveauet for modtagerfaxmaskiner.
Genopkaldsfrekvens 1–200 minutter (3*)	Øg tiden mellem genopkaldsforsøg for at øge chancen for at sende fax.
Aktivér ECM Fra Til*	Aktivér fejlkorrektionstilstand (ECM) for faxopgaver. ECM registrerer og korrigerer fejl i faxtransmissionsprocessen, der er forårsaget af støj på telefonlinjen og dårligt signal.
Aktiver faxscanninger Fra Til*	Faxdokumenter, der scannes på printeren.
Driver til fax Fra Til*	Tillad printerdriveren at sende fax.
Tillad Gem som genvej Fra Til*	Gem faxnumre som genveje på printeren.
Maks. hastighed 33600* 14400 9600 4800 2400	Indstil den maksimale hastighed for afsendelse af fax.
Aktiver scanning af farvede fax Standardindstillingen er Slået fra* Standardindstillingen er Slået til Brug aldrig Brug altid	Aktiver scanning af farvede fax.

MENUPUNKT	BESKRIVELSE
Konvertér automatisk farvede fax til sort/hvide fax Fra Til*	Konverter alle udgående fax til sort/hvid.
Bekræft faxnummer Fra* Til	Bed brugeren om at bekræfte faxnummeret.
Opkaldspræfiks	Angiv et opkaldspræfiks.
Regler for opkaldspræfiks Præfiksregel [x]	Opret en regel for opkaldspræfiks.
 Bemærk: En stjerne (*) ud for en værdi angiver standardindstillingen.	

Indstillinger for faxmodtagelse

MENUPUNKT	BESKRIVELSE
Ring før besvarelse 1–25 (3*)	Angiv antallet af ring for indgående fax.
Automatisk reduktion Fra Til*	Skaler indgående fax, så den afpasses efter siden.
Papirkilde Magasin [x] Flerformålsarkføder Automatisk*	Indstil papirkilden til udskrivning af indgående fax.
Sider Fra* Til	Udskriv på begge sider af papiret.
Skilleark Ingen* Før opgave	Angiv, om der skal indsættes tomme skilleark, når der udskrives.

MENUPUNKT	BESKRIVELSE
Efter opgave	
Magasin til skilleark Magasin [x] (1*) Flerformålsarkføder	Angiv papirkilden til skilleark.
Udfaldsbakke Standardbakke	Angiv en udskriftsbakke til modtagne faxer.
Faxsidefod Til Fra*	Udskriv transmissionsoplysninger nederst på hver side fra en modtaget fax.
Tidsstempel på faxsidefod Modtag* Udskriv	Udskriv tidsstemplet nederst på hver side fra en modtaget fax.
Tilbageholdelse af faxer Tilstand for tilbageholdt fax Fra* Altid til Manuelt Planlagt	Undgå, at modtagne faxer bliver udskrevet, før de frigives.
Admin-kontrol	
Aktivér faxmodtagelse Fra Til*	Indstil printeren til at modtage fax.
Aktivér modtagelse af farvede fax Fra Til*	Aktivér printeren til at modtage farvede fax.
Aktiver opkalds-id Fra Til*	Vis nummeret, der sender en indgående fax.
Blokér fax uden navn Fra*	Blokér indkommende fax fra enheder, hvor der ikke er angivet maskin-id eller fax-id.

MENUPUNKT	BESKRIVELSE
Til	
Liste over afviste faxer Tilføj afviste faxer	Angiv de telefonnumre, som du vil blokere.
Besvar ved Alle ringetoner* Kun en ringetone Kun to ringetoner Kun tre ringetoner Kun ved et eller to ringetoner Kun ved et eller tre ringetoner Kun ved to eller tre ringetoner	Indstil et letgenkendeligt ringemønster for indkommende fax.
Automatisk besvarelse Fra Til*	Indstil printeren til at modtage fax automatisk.
Kode for manuelt svar 0–9 (9*)	Indtast en kode manuelt på telefonens numeriske tastatur for at starte med at modtage faxer. <ul style="list-style-type: none"> • Dette menupunkt vises, når printeren deler en linje med en telefon. • Dette menupunkt vises kun, når du indstiller printeren til at modtage faxer manuelt.
Videresendelse af fax Udskriv* Udskriv og videresend Videresend	Angiv, hvordan modtagne faxer skal videresendes.
Videresend til Destination [x] Type Genvejsnummer	Angiv, hvor modtagne fax skal sendes videre til. Dette felt bliver aktivt, når der er valgt Videresend eller Udskriv og Videresend for Videresendelse af fax.
Bekræftelses-e-mail	Send en e-mailbekræftelse, når videresendelse af fax er gennemført. E-mailen sendes kun, når videresendelse til FTP eller destinationer for netværksdeling er indstillet.

MENUPUNKT	BESKRIVELSE
Maks. hastighed 33600* 14400 9600 4800 2400	Indstil den maksimale hastighed til at sende fax.
 Bemærk: En stjerne (*) ud for en værdi angiver standardindstillingen.	

Faxforside

MENUPUNKT	BESKRIVELSE
Faxforside Slået fra som standard* Slået til som standard Brug aldrig Brug altid	Konfigurer indstillingerne for faxforsiden.
Inkluder feltet Til Fra* Til	
Inkluder feltet Fra Fra* Til	
Fra	
Inkluder feltet Meddelelse Fra* Til	
Meddelelse:	
Inkluder logo Fra* Til	

MENUPUNKT	BESKRIVELSE
Importer faxlogo	
Inkluder sidefod [x] Fra* Til	
Sidefod [x]	
 Bemærk: En stjerne (*) ud for en værdi angiver standardindstillingen.	

Indstillinger for fax-log

MENUPUNKT	BESKRIVELSE
Frekvens for transmissionslogfil Altid Aldrig Kun ved fejl	Hyppigheden for udskrivning af logfiler.
Handling for transmissionslogfil Udskriv <ul style="list-style-type: none"> • Fra • Til E-mail <ul style="list-style-type: none"> • Fra • Til 	
Fejllog for faxmodtagelse Udskriv aldrig* Udskriv ved fejl	Udskriv en log for faxmodtagelsesfejl.
Automatisk udskrivning af logfiler Til* Fra	Udskriv alle faxaktiviteter.
Papirkilde til logfil Magasin [x] (1*) Flerformålsarkføder	Angiv papirkilden til udskrivning af logfiler.

MENUPUNKT	BESKRIVELSE
Skærm med logfiler Navn på ekstern fax* Opkaldt nummer	Identificer afsenderen ved hjælp af navn på ekstern fax eller faxnummer.
Aktivér opgavelog Til* Fra	Se en oversigt over alle faxopgaver.
Aktivér opkaldslog Til* Fra	Se en oversigt over faxopkaldshistorikken.
Udfaldsbakke til logfiler Standardbakke* Bakke [x]	Angiv udskriftsbakken for de udskrevne logfiler.
 Bemærk: En stjerne (*) ud for en værdi angiver standardindstillingen.	

Højtalerindstillinger

MENUPUNKT	BESKRIVELSE
Højtalertilstand Altid fra Altid til Til indtil tilsluttet*	Vælg tilstanden for faxhøjtaleren.
Højtalerlydstyrke Lav* Høj	Juster faxhøjtalerens lydstyrke.
Ringelydstyrke Fra Til*	Aktivér ringelydstyrke.
 Bemærk: En stjerne (*) ud for en værdi angiver standardindstillingen.	

E-mail

OPSÆTNING AF E-MAIL

MENUPUNKT	BESKRIVELSE
Primær SMTP gateway	Indtast IP-adressen eller værtsnavnet på den primære SMTP-server til afsendelse af e-mail.
Primær SMTP gatewayport 1–65535 (25*)	Indtast portnummeret på den primære SMTP-server.
Sekundær SMTP gateway	Indtast IP-adressen eller værtsnavnet for den sekundære server eller SMTP-serveren til sikkerhedskopiering.
Sekundær SMTP gatewayport 1–65535 (25*)	Indtast portnummeret for den sekundære server eller SMTP-serveren til sikkerhedskopiering.
SMTP-timeout 5–30 sekunder (30*)	Indstil den tid, der skal gå, inden printeren aktiverer timeout, hvis SMTP-serveren ikke svarer.
Svaradresse	Angiv en svaradresse i e-mailen.
Brug altid SMTP-standardsvaradresse Til* Fra	Brug altid standardsvaradressen i SMTP-serveren.
Brug SSL/TLS Deaktiveret* Vælg Påkrævet	Angiv, om du vil sende e-mails ved hjælp af et krypteret link.
Kræver pålideligt certifikat Fra Til*	Kræver et pålideligt certifikat for at få adgang til SMTP-serveren.
SMTP servergodkendelse Godkendelse ikke påkrævet* Logon/almindelig NTLM CRAM-MD5 Digest-MD5	Indstil godkendelsestypen for SMTP-serveren.

MENUPUNKT	BESKRIVELSE
Kerberos 5	
Enhedsinitieret e-mail Ingen* Brug enhedens SMTP-legitimationsoplysninger	Angiv, om legitimationsoplysninger er påkrævet for enhedsinitierede e-mails.
Brugerinitieret e-mail Ingen* Brug enhedens SMTP-legitimationsoplysninger Brug bruger-id og adgangskode fra session Brug e-mailadresse og adgangskode fra session Spørg bruger	Angiv, om der kræves legitimationsoplysninger for brugerstartede e-mails.
Brug legitimationsoplysninger for Active Directory-enhed Fra Til*	Aktivér brugeroplysninger og gruppetilknytninger for at oprette forbindelse til SMTP-serveren.
Bruger-id til enheden	Angiv bruger-id og adgangskode for at oprette forbindelse til SMTP-serveren.
Adgangskode til enheden	
Kerberos 5 REALM	Angiv ressourcen for Kerberos 5-godkendelsesprotokollen.
NTLM-Domæne	Angiv domænenavnet for NTLM-sikkerhedsprotokollen.
Deaktiver fejlen "SMTP-server ikke konfigureret" Fra* Til	Skjul fejlmeddelelsen "SMTP-server ikke konfigureret".
 Bemærk: En stjerne (*) ud for en værdi angiver standardindstillingen.	

STANDARDINDSTILLINGER FOR E-MAIL

MENUPUNKT	BESKRIVELSE
Emne	Angiv e-mailemnet og meddelelsen.
Meddelelse	

MENUPUNKT	BESKRIVELSE
Filnavn	Angiv filnavnet for det scannede billede.
Format PDF (.pdf)* TIFF (.tif) JPEG (.jpg) XPS (.xps)	Angiv filformatet for det scannede billede.
PDF-indstillinger PDF-version 1.3 1.4 1,5* 1.6 1.7 Arkivversion A-1a* A-1b Sikker Fra* Til Arkiv (PDF/A) Fra* Til	Indstil PDF-formatet for det scannede billede.
Indholdstype Tekst Tekst/foto* Foto Grafik	Forbedr udskrivningsresultatet baseret på indholdet af originaldokumentet.
Indholdskilde Sort/hvid laser* Farvelaser	Forbedr udskrivningsresultatet baseret på originaldokumentet.

MENUPUNKT	BESKRIVELSE
Inkjet Foto/film Ugeblad Avis Trykmaskine Andet	
Farvet Sort/hvid Grå Farvet* Automatisk	Angiv farven, når du scanner et billede.
Opløsning 75 dpi 150 dpi* 200 dpi 300 dpi 400 dpi 600 dpi	Angiv opløsningen for det scannede billede.
Tæthed 1 til 9 (5*)	Justér tæthedsgraden i det scannede billede.
Retning Stående* Liggende	Angiv tekst- og grafikretning på siden.
Originalformat [Liste over papirformater]	Indstil originaldokumentets papirformat. Standardindstillingen er blandede formater.
Sider Fra* Lang kant Kort kant	Angiv sideretning på tekst og grafik, når du scanner et tosidet dokument.

MENUPUNKT	BESKRIVELSE
Avanceret billedbehandling	
Farvebalance Cyan til Rød 1 til 9 (5*) Magenta til Grøn 1 til 9 (5*) Gul til Blå 1 til 9 (5*)	Juster farveintensiteten under scanning.
Farveudfald Farveudfald Ingen* Rød Grøn Blå Standard rød grænse 0–255 (128*) Standard grøn grænse 0–255 (128*) Standard blå grænse 0–255 (128*)	Angiv, hvilken farve der skal foretages udfald for under scanningen, og justér graden af udfald for denne farve.
Automatisk farveidentifikation Farvefølsomhed 1–9 (5*) Områdefølsomhed 1–9 (5*) E-mail bit-dybde 1 bit* 8 bit	Indstil den mængde farve, som printeren registrerer i originaldokumentet. Dette menupunkt er kun tilgængeligt, når Farve er indstillet til Auto.
Mindste scanningsopløsning <ul style="list-style-type: none"> 75 dpi 	

MENUPUNKT	BESKRIVELSE
<ul style="list-style-type: none"> • 150 dpi • 200 dpi • 300 dpi 	
JPEG-kvalitet Bedst egnet til indhold* 5–95	Indstil kvaliteten på et JPEG-format for et scannet billede. <ul style="list-style-type: none"> • 5 reducerer filstørrelsen, men forringer billedkvaliteten. • 95 giver den bedste billedkvalitet, men giver stor filstørrelse.
Kontrast Bedst egnet til indhold* 0 1 2 3 4 5	Angiv udskriftens kontrast.
Fjern baggrund Baggrundsregistrering Indholdsbaseret* Fast Niveau -4 til 4 (0*)	Juster, hvor meget baggrund der skal være synlig på et scannet billede. Hvis du vil fjerne baggrundsfarven fra det originale dokument, skal du indstille Baggrundsregistrering til Indholdsbaseret. Hvis du vil fjerne billedstøj fra et foto, skal du indstille Baggrundsregistrering til Fast.
Spejlbillede Fra* Til	Opret et spejlvendt billede af originaldokumentet.
Negativt billede Fra* Til	Opret et negativt billede af originaldokumentet.
Skyggedetalje -4 til 4 (0*)	Juster, hvor mange skyggedetaljer er synlige på et scannet billede.
Scan kant til kant	Tillad, at det originale dokument scannes fra kant til

MENUPUNKT	BESKRIVELSE
Fra* Til	kant.
Skarpere 1–5 (3*)	Juster skarpheden af et scannet billede
Temperatur 1 til 9 (5*)	Angiv, om du vil generere en udskrift med køligere eller varmere farver.
Tomme sider Fjern tom side Følsomhed for tom side	Angiv, om tomme sider skal medtages.
Admin-kontrol	
Maks. e-mailstørrelse 0–65535 (0*)	Angiv den tilladte filstørrelse for hver e-mail.
Fejlmeddelelse om størrelse	Angiv en fejlmeddelelse, som printeren sender, når en e-mail overstiger den tilladte filstørrelse. Du kan indtaste op til 1024 tegn.
Begræns destinationer	Begræns afsendelse af e-mail til kun at sende til den specificerede liste over domænenavne. Brug et komma til at adskille domænerne.
Send mig en kopi Vises aldrig* Slået til som standard Slået fra som standard Altid til	Send en kopi af e-mailen til dig selv.
Tillad kun e-mails til dig selv Fra* Til	
Brug cc:/bcc: Fra* Til	Aktivér gennemslagskopiering og blind gennemslagskopiering i en e-mail.
Anvend flersidet TIFF	Vælg mellem enkelt-sidede og flersidede TIFF-filer.

MENUPUNKT	BESKRIVELSE
Til* Fra	
TIFF-komprimering LZW* JPEG	Angiv en komprimeringsindstilling for TIFF-filer.
Tekststandard 5–95 (75*)	Indstil tekstkvaliteten på et scannet billede.
Standardindstilling for tekst/foto 5–95 (75*)	Indstil tekst- eller fotokvaliteten for et scannet billede.
Standardindstilling for foto 5–95 (50*)	Angiv kvaliteten af et foto på et scannet billede.
Transmissionslog Udskriv log* Udskriv ikke log Udskriv kun ved fejl	Udskriv en logfil for vellykket e-mailtransmission.
Papirkilde til logfil Magasin [x] (1*) Flerformålsarkføder	Angiv papirkilden til udskrivning af logfiler.
Tillad Gem som genvej Fra Til*	Gem e-mailadresser som genveje. Når knappen Gem er indstillet til Fra, vises den ikke som genvej på skærmen E-mail destination.
E-mailbilleder sendes som Vedhæftelse* Weblink	Angiv, hvordan billedet skal sendes i e-mailen.
Nulstil e-mailoplysninger efter afsendelse Fra Til*	Gendan standardindstillinger for e-mail efter afsendelse.
 Bemærk: En stjerne (*) ud for en værdi angiver standardindstillingen.	

OPSÆTNING AF WEBLINK

MENUPUNKT	BESKRIVELSE
Server	Indstil printeren til at sende e-mails som et weblink.
Log ind	
Adgangskode	
Sti	
Filnavn	
Weblink	

FTP

FTP-STANDARDINDSTILLINGER

MENUPUNKT	BESKRIVELSE
Format PDF (.pdf)* TIFF (.tif) JPEG (.jpg) XPS (.xps) TXT (.txt) RTF (.rtf) DOCX (.docx)	Angiv filformatet for det scannede billede. Menupunkterne kan variere afhængigt af printermodellen.
Globale indstillinger for OCR Genkendte sprog Automatisk rotation Fjern pletter Automatisk kontrastforbedring	Konfigurer indstillingerne for OCR (optisk teggenkendelse). Denne menu vises kun, hvis du har købt og installeret en OCR-løsning.
PDF-indstillinger PDF-version 1.3 1.4 1,5* 1.6 1.7 Arkivversion A-1a* A-1b Sikker Fra* Til Arkiv (PDF/A)	Indstil PDF-formatet for det scannede billede.

MENUPUNKT	BESKRIVELSE
Fra* Til	
Indholdstype Tekst Tekst/foto* Grafik Foto	Forbedr udskrivningsresultatet baseret på indholdet af originaldokumentet.
Indholdskilde Sort/hvid laser Farvelaser* Inkjet Foto/film Ugeblad Avis Trykmaskine Andet	Forbedring af udskrivningsresultat baseret på kilden til originaldokumentet.
Farvet Sort/hvid Grå Farvet* Automatisk	Angiv farven, når du scanner et billede.
Opløsning 75 dpi 150 dpi* 200 dpi 300 dpi 400 dpi 600 dpi	Angiv opløsningen for det scannede billede.
Tæthed -4 til 4 (0*)	Justér tæthedsgaden i det scannede billede.

MENUPUNKT	BESKRIVELSE
Retning Stående* Liggende	Angiv tekst- og grafikretning på siden.
Originalformat [Liste over papirformater]	Indstil originaldokumentets papirformat. <ul style="list-style-type: none"> • Letter-format er den amerikanske standardindstilling. A4-format er den internationale standardindstilling. • Menupunkterne kan variere afhængigt af printermodellen.
Sider Fra* Lang kant Kort kant	Angiv sideretning på tekst og grafik, når du scanner et tosidet dokument.
Filnavn	Angiv filnavnet på det scannede billede.
 Bemærk: En stjerne (*) ud for en værdi angiver standardindstillingen.	

Avanceret billedbehandling

MENUPUNKT	BESKRIVELSE
Farvebalance -4 til 4 (0*)	Juster mængden af toner, der bruges til hver farve i scanningsudskrift.
Farveudfald Farveudfald Ingen* Rød Grøn Blå Standard rød grænse 0–255 (128*) Standard grøn grænse 0–255 (128*) Standard blå grænse	Angiv, hvilken farve der skal foretages udfald for under scanningen, og justér graden af udfald for denne farve.

MENUPUNKT	BESKRIVELSE
0–255 (128*)	
Automatisk farveidentifikation Farvefølsomhed 1–9 (5*) Områdefølsomhed 1–9 (5*)	Indstil den mængde farve, som printeren registrerer i originaldokumentet. Dette menupunkt er kun tilgængeligt, når Farve er indstillet til Auto.
JPEG-kvalitet Bedst egnet til indhold* 5–95	Indstil kvaliteten på et billede i JPEG-format. <ul style="list-style-type: none"> • 5 reducerer filstørrelsen, men forringer billedkvaliteten. • 90 giver den bedste billedkvalitet, men giver stor filstørrelse.
Kontrast Bedst egnet til indhold* 0 1 2 3 4 5	Angiv udskriftens kontrast.
Fjern baggrund Baggrundsregistrering Indholdsbaseret* Fast Niveau -4 til 4 (0*)	Juster, hvor meget baggrund der skal være synlig på et scannet billede. Hvis du vil fjerne baggrundsfarven fra det originale dokument, skal du indstille Baggrundsregistrering til Indholdsbaseret. Hvis du vil fjerne billedstøj fra et foto, skal du indstille Baggrundsregistrering til Fast.
Spejlbillede Fra* Til	Opret et spejlvendt billede af originaldokumentet.
Negativt billede Fra* Til	Opret et negativt billede af originaldokumentet.

MENUPUNKT	BESKRIVELSE
Skyggedetalje -4 til 4 (0*)	Juster, hvor mange skyggedetaljer er synlige på et scannet billede.
Scan kant til kant Fra* Til	Tillad, at det originale dokument scannes fra kant til kant.
Skarpere 1–5 (3*)	Juster skarpheden af et scannet billede
Temperatur -4 til 4 (0*)	Angiv, om du vil generere en udskrift med køligere eller varmere farver.
Tomme sider Fjern tom side Følsomhed for tom side	Angiv, om tomme sider skal medtages.
 Bemærk: En stjerne (*) ud for en værdi angiver standardindstillingen.	

Admin-kontrol

MENUPUNKT	BESKRIVELSE
Tekststandard 5–95 (75*)	Indstil tekstkvaliteten på et scannet billede.
Standardindstilling for tekst/foto 5–95 (75*)	Indstil kvaliteten af tekst eller foto på et scannet billede.
Standardindstilling for foto 5–95 (50*)	Indstil kvaliteten af et foto på et scannet billede.
Anvend flersidet TIFF Til* Fra	Vælg mellem enkeltsidede og flersidede TIFF-filer.
TIFF-komprimering LZW* JPEG	Angiv en komprimeringsindstilling for TIFF-filer.
Transmissionslog	Udskriv en log ved vellykket FTP-scanningsoverførsel.

MENUPUNKT	BESKRIVELSE
Udskriv log* Udskriv ikke log Udskriv kun ved fejl	
Papirkilde til logfil Magasin [x] (1*) Flerformålsarkføder	Angiv papirkilden til udskrivning af FTP-logfiler.
Tillad Gem som genvej Fra Til*	Gem brugerdefinerede FTP-indstillinger som genveje.
Brug passiv FTP Fra* Til	Når den er aktiveret, angiver FTP-serveren den dataport, som printeren vil oprette forbindelse til.
 Bemærk: En stjerne (*) ud for en værdi angiver standardindstillingen.	

USB-drev

SCANNING TIL FLASHDREV

MENUPUNKT	BESKRIVELSE
Format PDF (.pdf)* TIFF (.tif) JPEG (.jpg) XPS (.xps)	Angiv filformatet for det scannede billede. Indstillingerne kan variere afhængigt af din printermodel.
Globale indstillinger for OCR Genkendte sprog Automatisk rotation Fjern pletter Automatisk kontrastforbedring	Konfigurer indstillingerne for OCR (optisk tegngenkendelse). Denne menu vises kun, hvis du har købt og installeret en OCR-løsning.
PDF-indstillinger PDF-version 1.3 1.4 1,5* 1.6 1.7 Arkivversion A-1a* A-1b Sikker Fra* Til Arkiv (PDF/A) Fra* Til	Indstil PDF-formatet for det scannede billede.
Indholdstype	Forbedr udskrivningsresultatet baseret på indholdet

MENUPUNKT	BESKRIVELSE
Tekst Tekst/foto* Grafik Foto	af originaldokumentet.
Indholdskilde Sort/hvid laser Farvelaser* Inkjet Foto/film Ugeblad Avis Trykmaskine Andet	Forbedring af udskrivningsresultat baseret på kilden til originaldokumentet.
Farvet Sort/hvid Grå Farvet* Automatisk	Angiv farven, når du scanner et billede.
Opløsning 75 dpi 150 dpi* 200 dpi 300 dpi 400 dpi 600 dpi	Angiv opløsningen for det scannede billede.
Tæthed 1–9 (5*)	Justér tæthedsgraden i det scannede billede.
Retning Stående* Liggende	Angiv tekst- og grafikretning på siden.

MENUPUNKT	BESKRIVELSE
Originalformat [Liste over papirformater]	Indstil originaldokumentets papirformat. <ul style="list-style-type: none"> • Letter-format er den amerikanske standardindstilling. A4-format er den internationale standardindstilling. • Dette menupunkt kan variere afhængigt af din printermodel.
Sider Fra* Lang kant Kort kant	Angiv sideretning på tekst og grafik, når du scanner et tosidet dokument.
Filnavn	Angiv filnavnet på det scannede billede.
 Bemærk: En stjerne (*) ud for en værdi angiver standardindstillingen.	

Avanceret billedbehandling

MENUPUNKT	BESKRIVELSE
Farvebalance	Juster mængden af toner, der bruges til hver farve.
Farveudfald Farveudfald Ingen* Rød Grøn Blå Standard rød grænse 0–255 (128*) Standard grøn grænse 0–255 (128*) Standard blå grænse 0–255 (128*)	Angiv, hvilken farve der skal foretages udfald for under scanningen, og justér graden af udfald for denne farve.
Automatisk farveidentifikation Farvefølsomhed 1–9 (5*)	Indstil den mængde farve, som printeren registrerer i originaldokumentet. Dette menupunkt er kun tilgængeligt, når Farve er

MENUPUNKT	BESKRIVELSE
Områdefølsomhed 1–9 (5*)	indstillet til Auto.
JPEG-kvalitet Bedst egnet til indhold* 5–95	Indstil kvaliteten på et billede i JPEG-format. <ul style="list-style-type: none"> • 5 reducerer filstørrelsen, men forringer billedkvaliteten. • 90 giver den bedste billedkvalitet, men giver stor filstørrelse.
Kontrast Bedst egnet til indhold* 0 1 2 3 4 5	Angiv udskriftens kontrast.
Fjern baggrund Baggrundsregistrering Indholdsbaseret* Fast Niveau -4 til 4 (0*)	Juster, hvor meget baggrund der skal være synlig på et scannet billede. Hvis du vil fjerne baggrundsfarven fra det originale dokument, skal du indstille Baggrundsregistrering til Indholdsbaseret. Hvis du vil fjerne billedstøj fra et foto, skal du indstille Baggrundsregistrering til Fast.
Spejlbillede Fra* Til	Opret et spejlvendt billede af originaldokumentet.
Negativt billede Fra* Til	Opret et negativt billede af originaldokumentet.
Skyggedetalje -4 til 4 (0*)	Juster, hvor mange skyggedetaljer er synlige på et scannet billede.
Scan kant til kant Fra*	Tillad, at det originale dokument scannes fra kant til kant.

MENUPUNKT	BESKRIVELSE
Til	
Skarpere 1–5 (3*)	Juster skarpheden af et scannet billede
Temperatur -4 til 4 (0*)	Angiv, om du vil generere en udskrift med køligere eller varmere farver.
Tomme sider Fjern tom side Følsomhed for tom side	Angiv, om tomme sider skal medtages.
 Bemærk: En stjerne (*) ud for en værdi angiver standardindstillingen.	

Admin-kontrol

MENUPUNKT	BESKRIVELSE
Tekststandard 5–95 (75*)	Indstil tekstkvaliteten på et scannet billede.
Standardindstilling for tekst/foto 5–95 (75*)	Indstil tekst- eller fotokvaliteten for et scannet billede.
Standardindstilling for foto 5–95 (75*)	Angiv kvaliteten af et foto på et scannet billede.
Anvend flersidet TIFF Til* Fra	Vælg mellem enkelt-sidede og flersidede TIFF-filer.
TIFF-komprimering LZW* JPEG	Indstil komprimeringen for TIFF-filer.
 Bemærk: En stjerne (*) ud for en værdi angiver standardindstillingen.	

TILPASSE LISTE OVER SCANNINGSINDSTILLINGER

UDSKRIVNING FRA FLASHDREV

MENUPUNKT	BESKRIVELSE
Antal kopier 1–9999 (1*)	Vælg antal kopier.
Papirkilde Magasin [x] (1*) Flerformålsarkføder Manuelt papir Manuel konvolut	Vælg papirkilden for udskriftsopgaven. Flerformålsarkføderen er kun tilgængelig på nogle printermodeller.
Farvet Fra Til*	Udskriv udskriften i farver.
Sortering (1,1,1) (2,2,2) (1,2,3) (1,2,3)*	Udskriv flere kopier i rækkefølge.
Sider 1-sidet* 2-sidet	Angiv, om der skal udskrives på én side eller på begge sider af papiret.
Vendemetode Lang kant* Kort kant	Bestem, hvilken side af papiret (lang kant eller kort kant) der skal indbindes ved tosidet udskrivning. Afhængigt af den valgte indstilling forskyder printeren automatisk alle udskrevne oplysninger på siden for at indbinde opgaven korrekt.
Sider pr. ark Fra* 2 sider pr. ark 3 sider pr. ark 4 sider pr. ark 6 sider pr. ark 9 sider pr. ark	Udskriv flere sidebilleder på den ene side af et ark papir.

MENUPUNKT	BESKRIVELSE
12 sider pr. ark 16 sider pr. ark	
Rækkefølge for sider pr. ark Vandret* Omvendt, vandret Omvendt, lodret Lodret	Angiv placeringen af flere sidebilleder, når der bruges Sider pr. ark. Placeringen afhænger af antallet af sidebilleder og sidernes retning.
Retning af Sider pr. ark Automatisk* Liggende Stående	Angiv papirretningen for et flersidet dokument, når du bruger Sider pr. ark.
Ramme for Sider pr. ark Ingen* Fuldt optrukket	Udskriv en ramme omkring hver side, når du bruger Sider pr. ark.
Skilleark Fra* Mellem kopier Mellem opgaver Mellem sider	Angiv, om der skal indsættes tomme skilleark, når der udskrives.
Magasin til skilleark Magasin [x] (1*) Flerformålsarkføder	Angiv papirkilden til skilleark. Flerformålsarkføderen er kun tilgængelig på nogle printermodeller.
Tomme sider Udskriv ikke* Udskriv	Angiv, om der skal udskrives tomme sider i en udskriftsopgave.
 Bemærk: En stjerne (*) ud for en værdi angiver standardindstillingen.	

TILPASSE LISTE OVER UDSKRIFTSINDSTILLINGER

Netværk/porte

NETVÆRKSOVERSIGT

MENUPUNKT	BESKRIVELSE
Aktiv adapter Automatisk* Standardnetværk Trådløs	Angiv, hvordan et netværk er tilsluttet. Trådløs vises kun, når der er installeret en trådløs netværksadapter.
Netværksstatus	Vis forbindelsesstatus for printernetværket.
Vis netværksstatus på printeren Til* Fra	Vis netværksstatus på skærmen.
Hastighed, duplex	Se hastigheden på det netværkskort, der er aktivt på nuværende tidspunkt.
IPv4	Vis IPv4-adressen.
Alle IPv6-adresser	Vis alle IPv6-adresser.
Nulstil printserver	Nulstil alle aktive netværksforbindelser til printeren. Denne indstilling fjerner alle indstillinger for netværkskonfiguration.
Timeout for netværksopgave Fra Til* (90 sekunder)	Indstil tiden før printeren annullerer et netværksudskriftsopgave.
Bannerside Fra* Til	Udskriv en bannerside.
Scan til pc-portinterval 9751:12000*	Angiv et gyldigt portinterval for printere bagved en firewall, der blokerer en port.
Aktiver netværksforbindelser <ul style="list-style-type: none"> • Til • Fra 	

MENUPUNKT	BESKRIVELSE
Aktivér LLDP <ul style="list-style-type: none"> • Til • Fra 	
 Bemærk: En stjerne (*) ud for en værdi angiver standardindstillingen.	

TRÅDLØS

 Bemærk: Denne menu er kun tilgængelig på printere, der er koblet til et Wi-Fi-netværk, og på printere med en trådløs netværksadapter.

MENUPUNKT	BESKRIVELSE
Konfigurer på printerens betjeningspanel <ul style="list-style-type: none"> • Vælg netværk • Tilføj Wi-Fi-netværk <ul style="list-style-type: none"> – Netværksnavn – Netværkstilstand <ul style="list-style-type: none"> – Infrastruktur – Trådløs sikkerhedstilstand <ul style="list-style-type: none"> – Deaktiveret – WPA2/WPA - Personlig – WPA2 - Personlig – WPA2/WPA3 - Personlig – WPA3 - Personlig – 802.1x - RADIUS 	<p>Bestem, hvilket trådløst netværk printerens opretter forbindelse til.</p> <p>Vælg Vælg netværk for at vælge fra en liste over fundne trådløse netværk.</p> <p>Vælg Tilføj Wi-Fi-netværk for manuelt at tilføje et ikke-annonceret netværk.</p> <p>Hvis den er indstillet til 802.1x-RADIUS, skal du sørge for at konfigurere 802.1x-godkendelsesindstillingerne for at undgå netværksafbrydelse.</p> <p> Bemærk: Dette menupunkt vises som <i>Opsætning af trådløs forbindelse</i> i den integrerede webserver.</p>
Wi-Fi beskyttet opsætning <ul style="list-style-type: none"> • Metode med Start-trykknop • Metode med Start PIN 	<p>En alternativ metode til at tilslutte et trådløst netværk er gennem Wi-Fi beskyttet opsætning.</p> <ul style="list-style-type: none"> • Metoden med Start-trykknop slutter printerens til et trådløst netværk, når der trykkes på knapper på både printerens og adgangspunktet (trådløs router) inden for et givet tidsrum. • Metoden med Start PIN slutter printerens til et trådløst netværk, når en PIN-kode på printerens indtastes i adgangspunktets trådløse indstillinger.
Kompatibilitet 802.11b/g/n (2.4GHz)*	Angiv standardindstillingen for det trådløse netværk.

MENUPUNKT	BESKRIVELSE
<p>Trådløs sikkerhedstilstand</p> <ul style="list-style-type: none"> • Deaktiveret* • WPA2/WPA-Personlig <ul style="list-style-type: none"> – WPA2/WPA-PSK krypteringstilstand <ul style="list-style-type: none"> – AES – Angiv forhåndsdelte nøgle • WPA2-Personlig <ul style="list-style-type: none"> – WPA2-PSK krypteringstilstand <ul style="list-style-type: none"> – AES – Angiv forhåndsdelte nøgle • WPA2/WPA3 - Personlig <ul style="list-style-type: none"> – WPA2/WPA3 - PSK krypteringstilstand – Angiv forhåndsdelte nøgle • WPA3 - Personlig <ul style="list-style-type: none"> – WPA3 - PSK krypteringstilstand – Angiv forhåndsdelte nøgle • 802.1x - RADIUS <ul style="list-style-type: none"> – 802.1x krypteringstilstand <ul style="list-style-type: none"> – WPA + – WPA2* – WPA2 + PMF 	<p>Angiv sikkerhedstypen for tilslutning af printeren til trådløse enheder.</p> <p>Aktiver trådløs sikkerhed gennem Wi-Fi beskyttet adgang (WPA) eller gennem 802.1x-standarden.</p> <p>Når den er indstillet til WPA-sikkerhedstilstand, skal du indtaste adgangskoden til den sikre trådløse forbindelse for den foruddefinerede nøgle.</p> <p>Hvis den er indstillet til 802.1x-RADIUS, skal du sørge for at konfigurere 802.1x-godkendelsesindstillingerne for at undgå netværksafbrydelse.</p> <p>PMF står for Protected Management Frames.</p>
<p>IPv4</p> <ul style="list-style-type: none"> • Aktivér DHCP <ul style="list-style-type: none"> – Til* – Fra • Indstil statisk IP-adresse <ul style="list-style-type: none"> – IP-adresse – Netmaske – Gateway 	<p>Aktiver DHCP (Dynamic Host Configuration Protocol), og konfigurer statisk IP-adresse.</p> <p>DHCP er en standardprotokol, der giver en server mulighed for at videregive IP-adresserings- og konfigurationsoplysninger til klienter.</p>
<p>IPv6</p> <ul style="list-style-type: none"> • Aktivér IPv6 	<p>Aktiver og konfigurer IPv6-indstillinger i printeren.</p>

MENUPUNKT	BESKRIVELSE
<ul style="list-style-type: none"> - Til* - Fra • Aktivér DHCPv6 <ul style="list-style-type: none"> - Til - Fra* • Automatisk konfiguration af tilstandsløs adresse <ul style="list-style-type: none"> - Til* - Fra • DNS-serveradresse • Manuelt tildelt IPv6-adresse • Manuelt tildelt IPv6-router • Adressepræfiks <ul style="list-style-type: none"> 0–128 (64*) • Alle IPv6-adresser • Alle IPv6-routeradresser 	
<p>Netværksadresse</p> <ul style="list-style-type: none"> • UAA • LAA 	<p>Vis netværksadresserne.</p>
<p>PCL SmartSwitch</p> <ul style="list-style-type: none"> • Til* • Fra 	<p>Konfigurer printeren, så den automatisk skifter til PCL-emulering, når en udskriftsopgave kræver det, uanset standardsproget for printeren.</p> <p>Hvis PCL SmartSwitch er slået fra, kontrollerer printeren ikke indgående data, og den bruger det standardprintersprog, der er angivet i opsætningsmenuen.</p>
<p>PS SmartSwitch</p> <ul style="list-style-type: none"> • Til* • Fra 	<p>Konfigurer printeren, så den automatisk skifter til PS-emulering, når en udskriftsopgave kræver det, uanset standardsproget for printeren.</p> <p>Hvis PS SmartSwitch er slukket, undersøger printeren ikke indgående data, og den bruger det standardprintersprog, der er angivet i opsætningsmenuen.</p>

MENUPUNKT	BESKRIVELSE
Mac binær PS <ul style="list-style-type: none"> • Automatisk* • Til • Fra 	Konfigurer printeren, så den kan behandle binære PostScript-udskriftsopgaver fra Macintosh. <ul style="list-style-type: none"> • Indstillingen Til konfigurerer rå binære PostScript-udskriftsopgaver. • Indstillingen Fra filtrerer udskriftsopgaver ved brug af standardprotokollen.
 Bemærk: En stjerne (*) ud for en værdi angiver standardindstillingen.	

WI-FI DIRECT

 Bemærk: Denne menu vises kun, når et Direct Wi-Fi-netværk er det aktive netværk.



MENUPUNKT	BESKRIVELSE
Aktivér Wi-Fi Direct <ul style="list-style-type: none"> • Til • Fra 	Angiv Wi-Fi-netværkets SSID (Service Set Identifier).
Wi-Fi Direct navn	.
Wi-Fi Direct adgangskode	Adgangskoden skal indeholde mindst 8 tegn.
Vis adgangskode på opsætningssiden <ul style="list-style-type: none"> • Til • Fra 	Angiv IP-adressen til gruppeejer.
Foretrukket kanalnummer <ul style="list-style-type: none"> • Automatisk • 1 til 11 	
Gruppeejers IP-adresse	
Acceptér automatisk trykknapanmodninger	Acceptér anmodninger om at oprette forbindelse til netværket automatisk. Automatisk accept af klienter er ikke sikker.

AIRPRINT

MENUPUNKT	BESKRIVELSE
AirPrint <ul style="list-style-type: none"> • Aktiveret • Deaktiveret 	
Bonjour-navn	Navnet, der skal bruges til at identificere printeren på Airprint.
Organisationsnavn	
Organisatorisk enhed	
Placering af printer	
Breddegrad for printerens placering	GPS-breddegrad for printeren. Intervallet er -90 til 90.
Længdegrad for printerens placering	GPS-længdegrad for printeren. Intervallet er -180 til 180.
Højde for printerens placering	GPS-højde for printeren. Intervallet er -100000 til 100000.
Flere muligheder	Fra den integrerede webserver skal du gå til Indstillinger > Netværk/porte > AirPrint > Flere muligheder for de følgende muligheder.
Forbrugsstoffer Sort patron Cyan patron Magenta patron Gul patron Billedbehandlingssæt Beholder til brugt toner Billedbehandlingssæt Beholder til brugt toner	Denne menu viser status og meddelelser om forbrugsstoffer.
Printer Enhedstype Enhedens hastighed Firmwareversion Flerformålsarkføder Magasin 1	Denne menu viser printerspecifikationerne og status og meddelelser for magasiner og udfaldsbakker.



MENUPUNKT	BESKRIVELSE
Magasin 2 Standardbakke	
Logon-metoder	Se Logon-metoder for flere oplysninger.
Certifikathåndtering	Se Certifikathåndtering for flere oplysninger.
Indstilling af Fortrolig udskrivning	Se Indstilling af Fortrolig udskrivning for flere oplysninger.

ADMINISTRATION AF MOBILE TJENESTER

MENUPUNKT	BESKRIVELSE
Aktiver IPP-udskrivning <ul style="list-style-type: none"> • Til* • Fra 	Aktiver indstillingen for IPP-udskrivning i printeren.
Aktivér IPP-fax <ul style="list-style-type: none"> • Til* • Fra 	Aktiver indstillingen for IPP-fax i printeren.
Aktiver IPP via USB <ul style="list-style-type: none"> • Til* • Fra 	Aktiver indstillingen for IPP via USB i printeren.  Bemærk: Brugeren skal genstarte printeren, hvis denne indstilling ændres.
Aktiver Scan <ul style="list-style-type: none"> • Til* • Fra 	Aktiver indstillingen for mobil scanning i printeren.
Aktiver Mopria Print Discovery <ul style="list-style-type: none"> • Til* • Fra 	Aktiver indstillingen Mopria Print Discovery i printeren.
 Bemærk: En stjerne (*) ud for en værdi angiver standardindstillingen.	

ETHERNET

MENUPUNKT	BESKRIVELSE
Netværkshastighed	Vis hastigheden for en aktiv netværksadapter.
IPv4 Aktivér DHCP	Aktiver DHCP (Dynamic Host Configuration Protocol). DHCP er en standardprotokol, der giver en server



MENUPUNKT	BESKRIVELSE
Til* Fra	mulighed for dynamisk at videregive IP-adresserings- og konfigurationsoplysninger til klienter.
IPv4 Indstil statisk IP-adresse IP-adresse Netmaske Gateway	Angiv printerens statiske IP-adresse.
IPv6 Aktivér IPv6 Fra Til*	Aktiverer IPv6 i printeren.
IPv6 Aktivér DHCPv6 Fra* Til	Aktiverer DHCPv6 i printeren.
IPv6 Automatisk konfiguration af tilstandsløs adresse Fra Til*	Indstil netværksadapteren, så den accepterer automatiske poster for IPv6-adressekonfiguration som angives af en router.
IPv6 DNS-serveradresse	Angiv DNS-servernes adresse.
IPv6 Manuelt tildelt IPv6-adresse	Tildel IPv6-adressen.  Bemærk: Dette menupunkt vises kun på nogle printermodeller.
IPv6 Manuelt tildelt IPV6-router	Tildel IPv6-routeradressen.  Bemærk: Dette menupunkt vises kun på nogle printermodeller.
IPv6 Adressepræfiks 0–128 (64*)	Angiv adressepræfiks.

MENUPUNKT	BESKRIVELSE
IPv6 Alle IPv6-adresser	Vis alle IPv6-adresser.
IPv6 Alle IPv6-routeradresser	Vis alle IPv6-routeradresser.
Netværksadresse UAA LAA	Vis printerens MAC-adresser (Media Access Control): Lokalt administreret adresse (LAA) og universelt administreret adresse (UAA). Du kan ændre printerens LAA manuelt.
PCL SmartSwitch Fra Til*	Konfigurer printeren, så den automatisk skifter til PCL-emulering, når en udskriftsopgave kræver det, uanset standardsproget for printeren. Hvis PCL SmartSwitch er slået fra, undersøger printeren ikke indgående data, og den bruger det standardprintersprog, der er angivet i opsætningsmenuen.
PS SmartSwitch Fra Til*	Konfigurer printeren, så den automatisk skifter til PS-emulering, når en udskriftsopgave kræver det, uanset standardsproget for printeren. Hvis PS SmartSwitch er slukket, undersøger printeren ikke indgående data, og den bruger det standardprintersprog, der er angivet i opsætningsmenuen.
Mac binær PS Automatisk* Til Fra	Konfigurer printeren, så den kan behandle binære PostScript-udskriftsopgaver fra Macintosh. <ul style="list-style-type: none"> • Indstillingen Til konfigurerer rå binære PostScript-udskriftsopgaver. • Indstillingen Fra filtrerer udskriftsopgaver ved brug af standardprotokollen.
Energieffektivt Ethernet Fra Til*	Reducer strømforbruget, når printeren ikke modtager data fra Ethernet-netværket.
 Bemærk: En stjerne (*) ud for en værdi angiver standardindstillingen.	

TCP/IP

Bemærk: Denne menu vises kun for netværksprintere eller printere, som er sluttet til printerservere.

MENUPUNKT	BESKRIVELSE
Angiv værtsnavn	Angiv det aktuelle TCP/IP-værtsnavn.
Domænenavn	Indstil domænenavn. Dette menupunkt vises kun på nogle printermodeller.
Tillad DHCP/BOOTP at opdatere NTP-server Fra Til*	Tillad DHCP- og BOOTP-klienterne at opdatere printerens NTP-indstillinger.
Konfigurationsfrit navn	Angiv et navn på tjenesten for konfigurationsfrit netværk. Dette menupunkt vises kun på nogle printermodeller.
Aktiver Auto IP Fra Til*	Tildel automatisk en IP-adresse.
DNS-serveradresse	Angiv den aktuelle DNS-serveradresse (Domain Name System).
Sikkerhedskopier DNS-serveradresse	Angiv DNS-serveradresser for sikkerhedskopiering.
Sikkerhedskopier DNS-serveradresse 2	
Sikkerhedskopier DNS-serveradresse 3	
Søgerækkefølge i domæne	Angiv en liste over domænenavne for at finde printeren og dens ressourcer, der tilhører forskellige domæner på netværket. Dette menupunkt vises kun på nogle printermodeller.
Aktivér DDNS Fra* Til	Opdater indstillingerne for dynamisk DNS.
DDNS TTL	Angiv de aktuelle DDNS-indstillinger.
Standard TTL	
DDNS-opdateringstid	
Aktivér mDNS Fra Til*	Opdater multicast DNS-indstillinger.
WINS-serveradresse	Angiv en serveradresse til WINS (Windows Internet

MENUPUNKT	BESKRIVELSE
	Name Service).
Aktivér BOOTP Fra* Til	Tillad BOOTP at tildele printeren en IP-adresse.
Begrænset serverliste	Angiv en IP-adresse for FTP-tilslutningerne. <ul style="list-style-type: none"> • Brug komma til at adskille IP-adresserne. • Du kan tilføje op til 50 IP-adresser.
Begrænsede funktioner for serverliste Blokér alle porte* Blokér kun udskrivning Bloker kun udskrivning og HTTP	Angiv, hvordan IP-adresserne på listen kan få adgang til printerens funktioner.
MTU	Angiv en parameter for maksimal transmissionsenhed (MTU) for TCP-forbindelserne.
Ubehandlet port til udskrivning 1–65535 (9100*)	Angiv et ubehandlet portnummer til printere, der er sluttet til et netværk.
Maksimal hastighed for udgående kommunikation Fra* Til	Aktivér printerens maksimale overførselshastighed.
Kilobit/sekund	Hvis du vælger Til for Maksimal hastighed for udgående kommunikation , vises feltet Kilobit/sekund. Indtast en værdi på mellem 100 og 1.000.000.
TLS-support	Fra den integrerede webserver skal du vælge Indstillinger > Netværk/porte > TCP/IP . Forbedrer printerprivatliv og dataintegritet.  Bemærk: TLS-indstillingerne vedrører kun den integrerede webserver. De gælder ikke for kunder, der bruger TLS. Se <i>administratorvejledningen til den integrerede webserver</i> for flere oplysninger.  Bemærk: TLSv1.3 understøttes som standard og kan ikke deaktiveres. Hvis du fravælger de øvrige TLS-indstillinger, tvinges EWS til kun at bruge TLSv1.3.

MENUPUNKT	BESKRIVELSE
Aktivér TLSv1.0 <ul style="list-style-type: none"> • Til • Fra* 	Aktiver indstillingerne for TLSv1.0-protokollen.
Aktivér TLSv1.1 <ul style="list-style-type: none"> • Til • Fra* 	Aktiver indstillingerne for TLSv1.1-protokollen.
Aktivér TLSv1.2 <ul style="list-style-type: none"> • Til* • Fra 	Aktiver indstillingerne for TLSv1.2-protokollen.
SSL-cifferliste	DHE-RSA-AES256-GCM-SHA384:DHE-RSA-AES128-GCM-SHA256:ECDHE-RSA-AES256-GCM-SHA384:ECDHE-RSA-AES128-GCM-SHA256:DHE-RSA-AES256-SHA256:DHE-RSA-AES128-SHA256:ECDHE-RSA-AES256-SHA384:ECDHE-RSA-AES128-SHA256:ECDHE-RSA-AES256-SHA:ECDHE-RSA-AES128-SHA:DHE-RSA-AES256-SHA:DHE-RSA-AES128-SHA
TLSv1.3 SSL-cifferliste	TLS_AES_256_GCM_SHA384:TLS_AES_128_GCM_SHA256
TCP/IP-portstatus [Portnavne x] <ul style="list-style-type: none"> • Til • Fra 	Viser alle de tilgængelige porte og deres status.
 Bemærk: En stjerne (*) ud for en værdi angiver standardindstillingen.	

SNMP



Bemærk: Denne menu vises i netværksprintere eller printere, der er tilsluttet printerservere.

MENUPUNKT	BESKRIVELSE
<p>SNMP-version 1 og 2c</p> <p>Aktiveret</p> <p>Fra</p> <p>Til*</p> <p>Tillad SNMP-sæt</p> <p>Fra</p> <p>Til*</p> <p>Aktivér PPM MIB</p> <p>Fra</p> <p>Til*</p> <p>SNMP-gruppenavn</p>	<p>Konfigurer SNMP (Simple Network Management Protocol) version 1 og 2c for at installere printerdrivere og programmer.</p>
<p>SNMP version 3</p> <p>Aktiveret</p> <p>Fra</p> <p>Til*</p> <p>Indstil læse/skrive-oplysninger</p> <p>Brugernavn</p> <p>Adgangskode</p> <p>Indstil Kun læse-oplysninger</p> <p>Brugernavn</p> <p>Adgangskode</p> <p>Godkendelsehash</p> <p>MD5</p> <p>SHA1*</p> <p>Laveste godkendelsesniveau</p> <p>Ingen godkendelse, ingen fortrolighed</p> <p>Godkendelse, ingen fortrolighed</p> <p>Godkendelse, fortrolighed*</p> <p>Fortrolighedsalgoritme</p> <p>DES</p>	<p>Konfigurer SNMP version 3 for at installere og opdatere printersikkerhed.</p>

MENUPUNKT	BESKRIVELSE
AES-128*	
<p>Indstil SNMP-traps</p> <ul style="list-style-type: none"> • Trap-destination: 1–20 • Udfaldsbakke fuld <ul style="list-style-type: none"> – Til – Fra* • Ilæg papir <ul style="list-style-type: none"> – Til – Fra* • Papirstop <ul style="list-style-type: none"> – Til – Fra* • Toner lav <ul style="list-style-type: none"> – Til – Fra* • Service påkrævet <ul style="list-style-type: none"> – Til – Fra* • Låge åben <ul style="list-style-type: none"> – Til – Fra* • Fejl med sidekompleksitet <ul style="list-style-type: none"> – Til – Fra* • Offline <ul style="list-style-type: none"> – Til – Fra* • Printer MIB (RFC 1759) <ul style="list-style-type: none"> – Til – Fra* • MPS MIB 	<p>Konfigurer SNMP-traps under visse betingelser.</p>

MENUPUNKT	BESKRIVELSE
<ul style="list-style-type: none"> - Til - Fra* 	
 Bemærk: En stjerne (*) ud for en værdi angiver standardindstillingen.	

IPSEC

 Bemærk: Denne menu vises i netværksprintere eller printere, der er tilsluttet printerservere.

MENUPUNKT	BESKRIVELSE
Aktivér IPsec Fra* Til	Aktivér IPsec (Internet Protocol Security).
Grundkonfiguration Standard* Kompatibilitet Sikker	Indstil IPsec-grundkonfigurationen. Dette menupunkt vises kun, når Aktivér IPsec er indstillet til Til.
IPsec-enhedscertifikat	Angiv et IPsec-certifikat. Dette menupunkt vises kun, når Grundkonfiguration er indstillet til Kompatibilitet.
Forhåndsdelte nølegodkendte forbindelser Vært [x] Adresse Nøgle	Konfigurer printerens godkendte forbindelser. Disse menupunkter vises kun, når Aktivér IPsec er indstillet til Til.
Certifikatgodkendte forbindelser Vært [x] adresse[/undernet] Adresse [/undernet]	
 Bemærk: En stjerne (*) ud for en værdi angiver standardindstillingen.	

802.1X

 Bemærk: Denne menu vises i netværksprintere eller printere, der er tilsluttet printerservere.

MENUPUNKT	BESKRIVELSE
<p>Aktiv</p> <p>Fra*</p> <p>Til</p>	<p>Lad printeren oprette forbindelse til netværk, der kræver godkendelse, før der kan opnås adgang.</p> <p>Gå til den integrerede webserver for at konfigurere indstillingerne for dette menupunkt.</p>
<p>802.1x godkendelse</p> <ul style="list-style-type: none"> • Enhedens loginnavn • Enhedens adgangskode for login • Valider servercertifikat • Aktiver hændelseslogging • 802.1x enhedscertifikat 	<p>Enhedens loginnavn bruges til at logge ind på godkendelsesserveren.</p> <p>Enhedens adgangskode for login skal indeholde mindst 8 tegn.</p> <p>Validering af servercertifikat er en sikkerhedsfunktion, der er integreret i TLS, PEAP og TTLS.</p> <p>For at reducere slid på FLASH-delene skal du kun slå Aktiver hændelseslogging til, når det er nødvendigt.</p>

MENUPUNKT	BESKRIVELSE
<p>Tilladte godkendelsesmekanismer</p> <ul style="list-style-type: none"> • EAP-MD5 <ul style="list-style-type: none"> – Til – Fra • EAP-MSCHAPv2 <ul style="list-style-type: none"> – Til – Fra • LEAP <ul style="list-style-type: none"> – Til – Fra • PEAP <ul style="list-style-type: none"> – Til – Fra • EAP-TLS <ul style="list-style-type: none"> – Til – Fra • EAP-TTLS <ul style="list-style-type: none"> – Til – Fra • TTLS godkendelsesmetode <ul style="list-style-type: none"> – CHAP – MSCHAP – MSCHAPv2 – PAP 	
<p> Bemærk: En stjerne (*) ud for en værdi angiver standardindstillingen.</p>	

LPD-KONFIGURATION

 Bemærk: Denne menu vises i netværksprintere eller printere, der er tilsluttet printerservere.

MENUPUNKT	BESKRIVELSE
LPD-timeout 0–65535 sekunder (90*)	Indstil timeoutværdien for at stoppe LPD-serveren (Line Printer Daemon), så den ikke venter på udskriftsopgaver, der tilbageholdes eller er ugyldige, på ubestemt tid.
LPD-bannerside Fra* Til	Udskriv en bannerside for alle LPD-udskriftsopgaver. En bannerside er den første side i en udskriftsopgave og bruges som skilleark mellem udskriftsopgaver og til identifikation af den afsender, der anmodede om udskriftsopgaven.
LPD-efterfølgende side Fra* Til	Udskriv en efterfølgende side for alle LPD-udskriftsopgaver. En bagside er den sidste side i en udskriftsopgave.
LPD-konvertering af vognretur Fra* Til	Aktivér konvertering af vognretur Vognretur er en mekanisme, der får printeren til at flytte markøren til den første position på den samme linje.
 Bemærk: En stjerne (*) ud for en værdi angiver standardindstillingen.	

HTTP/FTP-INDSTILLINGER



Bemærk: Denne menu vises kun for netværksprintere eller printere, som er sluttet til printerservere.

MENUPUNKT	BESKRIVELSE
Aktivér HTTP-server Fra Til*	Få adgang til den integrerede webserver for at overvåge og styre printeren.
Aktivér HTTPS Fra Til*	Konfigurer indstillingerne for HTTPS (Hypertext Transfer Protocol Secure).
Aktivér FTP/TFTP Fra Til*	Send filer via FTP.
Lokale domæner	Angiv domænenavne til HTTP- og FTP-servere. Dette menupunkt vises kun på nogle printermodeller.

MENUPUNKT	BESKRIVELSE
IP-adresse på HTTP-proxy	Konfigurer indstillingerne til HTTP- og FTP-serveren. Disse menuer vises kun på nogle printermodeller.
IP-adresse på FTP-proxy	
HTTP standard-IP-port 1–65535 (80*)	
HTTPS-enhedscertifikat	
FTP standard-IP-port 1–65535 (21*)	
Timeout for HTTP/FTP-anmodninger 1–299 (30*)	Angiv, hvor lang tid der skal gå, inden serverforbindelsen stopper.
Forsøg for HTTP/FTP-anmodninger 1–299 (3*)	Indstil antal nye forsøg på at oprette forbindelse til HTTP-/FTP-serveren.
 Bemærk: En stjerne (*) ud for en værdi angiver standardindstillingen.	

THINPRINT

MENUPUNKT	BESKRIVELSE
Aktivér ThinPrint Fra Til*	Udskriv ved brug af ThinPrint.
Portnummer 4000–4999 (4000*)	Angiv portnummeret for ThinPrint-serveren.
Båndbredde (bits/sek.) 100–1000000 (0*)	Indstil hastigheden for at overføre data i et ThinPrint-miljø.
Pakkestørrelse (kbytes) 0–64000 (0*)	Indstil pakkestørrelsen for dataoverførsel.
 Bemærk: En stjerne (*) ud for en værdi angiver standardindstillingen.	

USB

MENUPUNKT	BESKRIVELSE
PCL SmartSwitch Fra Til*	Indstil printeren, så den skifter til PCL-emulering, når en udskriftsopgave, der modtages via en USB-port, kræver det, uanset standardprintersproget. Hvis PCL SmartSwitch er slået fra, undersøger printeren ikke indgående data, og den bruger det standardprintersprog, der er angivet i opsætningsmenuen.
PS SmartSwitch Fra Til*	Indstil printeren, så den skifter til PS-emulering, når en udskriftsopgave, der modtages via en USB-port, kræver det, uanset standardprintersproget. Hvis PS SmartSwitch er slukket, undersøger printeren ikke indgående data, og den bruger det standardprintersprog, der er angivet i opsætningsmenuen.
Mac binær PS Til Automatisk* Fra	Konfigurer printeren, så den kan behandle binære PostScript-udskriftsopgaver fra Macintosh. <ul style="list-style-type: none"> • Når der er valgt Til, behandler printeren rå binære PostScript-udskriftsopgaver fra computere ved hjælp af Macintosh-operativsystemet. • Når der er valgt Automatisk, behandler printeren udskriftsopgaver fra computere ved hjælp af enten Windows- eller Macintosh-operativsystemer • Når der er valgt Fra, filtrerer printeren PostScript-udskriftsjob ved hjælp af standardprotokollen.
Aktivér USB-port Fra Til*	Aktivér USB-standardporten.
 Bemærk: En stjerne (*) ud for en værdi angiver standardindstillingen.	

BEGRÆNS EKSTERN NETVÆRKSADGANG

MENUPUNKT	BESKRIVELSE
Begræns ekstern netværksadgang <ul style="list-style-type: none"> Til Fra 	Hvis den er aktiveret, overvåger printeren for begrænsede eksterne netværksforbindelser. Hvis de registreres, deaktiverer printeren netværksforbindelsen og sender en e-mailmeddelelse.
Ekstern netværksadresse	Den eksterne netværksadresse er fundet.
E-mailadresse til meddelelser	Den e-mailadresse, hvortil der sendes meddelelse, hvis der findes en ekstern netværksadresse detekteres.
Ping-frekvens 1–300	Den frekvens, hvor printeren pinger for en ekstern netværksadresse.
Emne	Frit formularfelt, der kan indeholde op til 255 tegn, der skal udfyldes for e-mailens emne.
Meddelelse	Frit formularfelt, der kan indeholde op til 255 tegn, der skal udfyldes for e-mailens besked.

UNIVERSALUDSKRIVNING



Universaludskrivning er en skybaseret udskrivningsprotokol, der giver en enkel og sikker udskrivningsløsning til Microsoft® 365-brugere. Universaludskrivning giver administratorer mulighed for at administrere printere uden behov for lokale printerservere. Universaludskrivning giver brugerne adgang til cloudprintere uden behov for printerdrivere.

Du kan bruge siden Universaludskrivning til at registrere din Xerox®-enhed til Universaludskrivning.

Forudsætninger

- Microsoft Azure AD-konto
- Windows 10 Client version 1903 eller nyere

MENUPUNKT	BESKRIVELSE
Status	Enheden er i øjeblikket ikke registreret med Universaludskrivning.
Registrering	Brugeren kan bruge siden Universaludskrivning til at registrere Xerox®-enheden til Universaludskrivning.
Printernavn	Standardprinternavnet vises. Brugeren kan også opdatere Xerox®-printernavnet.

MENUPUNKT	BESKRIVELSE
Registrering	<p>Udfør følgende trin for at foretage registrering:</p> <ol style="list-style-type: none"> Gå til Indstillinger > Netværk/porte > Universaludskrivning, og klik derefter på Registrer. Registreringsprocessen godkender enheden med Microsoft® Azure® Active Directory. Vinduet Registrér enhed vises. Hvis du vil kopiere registreringskoden, skal du klikke på Kopier og derefter klikke på linket https://microsoft.com/devicelogin. <p> Bemærk: Registreringskoden udløber efter 15 minutter. Registreringsprocessen skal afsluttes, før koden udløber.</p> <ol style="list-style-type: none"> En Microsoft-administreret webside åbnes. Udfør følgende trin: <ol style="list-style-type: none"> Indsæt registreringskoden i kodefeltet i vinduet Indtast kode, og klik derefter på Næste. Vælg den relevante Microsoft®-konto i vinduet Vælg en konto. <p> Bemærk: Vælg en tilgængelig Microsoft®-konto til registrering. Den valgte konto bruges udelukkende til at oprette en pålidelig forbindelse til enheden med tjenesten Universaludskrivning. Efter registrering bruger Universaludskrivning ikke kontoen igen.</p> Der vises et vindue til Universaludskrivning. Klik på Fortsæt, og luk vinduet. <p> Bemærk: Se <i>administratorvejledningen til den integrerede webserver</i> for flere oplysninger.</p>

MENUPUNKT	BESKRIVELSE
Status	Enheden er online og er registreret med Universaludskrivning.
Registrering	Brugeren kan bruge siden Universaludskrivning til at afmelde Xerox®-enheden fra Universaludskrivning.
Printernavn	Registreret printernavn vises.
Afregistrering	Brug denne funktion til at afregistrere enheden fra tjenesten Universaludskrivning.

Yderligere oplysninger om Universaludskrivning

Tilføjelse af en printer fra Windows Server

- Gå til **Indstillinger > Printere og scannere**, og klik derefter på **Tilføj en printer eller scanner**.
- Vælg printeren på printerlisten, og klik derefter på **Tilføj enhed**. Hvis printeren ikke vises på listen, skal du udføre følgende trin:
 - Gå til **Søg efter printere i min organisation**.

- b. Indtast det registrerede navn i tekstfeltet, og klik på **Søg**. Når printeren vises på listen, skal du klikke på **Tilføj enhed**.



Bemærk: Windows 11 supports PIN-protected printing. For example, to protect your print, you can use a 4-digit PIN between 0 and 9.

Sikkerhed

LOGON-METODER

Administrer tilladelser

MENUPUNKT	BESKRIVELSE
Funktionsadgang	Kontroller adgangen til printerfunktionerne.
Adgang til adressebogen i apps	
Rediger adressebog	
Håndter genveje	
Opret profiler	
Håndtering af bogmærker	
Udskrivning fra flashdrev	
Farveudskrivning fra flash-drev	
Scanning til flashdrev	
Kopieringsfunktion	
Udskrivning af farvede kopier	
Farveudfald	
E-mailfunktion	
Faxfunktion	
FTP-funktion	
Frigiv tilbageholdte faxer	
Adgang til tilbageholdte opgaver	
Brugerprofiler	
Annuller opgaver på enheden	
Skift sprog	
Internet Printing Protocol (IPP)	
Start scanning eksternt	
Sort/hvid udskrivning	
Farvede udskrifter	
Netværksmappe - Scanning	

MENUPUNKT	BESKRIVELSE
<p>Administrative menuer</p> <p>Menuen Sikkerhed</p> <p>Menuen Netværk/porte</p> <p>Menuen Papir</p> <p>Menuen Rapporter</p> <p>Menuer til funktionskonfiguration</p> <p>Menuen Forbrugsstoffer</p> <p>Udvidelseskortmenu</p> <p>Menuen SE</p> <p>Enhedsmenu</p> <p>Menu for forbrugsstofplan</p>	<p>Kontroller adgangen til printerens menuindstillinger.</p>
<p>Enhedsstyring</p> <p>Ekstern håndtering</p> <p>Firmwareopdateringer</p> <p>Konfiguration af apps</p> <p>Adgang til integreret webserver</p> <p>Importer/eksporter alle indstillinger</p> <p>Ude af drift – slet</p>	<p>Kontroladgang til printerens administrationsindstillinger.</p>
<p>Apps</p> <p>Nye apps</p> <p>Diasshow</p> <p>Skift tapet</p> <p>Pauseskærm</p> <p>Kopiering af kort</p> <p>Scan Center</p> <p>Scan Center, brugerdefineret 1</p> <p>Scan Center, brugerdefineret 2</p> <p>Scan Center, brugerdefineret 3</p> <p>Scan Center, brugerdefineret 4</p> <p>Scan Center, brugerdefineret 5</p>	<p>Kontrollér adgang til printerprogrammer.</p>

MENUPUNKT	BESKRIVELSE
Scan Center, brugerdefineret 6	
Scan Center, brugerdefineret 7	
Scan Center, brugerdefineret 8	
Scan Center, brugerdefineret 9	
Scan Center, brugerdefineret 10	

Lokale konti

MENUPUNKT	BESKRIVELSE
<p>Tilføj bruger</p> <ul style="list-style-type: none"> • Brugernavn/adgangskode <ul style="list-style-type: none"> – Navn – Brugernavn – E-mail – Adgangskode – Bekræft adgangskode – PIN-kode • Tilladelsesgrupper <ul style="list-style-type: none"> – Alle brugere – Admin – Tilføj ny gruppe <ul style="list-style-type: none"> – Gruppenavn – Adgangskontroller: Funktionsadgang <ul style="list-style-type: none"> – Rediger adressebog – Håndtering af bogmærker – Udskrivning fra flashdrev – Farveudskrivning fra flash-drev – Adgang til tilbageholdte opgaver – Annuller opgaver på enheden – Skift sprog – Internet Printing Protocol (IPP) – Sort/hvid udskrivning – Farvede udskrifter 	<p>Opret lokale konti for at administrere adgang til printerfunktioner.</p>

MENUPUNKT	BESKRIVELSE
<ul style="list-style-type: none"> – Netværksmappe - Scanning – Adgangskontroller: Administrative menuer <ul style="list-style-type: none"> – Menuen Sikkerhed – Menuen Netværk/porte – Menuen Papir – Menuen Rapporter – Menuer til funktionskonfiguration – Menuen Forbrugsstoffer – Udvidelseskortmenu – Menuen SE – Enhedsmenu – Menu for forbrugsstofplan – Adgangskontroller: Enhedsstyring <ul style="list-style-type: none"> – Ekstern håndtering – Firmwareopdateringer – Importer/eksporter alle indstillinger – Ude af drift – slet – Adgang til integreret webserver 	
<p>Ny gruppe/Rediger gruppe</p> <p>Importer adgangskontrol</p> <ul style="list-style-type: none"> • Alle brugere • Admin <p>Adgangskontroller</p> <ul style="list-style-type: none"> • Funktionsadgang <ul style="list-style-type: none"> – Rediger adressebog – Håndtering af bogmærker – Udskrivning fra flashdrev – Farveudskrivning fra flash-drev – Adgang til tilbageholdte opgaver – Annuller opgaver på enheden – Skift sprog 	<p>Administration af gruppe- eller brugeradgang til printerfunktioner, programmer og sikkerhedsindstillinger.</p>

MENUPUNKT	BESKRIVELSE
<ul style="list-style-type: none"> – Internet Printing Protocol (IPP) – Sort/hvid udskrivning – Farvede udskrifter – Scanning af netværksmappe • Administrative menuer <ul style="list-style-type: none"> – Menuen Sikkerhed – Menuen Netværk/porte – Menuen Papir – Menuen Rapporter – Menuer til funktionskonfiguration – Menuen Forbrugsstoffer – Udvidelseskortmenu – Menuen SE – Enhedsmenu – Menu for forbrugsstofplan • Enhedsstyring <ul style="list-style-type: none"> – Ekstern håndtering – Firmwareopdateringer – Importer/eksporter alle indstillinger – Ude af drift – slet – Adgang til integreret webserver 	

Netværkskontering

MENUPUNKT	BESKRIVELSE
<p>Tilføj logon-metode</p> <p>Active Directory</p> <p>Status er Tilsluttet eller Ikke tilsluttet.</p> <p>Tilslut til et Active Directory-domæne:</p> <ul style="list-style-type: none"> • Domæne • Brugernavn • Adgangskode • Afdeling 	<p>Opret lokale konti for at administrere adgang til printerfunktioner.</p>
<p>Tilføj logon-metode</p> <p>LDAP — LDAP-opsætning</p> <p>Godkendelsestype</p> <ul style="list-style-type: none"> • LDAP • LDAP + GSSAPI <p>Generelle oplysninger</p> <ul style="list-style-type: none"> • Opsætningsnavn • Serveradresse • Serverport • Påkrævede brugeroplysninger <ul style="list-style-type: none"> – Brugernavn og kodeord 	<p>Administration af gruppe- eller brugeradgang til printerfunktioner, programmer og sikkerhedsindstillinger.</p>

MENUPUNKT	BESKRIVELSE
<ul style="list-style-type: none"> – Brugernavn <p>Enhedens legitimationsoplysninger</p> <ul style="list-style-type: none"> • Anonym LDAP Bind • Enhedens brugernavn • Adgangskode til enheden <p>Avancerede indstillinger</p> <ul style="list-style-type: none"> • Brug SSL/TLS • Kræver certifikat • Egenskab for bruger-ID • Egenskab for mail • Egenskab for faxnummer • Egenskab for fuldt navn • Egenskab for hjemmemappe • Egenskab for gruppemedlemskab • Søg efter base • Timeout for søgning • Følg LDAP-henvisninger <p>Søg efter specifikke objektklasser</p> <ul style="list-style-type: none"> • person • Brugerdefineret objektklasse 1 • Brugerdefineret objektklasse 2 • Brugerdefineret objektklasse 3 <p>Opsætning af adressebog</p> <ul style="list-style-type: none"> • Vist navn • Maks. søgeresultater • Brug brugeroplysninger • Søgeegenskaber <ul style="list-style-type: none"> – cn – sn – givenName – samaccountname – uid – [egenskab for mail] – [Egenskab for fax] – Brugerdefineret egenskab 1 – Brugerdefineret egenskab 2 	

MENUPUNKT	BESKRIVELSE
<ul style="list-style-type: none"> – Brugerdefineret egenskab 3 – Brugerdefineret filter 	
<p>Tilføj logon-metode</p> <p>Kerberos — Kerberos-opsætning</p> <ul style="list-style-type: none"> • KDC-adresse • KDC-port • KDC-realm <p>Importer Kerberos-fil</p> <p>Diverse indstillinger</p> <ul style="list-style-type: none"> • Tegnkodning • Deaktiver omvendt IP-opslag <ul style="list-style-type: none"> – Ja – Nej 	

CERTIFIKATHÅNDTERING

MENUPUNKT	BESKRIVELSE
<p>Konfigurer automatisk opdatering af certifikat</p> <ul style="list-style-type: none"> • Til • Fra 	<p>Hvis du vil konfigurere automatisk opdatering af certifikat, skal printeren være tilsluttet et Active Directory-domæne.</p>
<p>Konfigurer certifikatstandarder</p> <ul style="list-style-type: none"> • Almindeligt navn • Organisationsnavn • Enhedsnavn • Land/område • Områdenavn • Bynavn • Alternativt emnenavn 	<p>De indstillinger, der defineres i vinduet Indstil certifikatstandarder, bruges som standardindstillinger for alle genererede certifikater.</p> <p>Almindeligt navn: Lad dette felt stå tomt for at standardindstille værtsnavnet til Almindeligt navn.</p> <p>Organisationsnavn: Lad dette felt stå tomt for at bruge producentens navn som organisationsnavn.</p> <p>Land/område: Landnavnet (C) skal være i overensstemmelse med ISO 3166 (kun 2 tegn), ellers vil certifikatet ikke blive genereret.</p> <p>Alternativt emnenavn: Det alternative navn (AN) og præfikset skal være i overensstemmelse med RFC 2459, ellers vil certifikatet ikke blive genereret. Hvis du ønsker et Alternativt emnenavn.</p>

MENUPUNKT	BESKRIVELSE
Enheds-certifikater <ul style="list-style-type: none"> • Generer • Importér • Slet 	De enheds-certifikater, der er installeret på printeren, vises i tabellen nedenfor. Detaljer omfatter deres brugervenligt navn, almindeligt navn, udsteders almindelige navn, gyldighedsdatoer og en angivelse af, om de er underskrevne eller ikke underskrevne.
Administrér CA-certifikater <ul style="list-style-type: none"> • Upload CA • Slet 	<p>Området Administrer CA-certifikater viser alle de certifikatmyndigheds-certifikater (CA-certifikater), der er uploadet til printeren.</p> <p>Hvis et CA-certifikat er uploadet, viser tabellen Almindeligt navn for CA og gyldighedsdatoer.</p>

TIDSPLAN FOR USB-ENHEDER

MENUPUNKT	BESKRIVELSE
Tidsplaner Tilføj ny tidsplan	Planlæg adgang til USB-portene.

SIKKERHEDSOVERVÅGNINGSLOG

MENUPUNKT	BESKRIVELSE
Aktivér overvågning Fra* Til	Notér hændelser i sikkerhedsovervågningsloggen og den eksterne syslog.
Aktivér ekstern syslog Fra* Til	Send overvågningslogfilerne til en ekstern server.
Ekstern syslog-server	Angiv den eksterne syslog-server.
Ekstern syslog-port 1–65535 (514*)	Angiv den eksterne syslog-port.
Ekstern syslog-metode Normal UDP* Stunnel	Angiv en syslog-metode til at overføre logførte hændelser til en ekstern server.
Ekstern syslog-funktion 0 – Kernel-meddelelser	Angiv en enhedskode, som printeren bruger, når den sender logførte hændelser til en ekstern server.

MENUPUNKT	BESKRIVELSE
<p>1 – Brugerniveaumeddelelser</p> <p>2 – Postsystem</p> <p>3 – System-daemons</p> <p>4 – Sikkerheds-/godkendelsesmeddelelser*</p> <p>5 – Meddelelser genereret internt af syslogs</p> <p>6 – Subsystem til linjeprinter</p> <p>7 – Subsystem til netværksnyheder</p> <p>8 – UUCP-subsystem</p> <p>9 – Ur-daemon</p> <p>10 – Sikkerheds-/godkendelsesmeddelelser</p> <p>11 – FTP-daemon</p> <p>12 – NTP-undersystem</p> <p>13 – Overvågningslogfiler</p> <p>14 – Logadvarsel</p> <p>15 – Ur-daemon</p> <p>16 – Lokal brug 0 (lokal0)</p> <p>17 – Lokal brug 1 (lokal1)</p> <p>18 – Lokal brug 2 (lokal2)</p> <p>19 – Lokal brug 3 (lokal3)</p> <p>20 – Lokal brug 4 (lokal4)</p> <p>21 – Lokal brug 5 (lokal5)</p> <p>22 – Lokal brug 6 (lokal6)</p> <p>23 – Lokal brug 7 (lokal8)</p>	
<p>Grad af alvor for hændelser, der skal logges</p> <p>0 – Nødsituation</p> <p>1 – Alarm</p> <p>2 – Kritisk</p> <p>3 – Fejl</p> <p>4 – Advarsel*</p> <p>5 – Besked</p>	<p>Angiv prioritetsniveauet for beskæring for logningsmeddelelser og hændelser.</p>

MENUPUNKT	BESKRIVELSE
6 – Oplysning 7 – Fejlfinding	
Ekstern syslog ikke-loggede hændelser Fra* Til	Send alle hændelser, uanset sværhedsgrad, til den eksterne server.
Administrators e-mailadresse	Send e-mailmeddelelse om logførte hændelser til administratoren.
Advarsel om rydning af e-maillog Fra* Til	Send e-mailmeddelelse til administratoren, når en logindtastning er slettet.
Advarsel om overskrivning af e-maillog Fra* Til	Send e-mailmeddelelse til administratoren, når loggen er fuld og begynder at overskrive de ældste poster.
Logfør hele adfærden Overskriv ældste poster* Logfør e-mail, og slet derefter alle poster	Løs problemer med logopbevaring, når logfilen fylder den tildelte hukommelse.
Advarsel om e-mail % fuld Fra* Til	Send e-mailmeddelelse til administratoren, når logfilen fylder den tildelte hukommelse.
Advarselsniveau om % fuld 1–99 (90*)	
Advarsel om eksporteret e-maillog Fra* Til	Send e-mailmeddelelse til administratoren, når en log er eksporteret.
Advarsel om ændrede indstillinger for e-maillogfiler Fra* Til	Send e-mailmeddelelse til administratoren, når Aktivér overvågning er indstillet.
Loglinjeslutninger LF (\n)*	Angiv, hvordan logfilen afslutter enden af hver linje.

MENUPUNKT	BESKRIVELSE
CR (\r) CRLF (\r\n)	
Signer eksporter digitalt Fra* Til	Føj en digital signatur til hver eksporteret logfil.
Slet log	Slet alle overvågningslogfiler.
Eksporter log Syslog (RFC 5424) Syslog (RFC 3164) CSV	Eksporter en konfigurationslog til et flashdrev.
 Bemærk: En stjerne (*) ud for en værdi angiver standardindstillingen.	

LOGIN-RESTRIKTIONER

MENUPUNKT	BESKRIVELSE
Login-fejl 1–10 (3*)	Angiv antallet af mislykkede forsøg på login, før brugere bliver logget ud.
Tidsperiode for fejl 1–60 minutter (5*)	Angiv tidsperioden mellem mislykkede loginforsøg, før brugeren bliver logget ud.
Log ud-tid 1–60 minutter (5*)	Angiv varighed for log ud.
Timeout for weblogin 1–120 minutter (10*)	Angiv forsinkelsen for en fjernlogon, før brugeren automatisk logges ud.
 Bemærk: En stjerne (*) ud for en værdi angiver standardindstillingen.	

INDSTILLING AF FORTROLIG UDSKRIVNING

MENUPUNKT	BESKRIVELSE
Maks. ugyldige PIN-koder 2–10	Indstil det antal gange, en ugyldig PIN-kode kan indtastes. <ul style="list-style-type: none"> • En værdi på nul slår denne indstilling fra. • Når grænsen nås, slettes udskriftsopgaverne for det pågældende brugernavn og den tilhørende PIN-kode.
Udløbstid for fortrolige opgaver Fra* 1 time 4 timer 24 timer 1 uge	Angiv udløbstiden for fortrolige udskriftsopgaver. <ul style="list-style-type: none"> • Hvis dette menupunkt ændres, mens der er fortrolige udskriftsopgaver i printerens hukommelse eller harddisk, ændres udløbstiden for disse udskriftsopgaver ikke til den nye standardværdi. • Hvis printeren slukkes, slettes alle fortrolige udskriftsopgaver i printerhukommelsen.
Udløbstid for gentag opgave Fra* 1 time 4 timer 24 timer 1 uge	Indstil udløbstiden for en udskriftsopgave, som du ønsker at gentage.
Udløbstid for opgave med godkendelse Fra* 1 time 4 timer 24 timer 1 uge	Indstil udløbstiden, som printeren bruger til at udskrive en kopi til brugeren, så kopiens kvalitet kan undersøges, før de resterende kopier udskrives.
Udløbstid for gemt opgave Fra* 1 time 4 timer 24 timer 1 uge	Angiv udløbstiden for, hvor lang tid printeren skal gemme udskriftsopgave til senere udskrivning.

MENUPUNKT	BESKRIVELSE
Kræv, at alle opgaver tilbageholdes Fra* Til	Indstil printeren til at tilbageholde alle udskriftsopgaver.
Bevar identiske dokumenter Fra* Til	Indstil printeren til at udskrive andre dokumenter med det samme filnavn uden at overskrive andre udskriftsopgaver.
 Bemærk: En stjerne (*) ud for en værdi angiver standardindstillingen.	

SLET MIDLERTIDIGE DATAFILER

MENUPUNKT	BESKRIVELSE
Lagret i intern hukommelse Fra* Til	Slet alle filer, der er gemt i printerens hukommelse.
 Bemærk: En stjerne (*) ud for en værdi angiver standardindstillingen.	

LØSNINGER FOR LDAP-INDSTILLINGER

BRUG	TIL
Følg LDAP-henvisninger Fra* Til	Søg efter forskellige servere i domænet for den brugerkonto, der er logget på.
LDAP-certifikatverificering Nej* Ja	Aktiver bekræftelse af LDAP-certifikater.
 Bemærk: En stjerne (*) ud for en værdi angiver standardindstillingen.	

DIVERSE

MENUPUNKT	BESKRIVELSE
Beskyttede funktioner Vis* Skjul	Viser alle de funktioner, som funktionsadgangskontrollen (FAC) beskytter uanset den sikkerhedstilladelse, som brugeren har. FAC administrerer adgangen til bestemte menuer og funktioner eller deaktiverer dem helt.
Udskriv tilladelse Fra* Til	Lader brugeren logge på inden udskrivning.
Standardlogin til udskrivningstilladelse	Angiv standardlogin til udskrivningstilladelse.
Jumper til sikkerhedsnulstilling Aktivér "Gæst adgang"* Ingen effekt	Angiv effekten af at bruge Sikkerhedsnulstillingsjumperen. <ul style="list-style-type: none"> • Jumperen findes ved siden af et låseikon på systemkortet. • "Aktiver gæst adgang" giver fuld adgangsstyring til brugere, der ikke er logget på. • Ingen effekt betyder, at nulstillingen ikke har nogen effekt på printerens sikkerhedskonfiguration.
Nulstil enhedstilstande Tillad med FAC Tillad Tillad ikke	Enhedstilstande kan nulstilles med eller uden FAC.
Mindste længde på adgangskode 0–32 (0*)	Angiv det mindste antal tegn, der er tilladt for en adgangskode.
Aktivér adgangskode/Vis PIN-kode Fra* Til	Vis adgangskoden eller det personlige identifikationsnummer.
 Bemærk: En stjerne (*) ud for en værdi angiver standardindstillingen.	

Rapporter

SIDE MED MENUINDSTILLINGER

MENUPUNKT	BESKRIVELSE
Side med menuindstillinger	Udskriv en rapport, der indeholder de printerindstillinger, indstillinger og konfigurationer.

ENHED

MENUPUNKT	BESKRIVELSE
Enhedsoplysninger	Udskriv en rapport med oplysninger om printeren.
Enhedsstatistik	Udskriv en rapport om printerbrug og status for forbrugsstoffer.
Profilliste	Udskriv en liste over profiler, der er gemt i printeren.

GENVEJE

MENUPUNKT	BESKRIVELSE
Alle genveje	Udskriv en rapport, der viser de genveje, der er gemt på printeren.
Genveje for fax	
Genveje for kopiering	
Genveje for e-mail	
Genveje for FTP	
Genveje til netværksmappe	

FAX

MENUPUNKT	BESKRIVELSE
Log over faxopgaver	Udskriv en rapport med oplysninger om de seneste 200 gennemførte faxopgaver. Dette menupunkt vises kun, når Aktivér opgavelog er indstillet til Til.
Log over faxopkald	Udskriv en rapport om de seneste 100 forsøgte, modtagne og blokerede opkald. Dette menupunkt vises kun, når Aktivér opgavelog er indstillet til Til.

NETVÆRK

MENUPUNKT	BESKRIVELSE
Siden Netværksopsætning	Udskriv en side, der viser det konfigurerede netværk og trådløse indstillinger på printeren. Dette menupunkt vises kun for netværksprintere eller printere, som er tilsluttet en printerserver.
Wi-Fi Direct-tilsluttede klienter	Se eller udskriv en side, der viser Wi-Fi Direct-tilsluttede klienter. MAC-adressen og værtsnavnet for de Wi-Fi Direct-tilsluttede klienter vises.

Forbr.stofplan

AKTIVERING AF PLAN

MENUPUNKT	BESKRIVELSE
<ul style="list-style-type: none"> • Sekvensnummer • Maskinens serienummer • Aktiveringskode 	<p>Den beskriver detaljerne i aktiveringsprocessen for den købte forbrugsstofplan. Kontakt din Xerox-repræsentant for at få en aktiveringskode for forbrugsstoffer.</p> <p>Planer for abonnementservice er ikke tilgængelig i alle lande</p> <p>Kontakt din Xerox-repræsentant for at få flere oplysninger om Xerox®-forbrugsstoffer og serviceplaner.</p>

PLANKONVERTERING

MENUPUNKT	BESKRIVELSE
<ul style="list-style-type: none"> • Aktuel plan • Maskinens serienummer • Tryk i alt • Konverteringskode 	<p>Den beskriver detaljerne i konverteringsprocessen for den eksisterende forbrugsstofplan. Kontakt din Xerox-repræsentant for at få en konverteringskode for forbrugsstoffer.</p> <p>Planer for abonnementservice er ikke tilgængelig i alle lande</p> <p>Kontakt din Xerox-repræsentant for at få flere oplysninger om Xerox®-forbrugsstoffer og serviceplaner.</p>

ABONNEMENTSSERVICE

MENUPUNKT	BESKRIVELSE
<ul style="list-style-type: none"> • Status 	<p>Det angiver abonnementsstatus.</p>
<ul style="list-style-type: none"> • Tjek abonnement 	<p>Gør følgende for at aktivere en plan for abonnementservice:</p> <ol style="list-style-type: none"> 1 Gå til Indstillinger > Forbrugsstofplan > Abonnementservice. 2 Under Abonnementservice skal du klikke på Tjek abonnement og derefter følge anvisningerne fra din Xerox-repræsentant.

Adressebog

KONTAKTPERSONER

MENUPUNKT	BESKRIVELSE
<p>Tilføj kontaktperson — Rediger kontaktperson</p> <ul style="list-style-type: none"> • Kontaktoplysninger <ul style="list-style-type: none"> – Fornavn – Efternavn – Virksomhed – E-mailadresse – Fax • Medlemsskab af kontaktgruppe • Godkendelse/tilladelser <p>Logon-metode</p> <ul style="list-style-type: none"> • Ingen • Brugernavn/adgangskode <ul style="list-style-type: none"> – Brugernavn – Adgangskode – Bekræft adgangskode • Brugernavn <ul style="list-style-type: none"> – Brugernavn • Adgangskode <ul style="list-style-type: none"> – Adgangskode – Bekræft adgangskode • PIN-kode <ul style="list-style-type: none"> – Indtast PIN-kode – Bekræft PIN-kode <ul style="list-style-type: none"> • Tilladelsesgrupper <ul style="list-style-type: none"> – Tilføj ny gruppe <ul style="list-style-type: none"> – Gruppenavn – Importér adgangskontrol • Tilføj til gruppe <ul style="list-style-type: none"> – Ny gruppe 	<p>Brug linket Tilføj kontaktperson til at oprette kontaktpersoner, der skal tilføjes til adressebogen.</p> <p>Hvis du vælger andre indstillinger for Godkendelse/tilladelser end Ingen, vises menuen Tilladelsesgrupper.</p> <p>Klik på Tilføj ny gruppe for at oprette en ny værtsgruppe. Du kan importere adgangskontroller eller angive individuelle adgangskontroller for den nye gruppe på siden Ny gruppe.</p> <p>Hvis du allerede har oprettet grupper, aktiveres knappen Tilføj til gruppe. Når du klikker på Tilføj til gruppe, kan du vælge Ny gruppe for at oprette en gruppe, eller du kan vælge en gruppe, der allerede er oprettet.</p>

MENUPUNKT	BESKRIVELSE
– <Gruppenavn> Gruppe	

KONTAKTGRUPPER

MENUPUNKT	BESKRIVELSE
<p>Tilføj gruppe — Rediger kontaktgruppe</p> <ul style="list-style-type: none"> • Gruppenavn • Gruppemedlemmer • Tilladelsesgrupper <ul style="list-style-type: none"> – Tilføj gruppe <ul style="list-style-type: none"> – Gruppenavn – Medlemmer: Angiver antallet af kontaktpersoner i gruppen. 	<p>Brug linket Tilføj kontaktperson til at oprette kontaktpersoner, der skal tilføjes til adressebogen.</p> <p>Hvis du vælger andre indstillinger for Godkendelse/tilladelser end Ingen, vises menuen Tilladelsesgrupper.</p> <p>Klik på Tilføj ny gruppe for at oprette en ny værtsgruppe. Du kan importere adgangskontroller eller angive individuelle adgangskontroller for den nye gruppe på siden Ny gruppe.</p> <p>Hvis du vil slette en gruppe, skal du vælge en indstilling på listen Kontaktgrupper og derefter klikke på Slet.</p>

Bogmærker

MENUPUNKT	BESKRIVELSE
<p>Tilføj bogmærke — Rediger kontaktgruppe</p> <ul style="list-style-type: none"> • Oversigt over bogmærker <ul style="list-style-type: none"> – Navn på bogmærke – Adresse: Klik på pil ned for at vælge en mulighed: <ul style="list-style-type: none"> – http:// – https:// – ftp:// – smb:// <p>Indtast adressen i det andet felt.</p> – PIN-kode – Overordnet mappe • Udskrivningsmuligheder <ul style="list-style-type: none"> – Kopier: Indtast en værdi på mellem 1 og 9.999. – Sider <ul style="list-style-type: none"> – Fra – Til – Vendemetode <ul style="list-style-type: none"> – Lang kant – Kort kant – Sortering <ul style="list-style-type: none"> – Fra [1,1,1,2,2,2] – Til [1,2,1,2,1,2] – Rækkefølge for sider pr. ark <ul style="list-style-type: none"> – Vandret – Omvendt, vandret – Lodret – Omvendt, lodret – Ramme for Sider pr. ark <ul style="list-style-type: none"> – Ingen 	<p>Du kan angive bogmærker, der skal gemmes på den integrerede webserver. Du kan konfigurere mapper for at organisere bogmærker.</p>

MENUPUNKT	BESKRIVELSE
<ul style="list-style-type: none"> – Fuldt optrukket – Sider pr. ark <ul style="list-style-type: none"> – Fra – 2 sider pr. ark – 3 sider pr. ark – 4 sider pr. ark – 6 sider pr. ark – 9 sider pr. ark – 12 sider pr. ark – 16 sider pr. ark • Papirhåndtering <ul style="list-style-type: none"> – Papirkilde <ul style="list-style-type: none"> – Magasin 1 – Manuelt papir – Manuel konvolut – Retning af Sider pr. ark <ul style="list-style-type: none"> – Automatisk – Liggende – Stående – Udfaldsbakke 	
<p>Tilføj mappe</p> <ul style="list-style-type: none"> • Mappenavn • PIN-kode • Overordnet mappe 	<p>Indtast et mappenavn med bogstaver eller tal. Brug ikke specialtegn, inklusive /, \, ?, ;, >, <, , ". PIN-kode er valgfrit. Hvis du indtaster en PIN-kode, skal den være på 4 cifre og må kun indeholde numeriske værdier 0–9.</p>
<p>Slet</p>	<p>Hvis der findes bogmærker, kan du slette et bogmærke ved at vælge det fra listen og derefter klikke på Slet.</p>

Apps

MENUPUNKT	BESKRIVELSE
<p>Installerede apps</p> <p>Installer appen</p> <ul style="list-style-type: none"> • App-fil, der skal installeres: For at finde den app, du vil installere, skal du klikke på Gennemse. • Klik på Installer for at installere den ønskede app. • Klik på Annuller, hvis du vil annullere handlingen. 	<p>Navnet, beskrivelsen og tilstanden for alle installerede apps vises på denne skærm.</p> <p>Klik på Installer en app for at installere en ny app.</p>
<p>Konfiguration af app-framework</p> <ul style="list-style-type: none"> • Oplysninger om frameworkversion • Oplysninger om frameworkressource • Konfiguration af framework <ul style="list-style-type: none"> – Tillad fjernblink – Brug printerens proxyindstillinger • HTTP <ul style="list-style-type: none"> – Proxyserver – Proxy-port • HTTPS <ul style="list-style-type: none"> – Proxyserver – Proxy-port • Legitimationsoplysninger til proxy <ul style="list-style-type: none"> – Brugernavn for proxy – Adgangskode til proxy – DNS TTL – Tillad cookies • Fjern alle cookies 	
Konfiguration af WebView	
<p>Kopiering af kort</p> <ul style="list-style-type: none"> • Stop • Konfigurer • Se logfil • 	<ul style="list-style-type: none"> • Beskrivelse: Kopiering af kort giver brugeren mulighed for at scanne begge sider af et ID-kort og udskrive begge sider på den ene side af et ark papir. Denne scanning kan sendes til en e-mailadresse eller en netværksdeling. • Version

MENUPUNKT	BESKRIVELSE
	<ul style="list-style-type: none"> • Licensstatus
<p>Vis tilpasning</p> <ul style="list-style-type: none"> • Stop • Konfigurer • Se logfil 	<ul style="list-style-type: none"> • Beskrivelse: Tilpas en MFP-skærm med brugerdefinerede billeder, der kan vises som et diasshow, vises som tapet eller bruges som pauseskærm. • Version • Licensstatus
<p>Scan Center</p> <ul style="list-style-type: none"> • Stop • Konfigurer • Se logfil 	<ul style="list-style-type: none"> • Beskrivelse: Scan et dokument én gang, og send automatisk billedet til en eller flere valgbare destinationer. • Version • Licensstatus
<p>Scan Center — E-mail</p> <ul style="list-style-type: none"> • Stop • Konfigurer • Se logfil 	<ul style="list-style-type: none"> • Plug-in til Scan Center, der gør det muligt at sende scannede billeder som e-mails. • Version • Licensstatus
<p>Scan Center — Fax</p> <ul style="list-style-type: none"> • Stop • Konfigurer • Se logfil 	<ul style="list-style-type: none"> • Beskrivelse: Plug-in til Scan Center, der gør det muligt at sende scannede billeder som faxer. • Version • Licensstatus
<p>Scan Center — Netværksmapper</p> <ul style="list-style-type: none"> • Stop • Konfigurer • Se logfil 	<ul style="list-style-type: none"> • Beskrivelse: Plug-in til Scan Center, der gør det muligt at gemme scannede billeder i netværksmapper. • Version • Licensstatus
<p>Scan Center — Printer</p> <ul style="list-style-type: none"> • Stop • Konfigurer • Se logfil 	<ul style="list-style-type: none"> • Beskrivelse: Plug-in til Scan Center, der gør det muligt at scanne og udskrive dokumenter. • Version • Licensstatus
<p>Genvejscenter</p> <ul style="list-style-type: none"> • Stop • Konfigurer • Se logfil 	<ul style="list-style-type: none"> • Beskrivelse: Opret personlige genveje for kopiering, fax og e-mails på berøringsskærmen for at forenkle almindelige opgaver. • Version • Licensstatus

Vedligeholdelse af printeren

Dette kapitel indeholder:

Kontrol af status for forbrugsstoffer	276
Konfiguration af meddelelser om forbrugsstoffer.....	277
Indstilling af e-mail-advarsler.....	278
Visning af rapporter.....	279
Bestilling af forbrugsstoffer	280
Udskiftning af forbrugsstoffer.....	281
Rengøring af printerens dele.....	292
Besparelse af energi og papir.....	296
Flytning af printeren	297



Advarsel: Hvis du ikke opretholder den optimale ydeevne eller udskifter dele eller forbrugsstoffer, når der bedes om det, kan det forårsage skade på printeren.

Kontrol af status for forbrugsstoffer

1. Fra startskærmen skal du trykke på **Status/forbrugsstoffer**.
2. Vælg de varer eller forbrugsstoffer, du vil kontrollere.



Bemærk: Du kan også få adgang til denne indstilling ved at trykke på den øverste del af startskærmen.

Konfiguration af meddelelser om forbrugsstoffer

1. Åbn en webbrowser, og indtast derefter printerens IP-adresse i adressefeltet.
 - Vis printerens IP-adresse på printerens startskærm. IP-adressen vises som fire sæt tal, adskilt af punktummer, f.eks. 123 . 123 . 123 . 123.
 - Hvis du bruger en proxyserver, skal du midlertidigt deaktivere proxyserveren for at indlæse websiden korrekt.
2. Klik på **Indstillinger > Enhed > Meddelelser**.
3. I menuen Forbrugsstoffer skal du klikke på **Tilpas meddelelser om forbrugsstoffer**.

Skærmen med Brugerdefinerede meddelelser om forbrugsstoffer vises. Denne skærm viser alle de brugerdefinerede meddelelser om forbrugsstoffer, som du kan konfigurere.
4. Du kan konfigurere hver meddelelse om forbrugsstoffer ved at klikke på navnet på forbrugsstoffet for at udvide dens rude og derefter vælge de meddelelser, du ønsker.
5. Klik derefter på **Gem..**

Indstilling af e-mail-advarsler

Konfigurer printeren til at sende e-mail-advarsler, når forbrugsstofferne er ved at være opbrugt, når det er nødvendigt at skifte eller tilføje papir, eller når der er opstået et papirstop.

1. Åbn en webbrowser, og angiv derefter printerens IP-adresse i adressefeltet.
 - Vis printerens IP-adresse på printerens startskærm. IP-adressen vises som fire sæt tal, adskilt af punktummer, f.eks. 123.123.123.123.
 - Hvis du bruger en proxyserver, skal du deaktivere den midlertidigt for at indlæse websiden korrekt.
2. Klik på **Indstillinger** > **Enhed** > **Meddelelser** > **Opsætning af e-mailadvarsel**, og konfigurer derefter indstillingerne.



Bemærk: Kontakt din e-mail-udbyder for at få flere oplysninger om SMTP-indstillinger.

3. Klik på **Opsætning af e-maillister og -advarsler**, og konfigurer derefter indstillingerne.
4. Gem ændringerne.

Visning af rapporter

1. På startskærmen skal du trykke på **Indstillinger > Rapporter**.
2. Vælg den rapport, du ønsker at få vist.

Bestilling af forbrugsstoffer

For at se og bestille forbrugsvarer til din printer skal du gå til <https://www.xerox.com/supplies> og derefter indtaste dit produkt i søgefeltet.



Bemærk: Alle beregninger af forbrug af forbrugsstoffer til printeren forudsætter udskrift på almindeligt Letter eller A4 papir.



Advarsel: Hvis du ikke opretholder den optimale ydeevne eller udskifter dele eller forbrugsstoffer, når der bedes om det, kan det forårsage skade på printeren.

BRUG AF ORIGINALE XEROX-FORBRUGSSTOFFER

Din Xerox-printer er designet til at fungere bedst med originale Xerox-dele og -forbrugsstoffer. Brug af forbrugsstoffer eller enheder fra en tredjepart påvirker muligvis printerens og de tilhørende billedkomponenters ydeevne, pålidelighed eller levetid. Det kan også påvirke garantidækningen. Skader, som skyldes, at der er brugt dele og forbrugsstoffer fra en tredjepart, dækkes ikke af garantien.

Alle indikatorer for levetid er udviklet til at fungere sammen med Xerox-forbrugsstoffer og giver muligvis uforudsigelige resultater, hvis der bruges forbrugsstoffer eller enheder fra tredjepart. Brug af billedkomponenter ud over den tilsigtede levetid skader muligvis Xerox-printeren eller de tilknyttede komponenter.



Advarsel: Forbrugsvarer uden returprogrammets aftalevilkår kan være nulstillet og genproduceret. Producentens garanti dækker imidlertid ikke beskadigelse, der skyldes brug af ikke-originale forbrugsstoffer. Nulstilling af tællere på forbrugstoffet uden korrekt genfremstilling kan beskadige printeren. Efter nulstilling af tællere på forbrugstoffet kan din printer vise en fejl, der angiver forekomsten af nulstillingsvaren.

Udskiftning af forbrugstoffer

UDSKIFTNING AF EN TONERPATRON

1. Åbn låge B, indtil den *klikker* på plads.

Advarsel - mulig skade: For at undgå beskadigelse fra elektrostatisk afladning skal du trykke på en hvilken som helst ikke-tildækket metalramme på printeren, før du forsøger at få adgang til eller røre ved dele i printeren.

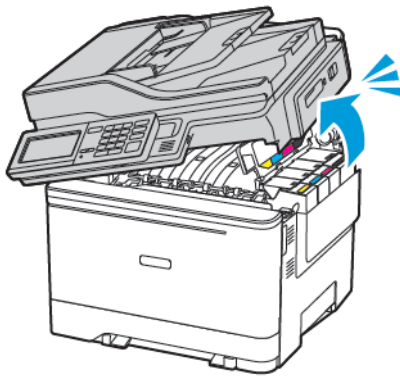

2. Fjern den brugte tonerpatron.

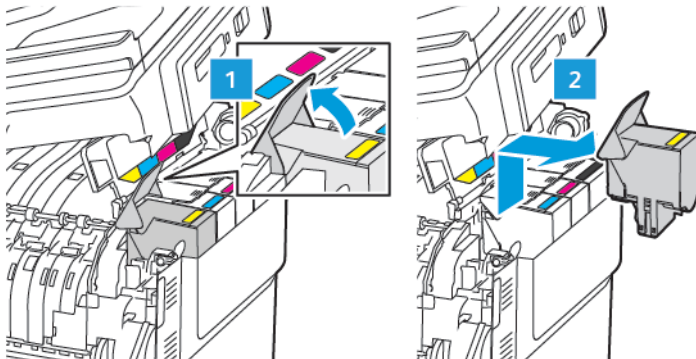

3. Pak den nye tonerpatron ud.

4. Indsæt den nye tonerpatron.

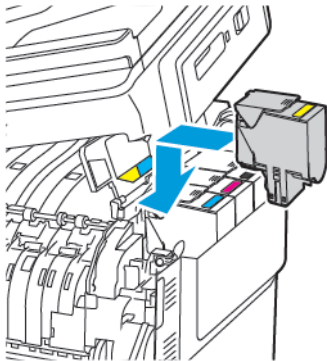

5. Luk låge B.

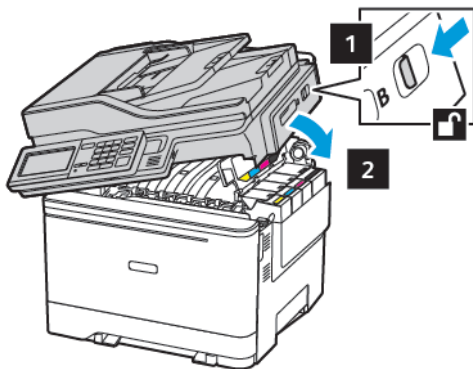

UDSKIFTNING AF SPILDTONERBEHOLDER

1. Åbn låge B, indtil den *klikker* på plads.

⚠ Advarsel: For at undgå beskadigelse fra elektrostatisk afladning skal du trykke på en hvilken som helst ikke-tildækket metalramme på printeren, før du forsøger at få adgang til eller røre ved dele i printeren.

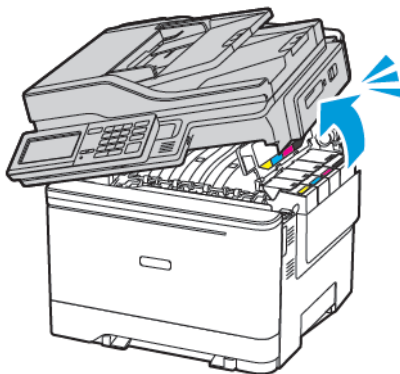

2. Åbn låge A.



ADVARSEL—VARM OVERFLADE: Printeren kan være varm indvendig. For at reducere risikoen for forbrændinger fra en varm komponent skal du lade overfladen køle af, inden du berører den.

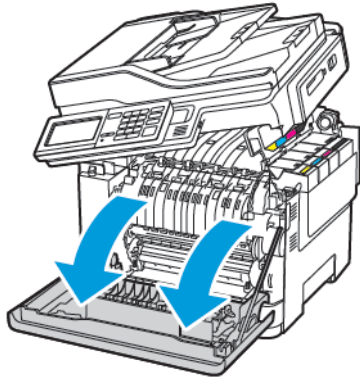

3. Fjern den højre sidelåge.

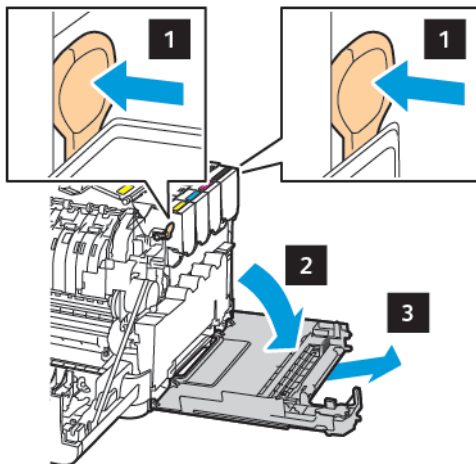

4. Fjern den brugte spildtonerbeholder.

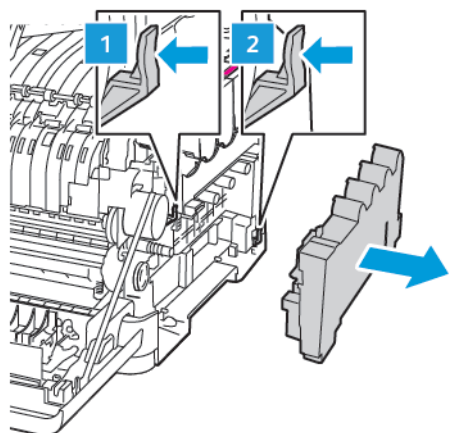

 Bemærk: Anbring beholderen i oprejst position for at undgå at spilde toneren.

5. Pak den nye spildtonerbeholder ud.
6. Indsæt den nye spildtonerbeholder.

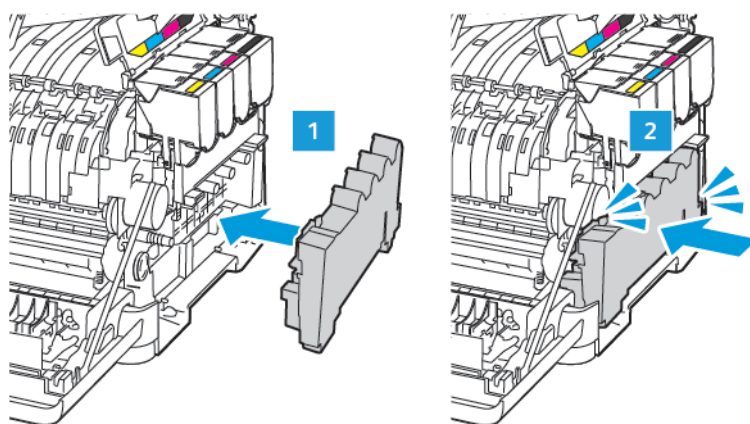

7. Indsæt den højre sidelåge.

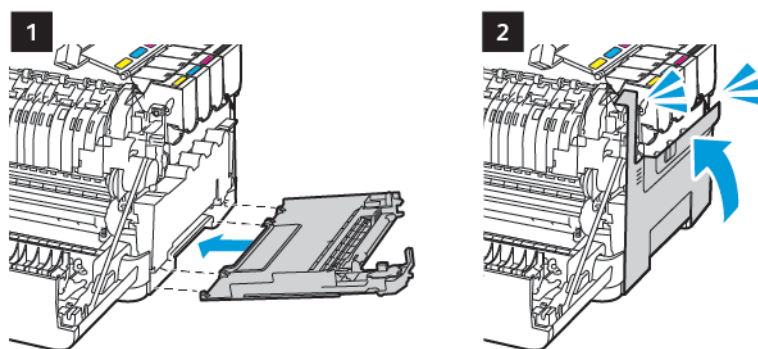

8. Luk låge B.

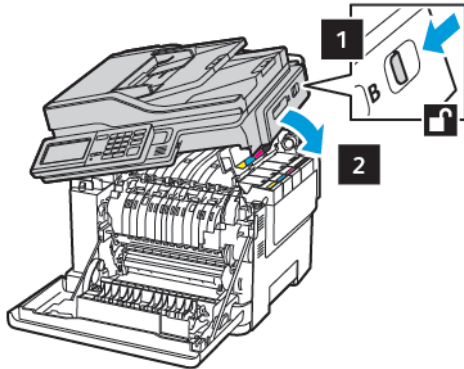

9. Luk låge A.

UDSKIFTNING AF BILLEDBEHANDLINGSSÆT

1. Åbn låge B, indtil den *klikker* på plads.

 **Advarsel:** For at undgå beskadigelse fra elektrostatisk afladning skal du trykke på en hvilken som helst ikke-tildækket metalramme på printeren, før du forsøger at få adgang til eller røre ved dele i printeren.

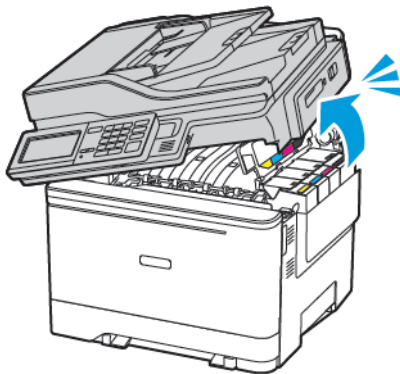

2. Åbn låge A.



ADVARSEL—VARM OVERFLADE: Printeren kan være varm indvendig. For at reducere risikoen for forbrændinger fra en varm komponent skal du lade overfladen køle af, inden du berører den.

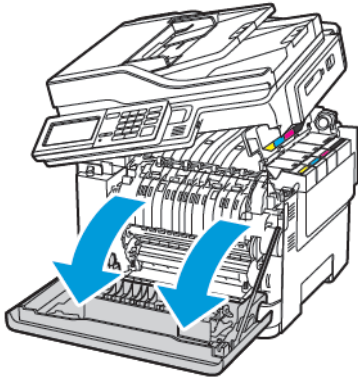

3. Fjern den højre sidelåge.

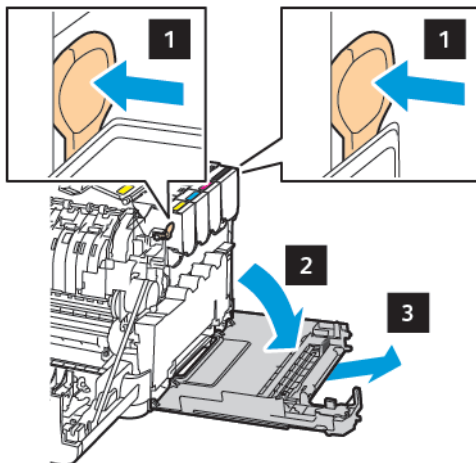

4. Fjern beholderen til brugt toner.

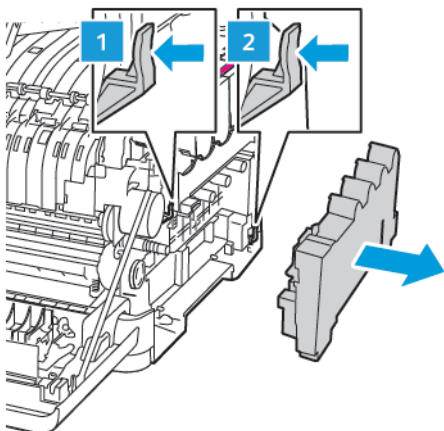

5. Fjern tonerpatronerne.

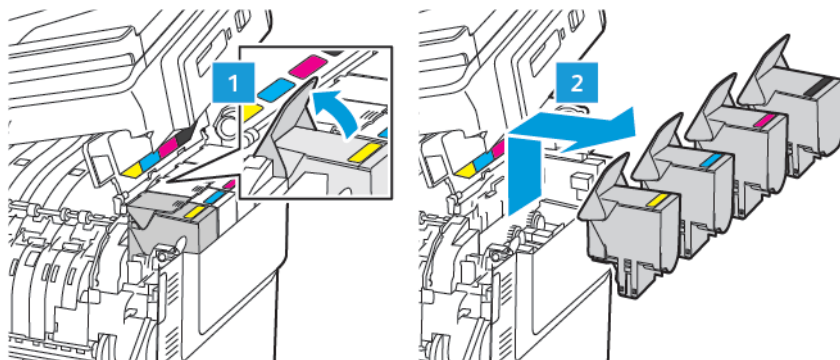

6. Fjern det brugte billedbehandlingsæt.

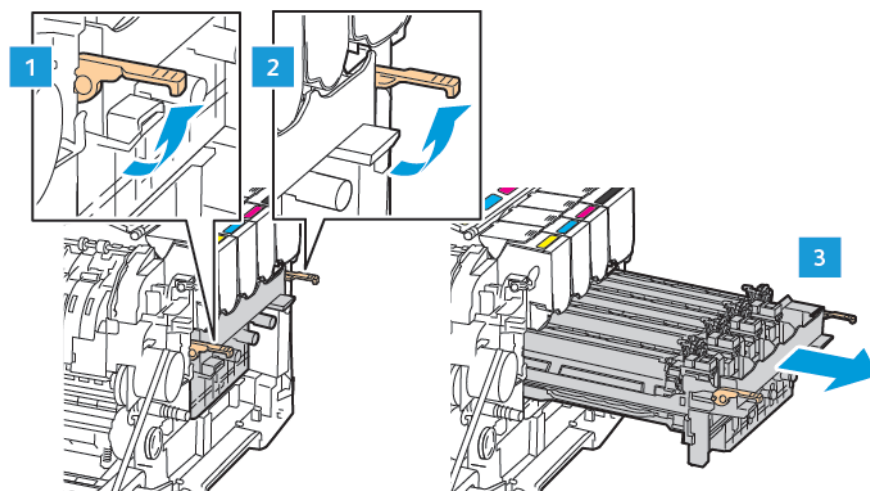

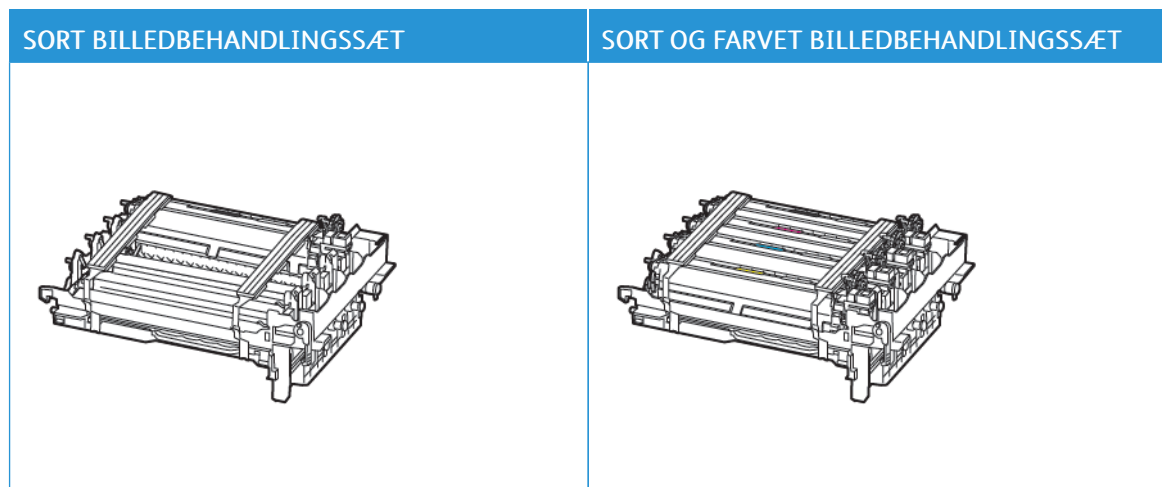

7. Pak det nye billedbehandlingsæt ud.



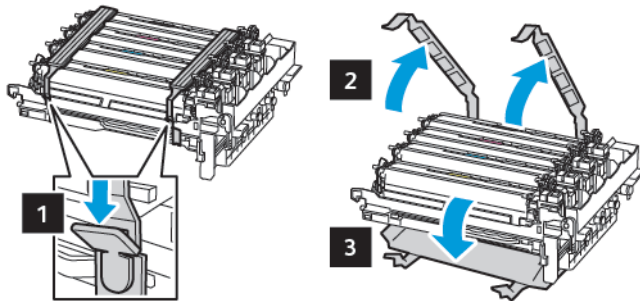

- Det sorte billedbehandlingsæt indeholder billedbehandlingsenheden og billedbehandlingsbakken.
- Det sorte og farve billedbehandlingsættet indeholder de sorte, cyane, magenta og gule billedbehandlingsenheder og billedbehandlingsbakken.
- Når du udskifter det sorte billedbehandlingsæt, skal du gemme de cyane, magenta og gule billedbehandlingsenheder fra den brugte billedbehandlingsbakke.

8. Fjern emballagematerialet.



 Bemærk: Hvis du udskifter det sorte billedbehandlingsæt, skal du indsætte de magenta, cyane og gule billedbehandlingsenheder i den nye billedbehandlingsbakke.

 **Advarsel:** Udsæt ikke billedbehandlingssettet for direkte lys. Hvis produktet udsættes for lys i længere tid, kan det skabe problemer med udskriftskvaliteten.

 **Advarsel:** Undgå at berøre fotokonduktortromlen. Hvis du berører tromlen, kan det påvirke kvaliteten af fremtidige udskriftsopgaver.



9. Skub billedbehandlingsbakken helt ind på plads.

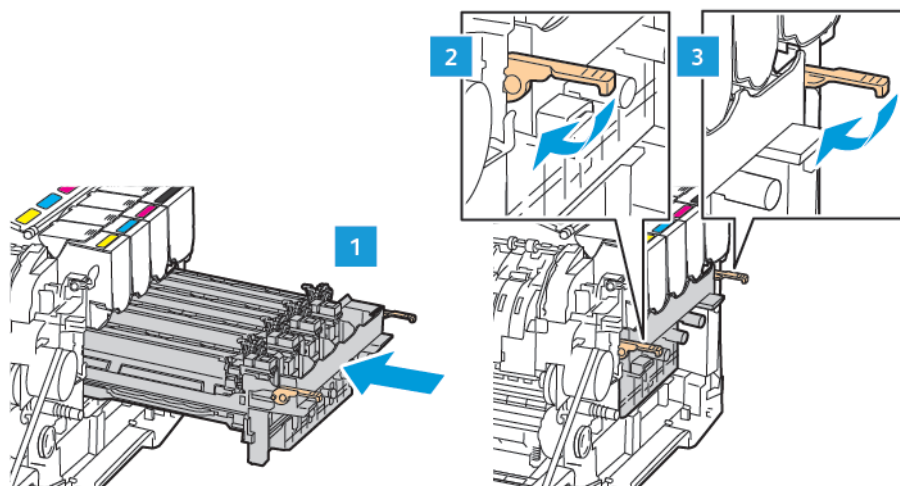

10. Indsæt tonerpatronerne.

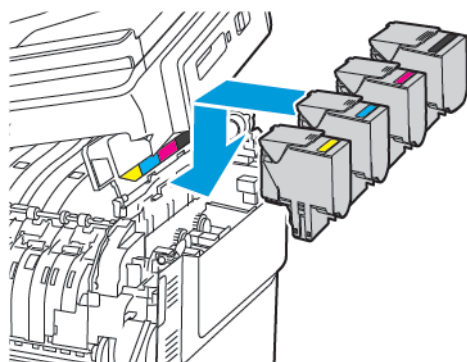

11. Indsæt beholderen til brugt toner.

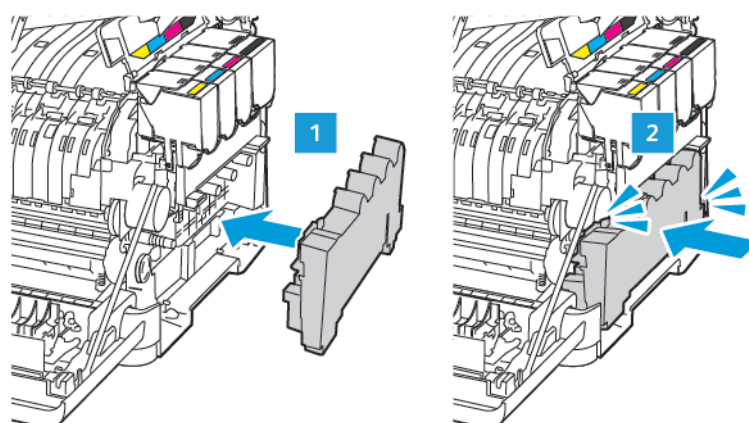

12. Indsæt den højre sidelåge.

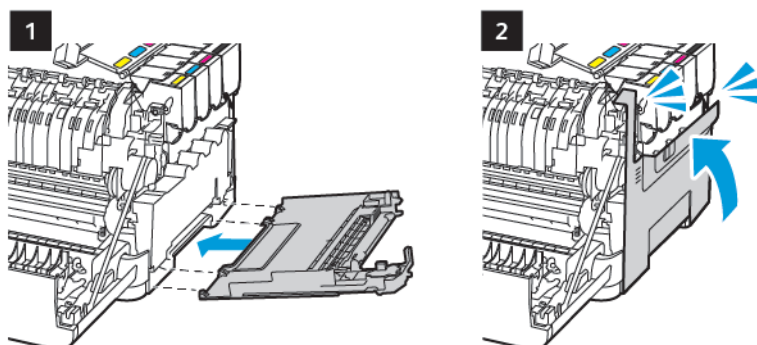

13. Luk låge B.

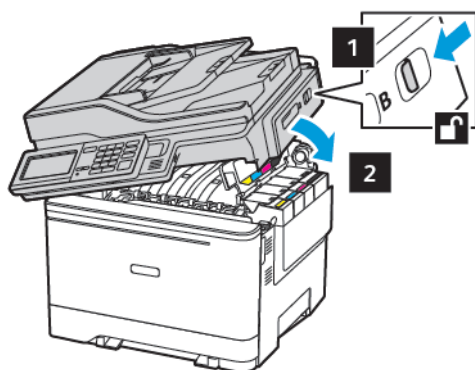

14. Luk låge A.

Rengøring af printerens dele

RENGØRING AF PRINTEREN



ADVARSEL—FARE FOR ELEKTRISK STØD: Tag netledningen ud af stikkontakten, og fjern alle kabler fra printeren, før du går videre, for at reducere risikoen for elektrisk stød, når du skal rengøre printerens ydre.

- Udfør denne opgave med nogle måneders mellemrum.
 - Garantien dækker ikke skader på printeren, der er forårsaget af, at printeren håndteres forkert.
1. Sluk printeren, og tag derefter netledningen ud af stikkontakten.
 2. Fjern alt papir fra standardbakken og flerformålsarkføderen.
 3. Fjern støv, fnug og papirstumper omkring printeren med en blød børste eller en støvsuger.
 4. Aftør printerens yderside med en fugtig, blød, fnugfri klud.
 - Brug ikke husholdningsrengøringsmidler, da de kan beskadige printerens overflader.
 - Sørg for, at alle områder af printeren er tørre efter rengøringen.
 5. Sæt netledningen i stikkontakten, og tænd derefter for printeren.



ADVARSEL—RISIKO FOR PERSONSKADE: Tilslut netledningen til en passende normeret og korrekt jordet stikkontakt, der er lettilgængelig og i nærheden af produktet, for at undgå risiko for brand eller elektrisk stød.

RENGØRING AF BERØRINGSSKÆRM



ADVARSEL—FARE FOR ELEKTRISK STØD: Tag netledningen ud af stikkontakten, og fjern alle kabler fra printeren, før du går videre, for at reducere risikoen for elektrisk stød, når du skal rengøre printerens ydre.

1. Sluk printeren, og tag derefter netledningen ud af stikkontakten.
2. Tør berøringsskærmen af med en fugtig, blød og fnugfri.
 - Brug ikke husholdningsrengøringsmidler, da de kan beskadige berøringsskærmen.
 - Sørg for, at berøringsskærmen er tør efter rengøring.
3. Sæt netledningen i stikkontakten, og tænd derefter for printeren.



ADVARSEL—RISIKO FOR PERSONSKADE: Tilslut netledningen til en passende normeret og korrekt jordet stikkontakt, der er lettilgængelig og i nærheden af produktet, for at undgå risiko for brand eller elektrisk stød.

RENGØRING AF SCANNEREN

1. Åbn dækslet til scanneren.

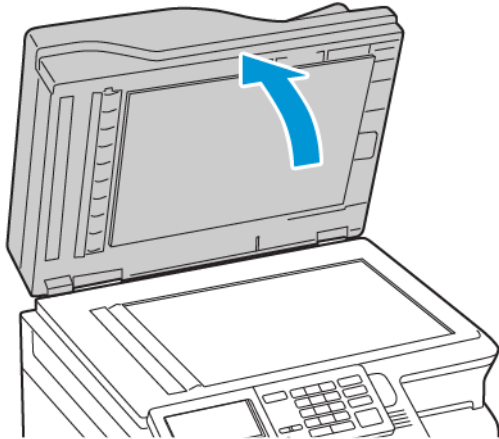

2. Tør følgende områder af med en fugtig, blød og fnugfri klud:

- a. ADF-glaspladen

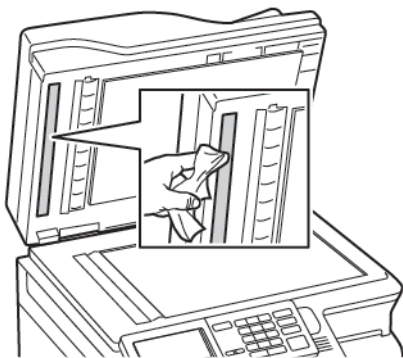

- b. Scannerens glasplade



c. ADF-glasset

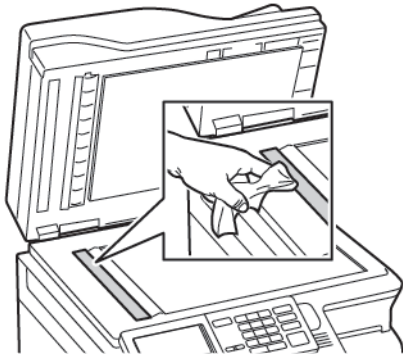

d. Scannerglasset



3. Luk låget til scanneren.
Hvis printeren har en anden ADF-glasplade i panel C, skal du fortsætte med følgende trin.
4. Åbn låge C.

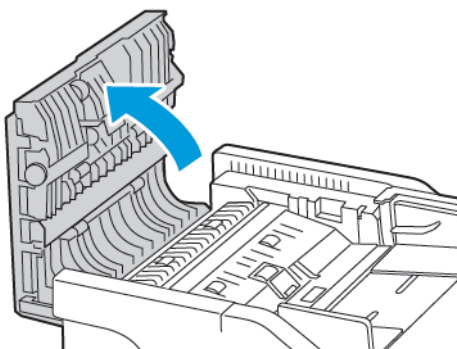

5. Tør følgende områder af med en fugtig, blød og fnugfri klud:
 - a. ADF-glasset i låge C
 - b. ADF-glas i låge C

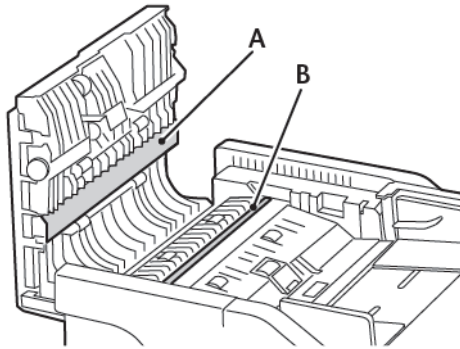

6. Luk lågen.

Besparelse af energi og papir

KONFIGURATION AF INDSTILLINGER FOR STRØMBESPARETILSTAND

Dvaletilstand

1. På betjeningspanelet skal du vælge: **Indstillinger > Enhed > Strømstyring > Timeouts > Dvaletilstand**
2. Angiv den tid, printeren forbliver inaktiv, før den skifter til dvaletilstand.

Dvaletilstand

1. På betjeningspanelet skal du vælge: **Indstillinger > Enhed > Strømstyring > Timeouts > Dvaletilstand**
2. Indstil den tid, der går, før printeren går i dvaletilstand.
 - Sørg for at aktivere printeren fra dvaletilstand, før du sender en udskriftsopgave.
 - Hvis du vil aktivere printeren fra dvaletilstand, skal du trykke på afbryderknappen.
 - Den integrerede webserver er deaktiveret, når printeren er i dvaletilstand.

JUSTERING AF SKÆRMENS LYSSTYRKE



Bemærk: Denne indstilling er kun tilgængelig på visse printermodeller.

1. På betjeningspanelet skal du vælge:
Indstillinger > Enhed > Præferencer
2. Juster indstillingen i menuen for skærmens lysstyrke.

BESPARELSE AF FORBRUGSSTOFFER

- Udskriv på begge sider af papiret.



Bemærk: Tosidet udskrivning er standardindstillingen i printerdriveren.

- Udskriv flere sider på et enkelt ark papir.
- Brug funktionen Vis udskrift for at se, hvordan dokumentet ser ud, inden du udskriver det.
- Udskriv én kopi af dokumentet for at kontrollere indholdet og formatet for eventuelle fejl.

Flytning af printeren

FLYTNING AF PRINTEREN TIL ET ANDET STED



ADVARSEL—RISIKO FOR PERSONSKADE: Hvis printeren vejer mere end 20 kg, kræver det to eller flere personer at løfte den sikkert.



ADVARSEL—RISIKO FOR PERSONSKADE: For at undgå risiko for brand eller elektrisk stød skal du kun bruge den netledning, der leveres sammen med dette produkt, eller en erstatningsnetledning, som er godkendt af producenten.



ADVARSEL—RISIKO FOR PERSONSKADE: Når du flytter printeren, skal du følge disse retningslinjer for at forebygge personskader eller skader på printeren:

- Sørg for, at alle låg, låger og papirmagasiner er lukket.
- Sluk printeren, og tag derefter netledningen ud af stikkontakten.
- Frakobl alle ledninger og kabler fra printeren.
- Hvis printeren har særskilte, gulvbaserede ekstramagasiner eller udfaldsbakker, der er fastgjort til den, skal du frakoble dem, før printeren flyttes.
- Hvis printeren har en base med hjul, så rul den forsigtigt til det nye sted. Vær forsigtig, når du passerer dørttrin og revner i gulvbelægningen.
- Hvis printeren ikke har en base med hjul, men er konfigureret med valgfrie papirmagasiner eller udfaldsbakker, skal du fjerne bakkerne og løfte printeren af papirmagasinerne. Forsøg ikke at løfte printeren og andet tilbehør samtidig.
- Brug altid grebene på printeren til at løfte den.
- Hvis der bruges en vogn til at transportere printeren, skal den kunne støtte hele printerens underside.
- Hvis der bruges en vogn til at transportere hardware-tilbehør, skal den kunne støtte tilbehørets dimensioner.
- Sørg for, at printeren står oprejst.
- Undgå voldsomme rystelser.
- Undgå at holde fingrene under printeren, når du sætter den ned.
- Sørg for, at der er tilstrækkelig luft omkring printeren.



Bemærk: Skader på printeren, der skyldes forkert håndtering, dækkes ikke af printerens garanti.

Fejlfinding

Dette kapitel indeholder:

Problemer med netværksforbindelsen.....	300
Problemer med hardwareoptioner	303
Problemer med udskrivning	306
Problemer med forbrugsstoffer.....	345
Problemer med papirindføring	347
Problemer med farvekvaliteten.....	362
Problemer med fax	365
Problemer med scanning	371
Kontakt til kundesupport.....	377

Problemer med netværksforbindelsen

KAN IKKE ÅBNE DEN INTEGREREDE WEBSERVER

HANDLING	J A	NE J
<p>Trin 1</p> <p>Kontroller, om printeren er tændt.</p> <p>Er printeren tændt?</p>	Gå til trin 2.	Tænd for printeren.
<p>Trin 2</p> <p>Sørg for, at printerens IP-adresse er korrekt.</p> <p>Sådan kan du se printerens IP-adresse:</p> <ul style="list-style-type: none"> • Fra startsiden • Fra afsnittet TCP/IP i menuen Netværk/porte • Ved at udskrive en netværksinstallationsside eller menuindstillingsside og derefter finde afsnittet TCP/IP <p>En IP-adresse vises som fire sæt tal, adskilt af punktummer, f.eks. 123.123.123.123.</p> <p>Er printerens IP-adresse korrekt?</p>	Gå til trin 3.	Indtast printerens korrekte IP-adresse i adressefeltet.
<p>Trin 3</p> <p>Kontroller, om du bruger en understøttet browser.</p> <ul style="list-style-type: none"> • Internet Explorer® version 11 eller nyere • Microsoft Edge™ • Safari version 6 eller nyere • Google Chrome™ version 32 eller nyere • Mozilla Firefox version 24 eller nyere <p>Er din browser understøttet?</p>	Gå til trin 4.	Installer en understøttet browser.
<p>Trin 4</p> <p>Kontroller, om</p>	Gå til trin 5.	Kontakt din administrator.

HANDLING	JA	NEJ
netværksforbindelsen fungerer. Fungerer netværksforbindelsen?		
Trin 5 Kontroller, om kabelforbindelserne til printeren og printerserveren er sikre. Du kan finde flere oplysninger i den dokumentation, der leveres sammen med printeren. Er alle kabelforbindelser sikre?	Gå til trin 6.	Fastgør kabeltilslutningerne.
Trin 6 Kontrollér, at webproxyserverne er deaktiverede. Er webproxyserverne deaktiverede?	Gå til trin 7.	Kontakt din administrator.
Trin 7 Opret adgang til den integrerede webserver. Blev den integrerede webserver åbnet?	Problemet er løst.	Kontakt kundesupport .

DET VAR IKKE MULIGT AT LÆSE FLASHDREVET

HANDLING	JA	NEJ
Trin 1 Kontroller, at printeren ikke er i gang med at behandle en anden udskrifts-, kopierings, scannings- eller faxopgave. Er printeren klar?	Gå til trin 2.	Vent, indtil printeren er færdig med at behandle den anden opgave.
Trin 2 Kontroller, om flashdrevet er sat i USB-porten på forsiden. Flashdrevet fungerer ikke, når det indsættes i USB-porten på bagsiden.	Gå til trin 3.	Indsæt flashdrevet i den rigtige port.

HANDLING	JA	NEJ
Er flashdrevet sat i den rigtige port?		
<p>Trin 3</p> <p>Kontroller, om flashdrevet understøttes. Se Understøttede flashdrev og filtyper for flere oplysninger.</p> <p>Understøttes flashdrevet?</p>	Gå til trin 4.	Indsæt et understøttet flashdrev.
<p>Trin 4</p> <p>1 Kontroller, om USB-porten er aktiveret. Gå til Aktivering af USB-porten for flere oplysninger.</p> <p>2 Fjern flashdrevet, og indsæt det derefter igen.</p> <p>Genkender printeren flashdrevet?</p>	Problemet er løst.	Kontakt kundesupport .

AKTIVERING AF USB-PORTEN

På betjeningspanelet skal du vælge:

Indstillinger > Netværk/porte > USB > Aktivér USB-port

KONTROL AF PRINTERENS TILSLUTNING

1. Udskriv netværksopsætningssiden.

På betjeningspanelet skal du vælge:

Indstillinger > Rapporter > Netværk > Netværksopsætningsside

2. Kontroller det første afsnit på siden, og bekræft, at status er Tilsluttet.

Hvis status ikke er tilsluttet, er LAN-droppet måske ikke aktivt, eller netværkskablet er frakoblet eller fungerer måske ikke korrekt. Kontakt systemadministratoren for at få hjælp.

Problemer med hardwareoptioner

KAN IKKE REGISTRERE INTERN INDSTILLING

HANDLING	JA	NEJ
<p>Trin 1</p> <p>Sluk for printeren, og vent ca. 10 sekunder. Tænd derefter printeren igen.</p> <p>Fungerer den interne indstilling korrekt?</p>	Problemet er løst.	Gå til trin 2.
<p>Trin 2</p> <p>Udskriv siden med menuindstillinger, og kontroller derefter, om den interne indstilling vises på listen med Installerede funktioner.</p> <p>Vises den interne indstilling på siden med menuindstillinger?</p>	Gå til trin 4.	Gå til trin 3.

HANDLING	JA	NEJ
<p>Trin 3</p> <p>Kontroller, om den interne indstilling er korrekt installeret i systemkortet.</p> <ol style="list-style-type: none"> 1 Sluk printeren, og tag derefter netledningen ud af stikkontakten. 2 Sørg for, at den interne indstilling er installeret i det rigtige stik i systemkortet. 3 Sæt netledningen i stikkontakten, og tænd derefter for printeren. <p>Tilslut netledningen til en passende normeret og korrekt jordet stikkontakt, der er lettilgængelig og i nærheden af produktet, for at undgå risiko for brand eller elektrisk stød.</p> <p>Fungerer den interne indstilling korrekt?</p>	<p>Problemet er løst.</p>	<p>Gå til trin 4.</p>
<p>Trin 4</p> <ol style="list-style-type: none"> 1 Kontroller, om den interne indstilling er tilgængelig i printerdriveren. <p>Tilføj om nødvendigt den interne indstilling manuelt i printerdriveren for at gøre den tilgængelig for udskriftsopgaver. Se Tilføjelse af tilgængelige muligheder i printerdriveren for flere oplysninger.</p> <ol style="list-style-type: none"> 2 Send udskriftsopgaven igen. <p>Fungerer den interne indstilling korrekt?</p>	<p>Problemet er løst.</p>	<p>Kontakt kundesupport.</p>

DEFEKT FLASH FUNDET

Prøv et eller flere af følgende forslag:

- Udskift den defekte flashhukommelse.
- Tryk på **Fortsæt** på printerens betjeningspanel for at ignorere meddelelsen og fortsætte udskrivningen.
- Annuller den aktuelle udskriftsopgave.

IKKE PLADS NOK I FLASHHUKOMMELSEN TIL RESSOURCER

Prøv et eller flere af følgende forslag:

- Vælg **Fortsæt** på printerens betjeningspanel for at fjerne meddelelsen og fortsætte udskrivningen.
- Slet skrifttyper, makroer og andre data, der er gemt i flashhukommelsen.
- Installer en flashhukommelse med større kapacitet.



Bemærk: Overførte skrifttyper og makroer, der ikke tidligere er blevet gemt i flashhukommelsen, slettes.

IKKE FORMATERET FLASH FUNDET

Prøv et eller flere af følgende forslag:

- Tryk på **Fortsæt på betjeningspanelet** for at stoppe defragmenteringen og fortsætte udskrivningen.
- Formater flashhukommelsen.



Bemærk: Hvis fejlmeddelelsen fortsat vises, er flashhukommelsen muligvis defekt og skal udskiftes.

Problemer med udskrivning

DÅRLIG UDSKRIFTSKVALITET

Tomme eller hvide sider

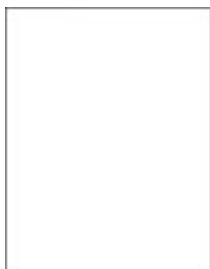

Bemærk: Før du løser problemet, skal du udskrive kvalitetstestsiderne. På betjeningspanelet skal du vælge **Indstillinger > Fejlfinding > Udskriv kvalitetstestsider**. På printermodeller uden berøringsfølsom skærm skal du trykke på **OK** for at navigere gennem indstillingerne.

HANDLING	JA	NEJ
<p>1 Fjern billedbehandlingssættet, og sæt det i igen.</p> <p>Udsæt ikke billedbehandlingssættet for direkte lys. Hvis produktet udsættes for lys i længere tid, kan det skabe problemer med udskriftskvaliteten.</p> <p>Undgå at berøre fotokonduktortromlen under billedbehandlingssættet. Hvis du berører tromlen, kan det påvirke kvaliteten af fremtidige udskriftsopgaver.</p> <p>2 Udskriv dokumentet.</p> <p>Udskriver printeren tomme eller hvide sider?</p>	<p>Kontakt kundesupport.</p>	<p>Problemet er løst.</p>

Mørk udskrift

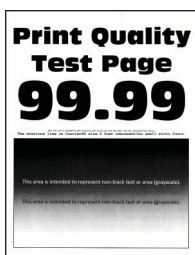

Bemærk: Før du løser problemet, skal du udskrive kvalitetstestsiderne. På betjeningspanelet skal du vælge **Indstillinger > Fejlfinding > Udskriv kvalitetstestsider**. På printermodeller uden berøringsfølsom skærm skal du trykke på **OK** for at navigere gennem indstillingerne.

HANDLING	JA	NEJ
<p>Trin 1</p> <p>1 Foretag en farvejustering.</p> <p>På betjeningspanelet skal du vælge:</p> <p>Indstillinger > Udskrivning > Kvalitet > Avanceret billedbehandling > Farvejustering</p> <p>2 Udskriv dokumentet.</p> <p>Er udskriften for mørk?</p>	<p>Gå til trin 2.</p>	<p>Problemet er løst.</p>
<p>Trin 2</p> <p>1 Afhængigt af dit operativsystem skal du mindske tonertæthedsgraden enten under Udskriftsindstillinger eller i dialogboksen Udskriv.</p> <p>Du kan også ændre indstillingerne på printerens betjeningspanel. Gå til:</p> <p>Indstillinger > Udskriv > Kvalitet > Tonertæthed</p> <p>2 Udskriv dokumentet.</p> <p>Er udskriften for mørk?</p>	<p>Gå til trin 3.</p>	<p>Problemet er løst.</p>
<p>Trin 3</p> <p>1 Afhængigt af dit operativsystem skal du angive</p>	<p>Gå til trin 4.</p>	<p>Problemet er løst.</p>

HANDLING	JA	NEJ
<p>papirtypen i Udskriftsindstillinger eller i dialogboksen Udskriv.</p> <ul style="list-style-type: none"> • Sørg for, at indstillingen stemmer overens med det papir, der er lagt i. • Du kan også ændre indstillingerne på printerens betjeningspanel. Gå til: <p>Indstillinger > Papir > Magasinkonfiguration > Papirformat/type</p> <p>2 Udskriv dokumentet.</p> <p>Er udskriften for mørk?</p>		
<p>Trin 4</p> <p>Kontroller, om papiret har struktur eller ru overflade.</p> <p>Udskriver du på papir med struktur eller ru overflade?</p>	Gå til trin 5.	Gå til trin 6.
<p>Trin 5</p> <p>1 Udskift papir med struktureret eller ru overflade med almindeligt papir.</p> <p>2 Udskriv dokumentet.</p> <p>Er udskriften for mørk?</p>	Gå til trin 6.	Problemet er løst.
<p>Trin 6</p> <p>1 Ilæg papir fra en ny pakke.</p> <p>Papiret bliver fugtigt pga. høj luftfugtighed. Opbevar papiret i den originale indpakning, indtil det skal bruges.</p> <p>2 Udskriv dokumentet.</p> <p>Er udskriften for mørk?</p>	Kontakt kundesupport .	Problemet er løst.

Ekkobilleder

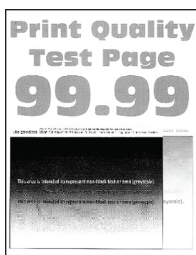

Bemærk: Før du løser problemet, skal du udskrive kvalitetstestsiderne. På betjeningspanelet skal du vælge **Indstillinger > Fejlfinding > Udskriv kvalitetstestsider**. På printermodeller uden berøringfølsom skærm skal du trykke på **OK** for at navigere gennem indstillingerne.

HANDLING	JA	NEJ
<p>Trin 1</p> <p>1 Læg den korrekte papirtype i magasinet.</p> <p>2 Udskriv dokumentet.</p> <p>Forekommer der ekkobilleder på udskrifterne?</p>	Gå til trin 2.	Problemet er løst.
<p>Trin 2</p> <p>1 Afhængigt af dit operativsystem skal du angive papirtypen i Udskriftsindstillinger eller i dialogboksen Udskriv.</p> <ul style="list-style-type: none"> Sørg for, at indstillingen stemmer overens med det papir, der er lagt i. Du kan også ændre indstillingerne på printerens betjeningspanel. Gå til: <p>Indstillinger > Papir > Magasinkonfiguration > Papirformat/type</p> <p>2 Udskriv dokumentet.</p> <p>Forekommer der ekkobilleder på udskrifterne?</p>	Gå til trin 3.	Problemet er løst.

HANDLING	JA	NEJ
<p>Trin 3</p> <p>1 Foretag en farvejustering.</p> <p>På betjeningspanelet skal du vælge:</p> <p>Indstillinger > Udskrivning > Kvalitet > Avanceret billedbehandling > Farvejustering</p> <p>2 Udskriv dokumentet.</p> <p>Forekommer der ekkobilleder på udskrifterne?</p>	<p>Gå til trin 4.</p>	<p>Problemet er løst.</p>
<p>Trin 4</p> <p>1 Fjern billedbehandlingssættet, og sæt det i igen.</p> <p>Udsæt ikke billedbehandlingssættet for direkte lys. Hvis produktet udsættes for lys i længere tid, kan det skabe problemer med udskriftskvaliteten.</p> <p>Undgå at berøre fotokonduktortromlen under billedbehandlingssættet. Hvis du berører tromlen, kan det påvirke kvaliteten af fremtidige udskriftsopgaver.</p> <p>2 Udskriv dokumentet.</p> <p>Forekommer der ekkobilleder på udskrifterne?</p>	<p>Kontakt kundesupport.</p>	<p>Problemet er løst.</p>

Grå eller farvet baggrund

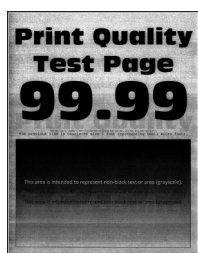



Bemærk: Før du løser problemet, skal du udskrive kvalitetstestsiderne. På betjeningspanelet skal du vælge **Indstillinger > Fejlfinding > Udskriv kvalitetstestsider**. På printermodeller uden berøringsfølsom skærm skal du trykke på **OK** for at navigere gennem indstillingerne.

HANDLING	JA	NEJ
<p>Trin 1</p> <p>1 Foretag en farvejustering.</p> <p>På betjeningspanelet skal du vælge:</p> <p>Indstillinger > Udskrivning > Kvalitet > Avanceret billedbehandling > Farvejustering</p> <p>2 Udskriv dokumentet.</p> <p>Er der en grå eller farvet baggrund på udskrifterne?</p>	Gå til trin 2.	Problemet er løst.
<p>Trin 2</p> <p>1 Fjern billedbehandlingssættet, og sæt det i igen.</p> <p>Udsæt ikke billedbehandlingssættet for direkte lys. Hvis produktet udsættes for lys i længere tid, kan det skabe problemer med udskriftskvaliteten.</p> <p>Undgå at berøre fotokonduktortromlen under billedbehandlingssættet. Hvis du berører tromlen, kan det påvirke kvaliteten af fremtidige udskriftsopgaver.</p> <p>2 Udskriv dokumentet.</p> <p>Er der en grå eller farvet baggrund på udskrifterne?</p>	Kontakt kundesupport .	Problemet er løst.

Forkerte margener



HANDLING	JA	NEJ
<p>Trin 1</p> <p>1 Juster papirstyrene til den korrekte position for det papir, der er lagt i.</p> <p>2 Udskriv dokumentet.</p> <p>Er margenerne korrekte?</p>	<p>Problemet er løst.</p>	<p>Gå til trin 2.</p>
<p>Trin 2</p> <p>1 Indstil papirformatet fra betjeningspanelet. Gå til:</p> <p>Indstillinger > Papir > Magasinkonfiguration > Papirformat/type</p> <p>2 Udskriv dokumentet.</p> <p>Er margenerne korrekte?</p>	<p>Problemet er løst.</p>	<p>Gå til trin 3.</p>
<p>Trin 3</p> <p>1 Afhængigt af dit operativsystem skal du angive papirformatet enten under Udskriftsindstillinger eller i dialogboksen Udskriv.</p> <p>Sørg for, at indstillingen stemmer overens med det papir, der er lagt i.</p> <p>2 Udskriv dokumentet.</p> <p>Er margenerne korrekte?</p>	<p>Problemet er løst.</p>	<p>Kontakt kundesupport.</p>

Lys udskrift

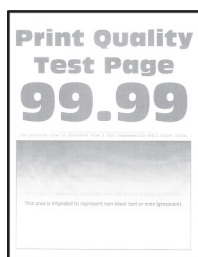

Bemærk: Før du løser problemet, skal du udskrive kvalitetstestsiderne. På betjeningspanelet skal du vælge **Indstillinger > Fejlfinding > Udskriv kvalitetstestsider**. På printermodeller uden berøringfølsom skærm skal du trykke på **OK** for at navigere gennem indstillingerne.

HANDLING	JA	NEJ
<p>Trin 1</p> <p>1 Foretag en farvejustering.</p> <p>På betjeningspanelet skal du vælge:</p> <p>Indstillinger > Udskrivning > Kvalitet > Avanceret billedbehandling > Farvejustering</p> <p>2 Udskriv dokumentet.</p> <p>Er udskriften lys?</p>	Gå til trin 2.	Problemet er løst.
<p>Trin 2</p> <p>1 Afhængigt af dit operativsystem skal du øge tonertæthedsgraden enten under Udskriftsindstillinger eller i dialogboksen Udskriv.</p> <p>Du kan også ændre indstillingerne på printerens betjeningspanel. Gå til:</p> <p>Indstillinger > Udskriv > Kvalitet > Tonertæthed</p> <p>2 Udskriv dokumentet.</p> <p>Er udskriften lys?</p>	Gå til trin 3.	Problemet er løst.
<p>Trin 3</p> <p>1 Slå Farvebesparelse fra.</p>	Gå til trin 4.	Problemet er løst.

HANDLING	JA	NEJ
<p>På betjeningspanelet skal du vælge:</p> <p>Indstillinger > Udskrivning > Kvalitet > Farvebesparelse</p> <p>2 Udskriv dokumentet.</p> <p>Er udskriften lys?</p>		
<p>Trin 4</p> <p>1 Afhængigt af dit operativsystem skal du angive papirtypen i Udskriftsindstillinger eller i dialogboksen Udskriv.</p> <ul style="list-style-type: none"> • Sørg for, at indstillingen stemmer overens med det papir, der er lagt i. • Du kan også ændre indstillingerne på printerens betjeningspanel. Gå til: <p>Indstillinger > Papir > Magasinkonfiguration > Papirformat/type</p> <p>2 Udskriv dokumentet.</p> <p>Er udskriften lys?</p>	Gå til trin 5.	Problemet er løst.
<p>Trin 5</p> <p>Kontroller, om papiret har struktureret eller ru overflade.</p> <p>Udskriver du på papir med struktur eller ru overflade?</p>	Gå til trin 6.	Gå til trin 7.
<p>Trin 6</p> <p>1 Udskift papir med struktureret eller ru overflade med almindeligt papir.</p> <p>2 Udskriv dokumentet.</p> <p>Er udskriften lys?</p>	Gå til trin 7.	Problemet er løst.

HANDLING	JA	NEJ
<p>Trin 7</p> <p>1 Ilæg papir fra en ny pakke.</p> <p>Papiret bliver fugtigt pga. høj luftfugtighed. Opbevar papiret i den originale indpakning, indtil det skal bruges.</p> <p>2 Udskriv dokumentet.</p> <p>Er udskriften lys?</p>	<p>Gå til trin 8.</p>	<p>Problemet er løst.</p>
<p>Trin 8</p> <p>1 Fjern billedbehandlingssettet, og sæt det i igen.</p> <p>Udsæt ikke billedbehandlingssettet for direkte lys. Hvis produktet udsættes for lys i længere tid, kan det skabe problemer med udskriftskvaliteten.</p> <p>Undgå at berøre fotokonduktortromlen under billedbehandlingssettet. Hvis du berører tromlen, kan det påvirke kvaliteten af fremtidige udskriftsopgaver.</p> <p>2 Udskriv dokumentet.</p> <p>Er udskriften lys?</p>	<p>Kontakt kundesupport.</p>	<p>Problemet er løst.</p>

Manglende farver

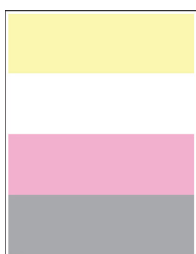

Bemærk: Før du løser problemet, skal du udskrive kvalitetstestsiderne. På betjeningspanelet skal du vælge **Indstillinger > Fejlfinding > Udskriv kvalitetstestsider**. På printermodeller uden berøringsfølsom skærm skal du trykke på **OK** for at navigere gennem indstillingerne.

HANDLING	JA	NEJ
<p>1 Fjern tonerpatronen med den manglende farve.</p> <p>2 Fjern billedbehandlingsættet.</p> <p>Udsæt ikke billedbehandlingsættet for direkte lys. Hvis produktet udsættes for lys i længere tid, kan det skabe problemer med udskriftskvaliteten.</p> <p>Undgå at berøre fotokonduktortromlen under billedbehandlingsættet. Hvis du berører tromlen, kan det påvirke kvaliteten af fremtidige udskriftsopgaver.</p> <p>3 Fjern og indsæt derefter fremkalderenheden med den manglende farve.</p> <p>4 Indsæt billedbehandlingsættet.</p> <p>5 Isæt tonerpatronen.</p> <p>6 Udskriv dokumentet.</p> <p>Mangler der farver på udskrifterne?</p>	<p>Kontakt kundesupport.</p>	<p>Problemet er løst.</p>

Meleret udskrift og pletter

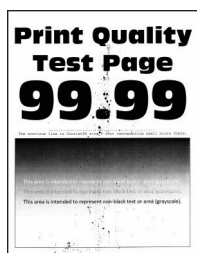

Bemærk: Før du løser problemet, skal du udskrive kvalitetstestsiderne. På betjeningspanelet skal du vælge **Indstillinger > Fejlfinding > Udskriv kvalitetstestsider**. På printermodeller uden berøringsfølsom skærm skal du trykke på **OK** for at navigere gennem indstillingerne.

HANDLING	JA	NEJ
<p>Trin 1</p> <p>Kontrollér, om printeren forurener med lækket toner.</p> <p>Lækker printeren ikke toner?</p>	Gå til trin 2.	Kontakt kundesupport .
<p>Trin 2</p> <p>1 På betjeningspanelet skal du vælge:</p> <p>Indstillinger > Papir > Magasinkonfiguration > Papirformat/type</p> <p>2 Kontroller, om indstillingerne for papirformat og papirtype svarer til det ilagte papir.</p> <p>Sørg for, at papiret ikke har struktureret eller ru overflade.</p> <p>Stemmer indstillingerne overens?</p>	Gå til trin 4.	Gå til trin 3.
<p>Trin 3</p> <p>1 Afhængigt af dit operativsystem skal du angive papirformat og papirtype enten under Udskriftsindstillinger eller i dialogboksen Udskriv.</p> <p>Sørg for, at indstillingerne passer til det ilagte papir.</p> <p>2 Udskriv dokumentet.</p> <p>Er udskriften plettet?</p>	Gå til trin 4.	Problemet er løst.

HANDLING	JA	NEJ
<p>Trin 4</p> <p>1 Ilæg papir fra en ny pakke.</p> <p>Papiret bliver fugtigt pga. høj luftfugtighed. Opbevar papiret i den originale indpakning, indtil det skal bruges.</p> <p>2 Udskriv dokumentet.</p> <p>Er udskriften plettet?</p>	<p>Gå til trin 5.</p>	<p>Problemet er løst.</p>
<p>Trin 5</p> <p>1 Fjern billedbehandlingsættet, og sæt det i igen.</p> <p>Udsæt ikke billedbehandlingsættet for direkte lys. Hvis produktet udsættes for lys i længere tid, kan det skabe problemer med udskriftskvaliteten.</p> <p>Undgå at berøre fotokonduktortromlen under billedbehandlingsættet. Hvis du berører tromlen, kan det påvirke kvaliteten af fremtidige udskriftsopgaver.</p> <p>2 Udskriv dokumentet.</p> <p>Er udskriften plettet?</p>	<p>Kontakt kundesupport.</p>	<p>Problemet er løst.</p>

Papiret buer



HANDLING	JA	NEJ
<p>Trin 1</p> <p>1 Juster styrene i magasinet til den korrekte position for det papir, der er lagt i.</p> <p>2 Udskriv dokumentet.</p> <p>Er papiret buet?</p>	Gå til trin 2.	Problemet er løst.
<p>Trin 2</p> <p>1 Afhængigt af dit operativsystem skal du angive papirtypen i Udskriftsindstillinger eller i dialogboksen Udskriv.</p> <ul style="list-style-type: none"> • Sørg for, at indstillingen stemmer overens med det papir, der er lagt i. • Du kan også ændre indstillingerne på printerens betjeningspanel. Gå til: <p>Indstillinger > Papir > Magasinkonfiguration > Papirformat/type</p> <p>2 Udskriv dokumentet.</p> <p>Er papiret buet?</p>	Gå til trin 3.	Problemet er løst.

HANDLING	JA	NEJ
<p>Trin 3</p> <p>Udskriv på den anden side af papiret.</p> <ol style="list-style-type: none"> 1 Tag papiret ud, vend det om, og læg det i igen. 2 Udskriv dokumentet. <p>Er papiret buet?</p>	Gå til trin 4.	Problemet er løst.
<p>Trin 4</p> <ol style="list-style-type: none"> 1 Ilæg papir fra en ny pakke. <p>Papiret bliver fugtigt pga. høj luftfugtighed. Opbevar papiret i den originale indpakning, indtil det skal bruges.</p> <ol style="list-style-type: none"> 2 Udskriv dokumentet. <p>Er papiret buet?</p>	Kontakt kundesupport .	Problemet er løst.

Udskrift er forvrænget eller skævt



Bemærk: Før du løser problemet, skal du udskrive kvalitetstestsiderne. På betjeningspanelet skal du vælge **Indstillinger > Fejlfinding > Udskriv kvalitetstestsider**. På printermodeller uden berøringfølsom skærm skal du trykke på **OK** for at navigere gennem indstillingerne.

HANDLING	JA	NEJ
<p>Trin 1</p> <p>1 Juster papirstyrene i magasinet til den korrekte position for det papir, der er lagt i.</p> <p>2 Udskriv dokumentet.</p> <p>Er udskriften forvrænget eller skæv?</p>	Gå til trin 2.	Problemet er løst.
<p>Trin 2</p> <p>1 Ilæg papir fra en ny pakke.</p> <p>Papiret bliver fugtigt pga. høj luftfugtighed. Opbevar papiret i den originale indpakning, indtil det skal bruges.</p> <p>2 Udskriv dokumentet.</p> <p>Er udskriften forvrænget eller skæv?</p>	Gå til trin 3.	Problemet er løst.
<p>Trin 3</p> <p>1 Kontroller, om det ilagte papir understøttes.</p> <p>Hvis papiret ikke understøttes, skal du ilægge en understøttet papirtype.</p> <p>2 Udskriv dokumentet.</p> <p>Er udskriften forvrænget eller skæv?</p>	Kontakt kundesupport .	Problemet er løst.

Billeder, der kun indeholder farve eller sorte sider



 Bemærk: Før du løser problemet, skal du udskrive kvalitetstestsiderne. På betjeningspanelet skal du vælge **Indstillinger > Fejlfinding > Udskriv kvalitetstestsider**. På printermodeller uden berøringsfølsom skærm skal du trykke på **OK** for at navigere gennem indstillingerne.

HANDLING	JA	NEJ
<p>1 Fjern billedbehandlingssettet, og sæt det i igen.</p> <p>Udsæt ikke billedbehandlingssettet for direkte lys. Hvis produktet udsættes for lys i længere tid, kan det skabe problemer med udskriftskvaliteten.</p> <p>Undgå at berøre fotokonduktortromlen under billedbehandlingssettet. Hvis du berører tromlen, kan det påvirke kvaliteten af fremtidige udskriftsopgaver.</p> <p>2 Udskriv dokumentet.</p> <p>Udskriver printeren sider, der kun indeholder farve eller sorte sider?</p>	Kontakt kundesupport .	Problemet er løst.

Beskåret tekst eller billeder



 Bemærk: Før du løser problemet, skal du udskrive kvalitetstestsiderne. På betjeningspanelet skal du vælge **Indstillinger > Fejlfinding > Udskriv kvalitetstestsider**. På printermodeller uden berøringsfølsom skærm skal du trykke på **OK** for at navigere gennem indstillingerne.

HANDLING	JA	NEJ
<p>Trin 1</p> <p>1 Juster papirstyrene i magasinet til den korrekte position for det papir, der er lagt i.</p> <p>2 Udskriv dokumentet.</p> <p>Er tekst eller billeder beskåret?</p>	Gå til trin 2.	Problemet er løst.
<p>Trin 2</p> <p>1 Afhængigt af dit operativsystem skal du angive papirformatet enten under Udskriftsindstillinger eller i dialogboksen Udskriv.</p> <ul style="list-style-type: none"> • Sørg for, at indstillingen stemmer overens med det papir, der er lagt i. • Du kan også ændre indstillingerne på printerens betjeningspanel. Gå til: <p>Indstillinger > Papir > Magasinkonfiguration > Papirformat/type</p> <p>2 Udskriv dokumentet.</p> <p>Er tekst eller billeder beskåret?</p>	Gå til trin 3.	Problemet er løst.
<p>Trin 3</p> <p>1 Fjern billedbehandlingsættet, og sæt det i igen.</p> <p>Udsæt ikke billedbehandlingsættet for direkte lys. Hvis produktet udsættes for lys i længere tid, kan det skabe problemer med udskriftskvaliteten.</p> <p>Undgå at berøre fotokonduktortromlen under billedbehandlingsættet. Hvis du berører tromlen, kan det påvirke kvaliteten af fremtidige udskriftsopgaver.</p>	Kontakt kundesupport .	Problemet er løst.

HANDLING	JA	NEJ
2 Udskriv dokumentet. Er tekst eller billeder beskåret?		

Toner gnides nemt af



-  Bemærk: Før du løser problemet, skal du udskrive kvalitetstestsiderne. På betjeningspanelet skal du vælge **Indstillinger > Fejlfinding > Udskriv kvalitetstestsider**. På printermodeller uden berøringsfølsom skærm skal du trykke på **OK** for at navigere gennem indstillingerne.

HANDLING	JA	NEJ
<p>Trin 1</p> <p>1 Afhængigt af dit operativsystem skal du angive papirtypen i Udskriftsindstillinger eller i dialogboksen Udskriv.</p> <ul style="list-style-type: none"> • Sørg for, at indstillingen stemmer overens med det papir, der er lagt i. • Du kan også ændre indstillingerne på printerens betjeningspanel. Gå til: <p>Indstillinger > Papir > Magasinkonfiguration > Papirformat/type</p> <p>2 Udskriv dokumentet.</p> <p>Gnides toneren nemt af?</p>	<p>Gå til trin 2.</p>	<p>Problemet er løst.</p>
<p>Trin 2</p> <p>1 Kontroller, om vægten af papiret understøttes.</p> <p>Hvis vægten af papiret ikke understøttes, skal du ilægge en understøttet papirtype.</p> <p>2 Udskriv dokumentet.</p> <p>Gnides toneren nemt af?</p>	<p>Gå til trin 3.</p>	<p>Problemet er løst.</p>
<p>Trin 3</p> <p>1 Ilæg papir fra en ny pakke.</p> <p>Papiret bliver fugtigt pga. høj luftfugtighed. Opbevar papiret i den originale indpakning, indtil det skal bruges.</p> <p>2 Udskriv dokumentet.</p> <p>Gnides toneren nemt af?</p>	<p>Kontakt kundesupport.</p>	<p>Problemet er løst.</p>

Ujævn udskriftstæthed

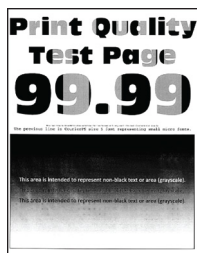

Bemærk: Før du løser problemet, skal du udskrive kvalitetstestsiderne. På betjeningspanelet skal du vælge **Indstillinger > Fejlfinding > Udskriv kvalitetstestsider**. På printermodeller uden berøringsfølsom skærm skal du trykke på **OK** for at navigere gennem indstillingerne.

HANDLING	JA	NEJ
<p>1 Fjern billedbehandlingsættet, og sæt det i igen.</p> <p>Udsæt ikke billedbehandlingsættet for direkte lys. Hvis produktet udsættes for lys i længere tid, kan det skabe problemer med udskriftskvaliteten.</p> <p>Undgå at berøre fotokonduktortromlen under billedbehandlingsættet. Hvis du berører tromlen, kan det påvirke kvaliteten af fremtidige udskriftsopgaver.</p> <p>2 Udskriv dokumentet.</p> <p>Er udskriftstætheden ujævn?</p>	<p>Kontakt kundesupport.</p>	<p>Problemet er løst.</p>

Vandrette mørke streger



Bemærk: Før du løser problemet, skal du udskrive kvalitetstestsiderne. På betjeningspanelet skal du vælge **Indstillinger > Fejlfinding > Udskriv kvalitetstestsider**. På printermodeller uden berøringsfølsom skærm skal du trykke på **OK** for at navigere gennem indstillingerne.

HANDLING	JA	NEJ
<p>Trin 1</p> <p>1 Afhængigt af dit operativsystem skal du angive papirtypen i Udskriftsindstillinger eller i dialogboksen Udskriv.</p> <ul style="list-style-type: none"> • Sørg for, at indstillingen stemmer overens med det papir, der er lagt i. • Du kan også ændre indstillingerne på printerens betjeningspanel. Gå til: <p>Indstillinger > Papir > Magasinkonfiguration > Papirformat/type</p> <p>2 Udskriv dokumentet.</p> <p>Er der mørke streger på udskriften?</p>	Gå til trin 2.	Problemet er løst.
<p>Trin 2</p> <p>1 Ilæg papir fra en ny pakke.</p> <p>Papiret bliver fugtigt pga. høj luftfugtighed. Opbevar papiret i den originale indpakning, indtil det skal bruges.</p> <p>2 Udskriv dokumentet.</p> <p>Er der mørke streger på udskriften?</p>	Gå til trin 3.	Problemet er løst.
<p>Trin 3</p> <p>1 Fjern billedbehandlingssættet, og sæt det i igen.</p> <p>Udsæt ikke billedbehandlingssættet for direkte lys. Hvis produktet udsættes for lys i længere tid, kan det skabe problemer med udskriftskvaliteten.</p> <p>Undgå at berøre fotokonduktortromlen under billedbehandlingssættet. Hvis</p>	Kontakt kundesupport .	Problemet er løst.

HANDLING	JA	NEJ
<p>du berører tromlen, kan det påvirke kvaliteten af fremtidige udskriftsopgaver.</p> <p>2 Udskriv dokumentet.</p> <p>Er der mørke streger på udskrifterne?</p>		

Lodrette mørke striber

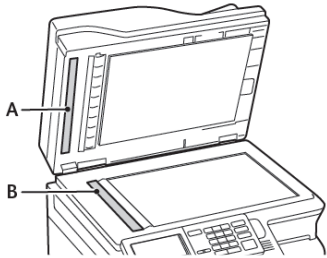

-  Bemærk: Før du løser problemet, skal du udskrive kvalitetstestsiderne. På betjeningspanelet skal du vælge **Indstillinger > Fejlfinding > Udskriv kvalitetstestsider**. På printermodeller uden berøringsfølsom skærm skal du trykke på **OK** for at navigere gennem indstillingerne.

HANDLING	JA	NEJ
<p>Trin 1</p> <p>Brug et tomt ark papir til at lave en tosidet kopi fra den automatiske dokumentfremfører.</p> <p>Forekommer der lodrette mørke linjer eller streger på udskrifterne?</p>	Gå til trin 2.	Gå til trin 3.
<p>Trin 2</p> <p>Tør følgende områder af med en fugtig, blød og fnugfri klud:</p> <ul style="list-style-type: none"> • ADF-glasplade (A) og ADF-glas (B) 	Gå til trin 3.	Problemet er løst.

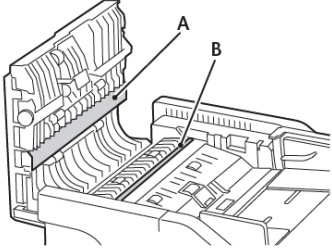
HANDLING	JA	NEJ
<ul style="list-style-type: none"> • ADF-glasplade (A) og ADF-glas (B) i låge C  <p>Forekommer der lodrette mørke linjer eller streger på udskrifterne?</p>		
<p>Trin 3</p> <p>1 Afhængigt af dit operativsystem skal du angive papirtypen i Udskriftsindstillinger eller i dialogboksen Udskriv.</p> <ul style="list-style-type: none"> • Sørg for, at indstillingen stemmer overens med det papir, der er lagt i. • Du kan også ændre indstillingerne på printerens betjeningspanel. Gå til: <p>Indstillinger > Papir > Magasinkonfiguration > Papirformat/type</p> <p>2 Udskriv dokumentet.</p> <p>Forekommer der lodrette mørke linjer eller streger på udskrifterne?</p>	<p>Gå til trin 4.</p>	<p>Problemet er løst.</p>

HANDLING	JA	NEJ
<p>Trin 4</p> <p>1 Ilæg papir fra en ny pakke.</p> <p>Papiret bliver fugtigt pga. høj luftfugtighed. Opbevar papiret i den originale indpakning, indtil det skal bruges.</p> <p>2 Udskriv dokumentet.</p> <p>Forekommer der lodrette mørke linjer eller streger på udskrifterne?</p>	Gå til trin 5.	Problemet er løst.
<p>Trin 5</p> <p>1 Fjern billedbehandlingssettet, og sæt det i igen.</p> <p>Udsæt ikke billedbehandlingssettet for direkte lys. Hvis produktet udsættes for lys i længere tid, kan det skabe problemer med udskriftskvaliteten.</p> <p>Undgå at berøre fotokonduktortromlen under billedbehandlingssettet. Hvis du berører tromlen, kan det påvirke kvaliteten af fremtidige udskriftsopgaver.</p> <p>2 Udskriv dokumentet.</p> <p>Forekommer der lodrette mørke linjer eller streger på udskrifterne?</p>	Kontakt kundesupport .	Problemet er løst.

Vandrette hvide streger

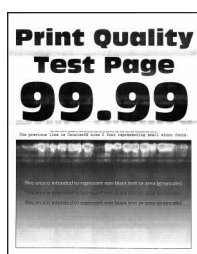



Bemærk: Før du løser problemet, skal du udskrive kvalitetstestsiderne. På betjeningspanelet skal du vælge **Indstillinger > Fejlfinding > Udskriv kvalitetstestsider**. På printermodeller uden berøringfølsom skærm skal du trykke på **OK** for at navigere gennem indstillingerne.

- Se emnet **Gentagne fejl**, hvis der vedvarende forekommer vandrette hvide streger på udskrifterne.

HANDLING	JA	NEJ
<p>Trin 1</p> <p>1 Afhængigt af dit operativsystem skal du angive papirtypen i Udskriftsindstillinger eller i dialogboksen Udskriv.</p> <ul style="list-style-type: none"> • Sørg for, at indstillingen stemmer overens med det papir, der er lagt i. • Du kan også ændre indstillingerne på printerens betjeningspanel. Gå til: <p>Indstillinger > Papir > Magasinkonfiguration > Papirformat/type</p> <p>2 Udskriv dokumentet.</p> <p>Er der vandrette hvide streger på udskrifterne?</p>	<p>Gå til trin 2.</p>	<p>Problemet er løst.</p>
<p>Trin 2</p> <p>1 Fjern billedbehandlingssættet, og sæt det i igen.</p> <p>Udsæt ikke billedbehandlingssættet for direkte lys. Hvis produktet udsættes for lys i længere tid, kan det skabe problemer med udskriftskvaliteten.</p> <p>Undgå at berøre fotokonduktortromlen under billedbehandlingssættet. Hvis du berører tromlen, kan det påvirke kvaliteten af fremtidige udskriftsopgaver.</p> <p>2 Udskriv dokumentet.</p> <p>Er der vandrette hvide streger på udskrifterne?</p>	<p>Kontakt kundesupport.</p>	<p>Problemet er løst.</p>

Lodrette hvide streger



Bemærk: Før du løser problemet, skal du udskrive kvalitetstestsiderne. På betjeningspanelet skal du vælge **Indstillinger > Fejlfinding > Udskriv kvalitetstestsider**. På printermodeller uden berøringfølsom skærm skal du trykke på **OK** for at navigere gennem indstillingerne.

HANDLING	JA	NEJ
<p>Trin 1</p> <p>1 Afhængigt af dit operativsystem skal du angive papirtypen i Udskriftsindstillinger eller i dialogboksen Udskriv.</p> <ul style="list-style-type: none"> • Sørg for, at indstillingen stemmer overens med det papir, der er lagt i. • Du kan også ændre indstillingerne på printerens betjeningspanel. Gå til: <p>Indstillinger > Papir > Magasinkonfiguration > Papirformat/type</p> <p>2 Udskriv dokumentet.</p> <p>Forekommer der lodrette hvide streger på udskrifterne?</p>	<p>Gå til trin 2.</p>	<p>Problemet er løst.</p>
<p>Trin 2</p> <p>Sørg for, at du benytter den anbefalede papirtype.</p> <p>1 Læg den anbefalede papirtype i papirkilden.</p> <p>2 Udskriv dokumentet.</p> <p>Forekommer der lodrette hvide streger på udskrifterne?</p>	<p>Gå til trin 3.</p>	<p>Problemet er løst.</p>
<p>Trin 3</p> <p>1 Fjern billedbehandlingsættet, og sæt det i igen.</p> <p>Udsæt ikke billedbehandlingsættet for direkte lys. Hvis produktet udsættes for lys i længere tid, kan det skabe problemer med udskriftskvaliteten.</p> <p>Undgå at berøre fotokonduktortromlen under billedbehandlingsættet. Hvis du berører tromlen, kan det</p>	<p>Kontakt kundeservice.</p>	<p>Problemet er løst.</p>

HANDLING	JA	NEJ
<p>påvirke kvaliteten af fremtidige udskriftsopgaver.</p> <p>2 Udskriv dokumentet.</p> <p>Forekommer der lodrette hvide streger på udskrifterne?</p>		

Gentagne fejl på udskrift



Bemærk: Før du løser problemet, skal du udskrive kvalitetstestsiderne. På betjeningspanelet skal du vælge **Indstillinger > Fejlfinding > Udskriv kvalitetstestsider**. På printermodeller uden berøringsfølsom skærm skal du trykke på **OK** for at navigere gennem indstillingerne.

HANDLING	JA	NEJ
<p>1 Brug Udskriv kvalitetstestsider til at måle afstanden mellem gentagne fejl på den berørte farveside.</p> <p>2 Kontroller, om gentagne fejl stemmer overens med nogen af følgende mål:</p> <p>Billedbehandlingssæt</p> <ul style="list-style-type: none"> • 94,20 mm (3,71") • 29,80 mm (1,17") • 23,20 mm (0,91") <p>Fremkalderehed</p> <ul style="list-style-type: none"> • 43,90 mm (1,73") • 45,50 mm (1,79") <p>Overføringsmodul</p> <ul style="list-style-type: none"> • 37,70mm (1,48") • 78,50 mm (3,09") • 55 mm (2,17") <p>Fuser</p> <ul style="list-style-type: none"> • 79,80mm (3,14") • 94,30 mm (3,71") <p>Stemmer gentagne fejl overens med nogen af målene?</p>	<p>Notér afstanden, og kontakt derefter kundesupport.</p>	<p>Notér afstanden, og kontakt derefter kundesupport.</p>

FORTROLIGE OG ANDRE TILBAGEHOLDTE DOKUMENTER UDSKRIVES IKKE

HANDLING	JA	NEJ
<p>Trin 1</p> <p>1 Fra betjeningspanelet skal du kontrollere, om dokumenterne vises på listen Tilbageholdte opgaver.</p> <p>Hvis dokumenterne ikke vises på listen, kan du udskrive dokumenterne ved hjælp af indstillingerne Udskriv og Tilbagehold.</p> <p>2 Udskriv dokumenterne.</p> <p>Udskrives dokumenterne?</p>	Problemet er løst.	Gå til trin 2.
<p>Trin 2</p> <p>Udskriftopgaven kan indeholde en formatfejl eller ugyldige data.</p> <ul style="list-style-type: none"> • Slet udskriftopgaven, og send den derefter igen. • For PDF-filer skal du generere en ny fil, og derefter udskrive dokumenterne. <p>Udskrives dokumenterne?</p>	Problemet er løst.	Gå til trin 3.
<p>Trin 3</p> <p>Hvis du udskriver fra internettet, kan printeren være ved at læse flere opgavetitler som dubletter.</p> <p>Til Windows-brugere</p> <ol style="list-style-type: none"> 1 Åbn dialogboksen Udskriftsindstillinger. 2 Gå til afsnittet Udskriv og tilbagehold og vælg Behold dupliserede dokumenter. 3 Indtast en PIN-kode. 4 Send udskriftopgaven igen. <p>Til Macintosh-brugere</p> <ol style="list-style-type: none"> 1 Gem og navngiv hver opgave separat. 2 Send opgaven individuelt. 	Problemet er løst.	Gå til trin 4.

HANDLING	JA	NEJ
Udskrives dokumenterne?		
Trin 4 1 Slet nogle andre tilbageholdte opgaver for at frigøre mere hukommelse i printeren. 2 Send udskriftsopgaven igen. Udskrives dokumenterne?	Problemet er løst.	Gå til trin 5.
Trin 5 1 Tilføj printerhukommelse. 2 Send udskriftsopgaven igen. Udskrives dokumenterne?	Problemet er løst.	Kontakt kundesupport .

LANGSOM UDSKRIVNING

HANDLING	JA	NEJ
Trin 1 Sørg for, at printerkablet sidder godt fast i printeren og computeren, printserver, ekstraudstyr eller anden netværksenhed. Udskriver printeren langsomt?	Gå til trin 2.	Problemet er løst.
Trin 2 1 Sørg for, at printeren ikke er i økotilstand eller lydløs tilstand. <ul style="list-style-type: none"> På betjeningspanelet skal du vælge: Indstillinger > Enhed > Økotilstand På betjeningspanelet skal du vælge: Indstillinger > Enhed > Vedligeholdelse > Konfigurationsmenu > Enhedsdrift > Lydløs tilstand 2 Udskriv dokumentet.	Gå til trin 3.	Problemet er løst.

HANDLING	JA	NEJ
Udskriver printeren langsomt?		
<p>Trin 3</p> <p>1 Afhængigt af dit operativsystem skal du angive udskriftsopløsningen i Udskriftsindstillinger eller i dialogboksen Udskriv.</p> <p>2 Indstil opløsningen til 4800 CQ.</p> <p>3 Udskriv dokumentet.</p> <p>Udskriver printeren langsomt?</p>	Gå til trin 4.	Problemet er løst.
<p>Trin 4</p> <p>1 På betjeningspanelet skal du vælge:</p> <p>Indstillinger > Udskriv > Kvalitet > Udskriftsopløsning</p> <p>2 Indstil opløsningen til 4800 CQ.</p> <p>3 Udskriv dokumentet.</p> <p>Udskriver printeren langsomt?</p>	Gå til trin 5.	Problemet er løst.
<p>Trin 5</p> <p>1 Afhængigt af dit operativsystem skal du angive papirtypen i Udskriftsindstillinger eller i dialogboksen Udskriv.</p> <ul style="list-style-type: none"> • Sørg for, at indstillingen stemmer overens med det papir, der er lagt i. • Kraftigere papir udskrives langsommere. • Papir, der er smallere end formaterne Letter, A4 og Legal, udskrives muligvis langsommere. <p>2 Udskriv dokumentet.</p> <p>Udskriver printeren langsomt?</p>	Gå til trin 6.	Problemet er løst.
Trin 6	Gå til trin 7.	Problemet er løst.

HANDLING	JA	NEJ
<p>1 Sørg for, at printerindstillingerne for struktur og vægt svarer til det papir, der ilægges.</p> <p>På betjeningspanelet skal du vælge:</p> <p>Indstillinger > Papir > Mediekonfiguration > Medietyper</p> <p>Groft papir og kraftigt papir udskrives muligvis langsommere.</p> <p>2 Udskriv dokumentet.</p> <p>Udskriver printeren langsomt?</p>		
<p>Trin 7</p> <p>Fjern tilbageholdte opgaver.</p> <p>Udskriver printeren langsomt?</p>	Gå til trin 8.	Problemet er løst.
<p>Trin 8</p> <p>1 Sørg for, at printeren ikke overopheder.</p> <ul style="list-style-type: none"> Lad printeren køle ned efter en stor udskriftsopgave. Vær opmærksom på den anbefalede omgivende temperatur for printeren. Se Valg af en placering til printeren for flere oplysninger. <p>2 Udskriv dokumentet.</p> <p>Udskriver printeren langsomt?</p>	Gå til trin 9.	Problemet er løst.
<p>Trin 9</p> <p>1 Tilføj mere printerhukommelse.</p> <p>2 Udskriv dokumentet.</p> <p>Udskriver printeren langsomt?</p>	Kontakt kundesupport .	Problemet er løst.

UDSKRIFTSOPGAVER UDSKRIVES IKKE

HANDLING	JA	NEJ
<p>Trin 1</p> <p>1 Åbn dialogboksen Udskriv fra det dokument, du prøver at udskrive, og kontroller, om du har valgt den rigtige printer.</p> <p>2 Udskriv dokumentet.</p> <p>Udskrives dokumentet?</p>	Problemet er løst.	Gå til trin 2.
<p>Trin 2</p> <p>1 Kontroller, om printeren er tændt.</p> <p>2 Løs eventuelle fejlmeddelelser, der vises på skærmen.</p> <p>3 Udskriv dokumentet.</p> <p>Udskrives dokumentet?</p>	Problemet er løst.	Gå til trin 3.
<p>Trin 3</p> <p>1 Undersøg, om portene fungerer, og om kablerne er sat helt ind i computeren og printeren.</p> <p>Du kan finde yderligere oplysninger i den opsætningsvejledning, der leveres sammen med printeren.</p> <p>2 Udskriv dokumentet.</p> <p>Udskrives dokumentet?</p>	Problemet er løst.	Gå til trin 4.
<p>Trin 4</p> <p>1 Sluk for printeren, og vent ca. 10 sekunder. Tænd derefter printeren igen.</p> <p>2 Udskriv dokumentet.</p> <p>Udskrives dokumentet?</p>	Problemet er løst.	Gå til trin 5.
<p>Trin 5</p> <p>1 Fjern printerdriveren, og installer den igen.</p> <p>2 Udskriv dokumentet.</p> <p>Udskrives dokumentet?</p>	Problemet er løst.	Kontakt kundesupport .

PRINTEREN REAGERER IKKE

HANDLING	JA	NEJ
<p>Trin 1</p> <p>Kontroller, om netledningen er sluttet til stikkontakten.</p> <p>Tilslut netledningen til en passende normeret og korrekt jordet stikkontakt, der er lettilgængelig og i nærheden af produktet, for at undgå risiko for brand eller elektrisk stød.</p> <p>Reagerer printeren?</p>	<p>Problemet er løst.</p>	<p>Gå til trin 2.</p>
<p>Trin 2</p> <p>Kontroller, om der er slukket for strømmen på stikkontakten eller en anden afbryder.</p> <p>Er der slukket for strømmen på stikkontakten eller en anden afbryder?</p>	<p>Tænd stikkontakten, eller nulstil afbryderen.</p>	<p>Gå til trin 3.</p>
<p>Trin 3</p> <p>Kontroller, om printeren er tændt.</p> <p>Er printeren tændt?</p>	<p>Gå til trin 4.</p>	<p>Tænd for printeren.</p>
<p>Trin 4</p> <p>Kontroller, om printeren er i slumre- eller dvaletilstand.</p> <p>Er printeren i slumre- eller dvaletilstand?</p>	<p>Tryk på tænd/sluk-knappen for at aktivere printeren.</p>	<p>Gå til trin 5.</p>
<p>Trin 5</p> <p>Kontroller, om kablerne mellem printeren og computeren er sat i de rigtige porte.</p> <p>Er kablerne sat i de rigtige porte?</p>	<p>Gå til trin 6.</p>	<p>Indsæt kablerne i de korrekte porte.</p>
<p>Trin 6</p> <p>Sluk for printeren, installer hardware, og tænd derefter for printeren.</p>	<p>Problemet er løst.</p>	<p>Gå til trin 7.</p>

HANDLING	JA	NEJ
Du kan finde flere oplysninger i den dokumentation, der leveres sammen med ekstraudstyret. Reagerer printeren?		
Trin 7 Installer den korrekte printerdriver. Reagerer printeren?	Problemet er løst.	Gå til trin 8.
Trin 8 Sluk for printeren, og vent ca. 10 sekunder. Tænd derefter printeren igen. Reagerer printeren?	Problemet er løst.	Kontakt kundesupport .

OPGAVER UDskrIVES FRA DET FORKERTE MAGASIN ELLER PÅ DET FORKERTE PAPIR

HANDLING	JA	NEJ
<p>Trin 1</p> <ol style="list-style-type: none"> 1 Kontroller, om du udskriver på det korrekte papir. 2 Udskriv dokumentet. <p>Udskrives dokumentet på det korrekte papir?</p>	Gå til trin 2.	Ilæg det korrekte papirformat og papirtype.
<p>Trin 2</p> <ol style="list-style-type: none"> 1 Afhængigt af dit operativsystem skal du angive papirformat og papirtype enten under Udskriftsindstillinger eller i dialogboksen Udskriv. <p>Du kan også ændre indstillingerne på printerens betjeningspanel. Gå til:</p> <p>Indstillinger > Papir > Magasinkonfiguration > Papirformat/type</p> <ol style="list-style-type: none"> 2 Sørg for, at indstillingerne passer til det ilagte papir. 3 Udskriv dokumentet. <p>Udskrives dokumentet på det korrekte papir?</p>	Problemet er løst.	Gå til trin 3.
<p>Trin 3</p> <ol style="list-style-type: none"> 1 Kontroller om papirmagasinerne er sammenkædet. <p>Gå til Sammenkædning af papirmagasiner for flere oplysninger.</p> <ol style="list-style-type: none"> 2 Udskriv dokumentet. <p>Udskrives dokumentet fra det korrekte magasin?</p>	Problemet er løst.	Kontakt kundesupport .

Problemer med forbrugsstoffer

UDSKIFT PATRON, MATCHER IKKE PRINTEROMRÅDE

Dette problem kan udbedres ved at købe en patron til det rigtige område, der svarer til området for printeren, eller købe en verdensomspændende patron.

- Det første ciffer i meddelelsen efter 42 angiver området for printeren.
- Det andet nummer i meddelelsen efter 42 angiver området for patronen.

Tablet 12.1 Områder for printere og tonerpatron

OMRÅDE	NUMERISK KODE
Verdensomspændende eller udefineret område	0
Nordamerika (USA, Canada)	1
Europæiske Økonomiske Samarbejdsområde, Vesteuropa, Nordiske lande, Schweiz	2
Asien/Stillehavsområdet	3
Latinamerika	4
Resten af Europa, Mellemøsten, Afrika	5
Australien, New Zealand	6
Ugyldig region	9



Bemærk: Find de regionale indstillinger på printeren og tonerpatronen ved at udskrive kvalitetstestsiderne. På betjeningspanelet skal du vælge: **Indstillinger > Fejlfinding > Udskriv kvalitetstestsider.**

IKKE-XEROX FORBRUGSSTOFFER

Printeren har registreret ikke-Xerox-forbrugsstoffer i printeren.

Din Xerox-printer er designet til at fungere bedst med originale Xerox-dele og -forbrugsstoffer. Brug af forbrugsstoffer eller enheder fra en tredjepart påvirker muligvis printerens og de tilhørende billedkomponenters ydeevne, pålidelighed eller levetid.

Alle indikatorer for levetid er udviklet til at fungere sammen med Xerox-forbrugsstoffer og giver muligvis uforudsigelige resultater, hvis der bruges forbrugsstoffer eller enheder fra tredjepart. Brug af billedkomponenter ud over den tilsigtede levetid skader muligvis Xerox-printeren eller de tilknyttede komponenter.

Tryk samtidigt på **X** og **#** på kontrolpanelet, og hold dem nede i 15 sekunder for at acceptere alle disse risici og fortsætte med at bruge ikke-originale forbrugsstoffer eller enheder i printeren.



Advarsel: Brug af forbrugsstoffer eller dele fra tredjepart kan påvirke garantidækningen. Skader, som skyldes, at der er brugt forbrugsstoffer eller dele fra tredjepart, er muligvis ikke dækket af garantien.

Tryk samtidigt på **X** og **OK** på betjeningspanelet, og hold dem nede i 15 sekunder for at acceptere alle disse risici og fortsætte med at bruge ikke-originale forbrugsstoffer i printeren.

Hvis du ikke ønsker at acceptere disse risici, skal du fjerne forbrugsstoffet fra tredjepart og installere originale Xerox-forbrugsstoffer eller i printeren. Se [Brug af originale Xerox-forbrugsstoffer](#) for flere oplysninger.

SCANNERVEDLIGEHOLDELSE PÅKRÆVET, BRUG ADF-SÆT

Der er planlagt vedligeholdelse af printeren. For at få flere oplysninger kan du kontakte din servicerepræsentant, og rapportere meddelelsen.

Problemer med papirindføring

PAPIRSTOP

Undgå papirstop

Ilæg papiret korrekt

- Sørg for, at papiret ligger jævnt i magasinet.

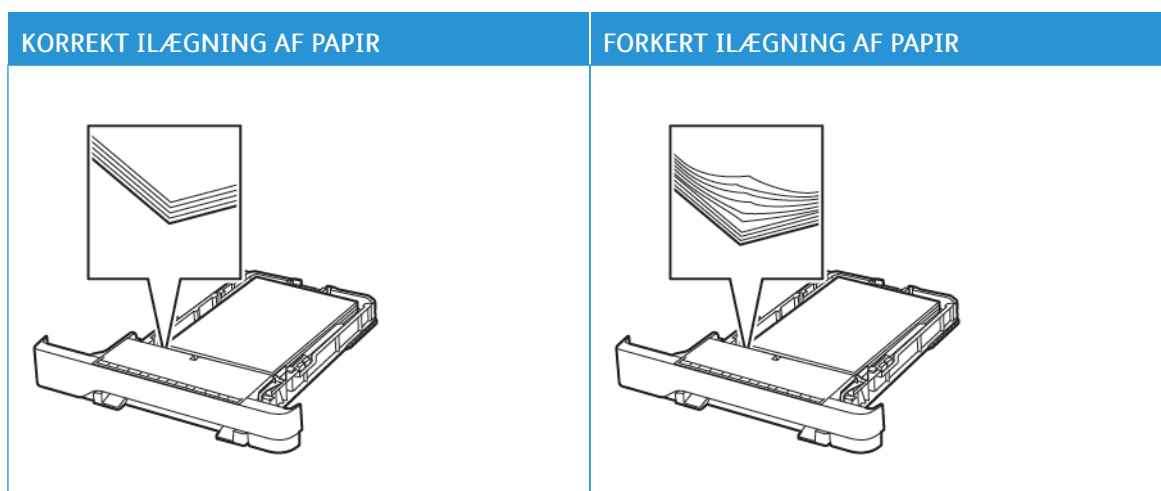

- Du må ikke lægge papir i et magasin, mens printeren udskriver.
- Du må ikke ilægge for meget papir. Sørg for, at stakkens højde ikke når op til indikatoren for maksimal papirofyldning.
- Skub ikke papiret ind i magasinet. Ilæg papiret som vist på billedet.

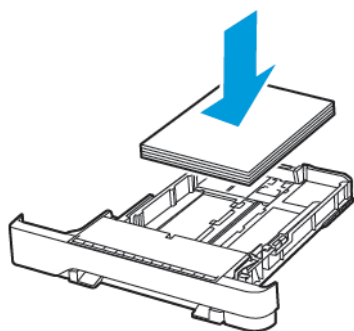

- Sørg for, at papirstyrene er placeret korrekt og ikke trykker hårdt mod papiret eller konvolutterne.
- Skub magasinet helt ind i printeren, når papiret er lagt i.

Anvend det anbefalede papir

- Brug kun det anbefalede papir eller specialmedie.
- Ilæg ikke papir, der er krøllet, fugtigt, bukket eller bølgget.
- Bøj, luft og juster papirkanterne inden ilægning.

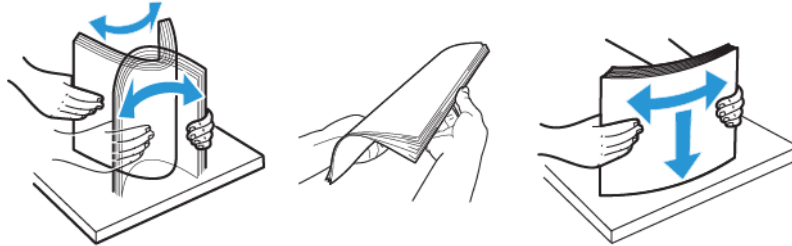

- Anvend ikke papir, der er klippet eller beskåret manuelt.
- Bland ikke papir af forskellige formater, vægt eller typer i det samme magasin.
- Kontroller, om papirformatet og -typen er angivet korrekt på computeren eller printerens betjeningspanel.
- Opbevar papiret i overensstemmelse med fabrikantens anbefalinger.

Identifikation af områder med papirstop

- Når der er valgt Til for Papirstophjælp, fjerner printeren tomme sider eller sider med delvise udskrifter, når fastklemte sider er blevet fjernet. Undersøg, om udskriften har tomme sider.
- Når der er valgt Til eller Automatisk for Genopret ved stop, genudskriver printeren fastklemte sider.

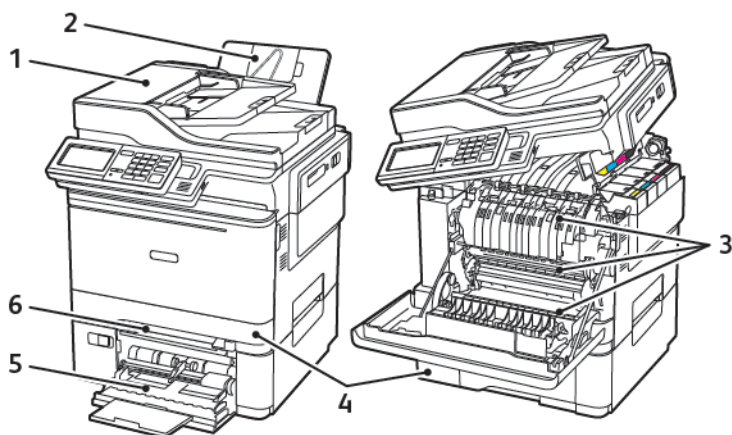

- | | |
|---------------------------------------|-------------------------|
| 1. Automatisk dokumentfremfører (ADF) | 4. Magasin/udfaldsbakke |
| 2. Standardudfaldsbakke | 5. Flerformålsarkføder |
| 3. Låge A | 6. Manuel fremfører |

Papirstop i magasin 1

1. Fjern magasinet.

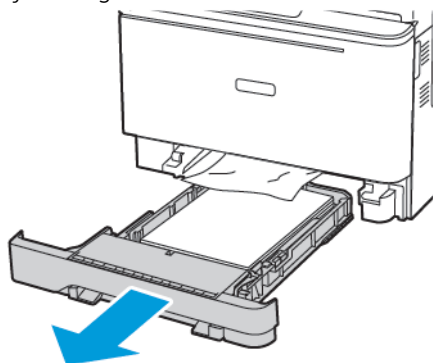

2. Fjern det fastsiddende papir.

 Bemærk: Sørg for at fjerne alle papirdele.

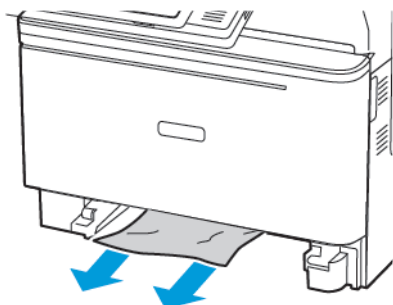

3. Isæt papirmagasinet.

Papirstop i låge A

Papirstop under fuseren

1. Åbn låge A, og åbn derefter låge B, indtil den *klikker* på plads.



ADVARSEL—VARM OVERFLADE: Printeren kan være varm indvendig. For at reducere risikoen for forbrændinger fra en varm komponent skal du lade overfladen køle af, inden du berører den.

Advarsel - mulig skade: For at undgå beskadigelse fra elektrostatisk afladning skal du trykke på en hvilken som helst ikke-tildækket metalramme på printeren, før du forsøger at få adgang til eller røre ved dele i printeren.

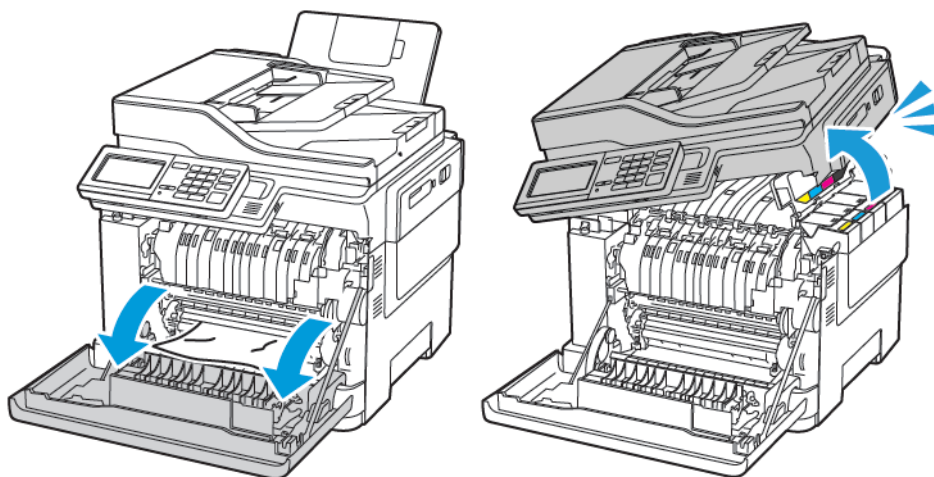

2. Fjern det fastsiddende papir.

 Bemærk: Sørg for at fjerne alle papirdele.

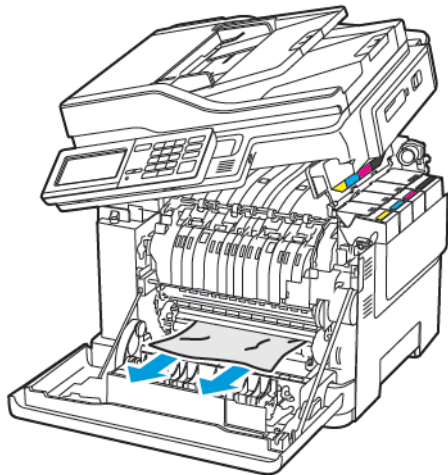

3. Luk låge B og A.

Papirstop i fuseren

1. Åbn låge A og B.



ADVARSEL—VARM OVERFLADE: Printeren kan være varm indvendig. For at reducere risikoen for forbrændinger fra en varm komponent skal du lade overfladen køle af, inden du berører den.

Advarsel - mulig skade: For at undgå beskadigelse fra elektrostatisk afladning skal du trykke på en hvilken som helst ikke-tildækket metalramme på printerens, før du forsøger at få adgang til eller røre ved dele i printerens.

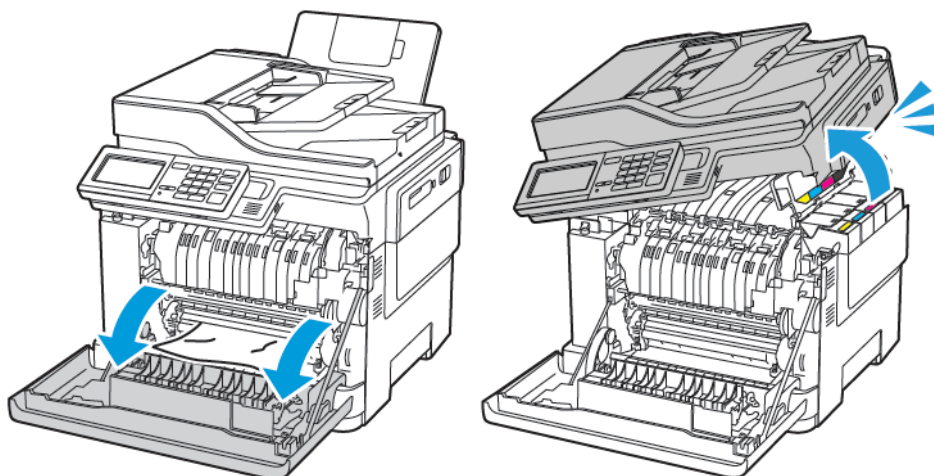

2. Åbn adgangslågen til fusermodulet, og fjern derefter papirstopet.

 Bemærk: Sørg for at fjerne alle papirdele.

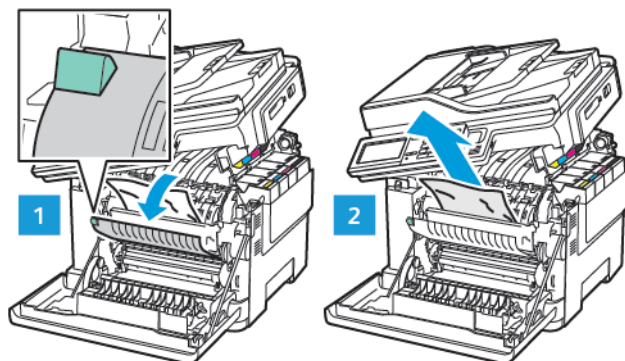

3. Luk låge B og A.

Papirstop i dupleksenheden

1. Åbn låge A.



ADVARSEL—VARM OVERFLADE: Printeren kan være varm indvendig. For at reducere risikoen for forbrændinger fra en varm komponent skal du lade overfladen køle af, inden du berører den.

Advarsel - mulig skade: For at undgå beskadigelse fra elektrostatisk afladning skal du trykke på en hvilken som helst ikke-tildækket metalramme på printerens, før du forsøger at få adgang til eller røre ved dele i printerens.

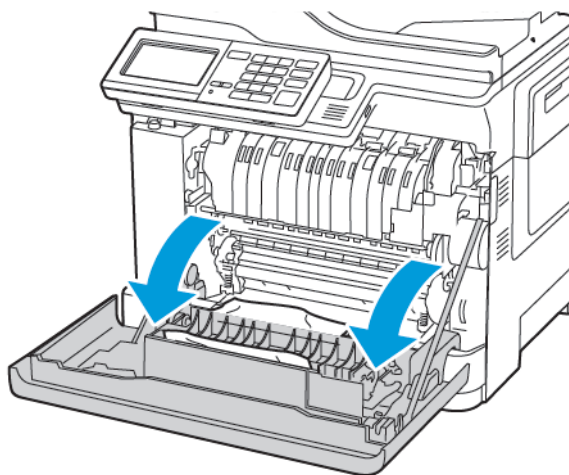

2. Fjern det fastsiddende papir.

 Bemærk: Sørg for at fjerne alle papirdele.

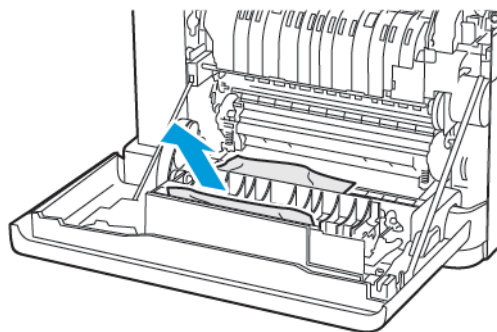

3. Luk låge A.

Papirstop i standardudfaldsbakke

1. Åbn panel B, indtil det *klikker* på plads, og fjern derefter det fastklemte papir.

Advarsel - mulig skade: For at undgå beskadigelse fra elektrostatisk afladning skal du trykke på en hvilken som helst ikke-tildækket metalramme på printeren, før du forsøger at få adgang til eller røre ved dele i printeren.

 Bemærk: Sørg for at fjerne alle papirdele.

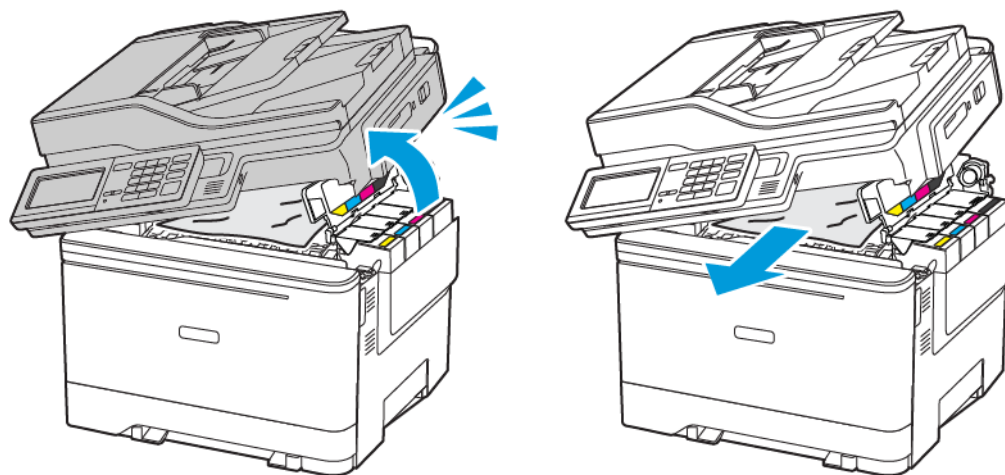

2. Åbn låge A.

 **ADVARSEL—VARM OVERFLADE:** Printeren kan være varm indvendig. For at reducere risikoen for forbrændinger fra en varm komponent skal du lade overfladen køle af, inden du berører den.

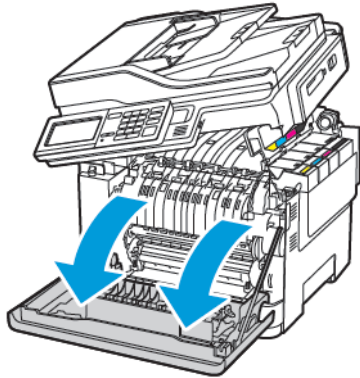

3. Åbn adgangslågen til fusermodulet, og fjern derefter papirstopet.

 Bemærk: Sørg for at fjerne alle papirdele.

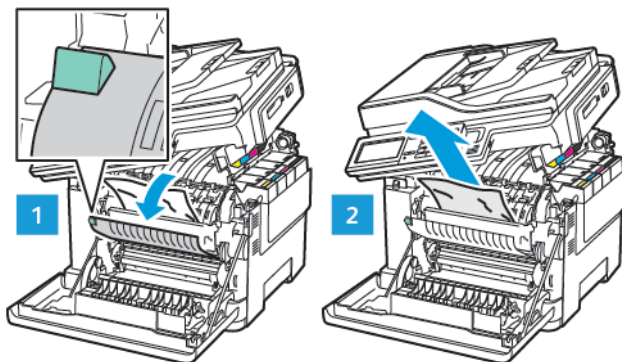

4. Luk låge A og B.

Papirstop i flerformålsarkføderen

 Bemærk: Flerformålsarkføderen er kun tilgængelig på nogle printermodeller.

1. Fjern alt papir fra flerformålsarkføderen.

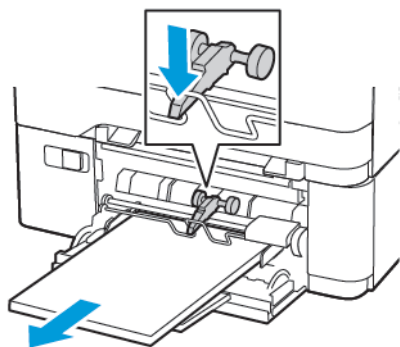

2. Fjern det fastsiddende papir.

 Bemærk: Sørg for at fjerne alle papirdele.

3. Bøj, luft og juster papirkanterne inden ilægning.

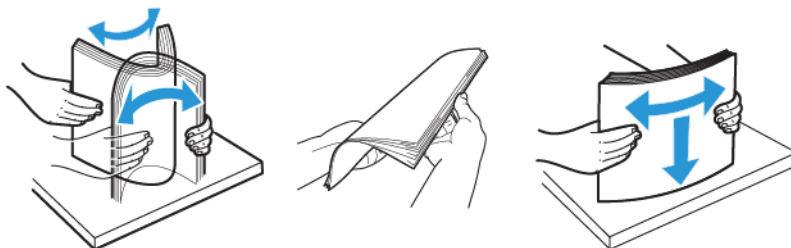

4. Ilæg papiret igen.

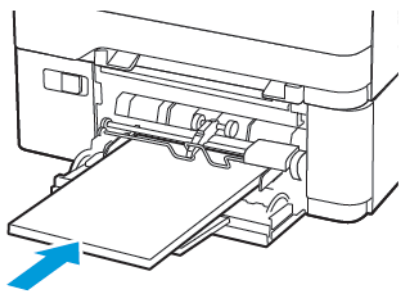

Papirstop i den manuelle fremfører

1. Fjern magasinet.

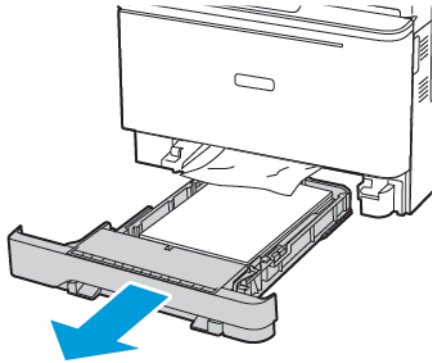

2. Fjern det fastsiddende papir.

 Bemærk: Sørg for at fjerne alle papirdele.

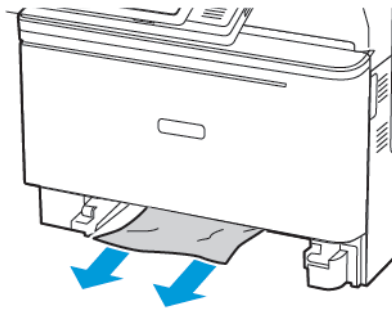

3. Isæt papirmagasinet.

Papirstop i låge C

1. Fjern alle originaler fra den automatiske dokumentfremfører.

2. Åbn låge C.

Advarsel - mulig skade: For at undgå beskadigelse fra elektrostatisk afladning skal du trykke på en hvilken som helst ikke-tildækket metalramme på printeren, før du forsøger at få adgang til eller røre ved dele i printeren.

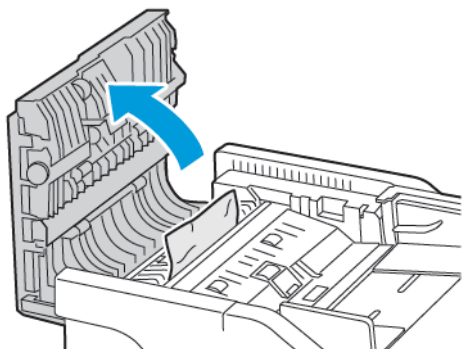

3. Fjern det fastsiddende papir.

 Bemærk: Sørg for at fjerne alle papirdele.

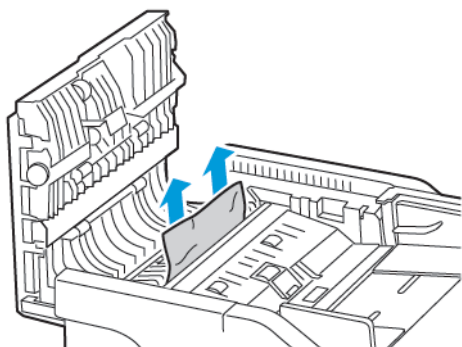

4. Luk låge C.

Der opstår ofte papirstop

HANDLING	JA	NEJ
<p>Trin 1</p> <ol style="list-style-type: none"> 1 Fjern magasinet. 2 Undersøg, om papir er korrekt ilagt. <ul style="list-style-type: none"> • Kontroller, om papirstyrene er placeret korrekt. • Sørg for, at stakkens højde ikke når op til indikatoren for maksimal papiropfyldning. • Sørg for at udskrive på det anbefalede papirformat og -type. 3 Isæt papirmagasinet. 4 Udskriv dokumentet. <p>Forekommer der regelmæssigt papirstop?</p>	Gå til trin 2.	Problemet er løst.
<p>Trin 2</p> <ol style="list-style-type: none"> 1 På betjeningspanelet skal du vælge: Indstillinger > Papir > Magasinkonfiguration > Papirformat/type 2 Angivelse af korrekt papirformat og -type. 3 Udskriv dokumentet. <p>Forekommer der regelmæssigt papirstop?</p>	Gå til trin 3.	Problemet er løst.
<p>Trin 3</p> <ol style="list-style-type: none"> 1 Ilæg papir fra en ny pakke. Papiret bliver fugtigt pga. høj luftfugtighed. Opbevar papiret i den originale indpakning, indtil det skal bruges. 2 Udskriv dokumentet. <p>Forekommer der regelmæssigt papirstop?</p>	Kontakt kundesupport .	Problemet er løst.

Fastklemte sider udskrives ikke igen

HANDLING	JA	NEJ
<p>1 På betjeningspanelet skal du vælge:</p> <p>Indstillinger > Enhed > Meddelelser > Gendan indhold ved papirstop</p> <p>2 Vælg Til eller Automatisk, og anvend derefter ændringerne.</p> <p>3 Udskriv dokumentet.</p> <p>Udskrives de fastklemte sider igen?</p>	Problemet er løst.	Kontakt kundesupport .

KONVOLUT KLÆBER SAMMEN UNDER UDSKRIVNING

HANDLING	JA	NEJ
<p>Trin 1</p> <p>1 Brug en konvolut, der har været opbevaret tørt.</p> <p>Udskrivning på konvolutter med højt fugtindhold kan få flappen til at klæbe sammen.</p> <p>2 Send udskriftsopgaven.</p> <p>Klæbede konvolutten sammen under udskrivning?</p>	Gå til trin 2.	Problemet er løst.
<p>Trin 2</p> <p>1 Sørg for, at papirtypen er indstillet til Konvolut.</p> <p>På betjeningspanelet skal du vælge:</p> <p>Indstillinger > Papir > Magasinkonfiguration > Papirformat/type</p> <p>2 Send udskriftsopgaven.</p> <p>Klæbede konvolutten sammen under udskrivning?</p>	Kontakt kundesupport .	Problemet er løst.

SORTERET UDSKRIVNING FUNGERER IKKE

HANDLING	JA	NEJ
<p>Trin 1</p> <p>1 Naviger til følgende via printerens betjeningspanel: Indstillinger > Udskrivning > Layout > Sortering</p> <p>2 Indstil Sorter til Til.</p> <p>3 Udskriv dokumentet.</p> <p>Er siderne sorteret korrekt?</p>	<p>Problemet er løst.</p>	<p>Gå til trin 2.</p>
<p>Trin 2</p> <p>1 Fra dokumentet, som du forsøger at udskrive, skal du åbne dialogboksen Udskriv, og derefter vælge Sortering.</p> <p>2 Udskriv dokumentet.</p> <p>Er siderne sorteret korrekt?</p>	<p>Problemet er løst.</p>	<p>Gå til trin 3.</p>
<p>Trin 3</p> <p>1 Reducer antallet af sider, der skal udskrives.</p> <p>2 Udskriv dokumentet.</p> <p>Er siderne sorteret korrekt?</p>	<p>Problemet er løst.</p>	<p>Kontakt kundesupport.</p>

SAMMENKÆDNING AF MAGASINER VIRKER IKKE

HANDLING	JA	NEJ
<p>Trin 1</p> <ol style="list-style-type: none"> 1 Kontroller, om papirmagasinerne indeholder samme papirformat og papirtype. 2 Undersøg, om papirstyrene er placeret korrekt. 3 Udskriv dokumentet. <p>Sammenkædes papirmagasinerne korrekt?</p>	Problemet er løst.	Gå til trin 2.
<p>Trin 2</p> <ol style="list-style-type: none"> 1 På betjeningspanelet skal du vælge: Indstillinger > Papir > Magasinkonfiguration > Papirformat/type 2 Indstil papirformat og papirtype, så de passer til det papir, der er lagt i de sammenkædede papirmagasiner. 3 Udskriv dokumentet. <p>Sammenkædes papirmagasinerne korrekt?</p>	Problemet er løst.	Gå til trin 3.
<p>Trin 3</p> <ol style="list-style-type: none"> 1 Sørg for, at Sammenkædning af papirmagasin er indstillet til Automatisk. Gå til Sammenkædning af papirmagasiner for flere oplysninger. 2 Udskriv dokumentet. <p>Sammenkædes papirmagasinerne korrekt?</p>	Problemet er løst.	Kontakt kundesupport .

Problemer med farvekvaliteten

JUSTERING AF TONERTÆTHED

1. På betjeningspanelet skal du vælge:
Indstillinger > Udskriv > Kvalitet > Tonertæthed
2. Juster indstillingen.
3. Gem ændringerne.

JUSTERING AF FARVEOUTPUTTET PÅ UDSKRIFTEN

1. På betjeningspanelet skal du vælge:
Indstillinger > Udskrivning > Kvalitet > Avanceret billedbehandling > Farvekorrektion
2. I menuen for farvekorrektion skal du vælge **Manuel > Farvekorrektionsindhold**.
3. Vælg de relevante farvekorrektionsindstillinger.

OBJEKTTYPE	FARVEKONVERTERINGSTABELLER
RGB-billede RGB-tekst RGB-grafik	<ul style="list-style-type: none"> • Levende—Fremstiller mere klare og mættede farver og kan anvendes til alle indgående farveformater. • sRGB-skærm—Fremstiller output, som ligner de farver, der vises på en computerskærm. Sort tonerbrug optimeres til udskrivning af fotografier. • Display – Ægte sort—Fremstiller output, som ligner de farver, der vises på en computerskærm. Denne indstilling bruger kun sort toner til at oprette alle niveauer af neutral grå farve. • sRGB levende—Øger farvemætningen for farvekorrektion af typen sRGB-skærm. Brug af sort toner er optimeret til udskrivning af forretningsgrafik. • Fra
CMYK-billede CMYK-tekst CMYK-grafik	<ul style="list-style-type: none"> • US CMYK—Anvender farvekorrektion, der ligner SWOP-farveoutput (Specifications for Web Offset Publishing). • Euro-CMYK—Anvender farvekorrektion, der ligner EuroScale-farveoutput. • Levende CMYK—Øger farvemætningen for US CMYK-farvekorrektionsindstillingen. • Fra

OFTE STILLEDE SPØRGSMÅL OM FARVEUDSKRIVNING

Hvad er RGB-farve?

RGB-farve er en måde at beskrive farver på, hvor man angiver den mængde af rødt, grønt eller blåt lys, der bruges til at danne en bestemt farve. Rødt, grønt og blåt lys kan tilføjes i varierende mængder og tilsammen danne en lang række naturlige farver. Computerskærme, scannere og digitalkameraer bruger denne metode til at vise farver.

Hvad er CMYK-farve?

CMYK-farve er en måde at beskrive farver på, hvor man angiver den mængde af cyan, magenta, gul og sort, der anvendes til at gengive en bestemt farve. Cyan, magenta, gul og sort blæk eller toner kan blandes i varierende mængder og tilsammen danne en lang række naturlige farver. Trykpressere, inkjetprintere og farvelaserprintere danner farver på denne måde.

Hvordan angives farve i et dokument, der skal udskrives?

Softwareprogrammer bruges til at angive og ændre dokumentfarven ved hjælp af RGB- eller CMYK-farvekombinationer. Yderligere oplysninger findes under Hjælp i programmet.

Hvordan ved printeren, hvilken farve den skal udskrive?

Når du udskriver et dokument, sendes oplysninger, som beskriver typen og farven for hvert objekt, til printeren og passerer gennem farvekonverteringstabeller. Farve omdannes til de rette mængder af cyan, magenta, gul og sort toner, der bruges til at danne den farve, du ønsker. Oplysningerne om objekttypen afgør, hvilke farvekonverteringstabeller der anvendes. Det er f.eks. muligt at anvende én type farvekonverteringstabel til tekst og en anden farvekonverteringstabel til fotos.

Hvad er manuel farvekorrektion?

Når manuel farvekorrektion er aktiveret, anvender printeren brugervalgte farvekonverteringstabeller til at behandle objekterne. Manuelle indstillinger for farvekorrektion er specifikke for den objekttype, der udskrives (tekst, grafik eller billeder). Det er også specifikt for hvordan objektets farve er angivet i softwareprogrammet (RGB- eller CMYK-kombinationer). Se [Justering af farveoutputtet på udskriften](#) for at anvende en anden farvekonverteringstabel manuelt.

Hvis softwareprogrammet ikke angiver farver med RGB- eller CMYK-kombinationer, kan manuel farvekorrektion ikke anvendes. Det gælder heller ikke, når farvejusteringen styres af softwareprogrammet eller computerens operativsystem. I de fleste tilfælde, genererer angivelse af Farvekorrektion til Automatisk foretrukne farver til dokumenterne.

Hvordan kan jeg matche en bestemt farve (f.eks. en farve i et firmalogo)?

I printermenuen Kvalitet findes ni forskellige Farveeksemplarsæt. Disse sæt er også tilgængelige på siden Farveeksempler i den integrerede webserver. Ved valg af et eksemplarsæt genereres der flersidede udskrifter, der består af hundredvis af farvede felter. Hvert felt indeholder en CMYK- eller RGB-kombination, afhængigt af den valgte tabel. Farven i hvert felt er opnået ved at sende den CMYK- eller RGB-kombination, der er angivet i feltet, gennem den valgte farvekonverteringstabel.

Ved at undersøge farveeksemplarsættene kan du identificere feltet med farve tættest på den farve der matches. Den farvekombination, der er angivet i feltet, kan derefter bruges til ændring af farven på objektet i et program. Yderligere oplysninger findes under Hjælp i programmet. Du skal muligvis anvende Manuel farvekorrektion for at bruge den valgte farvekonverteringstabel til det pågældende objekt.

Hvilke Farveeksempelsæt du vælger at bruge til et bestemt problem i forbindelse med farvematching afhænger af:

- Indstillingen for Farvekorrektion, der anvendes (Auto, Fra eller Manuel)
- Objekttypen, der skal udskrives (tekst, grafik eller billeder)
- Hvordan objektets farve angives i softwareprogrammet (RGB- eller CMYK-kombinationer)

Hvis softwareprogrammet ikke angiver farver med RGB- eller CMYK-kombinationer, er Farveeksempelsiderne ikke brugbare. Visse softwareprogrammer justere desuden RGB- eller CMYK-kombinationerne, der er angivet i programmet, via farvestyring. I disse situationer, svarer den udskrevne farve måske ikke helt til siderne under Farveeksempelsiderne.

UDSKRIFTEN VIRKER TONET

HANDLING	JA	NEJ
<p>Trin 1</p> <p>Foretag en farvejustering.</p> <p>1 På betjeningspanelet skal du vælge:</p> <p>Indstillinger > Udskrivning > Kvalitet > Avanceret billedbehandling > Farvejustering</p> <p>2 Udskriv dokumentet.</p> <p>Virker udskriften tonet?</p>	<p>Gå til trin 2.</p>	<p>Problemet er løst.</p>
<p>Trin 2</p> <p>1 På betjeningspanelet skal du vælge:</p> <p>Indstillinger > Udskrivning > Kvalitet > Avanceret billedbehandling > Farvebalance</p> <p>2 Juster indstillingerne.</p> <p>3 Udskriv dokumentet.</p> <p>Virker udskriften tonet?</p>	<p>Kontakt kundesupport.</p>	<p>Problemet er løst.</p>

Problemer med fax

KAN IKKE SENDE ELLER MODTAGE FAX

HANDLING	J A	NE J
<p>Trin 1</p> <p>Løs eventuelle fejlmeddelelser, der vises på skærmen.</p> <p>Kan du sende eller modtage en fax?</p>	Problemet er løst.	Gå til trin 2.
<p>Trin 2</p> <p>Kontroller, om kabelforbindelserne til følgende udstyr er sikre:</p> <ul style="list-style-type: none"> • Telefon • Rør • Telefonsvarer <p>Kan du sende eller modtage en fax?</p>	Problemet er løst.	Gå til trin 3.
<p>Trin 3</p> <p>Lyt efter en opkaldstone.</p> <ul style="list-style-type: none"> • Ring til faxnummeret for at kontrollere, om den fungerer korrekt. • Hvis du bruger funktionen Opkald med rør på, skal du skrue op for lydstyrken for at bekræfte, at der høres en opkaldstone. <p>Kan du høre en klartone?</p>	Gå til trin 5.	Gå til trin 4.
<p>Trin 4</p> <p>Undersøg telefonvægstikket.</p> <ol style="list-style-type: none"> 1 Indsæt den analoge telefon direkte i vægstikket. 2 Lyt efter en opkaldstone. 3 Hvis du ikke kan høre en klartone, skal du bruge et andet telefonkabel. 	Problemet er løst.	Gå til trin 5.

HANDLING	JA	NEJ
<p>4 Hvis du stadig ikke kan høre en klartone, skal du indsætte telefonkablet i et andet vægstik.</p> <p>5 Hvis du kan høre en klartone, skal du tilslutte printeren til det pågældende vægstik.</p> <p>Kan du sende eller modtage en fax?</p>		
<p>Trin 5</p> <p>Kontroller, om printeren er tilsluttet til en analog telefontjeneste eller det korrekte digitale stik.</p> <ul style="list-style-type: none"> • Hvis du bruger en ISDN-telefontjeneste (Integrated Services Digital Network), skal du tilslutte den til en analog telefonport på en ISDN-terminaladapter. Kontakt din ISDN-udbyder for at få yderligere oplysninger. • Hvis du bruger DSL, skal du tilslutte et DSL-filter eller en router, der understøtter analog brug. Kontakt din DSL-udbyder for at få yderligere oplysninger. • Hvis du bruger en PBX-telefontjeneste (Private Branch Exchange), skal du sikre, at du opretter forbindelse til en analog forbindelse på PBX'en. Hvis dette ikke er tilfældet, skal du overveje at bruge en analog telefonlinje til faxmaskinen. <p>Kan du sende eller modtage en fax?</p>	<p>Problemet er løst.</p>	<p>Gå til trin 6.</p>

HANDLING	JA	NEJ
<p>Trin 6</p> <p>Afbryd midlertidig andet udstyr og deaktiver andre telefontjenester.</p> <ol style="list-style-type: none"> 1 Afbryd andet udstyr (f.eks. telefonsvarere, computere, modemmer og telefonlinjefordelere) mellem printeren og telefonlinjen. 2 Deaktiver ventende opkald og telefonsvarer. Kontakt teleselskabet for at få flere oplysninger. <p>Kan du sende eller modtage en fax?</p>	Problemet er løst.	Gå til trin 7.
<p>Trin 7</p> <p>Scan det originale dokument en side ad gangen.</p> <ol style="list-style-type: none"> 1 Ring til faxnummeret. 2 Scan dokumentet. <p>Kan du sende eller modtage en fax?</p>	Problemet er løst.	Kontakt kundesupport .

KAN MODTAGE, MEN IKKE SENDE FAXER

HANDLING	JA	NEJ
<p>Trin 1</p> <p>Læg originaldokumentet korrekt i den automatiske dokumentfremfører eller på scanner glasset.</p> <p>Kan du sende faxer?</p>	<p>Problemet er løst.</p>	<p>Gå til trin 2.</p>
<p>Trin 2</p> <p>Programmer genvejsnummeret korrekt.</p> <ul style="list-style-type: none"> • Kontroller, om genvejsnummeret er blevet programmeret til det telefonnummer, du ønsker at ringe op til. • Indtast telefonnummeret manuelt. <p>Kan du sende faxer?</p>	<p>Problemet er løst.</p>	<p>Kontakt kundesupport.</p>

KAN SENDE, MEN IKKE MODTAGE FAXER

HANDLING	JA	NEJ
<p>Trin 1</p> <p>Kontroller, at papirmagasinet ikke er tomt.</p> <p>Kan du modtage faxer?</p>	Problemet er løst.	Gå til trin 2.
<p>Trin 2</p> <p>Kontroller indstillingerne for forsinkelse af ring før besvarelse.</p> <p>På betjeningspanelet skal du vælge:</p> <p>Indstillinger > Fax > Opsætning af fax > Indstillinger for faxmodtagelse > Opkald at besvare</p> <p>Kan du modtage faxer?</p>	Problemet er løst.	Gå til trin 3.
<p>Trin 3</p> <p>Se Tomme eller hvide sider, hvis printeren udskriver blanke sider.</p> <p>Kan du modtage faxer?</p>	Problemet er løst.	Kontakt kundesupport .

DÅRLIG UDSKRIFTSKVALITET FOR FAX

HANDLING	JA	NEJ
<p>Trin 1</p> <p>Sørg for, at der ikke er kvalitetsfejl ved udskrifter.</p> <ol style="list-style-type: none"> På betjeningspanelet skal du vælge Indstillinger > Fejlfinding > Udskriv kvalitetsstestsider. Ret kvalitetsfejl for udskrifter. Se Dårlig udskriftskvalitet for flere oplysninger. <p>Er udskriftskvaliteten af faxen tilfredsstillende?</p>	<p>Problemet er løst.</p>	<p>Gå til trin 2.</p>
<p>Trin 2</p> <p>Reducer faxtransmissionshastigheden for indgående fax.</p> <ol style="list-style-type: none"> På betjeningspanelet skal du vælge: Indstillinger > Fax > Opsætning af fax > Indstillinger for faxmodtagelse > Admin-kontrol Vælg en lavere transmissionshastighed i menuen Maks. hastighed. <p>Er udskriftskvaliteten af faxen tilfredsstillende?</p>	<p>Problemet er løst.</p>	<p>Kontakt kundesupport.</p>

Problemer med scanning

KAN IKKE SCANNE FRA EN COMPUTER

HANDLING	JA	NEJ
<p>Trin 1</p> <p>1 Sluk for printeren, og vent ca. 10 sekunder. Tænd den derefter igen.</p> <p>2 Send scanningsopgaven igen.</p> <p>Kan du sende scanningsopgaven?</p>	Problemet er løst.	Gå til trin 2.
<p>Trin 2</p> <p>1 Kontroller, om kablerne mellem printeren og printerserveren er sikre.</p> <p>Du kan finde yderligere oplysninger i den opsætningsvejledning, der leveres sammen med printeren.</p> <p>2 Send scanningsopgaven igen.</p> <p>Kan du sende scanningsopgaven?</p>	Problemet er løst.	Kontakt kundesupport .

DELVISE KOPIER AF DOKUMENT ELLER FOTO

HANDLING	JA	NEJ
<p>Trin 1</p> <p>1 Kontrollér, at dokumentet eller fotoet er placeret med forsiden nedad i nederste venstre hjørne af scannerens glasplade.</p> <p>2 Kopiér dokumentet eller fotoet.</p> <p>Kopieres dokumentet eller fotoet korrekt?</p>	<p>Problemet er løst.</p>	<p>Gå til trin 2.</p>
<p>Trin 2</p> <p>1 Kontrollér, at indstillingen for papirformat og det papir, der er lagt i magasinet, stemmer overens.</p> <p>2 Kopiér dokumentet eller fotoet.</p> <p>Kopieres dokumentet eller fotoet korrekt?</p>	<p>Problemet er løst.</p>	<p>Kontakt kundesupport.</p>

DÅRLIG KOPIKVALITET

HANDLING	JA	NEJ
<p>Trin 1</p> <p>1 Rengør scannerens glasplade og ADF-glasset med en fugtig, blød, frugfri klud. Hvis printeren har en anden ADF-glasplade inde i ADF'en, skal du også rense denne glasplade.</p> <p>Gå til Rengøring af scanneren for flere oplysninger.</p> <p>2 Kontrollér, at dokumentet eller fotoet er placeret med forsiden nedad i nederste venstre hjørne af scannerens glasplade.</p> <p>3 Kopiér dokumentet eller fotoet.</p> <p>Er kopikvaliteten tilfredsstillende?</p>	Problemet er løst.	Gå til trin 2.
<p>Trin 2</p> <p>1 Kontrollér kvaliteten af det originale dokument eller foto.</p> <p>2 Tilpas indstillingerne for scanningskvalitet.</p> <p>3 Kopiér dokumentet eller fotoet.</p> <p>Er kopikvaliteten tilfredsstillende?</p>	Problemet er løst.	Kontakt kundesupport .

SCANNINGSOPGAVEN BLEV IKKE UDFØRT

HANDLING	JA	NEJ
<p>Trin 1</p> <p>Kontroller kabeltilslutningerne.</p> <ol style="list-style-type: none"> 1 Kontroller, om Ethernet- eller USB-kablet er sikkert indsat i computeren og printeren. 2 Send scanningsopgaven igen. <p>Lykkedes scanningsopgaven?</p>	<p>Problemet er løst.</p>	<p>Gå til trin 2.</p>
<p>Trin 2</p> <p>Undersøg den fil, du vil scanne til.</p> <ol style="list-style-type: none"> 1 Sørg for, at filnavnet ikke allerede er i brug i destinationsmappen. 2 Sørg for, at det dokument eller foto, der skal scannes, ikke er åbent i et andet program. 3 Send scanningsopgaven igen. <p>Lykkedes scanningsopgaven?</p>	<p>Problemet er løst.</p>	<p>Gå til trin 3.</p>
<p>Trin 3</p> <ol style="list-style-type: none"> 1 Sørg for, at afkrydsningsfelterne Tilføj tidsstempel eller Overskriv eksisterende fil er markeret i indstillingerne for konfiguration af destination. 2 Send scanningsopgaven igen. <p>Lykkedes scanningsopgaven?</p>	<p>Problemet er løst.</p>	<p>Kontakt kundesupport.</p>

SCANNEREN LUKKER IKKE

HANDLING	JA	NEJ
<p>Fjern forhindringer, der holder scannerenheden åben.</p> <p>Blev scannerenheden lukket korrekt?</p>	<p>Problemet er løst.</p>	<p>Kontakt kundesupport.</p>

SCANNING TAGER FOR LANG TID ELLER FASTFRYSER COMPUTEREN

HANDLING	JA	NEJ
<p>Luk alle programmer, der forstyrrer scanningen.</p> <p>Tager scanning for lang tid, eller får scanningen computeren til at fastfryse?</p>	Kontakt kundesupport .	Problemet er løst.

SCANNER SVARER IKKE

HANDLING	JA	NEJ
<p>Trin 1</p> <p>1 Kontroller, at strømkablet er sluttet korrekt til printeren og stikkontakten.</p> <p>Tilslut netledningen til en passende normeret og korrekt jordet stikkontakt, der er lettilgængelig og i nærheden af produktet, for at undgå risiko for brand eller elektrisk stød.</p> <p>2 Kopier eller scan dokumentet.</p> <p>Reagerer scanneren?</p>	Problemet er løst.	Gå til trin 2.
<p>Trin 2</p> <p>1 Kontroller, at printeren er tændt.</p> <p>2 Løs eventuelle fejlmeddelelser, der vises på skærmen.</p> <p>3 Kopier eller scan dokumentet.</p> <p>Reagerer scanneren?</p>	Problemet er løst.	Gå til trin 3.
<p>Trin 3</p> <p>1 Sluk for printeren, vent ca. 10 sekunder og tænd den derefter igen.</p> <p>2 Kopier eller scan dokumentet.</p> <p>Reagerer scanneren?</p>	Problemet er løst.	Kontakt kundesupport .

JUSTERING AF SCANNERREGISTRERING

1. På betjeningspanelet skal du vælge:

Indstillinger > Enhed > Vedligeholdelse > Konfigurationsmenu > Scannerkonfiguration > Manuel registrering på scanner

2. I menuen Hurtig udskriftsprøve skal du vælge **Start**.
3. Placer hurtigttestsiden på scannerens glasplade, og tryk derefter på **Glaspladeregistrering**.
4. I menuen Hurtig kopiprøve skal du trykke på **Start**.
5. Sammenlign hurtigttestsiden med originaldokumentet.



Bemærk: Hvis margenerne på testsiden er anderledes i forhold til originaldokumentet, skal du justere Venstre margen og Øverste margen.

6. Gentag, indtil margenerne på hurtigttestsiden nøje svarer til originaldokumentet.

JUSTERING AF ADF-REGISTRERING

1. På betjeningspanelet skal du vælge:

Indstillinger > Enhed > Vedligeholdelse > Konfigurationsmenu > Scannerkonfiguration > Manuel registrering på scanner

2. I menuen Hurtig udskriftsprøve skal du vælge **Start**.
3. Placer siden Hurtig udskriftsprøve i ADF-bakken.
4. Tryk på **Registrering af forreste ADF** eller **Registrering af bageste ADF**.
 - Hvis du vil justere registrering af forkanten af den automatiske dokumentfremfører (ADF), skal du placere testsiden med print opad og den korte kant først ind i ADF'en.
 - Hvis du vil justere registrering af bagkanten af den automatiske dokumentfremfører (ADF), skal du placere testsiden med print nedad og den korte kant først ind i ADF'en.
5. I menuen Hurtig kopiprøve skal du trykke på **Start**.
6. Sammenlign hurtigttestsiden med originaldokumentet.



Bemærk: Hvis margenerne på testsiden er anderledes i forhold til originaldokumentet, skal du justere Vandret justering og Øverste margen.

7. Gentag, indtil margenerne på hurtigttestsiden nøje svarer til originaldokumentet.

Kontakt til kundesupport

Før du henvender dig til kundesupport, skal du sørge for at have følgende oplysninger:

- Printerproblem
- Fejlmeddelelse
- Printermodel og serienummer

Gå til e-mail- eller chatsupport eller gennemse biblioteket med manualer, supportdokumentation, drivere og andre downloads.

Gå til <https://support.xerox.com>.

Lovgivningsmæssige oplysninger

Dette tillæg indeholder:

Lovgivning	380
Kopieringsregler	390
Dataark for materialesikkerhed	393

Lovgivning

STØJEMISSIONSNIVEAUER

Følgende målinger blev foretaget i henhold til ISO 7779 og rapporteret i overensstemmelse med ISO 9296.

 Bemærk: Nogle af tilstandene gælder muligvis ikke for dit produkt.

GENNEMSNITLIGT LYDTRYK I 1 METERS AFSTAND, DBA	
Udskrivning	<ul style="list-style-type: none"> 1-sidet: 52 2-sidet: 53
Scanning	49
Kopiering	49
Klar	16

DEN EUROPÆISKE UNION LOT 19 DIREKTIVET OM MILJØVENLIGT DESIGN

I henhold til Europa-Kommissionens Ecodesign-direktivet er lyskilden i dette produkt eller dets komponenter er kun beregnet til at blive brugt til billedoptagelse eller billedprojektion og er ikke beregnet til brug til andre anvendelser.

MEDDELELSE OM STATISK FØLSOMHED



Dette symbol angiver komponenter, der er følsomme over for statisk elektricitet. Undgå at berøre områder nær disse symboler uden først at røre en metaloverflade på et sted væk fra symbol.

For at undgå beskadigelse fra elektrostatisk afladning, når du udfører vedligeholdelsesopgaver som f.eks. afhjælper papirstop eller udskifter forbrugsvarer, skal du trykke på en hvilken som helst ikke-tildækket metalramme på printeren, før du forsøger at få adgang til eller røre ved dele i printeren, selv om symbolet ikke er til stede.

ENERGY STAR



Alle Xerox-produkter, der bærer ENERGY STAR-emblemet på produktet eller viser det på startskærmen, er certificeret som værende i overensstemmelse med EPA's (Environmental Protection Agency) ENERGY STAR-krav fra fremstillingsdatoen.

TEMPERATUROPLYSNINGER

Driftstemperatur og relativ luftfugtighed	10 til 32,2 °C (50 til 90 °F) og 15 til 80 % RH
Langtidsopbevaring af printer/patron/ billedenhed ¹	15,3 til 32,2 °C (60 til 90 °F) og 8 til 80 % RH Maksimal vådtemperatur ² : 22,8 °C (73 °F) Ikke-kondenserende miljø
Kortvarig forsendelse af printer/patron/ billedenhed	-40 til 43,3°C (-40 til 110°F)
<p>¹ Forbrugsvarers holdbarhed er ca. 2 år. Dette er baseret på lagring i et standardkontormiljø ved 22 °C og en luftfugtighed på 45 %.</p> <p>² Vådtemperatur bestemmes af lufttemperaturen og den relative luftfugtighed.</p>	

INFORMACIÓN DE LA ENERGÍA DE MÉXICO

- Consumo de energía en operación: 530 Wh
- Consumo de energía en modo de espera: 0,2 Wh
- Cantidad de producto por unidad de energía consumida: 3.96 páginas/Wh

LASERERKLÆRING

Printeren er certificeret i USA i henhold til kravene i DHHS 21 CFR kapitel I, underafsnit J for klasse I (1) laserprodukter og er andre steder certificeret som et klasse I-laserprodukt i henhold til kravene i IEC 60825-1: 2014.

Klasse I-laserprodukter anses ikke som farlige. Lasersystemet og printeren er designet på en sådan måde, at der ikke er en direkte laserstråling, der overskrider Klasse I-niveauet under normal brug, brugers vedligeholdelse eller de foreskrevne servicebetingelser. Printerens har en printerhovedenhed, som ikke skal serviceres, og som indeholder en laser med følgende specifikationer:

- Klasse: IIIb (3b) AlGalnP
- Nominel udgangseffekt (milliwatt): 15
- Bølgelængde (nanometer): 650–670

EFFEKT

Produktets strømforbrug

Følgende tabel dokumenterer forhold vedrørende produktets strømforbrug.



Bemærk: Nogle af tilstandene gælder muligvis ikke for dit produkt.

TILSTAND	BESKRIVELSE	STRØMFORBRUG (WATT)
Udskrivning	Produktet genererer udskrifter fra elektroniske input.	1-sidet: 530 2-sidet: 360
Kopiering	Produktet genererer udskrifter fra trykte originaldokumenter.	485
Scanning	Produktet scanner trykte dokumenter.	28,5
Klar	Produktet venter på et udskriftsjob.	26,5
Dvaletilstand	Produktet er i energibesparende tilstand på højt niveau.	1,9
Strømsparer	Produktet er i energibesparende tilstand på lavt niveau.	0,2
Fra	Produktet er tilsluttet en stikkontakt, men afbryderknappen er slukket.	0,2

De niveauer for strømforbrug, der er angivet i ovenstående tabel, repræsenterer gennemsnitsmålinger over tid. Et momentant strømforbrug kan være væsentligt højere end gennemsnitsværdien.

Slumretilstand

Dette produkt er designet med en energibesparende funktion, der kaldes Slumretilstand. Slumringstilstanden sparer energi ved at sænke strømforbruget i perioder med inaktivitet. Slumretilstanden aktiveres automatisk, når produktet ikke har været i brug i et nærmere angivet tidsrum, der kaldes Slumretilstands-timeout.

 Bemærk: Fabriksindstilling for slumretilstands-timeout for dette produkt er 15 minutter.

Du kan angive slumringstilstands-timeout til at være mellem 1 minut og 120 minutter på konfigurationsmenuerne. Hvis udskrivningshastigheden er mindre end eller lig med 30 sider pr. minut, kan du højst indstille timeout til 60 minutter. Indstilling af slumringstilstands-timeout på en lav værdi reducerer energiforbruget, men kan øge produktets svartid. Indstilling af slumringstilstands-timeout på en høj værdi, giver en hurtig svartid, men bruger mere energi.

Dvaletilstand

Dette produkt er designet med en driftstilstand, der bruger meget lidt strøm, som kaldes Dvaletilstand. I dvaletilstand lukkes alle de andre systemer sikkert ned.

Printeren kan gå i Dvaletilstand på en af følgende måder:

- Anvendelse af Dvale-timeout
- Brug af Planlæg strømtilstande

 Bemærk: Fabriksstandarden for Dvaletimeout for dette produkt i alle lande eller områder er 3 dage.

Den tid, printeren venter efter et job er udskrevet, inden printeren går i Dvaletilstand, kan indstilles mellem en time og en måned.

Slukket tilstand

Hvis dette produkt har en slukket tilstand, hvor der stadig bruges en lille mængde strøm, skal du tage netledningen ud af stikkontakten for at sørge for, at produktets strømforbrug ophører helt.

Samlet energiforbrug

Det er nogle gange praktisk at beregne produktets samlede energiforbrug. Eftersom strømforbrug angives i watt, skal strømforbruget ganges med den tid, som produktet bruger i hver tilstand, med henblik på at beregne energiforbruget. Produktets samlede energiforbrug udgøres af summen af de enkelte tilstandes energiforbrug.

LOVGIVNINGSMÆSSIGE OPLYSNINGER OM TELEKOMMUNIKATION

Lovgivningsmæssige oplysninger for terminaludstyr inden for telekommunikation

Dette afsnit indeholder lovgivningsmæssige oplysninger om produkter, der indeholder analoge faxkort:

Meddelelse om FCC-krav til brugere af det amerikanske telefonnetværk

Dette udstyr er i overensstemmelse med Part 68 i FCC-reglerne og kravene fra ACTA (Administrative Council for Terminal Attachments). Uden på dette udstyr sidder et mærkat, der ud over andre oplysninger indeholder et produkt-id i formatet US:AAAEQ##TXXXX. Hvis der bliver bedt om det, skal dette nummer oplyses til telefonudbyderen.

Dette udstyr bruger RJ-11C USOC-stikket (Universal Service Order Code).

Det stik og den kontakt, der bruges til at slutte dette udstyr til ledningsnettet og telefonnettet, skal overholde de relevante regler i FCC Part 68 og de krav, der er vedtaget af ACTA. Brug et kompatibelt telefonkabel (RJ-11), der er 26 AWG eller større, når dette produkt sluttes til det offentlige telefonnet. Se din installationsdokumentation for at få flere oplysninger.

REN-værdien (Ringer Equivalence Number) bruges til at afgøre antallet af enheder, der kan sluttes til en telefonlinje. For mange REN'er på en telefonlinje kan resultere i, at enhederne ikke ringer som svar på et indgående opkald. I de fleste men ikke alle områder må antallet af REN'er ikke overstige fem (5,0). Kontakt din telefonudbyder for at være sikker på, hvor mange enheder der kan tilsluttes til en linje. For produkter, der er godkendt efter den 23. juli 2001, er REN for dette produkt en del af produkt-id'et, der har formatet US:AAAEQ##TXXXX. Cifrene, der er gengivet med ##, er REN uden decimaltegn (03 er f.eks. en REN på 0,3). For tidligere produkter vises REN'en særskilt på etiketten.

Hvis dette udstyr skader telefonnettet, kan telefonudbyderen midlertidigt afbryde servicen for den telefonlinje, som udstyret er tilsluttet. Hvis varsel på forhånd ikke er muligt, giver telefonudbyderen dig besked om afbrydelsen så hurtigt som muligt. Du bliver oplyst også om din ret til at indgive en klage til FCC.

Telefonudbyderen kan foretage ændringer af faciliteter, udstyr, betjening eller procedurer, der kan berøre betjeningen af dette udstyr. Hvis telefonudbyderen foretager ændringer, bør de give dig besked, så du kan foretage de nødvendige ændringer for at sikre uafbrudt drift.

Hvis du oplever problemer med dette udstyr, skal du kontakte købsstedet for reparations- eller garantioplysninger. Hvis udstyret forårsager skade på telefonnettet, kan telefonselskabet bede dig om at frakoble alt udstyr, indtil problemet er løst.

Dette udstyr indeholder ingen dele, der kan serviceres af brugeren. Kontakt købsstedet for oplysninger om reparation og garanti.

Tilslutning til delt ledningstjeneste er underlagt statens afgifter. Kontakt statens offentlige kontorer for at få flere oplysninger.

Hvis du har specielt kablet alarmudstyr i dit hjem, der er tilsluttet til telefonlinjen, skal du sikre dig, at installationen af dette udstyr ikke deaktiverer alarmudstyret. Hvis du har spørgsmål angående inaktivering af alarmudstyr, skal du kontakte dit telefonselskab eller en kvalificeret installatør.

Ifølge amerikansk lovgivning (Telephone Consumer Protection Act fra 1991) er det ulovligt for en person at bruge en computer eller andet elektronisk udstyr, inkl. faxmaskine, til at sende en meddelelse, medmindre denne meddelelse i en margen øverst eller nederst på hver sendt side eller på den første side i transmissionen tydeligt indeholder dato og klokkeslæt for afsendelse og identifikation af den virksomhed, enhed eller anden person, der sender meddelelsen, og telefonnummeret på afsendermaskinen eller en virksomhed, enhed eller enkeltperson. (Det oplyste telefonnummer må ikke være et 900-nummer eller et andet nummer, hvor taksterne overstiger transmissionstaksterne for lokale opkald eller fjernopkald.)

Se din brugerdokumentation for at programmere disse oplysninger i din faxmaskine.

Meddelelse til brugere af det canadiske telefonnetværk

Dette produkt opfylder de relevante Innovation, Science and Economic Development Canada tekniske specifikationer.

Ringers Equivalence Number (REN) angiver det maksimale antal enheder, der må være tilsluttet en telefonlinje. Afslutningen af en grænseflade kan bestå af enhver kombination af enheder og er kun underlagt kravet om, at summen af REN'er for alle enheder ikke overstiger fem. REN'en findes på produktetiketten.

Dette udstyr bruger CA11A-telefonstik.

Avis Réservé aux Utilisateurs du Réseau Téléphonique du Canada

Ce produit est conforme aux spécifications techniques d'Innovation, Sciences et Développement économique Canada.

Le numéro REN (ringer equivalence number: numéro d'équivalence de sonnerie) indique le nombre maximum d'appareils pouvant être connectés à l'interface téléphonique. En bout de ligne, le nombre d'appareils qui peuvent être connectés n'est pas directement limité, mais la somme des REN de ces appareils ne doit pas dépasser cinq. Le numéro REN est indiqué sur l'étiquette produit.

Cet équipement utilise des prises de téléphone CA11A.

Meddelelse til brugere af det newzealandske telefonnetværk

Følgende er specielle betingelser for faxvejledningen. Tildeling af en Telepermit til et stykke terminaludstyr angiver kun, at Telecom har godkendt, at elementet opfylder minimumskravene for tilslutning til deres net. Det indikerer ingen godkendelse af produktet fra Telecom og giver heller ingen garantier. Frem for alt angiver det ingen

forsikring om, at et produkt vil fungere korrekt i alle henseender sammen med andet udstyr med Telepermit af et andet mærke eller en anden model, og det betyder heller ikke, at ethvert produkt er kompatibelt med alle Telecoms netværkstjenester.

Dette udstyr må ikke indstilles til at foretage automatiske opkald til Telecom "111" nødtjeneste.

Udstyret kan muligvis ikke udføre viderestilling af en samtale til en anden enhed, der er tilsluttet den samme linje.

Dette udstyr må ikke anvendes under forhold, der kan være til gene for andre Telecom-kunder.

Dette udstyr kan ikke fungere korrekt under alle driftsforhold ved de højere hastigheder, det er designet til. Telecom påtager sig intet ansvar i forbindelse med problemer, der opstår på grund af sådanne forhold.

Decadiske (eller puls) opkald på denne enhed er ikke egnet til brug på Telecom-netværket i New Zealand.

For korrekt drift må summen af alle REN-ækvivalensnumre (REN'er) for alle parallelle enheder, der er tilsluttet den samme telefonlinje, ikke overstige 5. REN'en for denne enhed findes på etiketten.

Denne enhed bruger et RJ-11C modulært stik. Kontakt dit købssted, hvis der kræves en BT-adapter.

Nogle af de parametre, der kræves for at sikre overensstemmelse med Telecoms' Telepermit-krav, afhænger af det udstyr, der er tilknyttet denne enhed. Det tilknyttede udstyr skal indstilles til at fungere inden for følgende grænser for at være i overensstemmelse til Telecoms' specifikationer:

- Der må ikke være mere end 10 opkaldsforsøg til det samme nummer inden for 30 minutter for en enkelt manuel opkaldsstart, og
- Røret på udstyret skal være lagt på i en periode på mindst 30 sekunder mellem afslutningen af et forsøg og starten på det næste opkald forsøg.
- Udstyret skal være indstillet til at sikre, at der er pause mellem automatiske opkald til forskellige numre, så der er mindst 5 sekunder mellem afslutningen af et forsøg og starten på det næste forsøg.

Verwendung dieses Produkts in Deutschland

Für dieses Produkt muss ein deutscher Billing Tone Filter zur Zählzeichenübertragung für jede Leitung installiert werden, über die in Deutschland Zeitsteuertakte übertragen werden. Zeitsteuertakte sind in analogen Leitungen in Deutschland möglicherweise nicht vorhanden. Der Teilnehmer kann die Bereitstellung von Zeitsteuertakten veranlassen oder beim deutschen Netzanbieter telefonisch deren Deaktivierung beantragen. Im Regelfall werden Zeitsteuertakte nur dann bereitgestellt, wenn dies vom Teilnehmer bei der Installation ausdrücklich erwünscht wird.

Brug af dette produkt i Schweiz

Dette produkt kræver, at der installeres et schweizisk tonefilter på enhver linje, der modtager måleimpulser i Schweiz.

Utilisation de ce produit en Suisse

Cet appareil nécessite l'utilisation d'un filtre de tonalité de facturation suisse devant être installé sur toute ligne recevant des impulsions de comptage en Suisse.

Verwendung dieses Produkts in der Schweiz

Für dieses Produkt muss ein schweizerischer Billing Tone Filter zur Zählzeichenübertragung für jede Leitung installiert werden, über die in der Schweiz Zeitsteuertakte übertragen werden.

Uso del prodotto in Svizzera

Questo prodotto richiede un filtro toni Billing svizzero, da installare su tutte le linee che ricevono impulsi remoti in Svizzera.

LOVGIVNINGSMÆSSIGE OPLYSNINGER FOR TRÅDLØSE PRODUKTER

Dette afsnit indeholder lovgivningsmæssige oplysninger, der kun gælder for trådløse modeller.

Hvis du er i tvivl med hensyn til, hvorvidt din model er en trådløs model, skal du gå til <http://support.xerox.com>.

Meddelelse om modulkomponent

Trådløse modeller indeholder modulære komponenter. For at fastslå, hvilke modulkomponenter der er installeret i dit produkt, skal du se mærkningen på dit produkt.

Udsættelse for radiofrekvensstråling

Den udsendte strålingseffekt for denne enhed ligger langt under FCC-grænserne (og andre reguleringsmyndigheders grænser) for udsættelse for radiofrekvens. Der skal være mindst 20 cm mellem enhedens antenne og en person for at overholde FCC-grænserne (og andre reguleringsmyndigheders grænser) for udsættelse for radiofrekvens.

Innovation, Science and Economic Development Canada

Denne enhed overholder Innovation, Science and Economic Development Canada licensfritagne RSS-standarder. Betjening er underlagt følgende to krav:

1. Denne enhed må ikke forårsage interferens, og
2. Denne enhed skal acceptere enhver interferens, herunder interferens, der kan forårsage uønsket drift af enheden.

Innovation, Sciences et Développement économique Canada

Cet appareil est conforme aux normes RSS exemptes de licence d'Innovation, Sciences et Développement économique Canada. Son fonctionnement est soumis aux deux conditions suivantes:

1. Cet appareil ne doit pas causer d'interférences et
2. Il doit accepter toutes les interférences, y compris les celles qui peuvent entraîner un fonctionnement indésirable.

Overholdelse med Den Europæiske Union og Det Europæiske Økonomiske Samarbejdsområde



CE-mærket på dette produkt angiver overholdelse af gældende EU-direktiver. Den fulde tekst for EU-overensstemmelseserklæringen findes på <https://www.xerox.com/en-us/about/ehs>.

Begrænsninger

Dette radioudstyr er begrænset til kun indendørs brug. Udendørs brug er ikke tilladt. Denne begrænsning gælder for alle de lande, der er anført i nedenstående tabel:

					
AT	BE	BG	CH	CY	CZ
DE	DK	EE	EL	ES	FI
FR	HR	HU	IE	IS	IT
LI	LT	LU	LV	MT	
NL	NO	PL	PT	RO	
SE	SI	SK	TR	Storbritannien	

Erklæring fra EU og andre lande om operationelle frekvensbånd til radiosendere og maksimal RF-effekt

Dette radioprodukt transmitterer enten i 2,4 GHz (2,412-2,472 GHz i EU) eller 5 GHz (5,15-5,35, 5,47-5,725 i EU). Den maksimale sender-udgangseffekt for EIRP, herunder antenneforstærkning, er ≤ 20 dBm for begge bånd.

FEDERAL COMMUNICATIONS COMMISSION (FCC) ERKLÆRING OM OVERHOLDELSE AF OPLYSNINGER

Dette produkt er testet og overholder kravene fastlagt for et Klasse B-digitalt udstyr ifølge del 15 i FCC-reglerne. Betjening er underlagt følgende to krav:

1. Denne enhed må ikke forårsage skadelig interferens, og
2. Denne enhed skal acceptere enhver modtaget interferens, herunder interferens, der kan forårsage uønsket drift.

FCC Klasse B-begrænsninger er beregnet til at give rimelig beskyttelse mod skadelig interferens, når udstyret anvendes i et beboet miljø. Dette udstyr genererer, bruger og kan udstråle radiofrekvensenergi, og hvis det ikke installeres og anvendes i overensstemmelse med disse instruktioner, kan det forårsage skadelig interferens med radiokommunikation. Det er imidlertid ikke nogen garanti for, at der ikke vil opstå interferens for en bestemt installation. Hvis dette udstyr ikke forårsager interferens med radio- eller tv-modtagelse, hvilket kan afgøres ved at tænde og slukke for udstyret, anbefales det, at brugeren prøver at undgå sådan interferens vha. en eller flere af nedenstående forslag:

- Drej eller flyt modtagerantennen.
- Øg afstanden mellem udstyret og modtageren.
- Sæt udstyrets stik i en stikkontakt på et andet kredsløb, end det modtageren er tilsluttet.
- Kontakt dit købssted eller servicerepræsentant for yderligere forslag.

Producenten er ikke ansvarlig for radio- eller tv-interferens, der er forårsaget af brug af andre end de anbefalede kabler eller af uautoriserede ændringer eller modifikationer af dette udstyr. Uautoriserede ændringer eller modifikationer kan annullere brugerens ret til at betjene dette udstyr.



Bemærk: Brug et korrekt afskærmet og jordet kabel for at sikre overholdelse af FCC-reglerne om elektromagnetisk interferens for en klasse B-computerenhed. Brug af et erstatningskabel, der ikke er korrekt afskærmet og jordet, kan resultere i overtrædelse af FCC-reglerne.

Du kan få flere oplysninger om miljø, sundhed og sikkerhed i relation til dette Xerox-produkt og forbrugstoffer ved at kontakte:

Webadresse: <https://www.xerox.com/en-us/about/ehs>

Ring til (kun USA og Canada): 1-800-ASK-XEROX (1-800-275-9376)

E-mail: EHS-Europe@xerox.com

OVERHOLDELSESERKLÆRING FOR INNOVATION, SCIENCE AND ECONOMIC DEVELOPMENT CANADA

Dette klasse B digitale apparat opfylder alle krav i den canadiske standard for interferens-forårsagende udstyr ICES-003.

Avis de conformité aux normes de l'Innovation, Sciences et Développement économique Canada

Cet appareil numérique de classe B est conforme aux exigences de la norme canadienne relative aux équipements pouvant causer des interférences NMB-003.

TYSKLAND

Tyskland - Blue Angel



RAL, det tyske institut for kvalitetssikring og mærkning, har tildelt følgende konfiguration for denne enhed Blue Angel-miljømærket.

Netværksprinter med automatisk 2-sidet udskrivning, USB og netværksforbindelse.

Dette mærke tilkendegiver den som en enhed, der opfylder Blau Angel-kriterier for miljøvenlighed i form af enhedens konstruktion, fremstilling og drift. Gå til www.blauer-engel.de for flere oplysninger.

Blendschutz

Das Gerät ist nicht für die Benutzung im unmittelbaren Gesichtsfeld am Bildschirmarbeitsplatz vorgesehen. Um störende Reflexionen am Bildschirmarbeitsplatz zu vermeiden, darf dieses Produkt nicht im unmittelbaren Gesichtsfeld platziert werden.

Importeur

Xerox GmbH
Hellersbergstraße 2-4
41460 Neuss
Deutschland

TURKEY ROHS-REGULATIVER

I overensstemmelse med artikel 7 (d), certificerer vi hermed, at udstyret "det overholder EEE-reglerne".
"EEE yönetmeliğine uygundur."

OVERHOLDELSE AF UKRAINE ROHS

Обладнання відповідає вимогам Технічного регламенту щодо обмеження використання деяких небезпечних речовин в електричному та електронному обладнанні, затвердженого постановою Кабінету Міністрів України від 3 грудня 2008 № 1057.

(Udstyret overholder kravene i den tekniske forskrift, der er godkendt af resolutionen fra kabinettet i Ukraines ministerium den 3. december 2008 med hensyn til begrænsninger for brugen af visse farlige stoffer i elektrisk og elektronisk udstyr.)

Kopieringsregler

USA

Kongressen har ved lov forbudt gengivelse af følgende elementer i bestemte tilfælde. Det kan medføre bøder eller fængsel for dem, der bliver fundet skyldige i at have foretaget sådanne gengivelser.

1. Statsobligationer eller -værdipapirer, f.eks.:
 - Gældsbeviser.
 - Nationalbankens valuta.
 - Kuponer fra obligationer.
 - Pengesedler fra Federal Reserve Bank.
 - Pengesedler med sølvdækning.
 - Pengesedler med gulddækning.
 - Amerikanske obligationer.
 - Statsobligationer.
 - Sedler fra Federal Reserve.
 - Sedler på dollarandel.
 - Indlånsbeviser.
 - Papirpenge.
 - Obligationer fra bestemte statslige agenturer, f.eks. FHA osv.
 - Obligationer. U.S. Savings Bonds må kun fotograferes til PR-formål i forbindelse med en kampagne til salg af sådanne obligationer.
 - Internal Revenue Stamps (skattevæsenets stempler). Hvis det er nødvendigt at gengive et juridisk dokument, hvorpå der findes et stemplet stempel fra skattevæsenet, kan dette udføres, forudsat at formålet med gengivelsen af dokumentet er lovligt.
 - Frimærker, stemplede eller ustemplede. Til filatelistiske formål kan frimærker fotograferes, forudsat at gengivelsen er i sort-hvid og er mindre end 75 % eller større end 150 % af originalens lineære dimensioner.
 - Postanvisninger med penge.
 - Regninger, checks eller bankanvisninger trukket af eller til autoriserede embedsmænd i USA.
 - Stempler og andet, der repræsenterer en værdi, uanset pålydende, der har været eller bliver udstedt i henhold til enhver Act of Congress.
 - Justerede kompensationscertifikater til veteraner fra verdenskrigene.
2. Obligationer eller værdipapirer fra udenlandsk regering, bank eller virksomhed.

3. Copyrightmateriale, medmindre der er hentet tilladelse fra ejeren, eller gengivelsen falder ind under kategorien "fair brug" eller bibliotekers gengivelsesrettigheder i henhold til copyrightlovgivningen. Yderligere oplysninger om disse bestemmelser kan hentes fra Copyright Office, Library of Congress, Washington, D.C. 20559. Spørg efter Circular R21.
4. Certifikat til statsborgerskab eller opnåelse af statsborgerret. Foreign Naturalization Certificates må fotograferes.
5. Pas. Udenlandske pas må fotograferes.
6. Immigrationspapirer.
7. Registreringskort vedr. militærtjeneste.
8. Selective Service Induction-papirer, der indeholder følgende oplysninger om den indkaldte:
 - Indtægter eller indkomst.
 - Straffeattest.
 - Fysisk eller psykisk tilstand.
 - Status for forsørgerpligt.
 - Tidligere militærtjeneste.
 - Undtagelse: Hjemsendelsescertifikater fra det amerikanske militær må fotograferes.
9. Emblemer, identifikationskort, pas eller distinktioner, der bæres af militært personale eller medlemmer af forskellige føderale afdelinger, f.eks. FBI, Treasury osv. (medmindre fotografiet er bestilt af den overordnede i sådanne afdelinger).

Gengivelse af følgende er også forbudt i visse stater:

- Billicenser.
- Kørekort.
- Bilregistreringsattester.

Ovenstående liste er ikke udtømmende, og der tages ikke noget ansvar for dens fuldstændighed eller nøjagtighed. Kontakt din advokat, hvis du er i tvivl.

Du kan få flere oplysninger om disse bestemmelser ved at kontakte Copyright Office, Library of Congress, Washington, D.C. 20559. Spørg efter Circular R21.

CANADA

Parlamentet har ved lov forbudt gengivelse af følgende elementer i bestemte tilfælde. Det kan medføre bøder eller fængsel for dem, der bliver fundet skyldige i at have foretaget sådanne gengivelser.

- Gyldige pengesedler
- Obligationer eller værdipapirer fra stat eller bank
- Statsgældsveksler og statsgældsbeviser
- Det offentlige segl for Canada eller en provins eller seglet for en offentlig instans i Canada eller en retslig instans

- Proklamationer, forordninger, bestemmelser eller udnævnelser eller meddelelser derom (der svigagtigt udgiver sig for at være trykt på Queens Printer for Canada eller et tilsvarende trykkeri for en provins)
- Mærker, varemærker, segl, omslag eller design, der bruges af eller på vegne af den canadiske regering eller en provins, regeringen i en stat, der ikke er Canada, eller andre ministerier, bestyrelser, kommissioner eller styrelser, der er oprettet af den canadiske regering eller en provins eller en regering i en stat, der ikke er Canada
- Trykte eller selvkøbende frimærker, der bruges med den hensigt at opnå indtægt fra den canadiske regering eller en provins eller en regering i en stat, der ikke er Canada
- Dokumenter, registre eller arkiver, der opbevares af offentligt ansatte, som er ansvarlige for at tage eller udstede certificerede kopier heraf, hvor kopien svigagtigt giver sig ud for at være en certificeret kopi heraf
- Ophavsretligt beskyttet materiale eller varemærker uden ejers samtykke

Denne liste er tænkt som en hjælp, men den er ikke udtømmende, og der tages ikke noget ansvar for dens fuldstændighed eller nøjagtighed. Kontakt din juridiske rådgiver, hvis du er i tvivl.

ANDRE LANDE

Det kan være ulovligt at kopiere visse dokumenter i dit land. Det kan medføre bøder eller fængsel for dem, der bliver fundet skyldige i at have fremstillet sådanne kopier.

- Pengesedler
- Checks
- Bank- og statsobligationer og -værdipapirer
- Pas og id-kort
- Copyrightmateriale eller varemærker uden tilladelse fra ejeren
- Frimærker eller andre omsættelige papirer

Denne liste er ikke udtømmende, og der tages ikke noget ansvar for dens fuldstændighed eller nøjagtighed. Kontakt din juridiske rådgiver, hvis du er i tvivl.

Dataark for materialesikkerhed

På følgende adresse kan du få oplysninger om sikkerhedsdata vedrørende printeren:

- Webadresse: <https://safetysheets.business.xerox.com/en-us/>
- USA og Canada: 1-800-ASK-XEROX (1-800-275-9376)
- For andre markeder sendes en e-mail til EHS-Europe@xerox.com

Genbrug og bortskaffelse

Dette tillæg indeholder:

Bortskaffelse og genbrug af produkter.....	396
USA og Canada	397
Xerox Green World Alliance	398
Direktiv om affald af elektrisk og elektronisk udstyr (WEEE)	399

Bortskaffelse og genbrug af produkter

Bortskaf ikke printeren eller forbrugstofferne som normalt husholdningsaffald. Kontakt de lokale myndigheder for at få oplysninger om muligheder for bortskaffelse og genbrug.

USA og Canada

Xerox har udviklet et returnerings- og genbrugsprogram. Kontakt din Xerox-repræsentant for at afgøre, om dette Xerox-produkt er inkluderet i programmet. For mere information om Xerox's miljøprogrammer skal du gå til <https://www.xerox.com/en-us/about/ehs>.

Xerox Green World Alliance

Xerox Green World Alliance-programmet giver dig mulighed for at returnere kvalificerede forbrugsstoffer til Xerox til genbrug eller genvinding. Alle de tomme tonerpatroner, som returneres til Xerox, bliver enten genbrugt eller adskilt til genvinding. Kasserne, som tonerpatronerne returneres i, genbruges også.

Hvis du vil returnere Xerox-patroner til genbrug eller genvinding, skal du gøre følgende:

1. Gå til <https://www.xerox.com/office/recycle>.
2. Klik på **Genbrug**.
3. Vælg en mulighed for returnering.

Direktiv om affald af elektrisk og elektronisk udstyr (WEEE)



WEEE-logoet står for specielle genbrugsprogrammer og procedurer for elektroniske produkter i lande i Den Europæiske Union. Vi opfordrer til, at vores produkter genbruges.

Hvis du har yderligere spørgsmål om genbrugsmuligheder, bedes du kontakte dit lokale salgskontor.

MEDDELELSE OM E-AFFALD I INDIEN



Dette produkt inklusive komponenter, forbrugsstoffer, komponenter og reservedele overholder "Regler for e-affald i Indien" og forbyder brug af bly, kviksølv, hexavalent chrom, polybromerede biphenyler eller polybromerede diphenylethere i koncentrationer på over 0,1 vægtprocent og 0,01 vægtprocent for cadmium, bortset fra undtagelsen angivet i reglen.

