

VERSION 1.0
JUNI 2024
702P08979

Xerox[®] C320 färgskrivare

Användarhandbok

xerox[™]

© 2024 Xerox Corporation. Alla rättigheter förbehålls. Xerox® är ett varumärke som tillhör Xerox Corporation i USA och/eller andra länder.

Adobe®, Adobe PDF logo, Flash®, och PostScript® är varumärken eller registrerade varumärken som tillhör Adobe Systems, Inc.

Apple®, Bonjour®, iPad®, iPhone®, iPod®, iPod touch®, AirPrint® och AirPrint-logotypen®, Mac®, macOS®, och Macintosh® är varumärken eller registrerade varumärken som tillhör Apple Inc. i USA och andra länder.

Gmail™ webbmailtjänsten och mobilteknikplattformen Android™ är varumärken som tillhör Google, Inc.

PCL® är ett registrerat varumärke som tillhör Hewlett-Packard Corporation i USA och/eller andra länder.

IBM® och AIX® är registrerade varumärken som tillhör International Business Machines Corporation i USA och/eller andra länder.

Microsoft®, Windows®, och Windows Server® är registrerade varumärken som tillhör Microsoft Corporation i USA och andra länder.

Mopria är ett varumärke som tillhör Mopria Alliance.

UNIX® är ett varumärke i USA och andra länder, licensierat exklusivt genom X/Open Company Limited.

Linux® är ett registrerat varumärke som tillhör Linus Torvalds.

Wi-Fi CERTIFIED Wi-Fi Direct® är ett varumärke som tillhör Wi-Fi Alliance.

Innehåll

Säkerhet.....	9
Meddelanden och säkerhet.....	10
Överenskommelser.....	11
Produktutlåtanden	11
Elektrisk säkerhet	15
Allmänna riktlinjer	15
Nätsladd	15
Nödavstängning	16
Batterisäkerhet	16
Driftsäkerhet.....	17
Riktlinjer för drift.....	17
Skrivarens placering.....	17
Tillbehör till skrivaren	18
Information om förbrukningsmaterial	18
Underhållssäkerhet	19
Kontaktinformation för miljö, hälsa och säkerhet	20
Produktsymboler.....	21
Lär dig mer om skrivaren.....	25
Hitta information om skrivaren.....	26
Hitta skrivarens serienummer	28
Utskriftskonfigurationer	29
Ta bort det interna förpackningsmaterialet.....	30
Använda kontrollpanelen	32
Så här används indikatorlampan	33
Välja papper	34
Riktlinjer för papper	34
Pappersegenskaper	34
Papper som inte kan användas.....	35
Förvara papper	35
Välja förtryckta formulär och brevpapper	36
Pappersstorlekar som stöds	36
Installera och konfigurera	43
Välja plats för skrivaren	44
Ansluta kablar	46
Xerox® Easy Assist (XEA) App	47
Innan skrivaren installeras: Inledande installation med Xerox® Easy Assist App.....	49
Efter första installationen: Ansluta till Xerox Easy Assist App för befintliga skrivare.....	51
Lägga till flera skrivare i Xerox Easy Assist-appen.....	52
Konfigurera och använda programmen på huvudmenyn.....	54
Använda startskärmen	54
Anpassa startskärmen.....	55

Hantera bokmärken.....	56
Fylla på papper och specialmedia	57
Ställa in pappersstorlek och papperstyp.....	57
Konfigurera universella pappersinställningar.....	57
Fylla på magasinet	57
Fylla på den manuella mataren	61
Fylla på universalarkmataren.....	63
Länka magasin	66
Installera och uppdatera program, drivrutiner och fast programvara.....	67
Installera skrivarprogramvara	67
Lägga till skrivare till en dator	67
Uppdatera inbyggd programvara.....	68
Exportera eller importera en konfigurationsfil	69
Lägga till tillgängliga tillval i skrivardrivrutinen	69
Installera tillvalsmagasin	71
Nätverk.....	72
Anslut skrivaren till ett Wi-Fi-nätverk	72
Ansluta skrivaren till ett trådlöst nätverk med hjälp av WPS (Wi-Fi Protected Setup).....	72
Konfigurera Wi-Fi Direct	73
Ansluta en mobil enhet till skrivaren	73
Ansluta en dator till skrivaren	74
Inaktivera Wi-Fi-nätverket.....	75
Kontrollera skrivarens anslutning.....	75
Säkra skrivaren.....	77
Lokalisera säkerhetsplats	78
Radera skrivarminnet.....	79
Återställa fabriksinställningar	80
Utskrift.....	81
Skriva ut från en dator	82
Skriva ut från en mobil enhet	83
Skriva ut från en mobil enhet med Mopria™ Print Service.....	83
Skriva ut från en mobil enhet med AirPrint®	83
Skriva ut från en mobil enhet med Wi-Fi Direct®	83
Skriva ut från en flashenhet.....	84
Flashenheter och filtyper som stöds	85
Flashenheter	85
Filtyper.....	85
Konfigurera konfidentiella jobb (Säker utskrift)	86
Skriva ut konfidentiella jobb och andra stoppade jobb.....	87
För Windows-användare.....	87
För Macintosh-användare	87
Placera skiljeblad mellan kopior	88
Avbryta ett utskriftsjobb.....	89
Justera tonersvärtan.....	90
Använda skrivarens menyer.....	91
Menyöversikt	92

Enhet	93
Egenskaper	93
Ekoläge	94
Fjärrstyrd funktionspanel	95
Meddelanden	95
Energihantering	98
Återställa fabriksinställningar	99
Underhåll	99
Synliga ikoner på startskärmen	103
Webbplatskarta	104
Programuppdatering	104
Uppladdning av data från fjärrtjänster	105
Om den här skrivaren	105
Utskrift	106
Layout	106
Installation	107
Kvalitet	109
Utskriftsinfo	111
PDF	112
PostScript	113
PCL	113
Bild	115
Papper	117
Magasinkonfiguration	117
Mediakonfiguration	117
USB-enhet	119
Skriv ut från flash-enhet	119
Nätverk/portar	121
Nätverksöversikt	121
Trådlöst	122
Wi- Fi Direct	124
AirPrint	125
Mobiltjänsthantering	126
Ethernet	126
TCP/IP	128
SNMP	130
IPSec	132
802.1x	133
LPD-konfiguration	134
HTTP-/FTP-inställningar	135
USB	136
Begränsa extern nätverksåtkomst	136
Universal Print	137
Säkerhet	140
Inloggningsmetoder	141
Certifikathantering	145
Schemalägg USB-enheter	146
Säkerhetsgranskningslogg	146
Inloggningsbegränsningar	149
Konfidentiell skrivarinställning	150
Kryptering	151
Radera tillfälliga datafiler	151

Lösningar för LDAP-inställningar.....	151
Uppdatering av TPM inbyggd programvara	152
Diverse.....	152
Rapporter.....	154
Sida med menyinställningar.....	154
Enhet.....	154
Nätverk.....	154
Förbrukningsmaterialplan.....	155
Planaktivering.....	155
Planomvandling.....	155
Prenumerationstjänst.....	155
Felsökning.....	156
Underhåll.....	157
Kontrollera status för skrivarens delar och förbrukningsmaterial.....	158
Konfigurera meddelanden om förbrukningsmaterial.....	159
Ställa in E-postaviseringar.....	160
Visa rapporter.....	161
Beställa tillbehör.....	162
Använda äkta förbrukningsmaterial från Xerox	162
Ersätta förbrukningsmaterial.....	163
Byta ut en tonerkassett	163
Byta ut toneruppsamlingsflaskan	165
Byta ut bildbehandlingssatsen.....	166
Återställa räknaren för förbrukningsmaterial.....	171
Rengöra skrivarens delar	172
Rengöra skrivaren.....	172
Rengöra pekskärmen	172
Rengöra matarrullarna	173
Spara energi och papper.....	175
Konfigurera inställningarna för energisparläget.....	175
Justera ljusstyrkan på displayen	175
Spara förbrukningsmaterial.....	175
Flytta skrivaren till en annan plats.....	176
Felsökning.....	177
Problem med utskriftskvaliteten.....	178
Utskriftsproblem.....	179
Utskriftskvaliteten är dålig	179
Utskriftsjobb skrivs inte ut.....	219
Långsam utskrift.....	220
Jobben skrivs ut från fel magasin eller på fel material	224
Skrivaren svarar inte	226
Det går inte att läsa flashenheten	228
Aktivera USB-porten.....	229
Problem med nätverksanslutningen.....	230
Kan inte öppna Embedded Web Server	230
Kan inte ansluta skrivaren till Wi-Fi-nätverket.....	232

Problem med förbrukningsmaterial	234
Byt kassetten, fel skrivarområde	234
Förbrukningsmaterial som inte är från Xerox	235
Åtgärda pappersstopp	236
Undvika pappersstopp	236
Hitta var papper har fastnat	237
Pappersstopp inuti standardmagasinet	238
Pappersstopp inuti standard utmatningsmagasinet	238
Pappersstopp i den manuella mataren	239
Pappersstopp i lucka A	240
Pappersmatningsproblem	243
Kuverten klistras igen vid utskrift	243
Sortering av utskrift fungerar inte	244
Papper fastnar ofta	245
Sidor som fastnat skrivs inte ut igen	246
Problem med färgkvaliteten	247
Ändra färgerna vid utskrift	247
Vanliga frågor om färgutskrift	247
Utskriften ser tonad ut	249
Kontakta kundsupport	250
Föreskriftsinformation	251
Grundläggande föreskrifter	252
USA (FCC-föreskrifter)	252
Lagstadgad information gällande 2,4 GHz och 5 GHz trådlösa nätverkskort	252
Lasermeddelande	253
Kanada	253
Efterlevnad av Europeiska unionen och Europeiska ekonomiska samarbetsområdet	254
ENERGY STAR	255
Certifiering för Eurasiska ekonomiska unionen	257
Tyskland	257
Turkiet - RoHS-direktivet	258
Ukraina RoHS-överensstämmelse	258
Säkerhetscertifiering	259
Faktablad om materialsäkerhet	260
Återvinning och kassering	261
Alla länder	262
Avlägsnande av batteri	262
Nordamerika	263
Europeiska unionen	264
Kassering utanför EU	264
Andra länder	265

Säkerhet

I detta kapitel:

Meddelanden och säkerhet	10
Överenskommelser	11
Elektrisk säkerhet	15
Driftsäkerhet	17
Underhållssäkerhet	19
Kontaktinformation för miljö, hälsa och säkerhet	20
Produktsymboler	21

Skrivaren och rekommenderade tillbehör har utformats och testats för att uppfylla strikta säkerhetskrav. Genom att uppmärksamma följande instruktioner säkerställer du att Xerox-skrivaren används på ett säkert sätt.

Meddelanden och säkerhet

Läs följande instruktioner noggrant innan du använder skrivaren. Läs dessa instruktioner för att säkerställa att skrivaren används på ett säkert sätt.

Skrivaren Xerox® och tillbehören har utformats och testats för att uppfylla strikta säkerhetskrav. Häri ingår granskning och certifiering av kontrollmyndighet samt efterlevnad av elektromagnetiska föreskrifter och etablerade miljönormer.

Säkerhets- och miljötester för denna produkt har verifierats med hjälp av endast Xerox®-material.



OBS! Obehöriga ändringar, som tillägg av nya funktioner eller anslutning av externa enheter, kan påverka maskinens certifiering. Kontakta en Xerox-representant om du vill ha mer information.

Överenskommelser



OBS! En anteckning identifierar information som kan hjälpa dig.

Varning! En varning identifierar något som kan skada produktens maskinvara eller programvara.



Försiktighet! En försiktighet indikerar en potentiellt farlig situation som kan skada dig.

Olika typer av utlåtanden inkluderar:



VARNING – FARA FÖR SKADA: Indikerar risk för skada.



VARNING – RISK FÖR ELSTÖT: Indikerar risk för elektriska stötar.



VARNING – HET YTA: Indikerar risk för brännskador vid beröring.



VARNING – FARA FÖR VÄLTANDE FÖREMÅL: Indikerar klämrisk.



FÖRSIKTIGHET — FARA FÖR KLÄMSKADA: Indikerar risk att fastna mellan rörliga delar.



VARNING – RÖRLIGA DELAR: Indikerar risk för skärsår eller nötningskador från roterande delar.

PRODUKTUTLÅTANDEN



VARNING – FARA FÖR SKADA: För att undvika brandrisk eller att få en elektrisk stöt ansluter du nätsladden till ett lämpligt och jordat vägguttag som är i närheten av produkten och är lättillgängligt.



VARNING – FARA FÖR SKADA: För att undvika risken för brand eller elektriska stötar, använd endast den nätsladd som medföljer denna produkt eller en auktoriserad ersättare från tillverkaren.



VARNING – FARA FÖR SKADA: Använd inte denna produkt med förlängningsladdar, grenuttag med flera uttag, förlängare med flera uttag eller UPS-enheter. Strömkapaciteten hos dessa typer av tillbehör kan lätt överbelastas av en laserskrivare och kan leda till risk för brand, skada på egendom eller dålig skrivareprestanda.



VARNING – FARA FÖR SKADA: Använd inte denna produkt med ett inbyggt överspänningsskydd. Om överspänningsskydd används, kan det leda till risk för brand, skada på egendom eller dålig skrivareprestanda.



VARNING – RISK FÖR ELSTÖT: För att undvika att få en elektrisk stöt bör du inte placera eller använda den här produkten i närheten av vatten eller våtutrymmen.



VARNING – RISK FÖR ELSTÖT: För att undvika att få en elektrisk stöt bör du inte konfigurera produkten eller göra andra elektriska anslutningar med t.ex. nätsladden, faxfunktionen eller telefonen under åskväder.



VARNING – FARA FÖR SKADA: Skär inte, vrid, bind, krossa eller placera inte tunga föremål på nätsladden. Utsätt inte nätsladden för nötning eller stress. Kläm inte nätsladden mellan föremål som möbler och väggar. Om någon av dessa saker inträffar uppstår risk för brand eller elektriska stötar. Inspektera nätsladden regelbundet för tecken på sådana problem. Ta bort nätsladden från eluttaget innan du inspekterar den.



VARNING – RISK FÖR ELSTÖT: För att undvika risken för elektriska stötar, se till att alla externa anslutningar, såsom Ethernet- och telefonsystemanslutningar, är korrekt installerade i sina markerade plug-in-portar.



VARNING – RISK FÖR ELSTÖT: För att undvika att få en elektrisk stöt när du vill komma åt systemkortet eller installera ytterligare maskinvara eller minnesenheter efter att du har installerat skrivaren ska du först stänga av skrivaren och dra ut nätsladden från eluttaget innan du fortsätter. Om några andra enheter är anslutna till skrivaren bör du stänga av dem också och dra ut eventuella kablar till skrivaren.



VARNING – RISK FÖR ELSTÖT: För att undvika att få en elektrisk stöt när du rengör skrivarens utsida ska du dra ut nätsladden ur eluttaget och koppla bort alla sladdar från skrivaren innan du fortsätter.



VARNING – FARA FÖR SKADA: Om skrivarens vikt är större än 20 kg. (44 lb.), då kan det krävas två eller flera personer för att lyfta den på ett säkert sätt.



VARNING – FARA FÖR SKADA: När skrivaren flyttas ska du följa dessa riktlinjer för att undvika personskada eller att skrivaren skadas:

- Se till att alla luckor och magasin är stängda.
- Stäng av skrivaren och dra ut nätsladden ur eluttaget.
- Koppla bort alla sladdar och kablar från skrivaren.
- Om skrivaren har separata golvstående tillvalsmagasin eller utmatningstillval anslutna måste dessa kopplas från innan skrivaren flyttas.
- Om skrivaren har en hjulbas kan den rullas till den nya platsen. Var försiktig när du går över hinder och springor i golvet.
- Om skrivaren inte har någon hjulbas, men har tillvalsmagasin eller utmatningstillval, tar du bort utmatningstillvalen och lyfter sedan av skrivaren från tillvalsmagasinen. Försök inte lyfta skrivaren och tillval samtidigt.
- Använd handtagen när du lyfter skrivaren.
- Alla vagnar som används för att flytta skrivaren måste ha en yta som klarar skrivarens hela fotavtryck.
- Alla vagnar som används för att flytta maskinvarutillvalen måste ha en yta som kan stödja tillvalens mått.
- Skrivaren måste alltid vara upprätt.
- Undvik kraftigt vibrerande rörelser.
- Se till att du inte har fingrarna under skrivaren när du ställer ner den.
- Se till att det finns tillräckligt med utrymme runt skrivaren.



VARNING – FARA FÖR VÄLTANDE FÖREMÅL: Om du installerar ett eller flera tillval på din skrivare eller multifunktions skrivare kan det krävas en hjulbas, möbler eller annan funktion för att förhindra instabilitet som kan orsaka skada. För mer information om konfigurationer som stöds, kontakta platsen där du köpte skrivaren.



VARNING – FARA FÖR VÄLTANDE FÖREMÅL: Ladda varje magasin separat, för att minska risken för instabilitet i utrustningen. Håll alla andra magasin stängda tills de behövs.



VARNING – HET YTA: Insidan av skrivaren kan vara varm. Förebygg risken för brännskador genom att vänta tills ytan har svalnat.



FÖRSIKTIGHET — FARA FÖR KLÄMSKADA: För att undvika risken för klämskador, var försiktig i områden märkta med denna etikett. Klämskador kan uppstå runt rörliga delar, såsom kugghjul, dörrar, brickor och luckor.



VARNING – FARA FÖR SKADA: Denna produkt använder en laser. Om kontroller används eller justeringar eller andra procedurer utförs än de som anges i användarhandboken, kan det resultera i farlig exponering av strålning.



VARNING – FARA FÖR SKADA: Litiumbatteriet i denna produkt är inte avsett att bytas ut. Det finns risk för explosion om ett litiumbatteri byts ut felaktigt. Ladda inte, plocka isär eller bränn inte ett litiumbatteri. Kassera använda litiumbatterier enligt tillverkarens instruktioner och lokala föreskrifter.

Denna produkt är designad, testad och godkänd för att uppfylla strikta globala säkerhetsstandarder med användning av specifika tillverkarkomponenter. Säkerhetsfunktionerna för vissa delar kanske inte alltid är uppenbara. Tillverkaren ansvarar inte för användningen av andra reservdelar.

Överlåt service eller reparationer, andra än de som beskrivs i användardokumentationen, till en servicerepresentant.

Information om ozon och ventilation

Hänvisa till *Fakta om ozon* och *Fakta om ventilation* på [Vår arbetsmiljöns hälsa och säkerhet – Xerox](#).

SPARA DESSA ANVISNINGAR.

Elektrisk säkerhet

ALLMÄNNA RIKTLINJER



Försiktighet!

- För inte in föremål i öppningarna på skrivaren. Om du kommer i kontakt med en spänningspunkt eller kortsluter en del kan detta orsaka brand eller elektrisk stöt.
- Ta inte bort luckor eller skydd som skruvats fast om du inte installerar tillvalsutrustning och har fått instruktioner om att göra detta. Stäng av skrivaren när sådana installationer utförs. Dra ur nätsladden när du ska ta bort luckor och skydd för att installera tillvalsutrustning. Utöver tillval som kan installeras av användaren finns det inga delar som du kan underhålla bakom dessa luckor.

Nedanstående utgör fara för din säkerhet:

- Nätsladden är skadad eller sliten.
- Vätska har spillts i skrivaren.
- Skrivaren har utsatts för vatten.
- Skrivaren avger rök eller ytan är ovanligt het.
- Skrivaren avger ovanliga ljud eller lukter.
- Skrivaren medför kortslutning av väggströmbrytare, säkring eller annan säkerhetsanordning.

Gör följande om något av detta inträffar:

1. Stäng omedelbart av skrivaren.
2. Dra ut nätsladden ur eluttaget.
3. Ring en auktoriserad servicerepresentant.

NÄTSLADD

Använd nätsladden som medföljer skrivaren.



Försiktighet! För att undvika risk för brand eller elektriska stötar, använd inte förlängningssladdar, grenuttag eller eluttag.

- Anslut nätsladden direkt till ett korrekt jordat eluttag. Se till att kontakterna i båda ändar av sladden sitter i ordentligt. Om du inte vet om ett uttag är jordat, be en elektriker att kontrollera uttaget.
- Använd inte en jordad adapter för att ansluta skrivaren till ett eluttag som inte är jordat.
- Kontrollera att skrivaren är ansluten till ett uttag som ger rätt spänning och ström. Gå igenom skrivarens elektriska specifikation med en elektriker vid behov.
- Placera inte skrivaren på en plats där någon kan trampa på nätsladden.
- Placera inte föremål på nätsladden.

- Sätt inte i eller dra ut nätsladden när strömbrytaren är i läget På.
- Om nätsladden blir fransig eller sliten, byt ut den.
- Ta tag i kontakten när du drar ut nätsladden, för att undvika elektriska stötar och skador på sladden.

Nätsladden är ansluten till skrivaren som en plug-in enhet på baksidan av skrivaren. Om du behöver slå från strömmen till skrivaren ska du dra ut nätsladden från eluttaget.

NÖDAVSTÄNGNING

Om något av följande sker ska du genast stänga av skrivaren och koppla från nätsladden ur eluttaget. Kontakta en auktoriserad Xerox-servicerepresentant för att åtgärda följande problem:

- Utrustningen luktar konstigt eller låter konstigt.
- Nätsladden är skadad eller sliten.
- En väggströmbrytare, säkring eller annan säkerhetsanordning har löst ut.
- Vätska har spillts i skrivaren.
- Skrivaren har utsatts för vatten.
- Någon del av skrivaren är skadad.

BATTERISÄKERHET

Ett eller flera kretskort i denna skrivare innehåller ett litiumbatteri. Försök inte reparera eller byta ut litiumbatteriet. Kontakta en auktoriserad servicerepresentant om det finns problem med batteriet.



Försiktighet! Om batteriet på ett kretskort är felaktigt installerat finns det risk för explosion.

Litiumbatteriet i denna skrivare innehåller material med perklorat. Se <https://dtsc.ca.gov/perchlorate/>, för information om de speciella hanteringsprocedurerna förknippade med perkloratmaterial.

Driftsäkerhet

Skrivaren och tillbehören har utformats och testats för att uppfylla strikta säkerhetskrav. Häri ingår granskning av kontrollmyndighet, godkännande och efterlevnad av etablerade miljönormer.

Genom att uppmärksamma följande säkerhetsanvisningar ser du till att skrivaren används på ett säkert sätt.

RIKTLINJER FÖR DRIFT

- Ta inte bort några magasin när skrivaren skriver ut.
- Öppna inte luckorna under pågående utskrift.
- Flytta inte skrivaren under pågående utskrift.
- Håll undan händer, hår, slipsar m.m. från matarrullarna.
- Luckor, som kräver verktyg för borttagning, skyddar riskområdena i skrivaren. Avlägsna inte skydden.
- Förbikoppla inte elektriska eller mekaniska förreglingar.
- Försök inte att ta bort papper som fastnat långt inuti skrivaren. Stäng av skrivaren omedelbart och kontakta din lokala Xerox-representant.



Försiktighet!

- Metallytorna i fixeringsenhetens område är varma. Var alltid försiktig när du tar bort pappersstopp från detta område och undvik att vidröra metalliska ytor.
- Tryck eller flytta inte enheten med alla pappersfack utdragna, för att undvika risken att tippa.

SKRIVARENS PLACERING

- Placera skrivaren på ett plant, stabilt underlag som inte vibrerar och som klarar skrivarens vikt. Se avsnittet *Fysiska specifikationer* i användarhandboken, för att hitta vikten för din skrivarkonfiguration.
- Blockera inte och täck inte för öppningarna som finns på skrivaren. De är avsedda för ventilation och för att skrivaren inte ska överhettas.
- Placera skrivaren på ett område där det finns tillräckligt med utrymme för drift och service.
- Vid installation av en kontorsskrivare i en hall eller liknande begränsat område kan ytterligare utrymmeskrav gälla. Se till att följa alla säkerhetsföreskrifter gällande arbetsplatser samt byggnads- och brandföreskrifter för ditt område.
- Placera skrivaren på en dammfri plats.
- Förvara eller använd inte skrivaren i en extremt varm, kall eller fuktig miljö.
- Placera inte skrivaren nära en värmekälla.
- Placera inte skrivaren i direkt solljus för att undvika exponering för ljuskänsliga komponenter.
- Placera inte skrivaren där den är direkt exponerad för det kalla luftflödet från ett luftkonditioneringsystem.
- Placera inte skrivaren på platser som är känsliga för vibrationer.

- Använd skrivaren på de höjder som anges i avsnittet *Miljöspecifikationer* i användarhandboken, för bästa prestanda.

TILLBEHÖR TILL SKRIVAREN

- Använd tillbehör som är avsedda för skrivaren. Användning av olämpliga tillbehör kan leda till sämre prestanda och risksituationer.
- Följ alla varningar och instruktioner som placerats på eller levererats med maskinen, tillvalsutrustning och tillbehör.
- Förvara allt förbrukningsmaterial enligt instruktionerna som står på förpackningen eller behållaren.
- Förvara allt förbrukningsmaterial utom räckhåll för barn.
- Kasta aldrig färgpulver, färgpulverkassetter, trumkassetter eller överskottsbehållare i öppen eld.



Försiktighet! Undvik hud- eller ögonkontakt vid hantering av kassetter, till exempel färgpulver och liknande. Ögonkontakt kan orsaka irritation och inflammation. Försök inte ta isär kassetterna eftersom detta kan öka risken för kontakt med hud och ögon.

Varning! Du rekommenderas att inte använda tillbehör från andra tillverkare än Xerox. Xerox garanti, serviceavtal och total belåtenhetsgaranti (Total Satisfaction Guarantee) täcker inte skador, funktionsfel eller försämring av prestanda som orsakats av användning av förbrukningsmaterial som inte kommer från Xerox, eller användning av förbrukningsmaterial från Xerox som inte är specificerade för denna skrivare. Total Satisfaction Guarantee är tillgänglig i USA och Kanada. Täckning kan variera utanför dessa områden. Kontakta din Xerox-representant för mer information.

INFORMATION OM FÖRBRUKNINGSMATERIAL



Försiktighet! Undvik hud- eller ögonkontakt när du hanterar kassetter som bläck/färgpulver eller fixeringsenhet. Ögonkontakt kan orsaka irritation och inflammation. Försök inte att ta isär kassetten. Detta kan öka risken för hud- eller ögonkontakt.

- Förvara allt förbrukningsmaterial enligt instruktionerna som står på förpackningen eller behållaren.
- Förvara allt förbrukningsmaterial utom räckhåll för barn.
- Kasta aldrig bläck/färgpulver, färgpulverkassetter eller behållare för bläck/färgpulver i öppen låga.

För mer information om Xerox® återvinningsprogram för tillbehör, gå till www.xerox.com/recycling.

Underhållssäkerhet

Underhåll inte den här skrivaren på något annat sätt än vad som beskrivs i dokumentationen som medföljer skrivaren.

- Rengör endast med en torr luddfri trasa.
- Använd endast tillbehör och rengöringsmedel enligt anvisningarna.



Försiktighet! Använd inte rengöringsmedel i sprayburk. Aerosolrengöringsmedel kan orsaka explosioner eller bränder när de används på elektromekanisk utrustning.

- Ta inte bort kåpor och skydd som är fastsatta med skruvar. Det finns inga kundserviceartiklar bakom dessa skydd.
- Använd en kvast eller en våt trasa för att torka av spilld bläck/färgpulver, om bläck eller färgpulver har spillts ut. Sopa långsamt för att minimera att det bildas damm under städning. Undvik att använda dammsugare. Om en dammsugare måste användas, bör enheten vara konstruerad för brännbart damm, med en explosionsklassad motor och icke-ledande slang.



Försiktighet! Metallytorna i fixeringsenhetens område är varma. Var försiktig när du tar bort papperskvaddar från detta område och undvik att vidröra metallytor.

- Bränn inga tillbehör eller artiklar som kräver regelbundet underhåll. Information om återvinning av Xerox® förbrukningsmaterial finns på www.xerox.com/gwa.

Kontaktinformation för miljö, hälsa och säkerhet











Om du vill ha mer information om miljö, hälsa och säkerhet i relation till denna Xerox-produkt kan du kontakta:













- Endast USA och Kanada: 1-800-ASK-XEROX (1-800-275-9376)
- Webbadress: [Miljöhälsa och hållbarhet – Xerox](#)
- E-postbegäran (över hela världen): EHS-Europe@xerox.com











Information om produktsäkerhet i USA och Kanada finns på: www.xerox.com/environment.

Produktsymboler

SYMBOL	BESKRIVNING
	Försiktighet! Detta anger en fara som kan resultera i allvarliga personskador eller dödsfall om den inte undviks.
	Varm yta: Het yta på eller i skrivaren. Var försiktig för att undvika personskador.
	Varning: Rörliga delar. Var försiktig för att undvika personskador.
[Ingen symbol]	Varning: Anger en obligatorisk åtgärd för att undvika skada på egendomen.
	Rör inte den delen eller det området på skrivaren.
	Rör inte vid den här delen av skrivaren.
	Rör inte den delen eller det området på skrivaren.
	Utsätt inte trumkassetterna för direkt solljus.
	Bränn inte upp artikeln.
	Bränn inte tonerkassetterna.
	Bränn inte trumkassetterna.

SYMBOL	BESKRIVNING
	Bränn inte färgpulvrets överskottsbehållare.
	Klämfara: Var försiktig vid detta område för att undvika personsador.
	Klämfara: Var försiktig vid detta område för att undvika personsador.
	Ta inte bort pappret med kraft.
	Varm yta: Vänta den angivna tiden innan du hanterar den.
	På
	Av
	Vänteläge
	Använd inte papper med klamrar eller några typer av gem.
	Använd inte falsat, bigat, böjt eller skrynkligt papper.
	Ladda inte med eller använd papper för bläckstråleskrivare.

SYMBOL	BESKRIVNING
	Ladda inte om papper som har använts eller skrivits ut på tidigare.
	Använd inte vykort.
	Använd inte kuvert.
	Lägg till papper eller media.
	Pappersstopp
	Låsa
	Lås upp
	Gem
	Avkylning
	Tid som gått
	Papper
	Enkelsidigt originaldokument

SYMBOL	BESKRIVNING
	Hålat papper
	Lägg i brevhuvud med framsidan upp.
	Fyll på brevpapper med framsidan nedåt.
	Fyll på etiketterna med framsidan nedåt.
	USB: Universal Serial Bus
	LAN: Local Area Network
	Telefonlinje
	Vikt
	Tjänster hem-knapp
	Artikeln kan återvinnas.

Lär dig mer om skrivaren

I detta kapitel:

Hitta information om skrivaren	26
Hitta skrivarens serienummer.....	28
Utskriftskonfigurationer	29
Ta bort det interna förpackningsmaterialet.....	30
Använda kontrollpanelen	32
Så här används indikatorlampan	33
Välja papper.....	34

Hitta information om skrivaren

VAD LETAR DU EFTER?	HÄR KAN DU HITTA DET
Instruktioner för första inställning	Se installationsdokumentationen som medföljde skrivaren.
<ul style="list-style-type: none">• Programvara för skrivare• Skrivardrivrutin• Skrivarens inbyggda programvara• Tjänster	Gå till www.xerox.com , sök efter din skrivarmodell och välj sedan den drivrutin, program eller tjänster som du behöver.
<ul style="list-style-type: none">• Välja och lagra papper och specialmaterial• Fylla på med papper• Konfigurera skrivarinställningar• Visa och skriv ut dokument och foton• Konfigurera skrivaren i ett nätverk• Hantera och underhålla skrivaren• Felsökning och problemlösning	Informationscenter: Gå till www.xerox.com . Hur-man-gör-videor: Gå till www.xerox.com . Pekskärmsguide: Gå till www.xerox.com .
Information som hjälper till att använda skrivarprogramvaran	Hjälp till Microsoft Windows eller Macintosh operativsystem: Öppna ett skrivarprogram eller program, klicka sedan på Hjälp . Klicka på Hjälp för att se kontext-känslig information.  OBS! <ul style="list-style-type: none">• Hjälpen installeras automatiskt med skrivarprogrammet.• Skrivarprogramvaran finns antingen i mappen för skrivarprogram eller på skrivbordet, beroende på operativsystem.

VAD LETAR DU EFTER?	HÄR KAN DU HITTA DET
<ul style="list-style-type: none"> • Dokumentation • Support via live-chatt • E-postsupport • Samtalssupport 	<p>Gå till www.xerox.com.</p> <p>Välj land eller region, välj sedan produkt för att visa lämplig supportwebbplats.</p> <p>Du hittar kontaktuppgifter och öppettider för support i din region eller ditt land på webbplatsen eller på den tryckta garantisedel som medföljde skrivaren.</p> <p>Ha följande information till hands när du kontaktar kundtjänst:</p> <ul style="list-style-type: none"> • Inköpsställe och -datum • Skrivartyp och serienummer <p>Mer information finns på Hitta skrivarens serienummer.</p>
<ul style="list-style-type: none"> • Säkerhetsinformation • Information om regler • Garantiinformation • Miljöinformation 	<p>Garantiinformation varierar mellan länder eller regioner:</p> <ul style="list-style-type: none"> • I USA – läs Statement of Limited Warranty som medföljer skrivaren och som även finns på www.xerox.com. • I andra länder eller regioner – se den tryckta garantin som medföljde skrivaren <p>Produktinformationsguide – se dokumentationen som medföljde skrivaren eller gå till www.xerox.com.</p>

Hitta skrivarens serienummer

För att hitta skrivarens serienummer:

1. Öppna lucka A.
2. Lokalisera serienumret.

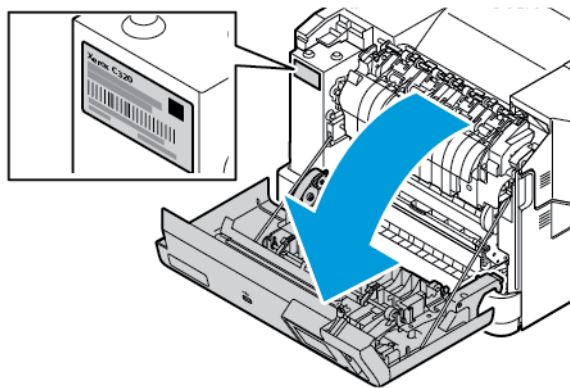

Utskriftskonfigurationer



VARNING – FARA FÖR VÄLTANDE FÖREMÅL: Om du installerar ett eller flera tillval på din skrivare kan det krävas en hjulbas, möbler eller annan funktion för att förhindra instabilitet som kan orsaka personsador. För mer information om konfigurationer som stöds, se [Arbetsplats- och digitala utskriftslösningar i Xerox](#).



VARNING – FARA FÖR VÄLTANDE FÖREMÅL: Ladda varje magasin separat, för att minska risken för instabilitet i utrustningen. Håll alla andra magasin stängda tills de behövs.

Beroende på din skrivarmodell kan du konfigurera din skrivare genom att lägga till ett extra 550 +100-arks magasin. 550+100 arks magasinet som magasin 2 består av ett magasin för 550 ark och en integrerad universalmatare för 100 ark.

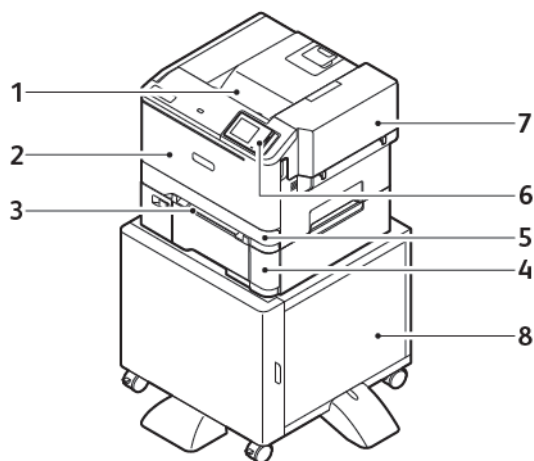

1. Standard utmatningsfack
2. Lucka A, Framlucka
3. Manuell matare
4. Magasin 2, Standardmagasin för 550+100 ark som tillval
5. Magasin 1, Standardmagasin för 250 ark
6. Kontrollpanel
7. Lucka B, Sidolucka
8. Skrivarstativ

Ta bort det interna förpackningsmaterialet

Skrivaren levereras med internt förpackningsmaterial. Ta bort förpackningsmaterialet på rätt sätt.

1. Öppna lucka A på framsidan av skrivaren.

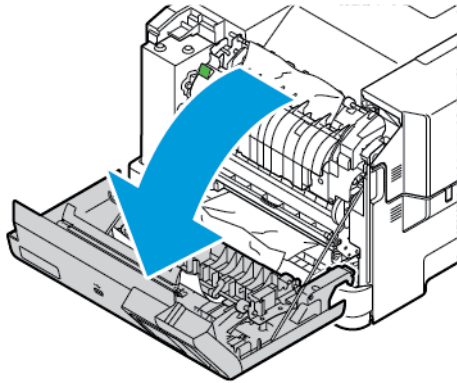

2. Ta bort de röda plastöglorna och klämmorna.

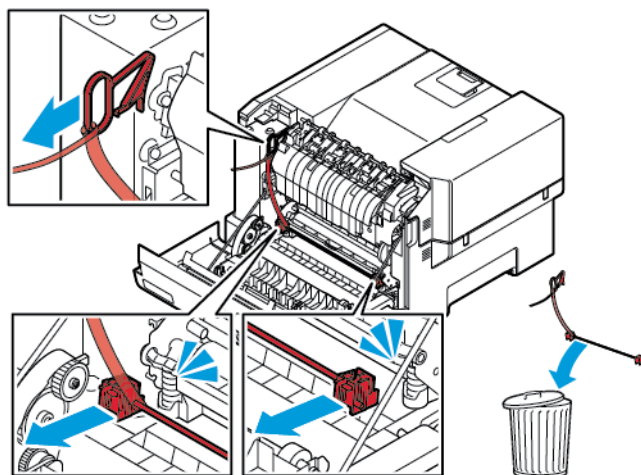

3. Stäng lucka A.

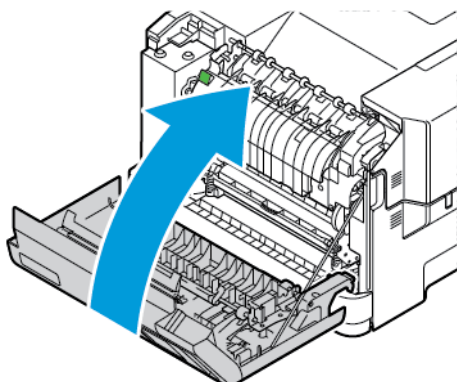

4. På skrivarens högra sida öppnar du lucka B, tar sedan bort kartongbiten på ovensidan och den röda plastöglan från tonerkassetten.

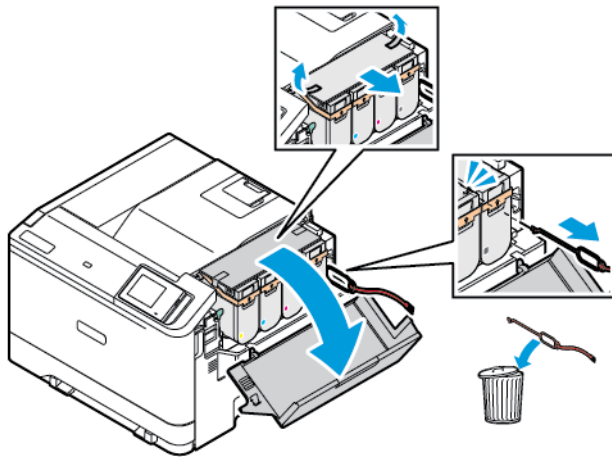

5. Stäng lucka B.

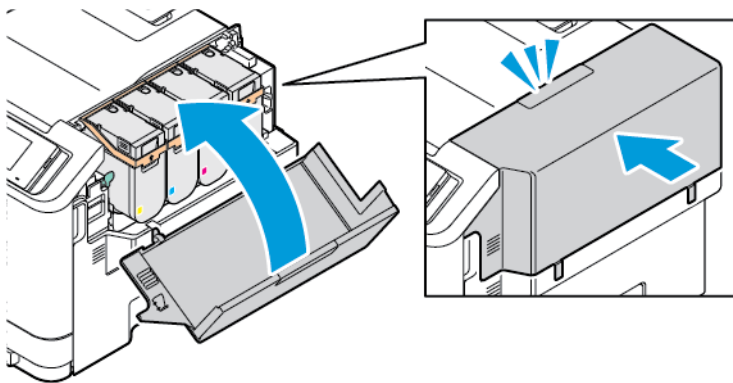

Använda kontrollpanelen

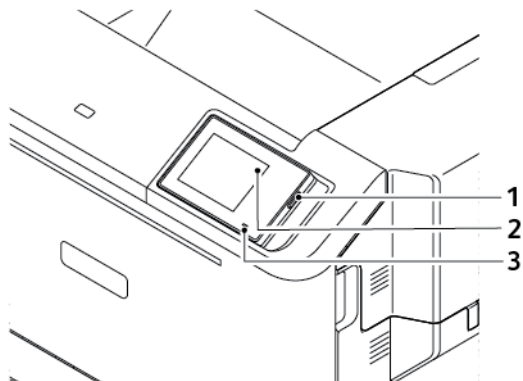

	OMRÅDE PÅ KONTROLLPANELEN	FUNKTION
1	Strömbrytare	Sätta på eller stänga av skrivaren.  OBS! Om du vill stänga av skrivaren trycker du på och håller in strömbrytaren i 5 sekunder. Sätt skrivaren i viloläge. Aktivera skrivaren från viloläge eller standbyläge.
2	Skärm	Visa skrivarmeddelanden och status för förbrukningsmaterial. Installera och använda skrivaren.
3	Indikatorlampa	Kontrollera skrivarens status.

Så här används indikatorlampan

INDIKATORLAMPAN	SKRIVARSTATUS
Av	Skrivaren är av.
Fast blått sken	Skrivaren är redo.
Blinkar blått	Skrivaren skriver ut eller bearbetar data.
Blinkar rött	Skrivaren kräver åtgärd av användare.
Fast gult sken	Skrivaren är i viloläge.
Blinkar gult	Skrivaren är i djupt viloläge eller standbyläge.

Välja papper

RIKTLINJER FÖR PAPPER

Använd rätt papperstyp för att förhindra att papper fastnar eller att andra problem uppstår.

- Använd alltid nytt och oskadat papper.
- Innan du fyller på papper bör du ta reda på vilken som är den rekommenderade utskriftssidan. Den anges vanligen på pappersförpackningen.
- Använd inte papper som har beskurits eller klippts för hand.
- Blanda inte papper av olika storlek, typer eller vikt i samma fack. Att bland resulterar i pappersstopp.
- Använd inte bestruket papper som inte har framställts särskilt för elektrofotografisk utskrift.

Mer information finns på:

- Rekommenderad medielista (USA): [Rekommenderad medielista – Xerox®-papper och specialmedia \(xeroxpaperusa.com\)](#).
- Rekommenderad medielista (Europa): [Rekommenderat utskriftspapper och specialmedia – Xerox](#).

PAPPERSEGNSKAPER

Följande pappersegenskaper påverkar utskriftskvaliteten och tillförlitligheten. Tänk på följande faktorer innan du skriver ut.

Vikt

Magasin kan mata papper med olika vikt. Papper som är lättare än 60 g/m² (16 lb) är kanske inte tillräckligt hårt för att matas in korrekt och kan orsaka pappersstopp. Mer information finns på [Pappersvikter som kan användas](#).

Böjning

Med böjning menas papperets tendens att böja sig vid kanterna. Omfattande böjning kan ge upphov till pappersmatningsproblem. Böjning kan inträffa när papperet passerar genom skrivaren, där det utsätts för höga temperaturer. Om du förvarar oförpackat papper i en varm, fuktig, kall eller torr miljö kan det leda till att papperet böjer sig vid utskrift och orsaka matningsproblem.

Släthet

Papperets släthet påverkar direkt utskriftskvaliteten. Om papperet är för grovt fäster tonern inte ordentligt. Om papperet är för slätt kan det orsaka problem vid pappersmatningen eller ge sämre utskriftskvalitet. Vi rekommenderar användning av papper med 50 Sheffield-punkter.

Fukttinhåll

Mängden fukt i papper påverkar både utskriftskvaliteten och skrivarens förmåga att mata papperet på rätt sätt. Låt papperet ligga kvar i sin originalförpackning tills du behöver använda det. Exponering av papper för fukt kan försämra papperets egenskaper.

Förvara papperet i originalförpackningen i samma miljö som skrivaren i 24 till 48 timmar före utskrift. Miljön där papperet förvaras, måste vara densamma som skrivaren. Lägg till ett par dagar till den här tiden om förvarings- eller transportmiljön är väldigt olik miljön där skrivaren finns. Tjockt papper kan kräva längre anpassningstider.

Fiberriktning

Man skiljer på pappersfibrernas riktning. Man talar om långfibrigt, vilket betyder att fibrerna löper i papperets längdriktning, och kortfibrigt, vilket betyder att fibrerna löper i papperets breddriktning.

För rekommenderad fiberriktning, se [Pappersvikter som kan användas](#).

Fiberinnehåll

De flesta typer av högkvalitativa kopieringspapper tillverkas av 100 % kemiskt behandlad trämassa. Det ger papperet hög stabilitet, medför färre pappersmatningsfel och bättre utskriftskvalitet. Papper som innehåller fibrer, t.ex. bomull, kan försämra pappershanteringen.

PAPPER SOM INTE KAN ANVÄNDAS

Följande papperstyper rekommenderas inte för skrivaren:

- Kemiskt behandlat papper för kopiering utan karbonpapper, även kallat självkopierande papper, karbonlöst kopieringspapper (CCP) eller papper som inte kräver karbon (NCR).
- Förtryckt papper med kemikalier som kan förorena skrivaren.
- Förtryckt papper som kan påverkas av den höga temperaturen i fixeringsenheten.
- Förtryckt papper som kräver mer noggrann passning (exakt tryckposition på sidan) större än $\pm 2,3$ mm, till exempel OCR-formulär (Optical Character Recognition).

I vissa fall kan du justera inpassningen från en programvara och sedan skriva ut på dessa formulär.

- Bestruket papper (raderbart papper), syntetiska papper, termopapper.
- Papper med ojämna kanter, papper med grov eller mycket strukturerad yta eller böjda papper.
- Returpapper som inte uppfyller EN12281:2002 (europeisk).
- Papper som väger mindre än 60 g/m^2 .
- Flersidiga formulär eller dokument.

FÖRVARA PAPPER

Använd nedanstående riktlinjer för hur du förvarar papper så undviker du papperskvadd och ojämn utskriftskvalitet:

- Förvara papperet i originalförpackningen i samma miljö som skrivaren i 24 till 48 timmar före utskrift.
- Lägg till ett par dagar till den här tiden om förvarings- eller transportmiljön är väldigt olik miljön där skrivaren finns. Tjockt papper kan kräva längre anpassningstider.
- Bäst resultat får du om du förvarar papperet där temperaturen är 21 °C (70 °F) och den relativa fuktigheten är 40 procent.
- De flesta tillverkare rekommenderar att utskrifter görs i temperaturer mellan 18–24 °C (65–75 °F) och en relativ luftfuktighet mellan 40 till 60 procent.
- Förvara papperet i kartonger på en pall eller hylla. Undvik att förvara det på golvet.
- Förvara enskilda paket på en plan yta.
- Placera inte några föremål ovanpå enskilda pappersförpackningar.
- Ta endast ut papper ur kartongen eller förpackningen när du ska fylla på det i skrivaren. Kartongen och förpackningen håller papperet rent, torrt och platt.

VÄLJA FÖRTRYCKTA FORMULÄR OCH BREVPAPPER

- Använd långfibrigt papper.
- Använd bara formulär och papper med brevhuvud som tryckts med en offset-litografisk eller etsad tryckprocess.
- Undvik papper med grov eller kraftigt strukturerad yta.
- Använd bläck som inte påverkas av hartset i tonern. Bläck som är oxidationshärdat eller oljebaserat uppfyller oftast de här kraven, men latexbläck gör det eventuellt inte.
- Skriv alltid ut prover på förtryckta formulär och brevhuvuden som du tänker använda innan du köper större kvantiteter. På så sätt kan du avgöra om bläcket i det förtryckta formuläret eller brevpapperet påverkar utskriftskvaliteten.
- Kontakta pappersleverantören om du är osäker.
- När du skriver ut på brevpapper fyller du på papperet i rätt riktning för skrivaren.

Mer information finns på:

- Rekommenderad medielista (USA): [Rekommenderad medielista – Xerox®-papper och specialmedia \(xeroxpaperusa.com\)](https://www.xerox.com/usa/paper).
- Rekommenderad medielista (Europa): [Rekommenderat utskriftspapper och specialmedia – Xerox](https://www.xerox.com/europe/paper).

PAPPERSTORLEKAR SOM STÖDS



OBS! Din skrivarmodell kan ha ett magasin för 550+100 ark som magasin 2, som består av ett magasin för 550 ark och en integrerad universalmatare för 100 ark. 550-arksmagasinet i 550+100-arksmagasinet stöder samma papperstyper som 550-arksmagasinet. Den inbyggda universalarkmataren stöder olika pappersstorlekar, papperstyper och pappersvikter.

Pappersstorlekar som stöds

PAPPERSTORLEK	STANDARD-MAGASIN FÖR 250 ARK	MAGASIN FÖR 550 ARK SOM TILLVAL	UNIVERSALARKMATARE	MANUELL MATARE	DUBBELSIDIG UTSKRIFT
A4 210 x 297 mm (8,27 x 11,7 tum)	✓	✓	✓	✓	✓
A5¹ 148 x 210 mm (5,83 x 8,27 tum)	✓	x	x	✓	x
A5² 210 x 148 mm (8,27 x 5,83 tum)	x	✓	x	x	x
A6 105 x 148 mm (4,13 x 5,83 tum)	✓	✓	✓	✓	x
1/3 A4² 95 x 210 mm (3,7 x 8,3 tum)	✓	x	✓	✓	x
JIS B5 182 x 257 mm (7,17 x 10,1 tum)	✓	✓	✓	✓	x
Oficio (Mexiko) 216 x 340 mm (8,5 x 13,4 tum)	✓	✓	✓	✓	✓
Hagaki 100 x 148 mm (3,94 x 5,83 tum)	✓	x	✓	✓	x
Statement	✓	x	✓	✓	x

PAPPERSTOR-LEK	STANDARD-MAGASIN FÖR 250 ARK	MAGASIN FÖR 550 ARK SOM TILLVAL	UNIVERSA-LARKMATARE	MANUELL MATARE	DUBBELSIDIG UTSKRIFT
139,7 x 215,9 mm (5,5 x 8,5 tum)					
Executive 184,2 x 266,7 mm (7,25 x 10,5 tum)	✓	✓	✓	✓	x
US Letter 215,9 x 279,4 mm (8,5 x 11 tum)	✓	✓	✓	✓	✓
US Legal 215,9 x 355,6 mm (8,5 x 14 tum)	✓	✓	✓	✓	✓
Folio 215,9 x 330,2 mm (8,5 x 13 tum)	✓	✓	✓	✓	✓
Universal^{2, 3} 98,4 x 148–215,9 x 355,6 mm (3,86 x 5,83–8,5 x 14 tum)	✓	x	✓	✓	x
Universal^{2, 3} 76,2 x 127–215,9 x 355,6 mm (3 x 5–8,5 x 14 tum)	x	x	✓	✓	x
Universal^{2, 3} 148 x 210–215,9 x 355,6 mm (5,83 x 8,27–8,5 x 14)	✓	✓	✓	✓	x

PAPPERSTOR-LEK	STANDARD-MAGASIN FÖR 250 ARK	MAGASIN FÖR 550 ARK SOM TILLVAL	UNIVERSA-LARKMATARE	MANUELL MATARE	DUBBELSIDIG UTSKRIFT
tum)					
Universal^{2, 3} 210 x 250– 215,9 x 355,6 mm (8,27 x 10,98– 8,5 x 14 tum)	✓	✓	✓	✓	✓
7 ^{3/4} Kuvert 98,4 x 190,5 mm (3,875 x 7,5 tum)	✓	x	✓	✓	x
9 Envelope 98,4 x 225,4 mm (3,875 x 8,9 tum)	✓	x	✓	✓	x
10 Envelope (10-kuvert) 104,8 x 241,3 mm (4,12 x 9,5 tum)	✓	x	✓	✓	x
DL Envelope (DL-kuvert) 110 x 220 mm (4,33 x 8,66 tum)	✓	x	✓	✓	x
C5 Envelope (C5-kuvert) 162 x 229 mm (6,38 x 9,01 tum)	✓	x	✓	✓	x
B5 Envelope (B5-kuvert) 176 x 250 mm (6,93 x 9,84 tum)	✓	x	✓	✓	x

PAPPERSTORLEK	STANDARD-MAGASIN FÖR 250 ARK	MAGASIN FÖR 550 ARK SOM TILLVAL	UNIVERSALARKMATARE	MANUELL MATARE	DUBBELSIDIG UTSKRIFT
Övriga kuvert 98,4 x 162–176 x 250 mm (3,87 x 6,38–6,93 x 9,84 tum)	✓	x	✓	✓	x

¹ Fyll på den här pappersstorleken i standardmagasinet, den manuella mataren och universalarkmataren så att papperets långsida matas in i skrivaren först.

² Fyll på den här pappersstorleken i tillvalsmagasinet så att papperets kortsida matas in i skrivaren först.

³ Om Universell väljs formateras sidan för 215,9 x 355,6 mm (8,5 x 14 tum), såvida inte storleken anges i programmet.

⁴ Fyll på smalt papper så att kortsidan matas in i skrivaren först.

⁵ Om Övriga kuvert väljs formateras sidan för 215,9 x 355,6 mm (8,5 x 14 tum), såvida inte storleken anges i programmet.

Papperstyper som kan användas

PAPPERSTYP	STANDARD-MAGASIN FÖR 250 ARK	MAGASIN FÖR 650 ARK SOM TILLVAL	UNIVERSALARKMATARE	MANUELL MATARE	DUBBELSIDIG UTSKRIFT
Vanligt papper	✓	✓	✓	✓	✓
Lätt papper	✓	✓	✓	✓	✓
Tungt papper	✓	✓	✓	✓	✓
Brevhuvud	✓	✓	✓	✓	✓
Styvt papper	✓	✓	✓	✓	x
Returpapper	✓	✓	✓	✓	✓
Bond	✓	✓	✓	✓	✓
Etiketter	✓	✓	✓	✓	x
Glansigt	✓	✓	✓	✓	x
Vinyletiketter	✓	✓	✓	✓	x

PAPPERSTYP	STANDARD-MAGASIN FÖR 250 ARK	MAGASIN FÖR 650 ARK SOM TILLVAL	UNIVERSALARKMATARE	MANUELL MATARE	DUBBELSIDIG UTSKRIFT
Förtryckt	✓	✓	✓	✓	✓
Kuvert	✓	x	✓	✓	x
Färgat papper	✓	✓	✓	✓	✓
Grovt bomull	✓	✓	✓	✓	✓
Anpassat typ 1–6	✓	✓	✓	✓	✓



OBS!

- Din skrivare kan ha ett magasin för 550+100 ark som tillval, som består av ett 550-arksmagasin och en inbyggd universalarkmatare för 100 ark. Magasinet för 550 ark i magasinet 550+100 ark som tillval, har stöd för samma papperstyper som standardmagasinet för 550 ark. Den inbyggda universalarkmataren stöder olika pappersstorlekar, papperstyper och pappersvikter.
- Etiketter, kuvert och styvt papper skrivs alltid ut med lägre hastighet
- Vinyletiketter stöds för tillfällig användning och måste acceptanstestas. Vissa vinyletiketter kan matas mer tillförlitligt från universalarkmataren

Pappersvikter som kan användas

STANDARDMAGASIN FÖR 250 ARK	MAGASIN FÖR 650 ARK SOM TILLVAL	UNIVERSALARKMATARE	MANUELL MATARE	DUBBELSIDIG UTSKRIFT
60–216 g/m ² långfibrigt (16–80 lb. Cover)	60–176 g/m ² långfibrigt (16–65 lb. bond Cover)	60–176 g/m ² långfibrigt (16–80 lb. bond Cover)	60–216 g/m ² långfibrigt (16–80 lb. bond Cover)	60–105 g/m ² långfibrigt (16–28 lb. bond)



OBS!

- Din skrivare kan ha ett magasin för 550+100 ark som tillval, som består av ett 550-arksmagasin och en inbyggd universalarkmatare för 100 ark. Magasinet för 550 ark i magasinet 550+100 ark som tillval, har stöd för samma papperstyper som standardmagasinet för 550 ark. Den inbyggda universalarkmataren stöder olika pappersstorlekar, papperstyper och pappersvikter.
- För papper på 60 till 176g/m² rekommenderas långfibrigt papper.
- Papper som väger mindre än 75 g/m² måste skrivas ut med papperstypen konfigurerad till Lätt papper. Om du inte gör detta kan papperet bli kraftigt böjt. Det kan leda till matningsproblem, särskilt i miljöer med högre luftfuktighet.

Lär dig mer om skrivaren

Installera och konfigurera

I detta kapitel:

Välja plats för skrivaren.....	44
Ansluta kablar.....	46
Xerox® Easy Assist (XEA) App.....	47
Konfigurera och använda programmen på huvudmenyn	54
Fylla på papper och specialmedia.....	57
Installera och uppdatera program, drivrutiner och fast programvara	67
Installera tillvalsmagasin.....	71
Nätverk	72

Välja plats för skrivaren

- Lämna tillräckligt med utrymme för att öppna magasin och luckor, och för att montera maskinvarutillägg.
- Installera skrivaren nära ett eluttag.

⚠ VARNING – FARA FÖR SKADA: För att undvika brandrisk eller att få en elektrisk stöt ansluter du nätsladden till ett lämpligt och jordat vägguttag som är i närheten av produkten och är lättillgängligt.

⚡ VARNING – RISK FÖR ELSTÖT: För att undvika att få en elektrisk stöt bör du inte placera eller använda den här produkten i närheten av vatten eller våtutrymmen.

- Se till att luftflödet i rummet uppfyller den senast reviderade ASHRAE 62-standarden eller CEN Technical Committee 156-standarden.
- Att skrivaren står på en plan, stadig yta.
- Att skrivaren hålls:
 - ren, torr och dammfri
 - borta från lösa häftklamrar och gem
 - borta från direkt luftflöde från luftkonditionering, värmeelement eller ventilationsapparater
 - borta från direkt solljus och extrem luftfuktighet
- Lägg märke till den rekommenderade temperaturen och undvik temperaturförändringar
Drifttemperatur: 10–32,2 °C (50–90 °F)
Lagringstemperatur: 15,6–32,2 °C (60–90 °F)
- Du bör ha följande rekommenderade utrymme runt skrivaren för god ventilation:

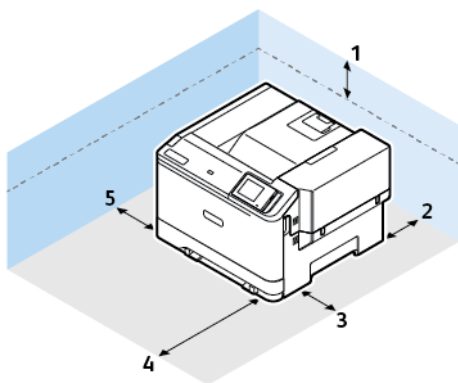

1	Överst	254 mm (10 tum)
2	Bakre	102 mm (4 tum)
3	Höger sida	305 mm (12 tum)

4	Främre	508 mm (20 tum)
5	Vänster sida	76 mm (3 tum)

 OBS! Ytterligare utrymme behövs för höger sida 305 mm (12 tum) och framsida 508 mm (20 tum) av skrivaren för att åtgärda pappersstopp och för att byta ut toner och bildbehandlingsenheter.

Ansluta kablar

⚡ VARNING – RISK FÖR ELSTÖT: För att undvika att få en elektrisk stöt bör du inte konfigurera produkten eller göra andra elektriska anslutningar med t.ex. nätsladden, faxfunktionen eller telefonen under åskväder.

⚠ VARNING – FARA FÖR SKADA: För att undvika brandrisk eller att få en elektrisk stöt ansluter du nätsladden till ett lämpligt och jordat vägguttag som är i närheten av produkten och är lättillgängligt.

⚠ VARNING – FARA FÖR SKADA: För att undvika brandrisk eller att få en elektrisk stöt använd endast den nätsladd som levererades med produkten eller en reservnätsladd som godkänts av tillverkaren.

Varning – potentiell skada: Vidrör inte USB-kabeln, någon trådlös nätverksadapter eller skrivaren på de ställen som visas, under tiden som utskrift pågår. Om du gör det kan du förlora data, alternativt så kan det medföra att skrivaren inte fungerar på rätt sätt.

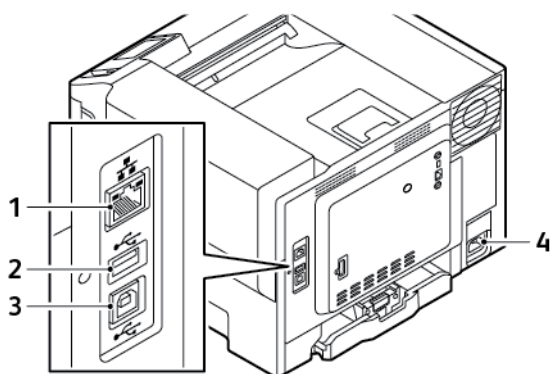

	SKRIVARPORT	FUNKTION
1	Ethernet-port	Anslut skrivaren till ett nätverk.
2	USB-port	Ansluta ett tangentbord eller annat kompatibelt alternativ.
3	USB-skrivarport	Ansluta skrivaren till en dator.
4	Nätkabelkontakt	Ansluta skrivaren till ett eluttag.

Xerox® Easy Assist (XEA) App

Xerox Easy Assist-appen låter dig komma åt och konfigurera skrivaren från din smartphone. Ladda ner och installera Xerox Easy Assist-appen på din mobila enhet, för att komma åt skrivaren på din mobila enhet. Du kan enkelt ställa in din nya skrivare, hantera dess konfiguration, visa varningar som indikerar förbrukningsbehov och beställa dem och få live felsökningsstöd för skrivaren, genom att installera Xerox Easy Assist-appen på din smartphone.

För att installera Xerox Easy Assist-appen på din smartphone måste du skanna en QR-kod eller söka efter appen i Apple App Store eller Google Play Store. Det finns två typer av XEA QR-koder:

- **QR-kod för att skaffa XEA-appen:** Den här QR-koden är för den första installationen av appen. Du måste skanna den här QR-koden med din smartphone-kamera, för att installera Xerox Easy Assist-appen för första gången. Du hittar den här QR-koden på förpackningen eller i *Installationsguiden* som medföljer skrivaren.
- **QR-kod för att ansluta den mobila enheten till skrivaren:** Den här QR-koden är till för att ställa in en trådlös nätverksanslutning mellan smartphonen och skrivaren. Till exempel anslutning till Wi-Fi Direct. För skrivare med pekskärmssnitt kan du hitta denna QR-kod på skrivarens kontrollpanel i enhetens installationsguide. QR-koden tillhandahåller all viktig information för att ansluta din smartphone och skrivaren utan att manuellt ange någon teknisk information. För att ansluta till skrivaren, skanna den här QR-koden i Xerox Easy Assist-appen. Mer information finns på [Efter första installationen: Ansluta till Xerox Easy Assist App för befintliga skrivare](#).

Om skrivaren har internetanslutning kan du ansluta till XEA-appen i din smartphone genom att skriva skrivarens IP-adress.

De primära funktionerna i Xerox Easy Assist-appen är:

Konfigurera en ny skrivare

Om QR-koden eller IP-adressen är tillgänglig, kan du ställa in en ny Xerox-skrivare med hjälp av Xerox Easy Assist-appen. På skärmen My Printers (Mina skrivare) i appen, trycker du på ikonen **+** och sedan på **Unbox a New Printer (Packa upp en ny skrivare)**. Följ instruktionerna från appen.

Mer information finns på [Lägga till flera skrivare i Xerox Easy Assist-appen](#).

Varningar

Xerox Easy Assist-appen kan meddela dig om eventuella fel eller problem i skrivaren. Peka på ikonen **Klocka** för att visa felmeddelandet.

Skrivarstatus

Statusen visar skrivarinformationen, såsom skrivarens beredskap, färgpulvernivå och pappersmagasinstatus för varje magasin. För att se ytterligare information om skrivarstatus, tryck på ikonen **(i)**. Välj **Färgpulver**-ikonen, och peka sedan på **Beställ igen**, när du har en registrerad leverantör, för att beställa nytt färgpulver.

Beställ förbrukningsmaterial

Du kan beställa delar och tillbehör via Xerox Easy Assist-appen. Välj **Beställ förbrukningsmaterial** för att beställa nytt färgpulver, om färgpulvernivån verkar vara låg. Du kan lägga till din egen leverantör och beställa förbrukningsmaterial från dem. Om en anpassad leverantör inte läggs till i appen, när du trycker på **Beställ förbrukningsmaterial**, visas en uppmaning om att du ska konfigurera en leverantör. Från uppmaningen trycker du på **Lägg till förbrukningsmaterial**, följ sedan instruktionerna. Instruktionerna tar dig till **Enhetsinställningar > Leverantörsprofil**. På sidan Leverantörsprofil fyller du i uppgifterna om din

leverantör, såsom namn, kontaktinformation, telefonnummer och webbadress. När du har slutfört konfigurationen av din leverantör av anpassade förbrukningsmaterial trycker du på **Köp**. Den tar dig till webbsidan för din leverantör.

Xerox Retail Store är ditt standardalternativ för att beställa förbrukningsmaterial direkt från Xerox. På sidan Beställa tillbehör kan du också visa Förbrukningsmaterialplan och Förbrukningsmateriallogg för din skrivare.

Utskrift

Du kan utföra ett utskriftsjobb via Xerox Easy Assist-appen. I appen väljer du skrivare och trycker sedan på **Skriv ut**. Välj dokumentet som du behöver skriva ut från din mobila enhet, bekräfta utskriftsinställningarna och tryck sedan på **Skriv ut**.

Enhetsinställningar

Du kan visa och redigera dina skrivarinställningar från fliken **Enhetsinställningar**. Om du inte har ställt in ett lösenord under den första installationen, måste du ställa in lösenordet, för att visa eller redigera befintliga skrivarinställningar. Fliken **Enhetsinställningar** inkluderar följande:

- **Om**
- **Språk**
- **Wi-Fi Setup**
- **Mätningar**
- **Datum och tid**
- **Ljud**
- **Energisparning**
- **Leverantörsprofil**
- **Fax** (om tillämbart)
- **Adminlösenord**

Supportcenter

Du kan begära support och hitta lösningar för skrivarrelaterade problem genom Xerox Easy Assist-appen. **Supportcenter** inkluderar följande tjänster:

- **Självbetjäning**: För att få tillgång till den här funktionen i appen, väljer du skrivare och trycker sedan på **Supportcenter > Självbetjäning**. Alternativet Självbetjäning tar dig till en ny sida för CareAR Instruct. Du kan ladda ner, lära dig och söka efter skrivaren genom CareAR Instruct-appen.
- **Chatta**: För att få tillgång till den här funktionen i appen, väljer du skrivare och trycker sedan på **Supportcenter > Chatta**. Detta ansluter dig till en Live Chatbot för Xerox's Support Agent.
- **Skrivarens webbplats**: För att få tillgång till den här funktionen i appen, väljer du skrivare och trycker sedan på **Supportcenter > Skrivarens webbplats**. Du tas till en ny sida av Ytterligare skrivarinställningar. Du kan se den fullständiga skrivarkonfigurationen och komma åt skrivarens webbplats. Sidan Ytterligare skrivarinställningar har också ett alternativ till **Dela länk**. För att få skrivarens IP-adress och annan information skickad till din registrerade e-post, tryck på **Dela länk**.
- **Konfigurera datorn**: För att få tillgång till den här funktionen i appen, väljer du skrivare och trycker sedan på **Supportcenter > Konfigurera datorn**. Du kan ladda ner Utskrifts- och Skanningsdrivrutiner för

din skrivare via Xerox Easy Assist-appen. I E-post-fältet, skriver du in din registrerade e-postadress, och trycker sedan på ikonen **+** för att lägga till din e-post. För att ladda ner och installera Utskrifts- och skannerdrivrutiner skickar appen en Snabblänk till din e-postadress.

- **Skriva ut testsida:** För att få tillgång till den här funktionen i appen, väljer du skrivare och trycker sedan på **Supportcenter > Skriva ut testsida**. Du kan skriva ut en testsida som har användbar information om din skrivare och bekräfta att alla inställningar är korrekta.
- **Hållbarhet:** För att få tillgång till den här funktionen i appen, väljer du skrivare och trycker sedan på **Supportcenter > Hållbarhet**. Du tas till en ny sida för Xerox hållbarhetsansträngningar. Du kan se information om Avfalls-hantering, Hälsa och säkerhet och Andra initiativ. Du kan få tillgång till webbsidan Xerox Hållbarhet ([Miljö, hälsa och hållbarhet – Xerox](#)) i standardwebbläsaren på den mobila enheten.

Ta bort en skrivare

Du kan ta bort en skrivare från Xerox Easy Assist-appen. På appen väljer du en skrivare och trycker sedan på **Ta bort från min skrivare**.

INNAN SKRIVAREN INSTALLERAS: INLEDANDE INSTALLATION MED XEROX® EASY ASSIST APP

För att slutföra den första installationen och installera Xerox Easy Assist-appen för första gången, gör följande:

1. För den första installationen när skrivaren slås på för första gången, visas den inledande installationsskärmen. Gör följande på skrivarens kontrollpanel:
 - a. Välj **Språk**, och tryck sedan på **Nästa**.
Skärmen Xerox Easy Assist Mobile App visas.
 - b. Om du vill använda din mobila enhet för att konfigurera och hantera din skrivare trycker du på **Ja**.
Se till att App-skärmen visas för att bekräfta typen av din mobila enhet. Välj ett alternativ:
 - **iOS:** Välj det här alternativet för att installera Xerox Easy Assist-appen på din iPhone.
 - **Android:** Välj det här alternativet för att installera Xerox Easy Assist-appen på din mobila Android-enhet.
 - **Jag har App:** Välj det här alternativet, om du redan har installerat Xerox Easy Assist-appen på din mobila enhet.
2. Om du har valt iOS eller Android, visas en skärm som hjälper dig att ladda ned appen. Tryck på **Visa QR-kod** på kontrollpanelen.
En skärm med QR-koden visas. Skanna QR-koden med din smartphone-kamera, för att installera appen.
3. Ladda ner och installera Xerox Easy Assist-appen på din smartphone:
 - För Android-telefoner: Gå till Google Play Store och sök efter Xerox Easy Assist-appen.
 - För iOS eller iPhones: Gå till Apple App Store och sök efter Xerox Easy Assist-appen.

- Tryck på **Jag godkänner**, när du installerar appen för första gången på din smartphone, för licensavtalet för slutanvändare (EULA).



OBS! Xerox Easy Assist-appen har instruktioner som hjälper dig att packa upp skrivaren ur dess fraktförpackning. Om du vill se en praktisk video om hur man packar upp skrivaren, kan du skanna QR-koden på förpackningen eller på *Installationsguiden* som följde med skrivaren, med hjälp av din smartphone-kamera. Acceptera slutanvändarlicensavtalet (EULA) och följ sedan instruktionerna som visas i appen.

- Konfigurera en ny skrivare från din smartphone XEA-app, på skärmen Lägga till skrivare, välj **Unbox a New Printer (Packa upp en ny skrivare)**. Följ instruktionerna som visas på appen.

Sidan Select Printer Model (Välj skrivarmodell) visas.

- Markera skrivaren i listan med giltiga skrivare.

En välkomstskärm visas för Xerox Easy Assist.

- Välj bland följande alternativ:

- Help Me Unpack My Printer (Hjälp mig packa upp skrivaren)**: Välj det här alternativet för att visa instruktioner som hjälper dig att packa upp skrivaren ur dess fraktförpackning.
- I've Unpacked My Printer (Jag har packat upp skrivaren)**: Välj det här alternativet för att ansluta XEA-appen till skrivaren.

- I appen trycker du på **I've Unpacked My Printer (Jag har packat upp skrivaren)**.

- För att ansluta till skrivaren visas följande alternativ i appen:

- Manual Connection (Manuell anslutning):
 - Scan QR Code (Skanna QR-kod)**: Detta alternativ gör att du kan ansluta till skrivaren genom att skanna QR-koden. I appen trycker du på **Scan QR Code (Skanna QR-kod)**, och följ sedan instruktionerna som visas i appen. Tryck på **Show QR Code (Visa QR-kod)** på skrivarens kontrollpanel för att ansluta till appen. Den andra eller Anslut-QR-koden visas. Skanna QR-koden genom Xerox Easy Assist-appen. Följ instruktionerna som visas på appen.

När anslutningen är konfigurerad delar din smartphone och skrivaren samma trådlösa nätverk, tillfälligt.
 - Enter IP Address (Ange IP-adress)**: Detta alternativ gör att du kan ansluta till skrivaren genom att ange IP-adressen för skrivaren. Anslut skrivaren till ett nätverk eller Internet via en Ethernet-kabel. Följ instruktionerna som visas i appen för att hitta skrivarens IP-adress. När du har lokaliserat IP-adressen, tryck på **Enter IP Address (Ange IP-adress)**. Ange IP-adressen i fältet Lägga till skrivare i XEA-appen, tryck sedan på **OK**.
- Snabbanslutning – Sök efter enheter: När skrivaren är ansluten till Internet via Snabbanslutning, söker XEA-appen efter skrivare i närheten.

10. Slutför de allmänna inställningarna och registrera skrivaren i nätverket, med stöd av Xerox Easy Assist-appen.
Allmänna inställningar inkluderar Admin-lösenord, Anslutning, Mätningar, Datum och tid, Ljud, inställningar för energisparläget och mer.



OBS! Se till att din smartphone är ansluten till samma trådlösa eller trådbundna nätverk som skrivaren och att de kan kommunicera efter att installationen är klar.

11. Skriv in nödvändig information för din skrivare, tryck sedan på **Slutför inställning**, för att slutföra den första installationen i appen.

Skärmen Välkommen visas.

När den första installationen är klar, med Xerox Easy Assist-appen, kan du utföra följande:

- Konfigurera en ny skrivare
- Kontrollera skrivarstatusen
- Beställa tillbehör
- Ladda ner drivrutiner för utskrift och skanning
- Utskrift pågår
- Får felsökningssupport
- Få tillgång till skrivarens hemsida
- Få tillgång till information om miljö, hälsa och säkerhet
- Ta bort en skrivare från XEA-appen My Printers (Mina skrivare)-listan

För funktioner i Xerox Easy Assist-appen, se [Xerox® Easy Assist \(XEA\) App](#).

EFTER FÖRSTA INSTALLATIONEN: ANSLUTA TILL XEROX EASY ASSIST APP FÖR BEFINTLIGA SKRIVARE

För att installera och använda Xerox Easy Assist (XEA)-app för en skrivare som redan är installerad och ansluten till ditt nätverk, hittar du QR-koden på kontrollpanelen.

Ansluter via QR-kod:

1. Ladda ner appen Xerox Easy Assist (XEA) från Apple App Store eller Google Play Store.
2. På sidan Add Printer (Lägg till skrivare) tryck på **Connect to Existing Printer (Anslut till befintlig skrivare)**.
3. Markera skrivaren i listan med giltiga skrivare.
4. Appen letar efter skrivare på nätverket. Du kan hoppa över den här processen. För att ansluta via QR-koden trycker du på **Skip (Hoppa över)**, och trycker sedan på **Add a Printer (Lägg till en skrivare)**.
5. Från skärmen Connect to Existing Printer (Anslut till befintlig skrivare) tryck på **Scan QR Code (Skanna QR-kod)**. Välj bland följande alternativ:

- **Help Me Find the QR Code (Hjälp mig hitta QR-koden):** Välj det här alternativet och följ instruktionerna för att hitta QR-koden på skrivarens kontrollpanel.
 - **I'm Ready to Scan (Jag är redo att skanna):** Välj det här alternativet när du har hittat QR-koden i skrivarens kontrollpanel och är redo att skanna den genom appen.
6. På skrivarens kontrollpanel trycker du på statusfältet överst på startskärmen för att komma åt Meddelandecenter.
 7. I Meddelandecenter, trycker du på ikonen QR-kod för **Ansluten till nätverk**. Ett nytt fönster öppnas för **Anslut till Xerox Easy Assist Mobile App** som visar QR-koden för att ansluta.
 8. Skanna QR-koden med XEA-appen. Detta lägger till din skrivare i listan My Printers (Mina skrivare) i XEA-appen.

Anslut via IP-adress:

1. Ladda ner appen Xerox Easy Assist (XEA) från Apple App Store eller Google Play Store.
2. På sidan Add Printer (Lägg till skrivare) tryck på **Connect to Existing Printer (Anslut till befintlig skrivare)**.
3. Markera skrivaren i listan med giltiga skrivare.
4. Appen letar efter skrivare på nätverket. Du kan hoppa över den här processen. För att ansluta genom IP-adressen, trycker du på **Skip (Hoppa över)**, och trycker sedan på **Add a Printer (Lägg till en skrivare)**.
5. Från skärmen Connect to Existing Printer (Anslut till befintlig skrivare) tryck på **Enter IP Address (Ange IP-adress)**. Välj bland följande alternativ:
 - **Help Me Find the IP Address (Hjälp mig hitta IP-adressen):** Välj det här alternativet och följ instruktionerna för att hitta IP-adressen på skrivarens kontrollpanel.
 - **Enter IP Address (Ange IP-adress):** Välj det här alternativet när du har hittat IP-adressen för skrivaren och är redo att ange den i appen.
6. På skrivarens kontrollpanel trycker du på IP-adressen i statusfältet överst på skrivarens startskärm.
7. Ange IP-adressen i skärmen Add Printer (Lägg till skrivare) i XEA-appen, tryck sedan på **OK**. Detta lägger till din skrivare i listan My Printers (Mina skrivare) i XEA-appen.

LÄGGA TILL FLERA SKRIVARE I XEROX EASY ASSIST-APPEN

Om din skrivare redan är konfigurerad i ditt nätverk och guiden för initial installation är klar, kan du via XEA-appen lägga till fler skrivare direkt i listan över Mina skrivare. Du kan se skivastatusen, få skrivardrivrutiner och få Chatbot-support. För att lägga till skrivare som finns i nätverket, öppnar du XEA-appens hemsida i din smartphone. På skärmen My Printers (Mina skrivare) trycker du på ikonen **+** eller **Add (Lägg till)** från högst upp på skärmen. Se följande alternativ:

- **Konfigurera en ny skrivare:** Konfigurera en ny skrivare från din smartphone XEA-app, på skärmen Lägg till skrivare, välj **Unbox a New Printer (Packa upp en ny skrivare)**. Följ instruktionerna som visas på skrivarens kontrollpanel och din mobila enhet.
- **Lägga till en befintlig skrivare:** För att lägga till en befintlig skrivare som redan är ansluten till nätverket, ska du på skärmen Add Printer (Lägg till skrivare) välja **Connect to Existing Printer (Anslut till befintlig skrivare)**. Följ instruktionerna som visas på skrivarens kontrollpanel och din mobila enhet.

Du kan lägga till en skrivare genom att följa någon av dessa metoder:

- **QR-kod:** För att skanna skrivarens QR-kod med XEA-appskannern, trycker du på **QR-kod**. För att hitta QR-koden för skrivaren, se [Efter första installationen: Ansluta till Xerox Easy Assist App för befintliga skrivare](#).
- **IP-adress:** För att ansluta till skrivaren genom att skriva IP-adressen manuellt, trycker du på **IP-adress**. Skriv skrivarens IP-adress och klicka sedan på **OK**. Mer information finns på [Efter första installationen: Ansluta till Xerox Easy Assist App för befintliga skrivare](#).
- **Hitta nätverksskrivare i närheten:** När din smartphone är ansluten till samma trådlösa eller trådbundna nätverk som skrivaren, för Snabbanslutning, söker appen efter skrivare i närheten på ditt nätverk.
 - Om appen hittar skrivaren, kan du välja och lägga till skrivaren direkt.
 - Om appen inte kan hitta skrivaren du letar efter kan du lägga till skrivaren genom att skriva in dess IP-adress.





OBS! Om skrivaren och den mobila enheten inte kan kommunicera, se till att de finns i samma nätverk.

Konfigurera och använda programmen på huvudmenyn

ANVÄNDA STARTSKÄRMEN

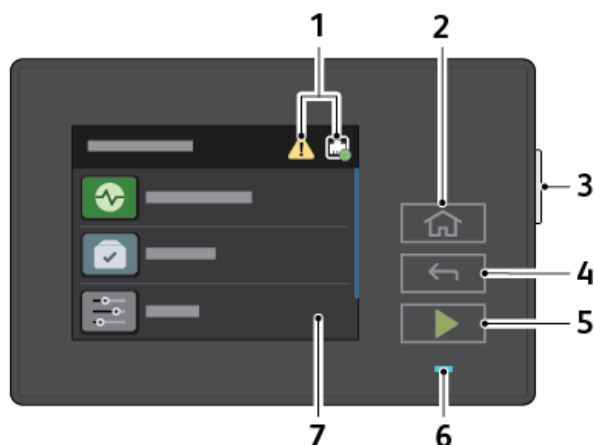
 OBS! Startskärmen kan variera beroende på startskärmens anpassade inställningar, administrativa inställningar och aktiva inbäddade lösningar.



ARTIKEL	NAMN	BESKRIVNING
1	Meddelandebanner	Se status, meddelanden, nätverksanslutning och varningar.
2	Hemknapp	Den här knappen ger åtkomst till Start-menyn för åtkomst till skrivarfunktioner, såsom status/förbrukningsmaterial, jobbkö, inställningar och USB-enhet.
3	Strömbrytare	Sätta på eller stänga av skrivaren.  OBS! Om du vill stänga av skrivaren trycker du på och håller in strömbrytaren i 5 sekunder. Sätt skrivaren i viloläge. Aktivera skrivaren från viloläge eller standbyläge.
4	Tillbakaknapp	Gå tillbaka till den tidigare visningen.
5	Startknapp	Startar det valda jobbet.

ARTIKEL	NAMN	BESKRIVNING
6	Statusindikator	<p>Denna lampa blinkar blått eller gult för att indikera skrivarens status.</p> <p>Blått:</p> <ul style="list-style-type: none"> Blinkar blått en gång för autentisering av åtkomstkort när det finns en fördröjning i svar från en fjärrserver. <p> OBS! Vissa kortläsare är inte kompatibla med den här funktionen.</p> <ul style="list-style-type: none"> Blinkar blått två gånger långsamt för att indikera att ett jobb har slutförts. Blinkar snabbt blått när skrivaren slås på, eller för att signalera detektering av en Identifiera skrivaren-funktion från AirPrint, när tillämpligt. <p>Gult:</p> <p>Pulserar gult för att indikera ett feltillstånd eller en varning som kräver din uppmärksamhet eller din systemadministratörs uppmärksamhet. Till exempel kan den här färgen indikera att tonern är slut, papper har fastnat eller att skrivaren har slut på papper för det aktuella jobbet.</p>
7	Pekskärmsdisplay	Skärmen visar information och ger åtkomst till skrivarens funktioner och appar, som status/förbrukningsmaterial, jobbkö, inställningar och USB-enhet.

ANPASSA STARTSKÄRMEN

- Öppna en webbläsare, ange sedan skrivarens IP-adress i adressfältet.
 - Visa skrivarens IP-adress på skrivarens startskärm. IP-adressen visas som fyra nummergrupper som är åtskilda med punkter, till exempel 123.123.123.123.
 - Om du använder en proxyserver inaktiverar du den tillfälligt för att kunna öppna webbsidan på rätt sätt.
- Klicka på **Inställningar > Enhet > Synliga ikoner på huvudmenyn**.
- Prova något/några av följande alternativ:
 - För att lägga till en ikon på startskärmen, välj kryssrutan, klicka sedan på **Spara**.
 - För att ta bort en ikon på startskärmen, avmarkera kryssrutan, klicka sedan på **Spara**.

HANTERA BOKMÄRKEN

Skapa bokmärken

Använd bokmärken för att skriva ut dokument som ofta visas som är lagrade på servrar eller webben.

1. Öppna en webbläsare, ange sedan skrivarens IP-adress i adressfältet.
 - Visa skrivarens IP-adress på skrivarens startskärm. IP-adressen visas som fyra nummergrupper som är åtskilda med punkter, till exempel 123.123.123.123.
 - Om du använder en proxyserver inaktiverar du den tillfälligt för att kunna öppna webbsidan på rätt sätt.
2. Klicka på **Bokmärken > Lägg till bokmärke**, skriv sedan ett bokmärkesnamn.
3. Välj en protokolltyp för adressen, gör sedan något av följande:
 - För HTTP eller HTTPS skriver du in den URL som du vill ange som bokmärke.
 - För HTTPS, se till att använda värddomän i stället för IP-adressen. Skriv till exempel myWebsite.com/sample.pdf i stället för att skriva 123.123.123.123/sample.pdf. Se även till att värddomänen överensstämmer med värdet för Allmänt namn (CN) i servercertifikatet. Se hjälpinformationen för din webbläsare för mer information om hur du får CN-värdet i servercertifikatet.
 - För FTP anger du FTP-adressen. Till exempel myServer/myDirectory. Ange FTP-porten. Port 21 är standardporten för att skicka kommandon.
 - För SMB anger du adressen till nätverksmappen. Till exempel myServer/myShare/myFile.pdf. Skriv in nätverkets domännamn.
 - Vid behov väljer du autentiseringstyp för FTP och SMB.

Ange en PIN-kod för att begränsa åtkomsten till bokmärket.



OBS! Programmet stöder följande filtyper: PDF, JPEG, TIFF och HTML-baserade webbsidor. Andra filtyper, som DOCX och XLXS, stöds i vissa skrivarmodeller.

4. Klicka på **Spara**.

Skapa mappar

1. Öppna en webbläsare, ange sedan skrivarens IP-adress i adressfältet.
 - Visa skrivarens IP-adress på skrivarens startskärm. IP-adressen visas som fyra nummergrupper som är åtskilda med punkter, till exempel 123.123.123.123.
 - Om du använder en proxyserver inaktiverar du den tillfälligt för att kunna öppna webbsidan på rätt sätt.
2. Klicka på **Bokmärken > Lägg till bokmärke**, skriv sedan ett mappnamn.



OBS! Ange en PIN-kod för att begränsa åtkomsten till mappen.

3. Klicka på **Spara**.



OBS! Du kan skapa mappar eller bokmärken inuti en mapp. Se [Skapa bokmärken](#) för att skapa ett bokmärke.

Fylla på papper och specialmedia

STÄLLA IN PAPPERSSTORLEK OCH PAPPERSTYP

1. På startskärmen, trycker du på **Inställningar > Papper > Magasinkonfiguration > Pappersstorlek/-typ**, välj sedan papperskälla.
2. Ställ in pappersstorlek och papperstyp.

KONFIGURERA UNIVERSELLA PAPPERSINSTÄLLNINGAR

1. På startskärmen, trycker du på **Inställningar > Papper > Mediakonfiguration > Universell inställning**.
2. Konfigurera inställningarna.

FYLLA PÅ MAGASINET



VARNING – FARA FÖR VÄLTANDE FÖREMÅL: Håll magasinet stängt för att minska risken för utrustningsinstabilitet.

1. Ta ut magasinet.

 **OBS!** För att undvika pappersstopp ska du inte ta bort magasinet när utskrift pågår.

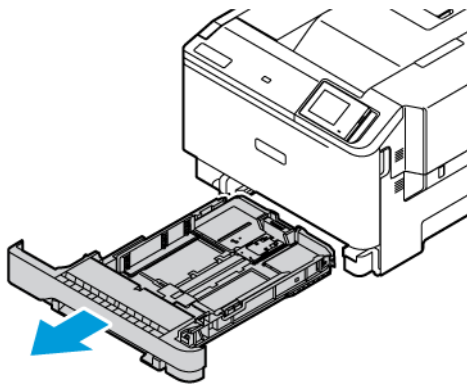

2. Justera papperstöden efter storleken på det papper du fyller på.

 OBS! Använd indikatorerna på magasinets botten när du positionerar stöden.

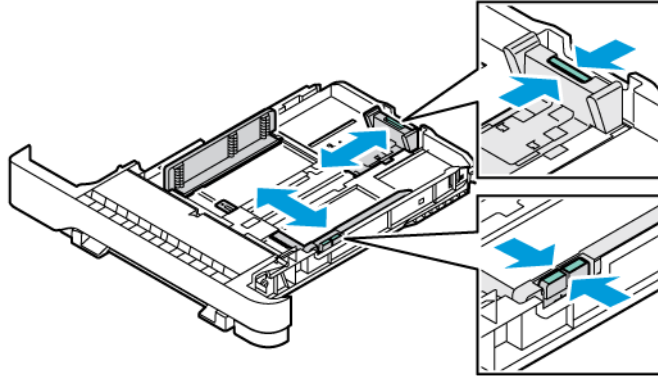

3. Böj, lufta och justera sedan papperskanterna innan du lägger i bunten.

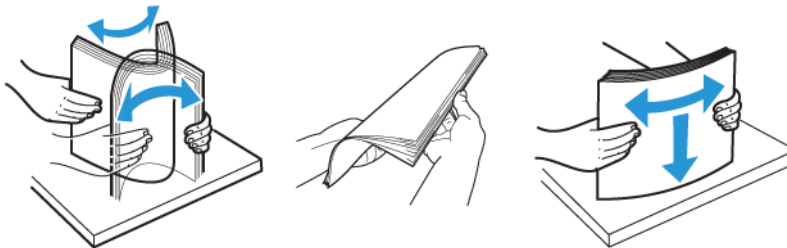

4. För dubbelsidig utskrift fyller du på brevpapperet med utskriftssidan uppåt och så att den övre kanten matas in i skrivaren sist.

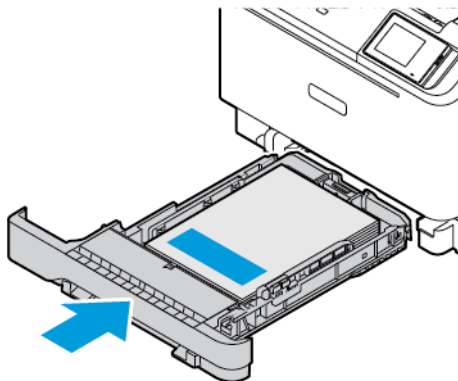

5. Du kan undvika papperstopp genom att se till att buntens höjd är under märket som anger maxgränsen för papperspåfyllning.

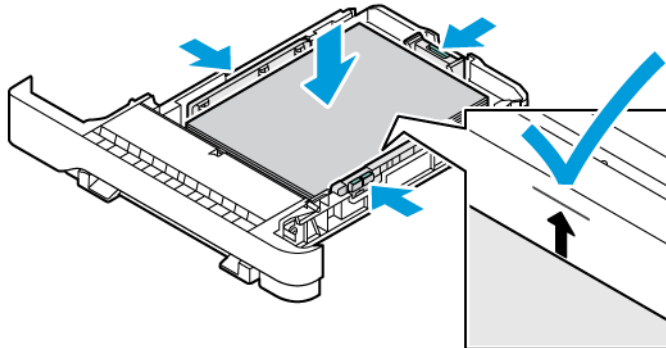

6. Sätt tillbaka magasinet.
7. Ladda kuvert med fliken på en lång kant och flikarna nedåt och stängda. Håll flikarna åt höger. För att undvika papperstrassel, platta till kuverten

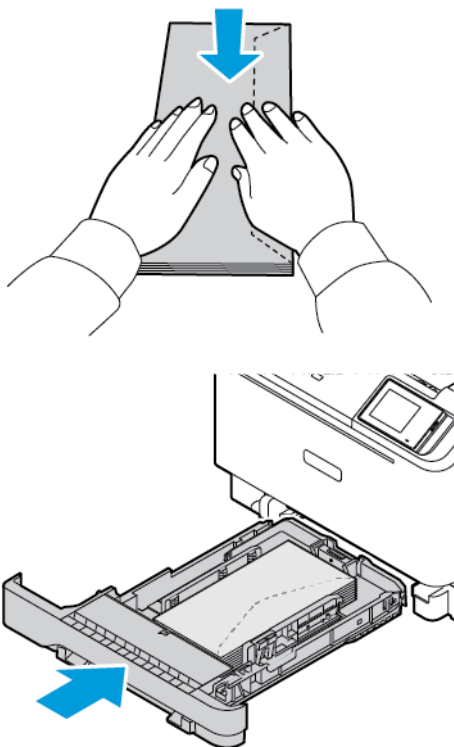

8. Fyll på papperet i facket med hålen på vänster sida av facket.

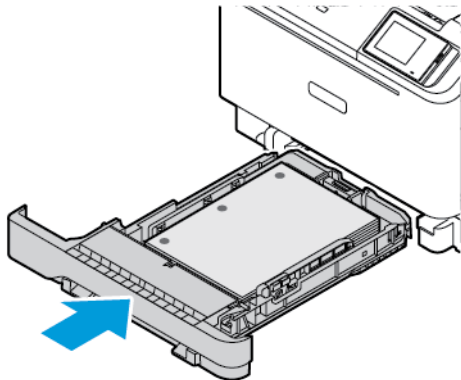

9. Fyll på etiketterna med framsidan uppåt i magasinet och justera sedan längden och bredden på pappersstöden så att de passar etiketterna. Se till att buntens höjd är under märket som anger maxgränsen för papperspåfyllning.

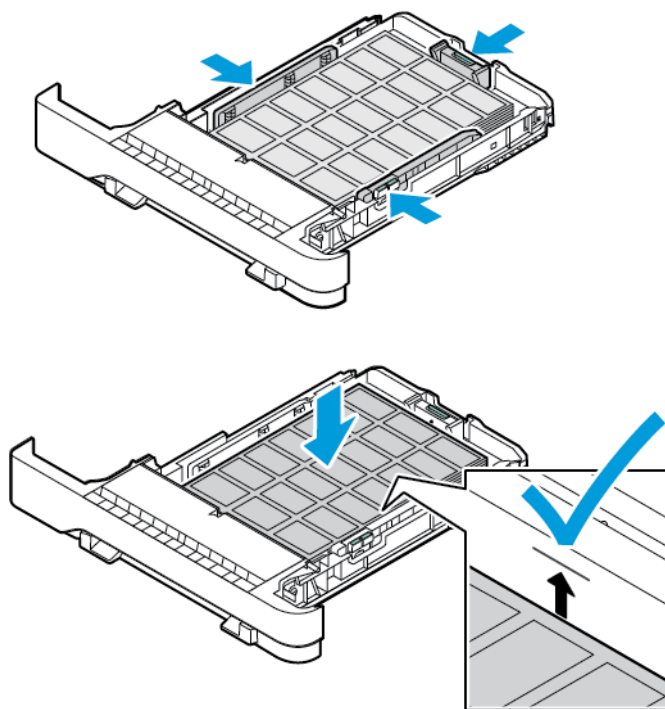

10. Stäng magasinet

FYLLA PÅ DEN MANUELLA MATAREN

1. Justera pappersstöden efter bredden på det papper du fyller på.
Se till att pappersstöden ligger tätt mot papperet, men inte så hårt att papperet böjer sig.

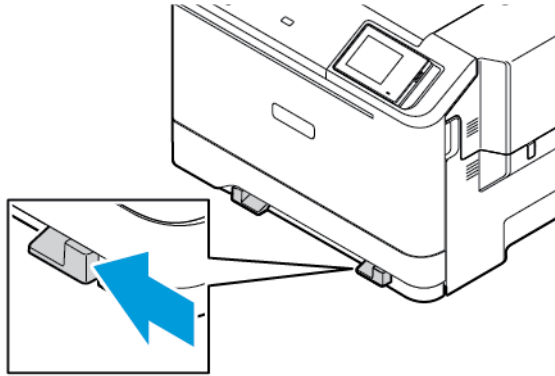

2. Fyll på papper med utskriftssidan nedåt.

Se till att papperet laddas rakt för att undvika skeva eller sneda utskrifter.

- För enkelsidig utskrift fyller du på brevpapperet med utskriftssidan uppåt och så att den övre kanten matas in i skrivaren först.

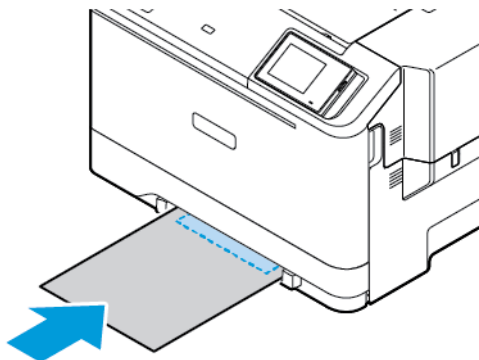

- För dubbelsidig utskrift fyller du på brevpapperet med utskriftssidan uppåt och så att den övre kanten matas in i skrivaren

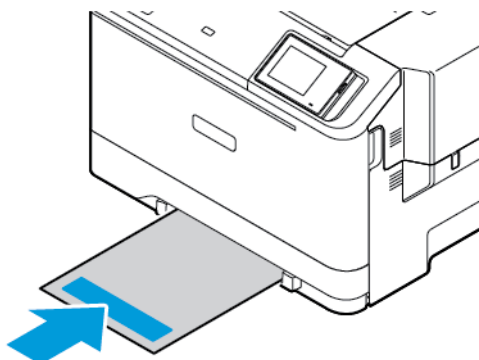

- Fyll på kuvert med fliken uppåt mot den högra sidan av pappersstödet.

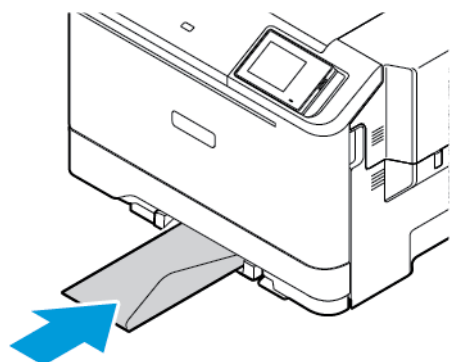

- Fyll på papperet med hålen på vänster sida av facket.

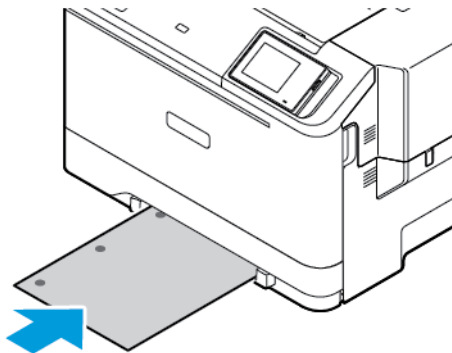

Fyll på papperet i facket med hålen på vänster sida av facket.

3. Mata in papperet tills den främre kanten dras in.

Varning! Undvik pappersstopp genom att inte tvinga ned papperen i den manuella mataren.

FYLLA PÅ UNIVERSALARKMATAREN

1. Öppna universalarkmataren.

 OBS! Multifunktionsmataren är endast tillgänglig om tillvalsmagasinet för 550+100 ark är installerat.

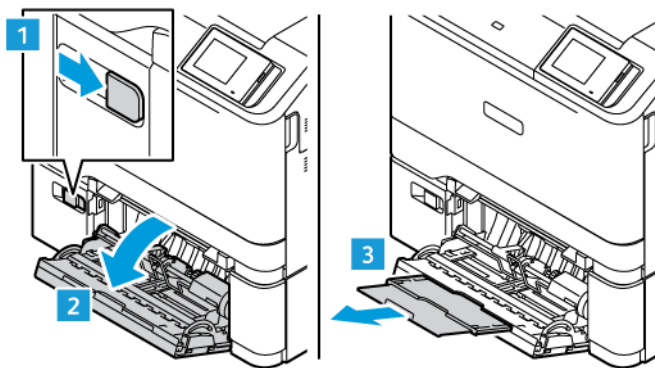

2. Justera pappersstödet efter storleken på det papper du fyller på.

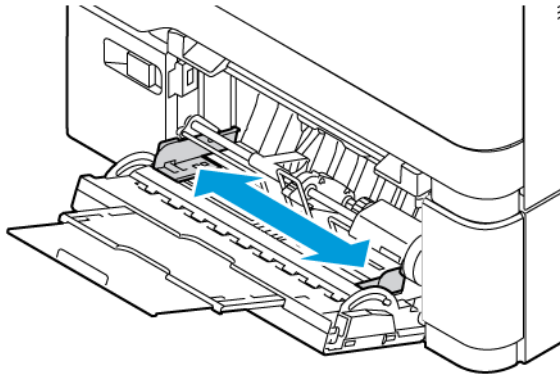

3. Böj, lufta och justera papperskanterna innan du lägger i bunten.

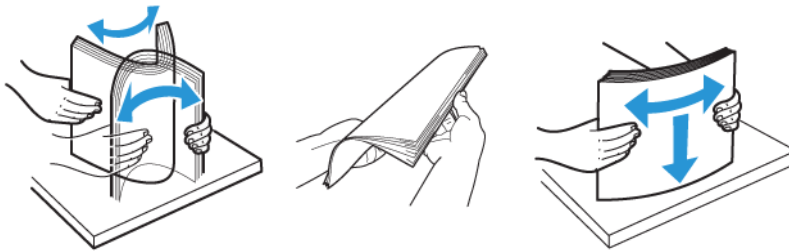

4. Fylla på papper.

- För enkelsidig utskrift fyller du på brevpapperet med utskriftssidan uppåt och så att den övre kanten matas in i skrivaren först.

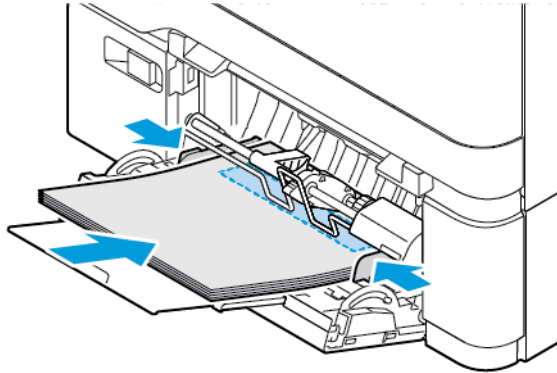

- För dubbelsidig utskrift fyller du på brevpapperet med utskriftssidan uppåt och så att den övre kanten matas in i skrivaren

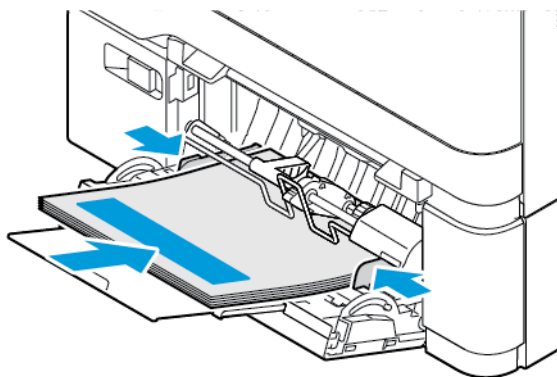

- Fyll på kuvert med fliken uppåt mot den högra sidan av pappersstödet

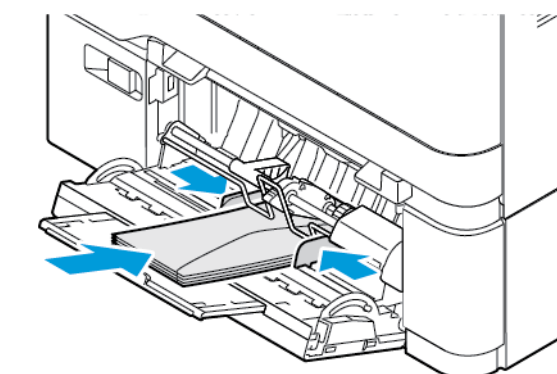

VARNING – FARA FÖR VÄLTANDE FÖREMÅL: Använd inte frankerade kuvert eller kuvert med förslutningsdetaljer av metall, fönster, bestrukna ytor eller självhäftande klaff.

- Fyll på papperet i facket med hålen på vänster sida av facket.

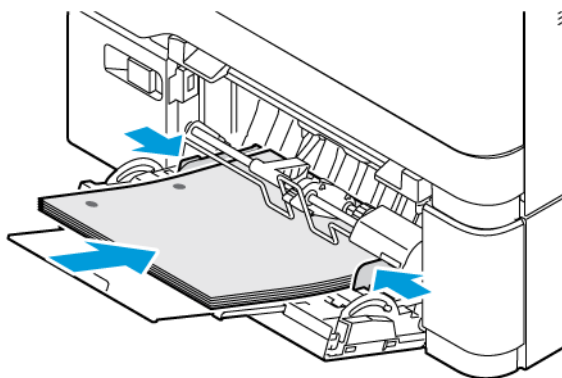

- Fyll på etiketterna med framsidan nedåt i magasinet och justera sedan längden och bredden på pappersstöden så att de passar etiketterna.

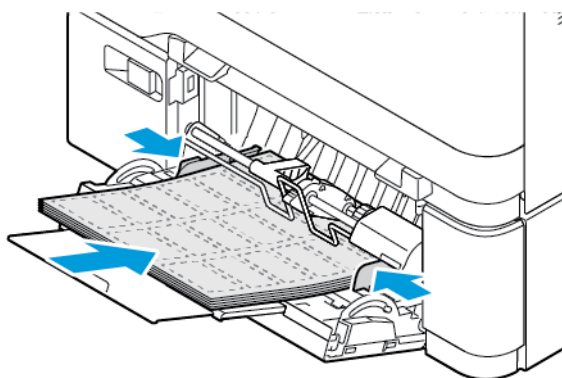

5. På menyn Papper på kontrollpanelen ställer du in pappersstorlek och -typ så att de överensstämmer med papperet som fyllts på i universalarkmataren.

LÄNKA MAGASIN

1. På startskärmen trycker du på **Inställningar > Papper > Magasinkonfiguration**, välj sedan papperskälla.
2. Ange samma pappersstorlek och -typ för de magasin du länkar.
3. På startskärmen trycker du på **Inställningar > Enhet > Underhåll > Konfigurationsmeny > Magasinskonfiguration > Länkade magasin**.
4. Tryck på **Automatisk**.

När du tar bort länkar till magasin ska du se till att inga magasin har samma inställningar för pappersstorlek och -typ.

Varning! Fixeringsenhetens temperatur varierar beroende på den angivna papperstypen. För att undvika utskriftsproblem ska skrivarens papperstypinställningar matcha det papper som fylls på i magasinet.

Installera och uppdatera program, drivrutiner och fast programvara

INSTALLERA SKRIVARPROGRAMVARA



OBS! Skrivardrivrutinen ingår i programvaruinstallationspaketet.



OBS! För Macintosh-datorer med MacOS version 10.7 eller senare behöver du inte installera drivrutinen för att skriva ut på en AirPrint-certifierad skrivare. Om du vill ha anpassade utskriftsfunktioner laddar du ned skrivardrivrutinen.

1. Hämta en kopia av programvaruinstallationspaketet.
 - Från cd-skivan med programvara som medföljde skrivaren.
 - Gå till www.xerox.com.
2. Kör installationen, följ sedan anvisningarna på datorskärmen.



OBS! Nedgraderingar av inbyggd programvara är inte tillåtna.

LÄGGA TILL SKRIVARE TILL EN DATOR

Innan du börjar, gör något av följande:

- Anslut skrivaren och datorn till samma nätverk. Mer information om hur du ansluter skrivaren till ett nätverk finns i [Anslut skrivaren till ett Wi-Fi-nätverk](#)
- Anslut datorn till skrivaren. Mer information finns på [Ansluta en dator till skrivaren](#).
- Anslut skrivaren till datorn med en USB-kabel. Mer information finns på [Ansluta kablar](#).



OBS! USB-kabeln säljs separat.

För Windows-användare

1. Installera skrivardrivrutinen, från en dator.
Mer information finns på [Installera skrivarprogramvara](#).
2. Öppna skrivarens mapp och klicka sedan på **Lägg till en skrivare eller skanner**.

3. Beroende på skrivaranslutningen gör du något av följande:
 - Välj en skrivare på listan och klicka på **Lägg till enhet**.
 - Klicka på **Visa Wi-Fi Direct-skrivare**, välj en skrivare och klicka sedan på **Lägg till enhet**.
 - Klicka på **Skrivaren jag vill ha finns inte med i listan**, och gör sedan följande från fönstret Lägg till skrivare:
 - Välj **Lägg till en skrivare med en TCP/IP-adress eller värddatnamn**, och klicka sedan på **Nästa**.
 - Ange skrivarens IP-adress i fältet "Värddatnamn eller IP-adress" och klicka sedan på **Nästa**.
 - Visa skrivarens IP-adress på skrivarens startskärm. IP-adressen visas som fyra nummergrupper som är åtskilda med punkter, till exempel 123.123.123.123.
 - Om du använder en proxyserver inaktiverar du den tillfälligt för att kunna öppna webbsidan på rätt sätt.
 - Välj en skrivardrivrutin och klicka sedan på **Nästa**.
 - Välj **Använd den installerade drivrutinen (rekommenderad)**, klicka sedan på **Nästa**.
 - Skriv ett skrivarnamn, klicka sedan på **Nästa**.
 - Välj ett alternativ för att dela skrivare, klicka sedan på **Nästa**.
 - Klicka på **Slutför**.

För Macintosh-användare

1. Öppna **Skrivare och skannrar** från en dator.
2. Klicka på **+** och välj sedan skrivare.
3. Välj en skrivardrivrutin på menyn Använd.
Välj antingen **AirPrint** eller **Secure AirPrint.**, för att använda Macintosh-skrivardrivrutinen.
Om du vill ha anpassade utskriftsfunktioner väljer du skrivardrivrutinen. För att installera drivrutinen, se [Installera skrivarprogramvara](#).
4. Lägg till skrivaren

UPPDATERA INBYGGD PROGRAMVARA

För att förbättra skrivarens prestanda och åtgärda problem, uppdatera skrivarens inbyggda programvara regelbundet.

Kontakta en kundtjänstrepresentant för information om hur du uppdaterar den inbyggda programvaran.

1. Öppna en webbläsare, ange sedan skrivarens IP-adress i adressfältet.
 - Visa skrivarens IP-adress på skrivarens startskärm. IP-adressen visas som fyra nummergrupper som är åtskilda med punkter, till exempel 123.123.123.123.
 - Om du använder en proxyserver inaktiverar du den tillfälligt för att kunna öppna webbsidan på rätt sätt.
2. Klicka på **Inställningar > Enhet > Programuppdatering**.

3. Välj ett av följande:

- Klicka på **Kontrollera nu > Jag godkänner, starta uppdatering.**
- Gör följande steg för att ladda upp flashfilen:

1. Bläddra till flashfilen.



OBS! Se till att du har extraherat program.zip-filen.

2. Klicka på **Överföra > Starta.**

EXPORTERA ELLER IMPORTERA EN KONFIGURATIONSFIL

Du kan exportera skrivarens konfigureringsinställningar till en textfil, sedan importera filen och använda inställningarna på andra skrivare.

1. Öppna en webbläsare, ange sedan skrivarens IP-adress i adressfältet.
 - Visa skrivarens IP-adress på skrivarens startskärm. IP-adressen visas som fyra nummergrupper som är åtskilda med punkter, till exempel 123.123.123.123.
 - Om du använder en proxyserver inaktiverar du den tillfälligt, för att kunna öppna webbsidan på rätt sätt.
2. Från den inbäddade webbservern klickar du på **Exportera konfiguration** eller **Importera konfiguration**.
3. Följ anvisningarna på skärmen.
4. Om skrivaren stöder program gör du följande:
 - a. Klicka på **Appar**, välj programmet och klicka sedan på **Konfigurera**.
 - b. Klicka på **Exportera** eller **Importera**.

LÄGGA TILL TILLGÄNGLIGA TILLVAL I SKRIVARDRIVRUTINEN

För Windows-användare

1. Öppna mappen **Alla skrivare** från Utskriftshantering.
2. Välj den skrivare du vill uppdatera, gör sedan något av följande:
 - För Windows 7 eller senare, välj **Hantera > Egenskaper för skrivare**, välj antingen fliken **Enhetsinställning** eller **Konfiguration** beroende på typ av skrivardrivrutin.
 - Granska eller ändra alternativ.
3. Välj **OK** för att acceptera alternativen.

För Macintosh-användare

1. Från Systeminställningar i Apple-menyn, går du till skrivaren, välj sedan **Tillval och förbrukningsmaterial**.
2. Bläddra i listan över maskinvarutillval, lägg till installerade alternativ.

Installera och konfigurera

3. Verkställ ändringarna.

Installera tillvalsmagasin

⚠️ Försiktighet! För att undvika att få en elektrisk stöt när du vill komma åt systemkortet eller installera ytterligare maskinvara eller minnesenheter efter att du har installerat skrivaren ska du först stänga av skrivaren och dra ut nätsladden från eluttaget innan du fortsätter. Om några andra enheter är anslutna till skrivaren bör du stänga av dem också och dra ut eventuella kablar till skrivaren.

1. Stäng av skrivaren.
2. Koppla bort nätsladden från vägguttaget, sedan från skrivaren.
3. Packa upp tillvalsmagasinet, ta sedan bort allt emballage.
4. Rikta in skrivaren mot tillvalsmagasinet, sänk sedan ner skrivaren på plats.

⚠️ VARNING – FARA FÖR SKADA: Om skrivaren väger mer än 20 kg (44 lbs) behövs det minst två personer för att lyfta den på ett säkert sätt.

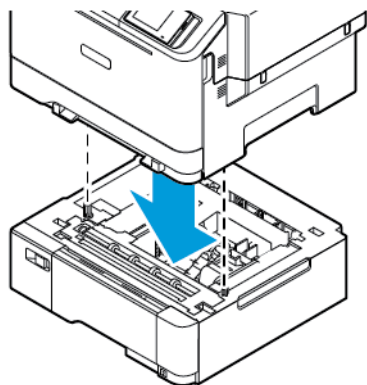

✎ OBS! Om du installerar 550-arksmagasin (tillval), ska du placera dem under det valfria 550+100-arksmagasinet (tillval).

5. Anslut strömsladden till skrivaren, sedan till eluttaget.

⚠️ VARNING – FARA FÖR SKADA: För att undvika brandrisk eller att få en elektrisk stöt ansluter du nätsladden till ett lämpligt och jordat vägguttag som är i närheten av produkten och är lättillgängligt.

6. Slå på skrivaren.
Lägg till magasinet i skrivardrivrutinen så att det blir tillgängligt för utskriftsjobb. Mer information finns på [Lägga till tillgängliga tillval i skrivardrivrutinen](#).

Nätverk

ANSLUT SKRIVAREN TILL ETT WI-FI-NÄTVERK

Se till att, Aktiv adapter är konfigurerat till Auto. På startskärmen trycker du på **Inställningar > Nätverk/portar > Nätverksöversikt > Aktiv adapter**.

Använda guiden för trådlös installation i skrivaren

Innan du använder guiden, se till att skrivarens fasta programvara är uppdaterad. Mer information finns på [Uppdatera inbyggd programvara](#).

1. På startskärmen trycker du på **Ställ in nu**.
2. Välj ett Wi-Fi-nätverk, ange sedan nätverkslösenordet.
3. Tryck på **Klar**.

Använda menyn Inställningar i skrivaren.

1. På startskärmen trycker du på **Inställningar > Nätverk/portar > Trådlöst > Konfiguration på skrivarpanelen > Välj nätverk**.
2. Välj ett Wi-Fi-nätverk, ange sedan nätverkslösenordet.



OBS! Om skrivarmodellen är Wi-Fi-nätverksredo visas en uppmaning om Wi-Fi-nätverkskonfiguration under den första installationen.

ANSLUTA SKRIVAREN TILL ETT TRÅDLÖST NÄTVERK MED HJÄLP AV WPS (WI-FI PROTECTED SETUP)

Innan du börjar ska du se till att:

- Åtkomstpunkten (trådlös router) är WPS-certifierad eller WPS-kompatibel. Mer information finns i dokumentationen som levererades tillsammans med åtkomstpunkten.
- En trådlös nätverksadapter är installerad på skrivaren. Mer information finns i det instruktionsblad som medföljde adaptern.
- Aktiv adapter är inställd på Auto. På startskärmen trycker du på **Inställningar > Nätverk/portar > Nätverksöversikt > Aktiv adapter**.

Använda tryckknappsmetoden

1. På Startskärmen trycker du på **Inställningar > Nätverk/portar > Trådlöst > Wi-Fi Protected Setup > Tryckknappsstartmetod**.
2. Följ instruktionerna på displayen.

Använda PIN-metoden

1. På startskärmen trycker du på **Inställningar > Nätverk/portar > Trådlöst > Wi-Fi Protected Setup > PIN-startmetod**.
2. Kopiera den åttasiffriga PIN-koden för WPS.
3. Öppna en webbläsare, skriv sedan in åtkomstpunktens IP-adress i adressfältet.
 - Information om IP-adressen finns i dokumentationen som levererades tillsammans med åtkomstpunkten.
 - Om du använder en proxyserver inaktiverar du den tillfälligt för att kunna öppna webbsidan på rätt sätt.
4. Så här kommer du åt WPS-inställningarna. Mer information finns i dokumentationen som levererades tillsammans med åtkomstpunkten.
5. Ange den åttasiffriga PIN-koden, spara sedan ändringarna.

KONFIGURERA WI-FI DIRECT

Wi-Fi Direct är en Wi-Fi-baserad peer-to-peer-teknik som gör det möjligt för trådlösa enheter att ansluta direkt till en Wi-Fi Direct-aktiverad skrivare utan att använda en åtkomstpunkt (trådlös router).

1. På startskärmen trycker du på **Inställningar > Nätverk/portar > Wi-Fi Direct**.
2. Konfigurera inställningarna.
 - Aktivera Wi-Fi Direct: Aktiverar skrivaren för att sända sitt eget Wi-Fi Direct-nätverk.
 - Wi-Fi Direct-namn: Tilldelar ett namn för Wi-Fi Direct-nätverket.
 - Wi-Fi Direct-lösenord: Tilldelar lösenordet för att förmedla den trådlösa säkerheten när du använder peer-to-peer-anslutningen.
 - Visa lösenord på inställningssidan: Visar lösenordet på sidan med nätverksinställningar.
 - Godkänn automatiskt tryckknappsbegäran: Låter skrivaren acceptera anslutningsförfrågningar automatiskt.



OBS! Att ta emot tryckknappsbegäran automatiskt är inte säkrat.

- Nätverkslösenordet för Wi-Fi Direct visas som standard inte på skrivarens skärm. Aktivera lösenordssymbolen, för att visa lösenordet. Navigera till **Inställningar > Säkerhet > Diverse > Aktivera lösenord/Visa PIN-kod**, på kontrollpanelen.
- Navigera till **Inställningar > Rapporter > Nätverk > Sida för nätverksinställningar** på kontrollpanelen, för att känna till lösenordet för Wi-Fi Direct-nätverket utan att visa det på skrivarens skärm.

ANSLUTA EN MOBIL ENHET TILL SKRIVAREN

Innan du ansluter din mobila enhet, se till att Wi-Fi Direct har konfigurerats. Mer information finns på [Konfigurera Wi-Fi Direct](#).

Ansluter med Wi-Fi Direct för mobila Android-enheter



OBS! Dessa instruktioner gäller endast Android mobila enheter.

1. Från den mobila enheten går du till inställningsmenyn.
2. Aktivera **Wi-Fi**, tryck sedan på **Wi-Fi Direct**.
3. Välj skrivarens Wi-Fi Direct-namn.
4. Bekräfta anslutningen på skrivarens kontrollpanel.

Ansluta med Wi-Fi Direct för mobila iOS-enheter



OBS! Dessa instruktioner gäller endast för iOS mobila enheter.

1. Från den mobila enheten går du till inställningsmenyn.
2. Klicka på den trådlösa ikonen, välj sedan skrivarens Wi-Fi Direct-namn.
Strängen DIRECT-xy, där x och y är två slumpmässiga tecken, läggs till före Wi-Fi Direct-namnet.
3. Skriv Wi-Fi Direct-lösenordet.

Sätt tillbaka den mobila enheten till dess tidigare nätverk efter att du kopplat bort Wi-Fi Direct-nätverket.

Ansluta genom Wi-Fi

1. Från den mobila enheten går du till inställningsmenyn.
2. Tryck på **Wi-Fi**, välj sedan skrivarens Wi-Fi Direct-namn.



OBS! Strängen DIRECT-xy (där x och y är två slumpmässiga tecken) läggs till före Wi-Fi Direct-namnet.

3. Ange Wi-Fi Direct-lösenordet.

ANSLUTA EN DATOR TILL SKRIVAREN

Innan du ansluter din dator, se till att Wi-Fi Direct har konfigurerats. Mer information finns på [Konfigurera Wi-Fi Direct](#).

För Windows-användare

1. Öppna skrivarens mapp och klicka sedan på **Lägg till en skrivare eller skanner**.
2. Klicka på **Visa Wi-Fi Direct-skrivare**, välj sedan skrivarens Wi-Fi Direct-namn.
3. Notera skrivarens åttasiffriga PIN-kod från skrivarens skärm.
4. Ange PIN-koden på datorn.
Om skrivardrivrutinen inte redan är installerad, hämtar Windows rätt drivrutin.

För Macintosh-användare

1. Klicka på den trådlösa ikonen, välj sedan skrivarens Wi-Fi Direct-namn.
Strängen DIRECT-xy (där x och y är två slumpmässiga tecken) läggs till före Wi-Fi Direct-namnet.
2. Skriv Wi-Fi Direct-lösenordet.
Sätt tillbaka din dator till dess tidigare nätverk efter att du kopplat bort Wi-Fi Direct-nätverket.

INAKTIVERA WI-FI-NÄTVERKET

1. På startskärmen, trycker du på **Inställningar > Nätverk/portar > Nätverksöversikt > Aktiv adapter > Standardnätverk**.
2. Följ instruktionerna på displayen.

KONTROLLERA SKRIVARENS ANSLUTNING

1. På startskärmen trycker du på **Inställningar > Rapporter > Nätverk > Sida med nätverksinställningar**.
2. På den första delen av sidan kontrollerar du att statusen är Ansluten.

Om statusen är Ej ansluten kan det bero på att den lokala anslutningen är inaktiv eller på att nätverkskabeln är urdragen eller trasig. Kontakta systemadministratören för att få hjälp.

Säkra skrivaren

I detta kapitel:

Lokalisera säkerhetsplats.....	78
Radera skrivarminnet	79
Återställa fabriksinställningar	80

Lokalisera säkerhetsplats

Skrivaren är utrustad med ett säkerhetslås. Installera ett säkerhetslås som är kompatibelt med de flesta bärbara datorer på den plats som visas för att låsa skrivaren på plats.

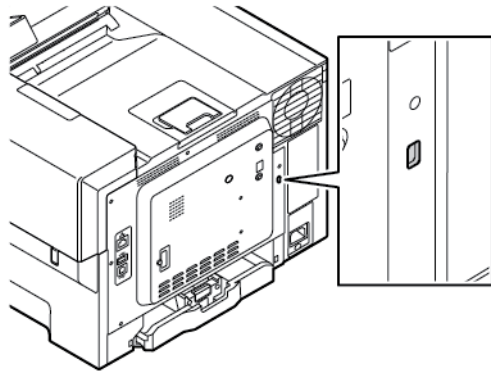

Radera skrivarminnet

För att radera flyktigt minne eller buffrade data i skrivaren stänger du av den.

För att radera beständigt minne eller enskilda inställningar, enhets- och nätverksinställningar, säkerhetsinställningar och inbäddade lösningar gör du följande:

1. På startsskärmen trycker du på **Inställningar > Enhet > Underhåll > Radering ur funktion > Radera all information i det beständiga minnet**.
2. I Radera skrivarminnet, trycker du på **Rensa all information i det ständiga minnet** och trycker sedan på **OK**.
3. Tryck på **Starta första installationen** eller **Låt skrivaren vara offline**, tryck sedan på **Nästa**.
4. Starta driften.



OBS! Denna process förstör också krypteringsnyckeln som används för att skydda användardata. Om krypteringsnyckeln förstörs blir det omöjligt att återställa data.

Återställa fabriksinställningar

1. På startskärmen trycker du på **Inställningar > Enhet > Återställ fabriksinställningar**.
2. Tryck på **Återställ inställningar**, och välj de inställningar du vill återställa.
3. Tryck på **Återställ**.
4. Starta funktionen.

Utskrift

I detta kapitel:

Skriva ut från en dator.....	82
Skriva ut från en mobil enhet.....	83
Skriva ut från en flashenhet.....	84
Flashenheter och filtyper som stöds.....	85
Konfigurera konfidentiella jobb (Säker utskrift).....	86
Skriva ut konfidentiella jobb och andra stoppade jobb.....	87
Placera skiljeblad mellan kopior.....	88
Avbryta ett utskriftsjobb.....	89
Justera tonersvärtan.....	90

Skriva ut från en dator



OBS! För etiketter, styvt papper och kuvert ställer du in pappersstorlek och papperstyp i skrivaren innan du skriver ut dokumentet.

1. Öppna dialogrutan Skriv ut i det dokument som du försöker skriva ut.
2. Justera inställningarna om det behövs.
3. Skriv ut dokumentet.

Skriva ut från en mobil enhet

Om du ska skriva ut från en smartphone med Xerox® Easy Assist App, se [Xerox® Easy Assist \(XEA\) App](#).

SKRIVA UT FRÅN EN MOBIL ENHET MED MOPRIA™ PRINT SERVICE

Mopria Print Service är en mobil utskriftslösning för mobila enheter som körs med Android™ version 5.0 eller senare. Lösningen gör att du kan skriva ut direkt till alla Mopria-certifierade skrivare.



OBS! Se till att du laddar ned Mopria Print Service-appen från Google Play Store och aktiverar den i den mobila enheten.

1. Starta en kompatibel applikation från din mobila Android-enhet eller välj ett dokument från filhanteraren.
2. Tryck på **Fler alternativ**, och sedan **Skriv ut**.
3. Välj en skrivare, justera sedan inställningarna vid behov.
4. Tryck på **Skriv ut**.

SKRIVA UT FRÅN EN MOBIL ENHET MED AIRPRINT®

Programvarufunktionen AirPrint är en mobil utskriftslösning som gör att du kan skriva ut direkt från Apple-enheter till en AirPrint-certifierad skrivare.



OBS!

- Se till att Apple-enheten och skrivaren är anslutna till samma nätverk. Om nätverket har flera trådlösa nav, se till att båda enheterna är anslutna till samma undernät.
- Programmet stöds endast på vissa Apple-enheter.

1. Från din mobila enhet väljer du ett dokument från filhanteraren eller startar en kompatibel app.
2. Tryck på **Dela**, och sedan **Skriv ut**.
3. Välj en skrivare, justera sedan inställningarna vid behov.
4. Skriv ut dokumentet.

SKRIVA UT FRÅN EN MOBIL ENHET MED WI-FI DIRECT®

Wi-Fi Direct är en utskriftstjänst som gör att du kan skriva ut till Wi-Fi Direct-förberedda skrivare.



OBS! Se till att den mobila enheten är ansluten till skrivaren genom Wi-Fi Direct. Mer information finns på [Ansluta en mobil enhet till skrivaren](#).

1. Starta en kompatibel applikation från din mobila enhet eller välj ett dokument från filhanteraren.
2. Tryck på **Fler alternativ**, sedan **Skriv ut**.
3. Välj en skrivare, justera sedan inställningarna vid behov.
4. Skriv ut dokumentet.

Skriva ut från en flashenhet

1. Sätt i flashenheten.

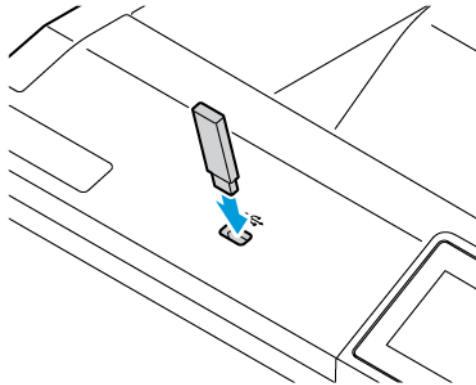

OBS!

- Om du sätter i flashenheten när ett felmeddelande visas ignorerar skrivaren flashenheten.
 - Om du sätter i flashenheten när skrivaren är upptagen med andra utskriftsjobb visas meddelandet Upptagen på skärmen.
2. På skärmen trycker du på dokumentet du vill skriva ut.
Konfigurera de övriga utskriftsinställningarna om det behövs.
 3. Skriv ut dokumentet.
För att skriva ut ett annat dokument, tryck på **USB-enhet**.

Varning! Vidrör inte flashenheten eller skrivaren i de områden som visas när utskrift, läsning eller skrivning från flashenheten pågår. Om du gör det kan du förlora data, alternativt så kan det medföra att skrivaren inte fungerar på rätt sätt.

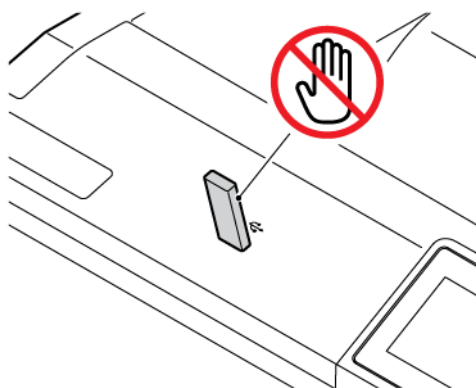

Flashenheter och filtyper som stöds

FLASHENHETER

- Lexar JumpDrive S70 (16 GB och 32 GB)
- SanDisk Cruzer Micro (16 GB och 32 GB)
- PNY Attache (16 GB och 32 GB)

 OBS!



- Skrivaren stöder flashenheter med hög hastighet som stöder standarden för hög hastighet.
- Flashenheter måste ha stöd för FAT-filsystemet (File Allocation Table).

FILTYPER

DOKUMENT	BILDER
<ul style="list-style-type: none"> • PDF (version 1.7 eller tidigare) • HTML • XPS • Microsoft filformat (DOC, DOCX, XLS, XLSX, PPT, PPTX) 	<ul style="list-style-type: none"> • JPEG eller JPG • TIFF eller TIF • GIF • BMP • PNG • PCX • DCX

Konfigurera konfidentiella jobb (Säker utskrift)

1. På startskärmen trycker du på **Inställningar > Säkerhet > Konfidentiell skrivarinställning**.
2. Konfigurera inställningarna.

INSTÄLLNING	BESKRIVNING
Max ogiltig PIN	Ställ in gränsen för att ange en ogiltig PIN-kod.  OBS! När gränsen är nådd raderas utskriftsjobben för användarnamnet.
Giltighetstid för konfidentiellt jobb	Ställ in en individuell utgångstid för varje lagrat jobb innan det automatiskt raderas från skrivarminnet, hårddisken.  OBS! Ett stoppat jobb är antingen Konfidentiellt, Upprepat, Reserverat eller Verifierat.
Upprepa utgångsdatum	Ställ in utgångstiden för utskriftsjobb som du vill upprepa.
Bekräfta utgångsdatum	Ställ in utgångstiden för utskrift av en kopia av ett jobb så att du kan kontrollera dess kvalitet innan du skriver ut de återstående kopiorna.
Reservera utgångsdatum	Ställ in utgångstiden för jobb som du vill lagra i skrivaren för utskrift senare.
Kräv att alla jobb pausas	Ange att alla utskriftsjobb ska stoppas på skrivaren.
Behåll dubbla dokument	Konfigurera att skrivaren skriver ut andra dokument med samma filnamn.

Skriva ut konfidentiella jobb och andra stoppade jobb

FÖR WINDOWS-ANVÄNDARE

Gör följande för att använda skrivardrivrutinen:

1. Med dokumentet öppet går du till **Arkiv > Skriv ut**.
2. Välj skrivare och klicka sedan på **Egenskaper > Inställningar > Alternativ > Installation**.
3. Klicka på **Skriv ut och lagra**.
4. Välj **Använd skriv ut och lagra**, tilldela sedan ett användarnamn.
5. Välj typen av utskriftsjobb (Konfidentiellt, Reservera, Upprepa eller Bekräfta).
Om du använder **Konfidentiellt**, säkra då utskriftsjobbet med ett personligt identifieringsnummer (PIN).
6. Klicka på **OK** eller **Skriv ut**.
7. Släpp utskriftsjobbet på skrivarens startskärm.
 - För säkra utskriftsjobb, trycker du på **Stoppade jobb**, väljer ditt användarnamn, **Konfidentiellt**, anger PIN-koden, välj utskriftsjobbet, konfigurera inställningarna och **Skriv ut**.
 - För andra utskriftsjobb, trycker du på **Stoppade jobb**, välj ditt användarnamn, välj utskriftsjobbet, konfigurera inställningarna och **Skriv ut**.

FÖR MACINTOSH-ANVÄNDARE

Använda AirPrint

1. Med ett dokument öppet väljer du **File (Arkiv) > Print (Skriv ut)**.
2. Välj en skrivare, välj sedan **PIN-kodsutskrift** från rullgardinsmenyn efter Orienteringsmenyn.
3. Aktivera **Skriv ut med PIN-kod**, ange sedan en fyrsiffrig PIN-kod.
4. Klicka på **Skriv ut**.
5. Släpp utskriftsjobbet på skrivarens startskärm. Peka på **Stoppade jobb > välj din dators namn > Konfidentiellt > ange PIN-koden > välj utskriftsjobbet > Skriv ut**.

Använda skrivardrivrutinen

1. Med ett dokument öppet väljer du **File (Arkiv) > Print (Skriv ut)**.
2. Välj en skrivare och välj sedan **Skriv ut och lagra** från rullgardinsmenyn efter Orienteringsmenyn.
3. Aktivera **Konfidentiell utskrift**, och ange sedan en fyrsiffrig PIN-kod.
4. Klicka på **Skriv ut**.
5. Släpp utskriftsjobbet på skrivarens startskärm. Peka på **Stoppade jobb > välj din dators namn > Konfidentiellt > ange PIN-koden > välj utskriftsjobbet > Skriv ut**.

Placera skiljeblad mellan kopior

1. På startskärmen trycker du på **Inställningar > Utskrift > Layout > Skiljeblad > Mellan kopior**.
2. Skriv ut dokumentet.

Avbryta ett utskriftsjobb

1. På startskärmen trycker du på **Avbryt jobb**.
2. Markera jobbet du vill avbryta.



OBS! Du kan också avbryta ett jobb genom att trycka på **Jobbkö**.

Justera tonersvärtan

1. På startskärmen trycker du på **Inställningar > Skriv ut > Kvalitet > Tonersvärta**.
2. Välj en inställning.

Använda skrivarens menyer

I detta kapitel:

Menyöversikt.....	92
Enhet.....	93
Utskrift.....	106
Papper.....	117
USB-enhet.....	119
Nätverk/portar.....	121
Säkerhet.....	140
Rapporter.....	154
Förbrukningsmaterialplan.....	155
Felsökning.....	156

Menyöversikt

Tryck på **Inställningar** från kontrollpanelen, för att komma åt menyalternativen.



Enhet	<ul style="list-style-type: none"> Egenskaper Ekoläge Fjärrstyrd funktionspanel Meddelanden Energihantering Återställa fabriksinställningar 	<ul style="list-style-type: none"> Underhåll Anpassning av startskärmen Webbplatskarta Programuppdatering Uppladdning av data från fjärtjänster Om den här skrivaren
Utskrift	<ul style="list-style-type: none"> Layout Installation Kvalitet Utskriftsinfo 	<ul style="list-style-type: none"> PDF PostScript PCL Bild
Papper	<ul style="list-style-type: none"> Magasinkonfiguration 	<ul style="list-style-type: none"> Mediakonfiguration
USB-enhet	Skriv ut från flash-enhet	
Nätverk/portar	<ul style="list-style-type: none"> Nätverksöversikt Trådlöst Wi- Fi Direct AirPrint Mobiltjänsthantering Ethernet TCP/IP SNMP IPSec 802.1x 	<ul style="list-style-type: none"> LPD-konfiguration HTTP-/FTP-inställningar USB Begränsa extern nätverksåtkomst Universal Print
Säkerhet	<ul style="list-style-type: none"> Inloggningsmetoder Certifikathantering Schemalägg USB-enheter Säkerhetsgranskningslogg Inloggningsbegränsningar Konfidentiell skrivarinställning 	<ul style="list-style-type: none"> Diskkryptering Radera tillfälliga datafiler Lösningar för LDAP-inställningar Uppdatering av TPM inbyggd programvara Diverse
Rapporter	<ul style="list-style-type: none"> Sida med menyinställningar Enhet 	<ul style="list-style-type: none"> Nätverk
Förbrukningsmaterial-plan	<ul style="list-style-type: none"> Planaktivering Planomvandling 	<ul style="list-style-type: none"> Prenumerationstjänst
Felsökning	Print Quality Test Pages (Skriva ut testsidor)	



Enhet

 Viktigt! Vissa funktioner är systemadministratörsfunktioner och alternativen är dolda. För mer information, se www.xerox.com för att se *Administratörsguiden för inbäddad webbserver* och drivrutiner för din skrivare.

 OBS! Vissa menyalternativ är endast tillgängliga i Embedded Web Server.

EGENSKAPER



MENYPOST	BESKRIVNING
Skärmspråk [Lista med språk]	Ange vilket språk som ska visas på skärmen.
Land/region [Lista över länder eller områden]	Identifiera landet eller området där skrivaren är konfigurerad för att fungera.
Kör första installation <ul style="list-style-type: none"> • Av* • På 	Kör installationsguiden.
Tangentbord Tangentbordstyp [Lista med språk]	Välj ett språk som tangentbordstyp.  OBS! Alla värden för Tangentbordstyper kanske inte visas eller så kan särskild programvara behövas för att de ska visas.
Visad information <ul style="list-style-type: none"> • Visad text 1 (IP-adress*) • Visad text 2 (datum/tid*) 	Ange vilken information som ska visas på startskärmen.
Datum och tid <ul style="list-style-type: none"> • Konfigurera <ul style="list-style-type: none"> – Dagens datum och tid – Ställa in datum och tid manuellt – Datumformat (MM-DD-ÅÅÅÅ*) – Tidsformat (12 timmar FM/EM*) – Tidszon – UTC (GMT) Offset – DST Start – DST Slut – DST Offset • Network Time Protocol 	Konfigurera skrivarens datum och tid och nätverkstidsprotokoll.  OBS! <ul style="list-style-type: none"> • MM-DD-ÅÅÅÅ är fabriksinställningen i USA. DD-MM-ÅÅÅÅ är den internationella fabriksinställningen. • UTC (GMT) Offset, DST Start, DST End och DST Offset visas endast när tidszon är inställd på (UTC+användare) Custom. • Nyckel-ID och lösenord visas endast när Aktivera autentisering är inställd på MD5-nyckel.

MENYPOST	BESKRIVNING
<ul style="list-style-type: none"> – Aktivera NTP (på*) – NTP-server – Aktivera autentisering (Ingen*) – Nyckel-ID – Lösenord 	
Pappersformat <ul style="list-style-type: none"> • USA* • Mått 	Ange måttenhet för pappersstorlekar.  OBS! Grundinställningen för pappersstorlek beror på valet av land eller region i installationsguiden.
Ljusstyrka för skärm 20–100 % (100*)	Justera ljusstyrkan på skärmen.
Flashenhetsåtkomst <ul style="list-style-type: none"> • Avaktiverad • Aktiverad* 	Aktivera åtkomst till flashenheten.
Skärmtidsgräns 5–300 (60*)	Ange inaktivitetstiden i sekunder innan skärmen visar startskärmen, eller innan skrivaren automatiskt loggar ut ett användarkonto.
 OBS! En asterisk (*) bredvid ett värde anger fabriksstandardinställningen.	

EKOLÄGE

MENYPOST	BESKRIVNING
Utskrift <ul style="list-style-type: none"> • Sidor (1-sidig*) • Sidor per sida (Av*) • Tonersvärta (4*) • Färgsparare (Av*) 	Konfigurera skrivarens utskriftsinställningar.
 OBS! En asterisk (*) bredvid ett värde anger fabriksstandardinställningen.	



FJÄRRSTYRD FUNKTIONSPANEL

MENYPOST	BESKRIVNING
Extern VNC-anslutning <ul style="list-style-type: none"> • Tillåt inte* • Tillåt 	Anslut en extern VNC-klient (Virtual Network Computing) till fjärrkontrollpanelen.
Autentiseringstyp <ul style="list-style-type: none"> • Ingen* • Standardautentisering 	Ställ in autentiseringstyp för åtkomst till VNC-klientservern.
VNC-lösenord	Ange lösenordet för att ansluta till VNC-klientservern.  OBS! Det här menyalternativet visas endast om Autentiseringstyp är angett till Standardautentisering.
Starta Fjärrstyrd funktionspanel	Starta den Fjärrstyrda funktionspanelen.
 OBS! En asterisk (*) bredvid ett värde anger fabriksstandardinställningen.	

MEDDELANDEN

MENYPOST	BESKRIVNING
Tillbehör <ul style="list-style-type: none"> • Visa materialuppskattning <ul style="list-style-type: none"> – Visa uppskattningar* – Visa inte uppskattningar • Anpassade förbrukningsmeddelanden 	Visa uppskattad status för förbrukningsmaterial.
Inställningar för E-post postaviseringar <ul style="list-style-type: none"> • Inställningar för E-post <ul style="list-style-type: none"> – Primär SMTP-gateway – Primär SMTP-gatewayport (25*) – Sekundär SMTP-gateway – Sekundär SMTP-gatewayport (25*) – SMTP-tidsgräns (30 sekunder*) – Svarsadress – Använd alltid SMTP-standardvarsadress (Av*) – Använd SSL/TLS(Inaktiverad*) 	Konfigurera e-postinställningarna på skrivaren.

MENYPOST	BESKRIVNING
<ul style="list-style-type: none"> – Kräv betrott certifikat (På*) – SMTP-serverautentisering (Ingen autentisering krävs*) – Enhetsinitierad E-post (Ingen*) – Använd enhetsuppgifter för Active Directory (*) – Enhetens användar-ID – Enhetens lösenord – Kerberos 5 REALM – NTLM-domän – Inaktivera felet "SMTP-servern är inte konfigurerad" (Av*) – Testa anslutning (Anslutningstest stöder enhetsbaserad autentisering.) – Mottagarens e-postadress – Skicka testmail till mottagaren – Test • Konfigurera e-postlistor och varningar <ul style="list-style-type: none"> – E-postlista 1 – E-postlista 2 – Ämne text (IP-adress*) – E-posthändelser <ul style="list-style-type: none"> – Kasset – Bildenhet/sats – Avfallstoner – Pappershantering 	
<p>Felundvikande</p> <ul style="list-style-type: none"> • Stopphjälp <ul style="list-style-type: none"> – Av – På* 	<p>Ställ in skrivaren för att automatiskt kontrollera om papper har fastnat.</p>
<p>Felundvikande</p> <ul style="list-style-type: none"> • Auto fortsättn. 	<p>Låt skrivaren fortsätta att bearbeta eller skriva ut ett jobb automatiskt efter att den har rensat vissa villkor för tillsyn.</p>

MENYPOST	BESKRIVNING
<ul style="list-style-type: none"> - Av - På* (5 sekunder) 	
Felundvikande <ul style="list-style-type: none"> • Starta om automatiskt <ul style="list-style-type: none"> - Starta om automatiskt (Starta aldrig om*) 	Ställa in skrivaren för att starta om när ett fel uppstår.
Felundvikande <ul style="list-style-type: none"> • Starta om automatiskt <ul style="list-style-type: none"> - Max antal automatiska omstarter (2*) 	Ställ in antalet automatiska omstarter som skrivaren kan utföra.
Felundvikande <ul style="list-style-type: none"> • Starta om automatiskt <ul style="list-style-type: none"> - Fönster för automatisk omstart (720*) 	Ange antalet sekunder innan skrivaren startas om automatiskt.
Felundvikande <ul style="list-style-type: none"> • Starta om automatiskt <ul style="list-style-type: none"> - Räknare för automatisk omstart 	Visa skrivskyddad information om omstartsräknaren.
Felundvikande <ul style="list-style-type: none"> • Starta om automatiskt <ul style="list-style-type: none"> - Återställ räknaren för automatisk omstart 	Återställ räknaren för automatisk omstart
Felundvikande <ul style="list-style-type: none"> • Visa fel för kort papper <ul style="list-style-type: none"> - På - Automatisk återgång* 	Ställ in skrivaren för att visa ett meddelande när ett fel på grund av kort papper inträffar.  OBS! Kort papper är det påfyllda papperet.
Felundvikande <ul style="list-style-type: none"> • Skydda sida <ul style="list-style-type: none"> - Av* - På 	Ställ in skrivaren på att bearbeta hela sidan i minnet innan den skrivs ut.
Åtgärdande av papper som har fastnat <ul style="list-style-type: none"> • Åtgärda stopp <ul style="list-style-type: none"> - Auto* - Av - På 	Ställ in skrivaren för att skriva ut de sidor som har fastnat.
 OBS! En asterisk (*) bredvid ett värde anger fabriksstandardinställningen.	

ENERGIHANTERING

MENYPOST	BESKRIVNING
Väntelägesprofil <ul style="list-style-type: none"> • Skriv ut från viloläge <ul style="list-style-type: none"> – Fortsätt vara aktiv efter utskrift – Gå in i viloläge efter utskrift* 	Ställ in skrivaren att fortsätta vara aktiv eller gå till viloläget efter utskrift.
Väntelägesprofil <ul style="list-style-type: none"> • Tryck för att aktivera från djup vila <ul style="list-style-type: none"> – Av – På* 	Väck skrivaren från djupt viloläge genom att peka på skrivarens display.
Tidsgränser Viloläge 1-114 minuter (15*)	Ange hur länge skrivaren får vara inaktiv innan den försätts i viloläge.
Tidsgränser <ul style="list-style-type: none"> • Tidsgräns för standbyläge <ul style="list-style-type: none"> – Avaktiverad – 1 timme – 2 timmar – 3 timmar – 6 timmar – 1 dag – 2 dagar – 3 dagar* – 1 vecka – 2 veckor – 1 månad 	Ställ in tiden innan skrivaren stängs av.
Tidsgränser <ul style="list-style-type: none"> • Tidsgräns för standbyläge vid anslutning <ul style="list-style-type: none"> – Standbyläge – Ej standbyläge* 	Ställ in Tidsgräns för standbyläge för att stänga av skrivaren när det finns en aktiv Ethernet-anslutning.

MENYPOST	BESKRIVNING
Ställa in energilägen <ul style="list-style-type: none"> • Scheman <ul style="list-style-type: none"> – Lägg till nytt schema 	Schemalägg när skrivaren ska försättas i vänte- eller standbyläge.
 OBS! En asterisk (*) bredvid ett värde anger fabriksstandardinställningen.	



ÅTERSTÄLLA FABRIKSINSTÄLLNINGAR

MENYPOST	BESKRIVNING
Återställa inställningar <ul style="list-style-type: none"> • Återställ alla inställningar <ul style="list-style-type: none"> – Återställ skrivarinställningar – Återställ nätverksinställningar – Återställ faxinställningar – Återställ programinställningar 	Återställ standardinställningarna för skrivaren.
 OBS! Vissa menyalternativ är endast tillgängliga i Embedded Web Server.	

UNDERHÅLL

Konfigurationsmeny

MENYPOST	BESKRIVNING
USB-konfiguration <ul style="list-style-type: none"> • USB PnP <ul style="list-style-type: none"> – 1* – 2 	Ändra skrivarens USB-drivrutinsläge för att förbättra dess kompatibilitet med en persondator.
USB-konfiguration <ul style="list-style-type: none"> • USB-hastighet <ul style="list-style-type: none"> – Full – Auto* 	Ställ in USB-porten på att köra i full hastighet och avaktivera dess höghastighetsfunktioner.
Magasinkonfiguration <ul style="list-style-type: none"> • Länkade magasin 	Ställ in skrivaren så att den länkar magasin som har samma inställningar för papperstyp och pappersstorlek.

MENYPOST	BESKRIVNING
<ul style="list-style-type: none"> - Automatisk* - Av 	
<p>Magasinkonfiguration</p> <ul style="list-style-type: none"> • Visa meddelande om magasininsatsen <ul style="list-style-type: none"> - Av - Endast för okända storlekar* - Alltid 	<p>Visa ett meddelande som låter användaren ändra inställningarna för pappersstorlek och papperstyp efter att facket har satts i.</p>
<p>Magasinkonfiguration</p> <ul style="list-style-type: none"> • Pappersinfo <ul style="list-style-type: none"> - Auto* - Manuellt papper 	<p>Ange den papperskälla som användaren ska fylla på när ett meddelande visas om att fylla på papper.</p> <p> OBS! För att universalarkmatare ska visas, ställer du in Konfigurera MP till Kasset i menyn Paper.</p>
<p>Magasinkonfiguration</p> <ul style="list-style-type: none"> • Kuvertinfo <ul style="list-style-type: none"> - Auto* - Manuellt kuvert 	<p>Ange den papperskälla som användaren ska fylla på när ett meddelande visas om att fylla på kuvert.</p> <p> OBS! För att universalarkmatare ska visas, ställer du in Konfigurera MP till Kasset i menyn Paper.</p>
<p>Magasinkonfiguration</p> <ul style="list-style-type: none"> • Åtgärd för uppman. <ul style="list-style-type: none"> - Uppmana användare* - Fortsätt - Använd aktuellt 	<p>Ställ in skrivaren så att den kan lösa meddelanden om att byta papper eller kuvert.</p>
<p>Magasinkonfiguration</p> <p>Flera universalstorlekar</p> <p>Av*</p> <p>På</p>	<p>Gör det möjligt för varje fack att stödja en unik universell (anpassad) storlek.</p>
<p>Rapporter</p> <ul style="list-style-type: none"> • Sida med menyinställningar • Händelselogg • Sammanfattning av händelselogg 	<p>Skriv ut rapporter om skrivarens menyinställningar, status och händelseloggar.</p>
<p>Användning av förbrukningsmaterial och räknare</p> <p>Rensa historik för materialanvändning</p>	<p>Återställ förbrukningshistoriken till fabriksinställningarna.</p>
<p>Användning av förbrukningsmaterial och räknare</p>	<p>Återställ serviceräknaren efter att nytt förbrukningsmaterial har installerats.</p>

MENYPOST	BESKRIVNING
ITM-återställning	
Skrivaremuleringar <ul style="list-style-type: none"> • PPDS-emulering <ul style="list-style-type: none"> – Av* – På 	Ställ in skrivaren på att känna igen och använda PPDS-dataströmmen.
Skrivaremuleringar <ul style="list-style-type: none"> • PS-emulering <ul style="list-style-type: none"> – Av – På* 	Ställ in skrivaren på att känna igen och använda PS-dataströmmen.
Skrivaremuleringar <ul style="list-style-type: none"> • Aktivera Prescribe <ul style="list-style-type: none"> – Av* – På 	Aktivera Prescribe-emulering.
Skrivaremuleringar <ul style="list-style-type: none"> • Emulatorsäkerhet <ul style="list-style-type: none"> – Tidsgräns för sida (60 minuter) – Återställ emulator efter jobb (Off*) – Inaktivera åtkomst till skrivarmeddelande (On*) 	Konfigurera säkerhetsinställningarna för skrivaren under emulering
Utskriftskonfiguration <ul style="list-style-type: none"> • Färgspärrläge <ul style="list-style-type: none"> – Av* – På 	Återställ emulatorn efter ett utskriftsjobb.
Utskriftskonfiguration <ul style="list-style-type: none"> • Färgsvällning <ul style="list-style-type: none"> – Av – 1 – 2* – 3 – 4 – 5 	Förbättra utskriften genom att kompensera för missanpassning i skrivaren.
Utskriftskonfiguration	Ange ett värde för textens punktstorlek under vilket högfrekvensskärmarna används när teckensnittsdata

MENYPOST	BESKRIVNING
Teckensnittsskärpa 0–150 (24*)	skrivs ut. Exempel: Om värdet är 24 använder alla teckensnitt med storleken 24 punkter eller färre högfrekvensskärmarna.
Enhetsåtgärder • Tyst läge – Av* – På	Sätt skrivaren i tyst läge.  OBS! Skrivarens prestanda försämras när den här inställningen aktiveras.
Enhetsåtgärder • Panelmenyer – Av – På*	Aktivera åtkomst till kontrollpanelens menyer.
Enhetsåtgärder • Säkert läge – Av* – På	Ställ in skrivaren på ett specialläge där den försöker fortsätta att tillhandahålla så mycket funktionalitet som möjligt, trots kända problem. Till exempel om den angivna inställningen är på och motorn för dubbelsidig utskrift inte fungerar utför skrivaren enkelsidig utskrift av dokumenten även om jobbet är dubbelsidig utskrift.
Enhetsåtgärder Rensa anpassad status	Radera användardefinierade strängar för anpassade meddelanden av standardtyp eller alternativ typ.
Enhetsåtgärder Rensa alla fjärrinstallerade meddelanden	Radera meddelanden som fjärrinstallerats.
Enhetsåtgärder • Visa auto. felmeddelanderutor – Av – På*	Visa befintliga felmeddelanden på skärmen när skrivaren förblir inaktiv på startskärmen under en tidsperiod.
Enhetsåtgärder • Service Icke-flyktigt minne – Krypteringsstatus	Visa skrivarens krypteringsstatus i displayen.
Installation av tonerkorrigeringsensor • Inställning av kalibreringsfrekvens – Avaktiverad – Minst färgjusteringar	Ställ in skrivaren på att använda rätt mängd toner för att bibehålla färgöverensstämmelse.

MENYPOST	BESKRIVNING
<ul style="list-style-type: none"> – Färre färgjusteringar – Normal* – Bättre färgexakthet – Bästa färgexakthet 	
Installation av tonerkorrigeringsensor <ul style="list-style-type: none"> • Full kalibrering 	Kör verktyget för fullständig färgkalibrering.
Installation av tonerkorrigeringsensor <ul style="list-style-type: none"> • Skriv ut TPS-informationsida 	Skriv ut en diagnostiksida som innehåller information om kalibrering av tonerkorrigeringsensorn.
 OBS! En asterisk (*) bredvid ett värde anger fabriksstandardinställningen.	

Radering ur funktion

MENYPOST	BESKRIVNING
Radera skrivarminnet <ul style="list-style-type: none"> • Rensa all information i det beständiga minnet <ul style="list-style-type: none"> – Ta bort alla skrivar- och nätverksinställningar – Ta bort alla appar och appinställningar 	Rensa alla inställningar och program som är lagrade på skrivaren.

SYNLIGA IKONER PÅ STARTSKÄRMEN

MENYPOST	BESKRIVNING
Status/förbrukningsartiklar	Ange vilka ikoner som ska visas på startskärmen.
Jobbkö	
Ändra språk	
Bokmärken	
Stoppade jobb	
USB	

WEBBPLATSKARTA

MENYPOST	BESKRIVNING
<p>Användbar webblänksinställning</p> <ul style="list-style-type: none"> • Startside • Registrering • Beställ förbrukningsmaterial • Nedladdningar och uppdateringar • Teknisk support • Skrivarmanualer 	<p>Sidan Användbara länkar ger direkta länkar till webbsidor på www.xerox.com. Dessa länkar ger dig användbar information om din skrivare.</p>

PROGRAMUPPDATERING

MENYPOST	BESKRIVNING
<p>Status</p> <p>Nuvarande version: CSNGV.230.078</p>	<p>Klicka på Kontrollera nu för att verifiera den nuvarande versionen av programvaran.</p>
<p>Policyer för fjärtjänster</p> <p>Tillåt enheten att ta emot uppdateringar</p> <ul style="list-style-type: none"> • Ja (kryssrutan är markerad) • Nej (kryssrutan är rensad) • Daglig kontrolltid <ul style="list-style-type: none"> – Timme – Minut • Installationsschema <ul style="list-style-type: none"> – Automatisk – Varje dag – Varje vecka • Tid <ul style="list-style-type: none"> – Timme – Minut 	
<p>Ladda upp en mjukvarufil</p> <p>Bläddra efter fil</p>	<p>Klicka på Bläddra och navigera sedan till mappen där programvarufilen finns, för att hitta den mjukvarufil som ska laddas upp. Klicka på Överför eller Återställ.</p>

UPPLADDNING AV DATA FRÅN FJÄRRTJÄNSTER

MENYPOST	BESKRIVNING
<p>Status</p> <ul style="list-style-type: none"> • Senaste uppladdning • Nästa uppladdning 	<p>Senaste uppladdning anger datum och tid då den senaste uppladdningen skedde.</p> <p>Nästa uppladdning anger datum och tid för nästa schemalagda uppladdning.</p> <p>För att ladda ner informationen från den senaste uppladdningen, klicka på Ladda ner data.</p> <p>För att ladda upp en schemalagd fil direkt, klicka på Ladda upp nu.</p>
<p>Inställningar för fjärrtjänster</p> <p>Tillåt dataöverföring</p> <ul style="list-style-type: none"> • Tillåt dataöverföring <ul style="list-style-type: none"> – Ja (kryssrutan är markerad) – Nej (kryssrutan är rensad) • Testa anslutning <ul style="list-style-type: none"> – Testa nu 	

OM DEN HÄR SKRIVAREN

MENYPOST	BESKRIVNING
Xerox Inventarienummer	Ange skrivarens identitet. Maxlängden är 32 tecken.
Kund Inventarienummer	Visa skrivarens serienummer. Maxlängden är 32 tecken.
Skrivarens placering	Ange skrivarens plats. Maxlängden är 63 tecken
Kontakta	Ange kontaktinformation för skrivaren Maxlängden är 63 tecken.

Utskrift

 Viktigt! Vissa funktioner är systemadministratörsfunktioner och alternativen är dolda. För mer information, se www.xerox.com för att se *Administratörsguiden för inbäddad webbserver* och drivrutiner för din skrivare.

 OBS! Vissa menyalternativ är endast tillgängliga i Embedded Web Server.



LAYOUT

MENYPOST	BESKRIVNING
Sidor <ul style="list-style-type: none"> enkelsidigt* dubbelsidigt 	Ange om skrivaren ska skriva ut på en sida eller på båda sidorna av papperet.
Vändningsformat <ul style="list-style-type: none"> Långsida* Kortsida 	Avgör vilken papperssida (lång- eller kortsidan) som binds vid dubbelsidig utskrift.
Tomma sidor <ul style="list-style-type: none"> Utskrift Skriv inte ut* 	Skriv ut tomma sidor som ingår i ett utskriftsjobb.
Sortera <ul style="list-style-type: none"> Av (1,1,1,2,2,2) På (1,2,1,2,1,2)* 	Se till att sidorna i ett utskriftsjobb matas ut i rätt ordning vid utskrift av flera kopior av jobbet.
Skiljeblad <ul style="list-style-type: none"> Ingen* Mellan kopior Mellan jobb Mellan sidor 	Infoga tomma skiljeblad vid utskrift.
Skiljebladskälla Magasin 1	Ange papperskällan för skiljearket.
Sidor per ark <ul style="list-style-type: none"> Av* Två sidor per sida Tre sidor per sida Fyra sidor per sida Sex sidor per sida Nio sidor per sida Tolv sidor per sida Sexton sidor per sida 	Skriv ut flera sidbilder på samma sida av ett pappersark.

MENYPOST	BESKRIVNING
Ordning för Sidor per sida <ul style="list-style-type: none"> • Horisontellt* • Omvänt horisontellt • Vertikal • Omvänt vertikalt 	Ange placeringen av flera bilder på en sida när du använder Sidor per sida.
Riktning för Sidor per sida <ul style="list-style-type: none"> • Auto* • Liggande • Stående 	Ange riktningen för ett dokument med flera sidor när du använder Sidor per sida.
Ram för Sidor per sida <ul style="list-style-type: none"> • Ingen* • Fast 	Skriv ut en ram runt varje sidbild när du använder Sidor per sida.
Kopior 1– 9999 (1*)	Ange antal kopior för varje utskriftsjobb.
Utskriftsområde <ul style="list-style-type: none"> • Normal* • Anpassa till sida • Helsida 	Ställ in det utskrivbara området för ett pappersark.
 OBS! En asterisk (*) bredvid ett värde anger fabriksstandardinställningen.	



INSTALLATION

MENYPOST	BESKRIVNING
Skrivarspråk <ul style="list-style-type: none"> • PCL-emulering • PS-emulering* 	Ställa in skrivarens språk.  OBS! Att ett visst skrivarspråk är inställt som standard hindrar inte att ett program skickar utskriftsjobb som använder ett annat skrivarspråk.
Skrivaranvändning. <ul style="list-style-type: none"> • Max hastighet • Maxkapacitet* 	Bestäm hur skrivarkassetterna för färg körs vid utskrift.

MENYPOST	BESKRIVNING
	<p> OBS!</p> <ul style="list-style-type: none"> När skrivaren är konfigurerad till Maxkapacitet arbetar skrivarkassetterna för färg långsamt eller stannar vid utskrift av grupper av sidor med endast svart. När skrivaren är konfigurerad till Maxhastighet körs skrivarkassetterna för färg alltid vid utskrift, oavsett om det är sidor med färg eller endast svart som skrivs ut.
<p>Spara resurser</p> <ul style="list-style-type: none"> Av* På 	<p>Avgör vad skrivaren ska göra med hämtade resurser, som teckensnitt och makron, när skrivaren tar emot ett jobb som kräver mer minne än vad som finns tillgängligt.</p> <p> OBS!</p> <ul style="list-style-type: none"> När funktionen är Av behåller skrivaren bara de hämtade resurserna tills minnet behövs. Resurser som är associerade med det inaktiva skrivarspråket tas bort. När funktionen är På sparar skrivaren alla permanent hämtade resurser för alla språkändringar. Vid behov visar skrivaren meddelanden om att minnet är fullt istället för att ta bort permanenta resurser.
<p>Ordning för Skriv ut alla</p> <ul style="list-style-type: none"> Alfabetisk* Nyast först Äldst först 	<p>Ange ordningen i vilken stoppade och konfidentiella jobb skrivs ut när Skriv ut alla är valt.</p> <p> OBS! Det här menyalternativet visas bara om en hårddisk är installerad.</p>
<p>Åtkomstkontroll av PjL-fil</p> <ul style="list-style-type: none"> Av På* 	<p>Tillåt användarna att ställa in åtkomstkontroll för skrivarjobbets språkfil.</p>
<p>Automatisk radering av pausade utskriftsjobb</p> <ul style="list-style-type: none"> Av* På 	<p>Avbryter eller raderar automatiskt köade utskriftsjobb som avbryts av fel som pappersstopp och saknade förbrukningsmaterial.</p>

MENYPOST	BESKRIVNING
Tid tills pausade utskriftsjobb tas bort automatiskt	Väntetid för skrivaren att avbryta utskriftsjobb i kö som avbryts av fel. Intervallet är 1–60 minuter.  OBS! Det här menyalternativet visas endast om Automatisk radering av pausade utskriftsjobb är aktiverat.
 OBS! En asterisk (*) bredvid ett värde anger fabriksstandardinställningen.	

KVALITET



MENYPOST	BESKRIVNING
Utskriftsläge <ul style="list-style-type: none"> • Svartvitt • Färg* 	Ställ in hur skrivaren genererar färginnehåll.
Utskriftsupplösning <ul style="list-style-type: none"> • 4 800 CQ* • 1 200 dpi 	Ställ in upplösning för utskrifter.  OBS! 4 800 CQ ger hög bildkvalitet vid högsta hastighet.
Tonersvärta 1 till 5 (4*)	Ange hur ljusa eller mörka textbilder ska vara.
Raster <ul style="list-style-type: none"> • Normal* • Detaljer 	Förbättra utskriften med jämnare linjer och skarpare konturer.
Färgsparläge <ul style="list-style-type: none"> • Av* • På 	Minska mängden toner som används för grafik och bilder.
RGB-ljusstyrka -6 till 6 (0*)	Justera ljusstyrka, kontrast och mättnad för färgutskrifter.  OBS! Den här inställningen påverkar inte filer där CMYK-färgspecifikationer används.
RGB-kontrast 6 till 6 (0*)	
RGB-mättnad 0 till 5 (0*)	
 OBS! En asterisk (*) bredvid ett värde anger fabriksstandardinställningen.	



Avancerade bildfunktioner

MENYPOST	BESKRIVNING
Färgtabell	Identifierar färgtabellerna som för närvarande används på enheten. Detta kan ändras genom att installera ett färgbordspaket.
Färgbalans <ul style="list-style-type: none"> • Cyan (0*) • Magenta (0*) • Gul (0*) • Svart (0*) 	Justera mängden toner som används för varje färg.
Färgbalans Återställ standardvärden	Återställ alla färginställningar till deras standardvärden.
Färgkorrigering <ul style="list-style-type: none"> • Av • Auto* • Manuell 	Justera de färginställningar som används för utskrift av dokument. <ul style="list-style-type: none"> • Av – ställer in skrivaren på att ta emot färgkorrigering från programvaran. • Automatisk – ställer in skrivaren på att använda olika färgprofiler för varje objekt på den utskrivna sidan. • Manuell – anpassar de anpassningar för RGB- eller CMYK-färgkonverteringar som används för enskilda objekt i utskriften. • Färgkorrigeringsinnehåll är endast tillgängligt när Färgkorrigering är konfigurerad till Manuell.
Färgexempel <ul style="list-style-type: none"> • Färgexempel • Standard • Avancerad 	Skriv ut provsidor för alla RGB- och CMYK-färgkonverteringstabeller som används på skrivaren.
Färgjustering	Kalibrera skrivaren för att justera färgvariationer i utskrifter.
Dekorfärgsutbyte	Tilldela CMYK-värden till de tjugo namngivna dekorfärgerna.

MENYPOST	BESKRIVNING
RGB-ersättning	<p>Matcha färgerna på utskriften med originaldokumentet.</p> <ul style="list-style-type: none"> För det här menyalternativet måste du välja färgtabellen Display-True-Black. Det här menyalternativet visas endast i Embedded Web Server.
 OBS! En asterisk (*) bredvid ett värde anger fabriksstandardinställningen.	

UTSKRIFTSINFO





MENYPOST	BESKRIVNING
Utskriftsinfo <ul style="list-style-type: none"> Av* På 	<p>Ange att skrivaren ska skapa en logg över de utskriftsjobb den tar emot.</p> <p> OBS! Det här menyalternativet visas bara när ett flashminne, en hårddisk har installerats.</p>
Informationsloggsintervall <ul style="list-style-type: none"> Varje dag Varje vecka Varje månad* 	<p>Ange hur ofta skrivaren ska skapa en loggfil.</p>
Logga åtgärd i slutet på intervall <ul style="list-style-type: none"> Ingen* E-posta aktuell logg E-posta och radera aktuell logg Lägg upp aktuell logg Lägg upp och ta bort aktuell logg 	<p>Ange hur skrivaren ska reagera när frekvenströskelvärdet upphör att gälla.</p> <p> OBS! Värdet som anges i Informationsloggsintervall avgör när denna åtgärd ska utföras.</p>
Logga åtgärd vid Nästan full <ul style="list-style-type: none"> Ingen* E-posta aktuell logg E-posta och radera aktuell logg E-posta och radera den äldsta loggen Lägg upp aktuell logg Lägg upp och ta bort aktuell logg Lägg upp och ta bort äldsta loggen Ta bort aktuell logg Ta bort äldsta loggen Ta bort alla utom aktuell Ta bort alla loggar 	<p>Ange hur skrivaren ska reagera när hårddisken nästan är full.</p>

MENYPOST	BESKRIVNING
Logga åtgärd vid Full <ul style="list-style-type: none"> • Ingen* • E-posta och radera aktuell logg • E-posta och radera den äldsta loggen • Lägg upp och ta bort aktuell logg • Lägg upp och ta bort äldsta loggen • Ta bort aktuell logg • Ta bort äldsta loggen • Ta bort alla utom aktuell • Ta bort alla loggar 	Ange hur skrivaren ska reagera när det använda utrymmet på hårddisken når gränsen (100 MB).
URL till postlogg	Ange var jobbinformationsloggarna ska skapas.
E-postadress för att skicka loggar	Ange den e-postadress som skrivaren ska skicka jobbredovisningsloggar till.
Loggfilsprefix	Ange prefix för loggfiler.  OBS! Det aktuella värdnamnet som är angivet i TCP/IP-menyn används som standardloggfilsprefix.
 OBS! En asterisk (*) bredvid ett värde anger fabriksstandardinställningen.	

PDF





MENYPOST	BESKRIVNING
Anpassa <ul style="list-style-type: none"> • Av* • På 	Skala sidinnehållet för att passa den valda pappersstorleken.
Anteckningar <ul style="list-style-type: none"> • Utskrift • Skriv inte ut* 	Ange om anteckningar ska skrivas ut i PDF-filen.
Skriv ut PDF-fel <ul style="list-style-type: none"> • Av • På* 	Aktivera utskrift av PDF-fel.
 OBS! En asterisk (*) bredvid ett värde anger fabriksstandardinställningen.	



POSTSCRIPT

MENYPOST	BESKRIVNING
Skriv ut PS-fel <ul style="list-style-type: none"> • Av* • På 	Skriv ut en sida som beskriver PostScript-felet.  OBS! När ett fel inträffar upphör bearbetningen av jobbet, skrivaren skriver ut ett felmeddelande och resten av utskriftsjobbet rensas.
Minsta linjebredd 1–30 (2*)	Ange minsta linjebredd.  OBS! Jobb som skrivs ut i 1 200 dpi använder halva värdet direkt.
Lås PS-uppstärkläge <ul style="list-style-type: none"> • Av* • På 	Avaktivera SysStart-filen.
Bildutjämning <ul style="list-style-type: none"> • Av* • På 	Förbättra kontrasten och skärpan i bilder med låg upplösning.  OBS! Den här inställningen påverkar inte utskriftsjobb med bilder med en upplösning på 300 dpi eller högre.
Väntetidsgrens <ul style="list-style-type: none"> • Av • På* 15–65535 (40*)	Ange att skrivaren ska invänta mer data innan ett utskriftsjobb avbryts.
 OBS! En asterisk (*) bredvid ett värde anger fabriksstandardinställningen.	



PCL



MENYPOST	BESKRIVNING
Teckensnittskälla <ul style="list-style-type: none"> • Inbyggd* • Alla 	Välj den källa som innehåller standardteckensnittsalternativet.  OBS! <ul style="list-style-type: none"> • Disk och Flash visas endast när en icke-defekt, oskyddad hårddisk som innehåller teckensnitt är installerad. • Nedladdning visas endast om nedladdade teckensnitt finns i skrivarens minne.
Teckensnittsnamn	Välj ett teckensnitt i en angiven teckensnittskälla.

MENYPOST	BESKRIVNING
[Lista över tillgängliga teckensnitt] (Courier*)	
Symboluppsättning [Lista över tillgängliga symboluppsättningar] (10U PC-8*)	Ange symboluppsättningen för varje teckensnittsnamn.  OBS! En symboluppsättning är en uppsättning alfabetiska och numeriska tecken, skiljetecken och specialtecken. I symboluppsättningar finns tecken som är speciella för vissa språk eller program, t.ex. matematiska symboler för vetenskapliga texter.
Breddsteg 0,08–100,00 (10,00*)	Ange breddsteg för fasta teckensnitt eller teckensnitt med fast teckenbredd.  OBS! Med breddsteg avses antal fasta tecken som upptar en tum i sidled.
Orientering <ul style="list-style-type: none"> • Stående* • Liggande • Omvänt stående • Omvänt liggande 	Ange orienteringen av texten och bilderna på sidan.
Rader per sida 1–255 (60*)	Ange antalet textrader för varje sida som skrivs ut genom PCL-dataström.  OBS! <ul style="list-style-type: none"> • Det här menyalternativet aktiverar vertikalt radavstånd som gör att det valda antalet rader skrivs ut mellan standardmarginalerna på sidan. • 60 är fabriksinställt som standard i USA. 64 är fabriksinställt som standard internationellt.
Minsta linjebredd för PCL5 1–30 (2*)	Ange inledande minsta linjebredd.  OBS! Jobb som skrivs ut i 4 800 CQ använder hälften av värdet.
Minsta linjebredd för PCLXL 1–30 (2*)	
A4-bredd <ul style="list-style-type: none"> • 198 mm* • 203 mm 	Ange bredd för den logiska sidan på A4-papper.  OBS! Den logiska sidan är mellanrummet på den fysiska sida där data skrivs ut.

MENYPOST	BESKRIVNING
Auto CR efter LF <ul style="list-style-type: none"> • På • Av* 	Ställ in skrivaren så den gör en automatisk vagnretur efter styrkommandot för radmatning.  OBS! Vagnretur är en mekanism som ger kommando till skrivaren att flytta positionen för markören till den första positionen på samma linje.
Auto LF efter CR <ul style="list-style-type: none"> • På • Av* 	Ställ in skrivaren så att den gör en automatisk radmatning efter styrkommandot för vagnretur.
Omnumr. magasin <ul style="list-style-type: none"> • Tilldela magasin 1 • Tilldela man. papper • Tilldela manuellt kuvert 	Konfigurera så att skrivaren arbetar med en annan skrivardrivrutin eller ett anpassat program som använder en annan uppsättning källtilldelningar för att begära en given papperskälla
Omnumr. magasin Visa fabriksinställningar	Visa det fabriksinställda värdet som tilldelats för varje papperskälla.
Omnumr. magasin Återställ original	Återställ magasinets omnumreringsvärden till fabriksinställningar.
Utskriftstidsgr. <ul style="list-style-type: none"> • Av • På* 1–255 (90*)	Ställ in att skrivaren ska avsluta ett utskriftsjobb när den har varit inaktiv under ett visst antal sekunder.
 OBS! En asterisk (*) bredvid ett värde anger fabriksstandardinställningen.	

BILD

MENYPOST	BESKRIVNING
Autoanpassa <ul style="list-style-type: none"> • På • Av* 	Välj den bästa tillgängliga pappersstorleken och riktninginställningen för en bild.  OBS! När inställningen är På ersätter det här menyalternativet inställningarna för skalning och riktning för bilden.
Invertera <ul style="list-style-type: none"> • Av* • På 	Invertera monokroma tvåtonsbilder.  OBS! Inställningen gäller inte för bildformatet GIF och JPEG.

MENYPOST	BESKRIVNING
Skalning <ul style="list-style-type: none">• Ankare överst vänster• Bästa passning*• Ankare i mitten• Anpassa höjd/bredd• Anpassa höjd• Anpassa bredd	Justera bilden så att den får plats i utskriftsområdet.  OBS! När Autoanpassa är ställt till På, ställs Skalning automatiskt in på Bästa passning.
Orientering <ul style="list-style-type: none">• Stående*• Liggande• Omvänt stående• Omvänt liggande	Ange orienteringen av texten och bilderna på sidan.
 OBS! En asterisk (*) bredvid ett värde anger fabriksstandardinställningen.	

Papper



 Viktigt! Vissa funktioner är systemadministratörsfunktioner och alternativen är dolda. För mer information, se www.xerox.com för att se *Administratörsguiden för inbäddad webbserver* och drivrutiner för din skrivare.

 OBS! Vissa menyalternativ är endast tillgängliga i Embedded Web Server.



MAGASINKONFIGURATION

MENYPOST	BESKRIVNING
Default Source (standardkälla) <ul style="list-style-type: none"> Magasin 1* Manuellt papper Manuellt kuvert 	Ange en papperskälla för alla utskriftsjobb.
Paper Size/Type (pappersstorlek/typ) <ul style="list-style-type: none"> Magasin 1 Manuellt papper Manuellt kuvert 	Ange den pappersstorlek och papperstyp som fyllts på i varje papperskälla.
Substitute Size (ersättningsstorlek) <ul style="list-style-type: none"> Av Statement/A5 Letter/A4 Alla i listan* 	Ställ in skrivaren så att den ersätter angiven pappersstorlek om den angivna storleken inte har fyllts på i den valda papperskällan. <ul style="list-style-type: none"> Med inställningen Av uppmanas du att fylla på rätt pappersstorlek. Alla listade tillåter alla tillgängliga ersättningar.
 OBS! En asterisk (*) bredvid ett värde anger fabriksstandardinställningen.	

MEDIAKONFIGURATION

MENYPOST	BESKRIVNING
Måttenheter <ul style="list-style-type: none"> Tum Millimeter 	Ange måttenhet för den universella pappersstorleken.  OBS! Tum är fabriksinställt som standard i USA. Millimeter är fabriksinställt som standard internationellt.
 OBS! Vissa menyalternativ är endast tillgängliga i Embedded Web Server.	

Universal Setup (Universell inställning)

MENYPOST	BESKRIVNING
Källa Alla inmatningsfack	
Bredd <ul style="list-style-type: none"> • 3,00–14,17 tum (8,50*) • 76–360 mm (216*) 	Ange bredd för stående för den universella pappersstorleken.
Höjd <ul style="list-style-type: none"> • 3,00–14,17 tum (14*) • 76–360 mm (356*) 	Ange höjd för stående riktning för den universella pappersstorleken.
Matningsriktning <ul style="list-style-type: none"> • Kortsida* • Långsida 	Ställ in skrivaren så att den väljer papper från kort- eller långsidan.  OBS! Långsida visas endast när den längsta sidan är kortare än den högsta tillåtna bredd som kan hanteras.
 OBS! En asterisk (*) bredvid ett värde anger fabriksstandardinställningen.	

Medietyper

MENYPOST	BESKRIVNING
<ul style="list-style-type: none"> • Vanligt papper • Styvt papper • Returpapper • Glansigt • Etiketter • Vinyletiketter • Bond • Kuvert • Papper med brevhuvud • Förtryckt • Färgat papper • Lätt papper • Tungt papper • Grovt/bomull • Anpassad typ [x] 	Ange struktur, vikt och riktning för papperet som fylls på.  OBS! Anpassad typ har endast stöd i vissa skrivarmodeller.

USB-enhet



Viktigt! Vissa funktioner är systemadministratörsfunktioner och alternativen är dolda. För mer information, se www.xerox.com för att se *Administratörsguiden för inbäddad webbserver* och drivrutiner för din skrivare.



OBS! Vissa menyalternativ är endast tillgängliga i Embedded Web Server.

SKRIV UT FRÅN FLASH-ENHET

MENYPOST	BESKRIVNING
Antal kopior 1– 9999 (1*)	Ange antal kopior.
Papperskälla <ul style="list-style-type: none"> Magasin 1* Manuellt papper Manuellt kuvert 	Konfigurera papperskälla för utskriftsjobbet.
Färg <ul style="list-style-type: none"> Av På* 	Skriv ut en flash-enhetsfil i färg.
Sortera <ul style="list-style-type: none"> På [1,2,1,2,1,2]* Av [1,1,1,2,2,2] 	Se till att sidorna i ett utskriftsjobb matas ut i rätt ordning vid utskrift av flera kopior av jobbet.
Sidor <ul style="list-style-type: none"> 1-sidig* 2-sidig 	Ange om skrivaren ska skriva ut på ena eller på båda sidorna av papperet.
Vändningsformat <ul style="list-style-type: none"> Långsida* Kortsida 	Avgör vilken papperssida som binds vid dubbelsidig utskrift.
Sidor per ark <ul style="list-style-type: none"> Av* Två sidor per sida Tre sidor per sida Fyra sidor per sida Sex sidor per sida Nio sidor per sida Tolv sidor per sida Sexton sidor per sida 	Skriv ut flera sidbilder på samma sida av ett pappersark.
Ordning för Sidor per sida	Ange placeringen av flera bilder på en sida när du



MENYPOST	BESKRIVNING
<ul style="list-style-type: none"> • Horisontellt* • Omvänt horisontellt • Omvänt vertikalt • Vertikal 	<p>använder menyn Sidor per sida.</p>
<p>Riktning för Sidor per sida</p> <ul style="list-style-type: none"> • Auto* • Liggande • Stående 	<p>Ange riktningen för flera bilder på en sida när du använder menyn Sidor per sida.</p>
<p>Ram för Sidor per sida</p> <ul style="list-style-type: none"> • Ingen* • Fast 	<p>Skriv ut en ram runt varje sidbild när du använder menyn Sidor per sida.</p>
<p>Skiljeblad</p> <ul style="list-style-type: none"> • Av* • Mellan kopior • Mellan jobb • Mellan sidor 	<p>Infoga tomma skiljeblad vid utskrift.</p>
<p>Skiljebladskälla</p> <ul style="list-style-type: none"> • Magasin 1* 	<p>Ange papperskällan för skiljearket.</p>
<p>Tomma sidor</p> <ul style="list-style-type: none"> • Skriv inte ut* • Utskrift 	<p>Skriv ut tomma sidor i ett utskriftsjobb.</p>
<p> OBS! En asterisk (*) bredvid ett värde anger fabriksstandardinställningen.</p>	

Nätverk/portar

 Viktigt! Vissa funktioner är systemadministratörsfunktioner och alternativen är dolda. För mer information, se www.xerox.com för att se *Administratörsguiden för inbäddad webbserver* och drivrutiner för din skrivare.

 OBS! Vissa menyalternativ är endast tillgängliga i Embedded Web Server.

NÄTVERKSÖVERSIKT

MENYPOST	BESKRIVNING
Aktiv adapter <ul style="list-style-type: none"> • Auto* • Standardnätverk • Trådlöst 	Ange hur ett nätverk är anslutet.  OBS! Trådlöst är endast tillgängligt på skrivare som är anslutna till ett trådlöst nätverk.
Nätverksstatus	Visa skrivarnätverkets anslutningsstatus.
Visa nätverksstatus på skrivaren <ul style="list-style-type: none"> • Av • På* 	Visa nätverksstatusen på skärmen.
Hastighet för dubbelsidiga utskrifter	Visa hastigheten för nätverkskortet som är aktivt för närvarande.
IPv4	Visa IPv4-adresserna.
Alla IPv6-adresser	Visa alla IPv6-adresser.
Starta om skrivarservern	Återställ alla aktiva nätverksanslutningar till skrivaren.  OBS! Med den här inställningen tar du bort alla konfigurationsinställningar för nätverket.
Tidsgräns för nätverksjobb <ul style="list-style-type: none"> • Av • På* (90 sekunder) 	Ställ in hur länge skrivaren ska vänta innan den avbryter ett utskriftsjobb via nätverket.
Försättsblad <ul style="list-style-type: none"> • Av* • På 	Skriv ut ett försättsblad.
Aktivera nätverksanslutningar <ul style="list-style-type: none"> • Av • På* 	Är skrivaren ansluten till ett nätverk.

MENYPOST	BESKRIVNING
Aktivera LLDP <ul style="list-style-type: none"> • Av* • På 	Aktivera LLDP (Link Layer Discovery Protocol) i skrivaren.
 OBS! En asterisk (*) bredvid ett värde anger fabriksstandardinställningen.	





TRÅDLÖST



OBS! Menyn är endast tillgänglig på skrivare som är anslutna till ett Wi-Fi-nätverk eller skrivare som har en trådlös nätverksadapter.



MENYPOST	BESKRIVNING
Trådlös anslutning Nätverksnamn	Konfigurera Wi-Fi-anslutningen med kontrollpanelen.
Trådlös anslutning Kompatibilitet <ul style="list-style-type: none"> • 802.11 b/g/n (2,4 GHz) • 802.11 a/b/g/n/ac (2,4 GHz/5 GHz)* • 802.11 a/n/ac (5 GHz) 	Ange standarden för Wi-Fi-nätverket.  OBS! 802.11 a/b/g/n/ac (2,4.4GHz/5GHz) och 802.11 a/n/ac (5GHz) visas endast när ett Wi-Fi-alternativ är installerat.
Trådlöst säkerhetsläge <ul style="list-style-type: none"> • Avaktiverad* • WPA2/WPA-Personal <ul style="list-style-type: none"> – WPA2/WPA-PSK-krypteringsläge <ul style="list-style-type: none"> – AES – Ange fördelad nyckel • WPA2-Personal <ul style="list-style-type: none"> – WPA2-PSK-krypteringsläge <ul style="list-style-type: none"> – AES – Ange fördelad nyckel • WPA2/WPA3 – Personal <ul style="list-style-type: none"> – WPA2/WPA3 - PSK-krypteringsläge – Ange fördelad nyckel • WPA3 – Personal <ul style="list-style-type: none"> – WPA3 - PSK-krypteringsläge – Ange fördelad nyckel 	Ange typen av säkerhet för att ansluta skrivaren till trådlösa enheter. Aktivera trådlös säkerhet genom Wi-Fi Protected Access (WPA) eller genom 802.1x standard. När det är inställt på WPA-säkerhetsläge, för den förhandsdelade nyckeln, ange lösenordet för den säkra trådlösa anslutningen. När det är inställt på 802.1x-RADIUS, se till att konfigurera 802.1x-autentiseringsinställningarna för att undvika nätverksavbrott. PMF är Protected Management Frames.

MENYPOST	BESKRIVNING
<ul style="list-style-type: none"> • 802.1x – RADIUS <ul style="list-style-type: none"> – 802.1x krypteringsläge <ul style="list-style-type: none"> – WPA + – WPA2* – WPA2 + PMF 	
<p>IPv4</p> <ul style="list-style-type: none"> • Aktivera DHCP <ul style="list-style-type: none"> – On (På)* – Av • Ange statisk IP-adress <ul style="list-style-type: none"> – IP-adress – Nätmask – Gateway 	Aktivera och konfigurera IPv4-inställningar på skrivaren.
<p>IPv6</p> <ul style="list-style-type: none"> • Aktivera IPv6 <ul style="list-style-type: none"> – On (På)* – Av • Aktivera DHCPv6 <ul style="list-style-type: none"> – På – Off (Av)* • Stateless Address Auto konfiguration <ul style="list-style-type: none"> – On (På)* – Av • DNS-serveradress • Manuellt tilldelad IPv6-adress • Manuellt tilldelad IPv6-router • Adressprefix • Alla IPv6-adresser • Alla IPv6-routeradresser 	Aktivera och konfigurera IPv6-inställningar på skrivaren.
<p>Nätverksadress</p> <ul style="list-style-type: none"> • UAA • LAA 	Se nätverksadresserna.
<p>Nätverksadress</p> <ul style="list-style-type: none"> • PCL SmartSwitch 	Ange att skrivaren ska växla automatiskt till PCL-emulering när det krävs för ett utskriftsjobb,

MENYPOST	BESKRIVNING
<ul style="list-style-type: none"> - Av - On (På)* 	<p>oberoende av skrivarens standardspråk.</p> <p> OBS! Om PCL SmartSwitch är avaktiverat undersöks inte inkommande data och det standardskrivarspråk som är angett på menyn Inställningar används.</p>
<p>Nätverksadress</p> <ul style="list-style-type: none"> • PS SmartSwitch <ul style="list-style-type: none"> - Av - On (På)* 	<p>Ange att skrivaren ska växla automatiskt till PS-emulering när det krävs för ett utskriftsjobb, oberoende av skrivarens standardspråk.</p> <p> OBS! Om PS SmartSwitch är avaktiverat undersöks inte inkommande data och det standardskrivarspråk som är angett på menyn Inställningar används.</p>
<p>Nätverksadress</p> <ul style="list-style-type: none"> • Mac Binary PS <ul style="list-style-type: none"> - Auto* - På - Av 	<p>Ställa in skrivaren för att bearbeta binära PostScript-jobb från Macintosh.</p> <p> OBS!</p> <ul style="list-style-type: none"> • Med inställningen På bearbetas PostScript-jobb i binärt råformat. • Med inställningen Av filtreras utskriftsjobben med standardprotokollet.
<p> OBS! En asterisk (*) bredvid ett värde anger fabriksstandardinställningen.</p>	

WI-FI DIRECT

MENYPOST	BESKRIVNING
<p>Aktivera Wi-Fi Direct</p> <ul style="list-style-type: none"> • På • Av* 	<p>Ställ in skrivaren på att ansluta direkt till Wi-Fi-enheter.</p>
<p>Wi-Fi Direct-namn</p>	<p>Ange namnet för Wi-Fi Direct-nätverket.</p>
<p>Wi-Fi Direct-lösenord</p>	<p>Ange lösenordet för att autentisera och validera användare på en Wi-Fi-anslutning.</p>
<p>Visa lösenord på inställningssidan</p> <ul style="list-style-type: none"> • Av • På* 	<p>Visa Wi-Fi Direct-lösenordet på sidan med nätverksinställningar.</p>
<p>Önskat kanalnummer</p> <ul style="list-style-type: none"> • 1-11 • Auto* 	<p>Ange önskad kanal för Wi-Fi-nätverket.</p>



MENYPOST	BESKRIVNING
Gruppägarens IP-adress	Ange gruppägarens IP-adress.
Godkänn automatiskt tryckknappsbegäran <ul style="list-style-type: none"> • Av* • På 	Godkänn automatiskt begäran om anslutning till nätverket.  OBS! Det är inte säkert att automatiskt godkänna klienter.
 OBS! En asterisk (*) bredvid ett värde anger fabriksstandardinställningen.	

AIRPRINT

MENYPOST	BESKRIVNING
AirPrint <ul style="list-style-type: none"> • Aktiverad* • Avaktiverad 	
Bonjour Name	Namnet som ska användas för att identifiera skrivaren på Airprint.
Organisationsnamn	
Organisationsenhet	
Skrivarens placering	
Skrivarens latitud	GPS-latitud för skrivaren. Intervallet är –90 till 90.
Skrivarens longitud	GPS-longitud för skrivaren. Intervallet är –180 till 180.
Skrivarens altitud	GPS-altitud för skrivaren. Intervallet är –100000 till 100000.
Fler alternativ	Navigera till Inställningar > Nätverk/Portar > AirPrint > Fler alternativ från Embedded Web Server, för följande alternativ.
Tillbehör Svart kassett Cyan kassett Magenta kassett Gul kassett Fotoenhetssats	Den här menyn listar status för förbrukningsmaterial/meddelanden.



MENYPOST	BESKRIVNING
Toneruppsamlingsflaska	
Skrivare Enhetstyp Enhetens hastighet Nivå för fast programvara Magasin 1 Standardmagasin	Den här menyn listar skrivarspecifikationerna och inmatnings-/utmatningsfackets status/meddelanden.
Inloggningsmetoder	Mer information finns på Inloggningsmetoder .
Certifikathantering	Mer information finns på Certifikathantering .
Konfidentiell skrivarinställning	Mer information finns på Konfidentiell skrivarinställning .
Uppdatera fasta program	

MOBILTJÄNSTHANTERING

MENYPOST	BESKRIVNING
Aktivera IPP-utskrift <ul style="list-style-type: none"> • På* • Av 	Aktivera IPP-utskriftinställningen i skrivaren.
Aktivera IPP över USB <ul style="list-style-type: none"> • På* • Av 	Aktivera IPP över USB-inställningar på skrivaren.  OBS! När denna inställning har ändrats, måste användaren starta om skrivaren.
Aktivera Mopria Print Discovery <ul style="list-style-type: none"> • På* • Av 	Aktivera Mopria Print Discovery-inställningen i skrivaren.
 OBS! En asterisk (*) bredvid ett värde anger fabriksstandardinställningen.	

ETHERNET

MENYPOST	BESKRIVNING
Nätverkshastighet	Visa hastigheten för den aktiva nätverksadaptern.
IPv4	Konfigurera IPv4-inställningarna.



MENYPOST	BESKRIVNING
<ul style="list-style-type: none"> • Aktivera DHCP (På*) • Ange statisk IP-adress 	
IPv6 <ul style="list-style-type: none"> • Aktivera Ipv6 (På*) • Aktivera DHCPv6 (Av*) • Stateless Address Autoconfiguration(*) • DNS-serveradress • Manuellt tilldelad IPv6-adress • Manuellt tilldelad IPV6-router • Adressprefix (64*) • Alla IPv6-adresser • Alla IPv6-routeradresser 	Konfigurera IPv6-inställningarna.
Nätverksadress <ul style="list-style-type: none"> • UAA • LAA 	Specificera nätverkadressen.
Nätverksadress PCL SmartSwitch <ul style="list-style-type: none"> • Av • På* 	<p>Ange att skrivaren ska växla automatiskt till PCL-emulering när det krävs för ett utskriftsjobb, oberoende av skrivarens standardspråk.</p> <p> OBS! Om den här inställningen är inaktiverad, undersöker skrivaren inte inkommande data och använder standardskrivarspråket som anges i menyn Inställningar.</p>
Nätverksadress PS SmartSwitch <ul style="list-style-type: none"> • Av* • På 	<p>Ange att skrivaren ska växla automatiskt till PostScript-emulering när det krävs för ett utskriftsjobb, oberoende av skrivarens standardspråk.</p> <p> OBS! Om den här inställningen är inaktiverad, undersöker skrivaren inte inkommande data och använder standardskrivarspråket som anges i menyn Inställningar.</p>
Mac Binary PS <ul style="list-style-type: none"> • Auto* • På • Av 	<p>Ställa in skrivaren för att bearbeta binära PostScript-jobb från Macintosh.</p> <p> OBS!</p> <ul style="list-style-type: none"> • Auto bearbetar utskriftsjobb från datorer som använder antingen Windows eller Macintosh operativsystem. • Med inställningen Av filtreras utskriftsjobben med standardprotokollet.

MENYPOST	BESKRIVNING
Energibesparande Ethernet <ul style="list-style-type: none"> • Av • På • Auto* 	Minska strömförbrukning när skrivaren inte tar emot data från Ethernet-nätverket.
 OBS! En asterisk (*) bredvid ett värde anger fabriksstandardinställningen.	

TCP/IP

 OBS! Den här menyn visas endast för nätverkskrivare och för skrivare som är anslutna till skrivarservrar.

MENYPOST	BESKRIVNING
Ange värdnamn	Ange det aktuella TCP/IP-värdnamnet.
Domännamn	Ange domännamnet.
Tillåt DHCP/BOOTP att uppdatera NTP-servern <ul style="list-style-type: none"> • På* • Av 	Tillåt att NTP-inställningarna för skrivaren får uppdateras från DHCP- och BOOTP-klienter.
Namn på nollkonfiguration	Ange ett tjänstenamn för nollkonfigurationsnätverket.
Aktivera Automatisk IP <ul style="list-style-type: none"> • Av • På* 	Tilldela en IP-adress automatiskt.
DNS-serveradress	Ange serveradress för den aktuella DNS-servern (Domain Name System).
Säkerhetskopierings-DNS	Ange adresser för DNS-reservservrar.
Säkerhetskopierings-DNS	
Säkerhetskopierings-DNS	
Domänsökordning	Ange en lista med domännamn för att söka efter skrivaren och skrivarresurser i andra domäner i nätverket.
Aktivera DDNS <ul style="list-style-type: none"> • Av* • På 	Uppdatera de dynamiska DNS-inställningarna.
DDNS TTL	Ange de aktuella DDNS-inställningarna.
Standard-TTL	
Uppdateringstid för DDNS	

MENYPOST	BESKRIVNING
Aktivera mDNS <ul style="list-style-type: none"> • Av • På* 	Uppdatera DNS-inställningar för fleranvändarkommunikation.
WINS-adress	Ange adressen till en WINS-server (Windows Internet Name Service).
Aktivera BOOTP <ul style="list-style-type: none"> • Av* • På 	Tillåt att en IP-adress får tilldelas till skrivaren från BOOTP.
Serverrestriktionslista	Ange en IP-adress för TCP-anslutningar.  OBS! <ul style="list-style-type: none"> • Använd kommatecken till att avgränsa IP-adresser. • Du kan lägga till upp 50 IP-adresser.
Alternativ för serverrestriktionslistan <ul style="list-style-type: none"> • Blockera alla portar* • Blockera endast utskrift • Blockera endast utskrift och HTTP 	Ange åtkomstalternativet för IP-adresser som inte finns i listan.
MTU 256–1500 Ethernet (1500*)	Ange en parameter för högsta överföringshastighet för TCP-anslutningar.
Raw Print Port 1–65535 (9100*)	Ange ett råportnummer för skrivare som är anslutna i ett nätverk.
Maximal hastighet för utgående trafik <ul style="list-style-type: none"> • Av* • På 	Ställ in skrivarens maximala överföringshastighet.  OBS! När den är aktiverad är alternativet för denna inställning 100–1 000 000 kilobit/sekund.
TLS Support <ul style="list-style-type: none"> • TLSv1.3 stöds som standard • Aktivera TLSv1.0 (Av*) • Aktivera TLSv1.1 (Av*) • Aktivera TLSv1.2 (På*) 	Aktivera Transport Layer Security-protokollet.
SSL-chifferlista	Ready Only-list över chifferalgoritmer som används för TLS-anslutningarna.
TLSv1.3 SSL SSL-chifferlista	Ready Only-list över chifferalgoritmer som används för TLSv1.3-anslutningarna.

MENYPOST	BESKRIVNING
TCP/IP-portåtkomst [Portnamn x] <ul style="list-style-type: none"> • På • Av 	Listar alla tillgängliga portar och deras status.
 OBS! En asterisk (*) bredvid ett värde anger fabriksstandardinställningen.	

SNMP

 OBS! Den här menyn visas endast för nätverksskrivare och för skrivare som är anslutna till skrivarservrar.

MENYPOST	BESKRIVNING
SNMP-version 1 och 2c <ul style="list-style-type: none"> • Aktiverad <ul style="list-style-type: none"> – Av – På* • Tillåt SNMP-inmatning <ul style="list-style-type: none"> – Av – På* • Aktivera PPM (Printer Port Monitor) MIB <ul style="list-style-type: none"> – Av – På* • HÄMTA SNMP Community • STÄLL IN SNMP Community 	Konfigurera SNMP (Simple Network Management Protocol) version 1 och 2c för att installera drivrutiner och program.
SNMP version 3 <ul style="list-style-type: none"> • Aktiverad <ul style="list-style-type: none"> – Av – På* • Kontextnamn • Ange inloggningsuppgifter för att läsa/skriva <ul style="list-style-type: none"> – User Name (Användarnamn) – Autentiseringslösenord – Sekretesslösenord • Ange inloggningsuppgifter för att läsa 	Konfigurera SNMP version 3 för att installera och uppdatera skrivarsäkerhet.

MENYPOST	BESKRIVNING
<ul style="list-style-type: none"> – User Name (Användarnamn) – Autentiseringslösenord – Sekretesslösenord • Autentiseringshashning <ul style="list-style-type: none"> – MD5 – SHA1* • Lägsta autentiseringsnivå <ul style="list-style-type: none"> – Ingen autentisering, ingen sekretess – Autentisering, ingen sekretess – Autentisering, sekretess* • Personuppgiftsalgoritm <ul style="list-style-type: none"> – DES – AES-128* 	
<p>Ställ in SNMP Traps</p> <ul style="list-style-type: none"> • Trap-destination: 1-20 • IP-adress • Utmatningsbehållare full <ul style="list-style-type: none"> – På – Av* • Fyll på med papper <ul style="list-style-type: none"> – På – Av* • Pappersstopp <ul style="list-style-type: none"> – På – Av* • Låg färgpulvernivå <ul style="list-style-type: none"> – På – Av* • Service krävs <ul style="list-style-type: none"> – På – Av* • Lucka öppnad 	Konfigurera SNMP Traps på vissa villkor.

MENYPOST	BESKRIVNING
<ul style="list-style-type: none"> – På – Av* • Komplexitetsfel på sida <ul style="list-style-type: none"> – På – Av* • Offline <ul style="list-style-type: none"> – På – Av* • Skrivare MIB (RFC 1759) <ul style="list-style-type: none"> – På – Av* • MPS MIB <ul style="list-style-type: none"> – På – Av* 	
 OBS! En asterisk (*) bredvid ett värde anger fabriksstandardinställningen.	

IPSEC

 OBS! Den här menyn visas endast för nätverkskrivare och för skrivare som är anslutna till skrivarservrar.

MENYPOST	BESKRIVNING
Aktivera IPSec <ul style="list-style-type: none"> • Av* • På 	Aktivera IPSec (Internet Protocol Security).
Baskonfiguration <ul style="list-style-type: none"> • Standard* • Kompatibilitet • Säker 	Ange baskonfiguration för IPSec.
DH-gruppförslag (Diffie-Hellman) <ul style="list-style-type: none"> • modp2048 (14)* • modp3072 (15) • modp4069 (16) • modp6144 (17) 	Ange baskonfiguration för IPSec.
Föreslagen krypteringsmetod	Ställ in krypteringsmetod

MENYPOST	BESKRIVNING
<ul style="list-style-type: none"> • 3DES • AES* 	
Föreslagen autentiseringsmetod <ul style="list-style-type: none"> • SHA1 • SHA256* • SHA512 	Ställ in autentiseringsmetoden.
SA-livslängd för IKE (timmar) <ul style="list-style-type: none"> • 1 • 2 • 4 • 8 • 24* 	Ange när SA för IKE upphör att gälla.
SA-livslängd för IPSec (timmar) <ul style="list-style-type: none"> • 1 • 2 • 4 • 8* • 24 	Ange när SA för IPSec upphör att gälla.
IPSec-enhetscertifikat	Ange ett IPSec-certifikat.
Autentiserade anslutningar med hjälp av fördelad nyckel <ul style="list-style-type: none"> • Värde [x] 	Konfigurera autentiserade anslutningar för skrivaren.
Certifikatautentiserade anslutningar <ul style="list-style-type: none"> • Värde [x] adress[/subnät] 	
 OBS! En asterisk (*) bredvid ett värde anger fabriksstandardinställningen.	

802.1X



OBS! Den här menyn visas endast för nätverksskrivare och för skrivare som är anslutna till skrivarservrar.



MENYPOST	BESKRIVNING
Aktiv <ul style="list-style-type: none"> • Av* • På 	Låt skrivaren ansluta till nätverk som kräver autentisering innan åtkomst medges.
802.1x autentisering <ul style="list-style-type: none"> • Enhetens inloggningsnamn 	Konfigurera inställningarna för autentisering av 802.1x-anslutningen.

MENYPOST	BESKRIVNING
<ul style="list-style-type: none"> • Enhetens lösenord • Validera servercertifikat (På*) • Aktivera händelseloggning (Av*) • 802.1x enhetscertifikat 	
<p>Autentiseringsmekanismer</p> <ul style="list-style-type: none"> • EAP - MD5 (På*) • EAP - MSCHAPv2 (På*) • LEAP (På*) • PEAP (På*) • EAP - TLS (På*) • EAP - TTLS (På*) • Föreslagen TTLS autentiseringsmetod <ul style="list-style-type: none"> – CHAP – MSCHAP – MSCHAPv2* – PAP 	Konfigurera de tillåtna autentiseringsmekanismerna för 802.1x-anlutningen.
<p> OBS! En asterisk (*) bredvid ett värde anger fabriksstandardinställningen.</p>	

LPD-KONFIGURATION

 OBS! Den här menyn visas endast för nätverksskrivare och för skrivare som är anslutna till skrivarservrar.





MENYPOST	BESKRIVNING
<p>LPD-tidsgräns</p> <p>0–65535 sekunder (90*)</p>	Ange ett tidsgränsvärde för att förhindra att LDP-servern (Line Printer Daemon) väntar oändligt länge på utskriftsjobb som inte svarar och ogiltiga utskriftsjobb.
<p>LPD-försättsblad</p> <ul style="list-style-type: none"> • Av* • På 	<p>Skriv ut ett försättsblad för alla LPD-utskriftsjobb.</p> <p> OBS! Ett försättsblad är den första sidan i ett utskriftsjobb som används som avgränsare för utskriftsjobb och till att identifiera den som har skapat utskriftsjobbsbegäran.</p>
<p>LPD-slutsida</p> <ul style="list-style-type: none"> • Av* • På 	<p>Skriv ut ett en slutsida för alla LPD-utskriftsjobb.</p> <p> OBS! En slutsida är den sista sidan i ett utskriftsjobb.</p>

MENYPOST	BESKRIVNING
LPD-vagnreturkonvertering <ul style="list-style-type: none"> • Av* • På 	Aktivera vagnreturkonvertering.  OBS! Vagnretur är en mekanism som ger kommando till skrivaren att flytta positionen för markören till den första positionen på samma linje.
 OBS! En asterisk (*) bredvid ett värde anger fabriksstandardinställningen.	

HTTP-/FTP-INSTÄLLNINGAR

MENYPOST	BESKRIVNING
Proxy <ul style="list-style-type: none"> • IP-adress för HTTP-proxy • HTTP, IP-standardport • IP-adress för FTP-proxy • FTP, IP-standardport • Autentisering • User Name (Användarnamn) • Lösenord • Lokala domäner 	Konfigurera inställningar för HTTP- och FTP-servrarna.
Andra inställningar	
Aktivera HTTP-server (På*)	Öppna Embedded Web Server för att övervaka och hantera skrivaren.
Aktivera HTTPS (På*)	Aktivera Hypertext Transfer Protocol Secure (HTTPS) för att kryptera dataöverföring till och från skrivarservern.
Tvinga HTTPS-anslutningar (Av*)	Tvinga skrivaren att använda HTTPS anslutningar.
Aktivera FTP/TFTP (På*)	Skicka filer med FTP/TFTP.
HTTPS-enhetscertifikat (standard*)	Visa HTTP-enhetscertifikatet som används på skrivaren.
Tidsgräns för HTTP-/FTP-begäran (30*)	Ange tidslängden innan serveranslutningen avbryts.
Återförsök för HTTP-/FTP-begäran (3*)	Ange antal återförsök för att ansluta till HTTP-/FTP-servern.
 OBS! En asterisk (*) bredvid ett värde anger fabriksstandardinställningen.	

USB

MENYPOST	BESKRIVNING
PCL SmartSwitch <ul style="list-style-type: none"> • Av • På* 	<p>Ange att skrivaren ska växla till PCL-emulering när en utskrift som tas emot via en USB-port kräver det, oberoende av skrivarens standardspråk.</p> <p> OBS! Om den här inställningen är inaktiverad, undersöker skrivaren inte inkommande data och använder standardskrivarspråket som anges i menyn Inställningar.</p>
PS SmartSwitch <ul style="list-style-type: none"> • Av • På* 	<p>Ange att skrivaren ska växla till PS-emulering när en utskrift som tas emot via en USB-port kräver det, oberoende av skrivarens standardspråk.</p> <p> OBS! Om den här inställningen är inaktiverad, undersöker skrivaren inte inkommande data och använder standardskrivarspråket som anges i menyn Inställningar.</p>
Mac Binary PS <ul style="list-style-type: none"> • Auto* • På • Av 	<p>Ställa in skrivaren för att bearbeta binära PostScript-jobb från Macintosh.</p> <p> OBS!</p> <ul style="list-style-type: none"> • Auto bearbetar utskriftsjobb från datorer som använder antingen Windows eller Macintosh operativsystem. • Med inställningen Av filtreras utskriftsjobben med standardprotokollet.
Aktivera USB-port <ul style="list-style-type: none"> • Avaktivera • Aktivera* 	<p>Aktivera USB-standardporten.</p>
<p> OBS! En asterisk (*) bredvid ett värde anger fabriksstandardinställningen.</p>	

BEGRÄNSA EXTERN NÄTVERKSÅTKOMST

MENYPOST	BESKRIVNING
Begränsa extern nätverksåtkomst <ul style="list-style-type: none"> • Av* • På 	<p>Om den är aktiverad övervakar skrivaren för begränsade externa anslutningar. Om detta upptäcks inaktiverar skrivaren nätverksanslutningen och skickar en E-postavisering.</p>
Adress till externt nätverk	<p>Ange nätverksadresserna med begränsad åtkomst.</p>

MENYPOST	BESKRIVNING
E-postadress för aviseringar	Ange en E-postadress för att skicka ett meddelande om loggade händelser.
Ping-frekvens 1–300 (10*)	Ange intervallet för nätverksbegäran i sekunder.
Ämne	Ange ämne och meddelande för e-postaviseringen.
Meddelande	
 OBS! En asterisk (*) bredvid ett värde anger fabriksstandardinställningen.	

UNIVERSAL PRINT



Universal Print är ett molnbaserat utskriftsprotokoll som ger en enkel och säker utskriftslösning för Microsoft® 365-användare. Med Universal Print kan administratörer hantera skrivare utan behov av lokala skrivarservrar. Universal Print gör det möjligt för användare att komma åt molnskrivare utan behov av skrivardrivrutiner.

Du kan använda sidan Universal Print för att registrera din Xerox®-enhet för Universal Print.

Förkrav

- Microsoft Azure AD-konto
- Windows 10-klientversion 1903 eller högre

MENYPOST	BESKRIVNING
Status	Enheten är för närvarande inte registrerad med Universal Print.
Registrering	Användare kan använda sidan Universal Print för att registrera Xerox®-enheten för Universal Print.
Skrivarens namn	Standardskrivarens namn visas. Användaren kan också uppdatera Xerox®-skrivarnamnet.

MENYPOST	BESKRIVNING
Registrera	<p>Gör följande steg, för att registrera.</p> <ol style="list-style-type: none"> Gå till Inställningar > Nätverk/Portar > Universal Print, klicka sedan på Registrera. Registreringsprocessen autentiserar enheten med Microsoft® Azure® Active Directory. Fönstret Registrera enhet visas. För att kopiera registreringskoden, klickar du på Kopia, sedan klickar du på länken https://microsoft.com/devicelogin. <p> OBS! Registreringskoden upphör efter 15 minuter. Registreringsprocessen måste slutföras innan koden går ut.</p> <ol style="list-style-type: none"> En Microsoft-hanterad webbsida öppnas. Gör följande steg: <ol style="list-style-type: none"> Klistra in registreringskoden i kodfältet i fönstret Ange kod och klicka sedan på Nästa. Välj lämpligt Microsoft®-konto i fönstret Välj ett konto. <p> OBS! För registrering, väljer du ett tillgängligt Microsoft®-konto. Det valda kontot används enbart för att upprätta en pålitlig anslutning för enheten med Universal Print-tjänsten. Efter registrering använder Universal Print inte kontot igen.</p> <ol style="list-style-type: none"> Ett Xerox Universal Print-fönster visas. Klicka på Fortsätt och stäng fönstret.
<p> OBS! Mer information finns i <i>Administratörsguiden för inbäddad webbserver</i>.</p>	

MENYPOST	BESKRIVNING
Status	Enheten är online och registrerad med Universal Print.
Registrering	Användare kan använda sidan Universal Print för att avregistrera Xerox®-enheten för Universal Print.
Skrivarens namn	Det registrerade skrivarnamnet visas.
Avregistrera dig	Använd den här funktionen för att avregistrera enheten från Universal Print Service.

Ytterligare information för Universal Print

För att lägga till en skrivare från Windows Server:

1. Gå till **Inställningar > Skrivare och skannrar**, och klicka sedan på **Lägg till en skrivare eller skanner**.
2. Markera skrivaren i skrivarlistan och klicka sedan på **Lägg till enhet**. Gör följande steg om skrivaren inte visas i listan:
 - a. Gå till **Sök efter skrivare i min organisation**.
 - b. Skriv det registrerade namnet i textfältet och klicka på **Sök**. När skrivaren visas på listan, klickar du på **Lägg till enhet**.



OBS! Windows 11 stöder PIN-skyddad utskrift. För att skydda din utskrift kan du till exempel använda en 4-siffrig PIN-kod mellan 0 och 9.

Säkerhet



Viktigt! Vissa funktioner är systemadministratörsfunktioner och alternativen är dolda. För mer information, se www.xerox.com för att se *Administratörsguiden för inbäddad webbserver* och drivrutiner för din skrivare.



OBS! Vissa menyalternativ är endast tillgängliga i Embedded Web Server.

INLOGGNINGSMETODER

Offentlig

MENYPOST	BESKRIVNING
<p>Hantera behörigheter</p> <ul style="list-style-type: none"> • Funktionsbehörighet <ul style="list-style-type: none"> – Hantera genvägar – Skapa profiler – Hantera bokmärken – Skriv ut från flash-enhet – Färgutskrift för flash-enhet – Behörighet till lagrade jobb – Använd profiler – Avbryt jobb vid enheten – Ändra språk – Internet Printing Protocol (IPP) – Svartvit utskrift – Färgutskrift 	Kontrollera åtkomst till skrivarfunktioner.
<p>Hantera behörigheter</p> <ul style="list-style-type: none"> • Administrativa menyer <ul style="list-style-type: none"> – Menyn Säkerhet – Menyn Nätverk/portar – Menyn Papper – Menyn Rapporter – Menyerna för funktionskonfiguration – Menyn Tillbehör – Tillvalskortmeny – SE Meny – Enhetsmenyn – Meny för förbrukningsmaterialplan 	Kontrollera åtkomst till skrivarmenyerna.
<p>Hantera behörigheter</p> <ul style="list-style-type: none"> • Enhetshantering <ul style="list-style-type: none"> – Fjärrhantering 	Kontrollera åtkomst till skrivarhanteringsalternativen.

MENYPOST	BESKRIVNING
<ul style="list-style-type: none"> – Uppdateringar av fast programvara – Embedded Web Server-åtkomst – Importera/exportera alla inställningar – Radering ur funktion 	

Lokala konton

MENYPOST	BESKRIVNING
<p>Lägg till användare</p> <ul style="list-style-type: none"> • Användarnamn/lösenord • User Name (Användarnamn) • Lösenord • PIN 	Skapa lokala konton för att hantera åtkomst till skrivarfunktionerna.
Hantera grupper/behörigheter	Välj en lista över alla sparade grupper i skrivaren.

Nätverkskonton

MENYPOST	BESKRIVNING
<p>Lägg till inloggningsmetoder</p> <p>Active Directory</p> <p>Status är Ansluten eller Ej ansluten.</p> <p>Anslut en Active Directory-domän:</p> <ul style="list-style-type: none"> • Domän • User Name (Användarnamn) • Lösenord • Organisationsenhet 	<p>Kontrollera grupp- eller användaråtkomst till skrivarfunktioner, program och säkerhetsinställningar.</p>
<p>Lägg till inloggningsmetoder</p> <p>LDAP-inställning</p> <p>Autentiseringstyp</p> <ul style="list-style-type: none"> • LDAP • LDAP + GSSAPI <p>Allmän information</p> <ul style="list-style-type: none"> • Inställningsnamn • Serveradress • Serverport • Obligatorisk användarinmatning <ul style="list-style-type: none"> – Användarnamn och lösenord 	<p>Kontrollera grupp- eller användaråtkomst till skrivarfunktioner, program och säkerhetsinställningar.</p>

MENYPOST	BESKRIVNING
<ul style="list-style-type: none"> – User Name (Användarnamn) <p>Enhetens uppgifter</p> <ul style="list-style-type: none"> • Anonym LDAP-bindning • Enhetens användarnamn • Enhetens lösenord <p>Avancerade alternativ</p> <ul style="list-style-type: none"> • Använd SSL/TLS • Kräv certifikat • Användar-ID-attribut • Post-attribut • Faxnummer-attribut • Fullständigt namn-attribut • Home Directory-attribut • Gruppmedlemskap-attribut • Sökbas • Söktidsgräns • Följ LDAP-hänvisning <p>Sök efter specifika objektclasser</p> <ul style="list-style-type: none"> • person • Anpassad objektclass 1 • Anpassad objektclass 2 • Anpassad objektclass 3 <p>Adressbok-inställning</p> <ul style="list-style-type: none"> • Visat namn • Max. sökresultat • Använd användarinloggningsuppgifter • Sökattribut <ul style="list-style-type: none"> – cn – sn – givenName – samaccountname – uid – [post-attribut] – [fax-attribut] – Anpassat attribut 1 – Anpassat attribut 2 	

MENYPOST	BESKRIVNING
<ul style="list-style-type: none"> – Anpassat attribut 3 – Anpassat filter 	
<p>Lägg till inloggningsmetoder</p> <p>Kerberos-inställning</p> <p>Allmän enkel Kerberos-fil</p> <ul style="list-style-type: none"> • KDC-adress • KDC-port • Sfär <p>Importerera Kerberos-fil</p> <ul style="list-style-type: none"> • Bläddra <p>Diverse inställningar</p> <ul style="list-style-type: none"> • Teckenkodning <ul style="list-style-type: none"> – UTF-8 – PC-858 – ISO 8859–2 – ISO 8859–5 – ISO 8859–9 • Inaktivera Reverse IP Lookups 	Kontrollera grupp- eller användaråtkomst till skrivarfunktioner, program och säkerhetsinställningar.

Ytterligare inloggningsmetoder

MENYPOST	BESKRIVNING
<p>Cloud Fleet-hantering</p> <ul style="list-style-type: none"> • Hantera behörigheter 	Skapa lokala konton för att hantera åtkomst till skrivarfunktionerna.

CERTIFIKATHANTERING



Viktigt! Certifikathantering är en systemadministratörsfunktion. Ibland, är det här alternativet dolt. För mer information, se www.xerox.com för att se *Administratörsguiden för inbäddad webbserver* och drivrutiner för din skrivare.

MENYPOST	BESKRIVNING
Konfigurera automatisk uppdatering av certifikat <ul style="list-style-type: none"> • På • Av 	För att konfigurera automatisk uppdatering av certifikat måste skrivaren vara ansluten till en Active Directory-domän.
Konfigurera standardvärden för certifikat <ul style="list-style-type: none"> • Allmänt namn • Organisationsnamn • Avdelningsnamn • Land/region • Regionsnamn • Stadsnamn • Ärende alternativt namn 	Ställ in standardvärden för genererade certifikat.
Enhetscertifikat	Generera, ta bort eller visa enhetscertifikat.
Hantera CA-certifikat	Läs in, ta bort eller visa CA-certifikat (certifikatutfärdare).

SCHEMALÄGG USB-ENHETER

MENYPOST	BESKRIVNING
Schemalägg USB-enheter Lägg till nytt schema	Schemalägg åtkomst till den främre USB-porten.

SÄKERHETSGRANSKNINGSLOGG

MENYPOST	BESKRIVNING
Aktivera granskning Off (Av)* På	Registrera händelser i säkerhetsgranskningsloggen och i fjärrsystemloggen.
Aktivera fjärrsystemlogg Off (Av)* På	Skicka granskningsloggar till en fjärrserver.
Fjärrsystemloggserver	Ange fjärrsystemloggservern.
Fjärrsystemloggport 1–65 535 (514*)	Ange fjärrsystemloggporten.
Fjärrsystemloggmetod	Ange en systemloggsmetod för att överföra loggade

MENYPOST	BESKRIVNING
Normal UDP* Stunnet	händelser till en fjärrserver.
Fjärrsystemloggfunktionen 0 – Kärnmeddelanden 1 – Användarnivåmeddelanden 2 – Postsystem 3 – Systemdemoner 4 – Säkerhets-/behörighetsmeddelanden* 5 – Interna systemloggsmeddelanden 6 – Linjeskrivarundersystem 7 – Nätverksnyhetsundersystem 8 – UUCP-undersystem 9 – Klockdemon 10 – Säkerhets-/behörighetsmeddelanden 11 – FTP-demon 12 – NTP-undersystem 13 – Loggranskning 14 – Loggvarning 15 – Klockdemon 16 – Lokal användning 0 (lokal 0) 17 – Lokal användning 1 (lokal 1) 18 – Lokal användning 2 (lokal 2) 19 – Lokal användning 3 (lokal 3) 20 – Lokal användning 4 (lokal 4) 21 – Lokal användning 5 (lokal 5) 22 – Lokal användning 6 (lokal 6) 23 – Lokal användning 7 (lokal 7)	Ange en anläggningskod som används när logghändelser skickas till fjärrservern
Allvarlighetsgrad för händelser som ska loggas 0 – Nödläge 1 – Larm	Ange tröskelvärde för prioritetsnivå för loggning av meddelanden och händelser.



MENYPOST	BESKRIVNING
2 – Kritiskt 3 – Fel 4 – Varning* 5 – Meddelande 6 – Informativt 7 – Felsökning	
Fjärrsystemlogg även för ej loggade händelser Av* På	Skicka alla händelser, oberoende av allvarlighetsgraden, till fjärrservern.
E-postadress till administratören	Skicka e-postavisering för loggade händelser till administratören.
E-postlogg, rensade varningar Off (Av)* På	Skicka e-postavisering till administratören när en loggpost tas bort.
E-postlogg, avslutade varningar Off (Av)* På	Skicka e-post till administratören när loggen är full och de äldsta posterna börjar skrivas över.
Logga fullständigt beteende Avsluta de äldsta posterna* Skicka loggen med e-post och ta sedan bort alla poster	Lös loggningslagringsproblem när det tilldelade minnet för loggen är fullt.
Varning: E- post % nivå full Off (Av)* På	Skicka e-post till administratören när det tilldelade minnet för loggen är fullt.
Aviseringsnivå för procentandel full 1–99 (90*)	
Skicka loggen med e-post om exporterade varningar Off (Av)* På	Skicka e-post till administratören när en logg exporteras.

MENYPOST	BESKRIVNING
Skicka e-postavisering när logginställningarna ändras Off (Av)* På	Skicka e-postavisering till administratören när Aktivera granskning anges.
Logglinjeslut LF (\n)* CR (\r) CRLF (\r\n)	Ange hur rader i loggfilen ska avslutas.
Signera exporterat digitalt Off (Av)* På	Lägg till en digital signatur i slutet av varje exporterad loggfil.
Rensa loggar	Ta bort alla granskningsloggar.
Exportera logg Syslog (RFC 5424)* Syslog (RFC 3164) CSV	Exportera en säkerhetslogg till en flashenhet.
 OBS! En asterisk (*) bredvid ett värde anger fabriksstandardinställningen.	

INLOGGNINGSBEGRÄNSNINGAR

MENYPOST	BESKRIVNING
Inloggningsfel 1–10 (3*)	Ange antal misslyckade inloggningsförsök innan användaren låses ute.
Tidsram för fel 1–60 minuter (5*)	Ange tidsram mellan misslyckade inloggningsförsök innan användaren låses ute.
Låstid 1–60 minuter (5*)	Ange låstid.
Tidsgräns för webbinloggning 1–120 minuter (10*)	Ange fördröjning för fjärrinloggning innan användaren loggas ut automatiskt.
 OBS! En asterisk (*) bredvid ett värde anger fabriksstandardinställningen.	

KONFIDENTIELL SKRIVARINSTÄLLNING

MENYPOST	BESKRIVNING
Max ogiltig PIN 2–10. Av = 0	Ställ in gränsen för att ange en ogiltig PIN-kod.  OBS! När gränsen är nådd raderas utskriftsjobben för användarnamnet.
Giltighetstid för konfidentiellt jobb <ul style="list-style-type: none"> • Av* • 1 timme • 4 timmar • 24 timmar • 72 timmar • 1 vecka 	Ställ in en individuell utgångstid för varje lagrat jobb innan det automatiskt raderas från hårddisken.  OBS! Ett stoppat jobb är antingen Konfidentiellt, Upprepat, Reserverat eller Verifierat.
Upprepa utgångsdatum <ul style="list-style-type: none"> • Av* • 1 timme • 4 timme • 24 timme • 72 timme • 1 vecka 	Ställ in giltighetstid för ett utskriftsjobb som du vill upprepa.
Bekräfta utgångsdatum <ul style="list-style-type: none"> • Av* • 1 timme • 4 timme • 24 timme • 72 timme • 1 vecka 	Ställ in utgångstiden för utskrift av en kopia av ett jobb så att du kan kontrollera dess kvalitet innan du skriver ut de återstående kopiorna.
Reservera utgångsdatum <ul style="list-style-type: none"> • Av* • 1 timme • 4 timme • 24 timme • 72 timme • 1 vecka 	Ställ in utgångstiden för jobb som du vill lagra i skrivaren för utskrift senare.
Kräv att alla jobb pausas <ul style="list-style-type: none"> • Av* • På 	Ange att alla utskriftsjobb ska stoppas på skrivaren.

MENYPOST	BESKRIVNING
Behåll dubbla dokument <ul style="list-style-type: none"> • Av* • På 	Konfigurera att skrivaren skriver ut alla dokument med samma filnamn.
 OBS! En asterisk (*) bredvid ett värde anger fabriksstandardinställningen.	

KRYPTERING

 OBS! Detta program stöds endast i skrivare med tillvalet Productivity Kit.

MENYPOST	BESKRIVNING
Intern lagring Kryptering aktiverad	Kryptering sker automatiskt när en lagringsenhet installeras.

RADERA TILLFÄLLIGA DATAFILER

 OBS! Detta program stöds endast i skrivare med tillvalet Productivity Kit.

MENYPOST	BESKRIVNING
Lagrade i inbyggt minne <ul style="list-style-type: none"> • Av* • På 	Ta bort alla filer som har sparats i minnet i skrivaren.
 OBS! En asterisk (*) bredvid ett värde anger fabriksstandardinställningen.	

LÖSNINGAR FÖR LDAP-INSTÄLLNINGAR

MENYPOST	BESKRIVNING
Följ LDAP-hänvisning <ul style="list-style-type: none"> • Av* • På 	Söka i alla servrar i domänen efter det inloggade användarkontot.
LDAP-certifikatverifiering <ul style="list-style-type: none"> • Ja • Nej* 	Aktivera verifiering av LDAP-certifikat.
 OBS! En asterisk (*) bredvid ett värde anger fabriksstandardinställningen.	

UPPDATERING AV TPM INBYGGD PROGRAMVARA

MENYPOST	BESKRIVNING
Uppdatering av TPM inbyggd programvara <ul style="list-style-type: none"> Nuvarande version Tillgänglig version Uppdatera TPM inbyggd programvara 	TPM kan uppdateras med den senaste tillgängliga inbyggda programvaran.
 OBS! Vissa menyalternativ är endast tillgängliga i Embedded Web Server.	

DIVERSE

MENYPOST	BESKRIVNING
Skyddade funktioner <ul style="list-style-type: none"> Visa* Dölj 	Visa alla funktioner som Funktionsåtkomstkontroll (Function Access Control, FAC) skyddar oavsett vilka säkerhetsbehörigheter användaren har.  OBS! Dölj visar endast FAC-skyddade funktioner som användaren har åtkomst till.
Utskriftsbehörighet <ul style="list-style-type: none"> Av* På 	Gör det möjligt för användaren att skriva ut i färg eller svartvitt beroende på behörighetskonfigurationen för användaren. När den används med åtkomstkontroll för funktionen "Färgutskrift", kommer detta att begränsa åtkomsten till färgutskrift till en specifik uppsättning autentiserade användare.
Standardinloggning för utskriftsbehörighet <ul style="list-style-type: none"> Användarnamn/lösenord* User Name (Användarnamn) 	Konfigurera standardinloggning för utskriftsbehörighet. Väljer standardinloggningstyp. Visas endast när mer än en inloggningstyp för användarkonto har aktiverats på enheten.
Bygel för säkerhetsåterställning <ul style="list-style-type: none"> Aktivera gäståtkomst* Ingen effekt 	Möjliggör användning av bygel för säkerhetsåterställning på styrenheten PWBA för att återställa administratörslösenordet.
Återställ enhetslägen <ul style="list-style-type: none"> Tillåt med FAC Tillåt* Tillåt inte 	Aktiverar åtkomst till meny Radering ur funktion för att återställa skrivarinställningarna till fabriksinställningarna.
Minsta längd på lösenord 0–32 (0*)	Ange lösenordslängden.

MENYPOST	BESKRIVNING
Aktivera lösenord/Visa PIN-kod <ul style="list-style-type: none"> • Av* • På 	Visa lösenordet eller pin-koden. När det är aktiverat kommer användarens inloggningsskärm på kontrollpanelen att innehålla möjligheten att visa/dölja lösenordet som skrivs in i inloggningsfönstret.
Tillåt kryptering av tjänstens icke-flyktiga minne <ul style="list-style-type: none"> • Av* • På 	Möjliggör kryptering av tjänstens icke-flyktiga minne.
 OBS! En asterisk (*) bredvid ett värde anger fabriksstandardinställningen.	

Rapporter

 Viktigt! Vissa funktioner är systemadministratörsfunktioner och alternativen är dolda. För mer information, se www.xerox.com för att se *Administratörsguiden för inbäddad webbserver* och drivrutiner för din skrivare.

 OBS! Vissa menyalternativ är endast tillgängliga i Embedded Web Server.



SIDA MED MENYINSTÄLLNINGAR

MENYPOST	BESKRIVNING
Sida med menyinställningar	Skriv ut en rapport som innehåller skrivarmenyerna.

ENHET

MENYPOST	BESKRIVNING
Enhetsinformation	Skriv ut en rapport med information om skrivaren.
Enhetsstatistik	Skriv ut en rapport över skrivaranvändning och status för förbrukningsmaterial.
Profillista	Skriv ut en lista med de profiler som är lagrade på skrivaren.
Inventarierapport	Skriv ut en rapport som innehåller serienummer och modellnamn för skrivaren.

NÄTVERK

MENYPOST	BESKRIVNING
Sida med nätverksinställningar	<p>Skriv ut en sida som visar det konfigurerade nätverket och inställningarna för trådlöst för skrivaren.</p> <p> OBS! Menyalternativet visas endast för nätverksskrivare eller skrivare som är anslutna till skrivarservrar.</p>
Wi-Fi Direct-anslutna klienter	<p>Skriv ut en sida som visar listan med enheter som är anslutna till skrivaren med Wi-Fi Direct.</p> <p> OBS! Det här menyalternativet visas endast när Aktivera Wi-Fi Direct är inställt på På.</p>

Förbrukningsmaterialplan



OBS! Vissa menyalternativ är endast tillgängliga i Embedded Web Server.

PLANAKTIVERING

MENYPOST	BESKRIVNING
<ul style="list-style-type: none"> • Sekvensnummer • Enhetens serienummer • Aktiveringskod 	<p>Den beskriver detaljerna i aktiveringsprocessen för den befintliga förbrukningsmaterialplanen. Kontakta din Xerox-representant för att få en aktiveringskod för tillbehör.</p> <p>Kontakta din Xerox-representant, för mer information om Xerox®-tillbehör och tjänstplaner.</p>

PLANOMVANDLING

MENYPOST	BESKRIVNING
<ul style="list-style-type: none"> • Nuvarande plan • Enhetens serienummer • Totala utskrifter (impressions) • Omvandlingskod 	<p>Den beskriver detaljerna i omvandlingsprocessen för den befintliga förbrukningsmaterialplanen. Kontakta din Xerox-representant för att få en omvandlingskod för tillbehör.</p> <p>Kontakta din Xerox-representant, för mer information om Xerox®-tillbehör och tjänstplaner.</p>

PRENUMERATIONSTJÄNST

MENYPOST	BESKRIVNING
<ul style="list-style-type: none"> • Status 	<p>Det indikerar prenumerationsstatus.</p>
<ul style="list-style-type: none"> • Kontrollera prenumeration 	<p>Gör följande för att aktivera en prenumerationstjänstplan:</p> <ol style="list-style-type: none"> 1 Gå till Inställningar > Förbrukningsmaterialplan > Prenumerationstjänst. 2 För prenumerationstjänst, klickar du på Kontrollera prenumeration, och följer sedan anvisningarna från din Xerox-representant. <p>Prenumerationstjänstplaner erbjuds inte på alla geografiska platser.</p>

Felsökning

MENYPOST	BESKRIVNING
Print Quality Test Pages (Skriva ut testsidor)	Skriv ut exempelsidor för att identifiera och korrigera defekter i utskriftskvalitet.

Underhåll

I detta kapitel:

Kontrollera status för skrivarens delar och förbrukningsmaterial.....	158
Konfigurera meddelanden om förbrukningsmaterial.....	159
Ställa in E-postaviseringar	160
Visa rapporter.....	161
Beställa tillbehör	162
Ersätta förbrukningsmaterial.....	163
Rengöra skrivarens delar	172
Spara energi och papper.....	175
Flytta skrivaren till en annan plats	176

Kontrollera status för skrivarens delar och förbrukningsmaterial

1. Tryck på **Status/Förbrukningsmaterial** på huvudmenyn.
2. Välj delarna eller förbrukningsartiklarna som du vill kontrollera.



OBS! Du kan också komma åt den här inställningen genom att trycka på den översta delen av startskärmen.

Konfigurera meddelanden om förbrukningsmaterial

1. Öppna en webbläsare, ange sedan skrivarens IP-adress i adressfältet.
 - Visa skrivarens IP-adress på skrivarens startskärm. IP-adressen visas som fyra nummergrupper som är åtskilda med punkter, till exempel 123.123.123.123.
 - Om du använder en proxyserver inaktiverar du den tillfälligt för att kunna öppna webbsidan på rätt sätt.
2. Klicka på **Inställningar > Enhet > Meddelanden**.
3. Från menyn Förbrukningsmaterial klickar du på **Anpassade meddelanden om förbrukningsmaterial**.
4. Välj ett meddelande för varje förbrukningsmaterial.
5. Spara ändringarna.

Ställa in E-postaviseringar

Konfigurera skrivaren så att den skickar e-postvarningar när förbrukningsmaterial är slut, när papper måste bytas eller läggas till eller när det har fastnat papper.

1. Öppna en webbläsare, ange sedan skrivarens IP-adress i adressfältet.
 - Visa skrivarens IP-adress på skrivarens startskärm. IP-adressen visas som fyra nummergrupper som är åtskilda med punkter, till exempel 123.123.123.123.
 - Om du använder en proxyserver inaktiverar du den tillfälligt för att kunna öppna webbsidan på rätt sätt.
2. Klicka på **Inställningar > Enhet > Meddelanden > Inställning av E-post postavisering**, konfigurera sedan inställningarna.



OBS! Kontakta din E-postleverantör för mer information om SMTP-inställningar.

3. Spara ändringarna.
4. Klicka på **Ställ in E-postlistor och aviseringar**, konfigurera sedan inställningarna.
5. Spara ändringarna.

Visa rapporter

1. På startskärmen trycker du på **Inställningar > Rapporter**.
2. Välj rapporten du vill visa.

Beställa tillbehör

Om du vill visa och beställa förbrukningsmaterial för din skrivare, går du till <https://www.xerox.com/supplies>, och anger sedan din produkt i sökfältet.



OBS! Alla livslängdsuppskattningar för förbrukningsenheterna förutsätter utskrift på vanligt papper i storlek US Letter eller A4.

Varning! Om du inte upprätthåller en så optimal skrivareprestanda som möjligt eller byter ut förbrukningsmaterial kan skrivaren skadas.

ANVÄNDA ÄKTA FÖRBRUKNINGSMATERIAL FRÅN XEROX

Xerox-skrivaren fungerar bäst med äkta förbrukningsmaterial från Xerox. Användning av tredje parts förbrukningsmaterial kan påverka prestanda, driftsäkerhet, eller livslängd för skrivaren och dess bildhanteringskomponenter. Det kan också påverka garantin. Skador som orsakas genom användning av tredje parts förbrukningsmaterial omfattas inte av garantin.

Alla livslängdsindikatorer är utformade för att fungera med Xerox-tillbehör och kan ge oförutsedda resultat om material från tredje part används. Användning av bildhanteringskomponenter utöver den avsedda livslängden kan skada din Xerox-skrivare eller tillhörande komponenter.

Varning! Förbrukningsmaterial utan villkor för returprogram kan återställas och återtillverkas. Däremot omfattar inte tillverkarens garanti skador som orsakats av förbrukningsartiklar från andra tillverkare. Återställning av räknaren på förbrukningsmaterialet utan ordentlig återtillverkning kan orsaka skador på skrivaren. Efter att räknaren för förbrukningsmaterialet har återställts kan ett felmeddelande om närvaron av ett återställt objekt visas.

Ersätta förbrukningsmaterial

BYTA UT EN TONERKASSETT

1. Öppna lucka B.

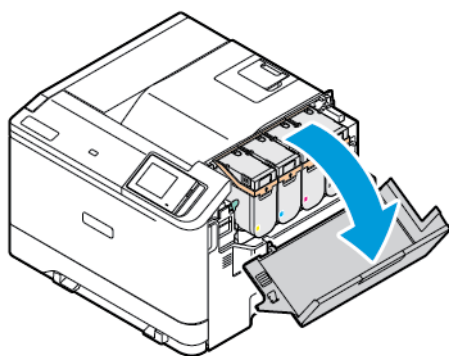

2. Ta bort den förbrukade tonerkassetten.

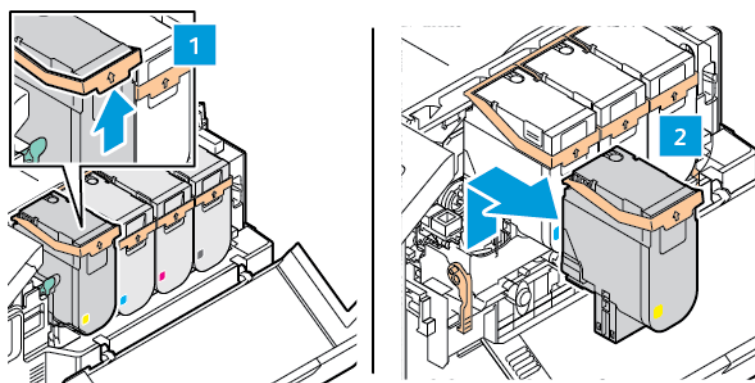

3. Packa upp den nya tonerkassetten.

4. Sätt in den nya tonerkassetten tills den *klickar* på plats.

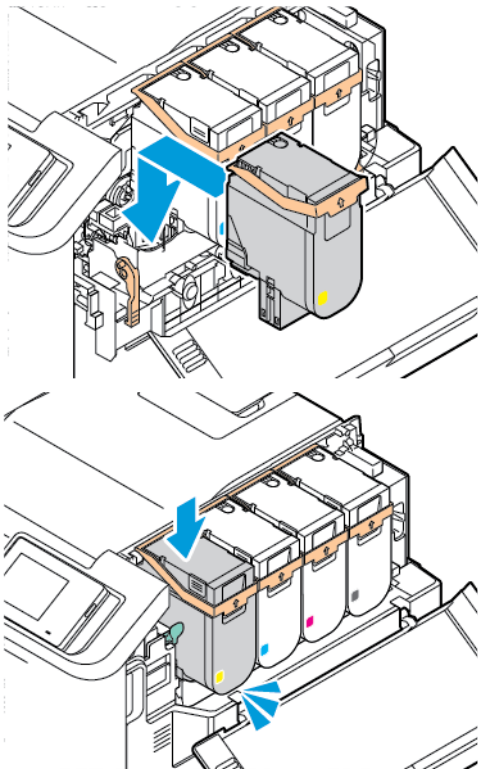

5. Stäng lucka B.

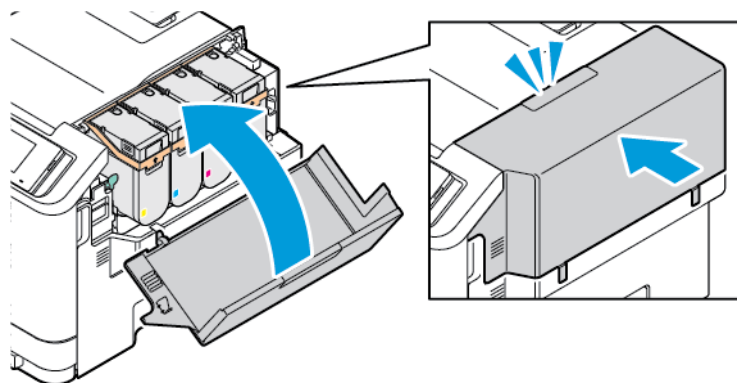

BYTA UT TONERUPPSAMLINGSFLASKAN

1. Öppna lucka A och lucka B.

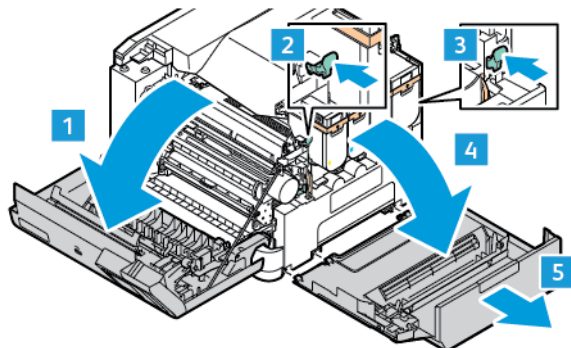

2. Ta ut den använda toneruppsamlingsflaskan.

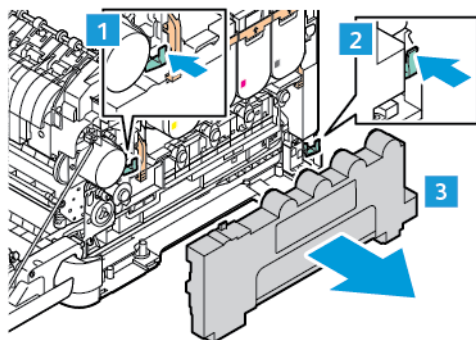

 OBS! Placera flaskan i upprätt position för att toner inte ska spilla ut.

3. Packa upp den nya toneruppsamlingsflaskan.
4. Sätt i den nya toneruppsamlingsflaskan.

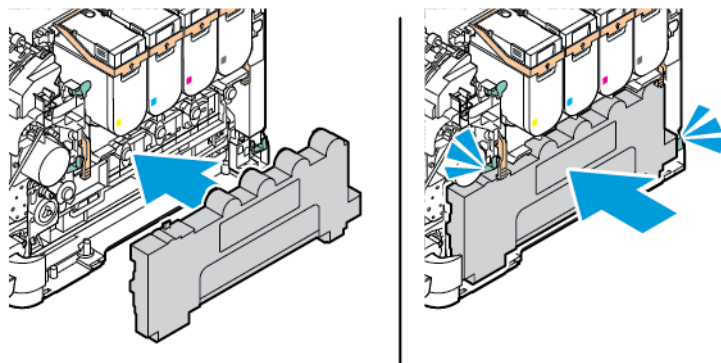

BYTA UT BILDBEHANDLINGSSATSEN

När det är dags att byta ut bildhanteringsenheten visar skrivaren ett meddelande på kontrollpanelen.

Använd bildbehandlingsats för att byta ut bildhanteringsenheten. Det finns två typer av bildbehandlingsats tillgängliga för din skrivare:

- Svart bildbehandlingsats
- Fyrfärgsbildsats för cyan, magenta, gult och svart

Varning! Utför inte denna procedur när skrivaren skriver ut.

1. Öppna lucka A och lucka B.

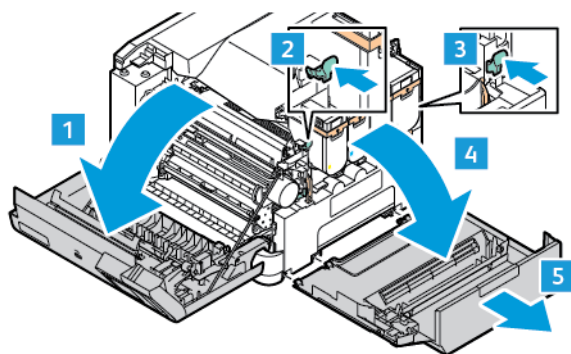

2. Ta ut toneruppsamlingsflaskan.

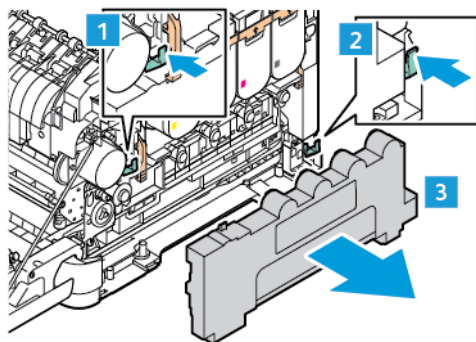

3. Ta bort tonerkassetten från skrivaren.

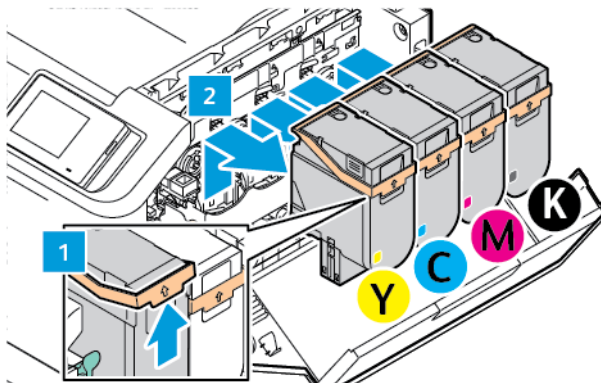

4. Gör följande för att ta bort den befintliga bildbehandlingsatsen:

- a. För att låsa upp bildbehandlingsatsen, dra upp spaken.

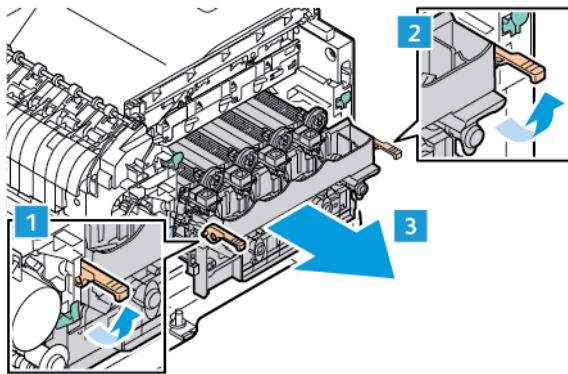

- b. Dra långsamt ut bildbehandlingsatsen från skrivaren och ta ut bildbehandlingsatsen genom att hålla i handtagen på båda sidor.

 OBS! Se installationsinstruktionerna som ingår i fotoenhetssatsen.

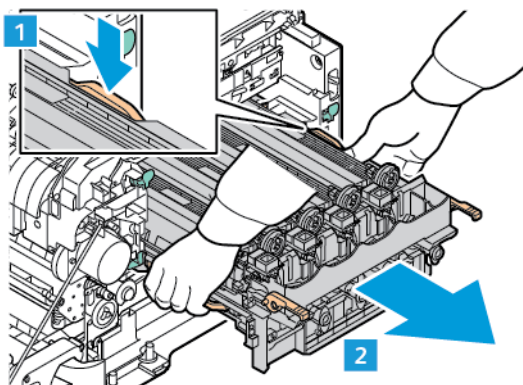

5. Packa upp och ta bort förpackningsmaterialet från den nya bildbehandlingsatsen.

 **Försiktighet!** Utsätt inte fotoledarenheten för direkt ljus under mer än tio minuter. Lång exponering för ljus kan leda till problem med utskriftskvaliteten.

Varning! Rör inte vid den blanka fotoledartrumman under bildhanteringsenheten. Det kan påverka kvaliteten på kommande utskriftsjobb.

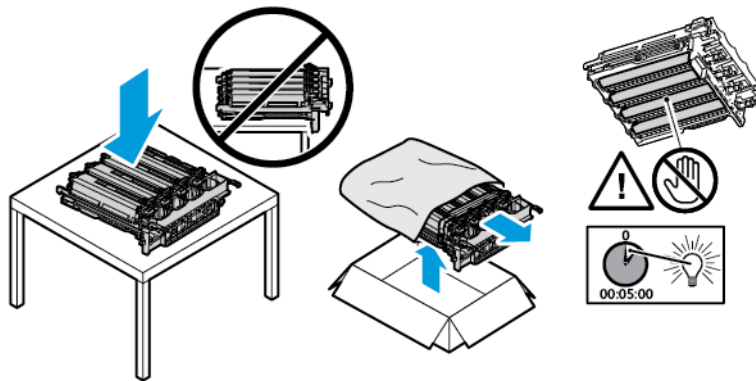

6. Lås upp spärrarna och kassera remmarna från den nya bildbehandlingsatsen.
Fyrfärgsbildsats för cyan, magenta, gult och svart.

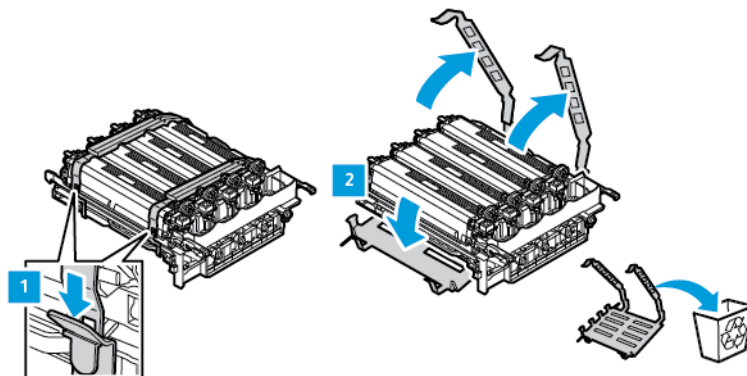

Svart bildbehandlingsats.

-  OBS! När du byter ut svart bildbehandlingsats, se till att du sätter in de befintliga bildbehandlingsenheterna för färg i det nya facket som mottogs med svart bildbehandlingsats.

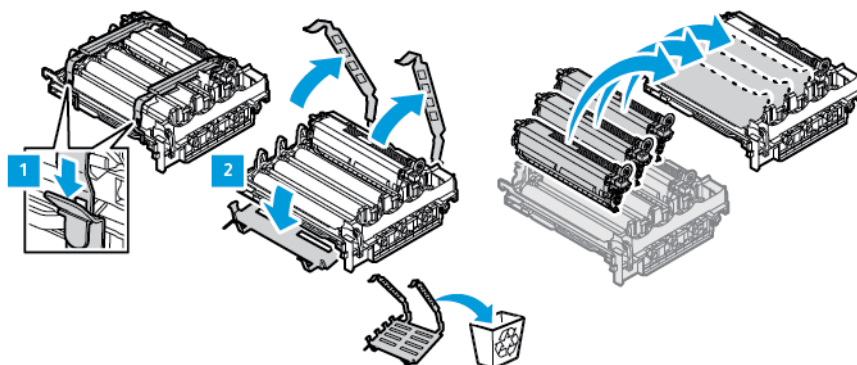

7. Håll i handtagen på bildbehandlingsatsen och sätt tillbaka den i skrivaren.

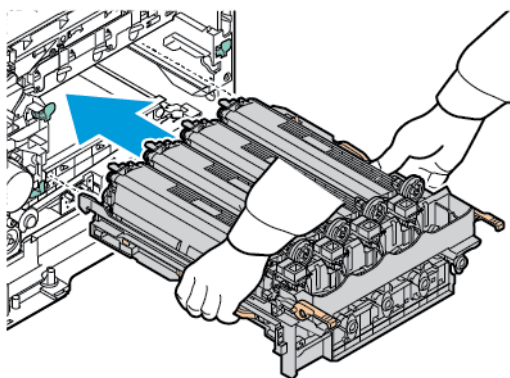

8. För att låsa bildbehandlingsatsen, dra ned spaken.

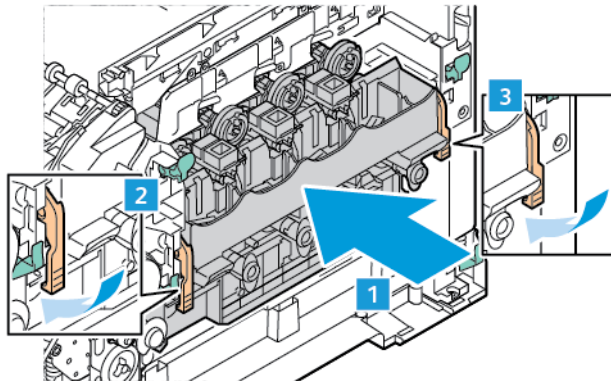

9. Sätt tillbaka tonerkassetten i bildbehandlingsatsen.

 OBS! Se installationsinstruktionerna som ingår i fotoenhetssatsen.

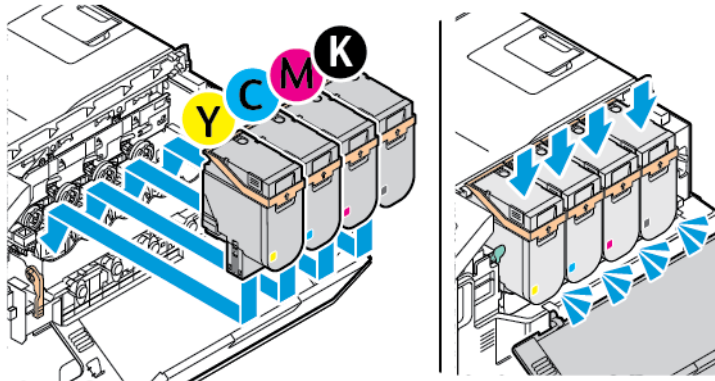

10. Sätt tillbaka tonerflaskan i skrivaren.

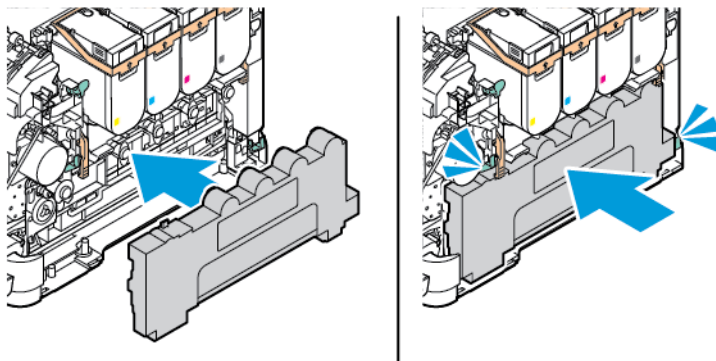

11. Stäng lucka B och lucka A.

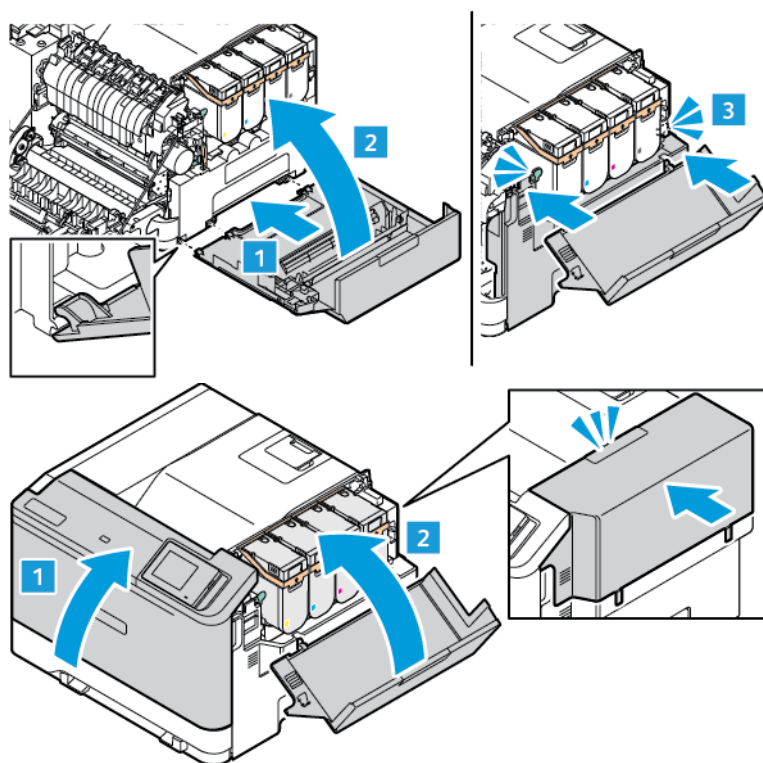

ÅTERSTÄLLA RÄKNAREN FÖR FÖRBRUKNINGSMATERIAL

1. På startskärmen trycker du på **Inställningar > Enhet > Underhåll > Konfigurationsmeny > Räknare för förbrukningsmaterial**.
2. Välj den räknare som du vill återställa.

Varning! Förbrukningsmaterial och delar utan villkor för returprogram kan återställas och återtillverkas. Däremot omfattar inte tillverkarens garanti skador som orsakats av förbrukningsartiklar eller delar från andra tillverkare. Återställning av räknaren på förbrukningsmaterialet eller delen utan ordentlig återtillverkning kan orsaka skador på skrivaren. Efter att räknaren för förbrukningsmaterialet eller delen har återställts kan ett felmeddelande om närvaron av ett återställt objekt visas.

Rengöra skrivarens delar

RENGÖRA SKRIVAREN



VARNING – RISK FÖR ELSTÖT: För att undvika att få en elektrisk stöt när du rengör skrivarens utsida ska du dra ut nätsladden ur eluttaget och koppla bort alla sladdar från skrivaren innan du fortsätter.

- Upprepa ungefär varannan månad.
 - Skador på skrivaren som orsakats av att skrivaren har hanterats på felaktigt sätt täcks inte av skrivarens garanti.
1. Stäng av skrivaren, dra sedan ut nätsladden ur eluttaget.
 2. Ta bort allt papper från standardfacket och flerfunktionsmataren.
 3. Ta bort eventuellt damm, ludd och pappersbitar runt skrivaren med en mjuk borste eller en dammsugare.
 4. Torka av skrivarens utsida med en fuktig, ren och luddfri trasa.
 - Använd inte vanliga rengöringsmedel, eftersom de kan skada skrivarens yta.
 - Se till att skrivaren är helt torr överallt.
 5. Anslut nätsladden till vägguttaget, slå sedan på skrivaren.



VARNING – FARA FÖR SKADA: För att undvika brandrisk eller att få en elektrisk stöt ansluter du nätsladden till ett lämpligt och jordat vägguttag som är i närheten av produkten och är lättillgängligt.

RENGÖRA PEKSKÄRMEN



VARNING – RISK FÖR ELSTÖT: För att undvika att få en elektrisk stöt när du rengör skrivarens utsida ska du dra ut nätsladden ur eluttaget och koppla bort alla sladdar från skrivaren innan du fortsätter.

1. Stäng av skrivaren, dra sedan ut nätsladden ur eluttaget.
2. Använd en fuktad, mjuk, luddfri trasa till att torka av kontrollpanelen.
 - Använd inte vanliga rengöringsmedel, eftersom de kan skada kontrollpanelen.
 - Se till att kontrollpanelens skärm är torr efter rengöring.
3. Anslut nätsladden till vägguttaget, slå sedan på skrivaren.



VARNING – FARA FÖR SKADA: För att undvika brandrisk eller att få en elektrisk stöt ansluter du nätsladden till ett lämpligt och jordat vägguttag som är i närheten av produkten och är lättillgängligt.

RENGÖRA MATARRULLARNA

1. Stäng av skrivaren, dra sedan ut nätsladden ur eluttaget.
2. Ta ut magasinet.

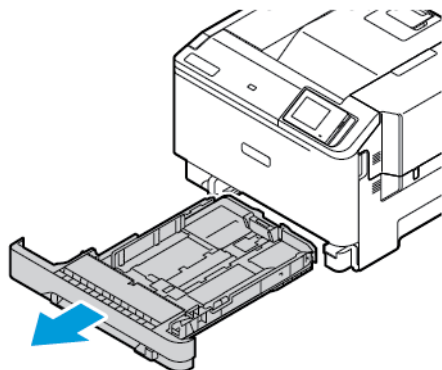

3. Medan du vrider på matarrullarna, torka av dem med en ren, luddfri trasa fuktad med vatten.

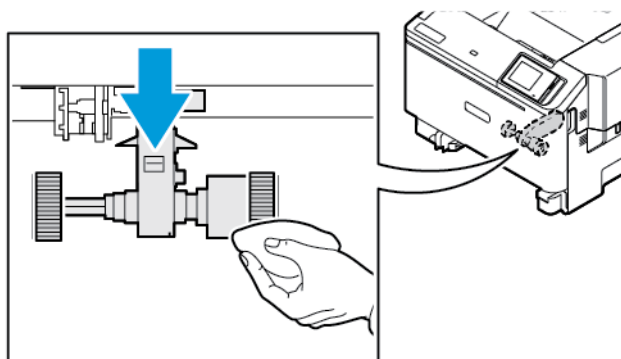

⚠ Viktigt! Om matarrullarna lossnar under rengöring, ska du se till att återinstallera dem korrekt enligt bilden. Felaktig installation av matarrullar kan resultera i pappersstopp.

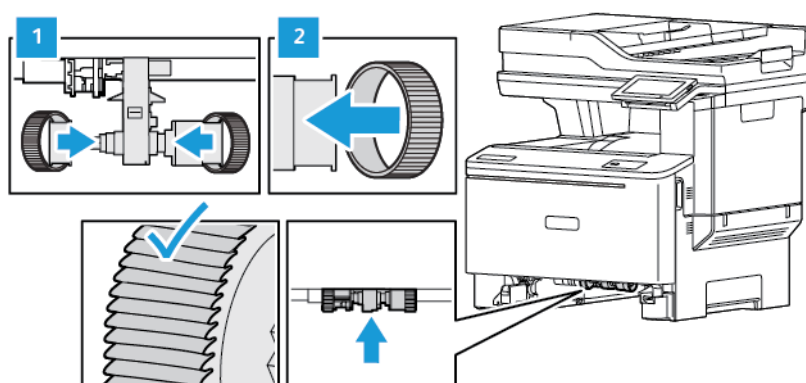

4. Sätt tillbaka magasinet.

5. Anslut nätsladden till skrivaren, sedan till det elektriska uttaget och slå sedan på skrivaren.



VARNING – FARA FÖR SKADA: För att undvika brandrisk eller att få en elektrisk stöt ansluter du nätsladden till ett lämpligt och jordat vägguttag som är i närheten av produkten och är lättillgängligt.

Spara energi och papper

KONFIGURERA INSTÄLLNINGARNA FÖR ENERGIPARLÄGET

Viloläge

1. På startskärmen trycker du på **Inställningar > Enhet > Energihantering > Tidsgränser > Viloläge**.
2. Ange hur länge skrivaren är inaktiv innan den går in i Viloläge.

Standbyläge

1. På startskärmen trycker du på **Inställningar > Enhet > Energihantering > Tidsgränser > Tidsgräns för standbyläge**.
2. Ange hur länge skrivaren får vara inaktiv innan den försätts i viloläge.
 - Konfigurera Tidsgräns för viloläge vid anslutning till standby för att Tidsgräns för viloläge ska fungera.
 - Embedded Web Server avaktiveras när skrivaren är i standbyläge.

JUSTERA LJUSSTYRKAN PÅ DISPLAYEN

1. Öppna startskärmen och tryck på **Inställningar > Enhet > Inställningar**.
2. På menyn Ljusstyrka för skärm justerar du inställningen.

SPARA FÖRBRUKNINGSMATERIAL

- Skriv ut på båda sidorna av papperet.





OBS! Dubbelsidig utskrift är standardinställningen i skrivardrivrutinen.

- Skriv ut flera sidor på ett enda pappersark.
- Använd förhandsgranskningsfunktionen till att se hur dokumentet ser ut innan du skriver ut det.
- Skriv ut ett exemplar av dokumentet om du vill kontrollera att dess innehåll och format är korrekt.

Flytta skrivaren till en annan plats

 **VARNING – FARA FÖR SKADA:** Om skrivaren väger mer än 20 kg (44 lbs) behövs det minst två personer för att lyfta den på ett säkert sätt.

 **VARNING – FARA FÖR SKADA:** För att undvika brandrisk eller att få en elektrisk stöt använd endast den nätsladd som levererades med produkten eller en reservnätsladd som godkänts av tillverkaren.

 **VARNING – FARA FÖR SKADA:** När skrivaren flyttas ska du följa dessa riktlinjer för att undvika personskada eller att skrivaren skadas:

- Se till att alla luckor och magasin är stängda.
- Stäng av skrivaren, dra sedan ut nätsladden ur eluttaget.
- Koppla bort alla sladdar och kablar från skrivaren.
- Om skrivaren har separata golvstående tillvalsmagasin eller utmatningstillval anslutna måste dessa kopplas från innan skrivaren flyttas.
- Om skrivaren har en hjulbas kan den rullas till den nya platsen. Var försiktig när du går över hinder och springor i golvet.
- Om skrivaren inte har någon hjulbas, men har tillvalsmagasin eller utmatningstillval, tar du bort utmatningstillvalen och lyfter sedan av skrivaren från tillvalsmagasinen. Försök inte lyfta skrivaren och tillval samtidigt.
- Använd handtagen när du lyfter skrivaren.
- Alla vagnar som används för att flytta skrivaren måste ha en yta som klarar skrivarens hela fotavtryck.
- Alla vagnar som används för att flytta maskinvarutillvalen måste ha en yta som kan stödja tillvalens mått.
- Skrivaren måste alltid vara upprätt.
- Undvik kraftigt vibrerande rörelser.
- Se till att du inte har fingrarna under skrivaren när du ställer ner den.
- Se till att det finns tillräckligt med utrymme runt skrivaren.



OBS! Skador på skrivaren som uppkommit i samband med felaktig flyttning täcks inte av skrivarens garanti.

Felsökning

I detta kapitel:

Problem med utskriftskvaliteten	178
Utskriftsproblem	179
Skrivaren svarar inte.....	226
Det går inte att läsa flashenheten	228
Aktivera USB-porten.....	229
Problem med nätverksanslutningen	230
Problem med förbrukningsmaterial	234
Åtgärda pappersstopp.....	236
Pappersmatningsproblem	243
Problem med färgkvaliteten.....	247
Kontakta kundsupport.....	250

Problem med utskriftskvaliteten

Leta rätt på den bild som ser ut som dina utskrifter (samma brister i utskriftskvalitet), klicka sedan på länken nedan för att läsa hur du åtgärdar problemet.

- Tomma eller vita sidor
- Mörk utskrift
- Textskuggor
- Grå eller färgad bakgrund
- Fel marginaler
- Ljus utskrift
- Saknade färger
- Fläckig utskrift och punkter
- Pappersböjning
- Skev eller sned utskrift
- Bilder med heltäckande färg eller svart
- Text eller bilder som skärs av
- Tonern suddas lätt bort
- Ojämn täthet på utskriften
- Horisontella mörka streck
- Vertikala mörka streck
- Horisontella vita streck
- Vertikala vita streck
- Återkommande defekter

Utskriftsproblem

UTSKRIFTSKVALITETEN ÄR DÅLIG

Tomma eller vita sidor

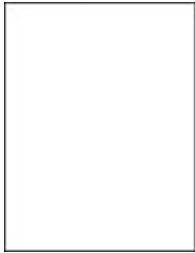

OBS! Innan du löser problemet kan du skriva ut Testsidor för utskriftskvalitet.

För att skriva ut testsidor, se följande information:

1. På kontrollpanelen, går du till **Inställningar > Felsökning > Testsidor för utskriftskvalitet**.
2. Tryck på **OK**, för skrivarmodeller utan pekskärm, för att navigera genom inställningarna.

ÅTGÄRD	JA	NEJ
<p>Steg 1</p> <p>1 Kontrollera om skrivaren använder en äkta Xerox-tonerkasset som stöds.</p> <p> OBS! Om kassetten inte stöds installerar du en som stöds.</p> <p>2 Skriv ut dokumentet.</p> <p>Skriver skrivaren ut tomma eller vita sidor?</p>	Gå till steg 2.	Problemet är löst.
<p>Steg 2</p> <p>1 Ta bort färgbildbehandlingsatsen, ta sedan bort den svarta bildbehandlingsenheten.</p> <div data-bbox="207 981 582 1447" style="border: 1px solid black; padding: 5px;"> <p>Varning – potentiell skada: Utsätt inte bildhanteringsenheten för färg och bildhanteringsenheten för svart för direkt ljus under mer än tio minuter. Lång exponering för ljus kan leda till problem med utskriftskvaliteten.</p> </div> <div data-bbox="207 1469 582 1845" style="border: 1px solid black; padding: 5px;"> <p>Varning! Rör inte vid fotoledartrumman under bildhanteringsenheten och den svarta bildenheten. Det kan påverka kvaliteten på kommande utskriftsjobb.</p> </div> <p>2 Sätt i den svarta bildbehandlingsenheten. sätt</p>	Mer information finns i Kontakta kundsupport .	Problemet är löst.



ÅTGÄRD	JA	NEJ
sedan i färgbildbehandlingsatsen. 3 Skriv ut dokumentet. Skriver skrivaren ut tomma eller vita sidor?		

Mörk utskrift



OBS! Innan du löser problemet, ska du skriva ut kvalitetsprovsidorna för att fastställa vilken färg som saknas. På kontrollpanelen, går du till **Inställningar > Felsökning > Testsidor för utskriftskvalitet**. På skrivarmodeller utan pekskärm kan du trycka på **OK** för att navigera genom inställningarna.

ÅTGÄRD	JA	NEJ
Steg 1 1 Utför färgjustering. På kontrollpanelen går du till: Inställningar > Utskrift > Kvalitet > Avancerad bildhantering > Färgjustering. 2 Skriv ut dokumentet. Är utskriften för mörk?	Gå till steg 2.	Problemet är löst.
Steg 2 1 Minska tonersvärtan från Utskriftsinställningar eller dialogrutan Skriv ut, beroende på vilket operativsystem du har.	Gå till steg 3.	Problemet är löst.



ÅTGÄRD	JA	NEJ
<p> OBS! Du kan även ändra inställningen på skrivarens kontrollpanel. Navigera till: Inställningar > Utskrift > Kvalitet > Tonersvärta.</p> <p>2 Skriv ut dokumentet.</p> <p>Är utskriften för mörk?</p>		
<p>Steg 3</p> <p>1 Ange papperstypen i Utskriftsinställningar eller dialogrutan Skriv ut, beroende på vilket operativsystem du har.</p> <p> OBS! Se till att inställningarna överensstämmer med papperet som har fyllts på i magasinet.</p> <p> OBS! Du kan även ändra dessa inställningar på skrivarens kontrollpanel. Gå till Inställningar > Papper > Magasinkonfiguration > Pappersstorlek/-typ.</p> <p>2 Skriv ut dokumentet.</p> <p>Är utskriften för mörk?</p>	Gå till steg 4.	Problemet är löst.
<p>Steg 4</p> <p>Kontrollera att papperet inte är strukturerat eller har grov yta.</p> <p>Skriver du ut på papper som är strukturerat eller har grov yta?</p> <p>Är utskriften för mörk?</p>	Gå till steg 5.	Problemet är löst.

ÅTGÄRD	JA	NEJ
<p>Steg 5</p> <ol style="list-style-type: none"> 1 Byt ut strukturerat eller grovt papper mot vanligt papper. 2 Skriv ut dokumentet. <p>Är utskriften för mörk?</p>	Gå till steg 6.	Problemet är löst.
<p>Steg 6</p> <ol style="list-style-type: none"> 1 Fyll på med papper från ett nytt paket. <p> OBS! Papperet absorberar fukt på grund av hög luftfuktighet. Låt papperet ligga kvar i sin originalförpackning tills du behöver använda det.</p> <ol style="list-style-type: none"> 2 Skriv ut dokumentet. <p>Är utskriften för mörk?</p>	Mer information finns i Kontakta kundsupport .	Problemet är löst.

Textskuggor



OBS! Innan du löser problemet kan du skriva ut Testsidor för utskriftskvalitet. På kontrollpanelen, går du till **Inställningar > Felsökning > Testsidor för utskriftskvalitet**. På skrivarmodeller utan pekskärm kan du trycka på **OK** för att navigera genom inställningarna.

ÅTGÄRD	JA	NEJ
<p>Steg 1</p> <p>1 Ladda magasinet med rätt papperstyp och vikt.</p> <p>2 Skriv ut dokumentet.</p> <p>Uppstår textskuggor på utskrifter?</p>	Gå till steg 2.	Problemet är löst.
<p>Steg 2</p> <p>1 Ange papperstypen i Utskriftsinställningar eller dialogrutan Skriv ut, beroende på vilket operativsystem du har.</p> <p> OBS! Se till att inställningarna överensstämmer med papperet som har fyllts på i magasinet.</p> <p> OBS! Du kan även ändra dessa inställningar på skrivarens kontrollpanel. Gå till Inställningar > Papper > Magasinkonfiguration > Pappersstorlek/-typ.</p> <p>2 Skriv ut dokumentet.</p> <p>Uppstår textskuggor på utskrifter?</p>	Gå till steg 3.	Problemet är löst.
<p>Steg 3</p> <p>1 Utför färgjustering.</p> <p>På kontrollpanelen går du till: Inställningar > Utskrift > Kvalitet > Avancerad bildhantering > Färgjustering.</p> <p>2 Skriv ut dokumentet.</p> <p>Uppstår textskuggor på utskrifter?</p>	Mer information finns i Kontakta kundsupport.	Problemet är löst.

Grå eller färgad bakgrund



OBS! Innan du löser problemet kan du skriva ut Testsidor för utskriftskvalitet. På kontrollpanelen, går du till **Inställningar > Felsökning > Testsidor för utskriftskvalitet**. På skrivarmodeller utan pekskärm kan du trycka på **OK** för att navigera genom inställningarna.



ÅTGÄRD	JA	NEJ
<p>Steg 1</p> <p>1 Justera tonersvärtan i Utskriftsinställningar eller dialogrutan Skriv ut, beroende på vilket operativsystem du har.</p> <p> OBS! Du kan även ändra inställningen på skrivarens kontrollpanel. Navigera till: Inställningar > Utskrift > Kvalitet > Tonersvärta.</p> <p>2 Skriv ut dokumentet.</p> <p>Uppstår det en grå eller färgad bakgrund på utskriften?</p>	Gå till steg 2.	Problemet är löst.
<p>Steg 2</p> <p>1 Utför färgjustering.</p> <p>På kontrollpanelen går du till: Inställningar > Utskrift > Kvalitet > Avancerad bildhantering > Färgjustering.</p> <p>2 Skriv ut dokumentet.</p> <p>Uppstår det en grå eller färgad bakgrund på utskriften?</p>	Gå till steg 3.	Problemet är löst.
<p>Steg 3</p> <p>1 Ta bort färgbildbehandlingsatsen, ta sedan bort den svarta bildbehandlingsenheten.</p> <div style="border: 1px solid black; padding: 5px; margin-top: 10px;"> <p>Varning – potentiell skada: Utsätt inte bildhanteringsenheten för färg och bildhanteringsenheten för svart för direkt ljus under mer än tio minuter. Lång</p> </div>	Mer information finns i Kontakta kundsupport.	Problemet är löst.

ÅTGÄRD	JA	NEJ
<p>exponering för ljus kan leda till problem med utskriftskvaliteten.</p> <p>Varning! Rör inte vid fotoledartrumman under bildhanteringsenheten och den svarta bildenheten. Det kan påverka kvaliteten på kommande utskriftsjobb.</p> <p>2 Sätt i den svarta bildbehandlingsenheten. sätt sedan i färgbildbehandlingsatsen.</p> <p>3 Skriv ut dokumentet.</p> <p>Uppstår det en grå eller färgad bakgrund på utskrifterna?</p>		

Fel marginaler



OBS! Innan du löser problemet kan du skriva ut Testsidor för utskriftskvalitet. På kontrollpanelen, går du till **Inställningar > Felsökning > Testsidor för utskriftskvalitet**. På skrivarmodeller utan pekskärm kan du trycka på **OK** för att navigera genom inställningarna.



ÅTGÄRD	JA	NEJ
<p>Steg 1</p> <p>1 Justera pappersstöden i magasinet till korrekt läge för det papper som har fyllts på.</p> <p>2 Skriv ut dokumentet.</p> <p>Är marginalerna korrekta?</p>	Problemet är löst.	Gå till steg 2.
<p>Steg 2</p> <p>1 Du anger pappersstorleken från Utskriftsinställningar eller dialogrutan Skriv ut, beroende på vilket operativsystem du har.</p> <p> OBS! Se till att inställningarna överensstämmer med papperet som har fyllts på i magasinet.</p> <p> OBS! Du kan även ändra dessa inställningar på skrivarens kontrollpanel. Gå till Inställningar > Papper > Magasinkonfiguration > Pappersstorlek/-typ.</p> <p>2 Skriv ut dokumentet.</p> <p>Är marginalerna korrekta?</p>	Problemet är löst.	Mer information finns i Kontakta kundsupport.

Ljus utskrift



OBS! Innan du löser problemet kan du skriva ut Testsidor för utskriftskvalitet. På kontrollpanelen, går du till **Inställningar > Felsökning > Testsidor för utskriftskvalitet**. På skrivarmodeller utan pekskärm kan du trycka på **OK** för att navigera genom inställningarna.

ÅTGÄRD	JA	NEJ
<p>Steg 1</p> <p>1 Utför färgjustering.</p> <p>På kontrollpanelen går du till: Inställningar > Utskrift > Kvalitet > Avancerad bildhantering > Färgjustering.</p> <p>2 Skriv ut dokumentet.</p> <p>Är utskriften ljus?</p>	Gå till steg 2.	Problemet är löst.
<p>Steg 2</p> <p>1 Öka tonersvärtan från Utskriftsinställningar eller dialogrutan Skriv ut, beroende på vilket operativsystem du har.</p> <p> OBS! Du kan även ändra inställningen på skrivarens kontrollpanel. Navigera till: Inställningar > Utskrift > Kvalitet > Tonersvärta.</p> <p>2 Skriv ut dokumentet.</p> <p>Är utskriften ljus?</p>	Gå till steg 3.	Problemet är löst.
<p>Steg 3</p> <p>1 Avaktivera färgsparläget.</p>	Gå till steg 4.	Problemet är löst.

ÅTGÄRD	JA	NEJ
<p>På kontrollpanelen går du till: Inställningar > Utskrift > Kvalitet > Färgsparläge.</p> <p>2 Skriv ut dokumentet. Är utskriften ljus?</p>		
<p>Steg 4</p> <p>1 Ange papperstypen i Utskriftsinställningar eller dialogrutan Skriv ut, beroende på vilket operativsystem du har.</p> <p> OBS! Se till att inställningarna överensstämmer med papperet som har fyllts på i magasinet.</p> <p> OBS! Du kan även ändra dessa inställningar på skrivarens kontrollpanel. Gå till Inställningar > Papper > Magasinkonfiguration > Pappersstorlek/-typ.</p> <p>2 Skriv ut dokumentet. Är utskriften ljus?</p>	Gå till steg 5.	Problemet är löst.
<p>Steg 5</p> <p>Kontrollera att papperet inte är strukturerat eller har grov yta.</p> <p>1 Byt ut strukturerat eller grovt papper mot vanligt papper. 2 Skriv ut dokumentet. Är utskriften ljus?</p>	Gå till steg 6.	Problemet är löst.

ÅTGÄRD	JA	NEJ
<p>Steg 6</p> <p>1 Fyll på med papper från ett nytt paket.</p> <p> OBS! Papperet absorberar fukt på grund av hög luftfuktighet. Låt papperet ligga kvar i sin originalförpackning tills du behöver använda det.</p> <p>2 Skriv ut dokumentet.</p> <p>Är utskriften ljus?</p>	Gå till steg 7.	Problemet är löst.
<p>Steg 7</p> <p>1 Ta bort färgbildbehandlingsatsen, ta sedan bort den svarta bildbehandlingsenheten.</p> <div data-bbox="205 1088 580 1554" style="border: 1px solid black; padding: 5px; margin: 10px 0;"> <p>Varning – potentiell skada: Utsätt inte bildhanteringsenheten för färg och bildhanteringsenheten för svart för direkt ljus under mer än tio minuter. Lång exponering för ljus kan leda till problem med utskriftskvaliteten.</p> </div> <div data-bbox="205 1581 580 1948" style="border: 1px solid black; padding: 5px; margin: 10px 0;"> <p>Varning! Rör inte vid fotoledartrumman under bildhanteringsenheten och den svarta bildenheten. Det kan påverka kvaliteten på kommande utskriftsjobb.</p> </div>	Mer information finns i Kontakta kundsupport .	Problemet är löst.

ÅTGÄRD	JA	NEJ
2 Sätt i den svarta bildbehandlingsenheten. sätt sedan i färgbildbehandlingsatsen. 3 Skriv ut dokumentet. Är utskriften ljus?		

Saknade färger



OBS! Innan du löser problemet kan du skriva ut Testsidor för utskriftskvalitet. På kontrollpanelen, går du till **Inställningar > Felsökning > Testsidor för utskriftskvalitet**. På skrivarmodeller utan pekskärm kan du trycka på **OK** för att navigera genom inställningarna.



ÅTGÄRD	JA	NEJ
<p>1 Ta bort färgbildbehandlingsatsen, ta sedan bort den svarta bildbehandlingsenheten.</p> <div data-bbox="204 517 580 981" style="border: 1px solid black; padding: 5px; margin: 10px 0;"> <p>Varning – potentiell skada: Utsätt inte bildhanteringsenheten för färg och bildhanteringsenheten för svart för direkt ljus under mer än tio minuter. Lång exponering för ljus kan leda till problem med utskriftskvaliteten.</p> </div> <div data-bbox="204 1010 580 1379" style="border: 1px solid black; padding: 5px; margin: 10px 0;"> <p>Varning! Rör inte vid fotoledartrumman under bildhanteringsenheten och den svarta bildenheten. Det kan påverka kvaliteten på kommande utskriftsjobb.</p> </div> <p>2 Ta ut tonerkassetten för den saknade färgen. 3 Ta bort, sätt sedan tillbaka framkallningsenheten för den saknade färgen. 4 Sätt i tonerkassetten för den saknade färgen. 5 Sätt i färgbildbehandlingsatsen. 6 Skriv ut dokumentet. Saknas vissa färger på utskrifter?</p>	<p>Mer information finns i Kontakta kundsupport.</p>	<p>Problemet är löst.</p>

Fläckig utskrift och punkter



OBS! Innan du löser problemet kan du skriva ut Testsidor för utskriftskvalitet. På kontrollpanelen, går du till **Inställningar > Felsökning > Testsidor för utskriftskvalitet**. På skrivarmodeller utan pekskärm kan du trycka på **OK** för att navigera genom inställningarna.



ÅTGÄRD	JA	NEJ
<p>Steg 1</p> <p>Kontrollera om skrivaren smutsats ned av tonerläckage.</p> <p>Är skrivaren fri från tonerläckage?</p>	Gå till steg 2.	Mer information finns i Kontakta kundsupport .
<p>Steg 2</p> <p>1 På kontrollpanelen går du till: Inställningar > Papper > Magasinkonfiguration > Pappersstorlek/-typ.</p> <p>2 Kontrollera att inställningarna för pappersstorlek och papperstyp matchar papperet som är påfyllt.</p> <p> OBS! Se till att papperet inte är strukturerat eller har grov yta.</p> <p>Stämmer inställningarna överens?</p>	Gå till steg 4.	Gå till steg 3.
<p>Steg 3</p> <p>1 Ange papperstypen i Utskriftsinställningar eller dialogrutan Skriv ut, beroende på vilket operativsystem du har.</p>	Gå till steg 4.	Problemet är löst.

ÅTGÄRD	JA	NEJ
<p> OBS! Se till att inställningarna överensstämmer med papperet som har fyllts på i magasinet.</p> <p> OBS! Du kan även ändra dessa inställningar på skrivarens kontrollpanel. Gå till Inställningar > Papper > Magasinkonfiguration > Pappersstorlek/-typ.</p> <p>2 Skriv ut dokumentet.</p> <p>Är utskriften fläckig?</p>		
<p>Steg 4</p> <p>1 Fyll på med papper från ett nytt paket.</p> <p> OBS! Papperet absorberar fukt på grund av hög luftfuktighet. Låt papperet ligga kvar i sin originalförpackning tills du behöver använda det.</p> <p>2 Skriv ut dokumentet.</p> <p>Är utskriften fläckig?</p>	Gå till steg 5.	Problemet är löst.

ÅTGÄRD	JA	NEJ
<p>Steg 5</p> <p>1 Ta bort färgbildbehandlingsatsen, ta sedan bort den svarta bildbehandlingsenheten.</p> <div data-bbox="204 551 582 1016" style="border: 1px solid black; padding: 5px;"> <p>Varning – potentiell skada: Utsätt inte bildhanteringsenheten för färg och bildhanteringsenheten för svart för direkt ljus under mer än tio minuter. Lång exponering för ljus kan leda till problem med utskriftskvaliteten.</p> </div> <div data-bbox="204 1041 582 1413" style="border: 1px solid black; padding: 5px;"> <p>Varning! Rör inte vid fotoledartrumman under bildhanteringsenheten och den svarta bildenheten. Det kan påverka kvaliteten på kommande utskriftsjobb.</p> </div> <p>2 Sätt i den svarta bildbehandlingsenheten. sätt sedan i färgbildbehandlingsatsen.</p> <p>3 Skriv ut dokumentet.</p> <p>Är utskriften fläckig?</p>	<p>Mer information finns i Kontakta kundsupport.</p>	<p>Problemet är löst.</p>

Pappersböjning



ÅTGÄRD	JA	NEJ
<p>Steg 1</p> <ol style="list-style-type: none"> Justera pappersstöden i magasinet till korrekt läge för papperet Skriv ut dokumentet. <p>Är papperet böjt?</p>	Gå till steg 2.	Problemet är löst.
<p>Steg 2</p> <ol style="list-style-type: none"> Ange papperstypen i Utskriftsinställningar eller dialogrutan Skriv ut, beroende på vilket operativsystem du har. <p> OBS! Se till att inställningarna överensstämmer med papperet som har fyllts på i magasinet.</p> <p> OBS! Du kan även ändra dessa inställningar på skrivarens kontrollpanel. Gå till Inställningar > Papper > Magasinkonfiguration > Pappersstorlek/-typ.</p> <ol style="list-style-type: none"> Skriv ut dokumentet. <p>Är papperet böjt?</p>	Gå till steg 3.	Problemet är löst.

ÅTGÄRD	JA	NEJ
<p>Steg 3</p> <p>Skriva ut på andra sidan av papperet.</p> <ol style="list-style-type: none"> 1 Ta ut papperet, vänd på det, lägg sedan i det igen. 2 Skriv ut dokumentet. <p>Är papperet böjt?</p>	Gå till steg 4.	Problemet är löst.
<p>Steg 4</p> <ol style="list-style-type: none"> 1 Fyll på med papper från ett nytt paket. <p> OBS! Papperet absorberar fukt på grund av hög luftfuktighet. Låt papperet ligga kvar i sin originalförpackning tills du behöver använda det.</p> <ol style="list-style-type: none"> 2 Skriv ut dokumentet. <p>Är papperet böjt?</p>	Mer information finns i Kontakta kundsupport .	Problemet är löst.

Skev eller sned utskrift



OBS! Innan du löser problemet kan du skriva ut Testsidor för utskriftskvalitet. På kontrollpanelen, går du till **Inställningar > Felsökning > Testsidor för utskriftskvalitet**. På skrivarmodeller utan pekskärm kan du trycka på **OK** för att navigera genom inställningarna.

ÅTGÄRD	JA	NEJ
<p>Steg 1</p> <ol style="list-style-type: none"> 1 Dra ut magasinet. 2 Ta bort papperet, fyll sedan på papper från en ny förpackning. <p> OBS! Papperet absorberar fukt på grund av hög luftfuktighet. Låt papperet ligga kvar i sin originalförpackning tills du behöver använda det.</p> <ol style="list-style-type: none"> 3 Justera pappersstöden i magasinet till korrekt läge för det papper som har fyllts på. 4 Sätt tillbaka magasinet. 5 Skriv ut dokumentet. <p>Är utskriften skev eller sned?</p>	Gå till steg 2.	Problemet är löst.
<p>Steg 2</p> <ol style="list-style-type: none"> 1 Se till att du skriver ut på papper som stöds. 2 Skriv ut dokumentet. <p>Är utskriften skev eller sned?</p>	Mer information finns i Kontakta kundsupport .	Problemet är löst.

Bilder med heltäckande färg eller svart





OBS! Innan du löser problemet kan du skriva ut Testsidor för utskriftskvalitet. På kontrollpanelen, går du till **Inställningar > Felsökning > Testsidor för utskriftskvalitet**. På skrivarmodeller utan pekskärm kan du trycka på **OK** för att navigera genom inställningarna.

ÅTGÄRD	JA	NEJ
<p>1 Ta bort färgbildbehandlingsatsen, ta sedan bort den svarta bildbehandlingsenheten.</p> <div data-bbox="204 517 582 981" style="border: 1px solid black; padding: 5px; margin: 5px 0;"> <p>Varning – potentiell skada: Utsätt inte bildhanteringsenheten för färg och bildhanteringsenheten för svart för direkt ljus under mer än tio minuter. Lång exponering för ljus kan leda till problem med utskriftskvaliteten.</p> </div> <div data-bbox="204 1010 582 1384" style="border: 1px solid black; padding: 5px; margin: 5px 0;"> <p>Varning! Rör inte vid fotoledartrumman under bildhanteringsenheten och den svarta bildenheten. Det kan påverka kvaliteten på kommande utskriftsjobb.</p> </div> <p>2 Sätt i den svarta bildbehandlingsenheten. sätt sedan i färgbildbehandlingsatsen.</p> <p>3 Skriv ut dokumentet.</p>	<p>Mer information finns i Kontakta kundsupport.</p>	<p>Problemet är löst.</p>

Text eller bilder som skärs av

OBS! Innan du löser problemet kan du skriva ut Testsidor för utskriftskvalitet. På kontrollpanelen, går du till **Inställningar > Felsökning > Testsidor för utskriftskvalitet**. På skrivarmodeller utan pekskärm kan du trycka på **OK** för att navigera genom inställningarna.



ÅTGÄRD	JA	NEJ
<p>Steg 1</p> <ol style="list-style-type: none"> Justera pappersstöden i magasinet till korrekt läge för det papper som har fyllts på. Skriv ut dokumentet. <p>Är texten eller bilden beskuren?</p>	Gå till steg 2.	Problemet är löst.
<p>Steg 2</p> <ol style="list-style-type: none"> Ange papperstypen i Utskriftsinställningar eller dialogrutan Skriv ut, beroende på vilket operativsystem du har. <p> OBS! Se till att inställningarna överensstämmer med papperet som har fyllts på i magasinet.</p> <p> OBS! Du kan även ändra dessa inställningar på skrivarens kontrollpanel. Gå till Inställningar > Papper > Magasinkonfiguration > Pappersstorlek/-typ.</p> <ol style="list-style-type: none"> Skriv ut dokumentet. <p>Är texten eller bilden beskuren?</p>	Gå till steg 3.	Problemet är löst.
<p>Steg 3</p> <ol style="list-style-type: none"> Ta bort färgbildbehandlingsatsen, ta sedan bort den svarta bildbehandlingsenheten. <div data-bbox="204 1704 582 1917" style="border: 1px solid black; padding: 5px;"> <p>Varning – potentiell skada: Utsätt inte bildhanteringsenheten för färg och</p> </div>	Mer information finns i Kontakta kundsupport.	Problemet är löst.

ÅTGÄRD	JA	NEJ
<p>bildhanteringsenheten för svart för direkt ljus under mer än tio minuter. Lång exponering för ljus kan leda till problem med utskriftskvaliteten.</p> <p>Varning! Rör inte vid fotoledartrumman under bildhanteringsenheten och den svarta bildenheten. Det kan påverka kvaliteten på kommande utskriftsjobb.</p> <p>2 Sätt i den svarta bildbehandlingsenheten. sätt sedan i färgbildbehandlingsatsen.</p> <p>3 Skriv ut dokumentet.</p> <p>Är texten eller bilden beskuren?</p>		

Tonern suddas lätt bort



OBS! Innan du löser problemet kan du skriva ut Testsidor för utskriftskvalitet. På kontrollpanelen, gå du till **Inställningar > Felsökning > Testsidor för utskriftskvalitet**. På skrivarmodeller utan pekskärm kan du trycka på **OK** för att navigera genom inställningarna.

ÅTGÄRD	JA	NEJ
<p>1 Ange papperstypen i Utskriftsinställningar eller dialogrutan Skriv ut, beroende på vilket operativsystem du har.</p> <p> OBS! Se till att inställningarna överensstämmer med papperet som har fyllts på i magasinet.</p> <p> OBS! Du kan även ändra dessa inställningar på skrivarens kontrollpanel. Gå till Inställningar > Papper > Magasinkonfiguration > Pappersstorlek/-typ.</p> <p>2 Skriv ut dokumentet.</p> <p>Går tonern att gnida bort?</p>	<p>Problemet är löst.</p>	<p>Mer information finns i Kontakta kundsupport.</p>

Ojämn täthet på utskriften





-  OBS! Innan du löser problemet kan du skriva ut Testsidor för utskriftskvalitet. På kontrollpanelen, går du till **Inställningar > Felsökning > Testsidor för utskriftskvalitet.** På skrivarmodeller utan pekskärm kan du trycka på **OK** för att navigera genom inställningarna.

ÅTGÄRD	JA	NEJ
<p>1 Ta bort färgbildbehandlingsatsen, ta sedan bort den svarta bildbehandlingsenheten.</p> <div data-bbox="204 517 582 981" style="border: 1px solid black; padding: 5px; margin: 5px 0;"> <p>Varning – potentiell skada: Utsätt inte bildhanteringsenheten för färg och bildhanteringsenheten för svart för direkt ljus under mer än tio minuter. Lång exponering för ljus kan leda till problem med utskriftskvaliteten.</p> </div> <div data-bbox="204 1010 582 1379" style="border: 1px solid black; padding: 5px; margin: 5px 0;"> <p>Varning! Rör inte vid fotoledartrumman under bildhanteringsenheten och den svarta bildenheten. Det kan påverka kvaliteten på kommande utskriftsjobb.</p> </div> <p>2 Sätt i den svarta bildbehandlingsenheten. sätt sedan i färgbildbehandlingsatsen.</p> <p>3 Skriv ut dokumentet. Är utskriftsdensiteten ojämn?</p>	<p>Mer information finns i Kontakta kundsupport</p>	<p>Problemet är löst.</p>

Horisontella mörka streck





- Innan du löser problemet kan du skriva ut Testsidor för utskriftskvalitet. På kontrollpanelen, går du till **Inställningar > Felsökning > Testsidor för utskriftskvalitet**. På skrivarmodeller utan pekskärm kan du trycka på **OK** för att navigera genom inställningarna.
- Om horisontella mörka streck visas på utskrifterna, se ämnet **Återkommande fel**.

ÅTGÄRD	JA	NEJ
<p>Steg 1</p> <p>1 Ange papperstypen i Utskriftsinställningar eller dialogrutan Skriv ut, beroende på vilket operativsystem du har.</p> <p> OBS! Se till att inställningarna överensstämmer med papperet som har fyllts på i magasinet.</p> <p> OBS! Du kan även ändra dessa inställningar på skrivarens kontrollpanel. Gå till Inställningar > Papper > Magasinkonfiguration > Pappersstorlek/-typ.</p> <p>2 Skriv ut dokumentet.</p> <p>Uppstår det horisontella mörka streck på utskriften?</p>	Gå till steg 2.	Problemet är löst.
<p>Steg 2</p> <p>1 Fyll på med papper från ett nytt paket.</p> <p> OBS! Papperet absorberar fukt på grund av hög luftfuktighet. Låt papperet ligga kvar i sin originalförpackning tills du behöver använda det.</p> <p>2 Skriv ut dokumentet.</p> <p>Uppstår det horisontella mörka streck på utskriften?</p>	Gå till steg 3.	Problemet är löst.
<p>Steg 3</p>	Mer information finns i Kontakta kundsupport.	Problemet är löst.

ÅTGÄRD	JA	NEJ
<p>1 Ta bort färgbildbehandlingsatsen, ta sedan bort den svarta bildbehandlingsenheten.</p> <div data-bbox="205 517 582 981" style="border: 1px solid black; padding: 5px; margin-bottom: 10px;"> <p>Varning – potentiell skada: Utsätt inte bildhanteringsenheten för färg och bildhanteringsenheten för svart för direkt ljus under mer än tio minuter. Lång exponering för ljus kan leda till problem med utskriftskvaliteten.</p> </div> <div data-bbox="205 1008 582 1379" style="border: 1px solid black; padding: 5px;"> <p>Varning! Rör inte vid fotoledartrumman under bildhanteringsenheten och den svarta bildenheten. Det kan påverka kvaliteten på kommande utskriftsjobb.</p> </div> <p>2 Sätt i den svarta bildbehandlingsenheten. sätt sedan i färgbildbehandlingsatsen.</p> <p>3 Skriv ut dokumentet.</p> <p>Uppstår det horisontella mörka streck på utskrifterna?</p>		

Vertikala mörka streck

OBS! Innan du löser problemet kan du skriva ut Testsidor för utskriftskvalitet. På kontrollpanelen, går du till **Inställningar > Felsökning > Testsidor för utskriftskvalitet**. På skrivarmodeller utan pekskärm kan du trycka på **OK** för att navigera genom inställningarna.



ÅTGÄRD	JA	NEJ
<p>Steg 1</p> <p>1 Ange papperstypen i Utskriftsinställningar eller dialogrutan Skriv ut, beroende på vilket operativsystem du har.</p> <p> OBS! Se till att inställningarna överensstämmer med papperet som har fyllts på i magasinet.</p> <p> OBS! Du kan även ändra dessa inställningar på skrivarens kontrollpanel. Gå till Inställningar > Papper > Magasinkonfiguration > Pappersstorlek/-typ.</p> <p>2 Skriv ut dokumentet.</p> <p>Uppstår det vertikala mörka streck på utskrifterna?</p>	Gå till steg 2.	Problemet är löst.
<p>Steg 2</p> <p>1 Fyll på med papper från ett nytt paket.</p> <p> OBS! Papperet absorberar fukt på grund av hög luftfuktighet. Låt papperet ligga kvar i sin originalförpackning tills du behöver använda det.</p> <p>2 Skriv ut dokumentet.</p> <p>Uppstår det vertikala mörka streck på utskrifterna?</p>	Gå till steg 3.	Problemet är löst.
<p>Steg 3</p>	Mer information finns i Kontakta kundsupport.	Problemet är löst.

ÅTGÄRD	JA	NEJ
<p>1 Ta bort färgbildbehandlingsatsen, ta sedan bort den svarta bildbehandlingsenheten.</p> <div data-bbox="204 517 582 981" style="border: 1px solid black; padding: 5px; margin-bottom: 10px;"> <p>Varning – potentiell skada: Utsätt inte bildhanteringsenheten för färg och bildhanteringsenheten för svart för direkt ljus under mer än tio minuter. Lång exponering för ljus kan leda till problem med utskriftskvaliteten.</p> </div> <div data-bbox="204 1010 582 1379" style="border: 1px solid black; padding: 5px;"> <p>Varning! Rör inte vid fotoledartrumman under bildhanteringsenheten och den svarta bildenheten. Det kan påverka kvaliteten på kommande utskriftsjobb.</p> </div> <p>2 Sätt i den svarta bildbehandlingsenheten. sätt sedan i färgbildbehandlingsatsen.</p> <p>3 Skriv ut dokumentet.</p> <p>Uppstår det vertikala mörka streck på utskrifterna?</p>		

Horisontella vita streck



- Innan du löser problemet kan du skriva ut Testsidor för utskriftskvalitet. På kontrollpanelen, går du till **Inställningar > Felsökning > Testsidor för utskriftskvalitet**. På skrivarmodeller utan pekskärm kan du trycka på **OK** för att navigera genom inställningarna.
- Om horisontella vita streck visas på dina utskrifter, se ämnet **Återkommande fel**.



ÅTGÄRD	JA	NEJ
<p>Steg 1</p> <p>1 Ange papperstypen i Utskriftsinställningar eller dialogrutan Skriv ut, beroende på vilket operativsystem du har.</p> <p> OBS! Se till att inställningarna överensstämmer med papperet som har fyllts på i magasinet.</p> <p> OBS! Du kan även ändra dessa inställningar på skrivarens kontrollpanel. Gå till Inställningar > Papper > Magasinkonfiguration > Pappersstorlek/-typ.</p> <p>2 Skriv ut dokumentet.</p> <p>Uppstår det horisontella vita streck på utskrifterna?</p>	Gå till steg 2.	Problemet är löst.
<p>Steg 2</p> <p>1 Fyll på den angivna papperskällan med det rekommenderade papperet</p> <p>2 Skriv ut dokumentet.</p> <p>Uppstår det horisontella vita streck på utskrifterna?</p>	Gå till steg 3.	Problemet är löst.
<p>Steg 3</p> <p>1 Ta bort färgbildbehandlingsatsen, ta sedan bort den svarta bildbehandlingsenheten.</p> <div data-bbox="204 1787 580 1921" style="border: 1px solid black; padding: 5px; margin-top: 10px;"> <p>Varning – potentiell skada: Utsätt inte</p> </div>	Mer information finns i Kontakta kundsupport.	Problemet är löst.

ÅTGÄRD	JA	NEJ
<p>bildhanteringsenheten för färg och bildhanteringsenheten för svart för direkt ljus under mer än tio minuter. Lång exponering för ljus kan leda till problem med utskriftskvaliteten.</p> <p>Varning! Rör inte vid fotoledartrumman under bildhanteringsenheten och den svarta bildenheten. Det kan påverka kvaliteten på kommande utskriftsjobb.</p> <p>2 Sätt i den svarta bildbehandlingsenheten. sätt sedan i färgbildbehandlingsatsen.</p> <p>3 Skriv ut dokumentet.</p> <p>Uppstår det horisontella vita streck på utskrifterna?</p>		

Vertikala vita streck



OBS! Innan du löser problemet kan du skriva ut Testsidor för utskriftskvalitet. På kontrollpanelen, går du till **Inställningar > Felsökning > Testsidor för utskriftskvalitet**. På skrivarmodeller utan pekskärm kan du trycka på **OK** för att navigera genom inställningarna.

ÅTGÄRD	JA	NEJ
<p>Steg 1</p> <p>1 Ange papperstypen i Utskriftsinställningar eller dialogrutan Skriv ut, beroende på vilket operativsystem du har.</p> <p> OBS! Se till att inställningarna överensstämmer med papperet som har fyllts på i magasinet.</p> <p> OBS! Du kan även ändra dessa inställningar på skrivarens kontrollpanel. Gå till Inställningar > Papper > Magasinkonfiguration > Pappersstorlek/-typ.</p> <p>2 Skriv ut dokumentet.</p> <p>Uppstår det vertikala vita streck på utskrifterna?</p>	Gå till steg 2.	Problemet är löst.
<p>Steg 2</p> <p>Se till att du använder den rekommenderade papperstypen.</p> <p>1 Fyll på den angivna papperskällan med det rekommenderade papperet</p> <p>2 Skriv ut dokumentet.</p> <p>Uppstår det vertikala vita streck på utskrifterna?</p>	Gå till steg 3.	Problemet är löst.
<p>Steg 3</p> <p>1 Ta bort färgbildbehandlingsatsen, ta sedan bort den svarta bildbehandlingsenheten.</p>	Mer information finns i Kontakta kundsupport.	Problemet är löst.

ÅTGÄRD	JA	NEJ
<p>Varning – potentiell skada: Utsätt inte bildhanteringsenheten för färg och bildhanteringsenheten för svart för direkt ljus under mer än tio minuter. Lång exponering för ljus kan leda till problem med utskriftskvaliteten.</p> <p>Varning! Rör inte vid fotoledartrumman under bildhanteringsenheten och den svarta bildenheten. Det kan påverka kvaliteten på kommande utskriftsjobb.</p> <p>2 Sätt i den svarta bildbehandlingsenheten. sätt sedan i färgbildbehandlingsatsen.</p> <p>3 Skriv ut dokumentet.</p> <p>Uppstår det vertikala vita streck på utskriften?</p>		

Återkommande defekter



OBS! Innan du löser problemet kan du skriva ut Testsidor för utskriftskvalitet. På kontrollpanelen, går du till **Inställningar > Felsökning > Testsidor för utskriftskvalitet**. På skrivarmodeller utan pekskärm kan du trycka på **OK** för att navigera genom inställningarna.

ÅTGÄRD	JA	NEJ
<p>Steg 1</p> <p>Bestäm hur många färger som har defekter.</p> <p>Är bara en färg påverkad?</p>	Gå till steg 2.	Gå till steg 3.
<p>Steg 2</p> <p>1 Använd linjalen för underhållsfel och mät avståndet mellan de upprepade defekterna på den berörda färgsidan.</p> <p>2 Byt ut förbrukningsartikeln som matchar måttet på den berörda färgsidan.</p> <p>Färgbildbehandlingsats eller svart bildbehandlingsenhet</p> <ul style="list-style-type: none"> • 94,5 mm (3,72 tum) • 29,9 mm (1,18 tum) • 23,2 mm (0,91 tum) <p>Framkallningsenhet</p> <ul style="list-style-type: none"> • 43,6 mm (1,72 tum) • 45,0 mm (1,77 tum) <p>3 Skriv ut testsidorna för utskriftskvalitet.</p> <p>Uppstår defekterna fortfarande?</p>	Notera avståndet, kontakta sedan din servicerepresentant eller hänvisa till Kontakta kundsupport .	Problemet är löst.
<p>Steg 3</p> <p>1 Använd linjalen för underhållsfel och mät avståndet mellan de upprepade defekterna på den berörda färgsidan.</p> <p>2 Byt ut förbrukningsartikeln som matchar måttet på den berörda färgsidan.</p> <p>Överföringsband</p> <ul style="list-style-type: none"> • 37,7 mm (1,48 tum) • 78,5 mm (3,09 tum) • 55,0 mm (2,17 tum) 	Notera avståndet, kontakta sedan din servicerepresentant eller hänvisa till Kontakta kundsupport .	Problemet är löst.

ÅTGÄRD	JA	NEJ
<ul style="list-style-type: none"> • 28,3 mm (1,11 tum) <p>Fixeringsenhet</p> <ul style="list-style-type: none"> • 79,8 mm (3,14 tum) • 94,3 mm (3,71 tum) <p>3 Skriv ut testsidorna för utskriftskvalitet.</p> <p>Uppstår defekterna fortfarande?</p>		





UTSKRIFTSJOBBSKRIVS INTE UT

ÅTGÄRD	JA	NEJ
<p>Steg 1</p> <p>a. I det dokument du försöker skriva ut öppnar du dialogrutan Utskrift, och kontrollerar sedan att du har valt rätt skrivare.</p> <p>b. Skriv ut dokumentet.</p> <p>Har dokumentet skrivits ut?</p>	Problemet är löst.	Gå till steg 2.
<p>Steg 2</p> <p>a. Kontrollera att skrivaren är på.</p> <p>b. Åtgärda eventuella felmeddelanden som visas på skärmen.</p> <p>c. Skriv ut dokumentet.</p> <p>Har dokumentet skrivits ut?</p>	Problemet är löst.	Gå till steg 3.
<p>Steg 3</p> <p>a. Kontrollera att portarna fungerar och att kablarna är ordentligt anslutna till datorn och skrivaren.</p> <p>Mer information finns i installationsdokumentationen som kom med skrivaren.</p> <p>b. Skriv ut dokumentet.</p> <p>Har dokumentet skrivits ut?</p>	Problemet är löst.	Gå till steg 4.

ÅTGÄRD	JA	NEJ
<p>Steg 4</p> <p>a. Stäng av skrivaren, vänta i ungefär 10 sekunder, sätt sedan på skrivaren.</p> <p>b. Skriv ut dokumentet.</p> <p>Har dokumentet skrivits ut?</p>	Problemet är löst.	Gå till steg 5.
<p>Steg 5</p> <p>a. Ta bort, installera sedan om skrivarens drivrutiner.</p> <p>b. Skriv ut dokumentet.</p> <p>Har dokumentet skrivits ut?</p>	Problemet är löst.	Mer information finns i Kontakta kundsupport .

LÅNGSAM UTSKRIFT

ÅTGÄRD	JA	NEJ
<p>Steg 1</p> <p>Se till att skrivarkabeln är ordentligt ansluten till skrivaren och till datorn, skrivarservern eller annan nätverksenhet.</p> <p>Är skrivaren långsam?</p>	Gå till steg 2.	Problemet är löst.
<p>Steg 2</p> <p>a. Se till att skrivaren inte är i Tyst läge.</p> <ul style="list-style-type: none"> På kontrollpanelen går du till: Inställningar > Enhet > Underhåll > Konfigurationsmeny > Enhetsåtgärder > Tyst läge. <p>På skrivarmodeller utan pekskärm kan du trycka på OK för att navigera genom inställningarna.</p> <p>b. Skriv ut dokumentet.</p> <p>Är skrivaren långsam?</p>	Gå till steg 3.	Problemet är löst.
<p>Steg 3</p>	Gå till steg 4.	Problemet är löst.

ÅTGÄRD	JA	NEJ
<p>a. Ange utskriftsupplösningen i Utskriftsinställningar eller dialogrutan Skriv ut, beroende på vilket operativsystem du har.</p> <p>b. Konfigurera upplösningen till 4 800 CQ.</p> <p>c. Skriv ut dokumentet.</p> <p>Är skrivaren långsam?</p>		
<p>Steg 4</p> <p>a. Ange papperstypen i Utskriftsinställningar eller dialogrutan Skriv ut, beroende på vilket operativsystem du har.</p> <p> OBS! Se till att inställningarna överensstämmer med papperet som har fyllts på i magasinet.</p> <p> OBS! Du kan även ändra dessa inställningar på skrivarens kontrollpanel. Gå till Inställningar > Papper > Magasinkonfiguration > Pappersstorlek/-typ.</p> <p> OBS! Tyngre papper skrivs ut långsammare.</p> <p> OBS! Papper som är smalare än brevpapper, A4 och Legal kan skrivas ut långsammare.</p> <ul style="list-style-type: none"> • Se till att inställningen överensstämmer med papperet som har fyllts på. 	Gå till steg 5.	Problemet är löst.

ÅTGÄRD	JA	NEJ
<ul style="list-style-type: none"> Du kan även ändra inställningen på skrivarens kontrollpanel. Gå till Inställningar > Papper > Magasinkonfiguration > Pappersstorlek/-typ. På skrivarmodeller utan pekskärm kan du trycka på OK för att navigera genom inställningarna. <p>b. Skriv ut dokumentet.</p> <p>Är skrivaren långsam?</p>		
<p>Steg 5</p> <p>a. Se till att skrivarinställningarna för struktur och vikt stämmer överens med det papper som fylls på.</p> <p>På kontrollpanelen går du till: Inställningar > Papper > Mediekonfiguration > Medietypinställning.</p> <p>På skrivarmodeller utan pekskärm kan du trycka på OK för att navigera genom inställningarna.</p> <p>b. Skriv ut dokumentet.</p> <p>Är skrivaren långsam?</p>	Gå till steg 6.	Problemet är löst.

ÅTGÄRD	JA	NEJ
<p>Steg 6</p> <p>Ta bort stoppade jobb.</p> <p>Är skrivaren långsam?</p>	Gå till steg 7.	Problemet är löst.
<p>Steg 7</p> <p>a. Se till att skrivaren inte är överhettad.</p> <ul style="list-style-type: none"> Låt skrivaren svalna efter ett långt utskriftsjobb. Observera rekommenderad omgivningstemperaturer för skrivaren. Mer information finns på Välja plats för skrivaren. <p>b. Skriv ut dokumentet.</p> <p>Är skrivaren långsam?</p>	Mer information finns i Kontakta kundsupport.	Problemet är löst.

JOBBSKRIVS UT FRÅN FEL MAGASIN ELLER PÅ FEL MATERIAL

ÅTGÄRD	JA	NEJ
<p>Steg 1</p> <p>a. Kontrollera att du skriver ut på rätt typ av papper. b. Skriv ut dokumentet.</p> <p>Har dokumentet skrivits ut på rätt typ av papper?</p>	Gå till steg 2.	Fyll på med rätt pappersstorlek och papperstyp.
<p>Steg 2</p> <p>a. Ange pappersstorlek och papperstyp i Utskriftsinställningar eller dialogrutan Skriv ut, beroende på vilket operativsystem du har.</p> <p> OBS! Du kan även ändra dessa inställningar på skrivarens kontrollpanel. Gå till Inställningar > Papper > Magasinkonfiguration > Pappersstorlek/-typ.</p> <p>På skrivarmodeller utan pekskärm kan du trycka på OK för att navigera genom inställningarna.</p> <p>b. Se till att inställningarna överensstämmer med papperet som har fyllts på. c. Skriv ut dokumentet.</p> <p>Har dokumentet skrivits ut på rätt typ av papper?</p>	Problemet är löst.	Gå till steg 3.
<p>Steg 3</p> <p>1 Kontrollera att magasinerna är länkade.</p> <p>Mer information finns på Länka magasin.</p>	Problemet är löst.	Mer information finns i Kontakta kundsupport.

ÅTGÄRD	JA	NEJ
2 Skriv ut dokumentet. Skrivs dokumentet ut från rätt magasin?		

Skrivaren svarar inte

ÅTGÄRD	JA	NEJ
<p>Steg 1</p> <p>Kontrollera att nätsladden är ansluten till vägguttaget.</p> <div style="border: 1px solid black; padding: 5px; margin-top: 10px;">  <p>VARNING – FARA FÖR SKADA: För att undvika brandrisk eller att få en elektrisk stöt ansluter du nätsladden till ett lämpligt och jordat vägguttag som är i närheten av produkten och är lättillgängligt.</p> </div> <p>Svarar skrivaren?</p>	Problemet är löst.	Gå till steg 2.
<p>Steg 2</p> <p>Kontrollera om vägguttaget är frånslaget med en ström- eller säkerhetsbrytare.</p> <p>Är vägguttaget frånslaget med en strömbrytare eller säkerhetsbrytare?</p>	Slå på strömbrytaren eller återställ säkerhetsbrytaren.	Gå till steg 3.
<p>Steg 3</p> <p>Kontrollera att skrivaren är på.</p> <p>Är skrivaren på?</p>	Gå till steg 4.	Slå på skrivaren.
<p>Steg 4</p> <p>Kontrollera om skrivaren är i viloläge eller standbyläge.</p> <p>Är skrivaren i viloläge eller standbyläge?</p>	Tryck på strömbrytaren för att aktivera skrivaren.	Gå till steg 5.
<p>Steg 5</p> <p>Kontrollera om kablarna mellan skrivaren och datorn har anslutits till rätt portar.</p> <p>Är kablarna anslutna till rätt portar?</p>	Gå till steg 6.	Anslut kablarna till rätt portar.

ÅTGÄRD	JA	NEJ
Steg 6 Installera rätt skrivardrivrutin. Svarar skrivaren?	Problemet är löst.	Gå till steg 7.
Steg 7 Stäng av skrivaren, vänta i ungefär 10 sekunder, sätt sedan på skrivaren. Svarar skrivaren?	Problemet är löst.	Mer information finns i Kontakta kundsupport .

Det går inte att läsa flashenheten

ÅTGÄRD	JA	NEJ
<p>Steg 1</p> <p>Kontrollera att skrivaren inte är upptagen med annan utskrift, kopiering, skanning eller fax.</p> <p>Är skrivaren redo?</p>	Gå till steg 2.	Vänta tills skrivaren har slutfört det andra jobbet.
<p>Steg 2</p> <p>Kontrollera om flashenheten har satts in i den främre USB-porten.</p> <p>Den bakre USB-porten stöder inte flashenheter</p> <p>Sitter flashenheten i rätt port?</p>	Gå till steg 3.	Sätt i flashenheten i rätt port.
<p>Steg 3</p> <p>Kontrollera om flashenheten stöds. Mer information finns på Flashenheter och filtyper som stöds.</p> <p>Stöds flashenheten?</p>	Gå till steg 4.	Sätt i en flashenhet som stöds.
<p>Steg 4</p> <p>1 Kontrollera att USB-porten är aktiverad. Mer information finns på Aktivera USB-porten.</p> <p>2 Ta bort flashenheten, sätt sedan i den igen.</p> <p>Känns flashenheten igen på skrivaren?</p>	Problemet är löst.	Mer information finns i Kontakta kundsupport .

Aktivera USB-porten



På kontrollpanelen går du till:

Inställningar > Nätverksportar > USB > Aktivera USB-port.

Problem med nätverksanslutningen

KAN INTE ÖPPNA EMBEDDED WEB SERVER

ÅTGÄRD	J A	NEJ
<p>Steg 1</p> <p>1 Kontrollera att skrivaren är på. 2 Öppna skrivaren Embedded Web Server (EWS). Kan du öppna EWS?</p>	Problemet är löst.	Gå till steg 2.
<p>Steg 2</p> <p>1 Se till att skrivarens IP-adress är korrekt.</p> <ul style="list-style-type: none"> • Visa IP-adressen på startskärmen. • En IP-adress visas som fyra uppsättningar siffror som skiljs åt med punkter, t.ex. 123.123.123.123. <p>2 Gå till EWS. Kan du öppna EWS?</p>	Problemet är löst.	Gå till steg 3.
<p>Steg 3</p> <p>1 Kontrollera om du använder en webbläsare som stöds med en version som släppts under de senaste två åren:</p> <ul style="list-style-type: none"> • Microsoft Edge • Safari-version • Google Chrome™ • Mozilla Firefox • Opera • Brave <p>2 Gå till EWS. Kan du öppna EWS?</p>	Problemet är löst.	Gå till steg 4.
<p>Steg 4</p> <p>1 Kontrollera att nätverksanslutningen är aktiv.</p>	Problemet är löst.	Gå till steg 5.

ÅTGÄRD	JA	NEJ
 OBS! Om anslutningen inte fungerar, ska du kontakta din administratör. 2 Gå till EWS. Kan du öppna EWS?		
Steg 5 1 Se till att kabelanslutningarna till skrivaren och skrivarservern sitter ordentligt. Mer information finns i dokumentationen som levererades med utskriftsservern. 2 Gå till EWS. Kan du öppna EWS?	Problemet är löst.	Gå till steg 6.
Steg 6 1 Kontrollera att webbproxyservrarna är avaktiverade.  OBS! Om servrarna är inaktiverade, ska du kontakta din administratör. 2 Gå till EWS. Kan du öppna EWS?	Problemet är löst.	Mer information finns i Kontakta kundsupport .

KAN INTE ANSLUTA SKRIVAREN TILL WI-FI-NÄTVERKET

ÅTGÄRD	JA	NEJ
<p>Steg 1</p> <p>Se till att Aktiv adapter är konfigurerat till Auto.</p> <p>På kontrollpanelen går du till: Inställningar > Nätverksportar > Nätverksöversikt > Aktiv adapter > Auto.</p> <p>På skrivarmodeller utan pekskärm kan du trycka på OK för att navigera genom inställningarna.</p> <p>Kan skrivaren ansluta till ett Wi-Fi-nätverk?</p>	Problemet är löst.	Gå till steg 2.
<p>Steg 2</p> <p>Kontrollera om rätt Wi-Fi-nätverk är valt.</p> <p> OBS! Vissa routrar kan dela standard-SSID.</p> <p>Ansluter du till rätt Wi-Fi-nätverk?</p>	Gå till steg 4.	Gå till steg 3.
<p>Steg 3</p> <p>Anslut till rätt Wi-Fi-nätverk? Mer information finns på Anslut skrivaren till ett Wi-Fi-nätverk.</p> <p>Kan skrivaren ansluta till ett Wi-Fi-nätverk?</p>	Problemet är löst.	Gå till steg 4.
<p>Steg 4</p> <p>Kontrollera det trådlösa säkerhetsläget.</p> <p>På kontrollpanelen går du till: Inställningar > Nätverksportar > Trådlöst > Trådlöst säkerhetsläge.</p> <p>På skrivarmodeller utan pekskärm kan du trycka på OK för att navigera genom inställningarna.</p> <p>Har rätt trådlöst säkerhetsläge valts?</p>	Gå till steg 6.	Gå till steg 5.

ÅTGÄRD	JA	NEJ
<p>Steg 5</p> <p>Välj rätt trådlöst säkerhetsläge.</p> <p>Kan skrivaren ansluta till ett Wi-Fi-nätverk?</p>	Problemet är löst.	Gå till steg 6.
<p>Steg 6</p> <p>Se till att du har angett rätt nätverkslösenord.</p> <p> OBS! Observera mellanslag, siffror och stora bokstäver i lösenordet.</p> <p>Kan skrivaren ansluta till ett Wi-Fi-nätverk?</p>	Problemet är löst.	Mer information finns i Kontakta kundsupport .

Problem med förbrukningsmaterial

BYT KASSETTEN, FEL SKRIVAROMRÅDE

Det finns ett fel mellan skrivarområdet och kassettområdet. Om du vill åtgärda det här problemet köper du en kassett med rätt område som matchar skrivarområdet, alternativt så köper du en kassett som kan användas i hela världen.

För att hitta områdesinställningarna för skrivaren och skrivarkassetten skriver du ut testsidor för utskriftskvalitet. På kontrollpanelen går du till: **Inställningar > Felsökning > Testsidor för utskriftskvalitet.**

- Det första numret i meddelandet efter "42" anger området för skrivaren.
- Det andra numret i meddelandet efter "42" anger området för kassetten.

REGION	NUMERISK KOD
Hela världen	0
Nordamerika och Västeuropa	1
Inte tillämpbar	2
Inte tillämpbar	3
Latinamerika, Östeuropa, Mellanöstern och Afrika	4
Inte tillämpbar	5
Inte tillämpbar	6
Inte tillämpbar	7
Inte tillämpbar	8
Inte tillämpbar	9



OBS! Om du vill visa områdesinställningarna för skrivaren och tonerkassetten skriver du ut testsidor för utskriftskvalitet. På kontrollpanelen, går du till **Inställningar > Felsökning > Testsidor för utskriftskvalitet.**

FÖRBRUKNINGSMATERIAL SOM INTE ÄR FRÅNXEROX

Skrivaren har upptäckt att material eller reservdel från en annan tillverkare än Xerox är installerad i skrivaren.

Xerox-skrivaren fungerar bäst med äkta förbrukningsmaterial från Xerox. Användning av tredje parts förbrukningsmaterial kan påverka prestanda, driftsäkerhet, eller livslängd för skrivaren och dess bildhanteringskomponenter.

Alla livslängdsindikatorer är utformade för att fungera med Xerox-tillbehör och kan ge oförutsedda resultat om material från tredje part används. Användning av bildhanteringskomponenter utöver den avsedda livslängden kan skada din Xerox-skrivare eller tillhörande komponenter.

Varning – potentiell skada: Användning av tredje parts förbrukningsmaterial eller delar kan påverka garantiskyddet. Skador som orsakas genom användning av tredje parts förbrukningsmaterial eller delar kanske inte omfattas av garantin.

Om du inte vill acceptera de här riskerna ska du ta bort förbrukningsartiklar eller delar från tredje part från skrivaren och installera äkta förbrukningsartiklar eller delar från Xerox. Mer information finns på [Använda äkta förbrukningsmaterial från Xerox](#).

Om skrivaren inte skriver ut efter att felmeddelandet har raderats, återställ sedan förbrukningsräknaren.

1. På kontrollpanelen navigerar du till **Inställningar > Enhet > Underhåll > Konfigurationsmeny > Räknares förbrukningsmaterial**.
2. Välj den del eller förbrukningsmaterial som du vill återställa och tryck sedan på **Start**.
3. Läs varningsmeddelandet och tryck sedan på **Fortsätt**.
4. Använd två fingrar och peka på skärmen i 15 sekunder för att rensa meddelandet.



OBS! Om du inte kan återställa räknaren för förbrukningsmaterial, ska du returnera förbrukningsvaran till inköpsstället.

Åtgärda pappersstopp

UNDVIKA PAPPERSSTOPP

Fylla på papper på rätt sätt

- Se till att pappret ligger plant i facket.

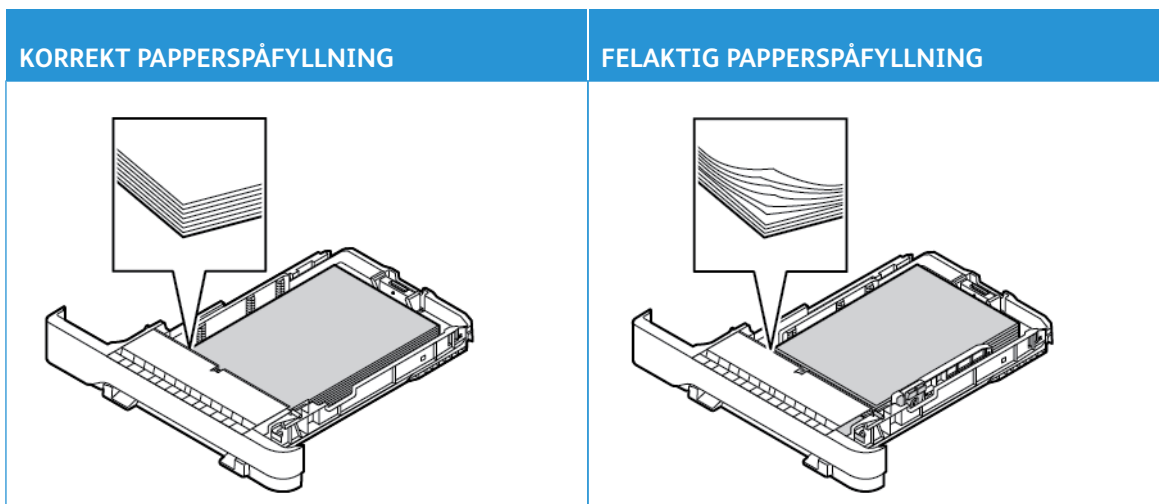

- Fyll inte på eller ta bort ett fack när skrivaren skriver ut.
- Fyll inte på för mycket papper. Se till att buntens höjd är under märket som anger maxgränsen för papperspåfyllning.
- Skjut inte in papper i magasinet. Fyll på papper enligt bilden.

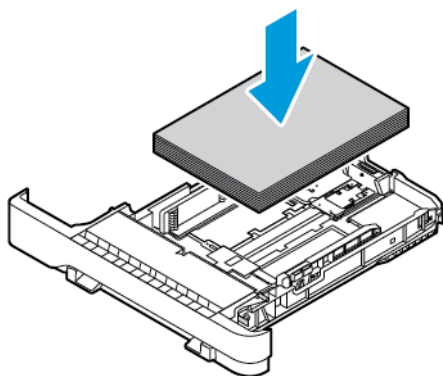

- Se till att pappersstöden är rätt placerade och att de inte trycker hårt mot papperet eller kuverten.
- Skjut in facket ordentligt i skrivaren efter att du har fyllt på papper.

Använd rekommenderat papper

- Använd rekommenderat papper eller specialmedia.
- Lägg inte i papper som är skrynkliga, vikta, fuktiga eller böjda.
- Böj, lufta och justera papperskanterna innan du lägger i bunten.



- Använd inte papper som har beskurits eller klippts för hand.
- Blanda inte papper av olika storlek, vikt eller typ i samma fack.
- Kontrollera att inställningen för pappersstorlek och papperstyp har ställts in korrekt på datorn eller på skrivarens kontrollpanel.
- Förvara pappret enligt tillverkarens rekommendationer.

HITTA VAR PAPPER HAR FASTNAT

- När Stopp Hjälps är inställd på **På**, kan skrivaren försöka mata ut tomma eller delvis utskrivna sidor efter att en sida som fastnat har åtgärdats. Sök i utskriften efter tomma sidor.
- När Åtgärda stopp är inställd på **På** eller **Auto**, skriver skrivaren återigen ut de sidor som har fastnat.

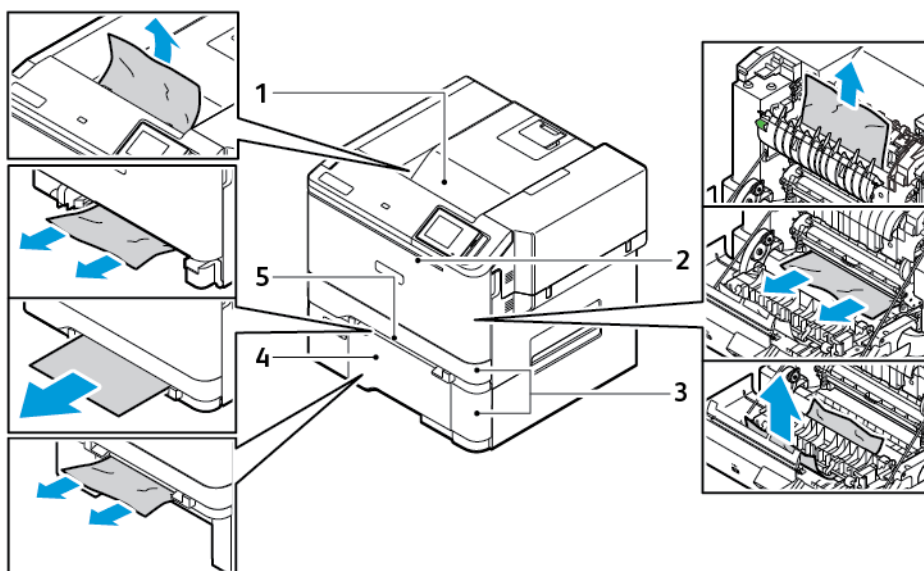

1. Standard utmatningsfack
2. Lucka A
3. Standardmagasin för 250 ark och magasin för 550 ark som tillval
4. Universalarkmatare
5. Manuell matare

PAPPERSTOPP INUTI STANDARDMAGASINET

1. Ta bort magasinet och den manuella mataren.

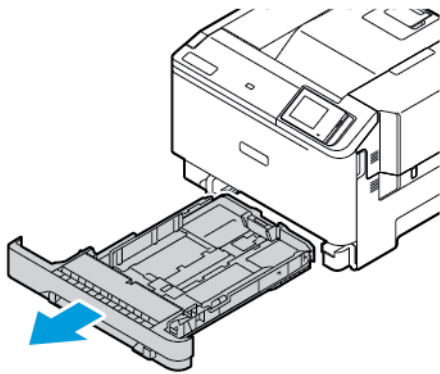

2. Ta bort fastnat papper.

 OBS! Kontrollera att alla pappersrester är borttagna.

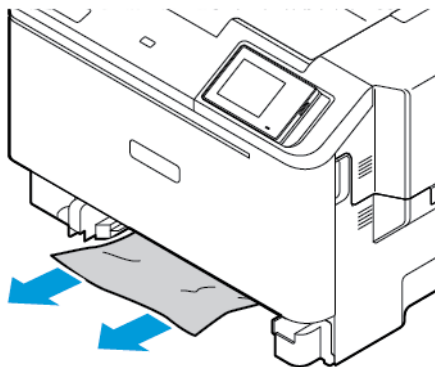

3. Sätt i den manuella mataren och magasinet.

PAPPERSTOPP INUTI STANDARD UTMATNINGSMAGASINET

Ta bort fastnat papper.

 OBS! Se till att alla pappersrester är borttagna.

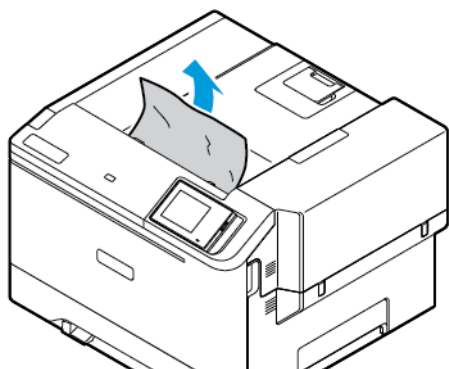

PAPPERSTOPP I DEN MANUELLA MATAREN

1. Ta bort magasinet och den manuella mataren.

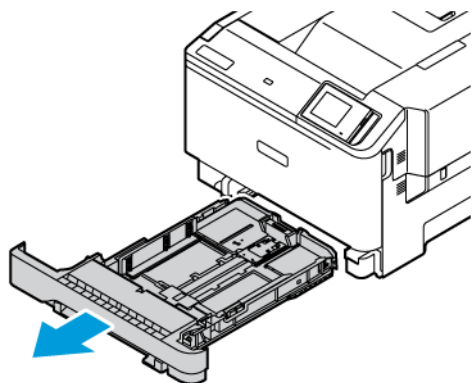

2. Ta bort fastnat papper.

 OBS! Se till att alla pappersrester är borttagna.

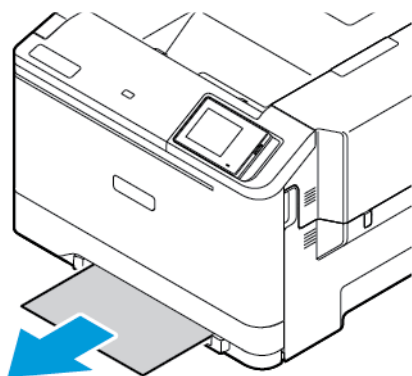

3. Sätt i den manuella mataren och magasinet.

PAPPERSTOPP I LUCKA A

1. Öppna lucka A.



VARNING – HET YTA: Insidan av skrivaren kan vara varm. Förebygg risken för brännskador genom att vänta tills ytan har svalnat.

Varning – potentiell skada: Berör en synlig metallram på skrivaren innan du berör eller kommer åt skrivarens invändiga ytor för att förhindra skador som kan uppstå genom elektrostatisk urladdning.

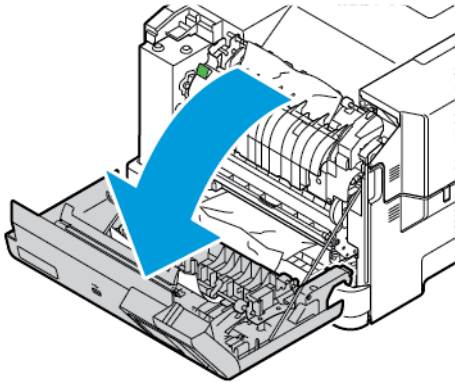

2. Ta bort papper som har fastnat i något av följande områden:

 OBS! Se till att alla pappersrester är borttagna.

- Fixeringsområde

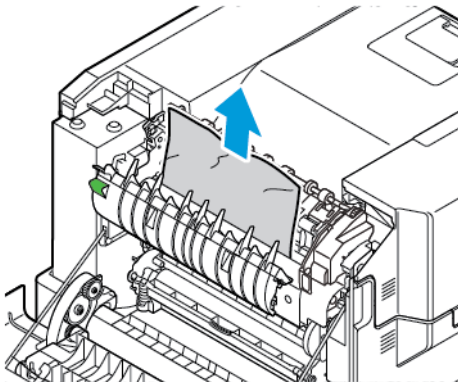
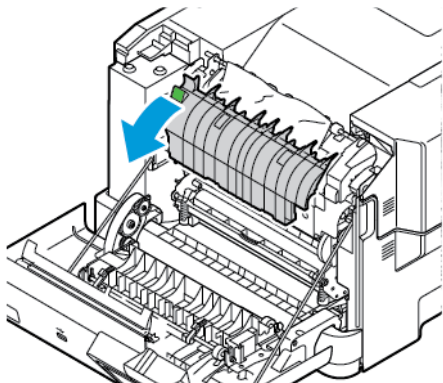

- Under fixeringsområdet

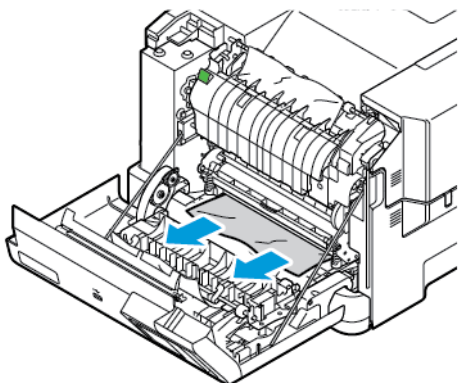

- Enhet för dubbelsidig utskrift

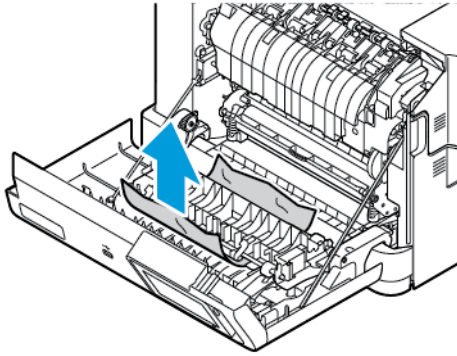

3. Stäng lucka A.

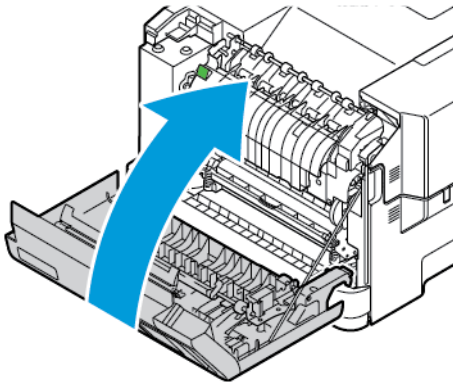

Pappersmatningsproblem

KVERTEN KLISTRAS IGEN VID UTSKRIFT

ÅTGÄRD	JA	NEJ
<p>Steg 1</p> <p>a. Använd ett kuvert som förvarats i torr miljö</p> <p> OBS! Om du skriver ut på kuvert med hög fukthalt kan de klistras igen.</p> <p>b. Skicka utskriftsjobbet.</p> <p>Klistras kuverten igen när du skriver ut?</p>	Gå till steg 2.	Problemet är löst.
<p>Steg 2</p> <p>a. Se till att papperstypen är inställd på Kuvert.</p> <p>På kontrollpanelen går du till: Inställningar > Papper > Magasinkonfiguration > Pappersstorlek/-typ.</p> <p>På skrivarmodeller utan pekskärm kan du trycka på OK för att navigera genom inställningarna.</p> <p>b. Skicka utskriftsjobbet.</p> <p>Klistras kuverten igen när du skriver ut?</p>	Mer information finns i Kontakta kundsupport .	Problemet är löst.

SORTERING AV UTSKRIFT FUNGERAR INTE

ÅTGÄRD	JA	NEJ
<p>Steg 1</p> <p>a. Från kontrollpanelen, navigerar du till Inställningar > Skriv ut > Layout > Sortera.</p> <p>På skrivarmodeller utan pekskärm kan du trycka på OK för att navigera genom inställningarna.</p> <p>b. Välj På [1,2,1,2,1,2].</p> <p>c. Skriv ut dokumentet.</p> <p>Sorteras dokumentet på rätt sätt?</p>	Problemet är löst.	Gå till steg 2.
<p>Steg 2</p> <p>a. Öppna dialogrutan Skriv ut i det dokument som du försöker skriva ut och välj sedan Sortera.</p> <p>b. Skriv ut dokumentet.</p> <p>Sorteras dokumentet på rätt sätt?</p>	Problemet är löst.	Gå till steg 3.
<p>Steg 3</p> <p>a. Minska antalet sidor som ska skrivas ut.</p> <p>b. Skriv ut dokumentet.</p> <p>Sorteras sidorna korrekt?</p>	Problemet är löst.	Mer information finns i Kontakta kundsupport .

PAPPER FASTNAR OFTA

ÅTGÄRD	JA	NEJ
<p>Steg 1</p> <p>a. Ta ut magasinet.</p> <p>b. Se till att du har lagt i papperet på rätt sätt.</p> <ul style="list-style-type: none"> • Se till att pappersstöden är rätt placerade. • Se till att buntens höjd är under märket som anger maxgränsen för papperspåfyllning. • Se till att skriva ut på rekommenderad pappersstorlek och -typ. <p>c. Sätt tillbaka magasinet.</p> <p>d. Skriv ut dokumentet.</p> <p>Uppstår papperstopp ofta?</p>	Gå till steg 2.	Problemet är löst.
<p>Steg 2</p> <p>a. På kontrollpanelen går du till: Inställningar > Papper > Magasinkonfiguration > Pappersstorlek/-typ.</p> <p>På skrivarmodeller utan pekskärm kan du trycka på OK för att navigera genom inställningarna.</p> <p>b. Ställ in rätt pappersstorlek och papperstyp.</p> <p>c. Skriv ut dokumentet.</p> <p>Uppstår papperstopp ofta?</p>	Gå till steg 3.	Problemet är löst.
<p>Steg 3</p> <p>a. Fyll på med papper från ett nytt paket.</p> <p> OBS! Papperet absorberar fukt på grund av hög luftfuktighet. Låt papperet ligga kvar i sin originalförpackning tills du behöver</p>	Mer information finns i Kontakta kundsupport.	Problemet är löst.

ÅTGÄRD	JA	NEJ
<p>använda det.</p> <p>b. Skriv ut dokumentet.</p> <p>Uppstår papperstopp ofta?</p>		

SIDOR SOM FASTNAT SKRIVS INTE UT IGEN

ÅTGÄRD	JA	NEJ
<p>1 På kontrollpanelen går du till: Inställningar > Enhet > Meddelanden > Åtgärdande av papper som har fastnat.</p> <p>På skrivarmodeller utan pekskärm kan du trycka på OK för att navigera genom inställningarna.</p> <p>2 På menyn Åtgärda stopp väljer du På eller Auto.</p> <p>3 Skriv ut dokumentet.</p> <p>Skrivs de sidor som fastnat ut igen?</p>	<p>Problemet är löst.</p>	<p>Mer information finns i Kontakta kundsupport.</p>

Problem med färgkvaliteten

ÄNDRA FÄRGERNA VID UTSKRIFT

På skrivarmodeller utan pekskärm kan du trycka på **OK** för att navigera genom inställningarna.

1. På startskärmen trycker du på **Inställningar > Skriv ut > Kvalitet > Avancerad bildhantering > Färgkorrigering**.
2. Välj **Manuell > Färgkorrigeringsinnehåll** på menyn Färgkorrigering.
3. Välj lämplig inställning för färgkonvertering.

OBJEKTYP	FÄRGKONVERTERINGSTABELLER
RGB-bild RGB-text RGB-grafik	<ul style="list-style-type: none"> • Levande – Klarare, mer mättade färger. Kan tillämpas på alla inkommande färgformat. • sRGB – Bildskärm – Ger en utskrift som efterliknar färgerna på en bildskärm. Användningen av svart toner optimeras för utskrift av fotografier. • Bildskärm – Äkta svart – Ger en utskrift som efterliknar färgerna på en bildskärm. Med den här inställningen används endast svart toner för att skapa alla nivåer av neutral grå. • sRGB – Levande – Ger en ökad färgmättnad för färgkorrigeringen sRGB – Bildskärm. Användningen av svart toner är optimerad för utskrift av kontorsgrafik. • Av
CMYK-bild CMYK-text CMYK-grafik	<ul style="list-style-type: none"> • US CMYK – Använder färgkorrigering för att efterlikna SWOP-färger (Specifications for Web Offset Publishing) på utskriften. • Euro CMYK– använder färgkorrigering för att efterlikna EuroScale-färger på utskriften. • Levande CMYK – Ökar färgmättnaden i färgkorrigeringsinställningen US CMYK. • Av

VANLIGA FRÅGOR OM FÄRGUTSKRIFT

Vad är RGB-färg?

RGB-färg är en metod att beskriva färger utifrån den mängd rött, grönt och blått som används för att återge en viss färg. Rött, grönt och blått ljus kan kombineras i olika mängd för att skapa ett stort intervall av färger som ses i naturen. Datorskärmar, skannrar, och digitalkameror använder den här metoden för att visa färger.

Vad är CMYK-färg?

CMYK-färg är en metod att beskriva färger utifrån mängden cyan, magenta, gult och svart som används för att återge en viss färg. Cyan, magenta, gult och svart bläck eller toner kan skrivas ut i olika mängd för att skapa många av de färger som finns i naturen. Det är så färger skapas i tryckpressar, bläckstråleskrivare och färglaserskrivare.

Hur anges färgen i ett dokument som ska skrivas ut?

Program används för att ange och ändra dokumentfärgen med RGB- eller CMYK-färgkombinationer. Mer information finns i programmets hjälpaavsnitt.

Hur vet skrivaren vilken färg som ska skrivas ut?

När ett dokument skrivs ut skickas information som beskriver varje objekts typ och färg till skrivaren och skickas genom färgkonverteringstabeller. Färgen översätts till den mängd cyan, magenta, gult och svart toner som används för att skapa önskad färg. Objektinformationen avgör vilka färgkonverteringstabeller som tillämpas. Exempelvis går det att använda en typ av färgkonverteringstabell för text samtidigt som en annan tabell används för fotografier.

Vad är manuell färgkorrigering?

Om manuell färgkorrigering är aktiv använder skrivaren färgkonverteringstabeller som användaren väljer för objektbehandling. Manuella färgkorrigeringsinställningar är specifika för den typ av objekt som ska skrivas ut (text, grafik eller bilder). Den är också specifik för hur objektets färg anges i programmet (RGB- eller CMYK-kombinationer). För att tillämpa en annan färgkonverteringstabell manuellt, hänvisa till [Ändra färgerna vid utskrift](#).

Om programmet inte definierar färger som RGB- eller CMYK-kombinationer är manuell färgkorrigering inte användbar. Den är inte heller effektiv om programmet eller datorns operativsystem styr färgjusteringen. I de flesta situationer genereras rekommenderade färger för de flesta dokument om färgkorrigering ställs in på Auto.

Hur matchar jag en viss färg (till exempel i en logotyp)?

Nio typer av Färgexempel finns tillgängliga på menyn Kvalitet. Dessa kan även nås från sidan Färgexempel för Embedded Web Server. Valet av något färgexempel skapar flersidiga utskrifter med hundratals färgrutor. Varje ruta innehåller en CMYK- eller RGB-kombination, beroende på vilken tabell som valts. Färgen för varje ruta är resultatet av motsvarande CMYK- eller RGB-kombination för den valda färgkonverteringstabellen.

Genom att undersöka färgexempel kan du identifiera rutan med den färg som ligger närmast den matchade färgen. Rutans färgkombination kan sedan användas för att modifiera objektets färg i programmet. Mer information finns i programmets hjälpaavsnitt. Du kan behöva manuell färgkorrigering till att använda den valda färgkonverteringstabellen för ett visst objekt.

Hur du väljer vilka färgexempel du ska använda för ett visst färgmatchningsproblem beror på:

- Vilken inställning för färgkorrigering som används (Auto, Av eller Manuell)
- Vilken typ av objekt som ska skrivas ut (text, grafik eller bilder)
- Hur objektets färg anges i programmet (RGB- eller CMYK-kombinationer)

Om programmet inte definierar färger som RGB- eller CMYK-kombinationer är sidorna med färgexempel inte

användbara. Dessutom justerar en del program de RGB- eller CMYK-kombinationer du har angett i programmet via färghantering. I dessa situationer kanske den utskrivna färgen inte exakt matchar färgexempelsidorna.

UTSKRIFTEN SER TONAD UT

ÅTGÄRD	JA	NEJ
<p>Steg 1</p> <p>Utför färgjustering.</p> <p>a. På kontrollpanelen går du till: Inställningar > Utskrift > Kvalitet > Avancerad bildhantering > Färgjustering.</p> <p>På skrivarmodeller utan pekskärm kan du trycka på OK för att navigera genom inställningarna.</p> <p>b. Skriv ut dokumentet.</p> <p>Ser utskriften tonad ut?</p>	<p>Gå till steg 2.</p>	<p>Problemet är löst.</p>
<p>Steg 2</p> <p>Utför färgbalans.</p> <p>a. På kontrollpanelen går du till: Inställningar > Utskrift > Kvalitet > Avancerad bildhantering > Färgbalans.</p> <p>På skrivarmodeller utan pekskärm kan du trycka på OK för att navigera genom inställningarna.</p> <p>b. Justera inställningarna.</p> <p>c. Skriv ut dokumentet.</p> <p>Ser utskriften tonad ut?</p>	<p>Mer information finns i Kontakta kundsupport.</p>	<p>Problemet är löst.</p>

Kontakta kundsupport

För att komma åt telefonnummer till Kundtjänst, går du till <https://www.xerox.com/office/worldcontacts>. Se till att ha följande information innan du kontaktar kundsupport:

- Skrivarproblem
- Felmeddelande
- Skrivarens modell och serienummer

För att komma åt kundtjänst, ska du söka genom kunskapsbasen, bläddra igenom användardokumentation eller ladda ner skrivarprogramvara, och hänvisa till <https://support.xerox.com>, och ange din produkt i sökfältet.

Föreskriftsinformation

Den här bilagan innehåller:

Grundläggande föreskrifter	252
Säkerhetscertifiering	259
Faktablad om materialsäkerhet.....	260

Grundläggande föreskrifter

Xerox har testat denna produkt enligt standarder för elektromagnetisk emission och immunitet. Dessa standarder är avsedda att minska störningar som denna skrivare ger upphov till eller utsätts för i normal kontorsmiljö.

Ändringar eller modifieringar av denna enhet som inte är specifikt godkända av Xerox® Corporation kan ogiltigt förklara användarens behörighet att använda denna utrustning.

USA (FCC-FÖRESKRIFTER)

Denna utrustning har testats och befunnits överensstämma med gränserna för en klass A digital enhet, i enlighet med del 15 av reglerna i Federal Communications Commission (FCC). Dessa gränser är utformade för att ge rimligt skydd mot skadliga störningar när utrustningen används i en kommersiell miljö. Denna utrustning alstrar, använder och kan utstråla radiofrekvensenergi. Om utrustningen inte installeras och används i enlighet med bruksanvisningen, kan den orsaka skadliga störningar på radiokommunikation. Om utrustningen används i ett bostadsområde kan den orsaka skadliga störningar. Användaren måste åtgärda dessa störningar på egen bekostnad.

Modifieringar av denna utrustning som inte har godkänts av Xerox kan resultera i att användarens rätt att använda utrustningen ogiltigt förklaras.

För att upprätthålla överensstämmelse med FCC-reglerna, måste skärmade kablar användas med denna utrustning. Om icke godkänd utrustning eller oskärmade kablar används, kommer det sannolikt att resultera i störningar på radio- och TV-mottagning.

Varning! För att säkerställa överensstämmelse med del 15 av FCC-reglerna, använd skärmade gränssnittskablar.

Xerox® C320-färgskrivare

Xerox® C320 färgskrivare uppfyller del 15 av FCC-reglerna. Driften omfattas av följande två villkor:

- Enheterna används inte för att orsaka skadliga störningar.
- Enheterna måste acceptera alla mottagna störningar, inklusive alla störningar som kan orsaka en oönskad drift.

Ansvarig part: Xerox Corporation

Adress: 800 Phillips Road, Webster, NY 14580

Kontaktinformation via internet: www.xerox.com/en-us/about/ehs.

LAGSTADGAD INFORMATION GÄLLANDE 2,4 GHZ OCH 5 GHZ TRÅDLÖSA NÄTVERKSKORT

Den här produkten innehåller en 2,4 GHz och 5 GHz radiosändarmodul för trådlösa LAN-nätverk som uppfyller kraven i FCC del 15, Industry Canada RSS-210 och Europeiska rådets direktiv 2014/53/EC. Radiofrekvensens (RF) utgångseffekt för denna enhet kommer inte att överstiga 20 dBm i båda frekvensbanden.

Användning av enheten omfattas av följande två villkor:

1. Denna enhet får inte orsaka skadliga störningar.
2. Denna enhet måste acceptera alla störningar som tas emot, inklusive störningar som kan orsaka oönskad drift.

Ändringar eller modifieringar av denna enhet som inte är specifikt godkända av Xerox Corporation kan ogiltigt förklara användarens behörighet att använda denna utrustning.

Denna sändare får inte placeras eller fungera tillsammans med någon annan antenn eller sändare. Denna utrustning bör installeras och användas med ett minsta avstånd på 20 cm mellan kylaren och din kropp.

LASERMEDDELANDE

Skrivaren är certifierad i USA för att uppfylla kraven i DHHS 21 CFR, kapitel I, underkapitel J för klass I (1) laserprodukter, och på andra ställen är den certifierad som en klass I laserprodukt som uppfyller kraven i IEC 60825-1: 2014.

Klass I laserprodukter anses inte vara farliga. Lasersystemet och skrivaren är utformade så att det aldrig finns någon mänsklig tillgång till laserstrålning över en klass I-nivå under normal drift, användarunderhåll eller föreskrivna serviceförhållanden. Skrivaren har en skrivhuvudenhet som inte kan repareras som innehåller en laser med följande specifikationer:

Klass: IIIb (3b) AlGaAs

Nominell uteffekt (milliwatt): 12

Våglängd (nanometer): 770–800

KANADA

Detta är en produkt i klass A, digitala apparater, som överensstämmer med ICES-003 och ICES-001 i Kanada.

Cet appareil numérique de la classe A est conforme à la norme NMB-003 et NMB-001 du Canada.

Den här produkten innehåller en 2,4 GHz och 5 GHz radiosändarmodul för trådlösa LAN-nätverk som uppfyller kraven i Industry Canada RSS-210.

Ce produit contient un module émetteur radio LAN sans fil de 2,4 GHz et 5 GHz conforme aux exigences spécifiées dans la réglementation Industrie du Canada RSS-210.

Denna enhet överensstämmer med Industry Canada-licensbefriade RSS:er. Driften omfattas av följande två villkor:

1. Denna enhet får inte orsaka störningar.
2. Denna enhet måste acceptera alla störningar, inklusive störningar som kan orsaka oönskad drift av enheten.

Le présent appareil est conforme aux CNR d'Industrie Canada applicables aux appareils radio exempts de licence. L'exploitation est autorisée aux deux conditions suivantes:

1. l'appareil ne doit pas produire de brouillage, et
2. l'utilisateur de l'appareil doit accepter tout brouillage radioélectrique subi, même si le brouillage est susceptible d'en compromettre le fonctionnement.

Det finns driftsbegränsningar för License-Exempt Local Area Network (LE-LAN)-enheter: enheten för drift i bandet 5150-5250 MHz är endast avsedd för inomhusbruk för att minska risken för skadlig interferens på mobila satellitsystem i samma kanaler.

Il y a des restrictions opérationnelles pour dispositifs de réseaux locaux exempts de licence (RL-EL): les dispositifs fonctionnant dans la bande 5150–5250 MHz sont réservés uniquement pour une utilisation à l'intérieur afin de réduire les risques de brouillage préjudiciable aux systèmes de satellites mobiles utilisant les mêmes canaux.

EFTERLEVAD AV EUROPEISKA UNIONEN OCH EUROPEISKA EKONOMISKA SAMARBETSOMRÅDET



CE-märket på denna produkt indikerar överensstämmelse med tillämpliga EU-direktiv

Den fullständiga texten av EU-försäkran om överensstämmelse finns på www.xerox.com/en-us/about/ehs.

Den här produkten innehåller en 2,4 GHz och 5 GHz radiosändarmodul för trådlösa LAN-nätverk.

Radiofrekvensens (RF) utgångseffekt för denna enhet kommer inte att överstiga 20 dBm i båda frekvensbanden.

Härmed, deklarerar Xerox att radioutrustningen med modellerna Xerox® C320 färgskrivare överensstämmer med direktiv 2014/53/EU.

Den här skrivaren utgör ingen fara vare sig för konsumenten eller för miljön, under förutsättning att den används i enlighet med användarinstruktionerna.

Varning!

- Ändringar eller modifieringar av denna utrustning som inte är specifikt godkända av Xerox Corporation kan ogiltigförklara användarnas behörighet att använda denna utrustning.
- Yttre strålning från industriell, vetenskaplig och medicinsk utrustning (ISM) kan störa driften av denna -enhet. Om enheten störs av extern strålning från ISM-utrustning ska du kontakta -representanten för hjälp.
- Detta är en klass A-produkt. I hemmiljö kan denna produkt förorsaka radiostörningar i vilket fall användaren kan behöva vidta lämpliga åtgärder.
- För att säkerställa efterlevnad av EU:s förordningar ska skärmdade gränssnittskablar användas.

Avtal kring bildframställningsutrustning enligt EU Lot 4

Xerox® har gått med på att utforma kriterier för energieffektivitet och miljöprestanda för våra produkter som omfattas av EU:s energirelaterade produktdirektiv, särskilt Lot 4 – Bildframställningsutrustning.

Produkterna som omfattas av direktivet är hemma och kontorsutrustning som uppfyller villkoren nedan:

- Produkter för monokrom utskrift med standardformat med en högsta hastighet på färre än 66 A4-bilder per minut.
- Produkter för färgutskrift med standardformat med en högsta hastighet på färre än 51 A4-bilder per minut.

FÖR MER INFORMATION	GÅ TILL
<ul style="list-style-type: none"> • Energiförbrukning och aktiveringstider • Grundinställningar för strömsparläge 	<i>Användardokumentation</i> eller <i>Systemadministratörshandbok</i> www.xerox.com/office/C320docs
<ul style="list-style-type: none"> • Fördelar vid köp av ENERGY STAR®-kvalificerade produkter 	https://www.energystar.gov
<ul style="list-style-type: none"> • Miljömässiga fördelar med dubbelsidig utskrift • Fördelar vid användning av lättare pappersvikter (60 g/m²) och Återvinningsmöjligheter • Kassering och behandling av kassetter • Xerox deltagande i hållbarhetsinitiativ 	www.xerox.com/en-us/about/ehs

ENERGY STAR



ENERGY STAR-programmet är en frivillig sammanslutning med syftet att främja utveckling och köp av energisnåla produkter som bidrar till att minska miljöpåverkan. Information om ENERGY STAR-programmet och ENERGY STAR-certifierade modeller finns på följande webbplats: <https://www.energystar.gov>.

ENERGY STAR och logotypen ENERGY STAR är varumärken som är registrerade i USA.

Programmet ENERGY STAR-bildutrustning är en laginsats mellan USA:s, Europeiska unionens och Japans regeringar och industrin för kontorsutrustning, för att främja energieffektiva kopiatorer, skrivare, fax, multifunktionsskrivare, persondatorer och bildskärmar. Att reducera energiförbrukningen hjälper till att bekämpa luftföroreningar, surt regn och långsiktiga klimatförändringar genom att reducera utsläppen som uppstår på grund av elproduktion.

Se www.xerox.com/environment eller www.xerox.com/environment_europe för mer information om energi eller andra relaterade ämnen.

Energiförbrukning och aktiveringstid

En skrivares elförbrukning beror på hur den används. Denna skrivare är utformad och konfigurerad för att sänka dina elkostnader.

För att minska energiförbrukningen är din enhet konfigurerad att använda energisparlägen. Efter den sista utskriften övergår skrivaren automatiskt i klarläge. I klar-läge kan du omedelbart skriva ut igen. Om skrivaren inte används inom en angiven period övergår den till viloläge. För att minska energiförbrukningen förblir endast viktiga funktioner aktiva i viloläge. Det tar lite längre att skriva ut första utskriften när skrivaren lämnar energisparläget än när den skriver ut i klar-läge. Fördröjningen beror på att skrivaren aktiveras från energisparläget och är normalt för de flesta bildframställningsprodukter på marknaden.

För att spara ström kan du konfigurera energisparlägen. Följande alternativ är tillgängliga:

- **Jobbaktivering:** Enheten aktiveras när en aktivitet avkänns. För att ange antalet minuter innan skrivaren sätts i viloläge.
- **Sätt i viloläge och aktivera vid schemalagda tider:** Enheten aktiveras och inaktiveras enligt ett angivet schema.
- **Stäng av automatiskt:** Välj Stäng av automatiskt för att låta enheten stängas av efter en tid i viloläge. Ange antalet timmar innan skrivaren ska stängas av vid Viloläge.

Se *användarhandboken* på www.xerox.com/office/C320docs för att ändra inställningarna för energisparläget. Kontakta systemadministratören för att få mer hjälp eller läs mer i *System Administrator Guide* (*Systemadministratörshandbok*).

Kontakta din systemadministratör om du vill aktivera läget Auto avstängning. Mer information finns i *System Administrator Guide* (*Systemadministratörshandbok*) på www.xerox.com/office/C320docs.

Läs mer om Xerox medverkan i miljöprogram på: www.xerox.com/environment eller www.xerox.com/environment_europe.



OBS! Om du ändrar de grundinställda tiderna för strömsparläget kan den totala energiförbrukningen öka. Innan du stänger av energisparlägen eller ställer in en lång aktiveringstid bör du överväga ökningen av enhetens strömförbrukning.

Grundinställningar för strömsparläge

Den här enheten är ENERGY STAR®-certifierad enligt villkoren i ENERGY STAR-programmet för bildframställningsutrustning. Övergångstiden från läge klar till viloläge kan ställas in från 0–60 eller 0–120 minuter, beroende på skrivarmodell. Grundinställningen är 0 minuter. Maximal övergångstid från läge klar till viloläge kan ta upp till 120 minuter, beroende på skrivarmodell och systemkonfiguration.

Kontakta systemadministratören eller hänvisa till *System Administrator Guide* (*Systemadministratörshandbok*) på www.xerox.com/office/C320docs, för att ändra energisparinställningarna eller aktivera automatisk standby-funktion.

EPEAT

Denna enhet är registrerad i EPEAT-katalogen eftersom den uppfyller miljömärkets egenskaper. Den fabriksinställda vilolägesaktiveringen ingår. I viloläge förbrukar skrivaren mindre än 1 watt.

Om du vill veta mer om Xerox deltagande i hållbarhetsinitiativ, går du till <https://www.xerox.com/en-us/about/ehs> eller www.xerox.co.uk/about-xerox/environment/engb.html.

Miljömässiga fördelar med dubbelsidig utskrift

De flesta Xerox-produkter har kapacitet för dubbelsidig utskrift, även känd som 2-sidig utskrift. Detta gör att du kan skriva ut på båda sidor av papperet automatiskt, och hjälper därför till att minska användningen av värdefulla resurser genom att minska din pappersförbrukning. Lot 4 Imaging Equipment-avtalet kräver att dubbelsidig-funktionen har aktiverats automatiskt på modeller som är större än eller lika med 40 sid/min i färg eller mer än eller lika med 45 sid/min monokrom, under installationen och drivrutinsinstallationen. Vissa Xerox-modeller under dessa hastighetsintervall, kan också vara aktiverade med inställningar för dubbelsidig utskrift som grundinställning på, vid installationstillfället. Om du fortsätter att använda dubbelsidig-funktionen kommer du att

minska miljöpåverkan från ditt arbete. Men om du skulle behöva enkelsidig/1-sidig utskrift kan du ändra utskriftsställningarna i skrivardrivrutinen.

Papperstyper

Denna produkt kan användas för att skriva ut på både återvunnet och oanvänt papper, godkänt enligt ett miljö-vårdssystem, som uppfyller EN12281 eller en liknande kvalitetsstandard. Lättare pappersvikter (60 g/m²), som innehåller mindre råmaterial och därmed sparar resurser per tryck, kan användas i vissa applikationer. Vi uppmanar dig att kontrollera om detta är lämpligt för dina utskriftsbehov.

CERTIFIERING FÖR EURASISKA EKONOMISKA UNIONEN



EAC-märket på denna produkt indikerar certifiering för användning på marknaderna i tullunionens medlemsstater.

TYSKLAND

Tyskland - Blue Angel



RAL, det tyska institutet för kvalitetssäkring och märkning, har tilldelat följande konfiguration av denna enhet Blue Angel Environmental Label:

Nätverksskrivare med automatisk dubbelsidig utskrift och USB- eller nätverksanslutning.

Märkningen visar att enheten uppfyller Blue Angels miljökrav vad gäller konstruktion, tillverkning och användning. Mer information finns på www.blauer-engel.de.

Blendschutz

Das Gerät ist nicht für die Benutzung im unmittelbaren Gesichtsfeld am Bildschirmarbeitsplatz vorgesehen. Um störende Reflexionen am Bildschirmarbeitsplatz zu vermeiden, darf dieses Produkt nicht im unmittelbaren Gesichtsfeld platziert werden.

Lärmemission

Maschinenlärminformations-Verordnung 3. GPSGV: Der höchste Schalldruckpegel beträgt 70 dB(A) oder weniger gemäß EN ISO 7779.

Importeur

Xerox GmbH

Hellersbergstraße 2-4

41460 Neuss

Deutschland

TURKIET - ROHS-DIREKTIVET

I enlighet med artikel 7 (d) intygar vi härmed att ”den är i överensstämmelse med EEE-förordningen”.

“EEE yönetmeliğine uygundur.”

UKRAINA ROHS-ÖVERENSSTÄMMELSE

Обладнання відповідає вимогам Технічного регламенту щодо обмеження

використання деяких небезпечних речовин в електричному та електронному

обладнанні, затвердженого постановою Кабінету Міністрів України від 3 грудня 2008 № 1057

Utrustningen uppfyller kraven i den tekniska förordningen, godkänd av resolutionen från Ukrainas ministerium den 3 december 2008, när det gäller begränsningar för användningen av vissa farliga ämnen i elektrisk och elektronisk utrustning.

Säkerhetscertifiering

Denna enhet är kompatibel med IEC och EN produktsäkerhetsstandarder, som certifierats av ett National Regulatory Test Laboratory (NRTL).

Faktablad om materialsäkerhet

Information om materialsäkerhet för skrivaren finns på:

- Webbadress: [Information om Xerox säkerhetsdokument och överensstämmelse](#)
- Endast USA och Kanada: 1-800-ASK-XEROX (1-800-275-9376)
- Andra marknader, skicka en e-postförfrågan till: EHS-Europe@xerox.com

Återvinning och kassering

Den här bilagan innehåller:

Alla länder.....	262
Nordamerika	263
Europeiska unionen.....	264
Andra länder	265

Alla länder

Om du hanterar kasseringen av din Xerox-produkt, observera att skrivaren kan innehålla bly, kvicksilver, perklorat och andra material vars kassering kan vara reglerad på grund av miljöhänsyn. Förekomsten av dessa ämnen uppfyller de internationella lagar som är i kraft vid den tidpunkt då denna produkt lanseras på marknaden.

Kontakta lokala myndigheter för information om återvinning och kassering.

Perklorat: Denna produkt kan innehålla en eller flera enheter som innehåller perklorat, till exempel batterier. Särskild hantering kan krävas. Mer information finns på www.dtsc.ca.gov/hazardouswaste/perchlorate.

AVLÄGSNANDE AV BATTERI

Batterierna bör endast bytas av en servicetekniker som har godkänts av tillverkaren.

Nordamerika

Xerox driver ett program för återtagning och återanvändning/återvinning av utrustning. Kontakta din Xerox-representant (1-800-ASK-XEROX) för att avgöra om denna Xerox-produkt är en del av programmet.

Besök www.xerox.com/environment, för mer information om Xerox miljöprogram.

Kontakta lokala myndigheter för information om återvinning och kassering.

Europeiska unionen



Dessa symboler indikerar att denna produkt inte får kasseras tillsammans med ditt hushållsavfall, i enlighet med direktivet om avfall från elektrisk och elektronisk utrustning (WEEE) (2012/19/EU), batteridirektivet (2006/66/EG) och nationell lagstiftning som genomför dessa direktiv.

Om en kemisk symbol är tryckt under symbolen som visas ovan, i enlighet med batteridirektivet, indikerar detta att en tungmetall (Hg = Kvicksilver, Cd = Kadmium, Pb = Bly) finns i detta batteri eller ackumulator i en koncentration över en tillämpligt tröskelvärde som anges i batteridirektivet.

Viss utrustning kan användas både i ett hushåll och i en företagsverksamhet. Hushåll i europeiska unionen kan kostnadsfritt lämna elektrisk och elektronisk utrustning på särskilda samlingsplatser. Vänd dig till kommunen, renhållningsföretaget eller återförsäljningsstället om du vill ha mer information om insamling och återvinning av förbrukade produkter och batterier. I vissa medlemsländer är återförsäljaren som du köper utrustningen av skyldig att ta hand om utrustningen när den inte längre behövs. Kontakta din återförsäljare om du vill ha mer information.

Företagsanvändare i Europeiska unionen, i enlighet med europeisk lagstiftning måste elektrisk och elektronisk utrustning hanteras enligt gällande regler. Om du vill kassera elektrisk och elektronisk utrustning, kontakta din återförsäljare eller leverantör, lokala återförsäljare eller Xerox-representant för information om återanvändning av uttjänta produkter innan kassering.

Felaktig hantering av denna typ av avfall kan ha en möjlig påverkan på miljön och människors hälsa på grund av potentiellt farliga ämnen som i allmänhet är förknippade med EEE. Ditt samarbete i korrekt avfallshantering av denna produkt kommer att bidra till en effektiv användning av naturresurser.

KASSERING UTANFÖR EU

Dessa symboler gäller bara inom EU. Om du vill kassera dessa föremål, vänligen kontakta dina lokala myndigheter eller återförsäljare och fråga efter rätt metod för kassering.

Andra länder

Vänligen kontakta din lokala avfallshanteringsmyndighet för att begära vägledning om kassering.

