

ΈΚΔΟΣΗ 1.0
ΙΟΥΝΙΟΣ 2024
702P09177

Έγχρωμος πολυλειτουργικός εκτυπωτής Xerox® C325

Οδηγός χρήσης

© 2024 Xerox Corporation. Με επιφύλαξη παντός δικαιώματος. Το Xerox® αποτελεί εμπορικό σήμα της Xerox Corporation στις Ηνωμένες Πολιτείες ή/και σε άλλες χώρες.

Οι ονομασίες Adobe®, Adobe PDF logo, Flash® και PostScript® είναι εμπορικά σήματα ή σήματα κατατεθέντα της Adobe Systems, Inc.

Οι ονομασίες Apple®, Bonjour®, iPad®, iPhone®, iPod®, iPod touch®, AirPrint® and the AirPrint Logo®, Mac®, macOS® και Macintosh® είναι εμπορικά σήματα ή σήματα κατατεθέντα της Apple Inc. στις Η.Π.Α. και σε άλλες χώρες.

Η υπηρεσία email μέσω Web Gmail™ και η πλατφόρμα τεχνολογίας κινητής τηλεφωνίας Android™ είναι εμπορικά σήματα της Google, Inc.

Η ονομασία PCL® αποτελεί σήμα κατατεθέν της Hewlett-Packard Corporation στις Ηνωμένες Πολιτείες ή/και σε άλλες χώρες.

Τα IBM® και AIX® αποτελούν εμπορικά σήματα της International Business Machines Corporation στις Η.Π.Α. ή/και σε άλλες χώρες.

Οι ονομασίες Microsoft®, Windows® και Windows Server® αποτελούν σήματα κατατεθέντα της Microsoft Corporation στις Η.Π.Α. και σε άλλες χώρες.

Το Mopria είναι εμπορικό σήμα της Mopria Alliance.

Η ονομασία UNIX® είναι εμπορικό σήμα στις Η.Π.Α. και σε άλλες χώρες και χορηγείται αποκλειστικά από την X/Open Company Limited.

Το Linux® αποτελεί σήμα κατατεθέν της Linus Torvalds.

Η ονομασία Wi-Fi CERTIFIED Wi-Fi Direct® είναι εμπορική ονομασία της Wi-Fi Alliance.

Περιεχόμενα

Ασφάλεια	11
Ειδοποιήσεις και ασφάλεια	12
Ενδείξεις	13
Δηλώσεις για το προϊόν	13
Ηλεκτρική ασφάλεια	17
Γενικές οδηγίες	17
Καλώδιο τροφοδοσίας	17
Απενεργοποίηση έκτακτης ανάγκης	18
Ασφάλεια της μπαταρίας	18
Καλώδιο τηλεφωνικής γραμμής	19
Ασφάλεια κατά τη λειτουργία	20
Οδηγίες λειτουργίας	20
Θέση εκτυπωτή	20
Αναλώσιμα εκτυπωτή	21
Πληροφορίες σχετικά με τα αναλώσιμα	21
Ασφάλεια κατά τη συντήρηση	23
Πληροφορίες επικοινωνίας για θέματα περιβάλλοντος, υγείας και ασφαλείας	24
Σύμβολα προϊόντος	25
Γνωριμία με τον εκτυπωτή	29
Εύρεση πληροφοριών σχετικά με τον εκτυπωτή	30
Εύρεση του σειριακού αριθμού του εκτυπωτή	32
Διαμορφώσεις εκτυπωτή	33
Αφαίρεση των εσωτερικών υλικών συσκευασίας	35
Χρήση του πίνακα ελέγχου	39
Κατανόηση της κατάστασης της ενδεικτικής λυχνίας	40
Επιλογή χαρτιού	41
Οδηγίες για το χαρτί	41
Χαρακτηριστικά χαρτιού	41
Μη αποδεκτό χαρτί	42
Αποθήκευση χαρτιού	43
Επιλογή προ-εκτυπωμένων φορμών και επιστολόχαρτων	43
Υποστηριζόμενα μεγέθη χαρτιού	44
Ρύθμιση, εγκατάσταση και διαμόρφωση	51
Επιλογή τοποθεσίας για τον εκτυπωτή	52
Σύνδεση καλωδίων	54
Εφαρμογή Xerox® Easy Assist (XEA)	56
Πριν από την εγκατάσταση του εκτυπωτή: Αρχική ρύθμιση με την εφαρμογή Xerox® Easy Assist	58
Μετά την αρχική εγκατάσταση: Σύνδεση στην εφαρμογή Xerox Easy Assist για υπάρχοντες εκτυπωτές	61
Προσθήκη πολλών εκτυπωτών στην εφαρμογή Xerox Easy Assist	62

Ρύθμιση και χρήση των εφαρμογών της αρχικής οθόνης.....	64
Χρήση της αρχικής οθόνης.....	64
Προσαρμογή της αρχικής οθόνης.....	66
Ρύθμιση του Κέντρου σάρωσης.....	66
Δημιουργία μιας συντόμευσης.....	67
Ρύθμιση της λειτουργίας Αντιγραφή ταυτότητας.....	67
Χρήση της προσαρμογής οθόνης.....	68
Διαχείριση σελιδοδεικτών.....	68
Διαχείριση επαφών.....	70
Ρύθμιση και χρήση των δυνατοτήτων προσβασιμότητας.....	71
Ενεργοποίηση Φωνητικής καθοδήγησης.....	71
Απενεργοποίηση φωνητικής καθοδήγησης.....	71
Ενεργοποίηση της λειτουργίας μεγέθυνσης.....	71
Περιήγηση στην οθόνη με χειρονομίες για ζουμ και μετακίνηση.....	72
Χρήση του πληκτρολογίου στην οθόνη.....	72
Προσαρμογή του ρυθμού ομιλίας της Φωνητικής καθοδήγησης.....	72
Ρύθμιση της προεπιλεγμένης έντασης ήχου των ακουστικών.....	72
Προσαρμογή της προεπιλεγμένης έντασης ήχου εσωτερικών ηχείων.....	73
Ενεργοποίηση προφορικών κωδικών πρόσβασης ή προσωπικών αριθμών αναγνώρισης.....	73
Εκτέλεση μιας εργασίας με το πληκτρολόγιο.....	74
Δημιουργία αντιγράφων.....	74
Αποστολή φαξ.....	74
Αποστολή email.....	74
Ρύθμιση του εκτυπωτή για λειτουργία φαξ.....	75
Ρύθμιση της λειτουργίας φαξ.....	75
Ρύθμιση του φαξ χρησιμοποιώντας μια τυπική γραμμή τηλεφώνου.....	76
Ρύθμιση του φαξ σε χώρες ή περιοχές με διαφορετικές πρίζες και βύσματα τηλεφώνου.....	78
Σύνδεση σε υπηρεσία διάκρισης ήχου κλήσης.....	80
Ρύθμιση ημερομηνίας και ώρας φαξ.....	80
Ρύθμιση θερινής ώρας.....	80
Διαμόρφωση ρυθμίσεων ηχείων φαξ.....	80
Διαμόρφωση των ρυθμίσεων SMTP του ηλεκτρονικού ταχυδρομείου.....	81
Χρήση του οδηγού ρύθμισης ηλεκτρονικού ταχυδρομείου στον εκτυπωτή.....	81
Χρήση του μενού "Ρυθμίσεις" στον εκτυπωτή.....	81
Χρήση του Ενσωματωμένου διακομιστή Web.....	81
Πάροχοι υπηρεσίας Email.....	82
Τοποθέτηση χαρτιού και ειδικών μέσων εκτύπωσης.....	92
Ορισμός του μεγέθους και του τύπου χαρτιού.....	92
Διαμόρφωση των γενικών ρυθμίσεων χαρτιού.....	92
Τοποθέτηση χαρτιού στο δίσκο.....	92
Τοποθέτηση χαρτιού στον μη αυτόματο τροφοδότη.....	96
Τοποθέτηση μέσων εκτύπωσης στον τροφοδότη διαφορετικών μεγεθών.....	98
Σύνδεση δίσκων.....	101
Εγκατάσταση και ενημέρωση λογισμικού, προγραμμάτων οδήγησης και υλικολογισμικού.....	102
Εγκατάσταση του λογισμικού του εκτυπωτή.....	102
Προσθήκη εκτυπωτών σε υπολογιστή.....	102
Ενημέρωση υλικολογισμικού.....	103
Εξαγωγή ή εισαγωγή αρχείου διαμόρφωσης.....	104
Προσθήκη διαθέσιμων επιλογών στο πρόγραμμα οδήγησης εκτυπωτή.....	104
Εγκατάσταση προαιρετικών δίσκων.....	106
Σύνδεση σε δίκτυο.....	107

Σύνδεση του εκτυπωτή σε δίκτυο Wi-Fi	107
Σύνδεση του εκτυπωτή σε ασύρματο δίκτυο με χρήση του Wi-Fi Protected Setup (WPS)	107
Διαμόρφωση του Wi-Fi Direct	108
Σύνδεση κινητής συσκευής στον εκτυπωτή	109
Σύνδεση υπολογιστή στον εκτυπωτή	109
Απενεργοποίηση του δικτύου Wi-Fi.....	110
Έλεγχος της συνδεσιμότητας του εκτυπωτή	110
Προστασία του εκτυπωτή.....	111
Εντοπισμός της υποδοχής ασφαλείας	112
Διαγραφή μνήμης του εκτυπωτή.....	113
Επαναφορά προεπιλεγμένων εργοστασιακών ρυθμίσεων.....	114
Εκτύπωση.....	115
Εκτύπωση από υπολογιστή.....	116
Εκτύπωση από κινητή συσκευή	117
Εκτύπωση από κινητή συσκευή με χρήση του Mopria™ Print Service	117
Εκτύπωση από κινητή συσκευή με χρήση του AirPrint®	117
Εκτύπωση από κινητή συσκευή με χρήση του Wi-Fi Direct®	117
Εκτύπωση από μονάδα Flash	119
Υποστηριζόμενες μονάδες Flash και τύποι αρχείων	120
Μονάδες Flash	120
Είδη αρχείων.....	120
Διαμόρφωση ρυθμίσεων για εμπιστευτικές εργασίες (Ασφαλής εκτύπωση).....	121
Εκτύπωση εμπιστευτικών εργασιών και άλλων εργασιών που είναι σε αναμονή.....	122
Για χρήστες Windows	122
Για χρήστες Macintosh	122
Τοποθέτηση διαχωριστικών φύλλων μεταξύ των αντιγράφων.....	124
Ακύρωση εργασίας εκτύπωσης.....	125
Προσαρμογή σκουρότητας γραφίτη	126
Αντιγραφή	127
Χρήση του αυτόματου τροφοδότη εγγράφων και της επιφάνειας σάρωσης του σαρωτή	128
Δημιουργία αντιγράφων	129
Αντιγραφή φωτογραφιών	130
Αντιγραφή σε επιστολόχαρτο	131
Αντιγραφή και στις δύο πλευρές του χαρτιού	132
Σμίκρυνση ή μεγέθυνση αντιγράφων	133
Σελιδοποίηση αντιγράφων	134
Τοποθέτηση διαχωριστικών φύλλων μεταξύ των αντιγράφων.....	135
Αντιγραφή πολλών σελίδων σε ένα φύλλο	136
Αντιγραφή καρτών	137
Δημιουργία συντόμευσης αντιγραφής	138
Email	139
Χρήση του αυτόματου τροφοδότη εγγράφων και της επιφάνειας σάρωσης του σαρωτή	140
Αποστολή email.....	141

Δημιουργία συντόμευσης email.....	142
Φαξ.....	143
Χρήση του αυτόματου τροφοδότη εγγράφων και της επιφάνειας σάρωσης του σαρωτή.....	144
Αποστολή φαξ.....	145
Χρήση του πίνακα ελέγχου.....	145
Με χρήση του υπολογιστή.....	145
Προγραμματισμός φαξ.....	146
Δημιουργία συντόμευσης προορισμού φαξ.....	147
Αλλαγή της ανάλυσης φαξ.....	148
Ρύθμιση της σκουρότητας φαξ.....	149
Εκτύπωση αρχείου καταγραφής φαξ.....	150
Αποκλεισμός ανεπιθύμητων φαξ.....	151
Φαξ σε αναμονή.....	152
Πρώθηση φαξ.....	153
Σάρωση.....	155
Χρήση του αυτόματου τροφοδότη εγγράφων και της επιφάνειας σάρωσης του σαρωτή.....	156
Σάρωση σε υπολογιστή.....	157
Για χρήστες Windows.....	157
Για χρήστες Macintosh.....	157
Σάρωση σε διακομιστή FTP με χρήση συντόμευσης.....	158
Σάρωση σε φάκελο δικτύου με χρήση συντόμευσης.....	159
Σάρωση σε μονάδα Flash.....	160
Χρήση των μενού του εκτυπωτή.....	161
Χάρτης μενού.....	162
Συσκευή.....	164
Προτιμήσεις.....	164
Λειτουργία Eco-Mode.....	167
Πίνακας τηλεχειρισμού.....	168
Ειδοποιήσεις.....	169
Διαχείριση τροφοδοσίας.....	174
Προσβασιμότητα.....	175
Επαναφορά εργοστασιακών προεπιλογών.....	177
Συντήρηση.....	177
Προσαρμογή αρχικής οθόνης.....	184
Χάρτης τοποθεσιών.....	185
Ενημέρωση λογισμικού.....	185
Αποστολή δεδομένων στις απομακρ. υπηρεσίες.....	186
Πληροφορίες για τον εκτυπωτή.....	186
Εκτύπωση.....	188
Διάταξη.....	188
Ρύθμιση.....	189
Ποιότητα.....	191
Λογιστικά στοιχεία εργασιών.....	193
PDF.....	195
PostScript.....	196
PCL.....	197

Είδωλο.....	199
Χαρτί.....	201
Ρύθμιση δίσκου.....	201
Διαμόρφωση μέσω εκτύπωσης.....	202
Αντιγραφή.....	204
Προεπιλογές αντιγραφής.....	204
Φαξ.....	210
Λειτουργία φαξ.....	210
Ρύθμιση φαξ.....	210
Ρύθμιση διακομιστή φαξ.....	222
Email.....	225
Ρύθμιση email.....	225
Προεπιλογές email.....	227
Ρύθμιση σύνδεσης Web.....	234
FTP.....	235
Προεπιλογές FTP.....	235
Μονάδα USB.....	242
Σάρωση μονάδας Flash.....	242
Εκτύπωση από μονάδα Flash.....	247
Δίκτυο/Θύρες.....	249
Επισκόπηση δικτύου.....	249
Ασύρματη σύνδεση.....	250
Wi-Fi Direct.....	253
AirPrint.....	254
Διαχείριση υπηρεσιών για κινητές συσκευές.....	255
Ethernet.....	256
TCP/IP.....	257
SNMP.....	260
IPSec.....	262
802.1x.....	264
Ρύθμιση LPD.....	265
Ρυθμίσεις HTTP/FTP.....	266
ThinPrint.....	267
USB.....	267
Περιορισμός πρόσβασης εξωτερικού δικτύου.....	268
Καθολική εκτύπωση.....	269
Ασφάλεια.....	272
Τρόποι σύνδεσης.....	273
Διαχείριση πιστοποιητικών.....	279
Προγραμματισμός συσκευών USB.....	280
Αρχείο καταγραφής ελέγχου ασφαλείας.....	281
Περιορισμοί σύνδεσης.....	284
Ρύθμιση εμπιστευτικής εκτύπωσης.....	284
Κρυπτογράφηση.....	286
Διαγραφή προσωρινών αρχείων δεδομένων.....	286
Ρυθμίσεις λύσεων LDAP.....	286
Ενημέρωση υλικολογισμικού TPM.....	287
Διάφορα.....	287
Αναφορές.....	289
Σελίδα ρυθμίσεων μενού.....	289
Συσκευή.....	289

Συντομεύσεις	289
Φαξ.....	290
Δίκτυο	290
Πρόγραμμα αναλωσίμων.....	291
Ενεργοποίηση προγράμματος.....	291
Μετατροπή προγράμματος	291
Υπηρεσία συνδρομής	292
Αντιμετώπιση προβλημάτων	293
Συντήρηση.....	295
Έλεγχος της κατάστασης των εξαρτημάτων και των αναλωσίμων	296
Διαμόρφωση ειδοποιήσεων για αναλώσιμα	297
Ρύθμιση ειδοποιήσεων email.....	298
Προβολή αναφορών	299
Παραγγελία αναλωσίμων.....	300
Χρήση γνήσιων αναλωσίμων της Xerox.....	300
Αντικατάσταση αναλωσίμων	301
Αντικατάσταση κασέτας γραφίτη	301
Αντικατάσταση του περιέκτη υπολειμμάτων	303
Αντικατάσταση του κιτ απεικόνισης.....	304
Επαναφορά μετρητών χρήσης αναλωσίμων	309
Καθαρισμός των εξαρτημάτων του εκτυπωτή	310
Καθαρισμός του εκτυπωτή.....	310
Καθαρισμός της οθόνης αφής.....	310
Καθαρισμός του σαρωτή	311
Καθαρισμός των κυλίνδρων τροφοδοσίας.....	313
Εξοικονόμηση ενέργειας και χαρτιού.....	316
Διαμόρφωση ρυθμίσεων λειτουργίας εξοικονόμησης ενέργειας	316
Προσαρμογή της φωτεινότητας της οθόνης	316
Εξοικονόμηση αναλωσίμων	316
Μεταφορά του εκτυπωτή σε άλλη θέση.....	317
Αντιμετώπιση προβλημάτων.....	319
Προβλήματα στην ποιότητα εκτύπωσης	320
Προβλήματα εκτύπωσης	321
Η ποιότητα εκτύπωσης είναι χαμηλή	321
Οι εργασίες εκτύπωσης δεν εκτυπώνονται	368
Αργή εκτύπωση.....	369
Δεν εκτυπώνονται εμπιστευτικά και άλλα έγγραφα σε αναμονή	373
Η εργασία εκτυπώνεται από λάθος δίσκο ή σε λάθος χαρτί	376
Ο εκτυπωτής δεν αποκρίνεται	378
Αδυναμία ανάγνωσης μονάδας Flash	380
Ενεργοποίηση της θύρας USB.....	381
Προβλήματα σύνδεσης δικτύου	382
Δεν είναι δυνατό το άνοιγμα του Embedded Web Server	382
Δεν είναι δυνατή η σύνδεση του εκτυπωτή στο δίκτυο Wi-Fi	384
Προβλήματα με αναλώσιμα	386
Αντικαταστήστε την κασέτα, ασυμφωνία περιοχής εκτυπωτή	386
Αναλώσιμα εκτός της Xerox.....	387

Αποκατάσταση εμπλοκών	388
Αποφυγή εμπλοκών	388
Εντοπισμός θέσεων εμπλοκής.....	389
Εμπλοκή χαρτιού στους δίσκους.....	390
Εμπλοκή χαρτιού στο βασικό δίσκο εξόδου.....	391
Εμπλοκή χαρτιού στον αυτόματο τροφοδότη εγγράφων (ADF).....	391
Εμπλοκή χαρτιού στον μη αυτόματο τροφοδότη.....	392
Εμπλοκή χαρτιού στον τροφοδότη διαφορετικών μεγεθών	392
Εμπλοκή χαρτιού στη θύρα A	394
Προβλήματα τροφοδοσίας χαρτιού	396
Ο φάκελος σφραγίζεται κατά την εκτύπωση	396
Η εκτύπωση με σελιδοποίηση δεν λειτουργεί	397
Δεν λειτουργεί η σύνδεση δίσκων	398
Συχνές εμπλοκές χαρτιού	399
Δεν επανεκτυπώνονται οι σελίδες που παρουσίασαν εμπλοκή	400
Προβλήματα ποιότητας έγχρωμης εκτύπωσης	401
Τροποποίηση των χρωμάτων στο εκτυπωμένο αντίγραφο.....	401
Συνήθεις ερωτήσεις σχετικά με τις έγχρωμες εκτυπώσεις.....	402
Η εκτύπωση εμφανίζεται με απόχρωση.....	404
Επικοινωνία με την Τεχνική υποστήριξη πελατών	405
Ρυθμιστικές πληροφορίες.....	407
Βασικοί κανονισμοί.....	408
Ηνωμένες Πολιτείες - Κανονισμοί Ομοσπονδιακής Επιτροπής Επικοινωνιών FCC.....	408
Ρυθμιστικές πληροφορίες που αφορούν σε προσαρμογείς ασύρματου δικτύου 2,4 GHz και 5 GHz.....	409
Σημείωση laser	409
Καναδάς.....	409
Συμμόρφωση στην Ευρωπαϊκή Ένωση και στον Ευρωπαϊκό Οικονομικό Χώρο	410
ENERGY STAR	412
Πιστοποίηση της Ευρασιατικής Οικονομικής Κοινότητας	414
Γερμανία.....	414
Τουρκία - Κανονισμός RoHS.....	415
Συμμόρφωση με τον κανονισμό RoHS στην Ουκρανία	415
Κανονισμοί αναπαραγωγής αντιγράφων.....	416
Ηνωμένες Πολιτείες.....	416
Καναδάς.....	417
Άλλες χώρες	418
Κανονισμοί για το φαξ.....	419
Ηνωμένες Πολιτείες.....	419
Καναδάς.....	420
Ευρωπαϊκή Ένωση	421
Νότιος Αφρική	422
Πιστοποίηση ασφάλειας.....	423
Material Safety Data Sheets (Φύλλα δεδομένων ασφαλείας υλικών)	424
Ανακύκλωση και απόρριψη.....	425
Όλες οι χώρες.....	426
Αφαίρεση μπαταριών.....	426
Βόρεια Αμερική.....	427

Περιεχόμενα

Ευρωπαϊκή Ένωση.....	428
Απόρριψη εκτός Ευρωπαϊκής Ένωσης	428
Άλλες χώρες.....	429

Ασφάλεια

Αυτό το κεφάλαιο περιέχει τα εξής:

Ειδοποιήσεις και ασφάλεια	12
Ενδείξεις	13
Ηλεκτρική ασφάλεια	17
Ασφάλεια κατά τη λειτουργία	20
Ασφάλεια κατά τη συντήρηση.....	23
Πληροφορίες επικοινωνίας για θέματα περιβάλλοντος, υγείας και ασφαλείας.....	24
Σύμβολα προϊόντος	25

Ο εκτυπωτής σας και τα συνιστώμενα αναλώσιμα έχουν σχεδιαστεί και δοκιμαστεί σύμφωνα με αυστηρές προδιαγραφές ασφαλείας. Η προσεκτική ανάγνωση των ακόλουθων πληροφοριών διασφαλίζει τη συνεχή ασφαλή λειτουργία του εκτυπωτή Xerox.

Ειδοποιήσεις και ασφάλεια

Διαβάστε προσεκτικά τις ακόλουθες οδηγίες προτού χρησιμοποιήσετε τον εκτυπωτή. Ανατρέχετε σε αυτές τις οδηγίες για να διασφαλίσετε τη συνεχή ασφαλή λειτουργία του εκτυπωτή σας.

Ο εκτυπωτής και τα αναλώσιμα Xerox® έχουν σχεδιαστεί και δοκιμαστεί σύμφωνα με αυστηρές προδιαγραφές ασφαλείας. Αυτές περιλαμβάνουν αξιολόγηση και πιστοποίηση από φορείς ασφαλείας, καθώς και συμμόρφωση με τους κανονισμούς περί ηλεκτρομαγνητικής ακτινοβολίας και καθιερωμένα περιβαλλοντικά πρότυπα.

Οι δοκιμές ασφαλείας και περιβαλλοντικών επιπτώσεων, αλλά και η απόδοση, αυτού του προϊόντος έχουν επαληθευτεί αποκλειστικά με τη χρήση υλικών της Xerox®.



Σημείωση: Μη εγκεκριμένες μετατροπές, που μπορούν να περιλαμβάνουν την προσθήκη νέων λειτουργιών ή τη σύνδεση εξωτερικών συσκευών, μπορεί να επηρεάσουν την πιστοποίηση του προϊόντος. Για περισσότερες πληροφορίες, επικοινωνήστε με τον αντιπρόσωπο της Xerox.

Ενδείξεις

 **Σημείωση:** Η σημείωση αφορά πληροφορίες που ενδέχεται να σας βοηθήσουν.

Προειδοποίηση: Η προειδοποίηση αναφέρεται σε καταστάσεις που ενδέχεται να καταστρέψουν το υλικό ή το λογισμικό του προϊόντος.

 **Προσοχή:** Η προσοχή υποδεικνύει μια πιθανώς επικίνδυνη κατάσταση που ενδέχεται να προκαλέσει τραυματισμό.

Οι διάφοροι τύποι δηλώσεων προσοχής μπορεί να αφορούν:

 **ΠΡΟΣΟΧΗ—ΕΝΔΕΧΟΜΕΝΟΣ ΤΡΑΥΜΑΤΙΣΜΟΣ:** Κίνδυνος τραυματισμού.

 **ΠΡΟΣΟΧΗ—ΚΙΝΔΥΝΟΣ ΗΛΕΚΤΡΟΠΛΗΞΙΑΣ:** Κίνδυνος ηλεκτροπληξίας.

 **ΠΡΟΣΟΧΗ—ΚΑΥΤΗ ΕΠΙΦΑΝΕΙΑ:** Κίνδυνος εγκαύματος από άγγιγμα.

 **ΠΡΟΣΟΧΗ—ΚΙΝΔΥΝΟΣ ΑΝΑΤΡΟΠΗΣ:** Κίνδυνος σύνθλιψης.

 **ΠΡΟΣΟΧΗ—ΚΙΝΔΥΝΟΣ ΣΥΝΘΛΙΨΗΣ:** Κίνδυνος σε περίπτωση εμπλοκής μεταξύ κινούμενων εξαρτημάτων.

 **ΠΡΟΣΟΧΗ—ΚΙΝΟΥΜΕΝΑ ΜΕΡΗ:** Υποδεικνύει κίνδυνο κοψίματος ή τραυματισμού από περιστρεφόμενα μέρη.

ΔΗΛΩΣΕΙΣ ΓΙΑ ΤΟ ΠΡΟΪΟΝ

 **ΠΡΟΣΟΧΗ—ΕΝΔΕΧΟΜΕΝΟΣ ΤΡΑΥΜΑΤΙΣΜΟΣ:** Για να αποφύγετε τον κίνδυνο πυρκαγιάς ή ηλεκτροπληξίας, συνδέστε το καλώδιο τροφοδοσίας σε μια σωστά γειωμένη πρίζα με κατάλληλη ονομαστική ισχύ, που βρίσκεται κοντά στο προϊόν και στην οποία είναι εύκολη η πρόσβαση.

 **ΠΡΟΣΟΧΗ—ΕΝΔΕΧΟΜΕΝΟΣ ΤΡΑΥΜΑΤΙΣΜΟΣ:** Για να αποφύγετε τον κίνδυνο πυρκαγιάς ή ηλεκτροπληξίας, χρησιμοποιήστε μόνο το καλώδιο τροφοδοσίας που συνοδεύει αυτό το προϊόν ή ανταλλακτικό καλώδιο εξουσιοδοτημένο από τον κατασκευαστή.

 **ΠΡΟΣΟΧΗ—ΕΝΔΕΧΟΜΕΝΟΣ ΤΡΑΥΜΑΤΙΣΜΟΣ:** Μην χρησιμοποιείτε αυτό το προϊόν με καλώδια επέκτασης, πολύπριζα, προεκτάσεις πολύπριζων ή συσκευές UPS. Η ισχύς ρεύματος αυτών των τύπων εξαρτημάτων μπορεί να υπερφορτωθεί εύκολα από έναν εκτυπωτή λείζερ και μπορεί να έχει ως αποτέλεσμα κίνδυνο πυρκαγιάς, υλική ζημιά ή χαμηλή απόδοση του εκτυπωτή.



ΠΡΟΣΟΧΗ—ΕΝΔΕΧΟΜΕΝΟΣ ΤΡΑΥΜΑΤΙΣΜΟΣ: Μη χρησιμοποιείτε αυτό το προϊόν με μια εσωτερική διάταξη προστασίας από τις απότομες διακυμάνσεις του ρεύματος. Η χρήση διατάξεων προστασίας από τις απότομες διακυμάνσεις του ρεύματος ενδέχεται να έχει ως αποτέλεσμα κίνδυνο πυρκαγιάς, υλική ζημιά ή χαμηλή απόδοση του εκτυπωτή.



ΠΡΟΣΟΧΗ—ΕΝΔΕΧΟΜΕΝΟΣ ΤΡΑΥΜΑΤΙΣΜΟΣ: Για να μειωθεί ο κίνδυνος πυρκαγιάς, χρησιμοποιήστε μόνο καλώδιο τηλεπικοινωνιών RJ-11 26 AWG ή μεγαλύτερο κατά τη σύνδεση αυτού του προϊόντος σε δημόσιο τηλεφωνικό δίκτυο μεταγωγής (PSTN). Για τους χρήστες στην Αυστραλία, το καλώδιο πρέπει να έχει εγκριθεί από την Αρχή Επικοινωνιών και Μέσων Ενημέρωσης Αυστραλίας.



ΠΡΟΣΟΧΗ—ΚΙΝΔΥΝΟΣ ΗΛΕΚΤΡΟΠΛΗΞΙΑΣ: Για να αποφύγετε τον κίνδυνο ηλεκτροπληξίας, μην τοποθετείτε ή χρησιμοποιείτε το συγκεκριμένο προϊόν κοντά σε νερό ή υγρά σημεία.



ΠΡΟΣΟΧΗ—ΚΙΝΔΥΝΟΣ ΗΛΕΚΤΡΟΠΛΗΞΙΑΣ: Για να αποφύγετε τον κίνδυνο ηλεκτροπληξίας σε περίπτωση καταιγίδας με αστραπές, μην εγκαθιστάτε το συγκεκριμένο προϊόν και μην πραγματοποιείτε ηλεκτρικές ή καλωδιακές συνδέσεις, όπως σύνδεση για λειτουργία φαξ, σύνδεση του καλωδίου τροφοδοσίας ή του τηλεφώνου.



ΠΡΟΣΟΧΗ—ΕΝΔΕΧΟΜΕΝΟΣ ΤΡΑΥΜΑΤΙΣΜΟΣ: Μη διπλώνετε, δένετε ή συνθλίβετε το καλώδιο τροφοδοσίας και μην τοποθετείτε βαριά αντικείμενα πάνω του. Μην ταλαιπωρείτε ή προκαλείτε φθορές στο καλώδιο τροφοδοσίας. Μην πιέζετε το καλώδιο τροφοδοσίας μεταξύ αντικειμένων, όπως έπιπλα και τοίχοι. Εάν συμβεί οτιδήποτε από τα παραπάνω, υπάρχει κίνδυνος πρόκλησης πυρκαγιάς ή ηλεκτροπληξίας. Εξετάζετε το καλώδιο τροφοδοσίας συχνά για σημάδια τέτοιων προβλημάτων. Αποσυνδέετε το καλώδιο τροφοδοσίας από την πρίζα πριν να το επιθεωρήσετε.



ΠΡΟΣΟΧΗ—ΚΙΝΔΥΝΟΣ ΗΛΕΚΤΡΟΠΛΗΞΙΑΣ: Για να αποφύγετε τον κίνδυνο ηλεκτροπληξίας, βεβαιωθείτε ότι όλες οι εξωτερικές συνδέσεις, όπως οι συνδέσεις Ethernet και τηλεφωνικού συστήματος, έχουν γίνει σωστά στις θύρες υποδοχής με την αντίστοιχη σήμανση.



ΠΡΟΣΟΧΗ—ΚΙΝΔΥΝΟΣ ΗΛΕΚΤΡΟΠΛΗΞΙΑΣ: Για να αποκτήσετε πρόσβαση στην πλακέτα του ελεγκτή ή για να εγκαταστήσετε προαιρετικά εξαρτήματα ή συσκευές μνήμης χωρίς κίνδυνο ηλεκτροπληξίας κάποια στιγμή αργότερα από την εγκατάσταση του εκτυπωτή, απενεργοποιήστε τον εκτυπωτή και αποσυνδέστε το καλώδιο τροφοδοσίας από την πρίζα προτού συνεχίσετε. Εάν υπάρχουν άλλες συσκευές συνδεδεμένες στον εκτυπωτή, απενεργοποιήστε τις και αποσυνδέστε τυχόν καλώδια σύνδεσης με τον εκτυπωτή.



ΠΡΟΣΟΧΗ—ΚΙΝΔΥΝΟΣ ΗΛΕΚΤΡΟΠΛΗΞΙΑΣ: Για να αποφύγετε τον κίνδυνο ηλεκτροπληξίας κατά τον καθαρισμό της εξωτερικής επιφάνειας του εκτυπωτή, αποσυνδέστε το καλώδιο τροφοδοσίας από την πρίζα και αποσυνδέστε όλα τα καλώδια από τον εκτυπωτή, πριν συνεχίσετε.



ΠΡΟΣΟΧΗ—ΚΙΝΔΥΝΟΣ ΗΛΕΚΤΡΟΠΛΗΞΙΑΣ: Για να αποφύγετε τον κίνδυνο ηλεκτροπληξίας, μην χρησιμοποιείτε τη λειτουργία φαξ σε περίπτωση καταιγίδας με αστραπές.



ΠΡΟΣΟΧΗ—ΕΝΔΕΧΟΜΕΝΟΣ ΤΡΑΥΜΑΤΙΣΜΟΣ: Αν το βάρος του εκτυπωτή ξεπερνάει τα 20 kg (44 lb), για την ασφαλή μετακίνησή του απαιτούνται δύο ή περισσότερα άτομα.



ΠΡΟΣΟΧΗ—ΕΝΔΕΧΟΜΕΝΟΣ ΤΡΑΥΜΑΤΙΣΜΟΣ: Σε περίπτωση μετακίνησης του εκτυπωτή, ακολουθήστε αυτές τις οδηγίες για να αποφύγετε τραυματισμούς ή πρόκληση ζημιάς στον εκτυπωτή:

- Βεβαιωθείτε ότι όλες οι θύρες και οι θήκες είναι κλειστές.
- Απενεργοποιήστε τον εκτυπωτή και μετά αποσυνδέστε το καλώδιο τροφοδοσίας από την πρίζα.
- Αποσυνδέστε όλα τα καλώδια από τον εκτυπωτή.
- Αν ο εκτυπωτής έχει συνδεδεμένες επιλογές εξόδου ή προαιρετικές θήκες που βρίσκονται σε όρθια θέση στο δάπεδο, αποσυνδέστε τις προτού μετακινήσετε τον εκτυπωτή.
- Εάν ο εκτυπωτής διαθέτει τροχήλατη βάση, μετακινήστε την προσεκτικά στη νέα θέση. Προσέξτε όταν περνάτε πάνω από κατώφλια και ανοίγματα στο πάτωμα.
- Αν ο εκτυπωτής δεν διαθέτει τροχήλατη βάση αλλά έχει διαμορφωθεί με προαιρετικές θήκες ή επιλογές εξόδου, αφαιρέστε τις επιλογές εξόδου και ανασηκώστε τον εκτυπωτή από τις θήκες. Μην προσπαθείτε να ανασηκώσετε τον εκτυπωτή και τις πρόσθετες επιλογές ταυτόχρονα.
- Χρησιμοποιείτε πάντα τις χειρολαβές του εκτυπωτή, για να τον ανασηκώσετε.
- Οποιοδήποτε καρότσι χρησιμοποιηθεί για τη μεταφορά του εκτυπωτή, πρέπει να διαθέτει επιφάνεια ικανή να στηρίξει το πλήρες εμβαδόν του εκτυπωτή.
- Οποιοδήποτε καρότσι χρησιμοποιηθεί για τη μεταφορά των πρόσθετων υλικών εξαρτημάτων, πρέπει να διαθέτει επιφάνεια ικανή να στηρίξει τις διαστάσεις των πρόσθετων εξαρτημάτων.
- Διατηρήστε τον εκτυπωτή σε όρθια θέση.
- Αποφύγετε τις ιδιαίτερα απότομες κινήσεις.
- Βεβαιωθείτε ότι τα δάχτυλά σας δεν βρίσκονται κάτω από τον εκτυπωτή, όταν τον αφήνετε στη θέση του.
- Βεβαιωθείτε ότι υπάρχει επαρκής χώρος γύρω από τον εκτυπωτή.



ΠΡΟΣΟΧΗ—ΚΙΝΔΥΝΟΣ ΑΝΑΤΡΟΠΗΣ: Η εγκατάσταση ενός ή περισσότερων προαιρετικών εξαρτημάτων στον εκτυπωτή ή στον πολυλειτουργικό εκτυπωτή ενδέχεται να απαιτεί τη χρήση τροχήλατης βάσης, επίπλου ή άλλου μηχανισμού για την αποφυγή τυχόν αστάθειας που μπορεί να προκαλέσει τραυματισμό. Για περισσότερες πληροφορίες σχετικά με τις υποστηριζόμενες διαμορφώσεις, επικοινωνήστε με το σημείο από όπου αγοράσατε τον εκτυπωτή.



ΠΡΟΣΟΧΗ—ΚΙΝΔΥΝΟΣ ΑΝΑΤΡΟΠΗΣ: Για να μειωθεί ο κίνδυνος από την αστάθεια του εξοπλισμού, η τοποθέτηση χαρτιού πρέπει να πραγματοποιείται μεμονωμένα σε κάθε δίσκο. Να διατηρείτε όλους τους δίσκους κλειστούς μέχρι τη στιγμή που θα τους χρειαστείτε.



ΠΡΟΣΟΧΗ—ΚΑΥΤΗ ΕΠΙΦΑΝΕΙΑ: Η θερμοκρασία στο εσωτερικό του εκτυπωτή μπορεί να είναι υψηλή. Για να ελαχιστοποιηθεί ο κίνδυνος τραυματισμού από τυχόν καυτά εξαρτήματα, αφήστε την επιφάνεια να κρυώσει πριν να την ακουμπήσετε.



ΠΡΟΣΟΧΗ—ΚΙΝΔΥΝΟΣ ΣΥΝΘΛΙΨΗΣ: Για να αποφύγετε τον κίνδυνο τραυματισμού από μαγκώματα, να προσέχετε στις περιοχές που φέρουν αυτήν την ετικέτα. Οι τραυματισμοί από μαγκώματα μπορεί να συμβούν γύρω από εξαρτήματα εν κινήσει, όπως μοχλοί, θύρες, θήκες και καλύμματα.



ΠΡΟΣΟΧΗ—ΕΝΔΕΧΟΜΕΝΟΣ ΤΡΑΥΜΑΤΙΣΜΟΣ: Στο προϊόν αυτό χρησιμοποιείται λέιζερ. Η χρήση ελέγχων ή ρυθμίσεων ή η εκτέλεση διαδικασιών εκτός αυτών που ορίζονται στον Οδηγό χρήσης μπορεί να έχει ως αποτέλεσμα έκθεση σε επικίνδυνη ακτινοβολία.



ΠΡΟΣΟΧΗ—ΕΝΔΕΧΟΜΕΝΟΣ ΤΡΑΥΜΑΤΙΣΜΟΣ: Η μπαταρία λιθίου σε αυτό το προϊόν δεν αντικαθίσταται. Υπάρχει κίνδυνος έκρηξης σε περίπτωση εσφαλμένης αντικατάστασης μιας μπαταρίας λιθίου. Μην αποφορτίζετε, αποσυναρμολογείτε ή πετάτε την μπαταρία λιθίου στη φωτιά. Να πετάτε τις χρησιμοποιημένες μπαταρίες λιθίου σύμφωνα με τις οδηγίες του κατασκευαστή και την κατά τόπους νομοθεσία.

Το προϊόν αυτό έχει σχεδιαστεί, ελεγχθεί και εγκριθεί ότι ανταποκρίνεται στα αυστηρά παγκόσμια πρότυπα ασφάλειας με τη χρήση συγκεκριμένων εξαρτημάτων του κατασκευαστή. Οι λειτουργίες ασφαλείας κάποιων εξαρτημάτων ενδέχεται να μην είναι πάντα προφανείς. Ο κατασκευαστής δεν φέρει ευθύνη για τη χρήση άλλων εξαρτημάτων αντικατάστασης.

Αναθέστε τη συντήρηση ή τις επισκευές που δεν περιγράφονται στην τεκμηρίωση σε έναν αντιπρόσωπο υποστήριξης.

Πληροφορίες σχετικά με το όζον και τον εξαιρισμό

Ανατρέξτε στις ενότητες *Δεδομένα για το όζον* και *Δεδομένα για τον εξαιρισμό* στη διεύθυνση [Υγεία και Ασφάλεια στο περιβάλλον εργασίας μας - Xerox](#).

ΦΥΛΑΞΤΕ ΑΥΤΕΣ ΤΙΣ ΟΔΗΓΙΕΣ.

Ηλεκτρική ασφάλεια

ΓΕΝΙΚΕΣ ΟΔΗΓΙΕΣ



Προσοχή:

- Μην βάζετε αντικείμενα μέσα στις υποδοχές ή τα ανοίγματα του εκτυπωτή. Αν αγγίξετε ένα σημείο όπου παρέχεται ρεύμα ή το σημείο γείωσης ενός εξαρτήματος μπορεί να προκληθεί πυρκαγιά ή ηλεκτροπληξία.
- Μην αφαιρείτε τα καλύμματα ή τις διατάξεις ασφαλείας που στερεώνονται με βίδες, εκτός αν εγκαθιστάτε προαιρετικό εξοπλισμό και υπάρχουν οδηγίες να κάνετε κάτι τέτοιο. Απενεργοποιήστε τον εκτυπωτή όταν εκτελείτε αυτές τις εγκαταστάσεις. Αποσυνδέετε το καλώδιο τροφοδοσίας όταν αφαιρείτε καλύμματα ή διατάξεις ασφαλείας για την εγκατάσταση προαιρετικού εξοπλισμού. Εκτός από τον προαιρετικό εξοπλισμό που μπορεί να εγκαταστήσει ο χρήστης, δεν υπάρχουν εξαρτήματα πίσω από αυτά τα καλύμματα, τα οποία να μπορείτε να συντηρήσετε ή να επισκευάσετε.

Τα ακόλουθα αποτελούν απειλή για την ασφάλειά σας:

- Το καλώδιο τροφοδοσίας είναι φθαρμένο ή ξεφτισμένο.
- Χύθηκε υγρό μέσα στον εκτυπωτή.
- Ο εκτυπωτής ήρθε σε επαφή με νερό.
- Ο εκτυπωτής εκπέμπει καπνό, ή η επιφάνειά του είναι ασυνήθιστα ζεστή.
- Ο εκτυπωτής εκπέμπει ασυνήθιστους θορύβους ή οσμές.
- Ο εκτυπωτής προκαλεί την ενεργοποίηση ενός αποζεύκτη, μιας ασφάλειας ή κάποιας άλλης συσκευής ασφαλείας.

Εάν ισχύει οποιαδήποτε από αυτές τις συνθήκες, κάντε τα ακόλουθα:

1. Απενεργοποιήστε τον εκτυπωτή αμέσως.
2. Αποσυνδέστε το καλώδιο τροφοδοσίας από την πρίζα.
3. Καλέστε έναν εξουσιοδοτημένο αντιπρόσωπο τεχνικής υποστήριξης.

ΚΑΛΩΔΙΟ ΤΡΟΦΟΔΟΣΙΑΣ

Χρησιμοποιήστε το καλώδιο τροφοδοσίας που συνοδεύει τον εκτυπωτή σας.



Προσοχή: Για να αποφύγετε τον κίνδυνο πρόκλησης πυρκαγιάς ή ηλεκτροπληξίας, μη χρησιμοποιείτε προεκτάσεις καλωδίων, πολύπριζα ή βύσματα τροφοδοσίας.

- Συνδέστε το καλώδιο τροφοδοσίας απευθείας σε μια κατάλληλα γειωμένη πρίζα. Βεβαιωθείτε ότι κάθε άκρο του καλωδίου έχει συνδεθεί με ασφάλεια. Σε περίπτωση που δεν γνωρίζετε αν μια πρίζα είναι γειωμένη, ζητήστε από έναν ηλεκτρολόγο να την ελέγξει.
- Μην χρησιμοποιείτε ρευματολήπτη που διαθέτει πόλο γείωσης για να συνδέσετε τον εκτυπωτή σας σε πρίζα χωρίς τερματική διάταξη γείωσης.
- Επιβεβαιώστε ότι ο εκτυπωτής είναι συνδεδεμένος σε μια πρίζα που παρέχει τη σωστή τάση και ισχύ. Αν είναι απαραίτητο, εξετάστε τις ηλεκτρικές προδιαγραφές του εκτυπωτή μαζί με έναν ηλεκτρολόγο.
- Μην τοποθετείτε τον εκτυπωτή σε έναν χώρο όπου κάποιος μπορεί να πατήσει το καλώδιο τροφοδοσίας.
- Μην τοποθετείτε αντικείμενα επάνω στο καλώδιο τροφοδοσίας.
- Μην τοποθετείτε ή αφαιρείτε το καλώδιο τροφοδοσίας από τη θέση του ενώ ο διακόπτης λειτουργίας είναι ενεργοποιημένος.
- Αντικαταστήστε το καλώδιο τροφοδοσίας εάν ξεφτίσει ή φθαρεί.
- Για να αποφύγετε την ηλεκτροπληξία και τη ζημιά του καλωδίου, κρατήστε το βύσμα κατά την αφαίρεση του καλωδίου τροφοδοσίας.

Το καλώδιο τροφοδοσίας συνδέεται στον εκτυπωτή ως συσκευή προσθήκης στο πίσω μέρος του εκτυπωτή. Εάν είναι απαραίτητο να αποσυνδέσετε κάθε ηλεκτρική τροφοδοσία από τον εκτυπωτή, αποσυνδέστε το καλώδιο τροφοδοσίας από την πρίζα.

ΑΠΕΝΕΡΓΟΠΟΙΗΣΗ ΈΚΤΑΚΤΗΣ ΑΝΑΓΚΗΣ

Αν παρουσιαστεί οποιαδήποτε από τις ακόλουθες συνθήκες, απενεργοποιήστε αμέσως τον εκτυπωτή και αποσυνδέστε το καλώδιο τροφοδοσίας από την πρίζα. Επικοινωνήστε με έναν εξουσιοδοτημένο αντιπρόσωπο τεχνικής υποστήριξης της Xerox για να διορθώσετε το πρόβλημα εφόσον:

- Ο εξοπλισμός εκλύει ασυνήθιστες οσμές ή παράγει ασυνήθιστους θορύβους.
- Το καλώδιο τροφοδοσίας είναι φθαρμένο ή ξεφτισμένο.
- Ενεργοποιήθηκε ένας διακόπτης κυκλώματος στον τοίχο, μια ασφάλεια ή κάποια άλλη συσκευή ασφαλείας.
- Χύθηκε υγρό μέσα στον εκτυπωτή.
- Ο εκτυπωτής ήρθε σε επαφή με νερό.
- Οποιοδήποτε μέρος του εκτυπωτή έχει υποστεί ζημιά.

ΑΣΦΑΛΕΙΑ ΤΗΣ ΜΠΑΤΑΡΙΑΣ

Μία ή περισσότερες πλακέτες κυκλωμάτων σε αυτόν τον εκτυπωτή περιέχουν μπαταρία λιθίου. Μην επιχειρήσετε να επισκευάσετε ή να αντικαταστήσετε την μπαταρία λιθίου. Σε περίπτωση προβλήματος με την μπαταρία, επικοινωνήστε με έναν εξουσιοδοτημένο αντιπρόσωπο σέρβις για να διορθώσει το πρόβλημα.



Προσοχή: Αν η μπαταρία σε μια πλακέτα κυκλώματος δεν είναι τοποθετημένη σωστά, υπάρχει κίνδυνος έκρηξης.

Η μπαταρία λιθίου σε αυτόν τον εκτυπωτή περιέχει υπερχλωρικό υλικό. Για πληροφορίες σχετικά με τις

ειδικές διαδικασίες χειρισμού του υπερχλωρικού υλικού, επισκεφθείτε τη διεύθυνση <https://dtsc.ca.gov/perchlorate/>.

ΚΑΛΩΔΙΟ ΤΗΛΕΦΩΝΙΚΗΣ ΓΡΑΜΜΗΣ



Προσοχή: Για να μειώσετε τον κίνδυνο πυρκαγιάς, χρησιμοποιείτε μόνο καλώδιο γραμμής τηλεπικοινωνιών αρ. 26 ή μεγαλύτερο, σύμφωνα με την Αμερικανική πρότυπη κλίμακα μέτρησης αγωγών από μη σιδηρούχα υλικά (AWG).

Ασφάλεια κατά τη λειτουργία

Ο εκτυπωτής σας και τα αναλώσιμα έχουν σχεδιαστεί και δοκιμαστεί σύμφωνα με αυστηρές προδιαγραφές ασφαλείας. Αυτές περιλαμβάνουν τη διεξαγωγή ελέγχων από τον οργανισμό ασφαλείας, την έγκριση αυτού και την εξασφάλιση συμμόρφωσης με τα καθιερωμένα περιβαλλοντικά πρότυπα.

Η προσεκτική ανάγνωση και κατανόηση των ακόλουθων οδηγιών ασφαλείας διασφαλίζει τη μακροχρόνια και ασφαλή λειτουργία του εκτυπωτή σας.

ΟΔΗΓΙΕΣ ΛΕΙΤΟΥΡΓΙΑΣ

- Μην αφαιρείτε οποιονδήποτε δίσκο ενώ ο εκτυπωτής πραγματοποιεί εκτύπωση.
- Μην ανοίγετε τις θύρες κατά τη λειτουργία εκτύπωσης του εκτυπωτή.
- Μην μετακινείτε τον εκτυπωτή κατά τη λειτουργία εκτύπωσης.
- Κρατάτε τα χέρια, μαλλιά, γραβάτες και ούτω καθ' εξής μακριά από τους κυλίνδρους εξόδου και τροφοδοσίας.
- Τα καλύμματα, για την αφαίρεση των οποίων απαιτούνται εργαλεία, προστατεύουν τις επικίνδυνες περιοχές στο εσωτερικό του εκτυπωτή. Μην αφαιρείται τα προστατευτικά καλύμματα.
- Μην παρακάμψετε τυχόν συσκευές ηλεκτρικής ή μηχανικής ενδασφάλισης.
- Μην επιχειρήσετε να αφαιρέσετε χαρτί που έχει μπλοκαριστεί βαθιά στο εσωτερικό του εκτυπωτή. Απενεργοποιήστε αμέσως τον εκτυπωτή και επικοινωνήστε με τον τοπικό σας αντιπρόσωπο Xerox.



Προσοχή:

- Η θερμότητα στις μεταλλικές επιφάνειες στην περιοχή του φούρνου είναι πολύ υψηλή. Να είστε πάντοτε προσεκτικοί κατά την αφαίρεση του χαρτιού από τυχόν εμπλοκή σε αυτήν την περιοχή και αποφύγετε να αγγίξετε μεταλλικές επιφάνειες.
- Για να αποφύγετε τον κίνδυνο ανατροπής, μην σπρώχνετε ή μετακινείτε τη συσκευή έχοντας εκτεταμένους όλους τους δίσκους χαρτιού.

ΘΕΣΗ ΕΚΤΥΠΩΤΗ

- Τοποθετήστε τον εκτυπωτή σε επίπεδη, σταθερή επιφάνεια χωρίς κραδασμούς με αντοχή τουλάχιστον ανάλογη του βάρους του. Για να μάθετε το βάρος του μοντέλου του εκτυπωτή σας, ανατρέξτε στην ενότητα *Φυσικά χαρακτηριστικά* στον Οδηγό χρήσης.
- Μη φράζετε ή καλύπτετε τις υποδοχές και τις οπές του εκτυπωτή. Αυτές οι οπές παρέχονται για εξαερισμό και αποτρέπουν την υπερθέρμανση του εκτυπωτή.
- Τοποθετήστε τον εκτυπωτή σε μια περιοχή όπου υπάρχει αρκετός χώρος για τη λειτουργία και την τεχνική υποστήριξή του.
- Κατά την εγκατάσταση ενός εκτυπωτή γραφείου σε διάδρομο ή παρόμοιο περιορισμένο χώρο, μπορεί να ισχύουν πρόσθετες απαιτήσεις χώρου. Βεβαιωθείτε ότι συμμορφώνεστε με όλους τους κανονισμούς ασφαλείας στο χώρο εργασίας καθώς και με τις προδιαγραφές για οικοδομές και πυρασφάλεια της περιοχής σας.

- Τοποθετήστε τον εκτυπωτή σε μια περιοχή χωρίς σκόνη.
- Μην αποθηκεύετε ή χρησιμοποιείτε τον εκτυπωτή σε περιβάλλον με πολύ υψηλή ή χαμηλή θερμοκρασία, ή με μεγάλη υγρασία.
- Μην τοποθετείτε τον εκτυπωτή κοντά σε πηγή θερμότητας.
- Μην τοποθετείτε τον εκτυπωτή σε σημείο που εκτίθεται άμεσα στο ηλιακό φως προκειμένου να προφυλαχτούν τα φωτοευαίσθητα εξαρτήματά του.
- Μην τοποθετείτε τον εκτυπωτή σε σημείο όπου εκτίθεται άμεσα στη ροή ψυχρού αέρα που προέρχεται από σύστημα κλιματισμού.
- Μην τοποθετείτε τον εκτυπωτή σε θέσεις που επηρεάζονται από δονήσεις.
- Για βέλτιστη απόδοση, χρησιμοποιήστε τον εκτυπωτή σε υψόμετρα που ορίζονται στην ενότητα *Περιβαλλοντικές προδιαγραφές στον Οδηγό χρήσης*.

ΑΝΑΛΩΣΙΜΑ ΕΚΤΥΠΩΤΗ

- Χρησιμοποιείτε τα αναλώσιμα που είναι σχεδιασμένα για τον εκτυπωτή σας. Η χρήση ακατάλληλων υλικών μπορεί να προκαλέσει κακή απόδοση και πιθανούς κινδύνους για την ασφάλεια.
- Ακολουθήστε όλες τις προειδοποιήσεις και τις οδηγίες που σημειώνονται σε ή συνοδεύουν το προϊόν, τον προαιρετικό εξοπλισμό και τα αναλώσιμα.
- Αποθηκεύστε όλα τα αναλώσιμα σύμφωνα με τις οδηγίες που παρέχονται στη συσκευασία ή στον περιέκτη.
- Κρατήστε όλα τα αναλώσιμα μακριά από παιδιά.
- Ποτέ μην πετάτε γραφίτη, κασέτες γραφίτη, φύσιγγες τυμπάνου ή κασέτες υπολειμμάτων σε γυμνή φλόγα.



Προσοχή: Κατά το χειρισμό κασετών, για παράδειγμα κασετών γραφίτη και άλλων σχετικών κασετών, αποφεύγετε την επαφή με το δέρμα ή τα μάτια. Η επαφή με τα μάτια μπορεί να προκαλέσει ερεθισμό και κάψιμο. Μην επιχειρείτε να αποσυναρμολογήσετε την κασέτα καθώς αυξάνεται ο κίνδυνος της επαφής με τα μάτια ή το δέρμα.

Προειδοποίηση: Δεν συνιστάται η χρήση αναλωσίμων που δεν είναι της Xerox. Η Εγγύηση της Xerox, η Συμφωνία τεχνικής υποστήριξης και η Total Satisfaction Guarantee (Εγγύηση Ολικής Ικανοποίησης) δεν καλύπτουν βλάβες, δυσλειτουργίες ή μείωση της απόδοσης που έχουν προκληθεί από χρήση αναλωσίμων που δεν είναι της Xerox, ή από τη χρήση αναλωσίμων της Xerox που δεν προβλέπονται για τον συγκεκριμένο εκτυπωτή. Η Total Satisfaction Guarantee (Εγγύηση Ολικής Ικανοποίησης) διατίθεται στις Ηνωμένες Πολιτείες και στον Καναδά. Η κάλυψη ενδέχεται να διαφέρει εκτός αυτών των περιοχών. Επικοινωνήστε με τον αντιπρόσωπο της Xerox για λεπτομέρειες.

ΠΛΗΡΟΦΟΡΙΕΣ ΣΧΕΤΙΚΑ ΜΕ ΤΑ ΑΝΑΛΩΣΙΜΑ



Προσοχή: Κατά το χειρισμό κασετών, όπως κασέτες στερεού μελανιού/γραφίτη ή μονάδα φούρνου, αποφεύγετε την επαφή με το δέρμα ή τα μάτια. Η επαφή με τα μάτια μπορεί να προκαλέσει ερεθισμό και κάψιμο. Μην επιχειρήσετε να αποσυναρμολογήσετε την κασέτα. Κάτι τέτοιο μπορεί να αυξήσει τον κίνδυνο επαφής με το δέρμα ή τα μάτια.

- Αποθηκεύστε όλα τα αναλώσιμα σύμφωνα με τις οδηγίες που παρέχονται στη συσκευασία ή στον περιέκτη.
- Κρατήστε όλα τα αναλώσιμα μακριά από παιδιά.
- Ποτέ μην πετάτε ξηρή μελάνη/γραφίτη, κασέτες εκτύπωσης ή περιέκτες ξηρής μελάνης/γραφίτη σε γυμνή φλόγα.

Για πληροφορίες σχετικά με τα προγράμματα ανακύκλωσης αναλωσίμων της Xerox®, επισκεφτείτε τη διεύθυνση www.xerox.com/recycling.

Ασφάλεια κατά τη συντήρηση

Μην επιχειρείτε διαδικασίες συντήρησης οι οποίες δεν καθορίζονται σαφώς στα έντυπα που συνοδεύουν τον εκτυπωτή σας.

- Καθαρίστε μόνο με ένα στεγνό πανί που δεν αφήνει χνούδι.
- Χρησιμοποιείτε τα αναλώσιμα και τα υλικά καθαρισμού μόνο σύμφωνα με τις οδηγίες.



Προσοχή: Μη χρησιμοποιείτε καθαριστικά σπρέι. Τα καθαριστικά σπρέι μπορεί να προκαλέσουν εκρήξεις ή πυρκαγιές όταν χρησιμοποιούνται σε ηλεκτρομηχανικό εξοπλισμό.

- Μην αφαιρείτε τα καλύμματα ή τις διατάξεις ασφαλείας που είναι βιδωμένα. Τα στοιχεία που επισκευάζονται από τον πελάτη δεν βρίσκονται πίσω από αυτά τα καλύμματα.
- Σε περίπτωση διαρροής ξηρής μελάνης ή γραφίτη, χρησιμοποιήστε σκούπα ή ένα υγρό πανί για να καθαρίσετε τυχόν διασκορπισμένη ξηρή μελάνη/γραφίτη. Σκουπίστε αργά για να ελαχιστοποιήσετε τη δημιουργία σκόνης κατά το καθάρισμα. Αποφύγετε τη χρήση ηλεκτρικής σκούπας. Σε περίπτωση που είναι απαραίτητο να χρησιμοποιήσετε ηλεκτρική σκούπα, η συσκευή θα πρέπει να έχει σχεδιαστεί για καύσιμη σκόνη, να διαθέτει κινητήρα με προστασία από εκρήξεις και μη αγωγή σωλήνα.



Προσοχή: Η θερμότητα στις μεταλλικές επιφάνειες στην περιοχή του φούρνου είναι πολύ υψηλή. Να είστε πάντοτε προσεκτικοί κατά την αφαίρεση του χαρτιού από τυχόν εμπλοκή σε αυτήν την περιοχή και αποφύγετε να αγγίξετε μεταλλικές επιφάνειες.

- Μην καίτε τα αναλώσιμα ή άλλα στοιχεία τακτικής συντήρησης. Για πληροφορίες σχετικά με τα προγράμματα ανακύκλωσης αναλωσίμων της Xerox®, ανατρέξτε στην τοποθεσία www.xerox.com/gwa.

Πληροφορίες επικοινωνίας για θέματα περιβάλλοντος, υγείας και ασφαλείας











Για περισσότερες πληροφορίες που αφορούν το περιβάλλον, την υγεία και την ασφάλεια σε σχέση με αυτό το προϊόν και τα αναλώσιμα Xerox, μπορείτε να επικοινωνήσετε με τους εξής τρόπους:

- Μόνο Ηνωμένες Πολιτείες και Καναδάς: 1-800-ASK-XEROX (1-800-275-9376)
- Διεύθυνση Web: [Περιβάλλον, Υγεία και Βιωσιμότητα - Xerox](#)
- Email για αιτήματα (από όλο τον κόσμο): EHS-Europe@xerox.com











Για πληροφορίες ασφαλείας σχετικά με το προϊόν στις Ηνωμένες Πολιτείες και τον Καναδέ, μεταβείτε στη διεύθυνση: www.xerox.com/environment.

Σύμβολα προϊόντος

ΣΥΜΒΟΛΟ	ΠΕΡΙΓΡΑΦΗ
	Προσοχή: Υποδεικνύει έναν κίνδυνο που μπορεί να προκαλέσει σοβαρό τραυματισμό ή θάνατο σε περίπτωση που δεν αποφευχθεί.
	Καυτή επιφάνεια: Καυτή επιφάνεια πάνω ή μέσα στον εκτυπωτή. Προσέξτε για να αποφύγετε τραυματισμούς.
	Προειδοποίηση: Κινούμενα εξαρτήματα. Προσέξτε για να αποφύγετε τραυματισμούς.
[Κανένα σύμβολο]	Προειδοποίηση: Υποδεικνύει μια υποχρεωτική ενέργεια που πρέπει να ληφθεί προκειμένου να αποφευχθεί ζημιά στην περιουσία.
	Μην αγγίζετε τμήμα ή περιοχή του εκτυπωτή.
	Μην αγγίζετε αυτό το τμήμα του εκτυπωτή.
	Μην αγγίζετε τμήμα ή περιοχή του εκτυπωτή.
	Μην εκθέτετε τις φύσιγγες τυμπάνου σε άμεσο ηλιακό φως.
	Μην καίτε το εξάρτημα.
	Μην καίτε τις κασέτες γραφίτη.

ΣΥΜΒΟΛΟ	ΠΕΡΙΓΡΑΦΗ
	Μην καίτε τις φύσιγγες τυμπάνου.
	Μην καίτε την κασέτα υπολειμμάτων γραφίτη.
	Κίνδυνος σύνθλιψης: Προσέξτε σε αυτή την περιοχή για να αποφύγετε τραυματισμούς.
	Κίνδυνος σύνθλιψης: Προσέξτε σε αυτή την περιοχή για να αποφύγετε τραυματισμούς.
	Μην αφαιρείτε τον δίσκο με δύναμη.
	Καυτή επιφάνεια: Πριν από τον χειρισμό, περιμένετε το χρονικό διάστημα που υποδεικνύεται.
	Ναι
	Όχι
	Αναμονή
	Μη χρησιμοποιείτε χαρτί με συρραπτικά ή συνδετήρες οποιασδήποτε μορφής.
	Μην χρησιμοποιείτε διπλωμένο, τσαλακωμένο, παραμορφωμένο ή ζαρωμένο χαρτί.

ΣΥΜΒΟΛΟ	ΠΕΡΙΓΡΑΦΗ
	Μην τοποθετείτε ή χρησιμοποιείτε χαρτί για εκτυπωτές ψεκασμού.
	Μη χρησιμοποιείτε ξανά χαρτί που έχει ήδη χρησιμοποιηθεί ή εκτυπωθεί.
	Μη χρησιμοποιείτε postcard.
	Μη χρησιμοποιείτε φακέλους.
	Προσθέστε χαρτί ή μέσο εκτύπωσης.
	Εμπλοκή χαρτιού
	Κλείδωμα
	Ξεκλείδωμα
	Συνδετήρας
	Ψύξη
	Χρόνος που παρήλθε
	Τροφοδοσία χαρτιού

ΣΥΜΒΟΛΟ	ΠΕΡΙΓΡΑΦΗ
	Πρωτότυπο έγγραφο μονής όψης
	Διάτρητο χαρτί
	Τοποθετήστε το επιστολόχαρτο με την όψη προς τα πάνω.
	Τοποθετήστε το επιστολόχαρτο με την όψη προς τα κάτω.
	Τοποθετήστε τις ετικέτες με την όψη προς τα κάτω.
	USB: Universal Serial Bus
	LAN: Τοπικό δίκτυο
	Τηλεφωνική γραμμή
	Βάρος
	Πλήκτρο "Αρχική σελίδα υπηρεσιών"
	Αυτό το στοιχείο μπορεί να ανακυκλωθεί.

Γνωριμία με τον εκτυπωτή

Αυτό το κεφάλαιο περιέχει τα εξής:

Εύρεση πληροφοριών σχετικά με τον εκτυπωτή.....	30
Εύρεση του σειριακού αριθμού του εκτυπωτή	32
Διαμορφώσεις εκτυπωτή.....	33
Αφαίρεση των εσωτερικών υλικών συσκευασίας	35
Χρήση του πίνακα ελέγχου	39
Κατανόηση της κατάστασης της ενδεικτικής λυχνίας.....	40
Επιλογή χαρτιού	41

Εύρεση πληροφοριών σχετικά με τον εκτυπωτή

ΤΙ ΨΑΧΝΕΤΕ;	ΘΑ ΤΟ ΒΡΕΪΤΕ ΕΔΩ
Οδηγίες αρχικής εγκατάστασης	Ανατρέξτε στην τεκμηρίωση εγκατάστασης που συνοδεύει τον εκτυπωτή.
<ul style="list-style-type: none"> • Λογισμικό εκτυπωτή • Πρόγραμμα οδήγησης εκτύπωσης • Υλικολογισμικό εκτυπωτή • Βοηθητικό πρόγραμμα 	Μεταβείτε στη διεύθυνση www.xerox.com , αναζητήστε το μοντέλο του εκτυπωτή σας και μετά επιλέξτε το πρόγραμμα οδήγησης, το υλικολογισμικό ή το βοηθητικό πρόγραμμα που χρειάζεστε.
<ul style="list-style-type: none"> • Επιλογή και αποθήκευση χαρτιού και μέσων ειδικού τύπου • Τοποθέτηση χαρτιού • Ρύθμιση παραμέτρων εκτυπωτή • Προβολή και εκτύπωση εγγράφων και φωτογραφιών • Διαμόρφωση εκτυπωτή σε δίκτυο • Φροντίδα και συντήρηση του εκτυπωτή • Αντιμετώπιση και επίλυση προβλημάτων 	<p>Κέντρο πληροφοριών: Μεταβείτε στη διεύθυνση www.xerox.com.</p> <p>Βίντεο διαδικασιών: Μεταβείτε στη διεύθυνση www.xerox.com.</p> <p>Οδηγός οθόνης αφής: Μεταβείτε στη διεύθυνση www.xerox.com.</p>
Εγκατάσταση και διαμόρφωση των δυνατοτήτων προσβασιμότητας του εκτυπωτή σας	Μεταβείτε στη διεύθυνση www.xerox.com .
Πληροφορίες βοήθειας για τη χρήση του λογισμικού του εκτυπωτή	<p>Βοήθεια για τα λειτουργικά συστήματα Microsoft Windows ή Macintosh:</p> <p>Ανοίξτε ένα πρόγραμμα ή εφαρμογή λογισμικού του εκτυπωτή και μετά κάντε κλικ στο στοιχείο Βοήθεια.</p> <p>Κάντε κλικ στην επιλογή Βοήθεια για να δείτε πληροφορίες ανάλογα με το περιεχόμενο.</p> <p> Σημείωση:</p> <ul style="list-style-type: none"> • Η Βοήθεια εγκαθίσταται αυτόματα μαζί με το λογισμικό του εκτυπωτή. • Ανάλογα με το λειτουργικό σύστημα, το λογισμικό του εκτυπωτή βρίσκεται στον φάκελο προγράμματος εκτυπωτή ή στην επιφάνεια εργασίας.

ΤΙ ΨΑΧΝΕΤΕ;	ΘΑ ΤΟ ΒΡΕΪΤΕ ΕΔΩ
<ul style="list-style-type: none"> • Συνοδευτικά έντυπα • Υποστήριξη μέσω ζωντανής συνομιλίας • Υποστήριξη μέσω email • Τηλεφωνική υποστήριξη 	<p>Μεταβείτε στη διεύθυνση www.xerox.com.</p> <p>Επιλέξτε τη χώρα ή την περιοχή και κατόπιν το προϊόν σας, για να προβάλετε την αντίστοιχη ιστοσελίδα υποστήριξης.</p> <p>Μπορείτε να βρείτε τα στοιχεία επικοινωνίας με το τμήμα υποστήριξης στη δική σας χώρα ή περιοχή στον ιστότοπο ή στο έντυπο της εγγύησης που συνοδεύει τον εκτυπωτή.</p> <p>Όταν επικοινωνείτε με το τμήμα υποστήριξης πελατών, θα πρέπει να έχετε έτοιμες τις ακόλουθες πληροφορίες:</p> <ul style="list-style-type: none"> • Τόπος και ημερομηνία αγοράς • Τύπος συσκευής και σειριακός αριθμός <p>Για περισσότερες πληροφορίες, ανατρέξτε στην ενότητα Εύρεση του σειριακού αριθμού του εκτυπωτή.</p>
<ul style="list-style-type: none"> • Πληροφορίες για την ασφάλεια • Πληροφορίες σχετικά με τους κανονισμούς • Πληροφορίες σχετικά με την εγγύηση • Πληροφορίες σχετικά με το περιβάλλον 	<p>Οι πληροφορίες εγγύησης διαφέρουν ανά χώρα ή περιοχή:</p> <ul style="list-style-type: none"> • Στις Η.Π.Α.—Ανατρέξτε στη Δήλωση περιορισμένης εγγύησης που συνοδεύει αυτόν τον εκτυπωτή ή μεταβείτε στη διεύθυνση www.xerox.com. • Σε άλλες χώρες και περιοχές—Ανατρέξτε στην έντυπη εγγύηση που συνοδεύει τον εκτυπωτή <p>Οδηγός πληροφοριών προϊόντος—Ανατρέξτε στην τεκμηρίωση που συνοδεύει τον εκτυπωτή ή επισκεφθείτε τη διεύθυνση www.xerox.com.</p>

Εύρεση του σειριακού αριθμού του εκτυπωτή

Για να βρείτε τον σειριακό αριθμό του εκτυπωτή:

1. Ανοίξτε τη θύρα A.
2. Εντοπίστε τον σειριακό αριθμό.

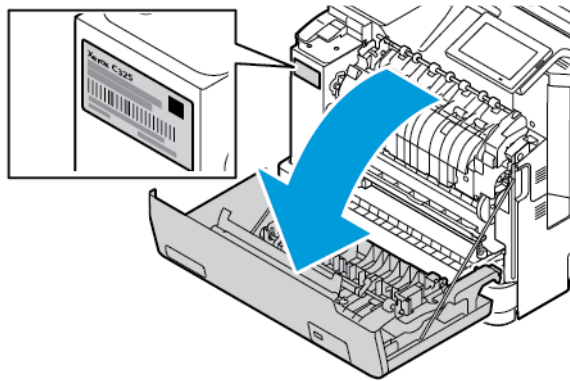

Διαμορφώσεις εκτυπωτή

ΠΡΟΣΟΧΗ—ΚΙΝΔΥΝΟΣ ΑΝΑΤΡΟΠΗΣ: Η εγκατάσταση ενός ή περισσότερων προαιρετικών εξαρτημάτων στον εκτυπωτή ενδέχεται να απαιτεί τη χρήση τροχήλατης βάσης, επίπλου ή άλλου μηχανισμού για την αποφυγή τυχόν αστάθειας που μπορεί να προκαλέσει τραυματισμό. Για περισσότερες πληροφορίες σχετικά με τις υποστηριζόμενες διαμορφώσεις, ανατρέξτε στην ενότητα [Workplace and Digital Printing Solutions | Xerox](#) (Χώρος εργασίας και λύσεις ψηφιακής εκτύπωσης | Xerox).

ΠΡΟΣΟΧΗ—ΚΙΝΔΥΝΟΣ ΑΝΑΤΡΟΠΗΣ: Για να μειωθεί ο κίνδυνος από την αστάθεια του εξοπλισμού, η τοποθέτηση χαρτιού πρέπει να πραγματοποιείται μεμονωμένα σε κάθε δίσκο. Να διατηρείτε όλους τους δίσκους κλειστούς μέχρι τη στιγμή που θα τους χρειαστείτε.

Ανάλογα με το μοντέλο του εκτυπωτή, μπορείτε να διαμορφώσετε τον εκτυπωτή σας προσθέτοντας έναν προαιρετικό δίσκο 550+100 φύλλων. Ο δίσκος 550+100 φύλλων ως Δίσκος 2 αποτελείται από έναν δίσκο 550 φύλλων και έναν ενσωματωμένο τροφοδότη διαφορετικών μεγεθών 100 φύλλων.

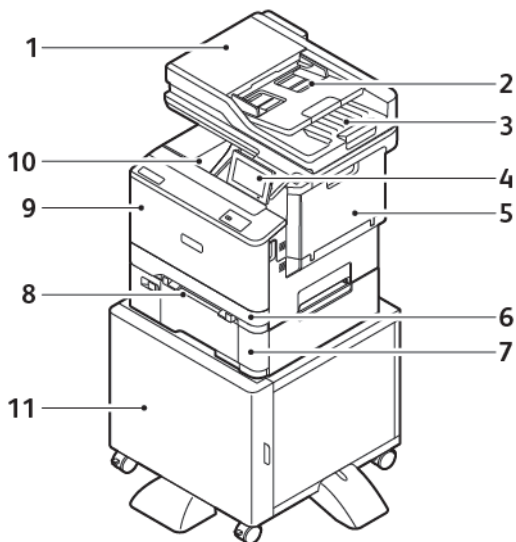

1. Αυτόματος τροφοδότης εγγράφων (ADF)
2. Αυτόματος τροφοδότης εγγράφων
3. Δίσκος εξόδου αυτόματου τροφοδότη εγγράφων
4. Πίνακας ελέγχου
5. Θύρα Β, πλαϊνή θύρα
6. Δίσκος 1, Βασικός δίσκος 250 φύλλων
7. Δίσκος 2, προαιρετικός δίσκος 550+100 φύλλων
8. Μη αυτόματος τροφοδότης
9. Θύρα Α, μπροστινή θύρα

Γνωριμία με τον εκτυπωτή

10. Βασικός δίσκος εξόδου

11. Βάση εκτυπωτή

Αφαίρεση των εσωτερικών υλικών συσκευασίας

Ο εκτυπωτής αποστέλλεται με εσωτερικά υλικά συσκευασίας. Αφαιρέστε τα υλικά συσκευασίας σωστά.

1. Αφαιρέστε την ταινία και απορρίψτε το προστατευτικό αφρώδες υλικό από τον δίσκο του αυτόματου τροφοδότη εγγράφων διπλής όψης.

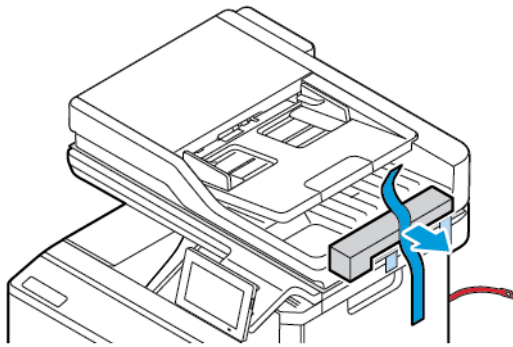

2. Αφαιρέστε την ταινία και ανοίξτε τη θύρα C.

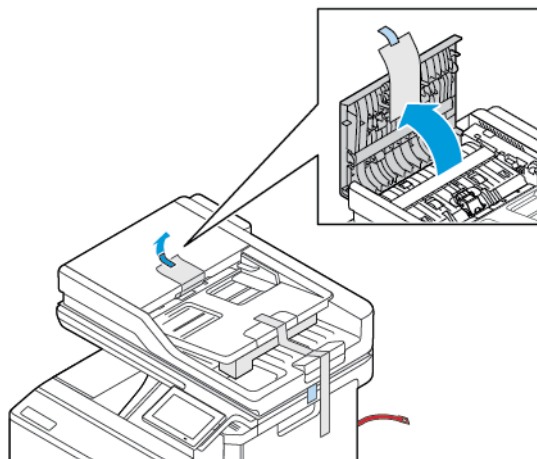

3. Αφαιρέστε το προστατευτικό αφρώδες φύλλο και κλείστε τη θύρα C.

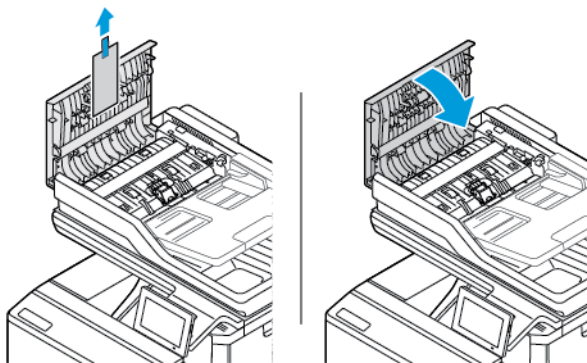

4. Ανοίξτε το κάλυμμα του σαρωτή.

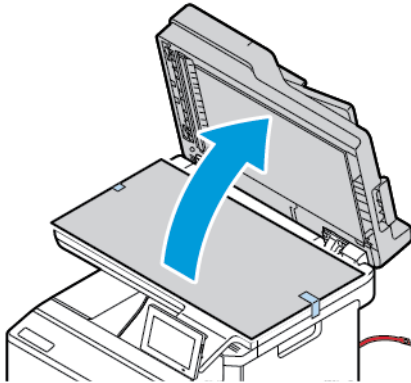

5. Αφαιρέστε τις ταινίες και το προστατευτικό αφρώδες φύλλο.

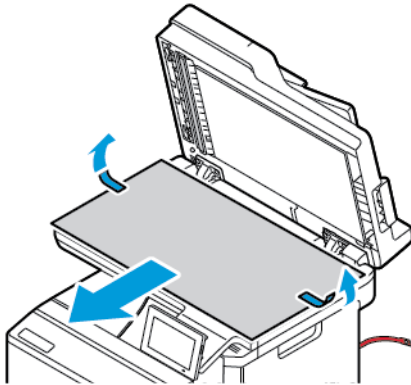

6. Κλείστε το κάλυμμα του σαρωτή.

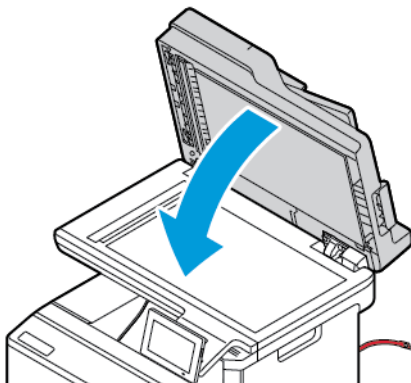

7. Ανοίξτε τη θύρα Α στο μπροστινό μέρος του εκτυπωτή.

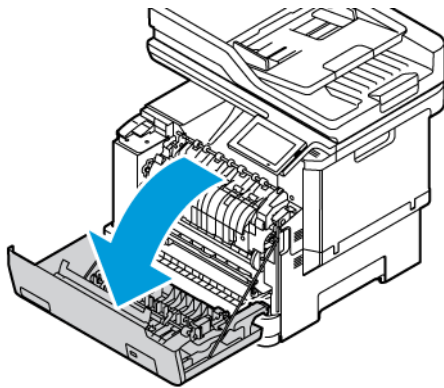

8. Αφαιρέστε τις κόκκινες πλαστικές θηλιές και τα κλιπ.

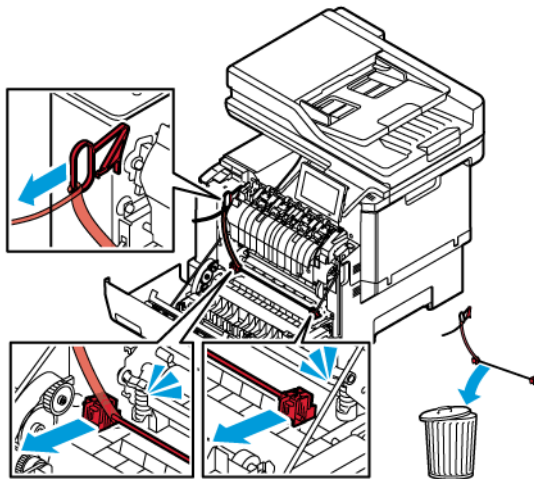

9. Κλείστε τη θύρα Α.

10. Στη δεξιά πλευρά του εκτυπωτή, ανοίξτε τη θύρα Β και αφαιρέστε την κόκκινη πλαστική θηλιά από την κασέτα γραφίτη.

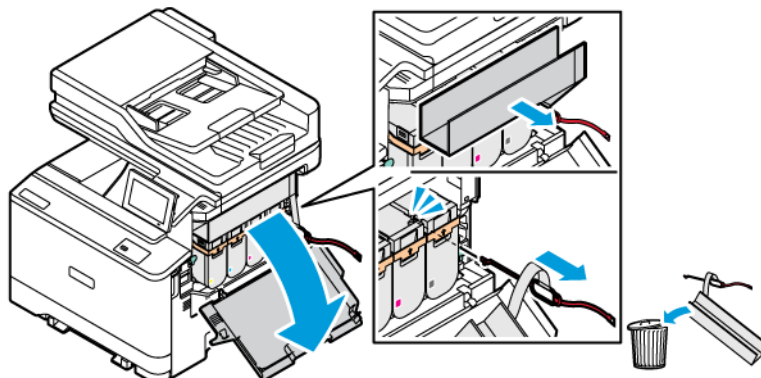

11. Κλείστε τη θύρα Β.

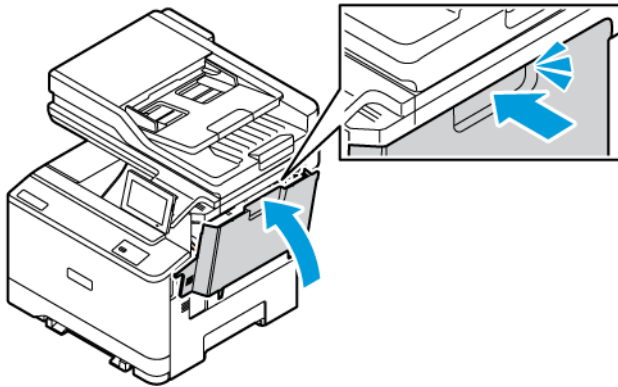

Χρήση του πίνακα ελέγχου

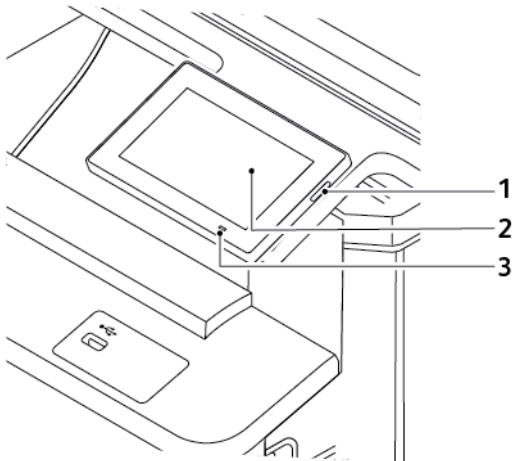

	ΜΕΡΟΣ ΤΟΥ ΠΙΝΑΚΑ ΕΛΕΓΧΟΥ	ΛΕΙΤΟΥΡΓΙΑ
1	Κουμπί λειτουργίας	Ενεργοποίηση ή απενεργοποίηση του εκτυπωτή.  Σημείωση: Για να απενεργοποιήσετε τον εκτυπωτή, πατήστε παρατεταμένα το κουμπί για 5 δευτερόλεπτα. Ρυθμίστε τον εκτυπωτή σε κατάσταση αναστολής λειτουργίας. Επαναφέρετε τον εκτυπωτή από τη λειτουργία αναμονής ή αδρανοποίησης.
2	Εμφάνιση	Δείτε τα μηνύματα του εκτυπωτή και την κατάσταση των αναλώσιμων. Ρύθμιση και λειτουργία του εκτυπωτή.
3	Ενδεικτική λυχνία	Έλεγχος της κατάστασης του εκτυπωτή.

Κατανόηση της κατάστασης της ενδεικτικής λυχνίας

ΕΝΔΕΙΚΤΙΚΗ ΛΥΧΝΙΑ	ΚΑΤΑΣΤΑΣΗ ΤΟΥ ΕΚΤΥΠΩΤΗ
Όχι	Ο εκτυπωτής είναι απενεργοποιημένος.
Σταθερά μπλε	Ο εκτυπωτής είναι έτοιμος.
Αναβοσβήνει με μπλε χρώμα	Ο εκτυπωτής εκτυπώνει ή επεξεργάζεται δεδομένα.
Αναβοσβήνει με κόκκινο χρώμα	Απαιτείται παρέμβαση του χειριστή.
Σταθερά πορτοκαλί	Ο εκτυπωτής βρίσκεται σε κατάσταση αναστολής λειτουργίας.
Αναβοσβήνει με πορτοκαλί χρώμα	Ο εκτυπωτής βρίσκεται σε κατάσταση βαθιάς αναστολής λειτουργίας ή αδρανοποίησης.

Επιλογή χαρτιού

ΟΔΗΓΙΕΣ ΓΙΑ ΤΟ ΧΑΡΤΙ

Η χρήση του κατάλληλου χαρτιού εμποδίζει τις εμπλοκές και εξασφαλίζει εκτύπωση χωρίς προβλήματα.

- Χρησιμοποιείτε πάντα καινούργιο και άφθαρτο χαρτί.
- Πριν την τοποθέτηση του χαρτιού, εντοπίστε τη συνιστώμενη εκτυπώσιμη πλευρά του χαρτιού. Αυτή η πληροφορία αναφέρεται συνήθως στην συσκευασία του χαρτιού.
- Μην χρησιμοποιείτε χαρτί που έχει κοπεί με το χέρι.
- Μην αναμιγνύετε μεγέθη, τύπους ή βάρη χαρτιού στον ίδιο δίσκο. Η ανάμειξη έχει σαν αποτέλεσμα τη δημιουργία εμπλοκής.
- Μην χρησιμοποιείτε χαρτιά με επίστρωση, εκτός αν είναι ειδικά σχεδιασμένα για ηλεκτροφωτογραφική εκτύπωση.

Για περισσότερες πληροφορίες, ανατρέξτε στις ενότητες:

- Recommended Media List (Κατάλογος συνιστώμενων μέσων εκτύπωσης) (Ηνωμένες Πολιτείες): [Recommended Media List - Xerox \(Κατάλογος συνιστώμενων μέσων εκτύπωσης\)[®] Paper and Specialty Media \(Χαρτί και ειδικά μέσα εκτύπωσης\) \(xeroxpaperusa.com\)](#).
- Recommended Media List (Κατάλογος συνιστώμενων μέσων εκτύπωσης) (Ευρώπη): [Recommended Printer Papers and Specialty Media - Xerox](#).

ΧΑΡΑΚΤΗΡΙΣΤΙΚΑ ΧΑΡΤΙΟΥ

Τα παρακάτω χαρακτηριστικά του χαρτιού επηρεάζουν την ποιότητα και την αξιοπιστία της εκτύπωσης. Λάβετε υπόψη αυτούς τους παράγοντες πριν από την εκτύπωση.

Βάρος

Οι δίσκοι μπορούν να τροφοδοτούν χαρτί διαφόρων βαρών. Το χαρτί που είναι ελαφρύτερο από 60 g/m² (16 lb) μπορεί να μην είναι αρκετά άκαμπτο ώστε να γίνεται σωστή τροφοδοσία, με αποτέλεσμα να προκαλούνται εμπλοκές. Για περισσότερες πληροφορίες, ανατρέξτε στην ενότητα [Υποστηριζόμενα βάρη χαρτιού](#).

Κύρτωμα

Το κύρτωμα είναι η τάση του χαρτιού να κυρτώνει στις άκρες. Το υπερβολικό κύρτωμα μπορεί να προκαλέσει προβλήματα στην τροφοδότηση του χαρτιού. Η κύρτωση μπορεί να εμφανιστεί αφού το χαρτί περάσει από τον εκτυπωτή, όπου εκτίθεται σε υψηλές θερμοκρασίες. Η αποθήκευση του χαρτιού εκτός συσκευασίας σε θερμό, υγρό, κρύο ή ξηρό περιβάλλον μπορεί να προκαλέσει κύρτωμα πριν από την εκτύπωση και, συνεπώς, προβλήματα με την τροφοδοσία του.

Λειότητα

Η λειότητα του χαρτιού επηρεάζει άμεσα την ποιότητα εκτύπωσης. Αν το χαρτί είναι πολύ τραχύ, ο γραφίτης δεν κολλάει πάνω του όπως θα έπρεπε. Αν το χαρτί είναι πολύ λείο, μπορεί να παρουσιαστεί πρόβλημα στην τροφοδότηση ή στην ποιότητα εκτύπωσης. Συνιστούμε τη χρήση χαρτιού 50 βαθμών Sheffield.

Περιεκτικότητα υγρασίας

Η ποσότητα υγρασίας στο χαρτί επηρεάζει τόσο την ποιότητα εκτύπωσης όσο και τη δυνατότητα του εκτυπωτή να τροφοδοτεί το χαρτί σωστά. Αφήστε το χαρτί στην αρχική του συσκευασία έως ότου το χρησιμοποιήσετε. Η έκθεση του χαρτιού σε μεταβολές της υγρασίας μπορεί να υποβαθμίσει την απόδοσή του.

Πριν από την εκτύπωση, αποθηκεύετε το χαρτί στην αρχική συσκευασία του, στο ίδιο περιβάλλον με τον εκτυπωτή, για 24 έως 48 ώρες. Το περιβάλλον στο οποίο αποθηκεύετε το χαρτί πρέπει να είναι το ίδιο με το περιβάλλον του εκτυπωτή. Επεκτείνετε αυτό το διάστημα για μερικές ημέρες, αν το περιβάλλον αποθήκευσης ή μεταφοράς διαφέρει κατά πολύ από το περιβάλλον του εκτυπωτή. Το χοντρό χαρτί μπορεί να χρειάζεται μεγαλύτερο χρονικό διάστημα, μέχρι να επανέλθει στην επιθυμητή κατάσταση.

Κατεύθυνση "νερών"

Τα νερά είναι η ευθυγράμμιση των ινών του χαρτιού σε ένα φύλλο. Τα "νερά" είναι μακριά, κατά μήκος του χαρτιού, ή κοντά, κατά πλάτος του χαρτιού.

Για τη συνιστώμενη φορά των "νερών" του χαρτιού, ανατρέξτε στην ενότητα **Υποστηριζόμενα βάρη χαρτιού**.

Περιεχόμενο ινών

Τα περισσότερα ξηρογραφικά χαρτιά υψηλής ποιότητας κατασκευάζονται από 100% χημικά κατεργασμένο χαρτοπολτό. Αυτό το περιεχόμενο εξασφαλίζει υψηλό βαθμό σταθερότητας για το χαρτί, με λιγότερα προβλήματα τροφοδότησης και καλύτερη ποιότητα εκτύπωσης. Το χαρτί που περιέχει ίνες, όπως βαμβάκι, μπορεί να επηρεάσει αρνητικά το χειρισμό του χαρτιού.

ΜΗ ΑΠΟΔΕΚΤΟ ΧΑΡΤΙ

Οι παρακάτω τύποι χαρτιού δεν συνιστώνται για χρήση με τον εκτυπωτή:

- Χημικά κατεργασμένα χαρτιά που χρησιμοποιούνται για τη δημιουργία αντιγράφων χωρίς καρμπόν, γνωστά επίσης και ως αυτογραφικά, αυτογραφικό χαρτί (CCP) ή χημικό χαρτί NCR.
- Προτυπωμένα χαρτιά με χημικά που μπορεί να μολύνουν τον εκτυπωτή.
- Προτυπωμένα χαρτιά που μπορεί να επηρεαστούν από τη θερμοκρασία στη μονάδα τήξης του εκτυπωτή.
- Προτυπωμένα χαρτιά που απαιτούν κεντράρισμα (την ακριβή θέση εκτύπωσης στη σελίδα) πάνω από $\pm 2,3$ χλστ. ($\pm 0,09$ ίντσες), όπως φόρμες οπτικής αναγνώρισης χαρακτήρων (OCR).
Σε ορισμένες περιπτώσεις, το κεντράρισμα μπορεί να ρυθμιστεί με εφαρμογές λογισμικού, για επιτυχημένη εκτύπωση σε αυτές τις φόρμες.
- Χαρτιά με επίστρωση (διαγραφόμενο bond), συνθετικά χαρτιά, θερμικά χαρτιά.

- Χαρτιά με ακατέργαστα άκρα, σκληρά ή βαριά με υφή, ή καμπυλωμένα χαρτιά.
- Ανακυκλωμένα χαρτιά που δεν πληρούν το Ευρωπαϊκό πρότυπο EN12281:2002.
- Χαρτί βάρους κάτω από 60 g/m² (16 lb).
- Φόρμες ή έγγραφα που αποτελούνται από πολλά τμήματα.

ΑΠΟΘΗΚΕΥΣΗ ΧΑΡΤΙΟΥ

Χρησιμοποιήστε αυτές τις οδηγίες αποθήκευσης χαρτιού για να αποφύγετε τις εμπλοκές και την ανομοιόμορφη ποιότητα εκτύπωσης:

- Αποθηκεύστε το χαρτί στην αρχική συσκευασία, στο ίδιο περιβάλλον με τον εκτυπωτή, για 24 έως 48 ώρες πριν από την εκτύπωση.
- Επεκτείνετε αυτό το διάστημα για μερικές ημέρες, αν το περιβάλλον αποθήκευσης ή μεταφοράς διαφέρει κατά πολύ από το περιβάλλον του εκτυπωτή. Το χοντρό χαρτί μπορεί να χρειάζεται μεγαλύτερο χρονικό διάστημα, μέχρι να επανέλθει στην επιθυμητή κατάσταση.
- Για καλύτερα αποτελέσματα, αποθηκεύετε το χαρτί σε περιβάλλον όπου η θερμοκρασία είναι 21°C (70°F) και η σχετική υγρασία 40%.
- Οι περισσότεροι κατασκευαστές ετικετών συνιστούν την εκτύπωση σε εύρος θερμοκρασιών 18–24°C (65–75°F) με σχετική υγρασία μεταξύ 40% και 60%.
- Αποθηκεύετε το χαρτί σε κούτες, σε παλέτα ή ράφι. Μην το αφήνετε απευθείας πάνω στο δάπεδο.
- Φυλάσσετε τις μεμονωμένες συσκευασίες σε επίπεδη επιφάνεια.
- Μην τοποθετείτε τίποτα πάνω σε μεμονωμένες συσκευασίες χαρτιού.
- Βγάλτε το χαρτί από την κούτα ή τη συσκευασία του μόνο όταν είστε έτοιμοι να το τοποθετήσετε στον εκτυπωτή. Η κούτα και η συσκευασία διατηρούν το χαρτί καθαρό, στεγνό και επίπεδο.

ΕΠΙΛΟΓΗ ΠΡΟ-ΕΚΤΥΠΩΜΕΝΩΝ ΦΟΡΜΩΝ ΚΑΙ ΕΠΙΣΤΟΛΟΧΑΡΤΩΝ

- Χρησιμοποιείτε χαρτί με μεγάλα "νερά".
- Χρησιμοποιήστε μόνο φόρμες και επιστολόχαρτα εκτυπωμένα μέσω διαδικασίας λιθογραφίας όφσετ ή εγχάραξης.
- Αποφύγετε χαρτί με ανώμαλη ή τραχιές υφής επιφάνεια.
- Χρησιμοποιήστε μελάνια που δεν επηρεάζονται από την ρητίνη στον γραφίτη. Τα μελάνια που έχουν στερεοποιηθεί μέσω οξείδωσης ή βασίζονται σε λάδι, σε γενικές γραμμές πληρούν αυτές τις απαιτήσεις. Τα υδατοδιαλυτά μελάνια μπορεί να μην τις πληρούν.
- Εκτυπώστε δείγματα σε προ-εκτυπωμένες φόρμες και επιστολόχαρτα που θέλετε να χρησιμοποιήσετε πριν αγοράσετε μεγάλες ποσότητες. Αυτή η ενέργεια καθορίζει αν το μελάνι στην προτυπωμένη φόρμα ή στο επιστολόχαρτο θα επηρεάσει την ποιότητα εκτύπωσης.
- Εάν δεν είστε βέβαιοι, επικοινωνήστε με τον προμηθευτή του χαρτιού.
- Κατά την εκτύπωση σε επιστολόχαρτο, τοποθετήστε το χαρτί με τον σωστό προσανατολισμό για τον εκτυπωτή σας.

Για περισσότερες πληροφορίες, ανατρέξτε στις ενότητες:

- Recommended Media List (Κατάλογος συνιστώμενων μέσων εκτύπωσης) (Ηνωμένες Πολιτείες): [Recommended Media List - Xerox \(Κατάλογος συνιστώμενων μέσων εκτύπωσης\)[®] Paper and Specialty Media \(Χαρτί και ειδικά μέσα εκτύπωσης\) \(xeroxpaperusa.com\)](#).
- Recommended Media List (Κατάλογος συνιστώμενων μέσων εκτύπωσης) (Ευρώπη): [Recommended Printer Papers and Specialty Media - Xerox](#).

ΥΠΟΣΤΗΡΙΖΟΜΕΝΑ ΜΕΓΕΘΗ ΧΑΡΤΙΟΥ



Σημείωση: Το μοντέλο του εκτυπωτή σας ενδέχεται να περιλαμβάνει δίσκο 550+100 φύλλων ως τον Δίσκο 2, ο οποίος αποτελείται από έναν δίσκο 550 φύλλων και έναν ενσωματωμένο τροφοδότη διαφορετικών μεγεθών 100 φύλλων. Ο δίσκος 550 φύλλων του δίσκου 550+100 φύλλων υποστηρίζει τους ίδιους τύπους χαρτιού με τον δίσκο 550 φύλλων. Ο ενσωματωμένος τροφοδότης διαφορετικών μεγεθών υποστηρίζει χαρτιά με διαφορετικό μέγεθος, τύπο και βάρος.

Υποστηριζόμενα μεγέθη χαρτιού

ΜΕΓΕΘΟΣ ΧΑΡΤΙΟΥ	ΒΑΣΙΚΟΣ ΔΙΣΚΟΣ 250 ΦΥΛΛΩΝ	ΠΡΟΑΙΡΕΤΙΚΟΣ ΔΙΣΚΟΣ 550 ΦΥΛΛΩΝ	ΤΡΟΦΟΔΟΤΗΣ ΔΙΑΦΟΡΕΤΙΚΩΝ ΜΕΓΕΘΩΝ	ΜΗ ΑΥΤΟΜΑΤΟΣ ΤΡΟΦΟΔΟΤΗΣ	ΕΚΤΥΠΩΣΗ ΔΙΠΛΗΣ ΟΨΗΣ
A4 210 x 297 χλστ. (8,27 x 11,7 ίντσες)	✓	✓	✓	✓	✓
A5 ¹ 148 x 210 χλστ. (5,83 x 8,27 ίντσες)	✓	x	x	✓	x
A5 ² 210 x 148 χλστ. (8,27 x 5,83 ίντσες)	x	✓	x	x	x
A6 105 x 148 χλστ. (4,13 x 5,83 ίντσες)	✓	✓	✓	✓	x
JIS B5 182 x 257 χλστ. (7,17 x 10,1	✓	✓	✓	✓	x

ΜΕΓΕΘΟΣ ΧΑΡΤΙΟΥ	ΒΑΣΙΚΟΣ ΔΙΣΚΟΣ 250 ΦΥΛΛΩΝ	ΠΡΟΑΙΡΕΤΙΚΟΣ ΔΙΣΚΟΣ 550 ΦΥΛΛΩΝ	ΤΡΟΦΟΔΟΤΗΣ ΔΙΑΦΟΡΕΤΙΚΩΝ ΜΕΓΕΘΩΝ	ΜΗ ΑΥΤΟΜΑΤΟΣ ΤΡΟΦΟΔΟΤΗΣ	ΕΚΤΥΠΩΣΗ ΔΙΠΛΗΣ ΟΨΗΣ
ίντσες)					
Oficio (Μεξικό) 216 x 340 χλστ. (8,5 x 13,4 ίντσες)	✓	✓	✓	✓	✓
Hagaki 100 x 148 χλστ. (3,94 x 5,83 ίντσες)	✓	x	✓	✓	x
Statement 139,7 x 215,9 χλστ. (5,5 x 8,5 ίντσες)	✓	x	✓	✓	x
Executive 184,2 x 266,7 χλστ. (7,25 x 10,5 ίντσες)	✓	✓	✓	✓	x
Letter 215,9 x 279,4 χλστ. (8,5 x 11 ίντσες)	✓	✓	✓	✓	✓
Legal 215,9 x 355,6 χλστ. (8,5 x 14 ίντσες)	✓	✓	✓	✓	✓
Folio 215,9 x 330,2 χλστ. (8,5 x 13 ίντσες)	✓	✓	✓	✓	✓
Universal^{2, 3} 98,4 x 148– 215,9 x 355,6	✓	x	✓	✓	x

ΜΕΓΕΘΟΣ ΧΑΡΤΙΟΥ	ΒΑΣΙΚΟΣ ΔΙΣΚΟΣ 250 ΦΥΛΛΩΝ	ΠΡΟΑΙΡΕΤΙΚΟΣ ΔΙΣΚΟΣ 550 ΦΥΛΛΩΝ	ΤΡΟΦΟΔΟΤΗΣ ΔΙΑΦΟΡΕΤΙΚΩΝ ΜΕΓΕΘΩΝ	ΜΗ ΑΥΤΟΜΑΤΟΣ ΤΡΟΦΟΔΟΤΗΣ	ΕΚΤΥΠΩΣΗ ΔΙΠΛΗΣ ΌΨΗΣ
χλστ. (3,86 x 5,83–8,5 x 14 ίντσες)					
Universal^{2,3} 76,2 x 127– 215,9 x 355,6 χλστ. (3 x 5–8,5 x 14 ίντσες)	x	x	✓	✓	x
Universal^{2,3} 148 x 210– 215,9 x 355,6 χλστ. (5,83 x 8,27–8,5 x 14 ίντσες)	✓	✓	✓	✓	x
Universal^{2,3} 210 x 250 – 215,9 x 355,6 χλστ. (8,27 x 10,98 – 8,5 x 14 ίντσες)	✓	✓	✓	✓	✓
7^{3/4} Φάκελος 98,4 x 190,5 χλστ. (3,875 x 7,5 ίντσες)	✓	x	✓	✓	x
Φάκελος 9 98,4 x 225,4 χλστ. (3,875 x 8,9 ίντσες)	✓	x	✓	✓	x
Φάκελος 10 104,8 x 241,3 χλστ. (4,12 x 9,5 ίντσες)	✓	x	✓	✓	x
Φάκελος DL 110 x 220 χλστ. (4,33 x 8,66	✓	x	✓	✓	x

ΜΕΓΕΘΟΣ ΧΑΡΤΙΟΥ	ΒΑΣΙΚΟΣ ΔΙΣΚΟΣ 250 ΦΥΛΛΩΝ	ΠΡΟΑΙΡΕΤΙΚΟΣ ΔΙΣΚΟΣ 550 ΦΥΛΛΩΝ	ΤΡΟΦΟΔΟΤΗΣ ΔΙΑΦΟΡΕΤΙΚΩΝ ΜΕΓΕΘΩΝ	ΜΗ ΑΥΤΟΜΑΤΟΣ ΤΡΟΦΟΔΟΤΗΣ	ΕΚΤΥΠΩΣΗ ΔΙΠΛΗΣ ΟΨΗΣ
ίντσες)					
Φάκελος C5 162 x 229 χλστ. (6,38 x 9,01 ίντσες)	✓	x	✓	✓	x
Φάκελος B5 176 x 250 χλστ. (6,93 x 9,84 ίντσες)	✓	x	✓	✓	x
Άλλος Φάκελος 98,4 x 162–176 x 250 χλστ. (3,87 x 6,38–6,93 x 9,84 ίντσες)	✓	x	✓	✓	x
<p>¹ Τοποθετήστε αυτό το μέγεθος χαρτιού στον βασικό δίσκο, στον μη αυτόματο τροφοδότη και στον τροφοδότη διαφορετικών μεγεθών, έτσι ώστε η μεγάλη πλευρά του χαρτιού να εισέρχεται πρώτη στον εκτυπωτή.</p> <p>² Τοποθετήστε αυτό το μέγεθος χαρτιού στους προαιρετικούς δίσκους με τη μικρή πλευρά του χαρτιού να εισέρχεται πρώτη στον εκτυπωτή.</p> <p>³ Όταν επιλεγεί Universal, η σελίδα διαμορφώνεται για μέγεθος 215,9 x 355,6 χλστ. (8,5 x 14 ίντσες), εκτός εάν το μέγεθος ορίζεται από το πρόγραμμα του λογισμικού.</p> <p>⁴ Τοποθετήστε στενό χαρτί με την μικρή πλευρά να εισέρχεται πρώτη στον εκτυπωτή.</p> <p>⁵ Όταν επιλεγεί Universal, η σελίδα διαμορφώνεται για μέγεθος 215,9 x 355,6 χλστ. (8,5 x 14 ίντσες), εκτός εάν το μέγεθος ορίζεται από το πρόγραμμα του λογισμικού.</p>					

Υποστηριζόμενα είδη χαρτιού

ΕΙΔΟΣ ΧΑΡΤΙΟΥ	ΒΑΣΙΚΟΣ ΔΙΣΚΟΣ 250 ΦΥΛΛΩΝ	ΠΡΟΑΙΡΕΤΙΚΟΣ ΔΙΣΚΟΣ 550 ΦΥΛΛΩΝ	ΤΡΟΦΟΔΟΤΗΣ ΔΙΑΦΟΡΕΤΙΚΩΝ ΜΕΓΕΘΩΝ	ΜΗ ΑΥΤΟΜΑΤΟΣ ΤΡΟΦΟΔΟΤΗΣ	ΕΚΤΥΠΩΣΗ ΔΙΠΛΗΣ ΎΨΗΣ
Κοινό χαρτί	✓	✓	✓	✓	✓
Ελαφρύ χαρτί	✓	✓	✓	✓	✓
Βαρύ χαρτί	✓	✓	✓	✓	✓
Επιστολόχαρτο	✓	✓	✓	✓	✓
Χαρτί καρτών/εξωφύλλων	✓	✓	✓	✓	x
Ανακυκλωμένο χαρτί	✓	✓	✓	✓	✓
Χαρτί Bond	✓	✓	✓	✓	✓
Ετικέτες	✓	✓	✓	✓	x
Γυαλιστερό	✓	✓	✓	✓	x
Ετικέτες βινυλίου	✓	✓	✓	✓	x
Προτυπωμένο	✓	✓	✓	✓	✓
Φάκελοι	✓	x	✓	✓	x
Χρωματιστό χαρτί	✓	✓	✓	✓	✓
Τραχύ βαμβακερό	✓	✓	✓	✓	✓
Ειδικό είδος 1-6	✓	✓	✓	✓	✓



Σημείωση:

- Το μοντέλο του εκτυπωτή σας ενδέχεται να διαθέτει έναν προαιρετικό δίσκο 550+100 φύλλων, ο οποίος αποτελείται από έναν δίσκο 550 φύλλων και έναν ενσωματωμένο τροφοδότη διαφορετικών μεγεθών 100 φύλλων. Ο δίσκος 550 φύλλων του προαιρετικού δίσκου 550+100 φύλλων υποστηρίζει τους ίδιους τύπους χαρτιού με τον βασικό δίσκο 550 φύλλων. Ο ενσωματωμένος τροφοδότης διαφορετικών μεγεθών υποστηρίζει χαρτιά με διαφορετικό μέγεθος, τύπο και βάρος.
- Οι ετικέτες, οι φάκελοι και οι δεσμίδες καρτών πρέπει να εκτυπώνονται πάντα σε χαμηλή ταχύτητα
- Οι ετικέτες βινυλίου υποστηρίζονται για περιστασιακή χρήση και πρέπει να ελέγχεται αν είναι κατάλληλες για τον εκτυπωτή. Ορισμένες ετικέτες βινυλίου μπορεί να τροφοδοτούνται πιο αξιόπιστα από τον τροφοδότη διαφορετικών μεγεθών

Υποστηριζόμενα βάρη χαρτιού

ΒΑΣΙΚΟΣ ΔΙΣΚΟΣ 250 ΦΥΛΛΩΝ	ΠΡΟΑΙΡΕΤΙΚΟΣ ΔΙΣΚΟΣ 550 ΦΥΛΛΩΝ	ΤΡΟΦΟΔΟΤΗΣ ΔΙΑΦΟΡΕΤΙΚΩΝ ΜΕΓΕΘΩΝ	ΜΗ ΑΥΤΟΜΑΤΟΣ ΤΡΟΦΟΔΟΤΗΣ	ΕΚΤΥΠΩΣΗ ΔΙΠΛΗΣ ΎΨΗΣ
Μακριές ίνες 60- 216 g/m ² (Εξώφυλλο τύπου bond 16 lb–80 lb)	Μακριές ίνες 60- 176 g/m ² (Εξώφυλλο τύπου bond 16 lb-65 lb)	Μακριές ίνες 60- 176 g/m ² (Εξώφυλλο τύπου bond 16 lb-65 lb)	Μακριές ίνες 60- 216 g/m ² (Εξώφυλλο τύπου bond 16 lb–80 lb)	Μακριές ίνες 60– 105 g/m ² (τύπου bond 16–28 lb)



Σημείωση:

- Το μοντέλο του εκτυπωτή σας ενδέχεται να διαθέτει έναν προαιρετικό δίσκο 550+100 φύλλων, ο οποίος αποτελείται από έναν δίσκο 550 φύλλων και έναν ενσωματωμένο τροφοδότη διαφορετικών μεγεθών 100 φύλλων. Ο δίσκος 550 φύλλων του προαιρετικού δίσκου 550+100 φύλλων υποστηρίζει τους ίδιους τύπους χαρτιού με τον βασικό δίσκο 550 φύλλων. Ο ενσωματωμένος τροφοδότης διαφορετικών μεγεθών υποστηρίζει χαρτιά με διαφορετικό μέγεθος, τύπο και βάρος.
- Για χαρτί 60–176 g/m² (16–47 lb Bond), συνιστάται χαρτί με μακριά "νερά" (δηλ. μακριές ίνες).
- Για την εκτύπωση χαρτιού κάτω από 75 g/m² (20 lb Bond), ο Τύπος χαρτιού πρέπει να έχει οριστεί σε Ελαφρύ χαρτί. Σε αντίθετη περίπτωση, ενδέχεται να προκληθεί υπερβολική κύρτωση, πράγμα το οποίο μπορεί να οδηγήσει σε σφάλματα, ειδικά σε πιο υγρά περιβάλλοντα.

Ρύθμιση, εγκατάσταση και διαμόρφωση

Αυτό το κεφάλαιο περιέχει τα εξής:

Επιλογή τοποθεσίας για τον εκτυπωτή	52
Σύνδεση καλωδίων.....	54
Εφαρμογή Xerox® Easy Assist (ΧΕΑ)	56
Ρύθμιση και χρήση των εφαρμογών της αρχικής οθόνης.....	64
Ρύθμιση και χρήση των δυνατοτήτων προσβασιμότητας	71
Εκτέλεση μιας εργασίας με το πληκτρολόγιο	74
Ρύθμιση του εκτυπωτή για λειτουργία φαξ.....	75
Διαμόρφωση των ρυθμίσεων SMTP του ηλεκτρονικού ταχυδρομείου.....	81
Τοποθέτηση χαρτιού και ειδικών μέσων εκτύπωσης	92
Εγκατάσταση και ενημέρωση λογισμικού, προγραμμάτων οδήγησης και υλικολογισμικού.....	102
Εγκατάσταση προαιρετικών δίσκων	106
Σύνδεση σε δίκτυο.....	107

Επιλογή τοποθεσίας για τον εκτυπωτή

- Αφήστε αρκετό χώρο για το άνοιγμα των δίσκων, των καλυμμάτων και των θυρών, καθώς και για την εγκατάσταση εξαρτημάτων υλικού εξοπλισμού.
- Τοποθετήστε τον εκτυπωτή κοντά σε πρίζα ρεύματος.

⚠ ΠΡΟΣΟΧΗ—ΕΝΔΕΧΟΜΕΝΟΣ ΤΡΑΥΜΑΤΙΣΜΟΣ: Για να αποφύγετε τον κίνδυνο πυρκαγιάς ή ηλεκτροπληξίας, συνδέστε το καλώδιο τροφοδοσίας σε μια σωστά γειωμένη πρίζα με κατάλληλη ονομαστική ισχύ, που βρίσκεται κοντά στο προϊόν και στην οποία είναι εύκολη η πρόσβαση.

⚡ ΠΡΟΣΟΧΗ—ΚΙΝΔΥΝΟΣ ΗΛΕΚΤΡΟΠΛΗΞΙΑΣ: Για να αποφύγετε τον κίνδυνο ηλεκτροπληξίας, μην τοποθετείτε ή χρησιμοποιείτε το συγκεκριμένο προϊόν κοντά σε νερό ή υγρά σημεία.

- Βεβαιωθείτε ότι η ροή αέρα στο δωμάτιο είναι σύμφωνη με την τελευταία αναθεώρηση του προτύπου ASHRAE 62 ή του προτύπου CEN Technical Committee 156.
- Επιλέξτε επίπεδη, ανθεκτική και σταθερή επιφάνεια.
- Προστατεύστε τον εκτυπωτή:
 - Από σκόνη, διατηρώντας τον καθαρό και στεγνό
 - Από συρραπτικά και συνδετήρες
 - Από άμεση ροή του αέρα ενός κλιματιστικού ή ανεμιστήρων
 - Από άμεσο ηλιακό φως και υπερβολική υγρασία
- Τηρείτε τη συνιστώμενη θερμοκρασία και αποφεύγετε τις διακυμάνσεις
Θερμοκρασία λειτουργίας: 10–32,2° C (50–90° F)
Εύρος θερμοκρασιών αποθήκευσης: 15,6–32,2° C (60–90° F)
- Για λόγους επαρκούς αερισμού, αφήστε γύρω από τον εκτυπωτή τα ακόλουθα συνιστώμενα περιθώρια:

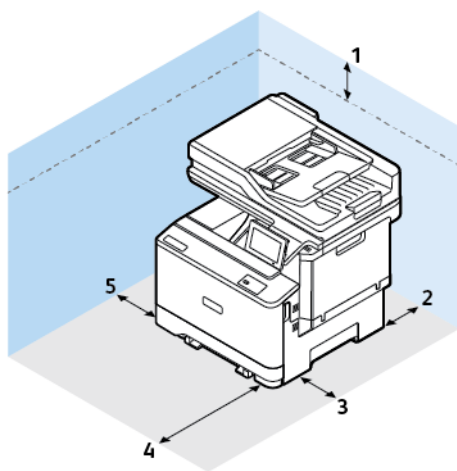

1	Επάνω	305 χλστ. (12 ίντσες)
2	Πίσω	102 χλστ. (4 ίντσες)
3	Δεξιά πλευρά	305 χλστ. (12 ίντσες)
4	Μπροστά	508 χλστ. (20 ίντσες)
5	Αριστερή πλευρά	76 χλστ. (3 ίντσες)

 Σημείωση: Επιπλέον χώρος απαιτείται στη δεξιά πλευρά 305 χλστ. (12 ίντσες) και στην μπροστινή πλευρά 508 χλστ. (20 ίντσες) του εκτυπωτή για την αποκατάσταση των εμπλοκών και για την αντικατάσταση των μονάδων γραφίτη και απεικόνισης.

Σύνδεση καλωδίων

ΠΡΟΣΟΧΗ—ΚΙΝΔΥΝΟΣ ΗΛΕΚΤΡΟΠΛΗΞΙΑΣ: Για να αποφύγετε τον κίνδυνο ηλεκτροπληξίας σε περίπτωση καταιγίδας με αστραπές, μην εγκαθιστάτε το συγκεκριμένο προϊόν και μην πραγματοποιείτε ηλεκτρικές ή καλωδιακές συνδέσεις, όπως σύνδεση για λειτουργία φαξ, σύνδεση του καλωδίου τροφοδοσίας ή του τηλεφώνου.

ΠΡΟΣΟΧΗ—ΕΝΔΕΧΟΜΕΝΟΣ ΤΡΑΥΜΑΤΙΣΜΟΣ: Για να αποφύγετε τον κίνδυνο πυρκαγιάς ή ηλεκτροπληξίας, συνδέστε το καλώδιο τροφοδοσίας σε μια σωστά γειωμένη πρίζα με κατάλληλη ονομαστική ισχύ, που βρίσκεται κοντά στο προϊόν και στην οποία είναι εύκολη η πρόσβαση.

ΠΡΟΣΟΧΗ—ΕΝΔΕΧΟΜΕΝΟΣ ΤΡΑΥΜΑΤΙΣΜΟΣ: Για να αποφύγετε τον κίνδυνο πυρκαγιάς ή ηλεκτροπληξίας, χρησιμοποιήστε μόνο το καλώδιο τροφοδοσίας που συνοδεύει αυτό το προϊόν ή ανταλλακτικό καλώδιο εξουσιοδοτημένο από τον κατασκευαστή.

Προειδοποίηση—Ενδεχόμενη βλάβη: Για να μην προκληθεί απώλεια δεδομένων ή δυσλειτουργία του εκτυπωτή, μην αγγίζετε το καλώδιο USB, τους προσαρμογείς ασύρματου δικτύου ή τον εκτυπωτή στις εικονιζόμενες περιοχές κατά τη διάρκεια της εκτύπωσης.

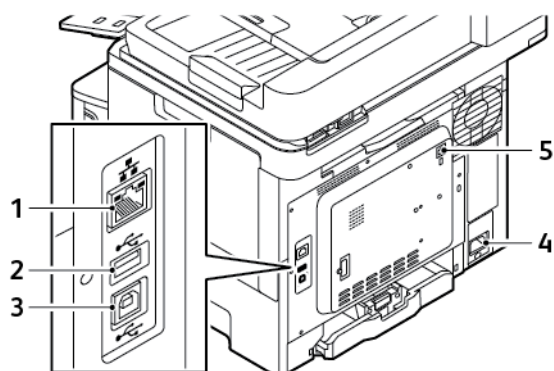

	ΘΥΡΑ ΕΚΤΥΠΩΤΗ	ΛΕΙΤΟΥΡΓΙΑ
1	Θύρα Ethernet	Σύνδεση του εκτυπωτή σε δίκτυο.
2	Θύρα USB	Συνδέστε ένα πληκτρολόγιο ή οποιαδήποτε συμβατή επιλογή.
3	Θύρα εκτυπωτή USB	Συνδέστε τον εκτυπωτή σε υπολογιστή.

	ΘΥΡΑ ΕΚΤΥΠΩΤΗ	ΛΕΙΤΟΥΡΓΙΑ
4	Υποδοχή καλωδίου τροφοδοσίας	Συνδέστε το καλώδιο εκτυπωτή σε πρίζα.
5	Θύρα LINE	Σύνδεση του εκτυπωτή σε ενεργή τηλεφωνική γραμμή μέσω τυπικής πρίζας τοίχου (RJ-11), του φίλτρου DSL, του προσαρμογέα VoIP ή οποιουδήποτε άλλου προσαρμογέα που επιτρέπει πρόσβαση στην τηλεφωνική γραμμή για την αποστολή και λήψη φαξ.

Εφαρμογή Xerox® Easy Assist (ΧΕΑ)

Η εφαρμογή Xerox Easy Assist σας επιτρέπει να αποκτήσετε πρόσβαση στον εκτυπωτή και να τον διαμορφώσετε από το smartphone σας. Για να έχετε πρόσβαση στον εκτυπωτή από το smartphone, κατεβάστε και εγκαταστήστε την εφαρμογή Xerox Easy Assist στην κινητή συσκευή σας. Αν εγκαταστήσετε την εφαρμογή Xerox Easy Assist στο smartphone, μπορείτε να ρυθμίσετε τον καινούργιο εκτυπωτή σας εύκολα, να διαχειριστείτε τη διαμόρφωσή του, να δείτε ειδοποιήσεις που υποδεικνύουν τις απαιτήσεις αναλώσιμων και να τα παραγγείλετε, καθώς και να λάβετε ζωντανή υποστήριξη για την αντιμετώπιση προβλημάτων για τον εκτυπωτή σας.

Για να εγκαταστήσετε την εφαρμογή Xerox Easy Assist στο smartphone, πρέπει να σαρώσετε έναν κωδικό QR ή να αναζητήσετε την εφαρμογή στο Apple App Store ή στο Google Play Store. Υπάρχουν δύο είδη κωδικών QR για την εφαρμογή ΧΕΑ:

- **Κωδικός QR για τη λήψη της εφαρμογής ΧΕΑ:** Αυτός ο κωδικός QR αφορά την αρχική εγκατάσταση της εφαρμογής. Για να εγκαταστήσετε την εφαρμογή Xerox Easy Assist για πρώτη φορά, πρέπει να σαρώσετε αυτόν τον κωδικό QR με την κάμερα του smartphone. Μπορείτε να βρείτε αυτόν τον κωδικό QR στο κουτί συσκευασίας ή στον *Οδηγό εγκατάστασης* που συνοδεύει τον εκτυπωτή.
- **Κωδικός QR για σύνδεση φορητής συσκευής με τον εκτυπωτή:** Αυτός ο κωδικός QR αφορά τη ρύθμιση μιας σύνδεσης ασύρματου δικτύου μεταξύ του smartphone και του εκτυπωτή. Για παράδειγμα, σύνδεση με Wi-Fi Direct. Για εκτυπωτές με περιβάλλον εργασίας χρήστη μέσω οθόνης αφής, μπορείτε να βρείτε αυτόν τον κωδικό QR στον πίνακα ελέγχου του εκτυπωτή, στον Οδηγό εγκατάστασης που συνοδεύει τη συσκευή. Ο κωδικός QR παρέχει όλες τις βασικές πληροφορίες για να συνδέσετε το smartphone σας και τον εκτυπωτή χωρίς μη αυτόματη εισαγωγή οποιασδήποτε πληροφορίας. Για σύνδεση με τον εκτυπωτή, σαρώστε αυτόν τον κωδικό QR μέσα από την εφαρμογή Xerox Easy Assist. Για περισσότερες πληροφορίες, ανατρέξτε στην ενότητα **Μετά την αρχική εγκατάσταση: Σύνδεση στην εφαρμογή Xerox Easy Assist για υπάρχοντες εκτυπωτές**.

Εάν ο εκτυπωτής έχει σύνδεση Internet, τότε μπορείτε να συνδεθείτε στην εφαρμογή ΧΕΑ από το smartphone πληκτρολογώντας τη διεύθυνση IP του εκτυπωτή.

Οι βασικές δυνατότητες της εφαρμογής Xerox Easy Assist είναι οι εξής:

Ρύθμιση νέου εκτυπωτή

Αν έχετε τον Κωδικό QR ή τη Διεύθυνση IP, μπορείτε να ρυθμίσετε έναν νέο εκτυπωτή Xerox με τη βοήθεια της εφαρμογής Xerox Easy Assist. Στην οθόνη Οι εκτυπωτές μου στην εφαρμογή, πατήστε το εικονίδιο **+** και μετά πατήστε **Αποσυσκευασία νέου εκτυπωτή**. Ακολουθήστε τις οδηγίες από την εφαρμογή.

Για περισσότερες πληροφορίες, ανατρέξτε στην ενότητα **Προσθήκη πολλών εκτυπωτών στην εφαρμογή Xerox Easy Assist**.

Προειδοποιήσεις

Η εφαρμογή Xerox Easy Assist μπορεί να σας ειδοποιεί για τυχόν σφάλματα ή προβλήματα του εκτυπωτή. Για να δείτε την αναφορά σφαλμάτων, πατήστε το εικονίδιο **Κουδούνι**.

Κατάσταση του εκτυπωτή

Η κατάσταση εμφανίζει τις πληροφορίες εκτυπωτή, όπως την ετοιμότητα του εκτυπωτή, τη στάθμη γραφίτη και την κατάσταση του δίσκου χαρτιού για κάθε δίσκο. Για να προβάλετε επιπλέον πληροφορίες αναφορικά με την κατάσταση του εκτυπωτή, πατήστε το εικονίδιο **(i)**. Όταν έχετε έναν καταχωρημένο προμηθευτή, για να παραγγείλετε νέο γραφίτη, επιλέξτε το εικονίδιο **Γραφίτης** και μετά πατήστε **Επαναπαραγγελία**.

Παραγγελία αναλωσίμων

Μπορείτε να παραγγείλετε εξαρτήματα και αναλώσιμα μέσω της εφαρμογής Xerox Easy Assist. Αν η στάθμη γραφίτη φαίνεται να είναι χαμηλή, για να παραγγείλετε νέο γραφίτη, επιλέξτε **Παραγγελία αναλωσίμων**. Μπορείτε να προσθέσετε τον δικό σας προμηθευτή αναλωσίμων ή να παραγγείλετε αναλώσιμα από αυτόν. Όταν επιλέγετε **Παραγγελία αναλωσίμων**, εάν ένας προσαρμοσμένος προμηθευτής δεν προστεθεί στην εφαρμογή, τότε ένα μήνυμα εμφανίζεται για να ρυθμίσετε έναν προμηθευτή. Στο μήνυμα, επιλέξτε **Add Supplier (Προσθήκη προμηθευτή)** και, στη συνέχεια, ακολουθήστε τις οδηγίες. Ακολουθώντας τις οδηγίες μεταφέρεστε στις επιλογές **Ρυθμίσεις συσκευής > Supplier Profile (Προφίλ προμηθευτή)**. Στη σελίδα Supplier Profile (Προφίλ προμηθευτή), συμπληρώστε τα στοιχεία του προμηθευτή, όπως Ονοματεπώνυμο, Στοιχεία επικοινωνίας, Αριθμός τηλεφώνου και Διεύθυνση URL ιστότοπου. Αφού ολοκληρώσετε τη ρύθμιση του προσαρμοσμένου προμηθευτή αναλωσίμων, επιλέξτε **Buy (Αγορά)**. Μεταφέρεστε στην τοποθεσία Web του προμηθευτή αναλωσίμων.

Το **Xerox Retail Store (Κατάστημα Xerox Retail)** είναι η προεπιλογή που έχετε για την παραγγελία αναλωσίμων απευθείας από τη Xerox. Επίσης, στη σελίδα Παραγγελία αναλωσίμων, μπορείτε να δείτε το Πρόγραμμα αναλωσίμων και το Supplies Log (Αρχείο καταχώρισης αναλωσίμων) του εκτυπωτή σας.

Εκτύπωση

Μπορείτε να πραγματοποιήσετε μια εργασία εκτύπωσης μέσω της εφαρμογής Xerox Easy Assist. Στην εφαρμογή, επιλέξτε τον εκτυπωτή σας και μετά πατήστε **Εκτύπωση**. Επιλέξτε το έγγραφο που πρέπει να εκτυπώσετε από την κινητή συσκευή σας, επιβεβαιώστε τις ρυθμίσεις εκτύπωσης και μετά πατήστε **Εκτύπωση**.

Ρυθμίσεις συσκευής

Μπορείτε να δείτε και να επεξεργαστείτε τις ρυθμίσεις του εκτυπωτή σας από την καρτέλα **Ρυθμίσεις συσκευής**. Αν δεν έχετε ορίσει έναν κωδικό πρόσβασης κατά την αρχική ρύθμιση, για να δείτε ή να επεξεργαστείτε τις υπάρχουσες ρυθμίσεις του εκτυπωτή, πρέπει να ορίσετε τον κωδικό πρόσβασης. Η καρτέλα **Ρυθμίσεις συσκευής** περιλαμβάνει τα εξής:

- Πληροφορίες
- Γλώσσα
- Ρύθμιση Wi-Fi (WPS)
- Μετρήσεις
- Ημερομηνία & ώρα
- Ήχος
- Λειτουργία εξοικονόμησης ενέργειας
- Προφίλ προμηθευτή
- Φαξ (εάν υπάρχει)
- Κωδικός διαχειριστή

Κέντρο υποστήριξης

Μπορείτε να ζητήσετε υποστήριξη και να βρείτε λύσεις για προβλήματα που σχετίζονται με τον εκτυπωτή μέσω της εφαρμογής Xerox Easy Assist. Η **Τεχνική υποστήριξη** περιλαμβάνει τις εξής υπηρεσίες:

- **Αυτο-εξυπηρέτηση:** Για να έχετε πρόσβαση σε αυτή τη λειτουργία στην εφαρμογή, επιλέξτε τον εκτυπωτή σας και μετά επιλέξτε **Τεχνική υποστήριξη > Self Serve (Αυτο-εξυπηρέτηση)**. Η επιλογή αυτο-εξυπηρέτησης σας μεταφέρει σε μια νέα σελίδα για την εφαρμογή CareAR Instruct. Μέσω της εφαρμογής CareAR Instruct, μπορείτε να λάβετε, να μάθετε και να αναζητήσετε πληροφορίες σχετικά με τον εκτυπωτή.
- **Συνομιλία:** Για να έχετε πρόσβαση σε αυτή τη λειτουργία στην εφαρμογή, επιλέξτε τον εκτυπωτή σας και μετά επιλέξτε **Τεχνική υποστήριξη > Chat (Συνομιλία)**. Συνδέεστε σε ένα Live Chatbot για ζωντανή συνομιλία με Αντιπρόσωπο υποστήριξης της Xerox.
- **Ιστότοπος εκτυπωτή:** Για να έχετε πρόσβαση σε αυτή τη λειτουργία στην εφαρμογή, επιλέξτε τον εκτυπωτή σας και μετά επιλέξτε **Τεχνική υποστήριξη > Printer's Website (Ιστότοπος εκτυπωτή)**. Μεταφέρεστε σε μια νέα σελίδα για Additional Printer Settings (Πρόσθετες ρυθμίσεις εκτυπωτή). Μπορείτε να δείτε την πλήρη διαμόρφωση του εκτυπωτή και να αποκτήσετε πρόσβαση στον ιστότοπο του εκτυπωτή. Η σελίδα Additional Printer Settings (Πρόσθετες ρυθμίσεις εκτυπωτή) έχει επίσης μια επιλογή για **Σύνδεσμος κοινής χρήσης**. Για να σας σταλούν η διεύθυνση IP του εκτυπωτή και άλλα στοιχεία στο email που έχετε καταχωρήσει, επιλέξτε **Share Link (Σύνδεσμος κοινής χρήσης)**.
- **Ρύθμιση του υπολογιστή μου:** Για να έχετε πρόσβαση σε αυτή τη λειτουργία στην εφαρμογή, επιλέξτε τον εκτυπωτή σας και μετά επιλέξτε **Τεχνική υποστήριξη > Set Up My Computer (Ρύθμιση του υπολογιστή μου)**. Μπορείτε να λάβετε προγράμματα οδήγησης εκτύπωσης και σάρωσης για τον εκτυπωτή σας μέσω της εφαρμογής Xerox Easy Assist. Στο πεδίο Email, πληκτρολογήστε την καταχωρημένη διεύθυνση email και μετά πατήστε το εικονίδιο + για να προσθέσετε τη διεύθυνση email σας. Για να λάβετε και να εγκαταστήσετε τα προγράμματα οδήγησης εκτύπωσης και σάρωσης, η εφαρμογή στέλνει έναν Γρήγορο σύνδεσμο στη διεύθυνση email σας.
- **Δοκιμαστική σελίδα εκτύπωσης:** Για να έχετε πρόσβαση σε αυτή τη λειτουργία στην εφαρμογή, επιλέξτε τον εκτυπωτή σας και μετά επιλέξτε **Τεχνική υποστήριξη > Δοκιμαστική σελίδα εκτύπωσης**. Μπορείτε να εκτυπώσετε μια δοκιμαστική σελίδα που περιέχει χρήσιμες πληροφορίες σχετικά με τον εκτυπωτή σας και να επιβεβαιώσετε ότι όλες οι ρυθμίσεις είναι σωστές.
- **Βιωσιμότητα:** Για να έχετε πρόσβαση σε αυτή τη λειτουργία στην εφαρμογή, επιλέξτε τον εκτυπωτή σας και μετά επιλέξτε **Τεχνική υποστήριξη > Sustainability (Βιωσιμότητα)**. Μεταφέρεστε σε μια νέα σελίδα για τις Xerox Sustainability Efforts (Προσπάθειες βιωσιμότητας της Xerox). Μπορείτε να δείτε τις πληροφορίες διαχείρισης Αποβλήτων, δεδομένα για την Υγεία και ασφάλεια και Άλλες δραστηριότητες. Μπορείτε να έχετε πρόσβαση στην ιστοσελίδα Βιωσιμότητας της Xerox (**Περιβάλλον, Υγεία και Βιωσιμότητα - Xerox**) στο προεπιλεγμένο πρόγραμμα περιήγησης στην κινητή συσκευή.

Κατάργηση εκτυπωτή

Μπορείτε να καταργήσετε έναν εκτυπωτή από την εφαρμογή Xerox Easy Assist. Στην εφαρμογή σας, επιλέξτε έναν εκτυπωτή και μετά επιλέξτε **Κατάργηση από τους εκτυπωτές μου**.

ΠΡΙΝ ΑΠΌ ΤΗΝ ΕΓΚΑΤΑΣΤΑΣΗ ΤΟΥ ΕΚΤΥΠΩΤΗ: ΑΡΧΙΚΗ ΡΥΘΜΙΣΗ ΜΕ ΤΗΝ ΕΦΑΡΜΟΓΗ XEROX® EASY ASSIST

Για να ολοκληρώσετε την αρχική ρύθμιση και να εγκαταστήσετε την εφαρμογή Xerox Easy Assist για πρώτη φορά, κάντε τα εξής:

1. Για την αρχική ρύθμιση όταν ο εκτυπωτής ενεργοποιείται για πρώτη φορά, εμφανίζονται οι οθόνες αρχικής ρύθμισης. Στον πίνακα ελέγχου του εκτυπωτή, κάντε τα εξής:

- a. Επιλέξτε τη **Γλώσσα** που θέλετε και μετά πατήστε **Επόμενο**.
Εμφανίζεται η οθόνη Εφαρμογή Xerox Easy Assist Mobile.
 - b. Για να χρησιμοποιήσετε την κινητή συσκευή σας για τη ρύθμιση και τη διαχείριση του εκτυπωτή σας, πατήστε **Ναι**.
Εμφανίζεται η οθόνη Λήψη της εφαρμογής για να επιβεβαιώσετε τον τύπο της κινητής συσκευής σας. Ορίστε μία από τις επιλογές:
 - **iOS:** Για την εγκατάσταση της εφαρμογής Xerox Easy Assist σε iPhone, ορίστε αυτή την επιλογή.
 - **Android:** Για την εγκατάσταση της εφαρμογής Xerox Easy Assist σε κινητή συσκευή Android, ορίστε αυτή την επιλογή.
 - **Έχω την εφαρμογή:** Αν έχετε ήδη εγκαταστήσει την εφαρμογή Xerox Easy Assist στην κινητή συσκευή σας, ορίστε αυτή την επιλογή.
2. Αν έχετε επιλέξει iOS ή Android, μια οθόνη εμφανίζεται για να σας βοηθήσει με τη λήψη της εφαρμογής. Στον πίνακα ελέγχου, πατήστε στην επιλογή **Εμφάνιση κωδικού QR**.
Εμφανίζεται μια οθόνη με τον κωδικό QR. Για να εγκαταστήσετε την εφαρμογή, σαρώστε τον κωδικό QR χρησιμοποιώντας την κάμερα του smartphone.
 3. Λάβετε και εγκαταστήστε την εφαρμογή Xerox Easy Assist στο smartphone:
 - Για τηλέφωνα Android: Μεταβείτε στο Google Play Store και μετά αναζητήστε την εφαρμογή Xerox Easy Assist.
 - Για iOS ή iPhones: Μεταβείτε στο Apple App Store και μετά αναζητήστε την εφαρμογή Xerox Easy Assist.
 4. Όταν εγκαθιστάτε την εφαρμογή για πρώτη φορά στο smartphone, για την Άδεια χρήσης τελικού χρήστη (EULA), επιλέξτε **Συμφωνώ**.
 **Σημείωση:** Η εφαρμογή Xerox Easy Assist έχει οδηγίες που θα σας βοηθήσουν να βγάλετε τον εκτυπωτή από το κουτί συσκευασίας του. Για να παρακολουθήσετε ένα χρήσιμο βίντεο για την αποσυσκευασία του εκτυπωτή, με την κάμερα του smartphone σαρώστε τον κωδικό QR που υπάρχει στο κουτί συσκευασίας ή στον *Οδηγό εγκατάστασης* που συνοδεύει τον εκτυπωτή σας. Αποδεχθείτε την Άδεια χρήσης τελικού χρήστη (EULA) και μετά ακολουθήστε τις οδηγίες που εμφανίζονται στην εφαρμογή.
 5. Για να ρυθμίσετε έναν νέο εκτυπωτή από την εφαρμογή XEA στο smartphone, στην οθόνη Προσθήκη εκτυπωτή, επιλέξτε **Unbox a New Printer** (Αποσυσκευασία νέου εκτυπωτή). Ακολουθήστε τις οδηγίες που εμφανίζονται στην εφαρμογή.
Εμφανίζεται η σελίδα Επιλέξτε μοντέλο εκτυπωτή.
 6. Επιλέξτε το μοντέλο του εκτυπωτή σας από τη λίστα των έγκυρων εκτυπωτών.
Μια οθόνη υποδοχής εμφανίζεται για το Xerox Easy Assist.

7. Ορίστε κάποια από τις παρακάτω επιλογές:

- **Help Me Unpack My Printer (Βοήθεια για την αποσυσκευασία του εκτυπωτή μου):** Ορίστε αυτή την επιλογή για να δείτε οδηγίες που θα σας βοηθήσουν να βγάλετε τον εκτυπωτή από το κουτί συσκευασίας του.
- **I've Unpacked My Printer (Έχω αποσυσκευάσει τον εκτυπωτή μου):** Ορίστε αυτή την επιλογή για να συνδέσετε την εφαρμογή ΧΕΑ με τον εκτυπωτή.

8. Στην εφαρμογή επιλέξτε **I've Unpacked My Printer (Έχω αποσυσκευάσει τον εκτυπωτή μου)**.

9. Για να συνδεθείτε με τον εκτυπωτή, οι παρακάτω επιλογές εμφανίζονται στην εφαρμογή:

- **Manual Connection (Μη αυτόματη σύνδεση):**
 - **Scan QR Code (Σάρωση κωδικού QR):** Αυτή η επιλογή σας επιτρέπει να συνδεθείτε με τον εκτυπωτή σαρώνοντας τον κωδικό QR. Στην εφαρμογή επιλέξτε **Scan QR Code (Σάρωση κωδικού QR)** και μετά ακολουθήστε τις οδηγίες που εμφανίζονται στην εφαρμογή. Στον πίνακα ελέγχου του εκτυπωτή, για σύνδεση με την εφαρμογή, πατήστε στην επιλογή **Show QR Code (Εμφάνιση κωδικού QR)**. Εμφανίζεται ο δεύτερος κωδικός QR ή ο κωδικός σύνδεσης QR. Σαρώστε τον κωδικό QR μέσω της εφαρμογής Xerox Easy Assist. Ακολουθήστε τις οδηγίες που εμφανίζονται στην εφαρμογή.

Όταν η σύνδεση διαμορφωθεί, το smartphone και ο εκτυπωτής χρησιμοποιούν προσωρινά από κοινού το ίδιο ασύρματο δίκτυο.
 - **Enter IP Address (Εισαγάγετε τη διεύθυνση IP):** Αυτή η επιλογή σας επιτρέπει να συνδεθείτε με τον εκτυπωτή πληκτρολογώντας τη διεύθυνση IP του εκτυπωτή. Συνδέστε τον εκτυπωτή σε ένα δίκτυο ή στο Internet χρησιμοποιώντας καλώδιο Ethernet. Ακολουθήστε τις οδηγίες που εμφανίζονται στην εφαρμογή για να βρείτε τη διεύθυνση IP του εκτυπωτή. Όταν εντοπίσετε τη διεύθυνση IP, επιλέξτε **Enter IP Address (Εισαγάγετε τη διεύθυνση IP)**. Πληκτρολογήστε τη διεύθυνση IP στο πεδίο Προσθήκη εκτυπωτή της εφαρμογής ΧΕΑ και μετά επιλέξτε **OK**.
 - **Γρήγορη σύνδεση – Αναζήτηση συσκευών:** Όταν ο εκτυπωτής είναι συνδεδεμένος στο Internet μέσω της επιλογής Quick Connection (Γρήγορη σύνδεση), η εφαρμογή ΧΕΑ πραγματοποιεί αναζήτηση για κοντινούς εκτυπωτές.

10. Με την υποστήριξη της εφαρμογής Xerox Easy Assist, ολοκληρώστε τις γενικές ρυθμίσεις και καταχωρήσετε τον εκτυπωτή στο δίκτυο.

Οι γενικές ρυθμίσεις περιλαμβάνουν Κωδικός πρόσβασης διαχειριστή, Συνδεσιμότητα, Μετρήσεις, Ημερομηνία και ώρα, ρυθμίσεις ήχου, εξοικονόμησης ενέργειας και πολλά άλλα.



Σημείωση: Βεβαιωθείτε ότι το smartphone είναι συνδεδεμένο στο ίδιο ασύρματο ή ενσύρματο δίκτυο με τον εκτυπωτή και ότι μπορούν να επικοινωνούν μετά την ολοκλήρωση της ρύθμισης.

11. Για να ολοκληρώσετε την αρχική ρύθμιση στην εφαρμογή, πληκτρολογήστε τις απαραίτητες πληροφορίες για τον εκτυπωτή σας και μετά πατήστε **Ολοκλήρωση ρύθμισης**.

Εμφανίζεται η οθόνη Καλώς ήρθατε.

Όταν η αρχική ρύθμιση ολοκληρωθεί, με την εφαρμογή Xerox Easy Assist μπορείτε να πραγματοποιήσετε τα εξής:

- Ρύθμιση νέου εκτυπωτή
- Έλεγχος της κατάστασης του εκτυπωτή

- Παραγγελία αναλωσίμων
- Λήψη προγραμμάτων οδήγησης εκτύπωσης και σάρωσης
- Εκτύπωση
- Λήψη τεχνικής υποστήριξης αντιμετώπισης προβλημάτων
- Πρόσβαση στον ιστότοπο του εκτυπωτή.
- Πρόσβαση σε πληροφορίες για το περιβάλλον, την υγεία και την ασφάλεια
- Αφαίρεση εκτυπωτή από τη λίστα Οι εκτυπωτές μου της εφαρμογής ΧΕΑ

Για τις δυνατότητες της εφαρμογής Xerox Easy Assist, ανατρέξτε στο [Εφαρμογή Xerox® Easy Assist \(ΧΕΑ\)](#).

ΜΕΤΑ ΤΗΝ ΑΡΧΙΚΗ ΕΓΚΑΤΑΣΤΑΣΗ: ΣΥΝΔΕΣΗ ΣΤΗΝ ΕΦΑΡΜΟΓΗ XEROX EASY ASSIST ΓΙΑ ΥΠΑΡΧΟΝΤΕΣ ΕΚΤΥΠΩΤΕΣ

Για να εγκαταστήσετε και να χρησιμοποιήσετε την εφαρμογή Xerox Easy Assist (ΧΕΑ) για έναν εκτυπωτή που είναι ήδη εγκατεστημένος και συνδεδεμένος στο δίκτυό σας, μπορείτε να βρείτε τον κωδικό QR στον πίνακα ελέγχου.

Σύνδεση χρησιμοποιώντας τον κωδικό QR:

1. Κατεβάστε την εφαρμογή Xerox Easy Assist (ΧΕΑ) από το Apple App Store ή το Google Play Store.
2. Στη σελίδα Προσθήκη εκτυπωτή, επιλέξτε **Connect to Existing Printer** (Σύνδεση με υπάρχοντα εκτυπωτή).
3. Επιλέξτε το μοντέλο του εκτυπωτή σας από τη λίστα των έγκυρων εκτυπωτών.
4. Η εφαρμογή αναζητά εκτυπωτές στο δίκτυό σας. Μπορείτε να παραλείψετε αυτή τη διαδικασία. Για να συνδεθείτε χρησιμοποιώντας τον κωδικό QR, επιλέξτε **Skip (Παράλειψη)** και μετά επιλέξτε **Προσθήκη εκτυπωτή**.
5. Από την οθόνη Connect to Existing Printer (Σύνδεση με υπάρχοντα εκτυπωτή), επιλέξτε **Scan QR Code (Σάρωση κωδικού QR)**. Ορίστε κάποια από τις παρακάτω επιλογές:
 - **Help Me Find the QR Code (Βοήθεια για την εύρεση του κωδικού QR)**: Ορίστε αυτή την επιλογή και ακολουθήστε τις οδηγίες για να βρείτε τον κωδικό QR στον πίνακα ελέγχου του εκτυπωτή.
 - **I'm Ready to Scan (Έτοιμος για σάρωση)**: Ορίστε αυτή την επιλογή όταν θα έχετε βρει τον κωδικό QR στον πίνακα ελέγχου του εκτυπωτή και είστε έτοιμοι για να τον σαρώσετε από την εφαρμογή.
6. Στον πίνακα ελέγχου του εκτυπωτή, επιλέξτε τη γραμμή κατάστασης στο πάνω μέρος της αρχικής οθόνης για να αποκτήσετε πρόσβαση στο Κέντρο ειδοποιήσεων.
7. Από το Κέντρο ειδοποιήσεων, επιλέξτε το εικονίδιο Κωδικός QR για το στοιχείο **Συνδεδεμένος σε δίκτυο**. Ένα νέο παράθυρο ανοίγει για το στοιχείο **Σύνδεση στην εφαρμογή Xerox Easy Assist Mobile** το οποίο εμφανίζει την επιλογή "Σύνδεση με κωδικό QR".
8. Σαρώστε τον κωδικό QR χρησιμοποιώντας την εφαρμογή ΧΕΑ. Με αυτόν τον τρόπο ο εκτυπωτής σας προστίθεται στη λίστα Οι εκτυπωτές μου στην εφαρμογή ΧΕΑ.

Σύνδεση χρησιμοποιώντας διεύθυνση IP:

1. Κατεβάστε την εφαρμογή Xerox Easy Assist (ΧΕΑ) από το Apple App Store ή το Google Play Store.
2. Στη σελίδα Προσθήκη εκτυπωτή, επιλέξτε **Connect to Existing Printer** (Σύνδεση με υπάρχοντα εκτυπωτή).
3. Επιλέξτε το μοντέλο του εκτυπωτή σας από τη λίστα των έγκυρων εκτυπωτών.
4. Η εφαρμογή αναζητά εκτυπωτές στο δίκτυό σας. Μπορείτε να παραλείψετε αυτή τη διαδικασία. Για να συνδεθείτε χρησιμοποιώντας τη διεύθυνση IP, επιλέξτε **Skip (Παράλειψη)** και μετά επιλέξτε **Προσθήκη εκτυπωτή**.
5. Από την οθόνη Connect to Existing Printer (Σύνδεση με υπάρχοντα εκτυπωτή), επιλέξτε **Enter IP Address (Εισαγάγετε τη διεύθυνση IP)**. Ορίστε κάποια από τις παρακάτω επιλογές:
 - **Help Me Find the IP Address (Βοήθεια για την εύρεση της διεύθυνσης IP):** Ορίστε αυτή την επιλογή και ακολουθήστε τις οδηγίες για να βρείτε τη διεύθυνση IP του εκτυπωτή στον πίνακα ελέγχου.
 - **Enter IP Address (Εισαγάγετε τη διεύθυνση IP):** Ορίστε αυτή την επιλογή όταν θα έχετε βρει τη διεύθυνση IP του εκτυπωτή και είστε έτοιμοι για να την πληκτρολογήσετε στην εφαρμογή.
6. Στον πίνακα ελέγχου του εκτυπωτή, ανατρέξτε στη Διεύθυνση IP στη γραμμή κατάστασης στο πάνω μέρος της αρχικής οθόνης του εκτυπωτή.
7. Πληκτρολογήστε τη διεύθυνση IP στην οθόνη Προσθήκη εκτυπωτή της εφαρμογής ΧΕΑ και μετά επιλέξτε **OK**. Με αυτόν τον τρόπο ο εκτυπωτής σας προστίθεται στη λίστα Οι εκτυπωτές μου στην εφαρμογή ΧΕΑ.

ΠΡΟΣΘΗΚΗ ΠΟΛΛΩΝ ΕΚΤΥΠΩΤΩΝ ΣΤΗΝ ΕΦΑΡΜΟΓΗ XEROX EASY ASSIST

Αν ο εκτυπωτής είναι ήδη ρυθμισμένος στο δίκτυό σας και η αρχική ρύθμιση έχει ολοκληρωθεί, μέσω της εφαρμογής ΧΕΑ μπορείτε να συμπεριλάβετε επιπρόσθετους εκτυπωτές απευθείας στη λίστα Οι εκτυπωτές μου. Μπορείτε να δείτε την κατάσταση του εκτυπωτή, να λάβετε προγράμματα οδήγησης εκτύπωσης και να λάβετε υποστήριξη μέσω ζωντανής συνομιλίας. Για να προσθέσετε εκτυπωτές που βρίσκονται στο δίκτυο, ανοίξτε την αρχική σελίδα της εφαρμογής ΧΕΑ στο smartphone. Στην οθόνη Οι εκτυπωτές μου, πατήστε στο εικονίδιο **+** ή **Προσθήκη** από το πάνω μέρος της οθόνης. Ανατρέξτε στις παρακάτω επιλογές:

- **Ρύθμιση νέου εκτυπωτή:** Για να ρυθμίσετε έναν νέο εκτυπωτή από την εφαρμογή ΧΕΑ στο smartphone, στην οθόνη Προσθήκη εκτυπωτή, επιλέξτε **Unbox a New Printer** (Αποσυσκευασία νέου εκτυπωτή). Ακολουθήστε τις οδηγίες που εμφανίζονται στον πίνακα ελέγχου του εκτυπωτή και στην κινητή συσκευή σας.
- **Προσθήκη υπάρχοντος εκτυπωτή:** Για να προσθέσετε έναν υπάρχοντα εκτυπωτή που είναι ήδη συνδεδεμένος στο δίκτυο, στην οθόνη Προσθήκη εκτυπωτή, επιλέξτε **Connect to Existing Printer** (Σύνδεση με υπάρχοντα εκτυπωτή). Ακολουθήστε τις οδηγίες που εμφανίζονται στον πίνακα ελέγχου του εκτυπωτή και στην κινητή συσκευή σας.

Μπορείτε να προσθέσετε έναν εκτυπωτή ακολουθώντας μία από αυτές τις μεθόδους:

- **Κωδικός QR:** Για να σαρώσετε τον κωδικό QR του εκτυπωτή με σαρωτή της εφαρμογής ΧΕΑ, πατήστε **Κωδικός QR**. Για να βρείτε τον κωδικό QR του εκτυπωτή, ανατρέξτε στην ενότητα **Μετά την αρχική εγκατάσταση: Σύνδεση στην εφαρμογή Xerox Easy Assist για υπάρχοντες εκτυπωτές**.
 - **Διεύθυνση IP:** Για σύνδεση στον εκτυπωτή πληκτρολογώντας τη διεύθυνση IP μη αυτόματα, πατήστε **Διεύθυνση IP**. Πληκτρολογήστε τη διεύθυνση IP του εκτυπωτή και, στη συνέχεια, πατήστε **OK**. Για περισσότερες πληροφορίες, ανατρέξτε στην ενότητα **Μετά την αρχική εγκατάσταση: Σύνδεση στην εφαρμογή Xerox Easy Assist για υπάρχοντες εκτυπωτές**.
 - **Εύρεση των πλησιέστερων εκτυπωτών δικτύου:** Όταν το smartphone συνδέεται στο ίδιο ασύρματο ή ενσύρματο δίκτυο με τον εκτυπωτή, για τη Quick Connection (Γρήγορη σύνδεση), η εφαρμογή κάνει αναζήτηση για κοντινούς εκτυπωτές στο δίκτυό σας.
 - Αν η εφαρμογή βρει τον εκτυπωτή, μπορείτε να επιλέξετε και να προσθέσετε τον εκτυπωτή απευθείας.
 - Αν η εφαρμογή δεν μπορεί να βρει τον εκτυπωτή που αναζητάτε, τότε μπορείτε να προσθέσετε τον εκτυπωτή πληκτρολογώντας τη διεύθυνση IP του.
-  Σημείωση: Αν ο εκτυπωτής και η κινητή συσκευή δεν μπορούν να επικοινωνήσουν, βεβαιωθείτε ότι βρίσκονται στο ίδιο δίκτυο.

Ρύθμιση και χρήση των εφαρμογών της αρχικής οθόνης

ΧΡΗΣΗ ΤΗΣ ΑΡΧΙΚΗΣ ΟΘΟΝΗΣ

 Σημείωση: Η αρχική οθόνη σας ενδέχεται να διαφέρει ανάλογα με τις ρυθμίσεις προσαρμογής της αρχικής οθόνης, τις ρυθμίσεις διαχείρισης και τις ενεργές ενσωματωμένες λύσεις.

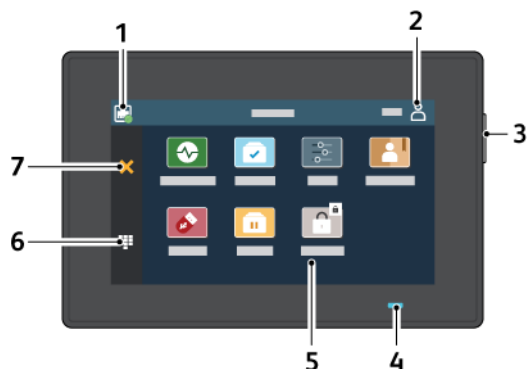

	ΕΙΚΟΝΙΔΙΟ	ΛΕΙΤΟΥΡΓΙΑ
1	Κατάσταση ασύρματης σύνδεσης	Αυτό το κουμπί παρέχει την κατάσταση της συνδεσιμότητας δικτύου.
2	Προφίλ χρήστη	Αν αγγίξετε το κουμπί "Προφίλ χρήστη" στην οθόνη αφής του πίνακα ελέγχου, μπορείτε να συνδεθείτε και να δηλώσετε την ταυτότητά σας στον εκτυπωτή. Για να αποκτήσετε πρόσβαση στις λειτουργίες του εκτυπωτή, συνδεθείτε με τα διαπιστευτήρια χρήστη που διαθέτετε. Εάν δεν γνωρίζετε το όνομα χρήστη ή τον κωδικό πρόσβασης, επικοινωνήστε με τον διαχειριστή συστήματος.
3	Κουμπί λειτουργίας	Ενεργοποίηση ή απενεργοποίηση του εκτυπωτή.  Σημείωση: Για να απενεργοποιήσετε τον εκτυπωτή, πατήστε παρατεταμένα το κουμπί για 5 δευτερόλεπτα.

	ΕΙΚΟΝΤΙΔΙΟ	ΛΕΙΤΟΥΡΓΙΑ
		<p>Ρυθμίστε τον εκτυπωτή σε κατάσταση αναστολής λειτουργίας.</p> <p>Επαναφέρετε τον εκτυπωτή από τη λειτουργία αναμονής ή αδρανοποίησης.</p>
4	Ένδειξη κατάστασης	<p>Αυτή η λυχνία πάλλεται μπλε ή πορτοκαλί για να υποδείξει την κατάσταση του εκτυπωτή.</p> <p>Μπλε:</p> <ul style="list-style-type: none"> • Πάλλεται μπλε μία φορά για πιστοποίηση ταυτότητας με κάρτα πρόσβασης όταν υπάρχει καθυστέρηση στην ανταπόκριση από έναν απομακρυσμένο διακομιστή. <p> Σημείωση: Ορισμένοι αναγνώστες καρτών δεν είναι συμβατή με αυτή τη λειτουργία.</p> <ul style="list-style-type: none"> • Πάλλεται μπλε αργά δύο φορές για να υποδείξει ότι μια εργασία έχει ολοκληρωθεί. • Πάλλεται μπλε γρήγορα όσο ο εκτυπωτής ενεργοποιείται ή για να σηματοδοτήσει την ανίχνευση μιας λειτουργίας "Έντοπισμός εκτυπωτή" από το AirPrint, όταν υπάρχει. <p>Πορτοκαλί:</p> <p>Πάλλεται πορτοκαλί ως ένδειξη σφάλματος ή προειδοποίησης που απαιτεί την προσοχή σας ή την προσοχή του διαχειριστή συστήματος. Για παράδειγμα, αυτό το χρώμα μπορεί να υποδεικνύει ότι έχει εξαντληθεί ο γραφίτης, υπάρχει εμπλοκή χαρτιού ή έχει τελειώσει το χαρτί στον εκτυπωτή για την τρέχουσα εργασία.</p>

	ΕΙΚΟΝΤΙΔΙΟ	ΛΕΙΤΟΥΡΓΙΑ
5	Οθόνη αφής	Η οθόνη προβάλλει πληροφορίες και παρέχει πρόσβαση στις λειτουργίες του εκτυπωτή και εφαρμογές, όπως Κατάσταση/ Αναλώσιμα, Ουρά εργασιών και Μονάδα USB.
6	Πληκτρολόγιο οθόνης	Πληκτρολογήστε αριθμούς ή σύμβολα σε ένα πεδίο εισαγωγής.
7	Κουμπί Διακοπή ή Άκυρο	Διακόπτεται η τρέχουσα εργασία του εκτυπωτή.

ΠΡΟΣΑΡΜΟΓΉ ΤΗΣ ΑΡΧΙΚΗΣ ΟΘΏΝΗΣ

1. Ανοίξτε ένα πρόγραμμα περιήγησης στο Web και πληκτρολογήστε τη διεύθυνση IP του εκτυπωτή στο πεδίο διευθύνσεων.
 - Δείτε τη διεύθυνση IP του εκτυπωτή στην αρχική οθόνη του εκτυπωτή. Η διεύθυνση IP εμφανίζεται ως τέσσερα σύνολα αριθμών που χωρίζονται με τελείες, όπως 123.123.123.123.
 - Αν χρησιμοποιείτε διακομιστή μεσολάβησης, απενεργοποιήστε τον προσωρινά για να φορτωθεί σωστά η ιστοσελίδα.
2. Επιλέξτε **Ρυθμίσεις > Συσκευή > Ορατά εικονίδια στην αρχική οθόνη**.
3. Κάντε ένα ή περισσότερα από τα παρακάτω:
 - Για να προσθέσετε ένα εικονίδιο στην αρχική οθόνη, επιλέξτε το πλαίσιο ελέγχου και μετά κάντε κλικ στην επιλογή **Αποθήκευση**.
 - Για να καταργήσετε ένα εικονίδιο από την αρχική οθόνη, διαγράψτε το πλαίσιο ελέγχου και μετά κάντε κλικ στην επιλογή **Αποθήκευση**.

ΡΥΘΜΙΣΗ ΤΟΥ ΚΕΝΤΡΟΥ ΣΪΡΩΣΗΣ

1. Από την αρχική οθόνη, πατήστε **Κέντρο σάρωσης**.
2. Επιλέξτε και δημιουργήστε έναν προορισμό και, στη συνέχεια, διαμορφώστε τις ρυθμίσεις.



Σημείωση:

- Όταν δημιουργείτε έναν προορισμό δικτύου, φροντίστε να επικυρώνετε και να προσαρμόζετε τις ρυθμίσεις έως ότου δεν εμφανίζονται σφάλματα.
 - Αποθηκεύονται μόνο οι προορισμοί που δημιουργούνται από τον Embedded Web Server. Για περισσότερες πληροφορίες, ανατρέξτε στην τεκμηρίωση που συνοδεύει τη λύση.
3. Εφαρμόστε τις αλλαγές.

ΔΗΜΙΟΥΡΓΙΑ ΜΙΑΣ ΣΥΝΤΟΜΕΥΣΗΣ

1. Από την αρχική οθόνη, πατήστε **Κέντρο συντομεύσεων**.

 Σημείωση: Το εικονίδιο και το όνομα μπορεί να έχουν αλλάξει. Για περισσότερες πληροφορίες, επικοινωνήστε με τον διαχειριστή σας.

2. Επιλέξτε μια λειτουργία του εκτυπωτή και μετά επιλέξτε **Δημιουργία συντόμευσης**.

 Σημείωση: Η λειτουργία "Ασφαλές Email" δεν υποστηρίζεται.

3. Διαμορφώστε τις ρυθμίσεις και μετά πατήστε **Αποθήκευση**.

4. Πληκτρολογήστε ένα μοναδικό όνομα συντόμευσης.

 Σημείωση: Για την αποφυγή περικομμένων ονομάτων στην αρχική οθόνη, πληκτρολογήστε μόνο έως 25 χαρακτήρες.

5. Πατήστε **OK**.

Η εφαρμογή δημιουργεί αυτόματα έναν μοναδικό αριθμό συντόμευσης.

 Σημείωση: Για την εκκίνηση της συντόμευσης, αγγίξτε το εικονίδιο του πληκτρολογίου και αγγίξτε # και μετά εισάγετε τον αριθμό συντόμευσης.

ΡΥΘΜΙΣΗ ΤΗΣ ΛΕΙΤΟΥΡΓΙΑΣ ΑΝΤΙΓΡΑΦΗ ΤΑΥΤΟΤΗΤΑΣ

1. Ανοίξτε ένα πρόγραμμα περιήγησης στο Web και πληκτρολογήστε τη διεύθυνση IP του εκτυπωτή στο πεδίο διευθύνσεων.

 Σημείωση:

- Δείτε τη διεύθυνση IP του εκτυπωτή στην αρχική οθόνη του εκτυπωτή. Η διεύθυνση IP εμφανίζεται ως τέσσερα σύνολα αριθμών που χωρίζονται με τελείες, όπως 123.123.123.123.
- Αν χρησιμοποιείτε διακομιστή μεσολάβησης, απενεργοποιήστε τον προσωρινά για να φορτωθεί σωστά η ιστοσελίδα.

2. Κάντε κλικ στις επιλογές **Εφαρμογές > Αντιγραφή ταυτότητας > Διαμόρφωση**.

 Σημείωση:

- Βεβαιωθείτε ότι είναι ενεργοποιημένο το εικονίδιο της οθόνης.
- Βεβαιωθείτε ότι έχουν διαμορφωθεί οι ρυθμίσεις email και κοινής χρήσης δικτύου.
- Όταν σαρώνετε μια κάρτα, βεβαιωθείτε ότι η ανάλυση σάρωσης δεν υπερβαίνει τα 200 dpi για την έγχρωμη σάρωση και τα 400 dpi για την ασπρόμαυρη.
- Όταν σαρώνετε πολλές κάρτες, βεβαιωθείτε ότι η ανάλυση σάρωσης δεν υπερβαίνει τα 150 dpi για την έγχρωμη σάρωση και τα 300 dpi για την ασπρόμαυρη.

3. Εφαρμόστε τις αλλαγές.

 Σημείωση: Για τη σάρωση πολλών καρτών χρειάζεστε σκληρό δίσκο εκτυπωτή ή μονάδα έξυπνης αποθήκευσης.

ΧΡΗΣΗ ΤΗΣ ΠΡΟΣΑΡΜΟΓΗΣ ΟΘΟΝΗΣ

Πριν από τη χρήση της εφαρμογής, πρέπει να ενεργοποιήσετε και να διαμορφώσετε τις ρυθμίσεις προφύλαξης οθόνης, παρουσίασης και ταπετσαρίας. Στον Ενσωματωμένο διακομιστή Web, κάντε κλικ στις επιλογές **Εφαρμογές > Προσαρμογής οθόνης > Διαμόρφωση**.

Διαχείριση εικόνων προφύλαξης οθόνης και παρουσίασης

1. Στον Ενσωματωμένο διακομιστή Web, κάντε κλικ στις επιλογές **Εφαρμογές > Προσαρμογής οθόνης > Διαμόρφωση**.
2. Στην ενότητα "Εικόνες προφύλαξης οθόνης και παρουσίασης", προσθέστε, επεξεργαστείτε ή διαγράψτε μια εικόνα.
 - Μπορείτε να προσθέσετε ως 10 εικόνες.
 - Όταν η ρύθμιση είναι ενεργοποιημένη, τα εικονίδια κατάστασης εμφανίζονται στην προφύλαξη οθόνης μόνο όταν υπάρχουν σφάλματα, προειδοποιήσεις ή ειδοποιήσεις βασισμένες στο cloud.
3. Εφαρμόστε τις αλλαγές.

Αλλαγή της εικόνας ταπετσαρίας

1. Στην αρχική οθόνη, αγγίξτε την επιλογή **Αλλαγή ταπετσαρίας**.
2. Επιλέξτε μια εικόνα για να χρησιμοποιήσετε.
3. Εφαρμόστε τις αλλαγές.

Εκτέλεση παρουσίασης από μονάδα Flash

1. Τοποθετήστε μια μονάδα Flash στην μπροστινή θύρα USB.
2. Από την αρχική οθόνη, επιλέξτε **Παρουσίαση**.



Σημείωση: Μπορείτε να αφαιρέσετε τη μονάδα Flash αφού ξεκινήσει η παρουσίαση, αλλά οι εικόνες δεν θα αποθηκεύονται στον εκτυπωτή. Εάν η παρουσίαση σταματήσει, τοποθετήστε ξανά τη μονάδα Flash για να δείτε τις εικόνες.

ΔΙΑΧΕΙΡΙΣΗ ΣΕΛΙΔΟΔΕΙΚΤΩΝ

Δημιουργία σελιδοδεικτών

Χρησιμοποιήστε σελιδοδείκτες για να εκτυπώσετε έγγραφα που ανοίγεται συχνά και τα οποία είναι αποθηκευμένα σε διακομιστές ή στο Web.

1. Ανοίξτε ένα πρόγραμμα περιήγησης στο Web και πληκτρολογήστε τη διεύθυνση IP του εκτυπωτή στο πεδίο διευθύνσεων.
 - Δείτε τη διεύθυνση IP του εκτυπωτή στην αρχική οθόνη του εκτυπωτή. Η διεύθυνση IP εμφανίζεται ως τέσσερα σύνολα αριθμών που χωρίζονται με τελείες, όπως 123.123.123.123.
 - Αν χρησιμοποιείτε διακομιστή μεσολάβησης, απενεργοποιήστε τον προσωρινά για να φορτωθεί σωστά η ιστοσελίδα.
2. Κάντε κλικ στις επιλογές **Σελιδοδείκτες > Προσθήκη σελιδοδείκτη** και μετά πληκτρολογήστε ένα όνομα σελιδοδείκτη.
3. Επιλέξτε έναν τύπο πρωτοκόλλου διεύθυνσης και κατόπιν κάντε ένα από τα παρακάτω:
 - Για HTTP και HTTPS, πληκτρολογήστε τη διεύθυνση URL που θέλετε να ορίσετε ως σελιδοδείκτη.
 - Για HTTPS, πρέπει να χρησιμοποιήσετε το όνομα του κεντρικού υπολογιστή αντί για τη διεύθυνση IP. Για παράδειγμα, πληκτρολογήστε myWebsite.com/sample.pdf αντί να πληκτρολογήσετε 123.123.123.123/sample.pdf. Βεβαιωθείτε ότι το όνομα του κεντρικού υπολογιστή αντιστοιχεί στο κοινό όνομα (Common Name – CN) που αναγράφεται στο πιστοποιητικό του διακομιστή. Για περισσότερες πληροφορίες σχετικά με το πώς θα βρείτε το κοινό όνομα (CN) στο πιστοποιητικό του διακομιστή, ανατρέξτε στις πληροφορίες βοήθειας του προγράμματος περιήγησης που χρησιμοποιείτε.
 - Για FTP, πληκτρολογήστε τη διεύθυνση FTP. Για παράδειγμα, myServer/myDirectory. Πληκτρολογήστε τη θύρα FTP. Η θύρα 21 είναι η προεπιλεγμένη θύρα για την αποστολή εντολών.
 - Για SMB, πληκτρολογήστε τη διεύθυνση φακέλου δικτύου. Για παράδειγμα, myServer/myShare/myFile.pdf. Πληκτρολογήστε το όνομα του τομέα δικτύου.
 - Εάν είναι απαραίτητο, επιλέξτε τον τύπο ελέγχου ταυτότητας για FTP και SMB.

Για να περιορίσετε την πρόσβαση στο σελιδοδείκτη, εισαγάγετε ένα PIN.



Σημείωση: Η εφαρμογή υποστηρίζει τους παρακάτω τύπους αρχείων: PDF, JPEG, TIFF και ιστοσελίδες που βασίζονται σε HTML. Άλλοι τύποι αρχείων, όπως DOCX και XLSX, υποστηρίζονται σε ορισμένα μοντέλα εκτυπωτών.

4. Κάντε κλικ στην **Αποθήκευση**.

Δημιουργία φακέλων

1. Ανοίξτε ένα πρόγραμμα περιήγησης στο Web και πληκτρολογήστε τη διεύθυνση IP του εκτυπωτή στο πεδίο διευθύνσεων.
 - Δείτε τη διεύθυνση IP του εκτυπωτή στην αρχική οθόνη του εκτυπωτή. Η διεύθυνση IP εμφανίζεται ως τέσσερα σύνολα αριθμών που χωρίζονται με τελείες, όπως 123.123.123.123.
 - Αν χρησιμοποιείτε διακομιστή μεσολάβησης, απενεργοποιήστε τον προσωρινά για να φορτωθεί σωστά η ιστοσελίδα.
2. Κάντε κλικ στις επιλογές **Σελιδοδείκτες > Προσθήκη φακέλου** και μετά πληκτρολογήστε ένα όνομα φακέλου.



Σημείωση: Για να περιορίσετε την πρόσβαση στο φάκελο, εισαγάγετε ένα PIN.

3. Κάντε κλικ στην **Αποθήκευση**.



Σημείωση: Μπορείτε να δημιουργήσετε φακέλους ή σελιδοδείκτες μέσα σε ένα φάκελο. Για να δημιουργήσετε ένα σελιδοδείκτη, ανατρέξτε στην ενότητα στην ενότητα **Δημιουργία σελιδοδεικτών**.

ΔΙΑΧΕΤΡΙΣΗ ΕΠΑΦΩΝ



1. Από την αρχική οθόνη, πατήστε **Βιβλίο διευθύνσεων**.

2. Κάντε ένα ή περισσότερα από τα παρακάτω:

- Για να προσθέσετε μια επαφή, πατήστε **Μενού** στο πάνω μέρος της αρχικής οθόνης και μετά πατήστε **Δημιουργία επαφής**. Αν είναι απαραίτητο, προσδιορίστε μια μέθοδο σύνδεσης για να επιτρέπεται η πρόσβαση στην εφαρμογή.
- Για να διαγράψετε μια επαφή, πατήστε **Μενού** στο πάνω μέρος της οθόνης, πατήστε **Διαγραφή επαφών** και μετά επιλέξτε την επαφή.
- Για να επεξεργαστείτε πληροφορίες της επαφής, επιλέξτε τα όνομα της επαφής.
- Για να δημιουργήσετε μια ομάδα, πατήστε **Μενού** στο πάνω μέρος της οθόνης και μετά πατήστε **Δημιουργία ομάδας**. Αν είναι απαραίτητο, προσδιορίστε μια μέθοδο σύνδεσης για να επιτρέπεται η πρόσβαση στην εφαρμογή.
- Για να διαγράψετε μια ομάδα, πατήστε **Μενού** στο πάνω μέρος της οθόνης, πατήστε **Διαγραφή ομάδων** και μετά επιλέξτε την ομάδα.
- Για να επεξεργαστείτε μια ομάδα επαφών, πατήστε **ΟΜΑΔΕΣ** και μετά επιλέξτε ένα όνομα ομάδας. Για να επιλέξετε την ενέργεια που θέλετε να πραγματοποιήσετε, πατήστε ξανά **Μενού**.

3. Εφαρμόστε τις αλλαγές.

Ρύθμιση και χρήση των δυνατοτήτων προσβασιμότητας

-  Σημείωση: Το πληκτρολόγιο είναι η προτιμώμενη μέθοδος χρήσης των δυνατοτήτων προσβασιμότητας.
-  Σημείωση: Για τις οδηγίες σχετικά με τον τρόπο περιήγησης στην οθόνη με το πληκτρολόγιο, ανατρέξτε στη διεύθυνση www.xerox.com για να δείτε το έγγραφο *Οδηγός προσβασιμότητας* του εκτυπωτή σας.
-  Σημείωση: Η προσαρμογή του ρυθμού ομιλίας, της έντασης ήχου του ακουστικού και της έντασης ήχου του ηχείου είναι πιο αποτελεσματική όταν γίνεται από το πληκτρολόγιο.

ΕΝΕΡΓΟΠΟΙΗΣΗ ΦΩΝΗΤΙΚΗΣ ΚΑΘΟΔΉΓΗΣΗΣ

Από το πληκτρολόγιο

1. Πατήστε παρατεταμένα το πλήκτρο **5** μέχρι να ακούσετε ένα φωνητικό μήνυμα.
 -  Σημείωση: Για μοντέλα εκτυπωτών χωρίς ενσωματωμένα ηχεία, χρησιμοποιήστε ακουστικά για να ακούσετε το μήνυμα.
2. Πατήστε το πλήκτρο **Tab** για να μετακινήσετε το δρομέα εστίασης στο κουμπί OK και, στη συνέχεια, πατήστε **Enter**.
 - Η φωνητική καθοδήγηση έχει περιορισμένη υποστήριξη γλωσσών.
Οι υποστηριζόμενες γλώσσες είναι Αγγλικά, Γαλλικά, Ιταλικά, Γερμανικά ή Ισπανικά.
 - Το πληκτρολόγιο είναι η προτιμώμενη μέθοδος χρήσης των δυνατοτήτων προσβασιμότητας.

ΑΠΕΝΕΡΓΟΠΟΙΗΣΗ ΦΩΝΗΤΙΚΗΣ ΚΑΘΟΔΉΓΗΣΗΣ

Για να απενεργοποιήσετε τη Φωνητική καθοδήγηση κάνοντας ένα από τα εξής:





- Από το πληκτρολόγιο, πατήστε παρατεταμένα το πλήκτρο **5** μέχρι να ακούσετε ένα φωνητικό μήνυμα.
- Πατήστε το κουμπί λειτουργίας για να θέσετε τον εκτυπωτή σε κατάσταση αναστολής λειτουργίας ή αδρανοποίησης.

ΕΝΕΡΓΟΠΟΙΗΣΗ ΤΗΣ ΛΕΙΤΟΥΡΓΙΑΣ ΜΕΓΕΘΥΝΣΗΣ

1. Από το πληκτρολόγιο, πατήστε παρατεταμένα το πλήκτρο **5** μέχρι να ακούσετε ένα φωνητικό μήνυμα.
2. Μετακινηθείτε χρησιμοποιώντας το πλήκτρο **Tab** για να κάνετε εναλλαγή μεταξύ ενεργοποίησης και απενεργοποίησης της λειτουργίας μεγέθυνσης.

Για περισσότερες πληροφορίες σχετικά με την περιήγηση σε μια μεγεθυμένη οθόνη, ανατρέξτε στην ενότητα **Περιήγηση στην οθόνη με χειρονομίες για ζουμ και μετακίνηση**.

ΠΕΡΙΨΗΓΗΣΗ ΣΤΗΝ ΟΘΟΝΗ ΜΕ ΧΕΙΡΟΝΟΜΙΕΣ ΓΙΑ ΖΟΥΜ ΚΑΙ ΜΕΤΑΚΙΝΗΣΗ

-  Σημείωση: Οι χειρονομίες είναι διαθέσιμες μόνο όταν η φωνητική καθοδήγηση είναι ενεργοποιημένη.
-  Σημείωση: Ενεργοποιήστε τη Μεγέθυνση για να χρησιμοποιήσετε τις χειρονομίες ζουμ και μετακίνησης.
-  Σημείωση: Χρησιμοποιήστε ένα πληκτρολόγιο για να πληκτρολογήσετε χαρακτήρες και να προσαρμόσετε ορισμένες ρυθμίσεις.
-  Σημείωση: Αν η κίνηση δεν λειτουργήσει, τότε ασκήστε περισσότερη πίεση.

ΧΕΙΡΟΝΟΜΙΑ	ΛΕΙΤΟΥΡΓΙΑ
Πατήστε τρεις φορές με το ένα δάχτυλο	Μπορείτε να μεγεθύνετε ή να σμικρύνετε κείμενα και εικόνες.
Οπτική γωνία	Μπορείτε να δείτε τμήματα της μεγεθυσμένης εικόνας που είναι πέρα από τα όρια της οθόνης.  Σημείωση: Χρησιμοποιήστε τα δύο δάχτυλα για να σύρετε μια μεγεθυσμένη εικόνα.

ΧΡΗΣΗ ΤΟΥ ΠΛΗΚΤΡΟΛΟΓΪΟΥ ΣΤΗΝ ΟΘΟΝΗ

Στο πληκτρολόγιο της οθόνης, κάντε ένα από τα παρακάτω:

- Πατήστε ένα πλήκτρο για υπόδειξη και πληκτρολογήστε τον χαρακτήρα στο πεδίο.
- Σύρετε το δάχτυλό σας σε διαφορετικούς χαρακτήρες για υπόδειξη και πληκτρολογήστε τον χαρακτήρα στο πεδίο.
- Πατήστε σε ένα πλαίσιο κειμένου με τα δύο δάχτυλα για υπόδειξη των χαρακτήρων στο πεδίο.
- Επιλέξτε το πλήκτρο **Backspace** για να διαγράψετε χαρακτήρες.

ΠΡΟΣΑΡΜΟΓΗ ΤΟΥ ΡΥΘΜΟΥ ΟΜΙΛΙΑΣ ΤΗΣ ΦΩΝΗΤΙΚΗΣ ΚΑΘΟΔΉΓΗΣΗΣ

1. Από την αρχική οθόνη, επιλέξτε **Ρυθμίσεις > Συσκευή > Προσβασιμότητα > Ρυθμός ομιλίας**.
2. Επιλέξτε το ρυθμό ομιλίας.

ΡΥΘΜΙΣΗ ΤΗΣ ΠΡΟΕΠΙΛΕΓΜΕΝΗΣ ΈΝΤΑΣΗΣ ΉΧΟΥ ΤΩΝ ΑΚΟΥΣΤΙΚΩΝ

1. Από την αρχική οθόνη, πατήστε **Ρυθμίσεις > Συσκευή > Προσβασιμότητα**.
2. Προσαρμόστε την ένταση του ήχου των ακουστικών.

-  Σημείωση: Η ένταση του ήχου επανέρχεται στην προεπιλεγμένη τιμή μετά από την αποσύνδεση από την έξοδο του χρήστη από τη λειτουργία Προσβασιμότητα ή όταν ο εκτυπωτής επανέρχεται από την κατάσταση Αναστολή λειτουργίας ή την κατάσταση Αδρανοποίηση.

ΠΡΟΣΑΡΜΟΓΉ ΤΗΣ ΠΡΟΕΠΙΛΕΓΜΕΝΗΣ ΈΝΤΑΣΗΣ ΉΧΟΥ ΕΣΩΤΕΡΙΚΩΝ ΗΧΕΪΩΝ

1. Από την αρχική οθόνη, πατήστε στο εικονίδιο **Αριθμητικό πληκτρολόγιο**.
2. Ρυθμίστε την ένταση ήχου.

 Σημείωση:

- Αν είναι ενεργοποιημένη η Αθόρυβη λειτουργία, οι ηχητικές ειδοποιήσεις είναι απενεργοποιημένες. Αυτή η ρύθμιση επιβραδύνει επίσης την απόδοση του εκτυπωτή.
- Η ένταση του ήχου επανέρχεται στην προεπιλεγμένη τιμή μετά από την αποσύνδεση από την έξοδο του χρήστη από τη λειτουργία Προσβασιμότητα ή όταν ο εκτυπωτής επανέρχεται από την κατάσταση Αναστολή λειτουργίας ή την κατάσταση Αδρανοποίησης.

ΕΝΕΡΓΟΠΟΪΗΣΗ ΠΡΟΦΟΡΙΚΩΝ ΚΩΔΙΚΩΝ ΠΡΟΣΒΑΣΗΣ Ή ΠΡΟΣΩΠΙΚΩΝ ΑΡΙΘΜΩΝ ΑΝΑΓΝΩΡΙΣΗΣ

1. Από την αρχική οθόνη, επιλέξτε **Ρυθμίσεις > Συσκευή > Προσβασιμότητα > Προφορικοί κωδικοί πρόσβασης/PIN**.
2. Ενεργοποιήστε τη ρύθμιση.

Εκτέλεση μιας εργασίας με το πληκτρολόγιο

Οι παρακάτω εργασίες αποτελούν παραδείγματα των εργασιών που ξεκινούν από την αρχική οθόνη.

ΔΗΜΙΟΥΡΓΙΑ ΑΝΤΙΓΡΑΦΩΝ

1. Τοποθετήστε ένα πρωτότυπο έγγραφο στον δίσκο του αυτόματου τροφοδότη εγγράφων (ADF) ή στην επιφάνεια σάρωσης του σαρωτή.



Σημείωση: Όταν τοποθετείτε ένα έγγραφο στον δίσκο του αυτόματου τροφοδότη εγγράφων (ADF), ρυθμίστε τους οδηγούς χαρτιού.

2. Από το πληκτρολόγιο, πατήστε το πλήκτρο **Tab** για να μετακινήσετε το δρομέα εστίασης στο εικονίδιο **Αντιγραφή** και, στη συνέχεια, πατήστε **Enter**.
3. Εισαγάγετε έναν αριθμό για τα αντίγραφα.
4. Πατήστε το πλήκτρο **Tab** για να μετακινήσετε το δρομέα εστίασης στο κουμπί **Αντιγραφή** και, στη συνέχεια, πατήστε **Enter**.

ΑΠΟΣΤΟΛΗ ΦΑΞ

1. Τοποθετήστε ένα πρωτότυπο έγγραφο στον δίσκο του αυτόματου τροφοδότη εγγράφων (ADF) ή στην επιφάνεια σάρωσης του σαρωτή.



Σημείωση: Όταν τοποθετείτε ένα έγγραφο στον δίσκο του αυτόματου τροφοδότη εγγράφων (ADF), ρυθμίστε τους οδηγούς χαρτιού.

2. Από το πληκτρολόγιο, πατήστε το πλήκτρο **Tab** για να μετακινήσετε το δρομέα εστίασης στο εικονίδιο Fax και, στη συνέχεια, πατήστε **Enter** δύο φορές.
3. Εισαγάγετε τον αριθμό φαξ του παραλήπτη.
4. Πατήστε το πλήκτρο **Tab** για να μετακινήσετε το δρομέα εστίασης στο κουμπί **Φαξ** και, στη συνέχεια, πατήστε **Enter**.

ΑΠΟΣΤΟΛΗ EMAIL

1. Τοποθετήστε ένα πρωτότυπο έγγραφο στον δίσκο του αυτόματου τροφοδότη εγγράφων (ADF) ή στην επιφάνεια σάρωσης του σαρωτή.



Σημείωση: Όταν τοποθετείτε ένα έγγραφο στον δίσκο του αυτόματου τροφοδότη εγγράφων (ADF), ρυθμίστε τους οδηγούς χαρτιού.

2. Από το πληκτρολόγιο, πατήστε το πλήκτρο **Tab** για να μετακινήσετε το δρομέα εστίασης στο εικονίδιο Email και, στη συνέχεια, πατήστε **Enter** δύο φορές.
3. Πληκτρολογήστε τη διεύθυνση email του παραλήπτη.
4. Πατήστε το πλήκτρο **Tab** για να μετακινήσετε το δρομέα εστίασης στο κουμπί **Αποστολή** και, στη συνέχεια, πατήστε **Enter**.

Ρύθμιση του εκτυπωτή για λειτουργία φαξ

- Οι παρακάτω μέθοδοι σύνδεσης ισχύουν μόνο σε ορισμένες χώρες ή περιοχές.
- Κατά την αρχική ρύθμιση του εκτυπωτή, αποεπιλέξτε το πλαίσιο ελέγχου της λειτουργίας φαξ και οποιασδήποτε άλλης λειτουργίας σκοπεύετε να ρυθμίσετε αργότερα και μετά επιλέξτε **Συνέχεια**.
- Αν η λειτουργία του φαξ είναι ενεργοποιημένη και δεν έχει ρυθμιστεί πλήρως, η ενδεικτική λυχνία ενδέχεται να αναβοσβήσει με κόκκινο χρώμα.

Προειδοποίηση: Μην αγγίζετε καλώδια ή τον εκτυπωτή στην περιοχή που απεικονίζεται, ενώ εκτελείται αποστολή ή λήψη φαξ.

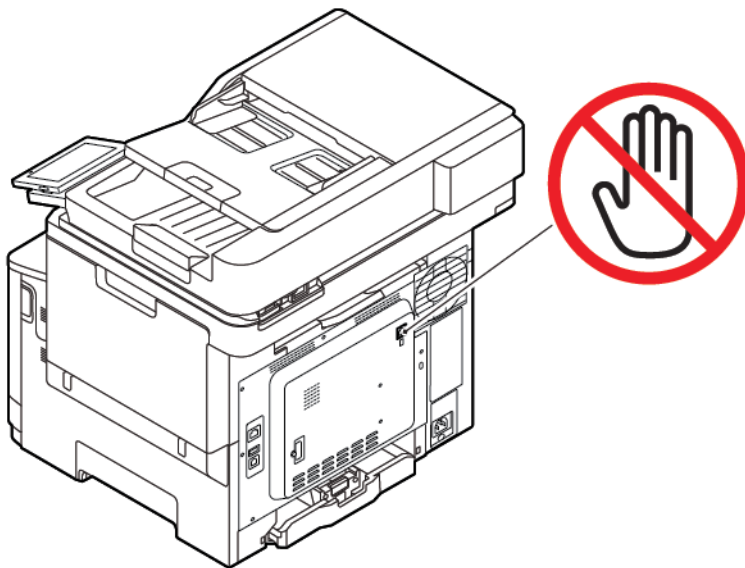

ΡΥΘΜΙΣΗ ΤΗΣ ΛΕΙΤΟΥΡΓΙΑΣ ΦΑΞ

1. Από τον πίνακα ελέγχου, μεταβείτε στις επιλογές:
Ρυθμίσεις > Συσκευή > Προτιμήσεις > Εκτέλεση αρχικής εγκατάστασης
2. Απενεργοποιήστε τον εκτυπωτή, περιμένετε περίπου 10 δευτερόλεπτα και ενεργοποιήστε τον ξανά.
3. Στην οθόνη Πριν ξεκινήσετε, επιλέξτε **Αλλαγή των ρυθμίσεων και συνέχεια με τον οδηγό**.
4. Στην οθόνη Ρύθμιση διακομιστή φαξ/ηλεκτρονικού ταχυδρομείου, εισαγάγετε τις πληροφορίες που χρειάζονται.
5. Ολοκληρώστε τη ρύθμιση.

Χρήση του οδηγού ρύθμισης φαξ στον εκτυπωτή

- Αυτός ο οδηγός εμφανίζεται μόνο αν το αναλογικό φαξ δεν έχει ρυθμιστεί ακόμα.
 - Αυτός ο οδηγός ρυθμίζει μόνο το αναλογικό φαξ. Για να ρυθμίσετε άλλες λειτουργίες φαξ, μεταβείτε στις επιλογές **Ρυθμίσεις > Φαξ > Ρύθμιση φαξ**.
 - Πριν από τη χρήση του οδηγού, βεβαιωθείτε ότι το υλικολογισμικό του εκτυπωτή είναι ενημερωμένο. Για περισσότερες πληροφορίες, ανατρέξτε στην ενότητα **Ενημέρωση υλικολογισμικού**.
1. Στην αρχική οθόνη, επιλέξτε **Ρυθμίσεις > Φαξ > Ρυθμίσεις φαξ > Γενικές ρυθμίσεις φαξ**.
 2. Πληκτρολογήστε το όνομα φαξ και μετά πατήστε **OK**.
 3. Εισαγάγετε τον αριθμό φαξ και, στη συνέχεια, πατήστε **OK**.

Χρήση του μενού "Ρυθμίσεις" στον εκτυπωτή

1. Στην αρχική οθόνη, επιλέξτε **Ρυθμίσεις > Φαξ > Ρυθμίσεις φαξ > Γενικές ρυθμίσεις φαξ**.
2. Διαμορφώστε τις ρυθμίσεις.

Χρήση του Ενσωματωμένου διακομιστή Web

1. Ανοίξτε ένα πρόγραμμα περιήγησης στο Web και πληκτρολογήστε τη διεύθυνση IP του εκτυπωτή στο πεδίο διευθύνσεων.
Για να δείτε τη διεύθυνση IP του εκτυπωτή, ανατρέξτε στην ενότητα **Εύρεση της διεύθυνσης IP του εκτυπωτή**.
2. Επιλέξτε διαδοχικά **Ρυθμίσεις > Φαξ > Ρύθμιση φαξ > Γενικές ρυθμίσεις φαξ**.
3. Διαμορφώστε τις ρυθμίσεις.
4. Εφαρμόστε τις αλλαγές.

ΡΥΘΜΙΣΗ ΤΟΥ ΦΑΞ ΧΡΗΣΙΜΟΠΟΙΩΝΤΑΣ ΜΙΑ ΤΥΠΙΚΗ ΓΡΑΜΜΗ ΤΗΛΕΦΩΝΟΥ



ΠΡΟΣΟΧΗ—ΚΙΝΔΥΝΟΣ ΗΛΕΚΤΡΟΠΛΗΞΙΑΣ: Για να αποφύγετε τον κίνδυνο ηλεκτροπληξίας σε περίπτωση καταιγίδας με αστραπές, μην εγκαθιστάτε το συγκεκριμένο προϊόν και μην πραγματοποιείτε ηλεκτρικές ή καλωδιακές συνδέσεις, όπως σύνδεση για λειτουργία φαξ, σύνδεση του καλωδίου τροφοδοσίας ή του τηλεφώνου.



ΠΡΟΣΟΧΗ—ΚΙΝΔΥΝΟΣ ΗΛΕΚΤΡΟΠΛΗΞΙΑΣ: Για να αποφύγετε τον κίνδυνο ηλεκτροπληξίας, μην χρησιμοποιείτε τη λειτουργία φαξ σε περίπτωση καταιγίδας με αστραπές.



ΠΡΟΣΟΧΗ—ΕΝΔΕΧΟΜΕΝΟΣ ΤΡΑΥΜΑΤΙΣΜΟΣ: Για να μειωθεί ο κίνδυνος πυρκαγιάς, χρησιμοποιήστε μόνο καλώδιο τηλεπικοινωνιών RJ-11 26 AWG ή μεγαλύτερο κατά τη σύνδεση αυτού του προϊόντος σε δημόσιο τηλεφωνικό δίκτυο μεταγωγής (PSTN). Για τους χρήστες στην Αυστραλία, το καλώδιο πρέπει να έχει εγκριθεί από την Αρχή Επικοινωνιών και Μέσων Ενημέρωσης Αυστραλίας.

Ρύθμιση 1: Ο εκτυπωτής είναι συνδεδεμένος σε αποκλειστική γραμμή φαξ

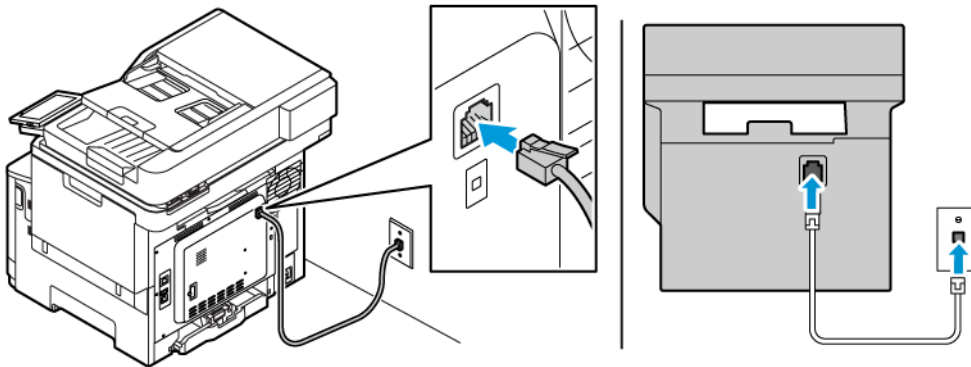

1. Συνδέστε το ένα άκρο του τηλεφωνικού καλωδίου στη θύρα γραμμής του εκτυπωτή.
 2. Συνδέστε το άλλο άκρο του καλωδίου σε μια ενεργή αναλογική πρίζα.
- Μπορείτε να ρυθμίσετε τον εκτυπωτή για να λαμβάνει φαξ αυτόματα (Αυτόματη απάντηση ενεργοποιημένη) ή μη αυτόματα (Αυτόματη απάντηση απενεργοποιημένη).
 - Αν θέλετε να λαμβάνετε φαξ αυτόματα, ρυθμίστε τον εκτυπωτή να απαντά σε έναν συγκεκριμένο αριθμό κουδουνισμάτων.

Ρύθμιση 2: Ο εκτυπωτής είναι στην ίδια γραμμή με αυτόματο τηλεφωνητή

-  Σημείωση: Αν εγγραφείτε σε μια υπηρεσία διακριτού ήχου κλήσης, φροντίστε να ρυθμίσετε το σωστό μοτίβο κουδουνισμάτων για τον εκτυπωτή. Διαφορετικά, ο εκτυπωτής δεν λαμβάνει φαξ ακόμη κι αν τον έχετε ρυθμίσει για αυτόματη λήψη φαξ.

Διάφορες διαμορφώσεις για σύνδεση σε διαφορετικές πρίζες

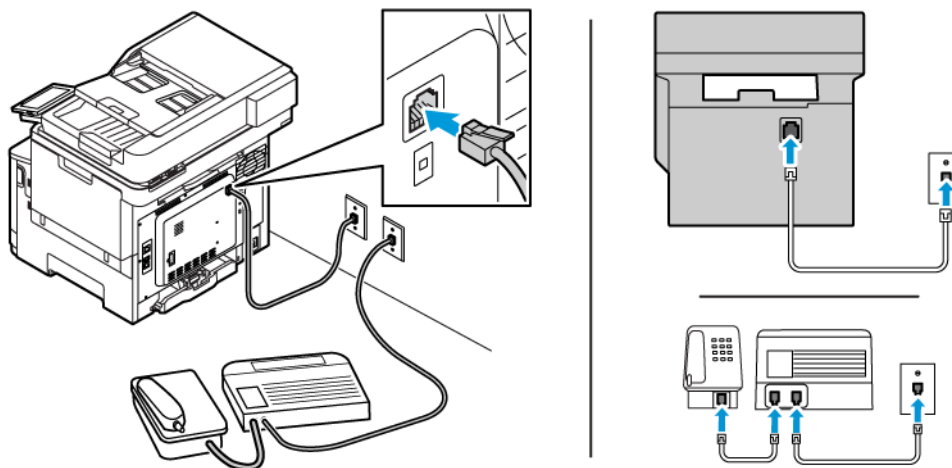

1. Συνδέστε το ένα άκρο του τηλεφωνικού καλωδίου στη θύρα γραμμής του εκτυπωτή.
2. Συνδέστε το άλλο άκρο του καλωδίου σε μια ενεργή αναλογική πρίζα.

- Αν έχετε μόνο έναν αριθμό τηλεφώνου στη γραμμή σας, τότε ρυθμίστε τον εκτυπωτή για να λαμβάνει φαξ αυτόματα.
- Ρυθμίστε τον εκτυπωτή για να απαντά στις κλήσεις δύο κουδουνίσματα μετά από τον αυτόματο τηλεφωνητή. Για παράδειγμα, εάν ο αυτόματος τηλεφωνητής απαντά στις κλήσεις σας μετά από τέσσερα κουδουνίσματα, τότε αλλάξτε τη ρύθμιση διάκρισης ήχου κλήσης του εκτυπωτή σε έξι κουδουνίσματα.

ΡΥΘΜΙΣΗ ΤΟΥ ΦΑΞ ΣΕ ΧΩΡΕΣ Ή ΠΕΡΙΟΧΕΣ ΜΕ ΔΙΑΦΟΡΕΤΙΚΕΣ ΠΡΙΖΕΣ ΚΑΙ ΒΫΣΜΑΤΑ ΤΗΛΕΦΩΝΟΥ



ΠΡΟΣΟΧΗ—ΚΙΝΔΥΝΟΣ ΗΛΕΚΤΡΟΠΛΗΞΙΑΣ: Για να αποφύγετε τον κίνδυνο ηλεκτροπληξίας σε περίπτωση καταιγίδας με αστραπές, μην εγκαθιστάτε το συγκεκριμένο προϊόν και μην πραγματοποιείτε ηλεκτρικές ή καλωδιακές συνδέσεις, όπως σύνδεση για λειτουργία φαξ, σύνδεση του καλωδίου τροφοδοσίας ή του τηλεφώνου.



ΠΡΟΣΟΧΗ—ΚΙΝΔΥΝΟΣ ΗΛΕΚΤΡΟΠΛΗΞΙΑΣ: Για να αποφύγετε τον κίνδυνο ηλεκτροπληξίας, μην χρησιμοποιείτε τη λειτουργία φαξ σε περίπτωση καταιγίδας με αστραπές.

Προειδοποίηση: Για να μειωθεί ο κίνδυνος πυρκαγιάς, χρησιμοποιήστε μόνο καλώδιο τηλεπικοινωνιών 26 AWG ή μεγαλύτερο (RJ-11) κατά τη σύνδεση αυτού του προϊόντος σε δημόσιο τηλεφωνικό δίκτυο μεταγωγής (PSTN). Για τους χρήστες στην Αυστραλία, το καλώδιο πρέπει να έχει εγκριθεί από την Αρχή Επικοινωνιών και Μέσων Ενημέρωσης Αυστραλίας.

Η τυπική πρίζα που έχει υιοθετηθεί από τις περισσότερες χώρες ή περιοχές είναι η RJ11. Εάν η πρίζα ή ο εξοπλισμός στο κτίριό σας δεν είναι συμβατά με αυτόν τον τύπο της σύνδεσης, τότε χρησιμοποιήστε έναν προσαρμογέα τηλεφώνου. Ο εκτυπωτής σας μπορεί να μην συνοδεύεται από έναν προσαρμογέα για τη χώρα ή την περιοχή σας και να χρειαστεί να αγοράσετε έναν προσαρμογέα ξεχωριστά.

Μπορεί να υπάρχει ένα βύσμα προσαρμογέα εγκατεστημένο στη θύρα τηλεφώνου του εκτυπωτή. Μην αφαιρείτε το βύσμα του προσαρμογέα από τη θύρα τηλεφώνου του εκτυπωτή εάν κάνετε σύνδεση σε ένα τηλεφωνικό σύστημα με καλωδίωση εν σειρά.

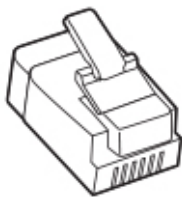

Σύνδεση του εκτυπωτή σε πρίζα διαφορετική από RJ11

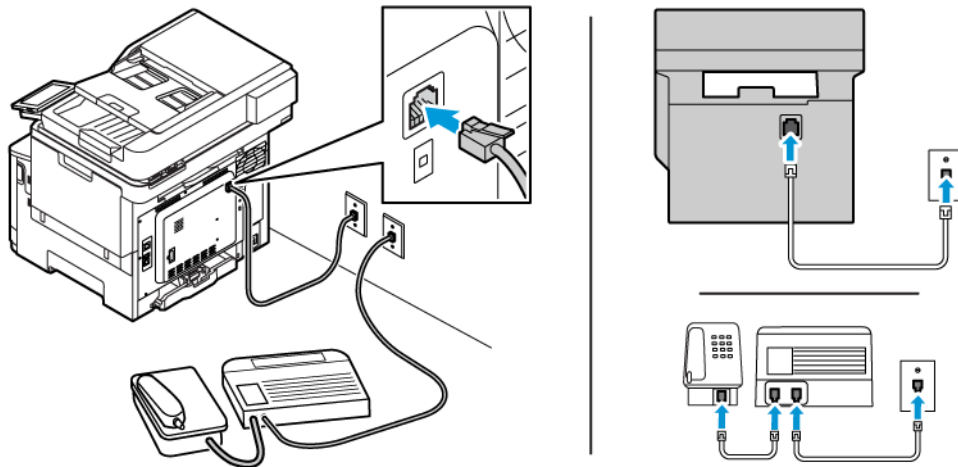

1. Συνδέστε το ένα άκρο του τηλεφωνικού καλωδίου στη θύρα γραμμής του εκτυπωτή.
2. Συνδέστε το άλλο άκρο του καλωδίου στον προσαρμογέα RJ11 και, στη συνέχεια, συνδέστε τον προσαρμογέα στην πρίζα.
3. Αν θέλετε να συνδέσετε μια άλλη συσκευή με υποδοχή σύνδεσης διαφορετική από RJ11 στην ίδια πρίζα, συνδέστε την απευθείας στον προσαρμογέα τηλεφώνου.

Σύνδεση του εκτυπωτή σε πρίζα στη Γερμανία

Οι γερμανικές πρίζες έχουν δύο είδη θυρών. Οι θύρες N είναι για μηχανήματα φαξ, μόντεμ και τηλεφωνητές. Η θύρα F είναι για τηλέφωνα. Συνδέστε τον εκτυπωτή σε οποιαδήποτε από τις θύρες N.

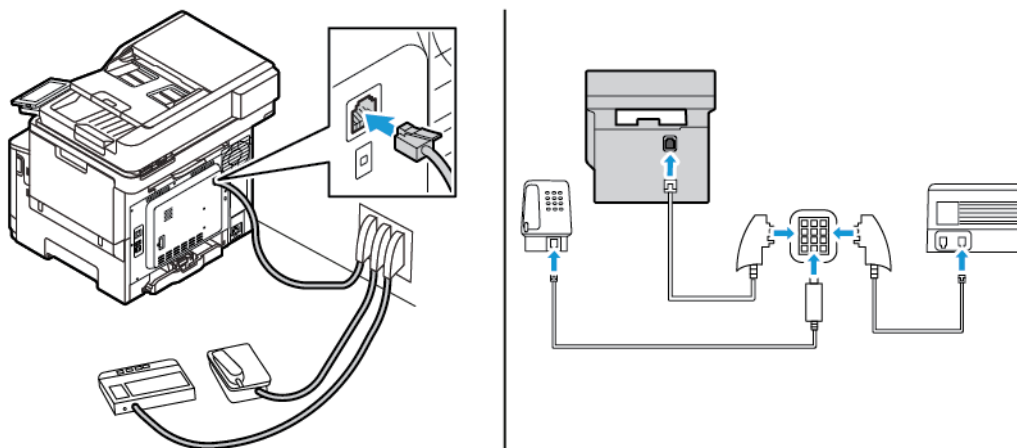

1. Συνδέστε το ένα άκρο του τηλεφωνικού καλωδίου στη θύρα γραμμής του εκτυπωτή.
2. Συνδέστε το άλλο άκρο του καλωδίου στον προσαρμογέα RJ11 και, στη συνέχεια, συνδέστε τον προσαρμογέα σε μια θύρα N.

3. Αν θέλετε να συνδέσετε ένα τηλέφωνο και έναν τηλεφωνητή στην ίδια πρίζα, συνδέστε τις συσκευές, όπως φαίνεται στο σχήμα.

ΣΥΝΔΕΣΗ ΣΕ ΥΠΗΡΕΣΙΑ ΔΙΑΚΡΙΣΗΣ ΉΧΟΥ ΚΛΗΣΗΣ

Μια υπηρεσία διάκρισης ήχου κλήσης σας επιτρέπει να έχετε πολλαπλούς αριθμούς τηλεφώνου σε μία τηλεφωνική γραμμή. Σε κάθε αριθμό τηλεφώνου εκχωρείται ένα διαφορετικό μοτίβο κουδουνίσματος.

1. Από τον πίνακα ελέγχου, μεταβείτε στις επιλογές:

Ρυθμίσεις > Φαξ > Ρύθμιση φαξ > Ρυθμίσεις λήψεων φαξ > Στοιχεία ελέγχου διαχειριστή > Απάντηση μετά από.

2. Επιλέξτε μοτίβο κουδουνίσματος.
3. Εφαρμόστε τις αλλαγές.

ΡΥΘΜΙΣΗ ΗΜΕΡΟΜΗΝΙΑΣ ΚΑΙ ΩΡΑΣ ΦΑΞ

1. Από τον πίνακα ελέγχου, μεταβείτε στις επιλογές:

Ρυθμίσεις > Συσκευή > Προτιμήσεις > Ημερομηνία και ώρα > Διαμόρφωση.

2. Διαμορφώστε τις ρυθμίσεις.

ΡΥΘΜΙΣΗ ΘΕΡΙΝΗΣ ΩΡΑΣ

1. Από τον πίνακα ελέγχου, μεταβείτε στις επιλογές:

Ρυθμίσεις > Συσκευή > Προτιμήσεις > Ημερομηνία και ώρα > Διαμόρφωση.

Για μοντέλα εκτυπωτή χωρίς οθόνη αφής, πατήστε **OK** για να περιηγηθείτε στις ρυθμίσεις.

2. Από το μενού Ζώνη ώρας, επιλέξτε την απαιτούμενη ζώνη ώρας.
3. Διαμορφώστε τις ρυθμίσεις.

ΔΙΑΜΟΡΦΩΣΗ ΡΥΘΜΙΣΕΩΝ ΗΧΕΪΩΝ ΦΑΞ

1. Στην αρχική οθόνη, επιλέξτε **Ρυθμίσεις > Φαξ > Ρύθμιση φαξ > Ρυθμίσεις ηχείων.**

2. Κάντε τα εξής:

- Ρυθμίστε τη Λειτουργία ηχείου στην επιλογή **Πάντα ενεργοποιημένο.**
- Ρυθμίστε την Ένταση ήχου του ηχείου στην επιλογή **Υψηλή.**
- Ενεργοποιήστε τη ρύθμιση Ένταση ήχου κουδουνίσματος.

Διαμόρφωση των ρυθμίσεων SMTP του ηλεκτρονικού ταχυδρομείου

Διαμορφώστε τις ρυθμίσεις Simple Mail Transfer Protocol (SMTP) για να στείλετε ένα σαρωμένο έγγραφο μέσω email. Οι ρυθμίσεις διαφέρουν ανάλογα με τον κάθε πάροχο υπηρεσίας email.

Προτού ξεκινήσετε, βεβαιωθείτε ότι ο εκτυπωτής είναι συνδεδεμένος σε ένα δίκτυο και ότι το δίκτυο είναι συνδεδεμένο στο Internet.

ΧΡΗΣΗ ΤΟΥ ΟΔΗΓΟΥ ΡΥΘΜΙΣΗΣ ΗΛΕΚΤΡΟΝΙΚΟΥ ΤΑΧΥΔΡΟΜΕΙΟΥ ΣΤΟΝ ΕΚΤΥΠΩΤΗ

Πριν από τη χρήση του οδηγού, βεβαιωθείτε ότι το υλικολογισμικό του εκτυπωτή είναι ενημερωμένο. Για περισσότερες πληροφορίες, ανατρέξτε στην ενότητα [Ενημέρωση υλικολογισμικού](#).

1. Στην αρχική οθόνη, πατήστε **E-mail**.
2. Πατήστε και πληκτρολογήστε τη διεύθυνση email σας.
3. Πληκτρολογήστε τον κωδικό πρόσβασης.
 - Ανάλογα με τον πάροχο της υπηρεσίας email, πληκτρολογήστε τον κωδικό πρόσβασης του λογαριασμού σας, τον κωδικό πρόσβασης της εφαρμογής ή τον κωδικό πρόσβασης πιστοποίησης ταυτότητας. Για περισσότερες πληροφορίες για τον κωδικό πρόσβασης, ανατρέξτε στη λίστα της ενότητας [Πάροχοι υπηρεσίας Email](#) και μετά κάντε αναζήτηση για τον κωδικό πρόσβασης συσκευής.
 - Αν ο πάροχός σας δεν αναγράφεται, επικοινωνήστε με τον πάροχό σας και ζητήστε τις ρυθμίσεις για τις επιλογές "Πρωτεύουσα πύλη SMTP", "Θύρα πρωτεύουσας πύλης SMTP", "Χρήση SSL/TLS" και "Έλεγχος ταυτότητας διακομιστή SMTP".
4. Πατήστε **OK**.

ΧΡΗΣΗ ΤΟΥ ΜΕΝΟΥ "ΡΥΘΜΙΣΕΙΣ" ΣΤΟΝ ΕΚΤΥΠΩΤΗ

1. Από την αρχική οθόνη, επιλέξτε **Ρυθμίσεις > Email > Ρύθμιση email**.
2. Διαμορφώστε τις ρυθμίσεις.
 - Για περισσότερες πληροφορίες για τον κωδικό πρόσβασης, ανατρέξτε στη λίστα [Πάροχοι υπηρεσίας Email](#).
 - Για τους παρόχους υπηρεσιών email που δεν εμφανίζονται στη λίστα, επικοινωνήστε με τον πάροχό σας και ζητήστε τις ρυθμίσεις.

ΧΡΗΣΗ ΤΟΥ ΕΝΣΩΜΑΤΩΜΕΝΟΥ ΔΙΑΚΟΜΙΣΤΗ WEB

1. Ανοίξτε ένα πρόγραμμα περιήγησης στο Web και πληκτρολογήστε τη διεύθυνση IP του εκτυπωτή στο πεδίο διευθύνσεων.
 - Δείτε τη διεύθυνση IP του εκτυπωτή στην αρχική οθόνη του εκτυπωτή. Η διεύθυνση IP εμφανίζεται ως τέσσερα σύνολα αριθμών που χωρίζονται με τελείες, όπως 123.123.123.123.
 - Αν χρησιμοποιείτε διακομιστή μεσολάβησης, απενεργοποιήστε τον προσωρινά για να φορτωθεί σωστά η ιστοσελίδα.
2. Επιλέξτε διαδοχικά **Ρυθμίσεις > Email > Ρύθμιση email**.

3. Διαμορφώστε τις ρυθμίσεις.

- Για περισσότερες πληροφορίες για τον κωδικό πρόσβασης, ανατρέξτε στη λίστα [Πάροχοι υπηρεσίας Email](#).
- Για τους παρόχους υπηρεσιών email που δεν εμφανίζονται στη λίστα, επικοινωνήστε με τον πάροχό σας και ζητήστε τις ρυθμίσεις.

4. Κάντε κλικ στην **Αποθήκευση**.

ΠΑΡΟΧΟΙ ΥΠΗΡΕΣΙΑΣ EMAIL

Για να προσδιορίσετε τις ρυθμίσεις SMTP του παρόχου σας υπηρεσίας email, χρησιμοποιήστε τους παρακάτω πίνακες.

 Σημείωση: Για κάθε Πάροχο υπηρεσίας Email, ο αριθμός θύρας μπορεί να είναι διαφορετικός ανάλογα με την Πρωτεύουσα πύλη SMTP.

Gmail™

 Σημείωση: Βεβαιωθείτε ότι η επαλήθευση σε δύο βήματα είναι ενεργοποιημένη για τον λογαριασμό σας Google.

Για να ενεργοποιήσετε την επαλήθευση σε δύο βήματα, μεταβείτε στη σελίδα [Ασφάλεια λογαριασμού Google](#), συνδεθείτε στον λογαριασμό σας από την ενότητα Σύνδεση στο Google και κάντε κλικ στην επιλογή **Επαλήθευση σε δύο βήματα**.

ΡΥΘΜΙΣΗ	ΤΙΜΉ
Πρωτεύουσα πύλη SMTP	smtp.gmail.com
Θύρα πρωτεύουσας πύλης SMTP	587  Σημείωση: Ο αριθμός θύρας μπορεί να είναι διαφορετικός ανάλογα με την Πρωτεύουσα πύλη SMTP. Για παράδειγμα, μπορεί να είναι 25, 465 ή 587.
Χρήση SSL/TLS	Απαιτείται
Να απαιτείται αξιόπιστο πιστοποιητικό	Απενεργοποιημένο
Διεύθυνση απάντησης	Η δική σας διεύθυνση email
Έλεγχος ταυτότητας διακομιστή SMTP	Σύνδεση/Απλή
Email που ετοιμάστηκε από τη συσκευή	Χρήση διαπιστευτηρίων SMTP συσκευής

ΡΥΘΜΙΣΗ	ΤΙΜΉ
ID χρήστη συσκευής	Η δική σας διεύθυνση email
Κωδικός πρόσβασης συσκευής	Κωδικός πρόσβασης εφαρμογής  Σημείωση: Για να δημιουργήσετε έναν κωδικό πρόσβασης εφαρμογής, μεταβείτε στη σελίδα Ασφάλεια λογαριασμού Google , συνδεθείτε στον λογαριασμό σας από την ενότητα Σύνδεση στο Google και κάντε κλικ στην επιλογή Κωδικοί πρόσβασης εφαρμογών .

Yahoo!® Email

ΡΥΘΜΙΣΗ	ΤΙΜΉ
Πρωτεύουσα πύλη SMTP	smtp.mail.yahoo.com
Θύρα πρωτεύουσας πύλης SMTP	587
Χρήση SSL/TLS	Απαιτείται
Να απαιτείται αξιόπιστο πιστοποιητικό	Απενεργοποιημένο
Διεύθυνση απάντησης	Η δική σας διεύθυνση email
Έλεγχος ταυτότητας διακομιστή SMTP	Σύνδεση/Απλή
Email που ετοιμάστηκε από τη συσκευή	Χρήση διαπιστευτηρίων SMTP συσκευής
ID χρήστη συσκευής	Η δική σας διεύθυνση email
Κωδικός πρόσβασης συσκευής	Κωδικός πρόσβασης εφαρμογής  Σημείωση: Για να δημιουργήσετε έναν κωδικό πρόσβασης εφαρμογής, μεταβείτε στη σελίδα Ασφάλεια λογαριασμού Yahoo , συνδεθείτε στον λογαριασμό σας και κάντε κλικ στην επιλογή Δημιουργία κωδικού πρόσβασης εφαρμογής .

Outlook Live

Αυτές οι ρυθμίσεις εφαρμόζονται στους τομείς ηλεκτρονικού ταχυδρομείου outlook.com και hotmail.com.

ΡΥΘΜΙΣΗ	ΤΙΜΉ
Πρωτεύουσα πύλη SMTP	smtp.office365.com
Θύρα πρωτεύουσας πύλης SMTP	587
Χρήση SSL/TLS	Απαιτείται

ΡΥΘΜΙΣΗ	ΤΙΜΉ
Να απαιτείται αξιόπιστο πιστοποιητικό	Απενεργοποιημένο
Διεύθυνση απάντησης	Η δική σας διεύθυνση email
Έλεγχος ταυτότητας διακομιστή SMTP	Σύνδεση/Απλή
Email που ετοιμάστηκε από τη συσκευή	Χρήση διαπιστευτηρίων SMTP συσκευής
ID χρήστη συσκευής	Η δική σας διεύθυνση email
Κωδικός πρόσβασης συσκευής	<p>Κωδικός πρόσβασης λογαριασμού ή κωδικός πρόσβασης εφαρμογής</p> <ul style="list-style-type: none"> • Για λογαριασμούς με απενεργοποιημένη την επαλήθευση σε δύο βήματα, χρησιμοποιήστε τον κωδικό πρόσβασης του λογαριασμού σας. • Για λογαριασμούς με ενεργοποιημένη την επαλήθευση σε δύο βήματα, χρησιμοποιήστε έναν κωδικό πρόσβασης εφαρμογής. Για να δημιουργήσετε έναν κωδικό πρόσβασης εφαρμογής, μεταβείτε στη σελίδα Διαχείριση λογαριασμού Outlook Live και συνδεθείτε στον λογαριασμό σας.

AOL Mail

ΡΥΘΜΙΣΗ	ΤΙΜΉ
Πρωτεύουσα πύλη SMTP	smtp.aol.com
Θύρα πρωτεύουσας πύλης SMTP	587
Χρήση SSL/TLS	Απαιτείται
Να απαιτείται αξιόπιστο πιστοποιητικό	Απενεργοποιημένο
Διεύθυνση απάντησης	Η δική σας διεύθυνση email
Έλεγχος ταυτότητας διακομιστή SMTP	Σύνδεση/Απλή
Email που ετοιμάστηκε από τη συσκευή	Χρήση διαπιστευτηρίων SMTP συσκευής
ID χρήστη συσκευής	Η δική σας διεύθυνση email
Κωδικός πρόσβασης συσκευής	<p>Κωδικός πρόσβασης εφαρμογής</p> <p> Σημείωση: Για να δημιουργήσετε έναν κωδικό πρόσβασης εφαρμογής, μεταβείτε στη σελίδα Ασφάλεια λογαριασμού AOL, συνδεθείτε στον λογαριασμό σας και κάντε κλικ στην επιλογή Δημιουργία κωδικού πρόσβασης εφαρμογής.</p>

iCloud Mail

Σημείωση: Βεβαιωθείτε ότι η επαλήθευση σε δύο βήματα είναι ενεργοποιημένη για τον λογαριασμό σας.

ΡΥΘΜΙΣΗ	ΤΙΜΉ
Πρωτεύουσα πύλη SMTP	smtp.mail.me.com
Θύρα πρωτεύουσας πύλης SMTP	587
Χρήση SSL/TLS	Απαιτείται
Να απαιτείται αξιόπιστο πιστοποιητικό	Απενεργοποιημένο
Διεύθυνση απάντησης	Η δική σας διεύθυνση email
Έλεγχος ταυτότητας διακομιστή SMTP	Σύνδεση/Απλή
Email που ετοιμάστηκε από τη συσκευή	Χρήση διαπιστευτηρίων SMTP συσκευής
ID χρήστη συσκευής	Η δική σας διεύθυνση email
Κωδικός πρόσβασης συσκευής	Κωδικός πρόσβασης εφαρμογής  Σημείωση: Για να δημιουργήσετε έναν κωδικό πρόσβασης εφαρμογής, μεταβείτε στη σελίδα Διαχείριση λογαριασμού iCloud , συνδεθείτε στον λογαριασμό σας από την ενότητα "Ασφάλεια", κάντε κλικ στην επιλογή Δημιουργία κωδικού πρόσβασης .

Υπηρεσία αλληλογραφίας Comcast

ΡΥΘΜΙΣΗ	ΤΙΜΉ
Πρωτεύουσα πύλη SMTP	smtp.comcast.net
Θύρα πρωτεύουσας πύλης SMTP	587
Χρήση SSL/TLS	Απαιτείται
Να απαιτείται αξιόπιστο πιστοποιητικό	Απενεργοποιημένο
Διεύθυνση απάντησης	Η δική σας διεύθυνση email
Έλεγχος ταυτότητας διακομιστή SMTP	Σύνδεση/Απλή
Email που ετοιμάστηκε από τη συσκευή	Χρήση διαπιστευτηρίων SMTP συσκευής

ΡΥΘΜΙΣΗ	ΤΙΜΉ
ID χρήστη συσκευής	Η δική σας διεύθυνση email
Κωδικός πρόσβασης συσκευής	Κωδικό πρόσβασης λογαριασμού

Mail.com

ΡΥΘΜΙΣΗ	ΤΙΜΉ
Πρωτεύουσα πύλη SMTP	smtp.mail.com
Θύρα πρωτεύουσας πύλης SMTP	587
Χρήση SSL/TLS	Απαιτείται
Να απαιτείται αξιόπιστο πιστοποιητικό	Απενεργοποιημένο
Διεύθυνση απάντησης	Η δική σας διεύθυνση email
Έλεγχος ταυτότητας διακομιστή SMTP	Σύνδεση/Απλή
Email που ετοιμάστηκε από τη συσκευή	Χρήση διαπιστευτηρίων SMTP συσκευής
ID χρήστη συσκευής	Η δική σας διεύθυνση email
Κωδικός πρόσβασης συσκευής	Κωδικό πρόσβασης λογαριασμού

Zoho Mail

ΡΥΘΜΙΣΗ	ΤΙΜΉ
Πρωτεύουσα πύλη SMTP	smtp.zoho.com
Θύρα πρωτεύουσας πύλης SMTP	587
Χρήση SSL/TLS	Απαιτείται
Να απαιτείται αξιόπιστο πιστοποιητικό	Απενεργοποιημένο
Διεύθυνση απάντησης	Η δική σας διεύθυνση email
Έλεγχος ταυτότητας διακομιστή SMTP	Σύνδεση/Απλή
Email που ετοιμάστηκε από τη συσκευή	Χρήση διαπιστευτηρίων SMTP συσκευής

ΡΥΘΜΙΣΗ	ΤΙΜΉ
ID χρήστη συσκευής	Η δική σας διεύθυνση email
Κωδικός πρόσβασης συσκευής	<p>Κωδικό πρόσβασης λογαριασμού ή κωδικός πρόσβασης εφαρμογής</p> <ul style="list-style-type: none"> • Για λογαριασμούς με απενεργοποιημένη την επαλήθευση σε δύο βήματα, χρησιμοποιήστε τον κωδικό πρόσβασης του λογαριασμού σας. • Για λογαριασμούς με ενεργοποιημένη την επαλήθευση σε δύο βήματα, χρησιμοποιήστε έναν κωδικό πρόσβασης εφαρμογής. Για να δημιουργήσετε έναν κωδικό πρόσβασης εφαρμογής, μεταβείτε στη σελίδα Ασφάλεια λογαριασμού Zoho Mail, συνδεθείτε στον λογαριασμό σας από την ενότητα "Κωδικοί πρόσβασης συγκεκριμένων εφαρμογών", κάντε κλικ στην επιλογή Δημιουργία νέου κωδικού πρόσβασης.

QQ Mail



Σημείωση: Βεβαιωθείτε ότι η υπηρεσία SMTP είναι ενεργοποιημένη για τον λογαριασμό σας.

Για να ενεργοποιήσετε την υπηρεσία, από την αρχική σελίδα του QQ Mail, επιλέξτε **Settings > Account** (Ρυθμίσεις>Λογαριασμός) και μετά από την ενότητα υπηρεσίας "POP3/IMAP/SMTP/Exchange/CardDAV/CalDAV Service", ενεργοποιήστε είτε την υπηρεσία **POP3/SMTP service** ή την υπηρεσία **IMAP/SMTP service**.

ΡΥΘΜΙΣΗ	ΤΙΜΉ
Πρωτεύουσα πύλη SMTP	smtp.qq.com
Θύρα πρωτεύουσας πύλης SMTP	587
Χρήση SSL/TLS	Απαιτείται
Να απαιτείται αξιόπιστο πιστοποιητικό	Απενεργοποιημένο
Διεύθυνση απάντησης	Η δική σας διεύθυνση email
Έλεγχος ταυτότητας διακομιστή SMTP	Σύνδεση/Απλή
Email που ετοιμάστηκε από τη συσκευή	Χρήση διαπιστευτηρίων SMTP συσκευής
ID χρήστη συσκευής	Η δική σας διεύθυνση email
Κωδικός πρόσβασης συσκευής	<p>Κωδικός εξουσιοδότησης</p> <p> Σημείωση: Για να δημιουργήσετε έναν κωδικό εξουσιοδότησης, από την αρχική σελίδα του QQ Mail, κάντε κλικ στις επιλογές Ρυθμίσεις > Λογαριασμός και μετά από την ενότητα υπηρεσίας POP3/IMAP/SMTP/Exchange/CardDAV/CalDAV, κάντε κλικ στην επιλογή Δημιουργία κωδικού εξουσιοδότησης.</p>

NetEase Mail (mail.163.com)

 Σημείωση: Βεβαιωθείτε ότι η υπηρεσία SMTP είναι ενεργοποιημένη για τον λογαριασμό σας.

Για να ενεργοποιήσετε την υπηρεσία, από την αρχική σελίδα του NetEase Mail, κάντε κλικ στα στοιχεία **Ρυθμίσεις > POP3/SMTP/IMAP** και μετά ενεργοποιήστε είτε την επιλογή **Υπηρεσία IMAP/SMTP** ή την επιλογή **Υπηρεσία POP3/SMTP**.

ΡΥΘΜΙΣΗ	ΤΙΜΉ
Πρωτεύουσα πύλη SMTP	smtp.163.com
Θύρα πρωτεύουσας πύλης SMTP	465
Χρήση SSL/TLS	Απαιτείται
Να απαιτείται αξιόπιστο πιστοποιητικό	Απενεργοποιημένο
Διεύθυνση απάντησης	Η δική σας διεύθυνση email
Έλεγχος ταυτότητας διακομιστή SMTP	Σύνδεση/Απλή
Email που ετοιμάστηκε από τη συσκευή	Χρήση διαπιστευτηρίων SMTP συσκευής
ID χρήστη συσκευής	Η δική σας διεύθυνση email
Κωδικός πρόσβασης συσκευής	Κωδικός πρόσβασης εξουσιοδότησης  Σημείωση: Ο κωδικός πρόσβασης εξουσιοδότησης παρέχεται όταν είναι ενεργοποιημένη η υπηρεσία IMAP/SMTP ή η υπηρεσία POP3/SMTP.

NetEase Mail (mail.126.com)

 Σημείωση: Βεβαιωθείτε ότι η υπηρεσία SMTP είναι ενεργοποιημένη για τον λογαριασμό σας.

Για να ενεργοποιήσετε την υπηρεσία, από την αρχική σελίδα του NetEase Mail, κάντε κλικ στα στοιχεία **Ρυθμίσεις > POP3/SMTP/IMAP** και μετά ενεργοποιήστε είτε την επιλογή **Υπηρεσία IMAP/SMTP** ή την επιλογή **Υπηρεσία POP3/SMTP**.

ΡΥΘΜΙΣΗ	ΤΙΜΉ
Πρωτεύουσα πύλη SMTP	smtp.126.com
Θύρα πρωτεύουσας πύλης SMTP	465
Χρήση SSL/TLS	Απαιτείται
Να απαιτείται αξιόπιστο πιστοποιητικό	Απενεργοποιημένο
Διεύθυνση απάντησης	Η δική σας διεύθυνση email
Έλεγχος ταυτότητας διακομιστή SMTP	Σύνδεση/Απλή

ΡΥΘΜΙΣΗ	ΤΙΜΗ
Email που ετοιμάστηκε από τη συσκευή	Χρήση διαπιστευτηρίων SMTP συσκευής
ID χρήστη συσκευής	Η δική σας διεύθυνση email
Κωδικός πρόσβασης συσκευής	Κωδικός πρόσβασης εξουσιοδότησης  Σημείωση: Ο κωδικός πρόσβασης εξουσιοδότησης παρέχεται όταν είναι ενεργοποιημένη η υπηρεσία IMAP/SMTP ή η υπηρεσία POP3/SMTP.

NetEase Mail (mail.yeah.net)

 Σημείωση: Βεβαιωθείτε ότι η υπηρεσία SMTP είναι ενεργοποιημένη για τον λογαριασμό σας.

Για να ενεργοποιήσετε την υπηρεσία, από την αρχική σελίδα του NetEase Mail, κάντε κλικ στα στοιχεία **Ρυθμίσεις > POP3/SMTP/IMAP** και μετά ενεργοποιήστε είτε την επιλογή **Υπηρεσία IMAP/SMTP** ή την επιλογή **Υπηρεσία POP3/SMTP**.

ΡΥΘΜΙΣΗ	ΤΙΜΗ
Πρωτεύουσα πύλη SMTP	smtp.yeah.net
Θύρα πρωτεύουσας πύλης SMTP	465
Χρήση SSL/TLS	Απαιτείται
Να απαιτείται αξιόπιστο πιστοποιητικό	Απενεργοποιημένο
Διεύθυνση απάντησης	Η δική σας διεύθυνση email
Έλεγχος ταυτότητας διακομιστή SMTP	Σύνδεση/Απλή
Email που ετοιμάστηκε από τη συσκευή	Χρήση διαπιστευτηρίων SMTP συσκευής
ID χρήστη συσκευής	Η δική σας διεύθυνση email
Κωδικός πρόσβασης συσκευής	Κωδικός πρόσβασης εξουσιοδότησης  Σημείωση: Ο κωδικός πρόσβασης εξουσιοδότησης παρέχεται όταν είναι ενεργοποιημένη η υπηρεσία IMAP/SMTP ή η υπηρεσία POP3/SMTP.

Sohu Mail

 Σημείωση: Βεβαιωθείτε ότι η υπηρεσία SMTP είναι ενεργοποιημένη για τον λογαριασμό σας.

Για να ενεργοποιήσετε την υπηρεσία, από την αρχική σελίδα του Sohu Mail, κάντε κλικ στα στοιχεία **Επιλογές > Ρυθμίσεις > POP3/SMTP/IMAP** και μετά ενεργοποιήστε είτε την επιλογή **Υπηρεσία IMAP/SMTP** ή την επιλογή **Υπηρεσία POP3/SMTP**.

ΡΥΘΜΙΣΗ	ΤΙΜΉ
Πρωτεύουσα πύλη SMTP	smtp.sohu.com
Θύρα πρωτεύουσας πύλης SMTP	465
Χρήση SSL/TLS	Απαιτείται
Να απαιτείται αξιόπιστο πιστοποιητικό	Απενεργοποιημένο
Διεύθυνση απάντησης	Η δική σας διεύθυνση email
Έλεγχος ταυτότητας διακομιστή SMTP	Σύνδεση/Απλή
Email που ετοιμάστηκε από τη συσκευή	Χρήση διαπιστευτηρίων SMTP συσκευής
ID χρήστη συσκευής	Η δική σας διεύθυνση email
Κωδικός πρόσβασης συσκευής	Ανεξάρτητος κωδικός πρόσβασης  Σημείωση: Ο ανεξάρτητος κωδικός πρόσβασης παρέχεται όταν είναι ενεργοποιημένη η υπηρεσία IMAP/SMTP ή η υπηρεσία POP3/SMTP.

Sina Mail



Σημείωση: Βεβαιωθείτε ότι η υπηρεσία POP3/SMTP είναι ενεργοποιημένη για τον λογαριασμό σας.

Για να ενεργοποιήσετε την υπηρεσία, από την αρχική σελίδα του Sina Mail, κάντε κλικ στις επιλογές **Ρυθμίσεις > Περισσότερες ρυθμίσεις > POP/IMAP/SMTP τελικού χρήστη** και μετά ενεργοποιήστε την επιλογή **Υπηρεσία POP3/SMTP**.

ΡΥΘΜΙΣΗ	ΤΙΜΉ
Πρωτεύουσα πύλη SMTP	smtp.sina.com
Θύρα πρωτεύουσας πύλης SMTP	587
Χρήση SSL/TLS	Απαιτείται
Να απαιτείται αξιόπιστο πιστοποιητικό	Απενεργοποιημένο
Διεύθυνση απάντησης	Η δική σας διεύθυνση email
Έλεγχος ταυτότητας διακομιστή SMTP	Σύνδεση/Απλή
Email που ετοιμάστηκε από τη συσκευή	Χρήση διαπιστευτηρίων SMTP συσκευής

ΡΥΘΜΙΣΗ	ΤΙΜΉ
ID χρήστη συσκευής	Η δική σας διεύθυνση email
Κωδικός πρόσβασης συσκευής	Κωδικός εξουσιοδότησης  Σημείωση: Για να δημιουργήσετε έναν κωδικό εξουσιοδότησης, από την αρχική σελίδα email, κάντε κλικ στις επιλογές Ρυθμίσεις > Περισσότερες ρυθμίσεις > POP/IMAP/SMTP τελικού χρήστη και μετά ενεργοποιήστε την επιλογή Κατάσταση κωδικού εξουσιοδότησης .

- Αν αντιμετωπίσετε σφάλματα ενώ χρησιμοποιείτε τις παρεχόμενες ρυθμίσεις, επικοινωνήστε με τον πάροχο υπηρεσιών email.
- Για τους παρόχους υπηρεσιών email που δεν εμφανίζονται στη λίστα, επικοινωνήστε με τον πάροχό σας και ζητήστε τις ρυθμίσεις.

Τοποθέτηση χαρτιού και ειδικών μέσων εκτύπωσης

ΟΡΙΣΜΟΣ ΤΟΥ ΜΕΓΕΘΟΥΣ ΚΑΙ ΤΟΥ ΤΥΠΟΥ ΧΑΡΤΙΟΥ

1. Από την αρχική οθόνη, επιλέξτε **Ρυθμίσεις > Χαρτί > Διαμόρφωση δίσκου > Μέγεθος/Τύπος χαρτιού** και μετά επιλέξτε μια προέλευση χαρτιού.
2. Ορίστε το μέγεθος και τον τύπο χαρτιού.

ΔΙΑΜΟΡΦΩΣΗ ΤΩΝ ΓΕΝΙΚΩΝ ΡΥΘΜΙΣΕΩΝ ΧΑΡΤΙΟΥ

1. Από την αρχική οθόνη, επιλέξτε **Ρυθμίσεις > Χαρτί > Διαμόρφωση μέσων εκτύπωσης > Γενικές ρυθμίσεις**.
2. Διαμορφώστε τις ρυθμίσεις.

ΤΟΠΟΘΕΤΗΣΗ ΧΑΡΤΙΟΥ ΣΤΟ ΔΙΣΚΟ



ΠΡΟΣΟΧΗ—ΚΙΝΔΥΝΟΣ ΑΝΑΤΡΟΠΗΣ: Για να μειωθεί ο κίνδυνος από την αστάθεια του εξοπλισμού, κρατήστε κλειστό τον δίσκο όσο χρειάζεται.

1. Αφαιρέστε τον δίσκο.



Σημείωση: Για να αποφύγετε τις εμπλοκές χαρτιού, μην αφαιρείτε τον δίσκο ενώ ο εκτυπωτής είναι απασχολημένος.

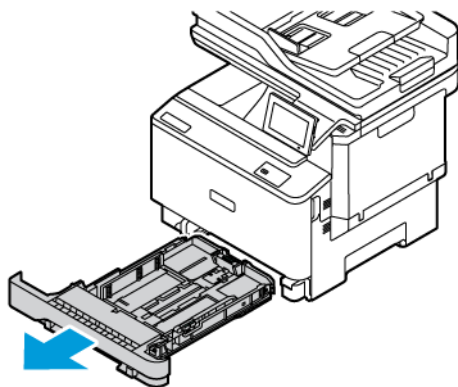

2. Ρυθμίστε τους οδηγούς έτσι ώστε να αντιστοιχούν στο μέγεθος του χαρτιού που τοποθετείτε.

 Σημείωση: Για να τοποθετήσετε τους οδηγούς, χρησιμοποιήστε τις ενδείξεις στο κάτω μέρος του δίσκου.

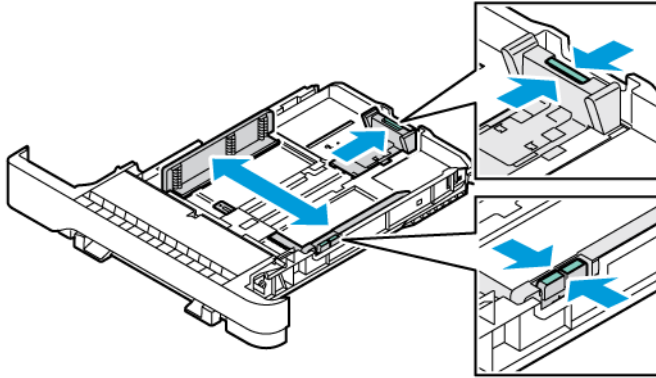

3. Λυγίστε, ξεφυλλίστε και μετά ισιώστε τις άκρες του χαρτιού πριν το τοποθετήσετε.

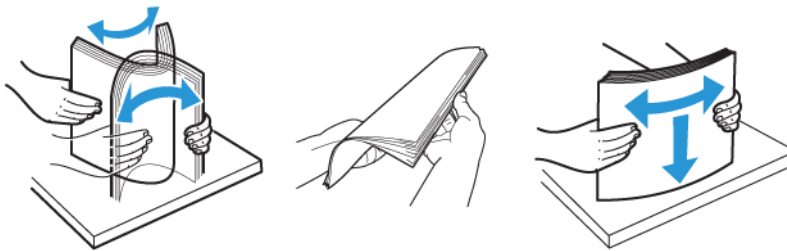

4. Τοποθετήστε το επιστολόχαρτο με την πλευρά εκτύπωσης στραμμένη προς τα πάνω και την επάνω άκρη να εισέρχεται τελευταία στον εκτυπωτή.

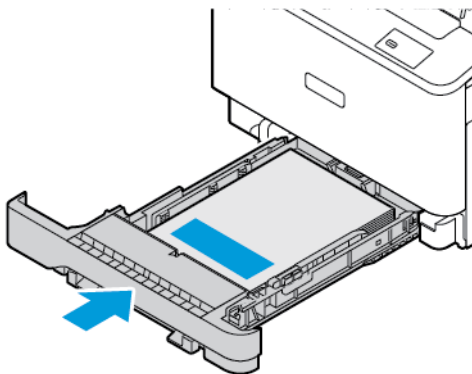

5. Για να αποφύγετε τυχόν εμπλοκές χαρτιού, βεβαιωθείτε ότι το ύψος της στοίβας βρίσκεται κάτω από την ένδειξη μέγιστου γεμίματος χαρτιού.

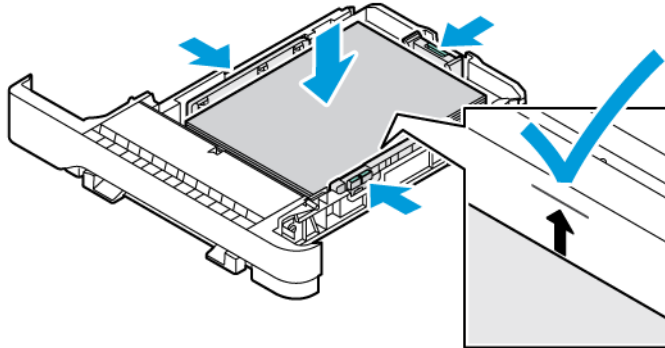

6. Τοποθετήστε τον δίσκο.
7. Τοποθετήστε φακέλους με το πτερύγιο στη μεγάλη πλευρά και με τα πτερύγια με την όψη προς τα κάτω και κλειστά. Κρατήστε τα πτερύγια προς τα δεξιά. Για την αποφυγή εμπλοκών, ισιώστε τους φακέλους.

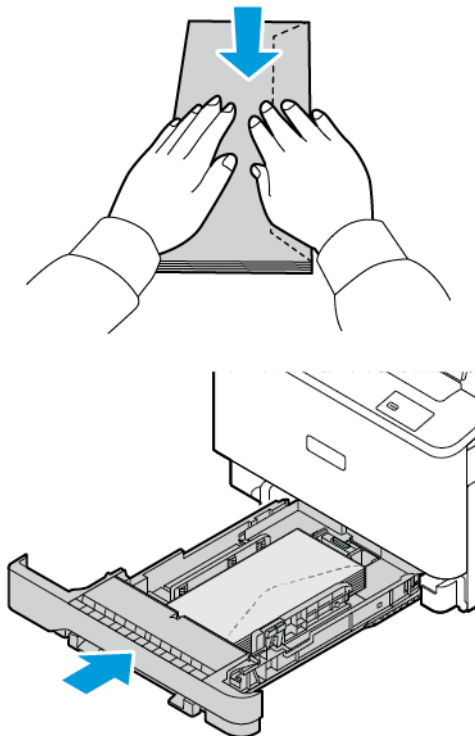

8. Τοποθετήστε το χαρτί στον δίσκο με τις οπές διάτρησης στην αριστερή πλευρά του δίσκου.

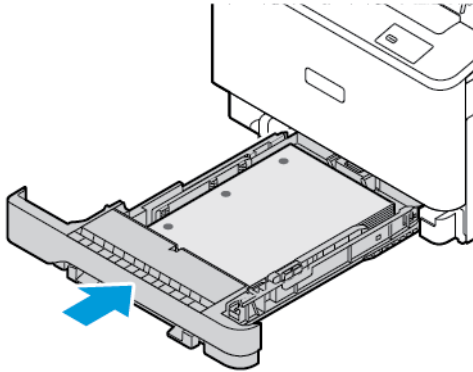

9. Τοποθετήστε τις ετικέτες με την όψη προς τα επάνω μέσα στον δίσκο και μετά ρυθμίστε τους οδηγούς μήκους και πλάτους του χαρτιού σύμφωνα με τις ετικέτες. Βεβαιωθείτε ότι το ύψος της στοίβας βρίσκεται κάτω από την ένδειξη μέγιστης πλήρωσης χαρτιού.

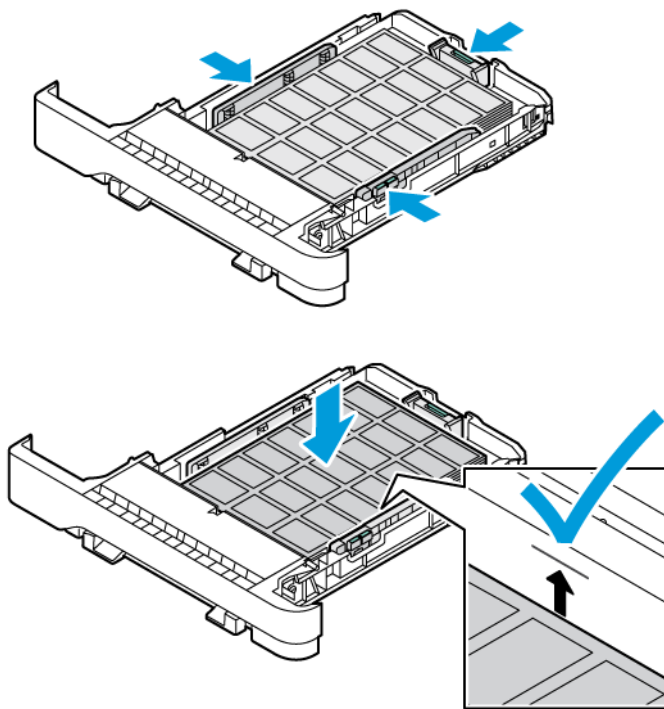

10. Κλείστε το δίσκο.

ΤΟΠΟΘΕΤΗΣΗ ΧΑΡΤΙΟΥ ΣΤΟΝ ΜΗ ΑΥΤΟΜΑΤΟ ΤΡΟΦΟΔΩΤΗ

1. Ρυθμίστε τους οδηγούς χαρτιού έτσι ώστε να αντιστοιχούν στο πλάτος του χαρτιού που τοποθετείτε. Βεβαιωθείτε ότι οι οδηγοί εφάπτονται στο χαρτί, αλλά όχι πολύ σφιχτά ώστε να προκληθεί κάμψη του χαρτιού.

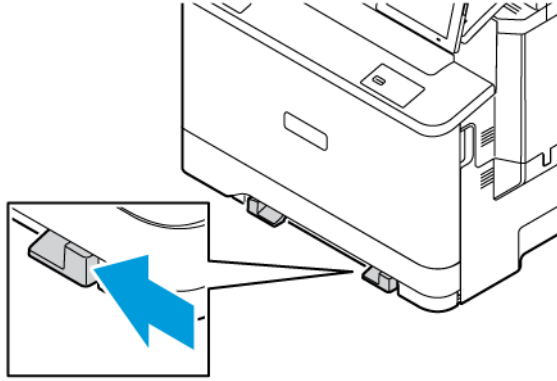

2. Τοποθετήστε ένα φύλλο χαρτιού με την πλευρά εκτύπωσης προς τα κάτω.
Βεβαιωθείτε ότι το χαρτί είναι τοποθετημένο ίσια ώστε να αποφευχθεί παραμορφωμένη ή λοξή εκτύπωση.

- Για εκτύπωση μονής όψης, τοποθετήστε το επιστολόχαρτο με την πλευρά εκτύπωσης στραμμένη προς τα κάτω και την επάνω άκρη να εισέρχεται πρώτη στον εκτυπωτή.

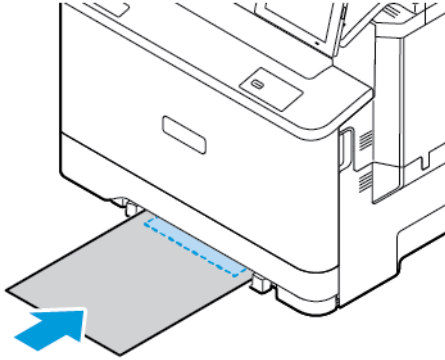

- Για εκτύπωση διπλής όψης, τοποθετήστε το επιστολόχαρτο με την πλευρά εκτύπωσης στραμμένη προς τα πάνω και την επάνω άκρη να εισέρχεται τελευταία στον εκτυπωτή.

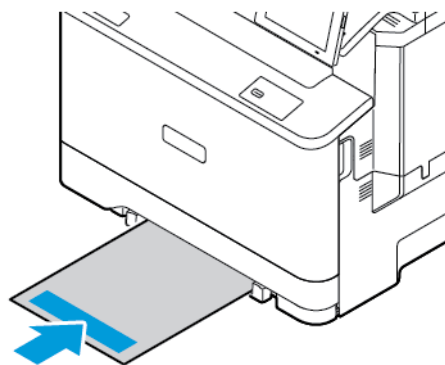

- Τοποθετήστε τους φακέλους με την πλευρά του πτερυγίου προς τα πάνω, κατά μήκος της δεξιάς πλευράς του οδηγού χαρτιού.

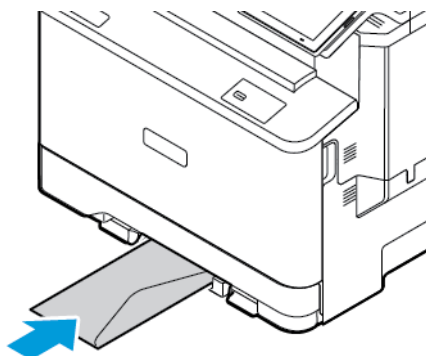

- Τοποθετήστε χαρτί με τις οπές διάτρησης στην αριστερή πλευρά του δίσκου.

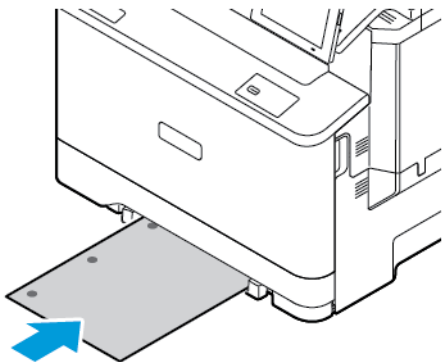

Τοποθετήστε το χαρτί στον δίσκο με τις οπές διάτρησης στην αριστερή πλευρά του δίσκου.

3. Τροφοδοτήστε με χαρτί μέχρι να τραβηχτεί προς τα μέσα το μπροστινό άκρο του χαρτιού.

Προειδοποίηση: Για να αποφύγετε τις εμπλοκές χαρτιού, μην σπρώχνετε το χαρτί μέσα στον μη αυτόματο τροφοδότη.

ΤΟΠΟΘΕΤΗΣΗ ΜΕΣΩΝ ΕΚΤΥΠΩΣΗΣ ΣΤΟΝ ΤΡΟΦΟΔΟΤΗ ΔΙΑΦΟΡΕΤΙΚΩΝ ΜΕΓΕΘΩΝ

1. Ανοίξτε τον τροφοδότη διαφορετικών μεγεθών.

 Σημείωση: Ο τροφοδότης διαφορετικών μεγεθών είναι διαθέσιμος μόνο εάν έχετε εγκαταστήσει τον προαιρετικό δίσκο 550+100 φύλλων.

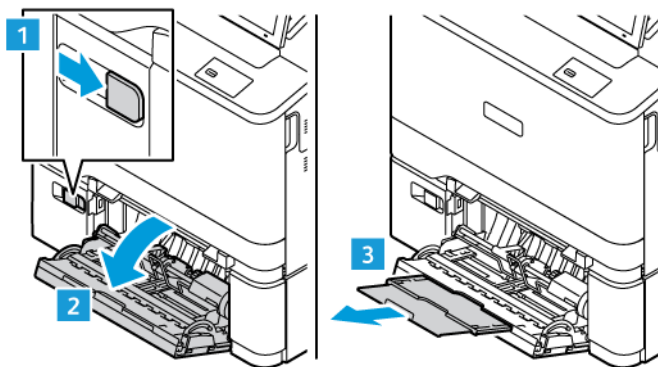

2. Προσαρμόστε τον οδηγό ανάλογα με το μέγεθος του χαρτιού που τοποθετείτε.

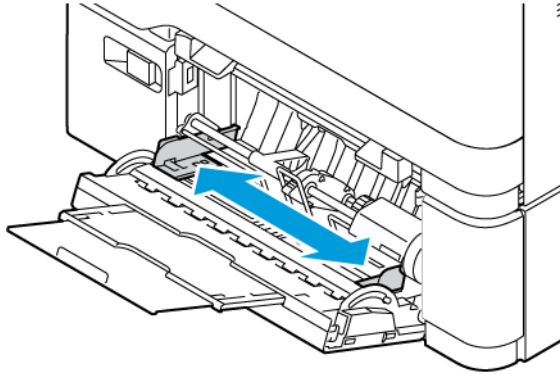

3. Λυγίστε, ξεφυλλίστε και ισιώστε τις άκρες του χαρτιού πριν το τοποθετήσετε.



4. Τοποθετήστε το χαρτί.

- Για εκτύπωση μονής όψης, τοποθετήστε το επιστολόχαρτο με την πλευρά εκτύπωσης στραμμένη προς τα κάτω και την επάνω άκρη να εισέρχεται πρώτη στον εκτυπωτή.

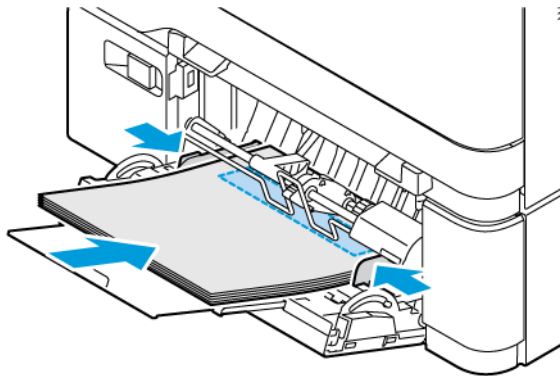

- Για εκτύπωση διπλής όψης, τοποθετήστε το επιστολόχαρτο με την πλευρά εκτύπωσης στραμμένη προς τα πάνω και την επάνω άκρη να εισέρχεται τελευταία στον εκτυπωτή.

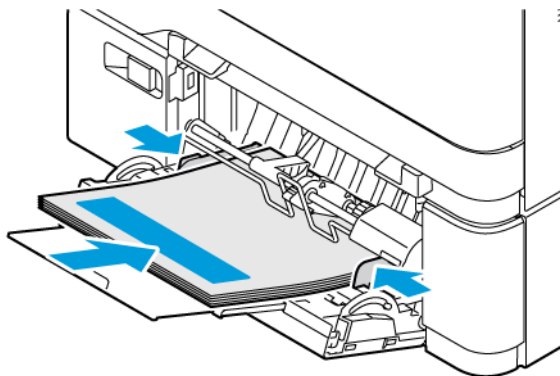

- Τοποθετήστε τους φακέλους με την πλευρά του πτερυγίου προς τα πάνω, κατά μήκος της δεξιάς πλευράς του οδηγού χαρτιού.

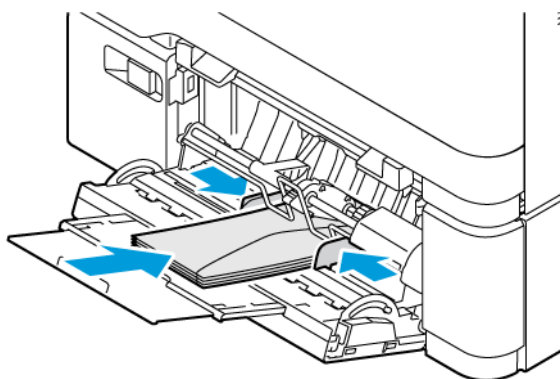

ΠΡΟΣΟΧΗ—ΚΙΝΔΥΝΟΣ ΑΝΑΤΡΟΠΗΣ: Μην χρησιμοποιείτε φακέλους με γραμματόσημα, συνδετήρες, κόπιτσες, παράθυρα, εσωτερικές επενδύσεις ή αυτοκόλλητα.

- Τοποθετήστε το χαρτί στον δίσκο με τις οπές διάτρησης στην αριστερή πλευρά του δίσκου.

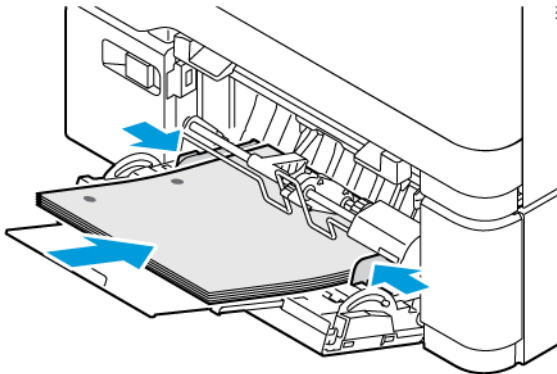

- Τοποθετήστε τις ετικέτες με την όψη προς τα επάνω μέσα στον δίσκο και μετά ρυθμίστε τους οδηγούς μήκους και πλάτους του χαρτιού σύμφωνα με τις ετικέτες.

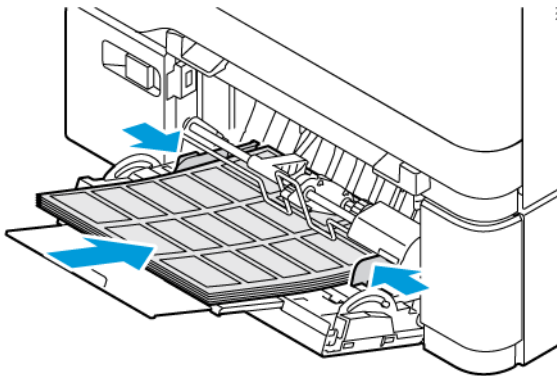

5. Από το μενού "Χαρτί" στον πίνακα ελέγχου, ορίστε το μέγεθος και τον τύπο χαρτιού ανάλογα με το χαρτί που έχει τοποθετηθεί στον τροφοδότη διαφορετικών μεγεθών.

ΣΥΝΔΕΣΗ ΔΙΣΚΩΝ

1. Από την αρχική οθόνη, πατήστε **Ρυθμίσεις > Χαρτί > Διαμόρφωση δίσκων** και μετά επιλέξτε μια ρύθμιση προέλευσης χαρτιού.
2. Ορίστε το ίδιο μέγεθος και τύπου χαρτιού για τους δίσκους που συνδέετε.
3. Στην αρχική οθόνη, επιλέξτε **Ρυθμίσεις > Συσκευή > Συντήρηση > Μενού διαμόρφωσης > Διαμόρφωση δίσκων > Σύνδεση δίσκων**.
4. Πατήστε **Αυτόματα**.

Για να αποσυνδέσετε τους δίσκους, βεβαιωθείτε ότι δεν υπάρχουν δίσκοι με το ίδιο μέγεθος ή τον ίδιο τύπο χαρτιού.

Προειδοποίηση: Η θερμοκρασία στη μονάδα φούρνου ποικίλλει ανάλογα με τον Τύπο χαρτιού που ορίζεται. Για να αποφύγετε προβλήματα κατά την εκτύπωση, ρυθμίστε τον τύπο χαρτιού στον εκτυπωτή ανάλογα με το χαρτί που είναι τοποθετημένο στον δίσκο.

Εγκατάσταση και ενημέρωση λογισμικού, προγραμμάτων οδήγησης και υλικολογισμικού

ΕΓΚΑΤΑΣΤΑΣΗ ΤΟΥ ΛΟΓΙΣΜΙΚΟΥ ΤΟΥ ΕΚΤΥΠΩΤΗ



Σημείωση: Το πρόγραμμα οδήγησης εκτύπωσης περιλαμβάνεται στο πακέτο εγκατάστασης του λογισμικού.



Σημείωση: Για υπολογιστές Macintosh με Mac OS έκδοση 10.7 ή νεότερη, δεν χρειάζεται να εγκαταστήσετε το πρόγραμμα οδήγησης για να εκτυπώσετε σε έναν εκτυπωτή με πιστοποίηση AirPrint. Αν θέλετε προσαρμοσμένες ιδιότητες εκτύπωσης, τότε λάβετε το πρόγραμμα οδήγησης εκτύπωσης.

1. Προμηθευτείτε ένα αντίγραφο του πακέτου εγκατάστασης του λογισμικού.
 - Από το CD λογισμικού που συνοδεύει τον εκτυπωτή.
 - Μεταβείτε στη διεύθυνση www.xerox.com.
2. Εκτελέστε το πρόγραμμα εγκατάστασης και, στη συνέχεια, ακολουθήστε τις οδηγίες που εμφανίζονται στην οθόνη του υπολογιστή.



Σημείωση: Δεν επιτρέπεται η υποβάθμιση έκδοσης του υλικολογισμικού.

ΠΡΟΣΘΗΚΗ ΕΚΤΥΠΩΤΩΝ ΣΕ ΥΠΟΛΟΓΙΣΤΗ

Προτού ξεκινήσετε, κάντε ένα από τα παρακάτω:

- Συνδέστε τον εκτυπωτή και τον υπολογιστή στο ίδιο δίκτυο. Για περισσότερες πληροφορίες σχετικά με τη σύνδεση του εκτυπωτή σε δίκτυο, ανατρέξτε στον στην ενότητα [Σύνδεση του εκτυπωτή σε δίκτυο Wi-Fi](#).
- Συνδέστε τον υπολογιστή στον εκτυπωτή. Για περισσότερες πληροφορίες, ανατρέξτε στην ενότητα [Σύνδεση υπολογιστή στον εκτυπωτή](#).
- Συνδέστε τον εκτυπωτή με τον υπολογιστή μέσω ενός καλωδίου USB. Για περισσότερες πληροφορίες, ανατρέξτε στην ενότητα [Σύνδεση καλωδίων](#).



Σημείωση: Το καλώδιο USB πωλείται ξεχωριστά.

Για χρήστες των Windows

1. Από έναν υπολογιστή, εγκαταστήστε το πρόγραμμα οδήγησης εκτύπωσης.
Για περισσότερες πληροφορίες, ανατρέξτε στην ενότητα [Εγκατάσταση του λογισμικού του εκτυπωτή](#).
2. Ανοίξτε τον φάκελο των εκτυπωτών και μετά κάντε κλικ στην επιλογή **Προσθήκη εκτυπωτή ή σαρωτή**.

3. Ανάλογα με τη σύνδεση εκτυπωτή, κάντε ένα από τα παρακάτω:
 - Επιλέξτε έναν εκτυπωτή από τη λίστα και μετά κάντε κλικ στην επιλογή **Προσθήκη συσκευής**.
 - Κάντε κλικ στην επιλογή **Εμφάνιση εκτυπωτών Wi-Fi Direct**, επιλέξτε έναν εκτυπωτή και μετά κάντε κλικ στην επιλογή **Προσθήκη συσκευής**.
 - Κάντε κλικ στην επιλογή **Ο εκτυπωτής που θέλω δεν παρατίθεται στη λίστα** και μετά από το παράθυρο "Προσθήκη εκτυπωτή", κάντε τα εξής:
 - Επιλέξτε **Προσθήκη εκτυπωτή με χρήση διεύθυνσης TCP/IP ή ονόματος κεντρικού υπολογιστή** και, στη συνέχεια, κάντε κλικ στο πλήκτρο **Επόμενο**.
 - Στο πεδίο "Όνομα κεντρικού υπολογιστή ή Διεύθυνση IP", πληκτρολογήστε τη διεύθυνση IP του εκτυπωτή και μετά κάντε κλικ στο **Επόμενο**.
 - Δείτε τη διεύθυνση IP του εκτυπωτή στην αρχική οθόνη του εκτυπωτή. Η διεύθυνση IP εμφανίζεται ως τέσσερα σύνολα αριθμών που χωρίζονται με τελείες, όπως 123.123.123.123.
 - Αν χρησιμοποιείτε διακομιστή μεσολάβησης, απενεργοποιήστε τον προσωρινά για να φορτωθεί σωστά η ιστοσελίδα.
 - Επιλέξτε ένα πρόγραμμα οδήγησης εκτύπωσης και μετά κάντε κλικ στο **Επόμενο**.
 - Επιλέξτε **Χρήση του προγράμματος οδήγησης εκτύπωσης που είναι εγκατεστημένο (συνιστάται)** και μετά κάντε κλικ στο **Επόμενο**.
 - Πληκτρολογήστε ένα όνομα εκτυπωτή και μετά κάντε κλικ στο **Επόμενο**.
 - Ορίστε μια επιλογή κοινής χρήσης εκτυπωτή και μετά κάντε κλικ στο **Επόμενο**.
 - Κάντε κλικ στο πλήκτρο **Τέλος**.

Για χρήστες Macintosh

1. Από έναν υπολογιστή, ανοίξτε το παράθυρο **Printers & Scanners** (Εκτυπωτές & σαρωτές).
2. Πατήστε **+** και μετά επιλέξτε έναν εκτυπωτή.
3. Από το μενού Use (Χρήση), επιλέξτε ένα πρόγραμμα οδήγησης εκτύπωσης.
Για να χρησιμοποιήσετε το πρόγραμμα οδήγησης εκτύπωσης Macintosh, επιλέξτε είτε **AirPrint** ή **Secure AirPrint**.
Αν θέλετε προσαρμοσμένες δυνατότητες εκτύπωσης, τότε επιλέξτε το πρόγραμμα οδήγησης εκτύπωσης.
Για την εγκατάσταση του προγράμματος οδήγησης, ανατρέξτε στην ενότητα **Εγκατάσταση του λογισμικού του εκτυπωτή**.
4. Προσθέστε τον εκτυπωτή.

ΕΝΗΜΕΡΩΣΗ ΥΛΙΚΟΛΟΓΙΣΜΙΚΟΥ

Για να βελτιώσετε την απόδοση του εκτυπωτή και να διορθώσετε προβλήματα, ενημερώνετε τακτικά το υλικολογισμικό του εκτυπωτή.

Για περισσότερες πληροφορίες σχετικά με την ενημέρωση του υλικολογισμικού, επικοινωνήστε με τον τοπικό σας αντιπρόσωπο εξυπηρέτησης πελατών.

1. Ανοίξτε ένα πρόγραμμα περιήγησης στο Web και πληκτρολογήστε τη διεύθυνση IP του εκτυπωτή στο πεδίο διευθύνσεων.
 - Δείτε τη διεύθυνση IP του εκτυπωτή στην αρχική οθόνη του εκτυπωτή. Η διεύθυνση IP εμφανίζεται ως τέσσερα σύνολα αριθμών που χωρίζονται με τελείες, όπως 123.123.123.123.
 - Αν χρησιμοποιείτε διακομιστή μεσολάβησης, απενεργοποιήστε τον προσωρινά για να φορτωθεί σωστά η ιστοσελίδα.
2. Κάντε κλικ στις επιλογές **Ρυθμίσεις > Συσκευή > Ενημέρωση λογισμικού**.
3. Ενεργοποιήστε ένα από τα παρακάτω:
 - Κάντε κλικ στις επιλογές **Άμεσο έλεγχος > Συμφωνώ, να ξεκινήσει η ενημέρωση**.
 - Για να μεταφορτώσετε το αρχείο από τη μονάδα Flash, εκτελέστε τα εξής βήματα:
 1. Μεταβείτε στο αρχείο Flash. Σημείωση: Βεβαιωθείτε ότι έχετε εξάγει το αρχείο zip του λογισμικού.
 2. Επιλέξτε **Μεταφόρτωση > Έναρξη**.

ΕΞΑΓΩΓΗ Ή ΕΙΣΑΓΩΓΗ ΑΡΧΕΙΟΥ ΔΙΑΜΟΡΦΩΣΗΣ

Μπορείτε να εξαγάγετε τις ρυθμίσεις διαμόρφωσης του εκτυπωτή σε αρχείο κειμένου και, στη συνέχεια, να κάνετε εισαγωγή του αρχείου για εφαρμογή των ρυθμίσεων σε άλλους εκτυπωτές.

1. Ανοίξτε ένα πρόγραμμα περιήγησης στο Web και πληκτρολογήστε τη διεύθυνση IP του εκτυπωτή στο πεδίο διευθύνσεων.
 - Δείτε τη διεύθυνση IP του εκτυπωτή στην αρχική οθόνη του εκτυπωτή. Η διεύθυνση IP εμφανίζεται ως τέσσερα σύνολα αριθμών που χωρίζονται με τελείες, όπως 123.123.123.123.
 - Αν χρησιμοποιείτε διακομιστή μεσολάβησης, απενεργοποιήστε τον προσωρινά για να φορτωθεί σωστά η ιστοσελίδα.
2. Στον Embedded Web Server, επιλέξτε **Εξαγωγή διαμόρφωσης** ή **Εισαγωγή διαμόρφωσης**.
3. Ακολουθήστε τις οδηγίες που εμφανίζονται στην οθόνη.
4. Εάν ο εκτυπωτής υποστηρίζει εφαρμογές, κάντε τα εξής:
 - a. Κάντε κλικ στην επιλογή **Εφαρμογές**, επιλέξτε την εφαρμογή και μετά επιλέξτε **Διαμόρφωση**.
 - b. Επιλέξτε **Εξαγωγή** ή **Εισαγωγή**.

ΠΡΟΣΘΗΚΗ ΔΙΑΘΕΣΙΜΩΝ ΕΠΙΛΟΓΩΝ ΣΤΟ ΠΡΟΓΡΑΜΜΑ ΟΔΗΓΗΣΗΣ ΕΚΤΥΠΩΤΗ

Για χρήστες Windows

1. Από τη Διαχείριση εκτύπωσης, ανοίξτε τον φάκελο **Όλοι οι εκτυπωτές**.

2. Επιλέξτε τον εκτυπωτή που θέλετε να ενημερώσετε και μετά κάντε ένα από τα εξής:
 - Στα Windows 7 ή σε νεότερη έκδοση, επιλέξτε **Διαχείριση > Ιδιότητες εκτυπωτή**, επιλέξτε είτε την καρτέλα **Ρύθμιση συσκευής** ή την καρτέλα **Διαμόρφωση**, ανάλογα με τον τύπο του προγράμματος οδήγησης εκτύπωσης.
 - Εξετάστε ή αλλάξτε τις επιλογές.
3. Επιλέξτε **OK** για να αποδεχτείτε τις επιλογές.

Για χρήστες Macintosh

1. Από το "System Preferences" (Προτιμήσεις συστήματος) στο μενού Apple, μεταβείτε στον εκτυπωτή σας και μετά επιλέξτε **Options & Supplies** (Πρόσθετα εξαρτήματα και αναλώσιμα).
2. Μεταβείτε στη λίστα των εξαρτημάτων υλικού και, στη συνέχεια, προσθέστε τυχόν εγκατεστημένα εξαρτήματα.
3. Εφαρμόστε τις αλλαγές.

Εγκατάσταση προαιρετικών δίσκων

⚠ Προσοχή: Για να αποκτήσετε πρόσβαση στην πλακέτα του ελεγκτή ή για να εγκαταστήσετε προαιρετικά εξαρτήματα ή συσκευές μνήμης χωρίς κίνδυνο ηλεκτροπληξίας κάποια στιγμή αργότερα από την εγκατάσταση του εκτυπωτή, απενεργοποιήστε τον εκτυπωτή και αποσυνδέστε το καλώδιο τροφοδοσίας από την πρίζα προτού συνεχίσετε. Εάν υπάρχουν άλλες συσκευές συνδεδεμένες στον εκτυπωτή, απενεργοποιήστε τις και αποσυνδέστε τυχόν καλώδια σύνδεσης με τον εκτυπωτή.

1. Απενεργοποιήστε τον εκτυπωτή.
2. Αποσυνδέστε το καλώδιο τροφοδοσίας πρώτα από την πρίζα και μετά από τον εκτυπωτή.
3. Αφαιρέστε τη συσκευασία του προαιρετικού δίσκου και, στη συνέχεια, αφαιρέστε όλα τα υλικά συσκευασίας.
4. Ευθυγραμμίστε τον εκτυπωτή με τον προαιρετικό δίσκο και, στη συνέχεια, χαμηλώστε τον εκτυπωτή στη θέση του.

⚠ ΠΡΟΣΟΧΗ—ΕΝΔΕΧΟΜΕΝΟΣ ΤΡΑΥΜΑΤΙΣΜΟΣ: Αν το βάρος του εκτυπωτή ξεπερνάει τα 20 kg (44 lb), για την ασφαλή μετακίνησή του απαιτούνται δύο ή περισσότερα εκπαιδευμένα άτομα.

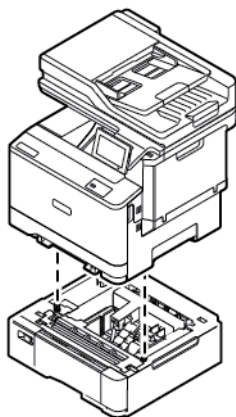

✎ Σημείωση: Εάν εγκαθιστάτε προαιρετικούς δίσκους 550 φύλλων, τοποθετήστε τους κάτω από τον προαιρετικό δίσκο 550+100 φύλλων.

5. Συνδέστε το καλώδιο τροφοδοσίας στον εκτυπωτή και μετά στην πρίζα.

⚠ ΠΡΟΣΟΧΗ—ΕΝΔΕΧΟΜΕΝΟΣ ΤΡΑΥΜΑΤΙΣΜΟΣ: Για να αποφύγετε τον κίνδυνο πυρκαγιάς ή ηλεκτροπληξίας, συνδέστε το καλώδιο τροφοδοσίας σε μια σωστά γειωμένη πρίζα με κατάλληλη ονομαστική ισχύ, που βρίσκεται κοντά στο προϊόν και στην οποία είναι εύκολη η πρόσβαση.

6. Ενεργοποιήστε τον εκτυπωτή.
Προσθέστε τον δίσκο στο πρόγραμμα οδήγησης εκτύπωσης, ώστε να είναι διαθέσιμος για τις εργασίες εκτύπωσης. Για περισσότερες πληροφορίες, ανατρέξτε στην ενότητα **Προσθήκη διαθέσιμων επιλογών στο πρόγραμμα οδήγησης εκτυπωτή.**

Σύνδεση σε δίκτυο

ΣΥΝΔΕΣΗ ΤΟΥ ΕΚΤΥΠΩΤΗ ΣΕ ΔΙΚΤΥΟ WI-FI

Βεβαιωθείτε ότι η επιλογή "Ενεργός προσαρμογέας" έχει ρυθμιστεί σε Αυτόματο. Από την αρχική οθόνη, επιλέξτε **Ρυθμίσεις > Δίκτυο/Θύρες > Επισκόπηση δικτύου > Ενεργός προσαρμογέας**.

Χρήση του οδηγού ρύθμισης ασύρματης σύνδεσης στον εκτυπωτή

Πριν από τη χρήση του οδηγού, βεβαιωθείτε ότι το υλικολογισμικό του εκτυπωτή είναι ενημερωμένο. Για περισσότερες πληροφορίες, ανατρέξτε στην ενότητα **Ενημέρωση υλικολογισμικού**.

1. Στην αρχική οθόνη, πατήστε **Ρύθμιση τώρα**.
2. Επιλέξτε ένα δίκτυο Wi-Fi και μετά πληκτρολογήστε τον κωδικό πρόσβασης δικτύου.
3. Πατήστε **Ολοκληρώθηκε**.

Χρήση του μενού "Ρυθμίσεις" στον εκτυπωτή

1. Από την αρχική οθόνη, επιλέξτε **Ρυθμίσεις > Δίκτυο/Θύρες > Ασύρματη σύνδεση > Ρύθμιση στην οθόνη του εκτυπωτή > Επιλογή δικτύου**.
2. Επιλέξτε ένα δίκτυο Wi-Fi και μετά πληκτρολογήστε τον κωδικό πρόσβασης δικτύου.



Σημείωση: Για μοντέλα εκτυπωτών με δυνατότητα σύνδεσης δικτύου Wi-Fi, κατά την αρχική εγκατάσταση εμφανίζεται μια ερώτηση για τη ρύθμιση δικτύου Wi-Fi.

ΣΥΝΔΕΣΗ ΤΟΥ ΕΚΤΥΠΩΤΗ ΣΕ ΑΣΥΡΜΑΤΟ ΔΙΚΤΥΟ ΜΕ ΧΡΗΣΗ ΤΟΥ WI-FI PROTECTED SETUP (WPS)

Προτού ξεκινήσετε, βεβαιωθείτε ότι:

- Το σημείο πρόσβασης (ασύρματος δρομολογητής) διαθέτει πιστοποίηση ή συμβατότητα WPS. Για περισσότερες πληροφορίες, ανατρέξτε στην τεκμηρίωση που συνοδεύει το σημείο πρόσβασης που χρησιμοποιείτε.
- Ο προσαρμογέας ασύρματου δικτύου είναι εγκατεστημένος στον εκτυπωτή σας. Για περισσότερες πληροφορίες, ανατρέξτε στις οδηγίες που συνοδεύουν τον προσαρμογέα.
- Η επιλογή "Ενεργός προσαρμογέας" έχει οριστεί σε Αυτόματο. Από την αρχική οθόνη, επιλέξτε **Ρυθμίσεις > Δίκτυο/Θύρες > Επισκόπηση δικτύου > Ενεργός προσαρμογέας**.

Χρήση της μεθόδου κουμπιού

1. Από την αρχική οθόνη, επιλέξτε **Ρυθμίσεις > Δίκτυο/Θύρες > Ασύρματη σύνδεση > Wi-Fi Protected Setup > Έναρξη μεθόδου κουμπιού**.
2. Ακολουθήστε τις οδηγίες που εμφανίζονται στην οθόνη.

Χρήση της μεθόδου προσωπικού αριθμού αναγνώρισης (PIN)

1. Από την αρχική οθόνη, επιλέξτε διαδοχικά **Ρυθμίσεις > Δίκτυο/Θύρες > Ασύρματη σύνδεση > Wi-Fi Protected Setup > Έναρξη μεθόδου PIN**.
2. Αντιγράψτε τον οκταψήφιο κωδικό PIN του WPS.
3. Ανοίξτε το πρόγραμμα περιήγησης στο Web και πληκτρολογήστε τη διεύθυνση IP του σημείου πρόσβασης στο πεδίο διεύθυνσης.
 - Για να μάθετε τη διεύθυνση IP, ανατρέξτε στην τεκμηρίωση που συνόδευε το σημείο πρόσβασης που χρησιμοποιείτε.
 - Αν χρησιμοποιείτε διακομιστή μεσολάβησης, απενεργοποιήστε τον προσωρινά για να φορτωθεί σωστά η ιστοσελίδα.
4. Μεταβείτε στις ρυθμίσεις της λειτουργίας WPS. Για περισσότερες πληροφορίες, ανατρέξτε στην τεκμηρίωση που συνόδευε το σημείο πρόσβασης που χρησιμοποιείτε.
5. Πληκτρολογήστε τον οκταψήφιο κωδικό PIN και αποθηκεύστε τις αλλαγές.

ΔΙΑΜΟΡΦΩΣΗ ΤΟΥ WI-FI DIRECT

Το Wi-Fi Direct είναι μια τεχνολογία ομότιμων συσκευών που βασίζεται στο Wi-Fi, η οποία επιτρέπει σε ασύρματες συσκευές να συνδέονται απευθείας σε έναν εκτυπωτή με δυνατότητα Wi-Fi Direct χωρίς να χρησιμοποιούν ένα σημείο πρόσβασης (ασύρματος δρομολογητής).

1. Από την αρχική οθόνη, πατήστε **Ρυθμίσεις > Δίκτυο/Θύρες > Wi-Fi Direct**.
2. Διαμορφώστε τις ρυθμίσεις.
 - Ενεργοποίηση Wi-Fi Direct: Ενεργοποιεί τον εκτυπωτή ώστε να κάνει μετάδοση στο δικό του δίκτυο Wi-Fi Direct.
 - Όνομα Wi-Fi Direct: Εκχωρεί ένα όνομα για το δίκτυο Wi-Fi Direct.
 - Κωδικός πρόσβασης Wi-Fi Direct: Εκχωρεί τον κωδικό πρόσβασης για τη διαπραγμάτευση της ασφάλειας ασύρματης σύνδεσης όταν χρησιμοποιείται σύνδεση μεταξύ ομότιμων.
 - Εμφάνιση κωδικού πρόσβασης στη σελίδα ρύθμισης: Εμφανίζει τον κωδικό πρόσβασης στη Σελίδα ρύθμισης δικτύου.
 - Αυτόματη αποδοχή αιτημάτων μέσω πατήματος κουμπιού: Επιτρέπει στον εκτυπωτή να δέχεται αιτήματα σύνδεσης αυτόματα.



Σημείωση: Η αποδοχή αιτημάτων μέσω πατήματος κουμπιού αυτόματα δεν είναι ασφαλής.

- Από προεπιλογή, ο κωδικός πρόσβασης του δικτύου Wi-Fi Direct δεν εμφανίζεται στην οθόνη του εκτυπωτή. Για την εμφάνιση του κωδικού πρόσβασης, ενεργοποιήστε το εικονίδιο εμφάνισης του κωδικού πρόσβασης. Από τον πίνακα ελέγχου, μεταβείτε στις επιλογές **Ρυθμίσεις > Ασφάλεια > Διάφορα > Ενεργοποίηση κωδικού πρόσβασης/Εμφάνιση PIN**.
- Για να μάθετε τον κωδικό πρόσβασης του δικτύου Wi-Fi Direct χωρίς να εμφανιστεί στην οθόνη του εκτυπωτή, από τον πίνακα ελέγχου μεταβείτε στις επιλογές **Ρυθμίσεις > Αναφορές > Δίκτυο > Σελίδα ρύθμισης δικτύου**.

ΣΥΝΔΕΣΗ ΚΙΝΗΤΗΣ ΣΥΣΚΕΥΗΣ ΣΤΟΝ ΕΚΤΥΠΩΤΗ

Προτού συνδέσετε την κινητή συσκευή, βεβαιωθείτε ότι έχετε διαμορφώσει τις παραμέτρους του Wi-Fi Direct. Για περισσότερες πληροφορίες, ανατρέξτε στην ενότητα [Διαμόρφωση του Wi-Fi Direct](#).

Σύνδεση χρησιμοποιώντας το Wi-Fi Direct για κινητές συσκευές Android

 Σημείωση: Αυτές οι οδηγίες ισχύουν μόνο σε ορισμένες κινητές συσκευές Android.

1. Από τη φορητή συσκευή, μεταβείτε στο μενού ρυθμίσεων.
2. Ενεργοποιήστε το **Wi-Fi** και μετά πατήστε **Wi-Fi Direct**.
3. Επιλέξτε το όνομα Wi-Fi Direct του εκτυπωτή.
4. Επιβεβαιώστε τη σύνδεση στον πίνακα ελέγχου του εκτυπωτή.

Σύνδεση χρησιμοποιώντας το Wi-Fi Direct για κινητές συσκευές iOS

 Σημείωση: Αυτές οι οδηγίες ισχύουν μόνο σε ορισμένες κινητές συσκευές iOS.

1. Από τη φορητή συσκευή, μεταβείτε στο μενού ρυθμίσεων.
2. Κάντε κλικ στο εικονίδιο ασύρματης σύνδεσης και μετά επιλέξτε το όνομα Wi-Fi Direct του εκτυπωτή. Η συμβολοσειρά DIRECT-xy, όπου τα x και y είναι δύο τυχαίοι χαρακτήρες, προστίθεται πριν από το όνομα του δικτύου Wi-Fi Direct.
3. Πληκτρολογήστε τον κωδικό πρόσβασης του Wi-Fi Direct.

Αλλάξτε την η κινητή συσκευή σας πίσω στο προηγούμενο δίκτυο αφού αποσυνδεθείτε από το δίκτυο Wi-Fi Direct.

Σύνδεση μέσω Wi-Fi

1. Από τη φορητή συσκευή, μεταβείτε στο μενού ρυθμίσεων.
2. Πατήστε στην επιλογή **Wi-Fi** και μετά επιλέξτε το όνομα Wi-Fi Direct του εκτυπωτή.

 Σημείωση: Η συμβολοσειρά DIRECT-xy (όπου τα x και y είναι δύο τυχαίοι χαρακτήρες) προστίθεται πριν από το όνομα του δικτύου Wi-Fi Direct.

3. Πληκτρολογήστε τον κωδικό πρόσβασης του Wi-Fi Direct.

ΣΥΝΔΕΣΗ ΥΠΟΛΟΓΙΣΤΗ ΣΤΟΝ ΕΚΤΥΠΩΤΗ

Προτού συνδέσετε τον υπολογιστή σας, βεβαιωθείτε ότι έχετε διαμορφώσει τις παραμέτρους του Wi-Fi Direct. Για περισσότερες πληροφορίες, ανατρέξτε στην ενότητα [Διαμόρφωση του Wi-Fi Direct](#).

Για χρήστες Windows

1. Ανοίξτε τον φάκελο των εκτυπωτών και μετά κάντε κλικ στην επιλογή **Προσθήκη εκτυπωτή ή σαρωτή**.

2. Κάντε κλικ στην επιλογή **Εμφάνιση εκτυπωτών Wi-Fi Direct** και μετά επιλέξτε το όνομα Wi-Fi Direct του εκτυπωτή.
3. Από την ένδειξη του εκτυπωτή, σημειώστε το οκταψήφιο PIN του εκτυπωτή.
4. Πληκτρολογήστε το PIN στον υπολογιστή.
Αν το πρόγραμμα οδήγησης εκτύπωσης είναι ήδη εγκατεστημένο, τότε τα Windows πραγματοποιούν λήψη του κατάλληλου προγράμματος οδήγησης.

Για χρήστες Macintosh

1. Κάντε κλικ στο εικονίδιο ασύρματης σύνδεσης και μετά επιλέξτε το όνομα Wi-Fi Direct του εκτυπωτή. Η συμβολοσειρά DIRECT-xy (όπου τα x και y είναι δύο τυχαίοι χαρακτήρες) προστίθεται πριν από το όνομα του δικτύου Wi-Fi Direct.
2. Πληκτρολογήστε τον κωδικό πρόσβασης του Wi-Fi Direct.
Αλλάξτε τον υπολογιστή σας πίσω στο προηγούμενο δίκτυο αφού αποσυνδεθείτε από δίκτυο Wi-Fi Direct.

ΑΠΕΝΕΡΓΟΠΟΙΗΣΗ ΤΟΥ ΔΙΚΤΥΟΥ WI-FI

1. Από την αρχική οθόνη, επιλέξτε **Ρυθμίσεις > Δίκτυο/Θύρες > Επισκόπηση δικτύου > Ενεργός προσαρμογέας > Βασικό δίκτυο**.
2. Ακολουθήστε τις οδηγίες που εμφανίζονται στην οθόνη.

ΕΛΕΓΧΟΣ ΤΗΣ ΣΥΝΔΕΣΙΜΟΤΗΤΑΣ ΤΟΥ ΕΚΤΥΠΩΤΗ

1. Από την αρχική οθόνη, επιλέξτε διαδοχικά **Ρυθμίσεις > Αναφορές > Δίκτυο > Σελίδα ρύθμισης δικτύου**.

2. Ελέγξτε την πρώτη ενότητα της σελίδας και επιβεβαιώστε ότι η κατάσταση είναι "σε σύνδεση".

Αν η κατάσταση είναι "εκτός σύνδεσης", το τοπικό δίκτυο LAN μπορεί να είναι ανενεργό ή το καλώδιο δικτύου μπορεί να μην είναι συνδεδεμένο ή να μην λειτουργεί σωστά. Επικοινωνήστε με τον διαχειριστή του δικτύου για βοήθεια.

Προστασία του εκτυπωτή

Αυτό το κεφάλαιο περιέχει τα εξής:

Εντοπισμός της υποδοχής ασφαλείας	112
Διαγραφή μνήμης του εκτυπωτή	113
Επαναφορά προεπιλεγμένων εργοστασιακών ρυθμίσεων	114

Εντοπισμός της υποδοχής ασφαλείας

Ο εκτυπωτής διαθέτει λειτουργία κλειδώματος ασφαλείας. Συνδέστε μια κλειδαριά ασφαλείας που είναι συμβατή με τους περισσότερους φορητούς υπολογιστές, στην περιοχή που υποδεικνύεται για να κλειδώσετε τον εκτυπωτή στη θέση του.

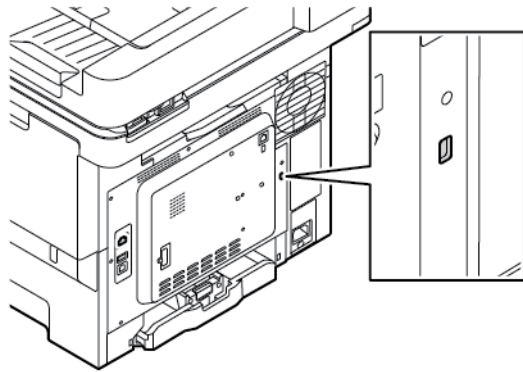

Διαγραφή μνήμης του εκτυπωτή

Για να διαγράψετε τη μη διατηρήσιμη μνήμη ή τα προσωρινά αποθηκευμένα δεδομένα στον εκτυπωτή, απενεργοποιήστε τον εκτυπωτή.

Για να διαγράψετε τη μη πτητική μνήμη ή μεμονωμένες ρυθμίσεις, ρυθμίσεις για τη συσκευή και το δίκτυο, ρυθμίσεις ασφαλείας και ενσωματωμένες λύσεις, κάντε τα εξής:

1. Στη αρχική οθόνη, επιλέξτε **Ρυθμίσεις > Συσκευή > Συντήρηση > Απαλοιφή εκτός λειτουργίας**.
2. Επιλέξτε το πλαίσιο ελέγχου **Καθαρίστε όλες τις πληροφ. στη μη πτητική μνήμη** και μετά επιλέξτε **Απαλοιφή**.
3. Επιλέξτε **Έναρξη οδηγού αρχικής ρύθμισης ή Διατήρηση εκτυπωτή εκτός σύνδεσης** και, στη συνέχεια, πατήστε **Επόμενο**.
4. Ξεκινήστε τη λειτουργία.



Σημείωση: Αυτή η διαδικασία θα καταστρέψει επίσης το κλειδί κρυπτογράφησης που χρησιμοποιείται για την προστασία των δεδομένων του χρήστη. Εάν το κλειδί κρυπτογράφησης καταστραφεί, τότε δεν θα είναι δυνατή η ανάκτηση των δεδομένων.

Επαναφορά προεπιλεγμένων εργοστασιακών ρυθμίσεων

1. Στην αρχική οθόνη, πατήστε **Ρυθμίσεις > Συσκευή > Επαναφορά εργοστασιακών προεπιλογών**.
2. Επιλέξτε **Επαναφορά ρυθμίσεων**, επιλέξτε τις ρυθμίσεις που θέλετε να επαναφέρετε.
3. Πατήστε **Επαναφορά**.
4. Ξεκινήστε τη λειτουργία.

Εκτύπωση

Αυτό το κεφάλαιο περιέχει τα εξής:

Εκτύπωση από υπολογιστή	116
Εκτύπωση από κινητή συσκευή.....	117
Εκτύπωση από μονάδα Flash	119
Υποστηριζόμενες μονάδες Flash και τύποι αρχείων	120
Διαμόρφωση ρυθμίσεων για εμπιστευτικές εργασίες (Ασφαλής εκτύπωση)	121
Εκτύπωση εμπιστευτικών εργασιών και άλλων εργασιών που είναι σε αναμονή	122
Τοποθέτηση διαχωριστικών φύλλων μεταξύ των αντιγράφων	124
Ακύρωση εργασίας εκτύπωσης	125
Προσαρμογή σκουρότητας γραφίτη	126

Εκτύπωση από υπολογιστή



Σημείωση: Για ετικέτες, χαρτόνι και φακέλους, ορίστε το μέγεθος και τον τύπο χαρτιού στον εκτυπωτή πριν εκτυπώσετε το έγγραφο.

1. Ανοίξτε το παράθυρο διαλόγου "Εκτύπωση" στο έγγραφο που προσπαθείτε να εκτυπώσετε.
2. Αν χρειάζεται, προσαρμόστε τις ρυθμίσεις.
3. Εκτυπώστε το έγγραφο.

Εκτύπωση από κινητή συσκευή

Για εκτύπωση από smartphone χρησιμοποιώντας το Xerox® Easy Assist App, ανατρέξτε στην ενότητα [Εφαρμογή Xerox® Easy Assist \(ΧΕΑ\)](#).

ΕΚΤΥΠΩΣΗ ΑΠΟ ΚΙΝΗΤΗ ΣΥΣΚΕΥΗ ΜΕ ΧΡΗΣΗ ΤΟΥ MOPRIA™ PRINT SERVICE

Το Mopria Print Service είναι μια λύση εκτύπωσης από κινητές συσκευές με λειτουργικό σύστημα Android™ 5.0 ή νεότερη έκδοση. Σας επιτρέπει να εκτυπώνετε απευθείας σε οποιοδήποτε εκτυπωτή με δυνατότητα σύνδεσης στην υπηρεσία Mopria.

 Σημείωση: Πρέπει να κατεβάσετε την εφαρμογή Mopria Print Service από το Google Play Store και να την ενεργοποιήσετε στην κινητή συσκευή.

1. Από την κινητή συσκευή Android, ανοίξτε μια συμβατή εφαρμογή ή επιλέξτε ένα έγγραφο από τη διαχείριση αρχείων σας.
2. Επιλέξτε **Περισσότερες επιλογές** και μετά **Εκτύπωση**.
3. Επιλέξτε έναν εκτυπωτή και προσαρμόστε τις ρυθμίσεις, αν είναι απαραίτητο.
4. Επιλέξτε **Εκτύπωση**.

ΕΚΤΥΠΩΣΗ ΑΠΟ ΚΙΝΗΤΗ ΣΥΣΚΕΥΗ ΜΕ ΧΡΗΣΗ ΤΟΥ AIRPRINT®

Η λειτουργία λογισμικού AirPrint είναι μια λύση εκτύπωσης για φορητές συσκευές που σας επιτρέπει να εκτυπώνετε απευθείας από συσκευές Apple σε εκτυπωτή με δυνατότητα σύνδεσης στην υπηρεσία AirPrint.

 Σημείωση:

- Βεβαιωθείτε ότι η συσκευή Apple και ο εκτυπωτής είναι συνδεδεμένα στο ίδιο δίκτυο. Εάν το δίκτυο έχει πολλούς ασύρματους διανομείς, βεβαιωθείτε ότι και οι δύο συσκευές είναι συνδεδεμένες στο ίδιο υποδίκτυο.
 - Αυτή η εφαρμογή υποστηρίζεται μόνο σε ορισμένες συσκευές Apple.
1. Από την κινητή συσκευή σας, επιλέξτε ένα έγγραφο από τη διαχείριση αρχείων σας ή εκκινήστε μια συμβατή εφαρμογή.
 2. Επιλέξτε **Κοινή χρήση** και μετά **Εκτύπωση**.
 3. Επιλέξτε έναν εκτυπωτή και προσαρμόστε τις ρυθμίσεις, αν είναι απαραίτητο.
 4. Εκτυπώστε το έγγραφο.

ΕΚΤΥΠΩΣΗ ΑΠΟ ΚΙΝΗΤΗ ΣΥΣΚΕΥΗ ΜΕ ΧΡΗΣΗ ΤΟΥ WI-FI DIRECT®

Το Wi-Fi Direct είναι μια υπηρεσία εκτύπωσης που σας επιτρέπει να εκτυπώνετε σε οποιοδήποτε εκτυπωτή με δυνατότητα Wi-Fi Direct.

 Σημείωση: Βεβαιωθείτε ότι η κινητή συσκευή είναι συνδεδεμένη στον εκτυπωτή μέσω Wi-Fi Direct. Για περισσότερες πληροφορίες, ανατρέξτε στην ενότητα [Σύνδεση κινητής συσκευής στον εκτυπωτή](#).

1. Από την κινητή συσκευή σας, ανοίξτε μια συμβατή εφαρμογή ή επιλέξτε ένα έγγραφο από τη διαχείριση αρχείων σας.
2. Επιλέξτε **Περισσότερες επιλογές** και μετά **Εκτύπωση**.
3. Επιλέξτε έναν εκτυπωτή και προσαρμόστε τις ρυθμίσεις, αν είναι απαραίτητο.
4. Εκτυπώστε το έγγραφο.

Εκτύπωση από μονάδα Flash

1. Τοποθετήστε τη μονάδα Flash.

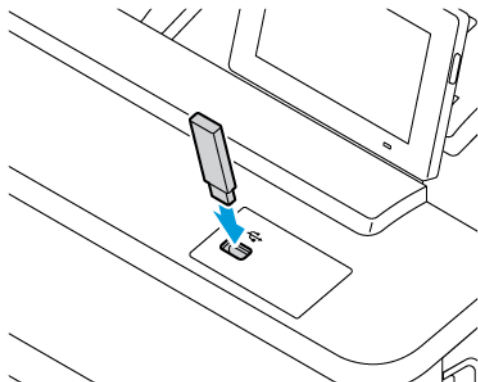

 Σημείωση:

- Αν τοποθετήσετε τη μονάδα Flash ενώ εμφανίζεται κάποιο μήνυμα σφάλματος, ο εκτυπωτής θα αγνοήσει τη μονάδα Flash.
 - Αν τοποθετήσετε τη μονάδα Flash ενώ ο εκτυπωτής εκτελεί άλλες εργασίες εκτύπωσης, θα εμφανιστεί στην οθόνη η ένδειξη Απασχολημένος.
2. Στην οθόνη, επιλέξτε το έγγραφο που θέλετε να εκτυπώσετε.
Αν χρειάζεται, διαμορφώστε άλλες ρυθμίσεις εκτύπωσης.
 3. Εκτυπώστε το έγγραφο.
Για να εκτυπώσετε ένα άλλο έγγραφο, πατήστε **Μονάδα USB**.

Προειδοποίηση: Για να μην προκληθεί απώλεια δεδομένων ή δυσλειτουργία του εκτυπωτή, μην αγγίζετε τη μονάδα Flash ή τον εκτυπωτή στην εμφανιζόμενη περιοχή κατά την εκτύπωση, την ανάγνωση ή την εγγραφή στη συσκευή μνήμης.

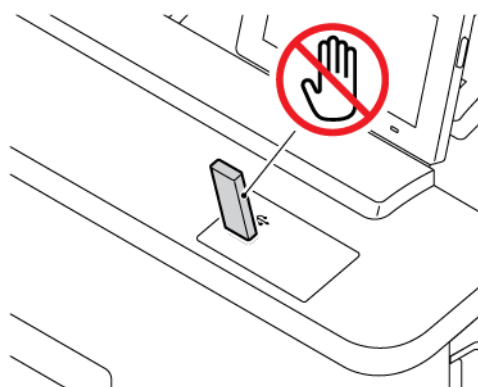

Υποστηριζόμενες μονάδες Flash και τύποι αρχείων

ΜΟΝΑΔΕΣ FLASH

- Lexar JumpDrive S70 (16 GB και 32 GB)
- SanDisk Cruzer Micro (16 GB και 32 GB)
- PNY Attache (16 GB και 32 GB)



Σημείωση:



- Ο εκτυπωτής υποστηρίζει μονάδες Flash υψηλής ταχύτητας με πρότυπο πλήρους ταχύτητας.
- Οι μονάδες Flash πρέπει να υποστηρίζουν το σύστημα FAT (Πίνακας Εκχώρησης Αρχείων).

ΕΪΔΗ ΑΡΧΕΪΩΝ

ΕΓΓΡΑΦΑ	ΕΪΔΩΛΑ
<ul style="list-style-type: none"> • PDF (έκδοση 1.7 ή μεταγενέστερη) • HTML • XPS • Μορφές αρχείων Microsoft (DOC, DOCX, XLS, XLSX, PPT, PPTX) 	<ul style="list-style-type: none"> • JPEG ή JPG • TIFF ή TIF • GIF • BMP • PNG • PCX • DCX

Διαμόρφωση ρυθμίσεων για εμπιστευτικές εργασίες (Ασφαλής εκτύπωση)

1. Από την αρχική οθόνη, επιλέξτε **Ρυθμίσεις > Ασφάλεια > Παράμετροι εμπιστευτικής εκτύπωσης**.
2. Διαμορφώστε τις ρυθμίσεις.

ΡΥΘΜΙΣΗ	ΠΕΡΙΓΡΑΦΗ
Μέγ. αρ. προσπ. μη έγκυρου PIN	Ορίστε το όριο για την εισαγωγή έγκυρου PIN.  Σημείωση: Όταν συμπληρωθεί το όριο, οι εργασίες εκτύπωσης που αντιστοιχούν στο συγκεκριμένο όνομα χρήστη διαγράφονται.
Λήξη εμπιστευτικής εργασίας	Ορίστε μια ξεχωριστή ώρα λήξης για κάθε εργασία σε αναμονή προτού διαγραφεί αυτόματα από τη μνήμη, τον σκληρό δίσκο του εκτυπωτή ή τη μονάδα έξυπνης αποθήκευσης.  Σημείωση: Μια δεσμευμένη εργασία σε αναμονή είναι ένας από τους τύπους "Εμπιστευτική", "Επανάληψη", "Παρακράτηση" ή "Επιβεβαίωση".
Λήξη επανάληψης εργασίας	Ρυθμίστε το χρόνο λήξης για εργασίες εκτύπωσης που θέλετε να επαναλάβετε.
Λήξη επιβεβαίωσης εργασίας	Ορίστε την ώρα λήξης για να εκτυπωθεί ένα αντίγραφο μιας εργασίας προκειμένου να ελέγξετε την ποιότητά της προτού εκτυπωθούν τα υπόλοιπα αντίγραφα.
Λήξη διατήρησης εργασίας	Ορίστε την ώρα λήξης για τις εργασίες που θέλετε να αποθηκεύονται στον εκτυπωτή για μετέπειτα εκτύπωση.
Να απαιτείται αναμονή όλων των εργασιών	Ρυθμίστε τον εκτυπωτή ώστε να διατηρεί σε αναμονή όλες τις εργασίες εκτύπωσης.
Τήρηση διπλότυπων εγγράφων	Ρυθμίστε τον εκτυπωτή για να εκτυπώσετε όλα τα έγγραφα με το ίδιο όνομα αρχείου.

Εκτύπωση εμπιστευτικών εργασιών και άλλων εργασιών που είναι σε αναμονή

ΓΙΑ ΧΡΗΣΤΕΣ WINDOWS

Για να χρησιμοποιήσετε το πρόγραμμα οδήγησης εκτύπωσης, κάντε τα εξής:

1. Αφού ανοίξετε ένα έγγραφο, πατήστε **Αρχείο > Εκτύπωση**.
2. Επιλέξτε τον εκτυπωτή και κάντε κλικ στις επιλογές **Ιδιότητες > Προτιμήσεις > Επιλογές > Εγκατάσταση**.
3. Επιλέξτε **Εκτύπωση και Αναμονή**.
4. Επιλέξτε **Χρήση εκτύπωσης και αναμονής** και μετά εκχωρήστε ένα όνομα χρήστη.
5. Επιλέξτε τον τύπο εργασίας εκτύπωσης (Εμπιστευτική, Επανάληψη, Παρακράτηση ή Επιβεβαίωση).

Αν επιλέξετε **Εμπιστευτική**, προστατεύστε την εργασία εκτύπωσης με έναν προσωπικό αριθμό αναγνώρισης (PIN).

6. Κάντε κλικ στο κουμπί **OK** ή **Εκτύπωση**.
7. Από την αρχική οθόνη του εκτυπωτή, εκκινήστε την εργασία εκτύπωσης.
 - Για εμπιστευτικές εργασίες εκτύπωσης, επιλέξτε **Εργασίες σε αναμονή**, επιλέξτε το όνομα χρήστη που έχετε, μετά επιλέξτε **Εμπιστευτικές**, πληκτρολογήστε τον κωδικό PIN, επιλέξτε την εργασία εκτύπωσης, διαμορφώστε τις ρυθμίσεις και επιλέξτε **Εκτύπωση**.
 - Για άλλες εργασίες εκτύπωσης, επιλέξτε **Εργασίες σε αναμονή**, επιλέξτε το όνομα χρήστη, επιλέξτε την εργασία εκτύπωσης, διαμορφώστε τις ρυθμίσεις και επιλέξτε **Εκτύπωση**.

ΓΙΑ ΧΡΗΣΤΕΣ MACINTOSH

Χρήση του AirPrint

1. Αφού ανοίξετε ένα έγγραφο, επιλέξτε **File > Print** (Αρχείο > Εκτύπωση).
2. Επιλέξτε εκτυπωτή και, μετά, από το αναπτυσσόμενο μενού μετά το μενού Προσανατολισμός, επιλέξτε **Εκτύπωση PIN**.
3. Ενεργοποιήστε την επιλογή **Εκτύπωση με PIN** και πληκτρολογήστε έναν τετραψήφιο κωδικό PIN.
4. Κάντε κλικ στο **Εκτύπωση**.
5. Από την αρχική οθόνη του εκτυπωτή, εκκινήστε την εργασία εκτύπωσης. Πατήστε **Εργασίες σε αναμονή > επιλέξτε το όνομα υπολογιστή σας > Εμπιστευτικές > πληκτρολογήστε τον κωδικό PIN > επιλέξτε την εργασία εκτύπωσης > Εκτύπωση**.

Χρήση του προγράμματος οδήγησης εκτύπωσης

1. Αφού ανοίξετε ένα έγγραφο, επιλέξτε **File > Print** (Αρχείο > Εκτύπωση).
2. Επιλέξτε εκτυπωτή, μετά από το αναπτυσσόμενο μενού μετά το μενού Προσανατολισμός, επιλέξτε **Εκτύπωση και Αναμονή**.

3. Ενεργοποιήστε την επιλογή **Εμπιστευτική εκτύπωση** και μετά πληκτρολογήστε έναν τετραψήφιο κωδικό PIN.
4. Κάντε κλικ στο **Εκτύπωση**.
5. Από την αρχική οθόνη του εκτυπωτή, εκκινήστε την εργασία εκτύπωσης. Πατήστε **Εργασίες σε αναμονή > επιλέξτε το όνομα υπολογιστή σας > Εμπιστευτικές > πληκτρολογήστε τον κωδικό PIN > επιλέξτε την εργασία εκτύπωσης > Εκτύπωση**.

Τοποθέτηση διαχωριστικών φύλλων μεταξύ των αντιγράφων

1. Στην αρχική οθόνη, πατήστε **Ρυθμίσεις > Εκτύπωση > Διάταξη > Διαχωριστικά φύλλα > Μεταξύ αντιγράφων**.
2. Εκτυπώστε το έγγραφο.

Ακύρωση εργασίας εκτύπωσης

1. Στην αρχική οθόνη, πατήστε **Ακύρωση εργασίας**.
2. Επιλέξτε την εργασία προς ακύρωση.



Σημείωση: Μπορείτε επίσης να ακυρώσετε μια εργασία επιλέγοντας **Ουρά εργασιών**.

Προσαρμογή σκουρότητας γραφίτη

1. Στην αρχική οθόνη, πατήστε **Ρυθμίσεις > Εκτύπωση > Ποιότητα > Σκουρότητα γραφίτη**.
2. Επιλέξτε μια ρύθμιση.

Αντιγραφή

Αυτό το κεφάλαιο περιέχει τα εξής:

Χρήση του αυτόματου τροφοδότη εγγράφων και της επιφάνειας σάρωσης του σαρωτή.....	128
Δημιουργία αντιγράφων.....	129
Αντιγραφή φωτογραφιών.....	130
Αντιγραφή σε επιστολόχαρτο.....	131
Αντιγραφή και στις δύο πλευρές του χαρτιού.....	132
Σμίκρυνση ή μεγέθυνση αντιγράφων.....	133
Σελιδοποίηση αντιγράφων.....	134
Τοποθέτηση διαχωριστικών φύλλων μεταξύ των αντιγράφων.....	135
Αντιγραφή πολλών σελίδων σε ένα φύλλο.....	136
Αντιγραφή καρτών.....	137
Δημιουργία συντόμευσης αντιγραφής.....	138

Χρήση του αυτόματου τροφοδότη εγγράφων και της επιφάνειας σάρωσης του σαρωτή

ΑΥΤΟΜΑΤΟΣ ΤΡΟΦΟΔΟΤΗΣ ΕΓΓΡΑΦΩΝ (ADF)

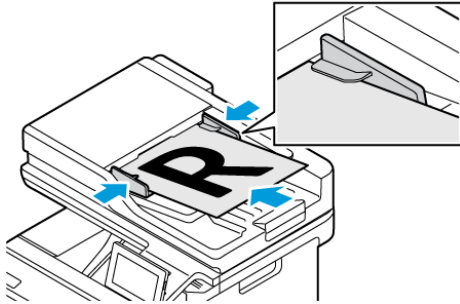

- Χρησιμοποιήστε τον αυτόματο τροφοδότη εγγράφων για έγγραφα πολλών σελίδων ή διπλής όψης.
- Τοποθετήστε ένα έγγραφο πρωτοτύπου με την όψη προς τα επάνω. Για έγγραφα με πολλές σελίδες, πρέπει να ευθυγραμμίσετε το μπροστινό άκρο πριν την τοποθέτηση.
- Πρέπει να ρυθμίσετε τους οδηγούς του αυτόματου τροφοδότη εγγράφων ώστε να αντιστοιχούν στο μέγεθος του χαρτιού που τοποθετείτε.

ΕΠΙΦΑΝΕΙΑ ΣΑΡΩΣΗΣ ΤΟΥ ΣΑΡΩΤΗ

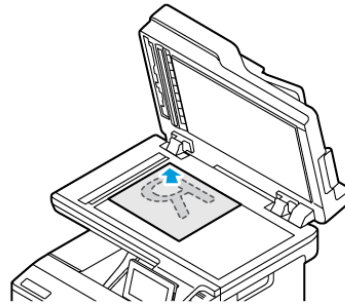

- Χρησιμοποιήστε την επιφάνεια σάρωσης του σαρωτή για μονές σελίδες, σελίδες βιβλίων, μικρά αντικείμενα (όπως ταχυδρομικές κάρτες ή φωτογραφίες), διαφάνειες, φωτογραφικό χαρτί ή λεπτά αντικείμενα (όπως αποκόμματα περιοδικών).
- Τοποθετήστε το έγγραφο με την πρόσοψη προς τα κάτω, στη γωνία με το βέλος.

Δημιουργία αντιγράφων

1. Τοποθετήστε ένα πρωτότυπο έγγραφο στον δίσκο του αυτόματου τροφοδότη εγγράφων (ADF) ή στην επιφάνεια σάρωσης του σαρωτή.

 Σημείωση: Για να αποφύγετε τυχόν περικοπή των εικόνων, βεβαιωθείτε ότι το μέγεθος χαρτιού του πρωτότυπου εγγράφου και το μέγεθος του αντιγράφου είναι τα ίδια.

2. Στην αρχική οθόνη, πατήστε **Αντιγραφή** και, στη συνέχεια, καθορίστε τον αριθμό των αντιγράφων. Αν χρειάζεται, προσαρμόστε τις ρυθμίσεις αντιγραφής.

3. Αντιγράψτε το έγγραφο.

 Σημείωση: Για να δημιουργήσετε γρήγορα ένα αντίγραφο από τον πίνακα ελέγχου, πατήστε το κουμπί **Έναρξη**.

Αντιγραφή φωτογραφιών

1. Τοποθετήστε μια φωτογραφία πάνω στην επιφάνεια σάρωσης του σαρωτή.
2. Στην αρχική οθόνη, πατήστε **Αντιγραφή > Ρυθμίσεις > Περιεχόμενο > Τύπου περιεχομένου > Φωτογραφία**.
3. Αντιγράψτε το έγγραφο.

Αντιγραφή σε επιστολόχαρτο

1. Τοποθετήστε ένα πρωτότυπο έγγραφο στον δίσκο του αυτόματου τροφοδότη εγγράφων (ADF) ή στην επιφάνεια σάρωσης του σαρωτή.
2. Στην αρχική οθόνη, επιλέξτε **Αντιγραφή > Αντιγραφή από** και επιλέξτε το μέγεθος του πρωτότυπου εγγράφου.
3. Πατήστε **Αντιγραφή σε** και μετά επιλέξτε την προέλευση χαρτιού που περιέχει το επιστολόχαρτο.

Αν τοποθετήσατε το επιστολόχαρτο στον μη αυτόματο τροφοδότη, μεταβείτε στις επιλογές: **Αντιγραφή σε > Τροφοδότης διαφορετικών μεγεθών > επιλέξτε ένα μέγεθος χαρτιού > Επιστολόχαρτο.**

4. Αντιγράψτε το έγγραφο.

Αντιγραφή και στις δύο πλευρές του χαρτιού

1. Τοποθετήστε ένα πρωτότυπο έγγραφο στον δίσκο του αυτόματου τροφοδότη εγγράφων (ADF) ή στην επιφάνεια σάρωσης του σαρωτή.
2. Στην αρχική οθόνη, επιλέξτε **Αντιγραφή > Ρυθμίσεις > Όψεις**.
3. Επιλέξτε **1 όψης σε 2 όψεις** ή **2 όψεων σε 2 όψεις**.
4. Αντιγράψτε το έγγραφο.

Σμίκρυνση ή μεγέθυνση αντιγράφων

1. Τοποθετήστε ένα πρωτότυπο έγγραφο στον δίσκο του αυτόματου τροφοδότη εγγράφων (ADF) ή στην επιφάνεια σάρωσης του σαρωτή.
2. Από την αρχική οθόνη, μεταβείτε στις επιλογές: **Αντιγραφή > Ρυθμίσεις > Κλίμακα** και ορίστε μια τιμή κλίμακας.
 Σημείωση: Η αλλαγή μεγέθους του πρωτότυπου ή εκτυπωμένου εγγράφου μετά τη ρύθμιση κλίμακας επαναφέρει την τιμή κλίμακας σε Αυτόματα.
3. Αντιγράψτε το έγγραφο.

Σελιδοποίηση αντιγράφων

1. Τοποθετήστε ένα πρωτότυπο έγγραφο στον δίσκο του αυτόματου τροφοδότη εγγράφων (ADF) ή στην επιφάνεια σάρωσης του σαρωτή.
2. Στην αρχική οθόνη, επιλέξτε **Αντιγραφή > Ρυθμίσεις > Σελιδοποίηση > Ενεργή [1,2,1,2,1,2]**.
3. Αντιγράψτε το έγγραφο.

Τοποθέτηση διαχωριστικών φύλλων μεταξύ των αντιγράφων

1. Τοποθετήστε ένα πρωτότυπο έγγραφο στον δίσκο του αυτόματου τροφοδότη εγγράφων (ADF) ή στην επιφάνεια σάρωσης του σαρωτή.
2. Από τον πίνακα ελέγχου, μεταβείτε στις επιλογές: **Αντιγραφή > Ρυθμίσεις > Διαχωριστικά φύλλα**.
3. Ενεργοποιήστε τη ρύθμιση και μετά επιλέξτε την προέλευση και τη θέση των διαχωριστικών φύλλων.
4. Αντιγράψτε το έγγραφο.

Αντιγραφή πολλών σελίδων σε ένα φύλλο

1. Τοποθετήστε ένα πρωτότυπο έγγραφο στον δίσκο του αυτόματου τροφοδότη εγγράφων (ADF) ή στην επιφάνεια σάρωσης του σαρωτή.
2. Στην αρχική οθόνη, πατήστε **Αντιγραφή > Ρυθμίσεις > Σελίδες ανά όψη**.
3. Ενεργοποιήστε τη ρύθμιση και μετά επιλέξτε τον αριθμό ανά όψη και τον προσανατολισμό σελίδας.
4. Αντιγράψτε το έγγραφο.

Αντιγραφή καρτών

1. Τοποθετήστε μια κάρτα στην επιφάνεια σάρωσης του σαρωτή.
2. Στον πίνακα ελέγχου, επιλέξτε **Αντιγραφή ταυτότητας**. Αν χρειάζεται, προσαρμόστε τις ρυθμίσεις.
3. Αγγίξτε την επιλογή **Σάρωση**.



Σημείωση: Αν θέλετε πολλά αντίγραφα της ταυτότητας, επιλέξτε **Εκτύπωση αντιγράφου**.

Δημιουργία συντόμευσης αντιγραφής

1. Στην αρχική οθόνη, επιλέξτε **Αντιγραφή**.
2. Διαμορφώστε τις ρυθμίσεις και μετά πατήστε .
3. Δημιουργήστε μια συντόμευση.

Email

Αυτό το κεφάλαιο περιέχει τα εξής:

Χρήση του αυτόματου τροφοδότη εγγράφων και της επιφάνειας σάρωσης του σαρωτή.....	140
Αποστολή email.....	141
Δημιουργία συντόμευσης email	142

Χρήση του αυτόματου τροφοδότη εγγράφων και της επιφάνειας σάρωσης του σαρωτή

ΑΥΤΟΜΑΤΟΣ ΤΡΟΦΟΔΟΤΗΣ ΕΓΓΡΑΦΩΝ (ADF)

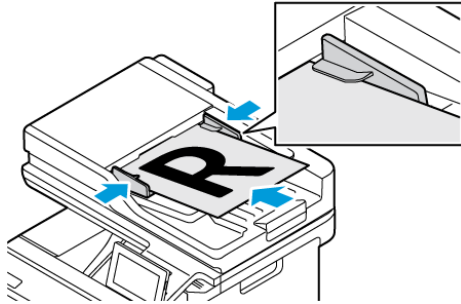

- Χρησιμοποιήστε τον αυτόματο τροφοδότη εγγράφων για έγγραφα πολλών σελίδων ή διπλής όψης.
- Τοποθετήστε ένα έγγραφο πρωτοτύπου με την όψη προς τα επάνω. Για έγγραφα με πολλές σελίδες, πρέπει να ευθυγραμμίσετε το μπροστινό άκρο πριν την τοποθέτηση.
- Πρέπει να ρυθμίσετε τους οδηγούς του αυτόματου τροφοδότη εγγράφων ώστε να αντιστοιχούν στο μέγεθος του χαρτιού που τοποθετείτε.

ΕΠΙΦΑΝΕΙΑ ΣΑΡΩΣΗΣ ΤΟΥ ΣΑΡΩΤΗ

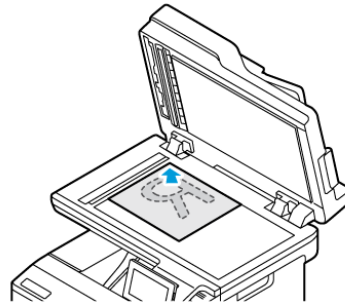

- Χρησιμοποιήστε την επιφάνεια σάρωσης του σαρωτή για μονές σελίδες, σελίδες βιβλίων, μικρά αντικείμενα (όπως ταχυδρομικές κάρτες ή φωτογραφίες), διαφάνειες, φωτογραφικό χαρτί ή λεπτά αντικείμενα (όπως αποκόμματα περιοδικών).
- Τοποθετήστε το έγγραφο με την πρόσοψη προς τα κάτω, στη γωνία με το βέλος.

Αποστολή email

1. Τοποθετήστε ένα πρωτότυπο έγγραφο στον δίσκο του αυτόματου τροφοδότη εγγράφων (ADF) ή στην επιφάνεια σάρωσης του σαρωτή.
2. Από τον πίνακα ελέγχου, επιλέξτε **Email** και, στη συνέχεια, καταχωρίστε τις απαιτούμενες πληροφορίες.
 Σημείωση: Μπορείτε επίσης να εισαγάγετε τον παραλήπτη χρησιμοποιώντας το βιβλίο διευθύνσεων.
3. Εάν είναι απαραίτητο, διαμορφώστε τις ρυθμίσεις για τον τύπο των αρχείων εκτύπωσης.
4. Στείλτε το email.

Δημιουργία συντόμευσης email



Σημείωση: Μπορεί να χρειαστείτε δικαιώματα διαχειριστή για να δημιουργήσετε τη συντόμευση.

1. Ανοίξτε ένα πρόγραμμα περιήγησης στο Web και πληκτρολογήστε τη διεύθυνση IP του εκτυπωτή στο πεδίο διευθύνσεων.
 - Δείτε τη διεύθυνση IP του εκτυπωτή στην αρχική οθόνη του εκτυπωτή. Η διεύθυνση IP εμφανίζεται ως τέσσερα σύνολα αριθμών που χωρίζονται με τελείες, όπως 123.123.123.123.
 - Αν χρησιμοποιείτε διακομιστή μεσολάβησης, απενεργοποιήστε τον προσωρινά για να φορτωθεί σωστά η ιστοσελίδα.
2. Κάντε κλικ στις επιλογές **Συντομεύσεις > Προσθήκη συντόμευσης**.
3. Από το μενού "Τύπος συντόμευσης", επιλέξτε **Email** και διαμορφώστε τις ρυθμίσεις.
4. **Αποθήκευση** των αλλαγών.

Φαξ

Αυτό το κεφάλαιο περιέχει τα εξής:

Χρήση του αυτόματου τροφοδότη εγγράφων και της επιφάνειας σάρωσης του σαρωτή.....	144
Αποστολή φαξ.....	145
Προγραμματισμός φαξ.....	146
Δημιουργία συντόμευσης προορισμού φαξ.....	147
Αλλαγή της ανάλυσης φαξ.....	148
Ρύθμιση της σκουρότητας φαξ.....	149
Εκτύπωση αρχείου καταγραφής φαξ.....	150
Αποκλεισμός ανεπιθύμητων φαξ.....	151
Φαξ σε αναμονή.....	152
Πρώθηση φαξ.....	153

Χρήση του αυτόματου τροφοδότη εγγράφων και της επιφάνειας σάρωσης του σαρωτή

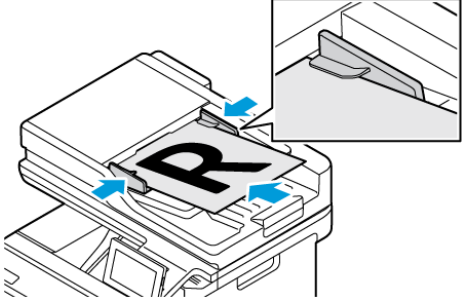
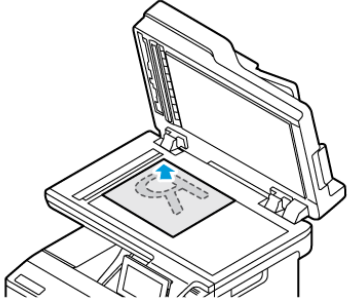
ΑΥΤΟΜΑΤΟΣ ΤΡΟΦΟΔΟΤΗΣ ΕΓΓΡΑΦΩΝ (ADF)	ΕΠΙΦΑΝΕΙΑ ΣΑΡΩΣΗΣ ΤΟΥ ΣΑΡΩΤΗ
 <ul style="list-style-type: none"> • Χρησιμοποιήστε τον αυτόματο τροφοδότη εγγράφων για έγγραφα πολλών σελίδων ή διπλής όψης. • Τοποθετήστε ένα έγγραφο πρωτοτύπου με την όψη προς τα επάνω. Για έγγραφα με πολλές σελίδες, πρέπει να ευθυγραμμίσετε το μπροστινό άκρο πριν την τοποθέτηση. • Πρέπει να ρυθμίσετε τους οδηγούς του αυτόματου τροφοδότη εγγράφων ώστε να αντιστοιχούν στο μέγεθος του χαρτιού που τοποθετείτε. 	 <ul style="list-style-type: none"> • Χρησιμοποιήστε την επιφάνεια σάρωσης του σαρωτή για μονές σελίδες, σελίδες βιβλίων, μικρά αντικείμενα (όπως ταχυδρομικές κάρτες ή φωτογραφίες), διαφάνειες, φωτογραφικό χαρτί ή λεπτά αντικείμενα (όπως αποκόμματα περιοδικών). • Τοποθετήστε το έγγραφο με την πρόσοψη προς τα κάτω, στη γωνία με το βέλος.

Αποστολή φαξ

ΧΡΗΣΗ ΤΟΥ ΠΙΝΑΚΑ ΕΛΕΓΧΟΥ

1. Τοποθετήστε ένα πρωτότυπο έγγραφο στον δίσκο του αυτόματου τροφοδότη εγγράφων (ADF) ή στην επιφάνεια σάρωσης του σαρωτή.
2. Από την αρχική οθόνη, πατήστε **Φαξ** και, στη συνέχεια, εισαγάγετε τα απαραίτητα στοιχεία.
Αν χρειάζεται, προσαρμόστε τις ρυθμίσεις.
3. Στείλτε το έγγραφο με φαξ.

ΜΕ ΧΡΗΣΗ ΤΟΥ ΥΠΟΛΟΓΙΣΤΗ

Δεν υποστηρίζεται λειτουργικότητα φαξ με χρήση του υπολογιστή.

Προγραμματισμός φαξ

1. Τοποθετήστε το πρωτότυπο έγγραφο στον δίσκο του αυτόματου τροφοδότη εγγράφων (ADF) ή στην επιφάνεια σάρωσης του σαρωτή.
2. Από την αρχική οθόνη, μεταβείτε στις επιλογές: **Φαξ > Προς** > καταχωρήστε τον αριθμό φαξ > **Τέλος**.
3. Επιλέξτε **Χρόνος αποστολής**, ρυθμίστε την ημερομηνία και την ώρα και πατήστε **Τέλος**.
4. Στείλετε το φαξ.

Δημιουργία συντόμευσης προορισμού φαξ

1. Στην αρχική οθόνη, πατήστε **Φαξ > Προς**.
2. Εισαγάγετε τον αριθμό παραλήπτη και, στη συνέχεια, πατήστε **Τέλος**.
3. Πατήστε .
4. Δημιουργήστε μια συντόμευση.

Αλλαγή της ανάλυσης φαξ

1. Τοποθετήστε ένα πρωτότυπο έγγραφο στον δίσκο του αυτόματου τροφοδότη εγγράφων (ADF) ή στην επιφάνεια σάρωσης του σαρωτή.
2. Από την αρχική οθόνη, πατήστε **Φαξ** και, στη συνέχεια, εισαγάγετε τα απαραίτητα στοιχεία.
3. Πατήστε **Ρυθμίσεις**.
4. Πατήστε **Ανάλυση** και, στη συνέχεια, προσαρμόστε τη ρύθμιση.
5. Στείλετε το φαξ.

Ρύθμιση της σκουρότητας φαξ

1. Τοποθετήστε ένα πρωτότυπο έγγραφο στον δίσκο του αυτόματου τροφοδότη εγγράφων (ADF) ή στην επιφάνεια σάρωσης του σαρωτή.
2. Από την αρχική οθόνη, πατήστε **Φαξ** και, στη συνέχεια, εισαγάγετε τα απαραίτητα στοιχεία.
3. Πατήστε **Ρυθμίσεις**.
4. Πατήστε **Σκουρότητα** και, στη συνέχεια, προσαρμόστε τη ρύθμιση.
5. Στείλετε το φαξ.

Εκτύπωση αρχείου καταγραφής φαξ

1. Από την αρχική οθόνη, πατήστε **Ρυθμίσεις > Αναφορές > Φαξ**.
2. Πατήστε **Αρχείο καταγραφής εργασιών φαξ** ή **Αρχείο καταγραφής κλήσεων φαξ**.

Αποκλεισμός ανεπιθύμητων φαξ

1. Στην αρχική οθόνη, πατήστε **Ρυθμίσεις > Φαξ > Ρυθμ φαξ > Ρυθμίσεις λήψεων φαξ > Στ. ελέγχ δια.**
2. Ορίστε τη ρύθμιση "Αποκλεισμός φαξ χωρίς όνομα" σε **Ενεργό**.

Φαξ σε αναμονή

1. Ανοίξτε ένα πρόγραμμα περιήγησης στο Web και πληκτρολογήστε τη διεύθυνση IP του εκτυπωτή στο πεδίο διευθύνσεων.
 - Δείτε τη διεύθυνση IP του εκτυπωτή στην αρχική οθόνη του εκτυπωτή. Η διεύθυνση IP εμφανίζεται ως τέσσερα σύνολα αριθμών που χωρίζονται με τελείες, όπως 123.123.123.123.
 - Αν χρησιμοποιείτε διακομιστή μεσολάβησης, απενεργοποιήστε τον προσωρινά για να φορτωθεί σωστά η ιστοσελίδα.
2. Επιλέξτε διαδοχικά **Ρυθμίσεις > Φαξ > Ρύθμιση φαξ > Ρυθμίσεις λήψης φαξ > Φαξ σε αναμονή**.
3. Επιλέξτε μια λειτουργία.
4. Εφαρμόστε τις αλλαγές.

Πρώθηση φαξ

1. Δημιουργήστε μια συντόμευση προορισμού φαξ.
 - a. Στην αρχική οθόνη, πατήστε **Φαξ > Προς**.
 - b. Εισαγάγετε τον αριθμό παραλήπτη και, στη συνέχεια, πατήστε **Τέλος**.
 - c. Πατήστε .
 - d. Δημιουργήστε μια συντόμευση.
2. Στην αρχική οθόνη, πατήστε **Ρυθμίσεις > Φαξ > Ρυθμ φαξ > Ρυθμίσεις λήψεων φαξ > Στ. ελέγχ δια**.
3. Πατήστε **Πρώθηση φαξ > Πρώθηση**.
4. Διαμορφώστε τις ρυθμίσεις πρώθησης.

Σάρωση

Αυτό το κεφάλαιο περιέχει τα εξής:

Χρήση του αυτόματου τροφοδότη εγγράφων και της επιφάνειας σάρωσης του σαρωτή.....	156
Σάρωση σε υπολογιστή.....	157
Σάρωση σε διακομιστή FTP με χρήση συντόμευσης	158
Σάρωση σε φάκελο δικτύου με χρήση συντόμευσης.....	159
Σάρωση σε μονάδα Flash.....	160

Χρήση του αυτόματου τροφοδότη εγγράφων και της επιφάνειας σάρωσης του σαρωτή

ΑΥΤΟΜΑΤΟΣ ΤΡΟΦΟΔΟΤΗΣ ΕΓΓΡΑΦΩΝ (ADF)

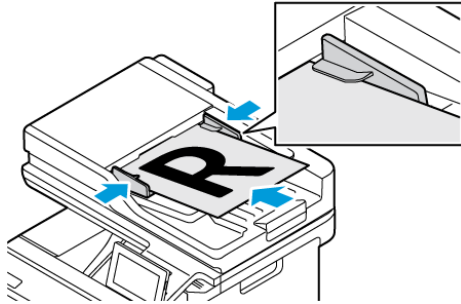

- Χρησιμοποιήστε τον αυτόματο τροφοδότη εγγράφων για έγγραφα πολλών σελίδων ή διπλής όψης.
- Τοποθετήστε ένα έγγραφο πρωτοτύπου με την όψη προς τα επάνω. Για έγγραφα με πολλές σελίδες, πρέπει να ευθυγραμμίσετε το μπροστινό άκρο πριν την τοποθέτηση.
- Πρέπει να ρυθμίσετε τους οδηγούς του αυτόματου τροφοδότη εγγράφων ώστε να αντιστοιχούν στο μέγεθος του χαρτιού που τοποθετείτε.

ΕΠΙΦΑΝΕΙΑ ΣΑΡΩΣΗΣ ΤΟΥ ΣΑΡΩΤΗ

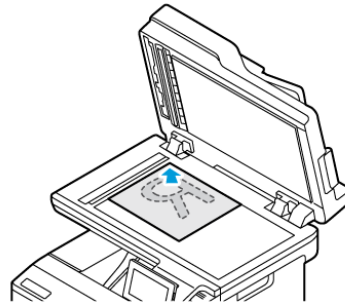

- Χρησιμοποιήστε την επιφάνεια σάρωσης του σαρωτή για μονές σελίδες, σελίδες βιβλίων, μικρά αντικείμενα (όπως ταχυδρομικές κάρτες ή φωτογραφίες), διαφάνειες, φωτογραφικό χαρτί ή λεπτά αντικείμενα (όπως αποκόμματα περιοδικών).
- Τοποθετήστε το έγγραφο με την πρόσοψη προς τα κάτω, στη γωνία με το βέλος.

Σάρωση σε υπολογιστή

Προτού ξεκινήσετε, βεβαιωθείτε ότι:

- Το υλικολογισμικό εκτυπωτή είναι ενημερωμένο. Για περισσότερες πληροφορίες, ανατρέξτε στην ενότητα [Ενημέρωση υλικολογισμικού](#).
- Ο υπολογιστής και ο εκτυπωτής συνδεδεμένοι στο ίδιο δίκτυο.

ΓΙΑ ΧΡΗΣΤΕΣ WINDOWS



Σημείωση: Βεβαιωθείτε ότι ο εκτυπωτής έχει προστεθεί στον υπολογιστή. Για περισσότερες πληροφορίες, ανατρέξτε στην ενότητα [Εγκατάσταση του λογισμικού](#).

1. Τοποθετήστε ένα έγγραφο πρωτοτύπου στον αυτόματο τροφοδότη εγγράφων (ADF) ή στην επιφάνεια σάρωσης του σαρωτή.
2. Από τον υπολογιστή, ανοίξτε το παράθυρο **Φαξ και σάρωση των Windows**.
3. Από το μενού "Προέλευση", επιλέξτε μια προέλευση σαρωτή.
4. Αν χρειάζεται, αλλάξτε τις ρυθμίσεις σάρωσης.
5. Σαρώστε το έγγραφο.

ΓΙΑ ΧΡΗΣΤΕΣ MACINTOSH



Σημείωση: Βεβαιωθείτε ότι ο εκτυπωτής έχει προστεθεί στον υπολογιστή. Για περισσότερες πληροφορίες, ανατρέξτε στην ενότητα [Εγκατάσταση του λογισμικού](#).

1. Τοποθετήστε ένα έγγραφο πρωτοτύπου στον αυτόματο τροφοδότη εγγράφων (ADF) ή στην επιφάνεια σάρωσης του σαρωτή.
2. Από τον υπολογιστή, κάντε ένα από τα εξής:
 - a. Ανοίξτε την εφαρμογή **Image Capture**.
 - b. Ανοίξτε την καρτέλα **Printers & Scanners** (Εκτυπωτές & Σαρωτές) και μετά επιλέξτε έναν εκτυπωτή. Επιλέξτε **Scan > Open Scanner** (Σάρωση > Άνοιγμα σαρωτή).
3. Στο παράθυρο Scanner (Σαρωτής), κάντε ένα από τα παρακάτω:
 - a. Επιλέξτε που θέλετε να αποθηκεύσετε το σαρωμένο έγγραφο.
 - b. Επιλέξτε το μέγεθος του πρωτότυπου εγγράφου.
 - c. Για σάρωση από τον αυτόματο τροφοδότη εγγράφων, επιλέξτε **Document Feeder** (Τροφοδότης εγγράφων) από το μενού σάρωσης ή ενεργοποιήστε την επιλογή **Use Document Feeder** (Χρήση τροφοδότη εγγράφων).
 - d. Αν χρειάζεται, διαμορφώστε τις ρυθμίσεις σάρωσης.
4. Κάντε κλικ στην επιλογή **Σάρωση**.

Σάρωση σε διακομιστή FTP με χρήση συντόμευσης

1. Δημιουργήστε μια συντόμευση FTP.
 - a. Ανοίξτε ένα πρόγραμμα περιήγησης στο Web και πληκτρολογήστε τη διεύθυνση IP του εκτυπωτή στο πεδίο διευθύνσεων.
 - Δείτε τη διεύθυνση IP του εκτυπωτή στην αρχική οθόνη του εκτυπωτή. Η διεύθυνση IP εμφανίζεται ως τέσσερα σύνολα αριθμών που χωρίζονται με τελείες, όπως 123.123.123.123.
 - Αν χρησιμοποιείτε διακομιστή μεσολάβησης, απενεργοποιήστε τον προσωρινά για να φορτωθεί σωστά η ιστοσελίδα.
 - b. Κάντε κλικ στην επιλογή **Συντομεύσεις** και μετά στην επιλογή **Προσθήκη συντόμευσης**.
 - c. Από το μενού "Τύπος συντόμευσης", επιλέξτε **FTP** και διαμορφώστε τις ρυθμίσεις.
 - d. Εφαρμόστε τις αλλαγές.
2. Τοποθετήστε ένα πρωτότυπο έγγραφο στον δίσκο του αυτόματου τροφοδότη εγγράφων (ADF) ή στην επιφάνεια σάρωσης του σαρωτή.
3. Στην αρχική οθόνη, πατήστε **Συντομεύσεις** και μετά **FTP**.
4. Επιλέξτε τη συντόμευση.

Σάρωση σε φάκελο δικτύου με χρήση συντόμευσης

1. Δημιουργήστε μια συντόμευση φακέλου δικτύου.
 - a. Ανοίξτε ένα πρόγραμμα περιήγησης στο Web και πληκτρολογήστε τη διεύθυνση IP του εκτυπωτή στο πεδίο διευθύνσεων.
 - Δείτε τη διεύθυνση IP του εκτυπωτή στην αρχική οθόνη του εκτυπωτή. Η διεύθυνση IP εμφανίζεται ως τέσσερα σύνολα αριθμών που χωρίζονται με τελείες, όπως 123.123.123.123.
 - Αν χρησιμοποιείτε διακομιστή μεσολάβησης, απενεργοποιήστε τον προσωρινά για να φορτωθεί σωστά η ιστοσελίδα.
 - b. Κάντε κλικ στις επιλογές **Συντομεύσεις > Προσθήκη συντόμευσης**.
 - c. Από το μενού "Τύπος συντόμευσης", επιλέξτε **Φάκελος δικτύου** και μετά διαμορφώστε τις ρυθμίσεις.
 - d. Εφαρμόστε τις αλλαγές.
2. Τοποθετήστε ένα πρωτότυπο έγγραφο στον δίσκο του αυτόματου τροφοδότη εγγράφων (ADF) ή στην επιφάνεια σάρωσης του σαρωτή.
3. Στην αρχική οθόνη, πατήστε **Συντομεύσεις > Σάρωση σε δίκτυο**.
4. Επιλέξτε τη συντόμευση.

Σάρωση σε μονάδα Flash

Αυτή η δυνατότητα είναι διαθέσιμη μόνο σε ορισμένα μοντέλα εκτυπωτών.

1. Τοποθετήστε ένα πρωτότυπο έγγραφο στον δίσκο του αυτόματου τροφοδότη εγγράφων (ADF) ή στην επιφάνεια σάρωσης του σαρωτή.
2. Τοποθετήστε τη μονάδα Flash.

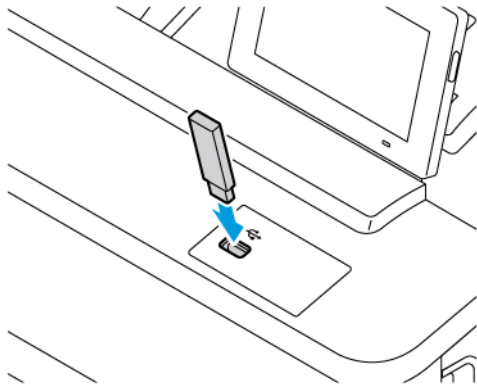

3. Αν είναι απαραίτητο, επιλέξτε **Σάρωση σε USB** και προσαρμόστε τις ρυθμίσεις.
 - Για να αποθηκεύσετε το σαρωμένο έγγραφο σε έναν φάκελο, πατήστε **Σάρωση σε**, επιλέξτε έναν φάκελο και μετά πατήστε **Σάρωση εδώ**.
 - Αν δεν εμφανίζεται η οθόνη "Μονάδα USB", επιλέξτε **Μονάδα USB** στον πίνακα ελέγχου.
4. Σαρώστε το έγγραφο.

Προειδοποίηση: Για να μην προκληθεί απώλεια δεδομένων ή δυσλειτουργία του εκτυπωτή, μην αγγίζετε τη μονάδα Flash ή τον εκτυπωτή στην εμφανιζόμενη περιοχή κατά την εκτύπωση, την ανάγνωση ή την εγγραφή στη συσκευή μνήμης.

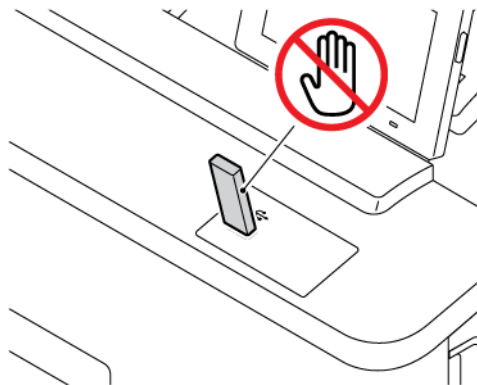

Χρήση των μενού του εκτυπωτή

Αυτό το κεφάλαιο περιέχει τα εξής:

Χάρτης μενού.....	162
Συσκευή.....	164
Εκτύπωση.....	188
Χαρτί.....	201
Αντιγραφή.....	204
Φαξ.....	210
Email.....	225
FTP.....	235
Μονάδα USB.....	242
Δίκτυο/Θύρες.....	249
Ασφάλεια.....	272
Αναφορές.....	289
Πρόγραμμα αναλωσίμων.....	291
Αντιμετώπιση προβλημάτων.....	293

Χάρτης μενού

Από τον πίνακα ελέγχου, επιλέξτε **Ρυθμίσεις** για να μεταβείτε στο μενού επιλογών.

Συσκευή	<ul style="list-style-type: none"> • Προτιμήσεις • Λειτουργία Eco-Mode • Πίνακας τηλεχειρισμού • Ειδοποιήσεις • Διαχείριση τροφοδοσίας • Προσβασιμότητα • Επαναφορά εργοστασιακών προεπιλογών 	<ul style="list-style-type: none"> • Συντήρηση • Προσαρμογή αρχικής οθόνης • Χάρτης τοποθεσιών • Ενημέρωση λογισμικού • Αποστολή δεδομένων στις απομακρ. υπηρεσίες • Πληροφορίες για τον εκτυπωτή
Εκτύπωση	<ul style="list-style-type: none"> • Διάταξη • Ρύθμιση • Ποιότητα • Λογιστικά στοιχεία εργασιών 	<ul style="list-style-type: none"> • PDF • PostScript • PCL • Είδωλο
Χαρτί	<ul style="list-style-type: none"> • Ρύθμιση δίσκου 	<ul style="list-style-type: none"> • Διαμόρφωση μέσω εκτύπωσης
Αντιγραφή	Προεπιλογές αντιγραφής	
Φαξ	<ul style="list-style-type: none"> • Λειτουργία φαξ • Ρύθμιση φαξ 	<ul style="list-style-type: none"> • Ρύθμιση διακομιστή φαξ
Email	<ul style="list-style-type: none"> • Ρύθμιση email • Προεπιλογές email 	<ul style="list-style-type: none"> • Ρύθμιση σύνδεσης Web
FTP	Προεπιλογές FTP	
Μονάδα USB	<ul style="list-style-type: none"> • Σάρωση μονάδας Flash 	<ul style="list-style-type: none"> • Εκτύπωση από μονάδα Flash
Δίκτυο/Θύρες	<ul style="list-style-type: none"> • Επισκόπηση δικτύου • Ασύρματη σύνδεση • Wi-Fi Direct • AirPrint • Διαχείριση υπηρεσιών για κινητές συσκευές • Ethernet • TCP/IP • SNMP • IPSec • 802.1x 	<ul style="list-style-type: none"> • Ρύθμιση LPD • Ρυθμίσεις HTTP/FTP • ThinPrint • USB • Περιορισμός πρόσβασης εξωτερικού δικτύου • Καθολική εκτύπωση
Ασφάλεια	<ul style="list-style-type: none"> • Τρόποι σύνδεσης • Διαχείριση πιστοποιητικών 	<ul style="list-style-type: none"> • Κρυπτογράφηση δίσκου

	<ul style="list-style-type: none"> • Προγραμματισμός συσκευών USB • Αρχείο καταγραφής ελέγχου ασφαλείας • Περιορισμοί σύνδεσης • Ρύθμιση εμπιστευτικής εκτύπωσης 	<ul style="list-style-type: none"> • Διαγραφή προσωρινών αρχείων δεδομένων • Ρυθμίσεις λύσεων LDAP • Ενημέρωση υλικολογισμικού TPM • Διάφορα
Αναφορές	<ul style="list-style-type: none"> • Σελίδα ρυθμίσεων μενού • Συσκευή • Συντομεύσεις 	<ul style="list-style-type: none"> • Φαξ • Δίκτυο
Πρόγραμμα αναλωσίμων	<ul style="list-style-type: none"> • Ενεργοποίηση προγράμματος • Μετατροπή προγράμματος 	<ul style="list-style-type: none"> • Υπηρεσία συνδρομής
Αντιμετώπιση προβλημάτων	Δοκιμαστικές σελίδες ποιότητας εκτύπωσης	Καθαρισμός του σαρωτή

Συσκευή

 **Σημαντικό:** Ορισμένες δυνατότητες είναι λειτουργίες του διαχειριστή συστήματος και οι επιλογές δεν εμφανίζονται. Για περισσότερες πληροφορίες, ανατρέξτε στη διεύθυνση www.xerox.com για να δείτε τον *Οδηγό Διαχειριστή του Ενσωματωμένου Διακομιστή Web* και τα προγράμματα οδήγησης για τον εκτυπωτή σας.

 **Σημείωση:** Ορισμένες επιλογές μενού είναι διαθέσιμες μόνο στον Ενσωματωμένο Διακομιστή Web.

ΠΡΟΤΙΜΗΣΕΙΣ

ΣΤΟΙΧΕΙΟ ΜΕΝΟΥ	ΠΕΡΙΓΡΑΦΗ
Γλώσσα εμφάνισης [Λίστα γλωσσών]	Ορισμός της γλώσσας του κειμένου που θα εμφανίζεται στην οθόνη.
Χώρα/Περιοχή [Λίστα χωρών ή περιοχών]	Προσδιορισμός της χώρας ή της περιοχής για την οποία έχουν διαμορφωθεί οι ρυθμίσεις λειτουργίας του εκτυπωτή.
Εκτέλεση αρχ ρύθμ Ναι Όχι*	Εκτελέστε τον οδηγό εγκατάστασης.
Πληκτρολόγιο Τύπος πληκτρολογίου [Λίστα γλωσσών]	Επιλέξτε μια γλώσσα ως τύπο πληκτρολογίου. <ul style="list-style-type: none"> Μπορεί να μην εμφανίζονται όλες οι τιμές τύπου πληκτρολογίου ή μπορεί να απαιτείται ειδικό υλικό για την εμφάνισή τους. Αυτό το στοιχείο μενού εμφανίζεται μόνο σε ορισμένα μοντέλα εκτυπωτών.
Εμφανιζόμενες πληροφορίες Εμφανιζόμενο κείμενο 1 (Διεύθυνση IP*) Εμφανιζόμενο κείμενο 2 (Ημερομηνία/ώρα*) Προσαρμοσμένο κείμενο 1 Προσαρμοσμένο κείμενο 2	Προσδιορίστε τις πληροφορίες που θα εμφανίζονται στην αρχική οθόνη. Το προσαρμοσμένο κείμενο 1 και το προσαρμοσμένο κείμενο 2 εμφανίζονται μόνο σε ορισμένα μοντέλα εκτυπωτών.
Ημερομηνία και ώρα Ρύθμιση Τρέχουσα ημερομηνία και ώρα Μη αυτόματη ρύθμιση ημερομηνίας και ώρας Μορφή ημερομηνίας [MM-HH-EEEE*]	Διαμορφώστε την ημερομηνία και την ώρα του εκτυπωτή.

ΣΤΟΙΧΕΪΟ ΜΕΝΟΥ	ΠΕΡΙΓΡΑΦΗ
Μορφή ώρας [12ωρη πμ/μμ*] Ζώνη ώρας [GMT*]	
Ημερομηνία και ώρα Πρωτόκ ώρας δικτ Ενεργοποίηση NTP [Ενεργοποιημένο*] Διακομιστής NTP Ενεργοποίηση ελέγχου ταυτότητας	Διαμόρφωση των ρυθμίσεων για το Πρωτόκολλο ώρας δικτύου (NTP). <ul style="list-style-type: none"> • Η ενεργοποίηση ελέγχου ταυτότητας εμφανίζεται μόνο σε ορισμένα μοντέλα εκτυπωτών. • Όταν η ενεργοποίηση ελέγχου ταυτότητας έχει οριστεί σε κλειδί MD5, εμφανίζονται το αναγνωριστικό κλειδιού και ο κωδικός πρόσβασης.
Μεγέθη χαρτιού Η.Π.Α.* Μετρ σύστ	Καθορίζει τη μονάδα μέτρησης για τα μεγέθη χαρτιού. Η αρχική ρύθμιση του μεγέθους του χαρτιού καθορίζεται από την επιλογή χώρας ή περιοχής κατά την εκτέλεση του οδηγού αρχικής εγκατάστασης.
Φωτεινότητα οθόνης 20–100 % (100*)	Προσαρμόστε τη φωτεινότητα της οθόνης. Αυτό το στοιχείο μενού εμφανίζεται μόνο σε ορισμένα μοντέλα εκτυπωτών.
Πρόσβαση σε μονάδες Flash Ενεργοποιημένο* Απενεργοποιημένο	Ενεργοποιήστε την πρόσβαση στη μονάδα Flash.
Να επιτρέπεται η κατάργηση φόντου Ναι* Όχι	Καθορίζει εάν επιτρέπεται η κατάργηση του φόντου.
Σάρωση μίας σελίδας σε επίπεδο σαρωτή Ναι Όχι*	Ορισμός δημιουργίας αντιγράφων από τη γυάλινη επιφάνεια του σαρωτή σε μία μόνο σελίδα τη φορά.
Ήχοι συσκευής	
Σίγαση όλων των ήχων Ναι Όχι*	Απενεργοποιήστε και αγνοήστε όλες τις ρυθμίσεις ήχων.



ΣΤΟΙΧΕΪΟ ΜΕΝΟΥ	ΠΕΡΙΓΡΑΦΗ
Ειδοποιήσεις για κουμπιά Ναι* Όχι	Ενεργοποίηση ηχητικών ειδοποιήσεων για πατήματα κουμπιών, διαδραστικές ενέργειες στον πίνακα, μηνύματα για την τοποθέτηση χαρτιού και ειδοποιήσεις σφαλμάτων.
Ένταση ήχου 1-10 (5*)	Προσαρμόστε την ένταση ήχου.
Ηχητική ειδοποίηση τοποθέτησης χαρτιού στον ADF Ναι* Όχι	Ενεργοποιήστε έναν ήχο κατά την τοποθέτηση χαρτιού στο ADF.
Έλεγχος ειδοποιήσεων Όχι Μία φορά* Συνεχής	Καθορίστε πόσες φορές θα ηχεί ο συναγερμός, όταν ο εκτυπωτής απαιτεί παρέμβαση του χρήστη.
Ειδοποίηση κασέτας Όχι Μία φορά* Συνεχής	Καθορίστε πόσες φορές θα ηχεί ο συναγερμός όταν είναι χαμηλή η στάθμη στην κασέτα.
Λειτουργία ηχείων Πάντα απενεργοποιημένο Πάντα ενεργοποιημένο* Ενεργοποιημένο έως τη σύνδεση	Ρυθμίστε τη λειτουργία ηχείου.
Ένταση ήχου κουδουνίσματος Ναι Όχι*	Απενεργοποιήστε την ένταση ήχου κουδουνίσματος.
Χρονικό όριο οθόνης 5-300 (60*)	Καθορίστε τον αδρανή χρόνο σε δευτερόλεπτα μέχρι να εμφανιστεί η αρχική οθόνη, ή μέχρι ο εκτυπωτής να αποσυνδέσει αυτόματα ένα λογαριασμό χρήστη.
 Σημείωση: Ένας αστερίσκος (*) δίπλα σε μια τιμή υποδηλώνει την προεπιλεγμένη εργοστασιακή ρύθμιση.	

ΛΕΙΤΟΥΡΓΙΑ ECO-MODE

ΣΤΟΙΧΕΪΟ ΜΕΝΟΥ	ΠΕΡΙΓΡΑΦΗ
Εκτύπωση Όψεις Μονής όψης* Διπλής όψης	Καθορίστε την εκτύπωση στη μία ή και στις δύο όψεις του χαρτιού.
Εκτύπωση Σελίδες ανά όψη Όχι* 2 σελίδες ανά όψη 3 σελίδες ανά όψη 4 σελίδες ανά όψη 6 σελίδες ανά όψη 9 σελίδες ανά όψη 12 σελίδες ανά όψη 16 σελίδες ανά όψη	Εκτυπώστε εικόνες πολλών σελίδων σε μία όψη ενός φύλλου χαρτιού.
Εκτύπωση Σκουρότητα γραφίτη 1-5 (4*)	Προσδιορίστε τη φωτεινότητα ή τη σκουρότητα κειμένου ή εικόνων.
Εκτύπωση Εξοικονόμηση χρώματος Όχι* Ναι	Προσαρμόστε τις ρυθμίσεις εκτύπωσης για μειωμένη ένταση των χρωμάτων.
Αντιγραφή Όψεις 1 όψης σε 1 όψη* 1 όψης σε 2 όψεις	Ορίζει την εκτύπωση στη μία ή και στις δύο όψεις του χαρτιού.
Αντιγραφή Σελίδες ανά όψη Όχι* 2 σελίδες με κατακόρυφο προσανατολισμό	Προσδιορίστε τον αριθμό εικόνων σελίδων που θα εκτυπώνονται σε μία όψη ενός φύλλου χαρτιού.

ΣΤΟΙΧΕΪΟ ΜΕΝΟΥ	ΠΕΡΙΓΡΑΦΗ
4 σελίδες με κατακόρυφο προσανατολισμό 2 σελίδες με οριζόντιο προσανατολισμό 4 σελίδες με οριζόντιο προσανατολισμό	
Αντιγραφή Σκουρότητα 1-9 (5*)	Προσαρμόστε τη σκουρότητα της σαρωμένης εικόνας.
 Σημείωση: Ένας αστερίσκος (*) δίπλα σε μια τιμή υποδηλώνει την προεπιλεγμένη εργοστασιακή ρύθμιση.	

ΠΙΝΑΚΑΣ ΤΗΛΕΧΕΙΡΙΣΜΟΥ

ΣΤΟΙΧΕΪΟ ΜΕΝΟΥ	ΠΕΡΙΓΡΑΦΗ
Εξωτερική σύνδεση VNC <ul style="list-style-type: none"> • Να μην επιτρέπεται* • Να επιτρέπεται 	Σύνδεση εξωτερικής συσκευής-πελάτη Πληροφορικής εικονικού δικτύου (VNC) στον πίνακα τηλεχειρισμού.
Τύπος ελέγχου ταυτότητας <ul style="list-style-type: none"> • Καμία* • Τυπικός έλεγχος ταυτότητας 	Ορίστε τον τύπο ελέγχου ταυτότητας κατά την πρόσβαση στο διακομιστή συσκευής-πελάτη VNC.
Κωδικός πρόσβασης VNC	Προσδιορίστε τον κωδικό πρόσβασης για τη σύνδεση στο διακομιστή συσκευής-πελάτη VNC.  Σημείωση: Αυτό το στοιχείο μενού εμφανίζεται μόνο εάν ο Τύπος ελέγχου ταυτότητας οριστεί σε Τυπικός έλεγχος ταυτότητας.
Έναρξη του πίνακα τηλεχειρισμού	Ξεκινήστε τον πίνακα τηλεχειρισμού.
 Σημείωση: Ένας αστερίσκος (*) δίπλα σε μια τιμή υποδηλώνει την προεπιλεγμένη εργοστασιακή ρύθμιση.	

ΕΙΔΟΠΟΙΗΣΕΙΣ

ΣΤΟΙΧΕΪΟ ΜΕΝΟΥ	ΠΕΡΙΓΡΑΦΗ
Ηχητική ειδοποίηση τοποθέτησης χαρτιού στον ADF Όχι Ναι*	Ενεργοποιήστε έναν ήχο κατά την τοποθέτηση χαρτιού στο ADF.
Έλεγχος ειδοποιήσεων Όχι Μία φορά* Συνεχής	Καθορίστε πόσες φορές θα ηχεί ο συναγερμός, όταν ο εκτυπωτής απαιτεί παρέμβαση του χρήστη. Αυτό το στοιχείο μενού εμφανίζεται μόνο σε ορισμένα μοντέλα εκτυπωτών.
Αναλώσιμα Εμφάνιση εκτιμήσεων αναλωσίμων Εμφάνιση εκτιμήσεων* Να μην εμφανίζονται οι εκτιμήσεις	Εμφανίστε την εκτιμώμενη κατάσταση των αναλωσίμων.
Αναλώσιμα Ειδοποίηση κασέτας Όχι Μία φορά* Συνεχής	Καθορίστε πόσες φορές θα ηχεί ο συναγερμός, όταν είναι χαμηλή η στάθμη στην κασέτα γραφίτη. Αυτό το στοιχείο μενού εμφανίζεται μόνο σε ορισμένα μοντέλα εκτυπωτών.
Ρύθμιση ειδοποιήσεων email Ρύθμιση email Πρωτεύουσα πύλη SMTP	Πληκτρολογήστε τη διεύθυνση IP ή το όνομα υπολογιστή δικτύου του κύριου διακομιστή SMTP για την αποστολή μηνυμάτων email. Αυτό το στοιχείο μενού εμφανίζεται μόνο σε ορισμένα μοντέλα εκτυπωτών.
Ρύθμιση ειδοποιήσεων email Ρύθμιση email Θύρα πρωτεύουσας πύλης SMTP 1-65535 (25*)	Εισαγάγετε τον αριθμό θύρας του κύριου διακομιστή SMTP. Αυτό το στοιχείο μενού εμφανίζεται μόνο σε ορισμένα μοντέλα εκτυπωτών.
Ρύθμιση ειδοποιήσεων email Ρύθμιση email Δευτερεύουσα πύλη SMTP	Πληκτρολογήστε τη διεύθυνση IP του διακομιστή ή το όνομα υπολογιστή δικτύου του δευτερεύοντος ή του εφεδρικού διακομιστή SMTP. Αυτό το στοιχείο μενού εμφανίζεται μόνο σε ορισμένα μοντέλα εκτυπωτών.

ΣΤΟΙΧΕΪΟ ΜΕΝΟΥ	ΠΕΡΙΓΡΑΦΗ
Ρύθμιση ειδοποιήσεων email Ρύθμιση email Θύρα δευτερεύουσας πύλης SMTP 1-65535 (25*)	Εισαγάγετε τον αριθμό θύρας του δευτερεύοντος ή του εφεδρικού διακομιστή SMTP. Αυτό το στοιχείο μενού εμφανίζεται μόνο σε ορισμένα μοντέλα εκτυπωτών.
Ρύθμιση ειδοποιήσεων email Ρύθμιση email Χρονικό όριο SMTP 5–30 δευτερόλεπτα (30*)	Ρυθμίστε το χρονικό όριο του εκτυπωτή εάν ο διακομιστής SMTP δεν αποκρίνεται. Αυτό το στοιχείο μενού εμφανίζεται μόνο σε ορισμένα μοντέλα εκτυπωτών.
Ρύθμιση ειδοποιήσεων email Ρύθμιση email Διεύθυνση απάντησης	Προσδιορίστε μια διεύθυνση απάντησης στο email. Αυτό το στοιχείο μενού εμφανίζεται μόνο σε ορισμένα μοντέλα εκτυπωτών.
Ρύθμιση ειδοποιήσεων email Ρύθμιση email Να χρησιμοποιείτε πάντα την προεπιλεγμένη διεύθυνση απάντησης SMTP Όχι* Ναι	Χρησιμοποιήστε την προεπιλεγμένη διεύθυνση απάντησης SMTP. Αυτό το στοιχείο μενού εμφανίζεται μόνο σε ορισμένα μοντέλα εκτυπωτών.
Ρύθμιση ειδοποιήσεων email Ρύθμιση email Χρήση SSL/TLS Απενεργοποιημένο* Διαπραγμάτευση Απαιτείται	Στείλετε ένα μήνυμα email χρησιμοποιώντας έναν κρυπτογραφημένο σύνδεσμο. Αυτό το στοιχείο μενού εμφανίζεται μόνο σε ορισμένα μοντέλα εκτυπωτών.
Ρύθμιση ειδοποιήσεων email Ρύθμιση email Να απαιτείται αξιόπιστο πιστοποιητικό Όχι Ναι*	Να απαιτείται αξιόπιστο πιστοποιητικό κατά την πρόσβαση στο διακομιστή SMTP. Αυτό το στοιχείο μενού εμφανίζεται μόνο σε ορισμένα μοντέλα εκτυπωτών.
Ρύθμιση ειδοποιήσεων email Ρύθμιση email	Ρυθμίστε τον τύπο ελέγχου ταυτότητας για το διακομιστή SMTP. Αυτό το στοιχείο μενού εμφανίζεται μόνο σε

ΣΤΟΙΧΕΪΟ ΜΕΝΟΥ	ΠΕΡΙΓΡΑΦΗ
Έλεγχος ταυτότητας διακομιστή SMTP Να μην απαιτείται έλεγχος ταυτότητας* Σύνδεση/Απλή NTLM CRAM-MD5 Digest-MD5 Kerberos 5	ορισμένα μοντέλα εκτυπωτών.
Ρύθμιση ειδοποιήσεων email Ρύθμιση email Email που ετοιμάστηκε από τη συσκευή Καμία* Χρήση διαπιστευτηρίων SMTP συσκευής	Ορίστε εάν θα απαιτούνται διαπιστευτήρια για τα μηνύματα email που ξεκινούν από τη συσκευή. Αυτό το στοιχείο μενού εμφανίζεται μόνο σε ορισμένα μοντέλα εκτυπωτών.
Ρύθμιση ειδοποιήσεων email Ρύθμιση email Μήνυμα email που ετοιμάστηκε από το χρήστη Καμία Χρήση διαπιστευτηρίων SMTP συσκευής Χρήση ID χρήστη και κωδ πρόσβασης περιόδου λειτουργίας Χρήση διεύθυνσης email και κωδικού πρόσβασης περιόδου λειτουργίας* Ερώτηση στο χρήστη	Προσδιορίστε εάν απαιτούνται διαπιστευτήρια για μηνύματα email που ξεκινούν από το χρήστη. Αυτό το στοιχείο μενού εμφανίζεται μόνο σε ορισμένα μοντέλα εκτυπωτών.
Ρύθμιση ειδοποιήσεων email Ρύθμιση email Χρήση διαπ.συσκ.Active Directory Όχι Ναι*	Ενεργοποιήστε τα διαπιστευτήρια χρήστη και τους προσδιορισμούς ομάδων για τη σύνδεση στο διακομιστή SMTP. Αυτό το στοιχείο μενού εμφανίζεται μόνο σε ορισμένα μοντέλα εκτυπωτών.
Ρύθμιση ειδοποιήσεων email Ρύθμιση email ID χρήστη συσκευής	Προσδιορίστε το αναγνωριστικό χρήστη για τη σύνδεση στο διακομιστή SMTP. Αυτό το στοιχείο μενού εμφανίζεται μόνο σε ορισμένα μοντέλα εκτυπωτών.

ΣΤΟΙΧΕΪΟ ΜΕΝΟΥ	ΠΕΡΙΓΡΑΦΗ
Ρύθμιση ειδοποιήσεων email Ρύθμιση email Κωδικός πρόσβασης συσκευής	Προσδιορίστε τον κωδικό πρόσβασης για τη σύνδεση στο διακομιστή SMTP. Αυτό το στοιχείο μενού εμφανίζεται μόνο σε ορισμένα μοντέλα εκτυπωτών.
Ρύθμιση ειδοποιήσεων email Ρύθμιση email ΤΟΜΕΑΣ Kerberos 5	Προσδιορίστε τομέα για το πρωτόκολλο ελέγχου ταυτότητας Kerberos 5. Αυτό το στοιχείο μενού εμφανίζεται μόνο σε ορισμένα μοντέλα εκτυπωτών.
Ρύθμιση ειδοποιήσεων email Ρύθμιση email Τομέας NTLM	Προσδιορίστε το όνομα τομέα για το πρωτόκολλο ασφαλείας NTLM. Αυτό το στοιχείο μενού εμφανίζεται μόνο σε ορισμένα μοντέλα εκτυπωτών.
Ρύθμιση ειδοποιήσεων email Ρύθμιση email Απενεργοποιήστε το σφάλμα "Χωρίς ρύθμιση διακομιστή SMTP" Όχι* Ναι	Απενεργοποιήστε το μήνυμα σφάλματος SMTP που εμφανίζεται στην οθόνη. Αυτό το στοιχείο μενού εμφανίζεται μόνο σε ορισμένα μοντέλα εκτυπωτών.
Πρόληψη σφαλμάτων Βοήθεια εμπλοκής Όχι Ναι*	Ρυθμίστε τον εκτυπωτή ώστε να απελευθερώνει αυτόματα τις κενές σελίδες ή τις μερικώς εκτυπωμένες σελίδες μετά την αποκατάσταση μιας εμπλοκής.
Πρόληψη σφαλμάτων Αυτόματη συνέχεια Όχι Ναι* (5 δευτερόλεπτα) Εύρος: 5–255 δευτερόλεπτα	Επιτρέψτε στον εκτυπωτή να συνεχίσει την επεξεργασία ή την εκτύπωση μιας εργασίας αυτόματα μετά την εκκαθάριση ορισμένων συνθηκών προσοχής που απαιτούν την επέμβαση του χρήστη.
Πρόληψη σφαλμάτων Αυτόματη επανεκκίνηση Αυτόματη επανεκκίνηση Επανεκκίνηση κατά την αδράνεια Επανεκκίνηση πάντα*	Ρύθμιση του εκτυπωτή ώστε να επανεκκινείται όταν προκύψει κάποιο σφάλμα.

ΣΤΟΙΧΕΪΟ ΜΕΝΟΥ	ΠΕΡΙΓΡΑΦΗ
Επανεκκίνηση ποτέ	
Πρόληψη σφαλμάτων Αυτόματη επανεκκίνηση Μέγιστος αριθμός αυτόματων επανεκκινήσεων 1-20 (2*)	Ορισμός του αριθμού των αυτόματων επανεκκινήσεων που μπορεί να εκτελέσει ο εκτυπωτής.
Πρόληψη σφαλμάτων Αυτόματη επανεκκίνηση Παράθυρο αυτόματης επανεκκίνησης 1-525600 (720*)	Καθορίστε τον αριθμό δευτερολέπτων που πρέπει να περάσουν, πριν να εκτελέσει ο εκτυπωτής μια αυτόματη επανεκκίνηση.
Πρόληψη σφαλμάτων Αυτόματη επανεκκίνηση Μετρητής αυτόματης επανεκκίνησης	Εμφάνιση πληροφοριών του μετρητή επανεκκίνησης που είναι μόνο για ανάγνωση.
Πρόληψη σφαλμάτων Αυτόματη επανεκκίνηση Επαναφ.μετρητή αυτόμ.επανεκ. Ακύρωση Συνέχεια	Επαναφ.μετρητή αυτόμ.επανεκ. Αυτό το στοιχείο μενού εμφανίζεται μόνο σε ορισμένα μοντέλα εκτυπωτών.
Πρόληψη σφαλμάτων Εμφάνιση σφάλματος χαρτιού μικρού μεγέθους Ναι Αυτόματη απαλοιφή*	Ρυθμίστε τον εκτυπωτή ώστε να εμφανίζει ένα μήνυμα σε περίπτωση σφάλματος χαρτιού μικρού μεγέθους. Το χαρτί μικρού μεγέθους αναφέρεται στο μέγεθος του χαρτιού που τοποθετείται.
Πρόληψη σφαλμάτων Προστασία σελίδας Όχι* Ναι	Ρυθμίστε τον εκτυπωτή ώστε να επεξεργάζεται ολόκληρη τη σελίδα στη μνήμη πριν να την εκτυπώσει.
Αποκατάσταση περιεχομένου εμπλοκής Αποκατάσταση εμπλοκής Όχι Ναι	Ρυθμίστε τον εκτυπωτή ώστε να επανεκτυπώνει τις μπλοκαρισμένες σελίδες.

ΣΤΟΙΧΕΪΟ ΜΕΝΟΥ	ΠΕΡΙΓΡΑΦΗ
Αυτόματα*	
Αποκατάσταση περιεχομένου εμπλοκής Αποκατάσταση εμπλοκής σαρωτή Επίπεδο εργασίας Επίπεδο σελίδας*	Προσδιορίστε τον τρόπο επανεκκίνησης μιας εργασίας σάρωσης μετά την επίλυση μιας εμπλοκής χαρτιού.
 Σημείωση: Ένας αστερίσκος (*) δίπλα σε μια τιμή υποδηλώνει την προεπιλεγμένη εργοστασιακή ρύθμιση.	

ΔΙΑΧΕΪΡΙΣΗ ΤΡΟΦΟΔΟΣΪΑΣ

ΣΤΟΙΧΕΪΟ ΜΕΝΟΥ	ΠΕΡΙΓΡΑΦΗ
Προφίλ κατάστασης αναστολής λειτουργίας <ul style="list-style-type: none"> Εκτύπωση από την κατάσταση αναστολής λειτουργίας <ul style="list-style-type: none"> Να παραμείνει ενεργός μετά την εκτύπωση Μετάβαση στη λειτουργία αδράνειας μετά την εκτύπωση* 	Ρυθμίστε τον εκτυπωτή ώστε να παραμένει σε κατάσταση ετοιμότητας ή να εισέρχεται σε κατάσταση αναστολής λειτουργίας μετά την εκτύπωση.
Προφίλ κατάστασης αναστολής λειτουργίας <ul style="list-style-type: none"> Πατήστε για ενεργοποίηση από βαθιά αναστολή λειτουργίας <ul style="list-style-type: none"> Όχι Ναι* 	Ενεργοποιήστε τον εκτυπωτή από την κατάσταση βαθιάς αναστολής λειτουργίας πατώντας στην οθόνη του εκτυπωτή.
Χρονικά όρια Λειτουργία αδράνειας 1-114 λεπτά (15*)	Καθορίστε τον χρόνο αναμονής που πρέπει να περάσει για να μεταβεί ο εκτυπωτής σε κατάσταση αναστολής λειτουργίας.
Χρονικά όρια <ul style="list-style-type: none"> Λήξη χρονικού ορίου αδρανοποίησης <ul style="list-style-type: none"> Απενεργοποιημένο 1 ώρα 2 ώρες 3 ώρες 6 ώρες 	Ρυθμίστε το χρονικό διάστημα πριν απενεργοποιηθεί ο εκτυπωτής.

ΣΤΟΙΧΕΪΟ ΜΕΝΟΥ	ΠΕΡΙΓΡΑΦΗ
<ul style="list-style-type: none"> - 1 ημέρα - 2 ημέρες - 3 ημέρες* - 1 εβδομάδα - 2 εβδομάδες - 1 μήνας 	
Χρονικά όρια <ul style="list-style-type: none"> • Λήξη χρονικού ορίου αδρανοποίησης κατά τη σύνδεση <ul style="list-style-type: none"> - Αδρανοποίηση - Να μην γίνει αδρανοποίηση* 	Ορίστε τη λήξη χρονικού ορίου αδρανοποίησης για να απενεργοποιήσετε τον εκτυπωτή όταν υπάρχει μια ενεργή σύνδεση Ethernet.
Προγραμματισμός καταστάσεων λειτουργίας <ul style="list-style-type: none"> • Χρονοδιαγράμματα <ul style="list-style-type: none"> - Προσθήκη νέου χρονοδιαγράμματος 	Προγραμματίστε πότε ο εκτυπωτής θα μεταβαίνει σε κατάσταση αναστολής λειτουργίας ή αδρανοποίησης.
 Σημείωση: Ένας αστερίσκος (*) δίπλα σε μια τιμή υποδηλώνει την προεπιλεγμένη εργοστασιακή ρύθμιση.	

ΠΡΟΣΒΑΣΙΜΟΤΗΤΑ

ΣΤΟΙΧΕΪΟ ΜΕΝΟΥ	ΠΕΡΙΓΡΑΦΗ
Χρονικό διάστημα πατήματος διπλότυπου πλήκτρου 0-5 (0*)	Ρυθμίστε το χρονικό διάστημα σε δευτερόλεπτα, κατά το οποίο ο εκτυπωτής θα αγνοεί τα πατήματα διπλότυπου πλήκτρου σε ένα συνδεδεμένο πληκτρολόγιο.
Αρχική καθυστ. επαν. πλήκτρου 0,25-5 (1*)	Ρυθμίστε την αρχική διάρκεια της καθυστέρησης σε δευτερόλεπτα μέχρι να αρχίσει η επανάληψη ενός επαναλαμβανόμενου πλήκτρου. Αυτό το στοιχείο μενού εμφανίζεται μόνο όταν έχει συνδεθεί πληκτρολόγιο στον εκτυπωτή.
Ρυθμός επανάληψης πλήκτρου 0,5-30 (30*)	Ορίστε τον αριθμό των πατημάτων ανά δευτερόλεπτο για ένα επαναλαμβανόμενο πλήκτρο. Αυτό το στοιχείο μενού εμφανίζεται μόνο όταν έχει συνδεθεί πληκτρολόγιο στον εκτυπωτή.
Παράταση χρονικού ορίου οθόνης Όχι*	Ο χρήστης μπορεί να παραμένει στην ίδια τοποθεσία και να επαναφέρει το Χρονικό όριο οθόνης, όταν λήγει, αντί να

ΣΤΟΙΧΕΪΟ ΜΕΝΟΥ	ΠΕΡΙΓΡΑΦΗ
Ναι	επιστρέφει στην αρχική οθόνη.
Ένταση ήχου του ακουστικού 1-10 (5*)	Ρυθμίστε την ένταση ήχου του ακουστικού Αυτό το στοιχείο μενού εμφανίζεται μόνο όταν έχει συνδεθεί ακουστικό στον εκτυπωτή.
Ενεργοποίηση φωνητικής καθοδήγησης όταν έχει συνδεθεί ακουστικό Όχι* Ναι	Ενεργοποιήστε για να κάνετε περιήγηση στα μενού και στις ρυθμίσεις του εκτυπωτή χρησιμοποιώντας προφορικές εντολές Αυτό το στοιχείο μενού εμφανίζεται μόνο όταν έχει συνδεθεί ακουστικό στον εκτυπωτή.
Προφορικοί κωδικοί πρόσβασης/PIN Όχι* Ναι	Ρυθμίστε τον εκτυπωτή ώστε να διαβάζει δυνατά κωδικούς πρόσβασης ή προσωπικούς αριθμούς αναγνώρισης. Αυτό το στοιχείο μενού εμφανίζεται μόνο όταν έχουν συνδεθεί ακουστικά ή κάποιο ηχείο στον εκτυπωτή.
Ρυθμός ομιλίας Πολύ αργός Αργός Κανονικό* Γρήγορος Πιο γρήγορος Πολύ γρήγορος Ταχύς Πολύ ταχύς Ταχύτατος	Ρυθμίστε το ρυθμό ομιλίας της Φωνητικής καθοδήγησης. Αυτό το στοιχείο μενού εμφανίζεται μόνο όταν έχουν συνδεθεί ακουστικά ή κάποιο ηχείο στον εκτυπωτή.
 Σημείωση: Ένας αστερίσκος (*) δίπλα σε μια τιμή υποδηλώνει την προεπιλεγμένη εργοστασιακή ρύθμιση.	

ΕΠΑΝΑΦΟΡΑ ΕΡΓΟΣΤΑΣΙΑΚΩΝ ΠΡΟΕΠΙΛΟΓΩΝ

ΣΤΟΙΧΕΪΟ ΜΕΝΟΥ	ΠΕΡΙΓΡΑΦΗ
Επαναφορά ρυθμίσεων <ul style="list-style-type: none"> • Επαναφορά όλων των ρυθμίσεων <ul style="list-style-type: none"> – Επαναφορά ρυθμίσεων εκτυπωτή – Επαναφορά ρυθμίσεων δικτύου – Επαναφορά ρυθμίσεων φαξ – Επαναφ. ρυθμ. εφαρμ. 	Επαναφορά των προεπιλεγμένων εργοστασιακών ρυθμίσεων του εκτυπωτή.
 Σημείωση: Ορισμένες επιλογές μενού είναι διαθέσιμες μόνο στον Ενσωματωμένο διακομιστή Web.	

ΣΥΝΤΗΡΗΣΗ

Μενού διαμόρφωσης

ΣΤΟΙΧΕΪΟ ΜΕΝΟΥ	ΠΕΡΙΓΡΑΦΗ
Διαμόρφωση USB USB PnP 1* 2	Αλλάξτε την κατάσταση λειτουργίας του προγράμματος οδήγησης USB του εκτυπωτή για να βελτιώσετε τη συμβατότητά του με έναν προσωπικό υπολογιστή. Αυτό το στοιχείο μενού εμφανίζεται μόνο σε ορισμένα μοντέλα εκτυπωτών.
Σάρωση σε τοπικό δίκτυο μέσω USB Ναι* Όχι	Ορίστε αν το πρόγραμμα οδήγησης συσκευής USB θα κατατάσσεται στις απλές συσκευές USB (μία διασύνδεση) ή στις σύνθετες συσκευές USB (πολλές διασυνδέσεις).
Διαμόρφωση USB Ταχύτητα USB Πλήρης Αυτόματα*	Ρυθμίστε τη θύρα USB ώστε να λειτουργεί σε πλήρη ταχύτητα και απενεργοποιήστε τις δυνατότητες υψηλής ταχύτητας. Αυτό το στοιχείο μενού εμφανίζεται μόνο σε ορισμένα μοντέλα εκτυπωτών.
Ρύθμιση δίσκου Σύνδεση δίσκων Αυτόματη* Όχι	Ρυθμίστε τον εκτυπωτή ώστε να συνδέει τους δίσκους που έχουν τις ίδιες ρυθμίσεις τύπου και μεγέθους χαρτιού.
Ρύθμιση δίσκου	Εμφανίζεται ένα μήνυμα που επιτρέπει στον χρήστη



ΣΤΟΙΧΕΪΟ ΜΕΝΟΥ	ΠΕΡΙΓΡΑΦΗ
Εμφάνιση μηνύματος ένθετου εξαρτήματος δίσκου Όχι* Ναι	να αλλάξει τις ρυθμίσεις μεγέθους χαρτιού και τύπου χαρτιού μετά την εισαγωγή του δίσκου.
Ρύθμιση δίσκου Οδηγίες χαρτιού Αυτόματα* Τροφοδότης διαφορετικών μεγεθών Μη αυτόμ. τροφοδ. χαρτιού Οδηγίες φακέλων Αυτόματα* Τροφοδότης διαφορετικών μεγεθών Μη αυτόμ. τροφοδ. χαρτιού	Ορίστε την προέλευση του χαρτιού που θα συμπληρώσει ο χρήστης, όταν εμφανιστεί ένα μήνυμα για τοποθέτηση χαρτιού ή φακέλου. <ul style="list-style-type: none"> Ο τροφοδότης διαφορετικών μεγεθών είναι διαθέσιμος μόνο σε ορισμένα μοντέλα εκτυπωτών. Για να εμφανιστεί η επιλογή "Τροφοδότης διαφορετικών μεγεθών", ορίστε την επιλογή "Ρύθμιση τροφοδότη διαφορετικών μεγεθών" σε "Κασέτα" από το μενού "Χαρτί".
Ρύθμιση δίσκου Ενέργεια για ερώτηση Ερώτηση χρήστη* Συνέχεια Χρήση τρέχουσας	Ρυθμίστε τον εκτυπωτή ώστε να επιλύει μηνύματα αλλαγής που σχετίζονται με χαρτί ή φάκελο.
Ρύθμιση δίσκου Πολλαπλά καθολικά μεγέθη Όχι* Ναι	Επιτρέπεται σε κάθε δίσκο να υποστηρίζει ένα μοναδικό καθολικό (προσαρμοσμένο) μέγεθος.
Αναφορές Σελίδα ρυθμίσεων μενού Αρχείο καταγραφής συμβάντων Σύνοψη αρχείου καταγραφής συμβάντων	Εκτυπώστε αναφορές σχετικά με τις ρυθμίσεις μενού του εκτυπωτή, την κατάσταση και τα αρχεία καταγραφής συμβάντων.
Μετρητές και χρήση αναλώσιμων Απαλοιφή ιστορικού χρήσης αναλωσίμων	Πραγματοποιήστε επαναφορά του ιστορικού χρήσης αναλώσιμων, όπως ο αριθμός των σελίδων και των ημερών που απομένουν, στο εργοστασιακό επίπεδο.
Μετρητές και χρήση αναλώσιμων	Μηδενίστε το μετρητή μετά την εγκατάσταση ενός νέου αναλώσιμου.

ΣΤΟΙΧΕΪΟ ΜΕΝΟΥ	ΠΕΡΙΓΡΑΦΗ
Επιαναφορά ITM Reset	
Μετρητές και χρήση αναλώσιμων Εύρη κάλυψης επιπέδων	Προσαρμόστε το εύρος της ποσότητας έγχρωμης κάλυψης στην εκτυπωμένη σελίδα.
Προσομοιώσεις εκτυπωτή Προσομοίωση PPDS Όχι* Ναι	Ρυθμίστε τον εκτυπωτή ώστε να αναγνωρίζει και να χρησιμοποιεί τη ροή δεδομένων PPDS.
Προσομοιώσεις εκτυπωτή Προσομοίωση PS Όχι Ναι*	Ρυθμίστε τον εκτυπωτή ώστε να αναγνωρίζει και να χρησιμοποιεί τη ροή δεδομένων PS.
Προσομοιώσεις εκτυπωτή Ασφάλεια προσομοιωτή Χρονικό όριο σελίδας 0-60 (60*)	Ορίστε το χρονικό όριο της σελίδας κατά την προσομοίωση.
Προσομοιώσεις εκτυπωτή Ασφάλεια προσομοιωτή Επιαναφορά προσομοιωτή μετά την εργασία (Όχι*)	Επιαναφέρετε τον προσομοιωτή μετά την εργασία εκτύπωσης.
Προσομοιώσεις εκτυπωτή Ασφάλεια προσομοιωτή Απενεργοποίηση πρόσβασης στα μηνύματα εκτυπωτή (Ναι*)	Απενεργοποίηση της πρόσβασης στα μηνύματα του εκτυπωτή κατά την προσομοίωση.
Διαμόρφωση φαξ Υποστ. χαμ. ισχ. φαξ Απενεργ. αναστ. λειτ. Να επιτρ. αναστ. λειτ. Αυτόματα*	Ρυθμίστε το φαξ ώστε να εισέρχεται σε κατάσταση αναστολής λειτουργίας, όποτε ο εκτυπωτής ορίζει ότι είναι απαραίτητο.
Διαμόρφωση εκτύπωσης Λειτουργία Μόνο ασπρόμαυρη Όχι*	Εκτυπώστε έγχρωμο περιεχόμενο σε κλίμακα του γκρι.

ΣΤΟΙΧΕΪΟ ΜΕΝΟΥ	ΠΕΡΙΓΡΑΦΗ
Ναι	
Διαμόρφωση εκτύπωσης Εξομάλυνση χρωματικών εκτροπών Όχι 1 2* 3 4 5	Βελτιώστε το αποτέλεσμα της εκτύπωσης για την αντιστάθμιση της εσφαλμένης εγγραφής στον εκτυπωτή.
Διαμόρφωση εκτύπωσης Ευκρίνεια γραμματοσειράς 0-150 (24*)	Καθορίστε μια τιμή μεγέθους στιγμών κειμένου κάτω από την οποία χρησιμοποιούνται οι οθόνες υψηλών συχνοτήτων όταν εκτυπώνονται δεδομένα γραμματοσειράς. Για παράδειγμα, εάν η τιμή είναι 24, τότε όλες οι γραμματοσειρές που έχουν μέγεθος 24 στιγμές ή λιγότερες, χρησιμοποιούν τις οθόνες υψηλών συχνοτήτων.
Λειτουργίες συσκευής Αθόρυβη λειτουργία Όχι* Ναι	Ρυθμίστε τον εκτυπωτή ώστε να λειτουργεί στην Αθόρυβη λειτουργία. Η ενεργοποίηση αυτής της ρύθμισης επιβραδύνει την απόδοση του εκτυπωτή.
Λειτουργίες συσκευής Μενού πίνακα Όχι Ναι*	Ενεργοποιήστε την πρόσβαση στα μενού του πίνακα ελέγχου.
Λειτουργίες συσκευής Ασφαλής λειτουργία Όχι* Ναι	Ρυθμίστε τον εκτυπωτή ώστε να λειτουργεί σε μια ειδική κατάσταση, στην οποία προσπαθεί να συνεχίσει να παρέχει όσο το δυνατόν περισσότερες λειτουργίες, παρά τα γνωστά προβλήματα. Για παράδειγμα, όταν ενεργοποιηθεί, και το μοτέρ της διπλής εκτύπωσης δεν λειτουργεί, ο εκτυπωτής πραγματοποιεί εκτύπωση μονής όψης των εγγράφων ακόμα και αν η εργασία είναι εκτύπωση διπλής όψης.

ΣΤΟΙΧΕΪΟ ΜΕΝΟΥ	ΠΕΡΙΓΡΑΦΗ
Λειτουργίες συσκευής Ελάχιστη μνήμη αντιγραφής 80 MB* 100 MB	Ρυθμίστε την ελάχιστη εκχώρηση μνήμης για την αποθήκευση εργασιών αντιγραφής.
Λειτουργίες συσκευής Εκκαθάριση προσαρμοσμένης κατάστασης	Διαγράψτε τις ρυθμίσεις που έχουν οριστεί από το χρήστη για τα μηνύματα προεπιλογών ή τα εναλλακτικά προσαρμοσμένα μηνύματα.
Λειτουργίες συσκευής Απαλοιφή όλων των απομακρυσμένα εγκατεστημένων μηνυμάτων	Διαγράψτε μηνύματα που εγκαταστάθηκαν απομακρυσμένα.
Λειτουργίες συσκευής Αυτόματη εμφάνιση οθονών σφάλματος Όχι Ναι*	Εμφάνιση υφιστάμενων μηνυμάτων σφάλματος στην οθόνη, αφού ο εκτυπωτής παραμείνει ανενεργός στην αρχική οθόνη για χρονικό διάστημα ίσο με τη ρύθμιση στο χρονικό όριο οθόνης.
Λειτουργίες συσκευής Τήρηση προσανατολισμού στην αντιγραφή γρήγορης διαδρομής Ναι Όχι*	Επιτρέψτε στον εκτυπωτή να χρησιμοποιεί τη ρύθμιση του προσανατολισμού στο μενού "Αντιγραφή" κατά την αποστολή εργασιών γρήγορης αντιγραφής.
Λειτουργίες συσκευής Μη πτητική μνήμη τεχνικής υποστήριξης Κατάσταση κρυπτογράφησης Απενεργοποιημένο	Επιτρέπει στον εκτυπωτή να κρυπτογραφεί δεδομένα που έχουν αποθηκευτεί στη μη πτητική μνήμη.
Ρύθμιση αισθητήρα επικάλυψης γραφίτη Προτίμηση συχνότητας βαθμονόμησης Απενεργοποιημένο Ελάχιστη προσαρμογή χρωμάτων Λιγότερη προσαρμογή χρωμάτων Κανονικό* Μεγαλύτ. ακρίβεια χρωμ. Άριστη ακρίβεια χρωμ.	Ρυθμίστε τον εκτυπωτή ώστε να εναποθέτει τη σωστή ποσότητα γραφίτη για τη διατήρηση της ομοιομορφίας του χρώματος.

ΣΤΟΙΧΕΪΟ ΜΕΝΟΥ	ΠΕΡΙΓΡΑΦΗ
Ρύθμιση αισθητήρα επικάλυψης γραφίτη Πλήρης βαθμονόμηση	Εκτελέστε την πλήρη βαθμονόμηση χρώματος.
Ρύθμιση αισθητήρα επικάλυψης γραφίτη Εκτύπωση σελίδας πληροφοριών TPS	Εκτυπώστε μια διαγνωστική σελίδα που περιέχει πληροφορίες σχετικά με τη βαθμονόμηση του αισθητήρα διόρθωσης γραφίτη.
Διαμόρφωση εφαρμογής Εφαρμογές LES Όχι Ναι*	Ενεργοποιήστε τις εφαρμογές Xerox Embedded Solutions (LES). <ul style="list-style-type: none"> Αυτό το στοιχείο μενού είναι διαθέσιμο μόνο σε ορισμένα μοντέλα εκτυπωτών. Όταν έχει ενεργοποιηθεί, αυτή η ρύθμιση δεν επηρεάζει τις ενσωματωμένες εφαρμογές.
Διαμόρφωση σαρωτή Μη αυτόματη εγγραφή σαρωτή Γρήγορος έλεγχος εκτύπωσης	Εκτυπώστε μια σελίδα προορισμού Γρήγορου ελέγχου. Βεβαιωθείτε ότι η απόσταση περιθωρίων στη σελίδα προορισμού είναι ομοιόμορφη σε όλη τη σελίδα προορισμού. Αν δεν είναι, ενδέχεται να πρέπει να γίνει επαναφορά των περιθωρίων του εκτυπωτή.
Διαμόρφωση σαρωτή Μη αυτόματη εγγραφή σαρωτή Καταχώριση μπροστινού ADF Καταχώριση πίσω ADF Καταχώριση επίπεδου σαρωτή	Πραγματοποιήστε χειροκίνητα την καταχώριση του επίπεδου σαρωτή και του ADF μετά την αντικατάσταση του ADF, της επιφάνειας σάρωσης σαρωτή ή της πλακέτας ελεγκτή.
Διαμόρφωση σαρωτή Διαγραφή άκρων Διαγραφή άκρων επίπεδου σαρωτή 0-6 (3*) Διαγραφή άκρων αυτόματου τροφοδότη εγγράφων 0-6 (3*)	Ορίστε το μέγεθος, σε χιλιοστά, της μη εκτυπώσιμης περιοχής γύρω από έναν ADF ή σε μια εργασία σάρωσης επίπεδου σαρωτή.
Διαμόρφωση σαρωτή Διόρθωση κλίσης ADF Ηλεκτρονική διόρθωση παραμόρφωσης ADF Όχι Ναι	Ρυθμίστε τον εκτυπωτή, ώστε να εκτελεί μηχανική διόρθωση κλίσης ADF.

ΣΤΟΙΧΕΪΟ ΜΕΝΟΥ	ΠΕΡΙΓΡΑΦΗ
Αυτόματα*	
Διαμόρφωση σαρωτή Απενεργοποίηση σαρωτή Ενεργοποιημένο* Απενεργοποιημένο Απενεργοποιημένος αυτόματος τροφοδότης εγγράφων	Απενεργοποιήστε το σαρωτή αν δεν λειτουργεί σωστά.
Διαμόρφωση σαρωτή Σειρά Byte Tiff Endianness CPU* Μικρό Endian Μεγάλο Endian	Ρυθμίστε τη σειρά byte ενός σαρωμένου αντιγράφου με μορφοποίηση TIFF.
Διαμόρφωση σαρωτή Ακριβείς σειρές Tiff ανά λωρίδα Ναι* Όχι	Ρυθμίστε την τιμή ετικέτας RowsPerStrip ενός σαρωμένου αντιγράφου με μορφοποίηση TIFF.
Διαμόρφωση σαρωτή Όριο καθαρισμού επιφάνειας σάρωσης σαρωτή	Καθορίστε τον αριθμό των σαρώσεων από τον αυτόματο τροφοδότη εγγράφων προτού εμφανιστεί μήνυμα στον χρήστη για καθαρισμό της επιφάνειας σάρωσης του σαρωτή.  Σημείωση: Το εύρος του αριθμού σαρώσεων είναι από 1.000 έως 30.000.
 Σημείωση: Ένας αστερίσκος (*) δίπλα σε μια τιμή υποδηλώνει την προεπιλεγμένη εργοστασιακή ρύθμιση.	

Διαγραφή εκτός λειτουργίας

ΣΤΟΙΧΕΪΟ ΜΕΝΟΥ	ΠΕΡΙΓΡΑΦΗ
<p>Διαγραφή μνήμης του εκτυπωτή</p> <ul style="list-style-type: none"> • Καθαρίστε όλες τις πληροφ. στη μη πτητική μνήμη <ul style="list-style-type: none"> – Διαγραφή όλων των ρυθμ. εκτυπ. & δικτύου – Διαγραφή όλων των εφαρμογών και των ρυθμίσεων εφαρμογών – Διαγραφή όλων των συντομεύσεων και των ρυθμίσεών τους 	<p>Διαγράψτε όλες τις ρυθμίσεις και τις εφαρμογές που είναι αποθηκευμένες στον εκτυπωτή.</p>

ΠΡΟΣΑΡΜΟΓΗ ΑΡΧΙΚΗΣ ΟΘΟΝΗΣ

ΣΤΟΙΧΕΪΟ ΜΕΝΟΥ	ΠΕΡΙΓΡΑΦΗ
<p>Αντιγραφή</p> <p>Email</p> <p>Φαξ</p> <p>Φαξ σε αναμονή</p> <p>Αποδ. των φαξ σε αναμονή</p> <p>Κατάσταση/Αναλώσιμα</p> <p>Σειρά προτεραιότητας εργασιών</p> <p>Ρυθμίσεις</p> <p>Αλλαγή γλώσσας</p> <p>Βιβλίο διευθύνσεων</p> <p>Σελιδοδείκτες</p> <p>Εργασίες σε αναμονή</p> <p>Μονάδα USB</p> <p>FTP</p> <p>Προφίλ σάρωσης</p> <p>Κλείδωμα συσκευής</p> <p>Κέντρο σάρωσης</p> <p>Αντιγραφή ταυτότητας</p> <p>Κέντρο συντομεύσεων</p>	<p>Προσδιορίστε ποια εικονίδια θα εμφανίζονται στην αρχική οθόνη.</p>

ΧΑΡΤΗΣ ΤΟΠΟΘΕΣΙΩΝ

ΣΤΟΙΧΕΪΟ ΜΕΝΟΥ	ΠΕΡΙΓΡΑΦΗ
<p>Ρύθμιση χρήσιμων συνδέσμων</p> <ul style="list-style-type: none"> • Αρχική σελίδα • Εγγραφή • Παραγγελία αναλωσίμων • Λήψεις και ενημερώσεις • Τεχνική υποστήριξη • Εγχειρίδια εκτυπωτών 	<p>Η σελίδα Χρήσιμοι σύνδεσμοι παρέχει απευθείας συνδέσμους για ιστοσελίδες στη διεύθυνση www.xerox.com. Αυτοί οι σύνδεσμοι σάς παρέχουν χρήσιμες πληροφορίες για τον εκτυπωτή σας.</p>

ΕΝΗΜΕΡΩΣΗ ΛΟΓΙΣΜΙΚΟΥ

ΣΤΟΙΧΕΪΟ ΜΕΝΟΥ	ΠΕΡΙΓΡΑΦΗ
<p>Κατάσταση</p> <p>Τρέχουσα έκδοση: CXTGV.230.082</p>	<p>Επιλέξτε Άμεσος έλεγχος για να επαληθεύσετε την τρέχουσα έκδοση του λογισμικού.</p>
<p>Πολιτικές απομακρυσμένων υπηρεσιών</p> <p>Να επιτρέπεται στη συσκευή να λαμβάνει ενημερώσεις</p> <ul style="list-style-type: none"> • Ναι (το πλαίσιο ελέγχου είναι επιλεγμένο) • Όχι (το πλαίσιο ελέγχου δεν είναι επιλεγμένο) • Ώρα ελέγχου ημερησίως <ul style="list-style-type: none"> – Ώρα – Λεπτό • Προγραμματισμός εγκατάστασης <ul style="list-style-type: none"> – Αυτόματος – Καθημερινά – Εβδομαδιαία • Ώρα <ul style="list-style-type: none"> – Ώρα – Λεπτό 	
<p>Αποστολή αρχείου λογισμικού</p> <p>Αναζήτηση για αρχείο</p>	<p>Για να εντοπίσετε το αρχείο λογισμικού προς αποστολή, επιλέξτε Αναζήτηση και, στη συνέχεια, μεταβείτε στον φάκελο όπου βρίσκεται το αρχείο λογισμικού. Επιλέξτε Αποστολή ή Επαναφορά.</p>

ΑΠΟΣΤΟΛΗ ΔΕΔΟΜΕΝΩΝ ΣΤΙΣ ΑΠΟΜΑΚΡ. ΥΠΗΡΕΣΊΕΣ

ΣΤΟΙΧΕΪΟ ΜΕΝΟΥ	ΠΕΡΙΓΡΑΦΗ
<p>Κατάσταση</p> <ul style="list-style-type: none"> • Τελευτ. αποστολή • Επόμενη αποστολή 	<p>Η Τελευτ. αποστολή υποδεικνύει την ημερομηνία και ώρα που έγινε η τελευταία αποστολή.</p> <p>Η Επόμενη αποστολή υποδεικνύει την ημερομηνία και ώρα για την επόμενο προγραμματισμένη αποστολή.</p> <p>Για να λάβετε τις πληροφορίες από την τελευταία αποστολή, επιλέξτε Λήψη δεδομένων.</p> <p>Για να αποστείλετε ένα προγραμματισμένο αρχείο αμέσως, επιλέξτε Άμεση αποστολή.</p>
<p>Ρυθμίσεις απομακρυσμένων υπηρεσιών</p> <p>Να επιτρέπεται αποστολή δεδομένων</p> <ul style="list-style-type: none"> • Να επιτρέπεται αποστολή δεδομένων <ul style="list-style-type: none"> – Ναι (το πλαίσιο ελέγχου είναι επιλεγμένο) – Όχι (το πλαίσιο ελέγχου δεν είναι επιλεγμένο) • Δοκιμή σύνδεσης <ul style="list-style-type: none"> – Δοκιμή τώρα 	

ΠΛΗΡΟΦΟΡΙΕΣ ΓΙΑ ΤΟΝ ΕΚΤΥΠΩΤΗ

ΣΤΟΙΧΕΪΟ ΜΕΝΟΥ	ΠΕΡΙΓΡΑΦΗ
Ετικέτα συσκευής Xerox	Καθορίστε την ταυτότητα του εκτυπωτή. Το μέγιστο μήκος είναι 32 χαρακτήρες.
Ετικέτα συσκευής πελάτη	Εμφάνιση του σειριακού αριθμού του εκτυπωτή. Το μέγιστο μήκος είναι 32 χαρακτήρες.
Τοποθεσία εκτυπωτή	Καθορίστε την τοποθεσία του εκτυπωτή. Το μέγιστο μήκος είναι 63 χαρακτήρες.
Επικοινωνία	Καθορίστε τις πληροφορίες επικοινωνίας του εκτυπωτή. Το μέγιστο μήκος είναι 63 χαρακτήρες.
Έκδοση υλικολογισμικού	Εμφάνιση της έκδοσης υλικολογισμικού που έχει εγκατασταθεί στον εκτυπωτή.
Μηχανισμός εκτύπωσης	Εμφάνιση του αριθμού μηχανισμού εκτύπωσης του εκτυπωτή.
Σειριακός αριθμός	Εμφάνιση του σειριακού αριθμού του εκτυπωτή.

ΣΤΟΙΧΕΪΟ ΜΕΝΟΥ	ΠΕΡΙΓΡΑΦΗ
Εξαγωγή αρχείου διαμόρφωσης σε USB	Εξαγωγή του αρχείου διαμόρφωσης σε μονάδα Flash.
Εξαγωγή συμπιεσμένων αρχείων καταγραφής σε USB	Εξαγωγή των συμπιεσμένων αρχείων καταγραφής σε μονάδα Flash.
Αποστολή αρχείων καταγραφής	Αποστολή πληροφοριών των αρχείων καταγραφής του εκτυπωτή στη Xerox.

Εκτύπωση

 **Σημαντικό:** Ορισμένες δυνατότητες είναι λειτουργίες του διαχειριστή συστήματος και οι επιλογές δεν εμφανίζονται. Για περισσότερες πληροφορίες, ανατρέξτε στη διεύθυνση www.xerox.com για να δείτε τον *Οδηγό Διαχειριστή του Ενσωματωμένου Διακομιστή Web* και τα προγράμματα οδήγησης για τον εκτυπωτή σας.

 **Σημείωση:** Ορισμένες επιλογές μενού είναι διαθέσιμες μόνο στον Ενσωματωμένο Διακομιστή Web.



ΔΙΑΤΑΞΗ



ΣΤΟΙΧΕΙΟ ΜΕΝΟΥ	ΠΕΡΙΓΡΑΦΗ
Όψεις <ul style="list-style-type: none"> Μονής όψης* Διπλής όψης 	Καθορίστε την εκτύπωση στη μία ή και στις δύο όψεις του χαρτιού.
Τύπος περιστροφής <ul style="list-style-type: none"> Μεγάλη πλευρά* Μικρή πλευρά 	Καθορίστε ποια πλευρά του χαρτιού (μεγάλη ή μικρή πλευρά) θα δεθεί κατά την εκτέλεση εκτύπωσης διπλής όψης.
Κενές σελίδες <ul style="list-style-type: none"> Εκτύπωση Να μην γίνεται εκτύπωση* 	Εκτυπώστε τις κενές σελίδες που περιλαμβάνονται σε μια εργασία εκτύπωσης.
Σελιδοποίηση <ul style="list-style-type: none"> Όχι (1,1,1,2,2,2) Ναι (1,2,1,2,1,2)* 	Διατηρήστε τις σελίδες μιας εργασίας εκτύπωσης σε στοίβα με διαδοχική σειρά, ειδικά κατά την εκτύπωση πολλών αντιγράφων της εργασίας.
Διαχωριστικά φύλλα <ul style="list-style-type: none"> Καμία* Μεταξύ αντιγράφων Μεταξύ εργασιών Μεταξύ σελίδων 	Εισαγάγετε κενά διαχωριστικά φύλλα κατά την εκτύπωση.
Προέλευση διαχωριστικού φύλλου Δίσκος [x] (1*) Τροφοδότης διαφορετικών μεγεθών	Ορίζει την προέλευση του χαρτιού για τα διαχωριστικά φύλλα.
Σελίδες ανά όψη <ul style="list-style-type: none"> Όχι* 2 σελίδες ανά όψη 3 σελίδες ανά όψη 4 σελίδες ανά όψη 6 σελίδες ανά όψη 9 σελίδες ανά όψη 	Εκτυπώστε εικόνες πολλών σελίδων σε μία όψη ενός φύλλου χαρτιού.

ΣΤΟΙΧΕΪΟ ΜΕΝΟΥ	ΠΕΡΙΓΡΑΦΗ
<ul style="list-style-type: none"> • 12 σελίδες ανά όψη • 16 σελίδες ανά όψη 	
Σειρά σελίδων ανά πλευρά <ul style="list-style-type: none"> • Οριζόντια* • Οριζόντια αναστροφή • Κάθετη • Κατακόρυφη αναστροφή 	Προσδιορίστε τη θέση των εικόνων πολλών σελίδων κατά τη χρήση της επιλογής "Σελίδες ανά πλευρά".
Σελίδες ανά προσανατολισμό πλευράς <ul style="list-style-type: none"> • Αυτόματα* • Οριζόντιος προσανατολισμός • Κατακόρυφος 	Προσδιορίστε τον προσανατολισμό ενός εγγράφου πολλών σελίδων κατά τη χρήση της επιλογής "Σελίδες ανά πλευρά".
Περίγραμμα σελίδων ανά πλευρά <ul style="list-style-type: none"> • Καμία* • Αμιγές 	Εκτυπώστε ένα περίγραμμα γύρω από κάθε εικόνα σελίδας κατά τη χρήση της επιλογής "Σελίδες ανά πλευρά".
Αντίγραφα 1-9999 (1*)	Ορίστε τον αριθμό αντιγράφων για κάθε εργασία εκτύπωσης.
Περιοχή εκτύπωσης <ul style="list-style-type: none"> • Κανονικό* • Προσαρμ στη σελ • Ολόκληρη σελίδα 	Ρυθμίστε την εκτυπώσιμη περιοχή σε ένα φύλλο χαρτιού.
 Σημείωση: Ένας αστερίσκος (*) δίπλα σε μια τιμή υποδηλώνει την προεπιλεγμένη εργοστασιακή ρύθμιση.	

ΡΥΘΜΙΣΗ



ΣΤΟΙΧΕΪΟ ΜΕΝΟΥ	ΠΕΡΙΓΡΑΦΗ
Γλώσσα εκτυπωτή <ul style="list-style-type: none"> • Προσομοίωση PCL • Προσομοίωση PS* 	Ορίστε τη γλώσσα του εκτυπωτή.  Σημείωση: Η ρύθμιση μιας προεπιλεγμένης γλώσσας εκτυπωτή δεν εμποδίζει τα προγράμματα λογισμικού να στέλνουν εργασίες εκτύπωσης που χρησιμοποιούν διαφορετική γλώσσα εκτυπωτή.
Χρήση εκτυπωτή <ul style="list-style-type: none"> • Μέγιστη ταχύτητα • Μέγιστη απόδοση* 	Καθορίζει τον τρόπο με τον οποίο λειτουργούν οι έγχρωμες κασέτες γραφίτη κατά τη διάρκεια της εκτύπωσης.

ΣΤΟΙΧΕΪΟ ΜΕΝΟΥ	ΠΕΡΙΓΡΑΦΗ
	<p> Σημείωση:</p> <ul style="list-style-type: none"> • Όταν έχει οριστεί η επιλογή Μέγιστης απόδοσης, η λειτουργία των έγχρωμων κασετών γραφίτη επιβραδύνεται ή σταματά κατά την εκτύπωση ομάδων μόνο ασπρόμαυρων σελίδων. • Όταν έχει οριστεί η επιλογή Μέγιστης ταχύτητας, η λειτουργία των έγχρωμων κασετών γραφίτη συνεχίζεται πάντα, είτε εκτυπώνονται έγχρωμες είτε μόνο ασπρόμαυρες σελίδες.
<p>Εξοικονόμηση πόρων</p> <ul style="list-style-type: none"> • Όχι* • Ναι 	<p>Καθορίστε τι θα κάνει ο εκτυπωτής με τους πόρους που έχουν ληφθεί, όπως γραμματοσειρές και μακροεντολές, όταν λαμβάνει μια εργασία που απαιτεί περισσότερη μνήμη από τη διαθέσιμη.</p> <p> Σημείωση:</p> <ul style="list-style-type: none"> • Όταν έχει απενεργοποιηθεί, ο εκτυπωτής διατηρεί τους ληφθέντες πόρους μόνο μέχρι να χρειαστεί η μνήμη. Οι πόροι που σχετίζονται με την ανενεργή γλώσσα εκτυπωτή διαγράφονται. • Όταν έχει ενεργοποιηθεί, ο εκτυπωτής διατηρεί όλους τους μόνιμους ληφθέντες πόρους σε όλες τις γλώσσες. Όταν απαιτείται, ο εκτυπωτής εμφανίζει μηνύματα πλήρους μνήμης αντί να διαγράφει μόνιμους πόρους.
<p>Σειρά εκτύπωσης όλων</p> <ul style="list-style-type: none"> • Αλφαβητικά* • Η πιο πρόσφατη πρώτη • Η πιο παλιά πρώτη 	<p>Καθορίστε τη σειρά με την οποία εμπιστευτικές εργασίες που βρίσκονται σε αναμονή θα εκτυπώνονται όταν επιλέξετε "Εκτύπωση όλων".</p> <p> Σημείωση: Αυτό το στοιχείο μενού εμφανίζεται μόνο εάν έχει εγκατασταθεί ένας σκληρός δίσκος εκτυπωτή.</p>
<p>Έλεγχος πρόσβασης αρχείου P/L</p> <ul style="list-style-type: none"> • Όχι • Ναι* 	<p>Να επιτρέπεται στους χρήστες ο έλεγχος πρόσβασης αρχείου γλώσσας ελέγχου εκτυπωτή (P/L)</p>
<p>Αυτόματη διαγραφή εργασιών εκτύπωσης που αναστέλλονται</p> <ul style="list-style-type: none"> • Όχι* • Ναι 	<p>Ακυρώνονται ή διαγράφονται αυτόματα οι εργασίες εκτύπωσης σε ουρά που έχουν διακοπεί λόγω σφαλμάτων, όπως λόγω εμπλοκών χαρτιού ή απουσίας αναλωσίμων.</p>

ΣΤΟΙΧΕΪΟ ΜΕΝΟΥ	ΠΕΡΙΓΡΑΦΗ
Χρόνος μέχρι την αυτόματη διαγραφή εργασιών εκτύπωσης που αναστέλλονται	<p>Χρόνος αναμονής για να ακυρώσει ο εκτυπωτής τις εργασίες εκτύπωσης σε ουρά οι οποίες έχουν διακοπή λόγω σφαλμάτων. Εύρος 1–60 λεπτά.</p> <p> Σημείωση: Αυτό το στοιχείο μενού εμφανίζεται μόνο όταν είναι ενεργοποιημένο το στοιχείο "Αυτόματη διαγραφή εργασιών εκτύπωσης που αναστέλλονται".</p>
<p> Σημείωση: Ένας αστερίσκος (*) δίπλα σε μια τιμή υποδηλώνει την προεπιλεγμένη εργοστασιακή ρύθμιση.</p>	

ΠΟΙΟΤΗΤΑ

ΣΤΟΙΧΕΪΟ ΜΕΝΟΥ	ΠΕΡΙΓΡΑΦΗ
Λειτουργία εκτύπωσης <ul style="list-style-type: none"> • Ασπρόμαυρο • Έγχρωμο* 	Ορίστε πώς ο εκτυπωτής δημιουργεί έγχρωμο περιεχόμενο.
Ανάλυση εκτύπωσης <ul style="list-style-type: none"> • 4800 CQ* • 1200 dpi 	<p>Ρυθμίστε την ανάλυση για την εκτύπωση.</p> <p> Σημείωση: Το 4800 CQ παρέχει εκτύπωση υψηλής ποιότητας στη μέγιστη ταχύτητα.</p>
Σκουρότητα γραφίτη 1 έως 5 (4*)	Προσδιορίστε τη φωτεινότητα ή τη σκουρότητα των εικόνων κειμένου.
Διτονικό <ul style="list-style-type: none"> • Κανονικό* • Λεπτομέρειες 	Βελτιώνει το εκτυπωμένο αντίγραφο για να έχετε ομαλότερες γραμμές με ευκρινέστερο περίγραμμα.
Εξοικονόμηση χρώματος <ul style="list-style-type: none"> • Όχι* • Ναι 	Μειώστε την ποσότητα του γραφίτη που χρησιμοποιείται για την εκτύπωση γραφικών και εικόνων.

ΣΤΟΙΧΕΪΟ ΜΕΝΟΥ	ΠΕΡΙΓΡΑΦΗ
Φωτεινότητα RGB -6 έως 6 (0*)	<p>Προσαρμόστε τη φωτεινότητα, την αντίθεση και τον κορεσμό για την έγχρωμη εκτύπωση.</p> <p> Σημείωση: Αυτή η ρύθμιση δεν επηρεάζει τα αρχεία όπου χρησιμοποιούνται οι ιδιότητες χρώματος CMYK.</p>
Αντίθεση RGB 6 έως 6 (0*)	
Κορεσμός RGB 0 έως 5 (0*)	
<p> Σημείωση: Ένας αστερίσκος (*) δίπλα σε μια τιμή υποδηλώνει την προεπιλεγμένη εργοστασιακή ρύθμιση.</p>	

Σύνθετη απεικόνιση

ΣΤΟΙΧΕΪΟ ΜΕΝΟΥ	ΠΕΡΙΓΡΑΦΗ
Πίνακας χρωμάτων	Προσδιορίζει τους πίνακες χρωμάτων που χρησιμοποιούνται επί του παρόντος στη συσκευή. Αυτό μπορεί να αλλάξει εγκαθιστώντας ένα πακέτο πινάκων χρωμάτων.
Εξισορρόπηση χρωμάτων <ul style="list-style-type: none"> Κυανό (0*) Ματζέντα (0*) Κίτρινο (0*) Μαύρο (0*) 	Προσαρμόστε την ποσότητα του γραφίτη που χρησιμοποιείται για κάθε χρώμα.
Εξισορρόπηση χρωμάτων Επαναφορά προεπιλογών	Επαναφέρετε όλες τις έγχρωμες ρυθμίσεις στις προεπιλεγμένες τιμές τους.
Διόρθωση χρωμάτων <ul style="list-style-type: none"> Όχι Αυτόματα* Μη αυτόματα 	<p>Τροποποιήστε τις ρυθμίσεις χρώματος που χρησιμοποιούνται για την εκτύπωση εγγράφων.</p> <ul style="list-style-type: none"> Η επιλογή "Απενεργοποίηση" ρυθμίζει τον εκτυπωτή ώστε να λαμβάνει τη διόρθωση χρωμάτων από το λογισμικό. Η επιλογή "Αυτόματα" ρυθμίζει τον εκτυπωτή ώστε να εφαρμόζει διαφορετικά χρωματικά προφίλ σε κάθε αντικείμενο της εκτυπωμένης σελίδας. Η επιλογή "Μη αυτόματα" επιτρέπει την προσαρμογή των μετατροπών χρωμάτων RGB ή CMYK που εφαρμόζονται σε κάθε αντικείμενο στην εκτυπωμένη σελίδα.

ΣΤΟΙΧΕΪΟ ΜΕΝΟΥ	ΠΕΡΙΓΡΑΦΗ
	<ul style="list-style-type: none"> Το Περιεχόμενο διόρθωσης χρωμάτων είναι διαθέσιμο μόνο όταν η Διόρθωση χρωμάτων είναι ρυθμισμένη σε "Αυτόματα".
Δείγματα χρωμάτων <ul style="list-style-type: none"> Δείγματα χρωμάτων Προεπιλογή Προηγμένες ρυθμίσεις 	Εκτύπωση σελίδων δείγματος για κάθε πίνακα μετατροπής χρώματος RGB και CMYK που χρησιμοποιούνται στον εκτυπωτή.
Προσαρμογή χρώματος	Βαθμονομήστε τον εκτυπωτή για προσαρμογή των χρωματικών παραλλαγών στην εκτύπωση.
Αντικατάσταση πλακάτου χρώματος	Αντιστοιχίστε συγκεκριμένες τιμές CMYK σε είκοσι καθορισμένα πλακάτα χρώματα.
Αντικατάσταση RGB	<p>Ταιριάζει τα χρώματα της εκτύπωσης με εκείνα του πρωτότυπου εγγράφου.</p> <ul style="list-style-type: none"> Για αυτό το στοιχείο μενού πρέπει να επιλέξετε τον πίνακα χρωμάτων "Οθόνη-Πλήρως μαύρο". Αυτό το στοιχείο μενού εμφανίζεται μόνο στον Embedded Web Server.
 Σημείωση: Ένας αστερίσκος (*) δίπλα σε μια τιμή υποδηλώνει την προεπιλεγμένη εργοστασιακή ρύθμιση.	

ΛΟΓΙΣΤΙΚΑ ΣΤΟΙΧΕΙΑ ΕΡΓΑΣΙΩΝ

ΣΤΟΙΧΕΪΟ ΜΕΝΟΥ	ΠΕΡΙΓΡΑΦΗ
Λογιστικά στοιχεία εργασιών Όχι* Ναι	Ρυθμίστε τον εκτυπωτή ώστε να δημιουργεί ένα αρχείο καταγραφής των εργασιών εκτύπωσης που λαμβάνει.
Συχνότητα αρχείου καταγραφής υπολογισμού Καθημερινά Εβδομαδιαία Μηνιαία*	Προσδιορίστε πόσο συχνά ο εκτυπωτής δημιουργεί ένα αρχείο καταγραφής.
Ενέργεια αρχείου καταγραφής στο τέλος της συχνότητας Καμία* Αποστολή τρέχοντος αρχείου καταγραφής με email	<p>Προσδιορίστε τον τρόπο απόκρισης του εκτυπωτή, όταν λήξει η οριακή τιμή συχνότητας.</p> <p>Η τιμή που ορίζεται στη "Συχνότητα αρχείου καταγραφής υπολογισμού" προσδιορίζει το χρόνο ενεργοποίησης αυτής της ενέργειας.</p>





ΣΤΟΙΧΕΪΟ ΜΕΝΟΥ	ΠΕΡΙΓΡΑΦΗ
<p>Αποστολή τρέχοντος αρχείου καταγραφής με email και διαγραφή</p> <p>Δημοσίευση τρέχοντος αρχείου καταγραφής</p> <p>Δημοσίευση και διαγραφή τρέχοντος αρχείου καταγραφής</p>	
<p>Ενέργεια καταγραφής στην κατάσταση "Σχεδόν πλήρης"</p> <p>Καμία*</p> <p>Αποστολή τρέχοντος αρχείου καταγραφής με email</p> <p>Αποστολή τρέχοντος αρχείου καταγραφής με email και διαγραφή</p> <p>Αποστολή παλαιότερου αρχείου καταγραφής με email και διαγραφή</p> <p>Δημοσίευση τρέχοντος αρχείου καταγραφής</p> <p>Δημοσίευση και διαγραφή τρέχοντος αρχείου καταγραφής</p> <p>Δημοσίευση και διαγραφή παλαιότερου αρχείου καταγραφής</p> <p>Διαγραφή τρέχοντος αρχείου καταγραφής</p> <p>Διαγραφή παλαιότερου αρχείου καταγραφής</p> <p>Διαγραφή όλων εκτός του τρέχοντος αρχείου καταγραφής</p> <p>Διαγραφή όλων των αρχείων καταγραφής</p>	<p>Η τιμή που ορίζεται στο επίπεδο ορίου εξάντλησης του αρχείου καταγραφής καθορίζει το χρόνο ενεργοποίησης αυτής της ενέργειας.</p>
<p>Ενέργεια καταγραφής στην κατάσταση "Πλήρης"</p> <p>Καμία*</p> <p>Αποστολή τρέχοντος αρχείου καταγραφής με email και διαγραφή</p> <p>Αποστολή παλαιότερου αρχείου καταγραφής με email και διαγραφή</p> <p>Δημοσίευση και διαγραφή τρέχοντος αρχείου καταγραφής</p> <p>Δημοσίευση και διαγραφή παλαιότερου αρχείου καταγραφής</p> <p>Διαγραφή τρέχοντος αρχείου καταγραφής</p>	<p>Προσδιορίστε τον τρόπο απόκρισης του εκτυπωτή, όταν η χρήση του δίσκου φτάσει στο μέγιστο όριο (100 MB).</p>

ΣΤΟΙΧΕΪΟ ΜΕΝΟΥ	ΠΕΡΙΓΡΑΦΗ
Διαγραφή παλαιότερου αρχείου καταγραφής Διαγραφή όλων εκτός του τρέχοντος αρχείου καταγραφής Διαγραφή όλων των αρχείων καταγραφής	
URL για δημοσίευση αρχείων καταγραφής	Προσδιορίστε τη θέση όπου ο εκτυπωτής δημοσιεύει αρχεία καταγραφής υπολογισμού εργασιών.
Διεύθυνση email για την αποστολή αρχείων καταγραφής	Καθορίζει τη διεύθυνση email στην οποία ο εκτυπωτής θα στέλνει τα αρχεία καταγραφής λογιστικών στοιχείων εργασιών.
Πρόθεμα αρχείου καταγραφής	Προσδιορίστε το πρόθεμα για το όνομα αρχείου καταγραφής. Το τρέχον όνομα υπολογιστή δικτύου που ορίζεται στο μενού TCP/IP χρησιμοποιείται ως το προεπιλεγμένο πρόθεμα αρχείου καταγραφής.
 Σημείωση: Ένας αστερίσκος (*) δίπλα σε μια τιμή υποδηλώνει την προεπιλεγμένη εργοστασιακή ρύθμιση.	



PDF





ΣΤΟΙΧΕΪΟ ΜΕΝΟΥ	ΠΕΡΙΓΡΑΦΗ
Προσαρμογή στο μέγεθος <ul style="list-style-type: none"> Όχι* Ναι 	Προσαρμόστε το μέγεθος του περιεχομένου της σελίδας στο επιλεγμένο μέγεθος χαρτιού.
Επισημειώσεις <ul style="list-style-type: none"> Εκτύπωση Να μην γίνεται εκτύπωση* 	Προσδιορίστε εάν θα εκτυπωθούν τα σχόλια στο PDF.
Σφάλμα εκτύπωσης PDF <ul style="list-style-type: none"> Όχι Ναι* 	Ενεργοποιήστε την εκτύπωση του σφάλματος PDF.
 Σημείωση: Ένας αστερίσκος (*) δίπλα σε μια τιμή υποδηλώνει την προεπιλεγμένη εργοστασιακή ρύθμιση.	

POSTSCRIPT

ΣΤΟΙΧΕΪΟ ΜΕΝΟΥ	ΠΕΡΙΓΡΑΦΗ
Σφάλμα εκτύπωσης PS <ul style="list-style-type: none"> • Όχι* • Ναι 	<p>Εκτυπώστε μια σελίδα που περιγράφει το σφάλμα PostScript.</p> <p> Σημείωση: Όταν προκύψει ένα σφάλμα, διακόπτεται η επεξεργασία της εργασίας, ο εκτυπωτής εκτυπώνει ένα μήνυμα σφάλματος, και η υπόλοιπη εργασία εκτύπωσης ακυρώνεται.</p>
Ελάχιστο πλάτος γραμμής 1-30 (2*)	<p>Ορίστε το ελάχιστο πλάτος γραμμής.</p> <p> Σημείωση: Οι εργασίες που εκτυπώνονται σε 1.200 dpi χρησιμοποιούν τη μισή τιμή αυτόματα.</p>
Κλείδωμα λειτουργίας εκκίνησης PS <ul style="list-style-type: none"> • Όχι* • Ναι 	<p>Απενεργοποίηση του αρχείου SysStart.</p>
Εξομάλυνση εικόνας <ul style="list-style-type: none"> • Όχι* • Ναι 	<p>Βελτιώστε την αντίθεση και την ευκρίνεια των εικόνων χαμηλής ανάλυσης.</p> <p> Σημείωση: Αυτή η ρύθμιση δεν επηρεάζει τις εικόνες με ανάλυση 300 dpi ή υψηλότερη.</p>
Χρονικό όριο αναμονής <ul style="list-style-type: none"> • Όχι • Ναι* 15-65535 (40*)	<p>Ενεργοποιήστε τον εκτυπωτή ώστε να περιμένει για περισσότερα δεδομένα πριν από την ακύρωση μιας εργασίας εκτύπωσης.</p>
<p> Σημείωση: Ένας αστερίσκος (*) δίπλα σε μια τιμή υποδηλώνει την προεπιλεγμένη εργοστασιακή ρύθμιση.</p>	



PCL

ΣΤΟΙΧΕΪΟ ΜΕΝΟΥ	ΠΕΡΙΓΡΑΦΗ
Πηγή γραμματοσειράς <ul style="list-style-type: none"> • Προεγκατεστημένες* • Όλες 	<p>Επιλέξτε την πηγή που περιέχει τις προεπιλεγμένες γραμματοσειρές.</p> <p> Σημείωση:</p> <ul style="list-style-type: none"> • Οι επιλογές "Μνήμη flash" και "Δίσκος" εμφανίζονται μόνον όταν έχει εγκατασταθεί ένας μη ελαττωματικός, μη προστατευμένος σκληρός δίσκος που περιέχει γραμματοσειρές. • Η επιλογή "Λήψη" εμφανίζεται μόνον εάν υπάρχουν ληφθείσες γραμματοσειρές στη μνήμη του εκτυπωτή.
Όνομα γραμματοσειράς [Λίστα διαθέσιμων γραμματοσειρών] (Courier*)	<p>Επιλέξτε μια γραμματοσειρά από την καθορισμένη πηγή γραμματοσειρών.</p>
Σύνολο συμβόλων [Λίστα διαθέσιμων συμβόλων] (10U PC-8*)	<p>Να καθορίσετε το σύνολο των συμβόλων για κάθε όνομα γραμματοσειράς.</p> <p> Σημείωση: Ένα σύνολο συμβόλων είναι ένα σύνολο αλφαβητικών και αριθμητικών χαρακτήρων, σημείων στίξης και ειδικών συμβόλων. Το σύνολο συμβόλων υποστηρίζει τις διαφορετικές γλώσσες ή συγκεκριμένα προγράμματα όπως μαθηματικά σύμβολα για ένα επιστημονικό κείμενο.</p>
Βήμα εκτύπωσης 0,08-100,00 (10,00*)	<p>Καθορίστε τα βήματα για σταθερές γραμματοσειρές ή γραμματοσειρές σταθερού πλάτους.</p> <p> Σημείωση: Η επιλογή "Βήμα" αναφέρεται στον αριθμό των χαρακτήρων σταθερού διαστήματος σε τύπο οριζόντιας έντσας.</p>
Προσανατολισμός <ul style="list-style-type: none"> • Κατακόρυφος προσανατολισμός* • Οριζόντιος προσανατολισμός • Αντίστρ. κατακόρυφος προσανατολισμός • Αντίστρ. οριζόντιος προσανατολισμός 	<p>Να καθορίσετε τον προσανατολισμό του κειμένου και των γραφικών της σελίδας.</p>
Γραμμές ανά σελίδα 1-255 (60*)	<p>Καθορίστε τον αριθμό γραμμών κειμένου για κάθε σελίδα που εκτυπώνεται μέσω της ροής δεδομένων PCL.</p>

ΣΤΟΙΧΕΪΟ ΜΕΝΟΥ	ΠΕΡΙΓΡΑΦΗ
	 Σημείωση: <ul style="list-style-type: none"> Αυτό το στοιχείο μενού ενεργοποιεί την κάθετη διαφυγή, με αποτέλεσμα ο επιλεγμένος αριθμός επιθυμητών γραμμών να εκτυπώνεται ανάμεσα στα προεπιλεγμένα περιθώρια της σελίδας. Η τιμή 60 είναι η προεπιλεγμένη εργοστασιακή ρύθμιση για τις Η.Π.Α. Η εργοστασιακή ρύθμιση για όλες τις υπόλοιπες χώρες ορίζεται στις 64.
Ελάχιστο πλάτος γραμμής PCL5 1-30 (2*)	Ορίστε το αρχικό ελάχιστο πλάτος γραμμής.  Σημείωση: Οι εργασίες που εκτυπώνονται σε 4800 CQ χρησιμοποιούν τη μισή τιμή.
Ελάχιστο πλάτος γραμμής PCLXL 1-30 (2*)	
Πλάτος A4 <ul style="list-style-type: none"> 198 χλστ.* 203 χλστ. 	Ορίστε το πλάτος της λογικής σελίδας σε χαρτί μεγέθους A4.  Σημείωση: Η λογική σελίδα είναι ο χώρος της υλικής σελίδας στον οποίο εκτυπώνονται τα δεδομένα.
Αυτόματη εκτέλεση χαρακτήρα επιστροφής μετά από τροφοδοσία γραμμής <ul style="list-style-type: none"> Ναι Όχι* 	Ρυθμίστε τον εκτυπωτή ώστε να εκτελεί αλλαγή παραγράφου μετά από εντολή ελέγχου αλλαγής γραμμής.  Σημείωση: Η αλλαγή παραγράφου είναι ένας μηχανισμός που δίνει εντολή στον εκτυπωτή να μετακινήσει τη θέση του δρομέα στην πρώτη θέση της ίδιας γραμμής.
Αυτόματη τροφοδοσία γραμμής μετά από χαρακτήρα επιστροφής <ul style="list-style-type: none"> Ναι Όχι* 	Ρυθμίστε τον εκτυπωτή ώστε να εκτελεί αλλαγή γραμμής μετά από εντολή ελέγχου αλλαγής παραγράφου.
Αλλαγή αρίθμησης δίσκων <ul style="list-style-type: none"> Αντιστοίχιση Δίσκου 1 Αντιστοίχιση χαρτιού μη αυτόματης τροφοδοσίας Αντιστοίχιση φακέλου μη αυτόματης τροφοδοσίας 	Για να ζητήσετε μια συγκεκριμένη προέλευση χαρτιού, διαμορφώστε τον εκτυπωτή ώστε να λειτουργεί με ένα διαφορετικό πρόγραμμα οδήγησης εκτύπωσης ή μια προσαρμοσμένη εφαρμογή που χρησιμοποιεί ένα διαφορετικό σύνολο αντιστοιχίσεων προέλευσης
Αλλαγή αρίθμησης δίσκων	Εμφανίστε την προεπιλεγμένη εργοστασιακή τιμή

ΣΤΟΙΧΕΪΟ ΜΕΝΟΥ	ΠΕΡΙΓΡΑΦΗ
Προβολή προεπιλεγμένων εργοστασιακών ρυθμίσεων	που έχει αντιστοιχιστεί για κάθε προέλευση χαρτιού.
Αλλαγή αρίθμησης δίσκων Επαναφορά προεπιλογών	Επαναφέρετε τις τιμές επαναρίθμησης δίσκων στις εργοστασιακές προεπιλεγμένες τιμές.
Χρονικό περιθώριο εκτύπωσης <ul style="list-style-type: none"> • Όχι • Ναι* 1-255 (90*)	Ορίστε τον εκτυπωτή ώστε να τερματίζει μια εργασία εκτύπωσης αφού έχει περιέλθει σε αδράνεια για το καθορισμένο χρονικό διάστημα σε δευτερόλεπτα.
 Σημείωση: Ένας αστερίσκος (*) δίπλα σε μια τιμή υποδηλώνει την προεπιλεγμένη εργοστασιακή ρύθμιση.	

ΕΙΔΩΛΟ

ΣΤΟΙΧΕΪΟ ΜΕΝΟΥ	ΠΕΡΙΓΡΑΦΗ
Αυτόματη προσαρμογή <ul style="list-style-type: none"> • Ναι • Όχι* 	Επιλέξτε το καλύτερο διαθέσιμο μέγεθος χαρτιού και ρύθμιση προσανατολισμού για μια εικόνα.  Σημείωση: Όταν οριστεί σε "Ενεργοποίηση", αυτό το στοιχείο μενού παρακάμπτει τις ρυθμίσεις κλιμάκωσης και προσανατολισμού για την εικόνα.
Αναστροφή <ul style="list-style-type: none"> • Όχι* • Ναι 	Αναστρέφει μονόχρωμες εικόνες δύο τόνων.  Σημείωση: Αυτό το στοιχείο μενού δεν ισχύει για μορφές εικόνας GIF ή JPEG.
Προσαρμογή <ul style="list-style-type: none"> • Αγκύρωση επάνω αριστερά • Καλύτερη προσαρμογή* • Αγκύρωση στο κέντρο • Προσαρμογή ύψους/πλάτους • Προσαρμογή ύψους • Προσαρμογή πλάτους 	Προσαρμόστε την εικόνα στην εκτυπώσιμη περιοχή.  Σημείωση: Όταν η Αυτόματη προσαρμογή έχει ρυθμιστεί σε Ενεργοποίηση, η Κλιμάκωση ρυθμίζεται αυτόματα σε Καλύτερη προσαρμογή.

ΣΤΟΙΧΕΪΟ ΜΕΝΟΥ	ΠΕΡΙΓΡΑΦΗ
Προσανατολισμός <ul style="list-style-type: none">• Κατακόρυφος προσανατολισμός*• Οριζόντιος προσανατολισμός• Αντίστρ. κατακόρυφος προσανατολισμός• Αντίστρ. οριζόντιος προσανατολισμός	Να καθορίσετε τον προσανατολισμό του κειμένου και των γραφικών της σελίδας.
 Σημείωση: Ένας αστερίσκος (*) δίπλα σε μια τιμή υποδηλώνει την προεπιλεγμένη εργοστασιακή ρύθμιση.	

Χαρτί



 **Σημαντικό:** Ορισμένες δυνατότητες είναι λειτουργίες του διαχειριστή συστήματος και οι επιλογές δεν εμφανίζονται. Για περισσότερες πληροφορίες, ανατρέξτε στη διεύθυνση www.xerox.com για να δείτε τον *Οδηγό Διαχειριστή του Ενσωματωμένου Διακομιστή Web* και τα προγράμματα οδήγησης για τον εκτυπωτή σας.

 **Σημείωση:** Ορισμένες επιλογές μενού είναι διαθέσιμες μόνο στον Ενσωματωμένο Διακομιστή Web.



ΡΥΘΜΙΣΗ ΔΙΣΚΟΥ

ΣΤΟΙΧΕΙΟ ΜΕΝΟΥ	ΠΕΡΙΓΡΑΦΗ
Προεπιλεγμένη προέλευση <ul style="list-style-type: none"> Δίσκος 1* Μη αυτόμ. τροφοδ. χαρτιού Μη αυτόματη τροφοδοσία φακέλων 	Ρυθμίστε την προέλευση χαρτιού για όλες τις εργασίες εκτύπωσης.
Μέγεθος/Τύπος χαρτιού <ul style="list-style-type: none"> Δίσκος 1 Μη αυτόμ. τροφοδ. χαρτιού Μη αυτόματη τροφοδοσία φακέλων 	Προσδιορίστε το μέγεθος χαρτιού ή τον τύπο χαρτιού που τοποθετείται σε κάθε προέλευση χαρτιού.
Μέγεθος αντικατάστασης <ul style="list-style-type: none"> Όχι Statement/A5 Letter/A4 Όλες οι καταχωρίσεις* 	Ρυθμίστε τον εκτυπωτή ώστε να αντικαθιστά ένα καθορισμένο μέγεθος χαρτιού εάν το μέγεθος που έχει ζητηθεί δεν τοποθετηθεί σε καμία προέλευση χαρτιού. <ul style="list-style-type: none"> Η επιλογή "Όχι" ενημερώνει το χρήστη ότι πρέπει να τοποθετήσει το μέγεθος χαρτιού που έχει ζητηθεί. Η επιλογή "Όλες οι καταχωρίσεις" επιτρέπει όλες τις διαθέσιμες αντικαταστάσεις.
 Σημείωση: Ένας αστερίσκος (*) δίπλα σε μια τιμή υποδηλώνει την προεπιλεγμένη εργοστασιακή ρύθμιση.	

ΔΙΑΜΟΡΦΩΣΗ ΜΕΣΩΝ ΕΚΤΥΠΩΣΗΣ

ΣΤΟΙΧΕΪΟ ΜΕΝΟΥ	ΠΕΡΙΓΡΑΦΗ
Μονάδες μέτρησης <ul style="list-style-type: none"> • Ίντσες • Χιλιοστά 	<p>Προσδιορίστε τη μονάδα μέτρησης για το γενικής χρήσης χαρτί.</p> <p> Σημείωση: Η προεπιλεγμένη εργοστασιακή ρύθμιση είναι ίντσες για τις Η.Π.Α. Τα χιλιοστά είναι η διεθνής εργοστασιακά προεπιλεγμένη ρύθμιση.</p>
<p> Σημείωση: Ορισμένες επιλογές μενού είναι διαθέσιμες μόνο στον Ενσωματωμένο διακομιστή Web.</p>	

Γενικές ρυθμίσεις

ΣΤΟΙΧΕΪΟ ΜΕΝΟΥ	ΠΕΡΙΓΡΑΦΗ
Πηγή Όλοι οι δίσκοι εισόδου	
Πλάτος <ul style="list-style-type: none"> • 3,00-14,17 ίντσες (8,50*) • 76-360 mm (216*) 	Ορίστε το πλάτος του κατακόρυφου προσανατολισμού για το γενικής χρήσης χαρτί.
Ύψος <ul style="list-style-type: none"> • 3,00-14,17 ίντσες (14*) • 76-360 mm (356*) 	Ορίστε το ύψος του κατακόρυφου προσανατολισμού για το γενικής χρήσης χαρτί.
Κατευθ. τρ. <ul style="list-style-type: none"> • Μικρή πλευρά* • Μεγάλη πλευρά 	<p>Ρυθμίστε τον εκτυπωτή ώστε να δεσμεύει χαρτί από την κατεύθυνση της μικρής ή της μεγάλης πλευράς.</p> <p> Σημείωση: Η επιλογή "Μεγάλη πλευρά" εμφανίζεται μόνο όταν η μεγάλη πλευρά είναι πιο κοντή από το μέγιστο πλάτος που υποστηρίζεται.</p>
<p> Σημείωση: Ένας αστερίσκος (*) δίπλα σε μια τιμή υποδηλώνει την προεπιλεγμένη εργοστασιακή ρύθμιση.</p>	

Προσαρμοσμένα μεγέθη σάρωσης

ΣΤΟΙΧΕΪΟ ΜΕΝΟΥ	ΠΕΡΙΓΡΑΦΗ
<p>Προσαρμοσμένο μέγεθος σάρωσης [x]</p> <p>Όνομα μεγέθους σάρωσης</p> <p>Πλάτος</p> <p>1-8,50 ίντσες (8,50*)</p> <p>25-216 mm (216*)</p> <p>Ύψος</p> <p>1-14 ίντσες (14*)</p> <p>25-356 mm (297*)</p> <p>Προσανατολισμός</p> <p>Κατακόρυφος προσανατολισμός*</p> <p>Οριζόντιος προσανατολισμός</p> <p>2 σαρώσεις ανά πλευρά</p> <p>Όχι*</p> <p>Ναι</p>	<p>Αντιστοιχίστε ένα όνομα μεγέθους σάρωσης και διαμορφώστε τις ρυθμίσεις σάρωσης.</p>

Τύποι μέσων

ΣΤΟΙΧΕΪΟ ΜΕΝΟΥ	ΠΕΡΙΓΡΑΦΗ
<ul style="list-style-type: none"> • Κοινό χαρτί • Χαρτί καρτών/εξωφύλλων • Ανακυκλωμένο χαρτί • Γυαλιστερό • Ετικέτες • Ετικέτες βινυλίου • Χαρτί Bond • Φάκελος • Επιστολόχαρτο • Προεκτυπωμένο • Χρωματιστό χαρτί • Ελαφρύ χαρτί • Βαρύ χαρτί • Τραχύ/Βαμβακερό • Ειδικό είδος [x] 	<p>Καθορίστε την υφή, το βάρος και τον προσανατολισμό του τοποθετημένου χαρτιού.</p> <p> Σημείωση: Το ειδικό είδος χαρτού υποστηρίζεται μόνο σε ορισμένα μοντέλα εκτυπωτών.</p>

Αντιγραφή



Σημείωση: Ορισμένες επιλογές μενού είναι διαθέσιμες μόνο στον Ενσωματωμένο διακομιστή Web.

ΠΡΟΕΠΙΛΟΓΕΣ ΑΝΤΙΓΡΑΦΗΣ

ΣΤΟΙΧΕΪΟ ΜΕΝΟΥ	ΠΕΡΙΓΡΑΦΗ
Είδος περιεχομένων Κείμενο Κείμενο/Φωτογραφία* Φωτογραφία Γραφικά	Βελτιώστε το αποτέλεσμα βάσει του περιεχομένου του πρωτότυπου εγγράφου.
Προέλευση περιεχομένου Ασπρόμαυρο λείζερ Έγχρωμο λείζερ* Inkjet Φωτογραφία/Φιλμ Περιοδικό Εφημερίδα Πισστήριο Άλλο	Βελτιώστε το αποτέλεσμα βάσει της προέλευσης του πρωτότυπου εγγράφου.
Όψεις 1 όψης σε 1 όψη* 1 όψης σε 2 όψεις 2 όψης σε 1 όψεις 2 όψης σε 2 όψεις	Προσδιορίστε τη συμπεριφορά σάρωσης με βάση το πρωτότυπο έγγραφο.
Διαχωριστικά φύλλα Καμία* Μεταξύ αντιγράφων Μεταξύ εργασιών Μεταξύ σελίδων	Προσδιορίστε εάν θα εισάγονται κενά διαχωριστικά φύλλα κατά την εκτύπωση.
Προέλευση διαχωριστικού φύλλου	Ορίζει την προέλευση του χαρτιού για τα διαχωριστικά φύλλα.

ΣΤΟΙΧΕΪΟ ΜΕΝΟΥ	ΠΕΡΙΓΡΑΦΗ
<p>Δίσκος [x] (1*)</p> <p>Τροφοδότης διαφορετικών μεγεθών</p>	
<p>Έγχρωμο</p> <p>Όχι</p> <p>Ναι*</p> <p>Αυτόματο</p>	Καθορίστε εάν η εκτύπωση των αντιγράφων θα είναι έγχρωμη.
<p>Σελίδες ανά όψη</p> <p>Όχι*</p> <p>2 σελίδες με κατακόρυφο προσανατολισμό</p> <p>4 σελίδες με κατακόρυφο προσανατολισμό</p> <p>2 σελίδες με οριζόντιο προσανατολισμό</p> <p>4 σελίδες με οριζόντιο προσανατολισμό</p>	Προσδιορίστε τον αριθμό εικόνων σελίδων που θα εκτυπώνονται σε μία όψη ενός φύλλου χαρτιού.
<p>Εκτύπωση πλαισίου σελίδας</p> <p>Όχι*</p> <p>Ναι</p>	Τοποθετήστε ένα περίγραμμα γύρω από κάθε εικόνα κατά την εκτύπωση πολλών σελίδων σε μία σελίδα.
<p>Σελιδοποίηση</p> <p>Απενεργοποίηση [1,1,1,2,2,2]</p> <p>Ενεργοποίηση [1,2,1,2,1,2]*</p>	Εκτυπώστε πολλά αντίγραφα διαδοχικά.
<p>Μέγεθος χαρτιού "Αντιγραφή από"</p> <p>[Λίστα μεγεθών χαρτιού]</p>	<p>Ρυθμίστε το μέγεθος χαρτιού του πρωτότυπου εγγράφου.</p> <ul style="list-style-type: none"> • Η ρύθμιση Letter είναι η προεπιλεγμένη εργοστασιακή ρύθμιση για τις Η.Π.Α. Η επιλογή A4 αποτελεί προεπιλεγμένη εργοστασιακή ρύθμιση σε διεθνές επίπεδο. • Αυτό το στοιχείο μενού ενδέχεται να διαφέρει ανάλογα με το μοντέλο του εκτυπωτή σας.
<p>Προέλευση χαρτιού "Αντιγραφή σε"</p> <p>Δίσκος [x] (1*)</p> <p>Τροφοδότης διαφορετικών μεγεθών</p> <p>Αυτόματη προσαρμογή μεγέθους</p>	Προσδιορίστε την προέλευση χαρτιού για την εργασία αντιγραφής.
<p>Θερμοκρασία</p>	Προσδιορίστε αν η εκτύπωση θα έχει πιο ψυχρούς ή πιο θερμούς τόνους.

ΣΤΟΙΧΕΪΟ ΜΕΝΟΥ	ΠΕΡΙΓΡΑΦΗ
Σκουρότητα 1-9 (5*)	Προσαρμόστε τη σκουρότητα της σαρωμένης εικόνας.
Αριθμός αντιγράφων 1-9999 (1*)	Καθορίστε τον αριθμό των αντιγράφων.
Κεφαλίδα/Υποσέλιδο Όχι* Αριστερή κεφαλίδα Μεσαία κεφαλίδα Δεξιά κεφαλίδα Αριστερό υποσέλιδο Μεσαίο υποσέλιδο Δεξιό υποσέλιδο	Τοποθετήστε κεφαλίδα ή υποσέλιδο στην εκτύπωση.
Επικάλυψη Εμπιστευτικό Αντιγραφή Πρόχειρο Επείγον Προσαρμοσμένο Όχι*	Καθορίζει το κείμενο επικάλυψης που εκτυπώνεται σε κάθε σελίδα της εργασίας αντιγραφής.
Προσαρμοσμένη επικάλυψη	Πληκτρολογήστε ένα κείμενο προσαρμοσμένης επικάλυψης.
 Σημείωση: Ένας αστερίσκος (*) δίπλα σε μια τιμή υποδηλώνει την προεπιλεγμένη εργοστασιακή ρύθμιση.	

Σύνθετη απεικόνιση

ΣΤΟΙΧΕΪΟ ΜΕΝΟΥ	ΠΕΡΙΓΡΑΦΗ
Εξισορρόπηση χρωμάτων -4 έως 4 (0*)	Προσαρμόστε την ποσότητα του γραφίτη που χρησιμοποιείται σε κάθε χρώμα.
Χρώμα απόρριψης Καμία*	Προσδιορίστε ποιο χρώμα θα απορρίπτεται κατά τη σάρωση και προσαρμόστε τη ρύθμιση απόρριψης για το συγκεκριμένο χρώμα.

ΣΤΟΙΧΕΪΟ ΜΕΝΟΥ	ΠΕΡΙΓΡΑΦΗ
<p>Κόκκινο</p> <p>Πράσινο</p> <p>Μπλε</p> <p>Προεπιλεγμένα όρια τιμών κόκκινου</p> <p>0-255 (128*)</p> <p>Προεπιλεγμένα όρια τιμών πράσινου</p> <p>0-255 (128*)</p> <p>Προεπιλεγμένα όρια τιμών μπλε</p> <p>0-255 (128*)</p>	
<p>Αυτόμ. ανίχν. χρώματος</p> <p>Ευαισθησία χρώματος</p> <p>1-9 (5*)</p> <p>Ευαισθησία περιοχής</p> <p>1-9 (5*)</p>	<p>Ρυθμίστε την ποσότητα χρώματος που εντοπίζει ο εκτυπωτής από το πρωτότυπο έγγραφο.</p>
<p>Αντίθεση</p> <p>Βέλτιστη για το περιεχόμενο*</p> <p>0</p> <p>1</p> <p>2</p> <p>3</p> <p>4</p> <p>5</p>	<p>Καθορίστε την αντίθεση του αποτελέσματος εκτύπωσης.</p>
<p>Κατάργηση φόντου</p> <p>Εντοπισμός φόντου</p> <p>Βάσει περιεχομένου*</p> <p>Σταθερός</p> <p>Επίπεδο</p> <p>-4 έως 4 (0*)</p>	<p>Προσαρμόζει την ποσότητα του φόντου που θα είναι ορατή σε μια σαρωμένη εικόνα.</p> <p>Αν θέλετε να αφαιρέσετε το χρώμα φόντου από το πρωτότυπο έγγραφο, ορίστε στον Εντοπισμό φόντου την επιλογή "Βάσει περιεχομένου". Αν θέλετε να αφαιρέσετε το θόρυβο εικόνας από μια φωτογραφία, ορίστε στον Εντοπισμό φόντου την επιλογή "Σταθερός".</p>
<p>Αυτόματο κεντράρισμα</p> <p>Όχι*</p>	<p>Ευθυγραμμίστε το περιεχόμενο στο κέντρο της σελίδας.</p>

ΣΤΟΙΧΕΪΟ ΜΕΝΟΥ	ΠΕΡΙΓΡΑΦΗ
Ναι	
Αντεστραμμένο είδωλο Όχι* Ναι	Δημιουργεί ένα αντεστραμμένο είδωλο του πρωτότυπου εγγράφου.
Αρνητικό είδωλο Όχι* Ναι	Δημιουργεί ένα αρνητικό είδωλο του πρωτότυπου εγγράφου.
Λεπτομέρεια σκίασης -4 έως 4 (0*)	Προσαρμόστε την ποσότητα σκίασης που θα είναι ορατή σε μια σαρωμένη εικόνα.
Σάρωση από άκρη σε άκρη Όχι* Ναι	Επιτρέπει σάρωση του πρωτότυπου εγγράφου από άκρη σε άκρη.
Ευκρίνεια 1-5 (3*)	Προσαρμόστε την ευκρίνεια μιας σαρωμένης εικόνας.
 Σημείωση: Ένας αστερίσκος (*) δίπλα σε μια τιμή υποδηλώνει την προεπιλεγμένη εργοστασιακή ρύθμιση.	

Στ. ελέγχ. διαχ.

ΣΤΟΙΧΕΪΟ ΜΕΝΟΥ	ΠΕΡΙΓΡΑΦΗ
Να επιτρέπονται τα έγχρωμα αντίγραφα Όχι Ναι*	Εκτυπώστε έγχρωμα αντίγραφα.
Να επιτρέπεται η προτεραιότητα των αντιγράφων Όχι Ναι*	Διακόψτε μια εργασία εκτύπωσης για την αντιγραφή μιας σελίδας ή ενός εγγράφου.
Να επιτρέπεται η αποθήκευση ως συντόμευση Όχι Ναι*	Αποθηκεύστε προσαρμοσμένες ρυθμίσεις αντιγραφής ως συντομεύσεις.

ΣΤΟΙΧΕΪΟ ΜΕΝΟΥ	ΠΕΡΙΓΡΑΦΗ
<p>Ρύθμιση λοξού αυτόματου τροφοδότη εγγράφων</p> <p>Όχι</p> <p>Ναι*</p>	<p>Ρυθμίστε τον εκτυπωτή ώστε να προσαρμόζει τις λοξές εικόνες από τα έγγραφα που σαρώνονται από τον αυτόματο τροφοδότη εγγράφων.</p>
<p> Σημείωση: Ένας αστερίσκος (*) δίπλα σε μια τιμή υποδηλώνει την προεπιλεγμένη εργοστασιακή ρύθμιση.</p>	

Φαξ



Σημείωση: Ορισμένες επιλογές μενού είναι διαθέσιμες μόνο στον Ενσωματωμένο διακομιστή Web.

ΛΕΙΤΟΥΡΓΙΑ ΦΑΞ

ΣΤΟΙΧΕΪΟ ΜΕΝΟΥ	ΠΕΡΙΓΡΑΦΗ
Λειτουργία φαξ Φαξ Διακομιστής φαξ Απενεργοποιημένο	Επιλέξτε μια λειτουργία φαξ.
Σημείωση: Ένας αστερίσκος (*) δίπλα σε μια τιμή υποδηλώνει την προεπιλεγμένη εργοστασιακή ρύθμιση.	

ΡΥΘΜΙΣΗ ΦΑΞ

Γενικές ρυθμίσεις φαξ

ΣΤΟΙΧΕΪΟ ΜΕΝΟΥ	ΠΕΡΙΓΡΑΦΗ
Όνομα φαξ	Εντοπίστε το δικό σας μηχάνημα φαξ.
Αριθμός φαξ	Εντοπίστε το δικό σας αριθμό φαξ.
Αναγνωριστικό φαξ Όνομα φαξ Αριθμός φαξ*	Ειδοποιήστε τους παραλήπτες φαξ σχετικά με το όνομα ή τον αριθμό του φαξ σας.
Χρήση μνήμης Αποκλειστικά λήψεις Κυρίως για λήψεις Ισομερώς* Κυρίως για αποστολές Αποκλειστικά αποστολές	Ρυθμίστε το μέγεθος της εσωτερικής μνήμης εκτυπωτή που θα εκχωρείται για εργασίες φαξ. Αυτό το στοιχείο μενού εμποδίζει τυχόν καταστάσεις ενδιάμεσης μνήμης και αποτυχίες φαξ.
Ακύρωση φαξ Να επιτρέπεται* Να μην εμφανίζονται	Ακυρώστε τα εξερχόμενα φαξ πριν από τη μετάδοσή τους ή τα εισερχόμενα φαξ πριν από την ολοκλήρωση της εκτύπωσής τους.

ΣΤΟΙΧΕΪΟ ΜΕΝΟΥ	ΠΕΡΙΓΡΑΦΗ
Κάλυψη αριθμού φαξ Όχι* Από τα αριστερά Από τα δεξιά	Προσδιορίστε τη μορφή κάλυψης ενός εξερχόμενου αριθμού φαξ.
Ψηφία προς κάλυψη 0-58 (0*)	Καθορίζει τον αριθμό των ψηφίων προς κάλυψη σε έναν εξερχόμενο αριθμό φαξ.
Ενεργοπ. εντοπ. συνδεδ. γραμμής Όχι Ναι*	Προσδιορίστε εάν μια τηλεφωνική γραμμή είναι συνδεδεμένη στον εκτυπωτή. <ul style="list-style-type: none"> Ο εντοπισμός πραγματοποιείται κατά την ενεργοποίηση του εκτυπωτή και πριν από κάθε κλήση.
Βελτ. συμβατ. φαξ	Διαμορφώστε τη λειτουργικότητα φαξ του εκτυπωτή για μέγιστη συμβατότητα με άλλα μηχανήματα φαξ.
 Σημείωση: Ένας αστερίσκος (*) δίπλα σε μια τιμή υποδηλώνει την προεπιλεγμένη εργοστασιακή ρύθμιση.	

Ρυθμίσεις αποστολής φαξ

ΣΤΟΙΧΕΪΟ ΜΕΝΟΥ	ΠΕΡΙΓΡΑΦΗ
Ανάλυση Τυπική* Υψηλή Πολύ υψηλή Εξαιρετικά υψηλή	Ρυθμίστε την ανάλυση της σαρωμένης εικόνας. Η υψηλότερη ανάλυση αυξάνει το χρόνο μετάδοσης των φαξ και απαιτεί μεγαλύτερη μνήμη.
Μέγεθος πρωτότυπου [Λίστα μεγεθών χαρτιού]	Καθορίζει το μέγεθος του πρωτότυπου εγγράφου. Η επιλογή "Συνδυασμός μεγεθών" είναι η προεπιλεγμένη εργοστασιακή ρύθμιση για τις Η.Π.Α. Η επιλογή A4 αποτελεί προεπιλεγμένη εργοστασιακή ρύθμιση σε διεθνές επίπεδο.
Προσανατολισμός Κατακόρυφος προσανατολισμός* Οριζόντιος προσανατολισμός	Προσδιορίστε τον προσανατολισμό του πρωτότυπου εγγράφου.

ΣΤΟΙΧΕΪΟ ΜΕΝΟΥ	ΠΕΡΙΓΡΑΦΗ
Όψεις Όχι* Μεγάλη πλευρά Μικρή πλευρά	Προσδιορίστε τον προσανατολισμό σελίδας του κειμένου και των γραφικών κατά τη σάρωση ενός εγγράφου διπλής όψης.
Είδος περιεχομένων Κείμενο* Κείμενο/Φωτογραφία Φωτογραφία Γραφικά	Βελτιώστε το αποτέλεσμα βάσει του περιεχομένου του πρωτότυπου εγγράφου.
Προέλευση περιεχομένου Ασπρόμαυρο λείζερ* Έγχρωμο λείζερ Inkjet Φωτογραφία/Φιλμ Περιοδικό Εφημερίδα Πιεστήριο Άλλο	Βελτιώστε το αποτέλεσμα βάσει της προέλευσης του πρωτότυπου εγγράφου.
Σκουρότητα 1-9 (5*)	Προσαρμόστε τη σκουρότητα της σαρωμένης εικόνας.
Πίσω από ΡΑΒΧ Όχι* Ναι	Ρυθμίστε τον εκτυπωτή ώστε να καλεί έναν αριθμό φαξ χωρίς αναμονή για αναγνώριση του ήχου κλήσης. Το Ιδιωτικό αυτοματοποιημένο τηλεφωνικό κέντρο (ΡΑΒΧ) είναι ένα τηλεφωνικό δίκτυο που επιτρέπει σε έναν αριθμό πρόσβασης να παρέχει πολλές γραμμές σε εξωτερικούς καλούντες.

ΣΤΟΙΧΕΪΟ ΜΕΝΟΥ	ΠΕΡΙΓΡΑΦΗ
Λειτουργία κλήσης Τονική* Παλμική	Προσδιορίστε τη λειτουργία κλήσης για τα εισερχόμενα ή τα εξερχόμενα φαξ.
 Σημείωση: Ένας αστερίσκος (*) δίπλα σε μια τιμή υποδηλώνει την προεπιλεγμένη εργοστασιακή ρύθμιση.	

Σύνθετη απεικόνιση

ΣΤΟΙΧΕΪΟ ΜΕΝΟΥ	ΠΕΡΙΓΡΑΦΗ
Εξισορρόπηση χρωμάτων 1-9 (5*)	Προσαρμόστε την ποσότητα του γραφίτη που χρησιμοποιείται για κάθε χρώμα.
Χρώμα απόρριψης Καμία* Κόκκινο Πράσινο Μπλε Προεπιλεγμένα όρια τιμών κόκκινου 0-255 (128*) Προεπιλεγμένα όρια τιμών πράσινου 0-255 (128*) Προεπιλεγμένα όρια τιμών μπλε 0-255 (128*)	Προσδιορίστε ποιο χρώμα θα απορρίπτεται κατά τη σάρωση και προσαρμόστε τη ρύθμιση απόρριψης για το συγκεκριμένο χρώμα.
Αντίθεση Βέλτιστη για το περιεχόμενο*	Ρυθμίστε την αντίθεση της εκτύπωσης.
Κατάργηση φόντου Εντοπισμός φόντου Βάσει περιεχομένου* Σταθερός Επίπεδο -4 έως 4 (0*)	Προσαρμόζει την ποσότητα του φόντου που θα είναι ορατή σε μια σαρωμένη εικόνα. Αν θέλετε να αφαιρέσετε το χρώμα φόντου από το πρωτότυπο έγγραφο, ορίστε στον Εντοπισμό φόντου την επιλογή "Βάσει περιεχομένου". Αν θέλετε να αφαιρέσετε το θόρυβο εικόνας από μια φωτογραφία, ορίστε στον Εντοπισμό φόντου την επιλογή "Σταθερός".

ΣΤΟΙΧΕΪΟ ΜΕΝΟΥ	ΠΕΡΙΓΡΑΦΗ
Αντεστραμμένο είδωλο Όχι* Ναι	Δημιουργεί ένα αντεστραμμένο είδωλο του πρωτότυπου εγγράφου.
Αρνητικό είδωλο Όχι* Ναι	Δημιουργεί ένα αρνητικό είδωλο του πρωτότυπου εγγράφου.
Λεπτομέρεια σκίασης -4 έως 4 (0*)	Προσαρμόστε την ποσότητα σκίασης που θα είναι ορατή σε μια σαρωμένη εικόνα.
Σάρωση από άκρη σε άκρη Όχι* Ναι	Επιτρέπει σάρωση του πρωτότυπου εγγράφου από άκρη σε άκρη.
Ευκρίνεια 1-5 (3*)	Προσαρμόστε την ευκρίνεια της σαρωμένης εικόνας.
Θερμοκρασία -4 έως 4 (0*)	Προσδιορίστε αν η εκτύπωση θα έχει πιο ψυχρούς ή πιο θερμούς τόνους.
 Σημείωση: Ένας αστερίσκος (*) δίπλα σε μια τιμή υποδηλώνει την προεπιλεγμένη εργοστασιακή ρύθμιση.	

Στ. ελέγχ. διαχ.

ΣΤΟΙΧΕΪΟ ΜΕΝΟΥ	ΠΕΡΙΓΡΑΦΗ
Αυτόματη επανάκληση 0-9 (5*)	Προσαρμόστε τον αριθμό των προσπαθειών επανάκλησης με βάση τα επίπεδα δραστηριότητας των μηχανημάτων φαξ των παραληπτών.
Συχνότητα επανάκλησης 1-200 λεπτά (3*)	Αυξήστε το χρόνο μεταξύ των προσπαθειών επανάκλησης, για να αυξήσετε την πιθανότητα επιτυχημένης αποστολής φαξ.
Ενεργοποίηση ECM Όχι Ναι*	Ενεργοποιήστε τη λειτουργία διόρθωσης σφαλμάτων (ECM) για εργασίες φαξ. Το ECM εντοπίζει και διορθώνει σφάλματα στη διαδικασία μετάδοσης φαξ που οφείλονται στο θόρυβο της τηλεφωνικής γραμμής και στην ανεπαρκή ισχύ σήματος.

ΣΤΟΙΧΕΪΟ ΜΕΝΟΥ	ΠΕΡΙΓΡΑΦΗ
Ενεργοποίηση Σαρώσεων φαξ Όχι Ναι*	Αποστέλλετε με φαξ έγγραφα που σαρώνονται στον εκτυπωτή.
Πρόγραμμα οδήγησης για φαξ Όχι Ναι*	Αυτή η δυνατότητα δεν υποστηρίζεται από το πρόγραμμα οδήγησης.
Να επιτρέπεται η αποθήκευση ως συντόμευση Όχι Ναι*	Αποθηκεύει τους αριθμούς φαξ ως συντομεύσεις στον εκτυπωτή.
Μέγιστη ταχύτητα 33600* 14400 9600 4800 2400	Ρυθμίστε τη μέγιστη ταχύτητα για την αποστολή φαξ.
Ρύθμιση λοξού αυτόματου τροφοδότη εγγράφων Όχι Ναι*	Ρυθμίστε τον εκτυπωτή ώστε να προσαρμόζει τις λοξές εικόνες από τα έγγραφα που σαρώνονται από τον αυτόματο τροφοδότη εγγράφων.
Ενεργοποίηση Έγχρωμων σαρώσεων φαξ Απενεργοποίηση από προεπιλογή* Ενεργοποίηση από προεπιλογή Να μην χρησιμοποιείται ποτέ Να χρησιμοποιείται πάντα	Ενεργοποιήστε τις έγχρωμες σαρώσεις για το φαξ.
Αυτόματη μετατροπή έγχρωμων φαξ σε μονόχρωμα φαξ Όχι Ναι*	Μετατρέψτε όλα τα εξερχόμενα έγχρωμα φαξ σε ασπρόμαυρα.
Επιβεβαίωση αριθμού φαξ Όχι* Ναι	Ζητήστε από το χρήστη να επιβεβαιώσει τον αριθμό φαξ.

ΣΤΟΙΧΕΪΟ ΜΕΝΟΥ	ΠΕΡΙΓΡΑΦΗ
Πρόθεμα κλήσης	Ορίστε πρόθεμα κλήσης.
Κανόνες προθέματος κλήσης Κανόνας προθέματος [x]	Καθιερώνει έναν κανόνα προθέματος κλήσης.
 Σημείωση: Ένας αστερίσκος (*) δίπλα σε μια τιμή υποδηλώνει την προεπιλεγμένη εργοστασιακή ρύθμιση.	

Ρυθμίσεις λήψεων φαξ

ΣΤΟΙΧΕΪΟ ΜΕΝΟΥ	ΠΕΡΙΓΡΑΦΗ
Αριθμός ήχων κλήσης πριν από την απάντηση 1-25 (3*)	Ρυθμίστε τον αριθμό κουδουνισμάτων για τα εισερχόμενα φαξ.
Αυτόματη σμίκρυνση Όχι Ναι*	Προσαρμόστε το μέγεθος των εισερχόμενων φαξ στη σελίδα.
Προέλευση χαρτιού Δίσκος [x] Τροφοδότης διαφορετικών μεγεθών Αυτόματα*	Ρυθμίστε την προέλευση χαρτιού για την εκτύπωση εισερχόμενων φαξ.
Όψεις Όχι* Ναι	Εκτυπώστε και στις δύο πλευρές του χαρτιού.
Διαχωριστικά φύλλα Καμία* Μεταξύ εργασιών	Προσδιορίστε εάν θα εισάγονται κενά διαχωριστικά φύλλα κατά την εκτύπωση.
Προέλευση διαχωριστικού φύλλου Δίσκος [x] (1*) Τροφοδότης διαφορετικών μεγεθών	Ορίζει την προέλευση του χαρτιού για τα διαχωριστικά φύλλα.
Θυρίδα εξόδου Τυπική υποδοχή	Προσδιορίστε την υποδοχή εξόδου για τα ληφθέντα φαξ.
Υποσέλιδο φαξ	Εκτυπώνει τις πληροφορίες μεταβίβασης στο κάτω

ΣΤΟΙΧΕΪΟ ΜΕΝΟΥ	ΠΕΡΙΓΡΑΦΗ
Ναι Όχι*	μέρος της κάθε σελίδας φαξ από το ληφθέν φαξ.
Χρονοσφρ. υποσέλ. φαξ Λήψη* Εκτύπωση	Εκτυπώνει τη χρονοσφραγίδα στο κάτω μέρος της κάθε σελίδας από το ληφθέν φαξ.
Φαξ σε αναμονή Λειτουργία αναμονής φαξ Όχι* Πάντα ενεργοποιημένο Μη αυτόματη Προγραμματισμένο	Θέστε σε αναμονή εκτύπωσης τα ληφθέντα φαξ μέχρι να αποδεσμευτούν.
Στ. ελέγχ. διαχ.	
Ενεργοποίηση λήψης φαξ Όχι Ναι*	Ρυθμίστε τον εκτυπωτή ώστε να λαμβάνει φαξ.
Ενεργοποίηση λήψεων έγχρωμων φαξ Όχι Ναι*	Ρυθμίστε τον εκτυπωτή ώστε να λαμβάνει έγχρωμα φαξ.
Ενερ. ID καλούντος Όχι Ναι*	Εμφανίστε τον αριθμό που αποστέλλει το εισερχόμενο φαξ.
Αποκλεισμός φαξ χωρίς όνομα Όχι* Ναι	Αποκλείστε τα εισερχόμενα φαξ που αποστέλλονται από συσκευές που δεν προσδιορίζουν αναγνωριστικό ιδιωτικού καλούντος ή αναγνωριστικό φαξ.
Λίστα αποκλεισμένων φαξ Προσθήκη αποκλεισμένου φαξ	Προσδιορίστε τους αριθμούς τηλεφώνου που θέλετε να αποκλείσετε.
Απάντηση μετά από Όλα τα κουδουνίσματα* Μόνο ένας ήχος	Ρυθμίστε ένα χαρακτηριστικό μοτίβο κουδουνισμάτων για τα εισερχόμενα φαξ.

ΣΤΟΙΧΕΪΟ ΜΕΝΟΥ	ΠΕΡΙΓΡΑΦΗ
Μόνο διπλός ήχος Μόνο τριπλός ήχος Μόνο ένας ή διπλός ήχος Μόνο ένας ή τριπλός ήχος Μόνο διπλά ή τριπλά κουδουνίσματα	
Αυτόματη απάντηση Όχι Ναι*	Ρυθμίστε τον εκτυπωτή ώστε να λαμβάνει αυτόματα φαξ.
Προώθηση φαξ Εκτύπωση* Εκτύπωση και προώθηση Προώθηση	Προσδιορίστε τον τρόπο προώθησης των ληφθέντων φαξ.
Προώθηση σε Προορισμός [x] Τύπος Αρ. συντόμευσης	Προσδιορίστε πού θα προωθούνται τα ληφθέντα φαξ. Αυτό το πεδίο ενεργοποιείται όταν για την Προώθηση φαξ επιλέξετε "Προώθηση" ή "Εκτύπωση και προώθηση".
Email επιβεβαίωσης	Αποστέλλετε ένα email επιβεβαίωσης όταν η προώθηση φαξ είναι επιτυχής. Το μήνυμα email αποστέλλεται μόνο κατά την προώθηση σε προορισμούς κοινής χρήσης δικτύου ή FTP.
Μέγιστη ταχύτητα 33600* 14400 9600 4800 2400	Ρυθμίστε τη μέγιστη ταχύτητα για τη μετάδοση φαξ.
 Σημείωση: Ένας αστερίσκος (*) δίπλα σε μια τιμή υποδηλώνει την προεπιλεγμένη εργοστασιακή ρύθμιση.	

Συνοδευτική σελίδα φαξ

ΣΤΟΙΧΕΪΟ ΜΕΝΟΥ	ΠΕΡΙΓΡΑΦΗ
Συνοδευτική σελίδα φαξ Απενεργοποίηση από προεπιλογή* Ενεργοποίηση από προεπιλογή Να μη χρησιμοπ. ποτέ Να χρησιμοπ. πάντα	Διαμορφώστε τις ρυθμίσεις για τη συνοδευτική σελίδα φαξ.
Συμπερίληψη πεδίου "Προς" Όχι* Ναι	
Συμπερίληψη πεδίου "Από" Όχι* Ναι	
Από	
Πεδίο συμπερίληψης μηνύματος Όχι* Ναι	
Μήνυμα:	
Συμπερίληψη λογότυπου Όχι* Ναι	
Εισαγωγή λογότυπου φαξ	
Συμπερίληψη υποσέλιδου [x] Όχι* Ναι	
Υποσέλιδο [x]	
 Σημείωση: Ένας αστερίσκος (*) δίπλα σε μια τιμή υποδηλώνει την προεπιλεγμένη εργοστασιακή ρύθμιση.	

Ρυθμίσεις αρχείου καταγραφής φαξ

ΣΤΟΙΧΕΪΟ ΜΕΝΟΥ	ΠΕΡΙΓΡΑΦΗ
<p>Συχνότητα αρχείου καταγραφής μετάδοσης</p> <p>Πάντα</p> <p>Ποτέ</p> <p>Μόνο για σφάλμα</p>	<p>Η συχνότητα για αρχεία καταγραφής εκτύπωσης.</p>
<p>Ενέργεια αρχείου καταγραφής μετάδοσης</p> <p>Εκτύπωση</p> <ul style="list-style-type: none"> • Όχι • Ναι* <p>Email</p> <ul style="list-style-type: none"> • Όχι* • Ναι <p>Αποστολή αρχείων καταγραφής με email σε</p> <p>Να συμπεριλαμβάνεται το έγγραφο που στέλνεται με φαξ</p> <ul style="list-style-type: none"> • Όχι • Ναι* 	<p>Η ενέργεια για εκτύπωση και αποστολή με email των αρχείων καταγραφής.</p>
<p>Λήψη αρχείου καταγραφής σφάλματος</p> <p>Να μην εκτυπώνεται ποτέ*</p> <p>Να εκτυπώνεται σε περίπτωση σφάλματος</p>	<p>Εκτυπώστε ένα αρχείο καταγραφής για αποτυχίες λήψης φαξ.</p>
<p>Αυτόματη εκτύπωση αρχείων καταγραφής</p> <p>Ναι*</p> <p>Όχι</p>	<p>Εκτυπώστε όλη τη δραστηριότητα φαξ.</p>
<p>Καταγραφή προέλευσης χαρτιού</p> <p>Δίσκος [x] (1*)</p> <p>Τροφοδότης διαφορετικών μεγεθών</p>	<p>Προσδιορίστε την προέλευση του χαρτιού για την εκτύπωση των αρχείων καταγραφής.</p>
<p>Εμφάνιση των αρχείων καταγραφής</p> <p>Όνομα απομακρυσμένου φαξ*</p> <p>Κληθείς αριθμός</p>	<p>Εντοπίστε τον αποστολέα με όνομα απομακρυσμένου φαξ ή αριθμό φαξ.</p>
<p>Ενεργοποίηση αρχείου καταγραφής εργασίας</p> <p>Ναι*</p>	<p>Δείτε μια σύνοψη όλων των εργασιών φαξ.</p>



ΣΤΟΙΧΕΪΟ ΜΕΝΟΥ	ΠΕΡΙΓΡΑΦΗ
Όχι	
Ενεργοποίηση αρχείου καταγραφής κλήσης Ναι* Όχι	Δείτε μια σύνοψη του ιστορικού κλήσης φαξ.
Υποδοχή εξόδου αρχείων καταγραφής Τυπική υποδοχή* Υποδοχή [x]	Προσδιορίστε την υποδοχή εξόδου για τα εκτυπωμένα αρχεία καταγραφής.
 Σημείωση: Ένας αστερίσκος (*) δίπλα σε μια τιμή υποδηλώνει την προεπιλεγμένη εργοστασιακή ρύθμιση.	

Ρυθμίσεις ηχείου



ΣΤΟΙΧΕΪΟ ΜΕΝΟΥ	ΠΕΡΙΓΡΑΦΗ
Λειτουργία ηχείων Πάντα απενεργοποιημένο Πάντα ενεργοποιημένο Ενεργοποιημένο έως τη σύνδεση*	Ρυθμίστε τη λειτουργία ηχείου φαξ.
Ένταση ηχείου Χαμηλή* Υψηλή	Προσαρμόστε την ένταση ήχου του ηχείου φαξ.
Ένταση ήχου κουδουνίσματος Όχι Ναι*	Ενεργοποιήστε την ένταση ήχου κουδουνίσματος.
 Σημείωση: Ένας αστερίσκος (*) δίπλα σε μια τιμή υποδηλώνει την προεπιλεγμένη εργοστασιακή ρύθμιση.	

ΡΥΘΜΙΣΗ ΔΙΑΚΟΜΙΣΤΗ ΦΑΞ

Γενικές ρυθμίσεις φαξ



ΣΤΟΙΧΕΪΟ ΜΕΝΟΥ	ΠΕΡΙΓΡΑΦΗ
Για μορφοποίηση	<p>Προσδιορίστε έναν παραλήπτη φαξ.</p> <p> Σημείωση: Εάν θέλετε να χρησιμοποιήσετε τον αριθμό φαξ, πληκτρολογήστε το σύμβολο αριθμού (#) πριν από έναν αριθμό.</p>
Διεύθυνση απάντησης	Προσδιορίστε μια διεύθυνση απάντησης για την αποστολή φαξ.
Θέμα	Προσδιορίστε το θέμα και το μήνυμα του φαξ.
Μήνυμα	
Ενεργοποίηση αναλογικής λήψης	Ρυθμίστε τον εκτυπωτή ώστε να λαμβάνει αναλογικά φαξ.
Όχι*	
Ναι	
<p> Σημείωση: Ένας αστερίσκος (*) δίπλα σε μια τιμή υποδηλώνει την προεπιλεγμένη εργοστασιακή ρύθμιση.</p>	

Ρυθμίσεις email διακομιστή φαξ

ΣΤΟΙΧΕΪΟ ΜΕΝΟΥ	ΠΕΡΙΓΡΑΦΗ
Χρήση διακομιστή SMTP email	<p>Χρησιμοποιήστε τις ρυθμίσεις Simple Mail Transfer Protocol (SMTP) για το email στη λήψη και στην αποστολή φαξ.</p> <p> Σημείωση: Όταν ρυθμιστεί σε "Ενεργοποίηση", δεν εμφανίζονται όλες οι άλλες ρυθμίσεις των μενού "Ρυθμίσεις email διακομιστή φαξ"</p>
Ναι*	
Όχι	
<p> Σημείωση: Ένας αστερίσκος (*) δίπλα σε μια τιμή υποδηλώνει την προεπιλεγμένη εργοστασιακή ρύθμιση.</p>	

Ρυθμίσεις σάρωσης διακομιστή φαξ

ΣΤΟΙΧΕΪΟ ΜΕΝΟΥ	ΠΕΡΙΓΡΑΦΗ
Μορφή εικόνας PDF (.pdf)* TIFF (.tif) XPS (.xps)	Προσδιορίστε τη μορφή του αρχείου για τη σαρωμένη εικόνα.
Είδος περιεχομένου Κείμενο* Κείμενο/Φωτογραφία Φωτογραφία Γραφικά	Βελτιώστε το αποτέλεσμα βάσει του περιεχομένου του πρωτότυπου εγγράφου.
Προέλευση περιεχομένου Ασπρόμαυρο λείζερ Έγχρωμο λείζερ* Inkjet Φωτογραφία/Φιλμ Περιοδικό Εφημερίδα Πιεστήριο Άλλο	Βελτιώστε το αποτέλεσμα βάσει της προέλευσης του πρωτότυπου εγγράφου
Ανάλυση fax Τυπική* Υψηλή Πολύ υψηλή Εξαιρετικά υψηλή	Ρυθμίστε την ανάλυση φαξ.
Όψεις Όχι* Μικρή πλευρά Μεγάλη πλευρά	Προσδιορίστε τον προσανατολισμό του πρωτότυπου εγγράφου κατά τη σάρωση και στις δύο πλευρές του εγγράφου.
Σκουρότητα 1-9 (5*)	Προσαρμόστε τη σκουρότητα της σαρωμένης εικόνας.

ΣΤΟΙΧΕΪΟ ΜΕΝΟΥ	ΠΕΡΙΓΡΑΦΗ
<p>Προσανατολισμός</p> <p>Κατακόρυφος προσανατολισμός*</p> <p>Οριζόντιος προσανατολισμός</p>	<p>Να καθορίσετε τον προσανατολισμό του κειμένου και των γραφικών της σελίδας.</p>
<p>Μέγεθος πρωτοτύπου</p> <p>[Λίστα μεγεθών χαρτιού]</p>	<p>Καθορίζει το μέγεθος του πρωτότυπου εγγράφου.</p> <p>Η επιλογή "Συνδυασμός μεγεθών" είναι η προεπιλεγμένη εργοστασιακή ρύθμιση για τις Η.Π.Α. Η επιλογή A4 αποτελεί προεπιλεγμένη εργοστασιακή ρύθμιση σε διεθνές επίπεδο.</p> <p> Σημείωση: Η διαθέσιμη λίστα των μεγεθών χαρτιού μπορεί να διαφέρει ανάλογα με το μοντέλο του εκτυπωτή.</p>
<p>Χρήση πολλών σελίδων</p> <p>Όχι</p> <p>Ναι*</p>	<p>Επιλέξτε ανάμεσα σε αρχεία TIFF μίας σελίδας και πολλών σελίδων.</p>
<p> Σημείωση: Ένας αστερίσκος (*) δίπλα σε μια τιμή υποδηλώνει την προεπιλεγμένη εργοστασιακή ρύθμιση.</p>	

Email



Σημείωση: Ορισμένες επιλογές μενού είναι διαθέσιμες μόνο στον Ενσωματωμένο διακομιστή Web.

ΡΥΘΜΙΣΗ EMAIL

ΣΤΟΙΧΕΪΟ ΜΕΝΟΥ	ΠΕΡΙΓΡΑΦΗ
Πρωτεύουσα πύλη SMTP	Πληκτρολογήστε τη διεύθυνση IP ή το όνομα υπολογιστή δικτύου του κύριου διακομιστή SMTP για την αποστολή μηνυμάτων email.
Θύρα πρωτεύουσας πύλης SMTP 1-65535 (25*)	Εισαγάγετε τον αριθμό θύρας του κύριου διακομιστή SMTP.
Δευτερεύουσα πύλη SMTP	Πληκτρολογήστε τη διεύθυνση IP του διακομιστή ή το όνομα υπολογιστή δικτύου του δευτερεύοντος ή του εφεδρικού διακομιστή SMTP.
Θύρα δευτερεύουσας πύλης SMTP 1-65535 (25*)	Εισαγάγετε τον αριθμό θύρας του δευτερεύοντος ή του εφεδρικού διακομιστή SMTP.
Χρονικό όριο SMTP 5–30 δευτερόλεπτα (30*)	Ρυθμίστε το χρονικό όριο του εκτυπωτή, εάν ο διακομιστής SMTP δεν αποκρίνεται.
Διεύθυνση απάντησης	Προσδιορίστε μια διεύθυνση απάντησης στο email.
Να χρησιμοποιείτε πάντα την προεπιλεγμένη διεύθυνση απάντησης SMTP <ul style="list-style-type: none"> • Όχι* • Ναι 	Να χρησιμοποιείτε πάντα την προεπιλεγμένη διεύθυνση απάντησης στο διακομιστή SMTP.
Χρήση SSL/TLS <ul style="list-style-type: none"> • Απενεργοποιημένο* • Διαπραγμάτευση • Απαιτείται 	Προσδιορίστε εάν θα αποστέλλεται μήνυμα email μέσω κρυπτογραφημένης σύνδεσης.
Να απαιτείται αξιόπιστο πιστοποιητικό <ul style="list-style-type: none"> • Όχι • Ναι* 	Να απαιτείται αξιόπιστο πιστοποιητικό κατά την πρόσβαση στο διακομιστή SMTP.
Έλεγχος ταυτότητας διακομιστή SMTP <ul style="list-style-type: none"> • Να μην απαιτείται έλεγχος ταυτότητας* • Σύνδεση / Απλή • NTLM • CRAM-MD5 • Digest-MD5 	Ρυθμίστε τον τύπο ελέγχου ταυτότητας για το διακομιστή SMTP.

ΣΤΟΙΧΕΪΟ ΜΕΝΟΥ	ΠΕΡΙΓΡΑΦΗ
<ul style="list-style-type: none"> • Kerberos 5 	
Email που ετοιμάστηκε από τη συσκευή <ul style="list-style-type: none"> • Καμία* • Χρήση διαπιστευτηρίων SMTP συσκευής 	Προσδιορίστε εάν απαιτούνται διαπιστευτήρια για μήνυμα email που ξεκινά από τη συσκευή.
Μήνυμα email που ετοιμάστηκε από το χρήστη <ul style="list-style-type: none"> • Καμία* • Χρήση διαπιστευτηρίων SMTP συσκευής • Χρήση ID χρήστη και κωδ πρόσβασης περιόδου λειτουργίας • Χρήση διεύθυνσης email και κωδικού πρόσβασης περιόδου λειτουργίας • Ερώτηση στο χρήστη 	Προσδιορίστε εάν απαιτούνται διαπιστευτήρια για το email που ξεκινά από το χρήστη.
Χρήση διαπ.συσκ.Active Directory <ul style="list-style-type: none"> • Όχι* • Ναι 	Ενεργοποιήστε τα διαπιστευτήρια χρήστη και τους προορισμούς ομάδων για τη σύνδεση στο διακομιστή SMTP.
Τομέας Kerberos 5	Προσδιορίστε τομέα για το πρωτόκολλο ελέγχου ταυτότητας Kerberos 5.
Απενεργοποιήστε το σφάλμα "Χωρίς ρύθμιση διακομιστή SMTP" <ul style="list-style-type: none"> • Όχι* • Ναι 	Αποκρύψτε το μήνυμα σφάλματος "Χωρίς ρύθμιση διακομιστή SMTP".
ID χρήστη συσκευής	Προσδιορίστε το αναγνωριστικό χρήστη και τον κωδικό πρόσβασης για τη σύνδεση στο διακομιστή SMTP.
Κωδικός πρόσβασης συσκευής	
Τομέας Kerberos 5	Προσδιορίστε τομέα για το πρωτόκολλο ελέγχου ταυτότητας Kerberos 5.
Τομέας NTLM	Προσδιορίστε το όνομα τομέα για το πρωτόκολλο ασφαλείας NTLM.
Απενεργοποιήστε το σφάλμα "Χωρίς ρύθμιση διακομιστή SMTP" <ul style="list-style-type: none"> • Όχι* • Ναι 	Αποκρύψτε το μήνυμα σφάλματος "Χωρίς ρύθμιση διακομιστή SMTP".
Δοκιμή σύνδεσης	Η δοκιμή σύνδεσης υποστηρίζει πιστοποίηση ταυτότητας με βάση τη συσκευή.
Διεύθυνση email του παραλήπτη	

ΣΤΟΙΧΕΪΟ ΜΕΝΟΥ	ΠΕΡΙΓΡΑΦΗ
Αποστολή email δοκιμής σε παραλήπτη <ul style="list-style-type: none"> • Όχι* • Ναι 	
 Σημείωση: Ένας αστερίσκος (*) δίπλα σε μια τιμή υποδηλώνει την προεπιλεγμένη εργοστασιακή ρύθμιση.	

ΠΡΟΕΠΙΛΟΓΕΣ EMAIL

ΣΤΟΙΧΕΪΟ ΜΕΝΟΥ	ΠΕΡΙΓΡΑΦΗ
Θέμα Μήνυμα	Προσδιορίστε το θέμα και το μήνυμα του email.
Όνομα αρχείου	Προσδιορίστε το όνομα αρχείου της σαρωμένης εικόνας.
Μορφή PDF (.pdf)* TIFF (.tif) JPEG (.jpg) XPS (.xps)	Προσδιορίστε τη μορφή του αρχείου για τη σαρωμένη εικόνα.
Ρυθμίσεις PDF Έκδοση PDF 1.3 1.4 1,5* 1.6 1.7 Αρχειοθέτηση (PDF/A) Έκδοση αρχειοθέτησης A-1α* A-1b A-2u Ασφαλές	Ρυθμίστε τη μορφή PDF της σαρωμένης εικόνας. Οι επιλογές Έκδοση αρχειοθέτησης και Αρχειοθέτηση (PDF/A) εμφανίζονται μόνο όταν η Έκδοση PDF είναι ρυθμισμένη σε 1.4 και 1.7.  Σημείωση: Η έκδοση αρχειοθέτησης A-2u είναι διαθέσιμη μόνο για την έκδοση PDF 1.7.

ΣΤΟΙΧΕΪΟ ΜΕΝΟΥ	ΠΕΡΙΓΡΑΦΗ
Όχι* Ναι	
Διαίρεση εργασίας κατά σελίδες	Καταχωρήστε αριθμό για τις σελίδες διαίρεσης. Οι σελίδες διαίρεσης αποστέλλονται ως ξεχωριστά email. Για απενεργοποίηση, εισαγάγετε 0. Το εύρος είναι 1–999.
Είδος περιεχομένων Κείμενο Κείμενο/Φωτογραφία* Φωτογραφία Γραφικά	Βελτιώστε το αποτέλεσμα βάσει του περιεχομένου του πρωτότυπου εγγράφου.
Προέλευση περιεχομένου Ασπρόμαυρο λείζερ Έγχρωμο λείζερ* Inkjet Φωτογραφία/Φιλμ Περιοδικό Εφημερίδα Πιεστήριο Άλλο	Βελτιώστε το αποτέλεσμα εξόδου βάσει του πρωτότυπου εγγράφου.
Έγχρωμο Ασπρόμαυρο Γκρι Έγχρωμο* Αυτόματο	Προσδιορίστε το χρώμα κατά τη σάρωση μιας εικόνας.
Ανάλυση 75 dpi 150 dpi* 200 dpi 300 dpi	Ρυθμίστε την ανάλυση της σαρωμένης εικόνας.

ΣΤΟΙΧΕΪΟ ΜΕΝΟΥ	ΠΕΡΙΓΡΑΦΗ
400 dpi 600 dpi	
Σκουρότητα 1-9 (5*)	Προσαρμόστε τη σκουρότητα της σαρωμένης εικόνας.
Προσανατολισμός Κατακόρυφος προσανατολισμός* Οριζόντιος προσανατολισμός	Να καθορίσετε τον προσανατολισμό του κειμένου και των γραφικών της σελίδας.
Μέγεθος πρωτοτύπου [Λίστα μεγεθών χαρτιού]	Ρυθμίστε το μέγεθος χαρτιού του πρωτότυπου εγγράφου. Η επιλογή "Συνδυασμός μεγεθών" είναι η προεπιλεγμένη εργοστασιακή ρύθμιση.
Όψεις Όχι* Μεγάλη πλευρά Μικρή πλευρά	Προσδιορίστε τον προσανατολισμό σελίδας του κειμένου και των γραφικών κατά τη σάρωση ενός εγγράφου διπλής όψης.
 Σημείωση: Ένας αστερίσκος (*) δίπλα σε μια τιμή υποδηλώνει την προεπιλεγμένη εργοστασιακή ρύθμιση.	

Σύνθετη απεικόνιση

ΣΤΟΙΧΕΪΟ ΜΕΝΟΥ	ΠΕΡΙΓΡΑΦΗ
Εξισορρόπηση χρωμάτων Κυανό σε Κόκκινο -4 έως 4 (0*) Ματζέντα σε Πράσινο -4 έως 4 (0*) Κίτρινο σε Μπλε -4 έως 4 (0*)	Ρυθμίστε την ένταση του χρώματος κατά τη διάρκεια της σάρωσης.
Χρώμα απόρριψης Χρώμα απόρριψης Καμία*	Προσδιορίστε ποιο χρώμα θα απορρίπτεται κατά τη σάρωση και προσαρμόστε τη ρύθμιση απόρριψης για το συγκεκριμένο χρώμα.

ΣΤΟΙΧΕΪΟ ΜΕΝΟΥ	ΠΕΡΙΓΡΑΦΗ
<p>Κόκκινο</p> <p>Πράσινο</p> <p>Μπλε</p> <p>Προεπιλεγμένα όρια τιμών κόκκινου 0-255 (128*)</p> <p>Προεπιλεγμένα όρια τιμών πράσινου 0-255 (128*)</p> <p>Προεπιλεγμένα όρια τιμών μπλε 0-255 (128*)</p>	
<p>Αυτόμ. ανίχν. χρώματος</p> <p>Ευαισθησία χρώματος</p> <p>1-9 (5*)</p> <p>Ευαισθησία περιοχής</p> <p>1-9 (5*)</p> <p>Βάθος bit email</p> <p>1 bit*</p> <p>8 bit</p> <p>Ελάχιστη ανάλυση σάρωσης</p> <ul style="list-style-type: none"> • 75 dpi • 150 dpi • 200 dpi • 300 dpi* 	<p>Ρυθμίστε την ποσότητα χρώματος που εντοπίζει ο εκτυπωτής από το πρωτότυπο έγγραφο.</p> <p>Αυτό το στοιχείο μενού εμφανίζεται μόνο όταν η επιλογή "Έγχρωμη εκτύπωση" έχει οριστεί σε "Αυτόματα".</p>
<p>Ποιότητα JPEG</p> <p>Βέλτιστη για το περιεχόμενο*</p> <p>5–95</p>	<p>Ρυθμίστε την ποιότητα μιας σαρωμένης εικόνας σε μορφή JPEG.</p> <ul style="list-style-type: none"> • Η επιλογή "5" μειώνει το μέγεθος του αρχείου, αλλά υποβαθμίζει την ποιότητα της εικόνας. • Η επιλογή "95" παρέχει τη βέλτιστη ποιότητα εικόνας, αλλά παράγει ένα αρχείο μεγάλου μεγέθους.
<p>Αντίθεση</p> <p>Βέλτιστη για το περιεχόμενο*</p> <p>0</p>	<p>Καθορίστε την αντίθεση του αποτελέσματος εκτύπωσης.</p>

ΣΤΟΙΧΕΪΟ ΜΕΝΟΥ	ΠΕΡΙΓΡΑΦΗ
1	
2	
3	
4	
5	
Κατάργηση φόντου Εντοπισμός φόντου Βάσει περιεχομένου* Σταθερός Επίπεδο -4 έως 4 (0*)	Προσαρμόζει την ποσότητα του φόντου που θα είναι ορατή σε μια σαρωμένη εικόνα. Αν θέλετε να αφαιρέσετε το χρώμα φόντου από το πρωτότυπο έγγραφο, ορίστε στον Εντοπισμό φόντου την επιλογή "Βάσει περιεχομένου". Αν θέλετε να αφαιρέσετε το θόρυβο εικόνας από μια φωτογραφία, ορίστε στον Εντοπισμό φόντου την επιλογή "Σταθερός".
Αντεστραμμένο είδωλο Όχι* Ναι	Δημιουργεί ένα αντεστραμμένο είδωλο του πρωτότυπου εγγράφου.
Αρνητικό είδωλο Όχι* Ναι	Δημιουργεί ένα αρνητικό είδωλο του πρωτότυπου εγγράφου.
Λεπτομέρεια σκίασης -4 έως 4 (0*)	Προσαρμόστε την ποσότητα σκίασης που θα είναι ορατή σε μια σαρωμένη εικόνα.
Σάρωση από άκρη σε άκρη Όχι* Ναι	Επιτρέπει σάρωση του πρωτότυπου εγγράφου από άκρη σε άκρη.
Ευκρίνεια 1-5 (3*)	Προσαρμόστε την ευκρίνεια μιας σαρωμένης εικόνας.
Θερμοκρασία -4 έως 4 (0*)	Προσδιορίστε αν η εκτύπωση θα έχει πιο ψυχρούς ή πιο θερμούς τόνους.

ΣΤΟΙΧΕΪΟ ΜΕΝΟΥ	ΠΕΡΙΓΡΑΦΗ
Κενές σελίδες Κατάργηση κενής σελίδας Να μην καταργηθεί* Αφαίρεση Ευαισθησία κενής σελίδας 1-9 (5*)	Προσδιορίστε αν θα συμπεριλαμβάνονται κενές σελίδες.
 Σημείωση: Ένας αστερίσκος (*) δίπλα σε μια τιμή υποδηλώνει την προεπιλεγμένη εργοστασιακή ρύθμιση.	

Στ. ελέγχ. διαχ.

ΣΤΟΙΧΕΪΟ ΜΕΝΟΥ	ΠΕΡΙΓΡΑΦΗ
Μέγιστο μέγεθος email 0-65535 (0*)	Ρυθμίστε το επιτρεπόμενο μέγεθος αρχείου για κάθε μήνυμα email.
Μήνυμα σφάλματος μεγέθους	Προσδιορίστε ένα μήνυμα σφάλματος που αποστέλλει ο εκτυπωτής όταν ένα μήνυμα email υπερβαίνει το επιτρεπόμενο μέγεθος αρχείου του. Μπορείτε να πληκτρολογήσετε έως 1.024 χαρακτήρες.
Περιορισμός προορισμών	Περιορίστε την αποστολή μηνυμάτων email μόνο στην καθορισμένη λίστα ονομάτων τομέων. Χρησιμοποιήστε κόμμα για το διαχωρισμό κάθε τομέα.
Αποστολή αντιγράφου σε εμένα Να μην εμφανίζεται ποτέ* Ενεργοποίηση από προεπιλογή Απενεργοποίηση από προεπιλογή Πάντα ενεργοποιημένο	Αποστέλλετε ένα αντίγραφο του μηνύματος email σε εσάς.
Να επιτρέπονται μόνο email στον εαυτό μου Όχι* Ναι	Όταν είναι ενεργοποιημένη, ο χρήστης πρέπει να είναι συνδεδεμένος και να έχει μια έγκυρη διεύθυνση email για να στέλνει email. Τα email μπορούν να αποστέλλονται μόνο στη διεύθυνση e-mail του συνδεδεμένου χρήστη.

ΣΤΟΙΧΕΪΟ ΜΕΝΟΥ	ΠΕΡΙΓΡΑΦΗ
Χρήση κοιν.:/Ιδιαίτ. κοιν.: Όχι* Ναι	Ενεργοποιήστε την κοινοποίηση και την ιδιαίτερη κοινοποίηση στα μηνύματα email.
Χρήση TIFF πολλών σελίδων Ναι* Όχι	Επιλέξτε ανάμεσα σε αρχεία TIFF μίας σελίδας και πολλών σελίδων.
Συμπίεση TIFF LZW* JPEG	Ορίστε μια επιλογή συμπίεσης για αρχεία TIFF.
Προεπιλογή για κείμενο 5-95 (75*)	Ρυθμίστε την ποιότητα του κειμένου σε μια σαρωμένη εικόνα.
Προεπιλογή για Κείμενο/Φωτογραφία 5-95 (75*)	Ρυθμίστε την ποιότητα του κειμένου ή της φωτογραφίας σε μια σαρωμένη εικόνα.
Προεπιλογή για Φωτογραφίες 5-95 (50*)	Ρυθμίστε την ποιότητα μιας φωτογραφίας σε μια σαρωμένη εικόνα.
Ρύθμιση λοξού αυτόματου τροφοδότη εγγράφων Όχι Ναι*	Ρυθμίστε τον εκτυπωτή ώστε να προσαρμόζει τις λοξές εικόνες από τα έγγραφα που σαρώνονται από τον αυτόματο τροφοδότη εγγράφων.
Αρχείο καταγραφής μετάδοσης Εκτύπωση αρχείου καταγραφής* Να μην εκτυπωθεί αναφορά Εκτύπωση μόνο για σφάλμα	Εκτυπώστε ένα αρχείο καταγραφής για την επιτυχή μετάδοση μηνύματος email.
Καταγραφή προέλευσης χαρτιού Δίσκος [x] (1*) Τροφοδότης διαφορετικών μεγεθών	Προσδιορίστε την προέλευση του χαρτιού για την εκτύπωση των αρχείων καταγραφής.
Να επιτρέπεται η αποθήκευση ως συντόμευση Όχι Ναι*	Μπορείτε να αποθηκεύετε τις διευθύνσεις email ως συντομεύσεις. Όταν οριστεί σε Απενεργοποίηση, η επιλογή "Αποθήκευση ως συντόμευση" δεν εμφανίζεται στην οθόνη προορισμού του email.

ΣΤΟΙΧΕΪΟ ΜΕΝΟΥ	ΠΕΡΙΓΡΑΦΗ
Είδωλα email απεσταλμένα ως Συνημμένο* Σύνδεση Web	Προσδιορίστε τον τρόπο αποστολής των εικόνων σε email.
Επαναφορά στοιχείων email μετά την αποστολή Όχι Ναι*	Πραγματοποιήστε επαναφορά των προεπιλεγμένων στοιχείων email μετά την αποστολή ενός μηνύματος email.
 Σημείωση: Ένας αστερίσκος (*) δίπλα σε μια τιμή υποδηλώνει την προεπιλεγμένη εργοστασιακή ρύθμιση.	

ΡΥΘΜΙΣΗ ΣΥΝΔΕΣΗΣ WEB

 Σημείωση: Χρησιμοποιήστε τη Ρύθμιση σύνδεσης Web για να μεταφέρετε σαρωμένα έγγραφα και σαρωμένες εικόνες σε έναν διακομιστή FTP και για να στείλετε τη σύνδεση για τα έγγραφα και τις εικόνες σε παραλήπτες email.

ΣΤΟΙΧΕΪΟ ΜΕΝΟΥ	ΠΕΡΙΓΡΑΦΗ
Διακομιστής	Ορίστε τη διεύθυνση διακομιστή FTP.
Σύνδεση	Ορίστε το όνομα χρήστη του διακομιστή FTP.
Κωδικός πρόσβασης	Ορίστε τον κωδικό πρόσβασης για χρήση για το όνομα χρήστη στον διακομιστή FTP.
Διαδρομή	Ορίστε τη διαδρομή στον διακομιστή FTP για χρήση για τη σύνδεση Web.
Όνομα αρχείου	Ορίστε το όνομα αρχείου για χρήση για τη σύνδεση Web.
Σύνδεση Web	Ορίστε τη σύνδεση Web.

FTP



Σημείωση: Ορισμένες επιλογές μενού είναι διαθέσιμες μόνο στον Ενσωματωμένο διακομιστή Web.

ΠΡΟΕΠΙΛΟΓΕΣ FTP

ΣΤΟΙΧΕΪΟ ΜΕΝΟΥ	ΠΕΡΙΓΡΑΦΗ
Μορφή JPEG (.jpg) PDF (.pdf)* TIFF (.tif) XPS (.xps)	Προσδιορίστε τη μορφή του αρχείου για τη σαρωμένη εικόνα. Αυτά τα στοιχεία μενού ενδέχεται να διαφέρουν ανάλογα με το μοντέλο του εκτυπωτή σας.
Ρυθμίσεις PDF Έκδοση PDF 1.3 1.4 1,5* 1.6 1.7 Αρχαιοθέτηση (PDF/A) Όχι* Ναι Έκδοση αρχαιοθέτησης A-1α* A-1b A-2u Ασφαλές Όχι* Ναι	Ρυθμίστε τη μορφή PDF για τη σαρωμένη εικόνα. Οι επιλογές Έκδοση αρχαιοθέτησης και Αρχαιοθέτηση (PDF/A) εμφανίζονται μόνο όταν η Έκδοση PDF είναι ρυθμισμένη σε 1.4 και 1.7.  Σημείωση: Η έκδοση αρχαιοθέτησης A-2u είναι διαθέσιμη μόνο για την έκδοση PDF 1.7.
Είδος περιεχομένων Κείμενο Κείμενο/Φωτογραφία* Γραφικά	Βελτιώστε το αποτέλεσμα βάσει του περιεχομένου του πρωτότυπου εγγράφου.

ΣΤΟΙΧΕΪΟ ΜΕΝΟΥ	ΠΕΡΙΓΡΑΦΗ
Φωτογραφία	
Προέλευση περιεχομένου Ασπρόμαυρο λείζερ Έγχρωμο λείζερ* Inkjet Φωτογραφία/Φιλμ Περιοδικό Εφημερίδα Πιεστήριο Άλλο	Βελτιώστε το αποτέλεσμα βάσει της προέλευσης του πρωτότυπου εγγράφου.
Έγχρωμο Ασπρόμαυρο Γκρι Έγχρωμο* Αυτόματο	Προσδιορίστε το χρώμα κατά τη σάρωση μιας εικόνας.
Ανάλυση 75 dpi 150 dpi* 200 dpi 300 dpi 400 dpi 600 dpi	Ρυθμίστε την ανάλυση της σαρωμένης εικόνας.
Σκουρότητα 1 έως 9 (5*)	Προσαρμόστε τη σκουρότητα της σαρωμένης εικόνας.
Προσανατολισμός Κατακόρυφος προσανατολισμός* Οριζόντιος προσανατολισμός	Να καθορίσετε τον προσανατολισμό του κειμένου και των γραφικών της σελίδας.
Μέγεθος πρωτότυπου [Λίστα μεγεθών χαρτιού]	Ρυθμίστε το μέγεθος χαρτιού του πρωτότυπου εγγράφου.

ΣΤΟΙΧΕΪΟ ΜΕΝΟΥ	ΠΕΡΙΓΡΑΦΗ
	<ul style="list-style-type: none"> • Η ρύθμιση Letter είναι η προεπιλεγμένη εργοστασιακή ρύθμιση για τις Η.Π.Α. Η επιλογή A4 αποτελεί προεπιλεγμένη εργοστασιακή ρύθμιση σε διεθνές επίπεδο. • Αυτά τα στοιχεία μενού ενδέχεται να διαφέρουν ανάλογα με το μοντέλο του εκτυπωτή σας.
Όψεις Όχι* Μεγάλη πλευρά Μικρή πλευρά	Προσδιορίστε τον προσανατολισμό σελίδας του κειμένου και των γραφικών κατά τη σάρωση ενός εγγράφου διπλής όψης.
Όνομα αρχείου	Προσδιορίστε το όνομα αρχείου της σαρωμένης εικόνας.
 Σημείωση: Ένας αστερίσκος (*) δίπλα σε μια τιμή υποδηλώνει την προεπιλεγμένη εργοστασιακή ρύθμιση.	

Σύνθετη απεικόνιση

ΣΤΟΙΧΕΪΟ ΜΕΝΟΥ	ΠΕΡΙΓΡΑΦΗ
Εξισορρόπηση χρωμάτων -4 έως 4 (0*)	Προσαρμόστε την ποσότητα του γραφίτη που χρησιμοποιείται για κάθε χρώμα στα σαρωμένα αντίγραφα.
Χρώμα απόρριψης Χρώμα απόρριψης Καμία* Κόκκινο Πράσινο Μπλε Προεπιλεγμένα όρια τιμών κόκκινου 0-255 (128*) Προεπιλεγμένα όρια τιμών πράσινου 0-255 (128*) Προεπιλεγμένα όρια τιμών μπλε 0-255 (128*)	Προσδιορίστε ποιο χρώμα θα απορρίπτεται κατά τη σάρωση και προσαρμόστε τη ρύθμιση απόρριψης για το συγκεκριμένο χρώμα.

ΣΤΟΙΧΕΪΟ ΜΕΝΟΥ	ΠΕΡΙΓΡΑΦΗ
Αυτόμ. ανίχν. χρώματος Ευαισθησία χρώματος 1-9 (5*) Ευαισθησία περιοχής 1-9 (5*)	Ρυθμίστε την ποσότητα χρώματος που εντοπίζει ο εκτυπωτής από το πρωτότυπο έγγραφο. Αυτό το στοιχείο μενού εμφανίζεται μόνο όταν η επιλογή "Έγχρωμη εκτύπωση" έχει οριστεί σε "Αυτόματα".
Βάθος Bit FTP 1 bit* 8 bit	Διαμορφώστε τη ρύθμιση αυτόματης ανίχνευσης χρωμάτων.
Ελάχιστη ανάλυση σάρωσης 75 dpi 150 dpi 200 dpi 300 dpi*	
Ποιότητα JPEG Βέλτιστη για το περιεχόμενο* 5–95	Ρυθμίστε την ποιότητα μιας εικόνας σε μορφή JPEG. <ul style="list-style-type: none"> • Η επιλογή "5" μειώνει το μέγεθος του αρχείου, αλλά υποβαθμίζει την ποιότητα της εικόνας. • Η επιλογή "90" παρέχει τη βέλτιστη ποιότητα εικόνας, αλλά παράγει ένα αρχείο μεγάλου μεγέθους.
Αντίθεση Βέλτιστη για το περιεχόμενο* 0 1 2 3 4 5	Καθορίστε την αντίθεση του αποτελέσματος εκτύπωσης.
Κατάργηση φόντου Εντοπισμός φόντου Βάσει περιεχομένου* Σταθερός	Προσαρμόζει την ποσότητα του φόντου που θα είναι ορατή σε μια σαρωμένη εικόνα. Αν θέλετε να αφαιρέσετε το χρώμα φόντου από το πρωτότυπο έγγραφο, ορίστε στον Εντοπισμό φόντου την επιλογή "Βάσει περιεχομένου". Αν θέλετε να αφαιρέσετε το θόρυβο εικόνας από μια

ΣΤΟΙΧΕΪΟ ΜΕΝΟΥ	ΠΕΡΙΓΡΑΦΗ
Επίπεδο -4 έως 4 (0*)	Φωτογραφία, ορίστε στον Εντοπισμό φόντου την επιλογή "Σταθερός".
Αντεστραμμένο είδωλο Όχι* Ναι	Δημιουργεί ένα αντεστραμμένο είδωλο του πρωτότυπου εγγράφου.
Αρνητικό είδωλο Όχι* Ναι	Δημιουργεί ένα αρνητικό είδωλο του πρωτότυπου εγγράφου.
Λεπτομέρεια σκίασης -4 έως 4 (0*)	Προσαρμόστε την ποσότητα σκίασης που θα είναι ορατή σε μια σαρωμένη εικόνα.
Σάρωση από άκρη σε άκρη Όχι* Ναι	Επιτρέπει σάρωση του πρωτότυπου εγγράφου από άκρη σε άκρη.
Ευκρίνεια 1-5 (3*)	Προσαρμόστε την ευκρίνεια μιας σαρωμένης εικόνας.
Θερμοκρασία -4 έως 4 (0*)	Προσδιορίστε αν η εκτύπωση θα έχει πιο ψυχρούς ή πιο θερμούς τόνους.
Κενές σελίδες Κατάργηση κενής σελίδας Να μην καταργηθεί* Αφαίρεση Ευαίσθησια κενής σελίδας 1-9 (0*)	Προσδιορίστε αν θα συμπεριλαμβάνονται κενές σελίδες.
 Σημείωση: Ένας αστερίσκος (*) δίπλα σε μια τιμή υποδηλώνει την προεπιλεγμένη εργοστασιακή ρύθμιση.	

Στ. ελέγχ. διαχ.

ΣΤΟΙΧΕΪΟ ΜΕΝΟΥ	ΠΕΡΙΓΡΑΦΗ
Προεπιλογή για κείμενο 5-95 (75*)	Ρυθμίστε την ποιότητα του κειμένου σε μια σαρωμένη εικόνα.
Προεπιλογή για Κείμενο/Φωτογραφία 5-95 (75*)	Ρυθμίστε την ποιότητα της εικόνας κειμένου ή φωτογραφίας σε μια σαρωμένη εικόνα.
Προεπιλογή για Φωτογραφίες 5-95 (50*)	Ρυθμίστε την ποιότητα μιας εικόνας φωτογραφίας σε μια σαρωμένη εικόνα.
Χρήση TIFF πολλών σελίδων Ναι* Όχι	Επιλέξτε ανάμεσα σε αρχεία TIFF μίας σελίδας και πολλών σελίδων.
Συμπίεση TIFF LZW* JPEG	Ορίστε μια επιλογή συμπίεσης για αρχεία TIFF.
Αρχείο καταγραφής μετάδοσης Εκτύπωση αρχείου καταγραφής* Να μην εκτυπωθεί αναφορά Εκτύπωση μόνο για σφάλμα	Εκτυπώστε ένα αρχείο καταγραφής για την επιτυχή μετάδοση σάρωσης FTP.
Καταγραφή προέλευσης χαρτιού Δίσκος [x] (1*) Τροφοδότης διαφορετικών μεγεθών	Προσδιορίστε την προέλευση του χαρτιού για την εκτύπωση των αρχείων καταγραφής FTP.
Να επιτρέπεται η αποθήκευση ως συντόμευση Όχι Ναι*	Αποθηκεύστε προσαρμοσμένες ρυθμίσεις FTP ως συντομεύσεις.
Ρύθμιση λοξού αυτόματου τροφοδότη εγγράφων Όχι Ναι*	Ρυθμίστε τον εκτυπωτή ώστε να προσαρμόζει τις λοξές εικόνες από τα έγγραφα που σαρώνονται από τον αυτόματο τροφοδότη εγγράφων.

ΣΤΟΙΧΕΪΟ ΜΕΝΟΥ	ΠΕΡΙΓΡΑΦΗ
Χρήση παθητικού FTP Όχι* Ναι	Όταν είναι ενεργοποιημένο, ο διακομιστής FTP προσδιορίζει τη θύρα δεδομένων στην οποία ο εκτυπωτής θα συνδεθεί.
 Σημείωση: Ένας αστερίσκος (*) δίπλα σε μια τιμή υποδηλώνει την προεπιλεγμένη εργοστασιακή ρύθμιση.	

Μονάδα USB

 **Σημαντικό:** Ορισμένες δυνατότητες είναι λειτουργίες του διαχειριστή συστήματος και οι επιλογές δεν εμφανίζονται. Για περισσότερες πληροφορίες, ανατρέξτε στη διεύθυνση www.xerox.com για να δείτε τον *Οδηγό Διαχειριστή του Ενσωματωμένου Διακομιστή Web* και τα προγράμματα οδήγησης για τον εκτυπωτή σας.

 **Σημείωση:** Ορισμένες επιλογές μενού είναι διαθέσιμες μόνο στον Ενσωματωμένο Διακομιστή Web.

ΣΑΡΩΣΗ ΜΟΝΑΔΑΣ FLASH

ΣΤΟΙΧΕΪΟ ΜΕΝΟΥ	ΠΕΡΙΓΡΑΦΗ
Μορφή PDF (.pdf)* TIFF (.tif) JPEG (.jpg) XPS (.xps)	Προσδιορίστε τη μορφή του αρχείου για τη σαρωμένη εικόνα. Οι ρυθμίσεις ενδέχεται να διαφέρουν ανάλογα με το μοντέλο του εκτυπωτή σας.
Ρυθμίσεις PDF Έκδοση PDF 1.3 1.4 1.5* 1.6 1.7 Αρχαιοθέτηση (PDF/A) Όχι* Ναι Έκδοση αρχαιοθέτησης A-1α* A-1b A-2u Ασφαλές Όχι* Ναι	Ρυθμίστε τη μορφή PDF για τη σαρωμένη εικόνα. Οι επιλογές Έκδοση αρχαιοθέτησης και Αρχαιοθέτηση (PDF/A) εμφανίζονται μόνο όταν η Έκδοση PDF είναι ρυθμισμένη σε 1.4 και 1.7.  Σημείωση: Η έκδοση αρχαιοθέτησης A-2u είναι διαθέσιμη μόνο για την έκδοση PDF 1.7.

ΣΤΟΙΧΕΪΟ ΜΕΝΟΥ	ΠΕΡΙΓΡΑΦΗ
Είδος περιεχομένων Κείμενο Κείμενο/Φωτογραφία* Γραφικά Φωτογραφία	Βελτιώστε το αποτέλεσμα βάσει του περιεχομένου του πρωτότυπου εγγράφου.
Προέλευση περιεχομένου Ασπρόμαυρο λείζερ Έγχρωμο λείζερ* Inkjet Φωτογραφία/Φιλμ Περιοδικό Εφημερίδα Πιεστήριο Άλλο	Βελτιώστε το αποτέλεσμα βάσει της προέλευσης του πρωτότυπου εγγράφου.
Έγχρωμο Ασπρόμαυρο Γκρι Έγχρωμο* Αυτόματο	Προσδιορίστε το χρώμα κατά τη σάρωση μιας εικόνας.
Ανάλυση 75 dpi 150 dpi* 200 dpi 300 dpi 400 dpi 600 dpi	Ρυθμίστε την ανάλυση της σαρωμένης εικόνας.
Σκουρότητα 1-9 (5*)	Προσαρμόστε τη σκουρότητα της σαρωμένης εικόνας.
Προσανατολισμός Κατακόρυφος προσανατολισμός*	Να καθορίσετε τον προσανατολισμό του κειμένου και των γραφικών της σελίδας.

ΣΤΟΙΧΕΪΟ ΜΕΝΟΥ	ΠΕΡΙΓΡΑΦΗ
Οριζόντιος προσανατολισμός	
Μέγεθος πρωτοτύπου [Λίστα μεγεθών χαρτιού]	Ρυθμίστε το μέγεθος χαρτιού του πρωτότυπου εγγράφου. <ul style="list-style-type: none"> • Η ρύθμιση Letter είναι η προεπιλεγμένη εργοστασιακή ρύθμιση για τις Η.Π.Α. Η επιλογή A4 αποτελεί προεπιλεγμένη εργοστασιακή ρύθμιση σε διεθνές επίπεδο. • Αυτό το στοιχείο μενού ενδέχεται να διαφέρει ανάλογα με το μοντέλο του εκτυπωτή σας.
Όψεις Όχι* Μεγάλη πλευρά Μικρή πλευρά	Προσδιορίστε τον προσανατολισμό σελίδας του κειμένου και των γραφικών κατά τη σάρωση ενός εγγράφου διπλής όψης.
Όνομα αρχείου	Προσδιορίστε το όνομα αρχείου της σαρωμένης εικόνας.
 Σημείωση: Ένας αστερίσκος (*) δίπλα σε μια τιμή υποδηλώνει την προεπιλεγμένη εργοστασιακή ρύθμιση.	

Σύνθετη απεικόνιση

ΣΤΟΙΧΕΪΟ ΜΕΝΟΥ	ΠΕΡΙΓΡΑΦΗ
Εξισορρόπηση χρωμάτων	Προσαρμόστε την ποσότητα του γραφίτη που χρησιμοποιείται για κάθε χρώμα.
Χρώμα απόρριψης Χρώμα απόρριψης Καμία* Κόκκινο Πράσινο Μπλε Προεπιλεγμένα όρια τιμών κόκκινου 0-255 (128*) Προεπιλεγμένα όρια τιμών πράσινου 0-255 (128*)	Προσδιορίστε ποιο χρώμα θα απορρίπτεται κατά τη σάρωση και προσαρμόστε τη ρύθμιση απόρριψης για το συγκεκριμένο χρώμα.

ΣΤΟΙΧΕΪΟ ΜΕΝΟΥ	ΠΕΡΙΓΡΑΦΗ
<p>Προεπιλεγμένα όρια τιμών μπλε 0-255 (128*)</p>	
<p>Αυτόμ. ανίχν. χρώματος Ευαισθησία χρώματος 1-9 (5*) Ευαισθησία περιοχής 1-9 (5*)</p>	<p>Ρυθμίστε την ποσότητα χρώματος που εντοπίζει ο εκτυπωτής από το πρωτότυπο έγγραφο.</p> <p>Αυτό το στοιχείο μενού εμφανίζεται μόνο όταν η επιλογή "Έγχρωμη εκτύπωση" έχει οριστεί σε "Αυτόματα".</p>
<p>Ποιότητα JPEG Βέλτιστη για το περιεχόμενο* 5-95</p>	<p>Ρυθμίστε την ποιότητα μιας εικόνας σε μορφή JPEG.</p> <ul style="list-style-type: none"> • Η επιλογή "πέντε" μειώνει το μέγεθος του αρχείου, αλλά υποβαθμίζει την ποιότητα της εικόνας. • Η επιλογή "ενενήντα" παρέχει τη βέλτιστη ποιότητα εικόνας, αλλά παράγει ένα αρχείο μεγάλου μεγέθους.
<p>Αντίθεση Βέλτιστη για το περιεχόμενο* 0 1 2 3 4 5</p>	<p>Καθορίστε την αντίθεση του αποτελέσματος εκτύπωσης.</p>
<p>Κατάργηση φόντου Εντοπισμός φόντου Βάσει περιεχομένου* Σταθερός Επίπεδο -4 έως 4 (0*)</p>	<p>Προσαρμόζει την ποσότητα του φόντου που θα είναι ορατή σε μια σαρωμένη εικόνα.</p> <p>Αν θέλετε να αφαιρέσετε το χρώμα φόντου από το πρωτότυπο έγγραφο, ορίστε στον Εντοπισμό φόντου την επιλογή "Βάσει περιεχομένου". Αν θέλετε να αφαιρέσετε το θόρυβο εικόνας από μια φωτογραφία, ορίστε στον Εντοπισμό φόντου την επιλογή "Σταθερός".</p>
<p>Αντεστραμμένο είδωλο Όχι* Ναι</p>	<p>Δημιουργεί ένα αντεστραμμένο είδωλο του πρωτότυπου εγγράφου.</p>

ΣΤΟΙΧΕΪΟ ΜΕΝΟΥ	ΠΕΡΙΓΡΑΦΗ
Αρνητικό είδωλο Όχι* Ναι	Δημιουργεί ένα αρνητικό είδωλο του πρωτότυπου εγγράφου.
Λεπτομέρεια σκίασης -4 έως 4 (0*)	Προσαρμόστε την ποσότητα σκίασης που θα είναι ορατή σε μια σαρωμένη εικόνα.
Σάρωση από άκρη σε άκρη Όχι* Ναι	Επιτρέπει σάρωση του πρωτότυπου εγγράφου από άκρη σε άκρη.
Ευκρίνεια 1-5 (3*)	Προσαρμόστε την ευκρίνεια μιας σαρωμένης εικόνας.
Θερμοκρασία -4 έως 4 (0*)	Προσδιορίστε αν η εκτύπωση θα έχει πιο ψυχρούς ή πιο θερμούς τόνους.
Κενές σελίδες Κατάργηση κενής σελίδας Ευαισθησία κενής σελίδας	Προσδιορίστε αν θα συμπεριλαμβάνονται κενές σελίδες.
 Σημείωση: Ένας αστερίσκος (*) δίπλα σε μια τιμή υποδηλώνει την προεπιλεγμένη εργοστασιακή ρύθμιση.	

Στ. ελέγχ. διαχ.

ΣΤΟΙΧΕΪΟ ΜΕΝΟΥ	ΠΕΡΙΓΡΑΦΗ
Προεπιλογή για κείμενο 5-95 (75*)	Ρυθμίστε την ποιότητα του κειμένου σε μια σαρωμένη εικόνα.
Προεπιλογή για Κείμενο/Φωτογραφία 5-95 (75*)	Ρυθμίστε την ποιότητα του κειμένου ή της φωτογραφίας σε μια σαρωμένη εικόνα.
Προεπιλογή για Φωτογραφίες 5-95 (75*)	Ρυθμίστε την ποιότητα μιας φωτογραφίας σε μια σαρωμένη εικόνα.
Χρήση TIFF πολλών σελίδων Ναι* Όχι	Επιλέξτε ανάμεσα σε αρχεία TIFF μίας σελίδας και πολλών σελίδων.

ΣΤΟΙΧΕΪΟ ΜΕΝΟΥ	ΠΕΡΙΓΡΑΦΗ
Συμπίεση TIFF LZW* JPEG	Ρυθμίστε τη συμπίεση για αρχεία TIFF.
Ρύθμιση λοξού αυτόματου τροφοδότη εγγράφων Όχι Ναι*	Ρυθμίστε τον εκτυπωτή ώστε να προσαρμόζει τις λοξές εικόνες από τα έγγραφα που σαρώνονται από τον αυτόματο τροφοδότη εγγράφων.
 Σημείωση: Ένας αστερίσκος (*) δίπλα σε μια τιμή υποδηλώνει την προεπιλεγμένη εργοστασιακή ρύθμιση.	

ΕΚΤΥΠΩΣΗ ΑΠΌ ΜΟΝΑΔΑ FLASH

ΣΤΟΙΧΕΪΟ ΜΕΝΟΥ	ΠΕΡΙΓΡΑΦΗ
Αριθμός αντιγράφων 1-9999 (1*)	Ρυθμίστε τον αριθμό αντιγράφων.
Προέλευση χαρτιού <ul style="list-style-type: none"> • Δίσκος 1* • Μη αυτόμ. τροφοδ. χαρτιού • Μη αυτόματη τροφοδοσία φακέλων 	Ορίστε την προέλευση χαρτιού για την εργασία εκτύπωσης.
Έγχρωμο <ul style="list-style-type: none"> • Όχι • Ναι* 	Εκτυπώστε έγχρωμα ένα αρχείο της μονάδας Flash.
Σελιδοποίηση <ul style="list-style-type: none"> • Ενεργοποίηση [1,2,1,2,1,2]* • Απενεργοποίηση [1,1,1,2,2,2] 	Διατηρήστε τις σελίδες μιας εργασίας εκτύπωσης σε στοίβα με διαδοχική σειρά, ειδικά κατά την εκτύπωση πολλών αντιγράφων της εργασίας.
Όψεις <ul style="list-style-type: none"> • Μονής όψης* • Διπλής όψης 	Ορίζει την εκτύπωση στη μία ή και στις δύο όψεις του χαρτιού.
Τύπος περιστροφής <ul style="list-style-type: none"> • Μεγάλη πλευρά* • Μικρή πλευρά 	Καθορίστε ποια πλευρά του χαρτιού θα δεθεί κατά την εκτέλεση εκτύπωσης διπλής όψης.
Σελίδες ανά όψη <ul style="list-style-type: none"> • Όχι* • 2 σελίδες ανά όψη • 3 σελίδες ανά όψη 	Εκτυπώστε εικόνες πολλών σελίδων σε μία όψη ενός φύλλου χαρτιού.

ΣΤΟΙΧΕΪΟ ΜΕΝΟΥ	ΠΕΡΙΓΡΑΦΗ
<ul style="list-style-type: none"> • 4 σελίδες ανά όψη • 6 σελίδες ανά όψη • 9 σελίδες ανά όψη • 12 σελίδες ανά όψη • 16 σελίδες ανά όψη 	
Σειρά σελίδων ανά πλευρά <ul style="list-style-type: none"> • Οριζόντια* • Οριζόντια αναστροφή • Κατακόρυφη αναστροφή • Κάθετη 	Προσδιορίστε τη θέση των εικόνων πολλών σελίδων κατά τη χρήση του μενού "Σελίδες ανά πλευρά".
Σελίδες ανά προσανατολισμό πλευράς <ul style="list-style-type: none"> • Αυτόματα* • Οριζόντιος προσανατολισμός • Κατακόρυφος 	Προσδιορίστε τον προσανατολισμό των εικόνων πολλών σελίδων κατά τη χρήση του μενού "Σελίδες ανά πλευρά".
Περίγραμμα σελίδων ανά πλευρά <ul style="list-style-type: none"> • Καμία* • Αμιγές 	Εκτυπώστε ένα περίγραμμα γύρω από κάθε εικόνα σελίδας κατά τη χρήση του μενού "Σελίδες ανά πλευρά".
Διαχωριστικά φύλλα <ul style="list-style-type: none"> • Όχι* • Μεταξύ αντιγράφων • Μεταξύ εργασιών • Μεταξύ σελίδων 	Εισαγάγετε κενά διαχωριστικά φύλλα κατά την εκτύπωση.
Προέλευση διαχωριστικού φύλλου <ul style="list-style-type: none"> • Δίσκος 1* 	Ορίζει την προέλευση του χαρτιού για τα διαχωριστικά φύλλα.
Κενές σελίδες <ul style="list-style-type: none"> • Να μην γίνεται εκτύπωση* • Εκτύπωση 	Εκτυπώστε κενές σελίδες σε μια εργασία εκτύπωσης.
 Σημείωση: Ένας αστερίσκος (*) δίπλα σε μια τιμή υποδηλώνει την προεπιλεγμένη εργοστασιακή ρύθμιση.	

Δίκτυο/Θύρες

 **Σημαντικό:** Ορισμένες δυνατότητες είναι λειτουργίες του διαχειριστή συστήματος και οι επιλογές δεν εμφανίζονται. Για περισσότερες πληροφορίες, ανατρέξτε στη διεύθυνση www.xerox.com για να δείτε τον *Οδηγό Διαχειριστή του Ενσωματωμένου Διακομιστή Web* και τα προγράμματα οδήγησης για τον εκτυπωτή σας.

 **Σημείωση:** Ορισμένες επιλογές μενού είναι διαθέσιμες μόνο στον Ενσωματωμένο Διακομιστή Web.

ΕΠΙΣΚΟΠΗΣΗ ΔΙΚΤΥΟΥ

ΣΤΟΙΧΕΪΟ ΜΕΝΟΥ	ΠΕΡΙΓΡΑΦΗ
Ενεργός προσαρμογέας Αυτόματα* Βασικό δίκτυο Ασύρματη σύνδεση	Προσδιορίστε τον τρόπο σύνδεσης δικτύου. Η επιλογή Ασύρματο εμφανίζεται μόνο όταν έχει εγκατασταθεί προσαρμογέας ασύρματου δικτύου.
Κατάσταση δικτύου	Εμφάνιση της κατάστασης σύνδεσης του δικτύου του εκτυπωτή.
Εμφάνιση κατάστασης δικτύου στον εκτυπωτή Ναι* Όχι	Εμφάνιση της κατάστασης του δικτύου στην οθόνη.
Ταχύτητα, αμφίδρομη λειτουργία	Δείχνει την ταχύτητα της κάρτας δικτύου που είναι ενεργή τη δεδομένη στιγμή.
IPv4	Εμφανίζει τη διεύθυνση IPv4.
Όλες οι διευθύνσεις IPv6	Εμφανίστε όλες τις διευθύνσεις IPv6.
Επαναφ διακ εκτ	Πραγματοποιήστε επαναφορά όλων των ενεργών συνδέσεων δικτύου στον εκτυπωτή. Αυτή η ρύθμιση καταργεί όλες τις ρυθμίσεις διαμόρφωσης δικτύου.
Χρονικό όριο εργασιών δικτύου Όχι Ναι* (90 δευτερόλεπτα)	Ορισμός της ώρας προτού ο εκτυπωτής ακυρώσει μια εργασία εκτύπωσης δικτύου.
Διαχωριστική σελίδα Όχι* Ναι	Εκτυπώστε μια διαχωριστική σελίδα.

ΣΤΟΙΧΕΪΟ ΜΕΝΟΥ	ΠΕΡΙΓΡΑΦΗ
Εύρος θυρών για σάρωση σε HΥ 9751:12000*	Καθορίστε ένα έγκυρο εύρος θυρών για εκτυπωτές που προστατεύονται από τείχος προστασίας εμπλοκής θύρας.
Ενεργοποίηση συνδέσεων δικτύου <ul style="list-style-type: none"> • Ναι* • Όχι 	
Ενεργοποίηση LLDP <ul style="list-style-type: none"> • Ναι • Όχι* 	
 Σημείωση: Ένας αστερίσκος (*) δίπλα σε μια τιμή υποδηλώνει την προεπιλεγμένη εργοστασιακή ρύθμιση.	

ΑΣΥΡΜΑΤΗ ΣΥΝΔΕΣΗ

 Σημείωση: Αυτό το μενού είναι διαθέσιμο μόνο σε εκτυπωτές που είναι συνδεδεμένοι σε ασύρματο δίκτυο Wi-Fi ή σε εκτυπωτές που διαθέτουν προσαρμογέα ασύρματου δικτύου.



ΣΤΟΙΧΕΪΟ ΜΕΝΟΥ	ΠΕΡΙΓΡΑΦΗ
Ρύθμιση ασύρματης σύνδεσης Όνομα δικτύου	Ρύθμιση της σύνδεσης Wi-Fi από τον πίνακα ελέγχου.
Συμβατότητα 802.11 b/g/n (2,4 GHz) 802.11 a/b/g/n/ac (2,4 GHz/5 GHz)* 802.11 a/n/ac (5 GHz)	Καθορίστε το πρότυπο για το δίκτυο Wi-Fi.  Σημείωση: Οι επιλογές 802.11 a/b/g/n/ac (2,4 GHz/5 GHz) και 802.11 a/n/ac (5 GHz) εμφανίζονται μόνο όταν έχει εγκατασταθεί Wi-Fi.
Λειτουργία ασφαλείας ασύρματης σύνδεσης <ul style="list-style-type: none"> • Απενεργοποιημένο* • WPA2/WPA-Προσωπικό <ul style="list-style-type: none"> – Λειτουργία κρυπτογράφησης WPA2/WPA-PSK – AES – Ορισμός ήδη κοινόχρηστο κλειδιού • WPA2-Προσωπικό 	Επιλέξτε τον τύπο ασφάλειας για τη σύνδεση του εκτυπωτή σε ασύρματες συσκευές. Ενεργοποιήστε την ασφάλεια ασύρματης σύνδεσης μέσω του πρωτοκόλλου WPA (Wi-Fi Protected Access) ή μέσω του προτύπου 802.1x. Όταν οριστεί στη λειτουργία ασφάλειας WPA, για το ήδη κοινόχρηστο κλειδί, εισαγάγετε τον κωδικό πρόσβασης για την ασφαλή ασύρματη σύνδεση. Όταν οριστεί σε 802.1x-RADIUS, πρέπει να διαμορφώσετε τις ρυθμίσεις πιστοποίησης ταυτότητας 802.1x για να αποφύγετε την αποσύνδεση δικτύου.

ΣΤΟΙΧΕΪΟ ΜΕΝΟΥ	ΠΕΡΙΓΡΑΦΗ
<ul style="list-style-type: none"> - Λειτουργία κρυπτογρ. WPA2-PSK <ul style="list-style-type: none"> - AES - Ορισμός ήδη κοινόχρηστου κλειδιού • WPA2/WPA3 - Προσωπικό <ul style="list-style-type: none"> - Λειτουργία κρυπτογράφησης WPA2/WPA3 - PSK - Ορισμός ήδη κοινόχρηστου κλειδιού • WPA3 - Προσωπικό <ul style="list-style-type: none"> - Λειτουργία κρυπτογράφησης WPA3 - PSK - Ορισμός ήδη κοινόχρηστου κλειδιού • 802.1x - RADIUS <ul style="list-style-type: none"> - Λειτουργία κρυπτογράφησης 802.1x <ul style="list-style-type: none"> - WPA + - WPA2* - WPA2 + PMF 	<p>Ο όρος PMF σημαίνει "Protected Management Frames" (Προστατευμένα frames διαχείρισης).</p>
<p>IPv4</p> <ul style="list-style-type: none"> • Ενεργοποίηση DHCP <ul style="list-style-type: none"> - Ναι* - Όχι • Ρύθμιση στατικής διεύθυνσης IP <ul style="list-style-type: none"> - Διεύθυνση IP - Μάσκα δικτύου - Πύλη 	<p>Ενεργοποιήστε πρωτόκολλο DHCP και διαμορφώστε τη στατική διεύθυνση IP.</p> <p>Το DHCP είναι ένα βασικό πρωτόκολλο που επιτρέπει σε ένα διακομιστή να διανέμει δυναμικά διευθύνσεις IP και πληροφορίες διαμόρφωσης σε πελάτες.</p>
<p>IPv6</p> <ul style="list-style-type: none"> • Ενεργοποίηση IPv6 <ul style="list-style-type: none"> - Ναι* - Όχι • Ενεργοπ. DHCPv6 <ul style="list-style-type: none"> - Ναι - Όχι* • Αυτόματη διαμόρφωση διεύθυνσης χωρίς επίβλεψη κατάστασης 	<p>Ενεργοποιήστε και διαμορφώστε τις ρυθμίσεις IPv6 στον εκτυπωτή.</p>

ΣΤΟΙΧΕΪΟ ΜΕΝΟΥ	ΠΕΡΙΓΡΑΦΗ
<ul style="list-style-type: none"> - Ναι* - Όχι • Διεύθυνση διακομιστή DNS • Χειροκίνητα αντιστοιχισμένη διεύθυνση IPv6 • Χειροκίνητα αντιστοιχισμένος δρομολογητής IPv6 • Πρόθημα διεύθυνσης 0-128 (64*) • Όλες οι διευθύνσεις IPv6 • Όλες οι διευθύνσεις δρομολογητή IPv6 	
<p>Διεύθυνση δικτύου</p> <ul style="list-style-type: none"> • UAA • LAA 	<p>Προβολή των διευθύνσεων δικτύου.</p>
<p>PCL SmartSwitch</p> <ul style="list-style-type: none"> • Ναι* • Όχι 	<p>Ρυθμίστε τον εκτυπωτή ώστε να μεταβαίνει αυτόματα σε εξομίωση PCL όποτε αυτό απαιτείται από μια εργασία εκτύπωσης, ανεξάρτητα από την προεπιλεγμένη γλώσσα του εκτυπωτή.</p> <p>Εάν το PCL SmartSwitch είναι απενεργοποιημένο, ο εκτυπωτής δεν εξετάζει τα εισερχόμενα δεδομένα και χρησιμοποιεί την προεπιλεγμένη γλώσσα εκτυπωτή που έχει προσδιοριστεί στο μενού "Ρύθμιση".</p>
<p>PS SmartSwitch</p> <ul style="list-style-type: none"> • Ναι* • Όχι 	<p>Ρυθμίστε τον εκτυπωτή ώστε να μεταβαίνει αυτόματα σε εξομίωση PS όποτε αυτό απαιτείται από μια εργασία εκτύπωσης, ανεξάρτητα από την προεπιλεγμένη γλώσσα του εκτυπωτή.</p> <p>Εάν το PS SmartSwitch είναι απενεργοποιημένο, ο εκτυπωτής δεν εξετάζει τα εισερχόμενα δεδομένα και χρησιμοποιεί την προεπιλεγμένη γλώσσα εκτυπωτή που έχει προσδιοριστεί στο μενού "Ρύθμιση".</p>

ΣΤΟΙΧΕΪΟ ΜΕΝΟΥ	ΠΕΡΙΓΡΑΦΗ
Διαδικά αρχεία PS για MAC <ul style="list-style-type: none"> • Αυτόματα* • Ναι • Όχι 	<p>Ορίζει την επεξεργασία από τον εκτυπωτή εργασιών εκτύπωσης δυαδικών αρχείων PostScript για Macintosh.</p> <ul style="list-style-type: none"> • Η ρύθμιση "Ενεργοποίηση" επεξεργάζεται δυαδικές εργασίες εκτύπωσης PostScript. • Η ρύθμιση "Απενεργοποίηση" φιλτράρει τις εργασίες εκτύπωσης χρησιμοποιώντας το τυπικό πρωτόκολλο.
 Σημείωση: Ένας αστερίσκος (*) δίπλα σε μια τιμή υποδηλώνει την προεπιλεγμένη εργοστασιακή ρύθμιση.	

WI-FI DIRECT

ΣΤΟΙΧΕΪΟ ΜΕΝΟΥ	ΠΕΡΙΓΡΑΦΗ
Ενεργοποίηση Wi-Fi Direct <ul style="list-style-type: none"> • Ναι • Όχι* 	<p>Ορίστε τον εκτυπωτή για απευθείας σύνδεση με τις συσκευές Wi-Fi.</p>
Όνομα Wi-Fi Direct	<p>Καθορίστε το όνομα του δικτύου Wi-Fi Direct.</p>
Κωδικός πρόσβασης Wi-Fi Direct	<p>Ορίστε τον κωδικό πρόσβασης για τον έλεγχο ταυτότητας και την επικύρωση των χρηστών σε μια σύνδεση Wi-Fi.</p>
Εμφάνιση κωδικού πρόσβασης στη σελίδα ρύθμισης <ul style="list-style-type: none"> • Όχι • Ναι* 	<p>Εμφανίζει τον κωδικό πρόσβασης του Wi-Fi Direct στη σελίδα ρύθμισης δικτύου.</p>
Αριθμός προτιμώμενου καναλιού <ul style="list-style-type: none"> • 1–11 • Αυτόματα* 	<p>Καθορίζει το προτιμώμενο κανάλι του δικτύου Wi-Fi.</p>
Διεύθυνση IP κατόχου ομάδας	<p>Καθορίζει τη διεύθυνση IP του κατόχου ομάδας.</p>
Αυτόματη αποδοχή αιτημάτων μέσω πατήματος κουμπιού <ul style="list-style-type: none"> • Όχι* • Ναι 	<p>Αποδοχή των αιτημάτων για αυτόματη σύνδεση με το δίκτυο.</p> <p> Σημείωση: Η αυτόματη αποδοχή συσκευών-πελατών δεν είναι ασφαλής.</p>
 Σημείωση: Ένας αστερίσκος (*) δίπλα σε μια τιμή υποδηλώνει την προεπιλεγμένη εργοστασιακή ρύθμιση.	

AIRPRINT

ΣΤΟΙΧΕΪΟ ΜΕΝΟΥ	ΠΕΡΙΓΡΑΦΗ
Επισκόπηση Όλες οι λειτουργίες εκτύπωσης: Ενεργοποιημένο	
AirPrint <ul style="list-style-type: none"> • Ενεργοποιημένο* • Απενεργοποιημένο 	
Όνομα Bonjour	Το όνομα που θα χρησιμοποιηθεί για την αναγνώριση του εκτυπωτή στην υπηρεσία Airprint.
Όνομα οργανισμού	
Οργανωτική μονάδα	
Θέση εκτυπωτή	
Γεωγραφικό πλάτος εκτυπωτή	Το γεωγραφικό πλάτος του εκτυπωτή στο GPS. Το έγκυρο εύρος είναι -90 έως 90.
Γεωγραφικό μήκος εκτυπωτή	Το γεωγραφικό μήκος του εκτυπωτή στο GPS. Το έγκυρο εύρος είναι -180 έως 180.
Υψόμετρο εκτυπωτή	Το υψόμετρο του εκτυπωτή στο GPS. Το έγκυρο εύρος είναι -100000 έως 100000.
Περισσότερες επιλογές	Από τον Ενσωματωμένο διακομιστή Web, επιλέξτε διαδοχικά Ρυθμίσεις > Δίκτυο/Θύρες > AirPrint > Περισσότερες επιλογές για τις παρακάτω επιλογές.
Αναλώσιμα Κασέτα μαύρου γραφίτη Κασέτα κυανού γραφίτη Κασέτα ματζέντα γραφίτη Κασέτα κίτρινου γραφίτη Κιτ απεικόνισης Περιέκτης υπολειμμάτων	Αυτό το μενού εμφανίζει κατάσταση/ειδοποιήσεις για τα αναλώσιμα.
Εκτυπωτής Τύπος συσκευής Ταχύτητα συσκευής Επίπεδο υλικολογισμικού	Αυτό το μενού εμφανίζει τις προδιαγραφές εκτυπωτή και κατάσταση/ειδοποιήσεις για τον δίσκο εισόδου/εξόδου.

ΣΤΟΙΧΕΪΟ ΜΕΝΟΥ	ΠΕΡΙΓΡΑΦΗ
Τροφοδότης διαφορετικών μεγεθών Δίσκος 1 Δίσκος 2 Δίσκος 3 Δίσκος 4 Τυπική υποδοχή	
Τρόποι σύνδεσης	Για περισσότερες πληροφορίες, ανατρέξτε στην ενότητα Τρόποι σύνδεσης .
Διαχείριση πιστοποιητικών	Για περισσότερες πληροφορίες, ανατρέξτε στην ενότητα Διαχείριση πιστοποιητικών .
Ρύθμιση εμπιστευτικής εκτύπωσης	Για περισσότερες πληροφορίες, ανατρέξτε στην ενότητα Ρύθμιση εμπιστευτικής εκτύπωσης .





ΔΙΑΧΕΪΡΙΣΗ ΥΠΗΡΕΣΙΩΝ ΓΙΑ ΚΙΝΗΤΕΣ ΣΥΣΚΕΥΕΣ

ΣΤΟΙΧΕΪΟ ΜΕΝΟΥ	ΠΕΡΙΓΡΑΦΗ
Ενεργοποίηση εκτύπωσης IPP <ul style="list-style-type: none"> • Ναι* • Όχι 	Ενεργοποιήστε τη ρύθμιση Εκτύπωση IPP στον εκτυπωτή.
Ενεργοποίηση φαξ IPP <ul style="list-style-type: none"> • Ναι* • Όχι 	Ενεργοποιήστε τη ρύθμιση Φαξ IPP στον εκτυπωτή.
Ενεργοποίηση IPP μέσω USB <ul style="list-style-type: none"> • Ναι* • Όχι 	Ενεργοποιήστε τη ρύθμιση IPP μέσω USB στον εκτυπωτή.  Σημείωση: Μετά από την αλλαγή αυτής της ρύθμισης, ο χρήστης πρέπει να κάνει επανεκκίνηση του εκτυπωτή.
Ενεργοποίηση σάρωσης <ul style="list-style-type: none"> • Ναι* • Όχι 	Ενεργοποιήστε τη ρύθμιση Σάρωση για φορητές συσκευές στον εκτυπωτή.

ΣΤΟΙΧΕΪΟ ΜΕΝΟΥ	ΠΕΡΙΓΡΑΦΗ
Ενεργοποίηση Εντοπισμού υπηρεσίας Mopria Print <ul style="list-style-type: none"> • Ναι* • Όχι 	Ενεργοποιήστε τη ρύθμιση Εντοπισμός Mopria Print στον εκτυπωτή.
 Σημείωση: Ένας αστερίσκος (*) δίπλα σε μια τιμή υποδηλώνει την προεπιλεγμένη εργοστασιακή ρύθμιση.	

ETHERNET

ΣΤΟΙΧΕΪΟ ΜΕΝΟΥ	ΠΕΡΙΓΡΑΦΗ
Ταχύτητα δικτύου	Εμφανίστε την ταχύτητα ενός ενεργού προσαρμογέα δικτύου.
IPv4 <ul style="list-style-type: none"> • Ενεργοποίηση DHCP (Ναι*) • Ρύθμιση στατικής διεύθυνσης IP 	Διαμορφώστε τις IPv4 ρυθμίσεις.
IPv6 <ul style="list-style-type: none"> • Ενεργοποίηση IPv6 (Ναι*) • Ενεργοποίηση DHCPv6 (Όχι*) • Αυτόματη διαμόρφωση διεύθυνσης χωρίς επίβλεψη κατάστασης (Ναι*) • Διεύθυνση διακομιστή DNS • Χειροκίνητα αντιστοιχισμένη διεύθυνση IPv6 • Χειροκίνητα αντιστοιχισμένος δρομολογητής IPV6 • Πρόθημα διεύθυνσης (64*) • Όλες οι διευθύνσεις IPv6 • Όλες οι διευθύνσεις δρομολογητή IPv6 	Διαμορφώστε τις IPv6 ρυθμίσεις.
Διεύθυνση δικτύου <ul style="list-style-type: none"> • UAA • LAA 	Καθορίστε τη διεύθυνση δικτύου.
Διεύθυνση δικτύου PCL SmartSwitch <ul style="list-style-type: none"> • Όχι • Ναι* 	Ρυθμίστε τον εκτυπωτή ώστε να μεταβαίνει αυτόματα σε εξομίωση PCL όποτε αυτό απαιτείται από μια εργασία εκτύπωσης, ανεξάρτητα από την προεπιλεγμένη γλώσσα του εκτυπωτή.



ΣΤΟΙΧΕΪΟ ΜΕΝΟΥ	ΠΕΡΙΓΡΑΦΗ
	 Σημείωση: Όταν αυτή τη ρύθμιση είναι απενεργοποιημένη, ο εκτυπωτής δεν εξετάζει τα εισερχόμενα δεδομένα και χρησιμοποιεί την προεπιλεγμένη γλώσσα εκτυπωτή που έχει προσδιοριστεί στο μενού "Ρύθμιση".
Διεύθυνση δικτύου PS SmartSwitch <ul style="list-style-type: none"> • Όχι* • Ναι 	Ρυθμίστε τον εκτυπωτή ώστε να μεταβαίνει αυτόματα σε εξομίωση PostScript όποτε αυτό απαιτείται από μια εργασία εκτύπωσης, ανεξάρτητα από την προεπιλεγμένη γλώσσα του εκτυπωτή  Σημείωση: Όταν αυτή τη ρύθμιση είναι απενεργοποιημένη, ο εκτυπωτής δεν εξετάζει τα εισερχόμενα δεδομένα και χρησιμοποιεί την προεπιλεγμένη γλώσσα εκτυπωτή που έχει προσδιοριστεί στο μενού "Ρύθμιση".
Διαδικαία αρχεία PS για MAC <ul style="list-style-type: none"> • Αυτόματα* • Ναι • Όχι 	Ορίζει την επεξεργασία από τον εκτυπωτή εργασιών εκτύπωσης διαδικαίων αρχείων PostScript για Macintosh.  Σημείωση: <ul style="list-style-type: none"> • Με την επιλογή "Αυτόματα" γίνεται επεξεργασία εργασιών εκτύπωσης από υπολογιστές που χρησιμοποιούν είτε Windows είτε Macintosh • Η ρύθμιση "Απενεργοποίηση" φιλτράρει τις εργασίες εκτύπωσης PostScript χρησιμοποιώντας το τυπικό πρωτόκολλο.
Ενεργειακά αποδοτικό Ethernet <ul style="list-style-type: none"> • Όχι • Ναι • Αυτόματα* 	Μειώστε την κατανάλωση ενέργειας, όταν ο εκτυπωτής δεν λαμβάνει δεδομένα από το δίκτυο Ethernet.
 Σημείωση: Ένας αστερίσκος (*) δίπλα σε μια τιμή υποδηλώνει την προεπιλεγμένη εργοστασιακή ρύθμιση.	

TCP/IP



Σημείωση: Αυτό το μενού εμφανίζεται μόνο σε εκτυπωτές δικτύου ή εκτυπωτές που είναι συνδεδεμένοι με διακομιστές εκτυπώσεων.

ΣΤΟΙΧΕΪΟ ΜΕΝΟΥ	ΠΕΡΙΓΡΑΦΗ
Ορισμός κεντρικού υπολογιστή	Ρυθμίστε το τρέχον όνομα υπολογιστή δικτύου TCP/IP.
Όνομα τομέα	Ρυθμίστε το όνομα τομέα.
Να επιτρέπεται η ενημέρωση του διακομιστή NTP από τα DHCP/BOOTP <ul style="list-style-type: none"> • Ναι* • Όχι 	Να επιτρέπεται η ενημέρωση των ρυθμίσεων NTP του εκτυπωτή από τις συσκευές-πελάτες DHCP και BOOTP.
Όνομα αρχικής ρύθμισης παραμέτρων	Προσδιορίστε ένα όνομα υπηρεσίας για το δίκτυο μηδενικής διαμόρφωσης.
Ενεργοποίηση Auto IP <ul style="list-style-type: none"> • Όχι • Ναι* 	Αντιστοιχίστε αυτόματα μια διεύθυνση IP.
Διεύθυνση διακομιστή DNS	Προσδιορίστε την τρέχουσα διεύθυνση διακομιστή του Συστήματος ονομάτων τομέα (DNS).
Διεύθυνση εφεδρικού διακομιστή DNS	Προσδιορίστε τους διευθύνσεις των εφεδρικών διακομιστών DNS.
Διεύθυνση εφεδρικού διακομιστή DNS 2	
Διεύθυνση εφεδρικού διακομιστή DNS 3	
Σειρά αναζήτησης	Προσδιορίστε μια λίστα ονομάτων τομέων για τον εντοπισμό του εκτυπωτή και των πόρων του που βρίσκονται σε διαφορετικούς τομείς στο δίκτυο.
Ενεργοποίηση DDNS <ul style="list-style-type: none"> • Όχι* • Ναι 	Ενημερώστε τις ρυθμίσεις δυναμικού DNS.
DDNS TTL	Προσδιορίστε τις τρέχουσες ρυθμίσεις DDNS.
Προεπιλεγμένο TTL	
Χρόνος ανανέωσης DDNS	
Ενεργοποίηση mDNS <ul style="list-style-type: none"> • Όχι • Ναι* 	Ενημερώστε τις ρυθμίσεις DNS πολλαπλής διανομής.
Διεύθυνση διακομιστή WINS	Προσδιορίστε μια διεύθυνση διακομιστή για την Υπηρεσία ονομάτων Internet των Windows (WINS).
Ενεργοποίηση BOOTP <ul style="list-style-type: none"> • Όχι* • Ναι 	Να επιτρέπεται η αντιστοίχιση διεύθυνσης IP εκτυπωτή από το BOOTP.

ΣΤΟΙΧΕΪΟ ΜΕΝΟΥ	ΠΕΡΙΓΡΑΦΗ
Περιορ λίστ διακ	<p>Προσδιορίστε μια διεύθυνση IP για τις συνδέσεις TCP.</p> <p> Σημείωση:</p> <ul style="list-style-type: none"> Χρησιμοποιήστε κόμμα για το διαχωρισμό κάθε διεύθυνσης IP. Μπορείτε να προσθέσετε έως και 50 διευθύνσεις IP.
Επιλογές Περιορ. λίστ. διακομιστ. <ul style="list-style-type: none"> Αποκλεισμός όλων των θυρών* Αποκλ. μόνο της εκτύπ. Αποκλ. μόνο εκτύπ. και HTTP 	Καθορίστε την επιλογή πρόσβασης για διεύθυνση IP που δεν υπάρχουν στη λίστα.
MTU 256–1500 Ethernet (1500*)	Προσδιορίστε μια παράμετρο μέγιστης μονάδας μετάδοσης (MTU) για τις συνδέσεις TCP.
Μη τροποποιημένη θύρα εκτύπωσης 1-65535 (9100*)	Προσδιορίστε έναν αριθμό μη τροποποιημένης θύρας για τους εκτυπωτές που είναι συνδεδεμένοι σε δίκτυο.
Μέγιστη ταχύτητα εξερχόμενης κυκλοφορίας <ul style="list-style-type: none"> Όχι* Ναι 	<p>Ορίστε τη μέγιστη ταχύτητα μεταφοράς του εκτυπωτή.</p> <p> Σημείωση: Όταν είναι ενεργοποιημένη, η επιλογή για αυτή τη ρύθμιση είναι 100–1000000 Kilobits/δευτερόλεπτο.</p>
Υποστήριξη TLS <ul style="list-style-type: none"> TLSv1.3 υποστηρίζεται με βάση τις προεπιλεγμένες ρυθμίσεις Ενεργοπ. TLSv1.0 (Όχι*) Ενεργοπ. TLSv1.1 (Όχι*) Ενεργοπ. TLSv1.2 (Ναι*) 	Ενεργοποιήστε το πρωτόκολλο TLS.
Λίστα κρυπτογράφησης SSL	Λίστα "Μόνο έτοιμα" για αλγόριθμους κρυπτογράφησης που χρησιμοποιούνται για τις συνδέσεις TLS.
Λίστα κρυπτογράφησης SSL TLSv1.3	Λίστα "Μόνο έτοιμα" για αλγόριθμους κρυπτογράφησης που χρησιμοποιούνται για τις συνδέσεις Το TLSv1.3

ΣΤΟΙΧΕΪΟ ΜΕΝΟΥ	ΠΕΡΙΓΡΑΦΗ
Πρόσβαση θύρας TCP/IP [Ονόματα θυρών x] <ul style="list-style-type: none"> • Ναι • Όχι 	Απαριθμούνται όλες οι θύρες που είναι διαθέσιμες και η κατάστασή τους.
 Σημείωση: Ένας αστερίσκος (*) δίπλα σε μια τιμή υποδηλώνει την προεπιλεγμένη εργοστασιακή ρύθμιση.	

SNMP



Σημείωση: Το συγκεκριμένο μενού εμφανίζεται μόνο σε εκτυπωτές δικτύου ή εκτυπωτές που συνδέονται με διακομιστές εκτυπώσεων.

ΣΤΟΙΧΕΪΟ ΜΕΝΟΥ	ΠΕΡΙΓΡΑΦΗ
SNMP - Εκδόσεις 1 και 2c <ul style="list-style-type: none"> • Ενεργοποιημένο <ul style="list-style-type: none"> – Όχι – Ναι* • Να επιτρέπεται η ρύθμιση SNMP <ul style="list-style-type: none"> – Όχι – Ναι* • Ενεργοποίηση PPM (Εποπτεία θυρών εκτυπωτή) MIB <ul style="list-style-type: none"> – Όχι – Ναι* • ΛΗΨΗ κοινότητας SNMP • ΡΥΘΜΙΣΗ κοινότητας SNMP 	Διαμορφώστε το Απλό πρωτόκολλο διαχείρισης δικτύου (SNMP), εκδόσεις 1 και 2c, για την εγκατάσταση προγραμμάτων οδήγησης εκτύπωσης και εφαρμογών.
SNMP - Έκδοση 3 <ul style="list-style-type: none"> • Ενεργοποιημένο <ul style="list-style-type: none"> – Όχι* – Ναι • Όνομα περιβάλλοντος • Ορισμός διαπιστευτηρίων ανάγνωσης/εγγραφής 	Διαμορφώστε το SNMP, έκδοση 3, για την εγκατάσταση και ενημέρωση της ασφάλειας του εκτυπωτή.

ΣΤΟΙΧΕΪΟ ΜΕΝΟΥ	ΠΕΡΙΓΡΑΦΗ
<ul style="list-style-type: none"> - Όνομα χρήστη - Κωδ. πρόσβ. πιστοπ. ταυτότητας - Κωδ. πρόσβ. απορρήτου • Ορισμός διαπιστευτηρίων μόνο ανάγνωσης <ul style="list-style-type: none"> - Όνομα χρήστη - Κωδ. πρόσβ. πιστοπ. ταυτότητας - Κωδ. πρόσβ. απορρήτου • Κατακερματισμός ελέγχου ταυτότητας <ul style="list-style-type: none"> - MD5 - SHA1* • Ελάχιστο επίπεδο ελέγχου ταυτότητας <ul style="list-style-type: none"> - Χωρίς έλεγχο ταυτότητας, χωρίς προστασία προσωπικών δεδομένων - Έλεγχος ταυτότητας, χωρίς προστασία προσωπικών δεδομένων - Έλεγχος ταυτότητας, προστασία προσωπικών δεδομένων* • Αλγόριθμος προστασίας προσωπικών δεδομένων <ul style="list-style-type: none"> - DES - AES-128* 	
<p>Ρύθμιση παγιδεύσεων SNMP</p> <ul style="list-style-type: none"> • Προορισμός παγιδεύσεων. 1–20 • Διεύθυνση IP • Γεμάτος δίσκος εξόδου <ul style="list-style-type: none"> - Ναι - Όχι* • Τοποθετήστε χαρτί <ul style="list-style-type: none"> - Ναι - Όχι* • Εμπλοκή χαρτιού <ul style="list-style-type: none"> - Ναι - Όχι* 	<p>Διαμορφώστε τις παγιδεύσεις SNMP σε συγκεκριμένες συνθήκες.</p>

ΣΤΟΙΧΕΪΟ ΜΕΝΟΥ	ΠΕΡΙΓΡΑΦΗ
<ul style="list-style-type: none"> • Χαμηλή στάθμη γραφίτη <ul style="list-style-type: none"> – Ναι – Όχι* • Απαιτείται σέρβις <ul style="list-style-type: none"> – Ναι – Όχι* • Ανοιχτό κάλυμμα <ul style="list-style-type: none"> – Ναι – Όχι* • Σφάλμα σύνθετων σελίδων <ul style="list-style-type: none"> – Ναι – Όχι* • Εκτός σύνδεσης <ul style="list-style-type: none"> – Ναι – Όχι* • MIB εκτυπωτή (RFC 1759) <ul style="list-style-type: none"> – Ναι – Όχι* • MIB MPS <ul style="list-style-type: none"> – Ναι – Όχι* 	
<p> Σημείωση: Ένας αστερίσκος (*) δίπλα σε μια τιμή υποδηλώνει την προεπιλεγμένη εργοστασιακή ρύθμιση.</p>	

IPSEC



Σημείωση: Το συγκεκριμένο μενού εμφανίζεται μόνο σε εκτυπωτές δικτύου ή εκτυπωτές που συνδέονται με διακομιστές εκτυπώσεων.

ΣΤΟΙΧΕΪΟ ΜΕΝΟΥ	ΠΕΡΙΓΡΑΦΗ
Ενεργοπ. IPSec <ul style="list-style-type: none"> • Όχι* • Ναι 	Ενεργοποιήστε την Ασφάλεια πρωτοκόλλου Internet (IPSec).
Βασική διαμόρφωση <ul style="list-style-type: none"> • Προεπιλογή* • Συμβατότητα • Ασφαλές 	Ρυθμίστε τη βασική διαμόρφωση IPSec.
Πρόταση ομάδας DH (Diffie-Hellman) <ul style="list-style-type: none"> • modp2048 (14)* • modp3072 (15) • modp4069 (16) • modp6144 (17) 	Ρυθμίστε τη βασική διαμόρφωση IPSec.
Προτεινόμενη μέθοδος κρυπτογράφησης <ul style="list-style-type: none"> • 3DES • AES* 	Ορίστε τη μέθοδο κρυπτογράφησης.
Προτεινόμενη μέθοδος ελέγχου ταυτότητας <ul style="list-style-type: none"> • SHA1 • SHA256* • SHA512 	Ορίστε τη μέθοδο πιστοποίησης ταυτότητας.
Διάρκεια ζωής IKE SA (ώρες) <ul style="list-style-type: none"> • 1 • 2 • 4 • 8 • 24* 	Προσδιορίστε την περίοδο λήξης του IKE SA.
Διάρκεια ζωής IPSec SA (ώρες) <ul style="list-style-type: none"> • 1 • 2 • 4 • 8* • 24 	Προσδιορίστε την περίοδο λήξης του IPSec SA.
Πιστοποιητικό IPSec συσκευής	Προσδιορίστε ένα πιστοποιητικό IPSec.
Συνδέσεις με έλεγχο ταυτότητας μέσω ήδη κοινόχρηστου κλειδιού <ul style="list-style-type: none"> • Κεντρικός υπολογιστής [x] 	Διαμορφώστε τις συνδέσεις του εκτυπωτή με έλεγχο ταυτότητας.

ΣΤΟΙΧΕΪΟ ΜΕΝΟΥ	ΠΕΡΙΓΡΑΦΗ
Συνδέσεις με έλεγχο ταυτότητας μέσω πιστοποιητικού <ul style="list-style-type: none"> Κεντρικός υπολογιστής [x] Διεύθυνση [/υποδίκτυο] 	
 Σημείωση: Ένας αστερίσκος (*) δίπλα σε μια τιμή υποδηλώνει την προεπιλεγμένη εργοστασιακή ρύθμιση.	

802.1X







Σημείωση: Το συγκεκριμένο μενού εμφανίζεται μόνο σε εκτυπωτές δικτύου ή εκτυπωτές που συνδέονται με διακομιστές εκτυπώσεων.

ΣΤΟΙΧΕΪΟ ΜΕΝΟΥ	ΠΕΡΙΓΡΑΦΗ
Ενεργή <ul style="list-style-type: none"> Όχι* Ναι 	Ο εκτυπωτής μπορεί να συνδέεται σε δίκτυα που απαιτούν έλεγχο ταυτότητας για να επιτραπεί η πρόσβαση.
Πιστοποίηση ταυτότητας 802.1x <ul style="list-style-type: none"> Όνομα σύνδεσης συσκευής Κωδικός πρόσβασης σύνδεσης συσκευής Επικύρωση πιστοποιητικού διακομιστή (Ναι*) Ενεργοποίηση αρχείου καταγρ. συμβάντων (Όχι*) Πιστοποιητικό 802.1x συσκευής 	Διαμορφώστε τις ρυθμίσεις για πιστοποίηση ταυτότητας της σύνδεσης 802.1x.
Μηχανισμοί πιστοποίησης ταυτότητας <ul style="list-style-type: none"> EAP - MD5 (Ναι*) EAP - MSCHAPv2 (Ναι*) LEAP (Ναι*) PEAP (Ναι*) EAP - TLS (Ναι*) EAP - TTLS (Ναι*) Μέθοδος πιστοποίησης TTLS <ul style="list-style-type: none"> CHAP MSCHAP MSCHAPv2* PAP 	Διαμορφώστε τις ρυθμίσεις για τους επιτρεπτούς μηχανισμούς πιστοποίησης ταυτότητας της σύνδεσης 802.1x.
 Σημείωση: Ένας αστερίσκος (*) δίπλα σε μια τιμή υποδηλώνει την προεπιλεγμένη εργοστασιακή ρύθμιση.	

ΡΥΘΜΙΣΗ LPD



Σημείωση: Το συγκεκριμένο μενού εμφανίζεται μόνο σε εκτυπωτές δικτύου ή εκτυπωτές που συνδέονται με διακομιστές εκτύπωσης.

ΣΤΟΙΧΕΪΟ ΜΕΝΟΥ	ΠΕΡΙΓΡΑΦΗ
Χρονικό όριο LPD 0–65535 δευτερόλεπτα (90*)	Ρυθμίστε την τιμή χρονικού ορίου για διακοπή του διακομιστή Line Printer Daemon (LPD) ώστε να μην περιμένει επ' αόριστον για εργασίες εκτύπωσης που έχουν κολλήσει ή που δεν είναι έγκυρες.
Σελ banner LPD <ul style="list-style-type: none"> • Όχι* • Ναι 	Εκτυπώστε μια σελίδα banner για όλες τις εργασίες εκτύπωσης LPD.  Σημείωση: Η σελίδα banner είναι η πρώτη σελίδα μιας εργασίας εκτύπωσης που χρησιμοποιείται ως διαχωριστικό των εργασιών εκτύπωσης, καθώς και για τον εντοπισμό του αποστολέα του αιτήματος της εργασίας εκτύπωσης.
Τελ σελ LPD <ul style="list-style-type: none"> • Όχι* • Ναι 	Εκτυπώστε μια σελίδα trailer για όλες τις εργασίες εκτύπωσης LPD.  Σημείωση: Η σελίδα trailer είναι η τελευταία σελίδα μιας εργασίας εκτύπωσης.
Μετατροπή CR LPD <ul style="list-style-type: none"> • Όχι* • Ναι 	Ενεργοποιήστε τη μετατροπή αλλαγής παραγράφου.  Σημείωση: Η αλλαγή παραγράφου είναι ένας μηχανισμός που δίνει εντολή στον εκτυπωτή να μετακινήσει τη θέση του δρομέα στην πρώτη θέση της ίδιας γραμμής.
 Σημείωση: Ένας αστερίσκος (*) δίπλα σε μια τιμή υποδηλώνει την προεπιλεγμένη εργοστασιακή ρύθμιση.	



ΡΥΘΜΙΣΕΙΣ HTTP/FTP



ΣΤΟΙΧΕΪΟ ΜΕΝΟΥ	ΠΕΡΙΓΡΑΦΗ
Διακομιστής μεσολάβησης <ul style="list-style-type: none"> • Διεύθ IP διακ μεσ HTTP • Προεπιλεγμένη θύρα IP HTTP • Διεύθ IP διακ μεσ FTP • Προεπιλεγμένη θύρα IP FTP • Πιστοποίηση ταυτότητας • Όνομα χρήστη • Κωδικός πρόσβασης • Τοπικοί τομείς 	Διαμορφώστε τις ρυθμίσεις διακομιστών HTTP και FTP.
Άλλες ρυθμίσεις	
Ενεργοποίηση διακομιστή HTTP (Ναι*)	Αποκτήστε πρόσβαση στον Ενσωματωμένο διακομιστή Web για παρακολούθηση και διαχείριση του εκτυπωτή.
Ενεργοποίηση HTTPS (Ναι*)	Ενεργοποιήστε το πρωτόκολλο Hypertext Transfer Protocol Secure (HTTPS) για να γίνεται κρυπτογράφηση των δεδομένων που μεταφέρονται προς και από τον διακομιστή εκτύπωσης.
Εφαρμογή συνδέσεων HTTPS (Όχι*)	Αναγκάστε τον εκτυπωτή να χρησιμοποιήσει συνδέσεις HTTPS.
Ενεργοποίηση FTP/TFTP (Ναι*)	Αποστέλλετε αρχεία μέσω FTP/TFTP.
Πιστοποιητικό HTTPS συσκευής (προεπιλογή*)	Δείτε το πιστοποιητικό HTTP της συσκευής που χρησιμοποιείται από τον εκτυπωτή.
Χρον όριο για αιτήσ HTTP/FTP (30*)	Προσδιορίστε το χρονικό όριο πριν από τη διακοπή της σύνδεσης διακομιστή.
Επαναλήψ για αιτήσ HTTP/FTP (3*)	Ορίστε τον αριθμό προσπαθειών σύνδεσης με το διακομιστή HTTP/FTP.
 Σημείωση: Ένας αστερίσκος (*) δίπλα σε μια τιμή υποδηλώνει την προεπιλεγμένη εργοστασιακή ρύθμιση.	

THINPRINT

ΣΤΟΙΧΕΪΟ ΜΕΝΟΥ	ΠΕΡΙΓΡΑΦΗ
Ενεργοποίηση ThinPrint <ul style="list-style-type: none"> • Όχι* • Ναι 	Εκτυπώστε με το ThinPrint.
Αριθμός θύρας 4000-4999 (4000*)	Ορίστε τον αριθμό θύρας για το διακομιστή ThinPrint.
Εύρος ζώνης (bit/δευτ.) 100-1000000 (0*)	Ορίστε την ταχύτητα για τη μετάδοση δεδομένων σε περιβάλλον ThinPrint.
Μέγεθος πακέτου (kbyte) 0-64000 (0*)	Ορίστε το μέγεθος πακέτου για τη μετάδοση δεδομένων.
 Σημείωση: Για περισσότερες πληροφορίες, ανατρέξτε στον <i>Οδηγό Διαχειριστή του Ενσωματωμένου Διακομιστή Web</i> .	
 Σημείωση: Ένας αστερίσκος (*) δίπλα σε μια τιμή υποδηλώνει την προεπιλεγμένη εργοστασιακή ρύθμιση.	

USB

ΣΤΟΙΧΕΪΟ ΜΕΝΟΥ	ΠΕΡΙΓΡΑΦΗ
PCL SmartSwitch <ul style="list-style-type: none"> • Όχι • Ναι* 	Ρυθμίστε τον εκτυπωτή ώστε να μεταβαίνει σε προσομοίωση PCL όποτε αυτό απαιτείται από μια εργασία εκτύπωσης μέσω θύρας USB, ανεξάρτητα από την προεπιλεγμένη γλώσσα του εκτυπωτή.  Σημείωση: Όταν αυτή τη ρύθμιση είναι απενεργοποιημένη, ο εκτυπωτής δεν εξετάζει τα εισερχόμενα δεδομένα και χρησιμοποιεί την προεπιλεγμένη γλώσσα εκτυπωτή που έχει προσδιοριστεί στο μενού "Ρύθμιση".
PS SmartSwitch <ul style="list-style-type: none"> • Όχι • Ναι* 	Ρυθμίστε τον εκτυπωτή ώστε να μεταβαίνει σε προσομοίωση PS όποτε αυτό απαιτείται από μια εργασία εκτύπωσης μέσω θύρας USB, ανεξάρτητα από την προεπιλεγμένη γλώσσα του εκτυπωτή.  Σημείωση: Όταν αυτή τη ρύθμιση είναι απενεργοποιημένη, ο εκτυπωτής δεν εξετάζει τα εισερχόμενα δεδομένα και χρησιμοποιεί την προεπιλεγμένη γλώσσα εκτυπωτή που έχει προσδιοριστεί στο μενού "Ρύθμιση".

ΣΤΟΙΧΕΪΟ ΜΕΝΟΥ	ΠΕΡΙΓΡΑΦΗ
Διαδικά αρχεία PS για MAC <ul style="list-style-type: none"> • Αυτόματα* • Ναι • Όχι 	<p>Ορίζει την επεξεργασία από τον εκτυπωτή εργασιών εκτύπωσης διαδικών αρχείων PostScript για Macintosh.</p> <p> Σημείωση:</p> <ul style="list-style-type: none"> • Με την επιλογή "Αυτόματα" γίνεται επεξεργασία εργασιών εκτύπωσης από υπολογιστές που χρησιμοποιούν είτε Windows είτε Macintosh • Η ρύθμιση "Απενεργοποίηση" φιλτράρει τις εργασίες εκτύπωσης PostScript χρησιμοποιώντας το τυπικό πρωτόκολλο.
Ενεργοποίηση θύρας USB <ul style="list-style-type: none"> • Απενεργοποίηση • Ενεργοποίηση* 	Ενεργοποιήστε την τυπική θύρα USB.
<p> Σημείωση: Ένας αστερίσκος (*) δίπλα σε μια τιμή υποδηλώνει την προεπιλεγμένη εργοστασιακή ρύθμιση.</p>	

ΠΕΡΙΟΡΙΣΜΟΣ ΠΡΟΣΒΑΣΗΣ ΕΞΩΤΕΡΙΚΟΥ ΔΙΚΤΥΟΥ

ΣΤΟΙΧΕΪΟ ΜΕΝΟΥ	ΠΕΡΙΓΡΑΦΗ
Περιορισμός πρόσβασης εξωτερικού δικτύου <ul style="list-style-type: none"> • Όχι* • Ναι 	Αν είναι ενεργοποιημένο, ο εκτυπωτής παρακολουθεί για περιορισμένες εξωτερικές συνδέσεις. Όταν εντοπιστούν, ο εκτυπωτής απενεργοποιεί τη σύνδεση δικτύου και στέλνει μια ειδοποίηση μέσω email.
Διεύθυνση εξωτερικού δικτύου	Καθορίστε τις διευθύνσεις δικτύου με περιορισμένη πρόσβαση.
Διεύθυνση email για αποστολή ειδοποιήσεων	Καθορίστε μια διεύθυνση email για να στέλνετε ειδοποιήσεις καταγεγραμμένων συμβάντων.
Συχνότητα ping 1-300 (10*)	Καθορίστε το χρονικό διάστημα, σε δευτερόλεπτα, υποβολής ερωτήματος δικτύου.
Θέμα	Καθορίστε το θέμα και το μήνυμα του email ειδοποίησης.
Μήνυμα	
<p> Σημείωση: Ένας αστερίσκος (*) δίπλα σε μια τιμή υποδηλώνει την προεπιλεγμένη εργοστασιακή ρύθμιση.</p>	

ΚΑΘΟΛΙΚΗ ΕΚΤΥΠΩΣΗ



Η Καθολική εκτύπωση είναι ένα πρωτόκολλο εκτύπωσης που βασίζεται στο Cloud, το οποίο παρέχει μια λύση απλής και ασφαλούς εκτύπωσης για τους χρήστες του Microsoft® 365. Η Καθολική εκτύπωση επιτρέπει στους διαχειριστές να διαχειρίζονται εκτυπωτές χωρίς να χρειάζονται τους τοπικούς διακομιστές εκτύπωσης. Η Καθολική εκτύπωση επιτρέπει στους χρήστες να έχουν πρόσβαση σε εκτυπωτές Cloud χωρίς να χρειάζονται προγράμματα οδήγησης εκτύπωσης.

Μπορείτε να χρησιμοποιήσετε τη σελίδα "Καθολική εκτύπωση" για να κάνετε εγγραφή της συσκευής σας Xerox® για Καθολική εκτύπωση.

Προϋποθέσεις

- Λογαριασμός Microsoft Azure AD
- Windows 10 Client έκδοση 1903 ή νεότερη

ΣΤΟΙΧΕΪΟ ΜΕΝΟΥ	ΠΕΡΙΓΡΑΦΗ
Κατάσταση	Η συσκευή δεν είναι εγγεγραμμένη στην Καθολική εκτύπωση.
Εγγραφή	Ο χρήστης μπορεί να χρησιμοποιήσει τη σελίδα "Καθολική εκτύπωση" για να κάνει εγγραφή της συσκευής Xerox® για Καθολική εκτύπωση.
Όνομα εκτυπωτή	Το προεπιλεγμένο όνομα του εκτυπωτή εμφανίζεται. Ο χρήστης μπορεί επίσης να ενημερώσει το όνομα του εκτυπωτή Xerox®.

ΣΤΟΙΧΕΪΟ ΜΕΝΟΥ	ΠΕΡΙΓΡΑΦΗ
Εγγραφή	<p>Για την εγγραφή, εκτελέστε τα παρακάτω βήματα:</p> <ol style="list-style-type: none"> 1 Μεταβείτε στις επιλογές Ρυθμίσεις > Δίκτυο/Θύρες > Καθολική εκτύπωση και μετά επιλέξτε Εγγραφή. Η διαδικασία εγγραφής πιστοποιεί τη συσκευή με το Microsoft® Azure® Active Directory. 2 Εμφανίζεται το παράθυρο Εγγραφή συσκευής. Για να αντιγράψετε τον κωδικό εγγραφής, επιλέξτε Αντιγραφή και μετά κάντε κλικ στον σύνδεσμο https://microsoft.com/devicelogin. <p> Σημείωση: Ο κωδικός εγγραφής λήγει μετά από 15 λεπτά. Η διαδικασία εγγραφής πρέπει να ολοκληρωθεί προτού λήξει ο κωδικός.</p> <ol style="list-style-type: none"> 3 Ανοίγει μια ιστοσελίδα που διαχειρίζεται από τη Microsoft. Ακολουθήστε τα εξής βήματα: <ol style="list-style-type: none"> a Επικολλήστε τον κωδικό καταχώρησης στο πεδίο κωδικού στο παράθυρο Εισαγωγή κωδικού και μετά κάντε κλικ στο πλήκτρο Επόμενο. b Επιλέξτε τον κατάλληλο λογαριασμό Microsoft® στο παράθυρο Επιλέξτε λογαριασμό. <p> Σημείωση: Για την εγγραφή, επιλέξτε έναν διαθέσιμο λογαριασμό Microsoft®. Ο επιλεγμένος λογαριασμός χρησιμοποιείται αποκλειστικά για τη δημιουργία μιας αξιόπιστης σύνδεσης για τη συσκευή με την υπηρεσία Καθολικής εκτύπωσης. Μετά την εγγραφή, η Καθολική εκτύπωση δεν χρησιμοποιεί ξανά τον λογαριασμό.</p> 4 Εμφανίζεται το παράθυρο Καθολική εκτύπωση Xerox. Κάντε κλικ στο πλήκτρο Συνέχεια και κλείστε το παράθυρο.
	Σημείωση: Για περισσότερες πληροφορίες, ανατρέξτε στον <i>Οδηγό Διαχειριστή του Ενσωματωμένου Διακομιστή Web</i> .



ΣΤΟΙΧΕΪΟ ΜΕΝΟΥ	ΠΕΡΙΓΡΑΦΗ
Κατάσταση	Η συσκευή είναι συνδεδεμένη και εγγεγραμμένη στην Καθολική εκτύπωση.
Εγγραφή	Ο χρήστης μπορεί να χρησιμοποιήσει τη σελίδα "Καθολική εκτύπωση" για να καταργήσει την εγγραφή της συσκευής Xerox® από την Καθολική εκτύπωση.
Όνομα εκτυπωτή	Εμφανίζεται το καταχωρημένο όνομα του εκτυπωτή.
Κατάργηση εγγραφής	Χρησιμοποιήστε αυτή τη λειτουργία για να καταργήσετε την εγγραφή της συσκευής από την υπηρεσία Καθολικής εκτύπωσης.

Πρόσθετες πληροφορίες για την Καθολική εκτύπωση

Για να προσθέσετε έναν εκτυπωτή από τον Windows Server:

1. Μεταβείτε στις επιλογές **Ρυθμίσεις > Εκτυπωτές & Σαρωτές** και μετά κάντε κλικ στην επιλογή **Προσθήκη εκτυπωτή ή σαρωτή**.
 2. Επιλέξτε τον εκτυπωτή από τη λίστα εκτυπωτών και μετά κάντε κλικ στην επιλογή **Προσθήκη συσκευής**. Εάν ο εκτυπωτής δεν εμφανίζεται στη λίστα, ακολουθήστε τα εξής βήματα:
 - a. Μεταβείτε στην επιλογή **Αναζήτηση εκτυπωτών στον οργανισμό μου**.
 - b. Πληκτρολογήστε το καταχωρημένο όνομα στο πεδίο κειμένου και κάντε κλικ στην επιλογή **Αναζήτηση**. Όταν ο εκτυπωτής εμφανιστεί στη λίστα, κάντε κλικ στην επιλογή **Προσθήκη συσκευής**.
-  Σημείωση: Τα Windows 11 υποστηρίζουν εκτύπωση προστατευμένη με PIN. Για παράδειγμα, για να προστατεύσετε την εκτύπωσή σας, μπορείτε να χρησιμοποιήσετε ένα 4ψήφιο PIN που περιέχει τα ψηφία 0 έως 9.

Ασφάλεια

-  **Σημαντικό:** Ορισμένες δυνατότητες είναι λειτουργίες του διαχειριστή συστήματος και οι επιλογές δεν εμφανίζονται. Για περισσότερες πληροφορίες, ανατρέξτε στη διεύθυνση www.xerox.com για να δείτε τον *Οδηγό Διαχειριστή του Ενσωματωμένου Διακομιστή Web* και τα προγράμματα οδήγησης για τον εκτυπωτή σας.
-  **Σημείωση:** Ορισμένες επιλογές μενού είναι διαθέσιμες μόνο στον Ενσωματωμένο Διακομιστή Web.

ΤΡΟΠΟΙ ΣΥΝΔΕΣΗΣ

Δημόσιο

ΣΤΟΙΧΕΪΟ ΜΕΝΟΥ	ΠΕΡΙΓΡΑΦΗ
<p>Διαχείριση δικαιωμάτων</p> <ul style="list-style-type: none"> • Πρόσβαση στη λειτουργία <ul style="list-style-type: none"> – Πρόσβαση στο βιβλίο διευθύνσεων από εφαρμογές – Τροποποίηση του Βιβλίου διευθύνσεων – Διαχείριση συντομεύσεων – Δημιουργία προφίλ – Διαχείριση σελιδοδεικτών – Εκτύπωση από μονάδα Flash – Έγχρωμη εκτύπωση από μονάδα Flash – Σάρωση μονάδας Flash – Λειτουργία αντιγραφής – Έγχρωμη εκτύπωση αντιγραφής – Χρώμα απόρριψης – Λειτουργία email – Λειτουργία φαξ – Λειτουργία FTP – Αποδ. των φαξ σε αναμονή – Πρόσβαση στις εργασίες σε αναμονή – Χρήση προφίλ – Ακύρωση εργ. στη συσκευή – Αλλαγή γλώσσας – Πρωτ. Εκτύπ. μέσω Διαδικτύου (IPP) – A/M εκτύπωση – Έγχρωμη εκτύπωση – Φάκελος δικτύου–Σάρωση 	<p>Ελέγξτε την πρόσβαση στις λειτουργίες του εκτυπωτή.</p>
<p>Διαχείριση δικαιωμάτων</p> <ul style="list-style-type: none"> • Μενού διαχειριστών 	<p>Ελέγξτε την πρόσβαση στα μενού του εκτυπωτή.</p>

ΣΤΟΙΧΕΪΟ ΜΕΝΟΥ	ΠΕΡΙΓΡΑΦΗ
<ul style="list-style-type: none"> - Μενού ασφαλείας - Μενού δικτύου/θυρών - Μενού "Χαρτί" - Μενού "Αναφορές" - Μενού διαμόρφωσης λειτουργιών - Μενού "Αναλώσιμα" - Μενού πρόσθετης κάρτας - Μενού SE - Μενού συσκευής - Μενού προγράμματος αναλωσίμων 	
<p>Διαχείριση δικαιωμάτων</p> <ul style="list-style-type: none"> • Διαχείριση συσκευών <ul style="list-style-type: none"> - Απομακρυσμένη διαχείριση - Ενημερώσεις υλικολογ. - Διαμόρφωση εφαρμογών - Πρόσβαση στον Embedded Web Server - Εισαγωγή/εξαγωγή όλων των ρυθμίσεων - Διαγραφή εκτός λειτουργίας 	<p>Ελέγξτε την πρόσβαση στις επιλογές διαχείρισης του εκτυπωτή.</p>

ΣΤΟΙΧΕΪΟ ΜΕΝΟΥ	ΠΕΡΙΓΡΑΦΗ
<p>Διαχείριση δικαιωμάτων</p> <ul style="list-style-type: none"> • Εφαρμογές <ul style="list-style-type: none"> – Νέες εφαρμογές – Παρουσίαση – Αλλαγή ταπετσαρίας – Προφύλαξη οθόνης – Αντιγραφή ταυτότητας – Κέντρο σάρωσης – Κέντρο σάρωσης, προσαρμοσμένη ρύθμιση 1 – Κέντρο σάρωσης, προσαρμοσμένη ρύθμιση 2 – Κέντρο σάρωσης, προσαρμοσμένη ρύθμιση 3 – Κέντρο σάρωσης, προσαρμοσμένη ρύθμιση 4 – Κέντρο σάρωσης, προσαρμοσμένη ρύθμιση 5 – Κέντρο σάρωσης, προσαρμοσμένη ρύθμιση 6 – Κέντρο σάρωσης, προσαρμοσμένη ρύθμιση 7 – Κέντρο σάρωσης, προσαρμοσμένη ρύθμιση 8 – Κέντρο σάρωσης, προσαρμοσμένη ρύθμιση 9 – Κέντρο σάρωσης, προσαρμοσμένη ρύθμιση 10 	<p>Έλεγχος πρόσβασης στις εφαρμογές του εκτυπωτή.</p>

Τοπικοί λογαρ.

ΣΤΟΙΧΕΪΟ ΜΕΝΟΥ	ΠΕΡΙΓΡΑΦΗ
<p>Προσθήκη χρήστη</p> <ul style="list-style-type: none">• Όνομα χρήστη/Κωδικός πρόσβασης• Όνομα χρήστη• Κωδικός πρόσβασης• Κωδικός PIN	<p>Δημιουργήστε τοπικούς λογαριασμούς για τη διαχείριση της πρόσβασης στις λειτουργίες του εκτυπωτή.</p>
<p>Διαχείριση ομάδων/δικαιωμάτων</p>	<p>Εμφανίστε μια λίστα με όλες τις αποθηκευμένες ομάδες στον εκτυπωτή.</p>

Λογαριασμοί δικτύου

ΣΤΟΙΧΕΪΟ ΜΕΝΟΥ	ΠΕΡΙΓΡΑΦΗ
<p>Προσθήκη μεθόδου σύνδεσης</p> <p>Active Directory</p> <p>Η κατάσταση είναι Συνδέθηκε ή Δεν συνδέθηκε.</p> <p>Σύνδεση ενός τομέα Active Directory:</p> <ul style="list-style-type: none"> • Τομέας • Όνομα χρήστη • Κωδικός πρόσβασης • Οργανωτική μονάδα 	<p>Ελέγξτε την πρόσβαση ομάδων ή χρηστών στις λειτουργίες, στις εφαρμογές και στις ρυθμίσεις ασφαλείας του εκτυπωτή.</p>
<p>Προσθήκη μεθόδου σύνδεσης</p> <p>Ρύθμιση LDAP</p> <p>Τύπος ελέγχου ταυτότητας</p> <ul style="list-style-type: none"> • LDAP • LDAP + GSSAPI <p>Γενικές πληροφορίες</p> <ul style="list-style-type: none"> • Ρύθμιση ονόματος • Διεύθυνση διακομιστή • Θύρα διακομιστή • Απαιτείται καταχώριση από το χρήστη <ul style="list-style-type: none"> – Όνομα χρήστη και κωδικός πρόσβασης 	<p>Ελέγξτε την πρόσβαση ομάδων ή χρηστών στις λειτουργίες, στις εφαρμογές και στις ρυθμίσεις ασφαλείας του εκτυπωτή.</p>

ΣΤΟΙΧΕΪΟ ΜΕΝΟΥ	ΠΕΡΙΓΡΑΦΗ
<ul style="list-style-type: none"> - Όνομα χρήστη <p>Διαπιστευτήρια συσκευής</p> <ul style="list-style-type: none"> • Ανώνυμη σύνδεση LDAP • Όνομα χρήστη συσκευής • Κωδικός πρόσβασης συσκευής <p>Προηγμένες επιλογές</p> <ul style="list-style-type: none"> • Χρήση SSL/TLS • Να απαιτείται πιστοποιητικό • Ιδιοχαρακτ. κωδικού χρήστη • Ιδιοχαρακτ. email • Ιδιότητα αριθμού φαξ • Ιδιότητα ονοματεπώνυμου • Ιδιότητα κεντρικού καταλόγου • Ιδιότητα μέλους ομάδας • Βάση αναζήτησης • Χρονικό περιθώριο αναζήτησης • Να ακολουθούνται οι συστάσεις LDAP <p>Αναζήτηση συγκεκριμένων κατηγοριών αντικειμένων</p> <ul style="list-style-type: none"> • άτομο • Ειδική κατηγορία αντικειμένου 1 • Ειδική κατηγορία αντικειμένου 2 • Ειδική κατηγορία αντικειμένου 3 <p>Ρύθμιση βιβλίου διευθύνσεων</p> <ul style="list-style-type: none"> • Εμφανιζόμενο όνομα • Μέγ. αριθμός αποτελεσμάτων αναζήτησης • Χρήση διαπιστευτηρίων χρήστη • Ιδιότητες αναζήτησης <ul style="list-style-type: none"> - cn - sn - givenName - samaccountname - uid - [ιδιότητα email] - [ιδιότητα φαξ] - Προσαρμοσμένη ιδιότητα 1 	

ΣΤΟΙΧΕΪΟ ΜΕΝΟΥ	ΠΕΡΙΓΡΑΦΗ
<ul style="list-style-type: none"> - Προσαρμοσμένη ιδιότητα 2 - Προσαρμοσμένη ιδιότητα 3 - Ειδικό φίλτρο 	
<p>Προσθήκη μεθόδου σύνδεσης</p> <p>Kerberos Setup (Ρύθμιση Kerberos)</p> <p>General Simple Kerberos File (Γενικό απλό αρχείο Kerberos)</p> <ul style="list-style-type: none"> • Διεύθυνση KDC • Θύρα KDC • Περιοχή <p>Εισαγωγή αρχείου Kerberos</p> <ul style="list-style-type: none"> • Αναζήτηση <p>Διάφορες ρυθμίσεις</p> <ul style="list-style-type: none"> • Κωδικοποίηση χαρακτήρων <ul style="list-style-type: none"> - UTF-8 - PC-858 - ISO 8859-2 - ISO 8859-5 - ISO 8859-9 • Απενεργοποίηση αντίστροφων αναζητήσεων IP 	<p>Ελέγξτε την πρόσβαση ομάδων ή χρηστών στις λειτουργίες, στις εφαρμογές και στις ρυθμίσεις ασφαλείας του εκτυπωτή.</p>

ΔΙΑΧΕΪΡΙΣΗ ΠΙΣΤΟΠΟΙΗΤΙΚΩΝ

ΣΤΟΙΧΕΪΟ ΜΕΝΟΥ	ΠΕΡΙΓΡΑΦΗ
<p>Διαμόρφωση αυτόματης ενημέρωσης πιστοποιητικών</p> <ul style="list-style-type: none"> • Ναι • Όχι 	<p>Για να ρυθμίσετε την αυτόματη ενημέρωση πιστοποιητικών, ο εκτυπωτής πρέπει να ανήκει σε έναν τομέα Active Directory.</p>
<p>Διαμόρφωση προεπιλογών πιστοποιητικού</p> <ul style="list-style-type: none"> • Κοινό όνομα • Όνομα οργανισμού • Όνομα μονάδας • Χώρα/Περιοχή • Όνομα επαρχίας • Όνομα πόλης 	<p>Οι ρυθμίσεις που ορίζονται στο παράθυρο "Ορισμός προεπιλογών πιστοποιητικών" χρησιμοποιούνται ως προεπιλογές για όλα τα δημιουργημένα πιστοποιητικά.</p> <p>Κοινό όνομα: Αφήστε κενό αυτό το πεδίο ώστε να λάβει την προεπιλογή "Κοινό όνομα" για το όνομα κεντρικού υπολογιστή.</p>

ΣΤΟΙΧΕΪΟ ΜΕΝΟΥ	ΠΕΡΙΓΡΑΦΗ
<ul style="list-style-type: none"> Εναλλακτικό όνομα θέματος 	<p>Όνομα οργανισμού: Αφήστε κενό αυτό το πεδίο ώστε να χρησιμοποιηθεί το όνομα του κατασκευαστή για το "Όνομα οργανισμού".</p> <p>Χώρα/Περιοχή: Το όνομα χώρας (C) πρέπει να συμμορφώνεται με το πρότυπο ISO 3166 (2 χαρακτήρες μόνο), διαφορετικά το πιστοποιητικό δεν θα δημιουργηθεί.</p> <p>Εναλλακτικό όνομα θέματος: Το Εναλλακτικό όνομα (AN) και το πρόθεμα πρέπει να συμμορφώνονται με το RFC 2459, διαφορετικά το πιστοποιητικό δεν θα δημιουργηθεί. Αν θέλετε Εναλλακτικό όνομα θέματος.</p>
<p>Πιστοποιητικά συσκευής</p> <ul style="list-style-type: none"> Δημιουργία Εισαγωγή Διαγραφή 	<p>Τα Πιστοποιητικά συσκευής που είναι εγκατεστημένα στον εκτυπωτή εμφανίζονται στον παρακάτω πίνακα. Τα στοιχεία τους περιλαμβάνουν το Φιλικό όνομα, το Κοινό όνομα, το Κοινό όνομα εκδότη, ημερομηνίες ισχύος και μια ένδειξη αν φέρουν υπογραφή ή όχι.</p>
<p>Διαχ. πιστοποιητικών CA</p> <ul style="list-style-type: none"> Αποστολή CA Διαγραφή 	<p>Στην περιοχή "Διαχ. πιστοποιητικών CA" εμφανίζονται τυχόν πιστοποιητικά αρχής έκδοσης πιστοποιητικών που αποστέλλονται στον εκτυπωτή.</p> <p>Αν ένα πιστοποιητικό CA αποσταλεί, στον πίνακα εμφανίζεται το Κοινό όνομα CA και οι ημερομηνίες ισχύος.</p>

ΠΡΟΓΡΑΜΜΑΤΙΣΜΟΣ ΣΥΣΚΕΥΩΝ USB

ΣΤΟΙΧΕΪΟ ΜΕΝΟΥ	ΠΕΡΙΓΡΑΦΗ
<p>Προγραμματισμός συσκευών USB</p> <p>Προσθήκη νέου χρονοδιαγράμματος</p>	<p>Προγραμματίστε την πρόσβαση στην μπροστινή θύρα USB.</p>

ΑΡΧΕΙΟ ΚΑΤΑΓΡΑΦΗΣ ΕΛΕΓΧΟΥ ΑΣΦΑΛΕΙΑΣ

ΣΤΟΙΧΕΪΟ ΜΕΝΟΥ	ΠΕΡΙΓΡΑΦΗ
Ενεργοποίηση ελέγχου ασφαλείας Όχι* Ναι	Καταγράψτε τα συμβάντα στο αρχείο καταγραφής ελέγχου ασφαλείας και στο απομακρυσμένο syslog.
Ενεργοποίηση απομακρυσμένου Syslog Όχι* Ναι	Αποστέλλετε αρχεία καταγραφής ελέγχου σε έναν απομακρυσμένο διακομιστή.
Remote Syslog Server (Διακομιστής απομακρυσμένου Syslog)	Προσδιορίστε τον απομακρυσμένο διακομιστή syslog.
Remote Syslog Port (Θύρα απομακρυσμένου Syslog) 1–65535 (514*)	Προσδιορίστε την απομακρυσμένη θύρα syslog.
Remote Syslog Method (Μέθοδος απομακρυσμένου Syslog) Κανονικό UDP* Stunnel	Προσδιορίστε μια μέθοδο syslog για τη μετάδοση καταγεγραμμένων συμβάντων σε έναν απομακρυσμένο διακομιστή.
Υπηρεσία απομακρυσμένου Syslog 0 - Μηνύματα πυρήνα 1 - Μηνύματα επιπέδου χρήστη 2 - Σύστημα αλληλογραφίας 3 - Δαίμονες συστήματος 4 - Μηνύματα ασφαλείας/εξουσιοδότησης* 5 - Εσωτερική δημιουργία μηνυμάτων από syslog 6 - Υποσύστημα εκτυπωτή γραμμής 7 - Υποσύστημα ειδήσεων δικτύου 8 - Υποσύστημα UUCP 9 - Δαίμονας ρολογιού 10 - Μηνύματα ασφαλείας/εξουσιοδότησης 11 - Δαίμονας FTP 12 - Υποσύστημα NTP 13 - Έλεγχος αρχείου καταγραφής	Προσδιορίστε έναν κωδικό εγκατάστασης που χρησιμοποιεί ο εκτυπωτής κατά την αποστολή συμβάντων αρχείου καταγραφής σε έναν απομακρυσμένο διακομιστή

ΣΤΟΙΧΕΪΟ ΜΕΝΟΥ	ΠΕΡΙΓΡΑΦΗ
14 - Ειδοποίηση αρχείου καταγραφής 15 - Δαίμονας ρολογιού 16 - Τοπική χρήση 0 (local0) 17 - Τοπική χρήση 1 (local1) 18 - Τοπική χρήση 2 (local2) 19 - Τοπική χρήση 3 (local3) 20 - Τοπική χρήση 4 (local4) 21 - Τοπική χρήση 5 (local5) 22 - Τοπική χρήση 6 (local6) 23 - Τοπική χρήση 7 (local7)	
Σοβαρότητα συμβάντων προς καταγραφή 0 - Επείγουσα κατάσταση 1 - Ειδοποίηση 2 - Κρίσιμη κατάσταση 3 - Σφάλμα 4 - Προειδοποίηση* 5 - Γνωστοποίηση 6 - Ενημέρωση 7 - Εντοπισμός σφαλμάτων	Προσδιορίστε το όριο επιπέδου προτεραιότητας για την καταγραφή μηνυμάτων και συμβάντων.
Μη καταγεγραμμένα συμβάντα απομακρυσμένου syslog Όχι* Ναι	Αποστείλετε όλα τα συμβάντα, ανεξάρτητα από το επίπεδο σοβαρότητας, στον απομακρυσμένο διακομιστή.
Διεύθυνση email διαχειριστή	Αποστείλετε μια ειδοποίηση email σχετικά με τα καταγεγραμμένα συμβάντα στο διαχειριστή.
Ειδοποίηση απαλοιφής αρχείου καταγραφής μέσω email Όχι* Ναι	Αποστείλετε μια ειδοποίηση email στο διαχειριστή όταν διαγραφεί μια καταχώριση αρχείου καταγραφής.
Ειδοποίηση αναδίπλωσης αρχείου καταγραφής μέσω email	Αποστείλετε μια ειδοποίηση email ή στο διαχειριστή όταν το αρχείο καταγραφής είναι πλήρες και αρχίσει

ΣΤΟΙΧΕΪΟ ΜΕΝΟΥ	ΠΕΡΙΓΡΑΦΗ
Όχι* Ναι	να αντικαθιστά τις παλαιότερες καταχωρίσεις.
Συμπεριφορά πλήρους αρχείου καταγραφής Αναδίπλωση παλαιότερων καταχωρίσεων* Αποστολή αρχείου καταγραφής μέσω email και διαγραφή όλων των καταχωρίσεων	Επιλύστε προβλήματα αποθήκευσης αρχείου καταγραφής όταν το αρχείο καταγραφής συμπληρώσει την εκχωρημένη μνήμη του.
Προειδοποίηση ποσοστού πληρότητας email Όχι* Ναι	Αποστέλλετε μια ειδοποίηση email στο διαχειριστή όταν το αρχείο καταγραφής συμπληρώσει την εκχωρημένη μνήμη του.
Επίπεδο προειδοποίησης ποσοστού (%) πληρότητας 1–99 (90*)	
Προειδοποίηση εξαγωγής αρχείου καταγραφής μέσω email Όχι* Ναι	Αποστέλλετε μια ειδοποίηση email στο διαχειριστή όταν εξαχθεί ένα αρχείο καταγραφής.
Ειδοποίηση αλλαγής ρυθμίσεων αρχείου καταγραφής μέσω email Όχι* Ναι	Αποστέλλετε μια ειδοποίηση email στο διαχειριστή όταν οριστεί η επιλογή "Ενεργοποίηση ελέγχου ασφαλείας".
Καταλήξεις γραμμής αρχείου καταγραφής LF (\n)* CR (\r) CRLF (\r\n)	Προσδιορίστε τον τρόπο τερματισμού του τέλους κάθε γραμμής από το αρχείο καταγραφής.
Ψηφιακή υπογραφή εξαγωγών Όχι* Ναι	Προσθέστε μια ψηφιακή υπογραφή σε κάθε αρχείο καταγραφής που εξάγεται.
Απαλοιφή ιστορικού	Διαγράψτε όλα τα αρχεία καταγραφής ελέγχου.



ΣΤΟΙΧΕΪΟ ΜΕΝΟΥ	ΠΕΡΙΓΡΑΦΗ
Εξαγωγή αρχείου καταγραφής Syslog (RFC 5424)* Syslog (RFC 3164) CSV	Εξαγάγετε ένα αρχείο καταγραφής ασφαλείας σε μια μονάδα flash.
 Σημείωση: Ένας αστερίσκος (*) δίπλα σε μια τιμή υποδηλώνει την προεπιλεγμένη εργοστασιακή ρύθμιση.	

ΠΕΡΙΟΡΙΣΜΟΙ ΣΥΝΔΕΣΗΣ

ΣΤΟΙΧΕΪΟ ΜΕΝΟΥ	ΠΕΡΙΓΡΑΦΗ
Αποτυχίες σύνδεσης 1–10 (3*)	Προσδιορίστε τον αριθμό των αποτυχημένων προσπαθειών σύνδεσης πριν κλειδωθεί ο χρήστης.
Χρονικό πλαίσιο αποτυχίας 1–60 λεπτά (5*)	Προσδιορίστε το χρονικό πλαίσιο ανάμεσα στις αποτυχημένες προσπάθειες σύνδεσης πριν κλειδωθεί ο χρήστης.
Χρόνος κλειδώματος 1–60 λεπτά (5*)	Προσδιορίστε τη διάρκεια κλειδώματος.
Χρονικό όριο σύνδεσης web 1–120 λεπτά (10*)	Προσδιορίστε την καθυστέρηση για μια απομακρυσμένη σύνδεση πριν αποσυνδεθεί αυτόματα ο χρήστης.
 Σημείωση: Ένας αστερίσκος (*) δίπλα σε μια τιμή υποδηλώνει την προεπιλεγμένη εργοστασιακή ρύθμιση.	

ΡΥΘΜΙΣΗ ΕΜΠΙΣΤΕΥΤΙΚΗΣ ΕΚΤΥΠΩΣΗΣ

ΣΤΟΙΧΕΪΟ ΜΕΝΟΥ	ΠΕΡΙΓΡΑΦΗ
Μέγ. αρ. προσπ. μη έγκυρου PIN 2-10. Όχι = 0	Ορίστε το όριο για την εισαγωγή έγκυρου PIN.  Σημείωση: Όταν συμπληρωθεί το όριο, οι εργασίες εκτύπωσης που αντιστοιχούν στο συγκεκριμένο όνομα χρήστη διαγράφονται.
Λήξη εμπιστευτικής εργασίας <ul style="list-style-type: none"> • Όχι* • 1 ώρα • 4 ώρες 	Ορίστε μια ξεχωριστή ώρα λήξης για κάθε εργασία σε αναμονή προτού διαγραφεί αυτόματα από τον σκληρό δίσκο.

ΣΤΟΙΧΕΪΟ ΜΕΝΟΥ	ΠΕΡΙΓΡΑΦΗ
<ul style="list-style-type: none"> • 24 ώρες • 72 ώρες • 1 εβδομάδα 	 Σημείωση: Μια δεσμευμένη εργασία σε αναμονή είναι ένας από τους τύπους "Εμπιστευτική", "Επανάληψη", "Παρακράτηση" ή "Επιβεβαίωση".
Λήξη επανάληψης εργασίας <ul style="list-style-type: none"> • Όχι* • 1 ώρα • 4 ώρα • 24 ώρα • 72 ώρα • 1 εβδομάδα 	Ρυθμίστε το χρόνο λήξης για μια εργασία εκτύπωσης που θέλετε να επαναλάβετε.
Λήξη επιβεβαίωσης εργασίας <ul style="list-style-type: none"> • Όχι* • 1 ώρα • 4 ώρα • 24 ώρα • 72 ώρα • 1 εβδομάδα 	Ορίστε την ώρα λήξης για να εκτυπωθεί ένα αντίγραφο μιας εργασίας προκειμένου να ελέγξετε την ποιότητά της προτού εκτυπωθούν τα υπόλοιπα αντίγραφα.
Λήξη διατήρησης εργασίας <ul style="list-style-type: none"> • Όχι* • 1 ώρα • 4 ώρα • 24 ώρα • 72 ώρα • 1 εβδομάδα 	Ορίστε την ώρα λήξης για τις εργασίες που θέλετε να αποθηκεύονται στον εκτυπωτή για μετέπειτα εκτύπωση.
Να απαιτείται αναμονή όλων των εργασιών <ul style="list-style-type: none"> • Όχι* • Ναι 	Ρυθμίστε τον εκτυπωτή ώστε να διατηρεί σε αναμονή όλες τις εργασίες εκτύπωσης.
Τήρηση διπλότυπων εγγράφων <ul style="list-style-type: none"> • Όχι* • Ναι 	Ρυθμίστε τον εκτυπωτή για να κρατάει όλα τα έγγραφα με το ίδιο όνομα αρχείου.
 Σημείωση: Ένας αστερίσκος (*) δίπλα σε μια τιμή υποδηλώνει την προεπιλεγμένη εργοστασιακή ρύθμιση.	

ΚΡΥΠΤΟΓΡΑΦΗΣΗ

 Σημείωση: Αυτή η εφαρμογή υποστηρίζεται μόνο σε εκτυπωτές που έχουν το έχει προαιρετικό Kit παραγωγικότητας.

ΣΤΟΙΧΕΪΟ ΜΕΝΟΥ	ΠΕΡΙΓΡΑΦΗ
Εσωτερικός χώρος αποθήκευσης Η κρυπτογράφηση ενεργοποιήθηκε	Η κρυπτογράφηση εκτελείται αυτόματα όταν εγκατασταθεί μια μονάδα αποθήκευσης.

ΔΙΑΓΡΑΦΗ ΠΡΟΣΩΡΙΝΩΝ ΑΡΧΕΙΩΝ ΔΕΔΟΜΕΝΩΝ

 Σημείωση: Αυτή η εφαρμογή υποστηρίζεται μόνο σε εκτυπωτές που έχουν το έχει προαιρετικό Kit παραγωγικότητας.

ΣΤΟΙΧΕΪΟ ΜΕΝΟΥ	ΠΕΡΙΓΡΑΦΗ
Αποθηκ. στην ενσωματ.μνήμη <ul style="list-style-type: none"> • Όχι* • Ναι 	Διαγράψτε όλα τα αρχεία που είναι αποθηκευμένα στη μνήμη του εκτυπωτή.
<p> Σημείωση: Ένας αστερίσκος (*) δίπλα σε μια τιμή υποδηλώνει την προεπιλεγμένη εργοστασιακή ρύθμιση.</p>	

ΡΥΘΜΙΣΕΙΣ ΛΥΣΕΩΝ LDAP

ΣΤΟΙΧΕΪΟ ΜΕΝΟΥ	ΠΕΡΙΓΡΑΦΗ
Να ακολουθούνται οι συστάσεις LDAP <ul style="list-style-type: none"> • Όχι* • Ναι 	Αναζητήστε τους διάφορους διακομιστές στον τομέα για τον λογαριασμό συνδεδεμένου χρήστη.
Επαλήθευση πιστοποιητικού LDAP <ul style="list-style-type: none"> • Ναι • Όχι* 	Ενεργοποιήστε την επαλήθευση των πιστοποιητικών LDAP.
<p> Σημείωση: Ένας αστερίσκος (*) δίπλα σε μια τιμή υποδηλώνει την προεπιλεγμένη εργοστασιακή ρύθμιση.</p>	

ΕΝΗΜΕΡΩΣΗ ΥΛΙΚΟΛΟΓΙΣΜΙΚΟΥ TPM

ΣΤΟΙΧΕΪΟ ΜΕΝΟΥ	ΠΕΡΙΓΡΑΦΗ
Ενημέρωση υλικολογισμικού TPM Τρέχουσα έκδοση Διαθέσιμη έκδοση Ενημέρωση υλικολογισμικού TPM	Το TPM μπορεί να ενημερωθεί με το πιο πρόσφατο διαθέσιμο υλικολογισμικό.

ΔΙΑΦΟΡΑ

ΣΤΟΙΧΕΪΟ ΜΕΝΟΥ	ΠΕΡΙΓΡΑΦΗ
Προστατευμένες λειτουργίες <ul style="list-style-type: none"> • Εμφάνιση* • Απόκρυψη 	Εμφανίστε όλες τις δυνατότητες που προστατεύει ο Έλεγχος Πρόσβασης σε Λειτουργίες (FAC) ανεξάρτητα από τα δικαιώματα ασφάλειας που έχει ο χρήστης.  Σημείωση: Η επιλογή "Απόκρυψη" εμφανίζει μόνο λειτουργίες με προστασία FAC στις οποίες ο χρήστης έχει πρόσβαση.
Δικαίωμα εκτύπωσης <ul style="list-style-type: none"> • Όχι* • Ναι 	Επιτρέπει στον χρήστη να εκτυπώνει έγχρωμα ή ασπρόμαυρα ανάλογα με τη διαμόρφωση άδειας για τον χρήστη. Όταν χρησιμοποιείται με τον έλεγχο πρόσβασης στη λειτουργία Έγχρωμη εκτύπωση , θα εφαρμόζεται περιορισμός πρόσβασης στην έγχρωμη εκτύπωση για ένα καθορισμένο σύνολο εξουσιοδοτημένων χρηστών.
Βραχυκυκλωτήρας επαναφοράς ασφαλείας <ul style="list-style-type: none"> • Ενεργοποίηση της πρόσβασης "Επισκέπτη" • Χωρίς αποτέλεσμα 	Επιτρέπει τη χρήση του βραχυκυκλωτήρα επαναφοράς ασφαλείας στην πλακέτα ελεγκτή για την επαναφορά του κωδικού πρόσβασης διαχειριστή.
Επαναφορά λειτουργιών συσκευής <ul style="list-style-type: none"> • Να επιτρέπεται με FAC • Να επιτρέπεται* • Να μην επιτρέπεται 	Δίνει τη δυνατότητα πρόσβασης στο μενού "Διαγραφή εκτός λειτουργίας" για την επαναφορά των ρυθμίσεων του εκτυπωτή στις εργοστασιακές προεπιλογές.
Ελάχ. μήκος κωδ. πρόσβ. 0-32 (0*)	Καθορίστε το μήκος του κωδικού πρόσβασης.
Ενεργοποίηση κωδικού πρόσβασης/Εμφάνιση PIN	Εμφανίζεται ο κωδικός πρόσβασης ή ο προσωπικός αριθμός αναγνώρισης.

ΣΤΟΙΧΕΪΟ ΜΕΝΟΥ	ΠΕΡΙΓΡΑΦΗ
<ul style="list-style-type: none"> • Όχι* • Ναι 	<p>Όταν είναι ενεργοποιημένο αυτό το στοιχείο, η οθόνη σύνδεσης χρήστη στον πίνακα ελέγχου θα περιλαμβάνει τη δυνατότητα για εμφάνιση/απόκρυψη του κωδικού πρόσβασης που καταχωρείται στο παράθυρο σύνδεσης.</p>
<p>Να επιτρέπεται κρυπτογράφηση της μη πτητικής μνήμης τεχνικής υποστήριξης</p> <ul style="list-style-type: none"> • Όχι* • Ναι 	<p>Επιτρέπει την κρυπτογράφηση της μη πτητικής μνήμης τεχνικής υποστήριξης.</p>
<p> Σημείωση: Ένας αστερίσκος (*) δίπλα σε μια τιμή υποδηλώνει την προεπιλεγμένη εργοστασιακή ρύθμιση.</p>	

Αναφορές

 **Σημαντικό:** Ορισμένες δυνατότητες είναι λειτουργίες του διαχειριστή συστήματος και οι επιλογές δεν εμφανίζονται. Για περισσότερες πληροφορίες, ανατρέξτε στη διεύθυνση www.xerox.com για να δείτε τον *Οδηγό Διαχειριστή του Ενσωματωμένου Διακομιστή Web* και τα προγράμματα οδήγησης για τον εκτυπωτή σας.

 **Σημείωση:** Ορισμένες επιλογές μενού είναι διαθέσιμες μόνο στον Ενσωματωμένο Διακομιστή Web.

ΣΕΛΙΔΑ ΡΥΘΜΙΣΕΩΝ ΜΕΝΟΥ

ΣΤΟΙΧΕΪΟ ΜΕΝΟΥ	ΠΕΡΙΓΡΑΦΗ
Σελίδα ρυθμίσεων μενού	Εκτυπώστε μια αναφορά που περιέχει τα μενού του εκτυπωτή.

ΣΥΣΚΕΥΗ

ΣΤΟΙΧΕΪΟ ΜΕΝΟΥ	ΠΕΡΙΓΡΑΦΗ
Πληροφορίες συσκευής	Εκτυπώστε μια αναφορά που περιέχει πληροφορίες για τον εκτυπωτή.
Στατιστικά συσκευής	Εκτυπώστε μια αναφορά για τη χρήση του εκτυπωτή και την κατάσταση αναλώσιμων.
Λίστα προφίλ	Εκτυπώστε μια λίστα των προφίλ που είναι αποθηκευμένα στον εκτυπωτή.
Αναφορά υλικού	Εκτυπώστε μια αναφορά που περιέχει το σειριακό αριθμό και το όνομα μοντέλου του εκτυπωτή.



ΣΥΝΤΟΜΕΥΣΕΙΣ

ΣΤΟΙΧΕΪΟ ΜΕΝΟΥ	ΠΕΡΙΓΡΑΦΗ
Όλες οι συντομ.	Εκτυπώστε μια αναφορά που εμφανίζει τις συντομεύσεις που είναι αποθηκευμένες στον εκτυπωτή.
Συντομεύσεις φαξ	
Συντομεύσεις αντιγραφής	
Συντομεύσεις email	
Συντομεύσεις FTP	
Συντομεύσεις φακέλου δικτύου	

ΦΑΞ

ΣΤΟΙΧΕΪΟ ΜΕΝΟΥ	ΠΕΡΙΓΡΑΦΗ
Αρχείο καταγραφής εργασιών φαξ	<p>Εκτυπώστε μια αναφορά για τις τελευταίες 200 ολοκληρωμένες εργασίες φαξ.</p> <p>Αυτό το στοιχείο μενού εμφανίζεται μόνο όταν η επιλογή "Ενεργοποίηση αρχείου καταγραφής εργασίας" έχει οριστεί σε Ενεργοποίηση.</p>
Αρχείο καταγραφής κλήσεων φαξ	<p>Εκτυπώστε μια αναφορά για τις τελευταίες 100 απόπειρες κλήσεων, κλήσεις που έχουν ληφθεί και κλήσεις που έχουν αποκλειστεί.</p> <p>Αυτό το στοιχείο μενού εμφανίζεται μόνο όταν η επιλογή "Ενεργοποίηση αρχείου καταγραφής εργασίας" έχει οριστεί σε Ενεργοποίηση.</p>

ΔΙΚΤΥΟ

ΣΤΟΙΧΕΪΟ ΜΕΝΟΥ	ΠΕΡΙΓΡΑΦΗ
Σελίδα ρύθμισης δικτύου	<p>Εκτυπώστε μια σελίδα που εμφανίζει τις διαμορφωμένες ρυθμίσεις δικτύου και ασύρματης σύνδεσης στον εκτυπωτή.</p> <p> Σημείωση: Αυτό το στοιχείο μενού εμφανίζεται μόνο σε εκτυπωτές δικτύου ή εκτυπωτές που είναι συνδεδεμένοι με διακομιστές εκτυπώσεων.</p>
Συνδεδεμένες συσκευές-πελάτες μέσω του Wi-Fi Direct	<p>Εκτυπώστε μια σελίδα που εμφανίζει τη λίστα των συσκευών που είναι συνδεδεμένες στον εκτυπωτή μέσω του Wi-Fi Direct.</p> <p> Σημείωση: Αυτό το στοιχείο μενού εμφανίζεται μόνο όταν η επιλογή Ενεργοποίηση IPsec έχει οριστεί σε Ενεργοποίηση.</p>

Πρόγραμμα αναλωσίμων



Σημείωση: Ορισμένες επιλογές μενού είναι διαθέσιμες μόνο στον Ενσωματωμένο διακομιστή Web.

ΕΝΕΡΓΟΠΟΙΗΣΗ ΠΡΟΓΡΑΜΜΑΤΟΣ

ΣΤΟΙΧΕΪΟ ΜΕΝΟΥ	ΠΕΡΙΓΡΑΦΗ
<ul style="list-style-type: none"> • Αρ. ακολουθίας • Σειριακός αριθμός συσκευής • Κωδικός ενεργοποίησης 	<p>Περιγράφει τις λεπτομέρειες της διαδικασίας ενεργοποίησης για το πρόγραμμα αναλωσίμων που έχετε αγοράσει. Επικοινωνήστε με τον αντιπρόσωπο της Xerox προκειμένου να λάβετε έναν κωδικό ενεργοποίησης προγράμματος αναλωσίμων.</p> <p>Για περισσότερες πληροφορίες σχετικά με τα προγράμματα αναλωσίμων και υπηρεσιών της Xerox®, επικοινωνήστε με τον τοπικό σας αντιπρόσωπο της Xerox.</p>

ΜΕΤΑΤΡΟΠΗ ΠΡΟΓΡΑΜΜΑΤΟΣ

ΣΤΟΙΧΕΪΟ ΜΕΝΟΥ	ΠΕΡΙΓΡΑΦΗ
<ul style="list-style-type: none"> • Τρέχον πρόγραμμα • Σειριακός αριθμός συσκευής • Σύνολο αποτυπ • Κωδ μετατροπής 	<p>Περιγράφει τις λεπτομέρειες της διαδικασίας μετατροπής για το υπάρχον πρόγραμμα αναλωσίμων. Επικοινωνήστε με τον αντιπρόσωπο της Xerox προκειμένου να λάβετε έναν κωδικό μετατροπής προγράμματος αναλωσίμων.</p> <p>Για περισσότερες πληροφορίες σχετικά με τα προγράμματα αναλωσίμων και υπηρεσιών της Xerox®, επικοινωνήστε με τον τοπικό σας αντιπρόσωπο της Xerox.</p>

ΥΠΗΡΕΣΙΑ ΣΥΝΔΡΟΜΗΣ

ΣΤΟΙΧΕΪΟ ΜΕΝΟΥ	ΠΕΡΙΓΡΑΦΗ
<ul style="list-style-type: none"> Κατάσταση 	<p>Υποδεικνύει την κατάσταση της συνδρομής.</p>
<ul style="list-style-type: none"> Έλεγχος συνδρομής 	<p>Για να ενεργοποιήσετε ένα πρόγραμμα υπηρεσιών της συνδρομής, κάντε τα εξής:</p> <ol style="list-style-type: none"> 1 Μεταβείτε στις επιλογές Ρυθμίσεις > Πρόγραμμα αναλωσίμων > Υπηρεσία συνδρομής. 2 Για την υπηρεσία συνδρομής, κάντε κλικ στην επιλογή Έλεγχος συνδρομής και μετά ακολουθήστε τις οδηγίες που παρέχονται από τον αντιπρόσωπο της Xerox. <p>Τα προγράμματα υπηρεσιών συνδρομής δεν προσφέρονται σε όλες τις γεωγραφικές περιοχές.</p>

Αντιμετώπιση προβλημάτων

ΣΤΟΙΧΕΪΟ ΜΕΝΟΥ	ΠΕΡΙΓΡΑΦΗ
Δοκιμαστικές σελίδες ποιότητας εκτύπωσης	Εκτύπωση δοκιμαστικών σελίδων για τον εντοπισμό και τη διόρθωση ελαττωμάτων ποιότητας εκτύπωσης.
Καθαρισμός του σαρωτή	Εκτύπωση δειγμάτων σελίδων για τον καθαρισμό του σαρωτή.

Συντήρηση

Αυτό το κεφάλαιο περιέχει τα εξής:

Έλεγχος της κατάστασης των εξαρτημάτων και των αναλωσίμων	296
Διαμόρφωση ειδοποιήσεων για αναλώσιμα	297
Ρύθμιση ειδοποιήσεων email	298
Προβολή αναφορών	299
Παραγγελία αναλωσίμων	300
Αντικατάσταση αναλωσίμων.....	301
Καθαρισμός των εξαρτημάτων του εκτυπωτή.....	310
Εξοικονόμηση ενέργειας και χαρτιού	316
Μεταφορά του εκτυπωτή σε άλλη θέση	317

Έλεγχος της κατάστασης των εξαρτημάτων και των αναλωσίμων

1. Στην αρχική οθόνη, πατήστε **Κατάσταση/Αναλώσιμα**.
2. Επιλέξτε τα εξαρτήματα ή τα αναλώσιμα που θέλετε να ελέγξετε.



Σημείωση: Μπορείτε επίσης να αποκτήσετε πρόσβαση σε αυτήν τη ρύθμιση, πατώντας στο επάνω μέρος της αρχικής οθόνης.

Διαμόρφωση ειδοποιήσεων για αναλώσιμα

1. Ανοίξτε ένα πρόγραμμα περιήγησης στο Web και πληκτρολογήστε τη διεύθυνση IP του εκτυπωτή στο πεδίο διευθύνσεων.
 - Δείτε τη διεύθυνση IP του εκτυπωτή στην αρχική οθόνη του εκτυπωτή. Η διεύθυνση IP εμφανίζεται ως τέσσερα σύνολα αριθμών που χωρίζονται με τελείες, όπως 123.123.123.123.
 - Αν χρησιμοποιείτε διακομιστή μεσολάβησης, απενεργοποιήστε τον προσωρινά για να φορτωθεί σωστά η ιστοσελίδα.
2. Κάντε κλικ στις επιλογές **Ρυθμίσεις > Συσκευή > Ειδοποιήσεις**.
3. Στο μενού "Αναλώσιμα", κάντε κλικ στην επιλογή **Προσαρμοσμένες ειδοποιήσεις αναλώσιμων**.
4. Επιλέξτε μια ειδοποίηση για κάθε αναλώσιμο.
5. Αποθηκεύστε τις αλλαγές.

Ρύθμιση ειδοποιήσεων email

Διαμορφώστε τον εκτυπωτή ώστε να στέλνει ειδοποιήσεις μέσω email όταν τα αναλώσιμα μειώνονται, όταν πρέπει να γίνει αλλαγή ή προσθήκη χαρτιού ή όταν υπάρχει εμπλοκή χαρτιού.

1. Ανοίξτε ένα πρόγραμμα περιήγησης στο Web και πληκτρολογήστε τη διεύθυνση IP του εκτυπωτή στο πεδίο διευθύνσεων.
 - Δείτε τη διεύθυνση IP του εκτυπωτή στην αρχική οθόνη του εκτυπωτή. Η διεύθυνση IP εμφανίζεται ως τέσσερα σύνολα αριθμών που χωρίζονται με τελείες, όπως 123.123.123.123.
 - Αν χρησιμοποιείτε διακομιστή μεσολάβησης, απενεργοποιήστε τον προσωρινά για να φορτωθεί σωστά η ιστοσελίδα.
2. Κάντε κλικ στις επιλογές **Ρυθμίσεις > Συσκευή > Ειδοποιήσεις > Ρύθμιση ειδοποιήσεων email** και, στη συνέχεια, διαμορφώστε τις ρυθμίσεις.



Σημείωση: Για περισσότερες πληροφορίες σχετικά με τις ρυθμίσεις SMTP, επικοινωνήστε με τον πάροχο του email σας.

3. Αποθηκεύστε τις αλλαγές.
4. Κάντε κλικ στην επιλογή **Ρύθμιση λιστών και ειδοποιήσεων email** και, στη συνέχεια, διαμορφώστε τις ρυθμίσεις.
5. Αποθηκεύστε τις αλλαγές.

Προβολή αναφορών

1. Από την αρχική οθόνη, επιλέξτε **Ρυθμίσεις > Αναφορές**.
2. Επιλέξτε την αναφορά που θέλετε να προβάλετε.

Παραγγελία αναλωσίμων

Για να δείτε και να παραγγείλετε αναλώσιμα για τον εκτυπωτή σας, επισκεφθείτε τη διεύθυνση <https://www.xerox.com/supplies> και πληκτρολογήστε το προϊόν σας στο πεδίο αναζήτησης.



Σημείωση: Κατά προσέγγιση διάρκεια ζωής αναλωσίμων εκτυπωτή για εκτυπώσεις σε απλό χαρτί μεγέθους Letter ή A4.

Προειδοποίηση: Εάν αμελήσετε τη συντήρηση του εκτυπωτή για βέλτιστη λειτουργία ή την αντι-κατάσταση των αναλωσίμων του, ενδέχεται να προκληθεί ζημιά στον εκτυπωτή.

ΧΡΗΣΗ ΓΝΗΣΙΩΝ ΑΝΑΛΩΣΙΜΩΝ ΤΗΣ XEROX

Ο εκτυπωτής Xerox έχει σχεδιαστεί για να λειτουργεί καλύτερα με αυθεντικά αναλώσιμα της Xerox. Η χρήση εξαρτημάτων τρίτων μπορεί να επηρεάσει την απόδοση, την αξιοπιστία, τη διάρκεια ζωής, καθώς και τα εξαρτήματα της μονάδας απεικόνισης του εκτυπωτή. Μπορεί επίσης να επηρεάσει την κάλυψη της εγγύησης. Η εγγύηση δεν καλύπτει τις καταστροφές που προκαλούνται από τη χρήση αναλωσίμων τρίτων.

Όλες οι ενδείξεις διάρκειας ζωής έχουν σχεδιαστεί για να λειτουργούν με αναλώσιμα της Xerox και η χρήση αναλωσίμων τρίτων μπορεί να έχει μη αναμενόμενα αποτελέσματα. Η χρήση ενός εξαρτήματος της μονάδας απεικόνισης μετά το τέλος της διάρκειας ζωής του μπορεί να καταστρέψει τον εκτυπωτή Xerox ή άλλα σχετικά εξαρτήματα.

Προειδοποίηση: Υπάρχει δυνατότητα επαναφοράς και ανακατασκευής αναλωσίμων που δεν περιλαμβάνονται στους όρους της σύμβασης του Προγράμματος επιστροφής. Ωστόσο, η εγγύηση του κατασκευαστή δεν καλύπτει ζημιές που προκλήθηκαν από τη χρήση μη γνήσιων αναλωσίμων. Ο μηδενισμός των μετρητών στα αναλώσιμα χωρίς σωστή ανακατασκευή μπορεί να προκαλέσει βλάβη στον εκτυπωτή σας. Μετά την επαναφορά του μετρητή αναλωσίμων, ο εκτυπωτής σας μπορεί να εμφανίσει ένα σφάλμα που θα υποδεικνύει την παρουσία του στοιχείου επαναφοράς.

Αντικατάσταση αναλωσίμων

ΑΝΤΙΚΑΤΑΣΤΑΣΗ ΚΑΣΕΤΑΣ ΓΡΑΦΙΤΗ

1. Ανοίξτε τη θύρα Β.

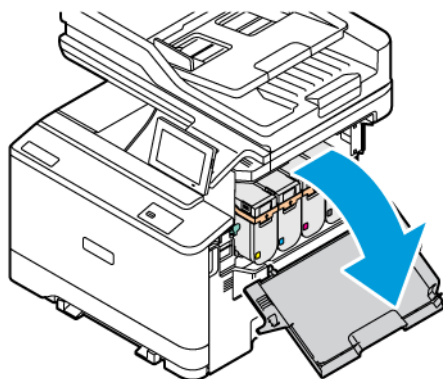

2. Αφαιρέστε την χρησιμοποιημένη κασέτα γραφίτη.

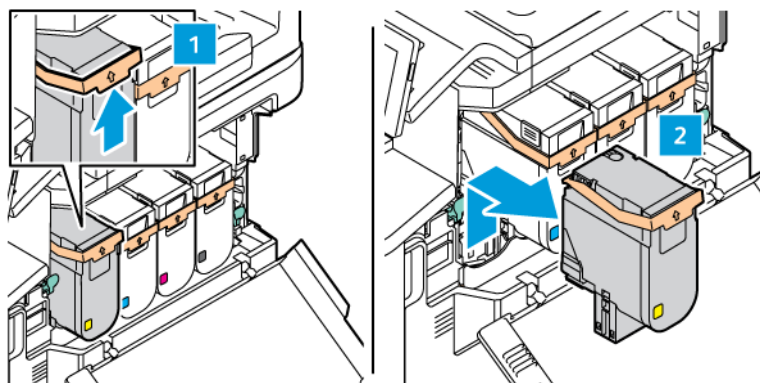

3. Βγάλτε τη νέα κασέτα γραφίτη από τη συσκευασία.

4. Τοποθετήστε τη νέα κασέτα γραφίτη έτσι ώστε να ασφαλίσει στη θέση της με ένα κλικ.

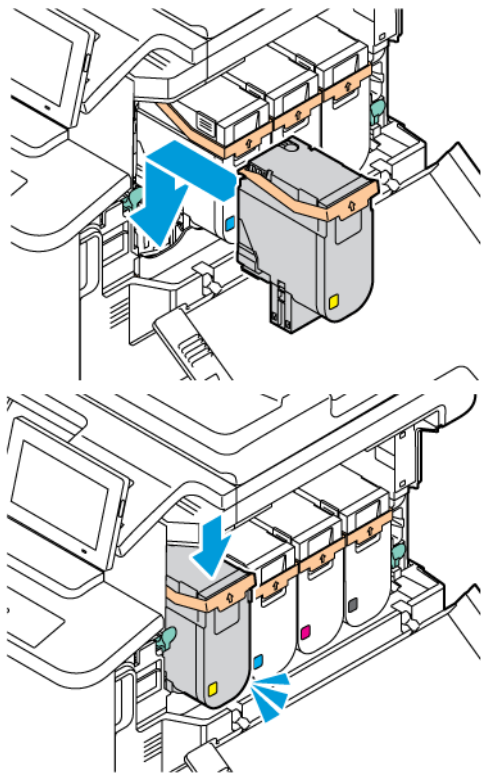

5. Κλείστε τη θύρα Β.

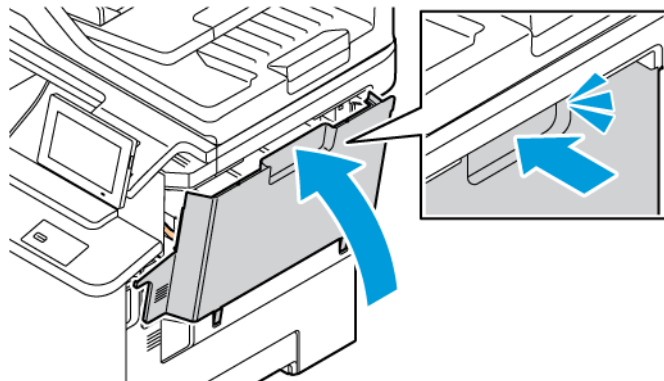

ΑΝΤΙΚΑΤΑΣΤΑΣΗ ΤΟΥ ΠΕΡΙΕΚΤΗ ΥΠΟΛΕΙΜΜΑΤΩΝ

1. Ανοίξτε τη θύρα Α και τη θύρα Β.

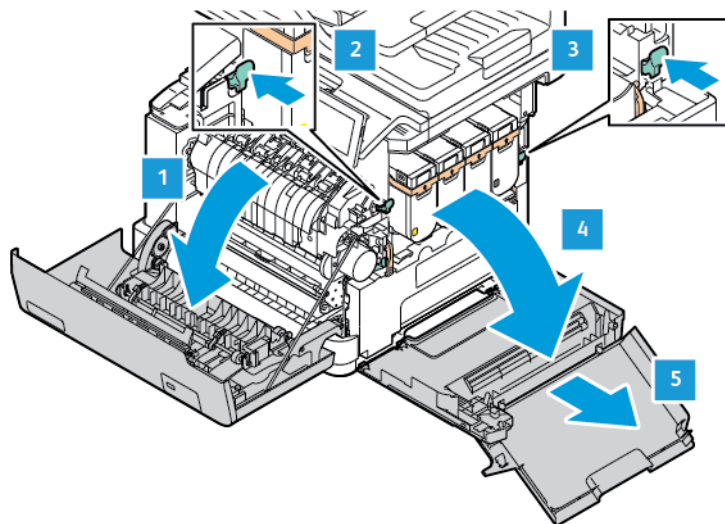

2. Αφαιρέστε τον χρησιμοποιημένο περιέκτη υπολειμμάτων.

 Σημείωση: Για να αποφύγετε τυχόν διαρροή του γραφίτη, τοποθετήστε το δοχείο σε όρθια θέση.

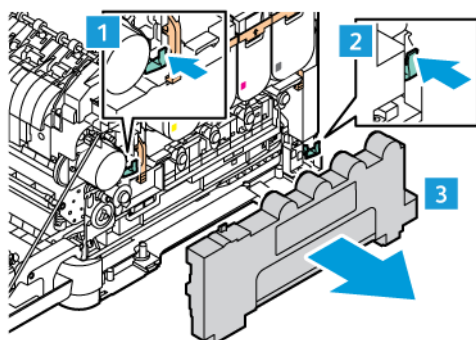

3. Αφαιρέστε τη συσκευασία από τον νέο περιέκτη υπολειμμάτων.

4. Τοποθετήστε τον νέο περιέκτη υπολειμμάτων.

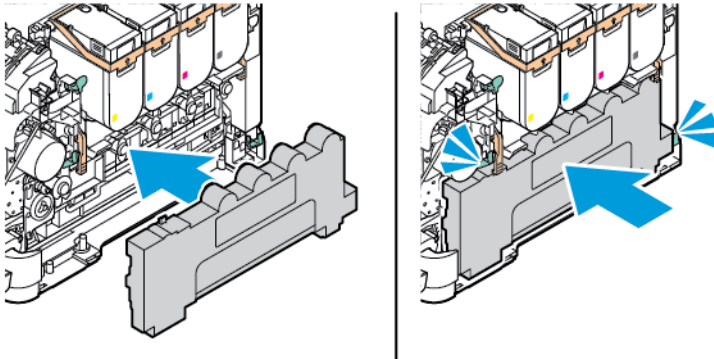

ΑΝΤΙΚΑΤΑΣΤΑΣΗ ΤΟΥ ΚΙΤ ΑΠΕΙΚΟΝΙΣΗΣ

Όταν φθάσει η ώρα για αντικατάσταση της μονάδας απεικόνισης, ο εκτυπωτής εμφανίζει ένα μήνυμα στον πίνακα ελέγχου.

Χρησιμοποιήστε το κιτ απεικόνισης για να αντικαταστήσετε τη μονάδα απεικόνισης. Υπάρχουν δύο τύποι κιτ απεικόνισης για τον εκτυπωτή σας:

- Ασπρόμαυρο κιτ απεικόνισης
- Κιτ απεικόνισης τεσσάρων χρωμάτων για κυανό, ματζέντα, κίτρινο και μαύρο

Προειδοποίηση: Μην εκτελείτε αυτήν τη διαδικασία όταν ο εκτυπωτής εκτυπώνει.

1. Ανοίξτε τη θύρα A και τη θύρα B.

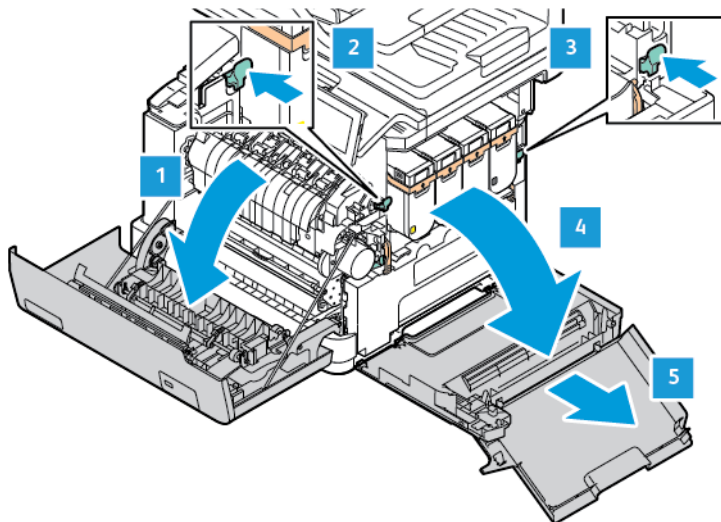

2. Αφαιρέστε τον περιέκτη υπολειμμάτων.

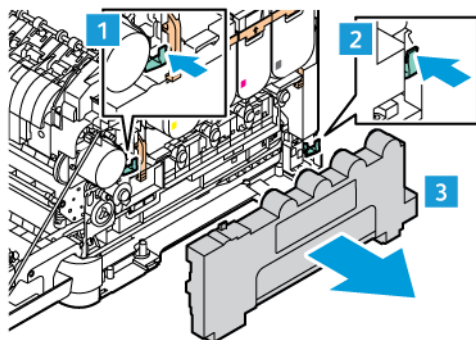

3. Αφαιρέστε την κασέτα γραφίτη από τον εκτυπωτή.

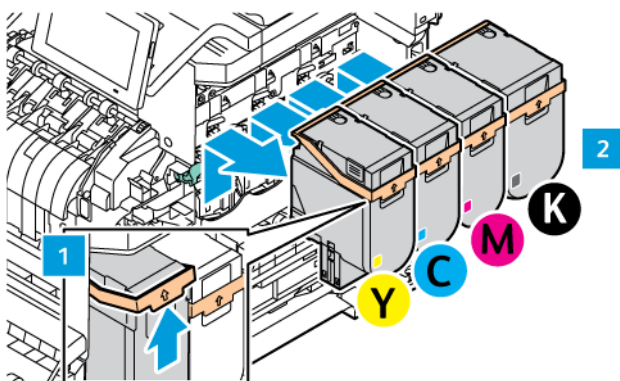

4. Κάντε τα εξής για να αφαιρέσετε το υπάρχον κιτ απεικόνισης:

- α. Για να ξεκλειδώσετε το κιτ απεικόνισης, τραβήξτε προς τα πάνω το μοχλό.

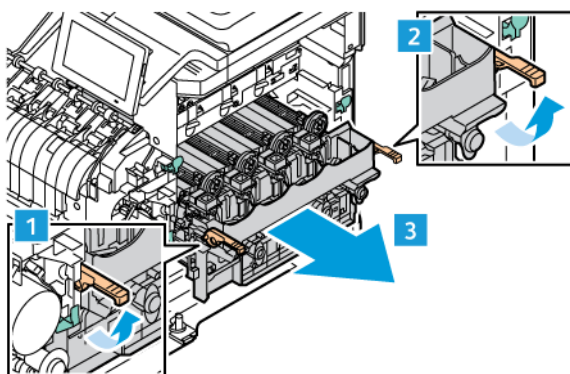

- b. Τραβήξτε το κιτ απεικόνισης αργά έξω από τον εκτυπωτή και αφαιρέστε το κιτ απεικόνισης κρατώντας τις λαβές και στις δύο πλευρές.

 Σημείωση: Ανατρέξτε στις οδηγίες εγκατάστασης που περιλαμβάνονται στο κιτ απεικόνισης.

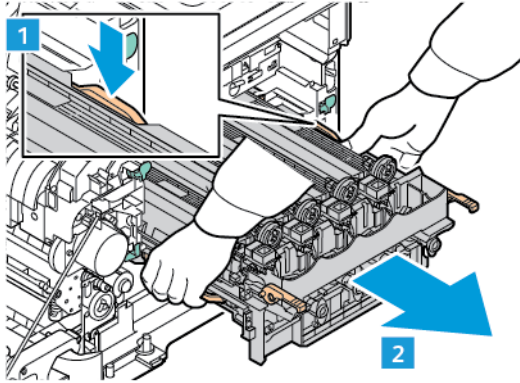

5. Αποσυσκευάστε και αφαιρέστε τα υλικά συσκευασίας από το νέο κιτ απεικόνισης.

 **Προσοχή:** Μην εκθέτετε τη μονάδα φωτοαγωγού απευθείας στο φως για πάνω από 10 λεπτά. Η εκτεταμένη έκθεση στο φως μπορεί να προκαλέσει προβλήματα στην ποιότητα εκτύπωσης.

Προειδοποίηση: Μην αγγίζετε το τύμπανο του φωτεινού φωτοαγωγού που βρίσκεται κάτω από τη μονάδα απεικόνισης. Αν το κάνετε, μπορεί να επηρεαστεί η ποιότητα εκτύπωσης των μελλοντικών εργασιών.

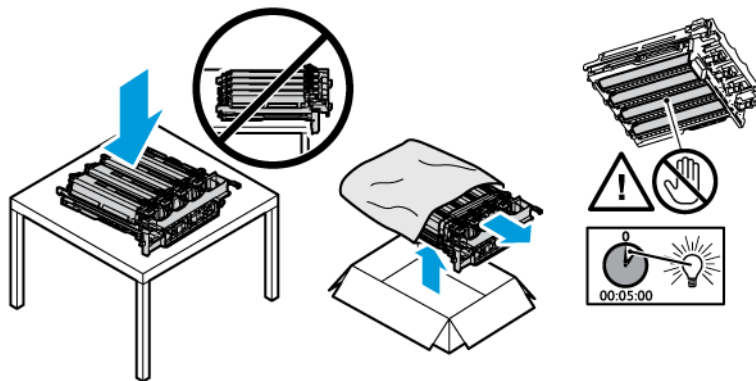

6. Ξεκλειδώστε τις ασφάλειες και απορρίψτε τις ταινίες από το νέο κιτ απεικόνισης.
Κιτ απεικόνισης τεσσάρων χρωμάτων για κυανό, ματζέντα, κίτρινο και μαύρο.

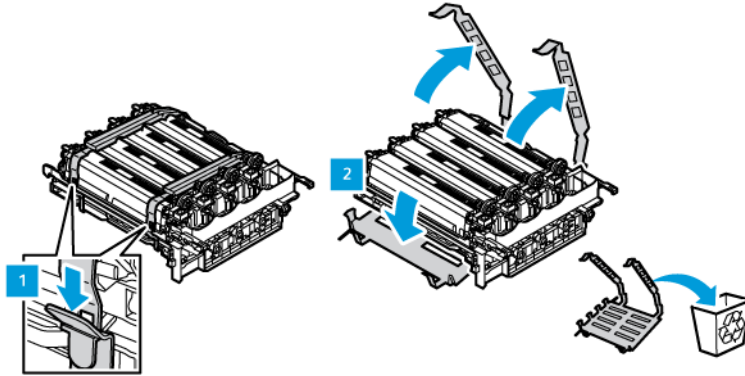

Για το μαύρο κιτ απεικόνισης.

-  Σημείωση: Κατά την αντικατάσταση του ασπρόμαυρου κιτ απεικόνισης, πρέπει να τοποθετήσετε τις υπάρχουσες μονάδες έγχρωμης απεικόνισης στον νέο δίσκο που λαμβάνετε μαζί με το ασπρόμαυρο κιτ απεικόνισης.

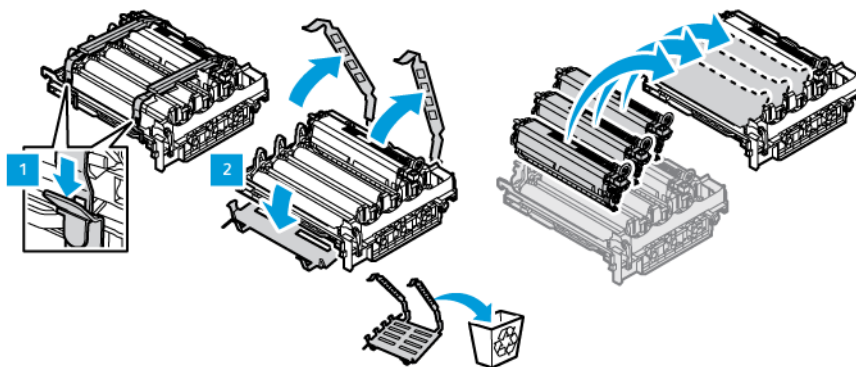

7. Κρατήστε τις λαβές του κιτ απεικόνισης και τοποθετήστε το πίσω στον εκτυπωτή.

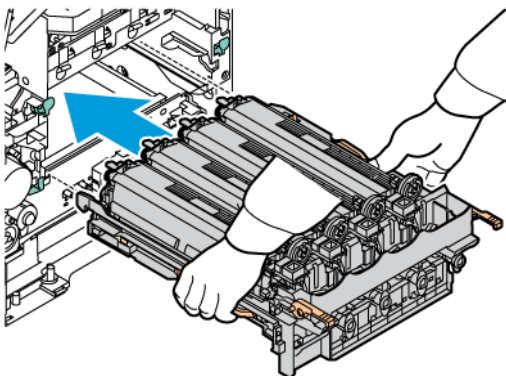

8. Για να κλειδώσετε το κιτ απεικόνισης, τραβήξτε προς τα κάτω το μοχλό.

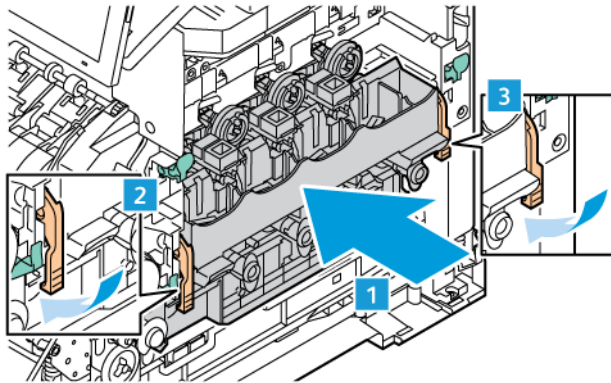

9. Τοποθετήστε την κασέτα γραφίτη πίσω στο κιτ απεικόνισης.

 Σημείωση: Ανατρέξτε στις οδηγίες εγκατάστασης που περιλαμβάνονται στο κιτ απεικόνισης.

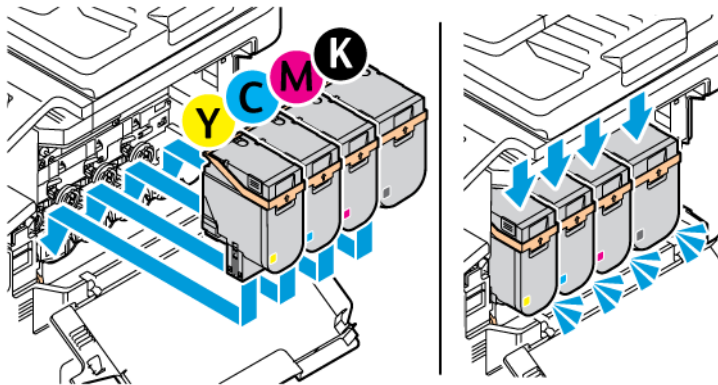

10. Τοποθετήστε τον περιέκτη υπολειμμάτων πίσω στον εκτυπωτή.

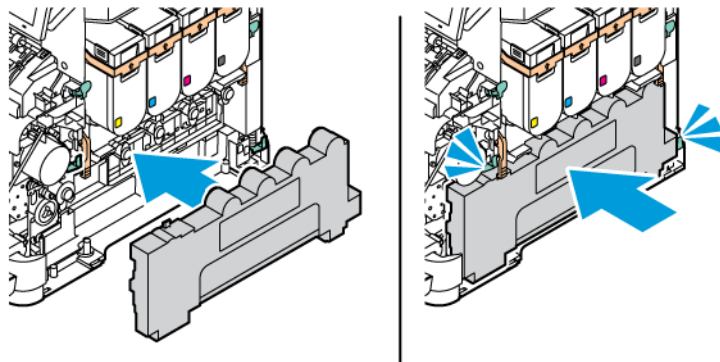

11. Κλείστε τη θύρα Β και τη θύρα Α.

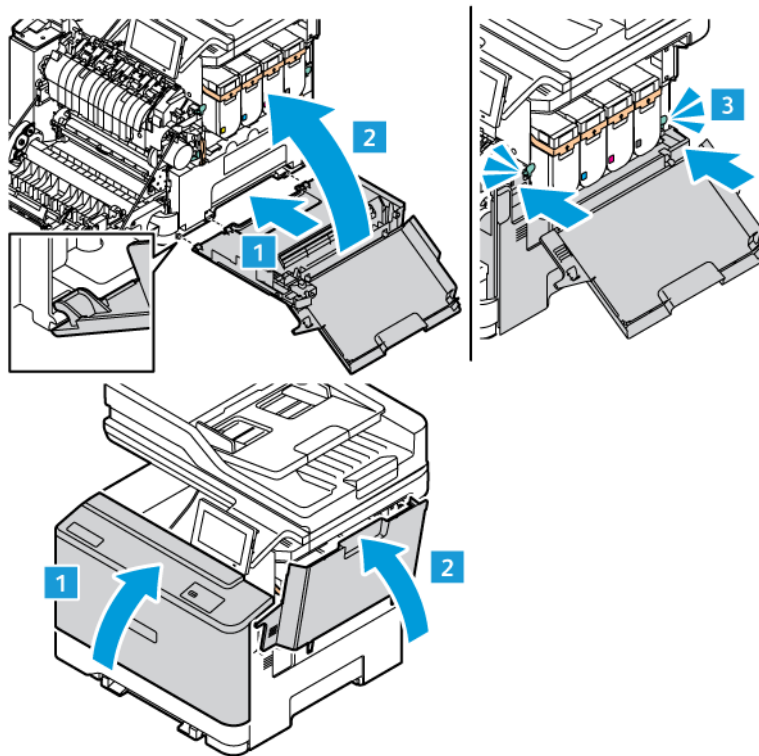

ΕΠΑΝΑΦΟΡΑ ΜΕΤΡΗΤΩΝ ΧΡΗΣΗΣ ΑΝΑΛΩΣΙΜΩΝ

1. Από την αρχική οθόνη, επιλέξτε **Ρυθμίσεις > Συσκευή > Συντήρηση > Μενού διαμόρφωσης > Μετρητές και χρήση αναλώσιμων**.
2. Επιλέξτε τον μετρητή που θέλετε να μηδενίσετε.

Προειδοποίηση: Υπάρχει δυνατότητα επαναφοράς και ανακατασκευής αναλώσιμων και εξαρτημάτων που δεν περιλαμβάνονται στους όρους της σύμβασης του Προγράμματος επιστροφής. Ωστόσο, η εγγύηση του κατασκευαστή δεν καλύπτει ζημιές που προκλήθηκαν από τη χρήση μη γνήσιων αναλώσιμων ή εξαρτημάτων. Ο μηδενισμός των μετρητών στα αναλώσιμα ή στα εξαρτήματα χωρίς σωστή ανακατασκευή μπορεί να προκαλέσει βλάβη στον εκτυπωτή σας. Μετά την επαναφορά του μετρητή αναλώσιμων ή εξαρτημάτων, ο εκτυπωτής σας μπορεί να εμφανίσει ένα σφάλμα που θα υποδεικνύει την παρουσία του στοιχείου επαναφοράς.

Καθαρισμός των εξαρτημάτων του εκτυπωτή

ΚΑΘΑΡΙΣΜΟΣ ΤΟΥ ΕΚΤΥΠΩΤΗ



ΠΡΟΣΟΧΗ—ΚΙΝΔΥΝΟΣ ΗΛΕΚΤΡΟΠΛΗΞΙΑΣ: Για να αποφύγετε τον κίνδυνο ηλεκτροπληξίας κατά τον καθαρισμό της εξωτερικής επιφάνειας του εκτυπωτή, αποσυνδέστε το καλώδιο τροφοδοσίας από την πρίζα και αποσυνδέστε όλα τα καλώδια από τον εκτυπωτή, πριν συνεχίσετε.

- Εκτελείτε αυτήν την εργασία μετά από κάθε λίγους μήνες.
 - Η ζημιά που προκαλείται στον εκτυπωτή από ακατάλληλο χειρισμό δεν καλύπτεται από την εγγύηση του εκτυπωτή.
1. Απενεργοποιήστε τον εκτυπωτή και μετά αποσυνδέστε το καλώδιο τροφοδοσίας από την πρίζα.
 2. Αφαιρέστε το χαρτί από την τυπική υποδοχή και τον τροφοδότη διαφορετικών μεγεθών.
 3. Απομακρύνετε σκόνη, υπολείμματα ταινίας και κομμάτια χαρτιού από τις γύρω περιοχές του εκτυπωτή χρησιμοποιώντας μια μαλακή βούρτσα ή ηλεκτρική σκούπα.
 4. Σκουπίστε το εξωτερικό του εκτυπωτή με ένα βρεγμένο μαλακό πανί που δεν αφήνει χνούδι.
 - Μην χρησιμοποιείτε οικιακά καθαριστικά ή απορρυπαντικά, καθώς ενδέχεται να προκαλέσουν φθορά στον εκτυπωτή.
 - Βεβαιωθείτε ότι όλες οι περιοχές του εκτυπωτή είναι στεγνές μετά από τον καθαρισμό.
 5. Συνδέστε το καλώδιο τροφοδοσίας στην πρίζα και ενεργοποιήστε τον εκτυπωτή.



ΠΡΟΣΟΧΗ—ΕΝΔΕΧΟΜΕΝΟΣ ΤΡΑΥΜΑΤΙΣΜΟΣ: Για να αποφύγετε τον κίνδυνο πυρκαγιάς ή ηλεκτροπληξίας, συνδέστε το καλώδιο τροφοδοσίας σε μια σωστά γειωμένη πρίζα με κατάλληλη ονομαστική ισχύ, που βρίσκεται κοντά στο προϊόν και στην οποία είναι εύκολη η πρόσβαση.

ΚΑΘΑΡΙΣΜΟΣ ΤΗΣ ΟΘΏΝΗΣ ΑΦΗΣ



ΠΡΟΣΟΧΗ—ΚΙΝΔΥΝΟΣ ΗΛΕΚΤΡΟΠΛΗΞΙΑΣ: Για να αποφύγετε τον κίνδυνο ηλεκτροπληξίας κατά τον καθαρισμό της εξωτερικής επιφάνειας του εκτυπωτή, αποσυνδέστε το καλώδιο τροφοδοσίας από την πρίζα και αποσυνδέστε όλα τα καλώδια από τον εκτυπωτή, πριν συνεχίσετε.

1. Απενεργοποιήστε τον εκτυπωτή και μετά αποσυνδέστε το καλώδιο τροφοδοσίας από την πρίζα.
2. Σκουπίστε τον πίνακα ελέγχου με ένα βρεγμένο μαλακό πανί που δεν αφήνει χνούδι.
 - Μην χρησιμοποιείτε οικιακά καθαριστικά ή απορρυπαντικά, καθώς ενδέχεται να προκαλέσουν φθορά στον πίνακα ελέγχου.
 - Βεβαιωθείτε ότι ο πίνακας ελέγχου είναι στεγνός μετά το καθάρισμα.

3. Συνδέστε το καλώδιο τροφοδοσίας στην πρίζα και ενεργοποιήστε τον εκτυπωτή.

⚠ ΠΡΟΣΟΧΗ—ΕΝΔΕΧΟΜΕΝΟΣ ΤΡΑΥΜΑΤΙΣΜΟΣ: Για να αποφύγετε τον κίνδυνο πυρκαγιάς ή ηλεκτροπληξίας, συνδέστε το καλώδιο τροφοδοσίας σε μια σωστά γειωμένη πρίζα με κατάλληλη ονομαστική ισχύ, που βρίσκεται κοντά στο προϊόν και στην οποία είναι εύκολη η πρόσβαση.

ΚΑΘΑΡΙΣΜΟΣ ΤΟΥ ΣΑΡΩΤΗ

1. Ανοίξτε το κάλυμμα του σαρωτή.

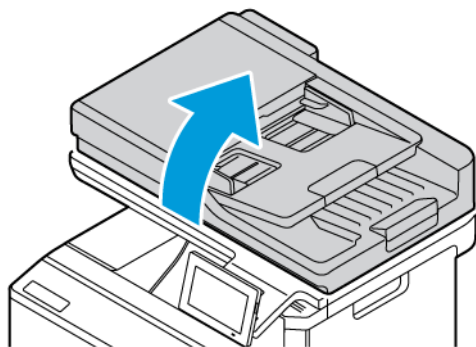

2. Σκουπίστε τις παρακάτω περιοχές με ένα βρεγμένο μαλακό πανί που δεν αφήνει χνούδι:

- a. Γυάλινη επένδυση ADF

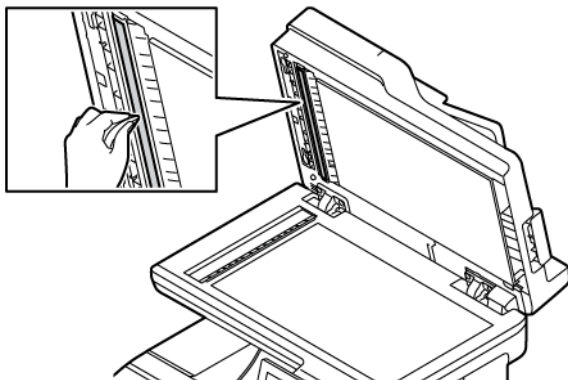

- b. Γυάλινη επένδυση σαρωτή

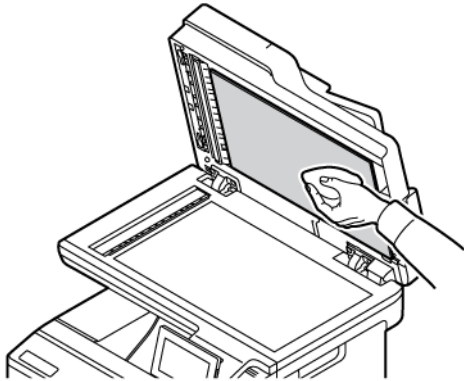

- c. Επιφάνεια σάρωσης του αυτόματου τροφοδότη εγγράφων (ADF)



- d. Επιφάνεια σάρωσης του σαρωτή

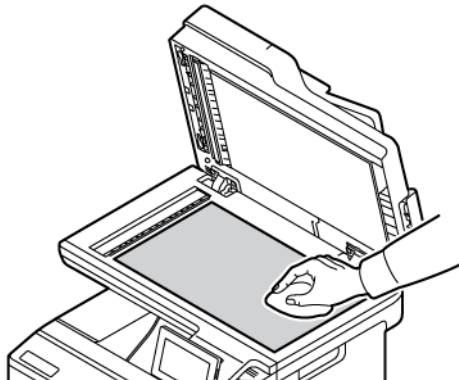

3. Κλείστε το κάλυμμα του σαρωτή.
Αν ο εκτυπωτής σας διαθέτει μια άλλη γυάλινη επιφάνεια ADF στο εσωτερικό της θύρας C, συνεχίστε με τα παρακάτω βήματα.

4. Ανοίξτε τη θύρα C.

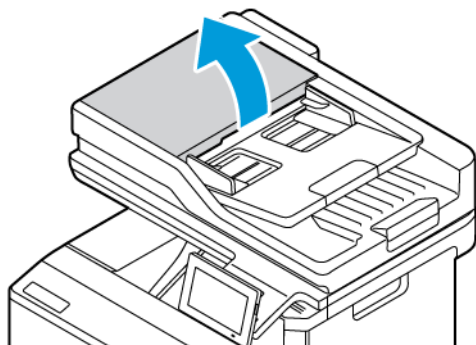

5. Σκουπίστε τις παρακάτω περιοχές με ένα βρεγμένο μαλακό πανί που δεν αφήνει χνούδι:

- a. Γυάλινη επένδυση του αυτόματου τροφοδότη εγγράφων (ADF) στη θύρα C
- b. Γυάλινη επιφάνεια ADF στη θύρα C
- c. Κύλινδροι του ADF

Αν χρειάζεται, αντικαταστήστε το κιτ συντήρησης του ADF.

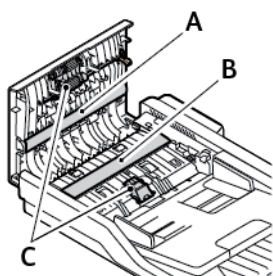

6. Κλείστε τη θύρα C.

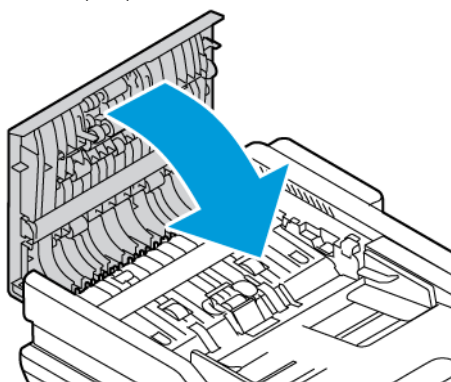

ΚΑΘΑΡΙΣΜΟΣ ΤΩΝ ΚΥΛΙΝΔΡΩΝ ΤΡΟΦΟΔΟΣΙΑΣ

1. Απενεργοποιήστε τον εκτυπωτή και μετά αποσυνδέστε το καλώδιο τροφοδοσίας από την πρίζα.

2. Αφαιρέστε τον δίσκο.

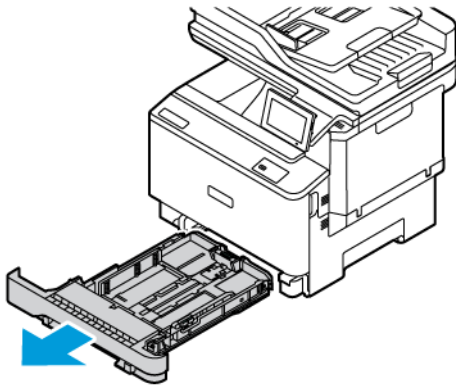

3. Ενώ περιστρέφετε τους κυλίνδρους τροφοδοσίας χαρτιού, σκουπίστε τους με ένα καθαρό πανί που δεν αφήνει χνούδι, νοτισμένο με νερό.

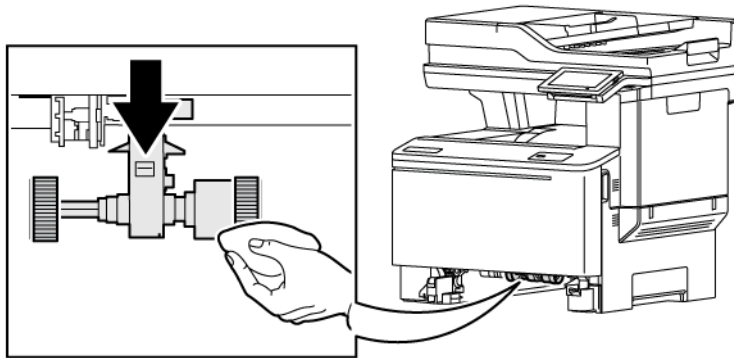

- ⚠ Σημαντικό: Εάν οι κύλινδροι τροφοδοσίας χαρτιού αποσπαστούν κατά τον καθαρισμό, πρέπει να τους επανατοποθετήσετε σωστά όπως εικονίζεται. Η εσφαλμένη τοποθέτηση των κυλίνδρων τροφοδοσίας χαρτιού μπορεί να οδηγήσει σε εμπλοκή χαρτιού.

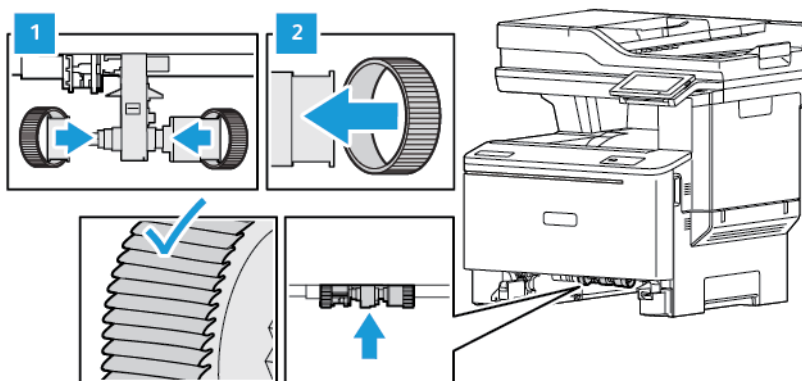

4. Τοποθετήστε τον δίσκο.

5. Συνδέστε το καλώδιο τροφοδοσίας στον εκτυπωτή και στην πρίζα και μετά ενεργοποιήστε τον εκτυπωτή.



ΠΡΟΣΟΧΗ—ΕΝΔΕΧΟΜΕΝΟΣ ΤΡΑΥΜΑΤΙΣΜΟΣ: Για να αποφύγετε τον κίνδυνο πυρκαγιάς ή ηλεκτροπληξίας, συνδέστε το καλώδιο τροφοδοσίας σε μια σωστά γειωμένη πρίζα με κατάλληλη ονομαστική ισχύ, που βρίσκεται κοντά στο προϊόν και στην οποία είναι εύκολη η πρόσβαση.

Εξοικονόμηση ενέργειας και χαρτιού

ΔΙΑΜΟΡΦΩΣΗ ΡΥΘΜΙΣΕΩΝ ΛΕΙΤΟΥΡΓΙΑΣ ΕΞΟΙΚΟΝΟΜΗΣΗΣ ΕΝΕΡΓΕΙΑΣ

Λειτουργία αδράνειας

1. Από την αρχική οθόνη, επιλέξτε διαδοχικά **Ρυθμίσεις > Συσκευή > Διαχείριση τροφοδοσίας > Χρονικά όρια > Λειτουργία αδράνειας**.
2. Προσδιορίστε το χρονικό όριο αδράνειας του εκτυπωτή πριν μεταβεί σε λειτουργία αδράνειας.

Λειτουργία αδρανοποίησης

1. Από την αρχική οθόνη, επιλέξτε διαδοχικά **Ρυθμίσεις > Συσκευή > Διαχείριση ισχύος > Χρονικά όρια > Λήξη χρονικού ορίου κατάστασης αδρανοποίησης**.
2. Επιλέξτε το χρονικό όριο αδράνειας του εκτυπωτή πριν μεταβεί σε λειτουργία αδρανοποίησης.
 - Για να λειτουργήσει η ρύθμιση "Λήξη χρονικού ορίου αδρανοποίησης", ορίστε την επιλογή "Λήξη χρονικού ορίου αδρανοποίησης" κατά τη σύνδεση σε "Αδρανοποίηση".
 - Ο Embedded Web Server απενεργοποιείται όταν ο εκτυπωτής βρίσκεται σε λειτουργία αδρανοποίησης.

ΠΡΟΣΑΡΜΟΓΗ ΤΗΣ ΦΩΤΕΙΝΟΤΗΤΑΣ ΤΗΣ ΟΘΟΝΗΣ

1. Από την αρχική οθόνη, επιλέξτε **Ρυθμίσεις > Συσκευή > Προτιμήσεις**.
2. Προσαρμόστε τη ρύθμιση στο μενού "Φωτεινότητα οθόνης".

ΕΞΟΙΚΟΝΟΜΗΣΗ ΑΝΑΛΩΣΤΙΜΩΝ

- Εκτυπώστε και στις δύο πλευρές του χαρτιού.



Σημείωση: Η εκτύπωση διπλής όψης είναι η προεπιλεγμένη ρύθμιση στο πρόγραμμα οδήγησης εκτύπωσης.

- Εκτυπώνει πολλές σελίδες σε ένα μόνο φύλλο χαρτιού.
- Χρησιμοποιήστε τη λειτουργία προεπισκόπησης για να δείτε πώς φαίνεται το έγγραφο πριν την εκτύπωση.
- Μπορείτε να εκτυπώσετε ένα αντίγραφο του εγγράφου για να ελέγξετε το περιεχόμενο και τη μορφή του.

Μεταφορά του εκτυπωτή σε άλλη θέση



ΠΡΟΣΟΧΗ—ΕΝΔΕΧΟΜΕΝΟΣ ΤΡΑΥΜΑΤΙΣΜΟΣ: Αν το βάρος του εκτυπωτή ξεπερνάει τα 20 kg (44 lb), για την ασφαλή μετακίνησή του απαιτούνται δύο ή περισσότερα εκπαιδευμένα άτομα.



ΠΡΟΣΟΧΗ—ΕΝΔΕΧΟΜΕΝΟΣ ΤΡΑΥΜΑΤΙΣΜΟΣ: Για να αποφύγετε τον κίνδυνο πυρκαγιάς ή ηλεκτροπληξίας, χρησιμοποιήστε μόνο το καλώδιο τροφοδοσίας που συνοδεύει αυτό το προϊόν ή ανταλλακτικό καλώδιο εξουσιοδοτημένο από τον κατασκευαστή.



ΠΡΟΣΟΧΗ—ΕΝΔΕΧΟΜΕΝΟΣ ΤΡΑΥΜΑΤΙΣΜΟΣ: Σε περίπτωση μετακίνησης του εκτυπωτή, ακολουθήστε αυτές τις οδηγίες για να αποφύγετε τραυματισμούς ή πρόκληση ζημιάς στον εκτυπωτή:

- Βεβαιωθείτε ότι όλες οι θύρες και οι δίσκοι έχουν κλείσει.
- Απενεργοποιήστε τον εκτυπωτή και μετά αποσυνδέστε το καλώδιο τροφοδοσίας από την πρίζα.
- Αποσυνδέστε όλα τα καλώδια από τον εκτυπωτή.
- Αν ο εκτυπωτής έχει συνδεδεμένες επιλογές εξόδου ή προαιρετικές θήκες που βρίσκονται σε όρθια θέση στο δάπεδο, αποσυνδέστε τις προτού μετακινήσετε τον εκτυπωτή.
- Εάν ο εκτυπωτής διαθέτει τροχήλατη βάση, μετακινήστε την προσεκτικά στη νέα θέση. Προσέξτε όταν περνάτε πάνω από κατώφλια και ανοίγματα στο πάτωμα.
- Αν ο εκτυπωτής δεν διαθέτει τροχήλατη βάση αλλά έχει διαμορφωθεί με προαιρετικούς δίσκους ή επιλογές εξόδου, αφαιρέστε τις επιλογές εξόδου και ανασηκώστε τον εκτυπωτή από τους δίσκους. Μην προσπαθείτε να ανασηκώσετε τον εκτυπωτή και τις πρόσθετες επιλογές ταυτόχρονα.
- Χρησιμοποιείτε πάντα τις χειρολαβές του εκτυπωτή, για να τον ανασηκώσετε.
- Οποιοδήποτε καρότσι χρησιμοποιηθεί για τη μεταφορά του εκτυπωτή, πρέπει να διαθέτει επιφάνεια ικανή να στηρίξει το πλήρες εμβαδόν του εκτυπωτή.
- Οποιοδήποτε καρότσι χρησιμοποιηθεί για τη μεταφορά των πρόσθετων υλικών εξαρτημάτων, πρέπει να διαθέτει επιφάνεια ικανή να στηρίξει τις διαστάσεις των πρόσθετων εξαρτημάτων.
- Διατηρήστε τον εκτυπωτή σε όρθια θέση.
- Αποφύγετε τις ιδιαίτερα απότομες κινήσεις.
- Βεβαιωθείτε ότι τα δάχτυλά σας δεν βρίσκονται κάτω από τον εκτυπωτή όταν τον αφήνετε στη θέση του.
- Βεβαιωθείτε ότι υπάρχει επαρκής χώρος γύρω από τον εκτυπωτή.



Σημείωση: Η ζημιά που προκαλείται στον εκτυπωτή από ακατάλληλη μετακίνηση δεν καλύπτεται από την εγγύηση του εκτυπωτή.

Αντιμετώπιση προβλημάτων

Αυτό το κεφάλαιο περιέχει τα εξής:

Προβλήματα στην ποιότητα εκτύπωσης	320
Προβλήματα εκτύπωσης.....	321
Ο εκτυπωτής δεν αποκρίνεται.....	378
Αδυναμία ανάγνωσης μονάδας Flash.....	380
Ενεργοποίηση της θύρας USB.....	381
Προβλήματα σύνδεσης δικτύου.....	382
Προβλήματα με αναλώσιμα.....	386
Αποκατάσταση εμπλοκών.....	388
Προβλήματα τροφοδοσίας χαρτιού.....	396
Προβλήματα ποιότητας έγχρωμης εκτύπωσης.....	401
Επικοινωνία με την Τεχνική υποστήριξη πελατών.....	405

Προβλήματα στην ποιότητα εκτύπωσης



Σημείωση: Τα παρακάτω βήματα ισχύουν μόνο για τις εργασίες εκτύπωσης. Εάν παρουσιαστούν προβλήματα με την ποιότητα ειδώλου κατά την αντιγραφή, προσαρμόστε τις σχετικές ρυθμίσεις αντιγραφής.

Βρείτε την εικόνα που παραπέμπει περισσότερο στο πρόβλημα ποιότητας εκτύπωσης που αντιμετωπίζετε, στη συνέχεια, κάντε κλικ στο σύνδεσμο παρακάτω για να διαβάσετε τα βήματα αντιμετώπισης προβλημάτων.

- [Κενές ή λευκές σελίδες](#)
- [Σκοτεινή εκτύπωση](#)
- [Είδωλα εικόνων](#)
- [Γκρι ή έγχρωμο φόντο](#)
- [Εσφαλμένα περιθώρια](#)
- [Ξεθωριασμένη εκτύπωση](#)
- [Απουσία χρωμάτων](#)
- [Διάστικτη εκτύπωση και κουκκίδες](#)
- [Κύρτωση χαρτιού](#)
- [Παραμορφωμένη ή λοξή εκτύπωση](#)
- [Εικόνες τελείως έγχρωμων ή μαύρων σελίδων](#)
- [Υπάρχει κομμένο κείμενο ή εικόνες](#)
- [Ο γραφίτης ξεθωριάζει εύκολα](#)
- [Ανομοιόμορφη πυκνότητα εκτύπωσης](#)
- [Οριζόντιες σκούρες γραμμές](#)
- [Κατακόρυφες σκούρες γραμμές](#)
- [Οριζόντιες λευκές γραμμές](#)
- [Κατακόρυφες λευκές γραμμές](#)
- [Επαναλαμβανόμενα ελαττώματα](#)

Προβλήματα εκτύπωσης

Η ΠΟΙΟΤΗΤΑ ΕΚΤΥΠΩΣΗΣ ΕΙΝΑΙ ΧΑΜΗΛΗ

Κενές ή λευκές σελίδες

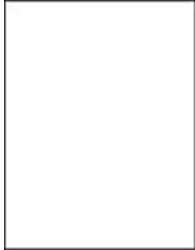

Σημείωση: Προτού επιλύσετε το πρόβλημα, εκτυπώστε τις δοκιμαστικές σελίδες ποιότητας εκτύπωσης.

Για να εκτυπώσετε δοκιμαστικές σελίδες, ανατρέξτε στις παρακάτω πληροφορίες:

1. Από τον πίνακα ελέγχου, μεταβείτε στις επιλογές **Ρυθμίσεις > Αντιμετώπιση προβλημάτων > Δοκιμαστικές σελίδες ποιότητας εκτύπωσης**.
2. Για τα μοντέλα εκτυπωτή χωρίς οθόνη αφής, για να μετακινηθείτε μεταξύ των ρυθμίσεων, πατήστε το κουμπί **OK**.

ΕΝΕΡΓΕΙΑ	ΝΑΙ	ΌΧΙ
<p>Βήμα 1</p> <p>1 Ελέγξτε αν ο εκτυπωτής χρησιμοποιεί αυθεντική και υποστηριζόμενη κασέτα γραφίτη της Xerox.</p> <p> Σημείωση: Αν η κασέτα δεν υποστηρίζεται, εγκαταστήστε μια κασέτα που να υποστηρίζεται.</p> <p>2 Εκτυπώστε το έγγραφο.</p> <p>Εκτυπώνει ο εκτυπωτής κενές ή λευκές σελίδες;</p>	<p>Μεταβείτε στο βήμα 2.</p>	<p>Το πρόβλημα επιλύθηκε.</p>
<p>Βήμα 2</p> <p>1 Αφαιρέστε το έγχρωμο κιτ απεικόνισης και μετά αφαιρέστε τη μαύρη μονάδα απεικόνισης.</p> <div data-bbox="204 1122 582 1733" style="border: 1px solid black; padding: 5px; margin-top: 10px;"> <p>Προειδοποίηση —Ενδεχόμενη βλάβη: Μην εκθέτετε το έγχρωμο κιτ απεικόνισης και τη μαύρη μονάδα απεικόνισης στο φως για περισσότερα από 10 λεπτά. Η εκτεταμένη έκθεση στο φως μπορεί να προκαλέσει προβλήματα στην ποιότητα εκτύπωσης.</p> </div> <div data-bbox="204 1756 582 1944" style="border: 1px solid black; padding: 5px; margin-top: 10px;"> <p>Προειδοποίηση: Μην αγγίζετε το τύμπανο του φωτοαγωγού που βρίσκεται κάτω από</p> </div>	<p>Ανατρέξτε στην ενότητα Επικοινωνία με την Τεχνική υποστήριξη πελατών.</p>	<p>Το πρόβλημα επιλύθηκε.</p>

ΕΝΕΡΓΕΙΑ	ΝΑΙ	ΌΧΙ
<p>το έγχρωμο κιτ απεικόνισης και τη μαύρη μονάδα απεικόνισης. Αν το κάνετε, μπορεί να επηρεαστεί η ποιότητα εκτύπωσης των μελλοντικών εργασιών.</p> <p>2 Τοποθετήστε τη μαύρη μονάδα απεικόνισης και μετά τοποθετήστε το έγχρωμο κιτ απεικόνισης.</p> <p>3 Εκτυπώστε το έγγραφο.</p> <p>Εκτυπώνει ο εκτυπωτής κενές ή λευκές σελίδες;</p>		



Σκοτεινή εκτύπωση



- 

Σημείωση: Πριν από την επίλυση του προβλήματος, εκτυπώστε τις σελίδες δειγμάτων ποιότητας για να προσδιορίσετε το χρώμα που λείπει. Από τον πίνακα ελέγχου, μεταβείτε στις επιλογές **Ρυθμίσεις > Αντιμετώπιση προβλημάτων > Δοκιμαστικές σελίδες ποιότητας εκτύπωσης**. Για μοντέλα εκτυπωτή χωρίς οθόνη αφής, πατήστε **OK** για να περιηγηθείτε στις ρυθμίσεις.

ΕΝΕΡΓΕΙΑ	ΝΑΙ	ΌΧΙ
<p>Βήμα 1</p> <p>1 Προσαρμόστε το χρώμα.</p> <p>Από τον πίνακα ελέγχου, μεταβείτε στις επιλογές: Ρυθμίσεις > Εκτύπωση > Ποιότητα > Σύνθετη απεικόνιση > Προσαρμογή χρώματος.</p> <p>2 Εκτυπώστε το έγγραφο.</p> <p>Είναι η εκτύπωση πολύ σκουρόχρωμη;</p>	<p>Μεταβείτε στο βήμα 2.</p>	<p>Το πρόβλημα επιλύθηκε.</p>
<p>Βήμα 2</p> <p>1 Ανάλογα με το λειτουργικό σύστημα που χρησιμοποιείτε, μειώστε τη σκουρότητα του γραφίτη από τις Προτιμήσεις εκτύπωσης ή από το παράθυρο διαλόγου Εκτύπωση.</p> <p> Σημείωση: Μπορείτε, επίσης, να αλλάξετε τη ρύθμιση στον πίνακα ελέγχου του εκτυπωτή. Ακολουθήστε τη διαδικασία: Ρυθμίσεις > Εκτύπωση > Ποιότητα > Σκουρότητα γραφίτη.</p> <p>2 Εκτυπώστε το έγγραφο.</p> <p>Είναι η εκτύπωση πολύ σκουρόχρωμη;</p>	<p>Μεταβείτε στο βήμα 3.</p>	<p>Το πρόβλημα επιλύθηκε.</p>
<p>Βήμα 3</p> <p>1 Ανάλογα με το λειτουργικό σύστημα που χρησιμοποιείτε, προσδιορίστε τον τύπο χαρτιού από τις Προτιμήσεις εκτύπωσης ή από το παράθυρο διαλόγου Εκτύπωση.</p>	<p>Μεταβείτε στο βήμα 4.</p>	<p>Το πρόβλημα επιλύθηκε.</p>



ΕΝΕΡΓΕΙΑ	ΝΑΙ	ΌΧΙ
<p> Σημείωση: Βεβαιωθείτε ότι οι ρυθμίσεις αντιστοιχούν στο χαρτί που έχει τοποθετηθεί στο δίσκο.</p> <p> Σημείωση: Επίσης, μπορείτε να αλλάξετε τις ρυθμίσεις στον πίνακα ελέγχου του εκτυπωτή. Επιλέξτε Ρυθμίσεις > Χαρτί > Ρύθμιση δίσκου > Μέγεθος/Είδος χαρτιού.</p> <p>2 Εκτυπώστε το έγγραφο.</p> <p>Είναι η εκτύπωση πολύ σκουρόχρωμη;</p>		
<p>Βήμα 4</p> <p>Ελέγξτε αν το χαρτί έχει ανάγλυφη επιφάνεια ή τραχύ φινίρισμα.</p> <p>Εκτυπώνετε σε ανάγλυφο ή σε τραχύ χαρτί;</p> <p>Είναι η εκτύπωση πολύ σκουρόχρωμη;</p>	<p>Μεταβείτε στο βήμα 5.</p>	<p>Το πρόβλημα επιλύθηκε.</p>

ΕΝΕΡΓΕΙΑ	ΝΑΙ	ΌΧΙ
<p>Βήμα 5</p> <p>1 Αντικαταστήστε το ανάγλυφο ή το τραχύ χαρτί με απλό.</p> <p>2 Εκτυπώστε το έγγραφο.</p> <p>Είναι η εκτύπωση πολύ σκουρόχρωμη;</p>	<p>Μεταβείτε στο βήμα 6.</p>	<p>Το πρόβλημα επιλύθηκε.</p>
<p>Βήμα 6</p> <p>1 Τοποθετήστε χαρτί από νέα συσκευασία.</p> <p> Σημείωση: Το χαρτί έχει απορροφήσει υγρασία λόγω του εξαιρετικά υγρού περιβάλλοντος. Αποθηκεύστε το χαρτί στην αρχική του συσκευασία, μέχρι να το χρησιμοποιήσετε.</p> <p>2 Εκτυπώστε το έγγραφο.</p> <p>Είναι η εκτύπωση πολύ σκουρόχρωμη;</p>	<p>Ανατρέξτε στην ενότητα Επικοινωνία με την Τεχνική υποστήριξη πελατών.</p>	<p>Το πρόβλημα επιλύθηκε.</p>

Είδωλα εικόνων



-  Σημείωση: Προτού επιλύσετε το πρόβλημα, εκτυπώστε τις δοκιμαστικές σελίδες ποιότητας εκτύπωσης. Από τον πίνακα ελέγχου, μεταβείτε στις επιλογές **Ρυθμίσεις > Αντιμετώπιση προβλημάτων > Δοκιμαστικές σελίδες ποιότητας εκτύπωσης**. Για μοντέλα εκτυπωτή χωρίς οθόνη αφής, πατήστε **OK** για να περιηγηθείτε στις ρυθμίσεις.

ΕΝΕΡΓΕΙΑ	ΝΑΙ	ΌΧΙ
<p>Βήμα 1</p> <p>1 Τοποθετήστε χαρτί σωστού τύπου και βάρους στον δίσκο.</p> <p>2 Εκτυπώστε το έγγραφο.</p> <p>Εμφανίζονται είδωλα εικόνων στις εκτυπώσεις;</p>	Μεταβείτε στο βήμα 2.	Το πρόβλημα επιλύθηκε.
<p>Βήμα 2</p> <p>1 Ανάλογα με το λειτουργικό σύστημα που χρησιμοποιείτε, προσδιορίστε τον τύπο χαρτιού από τις Προτιμήσεις εκτύπωσης ή από το παράθυρο διαλόγου Εκτύπωση.</p> <p> Σημείωση: Βεβαιωθείτε ότι οι ρυθμίσεις αντιστοιχούν στο χαρτί που έχει τοποθετηθεί στο δίσκο.</p> <p> Σημείωση: Επίσης, μπορείτε να αλλάξετε τις ρυθμίσεις στον πίνακα ελέγχου του εκτυπωτή. Επιλέξτε Ρυθμίσεις > Χαρτί > Ρύθμιση δίσκου > Μέγεθος/Είδος χαρτιού.</p> <p>2 Εκτυπώστε το έγγραφο.</p> <p>Εμφανίζονται είδωλα εικόνων στις εκτυπώσεις;</p>	Μεταβείτε στο βήμα 3.	Το πρόβλημα επιλύθηκε.
<p>Βήμα 3</p> <p>1 Προσαρμόστε το χρώμα.</p> <p>Από τον πίνακα ελέγχου, μεταβείτε στις επιλογές: Ρυθμίσεις > Εκτύπωση > Ποιότητα > Σύνθετη</p>	Ανατρέξτε στην ενότητα Επικοινωνία με την Τεχνική υποστήριξη πελατών.	Το πρόβλημα επιλύθηκε.

ΕΝΕΡΓΕΙΑ	ΝΑΙ	ΌΧΙ
<p>απεικόνιση > Προσαρμογή χρώματος.</p> <p>2 Εκτυπώστε το έγγραφο.</p> <p>Εμφανίζονται είδωλα εικόνων στις εκτυπώσεις;</p>		

Γκρι ή έγχρωμο φόντο



-  Σημείωση: Προτού επιλύσετε το πρόβλημα, εκτυπώστε τις δοκιμαστικές σελίδες ποιότητας εκτύπωσης. Από τον πίνακα ελέγχου, μεταβείτε στις επιλογές **Ρυθμίσεις > Αντιμετώπιση προβλημάτων > Δοκιμαστικές σελίδες ποιότητας εκτύπωσης**. Για μοντέλα εκτυπωτή χωρίς οθόνη αφής, πατήστε **OK** για να περιηγηθείτε στις ρυθμίσεις.



ΕΝΕΡΓΕΙΑ	ΝΑΙ	ΌΧΙ
<p>Βήμα 1</p> <p>1 Ανάλογα με το λειτουργικό σύστημα που χρησιμοποιείτε, ρυθμίστε τη σκουρότητα του γραφίτη από τις Προτιμήσεις εκτύπωσης ή από το παράθυρο διαλόγου Εκτύπωση.</p> <p> Σημείωση: Μπορείτε, επίσης, να αλλάξετε τη ρύθμιση στον πίνακα ελέγχου του εκτυπωτή. Ακολουθήστε τη διαδικασία: Ρυθμίσεις > Εκτύπωση > Ποιότητα > Σκουρότητα γραφίτη.</p> <p>2 Εκτυπώστε το έγγραφο.</p> <p>Εμφανίζεται γκρι ή έγχρωμο φόντο στις εκτυπώσεις;</p>	Μεταβείτε στο βήμα 2.	Το πρόβλημα επιλύθηκε.
<p>Βήμα 2</p> <p>1 Προσαρμόστε το χρώμα.</p> <p>Από τον πίνακα ελέγχου, μεταβείτε στις επιλογές: Ρυθμίσεις > Εκτύπωση > Ποιότητα > Σύνθετη απεικόνιση > Προσαρμογή χρώματος.</p> <p>2 Εκτυπώστε το έγγραφο.</p> <p>Εμφανίζεται γκρι ή έγχρωμο φόντο στις εκτυπώσεις;</p>	Μεταβείτε στο βήμα 3.	Το πρόβλημα επιλύθηκε.
<p>Βήμα 3</p> <p>1 Αφαιρέστε το έγχρωμο κιτ απεικόνισης και μετά αφαιρέστε τη μαύρη μονάδα απεικόνισης.</p> <div data-bbox="204 1861 582 1944" style="border: 1px solid black; padding: 5px; text-align: center;"> <p>Προειδοποίηση —Ενδεχόμενη</p> </div>	Ανατρέξτε στην ενότητα Επικοινωνία με την Τεχνική υποστήριξη πελατών.	Το πρόβλημα επιλύθηκε.

ΕΝΕΡΓΕΙΑ	ΝΑΙ	ΌΧΙ
<p>βλάβη: Μην εκθέτετε το έγγραφο κιτ απεικόνισης και τη μαύρη μονάδα απεικόνισης στο φως για περισσότερα από 10 λεπτά. Η εκτεταμένη έκθεση στο φως μπορεί να προκαλέσει προβλήματα στην ποιότητα εκτύπωσης.</p> <p>Προειδοποίηση: Μην αγγίζετε το τύμπανο του φωτοαγωγού που βρίσκεται κάτω από το έγγραφο κιτ απεικόνισης και τη μαύρη μονάδα απεικόνισης. Αν το κάνετε, μπορεί να επηρεαστεί η ποιότητα εκτύπωσης των μελλοντικών εργασιών.</p> <p>2 Τοποθετήστε τη μαύρη μονάδα απεικόνισης και μετά τοποθετήστε το έγγραφο κιτ απεικόνισης.</p> <p>3 Εκτυπώστε το έγγραφο.</p> <p>Εμφανίζεται γκρι ή έγγραφο φόντο στις εκτυπώσεις;</p>		

Εσφαλμένα περιθώρια



-  Σημείωση: Προτού επιλύσετε το πρόβλημα, εκτυπώστε τις δοκιμαστικές σελίδες ποιότητας εκτύπωσης. Από τον πίνακα ελέγχου, μεταβείτε στις επιλογές **Ρυθμίσεις > Αντιμετώπιση προβλημάτων > Δοκιμαστικές σελίδες ποιότητας εκτύπωσης**. Για μοντέλα εκτυπωτή χωρίς οθόνη αφής, πατήστε **OK** για να περιηγηθείτε στις ρυθμίσεις.



ΕΝΕΡΓΕΙΑ	ΝΑΙ	ΌΧΙ
<p>Βήμα 1</p> <p>1 Ρυθμίστε τους οδηγούς χαρτιού του δίσκου στη σωστή θέση για το τοποθετημένο χαρτί.</p> <p>2 Εκτυπώστε το έγγραφο.</p> <p>Είναι σωστά τα περιθώρια;</p>	<p>Το πρόβλημα επιλύθηκε.</p>	<p>Μεταβείτε στο βήμα 2.</p>
<p>Βήμα 2</p> <p>1 Ανάλογα με το λειτουργικό σύστημα που χρησιμοποιείτε, προσδιορίστε το μέγεθος χαρτιού από τις Προτιμήσεις εκτύπωσης ή από το παράθυρο διαλόγου Εκτύπωση.</p> <p> Σημείωση: Βεβαιωθείτε ότι οι ρυθμίσεις αντιστοιχούν στο χαρτί που έχει τοποθετηθεί στο δίσκο.</p> <p> Σημείωση: Επίσης, μπορείτε να αλλάξετε τις ρυθμίσεις στον πίνακα ελέγχου του εκτυπωτή. Επιλέξτε Ρυθμίσεις > Χαρτί > Ρύθμιση δίσκου > Μέγεθος/Είδος χαρτιού.</p> <p>2 Εκτυπώστε το έγγραφο.</p> <p>Είναι σωστά τα περιθώρια;</p>	<p>Το πρόβλημα επιλύθηκε.</p>	<p>Ανατρέξτε στην ενότητα Επικοινωνία με την Τεχνική υποστήριξη πελατών.</p>

Ξεθωριασμένη εκτύπωση



Σημείωση: Προτού επιλύσετε το πρόβλημα, εκτυπώστε τις δοκιμαστικές σελίδες ποιότητας εκτύπωσης. Από τον πίνακα ελέγχου, μεταβείτε στις επιλογές **Ρυθμίσεις > Αντιμετώπιση προβλημάτων > Δοκιμαστικές σελίδες ποιότητας εκτύπωσης**. Για μοντέλα εκτυπωτή χωρίς οθόνη αφής, πατήστε **OK** για να περιηγηθείτε στις ρυθμίσεις.

ΕΝΕΡΓΕΙΑ	ΝΑΙ	ΌΧΙ
<p>Βήμα 1</p> <p>1 Προσαρμόστε το χρώμα.</p> <p>Από τον πίνακα ελέγχου, μεταβείτε στις επιλογές: Ρυθμίσεις > Εκτύπωση > Ποιότητα > Σύνθετη απεικόνιση > Προσαρμογή χρώματος.</p> <p>2 Εκτυπώστε το έγγραφο.</p> <p>Είναι η εκτύπωση αχνή;</p>	Μεταβείτε στο βήμα 2.	Το πρόβλημα επιλύθηκε.
<p>Βήμα 2</p> <p>1 Ανάλογα με το λειτουργικό σύστημα που χρησιμοποιείτε, αυξήστε τη σκουρότητα του γραφίτη από τις Προτιμήσεις εκτύπωσης ή από το παράθυρο διαλόγου Εκτύπωση.</p>	Μεταβείτε στο βήμα 3.	Το πρόβλημα επιλύθηκε.

ΕΝΕΡΓΕΙΑ	ΝΑΙ	ΌΧΙ
<p> Σημείωση: Μπορείτε, επίσης, να αλλάξετε τη ρύθμιση στον πίνακα ελέγχου του εκτυπωτή. Ακολουθήστε τη διαδικασία: Ρυθμίσεις > Εκτύπωση > Ποιότητα > Σκουρότητα γραφίτη.</p> <p>2 Εκτυπώστε το έγγραφο. Είναι η εκτύπωση αχνή;</p>		
<p>Βήμα 3</p> <p>1 Απενεργοποιήστε το σύστημα εξοικονόμησης χρώματος. Από τον πίνακα ελέγχου, μεταβείτε στις επιλογές: Ρυθμίσεις > Εκτύπωση > Ποιότητα > Εξοικονόμηση χρώματος.</p> <p>2 Εκτυπώστε το έγγραφο. Είναι η εκτύπωση αχνή;</p>	Μεταβείτε στο βήμα 4.	Το πρόβλημα επιλύθηκε.
<p>Βήμα 4</p> <p>1 Ανάλογα με το λειτουργικό σύστημα που χρησιμοποιείτε, προσδιορίστε τον τύπο χαρτιού από τις Προτιμήσεις εκτύπωσης ή από το παράθυρο διαλόγου Εκτύπωση.</p> <p> Σημείωση: Βεβαιωθείτε ότι οι ρυθμίσεις αντιστοιχούν στο χαρτί που έχει τοποθετηθεί στο δίσκο.</p>	Μεταβείτε στο βήμα 5.	Το πρόβλημα επιλύθηκε.

ΕΝΕΡΓΕΙΑ	ΝΑΙ	ΌΧΙ
<p> Σημείωση: Επίσης, μπορείτε να αλλάξετε τις ρυθμίσεις στον πίνακα ελέγχου του εκτυπωτή. Επιλέξτε Ρυθμίσεις > Χαρτί > Ρύθμιση δίσκου > Μέγεθος/Είδος χαρτιού.</p> <p>2 Εκτυπώστε το έγγραφο.</p> <p>Είναι η εκτύπωση αχνή;</p>		
<p>Βήμα 5</p> <p>Ελέγξτε αν το χαρτί έχει ανάγλυφη επιφάνεια ή τραχύ φινίρισμα.</p> <p>1 Αντικαταστήστε το ανάγλυφο ή το τραχύ χαρτί με απλό.</p> <p>2 Εκτυπώστε το έγγραφο.</p> <p>Είναι η εκτύπωση αχνή;</p>	<p>Μεταβείτε στο βήμα 6.</p>	<p>Το πρόβλημα επιλύθηκε.</p>

ΕΝΕΡΓΕΙΑ	ΝΑΙ	ΌΧΙ
<p>Βήμα 6</p> <p>1 Τοποθετήστε χαρτί από νέα συσκευασία.</p> <p> Σημείωση: Το χαρτί έχει απορροφήσει υγρασία λόγω του εξαιρετικά υγρού περιβάλλοντος. Αποθηκεύστε το χαρτί στην αρχική του συσκευασία, μέχρι να το χρησιμοποιήσετε.</p> <p>2 Εκτυπώστε το έγγραφο.</p> <p>Είναι η εκτύπωση αχνή;</p>	<p>Μεταβείτε στο βήμα 7.</p>	<p>Το πρόβλημα επιλύθηκε.</p>
<p>Βήμα 7</p> <p>1 Αφαιρέστε το έγχρωμο κιτ απεικόνισης και μετά αφαιρέστε τη μαύρη μονάδα απεικόνισης.</p> <div data-bbox="207 1124 582 1733" style="border: 1px solid black; padding: 5px; margin-top: 10px;"> <p>Προειδοποίηση —Ενδεχόμενη βλάβη: Μην εκθέτετε το έγχρωμο κιτ απεικόνισης και τη μαύρη μονάδα απεικόνισης στο φως για περισσότερα από 10 λεπτά. Η εκτεταμένη έκθεση στο φως μπορεί να προκαλέσει προβλήματα στην ποιότητα εκτύπωσης.</p> </div> <div data-bbox="207 1758 582 1946" style="border: 1px solid black; padding: 5px; margin-top: 10px;"> <p>Προειδοποίηση: Μην αγγίζετε το τύμπανο του φωτοαγωγού που βρίσκεται κάτω από</p> </div>	<p>Ανατρέξτε στην ενότητα Επικοινωνία με την Τεχνική υποστήριξη πελατών.</p>	<p>Το πρόβλημα επιλύθηκε.</p>

ΕΝΕΡΓΕΙΑ	ΝΑΙ	ΌΧΙ
<p>το έγχρωμο κιτ απεικόνισης και τη μαύρη μονάδα απεικόνισης. Αν το κάνετε, μπορεί να επηρεαστεί η ποιότητα εκτύπωσης των μελλοντικών εργασιών.</p> <p>2 Τοποθετήστε τη μαύρη μονάδα απεικόνισης και μετά τοποθετήστε το έγχρωμο κιτ απεικόνισης.</p> <p>3 Εκτυπώστε το έγγραφο.</p> <p>Είναι η εκτύπωση αχνή;</p>		

Απουσία χρωμάτων



 Σημείωση: Προτού επιλύσετε το πρόβλημα, εκτυπώστε τις δοκιμαστικές σελίδες ποιότητας εκτύπωσης. Από τον πίνακα ελέγχου, μεταβείτε στις επιλογές **Ρυθμίσεις > Αντιμετώπιση προβλημάτων > Δοκιμαστικές σελίδες ποιότητας εκτύπωσης**. Για μοντέλα εκτυπωτή χωρίς οθόνη αφής, πατήστε **OK** για να περιηγηθείτε στις ρυθμίσεις.

ΕΝΕΡΓΕΙΑ	ΝΑΙ	ΌΧΙ
<p>1 Αφαιρέστε το έγχρωμο κιτ απεικόνισης και μετά αφαιρέστε τη μαύρη μονάδα απεικόνισης.</p> <div data-bbox="204 517 580 1126" style="border: 1px solid black; padding: 5px;"> <p>Προειδοποίηση —Ενδεχόμενη βλάβη: Μην εκθέτετε το έγχρωμο κιτ απεικόνισης και τη μαύρη μονάδα απεικόνισης στο φως για περισσότερα από 10 λεπτά. Η εκτεταμένη έκθεση στο φως μπορεί να προκαλέσει προβλήματα στην ποιότητα εκτύπωσης.</p> </div> <div data-bbox="204 1149 580 1688" style="border: 1px solid black; padding: 5px;"> <p>Προειδοποίηση: Μην αγγίζετε το τύμπανο του φωτοαγωγού που βρίσκεται κάτω από το έγχρωμο κιτ απεικόνισης και τη μαύρη μονάδα απεικόνισης. Αν το κάνετε, μπορεί να επηρεαστεί η ποιότητα εκτύπωσης των μελλοντικών εργασιών.</p> </div> <p>2 Αφαιρέστε την κασέτα γραφίτη του χρώματος που λείπει.</p> <p>3 Αφαιρέστε και τοποθετήστε ξανά τη μονάδα εμφανιστικού του χρώματος που λείπει.</p>	<p>Ανατρέξτε στην ενότητα Επικοινωνία με την Τεχνική υποστήριξη πελατών.</p>	<p>Το πρόβλημα επιλύθηκε.</p>



ΕΝΕΡΓΕΙΑ	ΝΑΙ	ΌΧΙ
4 Τοποθετήστε την κασέτα γραφίτη του χρώματος που λείπει. 5 Τοποθετήστε το έγχρωμο κιτ απεικόνισης. 6 Εκτυπώστε το έγγραφο. Λείπουν ορισμένα χρώματα από την εκτύπωση;		

Διάστικτη εκτύπωση και κουκκίδες



-  Σημείωση: Προτού επιλύσετε το πρόβλημα, εκτυπώστε τις δοκιμαστικές σελίδες ποιότητας εκτύπωσης. Από τον πίνακα ελέγχου, μεταβείτε στις επιλογές **Ρυθμίσεις > Αντιμετώπιση προβλημάτων > Δοκιμαστικές σελίδες ποιότητας εκτύπωσης**. Για μοντέλα εκτυπωτή χωρίς οθόνη αφής, πατήστε **OK** για να περιηγηθείτε στις ρυθμίσεις.

ΕΝΕΡΓΕΙΑ	ΝΑΙ	ΌΧΙ
Βήμα 1 Ελέγξτε εάν ο εκτυπωτής έχει μολυνθεί από διαρροή γραφίτη. Υπάρχει διαρροή γραφίτη στον εκτυπωτή;	Μεταβείτε στο βήμα 2.	Ανατρέξτε στην ενότητα Επικοινωνία με την Τεχνική υποστήριξη πελατών .
Βήμα 2 1 Από τον πίνακα ελέγχου, μεταβείτε στις επιλογές: Ρυθμίσεις > Χαρτί > Ρύθμιση δίσκου > Μέγεθος/Είδος χαρτιού . 2 Επιλέξτε αν το μέγεθος και ο τύπος του χαρτιού ταιριάζουν με το χαρτί που τοποθετείται.	Μεταβείτε στο βήμα 4.	Μεταβείτε στο βήμα 3.

ΕΝΕΡΓΕΙΑ	ΝΑΙ	ΌΧΙ
<p> Σημείωση: Βεβαιωθείτε ότι το χαρτί δεν έχει ανάγλυφη επιφάνεια ή τραχύ φινίρισμα.</p> <p>Συμφωνούν οι ρυθμίσεις;</p>		
<p>Βήμα 3</p> <p>1 Ανάλογα με το λειτουργικό σύστημα που χρησιμοποιείτε, προσδιορίστε τον τύπο χαρτιού από τις Προτιμήσεις εκτύπωσης ή από το παράθυρο διαλόγου Εκτύπωση.</p> <p> Σημείωση: Βεβαιωθείτε ότι οι ρυθμίσεις αντιστοιχούν στο χαρτί που έχει τοποθετηθεί στο δίσκο.</p> <p> Σημείωση: Επίσης, μπορείτε να αλλάξετε τις ρυθμίσεις στον πίνακα ελέγχου του εκτυπωτή. Επιλέξτε Ρυθμίσεις > Χαρτί > Ρύθμιση δίσκου > Μέγεθος/Είδος χαρτιού.</p> <p>2 Εκτυπώστε το έγγραφο. Είναι διάστικτη η εκτύπωση;</p>	<p>Μεταβείτε στο βήμα 4.</p>	<p>Το πρόβλημα επιλύθηκε.</p>



ΕΝΕΡΓΕΙΑ	ΝΑΙ	ΌΧΙ
<p>Βήμα 4</p> <p>1 Τοποθετήστε χαρτί από νέα συσκευασία.</p> <p> Σημείωση: Το χαρτί έχει απορροφήσει υγρασία λόγω του εξαιρετικά υγρού περιβάλλοντος. Αποθηκεύστε το χαρτί στην αρχική του συσκευασία, μέχρι να το χρησιμοποιήσετε.</p> <p>2 Εκτυπώστε το έγγραφο. Είναι διάστικτη η εκτύπωση;</p>	Μεταβείτε στο βήμα 5.	Το πρόβλημα επιλύθηκε.
<p>Βήμα 5</p> <p>1 Αφαιρέστε το έγχρωμο κιτ απεικόνισης και μετά αφαιρέστε τη μαύρη μονάδα απεικόνισης.</p> <div data-bbox="207 1122 582 1731" style="border: 1px solid black; padding: 5px;"> <p>Προειδοποίηση —Ενδεχόμενη βλάβη: Μην εκθέτετε το έγχρωμο κιτ απεικόνισης και τη μαύρη μονάδα απεικόνισης στο φως για περισσότερα από 10 λεπτά. Η εκτεταμένη έκθεση στο φως μπορεί να προκαλέσει προβλήματα στην ποιότητα εκτύπωσης.</p> </div> <div data-bbox="207 1756 582 1946" style="border: 1px solid black; padding: 5px;"> <p>Προειδοποίηση: Μην αγγίζετε το τύμπανο του φωτοαγωγού που βρίσκεται κάτω από</p> </div>	Ανατρέξτε στην ενότητα Επικοινωνία με την Τεχνική υποστήριξη πελατών.	Το πρόβλημα επιλύθηκε.

ΕΝΕΡΓΕΙΑ	ΝΑΙ	ΌΧΙ
<p>το έγχρωμο κιτ απεικόνισης και τη μαύρη μονάδα απεικόνισης. Αν το κάνετε, μπορεί να επηρεαστεί η ποιότητα εκτύπωσης των μελλοντικών εργασιών.</p> <p>2 Τοποθετήστε τη μαύρη μονάδα απεικόνισης και μετά τοποθετήστε το έγχρωμο κιτ απεικόνισης.</p> <p>3 Εκτυπώστε το έγγραφο.</p> <p>Είναι διάστικτη η εκτύπωση;</p>		

Κύρτωση χαρτιού



ΕΝΕΡΓΕΙΑ	ΝΑΙ	ΌΧΙ
<p>Βήμα 1</p> <p>1 Ρυθμίστε τους οδηγούς του δίσκου στη σωστή θέση για το χαρτί</p> <p>2 Εκτυπώστε το έγγραφο.</p> <p>Είναι το χαρτί κυρτωμένο;</p>	Μεταβείτε στο βήμα 2.	Το πρόβλημα επιλύθηκε.
<p>Βήμα 2</p> <p>1 Ανάλογα με το λειτουργικό σύστημα που χρησιμοποιείτε, προσδιορίστε τον τύπο χαρτιού από τις Προτιμήσεις εκτύπωσης ή από το</p>	Μεταβείτε στο βήμα 3.	Το πρόβλημα επιλύθηκε.

ΕΝΕΡΓΕΙΑ	ΝΑΙ	ΌΧΙ
<p>παράθυρο διαλόγου Εκτύπωση.</p> <p> Σημείωση: Βεβαιωθείτε ότι οι ρυθμίσεις αντιστοιχούν στο χαρτί που έχει τοποθετηθεί στο δίσκο.</p> <p> Σημείωση: Επίσης, μπορείτε να αλλάξετε τις ρυθμίσεις στον πίνακα ελέγχου του εκτυπωτή. Επιλέξτε Ρυθμίσεις > Χαρτί > Ρύθμιση δίσκου > Μέγεθος/Είδος χαρτιού.</p> <p>2 Εκτυπώστε το έγγραφο. Είναι το χαρτί κυρτωμένο;</p>		
<p>Βήμα 3</p> <p>Εκτυπώστε στην άλλη πλευρά του χαρτιού.</p> <p>1 Αφαιρέστε το χαρτί, γυρίστε το από την άλλη πλευρά και τοποθετήστε το ξανά στον δίσκο.</p> <p>2 Εκτυπώστε το έγγραφο. Είναι το χαρτί κυρτωμένο;</p>	<p>Μεταβείτε στο βήμα 4.</p>	<p>Το πρόβλημα επιλύθηκε.</p>

ΕΝΕΡΓΕΙΑ	ΝΑΙ	ΌΧΙ
<p>Βήμα 4</p> <p>1 Τοποθετήστε χαρτί από νέα συσκευασία.</p> <p> Σημείωση: Το χαρτί έχει απορροφήσει υγρασία λόγω του εξαιρετικά υγρού περιβάλλοντος. Αποθηκεύστε το χαρτί στην αρχική του συσκευασία, μέχρι να το χρησιμοποιήσετε.</p> <p>2 Εκτυπώστε το έγγραφο.</p> <p>Είναι το χαρτί κυρτωμένο;</p>	<p>Ανατρέξτε στην ενότητα Επικοινωνία με την Τεχνική υποστήριξη πελατών.</p>	<p>Το πρόβλημα επιλύθηκε.</p>

Παραμορφωμένη ή λοξή εκτύπωση



-  Σημείωση: Προτού επιλύσετε το πρόβλημα, εκτυπώστε τις δοκιμαστικές σελίδες ποιότητας εκτύπωσης. Από τον πίνακα ελέγχου, μεταβείτε στις επιλογές **Ρυθμίσεις > Αντιμετώπιση προβλημάτων > Δοκιμαστικές σελίδες ποιότητας εκτύπωσης**. Για μοντέλα εκτυπωτή χωρίς οθόνη αφής, πατήστε **OK** για να περιηγηθείτε στις ρυθμίσεις.

ΕΝΕΡΓΕΙΑ	ΝΑΙ	ΌΧΙ
<p>Βήμα 1</p> <ol style="list-style-type: none"> 1 Τραβήξτε έξω το δίσκο. 2 Αφαιρέσετε το χαρτί και μετά τοποθετήστε χαρτί από νέα συσκευασία. <p> Σημείωση: Το χαρτί έχει απορροφήσει υγρασία λόγω του εξαιρετικά υγρού περιβάλλοντος. Αποθηκεύστε το χαρτί στην αρχική του συσκευασία, μέχρι να το χρησιμοποιήσετε.</p> <ol style="list-style-type: none"> 3 Ρυθμίστε τους οδηγούς χαρτιού του δίσκου στη σωστή θέση για το τοποθετημένο χαρτί. 4 Τοποθετήστε τον δίσκο. 5 Εκτυπώστε το έγγραφο. <p>Είναι η εκτύπωση παραμορφωμένη ή λοξή;</p>	<p>Μεταβείτε στο βήμα 2.</p>	<p>Το πρόβλημα επιλύθηκε.</p>
<p>Βήμα 2</p> <ol style="list-style-type: none"> 1 Βεβαιωθείτε ότι εκτυπώνετε σε χαρτί που υποστηρίζεται. 2 Εκτυπώστε το έγγραφο. <p>Είναι η εκτύπωση παραμορφωμένη ή λοξή;</p>	<p>Ανατρέξτε στην ενότητα Επικοινωνία με την Τεχνική υποστήριξη πελατών.</p>	<p>Το πρόβλημα επιλύθηκε.</p>

Εικόνες τελείως έγχρωμων ή μαύρων σελίδων





Σημείωση: Προτού επιλύσετε το πρόβλημα, εκτυπώστε τις δοκιμαστικές σελίδες ποιότητας εκτύπωσης. Από τον πίνακα ελέγχου, μεταβείτε στις επιλογές **Ρυθμίσεις > Αντιμετώπιση προβλημάτων > Δοκιμαστικές σελίδες ποιότητας εκτύπωσης**. Για μοντέλα εκτυπωτή χωρίς οθόνη αφής, πατήστε **OK** για να περιηγηθείτε στις ρυθμίσεις.

ΕΝΕΡΓΕΙΑ	ΝΑΙ	ΌΧΙ
<p>1 Αφαιρέστε το έγχρωμο κιτ απεικόνισης και μετά αφαιρέστε τη μαύρη μονάδα απεικόνισης.</p> <div data-bbox="204 517 582 1126" style="border: 1px solid black; padding: 5px; margin-bottom: 10px;"> <p>Προειδοποίηση —Ενδεχόμενη βλάβη: Μην εκθέτετε το έγχρωμο κιτ απεικόνισης και τη μαύρη μονάδα απεικόνισης στο φως για περισσότερα από 10 λεπτά. Η εκτεταμένη έκθεση στο φως μπορεί να προκαλέσει προβλήματα στην ποιότητα εκτύπωσης.</p> </div> <div data-bbox="204 1149 582 1691" style="border: 1px solid black; padding: 5px;"> <p>Προειδοποίηση: Μην αγγίζετε το τύμπανο του φωτοαγωγού που βρίσκεται κάτω από το έγχρωμο κιτ απεικόνισης και τη μαύρη μονάδα απεικόνισης. Αν το κάνετε, μπορεί να επηρεαστεί η ποιότητα εκτύπωσης των μελλοντικών εργασιών.</p> </div> <p>2 Τοποθετήστε τη μαύρη μονάδα απεικόνισης και μετά τοποθετήστε το έγχρωμο κιτ απεικόνισης.</p> <p>3 Εκτυπώστε το έγγραφο.</p>	<p>Ανατρέξτε στην ενότητα Επικοινωνία με την Τεχνική υποστήριξη πελατών.</p>	<p>Το πρόβλημα επιλύθηκε.</p>

Υπάρχει κομμένο κείμενο ή εικόνες



Σημείωση: Προτού επιλύσετε το πρόβλημα, εκτυπώστε τις δοκιμαστικές σελίδες ποιότητας εκτύπωσης. Από τον πίνακα ελέγχου, μεταβείτε στις επιλογές **Ρυθμίσεις > Αντιμετώπιση προβλημάτων > Δοκιμαστικές σελίδες ποιότητας εκτύπωσης**. Για μοντέλα εκτυπωτή χωρίς οθόνη αφής, πατήστε **OK** για να περιηγηθείτε στις ρυθμίσεις.

ΕΝΕΡΓΕΙΑ	ΝΑΙ	ΌΧΙ
<p>Βήμα 1</p> <p>1 Ρυθμίστε τους οδηγούς χαρτιού του δίσκου στη σωστή θέση για το τοποθετημένο χαρτί.</p> <p>2 Εκτυπώστε το έγγραφο.</p> <p>Έχει περικοπεί το κείμενο ή η εικόνα;</p>	Μεταβείτε στο βήμα 2.	Το πρόβλημα επιλύθηκε.
<p>Βήμα 2</p> <p>1 Ανάλογα με το λειτουργικό σύστημα που χρησιμοποιείτε, προσδιορίστε τον τύπο χαρτιού από τις Προτιμήσεις εκτύπωσης ή από το παράθυρο διαλόγου Εκτύπωση.</p> <p> Σημείωση: Βεβαιωθείτε ότι οι ρυθμίσεις αντιστοιχούν στο χαρτί που έχει τοποθετηθεί στο δίσκο.</p> <p> Σημείωση: Επίσης, μπορείτε να αλλάξετε τις ρυθμίσεις στον πίνακα ελέγχου του εκτυπωτή. Επιλέξτε Ρυθμίσεις > Χαρτί > Ρύθμιση δίσκου > Μέγεθος/Είδος χαρτιού.</p> <p>2 Εκτυπώστε το έγγραφο.</p> <p>Έχει περικοπεί το κείμενο ή η εικόνα;</p>	Μεταβείτε στο βήμα 3.	Το πρόβλημα επιλύθηκε.
<p>Βήμα 3</p> <p>1 Αφαιρέστε το έγχρωμο κιτ απεικόνισης και μετά αφαιρέστε τη μαύρη μονάδα απεικόνισης.</p>	Ανατρέξτε στην ενότητα Επικοινωνία με την Τεχνική υποστήριξη πελατών.	Το πρόβλημα επιλύθηκε.



ΕΝΕΡΓΕΙΑ	ΝΑΙ	ΌΧΙ
<p>Προειδοποίηση —Ενδεχόμενη βλάβη: Μην εκθέτετε το έγχρωμο κιτ απεικόνισης και τη μαύρη μονάδα απεικόνισης στο φως για περισσότερα από 10 λεπτά. Η εκτεταμένη έκθεση στο φως μπορεί να προκαλέσει προβλήματα στην ποιότητα εκτύπωσης.</p> <p>Προειδοποίηση: Μην αγγίζετε το τύμπανο του φωτοαγωγού που βρίσκεται κάτω από το έγχρωμο κιτ απεικόνισης και τη μαύρη μονάδα απεικόνισης. Αν το κάνετε, μπορεί να επηρεαστεί η ποιότητα εκτύπωσης των μελλοντικών εργασιών.</p> <p>2 Τοποθετήστε τη μαύρη μονάδα απεικόνισης και μετά τοποθετήστε το έγχρωμο κιτ απεικόνισης.</p> <p>3 Εκτυπώστε το έγγραφο.</p> <p>Έχει περικοπεί το κείμενο ή η εικόνα;</p>		

Ο γραφίτης ξεθωριάζει εύκολα



- 

Σημείωση: Προτού επιλύσετε το πρόβλημα, εκτυπώστε τις δοκιμαστικές σελίδες ποιότητας εκτύπωσης. Από τον πίνακα ελέγχου, μεταβείτε στις επιλογές **Ρυθμίσεις > Αντιμετώπιση προβλημάτων > Δοκιμαστικές σελίδες ποιότητας εκτύπωσης**. Για μοντέλα εκτυπωτή χωρίς οθόνη αφής, πατήστε **OK** για να περιηγηθείτε στις ρυθμίσεις.

ΕΝΕΡΓΕΙΑ	ΝΑΙ	ΌΧΙ
<p>1 Ανάλογα με το λειτουργικό σύστημα που χρησιμοποιείτε, προσδιορίστε τον τύπο χαρτιού από τις Προτιμήσεις εκτύπωσης ή από το παράθυρο διαλόγου Εκτύπωση.</p> <ul style="list-style-type: none">  <p>Σημείωση: Βεβαιωθείτε ότι οι ρυθμίσεις αντιστοιχούν στο χαρτί που έχει τοποθετηθεί στο δίσκο.</p>  <p>Σημείωση: Επίσης, μπορείτε να αλλάξετε τις ρυθμίσεις στον πίνακα ελέγχου του εκτυπωτή. Επιλέξτε Ρυθμίσεις > Χαρτί > Ρύθμιση δίσκου > Μέγεθος/Είδος χαρτιού.</p> <p>2 Εκτυπώστε το έγγραφο. Ξεβάφει ο γραφίτης αν τρίψετε το χαρτί;</p>	<p>Το πρόβλημα επιλύθηκε.</p>	<p>Ανατρέξτε στην ενότητα Επικοινωνία με την Τεχνική υποστήριξη πελατών.</p>

Ανομοιόμορφη πυκνότητα εκτύπωσης



Σημείωση: Προτού επιλύσετε το πρόβλημα, εκτυπώστε τις δοκιμαστικές σελίδες ποιότητας εκτύπωσης. Από τον πίνακα ελέγχου, μεταβείτε στις επιλογές **Ρυθμίσεις > Αντιμετώπιση προβλημάτων > Δοκιμαστικές σελίδες ποιότητας εκτύπωσης**. Για μοντέλα εκτυπωτή χωρίς οθόνη αφής, πατήστε **OK** για να περιηγηθείτε στις ρυθμίσεις.



ΕΝΕΡΓΕΙΑ	ΝΑΙ	ΌΧΙ
<p>1 Αφαιρέστε το έγχρωμο κιτ απεικόνισης και μετά αφαιρέστε τη μαύρη μονάδα απεικόνισης.</p> <div data-bbox="204 517 582 1126" style="border: 1px solid black; padding: 5px;"> <p>Προειδοποίηση —Ενδεχόμενη βλάβη: Μην εκθέτετε το έγχρωμο κιτ απεικόνισης και τη μαύρη μονάδα απεικόνισης στο φως για περισσότερα από 10 λεπτά. Η εκτεταμένη έκθεση στο φως μπορεί να προκαλέσει προβλήματα στην ποιότητα εκτύπωσης.</p> </div> <div data-bbox="204 1149 582 1691" style="border: 1px solid black; padding: 5px;"> <p>Προειδοποίηση: Μην αγγίζετε το τύμπανο του φωτοαγωγού που βρίσκεται κάτω από το έγχρωμο κιτ απεικόνισης και τη μαύρη μονάδα απεικόνισης. Αν το κάνετε, μπορεί να επηρεαστεί η ποιότητα εκτύπωσης των μελλοντικών εργασιών.</p> </div> <p>2 Τοποθετήστε τη μαύρη μονάδα απεικόνισης και μετά τοποθετήστε το έγχρωμο κιτ απεικόνισης.</p> <p>3 Εκτυπώστε το έγγραφο.</p> <p>Η πυκνότητα εκτύπωσης είναι</p>	<p>Ανατρέξτε στην ενότητα Επικοινωνία με την Τεχνική υποστήριξη πελατών</p>	<p>Το πρόβλημα επιλύθηκε.</p>

ΕΝΕΡΓΕΙΑ	ΝΑΙ	ΌΧΙ
ανομοιόμορφη:		

Οριζόντιες σκούρες γραμμές



- Προτού επιλύσετε το πρόβλημα, εκτυπώστε τις δοκιμαστικές σελίδες ποιότητας εκτύπωσης. Από τον πίνακα ελέγχου, μεταβείτε στις επιλογές **Ρυθμίσεις > Αντιμετώπιση προβλημάτων > Δοκιμαστικές σελίδες ποιότητας εκτύπωσης**. Για μοντέλα εκτυπωτή χωρίς οθόνη αφής, πατήστε **OK** για να περιηγηθείτε στις ρυθμίσεις.
- Αν εξακολουθούν να εμφανίζονται οριζόντιες σκούρες γραμμές στις εκτυπώσεις σας, ανατρέξτε στην ενότητα **Επαναλαμβανόμενα ελαττώματα**.

ΕΝΕΡΓΕΙΑ	ΝΑΙ	ΌΧΙ
<p>Βήμα 1</p> <p>1 Ανάλογα με το λειτουργικό σύστημα που χρησιμοποιείτε, προσδιορίστε τον τύπο χαρτιού από τις Προτιμήσεις εκτύπωσης ή από το παράθυρο διαλόγου Εκτύπωση.</p> <p> Σημείωση: Βεβαιωθείτε ότι οι ρυθμίσεις αντιστοιχούν στο χαρτί που έχει τοποθετηθεί στο δίσκο.</p> <p> Σημείωση: Επίσης, μπορείτε να αλλάξετε τις ρυθμίσεις στον πίνακα ελέγχου του εκτυπωτή. Επιλέξτε Ρυθμίσεις > Χαρτί > Ρύθμιση δίσκου > Μέγεθος/Είδος χαρτιού.</p> <p>2 Εκτυπώστε το έγγραφο.</p> <p>Εμφανίζονται οριζόντιες σκούρες γραμμές στις εκτυπώσεις;</p>	<p>Μεταβείτε στο βήμα 2.</p>	<p>Το πρόβλημα επιλύθηκε.</p>
<p>Βήμα 2</p> <p>1 Τοποθετήστε χαρτί από νέα συσκευασία.</p> <p> Σημείωση: Το χαρτί έχει απορροφήσει υγρασία λόγω του εξαιρετικά υγρού περιβάλλοντος. Αποθηκεύστε το χαρτί στην αρχική του συσκευασία, μέχρι να το χρησιμοποιήσετε.</p> <p>2 Εκτυπώστε το έγγραφο.</p> <p>Εμφανίζονται οριζόντιες σκούρες</p>	<p>Μεταβείτε στο βήμα 3.</p>	<p>Το πρόβλημα επιλύθηκε.</p>



ΕΝΕΡΓΕΙΑ	ΝΑΙ	ΌΧΙ
<p>γραμμές στις εκτυπώσεις;</p>		
<p>Βήμα 3</p> <p>1 Αφαιρέστε το έγχρωμο κιτ απεικόνισης και μετά αφαιρέστε τη μαύρη μονάδα απεικόνισης.</p> <div data-bbox="204 607 582 1218" style="border: 1px solid black; padding: 5px;"> <p>Προειδοποίηση —Ενδεχόμενη βλάβη: Μην εκθέτετε το έγχρωμο κιτ απεικόνισης και τη μαύρη μονάδα απεικόνισης στο φως για περισσότερα από 10 λεπτά. Η εκτεταμένη έκθεση στο φως μπορεί να προκαλέσει προβλήματα στην ποιότητα εκτύπωσης.</p> </div> <div data-bbox="204 1240 582 1783" style="border: 1px solid black; padding: 5px;"> <p>Προειδοποίηση: Μην αγγίζετε το τύμπανο του φωτοαγωγού που βρίσκεται κάτω από το έγχρωμο κιτ απεικόνισης και τη μαύρη μονάδα απεικόνισης. Αν το κάνετε, μπορεί να επηρεαστεί η ποιότητα εκτύπωσης των μελλοντικών εργασιών.</p> </div> <p>2 Τοποθετήστε τη μαύρη μονάδα απεικόνισης και μετά τοποθετήστε το έγχρωμο κιτ απεικόνισης.</p>	<p>Ανατρέξτε στην ενότητα Επικοινωνία με την Τεχνική υποστήριξη πελατών.</p>	<p>Το πρόβλημα επιλύθηκε.</p>

ΕΝΕΡΓΕΙΑ	ΝΑΙ	ΌΧΙ
3 Εκτυπώστε το έγγραφο. Εμφανίζονται οριζόντιες σκούρες γραμμές στις εκτυπώσεις;		

Κατακόρυφες σκούρες γραμμές



-  Σημείωση: Προτού επιλύσετε το πρόβλημα, εκτυπώστε τις δοκιμαστικές σελίδες ποιότητας εκτύπωσης. Από τον πίνακα ελέγχου, μεταβείτε στις επιλογές **Ρυθμίσεις > Αντιμετώπιση προβλημάτων > Δοκιμαστικές σελίδες ποιότητας εκτύπωσης**. Για μοντέλα εκτυπωτή χωρίς οθόνη αφής, πατήστε **OK** για να περιηγηθείτε στις ρυθμίσεις.

ΕΝΕΡΓΕΙΑ	ΝΑΙ	ΌΧΙ
<p>Βήμα 1</p> <p>1 Ανάλογα με το λειτουργικό σύστημα που χρησιμοποιείτε, προσδιορίστε τον τύπο χαρτιού από τις Προτιμήσεις εκτύπωσης ή από το παράθυρο διαλόγου Εκτύπωση.</p> <p> Σημείωση: Βεβαιωθείτε ότι οι ρυθμίσεις αντιστοιχούν στο χαρτί που έχει τοποθετηθεί στο δίσκο.</p> <p> Σημείωση: Επίσης, μπορείτε να αλλάξετε τις ρυθμίσεις στον πίνακα ελέγχου του εκτυπωτή. Επιλέξτε Ρυθμίσεις > Χαρτί > Ρύθμιση δίσκου > Μέγεθος/Είδος χαρτιού.</p> <p>2 Εκτυπώστε το έγγραφο.</p> <p>Εμφανίζονται κατακόρυφες σκούρες γραμμές στις εκτυπώσεις;</p>	<p>Μεταβείτε στο βήμα 2.</p>	<p>Το πρόβλημα επιλύθηκε.</p>
<p>Βήμα 2</p> <p>1 Τοποθετήστε χαρτί από νέα συσκευασία.</p> <p> Σημείωση: Το χαρτί έχει απορροφήσει υγρασία λόγω του εξαιρετικά υγρού περιβάλλοντος. Αποθηκεύστε το χαρτί στην αρχική του συσκευασία, μέχρι να το χρησιμοποιήσετε.</p> <p>2 Εκτυπώστε το έγγραφο.</p>	<p>Μεταβείτε στο βήμα 3.</p>	<p>Το πρόβλημα επιλύθηκε.</p>



ΕΝΕΡΓΕΙΑ	ΝΑΙ	ΌΧΙ
<p>Εμφανίζονται κατακόρυφες σκούρες γραμμές στις εκτυπώσεις;</p>		
<p>Βήμα 3</p> <p>1 Αφαιρέστε το έγχρωμο κιτ απεικόνισης και μετά αφαιρέστε τη μαύρη μονάδα απεικόνισης.</p> <div data-bbox="204 696 582 1305" style="border: 1px solid black; padding: 5px;"> <p>Προειδοποίηση —Ενδεχόμενη βλάβη: Μην εκθέτετε το έγχρωμο κιτ απεικόνισης και τη μαύρη μονάδα απεικόνισης στο φως για περισσότερα από 10 λεπτά. Η εκτεταμένη έκθεση στο φως μπορεί να προκαλέσει προβλήματα στην ποιότητα εκτύπωσης.</p> </div> <div data-bbox="204 1330 582 1870" style="border: 1px solid black; padding: 5px;"> <p>Προειδοποίηση: Μην αγγίζετε το τύμπανο του φωτοαγωγού που βρίσκεται κάτω από το έγχρωμο κιτ απεικόνισης και τη μαύρη μονάδα απεικόνισης. Αν το κάνετε, μπορεί να επηρεαστεί η ποιότητα εκτύπωσης των μελλοντικών εργασιών.</p> </div>	<p>Ανατρέξτε στην ενότητα Επικοινωνία με την Τεχνική υποστήριξη πελατών.</p>	<p>Το πρόβλημα επιλύθηκε.</p>

ΕΝΕΡΓΕΙΑ	ΝΑΙ	ΌΧΙ
<p>2 Τοποθετήστε τη μαύρη μονάδα απεικόνισης και μετά τοποθετήστε το έγχρωμο κιτ απεικόνισης.</p> <p>3 Εκτυπώστε το έγγραφο.</p> <p>Εμφανίζονται κατακόρυφες σκούρες γραμμές στις εκτυπώσεις;</p>		

Οριζόντιες λευκές γραμμές



- Προτού επιλύσετε το πρόβλημα, εκτυπώστε τις δοκιμαστικές σελίδες ποιότητας εκτύπωσης. Από τον πίνακα ελέγχου, μεταβείτε στις επιλογές **Ρυθμίσεις > Αντιμετώπιση προβλημάτων > Δοκιμαστικές σελίδες ποιότητας εκτύπωσης**. Για μοντέλα εκτυπωτή χωρίς οθόνη αφής, πατήστε **OK** για να περιηγηθείτε στις ρυθμίσεις.
- Αν εξακολουθούν να εμφανίζονται οριζόντιες λευκές γραμμές στις εκτυπώσεις σας, ανατρέξτε στο θέμα **Επαναλαμβανόμενα ελαττώματα**.



ΕΝΕΡΓΕΙΑ	ΝΑΙ	ΌΧΙ
<p>Βήμα 1</p> <p>1 Ανάλογα με το λειτουργικό σύστημα που χρησιμοποιείτε, προσδιορίστε τον τύπο χαρτιού από τις Προτιμήσεις εκτύπωσης ή από το παράθυρο διαλόγου Εκτύπωση.</p> <p> Σημείωση: Βεβαιωθείτε ότι οι ρυθμίσεις αντιστοιχούν στο χαρτί που έχει τοποθετηθεί στο δίσκο.</p> <p> Σημείωση: Επίσης, μπορείτε να αλλάξετε τις ρυθμίσεις στον πίνακα ελέγχου του εκτυπωτή. Επιλέξτε Ρυθμίσεις > Χαρτί > Ρύθμιση δίσκου > Μέγεθος/Είδος χαρτιού.</p> <p>2 Εκτυπώστε το έγγραφο.</p> <p>Εμφανίζονται οριζόντιες λευκές γραμμές στις εκτυπώσεις;</p>	Μεταβείτε στο βήμα 2.	Το πρόβλημα επιλύθηκε.
<p>Βήμα 2</p> <p>1 Τοποθετήστε τον προτεινόμενο τύπο χαρτιού στην καθορισμένη προέλευση χαρτιού</p> <p>2 Εκτυπώστε το έγγραφο.</p> <p>Εμφανίζονται οριζόντιες λευκές γραμμές στις εκτυπώσεις;</p>	Μεταβείτε στο βήμα 3.	Το πρόβλημα επιλύθηκε.
<p>Βήμα 3</p> <p>1 Αφαιρέστε το έγχρωμο κιτ απεικόνισης και μετά αφαιρέστε τη μαύρη μονάδα απεικόνισης.</p>	Ανατρέξτε στην ενότητα Επικοινωνία με την Τεχνική υποστήριξη πελατών .	Το πρόβλημα επιλύθηκε.

ΕΝΕΡΓΕΙΑ	ΝΑΙ	ΌΧΙ
<p>Προειδοποίηση —Ενδεχόμενη βλάβη: Μην εκθέτετε το έγχρωμο κιτ απεικόνισης και τη μαύρη μονάδα απεικόνισης στο φως για περισσότερα από 10 λεπτά. Η εκτεταμένη έκθεση στο φως μπορεί να προκαλέσει προβλήματα στην ποιότητα εκτύπωσης.</p>		
<p>Προειδοποίηση: Μην αγγίζετε το τύμπανο του φωτοαγωγού που βρίσκεται κάτω από το έγχρωμο κιτ απεικόνισης και τη μαύρη μονάδα απεικόνισης. Αν το κάνετε, μπορεί να επηρεαστεί η ποιότητα εκτύπωσης των μελλοντικών εργασιών.</p>		
<p>2 Τοποθετήστε τη μαύρη μονάδα απεικόνισης και μετά τοποθετήστε το έγχρωμο κιτ απεικόνισης.</p> <p>3 Εκτυπώστε το έγγραφο.</p> <p>Εμφανίζονται οριζόντιες λευκές γραμμές στις εκτυπώσεις;</p>		

Κατακόρυφες λευκές γραμμές



-  Σημείωση: Προτού επιλύσετε το πρόβλημα, εκτυπώστε τις δοκιμαστικές σελίδες ποιότητας εκτύπωσης. Από τον πίνακα ελέγχου, μεταβείτε στις επιλογές **Ρυθμίσεις > Αντιμετώπιση προβλημάτων > Δοκιμαστικές σελίδες ποιότητας εκτύπωσης**. Για μοντέλα εκτυπωτή χωρίς οθόνη αφής, πατήστε **OK** για να περιηγηθείτε στις ρυθμίσεις.

ΕΝΕΡΓΕΙΑ	ΝΑΙ	ΌΧΙ
<p>Βήμα 1</p> <p>1 Ανάλογα με το λειτουργικό σύστημα που χρησιμοποιείτε, προσδιορίστε τον τύπο χαρτιού από τις Προτιμήσεις εκτύπωσης ή από το παράθυρο διαλόγου Εκτύπωση.</p> <p> Σημείωση: Βεβαιωθείτε ότι οι ρυθμίσεις αντιστοιχούν στο χαρτί που έχει τοποθετηθεί στο δίσκο.</p> <p> Σημείωση: Επίσης, μπορείτε να αλλάξετε τις ρυθμίσεις στον πίνακα ελέγχου του εκτυπωτή. Επιλέξτε Ρυθμίσεις > Χαρτί > Ρύθμιση δίσκου > Μέγεθος/Είδος χαρτιού.</p> <p>2 Εκτυπώστε το έγγραφο.</p> <p>Εμφανίζονται κατακόρυφες λευκές γραμμές στις εκτυπώσεις;</p>	<p>Μεταβείτε στο βήμα 2.</p>	<p>Το πρόβλημα επιλύθηκε.</p>
<p>Βήμα 2</p> <p>Βεβαιωθείτε ότι χρησιμοποιείτε τον συνιστώμενο τύπο χαρτιού.</p> <p>1 Τοποθετήστε τον προτεινόμενο τύπο χαρτιού στην καθορισμένη προέλευση χαρτιού</p> <p>2 Εκτυπώστε το έγγραφο.</p> <p>Εμφανίζονται κατακόρυφες λευκές γραμμές στις εκτυπώσεις;</p>	<p>Μεταβείτε στο βήμα 3.</p>	<p>Το πρόβλημα επιλύθηκε.</p>
<p>Βήμα 3</p> <p>1 Αφαιρέστε το έγχρωμο κιτ απεικόνισης και μετά</p>	<p>Ανατρέξτε στην ενότητα Επικοινωνία με την Τεχνική υποστήριξη πελατών.</p>	<p>Το πρόβλημα επιλύθηκε.</p>

ΕΝΕΡΓΕΙΑ	ΝΑΙ	ΌΧΙ
<p>αφαιρέστε τη μαύρη μονάδα απεικόνισης.</p> <div data-bbox="204 443 580 1055" style="border: 1px solid black; padding: 5px;"> <p>Προειδοποίηση —Ενδεχόμενη βλάβη: Μην εκθέτετε το έγχρωμο κιτ απεικόνισης και τη μαύρη μονάδα απεικόνισης στο φως για περισσότερα από 10 λεπτά. Η εκτεταμένη έκθεση στο φως μπορεί να προκαλέσει προβλήματα στην ποιότητα εκτύπωσης.</p> </div> <div data-bbox="204 1077 580 1615" style="border: 1px solid black; padding: 5px;"> <p>Προειδοποίηση: Μην αγγίζετε το τύμπανο του φωτοαγωγού που βρίσκεται κάτω από το έγχρωμο κιτ απεικόνισης και τη μαύρη μονάδα απεικόνισης. Αν το κάνετε, μπορεί να επηρεαστεί η ποιότητα εκτύπωσης των μελλοντικών εργασιών.</p> </div> <p>2 Τοποθετήστε τη μαύρη μονάδα απεικόνισης και μετά τοποθετήστε το έγχρωμο κιτ απεικόνισης.</p> <p>3 Εκτυπώστε το έγγραφο.</p> <p>Εμφανίζονται κατακόρυφες λευκές γραμμές στις εκτυπώσεις;</p>		

Επαναλαμβανόμενα ελαττώματα



Σημείωση: Προτού επιλύσετε το πρόβλημα, εκτυπώστε τις δοκιμαστικές σελίδες ποιότητας εκτύπωσης. Από τον πίνακα ελέγχου, μεταβείτε στις επιλογές **Ρυθμίσεις > Αντιμετώπιση προβλημάτων > Δοκιμαστικές σελίδες ποιότητας εκτύπωσης**. Για μοντέλα εκτυπωτή χωρίς οθόνη αφής, πατήστε **OK** για να περιηγηθείτε στις ρυθμίσεις.

ΕΝΕΡΓΕΙΑ	ΝΑΙ	ΌΧΙ
<p>Βήμα 1</p> <p>Προσδιορίστε πόσα χρώματα έχουν ελαττώματα.</p> <p>Υπάρχει μόνο ένα επηρεαζόμενο χρώμα;</p>	Μεταβείτε στο βήμα 2.	Μεταβείτε στο βήμα 3.
<p>Βήμα 2</p> <p>1 Χρησιμοποιώντας τον χάρακα ελαττωμάτων συντήρησης, μετρήστε την απόσταση μεταξύ των επαναλαμβανόμενων ελαττωμάτων στη σελίδα του χρώματος που επηρεάζεται.</p> <p>2 Αντικαταστήστε το αναλώσιμο που αντιστοιχεί στη μέτρηση στη σελίδα του επηρεαζόμενου χρώματος.</p> <p>Έγχρωμο κιτ απεικόνισης ή μαύρη μονάδα απεικόνισης</p> <ul style="list-style-type: none"> • 94,5 χλστ. (3,72 ίντσες) • 29,9 χλστ. (1,18 ίντσες) • 23,2 χλστ. (0,91 ίντσες) <p>Μονάδα εμφανιστικού</p> <ul style="list-style-type: none"> • 43,6 χλστ. (1,72 ίντσες) • 45,0 χλστ. (1,77 ίντσες) <p>3 Εκτυπώστε τις Δοκιμαστικές σελίδες ποιότητας εκτύπωσης.</p> <p>Εξακολουθούν να εμφανίζονται τα ελαττώματα;</p>	<p>Σημειώστε την απόσταση και μετά επικοινωνήστε με τον εκπρόσωπο τεχνικής υποστήριξης ή ανατρέξτε στην ενότητα Επικοινωνία με την Τεχνική υποστήριξη πελατών.</p>	Το πρόβλημα επιλύθηκε.
<p>Βήμα 3</p> <p>1 Χρησιμοποιώντας τον χάρακα ελαττωμάτων συντήρησης, μετρήστε την απόσταση μεταξύ των επαναλαμβανόμενων ελαττωμάτων στη σελίδα του χρώματος που επηρεάζεται.</p> <p>2 Αντικαταστήστε το αναλώσιμο που αντιστοιχεί</p>	<p>Σημειώστε την απόσταση και μετά επικοινωνήστε με τον εκπρόσωπο τεχνικής υποστήριξης ή ανατρέξτε στην ενότητα Επικοινωνία με την Τεχνική υποστήριξη πελατών.</p>	Το πρόβλημα επιλύθηκε.

ΕΝΕΡΓΕΙΑ	ΝΑΙ	ΌΧΙ
<p>στη μέτρηση στη σελίδα του επηρεαζόμενου χρώματος.</p> <p>Μονάδα μεταφοράς</p> <ul style="list-style-type: none"> • 37,7 χλστ. (1,48 ίντσες) • 78,5 χλστ. (3,09 ίντσες) • 55,0 χλστ. (2,17 ίντσες) • 28,3 χλστ. (1,11 ίντσες) <p>Φούρνος</p> <ul style="list-style-type: none"> • 79,8 χλστ. (3,14 ίντσες) • 94,3 χλστ. (3,71 ίντσες) <p>3 Εκτυπώστε τις Δοκιμαστικές σελίδες ποιότητας εκτύπωσης.</p> <p>Εξακολουθούν να εμφανίζονται τα ελαττώματα;</p>		

ΟΙ ΕΡΓΑΣΙΕΣ ΕΚΤΥΠΩΣΗΣ ΔΕΝ ΕΚΤΥΠΩΝΟΝΤΑΙ

ΕΝΕΡΓΕΙΑ	ΝΑΙ	ΌΧΙ
<p>Βήμα 1</p> <p>a. Από το έγγραφο που προσπαθείτε να εκτυπώσετε, ανοίξτε το παράθυρο διαλόγου Εκτύπωση και βεβαιωθείτε ότι έχετε επιλέξει τον σωστό εκτυπωτή.</p> <p>b. Εκτυπώστε το έγγραφο.</p> <p>Εκτυπώνεται το έγγραφο;</p>	<p>Το πρόβλημα επιλύθηκε.</p>	<p>Μεταβείτε στο βήμα 2.</p>
<p>Βήμα 2</p> <p>a. Ελέγξτε αν ο εκτυπωτής είναι ενεργοποιημένος.</p> <p>b. Επιλύστε τυχόν μηνύματα σφάλματος που εμφανίζονται στην οθόνη.</p> <p>c. Εκτυπώστε το έγγραφο.</p> <p>Εκτυπώνεται το έγγραφο;</p>	<p>Το πρόβλημα επιλύθηκε.</p>	<p>Μεταβείτε στο βήμα 3.</p>
<p>Βήμα 3</p> <p>a. Ελέγξτε αν οι θύρες λειτουργούν και αν τα</p>	<p>Το πρόβλημα επιλύθηκε.</p>	<p>Μεταβείτε στο βήμα 4.</p>

ΕΝΕΡΓΕΙΑ	ΝΑΙ	ΌΧΙ
<p>καλώδια έχουν συνδεθεί σωστά στον υπολογιστή και τον εκτυπωτή.</p> <p>Για περισσότερες πληροφορίες, ανατρέξτε στην τεκμηρίωση εγκατάστασης που συνοδεύει τον εκτυπωτή.</p> <p>b. Εκτυπώστε το έγγραφο. Εκτυπώνεται το έγγραφο;</p>		
<p>Βήμα 4</p> <p>a. Απενεργοποιήστε τον εκτυπωτή, περιμένετε περίπου 10 δευτερόλεπτα και ενεργοποιήστε τον ξανά.</p> <p>b. Εκτυπώστε το έγγραφο. Εκτυπώνεται το έγγραφο;</p>	Το πρόβλημα επιλύθηκε.	Μεταβείτε στο βήμα 5.
<p>Βήμα 5</p> <p>a. Κατάργηση και επανεγκατάσταση του προγράμματος οδήγησης του εκτυπωτή.</p> <p>b. Εκτυπώστε το έγγραφο. Εκτυπώνεται το έγγραφο;</p>	Το πρόβλημα επιλύθηκε.	Ανατρέξτε στην ενότητα Επικοινωνία με την Τεχνική Υποστήριξη πελατών.

ΑΡΓΉ ΕΚΤΎΠΩΣΗ

ΕΝΕΡΓΕΙΑ	ΝΑΙ	ΌΧΙ
<p>Βήμα 1</p> <p>Βεβαιωθείτε ότι το καλώδιο του εκτυπωτή είναι καλά συνδεδεμένο στον εκτυπωτή και τον υπολογιστή, τον διακομιστή εκτύπωσης, το πρόσθετο εξάρτημα ή σε άλλη συσκευή του δικτύου.</p> <p>Ο εκτυπωτής εκτυπώνει αργά;</p>	Μεταβείτε στο βήμα 2.	Το πρόβλημα επιλύθηκε.
<p>Βήμα 2</p>	Μεταβείτε στο βήμα 3.	Το πρόβλημα επιλύθηκε.

ΕΝΕΡΓΕΙΑ	ΝΑΙ	ΌΧΙ
<p>a. Βεβαιωθείτε ότι ο εκτυπωτής δεν βρίσκεται στην Αθόρυβη λειτουργία.</p> <ul style="list-style-type: none"> Από τον πίνακα ελέγχου, μεταβείτε στις επιλογές: Ρυθμίσεις > Συσκευή > Συντήρηση > Μενού διαμόρφωσης > Εργασίες συσκευής > Αθόρυβη λειτουργία. <p>Για μοντέλα εκτυπωτή χωρίς οθόνη αφής, πατήστε OK για να περιηγηθείτε στις ρυθμίσεις.</p> <p>b. Εκτυπώστε το έγγραφο.</p> <p>Ο εκτυπωτής εκτυπώνει αργά;</p>		
<p>Βήμα 3</p> <p>a. Ανάλογα με το λειτουργικό σύστημα που χρησιμοποιείτε, προσδιορίστε την ανάλυση της εκτύπωσης από τις Προτιμήσεις εκτύπωσης ή από το παράθυρο διαλόγου "Εκτύπωση".</p> <p>b. Ρυθμίστε την ανάλυση σε 4800 CQ.</p> <p>c. Εκτυπώστε το έγγραφο.</p> <p>Ο εκτυπωτής εκτυπώνει αργά;</p>	<p>Μεταβείτε στο βήμα 4.</p>	<p>Το πρόβλημα επιλύθηκε.</p>
<p>Βήμα 4</p> <p>a. Ανάλογα με το λειτουργικό σύστημα που χρησιμοποιείτε, προσδιορίστε τον τύπο χαρτιού από τις Προτιμήσεις εκτύπωσης ή από το παράθυρο διαλόγου Εκτύπωση.</p>	<p>Μεταβείτε στο βήμα 5.</p>	<p>Το πρόβλημα επιλύθηκε.</p>

ΕΝΕΡΓΕΙΑ	ΝΑΙ	ΌΧΙ
<p> Σημείωση: Βεβαιωθείτε ότι οι ρυθμίσεις αντιστοιχούν στο χαρτί που έχει τοποθετηθεί στο δίσκο.</p> <p> Σημείωση: Επίσης, μπορείτε να αλλάξετε τις ρυθμίσεις στον πίνακα ελέγχου του εκτυπωτή. Επιλέξτε Ρυθμίσεις > Χαρτί > Ρύθμιση δίσκου > Μέγεθος/Είδος χαρτιού.</p> <p> Σημείωση: Η εκτύπωση με βαρύτερο χαρτί είναι πιο αργή.</p> <p> Σημείωση: Η εκτύπωση σε χαρτί με πλάτος μικρότερο από εκείνο του χαρτιού μεγέθους Letter, A4 και Legal ενδέχεται να είναι πιο αργή.</p> <ul style="list-style-type: none"> • Βεβαιωθείτε ότι η ρύθμιση αντιστοιχεί στο χαρτί που έχει τοποθετηθεί. • Μπορείτε, επίσης, να αλλάξετε τη ρύθμιση στον πίνακα ελέγχου του εκτυπωτή. Επιλέξτε Ρυθμίσεις > Χαρτί > Ρύθμιση δίσκου > Μέγεθος/Είδος χαρτιού. Για μοντέλα εκτυπωτή χωρίς οθόνη αφής, πατήστε OK για να περιηγηθείτε στις ρυθμίσεις. <p>b. Εκτυπώστε το έγγραφο.</p>		

ΕΝΕΡΓΕΙΑ	ΝΑΙ	ΌΧΙ
<p>Ο εκτυπωτής εκτυπώνει αργά;</p>		
<p>Βήμα 5</p> <p>a. Βεβαιωθείτε ότι οι ρυθμίσεις του εκτυπωτή για την υφή και το βάρος αντιστοιχούν στο χαρτί που έχει τοποθετηθεί.</p> <p>Από τον πίνακα ελέγχου, μεταβείτε στις επιλογές: Ρυθμίσεις > Χαρτί > Διαμόρφωση μέσων εκτύπωσης > Ρύθμιση τύπων μέσων.</p> <p>Για μοντέλα εκτυπωτή χωρίς οθόνη αφής, πατήστε OK για να περιηγηθείτε στις ρυθμίσεις.</p> <p>b. Εκτυπώστε το έγγραφο.</p> <p>Ο εκτυπωτής εκτυπώνει αργά;</p>	<p>Μεταβείτε στο βήμα 6.</p>	<p>Το πρόβλημα επιλύθηκε.</p>

ΕΝΕΡΓΕΙΑ	ΝΑΙ	ΌΧΙ
Βήμα 6 Καταργήστε εργασίες σε αναμονή. Ο εκτυπωτής εκτυπώνει αργά;	Μεταβείτε στο βήμα 7.	Το πρόβλημα επιλύθηκε.
Βήμα 7 α. Βεβαιωθείτε ότι ο εκτυπωτής δεν υπερθερμαίνεται. <ul style="list-style-type: none"> Μετά από μια μεγάλη εργασία εκτύπωσης, περιμένετε μέχρι η θερμοκρασία του εκτυπωτή να επανέλθει στο φυσιολογικό. Να τηρείτε τη συνιστώμενη θερμοκρασία περιβάλλοντος για τον εκτυπωτή. Για περισσότερες πληροφορίες, ανατρέξτε στην ενότητα Επιλογή τοποθεσίας για τον εκτυπωτή. β. Εκτυπώστε το έγγραφο. Ο εκτυπωτής εκτυπώνει αργά;	Ανατρέξτε στην ενότητα Επικοινωνία με την Τεχνική υποστήριξη πελατών .	Το πρόβλημα επιλύθηκε.

ΔΕΝ ΕΚΤΥΠΩΝΟΝΤΑΙ ΕΜΠΙΣΤΕΥΤΙΚΑ ΚΑΙ ΆΛΛΑ ΈΓΓΡΑΦΑ ΣΕ ΑΝΑΜΟΝΗ

ΕΝΕΡΓΕΙΑ	ΝΑΙ	ΌΧΙ
Βήμα 1 1 Από τον πίνακα ελέγχου, ελέγξτε αν τα έγγραφα εμφανίζονται στη λίστα εργασιών σε αναμονή. Αν τα έγγραφα δεν εμφανίζονται, εκτυπώστε τα έγγραφα με τις επιλογές Εκτύπωση και Αναμονή. 2 Εκτυπώστε τα έγγραφα. Εκτυπώνονται τα έγγραφα;	Το πρόβλημα επιλύθηκε.	Μεταβείτε στο βήμα 2.
Βήμα 2	Το πρόβλημα επιλύθηκε.	Μεταβείτε στο βήμα 3.

ΕΝΕΡΓΕΙΑ	ΝΑΙ	ΌΧΙ
<p>Η εργασία εκτύπωσης ενδέχεται να περιέχει σφάλμα διαμόρφωσης ή μη έγκυρα δεδομένα.</p> <ul style="list-style-type: none"> • Διαγράψτε την εργασία εκτύπωσης και αποστείλετέ την ξανά. • Για αρχεία PDF, δημιουργήστε ένα νέο αρχείο και, στη συνέχεια, εκτυπώστε τα έγγραφα. <p>Εκτυπώνονται τα έγγραφα;</p>		
<p>Βήμα 3</p> <p>Αν εκτυπώνετε από το Internet, ο εκτυπωτής ενδέχεται να διαβάζει τους τίτλους πολλών εργασιών ως διπλότυπα.</p> <p>Για χρήστες των Windows</p> <ol style="list-style-type: none"> 1 Ανοίξτε το παράθυρο διαλόγου Προτιμήσεις εκτύπωσης. 2 Από την ενότητα Εκτύπωση και Αναμονή, επιλέξτε Διατήρηση διπλότυπων εγγράφων. 3 Καταχωρίστε ένα PIN. 4 Στείλτε και πάλι την εργασία εκτύπωσης. <p>Για χρήστες Macintosh</p> <ol style="list-style-type: none"> 1 Αποθηκεύστε και δώστε διαφορετικό όνομα σε κάθε εργασία. 2 Στείλτε την εργασία ξεχωριστά. <p>Εκτυπώνονται τα έγγραφα;</p>	<p>Το πρόβλημα επιλύθηκε.</p>	<p>Μεταβείτε στο βήμα 4.</p>

ΕΝΕΡΓΕΙΑ	ΝΑΙ	ΌΧΙ
Βήμα 4 1 Διαγράψτε κάποιες εργασίες σε αναμονή για να αποδεσμεύσετε μνήμη στον εκτυπωτή. 2 Στείλτε και πάλι την εργασία εκτύπωσης. Εκτυπώνονται τα έγγραφα;	Το πρόβλημα επιλύθηκε.	Ανατρέξτε στην ενότητα Επικοινωνία με την Τεχνική υποστήριξη πελατών.

Η ΕΡΓΑΣΙΑ ΕΚΤΥΠΩΝΕΤΑΙ ΑΠΟ ΛΑΘΟΣ ΔΙΣΚΟ Ή ΣΕ ΛΑΘΟΣ ΧΑΡΤΙ

ΕΝΕΡΓΕΙΑ	ΝΑΙ	ΌΧΙ
<p>Βήμα 1</p> <p>a. Ελέγξτε αν εκτυπώνετε στο σωστό χαρτί.</p> <p>b. Εκτυπώστε το έγγραφο.</p> <p>Το έγγραφο εκτυπώνεται σε σωστό χαρτί;</p>	<p>Μεταβείτε στο βήμα 2.</p>	<p>Τοποθετήστε το σωστό μέγεθος και τύπο χαρτιού.</p>
<p>Βήμα 2</p> <p>a. Ανάλογα με το λειτουργικό σύστημα που χρησιμοποιείτε, καθορίστε το μέγεθος και τον τύπο του χαρτιού από τις Προτιμήσεις εκτύπωσης ή από το παράθυρο διαλόγου Εκτύπωση.</p> <p> Σημείωση: Επίσης, μπορείτε να αλλάξετε τις ρυθμίσεις στον πίνακα ελέγχου του εκτυπωτή. Επιλέξτε Ρυθμίσεις > Χαρτί > Ρύθμιση δίσκου > Μέγεθος/Είδος χαρτιού.</p> <p>Για μοντέλα εκτυπωτή χωρίς οθόνη αφής, πατήστε OK για να περιηγηθείτε στις ρυθμίσεις.</p> <p>b. Βεβαιωθείτε ότι οι ρυθμίσεις αντιστοιχούν στο χαρτί που έχει τοποθετηθεί.</p> <p>c. Εκτυπώστε το έγγραφο.</p> <p>Το έγγραφο εκτυπώνεται σε σωστό χαρτί;</p>	<p>Το πρόβλημα επιλύθηκε.</p>	<p>Μεταβείτε στο βήμα 3.</p>
<p>Βήμα 3</p> <p>1 Ελέγξτε αν οι δίσκοι είναι συνδεδεμένοι.</p> <p>Για περισσότερες πληροφορίες, ανατρέξτε στην ενότητα Σύνδεση δίσκων.</p>	<p>Το πρόβλημα επιλύθηκε.</p>	<p>Ανατρέξτε στην ενότητα Επικοινωνία με την Τεχνική υποστήριξη πελατών.</p>

ΕΝΕΡΓΕΙΑ	ΝΑΙ	ΌΧΙ
2 Εκτυπώστε το έγγραφο. Το έγγραφο εκτυπώνεται από τον σωστό δίσκο;		

Ο εκτυπωτής δεν αποκρίνεται

ΕΝΕΡΓΕΙΑ	ΝΑΙ	ΌΧΙ
<p>Βήμα 1</p> <p>Ελέγξτε αν το καλώδιο τροφοδοσίας είναι συνδεδεμένο στην πρίζα.</p> <div style="border: 1px solid black; padding: 5px;">  <p>ΠΡΟΣΟΧΗ—ΕΝΔΕΧΟΜΕΝΟΣ ΤΡΑΥΜΑΤΙΣΜΟΣ: Για να αποφύγετε τον κίνδυνο πυρκαγιάς ή ηλεκτροπληξίας, συνδέστε το καλώδιο τροφοδοσίας σε μια σωστά γειωμένη πρίζα με κατάλληλη ονομαστική ισχύ, που βρίσκεται κοντά στο προϊόν και στην οποία είναι εύκολη η πρόσβαση.</p> </div> <p>Ανταποκρίνεται ο εκτυπωτής;</p>	<p>Το πρόβλημα επιλύθηκε.</p>	<p>Μεταβείτε στο βήμα 2.</p>
<p>Βήμα 2</p> <p>Ελέγξτε εάν η πρίζα είναι απενεργοποιημένη με διακόπτη ή με ασφάλεια.</p> <p>Είναι η πρίζα απενεργοποιημένη με διακόπτη;</p>	<p>Ενεργοποιήστε το διακόπτη της πρίζας.</p>	<p>Μεταβείτε στο βήμα 3.</p>
<p>Βήμα 3</p> <p>Ελέγξτε αν ο εκτυπωτής είναι ενεργοποιημένος.</p> <p>Είναι ενεργοποιημένος ο εκτυπωτής;</p>	<p>Μεταβείτε στο βήμα 4.</p>	<p>Ενεργοποιήστε τον εκτυπωτή.</p>
<p>Βήμα 4</p> <p>Ελέγξτε μήπως ο εκτυπωτής βρίσκεται σε κατάσταση αναστολής λειτουργίας ή αδρανοποίησης.</p> <p>Βρίσκεται ο εκτυπωτής σε κατάσταση αναστολής λειτουργίας ή</p>	<p>Πατήστε το κουμπί λειτουργίας για να επαναφέρετε τον εκτυπωτή.</p>	<p>Μεταβείτε στο βήμα 5.</p>

ΕΝΕΡΓΕΙΑ	ΝΑΙ	ΌΧΙ
αδρανοποίησης;		
<p>Βήμα 5</p> <p>Ελέγξτε αν τα καλώδια που ενώνουν τον εκτυπωτή και τον υπολογιστή έχουν συνδεθεί στις σωστές θύρες.</p> <p>Έχουν συνδεθεί τα καλώδια στις σωστές θύρες;</p>	Μεταβείτε στο βήμα 6.	Συνδέστε τα καλώδια στις σωστές θύρες.
<p>Βήμα 6</p> <p>Εγκαταστήστε το σωστό πρόγραμμα οδήγησης εκτύπωσης.</p> <p>Ανταποκρίνεται ο εκτυπωτής;</p>	Το πρόβλημα επιλύθηκε.	Μεταβείτε στο βήμα 7.
<p>Βήμα 7</p> <p>Απενεργοποιήστε τον εκτυπωτή, περιμένετε περίπου 10 δευτερόλεπτα και ενεργοποιήστε τον ξανά.</p> <p>Ανταποκρίνεται ο εκτυπωτής;</p>	Το πρόβλημα επιλύθηκε.	Ανατρέξτε στην ενότητα Επικοινωνία με την Τεχνική Υποστήριξη πελατών.

Αδυναμία ανάγνωσης μονάδας Flash

ΕΝΕΡΓΕΙΑ	ΝΑΙ	ΌΧΙ
<p>Βήμα 1</p> <p>Ελέγξτε αν ο εκτυπωτής είναι απασχολημένος τη δεδομένη στιγμή με κάποια άλλη εργασία εκτύπωσης, αντιγραφής, σάρωσης ή φαξ.</p> <p>Είναι έτοιμος ο εκτυπωτής;</p>	Μεταβείτε στο βήμα 2.	Περιμένετε μέχρι να ολοκληρώσει ο εκτυπωτής την επεξεργασία της άλλης εργασίας.
<p>Βήμα 2</p> <p>Ελέγξτε αν η μονάδα Flash είναι τοποθετημένη στην μπροστινή θύρα USB.</p> <p>Η πίσω θύρα USB δεν υποστηρίζει μονάδες Flash.</p> <p>Είναι η μονάδα Flash τοποθετημένη στη σωστή θύρα;</p>	Μεταβείτε στο βήμα 3.	Τοποθετήστε τη μονάδα Flash στη σωστή θύρα.
<p>Βήμα 3</p> <p>Βεβαιωθείτε ότι η μονάδα Flash υποστηρίζεται. Για περισσότερες πληροφορίες, ανατρέξτε στην ενότητα Υποστηριζόμενες μονάδες Flash και τύποι αρχείων.</p> <p>Υποστηρίζεται η μονάδα Flash;</p>	Μεταβείτε στο βήμα 4.	Χρησιμοποιήστε μια υποστηριζόμενη μονάδα Flash.
<p>Βήμα 4</p> <p>1 Ελέγξτε αν η θύρα USB είναι ενεργοποιημένη. Για περισσότερες πληροφορίες, ανατρέξτε στην ενότητα Ενεργοποίηση της θύρας USB.</p> <p>2 Αφαιρέστε και τοποθετήστε ξανά τη μονάδα Flash.</p> <p>Αναγνωρίζει ο εκτυπωτής τη μονάδα Flash;</p>	Το πρόβλημα επιλύθηκε.	Ανατρέξτε στην ενότητα Επικοινωνία με την Τεχνική υποστήριξη πελατών .

Ενεργοποίηση της θύρας USB



Από τον πίνακα ελέγχου, μεταβείτε στις επιλογές:

Ρυθμίσεις > Δίκτυο/Θύρες > USB > Ενεργοποίηση θύρας USB.

Προβλήματα σύνδεσης δικτύου

ΔΕΝ ΕΙΝΑΙ ΔΥΝΑΤΟ ΤΟ ΑΝΟΙΓΜΑ ΤΟΥ EMBEDDED WEB SERVER

ΕΝΕΡΓΕΙΑ	ΝΑΙ	ΌΧΙ
<p>Βήμα 1</p> <p>1 Ελέγξτε αν ο εκτυπωτής είναι ενεργοποιημένος.</p> <p>2 Αποκτήστε πρόσβαση στον Ενσωματωμένο Διακομιστή Web (EWS) του εκτυπωτή.</p> <p>Μπορείτε να ανοίξετε το EWS;</p>	<p>Το πρόβλημα επιλύθηκε.</p>	<p>Μεταβείτε στο βήμα 2.</p>
<p>Βήμα 2</p> <p>1 Βεβαιωθείτε ότι η διεύθυνση IP του εκτυπωτή είναι σωστή.</p> <ul style="list-style-type: none"> Δείτε τη διεύθυνση IP στην αρχική οθόνη. Η διεύθυνση IP εμφανίζεται ως τέσσερα σύνολα αριθμών που χωρίζονται από τελείες, όπως 123.123.123.123. <p>2 Αποκτήστε πρόσβαση στο EWS.</p> <p>Μπορείτε να ανοίξετε το EWS;</p>	<p>Το πρόβλημα επιλύθηκε.</p>	<p>Μεταβείτε στο βήμα 3.</p>
<p>Βήμα 3</p> <p>1 Ελέγξτε αν χρησιμοποιείτε ένα υποστηριζόμενο πρόγραμμα περιήγησης με μια έκδοση που κυκλοφόρησε εντός των τελευταίων δύο ετών:</p> <ul style="list-style-type: none"> Microsoft Edge Safari έκδοση Google Chrome™ Mozilla Firefox έκδοση Opera Brave <p>2 Αποκτήστε πρόσβαση στο EWS.</p> <p>Μπορείτε να ανοίξετε το EWS;</p>	<p>Το πρόβλημα επιλύθηκε.</p>	<p>Μεταβείτε στο βήμα 4.</p>

ΕΝΕΡΓΕΙΑ	ΝΑΙ	ΌΧΙ
<p>Βήμα 4</p> <p>1 Ελέγξτε αν η σύνδεση δικτύου λειτουργεί.</p> <p> Σημείωση: Εάν η σύνδεση δεν λειτουργεί, τότε επικοινωνήστε με τον διαχειριστή.</p> <p>2 Αποκτήστε πρόσβαση στο EWS.</p> <p>Μπορείτε να ανοίξετε το EWS;</p>	Το πρόβλημα επιλύθηκε.	Μεταβείτε στο βήμα 5.
<p>Βήμα 5</p> <p>1 Βεβαιωθείτε ότι οι συνδέσεις των καλωδίων με τον εκτυπωτή και το διακομιστή εκτυπώσεων είναι ασφαλείς. Για περισσότερες πληροφορίες, ανατρέξτε στην τεκμηρίωση που συνοδεύει τον διακομιστή εκτύπωσης.</p> <p>2 Αποκτήστε πρόσβαση στο EWS.</p> <p>Μπορείτε να ανοίξετε το EWS;</p>	Το πρόβλημα επιλύθηκε.	Μεταβείτε στο βήμα 6.
<p>Βήμα 6</p> <p>1 Ελέγξτε αν οι διακομιστές μεσολάβησης είναι απενεργοποιημένοι.</p> <p> Σημείωση: Εάν οι διακομιστές είναι απενεργοποιημένοι, τότε επικοινωνήστε με τον διαχειριστή.</p> <p>2 Αποκτήστε πρόσβαση στο EWS.</p> <p>Μπορείτε να ανοίξετε το EWS;</p>	Το πρόβλημα επιλύθηκε.	Ανατρέξτε στην ενότητα Επικοινωνία με την Τεχνική υποστήριξη πελατών.

ΔΕΝ ΕΙΝΑΙ ΔΥΝΑΤΗ Η ΣΥΝΔΕΣΗ ΤΟΥ ΕΚΤΥΠΩΤΗ ΣΤΟ ΔΙΚΤΥΟ WI-FI

ΕΝΕΡΓΕΙΑ	ΝΑΙ	ΌΧΙ
<p>Βήμα 1</p> <p>Βεβαιωθείτε ότι η επιλογή "Ενεργός προσαρμογέας" έχει ρυθμιστεί σε Αυτόματο.</p> <p>Από τον πίνακα ελέγχου, μεταβείτε στις επιλογές: Ρυθμίσεις > Δίκτυο/Θύρες > Επισκόπηση δικτύου > Ενεργός προσαρμογέας > Αυτόματα.</p> <p>Για μοντέλα εκτυπωτή χωρίς οθόνη αφής, πατήστε OK για να περιηγηθείτε στις ρυθμίσεις.</p> <p>Μπορεί ο εκτυπωτής να συνδεθεί στο δίκτυο Wi-Fi;</p>	<p>Το πρόβλημα επιλύθηκε.</p>	<p>Μεταβείτε στο βήμα 2.</p>
<p>Βήμα 2</p> <p>Ελέγξτε αν είναι επιλεγμένο το σωστό δίκτυο Wi-Fi.</p> <p> Σημείωση: Μερικοί δρομολογητές μπορεί να έχουν κοινόχρηστο το προεπιλεγμένο SSID.</p> <p>Συνδέεστε στο σωστό δίκτυο Wi-Fi;</p>	<p>Μεταβείτε στο βήμα 4.</p>	<p>Μεταβείτε στο βήμα 3.</p>
<p>Βήμα 3</p> <p>Συνδεθείτε στο σωστό δίκτυο Wi-Fi. Για περισσότερες πληροφορίες, ανατρέξτε στην ενότητα Σύνδεση του εκτυπωτή σε δίκτυο Wi-Fi.</p> <p>Μπορεί ο εκτυπωτής να συνδεθεί στο δίκτυο Wi-Fi;</p>	<p>Το πρόβλημα επιλύθηκε.</p>	<p>Μεταβείτε στο βήμα 4.</p>
<p>Βήμα 4</p> <p>Ελέγξτε τη λειτουργία ασφαλείας ασύρματης σύνδεσης.</p> <p>Από τον πίνακα ελέγχου, μεταβείτε στις επιλογές: Ρυθμίσεις > Δίκτυο/Θύρες > Ασύρματη σύνδεση ></p>	<p>Μεταβείτε στο βήμα 6.</p>	<p>Μεταβείτε στο βήμα 5.</p>

ΕΝΕΡΓΕΙΑ	ΝΑΙ	ΌΧΙ
<p>Λειτουργία ασφαλείας ασύρματης σύνδεσης.</p> <p>Για μοντέλα εκτυπωτή χωρίς οθόνη αφής, πατήστε OK για να περιηγηθείτε στις ρυθμίσεις.</p> <p>Είναι επιλεγμένη η σωστή λειτουργία ασφαλείας ασύρματης σύνδεσης;</p>		
<p>Βήμα 5</p> <p>Επιλέξτε τη σωστή λειτουργία ασφαλείας ασύρματης σύνδεσης.</p> <p>Μπορεί ο εκτυπωτής να συνδεθεί στο δίκτυο Wi-Fi;</p>	Το πρόβλημα επιλύθηκε.	Μεταβείτε στο βήμα 6.
<p>Βήμα 6</p> <p>Βεβαιωθείτε ότι εισαγάγετε τον σωστό κωδικό πρόσβασης δικτύου.</p> <p> Σημείωση: Προσέξτε τα κενά, τους αριθμούς και τα κεφαλαία γράμματα στον κωδικό πρόσβασης.</p> <p>Μπορεί ο εκτυπωτής να συνδεθεί στο δίκτυο Wi-Fi;</p>	Το πρόβλημα επιλύθηκε.	Ανατρέξτε στην ενότητα Επικοινωνία με την Τεχνική υποστήριξη πελατών.

Προβλήματα με αναλώσιμα

ΑΝΤΙΚΑΤΑΣΤΗΣΤΕ ΤΗΝ ΚΑΣΕΤΑ, ΑΣΥΜΦΩΝΙΑ ΠΕΡΙΟΧΗΣ ΕΚΤΥΠΩΤΗ

Δεν υπάρχει σφάλμα ασυμφωνίας μεταξύ της περιοχής γραφίτη και της περιοχής κασέτας. Για να επιλύσετε αυτό το πρόβλημα, αγοράστε μια κασέτα που η περιοχή της να ταιριάζει με την περιοχή του εκτυπωτή ή μια κασέτα που να μπορεί να χρησιμοποιηθεί σε όλο τον κόσμο.

Για να βρείτε τις ρυθμίσεις περιοχής του εκτυπωτή και της κασέτας γραφίτη, εκτυπώστε τις δοκιμαστικές σελίδες ποιότητας εκτύπωσης. Από τον πίνακα ελέγχου, μεταβείτε στις επιλογές: **Ρυθμίσεις > Αντιμετώπιση προβλημάτων > Δοκιμαστικές σελίδες ποιότητας εκτύπωσης.**

- Ο πρώτος αριθμός στο μήνυμα μετά το 42 αντιστοιχεί στην περιοχή του εκτυπωτή.
- Ο δεύτερος αριθμός στο μήνυμα μετά το 42 αντιστοιχεί στην περιοχή της κασέτας.

ΠΕΡΙΟΧΗ	ΑΡΙΘΜΗΤΙΚΟΣ ΚΩΔΙΚΟΣ
Παγκοσμίως	0
Βόρεια Αμερική και Δυτική Ευρώπη	1
Δεν ισχύει	2
Δεν ισχύει	3
Λατινική Αμερική, Ανατολική Ευρώπη, Μέση Ανατολή και Αφρική	4
Δεν ισχύει	5
Δεν ισχύει	6
Δεν ισχύει	7
Δεν ισχύει	8
Δεν ισχύει	9



Σημείωση: Για να βρείτε τις ρυθμίσεις περιοχής του εκτυπωτή και της κασέτας γραφίτη, εκτυπώστε τις δοκιμαστικές σελίδες ποιότητας εκτύπωσης. Από τον πίνακα ελέγχου, μεταβείτε στις επιλογές **Ρυθμίσεις > Αντιμετώπιση προβλημάτων > Δοκιμαστικές σελίδες ποιότητας εκτύπωσης.**

ΑΝΑΛΩΣΙΜΑ ΕΚΤΟΣ ΤΗΣ ΧΕΡΟΧ

Ο εκτυπωτής εντόπισε ένα αναλώσιμο που δεν είναι Χεροχ.

Ο εκτυπωτής Χεροχ έχει σχεδιαστεί για να λειτουργεί καλύτερα με αυθεντικά αναλώσιμα της Χεροχ. Η χρήση εξαρτημάτων τρίτων μπορεί να επηρεάσει την απόδοση, την αξιοπιστία, τη διάρκεια ζωής, καθώς και τα εξαρτήματα της μονάδας απεικόνισης του εκτυπωτή.

Όλες οι ενδείξεις διάρκειας ζωής έχουν σχεδιαστεί για να λειτουργούν με αναλώσιμα της Χεροχ και η χρήση αναλώσιμων τρίτων μπορεί να έχει μη αναμενόμενα αποτελέσματα. Η χρήση ενός εξαρτήματος της μονάδας απεικόνισης μετά το τέλος της διάρκειας ζωής του μπορεί να καταστρέψει τον εκτυπωτή Χεροχ ή άλλα σχετικά εξαρτήματα.

Προειδοποίηση—Ενδεχόμενη βλάβη: Η χρήση αναλώσιμων ή εξαρτημάτων τρίτων μπορεί να επηρεάσει την κάλυψη που παρέχει η εγγύηση. Η εγγύηση δεν καλύπτει τις καταστροφές που προκαλούνται από τη χρήση αναλώσιμων ή εξαρτημάτων τρίτων.

Εάν δεν θέλετε να αποδεχτείτε αυτούς τους κινδύνους, αφαιρέστε το αναλώσιμο ή το εξάρτημα τρίτου από τον εκτυπωτή και τοποθετήστε ένα αυθεντικό αναλώσιμο ή εξάρτημα της Χεροχ. Για περισσότερες πληροφορίες, ανατρέξτε στην ενότητα [Χρήση γνήσιων αναλώσιμων της Χεροχ](#).

Αν ο εκτυπωτής δεν εκτυπώσει αφού διαγράψετε το μήνυμα σφάλματος, θα πρέπει να μηδενίσετε τον μετρητή χρήσης αναλώσιμων.

1. Από τον πίνακα ελέγχου, μεταβείτε στις επιλογές **Ρυθμίσεις > Συσκευή > Συντήρηση > Μενού διαμόρφωσης > Μετρητές και χρήση αναλώσιμων**.
2. Επιλέξτε το εξάρτημα ή το αναλώσιμο που θέλετε να επαναφέρετε και μετά επιλέξτε **Έναρξη**.
3. Διαβάστε το προειδοποιητικό μήνυμα και μετά επιλέξτε **Συνέχεια**.
4. Με τα δύο δάχτυλα, πατήστε στην οθόνη για 15 δευτερόλεπτα για να σβήσετε το μήνυμα.



Σημείωση: Αν δεν μπορείτε να επαναφέρετε τους μετρητές χρήσης αναλώσιμων, επιστρέψτε το στοιχείο αναλώσιμου στο κατάστημα από όπου το αγοράσατε.

Αποκατάσταση εμπλοκών

ΑΠΟΦΥΓΗ ΕΜΠΛΟΚΩΝ

Σωστή τοποθέτηση του χαρτιού

- Βεβαιωθείτε ότι το χαρτί βρίσκεται σε επίπεδη θέση μέσα στο δίσκο.

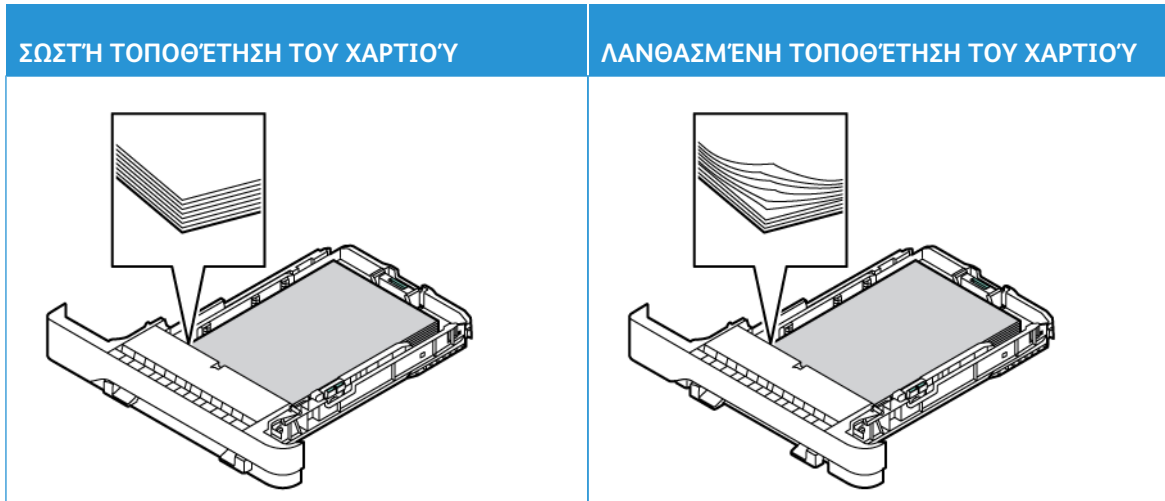

- Μην τοποθετείτε και μην αφαιρείτε το δίσκο ενώ η διαδικασία εκτύπωσης βρίσκεται σε εξέλιξη.
- Μην τοποθετείτε υπερβολική ποσότητα χαρτιού. Βεβαιωθείτε ότι το ύψος της στοίβας βρίσκεται κάτω από την ένδειξη μέγιστης πλήρωσης χαρτιού.
- Μην σύρετε το χαρτί μέσα στο δίσκο. Τοποθετήστε το χαρτί στο δίσκο, όπως φαίνεται στο σχήμα.

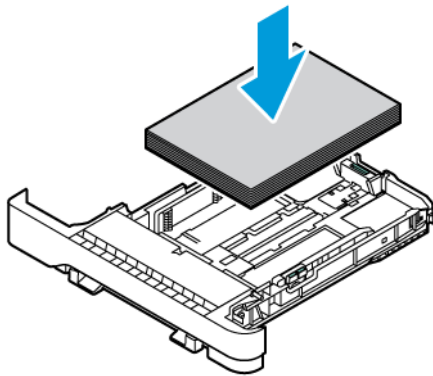

- Βεβαιωθείτε ότι οι οδηγοί χαρτιού έχουν τοποθετηθεί σωστά και ότι δεν πιέζουν το χαρτί ή τους φακέλους.
- Μετά την τοποθέτηση χαρτιού, σπρώξτε σταθερά το δίσκο στο εσωτερικό του εκτυπωτή.

Χρήση συνιστώμενου χαρτιού

- Χρησιμοποιήστε μόνο συνιστώμενο χαρτί ή ειδικά μέσα εκτύπωσης.
- Μην τοποθετείτε χαρτί που είναι τσαλακωμένο, ζαρωμένο, νοτισμένο, λυγισμένο ή κυρτωμένο.
- Λυγίστε, ξεφυλλίστε και ισιώστε τις άκρες του χαρτιού πριν το τοποθετήσετε.



- Μην χρησιμοποιείτε χαρτί που έχει κοπεί με το χέρι.
- Μην αναμιγνύετε μεγέθη, βάρη και τύπους χαρτιού στον ίδιο δίσκο.
- Βεβαιωθείτε ότι έχετε ορίσει σωστά το μέγεθος και τον τύπο χαρτιού στον υπολογιστή ή στον πίνακα ελέγχου του εκτυπωτή.
- Αποθηκεύετε το χαρτί σύμφωνα με τις συστάσεις του κατασκευαστή.

ΕΝΤΟΠΙΣΜΟΣ ΘΈΣΕΩΝ ΕΜΠΛΟΚΉΣ

- Όταν η ρύθμιση Βοήθεια εμπλοκής έχει οριστεί σε **Ναι**, ο εκτυπωτής ενδέχεται να προσπαθήσει να απελευθερώσει αυτόματα τις κενές σελίδες ή τις μερικώς εκτυπωμένες σελίδες μετά την αποκατάσταση μιας εμπλοκής. Ελέγξτε αν στο αποτέλεσμα της εκτύπωσης υπάρχουν κενές σελίδες.
- Όταν η ρύθμιση Αποκατάσταση εμπλοκής έχει οριστεί σε **Ναι**, ή **Αυτόματα**, ο εκτυπωτής επανεκτυπώνει τις μπλοκαρισμένες σελίδες.

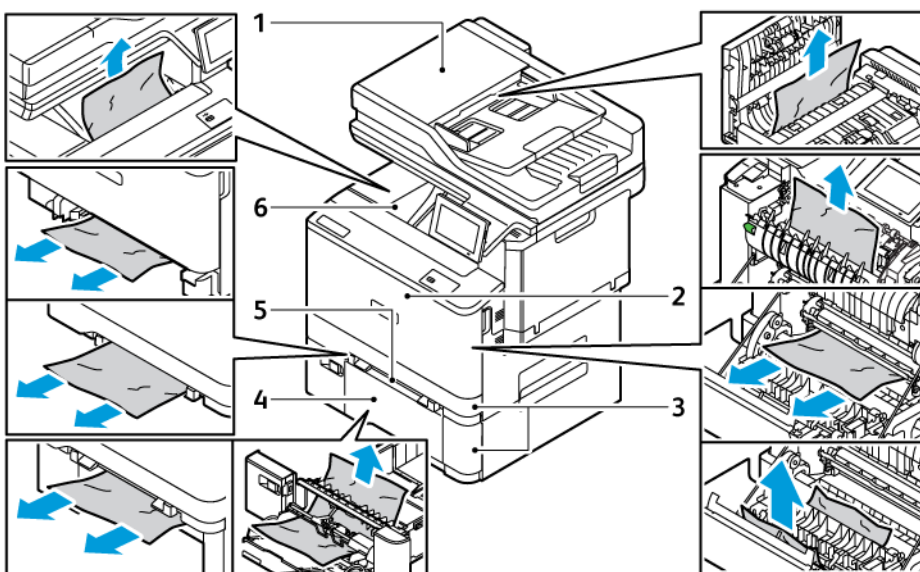

1. Θύρα αυτόματου τροφοδότη εγγράφων
2. Θύρα A
3. Βασικός δίσκος 250 φύλλων και προαιρετικοί δίσκοι 550 φύλλων
4. Τροφοδότης διαφορετικών μεγεθών
5. Μη αυτόματος τροφοδότης
6. Βασικός δίσκος εξόδου

ΕΜΠΛΟΚΗ ΧΑΡΤΙΟΥ ΣΤΟΥΣ ΔΙΣΚΟΥΣ

1. Αφαιρέστε τον δίσκο.

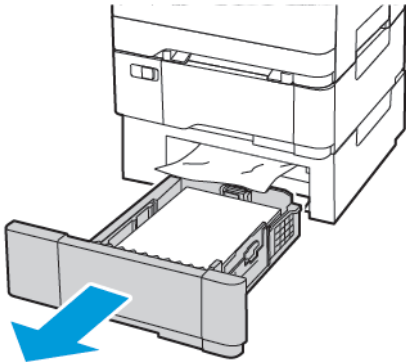

2. Αφαιρέστε το μπλοκαρισμένο χαρτί.

 Σημείωση: Βεβαιωθείτε ότι αφαιρέσατε όλα τα κομματάκια χαρτιού.

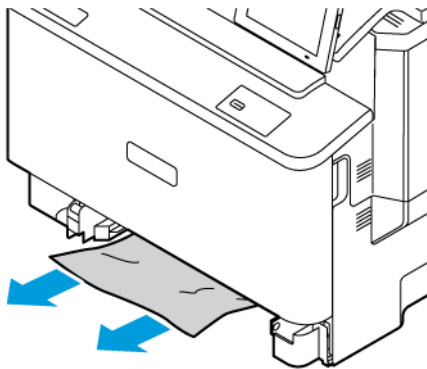

3. Τοποθετήστε τον δίσκο.

ΕΜΠΛΟΚΗ ΧΑΡΤΙΟΥ ΣΤΟ ΒΑΣΙΚΟ ΔΙΣΚΟ ΕΞΕΛΘΟΥ

Αφαιρέστε το μπλοκαρισμένο χαρτί.

 Σημείωση: Βεβαιωθείτε ότι αφαιρέσατε όλα τα κομματάκια χαρτιού.

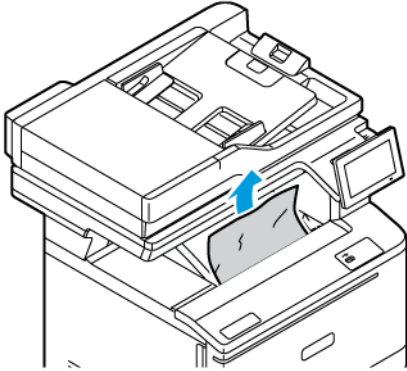

ΕΜΠΛΟΚΗ ΧΑΡΤΙΟΥ ΣΤΟΝ ΑΥΤΟΜΑΤΟ ΤΡΟΦΟΔΩΤΗ ΕΓΓΡΑΦΩΝ (ADF)

Αφαιρέστε το μπλοκαρισμένο χαρτί.

 Σημείωση: Βεβαιωθείτε ότι αφαιρέσατε όλα τα κομματάκια χαρτιού.

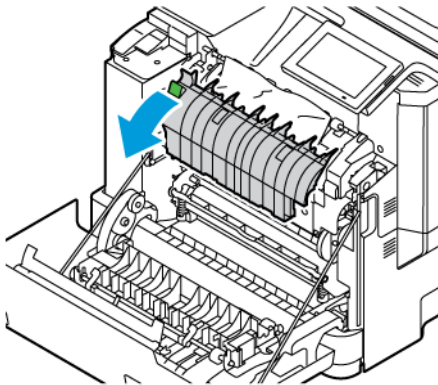

ΕΜΠΛΟΚΗ ΧΑΡΤΙΟΥ ΣΤΟΝ ΜΗ ΑΥΤΟΜΑΤΟ ΤΡΟΦΟΔΟΤΗ

1. Αφαιρέστε τον δίσκο και τον μη αυτόματο τροφοδότη.

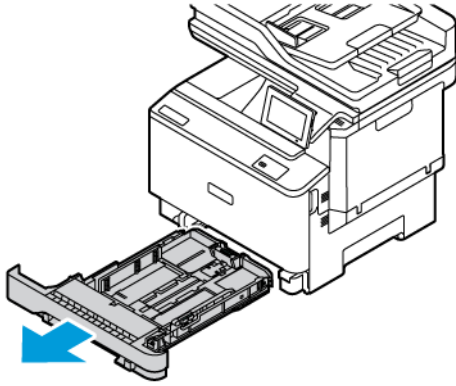

2. Αφαιρέστε το μπλοκαρισμένο χαρτί.

 Σημείωση: Βεβαιωθείτε ότι αφαιρέσατε όλα τα κομματάκια χαρτιού.

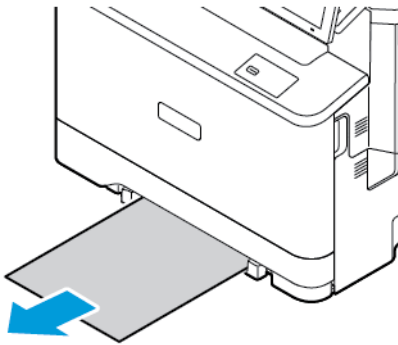

3. Τοποθετήστε τον αυτόματο τροφοδότη και τον δίσκο.

ΕΜΠΛΟΚΗ ΧΑΡΤΙΟΥ ΣΤΟΝ ΤΡΟΦΟΔΟΤΗ ΔΙΑΦΟΡΕΤΙΚΩΝ ΜΕΓΕΘΩΝ

 Σημείωση: Ο τροφοδότης διαφορετικών μεγεθών είναι διαθέσιμος μόνο σε ορισμένα μοντέλα εκτυπωτών.

1. Αφαιρέστε το χαρτί από τον τροφοδότη διαφορετικών μεγεθών.

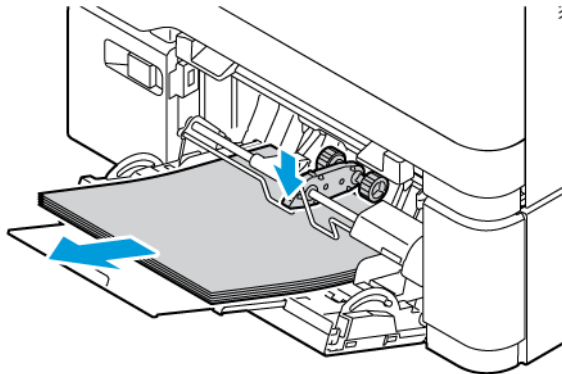

2. Αφαιρέστε το μπλοκαρισμένο χαρτί.

 Σημείωση: Βεβαιωθείτε ότι αφαιρέσατε όλα τα κομματάκια χαρτιού.

3. Λυγίστε, ξεφυλλίστε και ισιώστε τις άκρες του χαρτιού πριν το τοποθετήσετε.



4. Επανατοποθετήστε το χαρτί.

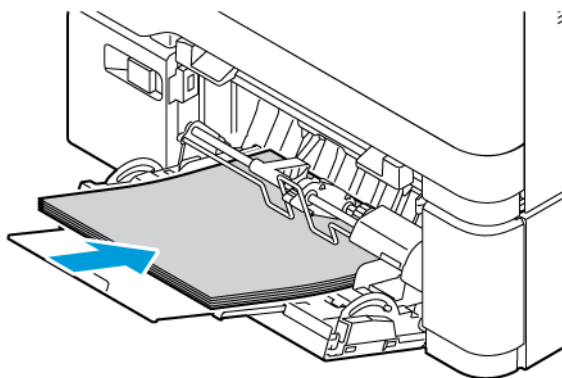

ΕΜΠΛΟΚΗ ΧΑΡΤΙΟΥ ΣΤΗ ΘΥΡΑ Α

1. Ανοίξτε τη θύρα Α.



ΠΡΟΣΟΧΗ—ΚΑΥΤΗ ΕΠΙΦΑΝΕΙΑ: Η θερμοκρασία στο εσωτερικό του εκτυπωτή μπορεί να είναι υψηλή. Για να ελαχιστοποιηθεί ο κίνδυνος τραυματισμού από τυχόν καυτά εξαρτήματα, αφήστε την επιφάνεια να κρυώσει πριν να την ακουμπήσετε.

Προειδοποίηση—Ενδεχόμενη βλάβη: Για να αποτρέψετε την πρόκληση ζημιάς από ηλεκτροστατική εκκένωση, αγγίξτε οποιοδήποτε εκτεθειμένο μεταλλικό πλαίσιο του εκτυπωτή πριν ακουμπήσετε τα εσωτερικά σημεία του εκτυπωτή.

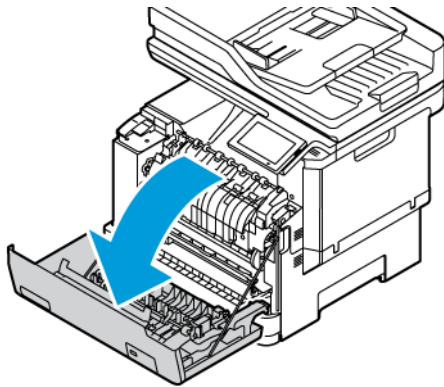

2. Αφαιρέστε το μπλοκαρισμένο χαρτί από τις εξής περιοχές:

 Σημείωση: Βεβαιωθείτε ότι αφαιρέσατε όλα τα κομματάκια χαρτιού.

- Περιοχή φούρνου

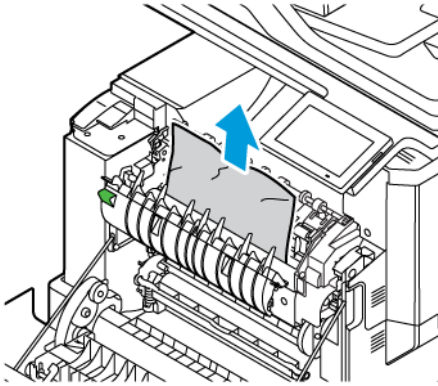

- Κάτω από την περιοχή φούρνου

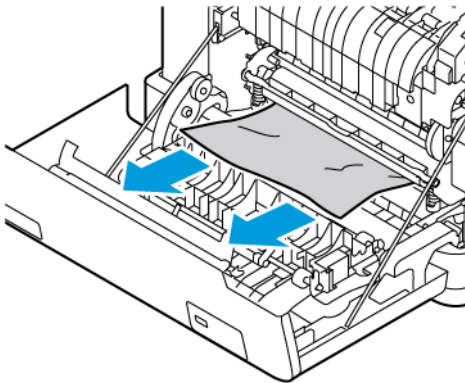

- Μονάδα εκτύπωσης διπλής όψης

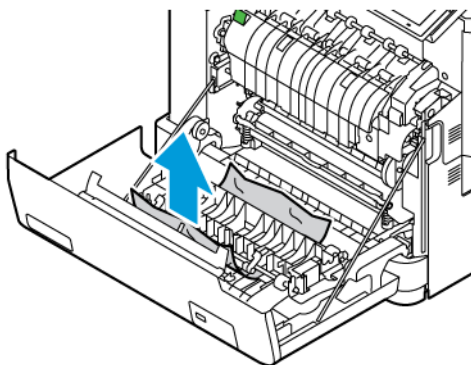

3. Κλείστε τη θύρα Α.

Προβλήματα τροφοδοσίας χαρτιού

Ο ΦΑΚΕΛΟΣ ΣΦΡΑΓΙΖΕΤΑΙ ΚΑΤΑ ΤΗΝ ΕΚΤΥΠΩΣΗ

ΕΝΕΡΓΕΙΑ	ΝΑΙ	ΌΧΙ
<p>Βήμα 1</p> <p>α. Χρησιμοποιήστε φάκελο που έχει αποθηκευτεί σε ξηρό περιβάλλον</p> <p> Σημείωση: Αν εκτυπώνετε σε φακέλους με μεγάλη περιεκτικότητα σε υγρασία, ενδέχεται να σφραγιστούν κατά την εκτύπωση.</p> <p>b. Στείλτε την εργασία εκτύπωσης.</p> <p>Σφραγίζεται ο φάκελος κατά την εκτύπωση;</p>	<p>Μεταβείτε στο βήμα 2.</p>	<p>Το πρόβλημα επιλύθηκε.</p>
<p>Βήμα 2</p> <p>α. Βεβαιωθείτε ότι το είδος χαρτιού είναι ρυθμισμένο στην επιλογή Φάκελος.</p> <p>Από τον πίνακα ελέγχου, μεταβείτε στις επιλογές: Ρυθμίσεις > Χαρτί > Ρύθμιση δίσκου > Μέγεθος/Είδος χαρτιού.</p> <p>Για μοντέλα εκτυπωτή χωρίς οθόνη αφής, πατήστε OK για να περιηγηθείτε στις ρυθμίσεις.</p> <p>b. Στείλτε την εργασία εκτύπωσης.</p> <p>Σφραγίζεται ο φάκελος κατά την εκτύπωση;</p>	<p>Ανατρέξτε στην ενότητα Επικοινωνία με την Τεχνική υποστήριξη πελατών.</p>	<p>Το πρόβλημα επιλύθηκε.</p>

Η ΕΚΤΥΠΩΣΗ ΜΕ ΣΕΛΙΔΟΠΟΙΗΣΗ ΔΕΝ ΛΕΙΤΟΥΡΓΕΙ

ΕΝΕΡΓΕΙΑ	ΝΑΙ	ΌΧΙ
<p>Βήμα 1</p> <p>a. Από τον πίνακα ελέγχου, μεταβείτε στις επιλογές Ρυθμίσεις > Εκτύπωση > Διάταξη > Σελιδοποίηση.</p> <p>Για μοντέλα εκτυπωτή χωρίς οθόνη αφής, πατήστε OK για να περιηγηθείτε στις ρυθμίσεις.</p> <p>b. Επιλέξτε Ενεργοποίηση [1,2,1,2,1,2].</p> <p>c. Εκτυπώστε το έγγραφο.</p> <p>Σελιδοποιήθηκε σωστά το έγγραφο;</p>	Το πρόβλημα επιλύθηκε.	Μεταβείτε στο βήμα 2.
<p>Βήμα 2</p> <p>a. Ανοίξτε το παράθυρο διαλόγου "Εκτύπωση" στο έγγραφο που προσπαθείτε να εκτυπώσετε επιλέξτε Σελιδοποίηση.</p> <p>b. Εκτυπώστε το έγγραφο.</p> <p>Σελιδοποιήθηκε σωστά το έγγραφο;</p>	Το πρόβλημα επιλύθηκε.	Μεταβείτε στο βήμα 3.
<p>Βήμα 3</p> <p>a. Μειώστε τον αριθμό των σελίδων προς εκτύπωση.</p> <p>b. Εκτυπώστε το έγγραφο.</p> <p>Σελιδοποιήθηκαν σωστά οι σελίδες;</p>	Το πρόβλημα επιλύθηκε.	Ανατρέξτε στην ενότητα Επικοινωνία με την Τεχνική υποστήριξη πελατών .

ΔΕΝ ΛΕΙΤΟΥΡΓΕΙ Η ΣΥΝΔΕΣΗ ΔΙΣΚΩΝ

ΕΝΕΡΓΕΙΑ	ΝΑΙ	ΌΧΙ
<p>Βήμα 1</p> <ol style="list-style-type: none"> 1 Ελέγξτε αν οι δίσκοι περιέχουν το ίδιο μέγεθος και τον ίδιο τύπο χαρτιού. 2 Ελέγξτε αν είναι σωστά τοποθετημένοι οι οδηγοί χαρτιού. 3 Εκτυπώστε το έγγραφο. <p>Συνδέονται, τώρα, σωστά οι δίσκοι;</p>	<p>Το πρόβλημα επιλύθηκε.</p>	<p>Μεταβείτε στο βήμα 2.</p>
<p>Βήμα 2</p> <ol style="list-style-type: none"> 1 Από τον πίνακα ελέγχου, μεταβείτε στις επιλογές: Ρυθμίσεις > Χαρτί > Ρύθμιση θήκης > Μέγεθος/τύπος χαρτιού 2 Ρυθμίστε το μέγεθος και τον τύπο χαρτιού, ώστε να αντιστοιχούν στο χαρτί που έχει τοποθετηθεί στους συνδεδεμένους δίσκους. 3 Εκτυπώστε το έγγραφο. <p>Συνδέονται, τώρα, σωστά οι δίσκοι;</p>	<p>Το πρόβλημα επιλύθηκε.</p>	<p>Μεταβείτε στο βήμα 3.</p>
<p>Βήμα 3</p> <ol style="list-style-type: none"> 1 Βεβαιωθείτε ξότι η σύνδεση δίσκων χαρτιού έχει ρυθμιστεί σε Αυτόματη. Για περισσότερες πληροφορίες, ανατρέξτε στην ενότητα Σύνδεση δίσκων. 2 Εκτυπώστε το έγγραφο. <p>Συνδέονται, τώρα, σωστά οι δίσκοι;</p>	<p>Το πρόβλημα επιλύθηκε.</p>	<p>Ανατρέξτε στην ενότητα Επικοινωνία με την Τεχνική υποστήριξη πελατών.</p>

ΣΥΧΝΕΣ ΕΜΠΛΟΚΕΣ ΧΑΡΤΙΟΥ

ΕΝΕΡΓΕΙΑ	ΝΑΙ	ΌΧΙ
<p>Βήμα 1</p> <p>a. Αφαιρέστε τον δίσκο.</p> <p>b. Ελέγξτε αν το χαρτί είναι τοποθετημένο σωστά.</p> <ul style="list-style-type: none"> • Βεβαιωθείτε ότι οι οδηγοί χαρτιού έχουν τοποθετηθεί σωστά. • Βεβαιωθείτε ότι το ύψος της στοίβας βρίσκεται κάτω από την ένδειξη μέγιστης πλήρωσης χαρτιού. • Βεβαιωθείτε ότι εκτυπώνετε στο συνιστώμενο μέγεθος και τύπο χαρτιού. <p>c. Τοποθετήστε τον δίσκο.</p> <p>d. Εκτυπώστε το έγγραφο.</p> <p>Συμβαίνουν συχνά εμπλοκές χαρτιού;</p>	Μεταβείτε στο βήμα 2.	Το πρόβλημα επιλύθηκε.
<p>Βήμα 2</p> <p>a. Από τον πίνακα ελέγχου, μεταβείτε στις επιλογές: Ρυθμίσεις > Χαρτί > Ρύθμιση δίσκου > Μέγεθος/Είδος χαρτιού.</p> <p>Για μοντέλα εκτυπωτή χωρίς οθόνη αφής, πατήστε OK για να περιηγηθείτε στις ρυθμίσεις.</p> <p>b. Ορίστε το σωστό μέγεθος και τον τύπο χαρτιού.</p> <p>c. Εκτυπώστε το έγγραφο.</p> <p>Συμβαίνουν συχνά εμπλοκές χαρτιού;</p>	Μεταβείτε στο βήμα 3.	Το πρόβλημα επιλύθηκε.
<p>Βήμα 3</p> <p>a. Τοποθετήστε χαρτί από νέα συσκευασία.</p> <p> Σημείωση: Το χαρτί</p>	Ανατρέξτε στην ενότητα Επικοινωνία με την Τεχνική υποστήριξη πελατών.	Το πρόβλημα επιλύθηκε.

ΕΝΕΡΓΕΙΑ	ΝΑΙ	ΌΧΙ
<p>έχει απορροφήσει υγρασία λόγω του εξαιρετικά υγρού περιβάλλοντος. Αποθηκεύστε το χαρτί στην αρχική του συσκευασία, μέχρι να το χρησιμοποιήσετε.</p> <p>b. Εκτυπώστε το έγγραφο.</p> <p>Συμβαίνουν συχνά εμπλοκές χαρτιού;</p>		

ΔΕΝ ΕΠΑΝΕΚΤΥΠΩΝΟΝΤΑΙ ΟΙ ΣΕΛΙΔΕΣ ΠΟΥ ΠΑΡΟΥΣΙΑΣΑΝ ΕΜΠΛΟΚΗ

ΕΝΕΡΓΕΙΑ	ΝΑΙ	ΌΧΙ
<p>1 Από τον πίνακα ελέγχου, μεταβείτε στις επιλογές: Ρυθμίσεις > Συσκευή > Ειδοποιήσεις > Αποκατάσταση περιεχομένου εμπλοκής.</p> <p>Για μοντέλα εκτυπωτή χωρίς οθόνη αφής, πατήστε OK για να περιηγηθείτε στις ρυθμίσεις.</p> <p>2 Στο μενού "Αποκατάσταση εμπλοκής", επιλέξτε Ενεργοποίηση ή Αυτόματα.</p> <p>3 Εκτυπώστε το έγγραφο.</p> <p>Έγινε επανεκτύπωση των μπλοκαρισμένων σελίδων;</p>	<p>Το πρόβλημα επιλύθηκε.</p>	<p>Ανατρέξτε στην ενότητα Επικοινωνία με την Τεχνική υποστήριξη πελατών.</p>

Προβλήματα ποιότητας έγχρωμης εκτύπωσης

ΤΡΟΠΟΠΟΙΗΣΗ ΤΩΝ ΧΡΩΜΑΤΩΝ ΣΤΟ ΕΚΤΥΠΩΜΕΝΟ ΑΝΤΙΓΡΑΦΟ

Για μοντέλα εκτυπωτή χωρίς οθόνη αφής, πατήστε **OK** για να περιηγηθείτε στις ρυθμίσεις.

1. Στον πίνακα ελέγχου μεταβείτε στις επιλογές **Ρυθμίσεις > Εκτύπωση > Ποιότητα > Σύνθετη απεικόνιση > Διόρθωση χρώματος**.
2. Στο μενού "Διόρθωση χρώματος", επιλέξτε **Μη αυτόματα > Περιεχόμενο διόρθωσης χρωμάτων**.
3. Επιλέξτε την κατάλληλη ρύθμιση μετατροπής χρώματος.

ΤΥΠΟΣ ΑΝΤΙΚΕΙΜΕΝΟΥ	ΠΙΝΑΚΕΣ ΜΕΤΑΤΡΟΠΗΣ ΧΡΩΜΑΤΟΣ
Εικόνα RGB Κείμενο RGB Γραφικά RGB	<ul style="list-style-type: none"> • Ζωντανό – Παράγει φωτεινότερα, περισσότερο κορεσμένα χρώματα και μπορεί να εφαρμοστεί σε όλες τις εισερχόμενες μορφές χρωμάτων. • Οθόνη sRGB – Παράγει αντίγραφα που προσεγγίζουν τα χρώματα τα οποία εμφανίζονται σε μια οθόνη υπολογιστή. Η χρήση του μαύρου γραφίτη βελτιστοποιείται για την εκτύπωση φωτογραφιών. • Οθόνη-Πλήρως μαύρο – Παράγει ένα αντίγραφο που προσεγγίζει τα χρώματα που εμφανίζονται σε μια οθόνη υπολογιστή. Με αυτή τη ρύθμιση χρησιμοποιείται μόνο μαύρος γραφίτης για τη δημιουργία όλων των αποχρώσεων του ουδέτερου γκρι. • Ζωντανό sRGB – Παράγει έναν αυξημένο κορεσμό χρωμάτων για τη διόρθωση χρωμάτων Οθόνης sRGB. Η χρήση του μαύρου γραφίτη βελτιστοποιείται για την εκτύπωση εταιρικών γραφικών. • Όχι
Εικόνα CMYK Κείμενο CMYK Γραφικά CMYK	<ul style="list-style-type: none"> • US CMYK – Εφαρμόζει διόρθωση χρωμάτων για την προσέγγιση των προδιαγραφών έγχρωμων αντιγράφων για εκδόσεις όφσετ Web (SWOP). • Euro CMYK – Εφαρμόζει διόρθωση χρωμάτων για την προσέγγιση των έγχρωμων αντιγράφων Euroscale. • Ζωντανό CMYK – Αυξάνει τον κορεσμό των χρωμάτων της ρύθμισης διόρθωσης χρωμάτων US CMYK. • Όχι

ΣΥΝΗΘΕΙΣ ΕΡΩΤΗΣΕΙΣ ΣΧΕΤΙΚΑ ΜΕ ΤΙΣ ΈΓΧΡΩΜΕΣ ΕΚΤΥΠΩΣΕΙΣ

Τι είναι το χρώμα RGB;

Το χρώμα RGB είναι μια μέθοδος περιγραφής χρωμάτων η οποία υποδεικνύει την ποσότητα κόκκινου, πράσινου ή μπλε χρώματος που χρησιμοποιείται για την παραγωγή ενός συγκεκριμένου χρώματος. Το κόκκινο, το πράσινο και το ανοιχτό μπλε μπορούν να προστεθούν σε διάφορες ποσότητες ώστε να παράγουν ένα ευρύ φάσμα χρωμάτων που παρατηρούνται στη φύση. Οι οθόνες υπολογιστών, οι σαρωτές και οι ψηφιακές φωτογραφικές μηχανές χρησιμοποιούν αυτή τη μέθοδο για την προβολή χρωμάτων.

Τι είναι το χρώμα CMYK;

Το χρώμα CMYK είναι μια μέθοδος περιγραφής χρωμάτων η οποία υποδεικνύει τις ποσότητες κυανού, ματζέντα, κίτρινου και μαύρου χρώματος που χρησιμοποιούνται για την αναπαραγωγή ενός συγκεκριμένου χρώματος. Τα μελάνια ή οι γραφίτες κυανού, ματζέντα, κίτρινου και μαύρου χρώματος είναι δυνατό να εκτυπωθούν σε διαφορετικές αναλογίες ώστε να παράγουν ένα ευρύ φάσμα χρωμάτων που παρατηρούνται στη φύση. Τα πιεστήρια τυπογραφίας, οι εκτυπωτές inkjet και οι έγχρωμοι εκτυπωτές laser δημιουργούν χρώματα με αυτόν τον τρόπο.

Με ποιον τρόπο καθορίζεται το χρώμα σε ένα έγγραφο προς εκτύπωση;

Χρησιμοποιούνται προγράμματα λογισμικού για τον προσδιορισμό και την τροποποίηση του χρώματος του εγγράφου με τη χρήση χρωματικών συνδυασμών RGB ή CMYK. Για περισσότερες πληροφορίες, ανατρέξτε στα θέματα Βοήθειας του λογισμικού.

Με ποιον τρόπο γνωρίζει ο εκτυπωτής το χρώμα με το οποίο θα εκτυπώσει;

Κατά την εκτύπωση ενός εγγράφου, οι πληροφορίες που περιγράφουν τον τύπο και το χρώμα κάθε αντικειμένου αποστέλλονται στον εκτυπωτή και διέρχονται μέσα από πίνακες μετατροπής χρωμάτων. Το χρώμα αναλύεται στις απαραίτητες ποσότητες κυανού, ματζέντα, κίτρινου και μαύρου χρώματος που χρησιμοποιούνται για την αναπαραγωγή του επιθυμητού χρώματος. Οι πληροφορίες των αντικειμένων καθορίζουν την εφαρμογή των πινάκων μετατροπής χρώματος. Για παράδειγμα, είναι δυνατή η εφαρμογή ενός τύπου πίνακα μετατροπής χρώματος σε κείμενο κατά την εφαρμογή διαφορετικού πίνακα μετατροπής χρώματος σε φωτογραφίες.

Τι είναι η μη αυτόματη διόρθωση χρωμάτων;

Όταν είναι ενεργοποιημένη η μη αυτόματη διόρθωση χρωμάτων, ο εκτυπωτής χρησιμοποιεί πίνακες μετατροπής χρώματος που έχουν επιλεγεί από το χρήστη για την επεξεργασία αντικειμένων. Οι ρυθμίσεις μη αυτόματης διόρθωσης χρωμάτων αφορούν το συγκεκριμένο τύπο του αντικειμένου για εκτύπωση (κείμενο, γραφικά ή εικόνες). Αφορά επίσης συγκεκριμένα τον τρόπο με τον οποίο καθορίζεται το χρώμα του αντικειμένου στο πρόγραμμα λογισμικού (συνδυασμοί RGB ή CMYK). Για να εφαρμόσετε διαφορετικό πίνακα μετατροπής με μη αυτόματο τρόπο, ανατρέξτε στην ενότητα [Τροποποίηση των χρωμάτων στο εκτυπωμένο αντίγραφο](#).

Αν το πρόγραμμα λογισμικού δεν καθορίζει χρώματα με συνδυασμούς RGB ή CMYK, η μη αυτόματη διόρθωση χρωμάτων δεν είναι χρήσιμη. Επίσης δεν είναι αποτελεσματική σε περιπτώσεις όπου το πρόγραμμα λογισμικού ή το λειτουργικό σύστημα του υπολογιστή ελέγχει την προσαρμογή των χρωμάτων. Στις περισσότερες περιπτώσεις, ο ορισμός της Διόρθωσης χρωμάτων σε Αυτόματη δημιουργεί τα προτιμώμενα

χρώματα για τα έγγραφα.

Με ποιο τρόπο μπορώ να αντιστοιχίσω ένα συγκεκριμένο χρώμα (όπως ένα εταιρικό λογότυπο);

Από το μενού Ποιότητα του εκτυπωτή έχετε στη διάθεσή σας εννέα τύπους συνόλων Δειγμάτων χρώματος. Αυτά τα σύνολα διατίθενται και από τη σελίδα Δειγμάτων χρώματος του Embedded Web Server. Με την επιλογή οποιουδήποτε συνόλου δειγμάτων δημιουργούνται εκτυπώσεις πολλών σελίδων που αποτελούνται από εκατοντάδες έγχρωμα πλαίσια. Κάθε πλαίσιο περιέχει ένα συνδυασμό CMYK ή RGB, ανάλογα με τον επιλεγμένο πίνακα. Το χρώμα που παρατηρείται σε κάθε πλαίσιο προκύπτει από το πέρασμα του συνδυασμού CMYK ή RGB που έχει επισημανθεί στο πλαίσιο μέσω του επιλεγμένου πίνακα μετατροπής χρώματος.

Εξετάζοντας τα σύνολα Δειγμάτων χρώματος, μπορείτε να προσδιορίσετε το πλαίσιο με το χρώμα που είναι πιο κοντά στο χρώμα αντιστοίχισης. Ο χρωματικός συνδυασμός που έχει επισημανθεί στο πλαίσιο μπορεί στη συνέχεια να χρησιμοποιηθεί για την τροποποίηση του χρώματος του αντικειμένου σε ένα πρόγραμμα λογισμικού. Για περισσότερες πληροφορίες, ανατρέξτε στα θέματα Βοήθειας του λογισμικού. Η μη αυτόματη διόρθωση χρώματος μπορεί να είναι απαραίτητη για τη χρήση του επιλεγμένου πίνακα μετατροπής χρώματος για το συγκεκριμένο αντικείμενο.

Η επιλογή του συνόλου Δειγμάτων χρώματος για χρήση για ένα συγκεκριμένο πρόβλημα αντιστοίχισης χρωμάτων εξαρτάται από τα εξής:

- Τη ρύθμιση που χρησιμοποιείται για τη Διόρθωση χρωμάτων (Αυτόματη, Απενεργοποιημένη ή Μη αυτόματη)
- Τον τύπο αντικειμένου προς εκτύπωση (κείμενο, γραφικά ή εικόνες)
- Τον τρόπο με τον οποίο καθορίζεται το χρώμα του αντικειμένου στο πρόγραμμα λογισμικού (συνδυασμοί RGB ή CMYK)

Εάν το πρόγραμμα λογισμικού δεν καθορίζει χρώματα με συνδυασμούς RGB ή CMYK, οι σελίδες Δειγμάτων χρώματος δεν είναι χρήσιμες. Επιπλέον, ορισμένα προγράμματα λογισμικού προσαρμόζουν τους συνδυασμούς RGB ή CMYK που καθορίζονται στο πρόγραμμα μέσω της διαχείρισης χρωμάτων. Σε αυτές τις περιπτώσεις, το εκτυπωμένο χρώμα μπορεί να μην αποτελεί ακριβή αντιστοίχιση των σελίδων Δειγμάτων χρώματος.

Η ΕΚΤΥΠΩΣΗ ΕΜΦΑΝΙΖΕΤΑΙ ΜΕ ΑΠΟΧΡΩΣΗ

ΕΝΕΡΓΕΙΑ	ΝΑΙ	ΌΧΙ
<p>Βήμα 1</p> <p>Προσαρμόστε το χρώμα.</p> <p>a. Από τον πίνακα ελέγχου, μεταβείτε στις επιλογές: Ρυθμίσεις > Εκτύπωση > Ποιότητα > Σύνθετη απεικόνιση > Προσαρμογή χρώματος.</p> <p>Για μοντέλα εκτυπωτή χωρίς οθόνη αφής, πατήστε OK για να περιηγηθείτε στις ρυθμίσεις.</p> <p>b. Εκτυπώστε το έγγραφο.</p> <p>Εμφανίζεται η εκτύπωση με απόχρωση;</p>	<p>Μεταβείτε στο βήμα 2.</p>	<p>Το πρόβλημα επιλύθηκε.</p>
<p>Βήμα 2</p> <p>Προσαρμόστε την ισορροπία χρωμάτων.</p> <p>a. Από τον πίνακα ελέγχου, μεταβείτε στις επιλογές: Ρυθμίσεις > Εκτύπωση > Ποιότητα > Σύνθετη απεικόνιση > Ισορροπία χρωμάτων.</p> <p>Για μοντέλα εκτυπωτή χωρίς οθόνη αφής, πατήστε OK για να περιηγηθείτε στις ρυθμίσεις.</p> <p>b. Προσαρμόστε τις ρυθμίσεις.</p> <p>c. Εκτυπώστε το έγγραφο.</p> <p>Εμφανίζεται η εκτύπωση με απόχρωση;</p>	<p>Ανατρέξτε στην ενότητα Επικοινωνία με την Τεχνική υποστήριξη πελατών.</p>	<p>Το πρόβλημα επιλύθηκε.</p>

Επικοινωνία με την Τεχνική υποστήριξη πελατών

Για να δείτε τα τηλέφωνα της Τεχνικής υποστήριξης πελατών, επισκεφθείτε τον ιστότοπο <https://www.xerox.com/office/worldcontacts>. Προτού επικοινωνήσετε με την τεχνική υποστήριξη πελατών, βεβαιωθείτε ότι γνωρίζετε τις εξής πληροφορίες:

- Πρόβλημα εκτυπωτή
- Μήνυμα σφάλματος
- Τύπος μοντέλου εκτυπωτή και σειριακό αριθμό

Για να έχετε πρόσβαση στην τεχνική υποστήριξη πελατών, να κάνετε αναζήτηση στην Ηλεκτρονική Τεχνική Υποστήριξη, στην τεκμηρίωση χρήστη, ή να λάβετε λογισμικό εκτυπωτή, επισκεφθείτε τον ιστότοπο <https://support.xerox.com> και πληκτρολογήστε το όνομα του προϊόντος σας στο πεδίο "Αναζήτηση".

Ρυθμιστικές πληροφορίες

Αυτό το παράρτημα περιέχει:

Βασικοί κανονισμοί.....	408
Κανονισμοί αναπαραγωγής αντιγράφων	416
Κανονισμοί για το φαξ.....	419
Πιστοποίηση ασφάλειας.....	423
Material Safety Data Sheets (Φύλλα δεδομένων ασφαλείας υλικών)	424

Βασικοί κανονισμοί

Η Xerox έχει πραγματοποιήσει έλεγχο στον συγκεκριμένο εκτυπωτή για ηλεκτρομαγνητικές εκπομπές και συμμόρφωση προς τα πρότυπα ατρωσίας. Τα πρότυπα αυτά έχουν σχεδιαστεί με σκοπό να μειώσουν τις παρεμβολές που προκαλούνται ή λαμβάνονται από τον συγκεκριμένο εκτυπωτή σε συμβατικό περιβάλλον γραφείου.

Οι αλλαγές ή τροποποιήσεις σε αυτή τη συσκευή που δεν έχουν εγκριθεί ειδικά από τη Xerox® Corporation μπορεί να ακυρώσουν την εξουσιοδότηση του χρήστη να χρησιμοποιεί αυτόν τον εξοπλισμό.

ΗΝΩΜΕΝΕΣ ΠΟΛΙΤΕΪΕΣ - ΚΑΝΟΝΙΣΜΟΙ ΟΜΟΣΠΟΝΔΙΑΚΗΣ ΕΠΙΤΡΟΠΗΣ ΕΠΙΚΟΙΝΩΝΙΩΝ

FCC

Αυτός ο εξοπλισμός έχει ελεγχθεί και έχει βρεθεί ότι συμμορφώνεται με τα όρια που αφορούν σε ψηφιακή συσκευή Κατηγορίας Α, δυνάμει του Μέρους 15 των Κανονισμών της Ομοσπονδιακής Επιτροπής Επικοινωνιών (FCC). Οι περιορισμοί αυτοί δημιουργήθηκαν για να παρέχουν λογική προστασία από επιζήμιες παρεμβολές σε επιχειρησιακό περιβάλλον. Ο παρών εξοπλισμός παράγει, χρησιμοποιεί και μπορεί να εκπέμπει ενέργεια ραδιοσυχνότητας. Εάν ο εξοπλισμός δεν εγκατασταθεί και δεν χρησιμοποιείται σύμφωνα με το εγχειρίδιο οδηγιών, μπορεί να προκαλέσει επικίνδυνες παρεμβολές στις ραδιοεπικοινωνίες. Η λειτουργία αυτού του εξοπλισμού σε οικιστική περιοχή είναι πιθανό να προκαλέσει επιζήμιες παρεμβολές. Οι χρήστες πρέπει να αποκαταστήσουν τις παρεμβολές αυτές με δικά τους έξοδα.

Οι αλλαγές ή τροποποιήσεις σε αυτόν τον εξοπλισμό που δεν είναι εγκεκριμένες από τη Xerox μπορεί να ακυρώσουν την εξουσιοδότηση του χρήστη να χρησιμοποιεί αυτόν τον εξοπλισμό.

Για τη διατήρηση της συμμόρφωσης με τους κανονισμούς της FCC, με αυτόν τον εξοπλισμό πρέπει να χρησιμοποιούνται θωρακισμένα καλώδια. Η λειτουργία με μη εγκεκριμένο εξοπλισμό ή μη θωρακισμένα καλώδια είναι πιθανό να έχει ως αποτέλεσμα παρεμβολές στη λήψη ραδιοεπικοινωνιών και την τηλεοπτική λήψη.

Προειδοποίηση: Για να διασφαλιστεί η συμμόρφωση προς το άρθρο 15 των κανονισμών της Ομοσπονδιακής Επιτροπής Επικοινωνιών FCC, χρησιμοποιήστε θωρακισμένα καλώδια διασύνδεσης.

Έγχρωμοι πολυλειτουργικοί εκτυπωτές Xerox® C325

Οι έγχρωμοι πολυλειτουργικοί εκτυπωτές Xerox® C325 συμφωνούν με το Άρθρο 15 των κανονισμών της Ομοσπονδιακής Επιτροπής Επικοινωνιών (FCC). Η λειτουργία υπόκειται στις ακόλουθες δύο προϋποθέσεις:

- Οι συσκευές δεν χρησιμοποιούνται για να προκαλούν επιβλαβείς παρεμβολές.
- Οι συσκευές πρέπει να αποδέχονται κάθε παρεμβολή που λαμβάνουν, συμπεριλαμβανομένης οποιασδήποτε παρεμβολής που μπορεί να προκαλέσει μη επιθυμητή λειτουργία.

Αρμόδιο μέρος: Xerox Corporation

Διεύθυνση: 800 Phillips Road, Webster, NY 14580

Πληροφορίες επικοινωνίας μέσω Internet: www.xerox.com/en-us/about/ehs.

ΡΥΘΜΙΣΤΙΚΕΣ ΠΛΗΡΟΦΟΡΙΕΣ ΠΟΥ ΑΦΟΡΟΥΝ ΣΕ ΠΡΟΣΑΡΜΟΓΕΙΣ ΑΣΥΡΜΑΤΟΥ ΔΙΚΤΥΟΥ

2,4 GHz και 5 GHz

Αυτό το προϊόν περιέχει ένα ραδιοπομπό ασύρματου τοπικού δικτύου 2,4 GHz και 5 GHz, ο οποίος συμμορφώνεται με τις απαιτήσεις που ορίζονται στο Μέρος 15 των κανονισμών της FCC, στις προδιαγραφές Industry Canada RSS-210 και στην Οδηγία 2014/53/EE του Ευρωπαϊκού Συμβουλίου. Η ισχύς εξόδου ραδιοσυχνότητας (RF) αυτής της συσκευής δεν θα υπερβαίνει τα 20 dBm σε μία από τις δύο ζώνες συχνοτήτων.

Η λειτουργία αυτής της συσκευής υπόκειται στις ακόλουθες δύο προϋποθέσεις:

1. Αυτή η συσκευή δεν θα προκαλεί επιβλαβείς παρεμβολές.
2. Αυτή η συσκευή πρέπει να αποδέχεται κάθε παρεμβολή που λαμβάνει, συμπεριλαμβανομένης παρεμβολής που ενδέχεται να προκαλέσει μη επιθυμητή λειτουργία.

Οι αλλαγές ή τροποποιήσεις σε αυτή τη συσκευή που δεν έχουν εγκριθεί ειδικά από τη Xerox Corporation μπορεί να ακυρώσουν την εξουσιοδότηση του χρήστη να χρησιμοποιεί αυτόν τον εξοπλισμό.

Αυτός ο ραδιοπομπός δεν πρέπει να βρίσκεται στον ίδιο χώρο ή να λειτουργεί σε συνδυασμό με άλλη κεραία ή άλλο ραδιοπομπό. Αυτός ο εξοπλισμός πρέπει να είναι εγκατεστημένος και να λειτουργεί έχοντας μια ελάχιστη απόσταση 20 εκατοστών ανάμεσα στην ψύκτρα και το σώμα σας.

ΣΗΜΕΙΩΣΗ LASER

Αυτός ο εκτυπωτής έχει πιστοποιηθεί στις Η.Π.Α. για συμμόρφωση με τις απαιτήσεις του DHHS 21 CFR, Κεφάλαιο I, Υποκεφάλαιο J για προϊόντα laser Κλάσης I (1), και σε άλλες χώρες έχει πιστοποιηθεί ως προϊόν laser Κλάσης I που πληροί τις απαιτήσεις του IEC 60825-1: 2014.

Τα προϊόντα laser Κλάσης I δεν θεωρούνται επικίνδυνα. Το σύστημα laser και ο εκτυπωτής είναι σχεδιασμένα ώστε να μην υπάρχει ποτέ ανθρώπινη πρόσβαση σε ακτινοβολία laser που υπερβαίνει τα επίπεδα της Κλάσης I κατά τη διάρκεια της κανονικής λειτουργίας, τη συντήρηση από το χρήστη ή τα προβλεπόμενα σέρβις. Ο εκτυπωτής διαθέτει μια μη επισκευάσιμη διάταξη κεφαλής εκτύπωσης που περιέχει ένα λέιζερ με τα παρακάτω χαρακτηριστικά:

Κλάση: IIIb (3b) AlGaAs

Ονομαστική ισχύς εξόδου (μW): 12

Μήκος κύματος (νανόμετρα): 770-800

ΚΑΝΑΔΑΣ

Αυτή η ψηφιακή συσκευή Κατηγορίας A συμμορφώνεται με τα πρότυπα ICES-003 και ICES-001 του Καναδά.

Cet appareil numérique de la classe A est conforme à la norme NMB-003 et NMB-001 du Canada.

Αυτό το προϊόν περιέχει ένα ραδιοπομπό ασύρματου τοπικού δικτύου 2,4 GHz και 5 GHz, ο οποίος συμμορφώνεται με τις απαιτήσεις που ορίζονται στις προδιαγραφές Industry Canada RSS-210.

Ce produit contient un module émetteur radio LAN sans fil de 2,4 GHz et 5 GHz conforme aux exigences spécifiées dans la réglementation Industrie du Canada RSS-210.

Αυτή η συσκευή συμμορφώνεται με τα πρότυπα RSS για τα οποία δεν απαιτείται άδεια χρήσης του Industry Canada. Η λειτουργία υπόκειται στις ακόλουθες δύο προϋποθέσεις:

1. Αυτή η συσκευή δεν θα προκαλεί παρεμβολές.
2. Αυτή η συσκευή πρέπει να αποδέχεται κάθε παρεμβολή, συμπεριλαμβανομένης παρεμβολής που ενδέχεται να προκαλέσει μη επιθυμητή λειτουργία της συσκευής.

Le présent appareil est conforme aux CNR d'Industrie Canada applicables aux appareils radio exempts de licence. L'exploitation est autorisée aux deux conditions suivantes:

1. L'appareil ne doit pas produire de brouillage, et
2. L'utilisateur de l'appareil doit accepter tout brouillage radioélectrique subi, même si le brouillage est susceptible d'en compromettre le fonctionnement.

Υπάρχουν περιορισμοί λειτουργίας για τις συσκευές τοπικού δικτύου που δεν απαιτούν άδεια χρήσης (LE-LAN): η συσκευή για λειτουργία στη ζώνη 5150-5250 MHz προορίζεται μόνο για χρήση σε εσωτερικούς χώρους, προκειμένου να μειωθεί το ενδεχόμενο επικίνδυνων παρεμβολών σε ομοκαναλικά δορυφορικά συστήματα κινητής τηλεφωνίας.

Il y a des restrictions opérationnelles pour dispositifs de réseaux locaux exempts de licence (RL-EL): les dispositifs fonctionnant dans la bande 5150–5250 MHz sont réservés uniquement pour une utilisation à l'intérieur afin de réduire les risques de brouillage préjudiciable aux systèmes de satellites mobiles utilisant les mêmes canaux.

ΣΥΜΜΟΡΦΩΣΗ ΣΤΗΝ ΕΥΡΩΠΑΪΚΗ ΈΝΩΣΗ ΚΑΙ ΣΤΟΝ ΕΥΡΩΠΑΪΚΟ ΟΙΚΟΝΟΜΙΚΟ ΧΩΡΟ



Η σήμανση CE που υπάρχει σε αυτό το προϊόν υποδεικνύει συμμόρφωση με τις ισχύουσες Οδηγίες της ΕΕ

Το πλήρες κείμενο της Δήλωσης Συμμόρφωσης της ΕΕ βρίσκεται στη διεύθυνση www.xerox.com/en-us/about/ehs.

Αυτό το προϊόν περιέχει ένα ραδιοπομπό ασύρματου τοπικού δικτύου 2,4 GHz και 5 GHz.

Η ισχύς εξόδου ραδιοσυχνότητας (RF) αυτής της συσκευής δεν θα υπερβαίνει τα 20 dBm σε μία από τις δύο ζώνες συχνοτήτων.

Με το παρόν, η Xerox δηλώνει ότι τα μοντέλα ραδιοεξοπλισμού των έγχρωμων πολυλειτουργικών εκτυπωτών Xerox® C325 συμμορφώνονται με την Οδηγία 2014/53/ΕΕ.

Αυτός ο εκτυπωτής, αν χρησιμοποιείται σωστά σύμφωνα με τις οδηγίες, δεν είναι επικίνδυνος για τον καταναλωτή ή το περιβάλλον.

Προειδοποίηση:

- Τυχόν αλλαγές ή τροποποιήσεις στον εξοπλισμό που δεν έχουν εγκριθεί ειδικά από την Xerox Corporation ενδέχεται να καταστήσουν άκυρη την εξουσιοδότηση του χρήστη να λειτουργεί αυτόν τον εξοπλισμό.
- Εξωτερική ακτινοβολία από βιομηχανικό, επιστημονικό και ιατρικό (ISM) εξοπλισμό μπορεί να επηρεάσει τη λειτουργία αυτής της συσκευής. Αν η εξωτερική ακτινοβολία από εξοπλισμό ISM (βιομηχανικό, επιστημονικό και ιατρικό) δημιουργήσει παρεμβολές σε αυτήν τη συσκευή, επικοινωνήστε με τον αντιπρόσωπο της για βοήθεια.
- Αυτό το προϊόν είναι Κατηγορίας Α. Σε οικιακό περιβάλλον, αυτό το προϊόν μπορεί να προκαλέσει παρεμβολές ραδιοσυχνότητας. Σε αυτήν την περίπτωση, μπορεί να απαιτηθεί από το χρήστη να λάβει επαρκή μέτρα.
- Για να διασφαλιστεί η συμμόρφωση με τους κανονισμούς της Ευρωπαϊκής Ένωσης, χρησιμοποιήστε θωρακισμένα καλώδια διασύνδεσης.

Ευρωπαϊκή ένωση, Παρτίδα 4, Συμφωνία εξοπλισμού απεικόνισης

Η Xerox® έχει συμφωνήσει να σχεδιάσει τα κριτήρια για εξοικονόμηση ενέργειας και περιβαλλοντική απόδοση, τα οποία εμπίπτουν στην Οδηγία της Ευρωπαϊκής Ένωσης (ΕΕ) σχετικά με τα συνδεδεμένα με την ενέργεια εμπορεύματα, ιδίως δε με τη μελέτη Παρτίδας 4 για τον εξοπλισμό απεικόνισης.

Τα προϊόντα του πεδίου εφαρμογής είναι οικιακός εξοπλισμός και εξοπλισμός γραφείου που ικανοποιεί τα ακόλουθα κριτήρια:

- Πρότυπα προϊόντα μονόχρωμου μορφότυπου με μέγιστη ταχύτητα μικρότερη των 66 σελίδων A4 ανά λεπτό.
- Βασικά έγχρωμα προϊόντα με μέγιστη ταχύτητα μικρότερη από 51 είδωλα A4 ανά λεπτό.

ΓΙΑ ΠΕΡΙΣΣΟΤΕΡΕΣ ΠΛΗΡΟΦΟΡΙΕΣ	ΜΕΤΑΒΑΣΗ ΣΕ
<ul style="list-style-type: none"> • Κατανάλωση ισχύος και χρόνοι ενεργοποίησης • Προεπιλεγμένες ρυθμίσεις της λειτουργίας εξοικονόμησης ενέργειας 	<p>Τεκμηρίωση χρήστη ή System Administrator Guide (Οδηγός διαχειριστή συστήματος)</p> <p>www.xerox.com/office/C325docs</p>
<ul style="list-style-type: none"> • Οφέλη από την αγορά προϊόντων με πιστοποίηση ENERGY STAR® 	<p>https://www.energystar.gov</p>
<ul style="list-style-type: none"> • Περιβαλλοντικά οφέλη της εκτύπωσης duplex • Οφέλη από τη χρήση ελαφρύτερου χαρτιού (60 g/m²) και δυνατότητα ανακύκλωσης • Απόρριψη και επεξεργασία κασετών • Συμμετοχή της Xerox σε πρωτοβουλίες βιωσιμότητας 	<p>www.xerox.com/en-us/about/ehs</p>

Οδηγία Ecodesign της Ευρωπαϊκής Ένωσης για την Παρτίδα 19

Σύμφωνα με την Οδηγία Ecodesign της Ευρωπαϊκής Επιτροπής, η φωτεινή πηγή που περιέχεται σε αυτό το προϊόν ή τα στοιχεία του, προορίζονται μόνο για χρήση σε αποτύπωση εικόνας ή προβολή εικόνας, και δεν προορίζονται για χρήση σε άλλες εφαρμογές.

ENERGY STAR



Το πρόγραμμα ENERGY STAR είναι ένα εθελοντικό σχέδιο προώθησης της ανάπτυξης και αγοράς ενεργειακά αποδοτικών μοντέλων, τα οποία βοηθούν στη μείωση των περιβαλλοντικών επιπτώσεων. Λεπτομέρειες για το πρόγραμμα ENERGY STAR και τα μοντέλα που αξιολογούνται με ENERGY STAR μπορούν να αναζητηθούν στην ακόλουθη τοποθεσία Web: <https://www.energystar.gov>.

Η επωνυμία ENERGY STAR και το λογότυπο ENERGY STAR αποτελούν σήματα κατατεθέντα στις Ηνωμένες Πολιτείες.

Το πρόγραμμα εξοπλισμού απεικόνισης ENERGY STAR είναι μια ομαδική προσπάθεια μεταξύ των κυβερνήσεων των Ηνωμένων Πολιτειών, της Ευρωπαϊκής Ένωσης, της Ιαπωνίας και της βιομηχανίας εξοπλισμού γραφείων για την προώθηση φωτοτυπικών, εκτυπωτών, φαξ, πολυλειτουργικών εκτυπωτών, προσωπικών υπολογιστών και οθονών που εξοικονομούν ενέργεια. Η μείωση της κατανάλωσης ενέργειας από τα προϊόντα βοηθά στην καταπολέμηση του νέφους, της όξινης βροχής και των μακροπρόθεσμων αλλαγών στο κλίμα, με την ελάττωση των εκπομπών που προκαλούνται από την παραγωγή ηλεκτρισμού.

Για περισσότερες πληροφορίες σχετικά με την ενέργεια ή άλλα σχετικά θέματα, παρακαλούμε επισκεφθείτε τη διεύθυνση www.xerox.com/environment ή www.xerox.com/environment_europe.

Κατανάλωση ισχύος και χρόνος ενεργοποίησης

Η ποσότητα ηλεκτρισμού που καταναλώνεται από μία συσκευή εξαρτάται από τον τρόπο που αυτή χρησιμοποιείται. Η συσκευή αυτή έχει σχεδιαστεί και διαμορφωθεί έτσι ώστε να επιτρέπει τη μείωση της χρήσης ηλεκτρισμού.

Για τη μείωση της κατανάλωσης ενέργειας, η συσκευή είναι ρυθμισμένη να χρησιμοποιεί λειτουργίες εξοικονόμησης ενέργειας. Μετά από την τελευταία εκτύπωση, η συσκευή μεταβαίνει σε λειτουργία ετοιμότητας. Στον τρόπο λειτουργίας ετοιμότητας, η συσκευή μπορεί να εκτελέσει άμεση επανεκτύπωση. Εάν η συσκευή δεν χρησιμοποιείται για μια συγκεκριμένη περίοδο, μεταβαίνει σε λειτουργία αδράνειας. Για να μειώσετε την κατανάλωση ενέργειας, στην κατάσταση λειτουργίας Αδράνειας παραμένουν ενεργές μόνο οι βασικές λειτουργίες. Μετά την έξοδο από τη λειτουργία αδράνειας, για την πρώτη εκτύπωση θα απαιτηθεί μεγαλύτερη διάρκεια από ότι στη λειτουργία ετοιμότητας. Η καθυστέρηση αυτή οφείλεται στην επαναφορά του εκτυπωτή και είναι τυπικό χαρακτηριστικό των περισσότερων συσκευών απεικόνισης στην αγορά.

Για την εξοικονόμησης ενέργειας, μπορείτε να ρυθμίσετε τις παραμέτρους των λειτουργιών εξοικονόμησης ενέργειας. Είναι διαθέσιμες οι ακόλουθες επιλογές:

- **Ενεργ. βάσει εργασ.:** Η συσκευή ενεργοποιείται όταν εντοπιστεί δραστηριότητα. Για να ορίσετε την καθυστέρηση προτού η συσκευή εισέλθει στη λειτουργία αδράνειας, καταχωρήστε τον αριθμό των λεπτών.
- **Αδράνεια και ενεργοποίηση σε καθορισμένες ώρες:** Η συσκευή ενεργοποιείται και εισέρχεται σε κατάσταση αδράνειας σύμφωνα με ένα προγραμματισμό που καθορίζετε.
- **Αυτόματη απενεργοποίηση:** Για να μπορεί η συσκευή να απενεργοποιηθεί μετά από ένα χρονικό διάστημα στη λειτουργία αδράνειας, επιλέξτε "Αυτόματη απενεργοποίηση". Για να ορίσετε την καθυστέρηση προτού ο εκτυπωτής απενεργοποιηθεί από τη ρύθμιση της λειτουργίας αδράνειας, καταχωρίστε τον αριθμό των ωρών.

Για να αλλάξετε τις ρυθμίσεις της λειτουργίας εξοικονόμησης ενέργειας, ανατρέξτε στον *Οδηγό χρήσης* στη διεύθυνση www.xerox.com/office/C325docs. Για περαιτέρω βοήθεια, επικοινωνήστε με τον διαχειριστή Συστήματος ή ανατρέξτε στο *System Administrator Guide* (Οδηγός διαχειριστή συστήματος).

Για ενεργοποίηση της λειτουργίας αυτόματης απενεργοποίησης, επικοινωνήστε με το Διαχειριστή Συστήματος. Για λεπτομέρειες, ανατρέξτε στο *System Administrator Guide* (Οδηγός διαχειριστή συστήματος) στη διεύθυνση www.xerox.com/office/C325docs.

Για να μάθετε περισσότερα σχετικά με τη συμμετοχή της Xerox σε πρωτοβουλίες βιωσιμότητας, μεταβείτε στη διεύθυνση: www.xerox.com/environment ή www.xerox.com/environment_europe.



Σημείωση: Η αλλαγή των προεπιλεγμένων χρόνων ενεργοποίησης της λειτουργίας εξοικονόμησης ενέργειας μπορεί να καταλήξει σε συνολικά υψηλότερη κατανάλωση ενέργειας από τη συσκευή. Προτού απενεργοποιήσετε τη λειτουργία εξοικονόμησης ενέργειας ή ρυθμίσετε ένα μεγάλο χρονικό διάστημα ενεργοποίησης, σκεφθείτε την αύξηση στην κατανάλωση ισχύος της συσκευής.

Προεπιλεγμένες ρυθμίσεις της λειτουργίας εξοικονόμησης ενέργειας

Αυτό το προϊόν φέρει πιστοποίηση ENERGY STAR® βάσει των απαιτήσεων προγράμματος ENERGY STAR για εξοπλισμό απεικόνισης. Ο χρόνος μετάβασης από τη λειτουργία ετοιμότητας στη λειτουργία αδράνειας μπορεί να ρυθμιστεί σε 0–60 ή 0–120 λεπτά, ανάλογα με το μοντέλο του εκτυπωτή. Η προεπιλεγμένη τιμή είναι καθορισμένη σε 0 λεπτά. Ο μέγιστος χρόνος μετάβασης από τη λειτουργία ετοιμότητας στη λειτουργία αδράνειας μπορεί να είναι έως και 120 λεπτά, ανάλογα με το μοντέλο του εκτυπωτή και τη διαμόρφωση του συστήματος.

Για να αλλάξετε τις ρυθμίσεις της λειτουργίας εξοικονόμησης ενέργειας, ή για να ενεργοποιήσετε τη δυνατότητα αυτόματης αναμονής, επικοινωνήστε με το διαχειριστή συστήματος ή ανατρέξτε στο *System Administrator Guide* (Οδηγός διαχειριστή συστήματος) στη διεύθυνση www.xerox.com/office/C325docs.

EPEAT

Αυτή η συσκευή είναι καταχωρημένη στον κατάλογο EPEAT καθώς πληροί τις ιδιότητες οικολογικής σήμανσης. Στις εργοστασιακές προεπιλογές είναι ενεργοποιημένη η λειτουργία αδράνειας. Στη λειτουργία αδράνειας ο εκτυπωτής χρησιμοποιεί ισχύ μικρότερη από In 1 Watt.

Για να μάθετε περισσότερα σχετικά με τη συμμετοχή της Xerox σε πρωτοβουλίες βιωσιμότητας, μεταβείτε στη διεύθυνση <https://www.xerox.com/en-us/about/ehs> ή www.xerox.co.uk/about-xerox/environment/engb.html.

Περιβαλλοντικά οφέλη της εκτύπωσης duplex

Τα περισσότερα προϊόντα Xerox διαθέτουν δυνατότητα εκτύπωσης duplex, που είναι επίσης γνωστή ως εκτύπωση διπλής όψης. Έτσι είναι δυνατή η εκτύπωση και στις δύο πλευρές του χαρτιού αυτόματα, συντελώντας κατά συνέπεια στη μείωση της χρήσης πολύτιμων πόρων, μειώνοντας την κατανάλωση χαρτιού. Η Συμφωνία εξοπλισμού απεικόνισης της Παρτίδας 4 επιβάλλει, να ορίζεται η λειτουργία duplex σε αυτόματη ενεργοποίηση, κατά τη ρύθμιση και την εγκατάσταση του οδηγού, για μοντέλα με 40 σελίδες/λεπτό έγχρωμες ή περισσότερες, ή με 45 σελίδες/λεπτό μονόχρωμες ή περισσότερες. Ορισμένα μοντέλα Xerox με χαμηλότερες ταχύτητες μπορεί να έχουν ρυθμιστεί με προεπιλεγμένη ενεργοποίηση των ρυθμίσεων εκτύπωσης διπλής όψης κατά την εγκατάσταση. Η συνεχής χρήση της λειτουργίας duplex θα μειώσει τις περιβαλλοντικές επιπτώσεις της εργασίας σας. Ωστόσο, εάν απαιτείτε εκτύπωση simplex/μονής όψης, μπορείτε να τροποποιήσετε τις ρυθμίσεις εκτύπωσης στον οδηγό εκτύπωσης.

Είδη χαρτιού

Το προϊόν αυτό μπορεί να χρησιμοποιηθεί για εκτύπωση τόσο σε ανακυκλωμένο όσο και σε παρθένο χαρτί, εγκεκριμένο από καθεστώς περιβαλλοντικής διαχείρισης, που συμμορφώνεται με το πρότυπο ποιότητας EN12281 ή παρόμοιο πρότυπο. Σε ορισμένες εφαρμογές, μπορεί να χρησιμοποιηθεί χαρτί μικρότερου βάρους (60 g/m²), που περιέχει λιγότερες πρώτες ύλες και κατά συνέπεια συντελεί στην εξοικονόμηση πόρων ανά εκτύπωση. Σας ενθαρρύνουμε να ελέγξετε κάτι τέτοιο μπορεί να καλύψει τις εκτυπωτικές σας ανάγκες.

ΠΙΣΤΟΠΟΙΗΣΗ ΤΗΣ ΕΥΡΑΣΙΑΤΙΚΗΣ ΟΙΚΟΝΟΜΙΚΗΣ ΚΟΙΝΟΤΗΤΑΣ



Η σήμανση EAC που υπάρχει σε αυτό το προϊόν υποδεικνύει πιστοποίηση για χρήση στις αγορές των κρατών-μελών της τελωνιακής ένωσης.

ΓΕΡΜΑΝΙΑ

Γερμανία - Blue Angel



Το RAL, το γερμανικό ινστιτούτο διασφάλισης ποιότητας και επισήμανσης, έχει απονεμίσει την επισήμανση «Blue Angel» στην παρακάτω διαμόρφωση αυτού του προϊόντος για τα φιλικά προς το περιβάλλον χαρακτηριστικά του:

Εκτυπωτής δικτύου με αυτόματη εκτύπωση διπλής όψης και συνδεσιμότητα USB ή δικτύου.

Αυτή η επισήμανση υποδεικνύει ότι η συσκευή διακρίνεται για το ότι πληροί τα κριτήρια της Blue Angel ως προς τη φιλικότητα προς το περιβάλλον, αναφορικά με τους τομείς σχεδίασης, κατασκευής και λειτουργίας. Για περισσότερες πληροφορίες, επισκεφθείτε την τοποθεσία www.blauer-engel.de.

Blendschutz

Das Gerät ist nicht für die Benutzung im unmittelbaren Gesichtsfeld am Bildschirmarbeitsplatz vorgesehen. Um störende Reflexionen am Bildschirmarbeitsplatz zu vermeiden, darf dieses Produkt nicht im unmittelbaren Gesichtsfeld platziert werden.

Lärmemission

Maschinenlärminformations-Verordnung 3. GPSGV: Der höchste Schalldruckpegel beträgt 70 dB(A) oder weniger gemäß EN ISO 7779.

Importeur

Xerox GmbH
Hellersbergstraße 2-4
41460 Neuss
Deutschland

ΤΟΥΡΚΙΑ - ΚΑΝΟΝΙΣΜΟΣ ROHS

Σύμφωνα με το Άρθρο 7 (d), πιστοποιούμε δια του παρόντος ότι “είναι σε απόλυτη συμμόρφωση με τον κανονισμό EEE.”

“EEE yönetmeliğine uygundur.”

ΣΥΜΜΟΡΦΩΣΗ ΜΕ ΤΟΝ ΚΑΝΟΝΙΣΜΟ ROHS ΣΤΗΝ ΟΥΚΡΑΝΙΑ

Обладнання відповідає вимогам Технічного регламенту щодо обмеження використання деяких небезпечних речовин в електричному та електронному обладнанні, затвердженого постановою Кабінету Міністрів України від 3 грудня 2008 № 1057

Ο εξοπλισμός συμμορφώνεται με τις απαιτήσεις του Τεχνικού Κανονισμού, που έχει εγκριθεί με ψήφισμα του υπουργικού συμβουλίου της Ουκρανίας στις 3 Δεκεμβρίου 2008, όσον αφορά στους περιορισμούς για τη χρήση ορισμένων επικίνδυνων ουσιών σε ηλεκτρικό και ηλεκτρονικό εξοπλισμό.

Κανονισμοί αναπαραγωγής αντιγράφων

ΗΝΩΜΕΝΕΣ ΠΟΛΙΤΕΙΕΣ

Σύμφωνα με νομοθετική ρύθμιση του Κογκρέσου, απαγορεύεται η αναπαραγωγή των παρακάτω εγγράφων υπό συγκεκριμένες συνθήκες. Ποινές προστίμου ή φυλάκισης ενδέχεται να επιβληθούν σε όσους προβαίνουν στην αναπαραγωγή τέτοιων εγγράφων.

1. Μετοχές ή χρεόγραφα της κυβέρνησης των Ηνωμένων Πολιτειών, όπως:
 - Πιστοποιητικά χρέους.
 - Εθνικό νόμισμα.
 - Αποδείξεις ομολόγων.
 - Γραμμάτια Ομοσπονδιακής Αποθεματικής Τράπεζας.
 - Πιστοποιητικά αργύρου.
 - Πιστοποιητικά χρυσού.
 - Ομόλογα Ηνωμένων Πολιτειών.
 - Ομόλογα.
 - Γραμμάτια Ομοσπονδιακού Αποθεματικού Συστήματος.
 - Κλασματικά νομίσματα.
 - Πιστοποιητικά καταθέσεων.
 - Χαρτονομίσματα.
 - Ομόλογα και μετοχές ορισμένων κυβερνητικών φορέων, όπως FHA, κ.ο.κ.
 - Ομόλογα. Τα αποταμιευτικά ομόλογα των Ηνωμένων Πολιτειών μπορούν να φωτογραφηθούν μόνο για λόγους δημοσιότητας σε συνδυασμό με την εκστρατεία πώλησης αυτών των ομολόγων.
 - Εσωτερικά χαρτόσημα. Αν είναι απαραίτητο να αναπαράγετε ένα νομικό έγγραφο στο οποίο υπάρχει ακυρωμένο χαρτόσημο μπορείτε να το κάνετε, με την προϋπόθεση ότι η αναπαραγωγή του εγγράφου πραγματοποιείται για νόμιμους σκοπούς.
 - Γραμματόσημα, ακυρωμένα ή μη. Για φιλοτελικούς σκοπούς, τα γραμματόσημα μπορούν να φωτογραφηθούν, με την προϋπόθεση ότι το αντίγραφο είναι ασπρόμαυρο και μικρότερο από 75% ή μεγαλύτερο από 150% των γραμμικών διαστάσεων του πρωτοτύπου.
 - Ταχυδρομικές επιταγές.
 - Λογαριασμοί, επιταγές ή εντολές πληρωμής χρημάτων, την ανάληψη ή των οποίων πραγματοποίησαν εξουσιοδοτημένοι υπάλληλοι των Ηνωμένων Πολιτειών.
 - Χαρτόσημα και αντιπροσωπευτικές αξίες οποιασδήποτε ονομαστικής αξίας, που εκδόθηκαν ή ενδέχεται να εκδοθούν στα πλαίσια κάποιου Νόμου του Κογκρέσου.
 - Αναπροσαρμοσμένα πιστοποιητικά αποζημίωσης για βετεράνους των παγκοσμίων πολέμων.
2. Μετοχές ή χρεόγραφα κάθε ξένης κυβέρνησης, τράπεζας ή εταιρείας.

3. Υλικό που προστατεύεται από πνευματικά δικαιώματα, εκτός εάν έχει αποκτηθεί άδεια από τον ιδιοκτήτη δικαιώματος πνευματικής ιδιοκτησίας ή η αναπαραγωγή θεωρείται θεμιτή ή εμπίπτει στις διατάξεις δικαιωμάτων αναπαραγωγής του νόμου περί πνευματικής ιδιοκτησίας. Περισσότερες πληροφορίες σχετικά με αυτές τις διατάξεις μπορείτε να αποκτήσετε από το Γραφείο προστασίας πνευματικών δικαιωμάτων, Βιβλιοθήκη του Κογκρέσου, Washington, D.C. 20559. Ζητήστε την εγκύκλιο R21.
4. Πιστοποιητικά υπηκοότητας ή πολιτογράφησης. Επιτρέπεται η φωτογράφιση πιστοποιητικών πολιτογράφησης της αλλοδαπής.
5. Διαβατήρια. Επιτρέπεται η φωτογράφιση διαβατηρίων της αλλοδαπής.
6. Έγγραφα μετανάστευσης.
7. Κάρτες μητρώου.
8. Έγγραφα Στρατολογίας τα οποία περιλαμβάνουν οποιεσδήποτε από τις παρακάτω πληροφορίες για τους εγγεγραμμένους:
 - Κέρδη ή εισόδημα.
 - Πρακτικά δικαστηρίου.
 - Φυσική ή πνευματική κατάσταση.
 - Πιστοποιητικό οικογενειακής κατάστασης.
 - Προηγούμενη στρατιωτική θητεία.
 - Εξάιρεση: Τα απολυτήρια στρατού στις Ηνωμένες Πολιτείες μπορούν να φωτογραφηθούν.
9. Υπηρεσιακά σήματα, ταυτότητες, άδειες εισόδου ή σήματα που φέρει το στρατιωτικό προσωπικό ή μέλη διαφόρων κυβερνητικών φορέων, όπως το FBI, το Υπουργείο Οικονομικών κ.ο.κ. (εκτός αν η φωτογράφιση είναι εντολή του επικεφαλής κάθε φορέα ή τμήματος).

Η αναπαραγωγή και των παρακάτω απαγορεύεται σε ορισμένες πολιτείες:

- Άδειες αυτοκινήτου.
- Άδειες οδήγησης.
- Τίτλοι ιδιοκτησίας αυτοκινήτου.

Η παραπάνω λίστα δεν είναι εξαντλητική και δεν αναλαμβάνεται ευθύνη για την πληρότητα ή την ορθότητά της. Σε περίπτωση αμφιβολίας, συμβουλευτείτε το δικηγόρο σας.

Για περισσότερες πληροφορίες σχετικά με αυτές τις διατάξεις, επικοινωνήστε με το Γραφείο προστασίας πνευματικών δικαιωμάτων, Βιβλιοθήκη του Κογκρέσου, Washington, D.C. 20559. Ζητήστε την εγκύκλιο R21.

ΚΑΝΑΔΑΣ

Σύμφωνα με κοινοβουλευτική νομοθετική ρύθμιση, απαγορεύεται η αναπαραγωγή των παρακάτω εγγράφων υπό συγκεκριμένες συνθήκες. Ποινές προστίμου ή φυλάκισης ενδέχεται να επιβληθούν σε όσους προβαίνουν στην αναπαραγωγή τέτοιων εγγράφων.

- Τρέχοντα χαρτονομίσματα
- Μετοχές ή χρεόγραφα μιας κυβέρνησης ή τράπεζας
- Έγγραφα λογαριασμών ή εσόδων του Υπουργείου Οικονομικών

- Η δημόσια σφραγίδα του Καναδά ή μιας επαρχίας, η σφραγίδα ενός δημόσιου φορέα ή αρχής στον Καναδά ή ενός δικαστηρίου
- Προκηρύξεις, εντολές, κανονισμοί, διορισμοί ή αναγγελίες αυτών (με σκοπό να δημιουργήσουν ψευδές αντίγραφο, το οποίο δήθεν έχει εκτυπωθεί από το τυπογραφείο της Βασίλισσας του Καναδά ή από αντίστοιχο τυπογραφείο μιας επαρχίας)
- Σήματα, μάρκες, σφραγίδες, περιβλήματα ή σχέδια που χρησιμοποιούνται από ή εκ μέρους της Κυβέρνησης του Καναδά, από μια επαρχία, από την κυβέρνηση άλλης πολιτείας εκτός από τον Καναδά ή από ένα τμήμα, συμβούλιο, επιτροπή ή υπηρεσία που ανήκει στην Κυβέρνηση του Καναδά, σε μια επαρχία ή στην κυβέρνηση άλλης πολιτείας εκτός από τον Καναδά
- Εκτυπωμένο ή αυτοκόλλητο χαρτόσημο που χρησιμοποιείται από την Κυβέρνηση του Καναδά, από μια επαρχία, ή από την κυβέρνηση άλλης πολιτείας εκτός από τον Καναδά για λόγους είσπραξης εσόδων
- Έγγραφα, μητρώα ή αρχεία που διατηρούνται από δημόσιους υπαλλήλους, οι οποίοι έχουν αναλάβει το καθήκον να εκδίδουν πιστοποιημένα αντίγραφα αυτών, όπου το αντίγραφο δεν αποτελεί πιστοποιημένο αντίγραφο αυτών
- Υλικό που προστατεύεται από πνευματικά δικαιώματα ή εμπορικά σήματα οποιουδήποτε είδους, χωρίς τη συναίνεση του ιδιοκτήτη δικαιώματος πνευματικής ιδιοκτησίας ή του ιδιοκτήτη του εμπορικού σήματος

Αυτή η λίστα παρέχεται για διευκόλυνση και βοήθεια, αλλά δεν είναι εξαντλητική και δεν αναλαμβάνεται ευθύνη για την πληρότητα ή ορθότητά της. Σε περίπτωση αμφιβολίας, συμβουλευτείτε το δικηγόρο σας.

ΆΛΛΕΣ ΧΩΡΕΣ

Η αντιγραφή κάποιων εγγράφων ενδέχεται να είναι παράνομη στη χώρα σας. Ποινές προστίμου ή φυλάκισης ενδέχεται να επιβληθούν σε όσους προβαίνουν στην αναπαραγωγή τέτοιων εγγράφων.

- Χαρτονομίσματα
- Τραπεζογραμμάτια και επιταγές
- Τραπεζικά και κυβερνητικά ομόλογα και χρεόγραφα
- Διαβατήρια και ταυτότητες
- Υλικό πνευματικών δικαιωμάτων ή εμπορικά σήματα χωρίς τη συγκατάθεση του ιδιοκτήτη
- Γραμματόσημα και άλλοι διαπραγματεύσιμοι τίτλοι

Η παραπάνω λίστα δεν είναι εξαντλητική και δεν αναλαμβάνεται ευθύνη για την πληρότητα ή ορθότητά της. Σε περίπτωση αμφιβολίας, επικοινωνήστε με τον νομικό σας σύμβουλο.

Κανονισμοί για το φαξ

ΗΝΩΜΕΝΕΣ ΠΟΛΙΤΕΙΕΣ

Απαιτήσεις κεφαλίδων αποστολής φαξ

Το διάταγμα προστασίας καταναλωτών τηλεφωνίας του 1991 καθιστά παράνομη τη χρήση από οποιοδήποτε άτομο υπολογιστή ή άλλης ηλεκτρονικής συσκευής, συμπεριλαμβανομένων των μηχανημάτων φαξ, με σκοπό την αποστολή μηνυμάτων, εκτός αν το μήνυμα περιέχει ευκρινώς σε ένα πλαίσιο στο πάνω ή στο κάτω μέρος κάθε σελίδας που αποστέλλεται, ή στην πρώτη σελίδα που αποστέλλεται, την ημερομηνία και την ώρα αποστολής, κάποιο αναγνωριστικό της εταιρείας, του άλλου φορέα ή του προσώπου που στέλνει το μήνυμα και τον τηλεφωνικό αριθμό της συσκευής αποστολής ή της εν λόγω εταιρείας, του άλλου φορέα ή του προσώπου. Ο αριθμός τηλεφώνου που παρέχεται δεν μπορεί να είναι ειδικής χρέωσης ή οποιοσδήποτε αριθμός που η χρέωσή του υπερβαίνει τη χρέωση των τοπικών ή των υπεραστικών κλήσεων.

Για οδηγίες σχετικά με τον προγραμματισμό των πληροφοριών κεφαλίδας αποστολής φαξ, ανατρέξτε στην ενότητα του *System Administrator Guide* (Οδηγός διαχειριστή συστήματος) που αφορά τη ρύθμιση προεπιλογών μετάδοσης.

Πληροφορίες για το συζεύκτη δεδομένων

Ο εξοπλισμός αυτός συμμορφώνεται με το Μέρος 68 των κανονισμών της Ομοσπονδιακής Επιτροπής Επικοινωνιών (FCC) και τις απαιτήσεις που υιοθετήθηκαν από το Διοικητικό Συμβούλιο για Προσαρτήσεις Τερματικού Εξοπλισμού (ACTA). Στο κάλυμμα αυτού του εξοπλισμού υπάρχει μια ετικέτα που περιέχει, μεταξύ άλλων πληροφοριών, τον κωδικό προϊόντος στη μορφή US:AAAEQ##TXXXX. Εάν σας ζητηθεί, αναφέρετε τον αριθμό αυτό στην τηλεφωνική εταιρεία.

Η πρίζα που χρησιμοποιείται για τη σύνδεση του εξοπλισμού στις καλωδιώσεις και το τηλεφωνικό δίκτυο του κτιρίου πρέπει να συμμορφώνεται με τους κανονισμούς του άρθρου 68 της Ομοσπονδιακής Επιτροπής Επικοινωνιών FCC και τις διατάξεις που έχουν υιοθετηθεί από την ACTA. Το προϊόν αυτό συνοδεύεται από ένα τηλεφωνικό καλώδιο και ένα αρθρωτό βύσμα που συμμορφώνεται με τους παραπάνω κανονισμούς. Συνδέεται σε μια συμβατή αρθρωτή υποδοχή που συμμορφώνεται επίσης με τους παραπάνω κανονισμούς. Για λεπτομέρειες ανατρέξτε στις οδηγίες εγκατάστασης.

Μπορείτε να συνδέσετε με ασφάλεια τον εκτυπωτή σε μια τυπική υποδοχή: USOC RJ-11C χρησιμοποιώντας το σύμφωνο τηλεφωνικό καλώδιο (με αρθρωτά βύσματα) που παρέχεται με το κιτ εγκατάστασης. Για λεπτομέρειες ανατρέξτε στις οδηγίες εγκατάστασης.

Ο αριθμός Ringer Equivalence Number (REN) χρησιμοποιείται για τον προσδιορισμό του αριθμού συσκευών που μπορούν να είναι συνδεδεμένες σε μία τηλεφωνική γραμμή. Υπερβολικά μεγάλοι αριθμοί REN σε μια τηλεφωνική γραμμή μπορεί να έχουν ως αποτέλεσμα να μην κουδουνίζουν οι συσκευές κατά τη διάρκεια μιας εισερχόμενης κλήσης. Στις περισσότερες αλλά όχι σε όλες τις περιοχές, το άθροισμα των αριθμών REN δεν θα πρέπει να υπερβαίνει τους πέντε (5,0). Προκειμένου να είστε σίγουροι για τον αριθμό των συσκευών που μπορούν να είναι συνδεδεμένες σε μια γραμμή, όπως προσδιορίζεται από τους αριθμούς REN, επικοινωνήστε με την τοπική τηλεφωνική εταιρεία. Για τα προϊόντα που εγκρίθηκαν μετά τις 23 Ιουλίου 2001, ο αριθμός REN αποτελεί μέρος του κωδικού προϊόντος, ο οποίος έχει τη μορφή US:AAAEQ##TXXXX. Τα ψηφία στη θέση των οποίων βρίσκονται τα σύμβολα ## είναι ο αριθμός REN χωρίς κόμμα (για παράδειγμα, το 03 είναι η τιμή REN 0.3). Για παλαιότερα προϊόντα, ο αριθμός REN αναφέρεται ξεχωριστά πάνω στην ετικέτα.

Για να παραγγείλετε τη σωστή υπηρεσία από την τοπική τηλεφωνική εταιρεία, μπορεί επίσης να χρειαστεί να αναφέρετε τους κωδικούς στην ακόλουθη λίστα:

- Κωδικός διασύνδεσης εγκατάστασης (FIC) = 02LS2
- Κωδικός παραγγελίας υπηρεσίας (SOC) = 9.0Y

Προειδοποίηση: Ρωτήστε την τοπική τηλεφωνική εταιρεία για τον τύπο υποδοχής που είναι εγκατεστημένος στη γραμμή σας. Η σύνδεση αυτού του μηχανήματος σε μια μη εγκεκριμένη υποδοχή μπορεί να προκαλέσει ζημιά στον εξοπλισμό της τηλεφωνικής εταιρείας. Εσείς, όχι η Xerox, αναλαμβάνετε όλη την ευθύνη ή/και το κόστος για οποιαδήποτε ζημιά προκληθεί από τη σύνδεση αυτού του μηχανήματος σε μια μη εγκεκριμένη υποδοχή.

Εάν αυτός ο εξοπλισμός της Xerox® προκαλέσει βλάβη στο τηλεφωνικό δίκτυο, η τηλεφωνική εταιρεία μπορεί να διακόψει προσωρινά την τηλεφωνική γραμμή στην οποία είναι συνδεδεμένος. Αν η εκ των προτέρων ειδοποίηση δεν είναι δυνατή, η τηλεφωνική εταιρεία θα σας ειδοποιήσει για την αποσύνδεση το συντομότερο δυνατό. Αν η τηλεφωνική εταιρεία διακόψει τις υπηρεσίες σας, μπορεί να σας ενημερώσουν για το δικαίωμά σας να κάνετε μια καταγγελία στην FCC, αν πιστεύετε ότι είναι απαραίτητο.

Η τηλεφωνική εταιρεία μπορεί να αλλάξει τις εγκαταστάσεις, τον εξοπλισμό, τις λειτουργίες ή τις διαδικασίες της, πράγμα που μπορεί να επηρεάσει τη λειτουργία του εξοπλισμού. Αν η τηλεφωνική εταιρεία αλλάξει κάτι που επηρεάζει τη λειτουργία του εξοπλισμού, θα πρέπει να σας ειδοποιήσουν προκειμένου να κάνετε τις απαραίτητες τροποποιήσεις για να αποφύγετε τη διακοπή των υπηρεσιών σας.

Αν αντιμετωπίσετε προβλήματα με αυτόν τον εξοπλισμό Xerox®, επικοινωνήστε με το κατάλληλο κέντρο τεχνικής υποστήριξης για πληροφορίες σχετικά με την επισκευή ή την εγγύηση. Οι πληροφορίες επικοινωνίας περιλαμβάνονται στην εφαρμογή «Συσκευή» του εκτυπωτή και στο πίσω μέρος της ενότητας «Αντιμετώπιση προβλημάτων» στον *Οδηγό χρήσης*. Αν ο εξοπλισμός προκαλεί βλάβη στο τηλεφωνικό δίκτυο, η τηλεφωνική εταιρεία ενδέχεται να σας ζητήσει να αποσυνδέσετε τον εξοπλισμό μέχρι να επιλυθεί το πρόβλημα.

Μόνο οι αντιπρόσωποι τεχνικής υποστήριξης της Xerox και οι εξουσιοδοτημένοι πάροχοι υπηρεσιών της Xerox έχουν εξουσιοδότηση να κάνουν επισκευές στον εκτυπωτή. Αυτό ισχύει ανά πάσα στιγμή, κατά τη διάρκεια ή μετά τη λήξη της περιόδου εγγύησης τεχνικής υποστήριξης. Αν πραγματοποιηθεί επισκευή από μη εξουσιοδοτημένο προσωπικό, ακυρώνεται το υπόλοιπο της περιόδου εγγύησης.

Ο εξοπλισμός αυτός δεν πρέπει να χρησιμοποιείται σε κοινόχρηστες γραμμές. Η σύνδεση σε υπηρεσία κοινόχρηστης γραμμής υπόκειται σε κρατικούς δασμούς. Επικοινωνήστε με την κρατική επιτροπή κοινωφελών υπηρεσιών, την επιτροπή δημόσιων υπηρεσιών ή άλλο σχετικό φορέα για πληροφορίες.

Το γραφείο σας μπορεί να έχει ειδικά θωρακισμένο εξοπλισμό συναγερμού συνδεδεμένο στην τηλεφωνική γραμμή. Βεβαιωθείτε ότι η εγκατάσταση αυτού του εξοπλισμού Xerox® δεν απενεργοποιεί τον εξοπλισμό συναγερμού.

Αν έχετε ερωτήσεις σχετικά με τις συνθήκες που μπορεί να απενεργοποιήσουν τον εξοπλισμό συναγερμού, επικοινωνήστε με την τηλεφωνική εταιρεία σας ή έναν εξειδικευμένο τεχνικό εγκαταστάσεων.

KANADΑΣ

Αυτό το προϊόν πληροί τις ισχύουσες τεχνικές προδιαγραφές Innovation, Science and Economic Development Canada.

Οι επισκευές σε πιστοποιημένο εξοπλισμό θα πρέπει να συντονίζονται από έναν αντιπρόσωπο που ορίζεται από τον προμηθευτή. Επισκευές ή μετατροπές που πραγματοποιούνται από το χρήστη σε αυτή τη συσκευή, ή δυσλειτουργίες της συσκευής, μπορεί να έχουν ως αποτέλεσμα η εταιρεία τηλεπικοινωνιών να σας ζητήσει να αποσυνδέσετε τον εξοπλισμό.

Για την προστασία του χρήστη, βεβαιωθείτε ότι ο εκτυπωτής είναι γειωμένος σωστά. Οι συνδέσεις ηλεκτρικής γείωσης της ηλεκτρικής τροφοδοσίας, των τηλεφωνικών γραμμών και των εσωτερικών μεταλλικών σωληνώσεων υδροδότησης, αν υπάρχουν, πρέπει να είναι συνδεδεμένες μαζί. Αυτή η προφύλαξη μπορεί να είναι κρίσιμη σε αγροτικές περιοχές.

Προειδοποίηση: Μην επιχειρήσετε να κάνετε αυτές τις συνδέσεις μόνοι σας. Επικοινωνήστε με την κατάλληλη υπηρεσία επιθεώρησης ηλεκτρικών εγκαταστάσεων ή με έναν ηλεκτρολόγο για να πραγματοποιήσει τις συνδέσεις γείωσης.

Ο αριθμός Ringer Equivalence Number (REN) υποδεικνύει το μέγιστο αριθμό συσκευών που επιτρέπεται να είναι συνδεδεμένες σε μια τηλεφωνική διασύνδεση. Ο τερματισμός μιας διασύνδεσης μπορεί να αποτελείται από οποιονδήποτε συνδυασμό συσκευών που υπόκειται μόνο στην απαίτηση ότι το σύνολο των REN όλων των συσκευών δεν πρέπει να υπερβαίνει τις πέντε. Για την τιμή REN στον Καναδά, ανατρέξτε στην ετικέτα του εξοπλισμού.

Καναδάς - CS-03 έκδοσης 9

Αυτό το προϊόν έχει ελεγχθεί και είναι συμβατό με το πρότυπο CS-03 έκδοσης 9.

ΕΥΡΩΠΑΪΚΗ ΈΝΩΣΗ

Οδηγία για τον τερματικό ραδιοφωνικό και τηλεπικοινωνιακό εξοπλισμό

Αυτή η συσκευή έχει σχεδιαστεί για λειτουργία στα εθνικά δίκτυα PSTN και συμβατές συσκευές PBX των ακόλουθων χωρών:

ΠΙΣΤΟΠΟΙΗΣΕΙΣ ΑΝΑΛΟΓΙΚΟΥ PSTN ΚΑΙ ΣΥΜΒΑΤΟΥ PBX ΣΤΗΝ ΕΥΡΩΠΗ		
Αυστρία	Ελλάδα	Κάτω Χώρες
Βέλγιο	Ουγγαρία	Νορβηγία
Βουλγαρία	Ισλανδία	Πολωνία
Κύπρος	Ιρλανδία	Πορτογαλία
Τσεχία	Ιταλία	Ρουμανία
Δανία	Λετονία	Σλοβακία
Εσθονία	Λιχενστάιν	Σλοβενία
Φινλανδία	Λιθουανία	Ισπανία

ΠΙΣΤΟΠΟΙΗΣΕΙΣ ΑΝΑΛΟΓΙΚΟΥ PSTN ΚΑΙ ΣΥΜΒΑΤΟΥ ΡΒΧ ΣΤΗΝ ΕΥΡΩΠΗ

Γαλλία	Λουξεμβούργο	Σουηδία
Γερμανία	Μάλτα	

Αν αντιμετωπίζετε προβλήματα με το προϊόν σας, επικοινωνήστε με τον τοπικό αντιπρόσωπο της Xerox. Αυτό το προϊόν μπορεί να διαμορφωθεί ώστε να είναι συμβατό με τα δίκτυα άλλων χωρών. Πριν από τη σύνδεση της συσκευής σε δίκτυο άλλης χώρας, επικοινωνήστε με τον αντιπρόσωπο της Xerox για βοήθεια.

 Σημείωση:

- Παρότι το προϊόν αυτό μπορεί να χρησιμοποιήσει είτε επιλογικό σύστημα διακοπής βρόγχου (παλμικό) είτε DTMF (τονικό), η συνιστά τη χρήση του DTMF. Το DTMF παρέχει ρυθμίσεις για αξιόπιστη και ταχύτερη κλήση.
- Τροποποίηση αυτού του προϊόντος, σύνδεση σε εξωτερικό λογισμικό ελέγχου ή σύνδεση σε μια εξωτερική συσκευή ελέγχου που δεν είναι εγκεκριμένη από τη , καθιστούν την πιστοποίηση άκυρη.

ΝΟΤΙΟΣ ΑΦΡΙΚΗ

Αυτό το μόντεμ πρέπει να χρησιμοποιείται σε συνδυασμό με μια εγκεκριμένη συσκευή προστασίας από υπέρταση.

Πιστοποίηση ασφάλειας

Αυτή η συσκευή είναι συμβατή με τα πρότυπα ασφαλείας IEC και EN που αφορούν προϊόντα τα οποία φέρουν πιστοποίηση National Regulatory Test Laboratory (NRTL).

Material Safety Data Sheets (Φύλλα δεδομένων ασφαλείας υλικών)

Για πληροφορίες σχετικά με τα φύλλα δεδομένων ασφαλείας υλικών που αφορούν τον εκτυπωτή σας, μεταβείτε στη διεύθυνση:

- Διεύθυνση Web: [Πληροφορίες σχετικά με τα έγγραφα για την ασφάλεια και τη συμμόρφωση της Xerox](#)
- Μόνο Ηνωμένες Πολιτείες και Καναδάς: 1-800-ASK-XEROX (1-800-275-9376)
- Για τις άλλες αγορές, στείλτε αίτημα μέσω email στη διεύθυνση: EHS-Europe@xerox.com

Ανακύκλωση και απόρριψη

Αυτό το παράρτημα περιέχει:

Όλες οι χώρες.....	426
Βόρεια Αμερική.....	427
Ευρωπαϊκή Ένωση	428
Άλλες χώρες.....	429

Όλες οι χώρες

Σχετικά με την απόρριψη του μηχανήματος της Xerox, παρακαλούμε σημειώστε ότι ο εκτυπωτής μπορεί να περιέχει μόλυβδο, υδράργυρο, υπερχλωρικό και άλλα υλικά, η απόρριψη των οποίων μπορεί να ελέγχεται για περιβαλλοντικούς λόγους. Η παρουσία αυτών των υλικών είναι πλήρως σύμφωνη με τους παγκόσμιους κανονισμούς που ίσχυαν τη στιγμή που κυκλοφόρησε στην αγορά το προϊόν.

Για πληροφορίες ανακύκλωσης και απόρριψης, επικοινωνήστε με τις τοπικές αρχές.

Υλικό υπερχλωρικού: Το συγκεκριμένο προϊόν ενδέχεται να περιλαμβάνει μία ή περισσότερες συσκευές που περιέχουν υπερχλωρικό, όπως μπαταρίες. Ενδέχεται να απαιτείται ειδική μεταχείριση. Για περισσότερες πληροφορίες, επισκεφθείτε την τοποθεσία www.dtsc.ca.gov/hazardouswaste/perchlorate.

ΑΦΑΪΡΕΣΗ ΜΠΑΤΑΡΙΩΝ

Οι μπαταρίες πρέπει να αντικαθίστανται μόνο από υπηρεσία τεχνικής υποστήριξης που έχει εγκριθεί από τον κατασκευαστή.

Βόρεια Αμερική

Η Xerox διαθέτει ένα πρόγραμμα επιστροφής και επαναχρησιμοποίησης/ανακύκλωσης εξοπλισμού. Επικοινωνήστε με τον τοπικό αντιπρόσωπο της Xerox (1-800-ASK-XEROX) για να διαπιστώσετε αν αυτό το προϊόν Xerox εμπίπτει στο πρόγραμμα.

Για περισσότερες πληροφορίες σχετικά με τα περιβαλλοντικά προγράμματα της Xerox, μεταβείτε στη διεύθυνση www.xerox.com/environment.

Για πληροφορίες ανακύκλωσης και απόρριψης, επικοινωνήστε με τις τοπικές αρχές.

Ευρωπαϊκή Ένωση



Αυτά τα σύμβολα υποδεικνύουν ότι το προϊόν δεν πρέπει να απορρίπτεται μαζί με τα οικιακά απορρίμματα, σύμφωνα με την Οδηγία ΑΗΗΕ σχετικά με τα απόβλητα ειδών ηλεκτρικού και ηλεκτρονικού εξοπλισμού (2012/19/ΕΕ), την Οδηγία για τις μπαταρίες (2006/66/ΕΚ) και την εθνική νομοθεσία που χρησιμοποιεί αυτές τις Οδηγίες.

Αν ένα χημικό σύμβολο αναγράφεται κάτω από το σύμβολο που φαίνεται παρακάτω, σύμφωνα με την Οδηγία για τις μπαταρίες, υποδεικνύει ότι κάποιο βαρύ μέταλλο (Hg = Υδράργυρος, Cd = Κάδμιο, Pb = Μόλυβος) υπάρχει στην μπαταρία ή στον συσσωρευτή σε συγκέντρωση υψηλότερη από το ισχύον όριο που καθορίζονται στην Οδηγία για τις μπαταρίες.

Ορισμένα είδη εξοπλισμού ενδέχεται να χρησιμοποιούνται τόσο σε οικιακές όσο και σε επαγγελματικές εφαρμογές. Τα νοικοκυριά εντός της Ευρωπαϊκής Ένωσης μπορούν να επιστρέφουν δωρεάν τον χρησιμοποιημένο ηλεκτρικό και ηλεκτρονικό τους εξοπλισμό σε ειδικές εγκαταστάσεις περισυλλογής αποβλήτων. Για περισσότερες πληροφορίες σχετικά με τη συλλογή και την ανακύκλωση των παλαιών προϊόντων και των μπαταριών, επικοινωνήστε με τις τοπικές δημοτικές αρχές, την τοπική υπηρεσία απόρριψης απορριμμάτων ή το σημείο πώλησης από το οποίο αγοράσατε τα προϊόντα. Σε ορισμένα κράτη μέλη, ο τοπικός σας αντιπρόσωπος μπορεί να συλλέξει τον παλιό σας εξοπλισμό δωρεάν κατά την αγορά του νέου εξοπλισμού. Για περισσότερες πληροφορίες, επικοινωνήστε με τον μεταπωλητή σας.

Οι επαγγελματίες χρήστες στην Ευρωπαϊκή Ένωση, σύμφωνα με την ευρωπαϊκή νομοθεσία, ο ηλεκτρικός και ηλεκτρονικός εξοπλισμός, ο οποίος έχει φτάσει στο τέλος διάρκειας ζωής του και πρέπει να απορριφθεί, πρέπει να απορρίπτεται σύμφωνα με τις συμφωνηθείσες διαδικασίες. Αν θέλετε να απορρίψετε ηλεκτρικό και ηλεκτρονικό εξοπλισμό, πριν από την απόρριψη επικοινωνήστε με τον αντιπρόσωπο ή τον προμηθευτή σας, τον τοπικό σας μεταπωλητή ή τον αντιπρόσωπο της Xerox για πληροφορίες σχετικά με την επιστροφή εξοπλισμού που έχει φθάσει στο τέλος της διάρκειας ζωής του.

Ο ακατάλληλος χειρισμός αυτού του τύπου αποβλήτων μπορεί να έχει πιθανές επιπτώσεις στο περιβάλλον και στην ανθρώπινη υγεία εξαιτίας πιθανώς επικίνδυνων ουσιών οι οποίες γενικά συσχετίζονται με ΗΗΕ. Η συνεργασία σας στη σωστή απόρριψη αυτού του προϊόντος θα συμβάλει στην αποτελεσματική χρήση των φυσικών πόρων.

ΑΠΟΡΡΙΨΗ ΕΚΤΟΣ ΕΥΡΩΠΑΪΚΗΣ ΈΝΩΣΗΣ

Αυτά τα σύμβολα ισχύουν μόνο στην Ευρωπαϊκή Ένωση. Εάν επιθυμείτε να απορρίψετε αυτό τον εξοπλισμό, επικοινωνήστε με τις τοπικές αρχές ή τον προμηθευτή σας για να μάθετε τη σωστή μέθοδο απόρριψης.

Άλλες χώρες

Επικοινωνήστε με τις αρμόδιες αρχές διαχείρισης αποβλήτων και ζητήστε οδηγίες σχετικά με τις διαδικασίες απόρριψης.

