

Udgave 1.0
Februar 2013



Xerox® Color C75 Press

Hurtig startvejledning



©2012 Xerox Corporation. Alle rettigheder forbeholdt. Xerox® og Xerox og figurmærket® er varemærker tilhørende Xerox Corporation i USA og/eller andre lande.

BR4006

Indholdsfortegnelse

1 Produktoversigt	1-1
Brugergrænseflade.....	1-2
Tænd/sluk.....	1-3
To afbrydere.....	1-3
Tænd.....	1-3
Sluk.....	1-4
2 Kopiering	2-1
Kopiering fra dokumentfremfører.....	2-1
Kopiering fra glaspladen.....	2-2
3 Hvor kan jeg finde hjælp	3-1
Hjælp på internettet.....	3-1
Kundedokumentation til printerserver.....	3-1
4 Papir og andet materiale	4-1
Ilægning af papir i magasin 1, 2 og 3.....	4-1
Ilægning af papir i specialmagasinet (magasin 5).....	4-2
5 Udskiftning af forbrugsstoffer	5-1
Bestilling af forbrugsstoffer.....	5-1
Udskiftning af tonerpatron.....	5-2

1

Produktoversigt

Denne maskine er en farve-/sort-hvid kopimaskine og netværksprinter, der producerer 75 kopier/udskrifter i minuttet.

Brugergrenseflade



1. Berøringskærm
2. Alle opgavetyper
3. Opgavetyper
4. Opgavestatus
5. Maskinstatus
6. Log ind/ud
7. Energisparer
8. Slet alt
9. Stop
10. Start
11. Afbryd
12. Tastatur
13. Sprog
14. Hjælp

Tænd/sluk

To afbrydere



Maskinen har to strømafbrydere:

1. Tænd-/slukknop: Brug denne kontakt til at tænde eller slukke for maskinen.
2. Hovedafbryder: Denne kontakt er placeret bag frontlågen. Den anvendes hovedsageligt af Xerox-servicerepræsentanten ved servicering af maskinen. I sjældne problemløsningstilfælde kan du blive bedt om at slukke for maskinen på denne afbryder.

VIGTIGT

Sluk altid på tænd-/slukknappen først og derefter på hovedafbryderen.

Tænd

Når du har tændt for strømmen, tager maskinen ca. 3 minutter om at varme op, før du kan begynde at kopiere.

Produktoversigt

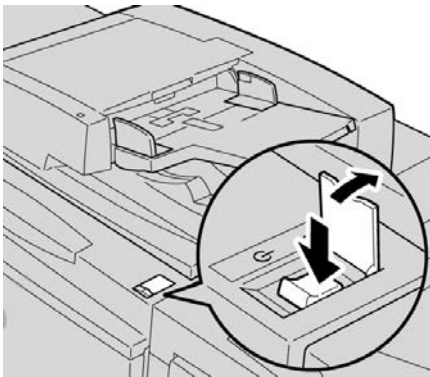

1. Løft låget.
2. Tryk tænd-/slukknappen til positionen On (tændt).
Meddelelsen 'Vent venligst...' angiver, at maskinen varmer op. Maskinen kan ikke bruges, mens den varmer op.

Sluk

1. Tryk tænd-/slukknappen til positionen Off (slukket).
2. Kontrollér, at skærmen er helt slukket, før du tænder for maskinen igen.

2

Kopiering

Kopiering fra dokumentfremfører

1. Justér dokumentstyrene til bredeste position.

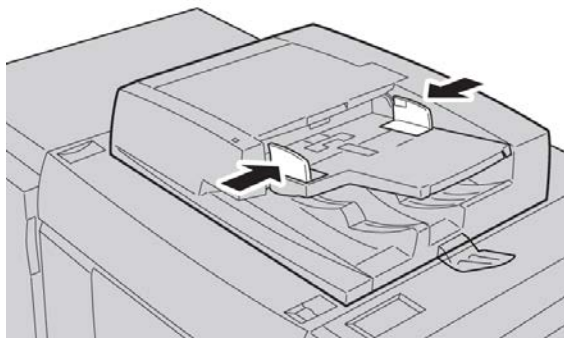

2. Ilæg dokumenterne med forsiden opad med den første side øverst og med den øverste kant mod bagsiden eller venstre side af maskinen.
Bekræftelsesindikatoren lyser for at vise, at dokumenterne er lagt korrekt.

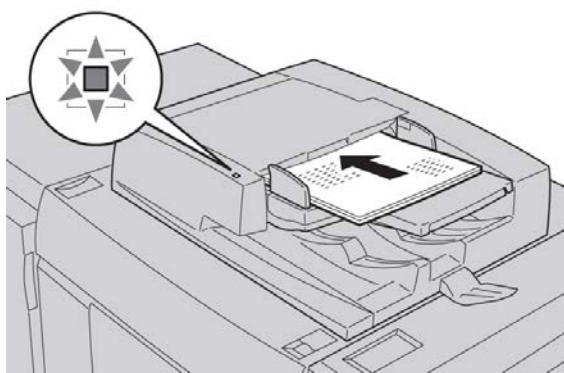

3. Tryk på knappen **Alle opgavetyper**.
4. Vælg **Kopiering** på skærbilledet **Alle opgavetyper**.
5. Vælg de ønskede funktioner/indstillinger for Kopiering.

Kopiering

- Reduktion/forstørrelse
- Papirvalg
- Outputfarve
- Levering
- 1- eller 2-sidet
- Originaltype
- Lysere/mørkere

De funktioner, der vises på hovedskærbilledet for Kopiering varierer afhængigt af, hvordan dette skærbillede er konfigureret af administratoren.

6. Indtast kopiantal.
7. Tryk på **Start**.

Kopiering fra glaspladen

1. Åbn dokumentfremføreren.

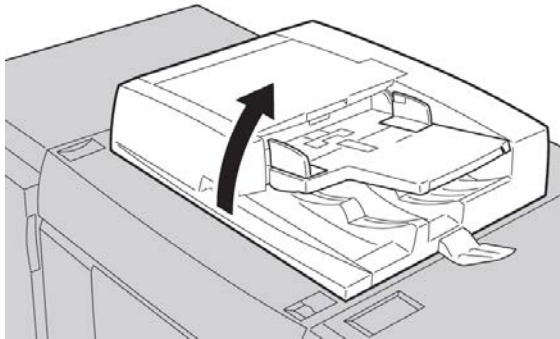

2. Placér dokumentet med forsiden nedad og læg det som vist på illustrationen.

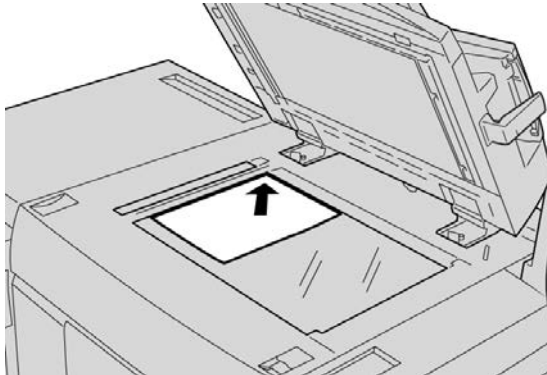

3. Tryk på knappen **Alle opgavetyper**.
4. Vælg **Kopiering** på skærbilledet **Alle opgavetyper**.
5. Vælg de ønskede funktioner/indstillinger for Kopiering.
 - Reduktion/forstørrelse
 - Papirvalg

- Outputfarve
- Levering
- 1- eller 2-sidet
- Originaltype
- Lysere/mørkere

De funktioner, der vises på hovedskærbilledet for Kopiering varierer afhængigt af, hvordan dette skærbillede er konfigureret af administratoren.

6. Indtast kopiantal.
7. Tryk på **Start**.

3

Hvor kan jeg finde hjælp

Hjælp på internettet

Xerox på internettet: For systemsupport, brugerhjælp, kundedokumentation og servicesupport skal du gå til www.xerox.com og klikke på linket **Kontakt os** for specifikke kontaktoplysninger/telefonnumre i dit område.

BEMÆRK

Du kan få de seneste kundedokumentationsopdateringer til dit produkt ved at gå til www.xerox.com. Tjek regelmæssigt denne hjemmeside for de seneste oplysninger om dit produkt.

Det kan være nyttigt at kende din maskines serienummer, før du ringer til support. Maskinens serienummer findes på fanen Maskininformation: **Maskinstatus > Maskininformation**.

Kundedokumentation til printerserver

Kundedokumentationen til printerserveren findes på en cd/dvd, der leveres sammen med printserveren. Du eller din systemadministrator bør udskrive disse dokumenter efter installation.

Hvor kan jeg finde hjælp

4

Papir og andet materiale

Ilægning af papir i magasin 1, 2 og 3

BEMÆRK

Der kan opstå papirstop, hvis et magasin åbnes, mens det fremfører papir.

1. Vælg den rette papirtype for din udskrivningsopgave.
2. Træk langsomt magasinet ud, indtil det stopper.
3. Åbn papirpakken.
4. Luft arkene, inden du lægger dem i magasinet.
5. Ilæg og justér kanten af papiret op mod venstre kant af magasinet.

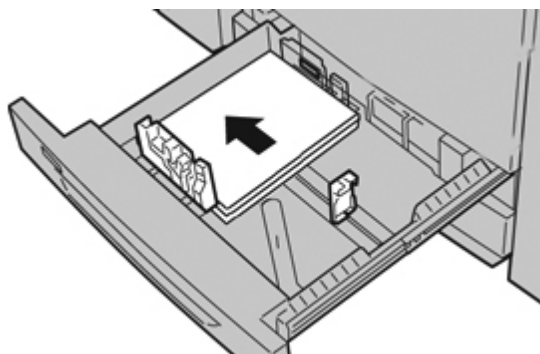

Papir kan lægges med enten lang fremføringskant/stående eller kort fremføringskant/liggende retning.

6. Justér papirstyrene ved at trykke sammen om udløseren og flyt forsigtigt kantstyret, indtil det netop rører ved kanten af materialet i magasinet.

Læg ikke materialer i over MAX-linien, som findes på bageste kantstyr.

7. Skub forsigtigt magasinet ind, indtil det stopper.

Hvis det er aktiveret af din systemadministrator, kan skærbilledet for magasinindstillinger blive vist.

8. Hvis der er foretaget ændringer i papirmagasinet, skal du trykke på knappen **Skift indstilling**. Ellers skal du gå til næste trin.
 - a) Foretag de ønskede valg for **Papirtype/Papirvægt, Papirformat** og **Papirfarve**.
 - b) Foretag om nødvendigt de ønskede ændringer for papirbuning/justering.

BEMÆRK

Der henvises til System Administration Guide (systemadministratorvejledning) for detaljerede oplysninger om indstillingsmuligheder for papirbuning og -justering.

- c) Vælg **Gem**, indtil du kommer tilbage til magasinindstillingsvinduet.
9. Vælg **Bekræft** for at lukke vinduet.

Ilægning af papir i specialmagasinet (magasin 5)

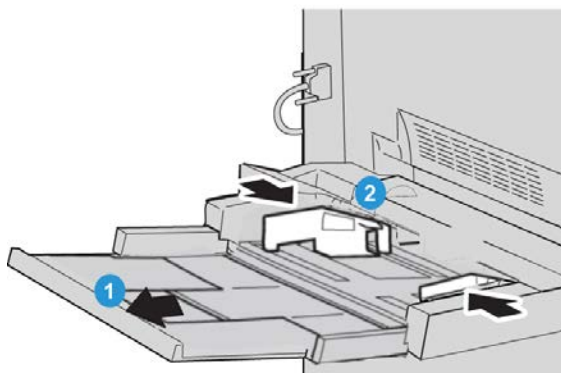

1. Træk forsigtigt specialmagasinet (magasin 5) så langt ud som nødvendigt for at ilægge papiret.
2. Tag fat midt på papirstyrene og skub dem til det ønskede papirformat.
3. Vælg den rette papirtype for din udskrivningsopgave.
4. Åbn papirpakken.
5. Luft arkene, inden du lægger dem i magasinet.

6. Skub papiret eller materialet ind i magasinet, indtil det stopper.

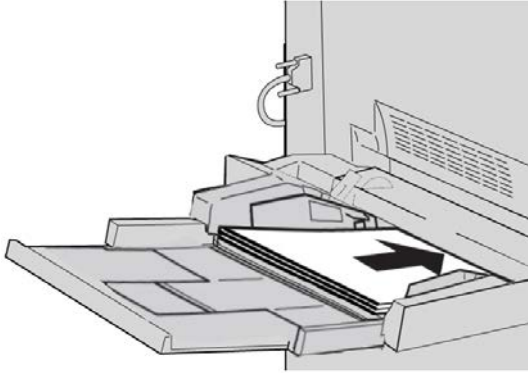

7. Justér papirstyrene, så de netop rører ved kanten af stakken.
Hvis det er aktiveret af din systemadministrator, kan skærmbilledet for magasinindstillinger blive vist.
8. Hvis der er foretaget ændringer i papirmagasinet, skal du trykke på knappen **Skift indstilling**. Ellers skal du gå til næste trin.
 - a) Foretag de ønskede valg for **Papirtype/Papirvægt, Papirformat og Papirfarve**.
 - b) Foretag om nødvendigt de ønskede ændringer for papirbuning/justering.

BEMÆRK

Der henvises til System Administration Guide (systemadministratorvejledning) for detaljerede oplysninger om indstillingsmuligheder for papirbuning og -justering.

- c) Vælg **Gem**, indtil du kommer tilbage til magasinindstillingsvinduet.
9. Vælg **Bekræft** for at lukke vinduet.

Papir og andet materiale

5

Udskiftning af forbrugsstoffer

Bestilling af forbrugsstoffer

Xerox forbrugsstoffer, papir og materiale kan bestilles hos Xerox ved at gå til www.xerox.com og klikke på enten linket Kontakt os for specifikke kontaktoplysninger/telefonnumre i dit område, eller ved at klikke på Forbrugsstoffer og indtaste/vælge dine specifikke maskineoplysninger (produktserie og modeltype).

Opbevar forbrugsstoffer og Xerox-enheder i deres oprindelige emballage på et passende sted.

BEMÆRK

Se altid www.xerox.com for varenumre på de nyeste forbrugsstoffer.

Følgende enheder er forbrugsstoffer til denne maskine. Det anbefales, at du har ekstra forbrugsstoffer på lager, så de er til rådighed, når de skal udskiftes.

Forbrugsstoffer

Toner-/farvepatroner

- Sort tonerpatron; genbestillingsantal: 2/boks
- Cyan tonerpatron; genbestillingsantal: 1/boks
- Magenta tonerpatron; genbestillingsantal: 1/boks
- Gul tonerpatron; genbestillingsantal: 1/boks

Forbrugsstoffer

Valsemoduler

- Sort valsemodul; genbestillingsantal: 1/boks
- Cyan valsemodul; genbestillingsantal: 1/boks
- Magenta valsemodul; genbestillingsantal: 1/boks
- Gul valsemodul; genbestillingsantal: 1/boks

Andre forbrugsstoffer

- Beholder til brugt toner; genbestillingsantal: 1/boks
- Fusermodul; genbestillingsantal: 1/boks

Udskiftning af tonerpatron

⚠ ADVARSEL

Udskift en tonerpatron, mens maskinen er tændt. Før du udskifter en patron, skal du sikre, at maskinen har kølet ned. Ellers kan det resultere i forbrændinger på huden, hvis visse dele af maskinen berøres.

1. Åbn lågen til tonerpatronerne, som findes lige over maskinens frontlåge.



2. Læg papir på gulvet, før du fjerner patronen. Derved vil eventuelt overskydende toner falde på papiret.

3. Tag fat i håndtaget for den farve, der er angivet i meddelelsen.

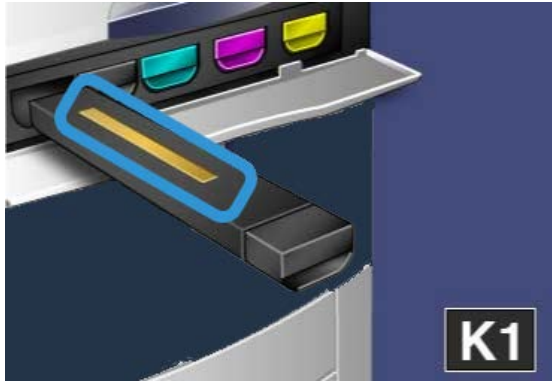

4. Fjern tonerpatronen ved forsigtigt at trække den vandret ud. Pas på ikke at få toner på tøjet.

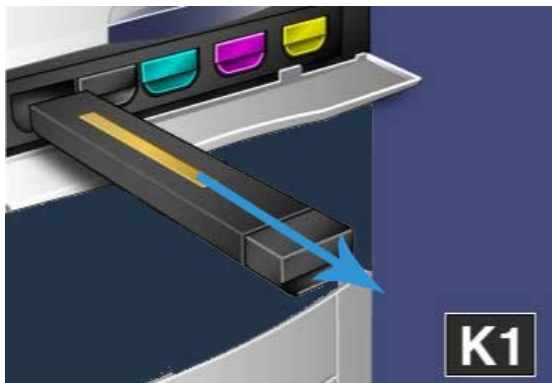

5. Kassér den gamle tonerpatron som normalt kontoraffald eller genbrug patronen.
6. Tag den nye tonerpatron ud af emballagen.
7. Vip forsigtigt den nye patron op og ned og derefter til venstre og højre for at fordele toneren.
8. Sæt den nye tonerpatron ind på plads, således at pilene på patronen flugter med printeren, og skub forsigtigt patronen ind i maskinen, indtil du hører et klik.

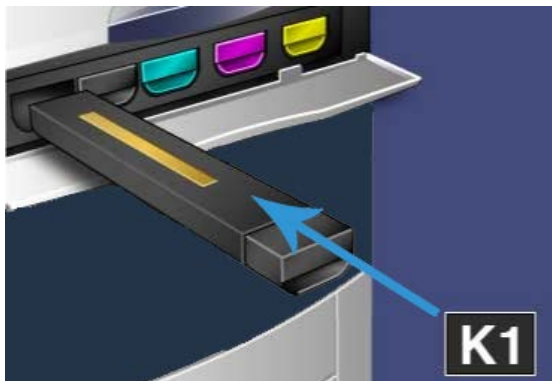

9. Luk lågen til tonerpatronerne. Hvis lågen ikke kan lukkes helt, skal du kontrollere, at patronen er i låst position og er installeret i den rigtige tonerposition.

 **FORSIGTIG**

Brug aldrig en støvsuger til at fjerne spildt toner. Det kan forårsage en lille eksplosion, når toneren fylder støvsugeren og skaber gnister. Brug en kost, en børste eller en klud fugtet med et neutralt rengøringsmiddel.

Indeks

B

Bestilling af forbrugsstoffer
Forbrugsstoffer 5-1
Brugergænseflade 1-2

D

Dokumentfremfører
kopiering fra dokumentfremfører 2-1

F

Forbrugsstoffer 5-1

G

Glasplade
kopiering fra glaspladen 2-2

H

Hjælp 3-1
på internettet 3-1
på printerserverens kundedokumentations
cd/dvd 3-1
hjælp på internettet
www.xerox.com 3-1

K

Kopiering 2-1

M

Magasiner
Ilægning af papir i magasin 1, 2 og 3 4-1
ilægning af papir i magasin 5
(specialmagasin) 4-2

P

Papir
Ilægning af papir i magasin 1, 2 og 3 4-1
Ilægning af papir i specialmagasinet
(magasin 5) 4-2

S

Strøm
tænd-/slukknop
tændknop
tænd
sluk

U

Udskiftning af forbrugsstoffer
Udskiftning af tonerpatron 5-2

