

Xerox® Color C75 Press

Pikaopas



©2012 Xerox Corporation. Kaikki oikeudet pidätetään. Xerox® ja Xerox ja kuviomerkki® ovat Xerox Corporationin tavaramerkkejä Yhdysvalloissa ja/tai muissa maissa.

BR4006

Sisällys

1 Yleistä	1-1
Käyttöliittymä.....	1-2
Virran kytkeminen ja katkaiseminen.....	1-3
Kaksi virtakytkintä.....	1-3
Virran kytkeminen.....	1-3
Virran katkaiseminen.....	1-4
2 Kopiointi	2-1
Kopiointi käytettäessä originaalien syöttölaitetta.....	2-1
Kopiointi valotuslasilta.....	2-2
3 Mistä saa ohjeita	3-1
Ohjeita Internetissä.....	3-1
Tulostuspalvelimen käyttöohjeisto.....	3-1
4 Paperi ja muu tulostusmateriaali	4-1
Paperin lisääminen alustoille 1, 2 ja 3.....	4-1
Paperin lisääminen ohisyöttöalustalle (alusta 5).....	4-2
5 Kulutustarvikkeiden vaihtaminen	5-1
Tarvikkeiden tilaaminen.....	5-1
Värikasetin vaihtaminen.....	5-2

Yleistä

Tämä tuote on neliväri-/mustavalkokopiokone ja verkkotulostin, jonka toimintanopeus on 75 kopiota minuutissa.

Käyttöliittymä



1. Kosketusnäyttö
2. Kaikki palvelut
3. Palvelut
4. Töiden tila
5. Koneen tila
6. Kirjautuminen
7. Virransäästö
8. Nollaa kaikki
9. Pysäytys
10. Käynnistys
11. Väilyö
12. Näppäimistö
13. Kieli
14. Opastus

Virran kytkeminen ja katkaiseminen

Kaksi virtakytkintä



Koneessa on kaksi virtakytkintä:

1. Virtakytkin: Tästä kytketään ja katkaistaan koneen virta.
2. Päävirtakytkin: Tämä kytkin sijaitsee koneen etuoven/etulevyn takana. Sitä käyttää pääasiassa Xeroxin huoltoteknikko huoltaessaan konetta. Joissakin harvoissa ongelmatilanteissa sinua ehkä kehoitetaan katkaisemaan koneen virta tästä kytkimestä.

TÄRKEÄÄ

Virta on aina katkaistava ensin virtakytkimestä ja vasta sitten päävirtakytkimestä.

Virran kytkeminen

Virran kytkemisen jälkeen koneen lämpeneminen kopiointivalmiuteen kestää noin kolme minuuttia.

Yleistä

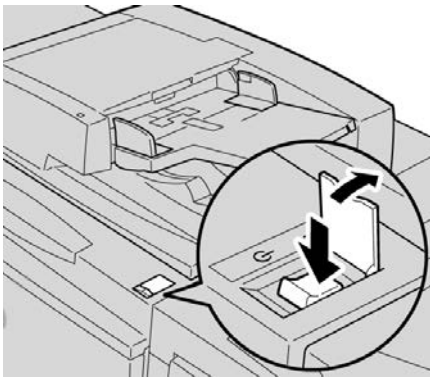

1. Avaa kansi.
2. Paina virtakytkin on-asentoon.

Koneen lämmitessä näytössä lukee Odota hetki... Koneetta ei voi käyttää lämpenemisen aikana.

Virran katkaiseminen

1. Paina virtakytkin ei-asentoon.
2. Varmista, että näyttö on kokonaan sammunut ennen kuin kytket virran uudelleen.

2

Kopiointi

Kopiointi käytettäessä originaalien syöttölaitetta

1. Säädä siirrettävät syöttöohjaimet leveimpään asentoonsa.

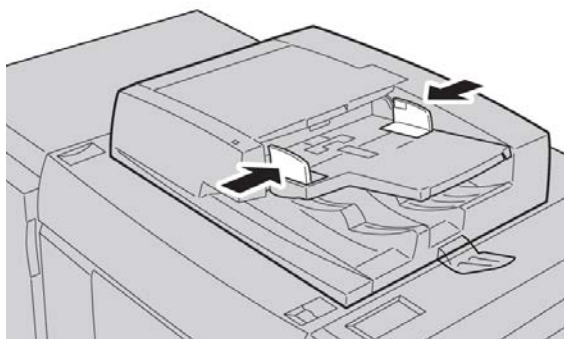

2. Aseta originaalit syöttöalustalle etusivu alaspäin, ensimmäinen sivu päällimmäisenä, yläreunat syöttölaitteen takaosaa päin tai vasemmalle päin.
Merkkivalo syttyy, kun originaalit on asetettu oikein.

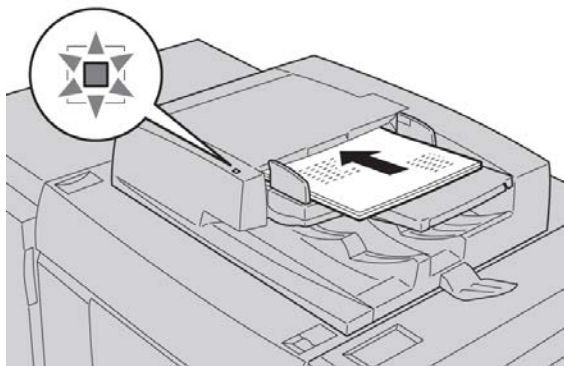

3. Paina **Kaikki palvelut** -näppäintä.

Kopiointi

4. Valitse **Kaikki palvelut** -näytöstä **Kopiointi**.
5. Valitse Kopiointi-näytöstä haluamasi toiminnot ja asetukset.
 - Kokosuhde
 - Paperialustat
 - Tulostusväri
 - Luovutus
 - 1-/2-puolisuus
 - Originaalin tyyppi
 - Tummuus

Ensimmäisessä Kopiointi-näytössä näkyvät toiminnot voivat vaihdella järjestelmänvalvojan asetusten mukaan.

6. Anna kopiomäärä.
7. Paina **Käynnistys**.

Kopiointi valotuslasilta

1. Avaa syöttölaite.

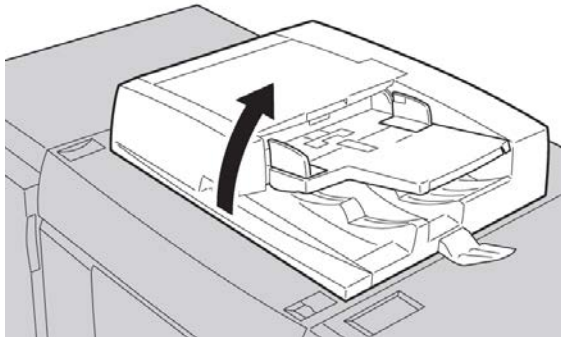

2. Aseta originaali kopioitava puoli alaspäin ja kohdista se lasille kuvan mukaisesti.

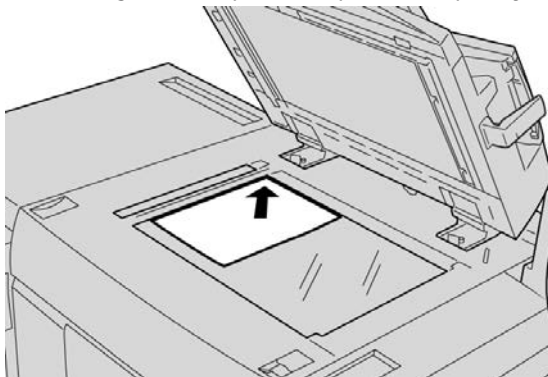

3. Paina **Kaikki palvelut** -näppäintä.
4. Valitse **Kaikki palvelut** -näytöstä **Kopiointi**.
5. Valitse Kopiointi-näytöstä haluamasi toiminnot ja asetukset.

- Kokosuhde
- Paperialustat
- Tulostusväri
- Luovutus
- 1-/2-puolisuus
- Originaalin tyyppi
- Tummuus

Ensimmäisessä Kopiointi-näytössä näkyvät toiminnot voivat vaihdella järjestelmänvalvojan asetusten mukaan.

6. Anna kopiomäärä.
7. Paina **Käynnistys**.

Kopiointi

3

Mistä saa ohjeita

Ohjeita Internetissä

Xerox Internetissä: järjestelmätukea, käytön opastusta, käyttöohjeita ja huoltotukea saa osoitteesta www.xerox.com. Napsauttamalla **Ota yhteyttä** -linkkiä saat näkyviin oman alueesi yhteystiedot ja puhelinnumerot.

HUOM.

Uusimmat käyttöohjeet on ladattavissa verkko-osoitteesta www.xerox.com. Muista aika ajoin tarkastaa tältä verkkosivustolta uusimmat tuotetta koskevat tiedot.

Koneen sarjanumero saattaa olla hyödyllinen tieto tukeen soittaessa. Koneen sarjanumero näkyy Laitetietoja-näytössä (**Koneen tila > Laitetietoja**).

Tulostuspalvelimen käyttöohjeisto

Tulostuspalvelimen käyttöohjeisto on CD/DVD-levyllä, joka toimitetaan tulostuspalvelimen mukana. Tulosta käyttöohjeisto asennuksen jälkeen tai pyydä järjestelmänvalvojaa tulostamaan se.

Mistä saa ohjeita

4

Paperi ja muu tulostusmateriaali

Paperin lisääminen alustoille 1, 2 ja 3

HUOM.

Jos paperialusta avataan kesken paperinsyötön, saattaa seurauksena olla paperitukkeuma.

1. Valitse työssä käytettävä paperi.
2. Vedä alustaa hitaasti ulos, kunnes se pysähtyy.
3. Avaa papeririisi niin, että sen saumapuoli on ylöspäin.
4. Tuuleta arkit ennen niiden asettamista alustalle.
5. Aseta paperi alustan vasenta reunaa vasten.

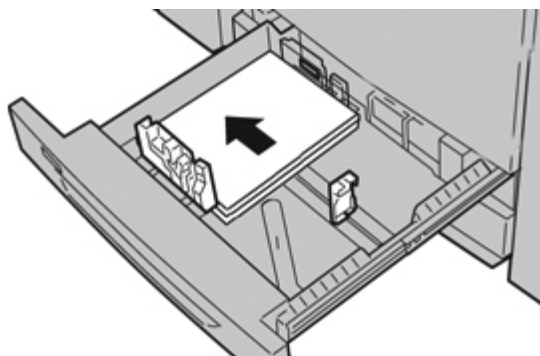

Paperi voidaan asettaa joko vaaka- (syöttö lyhyt reuna edellä) tai pystysuuntaan (syöttö pitkä reuna edellä).

6. Säädä rajoittimet siten, että ne koskettavat paperia kevyesti. Paperipino ei saa ylittää takarajoittimen MAX-viivaa.

7. Työnnä alustaa koneeseen, kunnes se pysähtyy.
Paperialustan asetukset näkyvät käyttöliittymässä, jos järjestelmänvalvoja on ottanut niiden näyttämisen käyttöön.
8. Jos paperialustan asetuksiin on tehty muutoksia, valitse **Muuta asetuksia**. Muussa tapauksessa jatka seuraavaan vaiheeseen.
 - a) Tee haluamasi valinnat kohdissa **Paperin tyyppi ja paino**, **Paperikoko** ja **Paperin väri**.
 - b) Jos tarpeen, muuta paperin käpristymä- ja kohdistusasetuksia.
HUOM.
Tarkat ohjeet paperin käpristymän ja kohdistuksen säätämisestä on järjestelmänvalvojan käsikirjassa.
 - c) Valitse **Tallenna** niin monta kertaa, että Paperialustat-ikkuna tulee näkyviin.
9. Sulje ikkuna valitsemalla **Vahvista**.

Paperin lisääminen ohisyöttöalustalle (alusta 5)

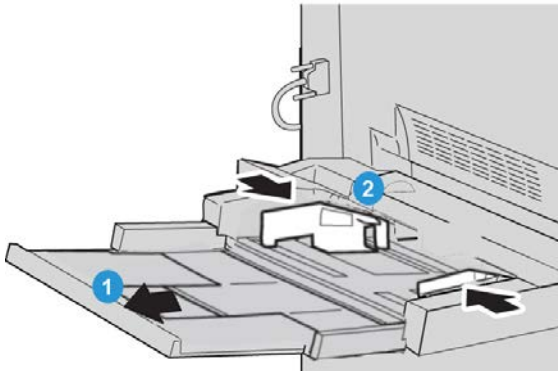

1. Vedä ohisyöttöalustan (alustan 5) jatke varovasti ulos, jos tarpeen paperin koon vuoksi.
2. Pidä kiinni rajoittimien keskikohdasta ja liu'uta ne haluttua paperikokoa vastaavaan kohtaan.
3. Valitse työssä käytettävä paperi.
4. Avaa papeririisi niin, että sen saumapuoli on ylöspäin.
5. Tuuleta arkit ennen niiden asettamista alustalle.

6. Työnnä paperia alustalle niin pitkälle kuin se menee.

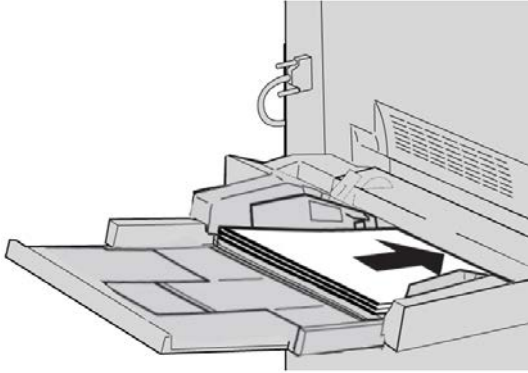

7. Säädä rajoittimia niin, että ne koskettavat paperin reunoja.
Paperialustan asetukset näkyvät käyttöliittymässä, jos järjestelmänvalvoja on ottanut niiden näyttämisen käyttöön.
8. Jos paperialustan asetuksiin on tehty muutoksia, valitse **Muuta asetuksia**. Muussa tapauksessa jatka seuraavaan vaiheeseen.
- a) Tee haluamasi valinnat kohdissa **Paperin tyyppi ja paino**, **Paperikoko** ja **Paperin väri**.
 - b) Jos tarpeen, muuta paperin käpristymä- ja kohdistusasetuksia.
- HUOM.**
Tarkat ohjeet paperin käpristymän ja kohdistuksen säätämisestä on järjestelmänvalvojan käsikirjassa.
- c) Valitse **Tallenna** niin monta kertaa, että Paperialustat-ikkuna tulee näkyviin.
9. Sulje ikkuna valitsemalla **Vahvista**.

Paperi ja muu tulostusmateriaali

5

Kulutustarvikkeiden vaihtaminen

Tarvikkeiden tilaaminen

Xerox-kulutustarvikkeita ja paperia voi tilata Xeroxilta osoitteesta www.xerox.com. Oman alueesi yhteystiedot saat näkyviin napsauttamalla Ota yhteyttä -linkkiä. Vaihtoehtoisesti voit napsauttaa Tarvikkeet-linkkiä ja antaa tai valita koneesi tiedot (tuoteperhe ja malli).

Säilytä kulutustarvikkeet ja varaosat alkuperäispakkauksissa lähellä konetta.

HUOM.

Uusimmat kulutustarvikkeiden tilausnumerot näkyvät osoitteessa www.xerox.com

Seuraavassa luetellaan koneen kulutustarvikkeet. Pidä näitä tarvikkeita aina saatavilla vaihdon nopeuttamiseksi.

Asiakkaan vaihdettavissa olevat osat

Värikasetit

- Musta värikasetti (tilausmäärä 2/laatikko)
- Syaani värikasetti (tilausmäärä 1/laatikko)
- Magenta värikasetti (tilausmäärä 1/laatikko)
- Keltainen värikasetti (tilausmäärä 1/laatikko)

Asiakkaan vaihdettavissa olevat osat

Rumpukasetit

- Musta rumpukasetti (tilausmäärä 1/laatikko)
- Syaani rumpukasetti (tilausmäärä 1/laatikko)
- Magenta rumpukasetti (tilausmäärä 1/laatikko)
- Keltainen rumpukasetti (tilausmäärä 1/laatikko)

Muut osat

- Hukkaväripullo (tilausmäärä 1/laatikko)
- Kiinnityslaite (tilausmäärä 1/laatikko)

Värikasetin vaihtaminen

VAARA

Vaihda kasetti virran ollessa kytkettynä koneeseen. Anna koneen jäähtyä ennen kasetin vaihtamista. Kuumien koneen osien koskettaminen saattaa aiheuttaa palovammoja.

1. Avaa värikasettialueen etulevy (koneen etuoven/etulevyn yläpuolella).



2. Suojaa lattia paperilla ennen kasetin irrottamista. Näin kasetista mahdollisesti putoava väriaine ei tahri lattiaa.

3. Tartu viestissä osoitetun värikasetin kahvaan.

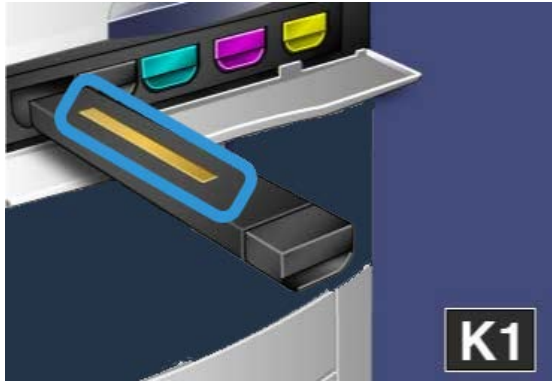

4. Vedä kasetti varovasti ulos koneesta. Varo, ettei väriainetta läiky vaatteillesi.

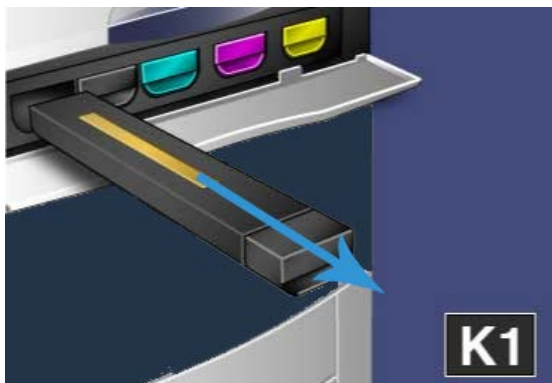

5. Hävitä vanha kasetti normaalin toimistojätteen mukana tai kierrätä se.
6. Ota uusi kasetti pakkauksesta.
7. Kallista kasettia varovasti ylös ja alas, sitten vasemmalle ja oikealle, jotta väriaine jakautuu tasaisesti kasetissa.
8. Kohdista kasetti kasettiaukkoon nuolien avulla ja työnnä kasetti varovasti koneeseen, kunnes kuulet naksahduksen.

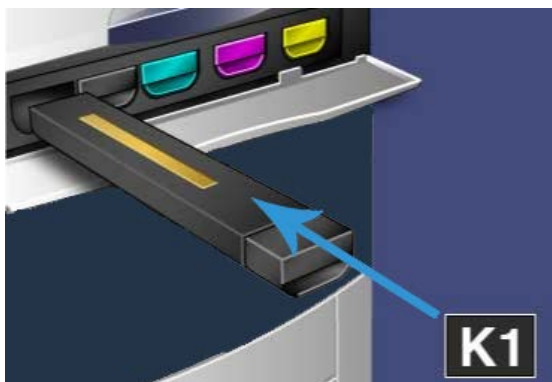

9. Sulje kasettialueen etulevy. Jos levy ei mene kiinni, varmista että kasetti on lukitusasennossa ja oikeassa kasettipaikassa.

 **VAROITUS**

Älä koskaan käytä pölynimuria läikkyneen väriaineen puhdistamiseen. Väriaine saattaa syttyä kipinästä imurin sisällä ja aiheuttaa pienen räjähdyksen. Käytä puhdistuksessa harjaa tai miedolla puhdistusaineella kostutettua liinaa.

Hakemisto

A

Alustat
paperin lisääminen alustalle 5 (ohisyöttö)
4-2
paperin lisääminen alustoille 1, 2 ja 3 4-1
asiakkaan vaihdettavissa olevat osat 5-1

K

Kopiointi 2-1
Kulutustarvikkeiden vaihtaminen
värikasetin vaihtaminen 5-2
Käyttöliittymä 1-2

O

Ohjeita 3-1
Internetissä 3-1
tulostuspalvelimen
käyttöohjeisto-CD/DVD:llä 3-1
Ohjeita Internetissä
www.xerox.com 3-1

Originaalien syöttölaite
kopiointi käytettäessä originaalien
syöttölaitetta 2-1

P

Paperi
paperin lisääminen alustoille 1, 2 ja 3 4-1
paperin lisääminen ohisyöttöalustalle
(alusta 5) 4-2

T

Tarvikkeiden tilaaminen
asiakkaan vaihdettavissa olevat osat 5-1

V

Valotuslasi
kopiointi valotuslasilta 2-2
Virta
virtakytkin
virtapainike
virran kytkeminen
virran katkaiseminen

