

Versie 1.0
Februari 2013



Xerox® Color C75 Press

Snelstarthandleiding



©2012 Xerox Corporation. Alle rechten voorbehouden. XEROX® en XEROX en Beeldmerk® zijn handelsmerken van Xerox Corporation in de Verenigde Staten en/of andere landen.

BR4006

Inhoudsopgave

1 Productoverzicht.....	1-1
Gebruikersinterface.....	1-2
In-/uitschakelen.....	1-3
Twee aan/uit-schakelaars.....	1-3
Inschakelen.....	1-3
Uitschakelen.....	1-4
2 Kopiëren.....	2-1
Basisfuncties voor kopiëren met de AOD.....	2-1
Kopiëren - Basis via de glasplaat.....	2-2
3 Waar kunt u terecht voor hulp?.....	3-1
Hulp op het internet.....	3-1
Klantendocumentatie voor printerserver.....	3-1
4 Papier en ander afdrukmateriaal.....	4-1
Papier in lade 1, 2 en 3 plaatsen.....	4-1
Papier in de handmatige invoer (lade 5) plaatsen.....	4-2
5 Verbruiksartikelen vervangen.....	5-1
Verbruiksartikelen bestellen.....	5-1
Tonercassette vervangen.....	5-2

Inhoudsopgave

1

Productoverzicht

Dit apparaat is een kopieerapparaat en netwerkprinter voor 4 kleuren/zwart-wit met een snelheid van 75 kopieën/afdrukken per minuut.

Gebruikersinterface



1. Aanraakscherm
2. Home Functies
3. Functies
4. Opdrachtstatus
5. Apparaatstatus
6. Aan-/afmelden
7. Energiespaarstand
8. Alles wissen
9. Stop
10. Start
11. Onderbreken
12. Cijfertoetsen
13. Taal
14. Help

In-/uitschakelen

Twee aan/uit-schakelaars



Het apparaat heeft twee aan/uit-schakelaars:

1. Aan/uit-schakelaar: Gebruik deze schakelaar om het apparaat aan of uit te zetten.
2. Hoofdstroomschakelaar: Deze schakelaar bevindt zich achter de voordeur/voorklep. De schakelaar wordt hoofdzakelijk tijdens onderhoud door de Xerox-servicemedewerker gebruikt. Een heel enkele keer wordt u bij het oplossen van problemen gevraagd het apparaat met deze schakelaar uit te schakelen.

BELANGRIJK

Schakel het apparaat altijd eerst uit met de aan/uit-schakelaar en pas dan met de hoofdstroomschakelaar.

Inschakelen

Na het inschakelen moet het apparaat ongeveer 3 minuten opwarmen voordat u kunt beginnen met het maken van kopieën.

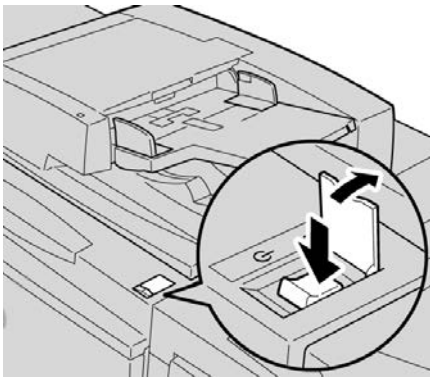

1. Open het klepje.
2. Zet de aan/uit-schakelaar in de aan-stand.
Het bericht Even geduld a.u.b... geeft aan dat het apparaat bezig is met opwarmen.
Het apparaat kan tijdens het opwarmen niet worden gebruikt.

Uitschakelen

1. Zet de aan/uit-schakelaar in de stand OFF.
2. Controleer of het scherm van de gebruikersinterface helemaal uit is voordat u het apparaat weer aanzet.

2

Kopiëren

Basisfuncties voor kopiëren met de AOD

1. Pas de beweegbare documentgeleiders op de breedste stand aan.

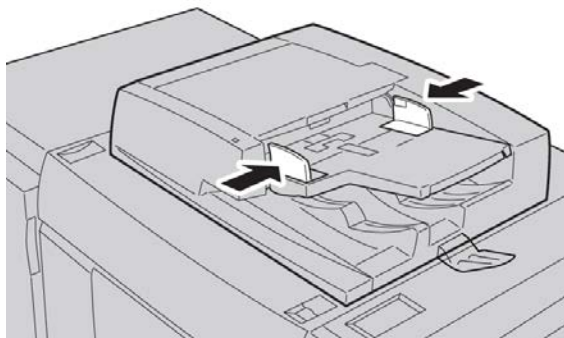

2. Plaats de originelen met de **BEELDZIJDE OMHOOG**, de eerste pagina bovenaan en de koptekst naar de achter- of linkerkant van het apparaat.
Het bevestigingslampje gaat branden om aan te geven dat de documenten correct zijn geplaatst.

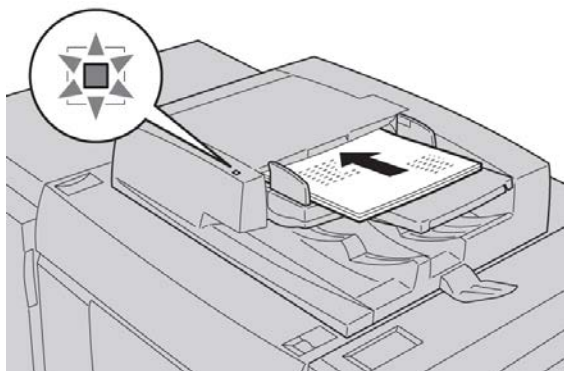

3. Druk op de toets **Home Functies**.
4. Selecteer **Kopiëren** in het venster **Home Functies**.

Kopiëren

5. Selecteer de gewenste functies/opties in het scherm Kopiëren.

- Verkleinen/vergroten
- Papierinvoer
- Afdrukkeur
- Aflevering kopieën
- 2-zijdig kopiëren
- Origineeltype
- Lichter/donkerder

De functies die op het hoofdscherm voor kopiëren worden weergegeven, variëren afhankelijk van de manier waarop het hoofdscherm voor kopiëren door de beheerder is geconfigureerd.

6. Voer het aantal in.

7. Druk op **Start**.

Kopiëren - Basis via de glasplaat

1. Open de AOD.

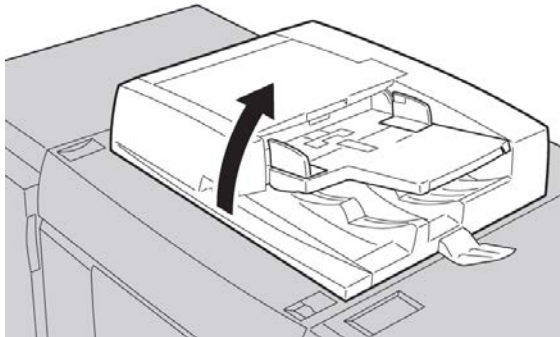

2. Plaats het document met de **BEELDZIJDE OMLAAG** met de in deze afbeelding weergegeven uitlijning.

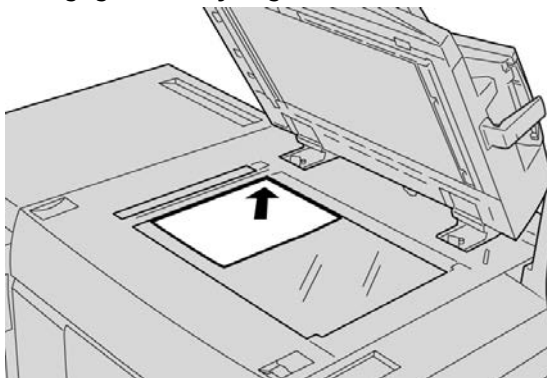

3. Druk op de toets **Home Functies**.

4. Selecteer **Kopiëren** in het venster **Home Functies**.

5. Selecteer de gewenste functies/opties in het scherm Kopiëren.

- Verkleinen/vergroten
- Papierinvoer
- Afdrukkeur
- Aflevering kopieën
- 2-zijdig kopiëren
- Origineeltype
- Lichter/donkerder

De functies die op het hoofdscherm voor kopiëren worden weergegeven, variëren afhankelijk van de manier waarop het hoofdscherm voor kopiëren door de beheerder is geconfigureerd.

6. Voer het aantal in.

7. Druk op **Start**.

Kopiëren

3

Waar kunt u terecht voor hulp?

Hulp op het internet

Xerox op het internet: voor systeemondersteuning, hulp voor gebruikers, klantendocumentatie en technische ondersteuning gaat u naar www.xerox.com en klikt u op de koppeling **Neem contact met ons op** voor specifieke contactinformatie/telefoonnummers in uw land.

OPMERKING

U verkrijgt de meest recente updates van de klantendocumentatie voor uw product via www.xerox.com. Zorg dat regelmatig op deze website kijkt wat de meest recente informatie over uw product is.

Houd het serienummer van het apparaat bij de hand als u gaat bellen. Het serienummer van het apparaat wordt op het tabblad Apparaatinformatie weergegeven:
Apparaatstatus > Apparaatinformatie.

Klantendocumentatie voor printerserver

Ondersteunende klantendocumentatie voor uw printerserver staat op een cd/dvd die bij de printerserver wordt geleverd. U of uw systeembeheerder moet deze documenten na de installatie afdrukken.

Waar kunt u terecht voor hulp?

4

Papier en ander afdrukmateriaal

Papier in lade 1, 2 en 3 plaatsen

OPMERKING

Er kan een papierstoring optreden als u een lade opent terwijl die lade wordt gebruikt om papier in te voeren.

1. Selecteer het gewenste papier voor de afdrukopdracht.
2. Trek de lade langzaam naar buiten tot deze niet verder kan.
3. Open het pak papier met de verpakkingnaad naar boven.
4. Waai de vellen uit voordat u ze in de lade plaatst.
5. Leg de rand van het papier tegen de linkerkant van de lade.

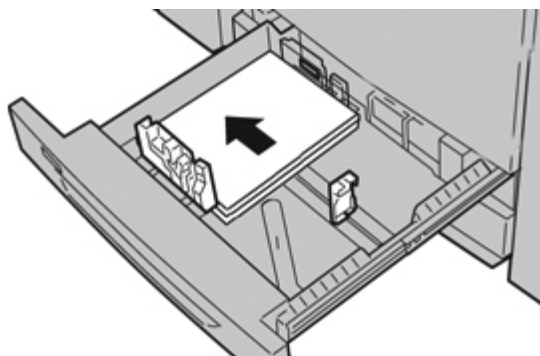

Papier kan in de richting Lange Kant Eerst (LKE)/portret of Korte Kant Eerst (KKE)/landschap worden geplaatst.

6. Stel de papiergeleiders af door de ontgrendeling in de geleider in te drukken en de randgeleider voorzichtig te verplaatsen tot deze de rand van het papier in de lade nèt raakt.

Plaats geen papier boven de MAX-lijn op de achterste randgeleider.

7. Duw de lade voorzichtig naar binnen tot deze niet verder kan.

Als de systeembeheerder het scherm Papierlade-instellingen heeft ingeschakeld, wordt dit scherm in de gebruikersinterface weergegeven.

8. Als er wijzigingen zijn doorgevoerd voor de papierlade, selecteert u de toets **Instellingen wijzigen**; zo niet, ga dan verder met de volgende stap.
 - a) Geef de gewenste keuzes op voor **Papiersoort/papiergewicht**, **Papierformaat** en **Papierkleur**.
 - b) Voer indien nodig de gewenste wijzigingen door voor de papierkrul- en uitlijningscorrectie.

OPMERKING

Raadpleeg de Handleiding voor de systeembeheerder voor gedetailleerde informatie over de opties voor papierkrul- en uitlijningscorrectie.

- c) Selecteer **Opslaan** tot u terugkeert in het venster met lade-instellingen.
9. Selecteer **Bevestigen** om het venster te sluiten.

Papier in de handmatige invoer (lade 5) plaatsen

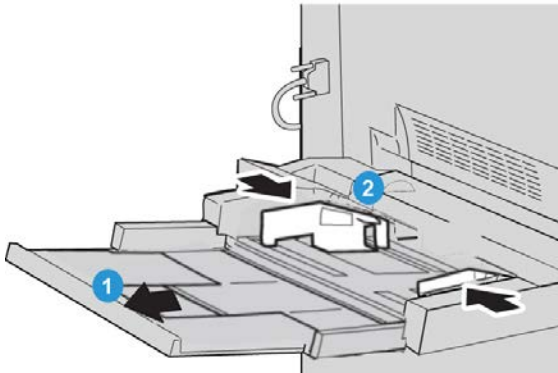

1. Open de handmatige invoer (lade 5) voorzichtig zover als nodig is voor het papier.
2. Houd de papiergeleiders in het midden vast en verschuif ze naar het gewenste papierformaat.
3. Selecteer het gewenste papier voor de afdrukopdracht.
4. Open het pak papier met de verpakkingnaad naar boven.
5. Waai de vellen uit voordat u ze in de lade plaatst.

6. Schuif het papier of afdruk materiaal in de lade totdat het niet verder kan.

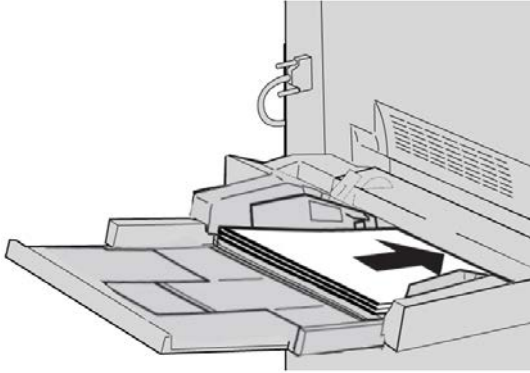

7. Stel de papiergeleiders zo af dat deze de randen van de stapel net raken.
Als de systeembeheerder het scherm Papierlade-instellingen heeft ingeschakeld, wordt dit scherm in de gebruikersinterface weergegeven.
8. Als er wijzigingen zijn doorgevoerd voor de papierlade, selecteert u de toets **Instellingen wijzigen**; zo niet, ga dan verder met de volgende stap.
 - a) Geef de gewenste keuzes op voor **Papiersoort/papiergewicht, Papierformaat en Papierkleur**.
 - b) Voer indien nodig de gewenste wijzigingen door voor de papierkrul- en uitlijningscorrectie.

OPMERKING

Raadpleeg de Handleiding voor de systeembeheerder voor gedetailleerde informatie over de opties voor papierkrul- en uitlijningscorrectie.

- c) Selecteer **Opslaan** tot u terugkeert in het venster met lade-instellingen.
9. Selecteer **Bevestigen** om het venster te sluiten.

5

Verbruiksartikelen vervangen

Verbruiksartikelen bestellen

U kunt Xerox-verbruiksartikelen, papier en productiemateriaal bestellen bij Xerox. Ga naar www.xerox.com en klik op de koppeling Neem contact met ons op voor specifieke contactinformatie/telefoonnummers in uw regio of klik op Verbruiksartikelen en voer uw apparaatspecifieke informatie in (productfamilie en productmodel).

Bewaar Xerox-onderdelen en verbruiksartikelen in hun originele verpakking op een geschikte plaats.

OPMERKING

Raadpleeg altijd www.xerox.com voor de meest recente onderdeelnummers van door de klant te vervangen eenheden.

Hieronder vindt u de verbruiksartikelen voor dit apparaat. Wij raden u aan deze artikelen op voorraad te houden, zodat het apparaat zo kort mogelijk buiten gebruik is wanneer een artikel moet worden vervangen.

Door de klant te vervangen eenheden

Tonercassettes

- Zwarte tonercassette; aantal voor bijbestellen: 2 per doos
- Cyaan tonercassette; aantal voor bijbestellen: 1 per doos
- Magenta tonercassette; aantal voor bijbestellen: 1 per doos
- Gele tonercassette; aantal voor bijbestellen: 1 per doos

Door de klant te vervangen eenheden

Afdrukmodules

- Zwarte afdrukmodule; aantal voor bijbestellen: 1 per doos
- Cyaan afdrukmodule; aantal voor bijbestellen: 1 per doos
- Magenta afdrukmodule; aantal voor bijbestellen: 1 per doos
- Gele afdrukmodule; aantal voor bijbestellen: 1 per doos

Andere door de klant te vervangen eenheden

- Tonerafvalcontainer; aantal voor bijbestellen: 1 per doos
- Fusermodule; aantal voor bijbestellen: 1 per doos

Tonercassette vervangen

WAARSCHUWING

Vervang een tonercassette wanneer het apparaat aanstaat. Laat het apparaat voldoende afkoelen voordat u een cassette gaat vervangen. Anders kunt u brandwonden oplopen wanneer u bepaalde onderdelen van het apparaat aanraakt.

1. Open de tonerklep die zich net boven de voordeur/klep van het apparaat bevindt.



2. Leg papier op de vloer voordat u de cassette verwijdert. Eventueel gemorste toner valt dan op het papier.

3. Pak de hendel met de kleur die in het bericht wordt aangegeven.

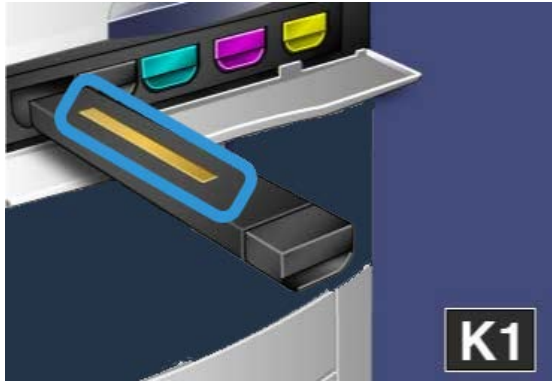

4. Verwijder de tonercassette door deze voorzichtig recht naar buiten te trekken. Zorg dat u geen toner op uw kleding krijgt.

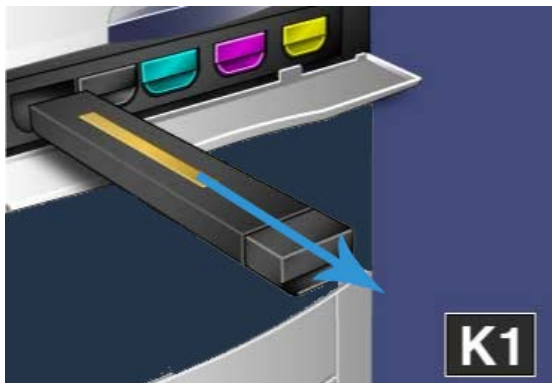

5. Verwijder de oude tonercassette als normaal kantoorafval of recycle de cassette.
6. Haal de nieuwe tonercassette uit de verpakking.
7. Kantel de nieuwe cassette zachtjes omhoog en omlaag, en vervolgens van links naar rechts om de toner te verspreiden.
8. Installeer de nieuwe tonercassette door de pijlen op de cassette uit te lijnen met die op de printer en de cassette voorzichtig in het apparaat te schuiven totdat u een klik hoort.

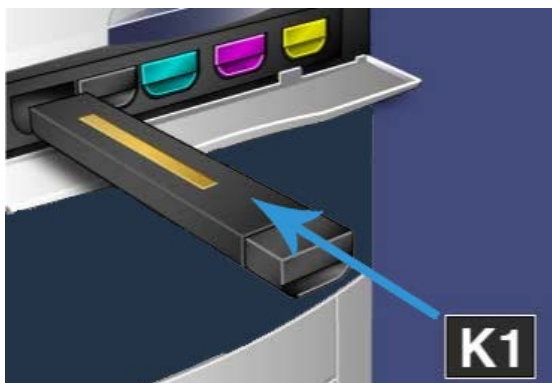

9. Sluit de tonerklep. Als de klep niet volledig sluit, moet u controleren of de cassette op zijn plaats is vergrendeld en op de juiste plaats is geïnstalleerd.

 **VOORZICHTIG**

Gebruik nooit een stofzuiger om gemorste toner op te ruimen. Opgezogen toner kan een kleine explosie veroorzaken naarmate de stofzuiger zich met toner vult en vonken opwekken. Gebruik een bezem, een borstel of een doek die is bevochtigd met een neutraal schoonmaakmiddel.

Index

A

AOD
basisfuncties voor kopiëren met de AOD
2-1

D

Door de klant te vervangen eenheden 5-1

G

Gebruikersinterface 1-2
Glasplaat
basisfuncties voor kopiëren met de
glasplaat 2-2

H

Help 3-1
op de cd/dvd met klantendocumentatie
van de printerserver 3-1
op het internet 3-1

I

Internethelp
www.xerox.com 3-1

K

Kopiëren 2-1

L

Laden
papier in lade 1, 2 en 3 plaatsen 4-1
papier in lade 5 (handmatige invoer)
plaatsen 4-2
plaatsen van papier in lade 1, 2 en 3

P

Papier
papier in de handmatige invoer (lade 5)
plaatsen 4-2
papier in lade 1, 2 en 3 plaatsen 4-1
plaatsen van papier in lade 1, 2 en 3

V

Verbruiksartikelen bestellen
Door de klant te vervangen eenheden 5-1
Verbruiksartikelen vervangen
Tonercassette vervangen 5-2
Voeding (stroom)
Aan/uit-schakelaar
Aan/uit-knop
inschakelen
uitschakelen

