

Versiunea 1.0
Februarie 2013



Xerox® Color J75 Press

Ghid de pornire rapidă



©2012 Xerox Corporation. Toate drepturile rezervate. Xerox® și XEROX și marca figurativă® sunt mărci comerciale ale Xerox Corporation în Statele Unite și/sau în alte țări.

BR4008

Cuprins

1	Prezentarea produsului.....	1-1
	Interfața cu utilizatorul (UI).....	1-2
	Pornirea/oprirea.....	1-3
	Două comutatoare de pornire/oprire.....	1-3
	Pornirea.....	1-3
	Oprirea.....	1-4
2	Copierea.....	2-1
	Copierea obișnuită utilizând alimentatorul de documente.....	2-1
	Copierea obișnuită utilizând ecranul documentului.....	2-2
3	Surse de ajutor.....	3-1
	Ajutor pe World Wide Web.....	3-1
	Documentația pentru serverul de imprimare.....	3-1
4	Hârtia și alte suporturi de imprimare/copiere.....	4-1
	Încărcarea hârtiei în tăvile 1, 2 și 3.....	4-1
	Încărcarea hârtiei în tava manuală (tava 5).....	4-2
5	Înlocuirea consumabilelor.....	5-1
	Comandarea consumabilelor.....	5-1
	Înlocuirea unui cartuș cu toner.....	5-2

1

Prezentarea produsului

Acest aparat este un copiator și o imprimantă în rețea color/alb-negru, care funcționează la o viteză de 75 de copii/imprimări pe minut.

Interfața cu utilizatorul (UI)



1. Ecran senzorial
2. Pornire servicii
3. Servicii
4. Stare lucrare
5. Stare aparat
6. Conectare/Deconectare
7. Economizor de energie
8. Șterge tot
9. Stop
10. Start
11. Întrerupere
12. Tastatură
13. Limbă
14. Ajutor

Pornirea/oprirea

Două comutatoare de pornire/oprire



Aparatul dispune de două comutatoare de pornire/oprire:

1. Comutatorul de pornire/oprire: folosiți acest comutator pentru a porni sau a opri aparatul.
2. Comutatorul principal de pornire/oprire: acest comutator se află în spatele ușii frontale/capacului frontal. Este utilizat mai ales de către inginerul de service Xerox la efectuarea operațiilor de service pentru aparat. În cazuri rare de rezolvare a problemelor, este posibil să vi se solicite să opriți aparatul prin intermediul acestui comutator.

IMPORTANT

Întotdeauna acționați în poziția „oprit” mai întâi comutatorul de pornire/oprire, apoi comutatorul principal.

Pornirea

După ce este pornit, aparatul are nevoie de aproximativ 3 minute pentru a se încălzi înainte ca procesul de copiere să poată începe.

Prezentarea produsului

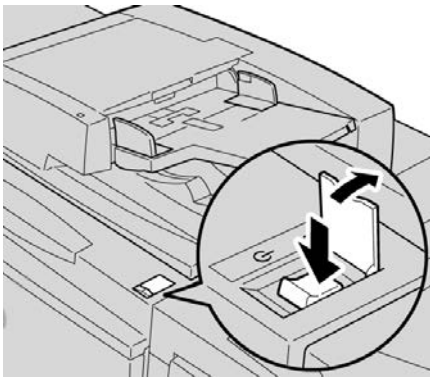

1. Deschideți capacul.
2. Apăsați comutatorul de pornire/oprire în poziția Pornit.
Mesajul Așteptați... indică faptul că aparatul se încălzește. Aparatul nu poate fi folosit în timp ce se încălzește.

Oprirea

1. Apăsați comutatorul de pornire/oprire în poziția Oprit.
2. Verificați dacă afișajul interfeței cu utilizatorul este stins complet înainte de a reporni aparatul.

2

Copierea

Copierea obișnuită utilizând alimentatorul de documente

1. Reglați ghidajele mobile ale documentului în poziția cea mai deschisă.

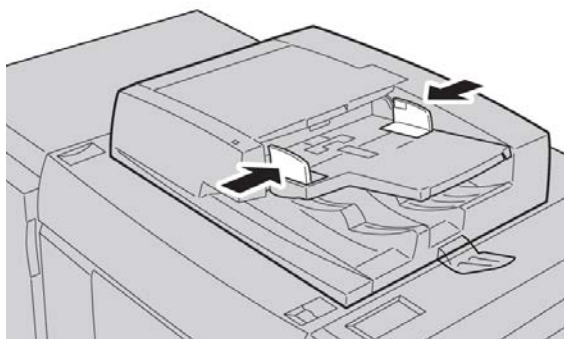

2. Încărcați documentele cu fața în sus, cu prima pagină deasupra și cu anteturile îndreptate spre partea din spate sau din stânga a aparatului.
Indicatorul de confirmare se aprinde pentru a arăta că documentele sunt încărcate corect.

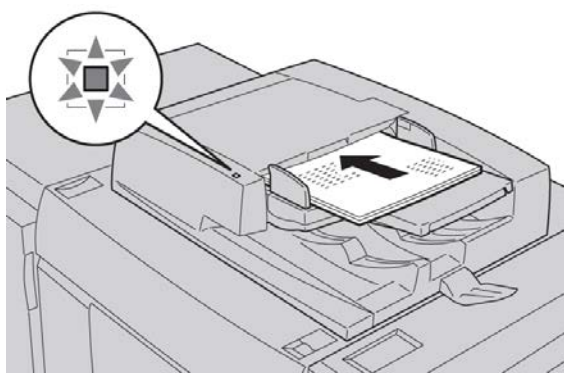

Copierea

3. Apăsați pe butonul **Pornire servicii**.
4. Selectați **Copiere** pe ecranul **Pornire Servicii**.
5. Selectați funcțiile/opțiunile dorite de pe ecranul Copiere.
 - Micșorare/Mărire
 - Alimentare cu hârtie
 - Culoare Ieșire
 - Ieșire Copie
 - Copiere 2 Fețe
 - Tip Original
 - Mai deschis/Mai închis

Funcțiile afișate pe ecranul principal Copiere variază în funcție de configurarea acestui ecran de către administrator.

6. Introduceți cantitatea.
7. Apăsați pe **Start**.

Copierea obișnuită utilizând ecranul documentului

1. Deschideți alimentatorul de documente.

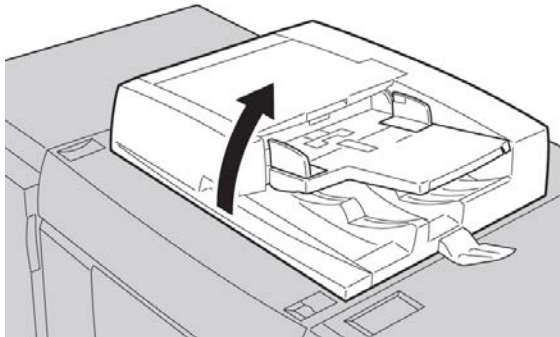

2. Așezați documentul cu fața în jos, aliniindu-l așa cum se arată în ilustrație.

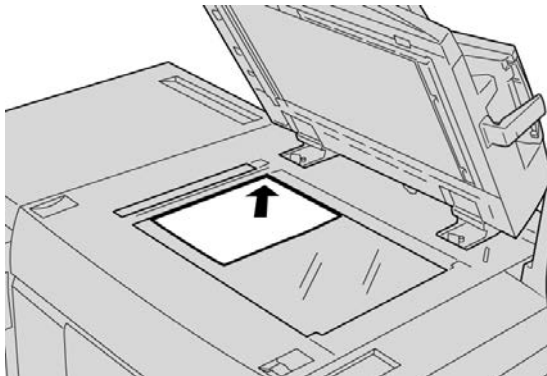

3. Apăsați pe butonul **Pornire servicii**.
4. Selectați **Copiere** pe ecranul **Pornire Servicii**.
5. Selectați funcțiile/opțiunile dorite de pe ecranul Copiere.
 - Micșorare/Mărire
 - Alimentare cu hârtie
 - Culoare Ieșire
 - Ieșire Copie
 - Copiere 2 Fețe
 - Tip Original
 - Mai deschis/Mai închis

Funcțiile afișate pe ecranul principal Copiere variază în funcție de configurarea acestui ecran de către administrator.

6. Introduceți cantitatea.
7. Apăsați pe **Start**.

3

Surse de ajutor

Ajutor pe World Wide Web

Xerox pe World Wide Web: dacă aveți nevoie de asistență pentru sistem, ajutor pentru utilizatori, documentații pentru clienți și asistență pentru servicii, accesați www.xerox.com și faceți clic pe linkul **Contact Us** (Contactați-ne) pentru informațiile de contact/numerele de telefon specifice regiunii dumneavoastră.

NOTĂ

Puteți intra în posesia celor mai noi actualizări ale documentației pentru produsul dumneavoastră accesând www.xerox.com. Asigurați-vă că verificați periodic acest site web pentru cele mai recente informații privind produsul.

Cunoașterea seriei aparatului poate fi utilă când sunați pentru a cere asistență. Seria aparatului este afișată pe fila Informații Aparat: **Stare Aparat > Informații Aparat**.

Documentația pentru serverul de imprimare

Documentația de asistență pentru serverul de imprimare se află pe un CD/DVD și este furnizată împreună cu serverul de imprimare. Dumneavoastră sau administratorul de sistem trebuie să imprimați aceste documente după finalizarea instalării.

4

Hârtia și alte suporturi de imprimare/copiere

Încărcarea hârtiei în tăvile 1, 2 și 3

NOTĂ

Se poate produce un blocaj de hârtie dacă o tavă este deschisă în timp ce se utilizează pentru alimentarea suporturilor.

1. Alegeți hârtia potrivită pentru lucrarea de imprimare.
2. Trageți tava încet în afară până când se oprește.
3. Deschideți topul de hârtie ținându-l cu partea pe care ambalajul se suprapune îndreptată în sus.
4. Răsfoiți colile de hârtie înainte de a le încărca în tavă.
5. Încărcați hârtia și aliniați marginile hârtiei la marginea din stânga a tăvii.

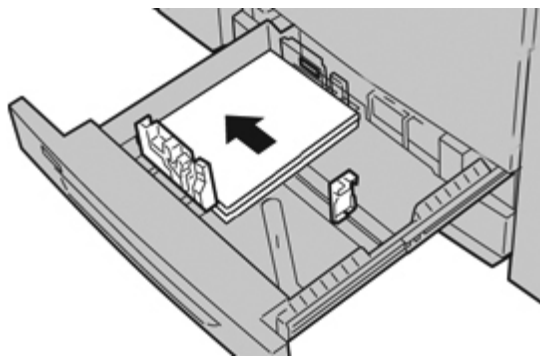

Hârtia poate fi încărcată fie în direcția LEF/portret, fie în direcția SEF/peisaj.

6. Reglați ghidajele hârtiei apăsând spre interior mecanismul de deblocare și deplasând cu grijă ghidajul până când atinge ușor marginile materialului din tavă.
Nu încărcați materialele peste linia MAX aflată pe ghidajul din spate al hârtiei.

7. Împingeți cu grijă tava până când se oprește.

Dacă a fost activat de către administratorul de sistem, ecranul de setări Tavă hârtie se poate afișa pe interfața cu utilizatorul.

8. Dacă s-au făcut modificări la tava de hârtie, selectați butonul **Modificare Setări**; dacă nu, continuați cu pasul următor.

a) Efectuați selecțiile necesare pentru **Tip Hârtie și Greutate Hârtie, Format Hârtie și Culoare Hârtie**.

b) Dacă este cazul, efectuați modificările dorite la opțiunile de corectare a ondulării și de reglare a alinierii hârtiei.

NOTĂ

Consultați System Administration Guide (Ghidul de administrare a sistemului) pentru informații detaliate privind opțiunile de corectare a ondulării și de reglare a alinierii hârtiei.

c) Selectați **Salvare** până când reveniți la fereastra de setări ale tăvii.

9. Selectați **Confirmare** pentru a închide fereastra.

Încărcarea hârtiei în tava manuală (tava 5)

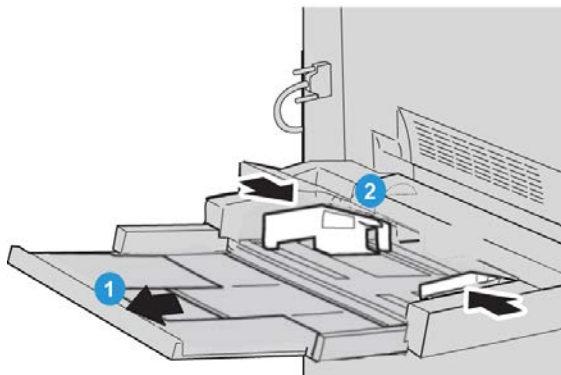

1. Extindeți cu grijă tava manuală (tava 5) cât este necesar, până când puteți introduce hârtia.
2. Țineți ghidajele de hârtie de partea din mijloc și glisați-le la formatul de hârtie dorit.
3. Alegeți hârtia potrivită pentru lucrarea de imprimare.
4. Deschideți topul de hârtie ținându-l cu partea pe care ambalajul se suprapune îndreptată în sus.
5. Răsfoiți colile de hârtie înainte de a le încărca în tavă.

6. Introduceți hârtia sau suportul de imprimare/copiere în tavă până la capăt.

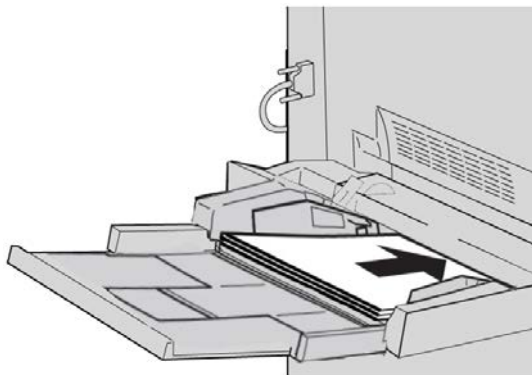

7. Reglați ghidajele astfel încât să atingă ușor marginile teancului.
Dacă a fost activat de către administratorul de sistem, ecranul de setări Tavă hârtie se poate afișa pe interfața cu utilizatorul.
8. Dacă s-au făcut modificări la tava de hârtie, selectați butonul **Modificare Setări**; dacă nu, continuați cu pasul următor.
- a) Efectuați selecțiile necesare pentru **Tip Hârtie și Greutate Hârtie, Format Hârtie și Culoare Hârtie**.
 - b) Dacă este cazul, efectuați modificările dorite la opțiunile de corectare a ondulării și de reglare a alinierii hârtiei.

NOTĂ

Consultați System Administration Guide (Ghidul de administrare a sistemului) pentru informații detaliate privind opțiunile de corectare a ondulării și de reglare a alinierii hârtiei.

- c) Selectați **Salvare** până când reveniți la fereastra de setări ale tăvii.
9. Selectați **Confirmare** pentru a închide fereastra.

Hârtia și alte suporturi de imprimare/copiere

5

Înlocuirea consumabilelor

Comandarea consumabilelor

Consumabilele, hârtia și materialele Xerox folosite în procesul de imprimare pot fi comandate de la Xerox accesând www.xerox.com și făcând clic pe linkul Contact Us (Contactați-ne) pentru informațiile de contact/numerele de telefon specifice regiunii dumneavoastră sau pe Supplies (Consumabile) și introducând/selectând informațiile specifice aparatului (familia de produse și tipul modelului).

Depozitați consumabilele și componentele Xerox în ambalajele lor originale, într-o locație adecvată.

NOTĂ

Consultați întotdeauna www.xerox.com pentru a afla cele mai recente coduri de produs ale unităților înlocuibile de către client (CRU-uri).

Următoarele articole sunt consumabile pentru acest aparat. Se recomandă să aveți la îndemână rezerve pentru aceste articole pentru a elimina perioadele de nefuncționare a aparatului cauzate de necesitatea de înlocuire a articolelor respective.

Unități înlocuibile de către client (CRU-uri)

Cartușe cu toner/cerneală uscată

- Cartuș cu toner negru; cantitate pentru comandă nouă: 2/pachet
- Cartuș cu toner cyan; cantitate pentru comandă nouă: 1/pachet
- Cartuș cu toner magenta; cantitate pentru comandă nouă: 1/pachet
- Cartuș cu toner galben; cantitate pentru comandă nouă: 1/pachet

Unități înlocuibile de către client (CRU-uri)

Cartușe cilindru

- Cartuș cilindru negru; cantitate pentru comandă nouă: 1/pachet
- Cartuș cilindru cyan; cantitate pentru comandă nouă: 1/pachet
- Cartuș cilindru magenta; cantitate pentru comandă nouă: 1/pachet
- Cartuș cilindru galben; cantitate pentru comandă nouă: 1/pachet

Alte unități înlocuibile de către client

- Recipient de toner rezidual; cantitate pentru comandă nouă: 1/pachet
- Modul cuptor; cantitate pentru comandă nouă: 1/pachet

Înlocuirea unui cartuș cu toner

AVERTISMENT

Înlocuiți cartușul cu toner în timp ce aparatul este PORNIT. Înainte de a înlocui cartușul, asigurați-vă că aparatul a avut suficient timp să se răcească. În caz contrar, atingerea anumitor componente ale aparatului poate cauza arsuri la nivelul pielii.

1. Deschideți capacul de acces la toner, aflat deasupra ușii frontale/capacului frontal al aparatului.



2. Acoperiți podeaua cu hârtie înainte de a scoate cartușul. În acest fel, surplusul de toner va cădea pe hârtie.

3. Apucați mânerul cartușului cu cerneală de culoarea indicată în mesaj.

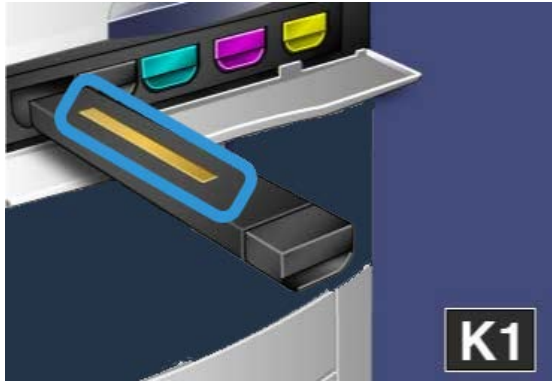

4. Scoateți cartușul cu toner trăgându-l cu grijă afară în timp ce îl țineți drept. Aveți grijă să nu vă murdăriți hainele cu toner.

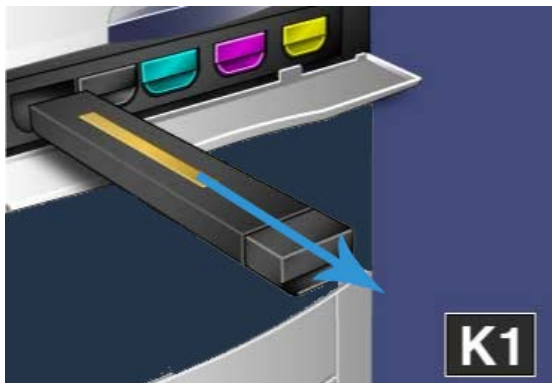

5. Aruncați cartușul cu toner vechi împreună cu deșeurile normale de birou sau reciclați-l.
6. Scoateți noul cartuș cu toner din ambalaj.
7. Agitați ușor cartușul nou mișcându-l pe verticală, apoi pe orizontală pentru a redistribui tonerul.
8. Instalați noul cartuș cu toner aliniind săgețile de pe cartuș simetric față de imprimantă, apoi introducându-l ușor în aparat prin glisare, până când auziți un clic.

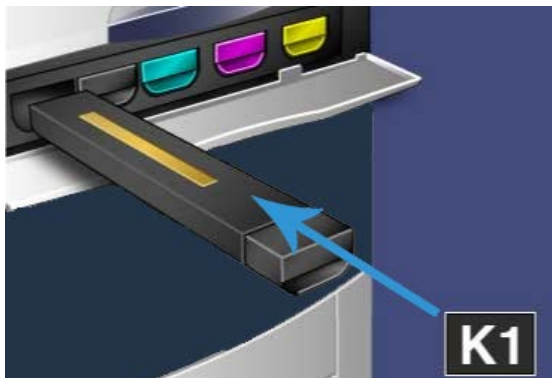

9. Închideți capacul de acces la toner. În cazul în care capacul nu se închide complet, verificați următoarele: cartușul este în poziție blocată și este instalat în locația potrivită.

 **ATENȚIE**

Nu folosiți niciodată un aspirator pentru înlăturarea tonerului vărsat. Acesta poate produce o mică explozie, deoarece tonerul din interiorul aspiratorului creează scântei. Folosiți o mătură, o perie sau o cârpă umezită cu detergent neutru.

Index

A

- Ajutor 3-1
 - pe CD/DVD-ul cu documentație pentru serverul de imprimare 3-1
 - pe World Wide Web 3-1
- Ajutor pe World Wide Web
 - www.xerox.com 3-1
- Alimentatorul de documente
 - copierea obișnuită utilizând alimentatorul de documente 2-1

C

- Comandarea consumabilelor
 - Unități înlocuibile de către client (CRU-uri) 5-1
- Copierea 2-1

E

- Ecranul documentului
 - copierea obișnuită utilizând ecranul documentului 2-2

H

- Hârtie
 - încărcarea hârtiei în tava manuală (tava 5) 4-2
 - încărcarea hârtiei în tăvile 1, 2 și 3 4-1

I

- Interfața cu utilizatorul (UI) 1-2

P

- Pornire
 - comutatorul de pornire/oprire
 - butonul de pornire
 - pornirea
 - oprirea

T

- Tăvi
 - încărcarea hârtiei în tava 5 (manuală) 4-2
 - încărcarea hârtiei în tăvile 1, 2 și 3 4-1

U

- Unități înlocuibile de către client (CRU-uri) 5-1

