



# Kit de alimentación automática Xerox® XLS

Utilizar el kit de alimentación automática  
Xerox® XLS

**702P08667**

El kit de alimentación automática Xerox® XLS opcional ahueca el material de impresión en la intercaladora multihojas utilizando ventiladores. El kit de alimentación automática Xerox® XLS puede mejorar la precisión de alimentación de hojas de material de impresión de grandes dimensiones y alto gramaje.

Si el interruptor de alimentación del kit de alimentación automática Xerox® XLS está en la posición de encendido, los ventiladores se activan automáticamente al agregar material de impresión a la intercaladora multihojas.

### Componentes del kit de alimentación automática Xerox® XLS

#### 1. Interruptor de alimentación

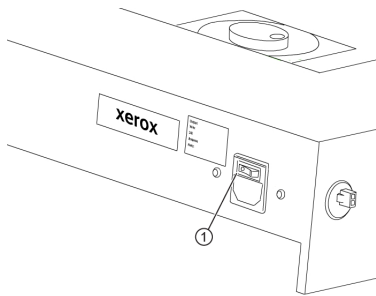

#### 2. Ventiladores

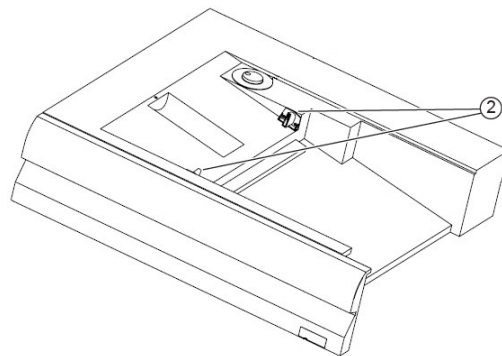



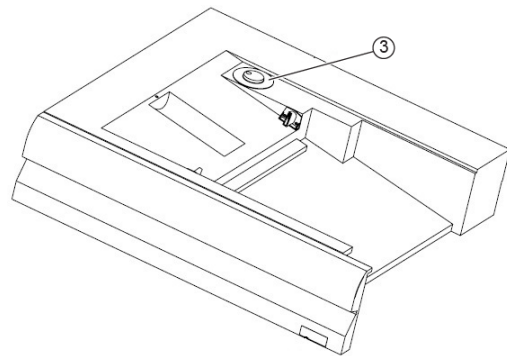

#### 3. Selector de velocidad



1. Para encender el kit de alimentación automática Xerox® XLS, sitúe el interruptor de alimentación en la posición de encendido. Este interruptor de alimentación se encuentra en la cara posterior de la bandeja intercaladora multihojas.
2. Coloque material de impresión en la bandeja intercaladora multihojas. Los ventiladores se encenderán automáticamente.

3. Para ajustar la velocidad de los ventiladores, gire el selector hasta la velocidad adecuada para el gramaje del material de impresión.

Velocidad de ventiladores	Gramaje admitido
	Menos de 100 g/m <sup>2</sup>
	100–200 g/m <sup>2</sup>
	Más de 200 g/m <sup>2</sup>

 **Nota:** Cuando no se esté utilizando el kit de alimentación automática Xerox® XLS, asegúrese de que los ventiladores estén apagados y de haber retirado todo el material de impresión de la bandeja intercaladora multihojas.

 **Nota:** Xerox recomienda que siempre que se apague la prensa se apague también el kit de alimentación automática Xerox® XLS con su interruptor de alimentación.