

# Kit d'alimentation automatique Xerox® XLS

## Utilisation du Kit d'alimentation automatique Xerox® XLS

702P08667

Le Kit d'alimentation automatique Xerox® XLS en option aère le support contenu dans le module d'insertion multifeuilles à l'aide de ventilateurs soufflants. Il peut améliorer la précision de l'alimentation des feuilles de supports longs et épais.

Si l'interrupteur d'alimentation du Kit d'alimentation automatique Xerox® XLS est en position Marche, lorsque vous ajoutez un support au module d'insertion multifeuilles, les ventilateurs sont mis sous tension automatiquement.

### Composants du Kit d'alimentation automatique Xerox® XLS

#### 1. Interrupteur

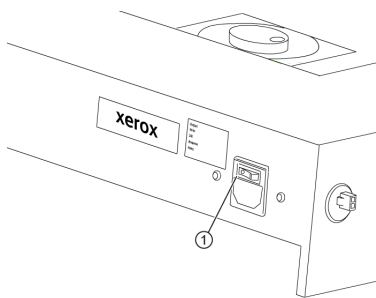

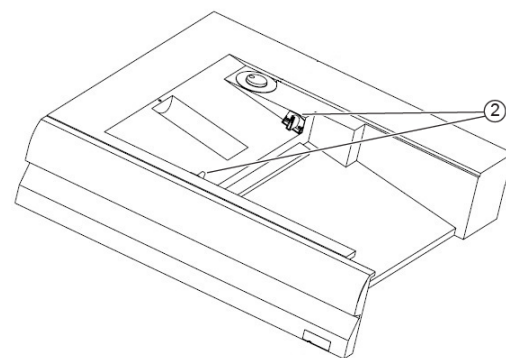

#### 2. Ventilateurs soufflants



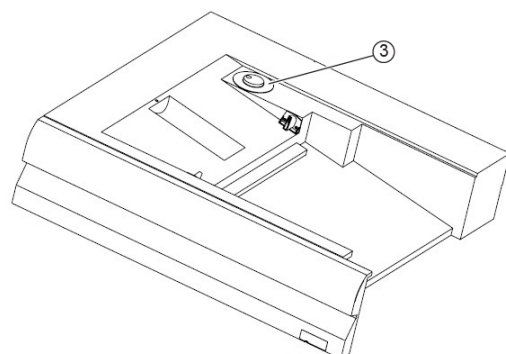

#### 3. Molette de vitesse



1. Pour mettre sous tension le Kit d'alimentation automatique Xerox® XLS, déplacez l'interrupteur vers la position Marche. Ce dernier se trouve à l'arrière du magasin d'insertions multifeuilles.
2. Placez le support dans le magasin d'insertions multifeuilles. Les ventilateurs soufflants sont automatiquement mis sous tension.
3. Pour régler la vitesse des ventilateurs soufflants, tournez la molette jusqu'à la vitesse adaptée au grammage du support.

Vitesse des ventilateurs soufflants	Grammages pris en charge
	Inférieur à 100 g/m <sup>2</sup>
	100-200 g/m <sup>2</sup>
	Supérieur à 200 g/m <sup>2</sup>

-  **Remarque :** Lorsque le kit d'alimentation automatique XLS Xerox® n'est pas utilisé, pour s'assurer de la mise hors tension des ventilateurs, retirez tout support du magasin du module d'insertion.
-  **Remarque :** Lorsque vous mettez la presse hors tension, Xerox recommande de procéder de même avec le kit d'alimentation automatique XLS Xerox® en actionnant son interrupteur d'alimentation.