

# Xerox® XLS automatische invoerkit

## Gebruik van de Xerox® XLS automatische invoerkit

702P08667

De optionele Xerox® XLS automatische invoerkit wappert het papier in de invoegmodule voor meerdere vellen met behulp van ventilatoren. Met de Xerox® XLS automatische invoerkit kan de nauwkeurigheid van de invoer van lange media en zware media worden verbeterd.

Als de aan/uit-schakelaar van de Xerox® XLS automatische invoerkit in de stand Aan staat, worden de ventilatoren automatisch ingeschakeld als u media in de invoegmodule voor meerdere vellen plaatst.

### Onderdelen van de Xerox® XLS automatische invoerkit

#### 1. Aan/uit-schakelaar

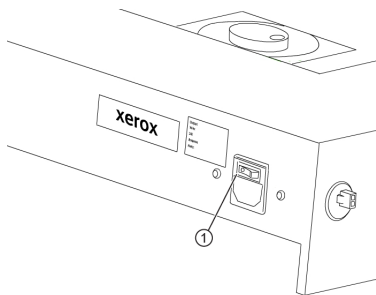

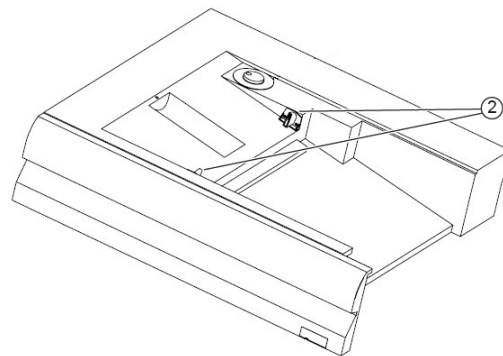

#### 2. Ventilatoren



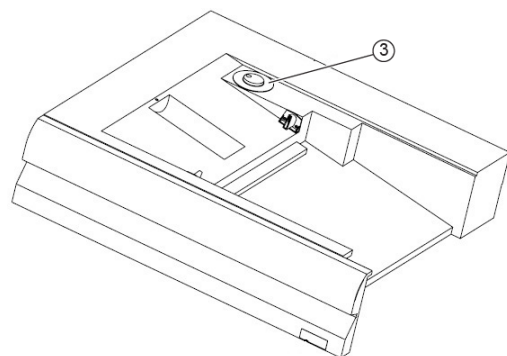

#### 3. Snelheidsknop



1. Zet de aan/uit-schakelaar in de stand Aan om de Xerox® XLS automatische invoerkit in te schakelen. De aan/uit-schakelaar bevindt zich aan de achterkant van de invoegmodule voor meerdere vellen.
2. Plaats media in de lade van de invoegmodule voor meerdere vellen. De ventilatoren worden automatisch ingeschakeld.
3. Als u de snelheid van de ventilatoren wilt aanpassen, draait u de knop naar de gewenste snelheid voor het gewicht van de media.

Snelheid van ventilatoren	Ondersteund mediagewicht
	Minder dan 100 g/m <sup>2</sup>
	100-200 g/m <sup>2</sup>
	Meer dan 200 g/m <sup>2</sup>

-  **Opmerking:** Als de Xerox® XLS automatische invoerkit niet wordt gebruikt, verwijdert u al het materiaal uit de invoegmodule voor meerdere vellen om ervoor te zorgen dat de ventilatoren worden uitgeschakeld.
-  **Opmerking:** Als u de pers uitschakelt, raadt Xerox u aan om ook de Xerox® XLS automatische invoerkit uit te schakelen met behulp van de bijbehorende aan/uit-schakelaar.