

VERSIE 3.1
JANUARI 2025
702P09359

Xerox[®] Versant[®] 4100 Press

Gebruikersdocumentatie

© 2025 Xerox Corporation. Alle rechten voorbehouden. Xerox® en Versant® zijn handelsmerken van Xerox Corporation in de Verenigde Staten van Amerika en/of andere landen.

Adobe® en het Adobe-logo, InDesign®, Illustrator®, PageMaker®, Photoshop®, Acrobat®, Distiller®, PostScript en het Acrobat-logo zijn gedeponeerde handelsmerken of handelsmerken van Adobe Systems Incorporated in de Verenigde Staten van Amerika en/of andere landen.

Fiery® is een handelsmerk of gedeponeerd handelsmerk van Fiery, LLC.

Macintosh®, macOS®, Power Mac®, TrueType® en Mac® zijn gedeponeerde handelsmerken van Apple Computer, Inc. in de Verenigde Staten van Amerika en/of andere landen.

Microsoft®, Windows® en Windows Server® zijn handelsmerken van Microsoft Corporation in de Verenigde Staten en/of andere landen..

Mozilla en Firefox zijn handelsmerken van de Mozilla Foundation

De CentOS-merken zijn handelsmerken van Red Hat, Inc.

Dit document wordt periodiek gewijzigd. Wijzigingen, technische onnauwkeurigheden en typografische fouten zullen in volgende edities worden gecorrigeerd.

BR40020

Inhoudsopgave

Meer over	7
Veiligheid	8
Productsymbolen	8
Kennisgevingen en veiligheid	11
Elektrische veiligheid.....	11
Laserveiligheid.....	13
Operationele veiligheid	14
Onderhoudsinformatie	15
Informatie over verbruiksmaterialen	16
Veiligheidsinstructies batterijen	16
Informatie over Milieu-, Gezondheids- en Veiligheidscontacten	16
Overzicht van de pers	17
Onderdelen van de pers	17
Overzicht van PredictPrint Media Manager	26
Overzicht van printserver	28
Specificaties	29
Prestatiespecificaties	30
Omgevingspecificaties.....	30
Hulp krijgen	32
Hulp op de Xerox-website	32
Documentatie voor printserver.....	32
Meer informatie.....	33
Informatie over voorschriften.....	34
Basisvoorschriften	34
Kopieervoorschriften.....	38
Veiligheidscertificering	41
Veiligheidsinformatiebladen.....	41
Recycling en afvoer	42
Alle landen.....	42
Noord-Amerika	42
Europese Unie	43
Andere landen.....	43
Werken met	45
In- of uitschakelen	46
Aan/uit-schakelaars	46
De pers in- of uitschakelen	47
Energiespaarstand	48
Opdracht- en apparaatstatus	50
Opdrachtstatus.....	50
Apparaatstatus.....	51
Papier en media	57
Overzicht van papier en ander afdruk materiaal.....	57
Ondersteund papier.....	59

Papier plaatsen.....	66
Overeenkomende lade- en papierinformatie.....	70
Papierinvoerprestaties in lade 6 en 7	71
Afdrukken op speciaal papier.....	76
Media in optionele apparaten plaatsen.....	95
PredictPrint Media Manager	96
Bureaubladkoppelingen.....	96
PredictPrint Cloud-server.....	97
Back-up maken en overdragen van de papierbibliotheek	98
Wizard Papier.....	99
Beheerder.....	110
Papierbeheer.....	119
Lade-eigenschappen.....	129
Testpagina.....	132
Geavanceerde papierinstellingen	135
Papierontkrulling.....	147
Profielen.....	153
Uitlijningsprofielen	155
Vouwaanpassingen	164
Afdrukopdracht verzenden.....	182
Informatie die u moet weten voordat u een opdracht afdrukt	182
Afdrukopdracht verzenden	182
Afdrukken vanaf uw computer.....	183
Afdrukken vanaf de EX of EX-P Print Server.....	183
Informatie over het afdrukken op tabbladen	184
Invoerapparaten.....	186
Dubbele geavanceerde extra grote papierinvoer (lade 8 en 9).....	186
HCVF (High Capacity XLS Vacuum Feeder) en dubbele HCVF (Dual High Capacity XLS Vacuum Feeder)	205
Afwerkeenheden	228
Interface-ontkrullermodule (IDM).....	228
Invoegmodule.....	234
GBC® AdvancedPunch™ Pro	239
Grote uitlegtafel	240
Riller en dubbelzijdige snijmodule.....	245
C-/Z-vouweenheid	247
Production Ready (PR) afwerkeenheden	251
Plockmatic MPS XL (multifunctionele uitlegtafel).....	264
SquareFold®-snijmodule	265
Opdrachtwerkstromen	274
Afdrukken op extra lange vellen	274
Katernen met zadelniet afdrukken met volledige uitvloeijing, gesneden randen en voorbedrukte omslagen invoegen	276
Vouw- en nietposities voor katernen aanpassen	278
Eenvoudige gevouwen vellen maken en gevouwen vellen in een document invoegen.....	281
De invoegmodule gebruiken om vellen of tabbladen in de afdrukken in te voegen	283
Gebruik van de GBC® AdvancedPunch® Pro.....	284
Onderhoud.....	286
Algemene voorzorgsmaatregelen en waarschuwingen	286
Pers reinigen	286
Pers kalibreren	291
Verbruiksartikelen vervangen	293

Onderhoud aan lade 8 en 9	318
Onderhoud aan afwerkeenheden	329
Problemen oplossen.....	343
Algemene problemen oplossen	344
De pers kan niet worden ingeschakeld.....	344
Kan serienummer van pers niet ophalen op scherm Apparaatstatus	344
Bedieningspaneel van de pers werkt niet.....	345
De pers voert een afdrukopdracht niet uit.....	345
Tijdsinterval tussen afdrukopdrachten is meer dan 1 minuut.....	345
Afdrukken bevatten beschadigde tekst.....	346
Laden herkennen de media niet.....	346
Afdrukken zijn niet op gewenste papierformaat	346
Papierstoringen of kreukels in de fuserzone	347
Herhaalde verkeerde papierinvoer, storingen of kreukels.....	347
Er worden meerdere vellen ingevoerd vanuit dezelfde lade.....	348
Bovenmatige papierkrulling op afgedrukte aflevering.....	348
Tonerverbruik verminderen.....	349
Storingen en fouten met de streepjescodescanner	350
Problemen met afdrukkwaliteit oplossen	351
Vuil op de achterzijde van afdrukken.....	351
Streepvorming op afdrukken	352
Kleuronregelmatigheden op afdrukken.....	353
Willekeurige witte of donkere plekken op afdrukken	354
Terugkerende fouten met regelmatige intervallen op afdrukken	355
Strepen of lijnen op afdrukken.....	355
Slijtage aan de rand of glansverschil op afdrukken.....	357
Halo of vlekken op afdrukken.....	358
Beelddensiteit	358
Registratie beeld-op-papier	359
Niet-gefuseerde afdrukken of fuser geeft af	360
Ontbrekende toner aan achterrands.....	361
Problemen met PredictPrint Media Manager oplossen	363
Storingen tijdens de instellingsroutines in de wizard Papier	363
Kan geen papier plaatsen in de wizard Papier.....	363
Dubbele streepjescodes voor media.....	363
Invoer van meerdere vellen tegelijk, invoerstoringen en papierstoringen in lade 6-9	364
Papierkrulling.....	366
Ongelijke dichtheid of spikkels	367
Beeldregistratie, loodrechte stand, scheef en uitvergroting.....	368
Ongehechte toner op afdrukken.....	372
Beschadigingen aan de rand.....	373
Vouwaanpassing.....	373
Vlek op 208 mm vanaf de invoerrand	374
Ontbrekende delen aan de achterrands.....	375
Standaardinstellingen PredictPrint Media Manager	376
Papierstoringen	385
Informatie over papierstoringen	385
Papierstoringen in zone 2 oplossen.....	385
Papierstoringen oplossen in zones 3, 4 en 5	390
Papierstoringen in lade 1-3.....	397
Papierstoringen in de handmatige invoer (lade 5)	398

Papierstoringen in extra grote papierinvoer oplossen	399
Storingsinformatie	405
Het verkrijgen van storingsinformatie via het aanraakscherm van de pers.....	405
Storingsberichten.....	407
Problemen met lade 8 en 9 oplossen.....	409
Problemen met lade 8 en 9 oplossen	409
Problemen met de XLS-vacuüminvoer voor hoge capaciteit (HCVF) oplossen	416
Problemen met foutieve invoeren en multi-invoeren in de XLS-vacuüminvoer voor hoge capaci- teit (HCVF) oplossen.....	416
Problemen met afwerkapparaten oplossen	429
Problemen met de interface ontkrullermodule oplossen.....	429
Problemen met invoegmodule oplossen	432
Problemen met grote uitlegtafel oplossen.....	439
Problemen met de ril- en 2-zijdige snijmodule oplossen.....	449
Problemen met de C-/Z-vouweenheid oplossen.....	465
Problemen met afwerkeenheden Production Ready Plus oplossen	472
Problemen met de SquareFold® Trimmer oplossen	497
Hulp bij het oplossen van problemen.....	503
Serienummer van de pers opzoeken	503
Bellen voor service.....	503
Voor beheerders.....	505

Meer over

Dit hoofdstuk bevat:

Veiligheid.....	8
Overzicht van de pers.....	17
Overzicht van PredictPrint Media Manager.....	26
Overzicht van printserver.....	28
Specificaties.....	29
Hulp krijgen.....	32
Informatie over voorschriften.....	34
Recycling en afvoer.....	42









Veiligheid







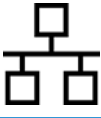

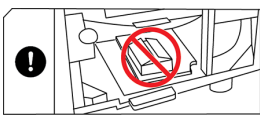
Uw drukpers en de aanbevolen verbruiksartikelen zijn ontworpen en getest om aan strikte veiligheidseisen te voldoen. Aandacht voor de volgende informatie zorgt voor een continue, veilige bediening van uw Xerox® drukpers.

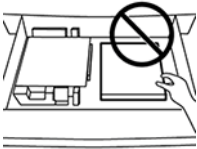

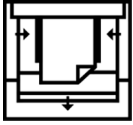

PRODUCTSYMBOLLEN

In dit product worden diverse symbolen gebruikt; zie de onderstaande tabel voor een lijst van deze symbolen en hun definities.

SYMBOOL	NAAM EN DEFINITIE (INDIEN VEREIST)
	Let op Dit symbool geeft een verplicht te nemen actie aan om schade aan deze gebieden te voorkomen.
	Waarschuwing Dit symbool waarschuwt gebruikers voor gebieden waar mogelijk persoonlijk letsel kan optreden.
	Waarschuwing: Heet Dit symbool waarschuwt gebruikers voor gebieden waar zich verwarmde oppervlakken bevinden die niet aangeraakt mogen worden.
	Laserwaarschuwing Dit symbool geeft aan dat er een laser wordt gebruikt en waarschuwt de gebruiker om de juiste veiligheidsinformatie te raadplegen.
	Beknellingsgevaar Dit waarschuwingssymbool waarschuwt gebruikers voor gebieden waar mogelijk persoonlijk letsel kan optreden.
	Vergrendel
	Ontgrendel
	Niet aanraken
	Raak de drumcartridge niet aan Raak het oppervlak van de drumcartridge niet aan om schade te voorkomen.

SYMBOOL	NAAM EN DEFINITIE (INDIEN VEREIST)
	Niet in open vuur weggoeien of het verbranden
	De tonercartridge niet verbranden Raadpleeg altijd de recyclinginstructies voor uw regio of markt voor de juiste informatie en procedures voor het afvoeren van afval.
	De tonerfavalcontainer niet verbranden Raadpleeg altijd de recyclinginstructies voor uw regio of markt voor de juiste informatie en procedures voor het afvoeren van afval.
	De drumcartridge niet verbranden Raadpleeg altijd de recyclinginstructies voor uw regio of markt voor de juiste informatie en procedures voor het afvoeren van afval.
	De tweede transferrol niet verbranden Raadpleeg altijd de recyclinginstructies voor uw regio of markt voor de juiste informatie en procedures voor het afvoeren van afval.
	Knipperlabel met 100 Amp stroom Dit symbool geeft gebruik aan alleen in gebouwen met een capaciteit voor de servicestroom die gelijk is aan of groter is dan 100 Amp per fase.
	Massa-, standaard- of aardklem
	LAN Local Area Network
	USB Universal Serial Bus
	Gebied vrijhouden Bewaar geen voorwerpen op deze locatie.

SYMBOOL	NAAM EN DEFINITIE (INDIEN VEREIST)
	<p>Gebied vrijhouden Bewaar geen voorwerpen op deze locatie.</p>
	<p>Gebied vrijhouden Bewaar geen voorwerpen op deze locatie.</p>
	<p>Gebruik geen transparanten met een witte strook of overheadprojectorvellen met een witte strook</p>
	<p>Gebruik geen open enveloppen</p>
	<p>Gebruik geen gevouwen, gekreukt, gekruld of verfrommeld papier</p>
	<p>Gebruik geen inkjetpapier</p>
	<p>De ladegeleiders moeten het materiaal aanraken</p>
	<p>Plaats briefkaarten in de aangegeven richting</p>
	<p>Plaats geperforeerd papier zoals aangegeven</p>

SYMBOOL	NAAM EN DEFINITIE (INDIEN VEREIST)
	Aan Dit symbool geeft aan dat de hoofdschakelaar in de AAN stand staat.
	Uit Dit symbool geeft aan dat de hoofdschakelaar in UIT stand staat.
	Stand-by Dit symbool geeft aan dat de secundaire schakelaar in de Stand-by stand staat.
	Niet met het normale huishoudelijke afval weggooien <ul style="list-style-type: none"> • Het aanbrengen van dit symbool is een bevestiging dat u geen items, zoals de Customer Replaceable Units (CRU's), niet met het normale huishoudelijk afval mag weggooien. U moet deze items weggooien volgens de afgesproken nationale procedures. • Dit symbool staat vaak op batterijen en geeft aan dat gebruikte elektrische en elektronische producten en batterijen niet met gewoon huishoudelijk afval gemengd mogen worden. • Voor meer informatie over het ophalen van afval en recyclen kunt u contact opnemen met de gemeente in uw woonplaats, de organisatie die verantwoordelijk is voor het afvoeren van afval in uw gemeente, of de winkel waar u het product gekocht hebt.

KENNISGEVINGEN EN VEILIGHEID

Lees de volgende instructies zorgvuldig door voordat u uw drukpers gebruikt. Raadpleeg deze instructies voor een continue, veilige bediening van uw drukpers.

Uw Xerox®-drukpers en verbruiksartikelen zijn ontworpen en getest om aan strikte veiligheidseisen te voldoen. Veiligheidseisen omvatten o.a. de evaluatie en certificering van veiligheidsinstellingen, en de naleving van elektromagnetische voorschriften en vastgelegde milieunormen.

De veiligheids- en milieutests en -prestaties van dit product zijn alleen geverifieerd met materialen van Xerox®.

Niet-geautoriseerde wijzigingen, waaronder het toevoegen van nieuwe functies of het aansluiten van externe apparatuur, kunnen de productcertificering beïnvloeden. Neem voor meer informatie contact op met uw Xerox-vertegenwoordiger.

ELEKTRISCHE VEILIGHEID

Standaard Richtlijnen



Waarschuwing: Lees de volgende waarschuwingen.

- Geen voorwerpen in de sleuven of openingen op de drukpers drukken. Het aanraken van een spanningspunt of het kortsluiten van een onderdeel kan brand of een elektrische schok tot gevolg hebben.
- De afdekkappen of afschermingen die met schroeven bevestigd zijn niet verwijderen, tenzij u optionele apparatuur installeert en hiervoor opdracht hebt gekregen. Schakel de drukpers uit wanneer u deze installaties uitvoert. Trek het elektriciteitssnoer uit het stopcontact wanneer de afdekkappen en afschermingen verwijderd worden voor de installatie van optionele apparatuur. Behalve voor door de gebruiker te installeren opties zijn er geen onderdelen die u achter deze afdekkappen kunt onderhouden.

Noodstop

De volgende zijn gevaren voor uw veiligheid:

- Het elektriciteitssnoer is beschadigd of gebarsten.
- Er is vloeistof in de drukpers gemorst.
- De drukpers is blootgesteld aan water.
- De drukpers produceert rook, of het oppervlak is ongewoon heet.
- De drukpers produceert ongebruikelijke geluiden of geuren.
- De drukpers activeert een stroomonderbreker, zekering of andere veiligheidsvoorziening.

Als één van deze omstandigheden zich voordoet, gaat u als volgt te werk:

1. Zet de printer onmiddellijk uit.
2. Trek de stekker uit het stopcontact.
3. Neem contact op met een geautoriseerde servicevertegenwoordiger.

Voedingskabel en elektrische voeding

- Gebruik de met de drukpers meegeleverde elektriciteitssnoeren.
- Het elektriciteitssnoer niet verwijderen of wijzigen.
- Het stopcontact moet zich in de buurt van de printer bevinden en moet gemakkelijk bereikbaar zijn.
- Steek het elektriciteitssnoer rechtstreeks in een geaard stopcontact. Controleer of beide uiteinden van het snoer goed zijn aangesloten. Als u niet weet of een stopcontact geaard is, vraag dan een elektricien om het stopcontact te controleren.



Waarschuwing: Gebruik geen verlengsnoeren, stekkerdozen of stekkers om brand of elektrische schokken te voorkomen. Houd u altijd aan de nationale en lokale voorschriften voor gebouwen, brand en elektriciteit voor wat betreft de lengte van het snoer, de grootte van de geleider, de aarding en de bescherming.

- Gebruik geen geaarde verloopstekker om de drukpers op een niet-geaard stopcontact aan te sluiten.
- De elektrische voeding voor de drukpers moet voldoen aan de vereisten die aangegeven worden op het gegevensplaatje aan de achterkant van de drukpers. Neem indien nodig contact op met uw plaatselijke elektriciteitsleverancier of een erkende elektricien.

- De drukpers niet op een plek neerzetten waar mensen op het elektriciteits snoer kunnen stappen.
- Niets op het elektriciteits snoer plaatsen.
- De stekker niet in het stopcontact steken of er uit halen wanneer de aan/uit-schakelaar nog op de Aanstand staat.
- Als het elektriciteits snoer gebarsten of versleten is, moet u het vervangen.
- Om elektrische schokken en beschadigingen aan de kabel te voorkomen, moet u de stekker vastpakken wanneer u het elektriciteits snoer er uittrekt.

Koppel het apparaat los

Het elektriciteits snoer wordt gebruikt om deze apparatuur te ontkoppelen. Trek het elektriciteits snoer uit het stopcontact om de elektrische stroom uit het apparaat te verwijderen.

LASERVEILIGHEID

Veiligheid van lasers in Noord-Amerika

Dit product voldoet aan de veiligheidsnormen en is gecertificeerd als een Klasse 1 Laser-product onder de geïmplementeerde voorschriften voor laserproducten van het Center for Devices and Radiological Health (CDRH) van de Amerikaanse Food and Drug Administration (FDA). Dit product voldoet aan de FDA-prestatienormen voor laserproducten, behalve voor afwijkingen overeenkomstig Laser Notice nr. 50 van 24 juni 2007. Deze voorschriften zijn van toepassing op laserproducten die in de Verenigde Staten op de markt worden gebracht. Het label op de Production Press geeft aan dat de CDRH-voorschriften worden nageleefd en moet aan laserproducten bevestigd worden die in de Verenigde Staten op de markt worden gebracht. Dit product straalt geen gevaarlijke laserstraling uit.



Laserwaarschuwing: Het gebruiken van besturingselementen of aanpassingen, of het uitvoeren van procedures anders dan in deze handleiding aangegeven, kan blootstelling aan gevaarlijk laserlicht tot gevolg hebben.

Omdat de intern in dit product uitgestraalde straling volledig binnen de beschermende behuizing en de externe afdekkingen blijft, kan de laserstraal niet tijdens bedieningsfasen van de gebruiker uit de Production Press ontsnappen.

Dit product bevat waarschuwinglabels voor de laser. Deze labels zijn bedoeld voor gebruik door de servicevertegenwoordiger van Xerox en bevinden zich op of in de buurt van panelen of afschermingen die met speciaal gereedschap verwijderd moeten worden. Verwijder geen enkel paneel. Er bevinden zich geen door de operator te onderhouden gebieden in deze afdekkappen.

Laserveiligheid van de Europese Unie (EU)

Dit product voldoet aan de IEC-veiligheidsnorm EN 60825-1: 2014.

De apparatuur voldoet aan de prestatienormen voor laserproducten die door overheids-, nationale en internationale instellingen vastgesteld zijn als een Klasse 1 laserproduct. Het apparaat straalt geen gevaarlijke straling uit, omdat de straal volledig ingesloten is tijdens alle fasen van de bediening en het onderhoud door de

klant.



Waarschuwing: Het gebruiken van besturingselementen of aanpassingen, of het uitvoeren van procedures anders dan in deze handleiding aangegeven, kan blootstelling aan gevaarlijke straling tot gevolg hebben.

Als u extra veiligheidsinformatie over het product of de door Xerox geleverde materialen nodig hebt, kunt u een e-mail sturen naar EHS-Europe@xerox.com.

OPERATIONELE VEILIGHEID

Uw Xerox-apparatuur en -verbruiksartikelen zijn ontworpen en getest om aan strikte veiligheidseisen te voldoen. Dit zijn o.a. onderzoek, goedkeuring en naleving van de vastgestelde milieunormen door veiligheidsinstanties.

Aandacht voor de volgende veiligheidsrichtlijnen zal een continuerende veilige werking van uw drukpers garanderen:

- Geen laden verwijderen wanneer de drukpers bezig is met afdrukken.
- De deuren niet openen wanneer de drukpers bezig is met afdrukken.
- Houd handen, haar, stropdassen, enzovoort, uit de buurt van de uit- en invoerrollen.
- Beschermkappen, waarvoor gereedschap nodig is om deze te verwijderen, beschermen de gevarenczones in de drukpers. De beschermkappen niet verwijderen.
- Probeer geen papier te verwijderen dat diep in de pers is vastgelopen. Schakel de pers onmiddellijk uit en neem contact op met uw lokale Xerox-vertegenwoordiger.
- Om kantelgevaar te voorkomen, mag het apparaat niet geduwd of verplaatst worden wanneer alle papierladen uitgeschoven zijn.
- Plaats de pers niet op plekken die gevoelig zijn voor trillingen.
- Voor optimale prestaties gebruikt u de drukpers op de *hoogte* die gespecificeerd is in het hoofdstuk *Omgevingsspecificaties* van de gebruikersdocumentatie.
- Gebruik de materialen en verbruiksartikelen die speciaal voor uw drukpers zijn ontworpen. Het gebruik van ongeschikte materialen kan tot slechte prestaties van de drukpers en mogelijk tot een gevaarlijke situatie leiden.
- Volg alle waarschuwingen en instructies die aangegeven of meegeleverd zijn op/met de drukpers.
- Plaats de drukpers in een ruimte met voldoende ruimte voor ventilatie en onderhoud.
- Plaats de drukpers op een vlakke, stevige ondergrond, dat voldoende stevigheid heeft om het gewicht van de drukpers te dragen, maar niet op een dik hoogpolig tapijt.
- Probeer niet om de drukpers te verplaatsen. Een nivelleringsinrichting die werd neergelaten toen uw drukpers geïnstalleerd werd, kan de vloerbedekking of vloer beschadigen.
- De drukpers niet in de buurt van een warmtebron installeren.
- De drukpers niet in direct zonlicht installeren.
- De drukpers niet in een extreem hete, koude of vochtige omgeving bewaren of gebruiken.

- De drukpers niet in de koude luchtstroom uit een airconditioningsysteem installeren.
- Plaats geen koppen met koffie of andere vloeistoffen op het apparaat.
- De sleuven en openingen op de drukpers niet blokkeren of afdekken.
- Probeer niet om elektrische of mechanische vergrendelingen te negeren.



LET OP—HEET OPPERVLAKE: Wees voorzichtig wanneer u in de met dit waarschuwingssymbool gemarkeerde gebieden werkt. Deze gebieden kunnen erg heet zijn en mogen niet aangeraakt worden.

Als u aanvullende veiligheidsinformatie over de drukpers of materialen nodig hebt, neemt u contact op met uw Xerox-vertegenwoordiger.

Informatie over ozon

Tijdens normaal bedrijf produceert dit product ozon. De ozon is zwaarder dan lucht en de hoeveelheid is afhankelijk van het afdrukvolume. Installeer het systeem in een goed geventileerde ruimte.

Voor meer informatie raadpleegt u *Feiten over ozon* en *Feit over ventilatie* op www.xerox.com/EHS of www.xerox.com/EHS-eu.

ONDERHOUDSINFORMATIE

Voer geen onderhoud aan dit product uit dat niet in de gebruiksdokumentatie beschreven wordt.



Waarschuwing: Gebruik geen reinigingsmiddelen in spuitbussen. Reinigingsmiddelen in spuitbussen kunnen explosief of ontvlambaar zijn wanneer deze op elektromechanische apparatuur gebruikt worden.

Verbruiksartikelen en reinigingsmiddelen alleen volgens de instructies gebruiken.

De beschermkappen of afschermingen die met schroeven zijn bevestigd niet verwijderen. Er bevinden zich geen klantenservice-items achter deze beschermkappen.



Opmerking: Uw Xerox Production Press is uitgerust met een stroombesparend apparaat om energie te besparen wanneer de Production Press niet in gebruik is. De Production Press kan continu aan blijven staan.



LET OP—HEET OPPERVLAKE: De metalen oppervlakken in het fixeergebied zijn heet. Wees voorzichtig wanneer u papierstoringen in dit gebied verwijdert en raak geen metalen oppervlakken aan.

Stofzuiger gebruiken voor gemorste droge inkt/toner

Gebruik een bezem of een natte doek om gemorste droge inkt/toner op te vegen. Veeg langzaam om stofvorming tijdens het opruimen te minimaliseren. Vermijd het gebruik van een stofzuiger. Als er een stofzuiger gebruikt moet worden, dan moet de eenheid ontworpen zijn voor brandbaar stof (bijvoorbeeld een motor met explosiegevaar en een niet-geleidende slang).

INFORMATIE OVER VERBRUIKSMATERIALEN



Waarschuwing: Vermijd contact met de huid of ogen wanneer u cartridges met inkt of fuser hanteert. Oogcontact kan irritatie en ontstekingen veroorzaken. Probeer niet om de cartridge uit elkaar te halen. Dit kan het risico van contact met de huid of de ogen vergroten.



Let op: Het gebruik van verbruiksartikelen die niet van Xerox zijn, wordt niet aanbevolen. De garantie van Xerox, de serviceovereenkomst en de Total Satisfaction Garantie dekken geen schade, defecten of verslechtering van de prestaties die veroorzaakt worden door het gebruik van verbruiksartikelen die niet van Xerox afkomstig zijn, of het gebruik van Xerox-verbruiksartikelen die niet voor deze Production Press gespecificeerd zijn. De Total Satisfaction Garantie is beschikbaar in de Verenigde Staten en Canada. De dekking kan buiten deze gebieden variëren. Neem voor meer informatie contact op met uw Xerox-vertegenwoordiger.

Bewaar alle verbruiksartikelen in overeenstemming met de instructies op de verpakking of de container.

Houd alle verbruiksartikelen uit de buurt van kinderen.

Gooi droge inkt/toner, printcartridges of droge inkt/tonercontainers nooit in een open vuur.

Voor informatie over recyclingprogramma's voor Xerox®-verbruiksartikelen gaat u naar:

- Voor de Verenigde Staten van Amerika of Canada: www.xerox.com/recycling
- Voor Europa en andere markten: www.xerox.com/recycling-eu

VEILIGHEIDSINSTRUCTIES BATTERIJEN

Eén of meerdere printplaten in deze printer bevat/bevatten een lithiumbatterij.

De lithiumbatterij niet proberen te repareren of te vervangen. Als er een probleem met de batterij is, neem dan contact op met een geautoriseerde servicevertegenwoordiger om het probleem te verhelpen.

De lithiumbatterij in deze printer bevat perchloraat. Zie www.dtsc.ca.gov/hazardouswaste/perchlorate voor informatie over de speciale behandelingsprocedures met betrekking tot perchloraat.



Waarschuwing: Als de batterij verkeerd op een printplaat geïnstalleerd is, bestaat er een explosiegevaar.

INFORMATIE OVER MILIEU-, GEZONDHEIDS- EN VEILIGHEIDSCONTACTEN

Voor meer informatie over milieu, gezondheid en veiligheid met betrekking tot dit Xerox®-product en deze verbruiksartikelen, kunt u contact opnemen met:

- Verenigde Staten van Amerika en Canada: 1-800-ASK-XEROX (1-800-275-9376)
- E-mailverzoek naar Europa: EHS-Europe@xerox.com.
- Internetadres: www.xerox.com/environment of www.xerox.com/environment_europe.

Overzicht van de pers

De Xerox® Versant® 4100 Press is een kleuren- of zwart/wit-pers voor automatisch tweezijdig afdrukken die werkt met een snelheid van 100 afdrukken per minuut (wanneer op 8,5 x 11 inch of A4-papier wordt afgedrukt).

De systeemconfiguratie bestaat uit de geavanceerde extra grote papierinvoer (lade 6 en 7), het afdrukmechanisme met interne invoerladen (laden 1-3) en een ingebouwd bedieningspaneel en aanraakscherm (de gebruikersinterface). Verder maakt een printserver deel uit van de configuratie, die de **PredictPrint Media Manager**-applicatie bevat voor het instellen van papier en laden en afdrুকopdrachtverzending. Er kan een staffelopvangbak op de pers worden aangesloten. Ook zijn er andere optionele inline afwerkeenheden beschikbaar.

 **Opmerking:** Behalve de staffelopvangbak is voor alle andere afwerkeenheden de interface-ontkruller vereist.

De pers bestaat uit 4 tonercassettes en afdrukmodules, een transferband en een fuser of lasermodulestelsel, FWA-kalibratiefunctie, ontkruller, registratie en papierbaan en papieromkeermechanisme.

ONDERDELEN VAN DE PERS

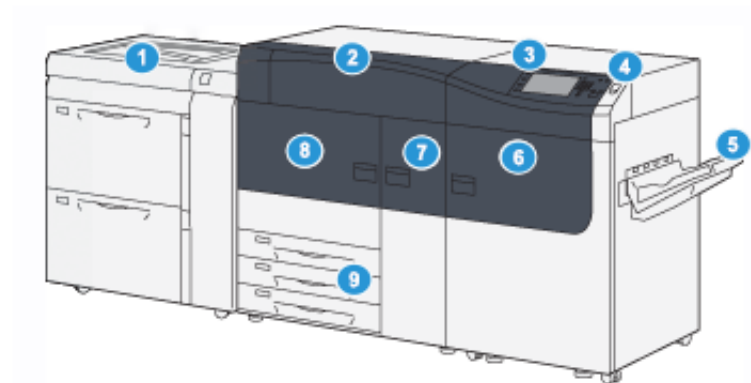

1. Geavanceerde extra grote papierinvoer (lade 6 en 7) met lade 5 (handmatige invoer)
2. Tonerklep
3. Bedieningspaneel en aanraakscherm
4. Aan/uit-knop
5. Staffelopvangbak
6. Rechtervoorkeur
7. Middelste voorkeur
8. Linkervoorkeur
9. Papierlade 1, 2 en 3

Interne onderdelen

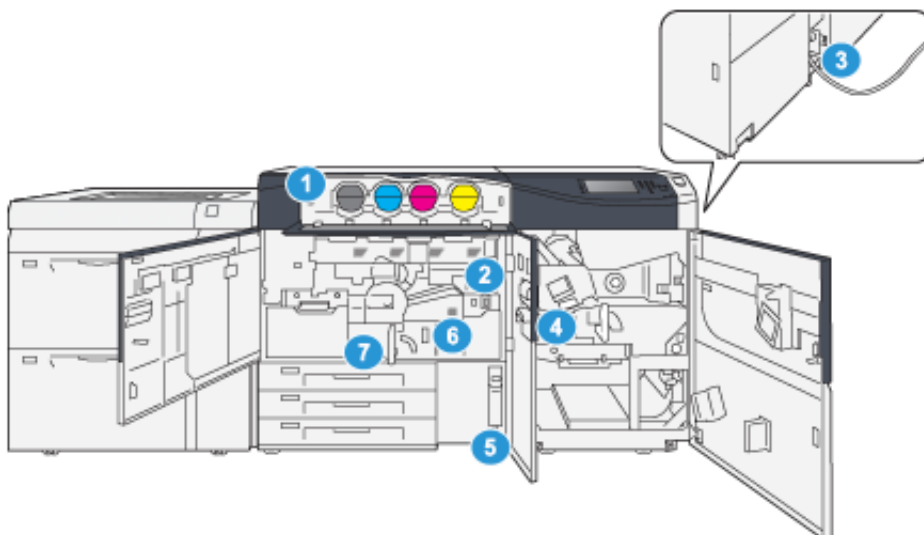

1. Tonercassettes
2. Hoofdstroomschakelaar
3. Stroomonderbreker (op de achterkant van de pers)
4. Papierkoelingsmodule
5. Tonerafvalcontainer
6. Fusermodule
7. Overdrachtmodule

Serienummer van de pers opzoeken

Het serienummer van de pers is te vinden in de gebruikersinterface (UI) van de pers of op het plaatje op het binnenframe van de eerste invoerlade (lade 1).

1. Druk op de toets **Apparaatstatus** op de gebruikersinterface.
2. Controleer in het scherm Apparaatstatus of het tabblad **Apparaatinformatie** wordt weergegeven.
Het serienummer van de pers wordt weergegeven onder Algemene informatie.
3. Als er een stroomstoring is en het scherm Apparaatstatus niet kan worden geopend, dan kunt u het serienummer ook vinden op het binnenframe van de pers bij papierlade 1:
 - a. Trek papierlade 1 op de pers helemaal open.

- b. Links van de invoerlade op het frame van de pers ziet u het plaatje met het serienummer (**SER#**).

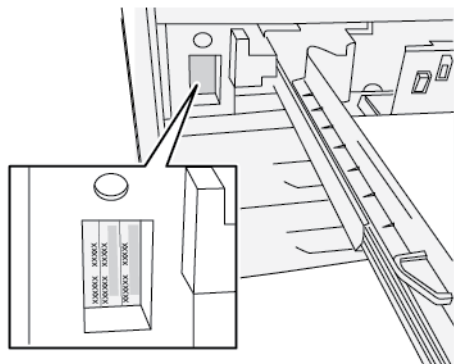

Geavanceerde extra grote papierinvoer (lade 6 en 7)



Tip: De geavanceerde extra grote papierinvoer maakt deel uit van de standaard persconfiguratie.

De geavanceerde extra grote papierinvoer beschikt over lade 6 en 7. Met deze laden kunt u een scala aan papierformaten invoeren, waaronder standaard, zware en grote papersoorten tot 330 x 488 mm (13 x 19,2 inch) met een gewicht van 52 g/m² tot 400 g/m². In elke lade kunnen 2.000 vellen gecoat en ongecoat papier worden geplaatst.



Opmerking: Voor de Versant[®] 4100 Press bevat de geavanceerde extra grote papierinvoer (lade 6 en 7) ook lade 5 (handmatige invoer). Deze maakt deel uit van de standaard persconfiguratie.

De volgende illustratie toont lade 6 en 7 met lade 5 (handmatige invoer).

Lade 6 en 7 met lade 5

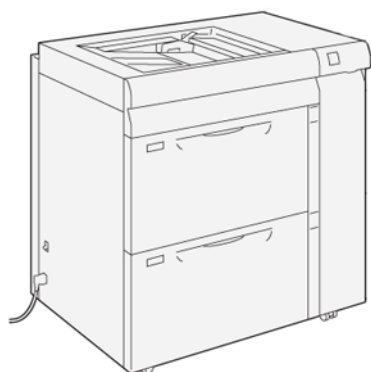

Onderdelen van lade 6 en 7

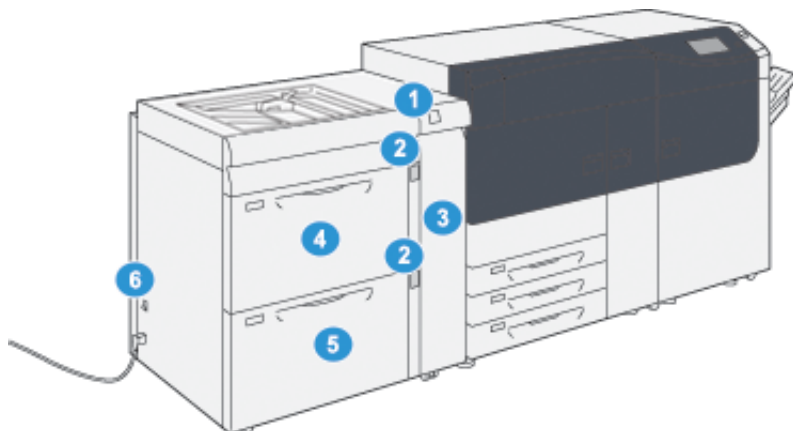

1. Lampjespaneel voor papierstoringen en fouten
2. Indicatielampjes papierniveau
3. Voorpaneel van de invoermodule
4. Lade 6
5. Lade 7
6. Stroomonderbrekingschakelaar

Bedieningspaneel

Het ingebouwde bedieningspaneel op de pers bestaat uit een LCD-aanraakscherm, toetsenblok en functieknoppen. Op het aanraakscherm worden instructies, storingsberichten en andere informatie weergegeven. Selecteer de knoppen van het bedieningspaneel om u aan te melden, opdrachten in te stellen en de status van opdrachten, de pers en verbruiksartikelen te zien.



ONDERDEEL-NUMMER	NAAM	BESCHRIJVING
1	Home -knop	Hiermee wordt het hoofdmenu weergegeven. Biedt toegang tot een scherm met de verbruiksartikelen en laden van de pers en de status van de verbruiksartikelen.
2	Hulpprogramma's -knop	Hiermee wordt het scherm Hulpprogramma's weergegeven. Selecteer het pictogram Hulpprogramma's om factureringsinformatie te bekijken en om een perskalibratie uit te voeren zoals de FWA-aanpassingen van de kleuruniformiteit.
3	Opdrachtstatus -knop	Hiermee kunt u de voortgang van actieve opdrachten controleren of nadere informatie over voltooide opdrachten of opdrachten in de wachtrij weergeven. In dit gebied kunt u een opdracht verwijderen (het afdrukken annuleren) en opdrachten tijdelijk onderbreken.
4	Apparaatstatus -knop	Hiermee kunt u de persconfiguratie, de softwareversie, de informatie van de factureringsteller en meters controleren en het opdrachten- of foutenoverzicht afdrukken.
5	Aanraakscherm	Raak het scherm direct aan om functies te selecteren en opties in te stellen. Hiermee worden instructie- en informatieberichten weergegeven, alsmede procedures voor het oplossen van storingen en algemene informatie over de pers.
6	Toets Aan-/afmelden	Gebruik deze knop om u af en aan te melden in de modus Beheerder of Verificatie met een gebruikers-ID en toegangscode.
7	Toets Taal	Gebruik deze toets om een andere taal te selecteren voor de opties van het aanraakscherm.
8	Energiespaarstand -knop	Gebruik deze knop als de pers inactief is en het aanraakscherm donker is (systeem staat in Energiespaarstand). Met deze knop haalt u het systeem handmatig uit de energiespaarstand; u kunt de pers hiermee niet in de energiespaarstand zetten.
9	Cijfertoetsen	Gebruik deze toetsen om alfanumerieke tekens in te voeren. Met de knop ' C ' Invoer

ONDERDEEL-NUMMER	NAAM	BESCHRIJVING
		annuleren annuleert u de meest recente gegevens die met de cijfertoetsen zijn ingevoerd.
10	Invoer annuleren -knop	Druk op deze knop om de meest recente gegevens die met de cijfertoetsen zijn ingevoerd te annuleren.
11	Alle verwijderen -knop	Gebruik deze toets om alle instellingen van de pers toen deze werd ingeschakeld weer te herstellen. Druk eenmaal op deze toets om de huidige invoer te wissen. Druk tweemaal op deze toets om de standaardinstellingen te herstellen.
12	Stop -knop	Druk hierop om de huidige opdracht die wordt uitgevoerd tijdelijk te stoppen.
13	Start -knop	Druk op de knop om te starten en een geselecteerd overzicht af te drukken. Wordt ook gebruikt door de servicemedewerker tijdens diagnostische routineprocedures.
14	Statuslampjes van de pers	De drie indicatorlampjes geven aan: bezig met gegevensverzending, er is een fout opgetreden in de pers, en de hoofdstroomvoorziening is ingeschakeld.

Statuslampjes



Er zijn drie statuslampjes op de pers vlak onder het bedieningspaneel. Dat zijn van links naar rechts:

ONDERDEEL-NUMMER	NAAM	BESCHRIJVING
1	Status-LED hoofdvoeding	Dit is een groen lampje dat continu brandt ter indicatie dat de hoofdvoeding voor het systeem is ingeschakeld.
2	Status-LED Fout	Dit is een oranje lampje dat continu brandt ter indicatie dat de pers storingen en fouten heeft.
3	Status-LED gegevensverzending	Dit is een groen lampje dat knippert ter indicatie dat er een afdrukopdracht binnenkomt.

Aanmelding

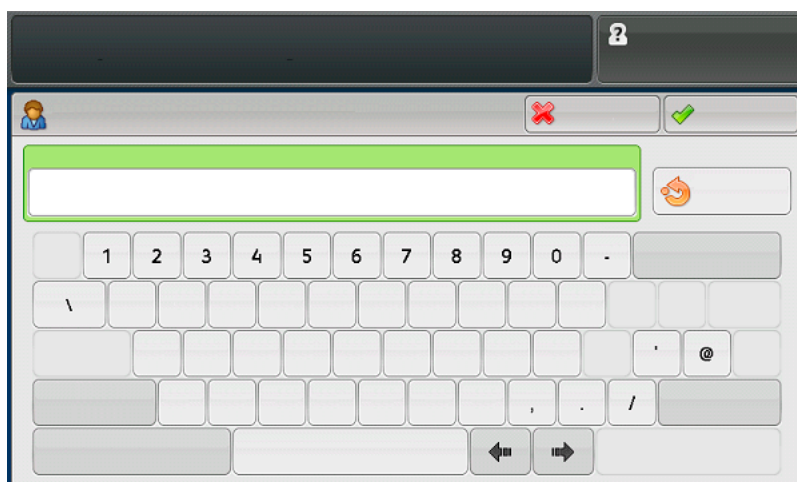

Er zijn twee aanmeldingsniveaus:

- **Gast of operateur:** Dit is de standaardgebruiker voor aanmelding. U bent automatisch aangemeld als gast.
- **Beheerder:** Dit aanmeldingsniveau is vereist als u de standaardinstellingen van het systeem voor uw pers wilt aanpassen. Verder kunt u op dit niveau specifieke afdrukopdrachten aanpassen door parameters voor bepaalde toepassingen in te stellen of te wijzigen. Druk op de knop **Gast** of de knop **Aanmelden** op het bedieningspaneel voor toegang tot het scherm Aanmelding.

 **Opmerking:** Raadpleeg de *System Administrator Guide* (Handleiding voor de systeembeheerder) voor meer informatie over de toepassingen van beheerders.

Taal

 **Opmerking:** Het aantal beschikbare talen op uw systeem is afhankelijk van de talen die bij de eerste installatie zijn geïnstalleerd.

Als u een bepaalde **taal** via de bijbehorende knop selecteert, verandert de taal meteen. Er is geen bevestiging vereist.

De taal wijzigen

1. Druk op de knop **Taal** op het bedieningspaneel van de pers.
Het venster Taal wordt weergegeven op het aanraakscherm.
2. Selecteer de gewenste taal uit de lijst en daarna **Opslaan**.
De taal op het scherm verandert in de nieuwe taal en het venster Taal wordt gesloten.
3. Selecteer de toets **Annuleren** om terug te keren naar het hoofdscherm.

Volledige systeemconfiguratie

 Opmerking: De volledige systeemconfiguraties variëren afhankelijk van welke optionele apparaten op de pers zijn aangesloten. Voor uitgebreide informatie over een optioneel apparaat raadpleegt u het betreffende apparaathoofdstuk in deze handleiding.

In het volgende illustratie ziet u een voorbeeld van een volledige systeemconfiguratie met optionele aangesloten apparaten. Dit is slechts een voorbeeld.

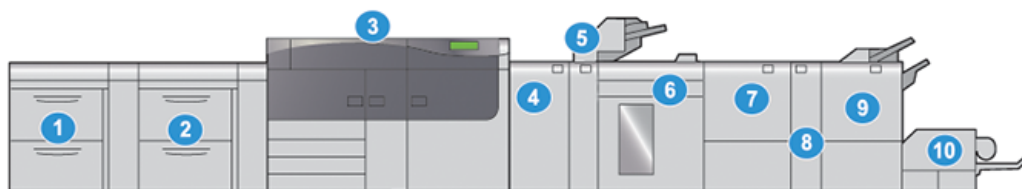

1. Dubbele geavanceerde extra grote papierinvoer (lade 8 en 9)*
2. Geavanceerde extra grote papierinvoer (lade 6 en 7) met lade 5 (handmatige invoer)
3. Pers
4. Interface-ontkrullermodule (IDM)*
5. Invoegmodule*
6. Grote uitlegtafel*
7. Ril- en 2-zijdige snijmodule*
8. C-/Z-vouweenheid*
9. Production Ready (PR) katernmodule*
10. SquareFold®-snijmodule*

* Nummer 1 en 4-10 geven optionele apparaten aan.

Persconfiguratie met andere aangesloten optionele apparaten

Dit is een ander voorbeeld van een volledige systeemconfiguratie met aangesloten optionele apparaten, zoals de dubbele HCVF (Dual High Capacity XLS Vacuum Feeder) en de Plockmatic MPS XL.

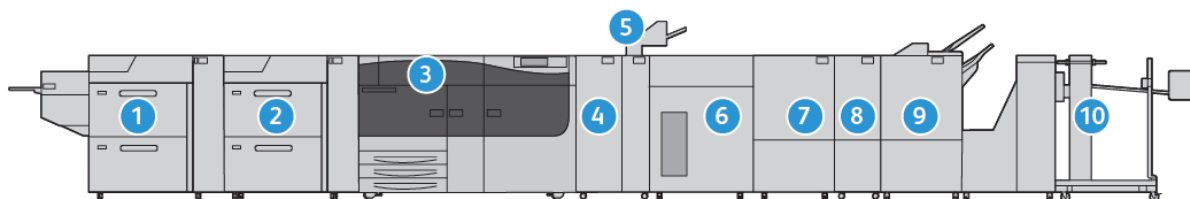

1. Dubbele HCVF (Dual High Capacity XLS Vacuum Feeder) (lade 8 en 9) (optioneel)
2. HCVF (High Capacity Vacuum Feeder) (lade 6 en 7) (optioneel)
3. Pers
4. Interface-ontkrullermodule (optioneel)
5. Invoegmodule (optioneel)
6. Grote uitlegtafel (optioneel)
7. Dubbelzijdige snijmodule (optioneel)
8. C-/Z-vouweenheid (optioneel)
9. Production Ready (PR) afwerkeenheid Plus (optioneel)
10. Plockmatic MPS XL (multifunctionele uitlegtafel) (optioneel)

Overzicht van PredictPrint Media Manager

PredictPrint Media Manager is een hardware- en software-oplossing voor Xerox®-productiepersen die eenvoudige, stapsgewijze hulp biedt bij instellingsroutines voor afdrukoptimalisatie. Met de toepassing Wizard Papier van PredictPrint Media Manager en met gebruik van een draagbare streepjescodescanner kunt u het volgende doen:

- De papierladen instellen met specifieke papiereigenschappen voor een opdracht
- Aanpassingen van het afdrukmechanisme uitvoeren om de afdrukprestaties van het papier te optimaliseren
- Kalibratie uitvoeren en profielen maken voor het papier, om de afdrukkwaliteit en kleurenafdrukken te maximaliseren

Voor Versant-persen bevindt de PredictPrint Media Manager-applicatie zich op de EX of EX-P Print Server, powered by Fiery®. Met behulp van de PredictPrint Cloud Server beheert de PredictPrint Media Manager de papiervarianten die op de pers worden gebruikt. De PredictPrint Media Manager-applicatie maakt verbinding met de PredictPrint Cloud-server wanneer er een streepjescode wordt gescand, en haalt alle papiereigenschappen en aanbevolen instellingsroutines op.

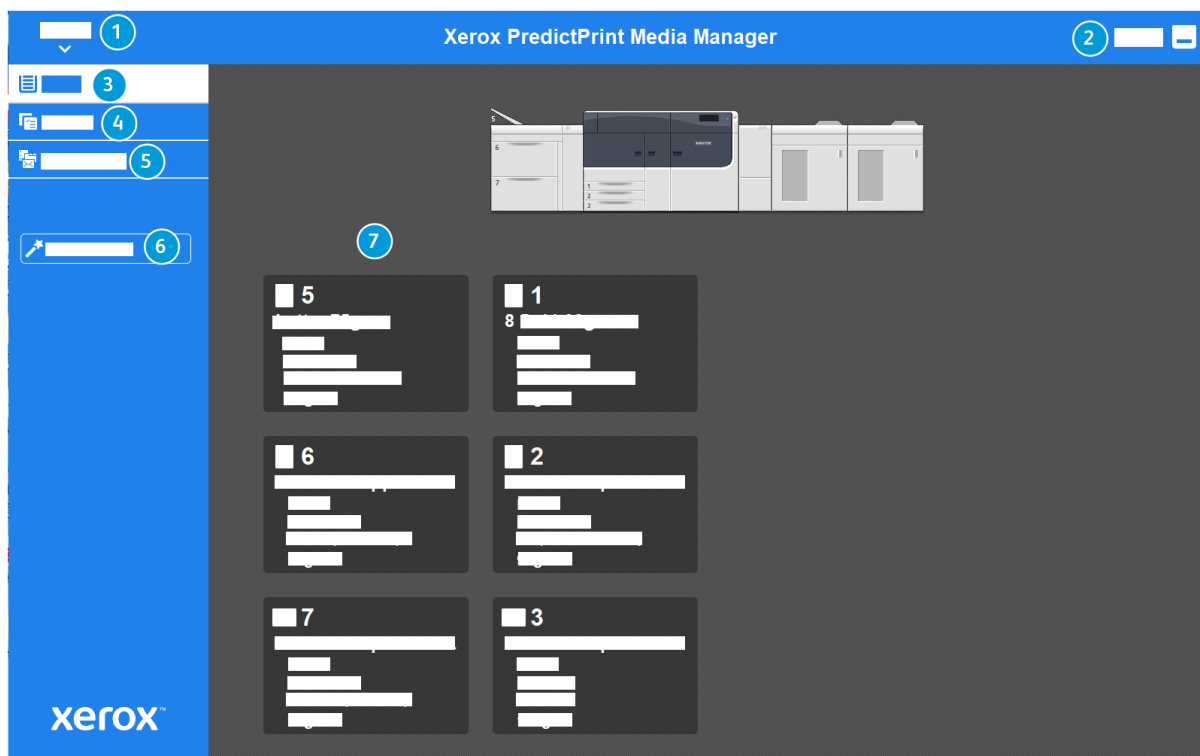

1. Hoofdmenu
2. Aanmelding (voor beheerderstoegang)
3. Laden
4. Profielen
5. Papierbibliotheek

6. Wizard Papier
7. Weergavescherm

Voor meer informatie over PredictPrint Media Manager raadpleegt u [PredictPrint Media Manager](#).

Overzicht van printserver

Op de productiepers is een digitale printserver geconfigureerd: de Xerox® EX or EX-P Print Server, Powered by Fiery®.

Er kan een van de volgende printservers worden gebruikt met de pers:

- Xerox® EX 4100 Print Server, Powered by Fiery®
- Xerox® EX-P 4100 Print Server, Powered by Fiery®

De Fiery® Print Server, versie 2.0, bevat Fiery-systeemversie FS600 en heeft unieke functies die niet beschikbaar waren op oudere Fiery® Print Servers. U vindt de versie van uw printserver of de versie van uw Fiery-systeem in het opdrachtvenster van het Fiery-werkstation. Ga naar **Server > Device Center > GENERAL > General Info (ALGEMEEN > Algemene informatie)** en verwijst dan naar de **Fiery-server** of het **Fiery-systeem**. Deze informatie is ook toegankelijk in het Fiery-configuratieoverzicht afgedrukt via de Fiery® Print Server.

De printserver accepteert, verwerkt en beheert documentbestanden voor opdrachtverzending naar de pers.

De PredictPrint Media Manager-applicatie is op de printserver geïnstalleerd. Voor informatie over het instellen van papiersoorten en aangepaste profielen en papierladen die op de pers worden gebruikt, raadpleegt u [PredictPrint Media Manager](#).



Opmerking: Voor meer gedetailleerde informatie over uw specifieke afdrukmechanisme raadpleegt u de meegeleverde documentatie.

U kunt ook documentatie downloaden van www.xerox.com door naar de pers te zoeken en de koppeling **Ondersteuning** te selecteren of door naar [Fiery - Xerox Versant 4100 Press](#) te gaan.

Specificaties

TOEPASSING	BESCHRIJVING
Nominale snelheid	100 pagina's per minuut Letter (8,5 x 11 inch) of A4-papierformaat (vier-kleuren of zwart/wit)
Afdrukmodi	Er worden twee afdrukmodi ondersteund op de printserver: <ul style="list-style-type: none"> • 4-kleurenmodus: cyaan, magenta, geel, zwart (CMYK) • Modus Zwart/wit (Grijschaal)
Maximaal bedrukbaar gebied	<ul style="list-style-type: none"> • Standaardrand: 4 mm langs de invoerrand en 2 mm langs de overige zijden • Gebied voor gegarandeerde afdrukkwaliteit: 317 mm x 482 mm (12,48 x 18,98 inch) • Voor lade 1, 2 of 3: 323 x 482 mm (12,72 x 18,98 inch) • Lade 5 (handmatige invoer): 326 x 482 mm (12,83 x 18,98 inch) • Geavanceerde grote papierlade (lade 6 en 7): 326 x 482 mm (12,83 x 18,98 inch)
Afdrukresolutie	<ul style="list-style-type: none"> • Beeldresolutie afdrukmechanisme: 2400 x 2400 dots-per-inch (dpi) • RIP-resolutie (Raster Image Processing, rasterbeeldverwerking) van printserver (printserver naar afdrukmechanisme): 1200 x 1200 dpi
Papierformaatbereiken	Voor informatie raadpleegt u Papierformaatbereiken .
Papierladegegevens	Voor informatie raadpleegt u Papierladegegevens .
Productiviteitsgegevens	Voor informatie raadpleegt u Productiviteitsgegevens van pers.

PRESTATIESPECIFICATIES

TOEPASSING	BESCHRIJVING
Warmlooptijd van de pers	<p>De warmlooptijden van de pers variëren afhankelijk van de huidige staat of mode van de pers. De warmlooptijden zijn als volgt:</p> <ul style="list-style-type: none"> • Vanaf een koude start (inschakelen of energiespaarstand), minder dan 5 minuten • Vanuit de slaapstand of de energiespaarstand, minder dan 5 minuten • Vanuit de modus Standby, minder dan 1 minuut • Bij het wisselen tussen afdrukmodi (bijvoorbeeld van zwart naar vier kleuren), ongeveer 2 minuten
Uitvoertijd van eerste afdruk	<p>Dit is de minimale tijdsduur vanaf het moment waarop de pers een opdracht ontvangt van de printserver tot het moment waarop de achterste rand van de eerste afdruk de uitgangssensor van de pers passeert.</p> <ul style="list-style-type: none"> • Bij een koude start (inschakelen of energiespaarstand) heeft het systeem minder dan 5 minuten nodig om met afdrukken te beginnen. • Vanuit de standby-mode heeft het systeem doorgaans minder dan 1 minuut nodig om met afdrukken te beginnen.

OMGEVINGSSPECIFICATIES

De pers schakelt over op de Energiespaarstand wanneer er 15 minuten lang geen activiteit heeft plaatsgevonden. Deze fabrieksinstelling van 15 minuten kan worden gewijzigd als u bent aangemeld als beheerder. Voor meer informatie raadpleegt u de *System Administrator Guide* (Handleiding voor de systeembeheerder).

Voor een correcte werking van de pers dienen de temperatuur en de relatieve luchtvochtigheid van de ruimte waar de pers is opgesteld zich altijd binnen de gespecificeerde grenzen voor het systeem te bevinden.

BEDRIJFSOMGEVING	VERSANT 4100 PRESS
Vereiste temperatuurbereik	10–32° C (50–90° F)
Omgevingstemperatuur voor optimale afdrukkwaliteit en papierverwerkingsprestaties	20–24° C (68–76° F)
Vereiste relatieve luchtvochtigheidsbereik	15%–85% Relatieve luchtvochtigheid
De relatieve luchtvochtigheid voor optimale afdrukkwaliteit en papierverwerkingsprestaties	45% RH
Hoogte (boven zeeniveau)	0–2500 meter (0–8200 voet)
Geluidssterkte	<ul style="list-style-type: none"> • In bedrijf: 65 dBA • Stand-by: 40,8 dBA



Opmerking: De pers werkt ook buiten dit bereik, maar de prestaties zijn niet gegarandeerd.

Hulp krijgen

HULP OP DE XEROX-WEBSITE

Voor technische ondersteuning, Xerox-verbruiksartikelen, klantdocumentatie en antwoorden op veelgestelde vragen gaat u naar www.xerox.com. U vindt de meest recente documentatie en online ondersteuning onder **Klantenondersteuning > Alle ondersteuning en drivers**. Gebruik de koppeling **Contact** voor specifieke contactinformatie en telefoonnummers in uw regio.



Opmerking: Kijk regelmatig op de website voor de meest recente informatie over uw pers.

Het is handig als u het serienummer van de pers weet voordat u de klantenondersteuning belt. Het serienummer van de pers wordt op het tabblad Apparaatinformatie weergegeven: **Apparaatstatus > Apparaatinformatie**.

DOCUMENTATIE VOOR PRINTSERVER

Het helpmenu van de EX- of EX-P Print Server in het venster Command WorkStation biedt informatie over specifieke werkstromen als het Command WorkStation wordt gebruikt. Aanvullende gebruikersdocumentatie van Fiery is beschikbaar op www.xerox.com onder de koppeling **Technische klantenondersteuning > Support en drivers** voor uw pers.

Xerox Easy Vitals

Fiery® Print Servers, versie 2.0, FS600, introduceert een nieuwe functie met de naam **Easy Vitals**. Het is een dashboard dat beschikbaar is op de printerserver, dat grafische en numerieke aanduidingen van belangrijke elementen van de digitale pers weergeeft. Het dashboard geeft ook waarschuwingsberichten in verband met de pers weer. De belangrijke elementen in het Easy Vitals-dashboard bestaan onder meer uit:

- Temperatuur en luchtvochtigheid
- Tonerniveaus
- Status van de tonerafvalcontainer
- Status van verbruiksartikelen die regelmatig moeten worden vervangen (HFSI)

U krijgt toegang tot het Easy Vitals-dashboard vanaf het Fiery Command WorkStation. Vanuit het menu van de printerserver klikt u op **Easy Vitals**. De gegevens in het Easy Vitals-dashboard worden kort nadat het afdrukmechanisme is uitgeschakeld, bijgewerkt. De temperatuur- en luchtvochtigheidsgegevens zijn afkomstig van sensors in het afdrukmechanisme en kunnen variëren, afhankelijk van de bedrijfsomgeving van de pers.

Voor meer informatie raadpleegt u [Fiery - Xerox Versant 4100 Press](#).

Xerox® FreeFlow® Vision Connect

Xerox® FreeFlow® Vision Connect is een webgebaseerde softwareoplossing die realtime zichtbaarheid in een oogopslag en bediening van productiebewerkingen biedt. Het dashboardscherm bewaakt, volgt en benchmarkt de prestaties van de printers en vestigingen. Voor toegang tot de webtoepassing FreeFlow® Vision Connect installeert u de Vision Connect-printeragent op uw Fiery Print Server. Voor meer informatie raadpleegt u de *Gebruikershandleiding van de webtoepassing Xerox® FreeFlow® Vision Connect* beschikbaar op [Werk en digitale](#)

afdrukoplossingen | Xerox.

MEER INFORMATIE

Raadpleeg de volgende bronnen voor meer informatie over de pers en de mogelijkheden ervan.

BRON	LOCATIE
Andere documentatie voor uw printer	Documentatie voor printserver: Voor meer informatie raadpleegt u de documentatie die bij de printserver is geleverd. Als de installatie is voltooid, is het raadzaam dat u of de systeembeheerder aanvullende documentatie voor de printserver verkrijgt voor later gebruik bij www.xerox.com/VERSANT_4100docs of <i>Fiery - Xerox Versant 4100 Press</i> .
PredictPrint Media Manager-cloudserver	Ga naar Software van PredictPrint Media Manager - Xerox .
Recommended Media List (Lijst aanbevolen media)	Verenigde Staten: www.xerox.com/rmlna Europa: www.xerox.com/rmlEU
Technische ondersteuningsinformatie voor uw printer, waaronder online technische ondersteuning, Online Support Assistant (Online Support-assistent) en downloads van printerdrivers.	Ga naar www.xerox.com/VERSANT_4100support .
Informatiepagina's	Om deze af te drukken vanaf het bedieningspaneel, drukt u op de toets Apparaatstatus en drukt u dan op Apparaatinformatie . Om deze af te drukken via CentreWare® Internet Services, klikt u op Ondersteuning , vervolgens op Online-ondersteuning en klikt u op Verbinden .
Verbruiksartikelen bestellen voor uw printer	Ga naar www.xerox.com/office/VERSANT_4100supplies .
Plaatselijke verkoop- en technische klantenondersteuning	Ga naar www.xerox.com/office/worldcontacts .
Registratie van de printer	Ga naar www.xerox.com/register .

U wordt aangeraden om alle klantendocumentatie af te drukken en dicht bij het apparaat te bewaren.



Opmerking: Voor de meest recente updates van de documentatie voor uw Xerox Digital Press gaat u naar www.xerox.com/VERSANT_4100docs of www.xerox.com/VERSANT_4100support.

Zorg dat u het serienummer van uw Xerox-pers bij de hand hebt voordat u contact opneemt met Xerox voor ondersteuning. Raadpleeg [Serienummer van de pers opzoeken](#) om het serienummer van de pers te achterhalen.

Informatie over voorschriften

BASISVOORSCHRIFTEN

Xerox® heeft deze printer getest volgens elektromagnetische emissie- en immuniteitsstandaarden. Deze standaarden zijn ontworpen om storingen te voorkomen die veroorzaakt of ontvangen worden door deze printer in een typische kantooromgeving.

Wijzigingen of aanpassingen aan dit apparaat die niet specifiek zijn goedgekeurd door Xerox® Corporation kan de bevoegdheid van de gebruiker om dit apparaat te gebruiken ongeldig maken.

FCC-voorschriften in de VS

Dit product is getest en heeft aan de limieten voor een Klasse A digitaal apparaat voldaan, in overeenstemming met deel 15 van de Federal Communications Commission (FCC-) regels. Deze limieten zijn ontworpen om een redelijke bescherming te geven tegen schadelijke storing wanneer de apparatuur in een commerciële omgeving gebruikt wordt. Deze apparatuur genereert, gebruikt en kan radiofrequentie-energie uitstralen en kan, indien deze niet volgens de handleiding geïnstalleerd en gebruikt wordt, schadelijke storing aan radiocommunicatie veroorzaken. Het gebruik van deze apparatuur in een woongebied kan mogelijk schadelijke storing veroorzaken, in welk geval de gebruiker de storing op eigen kosten moet verhelpen.

Wijzigingen of aanpassingen aan deze apparatuur die niet specifiek zijn goedgekeurd door Xerox® Corporation kan de bevoegdheid van de gebruiker om deze apparatuur te gebruiken ongeldig maken.

Om te voldoen aan de FCC-voorschriften moeten er gepantserde kabels met deze apparatuur gebruikt worden. Gebruik met niet-goedgekeurde apparatuur of niet-gepantserde kabels leidt waarschijnlijk tot storingen bij radio- en tv-ontvangst.

Dit apparaat voldoet aan deel 15 van de FCC-voorschriften. Voor het gebruik gelden de volgende twee voorwaarden:

1. Dit apparaat mag geen schadelijke storingen veroorzaken en
2. Dit apparaat moet elke ontvangen storing accepteren, inclusief storing die een ongewenste werking kan veroorzaken.

Verantwoordelijke partij: Xerox® Corporation

Adres: 800 Phillips Road, Webster, NY 14580, VS

Internetadres: www.xerox.com/environment

Canada

Dit Klasse A digitale apparaat voldoet aan de Canadese ICES-003 en ICES-001.

Cet appareil numérique de la classe A est conforme à la norme NMB-003 et NMB-001 du Canada.

Dit apparaat voldoet aan de RSS's van Industry Canada die zijn vrijgesteld van licenties. Voor het gebruik gelden de volgende twee voorwaarden:

1. Dit apparaat mag geen storing veroorzaken en
2. Dit apparaat moet elke storing accepteren, inclusief storing die een ongewenste werking van het apparaat kan veroorzaken.

Le présent appareil est conforme aux CNR d'Industrie Canada applicables aux appareils radio exempts de licence. L'exploitation est autorisée aux deux conditions suivantes:

1. l'appareil ne doit pas produire de brouillage, et
2. l'utilisateur de l'appareil doit accepter tout brouillage radioélectrique subi, même si le brouillage est susceptible d'en compromettre le fonctionnement.

Naleving van de Europese Unie en de Europese Economische ruimte



Het CE-merkteken dat op dit product is aangebracht, geeft aan dat het product voldoet aan de van toepassing zijnde EU-richtlijnen. De volledige tekst van de EU-conformiteitsverklaring vindt u in www.xerox.com/environment_europe.

EU Lot 4 Imaging Equipment Agreement

Xerox® heeft ingestemd met het ontwerpen van criteria voor energie-efficiëntie en milieuprestaties van onze producten die onder de Energy Related Products Directive van de Europese Unie (EU) vallen, met name Lot 4 - Imaging Equipment.

Tot de producten behoren huishoudelijke en kantoorapparatuur die aan de volgende criteria voldoen:

- Standaard monochrome producten met een maximale snelheid van minder dan 66 A4-afbeeldingen per minuut.
- Producten met een standaard kleurenformaat en een maximale snelheid van minder dan 51 A4-afbeeldingen per minuut.

MEER INFORMATIE OVER	GA NAAR
<ul style="list-style-type: none"> • Stroomverbruik en activeringstijden • Standaard spaarstandinstellingen 	<p><i>Gebruikersdocumentatie of Handleiding voor systeembeheerders</i></p> <p>www.xerox.com/VERSANT_4100docs</p>
<ul style="list-style-type: none"> • Voordelen van het kopen van ENERGY STAR®-gequalificeerde producten 	<p>www.energystar.gov</p>
<ul style="list-style-type: none"> • Milieuvoordelen van dubbelzijdig afdrukken • Voordelen van het gebruik van papier met een lichter gewicht (60 g/m²) en recycleerbaarheid • Verwijdering en behandeling van cartridges • Deelname Xerox aan duurzaamheidsinitiatieven 	<p>www.xerox.com/environment Of www.xerox.com/environment_europe</p>

Europese Unie Lot 19 Richtlijn inzake ecologisch ontwerp

Volgens de richtlijn inzake ecologisch ontwerp van de Europese Commissie is de lichtbron in dit product of de onderdelen ervan alleen bedoeld voor het vastleggen of projecteren van beelden en niet voor gebruik in andere toepassingen.

Milieuvoordelen van dubbelzijdig afdrukken

De meeste Xerox®-producten hebben de mogelijkheid om aan beide kanten te printen, ook wel dubbelzijdig printen genoemd. Hierdoor kunt u automatisch op beide zijden van het papier afdrukken, waardoor het gebruik van waardevolle hulpbronnen verminderd wordt door het papierverbruik te verminderen. De Lot 4 Imaging Equipment-overeenkomst vereist dat op toestellen met een kleurensnelheid van 40 ppm of meer dan 45 ppm monochroom, de duplexfunctie tijdens de installatie en installatie van het stuurprogramma automatisch ingeschakeld wordt. Sommige Xerox-modellen onder deze snelheidsgrenzen kunnen tijdens de installatie ook ingesteld worden op standaard dubbelzijdig afdrukken. Het gebruik van de duplexfunctie zal de impact van uw werk op het milieu verminderen. Indien u simplex of enkelzijdig wilt afdrukken dan kunt u de afdrukinstellingen in het printerstuurprogramma wijzigen.

Typen papier

U kunt dit product gebruiken om op gerecycled en nieuw papier te printen, goedgekeurd volgens een milieubeheerschema, dat voldoet aan EN12281 of een soortgelijke kwaliteitsstandaard. Lichter papier (60 g/m²), dat minder grondstoffen bevat en dus kosten per afdruk bespaart, kan in bepaalde toepassingen gebruikt worden. We raden u aan te controleren of dit geschikt is voor uw afdrukbehoeften.

ENERGY STAR



Het ENERGY STAR-programma is een vrijwillig initiatief ter bevordering van de ontwikkeling en aanschaf van energiezuinige modellen, waardoor het milieu minder wordt belast. Meer informatie over het ENERGY STAR-programma en modellen die gekwalificeerd zijn voor ENERGY STAR vindt u op de volgende website: www.energystar.gov.

De ENERGY STAR en het ENERGY STAR-merkteken zijn gedeponeerde Amerikaanse handelsmerken.

Het ENERGY STAR-programma voor beeldvormingsapparatuur is een gezamenlijke inspanning van de overheden van de Verenigde Staten, de Europese Unie, Japan en de kantoorapparatuurindustrie ter bevordering van energiezuinige kopieerapparaten, printers, faxen, multifunctionele printers, pc's en beeldschermen. Verlaging van het energieverbruik van producten helpt smog, zure regen en klimaatveranderingen op de lange termijn te bestrijden, door het verminderen van de emissies die voortvloeien uit het genereren van elektriciteit.

Voor meer informatie over energie of andere verwante onderwerpen gaat u naar:

- www.xerox.com/environment of
- www.xerox.com/environment_europe

Stroomverbruik en activeringstijden

De hoeveelheid elektriciteit die een apparaat verbruikt is afhankelijk van de manier waarop het apparaat gebruikt wordt. Dit apparaat is ontworpen en geconfigureerd om u in staat te stellen uw elektriciteitsverbruik te verminderen.

De spaarstanden zijn ingeschakeld op uw toestel om het energieverbruik te verlagen. Na de laatste afdruk schakelt het apparaat over naar de stand Gereed. In deze stand kan het apparaat onmiddellijk opnieuw afdrukken. Als het apparaat gedurende een bepaalde periode niet wordt gebruikt, schakelt het apparaat over naar de stand voor laag energieverbruik en vervolgens naar de slaapstand. In deze modi blijven alleen essentiële functies actief om een lager energieverbruik mogelijk te maken. Wanneer het uit de spaarstand komt duurt het langer om de eerste afdruk te maken dan wanneer er in de stand Gereed afgedrukt wordt. Deze vertraging is het gevolg van het ontwakken van het systeem en is typisch voor de meeste beeldverwerkingsapparatuur op de markt.

Om energie te besparen kunt u de automatisch uit-stand op uw apparaat inschakelen. Als de stand voor automatisch uitschakelen is ingeschakeld, kunt u de stand als volgt configureren:

- **Altijd toegestaan:** Het apparaat wordt na de aangegeven tijd automatisch uitgeschakeld en de cumulatieve time-outs voor de laag energieverbruikstand en de slaapstand zijn verstreken.
- **ALLEEN toegestaan wanneer aan de voorwaarden is voldaan:** Het apparaat wordt pas automatisch uitgeschakeld nadat de time-outs zijn verstreken. Het apparaat wordt ook uitgeschakeld als de USB-drive en het bekabelde en niet-bekabelde netwerk niet geactiveerd zijn.

Als u de instellingen voor de spaarstand wilt wijzigen, raadpleegt u de *gebruikersdocumentatie* op www.xerox.com/VERSANT_4100docs. Neem voor meer informatie contact op met uw systeembeheerder of raadpleeg de *Handleiding voor systeembeheerders*.

Neem contact op met de systeembeheerder als u de stand voor automatisch uitschakelen wilt inschakelen. Voor meer informatie raadpleeg de *Handleiding voor systeembeheerders* op www.xerox.com/VERSANT_4100docs.

Ga voor meer informatie over de deelname van Xerox aan duurzaamheidsinitiatieven naar:

- www.xerox.com/environment of
- www.xerox.com/environment_europe

Standaard spaarstandinstellingen

Dit apparaat voldoet aan de ENERGY STAR®-vereisten voor beeldverwerkingsapparatuur. De tijd in de modus voor laag energieverbruik kan tot op 30 minuten ingesteld worden. De standaardinstelling is 15 minuten. De tijd in de slaapstand kan ingesteld worden op maximaal 30 minuten. De standaardinstelling is 30 minuten. De slaapstand begint na de ingestelde inactiviteitsperiode in plaats van een tijd na de stand voor laag energieverbruik.

Als u de standaardinstellingen voor de spaarstand wilt wijzigen, neemt u contact op met uw systeembeheerder of raadpleegt u de *Handleiding voor systeembeheerders* op www.xerox.com/VERSANT_4100docs.



Opmerking: Het wijzigen van de standaard activeringstijden voor de spaarstand kan over het algemeen resulteren in een hoger energieverbruik van het apparaat. Voordat u de spaarstand uitschakelt of een lange activeringstijd instelt, moet u de toename van het energieverbruik van het apparaat in overweging nemen.

Naleving van de Euraziatische Economische Unie



Het EAC-merkteken dat op dit product is aangebracht, geeft een certificering aan voor het gebruik op de markten van de lidstaten van de douane-unie.

RoHS-voorschriften Turkije

In overeenstemming met artikel 7(d), verklaren we hierbij dat “het voldoet aan de EEE-voorschriften EEE yönetmeliğine uygundur.” (Voldoet aan de EEE-voorschriften).

Naleving van Oekraïense RoHS-richtlijnen

Обладнання відповідає вимогам Технічного регламенту щодо обмеження використання деяких небезпечних речовин в електричному та електронному обладнанні, затвердженого постановою Кабінету Міністрів України від 3 грудня 2008 № 1057

(De apparatuur voldoet aan de vereisten van de technische voorschriften, goedgekeurd door het besluit van het kabinet van het ministerie van Oekraïne per 3 december 2008, voor wat betreft beperkingen voor het gebruik van bepaalde gevaarlijke stoffen in elektrische en elektronische apparatuur.)

KOPIEERVOORSCHRIFTEN

Verenigde Staten van Amerika

Het Congres heeft bij beschikking bepaald dat het reproduceren van de volgende onderwerpen verboden is. Er kunnen boetes of gevangenisstraffen gegeven worden aan degenen die zich schuldig maken aan het maken van dergelijke reproducties.

1. Obligaties of aandelen van de overheid van de Verenigde Staten, zoals:

- Schuldcertificaten
- Valuta van de nationale bank
- Coupons van obligaties
- Bankbiljetten van de Federal Reserve Bank
- Zilvercertificaten
- Goudcertificaten
- Obligaties van de Verenigde Staten van Amerika
- Schatkistbiljetten
- Bankbiljetten van de Federal Reserve
- Fractionele bankbiljetten

- Depositocertificaten
 - Papiergeld
 - Obligaties en schuldverplichtingen van bepaalde overheidsinstellingen, zoals FHA, enzovoort
 - Obligaties. United States Savings Bonds mogen alleen voor publiciteitsdoeleinden gefotografeerd worden voor de verkoopcampagne van dergelijke obligaties
 - Stempels van de Internal Revenue (Belastingdienst) Als er een wettelijk document gereproduceerd moet worden waarop een verlopen belastingstempel staat, dan kan dit gedaan worden op voorwaarde dat het document voor wettige doeleinden wordt gereproduceerd
 - Postzegels, geldig of niet geldig. Voor filatelistische doeleinden mogen postzegels gefotografeerd worden, mits de reproductie in zwart-wit is en minder dan 75 %, of meer dan 150 %, van de lineaire afmetingen van het originele document bedraagt
 - Postwissels
 - Rekeningen, cheques of geldwissels die afgegeven worden door of op bevoegde functionarissen van de Verenigde Staten
 - Stempels en andere vertegenwoordigers van waarde, van welke denominatie dan ook, die uitgegeven zijn of kunnen worden op basis van een Act of Congres (Besluit van het Congres)
 - Aangepaste compensatiecertificaten voor veteranen van de wereldoorlogen
2. Obligaties of aandelen van een buitenlandse overheid, bank of bedrijf
 3. Auteursrechtelijk beschermd materiaal, tenzij toestemming is verkregen van de eigenaar van het auteursrecht of de reproductie onder de bepalingen van de auteursrechtwet valt inzake redelijk gebruik of reproductierechten van bibliotheken. Meer informatie over deze bepalingen kunnen verkregen worden via de Copyright Office, Library of Congress, Washington, DC 20559. Vraag naar Circular R21.
 4. Ingezetene of naturalisatiecertificaat. Buitenlandse naturalisatiecertificaten mogen gefotografeerd worden.
 5. Paspoorten. Buitenlandse paspoorten mogen gefotografeerd worden.
 6. Immigratiedocumenten
 7. Concept-registratiekaarten
 8. Selective Service Induction-documenten met informatie over de registrator:
 - Verdiensten of inkomsten
 - Uitspraak van de rechtbank
 - Fysieke of mentale conditie
 - Afhankelijkheidsstatus
 - Vorige militaire dienst
 - Uitzondering: Militaire afzwaaiertificaten van de Verenigde Staten mogen gefotografeerd worden
 9. Badges, identificatiekaarten, passen of militaire onderscheidingstekens of van leden van de verschillende federale departementen, zoals de FBI, belastingdienst, enzovoorts, tenzij het hoofd van een dergelijke afdeling of bureau een foto bestelt.

Het reproduceren van de volgende items is in bepaalde staten verboden:

- Kentekenbewijzen
- Rijbewijzen
- Voertuig-eigendoms certificaten

De bovenstaande lijst is niet alomvattend en er wordt geen aansprakelijkheid voor de volledigheid of nauwkeurigheid van deze lijst aanvaard. Neem bij twijfel contact op met uw juridisch adviseur.

Voor meer informatie over deze bepalingen kunt u contact opnemen met het Copyright Office, Library of Congress, Washington, DC 20559. Vraag naar Circular R21.

Canada

Het Parlement heeft bij beschikking bepaald dat het reproduceren van de volgende onderwerpen in bepaalde situaties verboden zijn. Er kunnen boetes of gevangenisstraffen gegeven worden aan degenen die zich schuldig maken aan het maken van dergelijke reproducties:

- Huidige bankbiljetten of huidig papiergeld
- Obligaties of aandelen van een overheid of bank
- Schatkistbiljetten of belastingbiljetten van het ministerie van financiën
- Het publieke zegel van Canada of van een provincie, of het zegel van een openbaar lichaam of autoriteit in Canada, of van een rechtbank
- Proclamaties, orders, voorschriften of afspraken, of kennisgevingen daarvan (met de bedoeling om ten onrechte de indruk te geven dat deze zijn afgedrukt door de Queen's Printer voor Canada, of de gelijkwaardige drukker voor een provincie)
- Markeringen, merken, zegels, omslagen of ontwerpen die gebruikt worden door of namens de Canadese overheid of van een provincie, de overheid van een staat anders dan Canada of een departement, bestuur, Commissie of instantie die door de Canadese overheid of van een provincie of van een overheid van een staat anders dan Canada opgericht is
- Reliëf of zelfklevende stempels die gebruikt worden ten behoeve van de belastingen door de Canadese overheid of van een provincie of van een overheid van een staat anders dan Canada
- Documenten, registers of bescheiden die bewaard worden door overheidsfunctionarissen belast met het maken of afgeven van gewaarmerkte kopieën daarvan, waar de reproductie misleidend aangeeft een gewaarmerkt kopie daarvan te zijn
- Auteursrechtelijk beschermd materiaal of handelsmerken van welke aard dan ook zonder de toestemming van de eigenaar van het auteursrecht of handelsmerk

Deze lijst wordt verstrekt voor uw gemak en hulp, maar is niet alomvattend, en er wordt geen aansprakelijkheid voor de volledigheid of nauwkeurigheid van deze lijst geaccepteerd. Raadpleeg in geval van twijfel uw juridisch adviseur.

Andere landen

Het kopiëren van bepaalde documenten kan in uw land illegaal zijn. Er kunnen boetes of gevangenisstraffen gegeven worden aan degenen die schuldig bevonden worden aan het maken van dergelijke reproducties.

- Bankbiljetten
- Bankbiljetten en cheques
- Bank- en staatsobligaties en aandelen
- Paspoorten en identiteitskaarten
- Auteursrechtelijke materialen of handelsmerken zonder de toestemming van de eigenaar
- Postzegels en andere verhandelbare instrumenten

Deze lijst is niet alomvattend en er wordt geen aansprakelijkheid voor de volledigheid of nauwkeurigheid aanvaard. Neem in geval van twijfel contact op met uw juridisch adviseur.

VEILIGHEIDSCERTIFICERING

Dit apparaat voldoet aan de IEC-en EN-productveiligheidsnormen die door een National Regulatory Test Laboratory (NRTL) gecertificeerd zijn.

VEILIGHEIDSGEGEVENS

Ga voor informatie over de materiaalveiligheidsgegevens van uw printer naar:

- Internetadres: www.xerox.com/sds of www.xerox.co.uk/sds_eu
- Verenigde Staten van Amerika en Canada: 1-800-ASK-XEROX (1-800-275-9376)
- Voor andere markten kunt u een verzoek per e-mail sturen naar: EHS-Europe@xerox.com

Recycling en afvoer

ALLE LANDEN

Als u uw Xerox-product weggooit, moet u er rekening mee houden dat de printer lood, kwik, perchlooraat en andere materialen kan bevatten waarvan het weggooien gereguleerd kan zijn als gevolg van milieuoverwegingen. De aanwezigheid van deze materialen is volledig in overeenstemming met de mondiale regelgeving die op het moment dat het product op de markt werd gebracht van toepassing was. Neem voor informatie over recycling en weggooien contact op met uw plaatselijke overheden.

Perchlooraat: Dit product kan één of meerdere perchlooraathoudende toestellen bevatten, zoals bijv. batterijen. Er kan een speciale behandeling van toepassing zijn. Ga voor meer informatie naar www.dtsc.ca.gov/hazardouswaste/perchlorate.

Batterijen verwijderen

Alleen een door de fabrikant goedgekeurde onderhoudsdienst mag de batterijen vervangen.

NOORD-AMERIKA

Xerox heeft een programma voor het terugnemen en hergebruiken of het recyclen van apparatuur. Neem contact op met uw Xerox-vertegenwoordiger (1-800-ASK-Xerox) om er zeker van te zijn dat dit Xerox-product onderdeel is van het programma. Ga voor meer informatie over de milieuprogramma's van Xerox naar www.xerox.com/environment.

Neem voor informatie over recycling en weggooien contact op met uw plaatselijke overheden.

EUROPESE UNIE



Deze symbolen geven aan dat dit product niet met het huishoudelijk afval weggegooid mag worden, volgens de WEEE-richtlijn (Waste Electrical and Electronic Equipment) (2012/19/EU), de Richtlijn Batterijen (Battery Directive) (2006/66/EG) en de nationale wetgeving die deze richtlijnen implementeert.



Als er een chemisch symbool onder het bovenstaande symbool staat, in overeenstemming met de Richtlijn Batterijen, betekent dit dat er een zwaar metaal (Hg = kwik, CD = cadmium, PB = lood) in deze accu of accumulator aanwezig is, in een concentratie die boven een van toepassing zijnde drempelwaarde ligt, zoals gespecificeerd in de Richtlijn Batterijen.

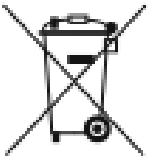

Sommige apparatuur kan in zowel een persoonlijke als professionele toepassing gebruikt worden. Particuliere huishoudens in de Europese Unie kunnen gebruikte elektrische en elektronische apparatuur gratis terugbrengen naar speciaal daarvoor bestemde inzamelingsfaciliteiten. Voor meer informatie over het ophalen van afval en recyclen van oude producten en batterijen kunt u contact opnemen met de gemeente in uw woonplaats, de organisatie die verantwoordelijk is voor het afvoeren van afval in uw gemeente of de winkel waar u de producten gekocht hebt. In sommige lidstaten kan uw plaatselijke dealer verplicht zijn om bij aankoop van nieuwe apparatuur uw oude apparatuur gratis terug te nemen. Neem voor meer informatie contact op met uw dealer.

Zakelijke gebruikers in de Europese Unie moeten, in overeenstemming met de Europese wetgeving, afgedankte elektrische en elektronische apparatuur die weggegooid moeten worden, volgens vastgelegde procedures afhandelen. Als u elektrische en elektronische apparatuur weggooit, neem dan, voordat u deze afdankt, contact op met uw dealer of leverancier, lokale wederverkoper of Xerox-vertegenwoordiger voor informatie over het terugnemen aan het einde van de levensduur.

Het niet correct hanteren van dit soort afval kan mogelijk invloed op het milieu en de menselijke gezondheid hebben als gevolg van de potentieel gevaarlijke stoffen die over het algemeen met EEE worden geassocieerd. Uw medewerking aan de juiste verwijdering van dit product zal bijdragen aan het effectieve gebruik van natuurlijke hulpbronnen.

Weggoien buiten de Europese Unie

Deze symbolen zijn alleen geldig in de Europese Unie. Als u deze items wilt weggooien, neemt u contact op met de plaatselijke autoriteiten of dealer en vraagt u om de juiste manier van weggooien

ANDERE LANDEN

Neem contact op met uw plaatselijke afvalverwerkingsinstantie voor richtlijnen over afvalverwerkingen.

Meer over

Werken met

Dit hoofdstuk bevat:

In- of uitschakelen	46
Opdracht- en apparaatstatus.....	50
Papier en media.....	57
PredictPrint Media Manager	96
Afdrukopdracht verzenden	182
Invoerapparaten	186
Afwerkeenheden	228
Opdrachtwerkstromen	274
Onderhoud.....	286

In- of uitschakelen

AAN/UIT-SCHAKELAARS

De pers beschikt over drie AAN/UIT-schakelaars:

- Stroomonderbrekingschakelaar
- Hoofdstroomschakelaar
- Aan/uit-knop

ⓘ **Belangrijk:** Gebruik altijd eerst de aan/uit-toets om de pers uit te schakelen. Wacht totdat de lampjes op de gebruikersinterface niet meer knipperen, zodat de fuser kan gaan afkoelen. Zet de hoofdstroomschakelaar in de stand Uit.

Stroomonderbrekingschakelaar

De stroomonderbrekingschakelaar bevindt zich aan de achterzijde van de pers. Deze schakelaar moet in de stand **Aan** worden gezet voordat de pers wordt vervoerd.

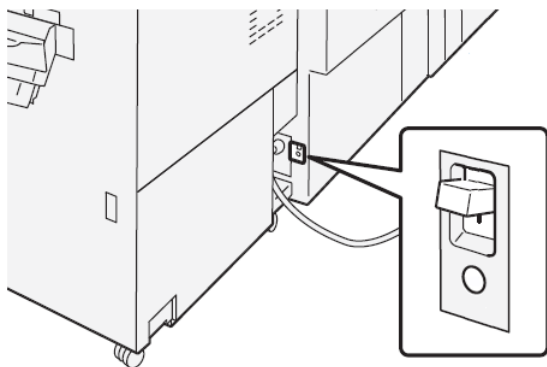

Hoofdstroomschakelaar

De hoofdstroomschakelaar bevindt zich in de middelste voordeur.

✎ **Opmerking:** Als de hoofdstroom wordt uitgeschakeld, wordt het statuslampje van de hoofdstroom ook uitgeschakeld.

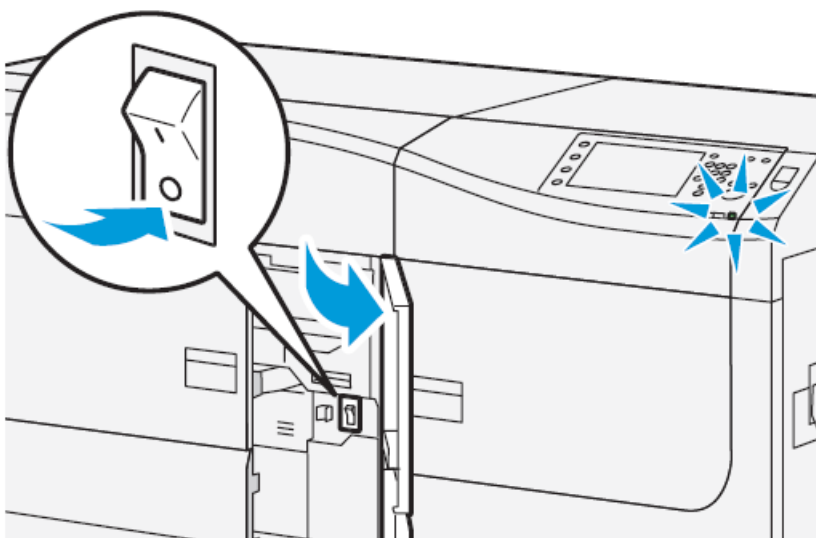

 Tip: Voordat u de pers uitschakelt, moet u eerst controleren of deze niet in de energiespaarstand staat.

Deze schakelaar wordt hoofdzakelijk gebruikt door de Xerox-onderhoudsvertegenwoordiger bij onderhoud aan de pers. Een heel enkele keer wordt u bij het oplossen van problemen gevraagd de pers met deze schakelaar uit te schakelen.

Aan/uit-knop

De aan/uit-knop bevindt zich aan de rechterkant van het bedieningspaneel. Gebruik deze knop om de pers **IN** of **UIT** te schakelen.

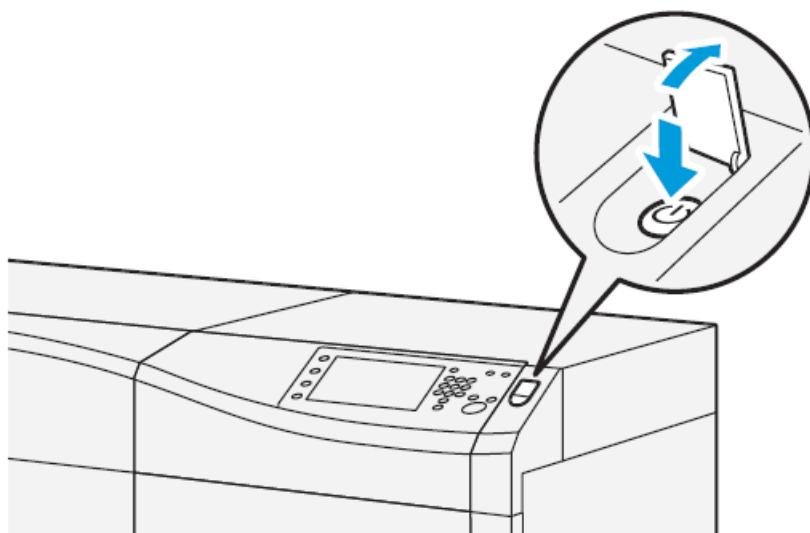

DE PERS IN- OF UITSCHAKELLEN

1. Om de pers in te schakelen, controleert u of de hoofdstroomschakelaar achter de middelste voordeur in de stand **Aan** staat.

2. Druk op de aan/uit-toets boven op de pers en zet deze in de stand **AAN**.
Het lampje Gereed brandt met een groen licht.

In een schermbericht wordt meegedeeld dat u even moet wachten terwijl de fuser warm draait en de pers een systeemcontrole ondergaat. U kunt functies instellen voor een opdracht in deze periode. Het afdrukproces wordt automatisch gestart zodra de pers gereed is.

3. Om uit te schakelen, zet u de aan/uit-toets in de stand **Uit**.



Opmerking: Laat de pers minimaal 10 seconden uitgeschakeld staan voordat u het apparaat weer inschakelt.

ENERGIESPAARSTAND

Met de toepassing Energiespaarstand kan de pers overgaan op een stand waarin minder energie wordt verbruikt nadat alle afdrukopdrachten zijn voltooid en er momenteel geen opdrachten worden verwerkt. De energiespaarstand heeft twee modi: Laag stroomverbruik en slaapstand.

- Laag stroomverbruik: na een vooraf ingestelde periode van inactiviteit wordt de pers in de modus Laag stroomverbruik gezet.
- Slaapstand: na nog een vooraf ingestelde periode van inactiviteit in de modus Laag stroomverbruik wordt de pers in de slaapstand gezet.

De pers schakelt automatisch over op de modus Laag stroomverbruik als er 15 minuten lang geen activiteit heeft plaatsgevonden. De pers schakelt over op de slaapstand als er 30 minuten lang geen activiteit heeft plaatsgevonden. Deze tijdsintervallen voor beide standen kunnen door de systeembeheerder worden gewijzigd.

Zie het volgende voorbeeld:

- De energiespaarstand is ingesteld op 1 minuut.
- De slaapstand is ingesteld op 10 minuten.
- Slaapstand activeert na 10 minuten totale inactiviteit en niet 10 minuten nadat de modus Laag stroomverbruik is begonnen.

Energiespaarstand

In deze stand wordt de hoeveelheid stroom naar het bedieningspaneel en de fusereenheid verlaagd om energie te besparen. Het scherm gaat uit en de toets Energiespaarstand op het bedieningspaneel gaat branden.

Om de energiespaarstand te verlaten, drukt u op de toets **Energiespaarstand**. De toets Energiespaarstand gaat uit, om aan te geven dat de functie Energiespaarstand is uitgeschakeld.

Slaapstand

In deze stand wordt het stroomverbruik nog verder beperkt in vergelijking met de modus Laag stroomverbruik. Het scherm gaat uit en de toets Energiespaarstand op het bedieningspaneel gaat branden.

Om de slaapstand te verlaten, drukt u op de toets Energiespaarstand. De toets Energiespaarstand gaat uit, om aan te geven dat de functie Energiespaarstand is uitgeschakeld.

De energiespaarstand sluiten

De pers komt uit de energiespaarstand als u op het bedieningspaneel op de toets **Energiespaarstand** drukt of als de pers afdrukgegevens van een inkomende opdracht ontvangt.

Opdracht- en apparaatstatus

OPDRACHTSTATUS

Met behulp van de toepassing **Opdrachtstatus** kan de gebruiker opdrachten in uitvoering, in de wachtrij en voltooide opdrachten controleren. De mogelijkheid om het afdrukken te annuleren of opdrachten stop te zetten is ook beschikbaar in Opdrachtstatus.

Opdrachtstatusgebied

Met de knop Opdrachtstatus op het bedieningspaneel van de pers kunt u de vorderingen en status zien van opdrachten die momenteel worden uitgevoerd en worden alle voltooide opdrachten weergegeven.

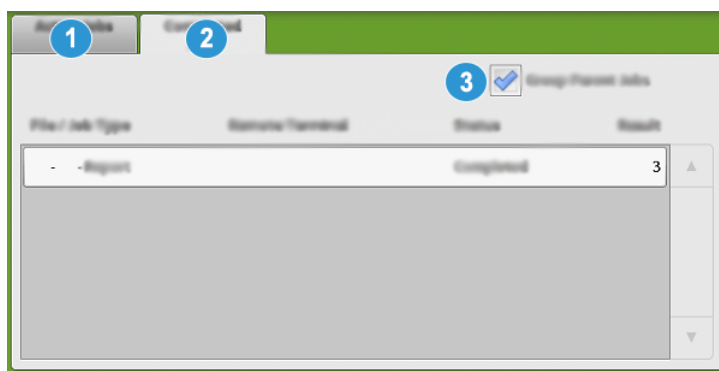

1. Selecteer het tabblad **Actieve opdrachten** om de status te bekijken van afdrukopdrachten in het systeem die momenteel in de wachtrij staan of verwerkt worden.
2. Selecteer het tabblad **Voltooide opdrachten** om de lijst te bekijken met alle opdrachten die correct zijn uitgevoerd.
3. Schakel het selectievakje **Hoofdopdrachten groeperen** in om een lijst weer te geven van opdrachten op basis van de hiërarchie hoofdopdracht/subopdracht.

Tabblad Actieve opdrachten

1. Druk op de toets **Opdrachtstatus** op het bedieningspaneel.
2. Selecteer het tabblad **Actieve opdrachten**.
3. Selecteer de opdracht die u wilt bekijken in de weergegeven lijst.
Gebruik de toetsen Omhoog en Omlaag om door de lijst te bladeren.
4. Selecteer eventueel **Tijd tonen** om de tijd weer te geven die nodig is voor het verwerken van de opdracht.
5. Als u een opdracht wilt verwijderen of de volgorde van uitvoering wilt wijzigen, selecteert u een opdracht in de lijst.

6. Selecteer een van de volgende opties uit het pop-upmenu:
 - **Verwijderen**: met deze optie annuleert u de huidige opdracht of de opdracht in de wachtrij.
 - **Opdrachtvoortgang**: met deze optie kunt u de voortgang zien van de opdracht die momenteel wordt afgedrukt of gekopieerd.
 - **Gegevens**: met deze optie worden de gegevens van het geselecteerde document weergegeven.
 - **Menu sluiten**: met deze optie wordt het pop-upmenu gesloten.

Tabblad Voltooid opdrachten

1. Druk op de knop **Opdrachtstatus** op het bedieningspaneel.
2. Selecteer het tabblad **Voltooid opdrachten**.

Er wordt een lijst met voltooid of verwijderde opdrachten weergegeven. Gebruik de schuifbalk om door de lijst te bladeren.
3. Selecteer de opdracht in de weergegeven lijst om de informatie over die opdracht te controleren.
4. Selecteer in dit venster Status een van de volgende opties om de historie van deze opdracht af te drukken.
 - a. Als u de opdrachtgegevens wilt afdrukken, selecteert u **Dit opdrachtenoverzicht afdrukken**.
 - b. Als u de historie van hoofd- en subopdrachten wilt afdrukken, selecteert u **Dit opdrachtenhistorieoverzicht afdrukken**.
5. Selecteer **Sluiten** nadat u de gegevens van de opdracht hebt gecontroleerd.

APPARAATSTATUS

Druk op de toets **Apparaatstatus** op het bedieningspaneel om toegang te krijgen tot informatie over de apparaatstatus, zoals onderhouds- en overzichtsfuncties.

Tabblad Apparaatinformatie

Dit tabblad biedt algemene informatie over de pers, zoals de op dit moment geïnstalleerde softwareversie en het serienummer van de pers. In dit gebied vindt u ook opties voor het afdrukken van overzichten en het bekijken van gegevens over facturering van afdrukken.



1. Algemene informatie
2. Xerox-website
3. Model
4. Serienummer apparaat
5. Huidige systeemsoftware
6. IP-adres
7. Hostnaam
8. Apparaatconfiguratie
9. Softwareversie
10. Overzichten afdrukken
11. Onderhoudsassistent

Serienummer apparaat

Het serienummer van het apparaat wordt weergegeven in het gedeelte Algemene informatie van het tabblad Apparaat informatie. U hebt dit nummer nodig wanneer u contact opneemt met het Xerox Welcome Centre voor technische informatie of ondersteuning.

Huidige systeemsoftware

De versie van de systeemsoftware die momenteel op de pers is geïnstalleerd, wordt weergegeven onder Huidige systeemsoftware.

IP-adres en hostnaam

Dit is het unieke Internet Protocol-adres en de hostnaam waarmee de pers kan worden herkend door het specifieke netwerk waarop deze is aangesloten.

Apparaatconfiguratie

Selecteer het tabblad **Apparaatconfiguratie** om een lijst weer te geven met hardwareonderdelen en opties die op de pers beschikbaar zijn en hun status. Hardwareonderdelen en opties bestaan onder meer uit optionele invoer- en afwerkeenheden die op de pers zijn aangesloten.

Softwareversie

Selecteer het tabblad **Softwareversie** om een lijst weer te geven met de softwareversies van de verschillende systeemonderdelen, zoals eventuele optionele invoer- en afwerkeenheden.

Onderhoudsassistent

Selecteer het tabblad **Onderhoudsassistent** om de testgegevens van Xerox Remote Print Services of SMart eSolutions op de pers naar Xerox-ondersteuning te verzenden. Als u als beheerder bent aangemeld, helpt **Communicatietest** onder Onderhoudsassistent de pers ook om de software en NVM-waarden door middel van Xerox Externe diensten te upgraden. Voor meer informatie raadpleegt u de *System Administrator Guide* (Handleiding voor de systeembeheerder).

Overzichten afdrukken

De toets **Overzichten afdrukken** wordt ingeschakeld door de systeembeheerder. Selecteer op het aanraakscherm een overzicht uit de beschikbare overzichten en selecteer vervolgens de toets **Start** om af te drukken. Sommige overzichten zijn alleen beschikbaar in de modus Systeembeheerder. Selecteer op het scherm Overzichten afdrukken het gewenste overzicht dat u wilt afdrukken.

Opdrachtstatus

Selecteer op het scherm Opdrachtstatus het gewenste historieoverzicht dat u wilt afdrukken.

- **Opdrachtenhistorieoverzicht:** Dit overzicht bevat de status, kenmerken, invoerbron en afleveringsbestemming voor iedere opdracht die is voltooid, verwijderd of afgebroken.
- **Foutenhistorieoverzicht:** Dit is een overzicht van de meest recente fouten en storingen die in de pers zijn opgetreden.

Afdrukoverzichten

Selecteer **Configuratieoverzicht** op het scherm **Afdrukoverzichten**. In het **Configuratieoverzicht** vindt u de hardwareconfiguratie, de geïnstalleerde apparaten en software en de netwerkinstellingen op het systeem zoals poort- en proxy-instellingen. Druk dit overzicht af en plaats het in de buurt van de pers voor snelle toegang tot gegevens zoals het serienummer van de pers.

Overzicht opdrachten netwerkcontroller

Overzicht opdrachten netwerkcontroller omvat de volgende overzichten:

- Opdrachtenhistorie-overzicht
- Foutenhistorieoverzicht
- Fontlijst
- Configuratieoverzicht

Opdrachtelleroverzicht

Het **Opdrachtelleroverzicht** is alleen beschikbaar in de modus Systeembeheerder. In dit overzicht vindt u het totale aantal minuten dat de pers in de verschillende modi heeft doorgebracht, de factureringstellers voor afdrukken van de verscheidene formaten voor iedere lade, en een samenvatting van het aantal opdrachten dat is afgedrukt met verschillende aantallen pagina's.

Auditronoverzicht/telleroverzicht

Het **Auditronoverzicht/telleroverzicht** is alleen beschikbaar in de modus Systeembeheerder.

 Opmerking: Het **Auditronoverzicht/telleroverzicht** is niet van toepassing op een systeem dat alleen kan afdrukken.

Tabblad Storingen

Het tabblad **Storingen** bevat een lijst met storingen die zich op de pers hebben voorgedaan. Druk op de toets **Apparaatstatus** op het bedieningspaneel en selecteer vervolgens het tabblad **Storingen** voor toegang tot dit tabblad.

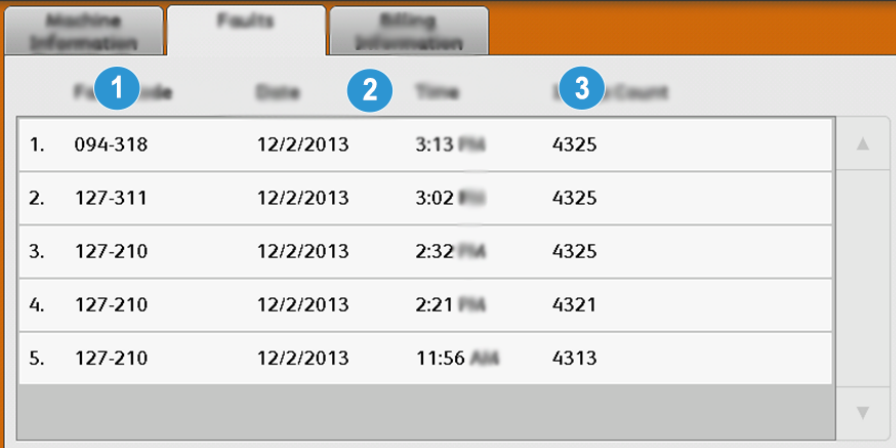

	1 Fault Code	Date	2 Time	3 Count
1.	094-318	12/2/2013	3:13 PM	4325
2.	127-311	12/2/2013	3:02 PM	4325
3.	127-210	12/2/2013	2:32 PM	4325
4.	127-210	12/2/2013	2:21 PM	4321
5.	127-210	12/2/2013	11:56 AM	4313

Het tabblad Storingen toont de volgende informatie over storingen die zich op de pers hebben voorgedaan:

1. **Storingscode:** In deze kolom staat het codenummer dat is toegekend aan het storingsbericht.
2. **Datum en tijd:** Deze kolommen duiden aan op welke dag en op welk tijdstip de storing is opgetreden.
3. **Aantal beelden:** Deze kolom duidt aan wat het totale aantal afdrukken is.

Tabblad Factureringsinformatie

Toegang tot factureringsinformatie

Als u factureringsgegevens over het aantal afdrukken en tellerstanden van de pers wilt zien, gaat u naar het gedeelte Apparaatstatus op het bedieningspaneel van de pers.

1. Druk op de knop **Apparaatstatus** op het bedieningspaneel.

2. Selecteer het tabblad **Factureringsinformatie**.

Het scherm Factureringsinformatie verschijnt.

3. Als u de Modus Facturering van afdrukken wilt zien, drukt u op de knop **Hulpprogramma's** op het bedieningspaneel. Selecteer het pictogram **Hulpprogramma's** en vervolgens **Instellingen > Modus Facturering van afdrukken**.

Factureringsinformatie voor afdrukken

Op het scherm Factureringsinformatie kunt u het totale aantal afdrukken bekijken dat door de pers is vastgelegd, waaronder een categorie met alleen kleurenafdrukken, alleen zwart/wit-afdrukken en grote afdrukken. Ook wordt hier specifieke gebruikstelerinformatie weergegeven. De tellers tonen het aantal afdrukken voor alle afgedrukte opdrachten.

Alle tellers die kunnen worden gebruikt voor factureringsdoeleinden worden weergegeven op het scherm Factureringsinformatie:

- **Tot.aant. kl.afd.:** deze waarde (dit aantal) geeft het totale aantal kleurenafdrukken aan.
- **Tot.aant. zw.afd.:** deze waarde (dit aantal) geeft het totale aantal zwart/wit-afdrukken aan.
- **Totaal aantal afdrukken:** deze waarde (dit aantal) geeft het totale aantal van ALLE afdrukken aan. Dit is het totaal van kleurenafdrukken plus zwart/wit-afdrukken.
- **Grote kleurenafdrukken:** deze waarde (dit aantal) geeft het totale aantal van grote kleurenafdrukken aan. Deze afdrukken worden op een zijde van een groot vel papier afgedrukt (bijvoorbeeld 11 x 17 inch, A3). Grote afdrukken zijn alle afdrukken die groter zijn dan 935 vierkante cm, 145 vierkante inch.



Opmerking: Deze teller wordt NIET toegevoegd aan de teller Totaal aantal afdrukken, omdat deze waarde al wordt toegevoegd aan de teller Kleurenafdrukken.

- **Extra lange afdrukken:** Voor dit soort afdrukken wordt de teller opgehoogd voor elk papier met een lengte tussen 491 mm (19,33 inch) en 661 mm (26 inch).

Factureringsmodus voor afdrukken

De modus Facturering van afdrukken bepaalt hoe de pers afdrukken op papier van groot formaat, zoals A3 of tabloidformaat, bijhoudt en registreert. Het soort modus Facturering van afdrukken dat door uw pers wordt gebruikt is ingesteld tijdens de installatie van het systeem. Een verkoopvertegenwoordiger kan de modus Facturering van afdrukken bevestigen voor de pers.

Er zijn twee soorten afdrukmodi:

- **A3-afdrukmodus** - Voor alle mediaformaten (met inbegrip van groot papier) worden alle afdrukken als hetzelfde beschouwd en geteld.
- **A4-afdrukmodus** - Grote afdrukken op media zoals A3 en 11 x 17 inch (media groter dan 8,5 x 14 inch) worden geteld als hun A4-equivalenten.

Zo kunt u de huidige modus Facturering van afdrukken zien op de pers:

- Druk op de knop **Hulpprogramma's** op het bedieningspaneel, selecteer het pictogram Hulpprogramma's en selecteer **Instellingen > Factureringsmodus voor afdrukken**.

Gebruikstellers

Selecteer **Gebruikstellers** om nog meer bijzonderheden te zien over facturering en aantallen die de pers bijhoudt, zoals het aantal 1-zijdige respectievelijk 2-zijdige afdrukken.

Selecteer in de vervolgkeuzelijst Tellers welke teller u wilt weergeven:

- Tellers afdrukken
- Tellers vellen
- Alle tellers

Tellers afdrukken

Weergave van het totaal aantal afgedrukte pagina's. Met andere woorden, een afgedrukte pagina is één zijde van één vel papier. Deze teller geeft het totaal aantal afgedrukte pagina's voor kleurenafdrukken en zwart-wit afdrukken weer.

- Totaal aantal afdrukken: Dit getal betreft het totaal aantal afdrukken voor alle opdrachten in kleur en zwart-wit.
- Zwart/wit-afdrukken: Dit getal vertegenwoordigt het totaalaantal afdrukken voor alle zwart/wit-afdrukopdrachten.
- Grote zwart/wit-afdrukken: Deze afdrukken bestaan uit één zijde van één vel van een groot document (zoals 11 x 17 inch, A3). Grote afdrukken zijn alle afdrukken groter dan 8,5 x 14 inch, B4.
- Kleurenafdrukken: Dit aantal staat voor het totaal aantal afdrukken voor alle afdrukopdrachten in kleur.
- Grote kleurenafdrukken: Deze afdrukken bestaan uit één zijde van één vel van een groot kleurendocument (zoals 11 x 17 inch, A3). Grote afdrukken zijn alle afdrukken groter dan 8,5 x 14 inch, B4.

Tellers vellen

Deze teller geeft informatie over het totale aantal vellen dat door de pers naar de opvangbakken is uitgevoerd. Elk vel telt als één klik op de teller (ongeacht het formaat of het type opdracht: 1-zijdig of 2-zijdig).

Alle tellers

Deze weergave biedt een totaaloverzicht van alle tellers, met de totalen van de tellers voor afdrukken en vellen.

Toets Bijwerken

Selecteer deze toets om de informatie te vernieuwen en de tellers bij te werken.

Papier en media

OVERZICHT VAN PAPIER EN ANDER AFDRUKMATERIAAL

Overweeg het volgende voordat u papier plaatst:

- Als u kenmerken voor een papiervariant wilt definiëren, een papiervariant wilt toevoegen aan de papierbibliotheek of een papiervariant wilt toewijzen aan een papierlade voor de afdrukopdracht, gaat u naar de wizard Papier in de PredictPrint Media Manager-applicatie op de printserver. Neem contact op met uw systeembeheerder als u onvoldoende toegangsrechten hebt.



Opmerking: PredictPrint Media Manager is een applicatie op de printserver voor het beheer van papier en papierladen voor uw pers.

- De functie Papierbibliotheek is standaard beschikbaar in de modi Operateur en Systeembeheerder.
- Uw systeembeheerder kan de toegang voor gebruikers beperken om papiervarianten te wijzigen of toe te voegen.
- Als u papier plaatst, wordt de wizard Papier geopend in de PredictPrint Media Manager-applicatie. De wizard Papier leidt u door de stappen voor het instellen van de papiervariant die aan de lade is toegewezen.



Opmerking: Als de beheerder de wizard Papier heeft uitgeschakeld, verschijnt het venster Lade-eigenschappen voor de lade.

- De pers ondersteunt de mogelijkheid om verschillende papierformaten en papiersoorten uit diverse laden in te voeren en deze als onderdeel van een enkele opdracht samen te voegen. Als u meerdere papierladen wilt selecteren en verschillende papiervarianten in één opdracht wilt invoegen, programmeert u deze aangepaste opdrachten op de printserver met behulp van toepassingen zoals speciale pagina's.
- De pers ondersteunt het automatisch wisselen van laden, waardoor een opdracht automatisch kan overschakelen van een lege lade naar een volle lade met daarin hetzelfde papierformaat, dezelfde papierrichting en -soort. Voor informatie over het inschakelen van deze toepassing en het instellen van de volgorde van de laden die worden doorzocht en gebruikt, raadpleegt u de *System Administrator Guide* (Handleiding voor de systeembeheerder).

Algemene richtlijnen voor het plaatsen van papier

- Waai het papier uit alvorens het in de papierlade te plaatsen.
- Plaats niet te veel papier in de laden. Zorg dat het geplaatste papier niet boven de maximale vullijn in de lade uitkomt.
- Pas de papiergeleiders aan het papierformaat aan.
- Als er veelvuldig papierstoringen optreden, gebruikt u papier of andere goedgekeurde media uit een nieuw pak.
- Druk niet af op een etiketvel waarop een etiket ontbreekt.

Niet-ondersteunde media

Sommige papiersoorten en ander afdrukk materiaal kunnen de afdrukkwaliteit verminderen, meer papierstoringen veroorzaken of de pers beschadigen. Gebruik geen van de volgende media:

- Ruw of poreus papier
- Inkjetpapier
- Papier van het formaat visitekaartje
- Papier dat is gevouwen of gekreukeld
- Papier dat meer dan 0,47 inch, 12 mm is gekruld
- Papier met uitgeknipte delen of perforaties
- Geniet papier
- Vochtig papier
- Thermisch of warmte-transferpapier
- Vensterenveloppen, enveloppen met metalen klemmen, naden op de zijkanten of plakranden met beschermstrips
- Gewatteerde enveloppen
- Enveloppen

 Opmerking: Voor enveloppen gebruikt u lade 5, 6 of 7.

 Opmerking: Naast de bovenstaande lijst kunnen er andere media zijn die niet worden aanbevolen of ondersteund. Neem voor meer informatie contact op met uw plaatselijke Xerox-vertegenwoordiger.

Richtlijnen voor opslag van papier en media

Juiste opslag van papier en ander afdrukk materiaal zorgt voor een optimale afdrukkwaliteit.

- Bewaar papier in een donkere, koele en relatief droge ruimte. Het meeste papier kan door ultraviolet en zichtbaar licht worden beschadigd. Vooral ultraviolet licht van de zon en tl-lampen is heel schadelijk voor papier.
- Stel het papier zo weinig mogelijk aan fel licht bloot.
- Zorg voor een constante temperatuur en relatieve vochtigheidsgraad.
- Bewaar papier niet op vochtige of natte locaties.
- Papier moet vlak worden opgeslagen, op pallets, in kartonnen dozen, op planken of in kisten.
- Gebruik geen voedsel of drank in de ruimte waar het papier wordt opgeslagen en hiermee wordt gewerkt.
- Open verzegelde pakken papier pas wanneer u het papier in de laden wilt plaatsen. Laat opgeslagen papier in de originele verpakking zitten. De papierverpakking beschermt het papier tegen vochtverlies of vochtopname.

- Sommige speciale media worden verpakt in hersluitbare plastic zakken. Laat de media in de verpakking zitten tot u deze nodig hebt. Bewaar ongebruikte media in de verpakking en sluit deze ter bescherming weer af.

ONDERSTEUND PAPIER

Papierformaatbereiken

LADE	MINIMUMFORMAAT	MAXIMUMFORMAAT
Lade 1, 2 en 3	140 x 182 mm (5,51 x 7,17 inch)	330,2 x 488 mm (13 x 19,2 inch)
Lade 5 (handmatige invoer)	98 x 146 mm (3,86 x 5,75 inch)	330,2 x 488 mm (13 x 19,2 inch) Extra lange vellen (XLS): 1-zijdig 330,2 x 660,4 mm (13 x 26 inch)
Lade 6 en 7 of lade 8 en 9	98 x 146 mm (3,86 x 5,75 inch)	330,2 x 488 mm (13 x 19,2 inch)

Papierspecificaties voor alle laden

-  Opmerking: Raadpleeg altijd de *Recommended Media List (RML, lijst met aanbevolen media)* of de *lijst met geteste substraten (TSL, Tested Substrate List)* voor een uitgebreide lijst met ondersteunde media. De nieuwste versie van de RML of TSL is beschikbaar op www.xerox.com en <https://www.xerox.com/predictprintmedia>.

PAPIERSOORT	PAPIERFORMAAT	INVOERRICHTING (LKE EN KKE*)	LADEN	GEWICHT (G/M ²)
Gewoon papier (gecoat en ongecoat)	<ul style="list-style-type: none"> B5 A4 A4-omslag 	<ul style="list-style-type: none"> KKE en LKE KKE en LKE KKE en LKE 	Alle laden	<ul style="list-style-type: none"> Lade 1, 2 en 3: 52-256 Lade 5, 6 en 7: 52-400
Geperforeerd papier (gecoat en ongecoat)	<ul style="list-style-type: none"> B4 A3 SRA3 	<ul style="list-style-type: none"> KKE KKE KKE 		
Gerecycled papier (gecoat en ongecoat)	<ul style="list-style-type: none"> 7,25 x 10,5 inch 8 x 10 inch 8,46 x 12,4 inch 	<ul style="list-style-type: none"> KKE en LKE KKE en LKE KKE 	Alle laden	64-105
Reliëfpapier (gecoat en ongecoat)	<ul style="list-style-type: none"> 8,5 x 11 inch 8,5 x 13 inch 8,5 x 35,56 cm 9 x 11 inch 11 x 15 inch 11 x 17 inch 12 x 18 inch 12,6 x 48,77 cm 13 x 18 inch 16-kai (TFX) 16-kai (GCO) Pa-kai (TFX) Pa-kai (GCO) 	<ul style="list-style-type: none"> KKE en LKE KKE en LKE KKE KKE en LKE KKE KKE KKE KKE KKE KKE KKE en LKE KKE en LKE KKE KKE 	Alle laden	<ul style="list-style-type: none"> Lade 1, 2 en 3: 106-256 Lade 5, 6 en 7: 106-400
Transparanten	8,5 x 11 inch (A4)	LKE	Alle laden	—
Briefkaart (gecoat en ongecoat)	4 x 6 inch, A6	KKE	Lade 5 (handmatige invoer), 6 en 7	106-400
Government-Legal	215,9 x 330,2 mm (8,5 x 13 inch)	KKE en LKE	Alle laden	—
DT Special A4	226,0 x 310,0 mm (8,90 x 12,2 inch)	KKE en LKE	Alle laden	—
DT Special A3	310,0 x 432,0 mm (12,20 x 17 inch)	KKE	Alle laden	—
Enveloppen	Voor ondersteunde envelopformaten raadpleegt u de <i>Verwachtingen van</i>	—	Lade 5 (handmatige invoer), 6	—

PAPIERSOORT	PAPIERFORMAAT	INVOERRICHTING (LKE EN KKE*)	LADEN	GEWICHT (G/M ²)
	<i>de klant en Installatiehandleiding.</i>		en 7	
Etiketten (gecoat en ongecoat)	8,5 x 11 inch, A4	LKE	Alle laden	<ul style="list-style-type: none"> Lade 1, 2 en 3: 106-256 Lade 5, 6 en 7: 106-400
Tabbladen en scheidingsvellen	9 x 11 inch	LKE	Alle laden	163

LKE = lange kant eerst, KKE = korte kant eerst

Papierladegegevens

Papierlade-informatie over lade 1, 2 en 3

Lade 1, 2 en 3 zijn identiek. Wanneer de pers voor het eerst wordt geïnstalleerd, zijn lade 1 en 3 ingesteld op 8,5 x 11 inch of A4 (LKE). De ladeinstelling voor lade 2 is 11 x 18 inch of A3 (KKE).

 **Opmerking:** Iedere invoerlade beschikt over een label met informatie over het plaatsen van papier. Lees deze informatie op de etiketten op het binnenpaneel van de invoerlade voor de juiste richting van die papiersoort als u papier in de lade plaatst.

Als de PredictPrint Media Manager-applicatie is geïnstalleerd op de printserver, is de standaardinstelling Letter (8,5 x 11 inch) voor alle laden. In de **PredictPrint Media Manager** kan de operateur deze standaard ladeformaten wijzigen voor andere papierformaten.

 **Opmerking:** De geselecteerde formaten in de **PredictPrint Media Manager**-applicatie moeten voor alle laden overeenkomen met de papierformaten die in de laden zijn geplaatst.

 **Opmerking:** De Fiery® Print Server, versie 2.0, bevat Fiery-systeemversie FS600 en heeft unieke functies die niet beschikbaar waren op oudere Fiery® Print Servers. Op Fiery® Print Server, versie 2.0, FS600 of nieuwe versie, geldt dat als het papier dat in de lade is geplaatst, met de PredictPrint-wizard Papier werd geregistreerd, u met uw rechtermuisknop op de kunt klikken voor **Systeemcontrole beeldkwaliteit**. Raadpleeg [Toegang tot de Wizard Papier of het tabblad Instellingen](#) voor informatie over het inschakelen van deze optie.

De specificaties voor iedere lade zijn:

- Maximaal 550 vel ongecoat papier van 90 g/m², gecoat omslagpapier van 105-120 g/m²
- Het bereik voor papiergewicht is voor normaal papier van 64 g/m² tot omslagpapier van 256 g/m²
- Papierformaten van 140 x 182 mm (5,51 x 7,17 inch) tot maximaal 330,2 x 488 mm (13 x 19,2 inch)
- Papiersorten zijn onder andere transparanten, zwaar papier, gecoat en ongecoat papier, geperforeerd en tabbladen.

- Plaats papier met de lange kant eerst (LKE) of portret of met de korte kant eerst (KKE) of liggend afhankelijk van het papierformaat
- Automatische formaatherkenning
- Past automatisch de ladepositie voor en achter aan op basis van het papierformaat. Dit gebeurt nadat de lade is gesloten.

Papierladegegevens voor lade 6 en 7

 Opmerking: Iedere invoerlade beschikt over een label met informatie over het plaatsen van papier. Lees deze informatie op de etiketten op het binnenpaneel van de invoerlade voor de juiste richting van die papiersoort als u papier in de lade plaatst.

De specificaties voor iedere lade zijn:

- Maximaal 2.000 vel ongecoat papier van 90 g/m²; 2.100 vel van 82 g/m² en 2.300 vel van 64 g/m²
- Papiergewicht tussen 52 en 400 g/m²
- Papersoorten bestaan onder meer uit transparanten, zwaar papier, gecoat en ongecoat papier, geperforeerd papier en tabbladen

 Tip: Transparanten kunnen het best worden bedrukt vanuit lade 6 en 7.

- Het wordt aanbevolen dat u lade 5 (handmatige invoer) gebruikt om enveloppen in te voeren. Lade 6 en 7 kunnen echter ook worden gebruikt om enveloppen in te voeren.
 - Als u lade 6 of 7 gebruikt, moeten de enveloppen met de briefkaartbeugel of met de geïnstalleerde optionele envelopondersteuningskit worden ingevoerd.
 - Als de briefkaartbeugel wordt gebruikt, wordt de hoogte van de stapel beperkt tot 200 enveloppen.

Briefkaartbeugel

De briefkaartbeugel wordt vanuit de fabriek bij lade 6 en 7 meegeleverd. Met de briefkaartbeugel kunt u op kleinere media afdrukken zonder dat u de aflevering als naverwerking hoeft te snijden of te sorteren. De briefkaartbeugel is geschikt voor KKE-media van 101,6 x 152,4 mm (4 x 6 inch) en kleiner. Voor meer informatie raadpleegt u [Papierformaatbereiken](#).

 Opmerking: Voor meer informatie raadpleegt u [Briefkaarten](#).

Optionele envelopondersteuningskit

Met behulp van de Envelopondersteuningskit kunt u een groter aantal enveloppen in lade 6 of 7 plaatsen en afdrukken. De optionele kit bestaat uit twee plastic stukken die in de onderkant van de lade passen en een briefkaartbeugel die op de zijkant van de lade wordt bevestigd. De plastic stukken tillen één kant van de stapel enveloppen op om voor de extra dikte van de kleppen te compenseren. Hierdoor blijft de stapel waterpas voor invoeren en kunnen er meer enveloppen vanuit de lade worden ingevoerd.

 Opmerking: Voor meer informatie raadpleegt u [Enveloppen](#).

Papierlade-informatie over lade 5 (handmatige invoer)

-  Opmerking: Afhankelijk van de systeemconfiguratie bevindt de optionele lade 5 (handmatige invoer) zich boven op lade 6/7 of de optionele laden 8/9.

Deze lade is voornamelijk bedoeld voor gebruik bij kleine aantallen en speciaal papier (zoals enveloppen). Raadpleeg bij het gebruik van lade 5 (handmatige invoer) de volgende informatie:

- Maximaal 250 vel ongecoat papier van 24 lb. (90 g/m²); gecoat papier van 28 lb. tot 110 lb (106-300 g/m²) (omslag)
- Papiergewicht varieert van 52 g/m² (ongecoat) tot 300 g/m² (gecoat)
- Papiersoorten zijn onder andere transparanten, zwaar papier, gecoat en ongecoat papier, geperforeerd en tabbladen
- Programmeer de papiereigenschappen van de opdracht met behulp van de wizard Papier.
- Plaats geen papier van verschillende formaten in de handmatige invoer.
- Plaats geen afdrukmaterialen boven de **MAX**-lijn die is aangegeven op de lade.
- U wordt aangeraden lade 5 (handmatige invoer) te gebruiken om enveloppen in te voeren.

Productiviteitsgegevens pers

In de volgende tabellen ziet u de maximale afdruksnelheid van de pers voor het volledige scala van papierformaten dat op de pers wordt ondersteund. Tenzij anders aangegeven, is de afdruksnelheid hetzelfde voor afdrukken in vier kleuren of alleen zwart/wit.

Verwerkings- en afdruksnelheden zijn gebaseerd op modus 1-zijdig of 2-zijdig, papiersoort, papiergewicht, papierformaat en invoerlade.

-  Opmerking: De verwijzingen naar gewichtsbereiken voor bankpostpapier en omslagen zijn benaderingen, gebaseerd op de conversie naar het dichtstbijzijnde papiergewicht en -type.

Productiviteitsinformatie voor laden 1–3, 6, 7, 8 en 9

Briefkaartformaat wordt alleen ondersteund bij gebruik van de optionele laden 6 en 7, 8 en 9 en lade 5 (handmatige invoer). In laden 6 en 7 en laden 8 en 9 is een briefkaartbeugel vereist om papier van briefkaartformaat te ondersteunen. Lade 1, 2 en 3 ondersteunen alleen papier van 52-256 g/m².

-  Opmerking: De optimale kamertemperatuur is 16° C (60,8° F) of hoger.

-  Belangrijk: Media zwaarder dan 256 g/m² (90 lb. omslag) kan niet worden ingevoerd vanuit lade 1-3.

PAPIERFOR- MAAT	INVOER- RICHTING PAPIER	PAPIERSOORT	PAPIERGE- WICHT	PAGINA'S PER MINUUT (PPM)	
				1-ZIJDIG	2-ZIJDIG
Briefkaart	KKE	Ongecoat, gecoat en mat gecoat	52-300 g/m ²	100 ppm	50 ppm
			301-400 g/m ²	80 ppm	40 ppm
8,5 x 11 inch,	LKE	Ongecoat,	52-300 g/m ²	100 ppm	50 ppm

PAPIERFOR- MAAT	INVOER- RICHTING PAPIER	PAPIERSOORT	PAPIERGE- WICHT	PAGINA'S PER MINUUT (PPM)	
				1-ZIJDIG	2-ZIJDIG
A4		gecoat en mat gecoat	301-400 g/m ²	80 ppm	40 ppm
8,5 x 11 inch	KKE	Ongecoat, gecoat en mat gecoat	52-300 g/m ² 301-400 g/m ²	80 ppm 64 ppm	50 ppm 40 ppm
8,5 x 14 inch, A4, B4	KKE	Ongecoat, gecoat en mat gecoat	52-300 g/m ² 301-400 g/m ²	60 ppm 51 ppm	30 ppm 25,5 ppm
11 x 17 inch, A3	KKE	Ongecoat, gecoat en mat gecoat	52-300 g/m ² 301-400 g/m ²	52 ppm 44 ppm	30 ppm 22 ppm
12 x 18 inch, SRA3	KKE	Ongecoat, gecoat en mat gecoat	52-300 g/m ² 301-400 g/m ²	47 ppm 39 ppm	23,5 ppm 19,5 ppm
330,2 x 488 mm (13 x 19,2 inch)	KKE	Ongecoat, gecoat en mat gecoat	52-300 g/m ² 301-400 g/m ²	47 ppm 39 ppm	23,5 ppm 19,5 ppm
8,5 x 11 inch, A4	LKE	Etiketten, gecoat met gegoten glanslaag/relief of textuurlaag	52-400 g/m ²	40 ppm	—
8,5 x 11 inch	KKE	Etiketten, gecoat met gegoten glanslaag/relief of textuurlaag	52-400 g/m ²	32 ppm	—
8,5 x 14 inch, A4, B4	KKE	Etiketten, gecoat met gegoten glanslaag/relief of textuurlaag	52-400 g/m ²	25 ppm	—
11 x 17 inch, A3	KKE	Etiketten, gecoat met gegoten glanslaag/relief of textuurlaag	52-400 g/m ²	22 ppm	—

PAPIERFOR- MAAT	INVOER- RICHTING PAPIER	PAPIERSOORT	PAPIERGE- WICHT	PAGINA'S PER MINUUT (PPM)	
				1-ZIJDIG	2-ZIJDIG
12 x 18 inch, SRA3	KKE	Etiketten, gecoat met gegoten glanslaag/relief of textuurlaag	52-400 g/m ²	20 ppm	—
330,2 x 488 mm (13 x 19,2 inch)	KKE	Etiketten, gecoat met gegoten glanslaag/relief of textuurlaag	52-400 g/m ²	19 ppm	—

Productiviteitsinformatie voor lade 5 (handmatige invoer)

PAPIERFOR- MAAT	INVOERRICH- TING PAPIER	PAPIERSOORT	PAPIERGE- WICHT	PAGINA'S PER MINUUT (PPM)	
				1-ZIJDIG	2-ZIJDIG
Briefkaart	KKE	Ongecoat, gecoat en mat gecoat	52-300 g/m ²	70 ppm	35 ppm
			301-350 g/m ²	70 ppm	35 ppm
8,5 x 11 inch, A4	LKE	Ongecoat, gecoat en mat gecoat	52-300 g/m ²	59 ppm	35 ppm
			301-400 g/m ²	57 ppm	35 ppm
8,5 x 11 inch	KKE	Ongecoat, gecoat en mat gecoat	52-300 g/m ²	59 ppm	29,5 ppm
			301-400 g/m ²	57 ppm	28,5 ppm
8,5 x 14 inch, A4, B4	KKE	Ongecoat, gecoat en mat gecoat	52-300 g/m ²	50 ppm	26 ppm
			301-400 g/m ²	47 ppm	23,5 ppm
11 x 17 inch, A3	KKE	Ongecoat, gecoat en mat gecoat	52-300 g/m ²	44 ppm	22 ppm
			301-400 g/m ²	40 ppm	20 ppm
12 x 18 inch, SRA3	KKE	Ongecoat, gecoat en mat gecoat	52-300 g/m ²	41 ppm	20,5 ppm
			301-350 g/m ²	37 ppm	18,5 ppm
330,2 x 488 mm (13 x 19,2 inch)	KKE	Ongecoat, gecoat en mat gecoat	52-220 g/m ²	40 ppm	20 ppm
			221-350 g/m ²	36 ppm	18 ppm
8,5 x 11	LKE	Etiketten, gecoat	52-300 g/m ²	40 ppm	—

PAPIERFOR- MAAT	INVOERRICH- TING PAPIER	PAPIERSOORT	PAPIERGE- WICHT	PAGINA'S PER MINUUT (PPM)	
				1-ZIJDIG	2-ZIJDIG
inch, A4		met gegoten glanslaag/reliëf of textuurlaag			
8,5 x 11 inch	KKE	Etiketten, gecoat met gegoten glanslaag/reliëf of textuurlaag	52-300 g/m ²	32 ppm	—
8,5 x 14 inch, A4, B4	KKE	Etiketten, gecoat met gegoten glanslaag/reliëf of textuurlaag	52-300 g/m ²	25 ppm	—
11 x 17 inch, A3	KKE	Etiketten, gecoat met gegoten glanslaag/reliëf of textuurlaag	52-300 g/m ²	22 ppm	—
12 x 18 inch, SRA3	KKE	Etiketten, gecoat met gegoten glanslaag/reliëf of textuurlaag	52-300 g/m ²	20 ppm	—
330,2 x 488 mm (13 x 19,2 inch)	KKE	Etiketten, gecoat met gegoten glanslaag/reliëf of textuurlaag	52-300 g/m ²	19 ppm	—

PAPIER PLAATSEN

Papier in laden 1, 2 en 3 plaatsen



Opmerking: Er kan een papierstoring optreden als de lade wordt geopend terwijl er vanuit deze lade papier wordt ingevoerd.

1. Selecteer de gewenste papiersoort voor uw afdrukopdracht.
2. Trek de lade langzaam naar buiten tot deze stopt.
3. Open het pak papier met de verpakkingnaad naar boven.
4. Waaier de vellen uit voordat u ze in de lade plaatst.

- Trek de papiergeleiders naar buiten tot ze niet verder kunnen.

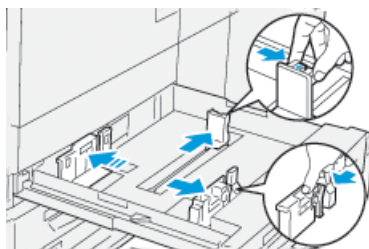

- Leg de rand van het papier tegen de linkerkant van de lade.

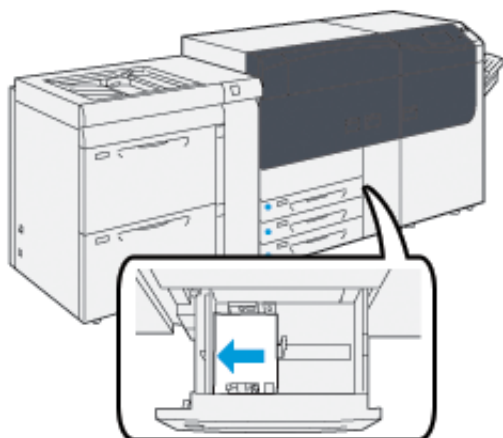

Papier kan in de richting LKE/portret of KKE/landschap worden geplaatst.

- Stel de papiergeleiders af door de ontgrendelingen van de geleiders in te drukken en de geleiders voorzichtig zo te verplaatsen dat ze de rand van het papier in de lade net raken.

 **Opmerking:** Zorg dat het geplaatste materiaal niet boven de **MAX**-lijn op de geleiders uitkomt.

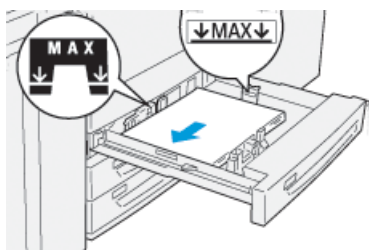

- Duw de lade voorzichtig naar binnen tot deze niet verder kan.

De Wizard Papier wordt op de printerserver geopend.

- Scan de streepjescode op het papier en volg daarna de stappen in de Wizard Papier om het papier te configureren.

 **Opmerking:** Voor meer informatie over het instellen van papier in de wizard Papier raadpleegt u [Streepjescode van media scannen](#).

Papier in lade 6 en 7 plaatsen

1. Selecteer de gewenste papiersoort voor uw afdrukopdracht.
2. Trek de lade langzaam naar buiten tot deze stopt.

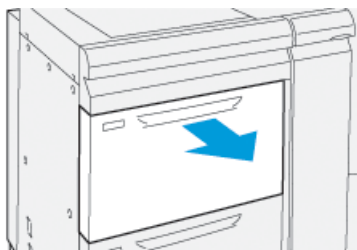

3. Open het pak papier met de verpakkingsnaad naar boven.
4. Waai de vellen uit voordat u ze in de lade plaatst.
5. Trek de papiergeleiders naar buiten tot ze niet verder kunnen.

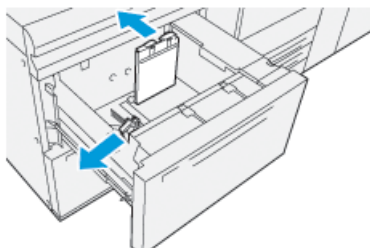

6. Plaats het papier en leg de rand van het papier tegen de rechterkant van de lade.

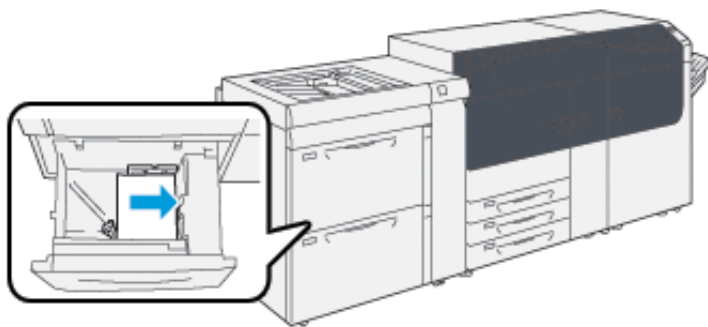

Papier kan in de richting LKE/portret of KKE/landschap worden geplaatst.

7. Stel de papiergeleiders af door de ontgrendelingen van de geleiders in te drukken en de geleiders voorzichtig zo te verplaatsen dat ze de rand van het papier in de lade net raken.

 Opmerking: Zorg dat het geplaatste materiaal niet boven de **MAX**-lijn op de geleiders uitkomt.

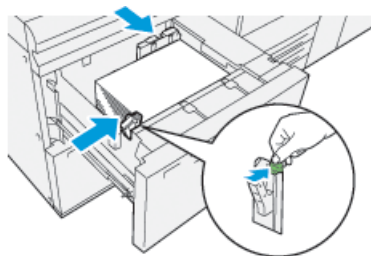

8. Duw de lade voorzichtig naar binnen tot deze niet verder kan.
De Wizard Papier wordt op de printerserver geopend.
9. Scan de streepjescode op het papier en volg daarna de stappen in de Wizard Papier om het papier te configureren.

 Opmerking: Voor meer informatie over het instellen van papier in de wizard Papier raadpleegt u [Streepjescode van media scannen](#).

Papier in lade 5 (handmatige invoer) plaatsen

1. Schuif de papiergeleiders naar buiten voor het gewenste papierformaat.

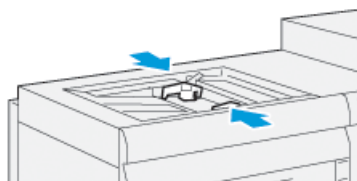

2. Selecteer de gewenste papiersoort voor uw afdrukopdracht.
3. Open het pak papier met de verpakkingnaad naar boven.
4. Waaier de vellen uit voordat u ze in de lade plaatst.
5. Schuif het papier of afdruk materiaal in de lade totdat het niet verder kan.
De Wizard Papier wordt op de printerserver geopend.

6. Stel de papiergeleiders zo af dat deze de randen van de stapel net raken.

 Opmerking: Zorg dat het geplaatste materiaal niet boven de **MAX**-lijn op de geleiders uitkomt.

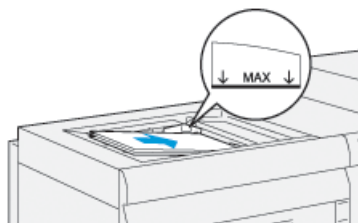

7. Scan de streepjescode op het papier en volg daarna de stappen in de Wizard Papier om het papier te configureren.

 Opmerking: Voor meer informatie over het instellen van papier in de wizard Papier raadpleegt u [Streepjescode van media scannen](#).

OVEREENKOMENDE LADE- EN PAPIERINFORMATIE

 Belangrijk: Om te zorgen dat de productiviteit optimaal is en de opdracht met succes wordt voltooid, moet u altijd controleren of de informatie bij Lade-eigenschappen in de PredictPrint Media Manager-applicatie op de printserver overeenkomt met het papier of afdrukmateriaal dat daadwerkelijk in de lade is geplaatst die wordt gebruikt voor de afdrukopdracht.

Controleer voordat u een druktaak uitvoert op de volgende punten:

- Er zijn wijzigingen in de papierbibliotheek aangebracht, zoals:
 - Papier toevoegen
 - Papier kopiëren
 - Nieuw papier maken
 - Bestaand papier bewerken
- Er is papier/media in de geselecteerde lade voor de afdrukopdracht geplaatst
- De voor de druktaak geselecteerde lade is geopend of gesloten

 Opmerking: Als een van deze omstandigheden van toepassing is, controleert u of de informatie bij Lade-eigenschappen overeenkomt met de daadwerkelijke inhoud van de lade.

Als het papier in de lade niet met de gegevens in het venster Lade-eigenschappen overeenkomt, kan er op een of meer van de volgende schermen een melding worden weergegeven:

- De gebruikersinterface van de pers
- De PredictPrint Media Manager-toepassing

- De printerserver



Tip: De informatie over het papier- of ladeconflict en de manier waarop deze informatie wordt weergegeven, is afhankelijk van iedere printserver. Als het papier in een lade wordt gewijzigd, wordt er mogelijk geen bericht weergegeven. Daarom is het belangrijk om altijd de volgende stappen uit te voeren voordat u een afdrukopdracht uitvoert.

1. Controleer of er een bericht over een ladeconflict wordt weergegeven op de gebruikersinterface van de pers. Als er een conflictbericht wordt weergegeven, selecteert u het bericht.
Er wordt een nieuw bericht weergegeven waarin wordt uitgelegd welk papier en welke lade nodig is.
2. Ga naar de printerserver en controleer of een vergelijkbaar bericht wordt weergegeven op het hoofd- of beginvenster:
 - Als er een bericht wordt weergegeven, volgt u de informatie op de printerserver om het papierconflict op te lossen en gaat u dan verder naar de volgende stap.
 - Als er geen melding is, gaat u verder met de volgende stap.
3. Leg het papier in de lade.
Als de gebruikersinterface op de pers een conflictbericht weergeeft, gebruikt u de wizard Papier om het conflict op te lossen.
4. Sluit de lade.
De wizard Papier wordt geopend.
5. Als u de Lade-eigenschappen zodanig wilt wijzigen dat ze overeenkomen met de inhoud van de lade, volgt u de stappen voor het instellen van papier in de wizard Papier.
6. Los alle lade- en papierconflictberichten op.
7. Start de druktaak.

PAPIERINVOERPRESTATIES IN LADE 6 EN 7

Als het beeld verkeerd of scheef wordt gedrukt op papier vanuit lade 6 of 7, kunt u de papierinvoerhendels handmatig aanpassen om de afdrukken te verbeteren en te corrigeren.



Belangrijk: Voor de meeste afdrukopdrachten moeten deze hendels in de standaardpositie blijven staan. De positie van deze hendels mag alleen worden aangepast als er een probleem is met scheve afdrukken bij het uitvoeren van een specifieke afdrukopdracht of papiersoort. Als de hendels worden verplaatst, kan dit de problemen met scheve afdrukken juist vergroten bij het afdrukken op bepaalde mediasoorten, zoals gecoat, etiketten, tabbladen, geperforeerd, transparanten, film, briefkaarten en enveloppen.

De aanpassingshendels voor papierinvoer bevinden zich in lade 6 en 7. Met deze hendels kan de nauwkeurigheid van de papierinvoer worden verbeterd en kunnen problemen met scheve papierinvoer worden verminderd.

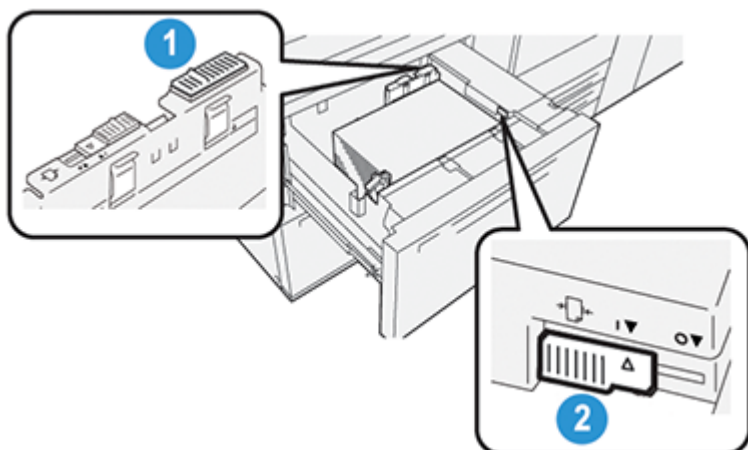

1. Achterste aanpassingshendel voor papierinvoer
2. Rechteraanpassingshendel voor papierinvoer

Invoerprestaties van papier in lade 6 en 7 verbeteren

1. Trek de lade langzaam uit tot deze niet meer verder kan om hem te openen.

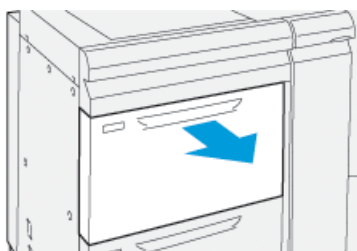

2. Zorg dat het juiste papier in de lade is geplaatst.
3. Ga naar de PredictPrint Media Manager op de printerserver. Controleer in het venster Lade-eigenschappen of de juiste papiergegevens voor de lade worden weergegeven, zoals formaat, soort, gewicht en de optie voor papierontkrulling of uitlijning.
4. Schuif in de lade de schuifregelaar van de achterste papiergeleider naar rechts.

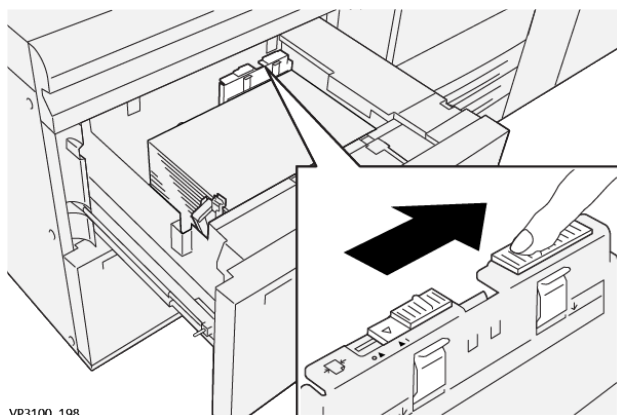

VP3100_198

5. Sluit de lade door deze langzaam naar binnen te duwen tot deze niet verder kan.
6. Voer uw afdrukopdracht uit.
7. Open de lade nadat de afdrukopdracht is voltooid en zet de schuifregelaar van de achterste papiergeleider terug in de standaardpositie door deze naar links te schuiven.

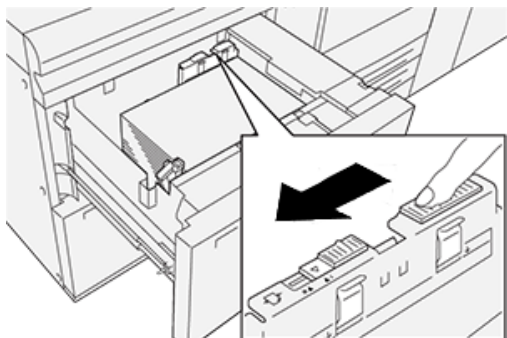

Laat de lade open en ga verder met de volgende stap.

8. Haal de proefdrukken op en beoordeel deze; kies één van onderstaande mogelijkheden:
 - Het papier wordt recht ingevoerd en u bent tevreden met de afdrukken. Sluit de lade en uw taak is voltooid.
 - Het papier wordt scheef ingevoerd en u bent niet tevreden met de afdrukken. Ga door naar de volgende stap.
9. Stel de schuifregelaar voor papierinvoer aan de rechterkant af:
 - a. Schuif in de lade de schuifregelaar van de rechter papiergeleider naar de achterkant van de lade.

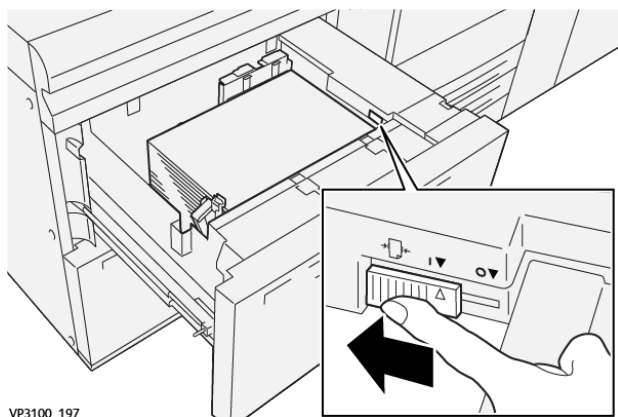

VP3100_197

- b. Sluit de lade en controleer de lade-instellingen in de PredictPrint Media Manager-applicatie op de printerserver.
 - c. Voer uw afdrukopdracht uit.

10. Haal de proefdrukken op en beoordeel deze; kies één van onderstaande acties:

- Als het papier recht wordt ingevoerd en u bent tevreden met de afdrukken, doet u het volgende:
 1. Open de lade.
 2. Zet de schuifregelaar van de rechterpapiergeleider terug in de standaardpositie door deze naar de voorkant van de lade te schuiven.

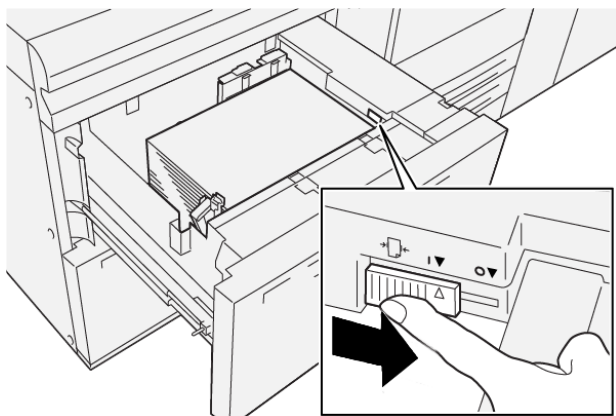

3. Sluit de lade om de taak te voltooien.

- Als het papier scheef wordt ingevoerd en u niet tevreden met de afdrukken bent, gaat u door naar de volgende stap.

11. Stel beide geleiders af:

- a. Open de lade en schuif de schuifregelaar van de achterste papiergeleider naar rechts.

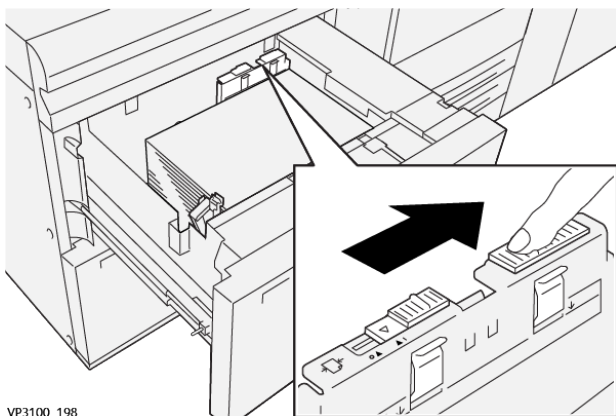

VP3100_198

- b. Zorg dat de schuifregelaar van de rechter papiergeleider nog steeds in de achterste positie staat.

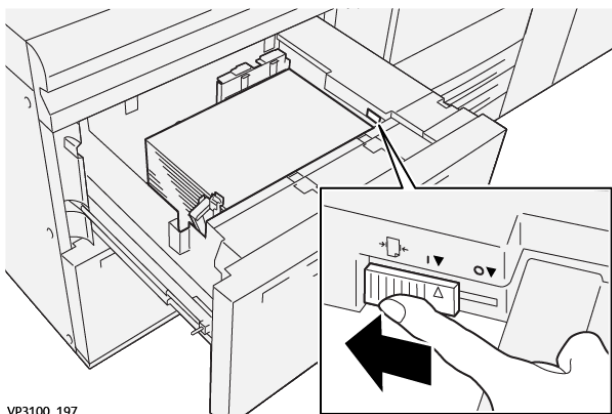

- c. Sluit de lade en controleer de lade-instellingen in de PredictPrint Media Manager-applicatie op de printerserver.
 d. Voer uw afdrukopdracht uit.

12. Open de lade nadat de afdrukopdracht is voltooid en zet beide schuifregelaars terug in de standaardposities:

- a. Zet de schuifregelaar van de achterste papiergeleider terug in de standaardpositie door deze naar links te schuiven.

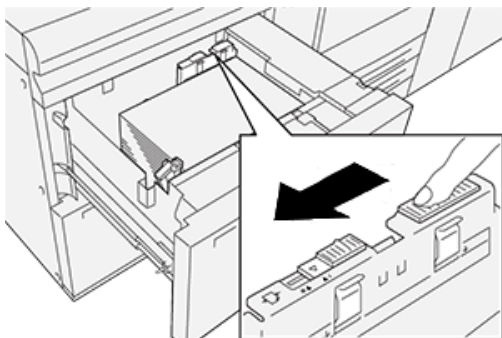

- b. Zet de schuifregelaar van de rechterpapiergeleider terug in de standaardpositie door deze naar de voorkant van de lade te schuiven.

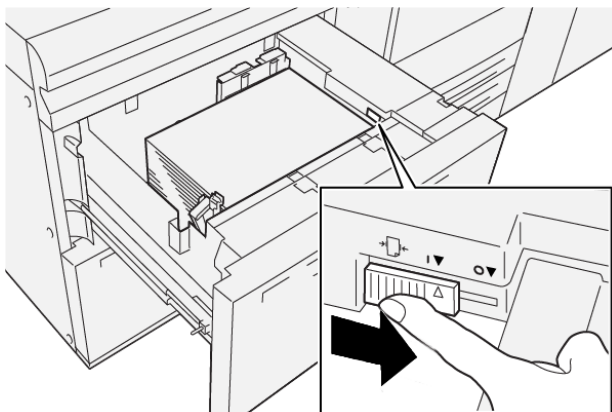

- c. Sluit de lade en ga verder met de volgende stap.
13. Haal de proefdrukken op en beoordeel deze; kies één van onderstaande mogelijkheden:
- Het papier wordt recht ingevoerd en u bent tevreden met de afdrukken; uw taak is voltooid.
 - Het papier wordt scheef ingevoerd en u bent niet tevreden met de afdrukken. Ga door naar de volgende stap.
14. Als u nog steeds scheve afdrukken hebt, raadpleeg dan de informatie bij Geavanceerde papierinstellingen in de PredictPrint Media Manager op de printerserver. Indien nodig voert u een van de volgende procedures uit om het probleem te verhelpen:
- Uitlijningsprofiel maken of bewerken
 - Druk uitlijnrol aanpassen
 - Regi-loop aanpassen
- Als het probleem aanhoudt, neemt u contact op met de technische klantenondersteuning.

 **Belangrijk:** Als u een van de functies voor **Geavanceerde papierinstellingen** gebruikt, moet u de functie altijd weer terugzetten op de standaardinstelling voordat u de pers gebruikt.

AFDRUKKEN OP SPECIAAL PAPIER

Transparanten

Richtlijnen voor afdrukken op transparanten

Raadpleeg altijd de volgende richtlijnen voordat u transparanten gebruikt:

- Gebruik Xerox-transparanten met verwijderbare strook voor optimale systeemprestaties en beeldprojectie. Deze hoogwaardige transparanten zijn specifiek ontworpen voor optimale afdrukkwaliteit.
- Het gebruik van andere transparanten kan schade aan de pers tot gevolg hebben en resulteren in buitensporig veel onderhoudsbezoeken.
- Transparanten kunnen vanuit alle laden worden bedrukt.
- Gebruik alleen transparanten die in de Lijst geteste media staan vermeld.
- Combineer geen papier met losse transparanten in dezelfde lade. Anders kunnen papierstoringen ontstaan.
- Plaats niet meer dan 100 transparanten tegelijk in een papierlade.
- Plaats transparanten van het formaat 8,5 x 11 inch, A4 alleen LKE (portret).
- Waaier de transparanten uit zodat deze niet aan elkaar blijven plakken voordat u deze in de lade plaatst.
- Plaats transparanten boven op een kleine stapel papier van hetzelfde formaat.
- Zorg in **PredictPrint Media Manager**, dat u **Transparanten** als papier- of mediasoort selecteert en selecteer vervolgens de lade met daarin de transparanten als papierbron.
- De maximumhoogte van de afleveringsstapel mag niet meer dan 100 transparanten zijn.

Transparanten in lade 1, 2 en 3 plaatsen

Plaats de transparanten in LKE (portret) en lijn de rand van de transparanten uit tegen de linkerkant van de lade met de te bedrukken zijde omhoog.

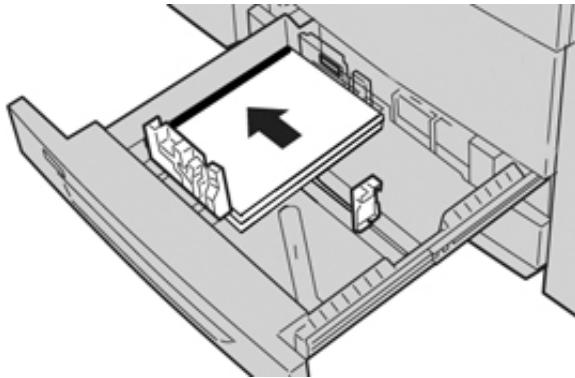

Transparanten in lade 6 en 7 plaatsen

Plaats de transparanten in LKE (portret) en lijn de rand van de transparanten uit tegen de rechterkant van de lade met de te bedrukken zijde omhoog.

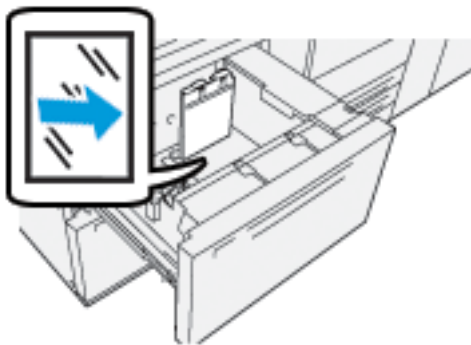

Transparanten in lade 5 (handmatige invoer) plaatsen

Plaats de transparanten in LKE (portret) en lijn de rand van de transparanten uit tegen de rechterkant van de lade met de te bedrukken zijde omhoog.



Geperforeerd papier

Richtlijnen voor afdrucken op geperforeerd papier

Geperforeerd papier wordt gedefinieerd als papier met twee of meer gaatjes langs één rand dat in ringmappen en notitieboeken kan worden gebruikt.

Raadpleeg altijd de volgende richtlijnen voordat u geperforeerd papier gebruikt:

- Papier met perforatiegaten kan vanuit alle laden worden bedrukt.
- Geperforeerd papier kan in de richting LKE/portret of KKE/landschap worden geplaatst.
- Plaats de gaten lang de voorrand, zoals aangegeven op de afbeelding voor op de lade.
- Plaats geperforeerd papier met de te bedrukken zijde omhoog.
- U moet controleren of er geen uitgeboorde stukjes papier in de stapel zijn achtergebleven, om storingen of schade aan de pers te voorkomen.

Geperforeerd papier in lade 1, 2 en 3 plaatsen

Plaats het geperforeerde papier en leg de rand met de gaatjes tegen de linkerrand van de lade.

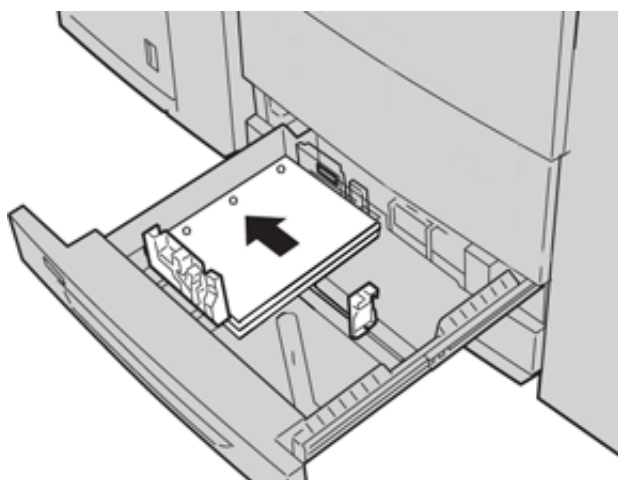

Geperforeerd papier in lade 6 en 7 plaatsen

Invoerrichting lange kant eerst (LKE)

Plaats en lijn het papier uit tegen de rechterkant van de lade voor de richting LKE.

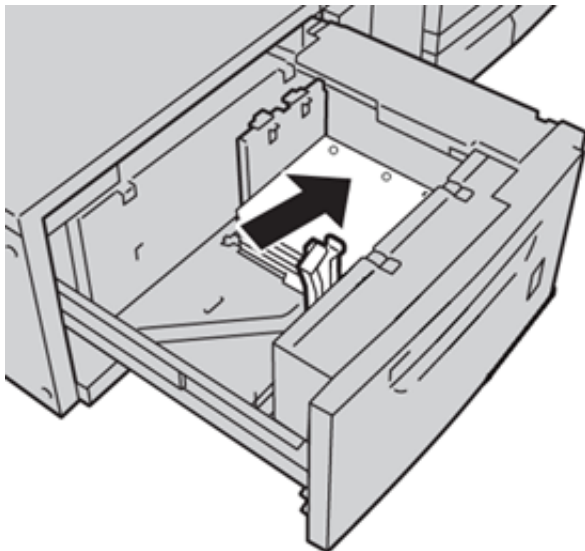

Invoerrichting korte kant eerst (KKE)

Plaats en lijn het papier uit tegen de rechterkant van de lade voor de richting KKE.

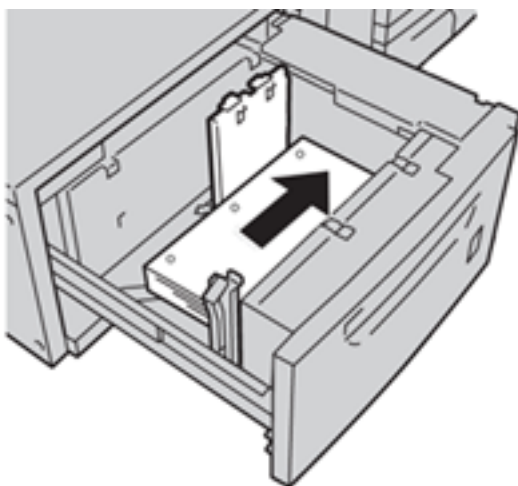

Geperforeerd papier in lade 5 (handmatige invoer) plaatsen

Plaats het geperforeerde papier en leg de rand met de gaatjes tegen de rechterraand van de lade.

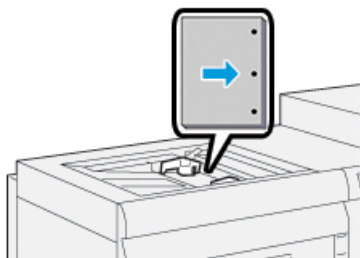

Tabbladen

Richtlijnen voor afdrukken op tabbladen

Raadpleeg altijd de volgende richtlijnen voordat u tabbladen gebruikt:

- Tabbladen kunnen vanuit alle lades worden bedrukt.
- Tabbladen worden alleen met de lange kant eerst (LKE) in de lade geplaatst.
- Tabbladen worden zo geplaatst dat de rechte rand in de invoerriem ligt.
- U kunt enkelvoudige tabbladen in normale setvolgorde of in omgekeerde setvolgorde plaatsen.
- Raadpleeg de documentatie bij de printserver voor uitgebreide informatie over het instellen van een opdracht voor tabbladen op uw printserver.
- Als er een papierstoring optreedt terwijl sets met tabbladen worden gebruikt, annuleert u de opdracht en begint u opnieuw.

Tabbladen plaatsen in lade 1, 2 en 3

Plaats de tabbladen LKE (portret) en lijn de rechte rand van de tabbladen uit tegen de linkerkant van de lade en met de te bedrukken zijde omhoog.

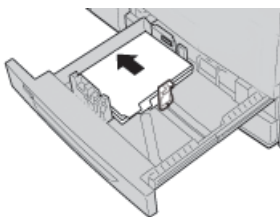

Enkelvoudige tabbladen in normale volgorde plaatsen

Plaats enkelvoudige tabbladen in normale volgorde met de uitsparing van het eerste blanco tabblad naar de achterkant van de lade gericht.

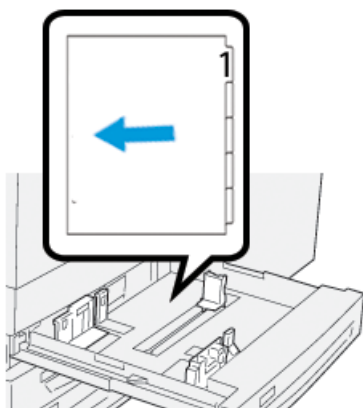

Enkelvoudige tabbladen in omgekeerde volgorde plaatsen

Plaats enkelvoudige tabbladen in omgekeerde volgorde met de uitsparing van het eerste blanco tabblad naar de voorkant van de lade gericht.

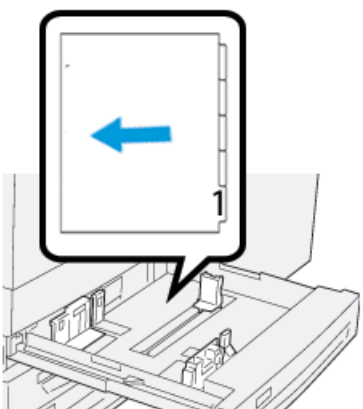

Tabbladen in lade 6 en 7 plaatsen

Plaats de tabbladen LKE, met de te bedrukken zijde omlaag. Lijn de rechte rand van de tabbladen uit tegen de rechterkant van de lade, met de tabs aan de linkerkant.

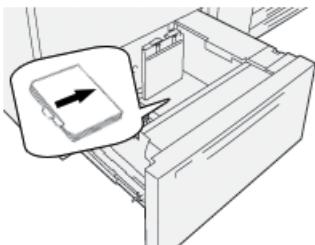

Enkelvoudige tabbladen in normale volgorde plaatsen

Plaats enkelvoudige tabbladen in normale volgorde met de uitsparing van het eerste blanco tabblad naar de voorkant van de lade gericht.

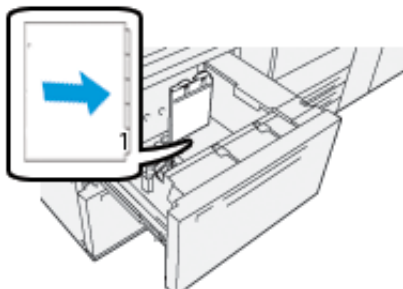

Enkelvoudige tabbladen in omgekeerde volgorde plaatsen

Plaats enkelvoudige tabbladen in omgekeerde volgorde met de uitsparing van het eerste blanco tabblad naar de achterkant van de lade gericht.

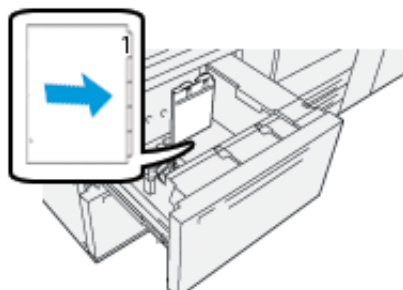

Tabbladen in lade 5 (handmatige invoer) plaatsen

Plaats de tabbladen LKE, met de te bedrukken zijde omhoog. Lijn de rechte rand van de tabbladen uit tegen de rechterkant van de lade, met de tabs aan de linkerkant.

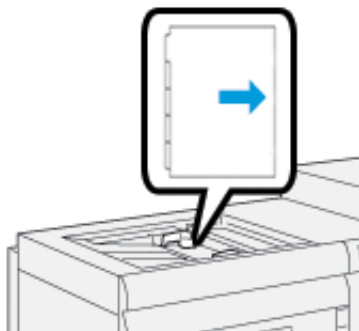

Enkelvoudige tabbladen in normale volgorde plaatsen

Plaats enkelvoudige tabbladen in normale volgorde met de uitsparing van het eerste blanco tabblad naar de voorkant van de lade gericht.

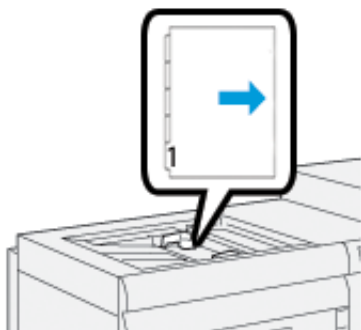

Enkelvoudige tabbladen in omgekeerde volgorde plaatsen

Plaats enkelvoudige tabbladen in omgekeerde volgorde met de uitsparing van het eerste blanco tabblad naar de achterkant van de lade gericht.

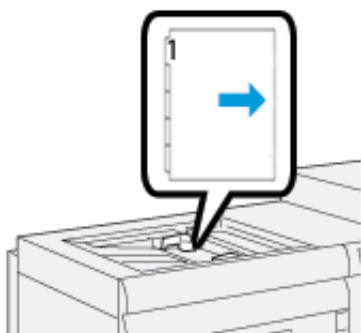

Etiketten

Richtlijnen voor afdrukken op etiketten

Raadpleeg altijd de volgende richtlijnen voordat u etiketten gebruikt:

- Etiketten kunnen vanuit alle laden worden afgedrukt.
- Wanneer u het afdrukbestand verzendt, selecteert u **Etiketten** als dePapier soort en daarna selecteert u bij Papierbron de lade die de etiketten bevat.
- Gebruik etiketten die voor laserprinters bedoeld zijn.
- Volg deze richtlijnen voor het gewicht:
 - Laden 1, 2 en 3 kunnen vellen van maximaal 256 g/m² bevatten
 - Lade 5 (handmatige invoer) kan vellen van maximaal 300 g/m² bevatten
 - Laden 6 en 7 kunnen vellen van maximaal 400 g/m² bevatten
- Gebruik geen vinyl- of zelfklevende etiketten.
- Druk slechts op één zijde van het vel etiketten af.
- Gebruik geen vellen waarop etiketten ontbreken. Onvolledige vellen kunnen de pers beschadigen.

- Bewaar niet-gebruikte etiketten liggend in de originele verpakking.
- Laat de vellen met etiketten in de oorspronkelijke verpakking zitten totdat u ze gaat gebruiken.
- Plaats ongebruikte vellen met etiketten weer in de oorspronkelijke verpakking en sluit deze goed.
- Bewaar etiketten niet in zeer droge, vochtige, warme of koude omgevingen.
- Draai de stapel vellen regelmatig om.
- Als etiketten erg lang onder extreme omstandigheden zijn opgeslagen, kunnen de vellen omkrullen en vastlopen in de pers.

Etiketten in alle laden plaatsen

Raadpleeg het volgende als u etiketten in de papierladen plaatst.

- Plaats etiketten in lade 1, 2 3 met de etiketten omlaag.
- Plaats etiketten in lade 5 (handmatige invoer), 6 en 7 met de etiketten omhoog.

Glanspapier

Richtlijnen voor afdrukken op glanzend papier

Glanzend papier is een soort gecoat papier dat vanuit alle laden kan worden bedrukt.

Raadpleeg altijd de volgende richtlijnen voordat u glanzend papier gebruikt:

- Selecteer **Gecoat** als Papiersoort en selecteer vervolgens de lade met daarin het glanzende papier als de **Papierbron**.
- Selecteer het juiste **papiergewicht** en **formaat**.
- Open verzegelde pakken glanzend papier pas wanneer u het papier in de pers wilt plaatsen.
- Bewaar glanspapier plat in de originele verpakking.
- Verwijder al het overige papier uit de lade voordat u glanspapier plaatst.
- Plaats alleen de hoeveelheid glanzend papier die u denkt nodig te hebben. Verwijder het ongebruikte gedeelte uit de lade als u klaar bent met afdrukken.
- Plaats het ongebruikte glanspapier terug in de oorspronkelijke verpakking en sluit de verpakking goed af voor later gebruik.
- Draai de stapel vellen regelmatig om.
- Als glanzend papier erg lang is opgeslagen onder extreme omstandigheden, kan het gaan omkrullen en vastlopen in de pers.

Briefkaarten

Richtlijnen voor afdrukken op briefkaarten

Raadpleeg altijd de volgende richtlijnen voordat u briefkaarten gebruikt:



Tip: Als u op briefkaarten afdrukt vanuit lade 6 of 7, hebt u de briefkaartbeugel nodig. installeer de briefkaartbeugel altijd voordat u briefkaarten in deze lade plaatst en bedrukt.

- Er kan vanuit lade 5, 6 en 7 op briefkaarten worden afgedrukt.
- Open verzegelde pakken briefkaarten pas wanneer u ze in de pers wilt plaatsen.
- Bewaar briefkaarten plat in de originele verpakking.
- Verwijder al het overige papier uit de lade voordat u briefkaarten plaatst.
- Plaats alleen de hoeveelheid briefkaarten die u denkt nodig te hebben. Verwijder het ongebruikte gedeelte uit de lade als u klaar bent met afdrukken.
- Plaats het ongebruikte glanspapier terug in de oorspronkelijke verpakking en sluit de verpakking goed af voor later gebruik.
- Als u lade 6 en 7 gebruikt, moet u de briefkaartbeugel altijd verwijderen en opbergen als u klaar bent met afdrukken.
- Keer de briefkaarten regelmatig om.
- Als briefkaarten erg lang zijn opgeslagen onder extreme omstandigheden, kunnen ze vastlopen in de pers.

Ondersteunde briefkaartformaten

BRIEFKAARTFORMAAT	INVOERRICHTING
101,6 x 152,4 mm (4 x 6 inch)	Korte Kant Eerst (KKE)
A6, 148 x 105 mm (5,8 x 4,1 inch)	Korte Kant Eerst (KKE)

Briefkaarten in lade 6 en 7 plaatsen



Opmerking: Installeer de briefkaartbeugel voordat u op briefkaarten gaat afdrukken.

1. Open langzaam een van de papierladen totdat deze stopt en verwijder het papier.

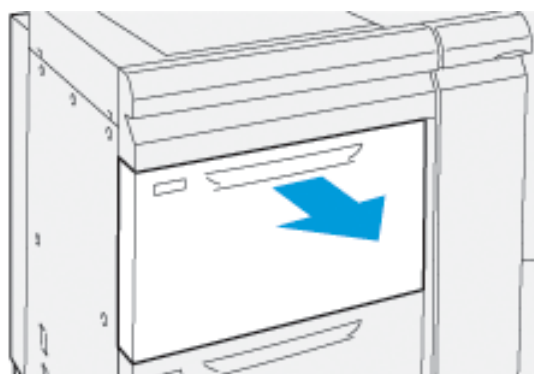

2. Zet de papiergeleiders in de breedste stand.

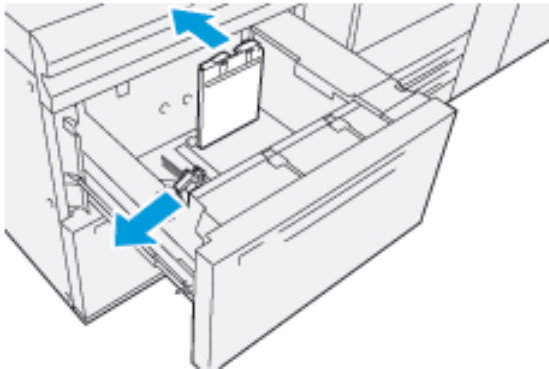

3. Om de briefkaartbeugel te verwijderen, maakt u de schroef aan de linkerkant van de lade los (1) en verwijdert u de beugel (2).

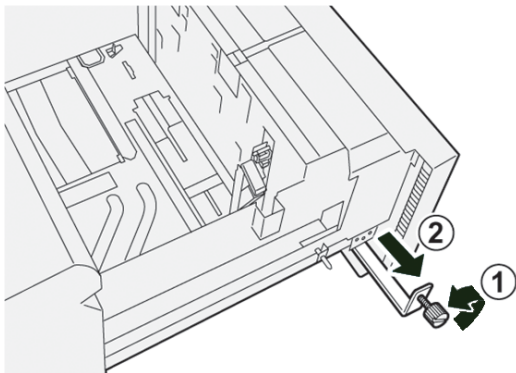

4. Installeer de briefkaartbeugel:

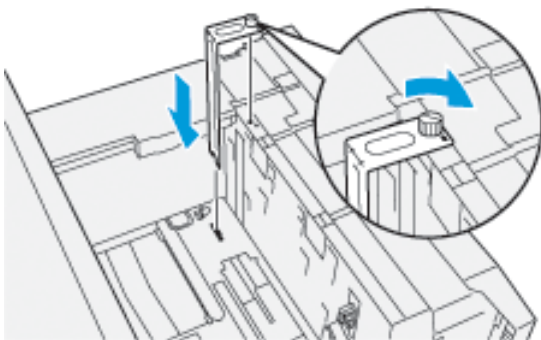

- a. Plaats de briefkaartbeugel op de locatiepenen van het bovenframe en in de gleuven op de bodem van de lade.
- b. Maak de duimschroeven vast, zodat de briefkaartbeugel wordt vergrendeld.

5. Plaats de briefkaarten KKE in de lade en leg ze tegen de rechterkant van de lade.

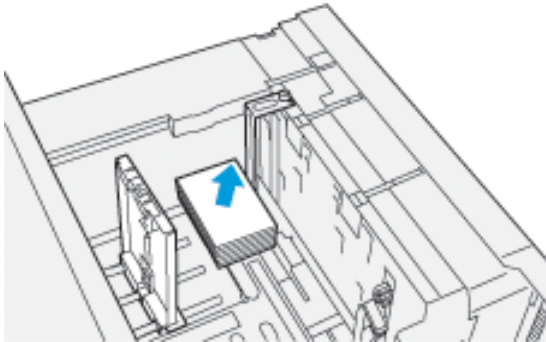

6. Pas de papiergeleiders aan zodat ze tegen het papier zijn gedrukt.

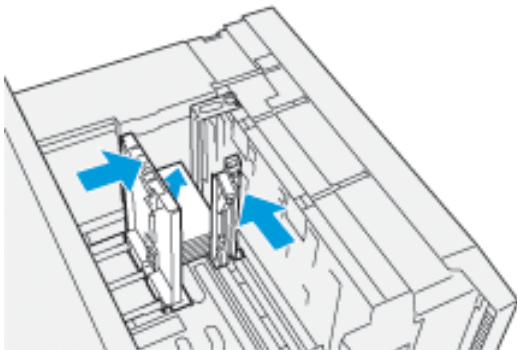

7. Sluit de papierlade en bevestig de nieuwe instellingen op de printerserver.
8. Voer uw afdrukopdracht uit.
9. Als uw opdracht is afgedrukt, verwijdert u de briefkaarten en de briefkaartbeugel uit de lade.
10. Berg de briefkaartbeugel op in de opbergruimte aan de linkerkant van de lade (1) en draai de schroef vast (2).

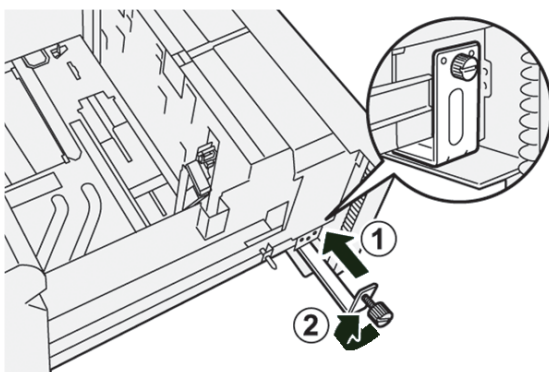

Briefkaarten in lade 5 (handmatige invoer) plaatsen

Plaats briefkaarten KKE, met de te bedrukken zijde omhoog.

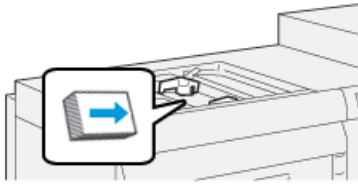

Enveloppen

Richtlijnen voor afdrukken op enveloppen

Voor richtlijnen en beperkingen van enveloppen raadpleegt u de *Verwachtingen van de klant en Installatiehandleiding*.

Ondersteunde envelopformaten

Voor ondersteunde envelopformaten raadpleegt u de *Verwachtingen van de klant en Installatiehandleiding*.

Enveloppen in lade 6 en 7 plaatsen met de briefkaartbeugel

 Opmerking: Installeer de briefkaartbeugel voordat u op enveloppen gaat afdrukken.

1. Open langzaam een van de papierladen totdat deze stopt en verwijder het papier.

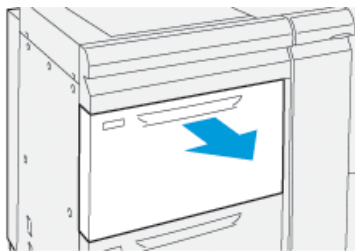

2. Zet de papiergeleiders in de breedste stand.

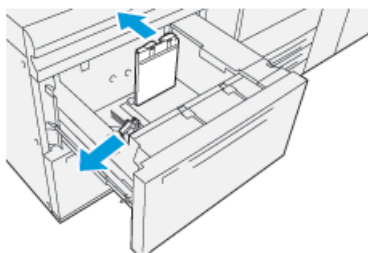

3. Om de briefkaartbeugel te verwijderen, maakt u de schroef aan de linkerkant van de lade los (1) en verwijdert u de beugel (2).

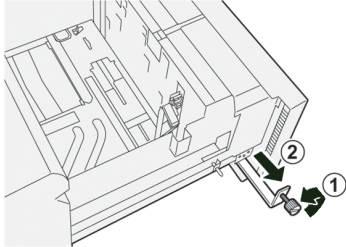

4. Installeer de briefkaartbeugel:

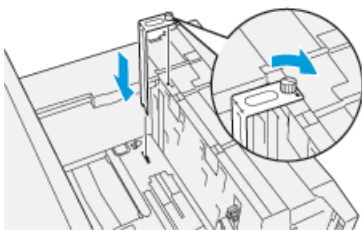

- a. Plaats de briefkaartbeugel op de locatiepenen van het bovenframe en in de gleuven op de bodem van de lade.
- b. Maak de duimschroeven vast, zodat de briefkaartbeugel wordt vergrendeld.

5. Plaats de envelop met de korte kant eerst (KKE) of de lange kant eerst (LKE):

- Zorg bij het KKE plaatsen van enveloppen dat de kleppen zijn gesloten en omlaag zijn gericht, en plaats de kleppen langs de voorkant van de lade.

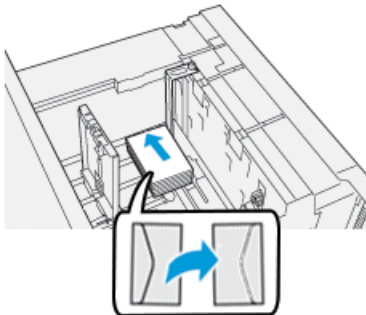

- Zorg bij het LKE plaatsen van enveloppen dat de kleppen zijn gesloten en omlaag zijn gericht, en plaats de kleppen langs de rechterkant van de lade.

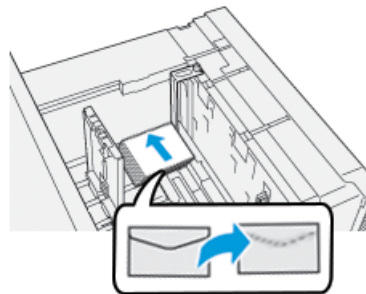

6. Pas de papiergeleiders aan zodat ze tegen het papier zijn gedrukt.

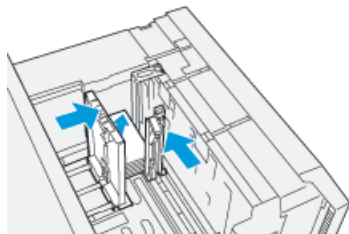

7. Sluit de papierlade en bevestig de nieuwe instellingen op de printersserver.
8. Voer uw afdrukopdracht uit.
9. Als uw opdracht is afgedrukt, verwijdert u de resterende enveloppen en de briefkaartbeugel uit de lade.

10. Berg de briefkaartbeugel op in de opbergruimte aan de linkerkant van de lade (1) en draai de schroef vast (2).

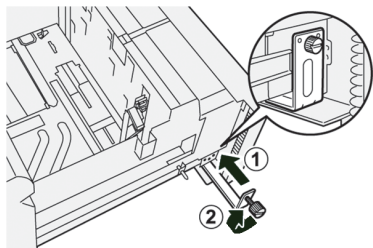

11. Bewaar de resterende enveloppen in de originele verpakking.

Enveloppen in lade 6 en 7 plaatsen met de optionele envelopondersteuningskit

 **Opmerking:** Indien beschikbaar gebruikt u de envelopondersteuningskit om enveloppen in te voeren en af te drukken vanuit lade 6 of 7.

Met behulp van de Envelopondersteuningskit kunt u een groter aantal enveloppen in de lade plaatsen en uit de lade afdrucken.

1. Open langzaam een van de papierladen totdat deze stopt en verwijder het papier.

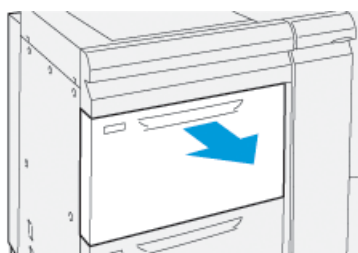

2. Zet de papiergeleiders in de breedste stand.

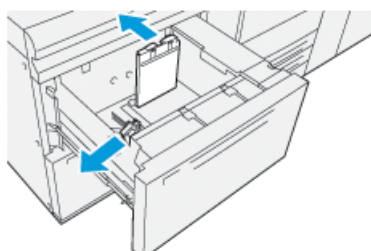

3. Zoek de envelopondersteuningskit.
4. Installeer de L-vormige envelophouder:

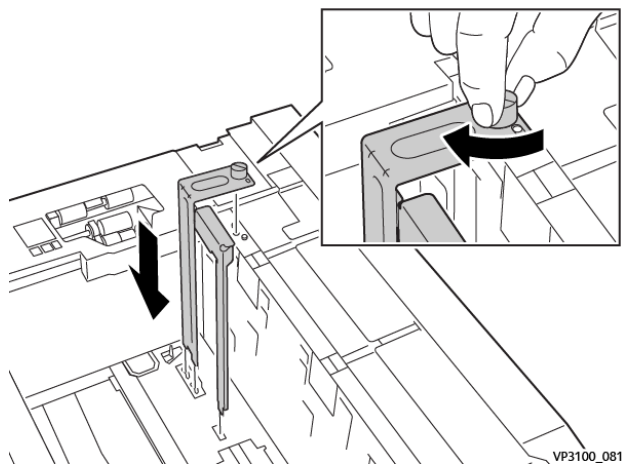

- a. Plaats de briefkaartbeugel op de locatiepennen van het bovenframe en in de gleuven op de bodem van de lade.
 - b. Draai de duimschroeven aan, zodat de L-vormige envelophouder op zijn plaats wordt vastgezet.
5. Zoek het grootste van de plastic stukken en plaats het in de onderkant van de lade, zodat het rond de uiteinden van de interne papiergeleider past.

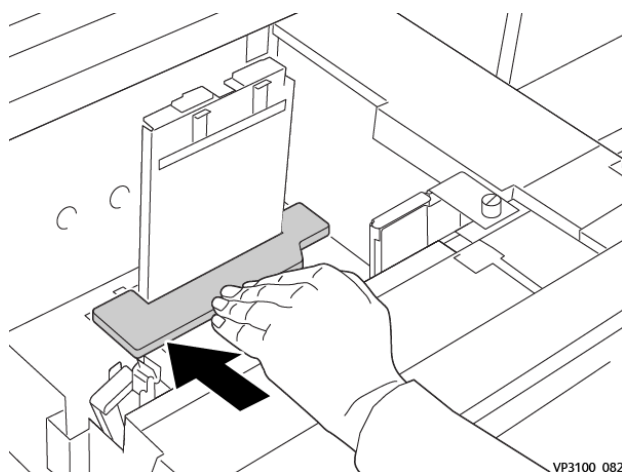

6. Zoek het kortste van de plastic stukken en installeer het in de lade:

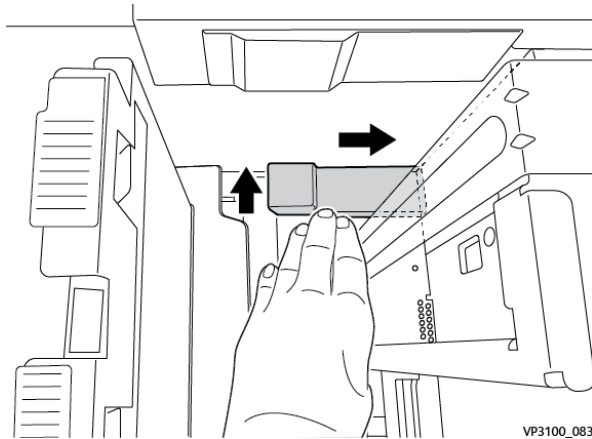

- a. Plaats het kortste stuk plastic zodanig in de onderkant van de lade dat het langs de rechterkant en in de hoek van de lade past, rechts van de envelophouder die u hebt geplaatst.
- b. Plaats de magneet aan het uiteinde van het stuk in de hoek van de lade, omlaag gericht. Het opgeheven gedeelte van het stuk aan het andere uiteinde moet omhoog wijzen en zich bovenop het kurkkussen op de onderkant van de lade bevinden.

7. Plaats de enveloppen KKE op de plastic invoegstukken, met de kleppen gesloten en omlaag gericht.

 **Opmerking:** De kleppen moeten altijd omlaag wijzen en langs de voorzijde van de lade worden geplaatst.

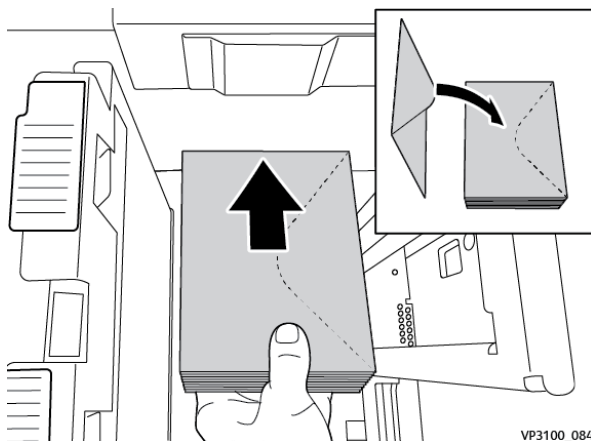

8. Pas de papiergeleiders aan zodat ze tegen het papier zijn gedrukt.

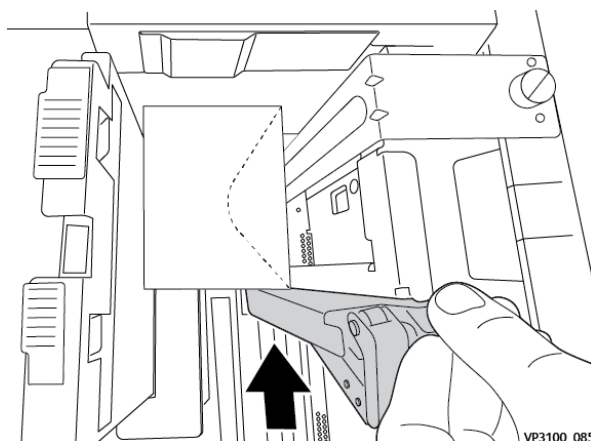

9. Sluit de papierlade en bevestig de nieuwe instellingen op de printerserver.
10. Voer uw afdrukopdracht uit.
11. Als uw afdrukopdracht is voltooid, verwijdert u de enveloppen en de onderdelen van de envelopondersteuningskit uit de lade.
12. Plaats de onderdelen van de envelopondersteuningskit in opslag.
13. Bewaar de resterende enveloppen in de originele verpakking.

Enveloppen in lade 5 (handmatige invoer) plaatsen

Plaats enveloppen in lade 5 met de korte kant eerst (KKE) of de lange kant eerst (LKE).

Enveloppen met de korte kant eerst in lade 5 plaatsen

Zorg bij het plaatsen van enveloppen met de korte kant eerst (KKE) dat de kleppen zijn gesloten en omlaag wijzen, en plaats de kleppen langs de voorzijde van de lade.

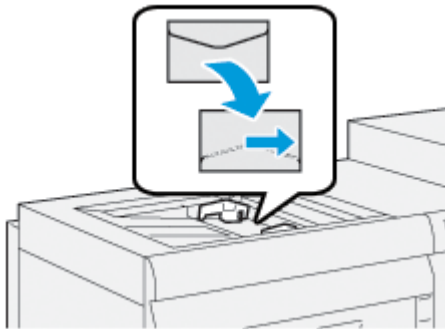

Enveloppen met de lange kant eerst in lade 5 plaatsen

Zorg bij het plaatsen van enveloppen met de lange kant eerst (LKE) dat de kleppen zijn gesloten en omlaag wijzen, en plaats de kleppen langs de rechterzijde van de lade.

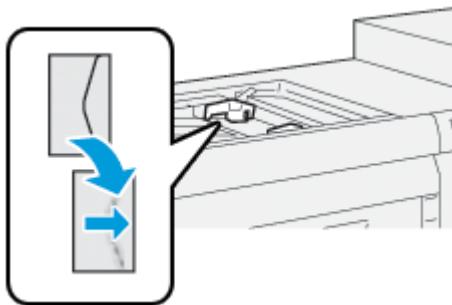

MEDIA IN OPTIONELE APPARATEN PLAATSSEN

Papier plaatsen in de dubbele geavanceerde extra grote papierinvoer (lade 8 en 9)

Raadpleeg [Dubbele geavanceerde extra grote papierinvoer \(lade 8 en 9\)](#) voor informatie.

Nabewerkingsmedia in de optionele invoegmodule plaatsen

Raadpleeg [Invoegmodule](#) voor informatie.

Nabewerkingsmedia in optionele GBC® AdvancedPunch™ Pro plaatsen

Als u tabbladen in de GBC® AdvancedPunch™ Pro wilt plaatsen, raadpleegt u de gebruikersdocumentatie of gaat u naar www.xerox.com/gbc-advancedpunch-pro.

PredictPrint Media Manager

 **Belangrijk:** Open de PredictPrint Media Manager-applicatie op de Fiery EX or EX-P Print Server. De applicatie is niet toegankelijk vanaf de pers.

 **Opmerking:** De weergegeven informatie in het hoofdvenster van PredictPrint Media Manager varieert afhankelijk van de systeemconfiguratie.

Met de PredictPrint Media Manager-applicatie kunt u het volgende doen:

- De toepassing Wizard Papier gebruiken voor geautomatiseerde mediabeheer voor de pers.
- U aanmelden als beheerder.
- Specifieke opties kiezen voor systeeminstellingen en de wizard Papier, die aan papiersoorten en invoerladen zijn gekoppeld. De toepassingen voor systeeminstellingen en de wizard Papier zijn beschikbaar als u bent aangemeld als beheerder.
- De taal wijzigen die in de PredictPrint Media Manager-applicatie wordt weergegeven.
- Profielen beheren die zijn gekoppeld aan papiersoorten, waaronder het maken, bewerken en verwijderen van profielen. Profielen omvatten uitlijning, vouwaanpassing (optioneel) en afwerkeenheden van derden (optioneel).
- Papiersoorten beheren die door de pers worden gebruikt, waaronder het toewijzen van specifieke papiersoorten aan invoerladen en het toevoegen, kopiëren, bewerken, maken en verwijderen van papiersoorten uit de Papierbibliotheek.
- Lade-eigenschappen bekijken, een specifieke papiersoort toewijzen aan een lade en diverse parameters instellen voor die toegewezen papiersoort.

 **Opmerking:** De beheerder bepaalt of de functie Papierbibliotheek in het hoofdvenster van de PredictPrint Media Manager-applicatie verschijnt. De beheerder stelt deze functie in **Beheer > Systeem** in. Als de functie Papierbibliotheek niet wordt weergegeven op het hoofdscherm van PredictPrint Media Manager, heeft de beheerder de toegang tot deze functie beperkt tot alleen beheerders. Neem in dat geval contact op met de beheerder voor meer informatie.

BUREAUBLADKOPPELINGEN

Er zijn twee pictogrammen op het bureaublad van de printerserver voor snelle en gemakkelijke toegang tot de PredictPrint Media Manager-applicatie en de aangepaste lijst van de Papierbibliotheek. Tijdens het installeren van de PredictPrint Media Manager-applicatie worden er twee pictogrammen gemaakt op het bureaublad van de Fiery Print Server. Deze pictogrammen zijn snelkoppelingen naar de volgende onderdelen:

- De PredictPrint Media Manager-applicatie: Met dit pictogram kan de gebruiker de applicatie snel en eenvoudig openen en starten.
- De map Profielen van PredictPrint Media Manager: Dit pictogram wordt op het bureaublad van de printerserver als een map weergegeven. Via het pictogram heeft de gebruiker toegang tot aangepaste bestanden van de Papierbibliotheek.

Voer de volgende stappen uit om de bureaubladpictogrammen te gebruiken:

1. Ga naar het bureaublad van de printerserver.

2. Zoek de twee pictogrammen: .
 - PredictPrint Media Manager
 - PredictPrint Media Manager Profielen
3. Dubbelklik op het juiste pictogram om ofwel de PredictPrint Media Manager-applicatie of de map Profielen van PredictPrint Media Manager te openen.

Afhankelijk van welk pictogram u gebruikt, wordt de PredictPrint Media Manager-applicatie geopend of de map met de Papierbibliotheekbestanden.

PREDICTPRINT CLOUD-SERVER

Overzicht PredictPrint Cloud-server

De PredictPrint Cloud-server slaat de papierkenmerken op, waaronder aanbevolen instellingsroutines. De PredictPrint Media Manager-applicatie maakt verbinding met de PredictPrint Cloud-server wanneer er een streepjescode wordt gescand, en haalt alle papiereigenschappen en aanbevolen instellingspunten en instellingsroutines op.

Een papierlijst vanaf de PredictPrint-cloudserver downloaden

Als uw pers met het internet is verbonden, worden de papiergegevens automatisch op uw systeem bijgewerkt, telkens als u de streepjescode scant. Als de pers niet met het internet is verbonden, kunt u de papierlijsten vanaf de PredictPrint-cloudserver downloaden.

1. Open een webbrowser en ga naar <https://www.xerox.com/predictprintmedia>.
2. Klik op **Download Stock List** (Papierlijst downloaden).

Er verschijnt een webpagina met downloadopties voor verschillende papierlijstsoorten.
3. Selecteer een optie:
 - Als u de volledige lijst met papier en media (SML) wilt downloaden, klikt u op **Download Full Stock & Media List** (Volledige lijst met papier en media downloaden).
 - Als u de lijst met aanbevolen media (RML) wilt downloaden, klikt u op **Download Recommended Media List** (Lijst met aanbevolen media downloaden).
 - Als u de lijst met geteste media (TSL) wilt downloaden, klikt u op **Download Tested Media List** (Lijst met geteste media downloaden).

De pagina Download Media List (Medialijst downloaden) verschijnt, waar u de printerfamilie kunt selecteren.
4. Selecteer de **Xerox VERSANT 4100 Press** en klik dan op **OK**.
5. In het venster Save As (Opslaan als) selecteert u een locatie voor het bestand met de papierlijst en klikt u op **Save** (Opslaan).

Het papierlijstbestand wordt naar uw computer gedownload.
6. Pak het .xml-bestand in het .zip-bestand uit.

7. Plaats een USB-opslagapparaat in de USB-poort van de computer en kopieer dan het .xml-bestand naar het USB-opslagapparaat.
8. Plaats het USB-opslagapparaat in een USB-poort van de Fiery-printerserver.
9. Upload het bestand met de papierlijstgegevens voor de PredictPrint Media Manager-applicatie vanaf het USB-opslagapparaat.

Na het uploaden van de medialijst worden de papiergegevens automatisch in de papierlijst weergegeven wanneer de streepjescode wordt gescand.

BACK-UP MAKEN EN OVERDRAGEN VAN DE PAPIERBIBLIOTHEEK

Het is mogelijk om een back-up te maken van de papiersoorten die zijn gemaakt, gekopieerd en opgeslagen in de Papierbibliotheek en ze over te dragen naar een andere PredictPrint Media Manager-applicatie. Dit doet u via een externe USB-flashstick.

Een back-up of de overdracht van informatie uit de Papierbibliotheek is belangrijk voor systemen die niet met het internet zijn verbonden. Wanneer het systeem met het internet is verbonden, is het niet nodig om een lokale back-up te maken. Wanneer de streepjescode van een papier wordt gescand, worden alle papiergegevens van de PredictPrint Cloud Server naar de PredictPrint Media Manager-applicatie gedownload, inclusief de aanbevolen instellingsroutines.



Belangrijk: De PredictPrint Media Manager-applicatie bevindt zich op de printserver die op de pers is aangesloten. De applicatie is alleen toegankelijk op de printserver en is niet toegankelijk vanaf de pers.

1. Plaats de USB-flashstick in een USB-poort van de printerserver.
2. Vanaf het bureaublad van de printerserver opent u de map **PredictPrint Media Manager Profielen**. Dit is het pictogram op het bureaublad.
3. Blader naar de papierdirectory.

De papiersoorten die in de bibliotheek zijn gemaakt, gekopieerd en opgeslagen zijn te herkennen aan de extensie `.stock`.

4. Selecteer alle bestanden in de papierdirectory met de extensie `.stock`.
5. Selecteer **Bewerken > Kopiëren** of **Ctrl > C**.
6. Open de directory van de USB-flashstick.
7. Selecteer **Bewerken > Plakken** of **Ctrl > V**.

De bestanden worden gekopieerd naar de USB-flashstick.

8. Sluit beide directory's.
9. Verwijder de USB-stick uit de printerserver.

De bestanden met de extensie `.stock` kunnen als reservekopie op de USB-stick worden bewaard.

10. Neem één van volgende acties:
 - Bewaar de USB-flashstick op een veilige plek.
 - Kopieer de bestanden naar een andere PredictPrint Media Manager-applicatie op de printerserver en ga verder met de volgende stap.

11. Kopieer de bestanden naar een andere PredictPrint Media Manager-applicatie op de printerserver. Voer de volgende stappen uit:
 - a. Plaats de USB-flashstick in een USB-poort van de tweede printerserver.
 - b. Open de directory van de USB-flashstick en ga naar de map met de back-upbestanden.
 - c. Selecteer alle bestanden met de extensie `.stock`.
 - d. Selecteer **Bewerken > Kopiëren** of **Ctrl > C**.
 - e. Open op het bureaublad van de tweede printerserver de map **PredictPrint Media Manager Profielen**.
 - f. Selecteer **Bewerken > Plakken** of **Ctrl > V**.
De bestanden worden naar de map **PredictPrint Media Manager Profielen** gekopieerd.
 - g. Sluit beide directory's.
 - h. Verwijder de USB-stick uit de printerserver.
12. Bewaar de USB-flashstick op een veilige plek.

Actuele papierinformatie downloaden

Voor de huidige richtlijnen voor media en papier gaat u naar <https://www.xerox.com/predictprintmedia> en downloadt u de juiste lijst voor uw pers.

WIZARD PAPIER

Als u een papierlade opent of een streepjescode scant, wordt de wizard Papier van PredictPrint geopend. De wizard Papier laadt de papiereigenschappen meteen naar een lade en biedt eenvoudige, stapsgewijze hulp bij instellingsroutines voor afdrukoptimalisatie. De instellingsroutines zijn automatisch, semi-automatisch of handmatig, en worden geleverd door de PredictPrint Media Manager-applicatie.

Overzicht van Wizard Papier

De Wizard Papier is een functie die het mediabeheer voor de digitale pers automatiseert. U kunt de streepjescode van papier met behulp van de streepjescodescanner scannen en vervolgens het papier in de lade plaatsen of u kunt eerst het papier plaatsen en dan de streepjescode scannen. Wanneer u de streepjescode scant, maakt de toepassing PredictPrint Media Manager verbinding met de PredictPrint-cloudserver en haalt alle papiereigenschappen en aanbevolen configuratieroutines voor het papier op.

De Wizard Papier voert alle geavanceerde instellingen uit die worden aanbevolen om de afdrukprestaties voor elke papiervariant te optimaliseren. Wanneer een papiervariant voor het eerst wordt geplaatst, voert de wizard Papier een volledig geautomatiseerd kalibratie- en profileringsproces uit om de afdrukkwaliteit en kleurenaflevering te maximaliseren.

De Wizard Papier gebruikt de volgende processen:

Scannen

In het scherm Scannen kunt u de streepjescode van een specifieke papiervariant met een streepjescodescanner scannen. Wanneer u de streepjescode scant, maakt de Wizard Papier verbinding met de PredictPrint-cloudserver en downloadt alle papierkenmerken, instelpunten en aanbevolen

configuratieroutines voor het papier.



Definiëren

Als de streepjescode onbekend is of als u een aangepaste streepjescode aanmaakt, wordt het scherm Definiëren geopend. Wanneer u een aangepaste streepjescode maakt of een streepjescode scant die niet bekend is bij de cloudserver, moet u de papierkenmerken handmatig definiëren.

-  Opmerking: Het papier hoeft slechts eenmalig worden gedefinieerd. Nadat u het papier voor het eerst hebt ingesteld, worden de gegevens opgeslagen op de PredictPrint Cloud-server. U kunt de bijbehorende streepjescode scannen om automatisch de papiergegevens te verkrijgen.

Plaatsen

In het scherm Plaatsen kunt u de laden specificeren waarin u het papier hebt geplaatst. De papierlade-opties zijn lade 1–3, 6–9, lade 5 (handmatige invoer) of invoegmodule T1. U kunt het papier plaatsen voor- of nadat u een streepjescode scant of de papiereigenschappen definieert. Als u papier in meerdere laden plaatst, kunt u in willekeurige volgorde papier in de laden plaatsen of de streepjescodes scannen. U kunt in willekeurige volgorde papier in de laden plaatsen of streepjescodes scannen. Doe dit als volgt:

- Als u de streepjescodes eerst scant: scan alle streepjescodes. Volg de wizard Papier om het papier in de juiste laden te plaatsen.
- Als u het papier eerst in de laden plaatst: plaats alle papiervarianten in de betreffende laden. Volg de schermen in de wizard Papier om de streepjescodes voor de geplaatste papiervarianten te verifiëren.

Instellingen

In het scherm Instellen kunt u controleren of de papiereigenschappen correct zijn. U kunt de richting selecteren van het papier dat in de pers wordt gevoerd: **Lange kant eerst** of **Korte kant eerst**. In het scherm Instellen voert de wizard Papier automatische configuratieroutines uit die voor het papier worden aanbevolen. De automatische configuratieroutines bestaan onder meer uit:

- Ladeprogrammering
- Instellingen uitlijning
- Aanpassing spanning secundaire transfer
- Kalibratie en profielen

Geavanceerd

In het scherm Geavanceerd voert de wizard Papier semi-automatische configuratieroutines uit die voor het papier worden aanbevolen. De geavanceerde configuratieroutines bestaan onder meer uit:

- Geavanceerde uitlijning voor meerdere profielen
- Overdrachtspanning voor achterste rand aanpassen
- Druk uitlijnrol aanpassen
- Papiersnelheid in transportmodule aanpassen
- Aanpassing fusertemperatuur
- Registratiecyclus afstellen
- Bijstelling rol voor poort
- Aanpassing ventilator papierlade
- Ladeverwarming aanpassen



Opmerking: Als er geen semi-automatische instellingsroutines nodig zijn, wordt het kalibratie- en profiëlingsproces uitgevoerd op het scherm Instellingen.

Gereed

Wanneer de semi-automatische en automatische geavanceerde configuratieroutines zijn voltooid, wordt in het scherm Gereed een lijst weergegeven met de handmatige configuratieroutines die worden aanbevolen nadat u de wizard Papier hebt afgesloten. U kunt de handmatige configuratieroutines in de Papierbibliotheek uitvoeren. Handmatige configuratieroutines bestaan onder meer uit:

- Bijstelling fusersnelheid
- Herkenning multi-invoer

Raadpleeg [Opties voor Geavanceerde papierinstellingen](#) voor meer informatie..

Hierna volgt een voorbeeld van een werkstroom van de wizard Papier met behulp van deze processen, wanneer de pers een verbinding met het internet heeft:

Scannen/definiëren > Plaatsen > Instellen > Geavanceerd > Gereed.

Streepjescode van media scannen

De pers wordt geleverd met een streepjescodescanner.

1. Als u de Fiery-printserver inschakelt, wordt de PredictPrint Media Manager-applicatie automatisch gestart. Als de PredictPrint Media Manager-applicatie nog niet is geopend, kunt u de applicatie openen door op **PredictPrint Media Manager** te klikken op het scherm van de Fiery-printserver.
2. U kunt de Wizard Papier starten door de streepjescode van de media te scannen met behulp van de streepjescodelezer, of door op **Wizard Papier** op het scherm PredictPrint Media Manager te klikken.

Als u zich voor het eerst aanmeldt, verschijnt er een welkomstscherf.

- U kunt ook eerst de media plaatsen en daarna de streepjescode scannen.



Als de streepjescode al is geregistreerd op de PredictPrint Cloud-server en u de streepjescode hebt gescand, geeft de wizard Papier de papiereigenschappen weer en ontvangt de pers automatisch de instellingen voor de beste afdrukwaarden voor de opdracht.

- Als u de media nog niet hebt geplaatst voordat u de streepjescode hebt gescand, klikt u op **Volgende** om de media in een of meer papierladen te plaatsen.

Een aangepaste streepjescode in de Wizard Papier definiëren of aanmaken

Wanneer u de Fiery-printerserver inschakelt, wordt de applicatie PredictPrint Media Manager automatisch gestart. Als de applicatie PredictPrint Media Manager niet al is geopend, opent u de applicatie door in het scherm van uw Fiery-printerserver op **PredictPrint Media Manager** te klikken.

Wanneer het papier geen streepjescode heeft, specificeert u de papierkenmerken en maakt u een aangepaste streepjescode aan met behulp van het scherm Definiëren:

- In het scherm PredictPrint Media Manager klikt u op **Wizard Papier**.
Wanneer u zich voor het eerst aanmeldt, verschijnt het scherm Welkom.
- In het scherm Wizard Papier klikt u op **Nieuw papier definiëren en streepjescode maken**.
Het scherm Definiëren wordt weergegeven.

3. In het scherm Definiëren beschrijft u de volgende items voor uw papier:

- Naam
- Fabrikant
- Afmetingen
- Type
- Modulus (indien nodig)
- Voorbedrukt papier (vereist voor papier dat vanuit T1 wordt afgedrukt)
- Kleur
- Coating
- Vezelrichting
- Gewicht
- Geperforeerd

Raadpleeg [Papierkenmerken](#) voor meer informatie.

4. Klik op **Volgende** om de wijzigingen op te slaan en naar de volgende stap door te gaan.



Opmerking: Als u de aangepaste streepjescode wilt afdrukken, plaats u papier van Letter- of A4-formaat in een willekeurige andere lade dan de lade die u momenteel programmeert met het papier. Als er geen papier van Letter- of A4-formaat in de pers is geplaatst, kunt u de streepjescode niet afdrukken tijdens het instellingsproces in de wizard. U kunt uw aangepaste streepjescodes ook op elk gewenst moment afdrukken vanuit de PredictPrint-papierbibliotheek.

Papier plaatsen bij gebruik van de wizard Papier

Plaats het papier als volgt in de papierlade:

1. Open een papierlade. Selecteer afhankelijk van uw papier Lade 1–3, 6–9, Lade 5 (handmatige invoer) of invoeglade T1.
2. Plaats het papier en sluit daarna de papierlade.
3. Kies in het scherm Plaatsen van de wizard Papier uit de volgende opties:
 - **Lade 1–3 of 6–9**
 - **Lade 5 (MSI):**
 - **Lade T1**



Opmerking: De beschikbare lade-opties zijn afhankelijk van de configuratie van uw systeem. De opties verschijnen op basis van de invoereenheden en afwerkeenheden die op de pers zijn aangesloten.

4. Klik op **Volgende** in het scherm wizard Papier om de instelling te voltooien.

Het scherm Instellen wordt weergegeven. Volg de stappen in de wizard Papier om de instelling te voltooien.

5. Klik op elk moment in het proces op **Terug** als u informatie in het vorige scherm wilt wijzigen.

Media instellen in de wizard Papier

U kunt de media of het papier instellen in de wizard Papier met of zonder streepjescode. Raadpleeg:

- [Media met een streepjescode instellen in de Wizard Papier](#)
- [Media zonder een streepjescode instellen in de Wizard Papier](#)
- [Media instellen met een aangepaste streepjescode in de offline modus](#)

Media met een streepjescode instellen in de Wizard Papier

1. In het scherm Instellen van de Wizard Papier selecteert u de papierrichting:
 - **LKE (Lange kant eerst)**
 - **KKE (Korte kant eerst)**
2. Klik op **Volgende**.
3. De Wizard Papier voert de aanbevolen automatische configuratieroutines uit. Na elke instelling klikt u op **Accepteren en Volgende**. De automatische configuratieroutines bestaan onder meer uit:
 - Ladeprogrammering
 - Basisinstellingen voor uitlijning
 - Auto aanpassing spanning secundaire transfer
 - Kalibratie en Profiel maken: Deze automatische instelling wordt na de semi-automatische aanpassingen uitgevoerd, en voor eventuele handmatige aanpassingen. Raadpleeg [Kleurkalibratie en profielen](#) voor meer informatie.

 Opmerking: Onthoud dat deze instellingsroutines en alle andere aanpassingen van het afdrukmechanisme alleen worden uitgevoerd als dat nodig is. Als de PredictPrint Cloud-server vaststelt dat deze niet nodig zijn, worden ze overgeslagen door de wizard van PredictPrint.
4. Als u op een gegeven moment tijdens het proces de informatie op het vorige scherm wilt wijzigen, klikt u op **Ga terug**.
5. Als u de papierconfiguratieroutines op een gegeven moment tijdens het proces wilt annuleren, klikt u op **Instelling annuleren**.

 Opmerking: Met de optie **Instellingen annuleren** worden alle overige instellingsroutines stopgezet, die op dat moment worden uitgevoerd in de wizard. Het annuleren van instellingsroutines betekent niet dat de toewijzing van het papier aan de lade ook wordt geannuleerd.
6. Klik op **Accepteren en Volgende** om naar de volgende configuratieroutine te gaan.

Media zonder een streepjescode instellen in de Wizard Papier

Zorg dat het papier waarvoor u een streepjescode nodig hebt, in de lade is geplaatst om een streepjescode voor de media te verkrijgen.

1. In het scherm Instellen van de Wizard Papier selecteert u de papierrichting:
 - **LKE (Lange kant eerst)**
 - **KKE (Korte kant eerst)**

2. Klik op **Volgende**.

Er verschijnt een streepjescode op het volgende scherm.

3. Klik op **Streepjescode afdrukken** om de streepjescode af te drukken.



Opmerking: Als u de aangepaste streepjescode wilt afdrukken, plaats u papier van Letter- of A4-formaat in een willekeurige andere lade dan de lade die u momenteel programmeert met het papier. Als er geen papier van Letter- of A4-formaat in de pers is geplaatst, kunt u de streepjescode niet afdrukken tijdens het instellingsproces in de wizard. U kunt uw aangepaste streepjescodes ook op elk gewenst moment afdrukken vanuit de PredictPrint-papierbibliotheek.

4. Bewaar de afgedrukte streepjescode als referentie, voor als u de streepjescode in de toekomst opnieuw moet scannen.

5. Klik op **Accepteren en Volgende**.

De wizard Papier start een serie automatische configuratieroutines.

6. De Wizard Papier voert de aanbevolen automatische configuratieroutines uit. Na elke configuratieroutine klikt u op **Accepteren en Volgende**. De automatische configuratieroutines bestaan onder meer uit het volgende:

- Ladeprogrammering
- Basisinstellingen voor uitlijning
- Auto aanpassing spanning secundaire transfer
- Kalibratie en Profiel maken: Deze automatische instelling wordt na de semi-automatische aanpassingen uitgevoerd, en voor eventuele handmatige aanpassingen.



Opmerking: Onthoud dat deze instellingsroutines en alle andere aanpassingen van het afdrukmechanisme alleen worden uitgevoerd als dat nodig is. Als de PredictPrint Cloud-server vaststelt dat deze niet nodig zijn, worden ze overgeslagen door de wizard van PredictPrint.

7. Als u op een gegeven moment tijdens het proces de informatie op het vorige scherm wilt wijzigen, klikt u op **Ga terug**.

8. Als u de papierconfiguratieroutines op een gegeven moment tijdens het proces wilt annuleren, klikt u op **Instelling annuleren**.



Opmerking: Met de optie **Instellingen annuleren** worden alle overige instellingsroutines stopgezet, die op dat moment worden uitgevoerd in de wizard. Het annuleren van instellingsroutines betekent niet dat de toewijzing van het papier aan de lade ook wordt geannuleerd.

9. Klik op **Accepteren en Volgende** om naar de volgende configuratieroutine te gaan.

Media instellen met een aangepaste streepjescode in de offline modus

Wanneer het papier geen streepjescode heeft en de pers geen verbinding met het internet heeft, kan de wizard Papier niet met de PredictPrint-cloudserver communiceren om een streepjescode te genereren. Voordat u een aangepaste streepjescode genereert, moet u zorgen dat u een draagbaar USB-opslagapparaat hebt.



Opmerking: Als de pers niet met het internet is verbonden, kunt u de Papierlijst downloaden van de PredictPrint Cloud-server. Om de Papierlijst te downloaden van de PredictPrint Cloud-server, raadpleegt u [Een papierlijst vanaf de PredictPrint-cloudserver downloaden](#).

1. In het scherm Instellen van de wizard Papier selecteert u een optie voor **Invoerrand papier**:
 - **LKE (Lange kant eerst)**
 - **KKE (Korte kant eerst)**
2. Klik op **Volgende**.
3. Plaats een USB-opslagapparaat in de Fiery-printerserver om een streepjescode op te halen en de instellen voor het papier te voltooien. Klik op **Papierbestand kopiëren**.
4. Sla het papierbestand op het USB-opslagapparaat op.
5. Ga via een browser op een met het internet verbonden apparaat naar <https://www.xerox.com/predictprintmedia>. De PredictPrint Media Manager wordt geopend. Klik op **Nieuwe streepjescode ophalen**.
6. Upload het papierbestand vanaf het USB-opslagapparaat naar de PredictPrint-cloudserver. De PredictPrint-cloudserver genereert een nieuwe streepjescode met papierconfiguratieroutines. Sla de instellings- en streepjescodegegevens op het USB-opslagapparaat op.
7. Zorg dat het papier waarvoor u een streepjescode nodig hebt, in de lade is geplaatst.
8. Plaats het USB-opslagapparaat in een USB-poort van de Fiery-printerserver. In het scherm Instellingen van de Wizard Papier klikt u op **Streepjescodebestand laden**.
9. Kopieer het bestand met de papierinstellingen en de streepjescodegegevens vanaf het USB-opslagapparaat naar de toepassing PredictPrint Media Manager. Klik op **Volgende**.
Er verschijnt een streepjescode op het volgende scherm.
10. Klik op **Streepjescode afdrukken** om de streepjescode af te drukken.
11. Bewaar de afgedrukte streepjescode als referentie, voor als u de streepjescode in de toekomst opnieuw moet scannen.
12. Klik op **Accepteren en Volgende**.
De wizard Papier start de serie automatische configuratieroutines.

Geavanceerde papierinstellingen in de Wizard Papier

In het scherm Geavanceerd begeleidt de PredictPrint-wizard Papier u door een serie geavanceerde instellingen, met onder meer semi-automatische en automatische configuratieroutines.

Bij een semi-automatische configuratieroutine kunt u een voorbeeld afdrukken, het voorbeeld inspecteren en zo nodig aanpassingen doorvoeren. De semi-automatische configuratieroutines bestaan onder meer uit:

- Geavanceerde uitlijning voor meerdere profielen
- Overdrachtspanning voor achterste rand aanpassen
- Druk uitlijnrol aanpassen
- Papiersnelheid in transportmodule aanpassen
- Fusertemperatuur aanpassen
- Registratiecyclus afstellen
- Bijstelling rol voor poort
- Aanpassing ventilator papierlade
- Ladeverwarming aanpassen

De automatische configuratie bestaat onder meer uit Kalibratie en Profiel maken. Als er geen semi-automatische configuratieroutines aanwezig zijn om te worden uitgevoerd, wordt het proces Kalibratie en Profiel maken in het scherm Instellen uitgevoerd. Als er wel semi-automatische configuratieroutines voor het papier worden aanbevolen, dan wordt het proces Kalibratie en Profiel maken in het scherm Geavanceerd uitgevoerd. Raadpleeg [Kleurkalibratie en profielen](#) voor meer informatie.

1. Als u de instructies over het aanpassen van een specifieke semi-automatische configuratieroutine wilt bekijken, klikt u op **Instructies**. Raadpleeg [Opties voor Geavanceerde papierinstellingen](#) voor meer informatie.
2. Klik op **Proefafdruk afdrukken** om de afgedrukte aflevering te verifiëren. Pas de configuratieroutine zo nodig aan.
3. Als u na elke semi-automatische configuratieroutine de volgende configuratieroutine wilt uitvoeren, klikt u op **Accepteren en Volgende**.



Opmerking: Onthoud dat deze instellingsroutines en alle andere aanpassingen van het afdrukmechanisme alleen worden uitgevoerd als dat nodig is. Als de PredictPrint Cloud-server vaststelt dat deze niet nodig zijn, worden ze overgeslagen door de wizard van PredictPrint.

4. Als u de papierconfiguratieroutines op een gegeven moment tijdens het proces wilt annuleren, klikt u op **Instelling annuleren**.
5. Klik op **Ga terug** om naar de vorige configuratie terug te keren.

Kleurkalibratie en profielen

Kleurkalibratie en profielen is een volledig geautomatiseerd proces in de PredictPrint-wizard Papier. De wizard Papier geeft de informatie door aan de Fiery Print Server om het proces te starten. Kalibratie en -profielen maken wordt uitgevoerd nadat alle andere aanpassingen zijn voltooid.

De noodzaak voor Kalibratie en -profielen maken wordt in de eerste plaats door de PredictPrint-cloudserver bepaald op basis van de papiereigenschappen, en vervolgens door de Fiery Print Server uitgevoerd en beheerd. Het proces Kalibratie en -profielen maken gebruikt de FWA-beeldsensor. Elk afzonderlijke papiersoort wordt eerst gekalibreerd, en vervolgens geprofileerd. Het profileren van elke papiersoort wordt één keer uitgevoerd. Herkalibratie wordt uitgevoerd nadat de ingestelde tijdslimiet voor de streepjescode van het papier is verlopen en het papier opnieuw wordt gescand om het in een lade te plaatsen. De eerste keer dat het papier wordt toegevoegd, gebruikt het kalibratieproces ongeveer 60 vellen. Daarna worden voor elke herkalibratie ongeveer 18 vellen gebruikt.

Met de Fiery® Print Server, versie 2.0, FS600, is het proces Kalibratie en -profielen maken verder gestroomlijnd en verbeterd, en wel als volgt:

1. Door de functie **Groepsaanpassingen door** te gebruiken, kan de printerserver papiersoorten met een gemeenschappelijke **Coating of Mediumnaam** groeperen wanneer het papier een nieuwe Kleurcontrole-procedure doorloopt. Voor de eerste papiersoort die het systeem doorloopt, vereist de kalibratie slechts 7 vellen, gevolgd door 3 vellen voor de Kleurcontrole-procedure. Eventueel aanvullende papier dat voor kalibratie wordt toegevoegd, vereist slechts 3 vellen, indien succesvol.
2. Als u besluit **Afzonderlijke papiersoorten** als methode voor Kalibratie en -profielen maken te behouden, dan vereist het proces de eerste keer dat het papier wordt toegevoegd, ongeveer 30 vellen en vervolgens 7 vellen voor elke herkalibratie.
3. Vóór een herkalibratie wordt er zo nodig een Kleurcontrole-procedure uitgevoerd. Als het papier de procedure doorloopt, is het verder niet nodig om nog meer vellen af te drukken en wordt de tijdslimiet voor het verlopen van de kalibratie verlengd.



Opmerking: Het proces Kalibratie en -profielen maken wordt verbeterd op de Fiery® Print Server, versie 2.0, FS600 of een nieuwere softwareversie. U vindt de versie van uw printerserver of de versie van uw Fiery-systeem in het opdrachtvenster van het Fiery-werkstation. Ga naar **Server > Device Center > GENERAL > General Info (ALGEMEEN > Algemene informatie)** en verwijst dan naar de **Fiery-server** of het **Fiery-systeem**. Deze informatie is ook toegankelijk in het Fiery-configuratieoverzicht afgedrukt via de Fiery® Print Server.

De standaard tijdslimiet voor herkalibratie is 7 dagen. Vanaf de printerserver kunt u de standaard tijdsinstelling van 7 dagen voor de kalibratie wijzigen. Klik in het Fiery Print Server Device Center op **General > Tools > Calibrator** (Algemeen > Hulpprogramma's > Kalibrator) en daarna op het kleine tandwielpictogram onder aan de pagina.

Kalibratie en profielen gaat als volgt:

1. Nadat de semi-automatische instellingsroutines zijn voltooid, start de wizard Papier in het scherm Geavanceerd automatisch het kalibratie- en profileringsproces.



Opmerking: Als er geen semi-automatische instellingsroutines nodig zijn, wordt het kalibratie- en profileringsproces uitgevoerd op het scherm Instellingen.

2. De PredictPrint-wizard Papier werkt in coördinatie met de Fiery Print Server. De controle op kleurprofielen en kalibratie gebeurt automatisch en de voortgang wordt weergegeven in het Fiery Color Xpress-venster.
3. Als u het kalibratie- en profileringsproces wilt annuleren, klikt u in het Fiery Color Xpress-venster op **Cancel** (Annuleren).

4. Wanneer het kalibratie- en profileringsproces is voltooid, verschijnt er een **Succes**-bericht en wordt het Fiery Color Xpress-venster automatisch gesloten.
5. Nadat het kalibratie- en profileringsproces is voltooid, verschijnt het scherm **Voltooid en Sluiten**.

Indien nodig kunt u andere kalibratie- en profileringsprocessen buiten de PreditPrint-wizard Papier uitvoeren met behulp van de **Fiery-kalibrator** op de Fiery Print Server. Voor meer informatie raadpleegt u de documentatie van de Fiery Print Server op [Fiery - Xerox Versant 4100 Press](#).

De wizard Papier afsluiten

Nadat de geavanceerde semi-automatische en automatische instellingsroutines zijn voltooid, geeft de Wizard Papier de lijst met handmatige instellingsroutines weer die moeten worden uitgevoerd. Om handmatige aanpassingen te maken, sluit u de Wizard Papier en gaat u vervolgens naar Geavanceerde instelling voor het papier in de Papierbibliotheek.

Handmatige instellingsroutines worden als laatste uitgevoerd. Handmatige instellingsroutines omvatten:

- Aanpassing fusersnelheid
 - Herkenning multi-invoer
1. Nadat het kalibratie- en profileringsproces is voltooid, klikt u in het scherm Geavanceerd van de wizard Papier op **Accepteren en Volgende**.
Het scherm **Voltooid** wordt weergegeven.
 2. In het scherm **Voltooid** wordt de lijst met handmatige instellingsroutines weergegeven die moeten worden uitgevoerd. Sluit de Wizard Papier af om de handmatige instellingsroutines uit te voeren. Klik op **Voltooid en Sluiten**.

Raadpleeg [Handmatige instelling papier](#) om de handmatige instellingsroutines uit te voeren.

Handmatige instelling papier

Om de lijst te bekijken en de benodigde handmatige instellingsroutines uit te voeren, doet u het volgende in de PreditPrint Media Manager-applicatie:

1. Klik op **Laden**.
Het scherm **Laden** verschijnt. Er verschijnt een pictogram met een gele driehoek op de lade met daarin het papier dat u aan het instellen bent.
2. Plaats de cursor op het pictogram met de gele driehoek.
Er verschijnt een lijst met benodigde handmatige instellingsroutines.
3. Ga naar de Papierbibliotheek om de handmatige instellingsroutines uit te voeren. In de lijst Papierbibliotheek selecteert u het papier waarvoor de handmatige instellingsroutines nodig zijn. Voor toegang tot de papiereigenschappen klikt u op de menubalk Papierbibliotheek op het potloodpictogram voor Bewerken. Voor toegang tot de handmatige aanpassingen klikt u op **Geavanceerde instellingen**.



Opmerking: Voor meer informatie over het uitvoeren van de handmatige staproutines raadpleegt u [Opties voor Geavanceerde papierinstellingen](#).

BEHEERDER

In de beheerdersmodus van PredictPrint Media Manager kunt u de standaardinstellingen voor uw productiepers aan uw wensen aanpassen. U kunt de standaardinstellingen voor allerlei functies wijzigen, zoals de taal, datum en tijd, de toegangscode van de beheerder, aangepaste papier- en uitlijningsprofielen maken en nog veel meer.

De beheerdersmodus omvat:

- Tabblad **Wizard Papier** of tabblad **Instellingen**
- **Tabblad Systeem**

Op de Fiery® Print Server, versie 2.0, FS600, is het tabblad **Wizard Papier** gewijzigd in het tabblad **Instellingen**. U vindt de versie van uw printerserver of de versie van uw Fiery-systeem in het opdrachtvenster van het Fiery-werkstation. Ga naar **Server > Device Center > GENERAL > General Info (ALGEMEEN > Algemene informatie)** en verwijst dan naar de **Fiery-server** of het **Fiery-systeem**. Deze informatie is ook toegankelijk in het Fiery-configuratieoverzicht afgedrukt via de Fiery® Print Server.

Aanmelden als beheerder

1. Klik op **Aanmelding** op het scherm PredictPrint Media Manager.
2. Selecteer **Beheerder** in het scherm Aanmelden.
3. Voer de beheerderstoegangscode in. De standaard beheerderstoegangscode bestaat uit vijf enen, 11111.
4. Klik op **OK**.

 **Belangrijk:** Na het installeren van de productiepers dient u de toegangscode voor de beheerder zo snel mogelijk te wijzigen, om toegang door onbevoegden tot de beheerdersmodus te voorkomen. Raadpleeg [Toegangscode van beheerder wijzigen](#) voor meer informatie.

5. Als u de beheerdersmodus wilt afsluiten, klikt u op **Gebruiker: Beheerder** en klikt u vervolgens op **Afmelden**.

Wizard Papier of tabblad Instellingen

 **Belangrijk:** Op de Fiery® Print Server, versie 2.0, FS600, is het tabblad **Wizard Papier** gewijzigd in het tabblad **Instellingen**. U vindt de versie van uw printerserver of de versie van uw Fiery-systeem in het opdrachtvenster van het Fiery-werkstation. Ga naar **Server > Device Center > GENERAL > General Info (ALGEMEEN > Algemene informatie)** en verwijst dan naar de **Fiery-server** of het **Fiery-systeem**. Deze informatie is ook toegankelijk in het Fiery-configuratieoverzicht afgedrukt via de Fiery® Print Server.

Als beheerder kunt u in **Wizard Papier** of op het tabblad **Instellingen** wijzigingen aanbrengen in de volgende toepassingen:

- Wizard Papier
- Aanwijzingen instelling papier
 - Papierkalibratie en -profielen
 - Groepsaanpassingen door (alleen beschikbaar op Fiery® Print Server, versie 2.0, FS600 of een nieuwere versie)

- Instelling Uitlijning aanpassen
- Instelling spanning secundaire transfer
- Andere routines
- Aangepaste papiernaam
- Privé delen van papier
- Time-out wizard Papier
- PredictPrint-database
- Database vanaf apparaat laden
- Automatische systeemcontrole beeldkwaliteit (alleen beschikbaar op Fiery® Print Server, versie 2.0, FS600 of een nieuwere versie)
 - Auto-uitlijning en tweede transferrol
 - Automatische kleurcontrole

Toegang tot de Wizard Papier of het tabblad Instellingen

1. Meld u als beheerder aan in het hoofdvenster van de toepassing PredictPrint Media Manager. Zie [Aanmelden als beheerder](#).
2. Klik op **Beheer**.
3. Vanuit het scherm Beheer selecteert u de **Wizard Papier** of het tabblad **Instellingen**.

 **Belangrijk:** Op de Fiery® Print Server, versie 2.0, FS600, is het tabblad **Wizard Papier** gewijzigd in het tabblad **Instellingen**. U vindt de versie van uw printerserver of de versie van uw Fiery-systeem in het opdrachtvenster van het Fiery-werkstation. Ga naar **Server > Device Center > GENERAL > General Info (ALGEMEEN > Algemene informatie)** en verwijs dan naar de **Fiery-server** of het **Fiery-systeem**. Deze informatie is ook toegankelijk in het Fiery-configuratieoverzicht afgedrukt via de Fiery® Print Server.

4. Klik voor elke functie op de wisselknoppen **Aan/uit om** wijzigingen aan te brengen. De wisselknop verandert van kleur en een label geeft aan of de functie aan of uit is.
 - **Wizard Papier:** Wanneer deze functie is uitgeschakeld, wordt de wizard Papier niet in het hoofdvenster van de toepassing PredictPrint Media Manager weergegeven. Raadpleeg [Toegang tot de wizard Papier regelen vanuit Beheer](#) voor meer informatie..
 - **Aanwijzingen instelling papier:** Wanneer u papier scant en plaatst, begeleidt de PredictPrint-cloudserver u standaard door aanbevolen configuratieroutines voor het papier. U kunt ervoor kiezen om Aanwijzingen instelling papier volledig uit te schakelen of u kunt alleen de volgende elementen van Aanwijzingen instelling papier uitschakelen:
 - **Papierkalibratie en -profielen:** Als u de configuratieroutines voor kalibratie en profielen wilt in- of uitschakelen, selecteert u onder **Papierkalibratie en -profielen** de wisselknop **Aan/uit**.

Groepsaanpassingen door: Deze functie onder **Papierkalibratie en -profielen** is alleen beschikbaar voor de Fiery® Print Server, versie 2.0, FS600. Papier met bepaalde parameters wordt bij elkaar gegroepeerd om een enkel profiel te gebruiken. Door papiersoorten te groeperen, wordt minder papier gebruikt voor kalibratie en profielen. De volgende opties zijn beschikbaar voor het groeperen van papiersoorten:

 - **Medianaam:** Selecteer deze optie om een profiel te delen voor papiersoorten met dezelfde medianaam. De medianaam van het papier is vooraf gedefinieerd en kan niet worden gewijzigd door de gebruiker.
 - **Coating:** Selecteer deze optie om een profiel te delen voor papiersoorten met dezelfde soort coating. Dit is de standaardoptie.
 - **Afzonderlijk papier:** Selecteer deze optie om voor elke papiersoort een eigen profiel te maken.
 - **Instelling Uitlijning aanpassen:** De basis- en geavanceerde uitlijningsinstellingen zijn automatische configuratieroutines, maar de parameters ervan worden in Beheer ingesteld. Een beheerder kan de volgende opties selecteren:
 - **Uit:** selecteer **Uit** om automatisch Instelling Uitlijning aanpassen uit te schakelen.
 - **Basis (eenmalige instelling):** selecteer **Basis (eenmalige instelling)** om de basisroutine van Instelling Uitlijning aanpassen in te schakelen. De basisuitlijning wordt alleen uitgevoerd wanneer het papier voor het eerst wordt ingesteld. Deze instelling wordt in de PredictPrint-cloudserver beheerd.
 - **Geavanceerd (meerdere profielen):** selecteer **Geavanceerd (meerdere profielen)** om de geavanceerde routine van Instelling Uitlijning aanpassen in te schakelen. De geavanceerde uitlijning wordt telkens wanneer u de streepjescode voor het papier scant, uitgevoerd. U kunt de dichtheid en het uitlijningsprofiel selecteren.
 - **Instelling spanning secundaire transfer:** als u het automatisch instellen van de spanning voor de secundaire transfer wilt in- of uitschakelen, selecteert u onder **Instelling spanning secundaire transfer** de wisselknop **Aan/uit**.

- **Andere routines:** als u het automatisch instellen van de andere routines wilt in- of uitschakelen, selecteert u onder **Andere routines** de wisselknop **Aan/uit**.
- **Naam aangepast papier:** als u wilt beperken dat de operator een aangepaste naam voor gescand papier kan toevoegen, selecteert u onder **Naam aangepast papier** de wisselknop **Aan/uit**.
- **Privé delen van papier:** u kunt een unieke code van minimaal 4 cijfers aanmaken, die alle locaties in uw bedrijf kunnen gebruiken om aangepaste papiersoorten en de bijbehorende streepjescodes te delen. Als u het privé delen van papier wilt in- of uitschakelen, selecteert u onder **Privé delen van papier** de wisselknop **Aan/uit**. Als u het privé delen van papier hebt ingeschakeld, typt u een deelcode van minimaal vier cijfers.
- **Time-out wizard Papier:** Raadpleeg **Time-out wizard Papier** om Time-out wizard Papier te wijzigen.
- **PredictPrint-database:** Raadpleeg **PredictPrint-database vanaf het apparaat laden** om de PredictPrint-database vanaf andere apparaten te laden.
- **Automatische systeemcontrole beeldkwaliteit:** Deze functie is alleen beschikbaar met Fiery® Print Server, versie 2.0, FS600. U kunt de volgende afdrukkwaliteitcontroles instellen door middel van PredictPrint Media Manager:
 - **Auto-uitlijning en tweede transferrol:** Als u de afdrukkwaliteitcontrole voor Auto-uitlijning en tweede transferrol wilt in- of uitschakelen, selecteert u de wisselknop **Aan/uit**.
 - **Automatische kleurcontrole:** In Automatische kleurcontrole evalueert de printserver of de eerdere kalibratie en -profielen maken die aan het PredictPrint-papier is gekoppeld, binnen het afwijkingsniveau blijft. Als de Kalibratie buiten het afwijkingsniveau ligt, wordt het papier of de groep opnieuw gekalibreerd wanneer het papier of enig papier dat aan dezelfde groep is gekoppeld, de volgende keer opnieuw wordt geplaatst. Als u Automatische kleurcontrole wilt in- of uitschakelen, selecteert u de wisselknop **Aan/uit**.

 **Belangrijk:** Wanneer de bovenstaande afdrukkwaliteitscontroles op het tabblad **Beheer** zijn ingeschakeld, kunt u deze functie openen vanuit het tabblad **Laden** in het hoofdmenu. Als u **Systeemcontrole beeldkwaliteit** wilt uitvoeren, klikt u met uw rechtermuisknop op een lade waarin papier is geplaatst dat met de PredictPrint-wizard Papier is geregistreerd. Raadpleeg **Lade-eigenschappen** voor meer informatie..

 **Opmerking:** De systeemcontrole van beeldkwaliteit kan worden gepland via de werkstroom Zero Touch Recalibration (Herkalibratie zonder aanraken) van Fiery. Voor meer informatie raadpleegt u de *Fiery® Print Server - Handleiding voor de gebruiker*.

5. Als u Wizard Papier of het tabblad Instellingen wilt afsluiten en naar het hoofdvenster van de PredictPrint Media Manager wilt terugkeren, selecteert u ofwel **Toepassen** ofwel **Annuleren**.
6. Als u de beheerdersmodus wilt afsluiten, klikt u op **Gebruiker: Beheerder** en klikt u vervolgens op **Afmelden**.

Toegang tot de wizard Papier regelen vanuit Beheer

De beheerder kan bepalen of het pictogram Wizard Papier in het hoofdscherm van PredictPrint Media Manager verschijnt. Het pictogram Papierbibliotheek beheren wordt standaard altijd weergegeven in het hoofdvenster. De beheerder kan ervoor kiezen om de toegang tot de wizard Papier te beperken. Wanneer de toegang is beperkt, verschijnt de wizard Papier niet in het hoofdscherm van PredictPrint Media Manager.

1. Klik vanuit het PredictPrint Media Manager-scherm op **Aanmelden** en meld u aan als beheerder.
2. Klik op **Beheer**.
3. Vanuit het scherm Beheer selecteert u de **Wizard Papier** of het tabblad **Instellingen**.

 **Belangrijk:** Op de Fiery® Print Server, versie 2.0, FS600, is het tabblad **Wizard Papier** gewijzigd in het tabblad **Instellingen**. U vindt de versie van uw printerserver of de versie van uw Fiery-systeem in het opdrachtvenster van het Fiery-werkstation. Ga naar **Server > Device Center > GENERAL > General Info (ALGEMEEN > Algemene informatie)** en verwijs dan naar de **Fiery-server** of het **Fiery-systeem**. Deze informatie is ook toegankelijk in het Fiery-configuratieoverzicht afgedrukt via de Fiery® Print Server.

4. Klik op de wisselknop **Aan/uit** voor de optie Wizard Papier om het pictogram Wizard Papier in het hoofdscherm van PredictPrint Media Manager weer te geven of te verbergen.

De wisselknop verandert van kleur en een label geeft aan of de wizard Papier is in- of uitgeschakeld.

5. Klik op **Toepassen**.
6. Sluit de beheerdersmodus af door te klikken op **Gebruiker: Beheerder** en klikt u vervolgens op **Afmelden**.

Time-out wizard Papier

Als u de PredictPrint wizard Papier of een lade opent en als u geen papier scant, dan wordt de wizard Papier na een ingestelde tijdsperiode gesloten. De standaard tijdsperiode is 1 minuut. De Beheerder kan veranderen hoelang de wizard Papier op het scherm blijft staan voordat hij wordt gesloten.

1. Klik vanuit het scherm PredictPrint Media Manager op **Aanmelden** en meld u dan als Beheerder aan.
2. Klik op **Beheer**.
3. Vanuit het scherm Beheer selecteert u de **Wizard Papier** of het tabblad **Instellingen**.

 **Belangrijk:** Op de Fiery® Print Server, versie 2.0, FS600, is het tabblad **Wizard Papier** gewijzigd in het tabblad **Instellingen**. U vindt de versie van uw printerserver of de versie van uw Fiery-systeem in het opdrachtvenster van het Fiery-werkstation. Ga naar **Server > Device Center > GENERAL > General Info (ALGEMEEN > Algemene informatie)** en verwijs dan naar de **Fiery-server** of het **Fiery-systeem**. Deze informatie is ook toegankelijk in het Fiery-configuratieoverzicht afgedrukt via de Fiery® Print Server.

4. Bij **Time-out wizard Papier** selecteert u een time-outoptie:
 - **10 seconden**
 - **20 seconden**
 - **30 seconden**
 - **1 minuut**
 - **2 minuten**
 - **5 minuten**
5. Klik op **Toepassen** om uw wijzigingen op te slaan.
6. Als u de beheerdersmodus wilt afsluiten, klikt u op **Gebruiker: Beheerder** en klikt u vervolgens op **Afmelden**.

PredictPrint-database vanaf het apparaat laden

Voor deze procedure moet u de database van de PredictPrint-cloudserver al op een USB-flash-drive hebben gekopieerd. Raadpleeg [Een papierlijst vanaf de PredictPrint-cloudserver downloaden](#) voor meer informatie.

1. Plaats de USB-flash-drive met één of meer gedownloade papierlijsten in een USB-poort op de Fiery-printerserver.
2. Klik vanuit het scherm PredictPrint Media Manager op **Aanmelden** en meld u dan als Beheerder aan.
3. Klik op **Beheer**.
4. Vanuit het scherm Beheer selecteert u de **Wizard Papier** of het tabblad **Instellingen**.

 **Belangrijk:** Op de Fiery® Print Server, versie 2.0, FS600, is het tabblad **Wizard Papier** gewijzigd in het tabblad **Instellingen**. U vindt de versie van uw printerserver of de versie van uw Fiery-systeem in het opdrachtvenster van het Fiery-werkstation. Ga naar **Server > Device Center > GENERAL > General Info (ALGEMEEN > Algemene informatie)** en verwijst dan naar de **Fiery-server** of het **Fiery-systeem**. Deze informatie is ook toegankelijk in het Fiery-configuratieoverzicht afgedrukt via de Fiery® Print Server.

5. Klik op **Database vanaf apparaat laden**.
6. In het venster Openen zoekt en selecteert u het .xml-bestand met de papierlijst die naar de Papierbibliotheek moet worden geladen.
7. Klik op **Openen**.
De bestandsnaam van de papierlijst verschijnt op het tabblad Wizard Papier of op het tabblad Instellingen in het gedeelte PredictPrint-database.
8. Klik op **OK**. Als u wordt gevraagd de bestaande database te overschrijven, klikt u op **Ja**. Klik op **Nee** om het laden van het databasebestand te annuleren.
9. Als u de beheerdersmodus wilt afsluiten, klikt u op **Gebruiker: Beheerder** en klikt u vervolgens op **Afmelden**.

Tabblad Systeem

 **Belangrijk:** Wijzig de informatie van de printserver niet. Wijzigingen aan deze instellingen leiden ertoe dat PredictPrint Media Manager niet meer met de pers communiceert.

Meld u als beheerder aan voor toegang tot de Systeeminstellingen. Via het tabblad Systeem kan de gebruiker het volgende doen:

- Specifieke informatie van de printserver weergeven, waaronder:
 - IP-adres/hostnaam
 - Naam van gebruikersgroepen
 - Poortnummer
- Wijzigingen in de volgende instellingen doorvoeren:
 - **Automatisch afmelden van beheerder:** Wanneer deze functie is ingeschakeld, meldt het systeem de gebruiker na een ingestelde periode zonder activiteiten automatisch bij de Beheerdersmodus af.

Wanneer de gebruiker bij de Beheerdersmodus is afgemeld, keert PredictPrint Media Manager terug naar de modus Operator.

- **Time-out venster Papiereigenschappen lade:** Gebruik deze instelling om te specificeren of het venster voor de lade-eigenschappen automatisch wordt gesloten als er geen wijzigingen in worden aangebracht.
- **Toegang tot papierbibliotheek voor operator beperken:** De functie Papierbibliotheek wordt standaard in het hoofdvenster van PredictPrint Media Manager weergegeven. Met deze instelling kan de beheerder de toegang van de Operator tot de functie Papierbibliotheek beperken. Als de papierbibliotheekfunctie wordt beperkt, is de functie alleen beschikbaar voor de Beheerder.
- **Toegangscode wijzigen:** Gebruik deze instelling om de toegangscode van de beheerder te wijzigen.
- **Standaardtaal:** Gebruik deze instelling om de standaardtaal weer te geven en te wijzigen.
- **Datumnotatie:** Gebruik deze instelling om de datumnotatie weer te geven en te wijzigen.
- **Tijdnotatie:** Gebruik deze instelling om de tijdnotatie weer te geven en te wijzigen.

Toegang tot het tabblad Systeem

1. Meld u aan als beheerder in het hoofdvenster van de PredictPrint Media Manager-applicatie, Zie [Aanmelden als beheerder](#).
2. Selecteer **Beheer > Systeem**.
Het scherm Systeem verschijnt.
3. Als u de systeeminstellingen wilt verlaten en wilt terugkeren naar het hoofdvenster van PredictPrint Media Manager, selecteert u **Toepassen** of **Annuleren**.
4. Als u de beheerdersmodus wilt afsluiten, klikt u op **Gebruiker: Beheerder** en klikt u vervolgens op **Afmelden**.

Beheerder automatisch afmelden inschakelen

1. Klik vanuit het PredictPrint Media Manager-scherm op **Aanmelden** en meld u aan als beheerder.
2. Klik op **Beheer**.
3. Selecteer in het venster Beheer het tabblad **Systeem**.
4. Als u Beheerder automatisch afmelden wilt inschakelen, klikt u op de wisselknop **Aan/Uit**.
De wisselknop verandert van kleur en een label geeft aan of de toepassing Beheerder automatisch afmelden is in- of uitgeschakeld.
5. Met behulp van de knoppen **+** en **–** kunt u de tijd wijzigen.
Het beschikbare tijdbereik is 1 tot 60 minuten.
6. Selecteer **Toepassen** om de wijzigingen op te slaan.
7. Sluit het tabblad Systeem en keer terug naar het hoofdvenster van PredictPrint Media Manager.
8. Sluit de beheerdersmodus af door te klikken op **Gebruiker: Beheerder** en daarna op **Afmelden**.

Time-out venster Papiereigenschappen lade

Vanuit het tabblad Systeem kan de Beheerder de optie **Time-out venster Papiereigenschappen lade** in- of uitschakelen. Gebruik **Time-out venster Papiereigenschappen lade** om te specificeren of het venster voor de lade-eigenschappen automatisch wordt gesloten als er geen wijzigingen in worden aangebracht.

1. Klik vanuit het scherm PredictPrint Media Manager op **Aanmelden** en meld u dan als Beheerder aan.
2. Klik op **Beheer**.
3. Vanuit het scherm Beheer selecteert u het tabblad **Systeem**.
4. Als u Time-out venster Papiereigenschappen lade wilt in- of uitschakelen, klikt u op de wisselknop **Aan/uit**.
De wisselknop verandert van kleur en een label geeft aan of de Time-out venster Papiereigenschappen lade aan of uit is.
5. Selecteer de benodigde periode voor Time-out venster Papiereigenschappen lade. Als u de tijd wilt wijzigen, gebruikt u de knoppen **+** en **-**.
Het beschikbare tijdsbereik is 1 tot 240 minuten. Wanneer een time-outperiode van 1 tot 240 minuten is ingesteld, hoeft u het venster niet handmatig te sluiten. Wanneer de vooraf ingestelde tijd wordt bereikt, sluit het venster automatisch.
6. Selecteer **Toepassen** om de wijzigingen op te slaan.
7. Sluit het tabblad Systeem en keer naar het hoofdvenster van PredictPrint Media Manager terug.
8. Als u de beheerdersmodus wilt afsluiten, klikt u op **Gebruiker: Beheerder** en vervolgens op **Afmelden**.

Toegang tot papierbibliotheek voor operator beperken

Specificeren hoe de functie Papierbibliotheek in het hoofdvenster van PredictPrint Media Manager wordt weergegeven:



Opmerking: De toepassing Papierbibliotheek wordt standaard weergegeven op het scherm van PredictPrint Media Manager. Als de toepassing Papierbibliotheek altijd wordt weergegeven, hebben zowel de operateur als de beheerder altijd toegang tot de Papierbibliotheek.

- De beheerder kan de toegang van de Operator tot de functie **Papierbibliotheek** beperken.
 - Als de papierbibliotheekfunctie wordt beperkt, is de functie alleen beschikbaar voor de Beheerder.
1. Klik vanuit het scherm PredictPrint Media Manager op **Aanmelden** en meld u dan als Beheerder aan.
 2. Klik op **Beheer**.
 3. Vanuit het scherm Beheer selecteert u het tabblad **Systeem**.
 4. Als u Toegang tot papierbibliotheek voor operator beperken wilt in- of uitschakelen, klikt u op de wisselknop **Aan/uit**.
De wisselknop verandert van kleur en een label geeft aan of de functie Toegang tot papierbibliotheek voor operator beperken aan of uit is.
 5. Klik op **Toepassen** om de wijzigingen op te slaan.
 6. Sluit het tabblad Systeem en keer naar het hoofdvenster van PredictPrint Media Manager terug.
 7. Als u de beheerdersmodus wilt afsluiten, klikt u op **Gebruiker: Beheerder** en vervolgens op **Afmelden**.

Toegangscode van beheerder wijzigen

1. Klik vanuit het scherm PredictPrint Media Manager op **Aanmelden** en meld u dan als Beheerder aan.
2. Klik op **Administration** (Beheer).
3. Vanuit het scherm Beheer selecteert u het tabblad **Systeem**.
4. In het tabblad **Systeem** klikt u op **Toegangscode wijzigen**.

Het venster Toegangscode wijzigen wordt geopend.



Opmerking: Gebruik alleen cijfers voor uw nieuwe toegangscode. Alfnumerieke tekens, letters en symbolen zijn niet toegestaan.

5. In het venster Toegangscode wijzigen voert u het volgende uit:
 - a. Bij Oude toegangscode typt u de oude toegangscode.
 - b. Bij Nieuwe toegangscode typt u een nieuwe toegangscode. Kies een toegangscode van 4 tot 12 cijfers. Gebruik alleen cijfers voor uw nieuwe toegangscode. Alfatekens, letters en symbolen zijn niet toegestaan.
 - c. Bij Nieuwe toegangscode bevestigen typt u de nieuwe toegangscode opnieuw.
 - d. Klik op **OK**.



Opmerking: Om veiligheidsredenen worden alleen sterretjes weergegeven in het venster.

6. Klik op **Toepassen** om de wijziging op te slaan.
7. Sluit het venster Systeem en keer naar het hoofdvenster van PredictPrint Media Manager terug.
8. Als u de beheerdersmodus wilt afsluiten, klikt u op **Gebruiker: Beheerder** en vervolgens op **Afmelden**.

De standaardtaal instellen

Gebruik de toepassing Taal als u de momenteel weergegeven taal wilt wijzigen. De hier geselecteerde taal is alleen van invloed op de PredictPrint Media Manager-applicatie. Het is niet van invloed op andere applicaties op de printerserver.



Opmerking: Het aantal beschikbare talen op uw systeem is afhankelijk van de talen die bij de eerste installatie zijn geïnstalleerd.

1. Klik vanuit het PredictPrint Media Manager-scherm op **Aanmelden** en meld u aan als beheerder.
2. Klik op **Beheer**.
3. Selecteer in het venster Beheer het tabblad **Systeem**.
4. Selecteer een taal in het menu bij Standaardtaal om de standaardtaal te wijzigen.



Belangrijk: Als er een taal is geselecteerd, geeft PredictPrint Media Manager de nieuwe taal weer. Het scherm Taal wordt gesloten. Er is geen verdere bevestiging nodig. De nieuwe taal blijft van kracht totdat een nieuwe taal wordt geselecteerd of totdat de PredictPrint Media Manager-applicatie wordt gesloten en opnieuw gestart.

5. Klik op **Toepassen** om de wijzigingen op te slaan.
6. Sluit het tabblad Systeem en keer terug naar het hoofdvenster van PredictPrint Media Manager.

7. Sluit de beheerdersmodus af door te klikken op **Gebruiker: Beheerder** en daarna op **Afmelden**.

De datum en tijd instellen

Gebruik deze functie voor het instellen van de datum en tijd voor de toepassing PredictPrint Media Manager.

1. Klik vanuit het scherm PredictPrint Media Manager op **Aanmelden** en meld u dan als Beheerder aan.
2. Klik op **Administration** (Beheer).
3. Vanuit het scherm Beheer selecteert u het tabblad **Systeem**.
4. In het tabblad Systeem selecteert u **Datumnotatie**.
5. Selecteer een optie voor Datumnotatie:
 - **MM/DD/YYYY**: Maand/dag/jaar
 - **DD/MM/YYYY**: Dag/maand/jaar
 - **YYYY/MM/DD**: Jaar/maand/dag
6. In het tabblad Systeem selecteert u **Tijdnotatie**.
7. Selecteer een optie voor Tijdnotatie:
 - **12-uurs weergave**
 - **24-uurs weergave**
8. Klik op **Toepassen** om de wijzigingen op te slaan.
9. Sluit het tabblad Systeem en keer naar het hoofdvenster van PredictPrint Media Manager terug.
10. Als u de beheerdersmodus wilt afsluiten, klikt u op **Gebruiker: Beheerder** en vervolgens op **Afmelden**.

PAPIERBEHEER



Belangrijk: Open de PredictPrint Media Manager-applicatie op de Fiery EX or EX-P Print Server. De applicatie is niet toegankelijk vanaf de pers.



Opmerking: De beheerder bepaalt of de functie Papierbibliotheek in het hoofdvenster van de PredictPrint Media Manager-applicatie verschijnt. De beheerder stelt deze functie in **Beheer > Systeem** in. Als de functie Papierbibliotheek niet wordt weergegeven in het hoofdvenster van PredictPrint Media Manager, heeft de beheerder de toegang tot deze functie beperkt tot alleen beheerders. Neem in dat geval contact op met de systeembeheerder voor meer informatie.

Gebruik de toepassing Papierbibliotheek voor het beheren van papiervarianten voor de pers. Met de toepassing Papierbibliotheek kunt u het volgende doen:

- Specifieke papiervarianten toewijzen aan invoerladen
- Nieuwe papiervarianten toevoegen aan aangepaste lijst Papierbibliotheek vanuit de lijst Alle media
- Papiervarianten kopiëren vanuit de lijst Alle media en de papiereigenschappen naar wens aanpassen
- Een bestaande papiervariant kopiëren en de papiereigenschappen naar wens aanpassen
- Kenmerken van papiervarianten bewerken

- Papiervarianten maken en opslaan
- De volgorde van de weergegeven papiervarianten wijzigen door het papier omhoog of omlaag te verplaatsen in de lijst Papierbibliotheek
- Papiervariant verwijderen

Nadat een papiervariant is gedefinieerd, benoemd en opgeslagen, kan deze eenvoudig vanuit de lijst Papierbibliotheek worden gebruikt. Een opgeslagen papiervariant kan snel worden geselecteerd en gebruikt voor de gewenste papierlade of afdrukopdracht.

De papierbibliotheekfunctie openen



Opmerking: De beheerder bepaalt of de functie Papierbibliotheek in het hoofdvenster van de PredictPrint Media Manager-applicatie verschijnt. De beheerder stelt deze functie in **Beheer > Systeem** in. Als de functie Papierbibliotheek niet wordt weergegeven in het hoofdvenster van PredictPrint Media Manager, heeft de beheerder de toegang tot deze functie beperkt tot alleen beheerders. Neem in dat geval contact op met de systeembeheerder voor meer informatie.

Kies één van onderstaande mogelijkheden:

1. Selecteer de **Papierbibliotheek** in het hoofdvenster van PredictPrint Media Manager.
2. Als de toepassing **Papierbibliotheek** niet wordt weergegeven, gaat u als volgt te werk:
 - a. Meld u aan als beheerder.
 - b. Klik op **Beheer > Systeem**.
 - c. Als u toegang tot de papierbibliotheek wilt inschakelen, klikt u onder Toegang tot papierbibliotheek voor operator beperken op de wisselknop **Aan/uit**.

De wisselknop verandert van kleur en een label geeft aan of Toegang tot papierbibliotheek voor operator beperken aan of uit is.
 - d. Klik op **Toepassen** om de wijzigingen op te slaan.
 - e. Selecteer **Sluiten** om naar het venster PredictPrint Media Manager terug te keren.
 - f. Als u de beheerdersmodus wilt afsluiten, klikt u op **Gebruiker: Beheerder** en vervolgens op **Afmelden**.

Raadpleeg [Toegang tot papierbibliotheek voor operator beperken](#) voor meer informatie.

Functie Papierbibliotheek

De functie **Papierbibliotheek** bestaat onder meer uit de volgende opties:

Opties lijst Alle media

Zie [Opties Lijst met alle media](#).

Opties lijst Papierbibliotheek

Zie [Opties van de papierbibliotheeklijst](#).

Opties Lijst met alle media

Menu Lijst met alle media

Selecteer de gepaste lijst in het menu **Filteren op**:

- **TSL** voor lijst geteste media (Tested Substrate List): Papier dat niet van het merk Xerox is, dat is getest en gevalideerd, maar mogelijk geen optimale prestaties oplevert
- **RML** voor lijst aanbevolen media (Recommended Media List): Papier van het merk Xerox dat volledig is getest en gevalideerd, een lijst met het ideale papier om optimale prestaties uit de pers te halen
- **ALL** voor lijst met alle media (All), waarin de lijst geteste media (TSL) en de lijst aanbevolen media (RML) is opgenomen

Weergave Lijst met alle media

Dit gedeelte geeft een lijst weer van papier dat handmatig is aangemaakt, zonder gebruik te maken van de wizard Papier. De grootte van de kolommen in de lijst met alle media kan worden veranderd en de kolommen kunnen, afhankelijk van de voorkeur van de gebruiker, in een andere volgorde worden geplaatst. Als u bijvoorbeeld de kolom **Gewicht** naar links of rechts van de kolom **Type** wilt verplaatsen, markeert u de kolom en versleept u hem met de muis.

De kolommen bevatten de volgende papierinformatie:

- Mediumnaam
- Naam
- MFR of fabrikant (Manufacturer)
- Afmetingen
- Type
- Gewicht
- Gecoate papersoorten
- Kleur
- Modulus
- Geperforeerd
- Slim papier
- Globale beoordelingen
- Opmerking

Raadpleeg [Papierkenmerken](#) voor meer informatie..

Acties voor de Lijst met alle media

Vanuit het gedeelte Lijst met alle media kunt u de volgende handelingen uitvoeren:

- **Zoeken**: Stel de gebruiker in staat om naar papier te zoeken
- **Standaardinstelling systeem herstellen**-pictogram: Selecteer deze optie om de oorspronkelijke indeling van de medialijstweergave te herstellen.

- **Bekijken**-pictogram: Selecteer deze optie om eigenschappen van papier te bekijken. Selecteer het papier en klik dan op het pictogram **Bekijken**.
- **Nieuw**-pictogram: Selecteer deze optie om nieuw papier toe te voegen of aan te maken. Selecteer het papier en klik dan op het pictogram **Nieuw**.
- **Kopiëren**-pictogram: Met deze optie kan de gebruiker een bestaand papier uit de Lijst aanbevolen media kopiëren, de papiereigenschappen aanpassen en het papier in de Papierbibliotheek opslaan als nieuw papier.
- **Verwijderen**-pictogram: Selecteer deze optie om papier uit de papierbibliotheek te verwijderen. Selecteer het papier en klik dan op het pictogram **Verwijderen**.
- **Toevoegen aan pap.bibliotheek**-pictogram: Met deze optie kan de gebruiker een papier uit de Lijst aanbevolen media toevoegen aan de lijst Papierbibliotheek. Selecteer het papier en klik dan op het pictogram **Toevoegen aan pap.bibliotheek**.

Opties van de papierbibliotheeklijst

Weergave van de papierbibliotheeklijst

Dit gedeelte van de functie Papierbibliotheek geeft een lijst weer van al het papier dat met behulp van de wizard Papier is gescand of dat door de gebruiker is aangemaakt door het papier vanuit de lijst Papierbibliotheek of de lijst Alle media te kopiëren. De papierbibliotheeklijst bevat de papiervarianten die specifiek voor uw pers beschikbaar zijn. De gebruiker kan, afhankelijk van zijn of haar voorkeuren, de kolommen in grootte veranderen of rangschikken.

De kolommen bevatten de volgende papierinformatie:

- Naam
- MFR of fabrikant (Manufacturer)
- Afmetingen
- Type
- Gewicht
- Gecoate papiersoorten
- Kleur
- Modulus
- Geperforeerd
- Slim papier
- Mijn beoordelingen
- Globale beoordelingen
- Als laatste bijgewerkt
- Opmerking



Opmerking: De kolom Laatst bijgewerkt toont de meest recente datum en tijd waarop een papiersoort is bewerkt of gewijzigd.

Raadpleeg [Papierkenmerken](#) voor meer informatie..

Sorteersselecties in de papierbibliotheek

Selecteer **Op kolommen** of **Handmatig**.

- **Op kolommen:** Selecteer deze optie voor het automatisch alfabetisch sorteren van de papiervarianten op de kolom **Naam**.
- **Handmatig:** Selecteer deze optie voor het handmatig verplaatsen van items in een kolom. Deze optie wordt gebruikt met de volgende pictogrammen waarop geklikt kan worden:
 - **Bovenaan**
 - **Omhoog**
 - **Omlaag**
 - **Onderaan**



Tip: Ongeacht de optie die voor sorteren is geselecteerd, kunt u kolommen in elke gewenste volgorde verplaatsen en rangschikken. U kunt bijvoorbeeld de kolom **Gewicht** rechts naast de kolom **Coating** verplaatsen.

Handelingen in de papierbibliotheeklijst

Vanuit het gedeelte lijst van Papierbibliotheek kunt u de volgende handelingen uitvoeren:

- **Zoeken:** Stel de gebruiker in staat om naar papier te zoeken
- **Standaardinstelling systeem herstellen**-pictogram: Selecteer deze optie om de oorspronkelijke indeling van de papierbibliotheeklijst te herstellen.
- **Nieuw aanmaken**-pictogram: Selecteer deze optie om een nieuwe papiersoort aan te maken en in de papierbibliotheeklijst op te slaan. Selecteer het papier en klik dan op het pictogram **Nieuw aanmaken**.
- **Bewerken**-pictogram: Met deze optie kan de gebruiker een bestaand papier uit de papierbibliotheeklijst bewerken, de papiereigenschappen aanpassen en het papier dan in de papierbibliotheeklijst opslaan.
- **Kopiëren**-pictogram: Met deze optie kan de gebruiker een bestaand papier uit de papierbibliotheeklijst kopiëren, de papiereigenschappen aanpassen en het papier in de Papierbibliotheeklijst opslaan als nieuw papier.
- **Verwijderen**-pictogram: Selecteer deze optie om papier uit de papierbibliotheeklijst te verwijderen. Selecteer het papier en klik dan op het pictogram **Verwijderen**.
- **Streepjescode afdrukken**-pictogram: Met deze optie kan de gebruiker de streepjescode afdrukken van een papiersoort dat een aangepaste streepjescode heeft, gemaakt met behulp van de wizard Papier. Selecteer het papier en klik dan op het pictogram **Streepjescode afdrukken**. Zorg voordat u een streepjescode afdrukt dat u papier van Letter- of A4-formaat plaatst in een andere lade dan de lade waarvoor u het papier programmeert.

Papierkenmerken

Voor elk papier kunt u de volgende kenmerken instellen:

Naam

Voer een naam voor het papier in. U kunt alfanumerieke tekens gebruiken, evenals symbolen, behalve een

slash.

MFR

Voer de naam van de fabrikant in.

Afmetingen

Selecteer het relevante papierformaat in het menu. Als **Aangepast** wordt geselecteerd, voert u de gegevens van het aangepaste papierformaat (breedte, hoogte en inch of millimeter) in en selecteert u vervolgens **OK**.

Type

Selecteer de papiersoort in het menu. Als u **Aangepast** selecteert, voert u de gegevens van het aangepaste type in en selecteert u **Type toevoegen** en **Sluiten**.

Gewicht (g/m²)

Selecteer het gewicht van de papiervariant met de pijlen omhoog/omlaag of door in het veld te klikken en het gewicht in te voeren.

Gecoate papersoorten

Selecteer de gewenste coating in het menu.

Kleur

Selecteer de gewenste kleur voor het papier in het menu. Als u **Aangepast** selecteert, voert u de gegevens van de aangepaste kleur in en selecteert u **Kleur toevoegen** en **Sluiten**.

Vezelrichting: Lange kant eerst en Korte kant eerst (LKE en KKE)

Geeft de richting van het papier in de lade aan.

Modulus

Selecteer **Geen** of vanaf de tabbladen **2–255**.



Opmerking: Als u op tabbladen afdrukt, moet u de optie Modulus instellen op **Voorgesneden tabbladen**.

Geperforeerd

Indien beschikbaar, selecteert u het gewenste aantal gaatjes in het menu. Het aantal perforaties is afhankelijk van het geperforeerde papier dat wordt gebruikt.

Mijn beoordelingen

U kunt uw eigen beoordeling van papiervarianten instellen. De waarden van Mijn beoordelingen worden lokaal op de pers bewaard. Als u uw beoordeling voor een papiervariant wilt instellen, klikt u in de kolom Mijn beoordelingen op een van de 5 sterren.

Als laatste bijgewerkt

De kolom Als laatste bijgewerkt geeft de meest recente datum en tijd weer, waarop een papiervariant werd bewerkt of gewijzigd.

Opmerking

In dit gedeelte kan de gebruiker informatie over het papier invoeren, zoals de merknaam of opdracht-specifieke gegevens. Er mogen maximaal 256 tekens worden ingevoerd.

Als u aanpassingen in het afdrukmechanisme wilt garanderen om de afdrukprestaties voor het papier te optimaliseren, gebruikt u naast de papierkenmerken de volgende functies:

Geavanceerde instellingen

Selecteer deze optie voor toegang tot de opties van Geavanceerde papierinstellingen. Raadpleeg [Geavanceerde papierinstellingen](#) voor meer informatie.

Proefafdruk

Selecteer deze optie om proefafdrukken te maken. Voor meer informatie en instructies raadpleegt u [Testpagina](#).

Toegang tot de papierbibliotheek via Lade-eigenschappen

De lijst Papierbibliotheek bevat de namen van alle papiervarianten die voor uw pers beschikbaar zijn.

De lijst Papierbibliotheek is beschikbaar via **PredictPrint Media Manager > Papierbibliotheek** of via het venster Papiereigenschappen lade.

In het venster Papiereigenschappen lade kunt u een papiersoort selecteren en laden via de volgende opties:

- **Papierbibliotheek**
- **Medialijst**

Toegang tot de lijst Papierbibliotheek vanuit Lade-eigenschappen

1. Selecteer een lade op het tabblad **Laden** van PredictPrint Media Manager.
Het venster Papiereigenschappen lade verschijnt.
2. Klik op **Papierbibliotheek**.
De lijst Papierbibliotheek verschijnt.
3. Als u de lijst Papierbibliotheek wilt sluiten, selecteert u **Annuleren** of de **x** in de rechterbovenhoek van het venster.
4. Bij Papiereigenschappen lade selecteert u **OK** of **Annuleren**.
Het venster Papiereigenschappen lade wordt gesloten en het hoofdvenster van PredictPrint verschijnt.

Toegang tot de medialijst via Lade-eigenschappen

1. Selecteer een lade in PredictPrint Media Manager op het tabblad **Laden**.
Het venster Papiereigenschappen lade wordt weergegeven.
2. Klik op **Medialijst**.
Het venster Medialijst wordt weergegeven.
3. Selecteer in het menu de lijst die u wilt weergeven.

4. Selecteer **Annuleren** of klik op **x** rechtsboven in het venster als u wilt afsluiten en opslaan.
5. Selecteer vanuit Papiereigenschappen lade **OK** of **Annuleren**.

Het venster Papiereigenschappen lade wordt gesloten en het hoofdvenster van PredictPrint Media Manager verschijnt.

De functie Papierbibliotheek gebruiken

Gebruik de functie Papierbibliotheek voor het volgende:

- Nieuwe papiervarianten toevoegen aan aangepaste lijst Papierbibliotheek vanuit de lijst Alle media
- Een bestaande papiervariant kopiëren en de papiereigenschappen naar wens aanpassen
- Papiervarianten maken en opslaan
- Kenmerken van papiervarianten bewerken
- Papiervariant verwijderen



Opmerking: De optie voor het maken en opslaan van een nieuwe papiersoort in de Papierbibliotheek is alleen nodig als u de wizard Papier hebt uitgeschakeld.

Papiervariant toevoegen uit de lijst Alle media

1. Klik in het hoofdvenster van PredictPrint Media Manager op **Papierbibliotheek**.
Het venster Papierbibliotheek wordt weergegeven.
2. Selecteer het gewenste papier in de lijst Alle media.
3. Klik op het pictogram **Toevoegen aan papierbibliotheek**.
Het papier wordt onder aan de lijst Papierbibliotheek toegevoegd.
4. Als u het papier wilt verplaatsen in de lijst Papierbibliotheek, klikt u op de pictogrammen **Omhoog** en **Omlaag**.

Papiersorten kopiëren

1. Klik op **Papierbibliotheek** in het hoofdvenster van PredictPrint Media Manager.
Het venster Papierbibliotheek wordt weergegeven.
2. Selecteer het gewenste papier in de lijst met alle media of in de lijst Papierbibliotheek.
3. Klik op het pictogram **Kopiëren**.
Het venster Papiereigenschappen wordt weergegeven.
4. Voer de naam van het nieuwe papier in en wijzig zo nodig de kenmerken.
5. Klik op **Geavanceerde instelling**.
 - a. Selecteer naar wens de diverse opties voor Geavanceerde papierinstellingen. Zie [Opties voor Geavanceerde papierinstellingen](#).
 - b. Als u uw wijzigingen wilt opslaan, klikt u op **OK** en sluit u het venster Geavanceerde papierinstellingen.

6. Voor het opslaan en sluiten van het venster **Papiereigenschappen** klikt u op **OK**. Het papier wordt onder aan de lijst **Papierbibliotheek** toegevoegd.
7. Als u het papier binnen de papierbibliotheeklijst wilt verplaatsen, klikt u op de pictogrammen **Omhoog** en **Omlaag**.

Nieuw papier vanuit de functie **Papierbibliotheek** aanmaken



Opmerking: De optie voor het maken en opslaan van een nieuwe papiersoort in de **Papierbibliotheek** is alleen nodig als u de wizard **Papier** hebt uitgeschakeld.

1. Klik op **Papierbibliotheek** in het hoofdvenster van PredictPrint Media Manager.
Het venster **Papierbibliotheek** wordt weergegeven.
2. Klik op **Nieuw maken**.
Het venster **Nieuwe papierinstellingen** wordt geopend.
3. Voer de naam van het nieuwe papier in en wijzig zo nodig de kenmerken.
4. Klik op **Geavanceerde instelling**. Het venster **Geavanceerde papierinstellingen** wordt geopend.
 - a. Selecteer naar wens de diverse opties voor **Geavanceerde papierinstellingen**. Zie **Opties voor Geavanceerde papierinstellingen**.
 - b. Als u uw wijzigingen wilt opslaan, klikt u op **OK** en sluit u het venster **Geavanceerde papierinstellingen**.
5. Klik op **OK** om op te slaan en het venster **Nieuwe papierinstellingen** te sluiten.
Het papier wordt onder aan de lijst **Papierbibliotheek** toegevoegd.
6. Als u het papier binnen de papierbibliotheeklijst wilt verplaatsen, klikt u op de pictogrammen **Omhoog** en **Omlaag**.

Nieuwe papiersoorten maken vanuit **Lade-eigenschappen**



Opmerking: De optie voor het maken en opslaan van een nieuwe papiersoort in de **Papierbibliotheek** is alleen nodig als u de wizard **Papier** hebt uitgeschakeld.

1. Selecteer in PredictPrint Media Manager op de printerserver de gewenste lade waarin het nieuwe papier is geplaatst.
Het venster **Papiereigenschappen** van lade voor die lade verschijnt.
2. Klik op **Nieuw papier maken**.
Het venster **Nieuwe papierinstellingen** wordt geopend.
3. Voer de naam van het nieuwe papier in en wijzig zo nodig de kenmerken.
4. Klik op **Geavanceerde instelling**. Het venster **Geavanceerde papierinstellingen** wordt geopend.
 - a. Selecteer naar wens de diverse opties voor **Geavanceerde papierinstellingen**. Zie **Opties voor Geavanceerde papierinstellingen**.
 - b. Als u uw wijzigingen wilt opslaan, klikt u op **OK** en sluit u het venster **Geavanceerde papierinstellingen**.

5. De papiervariant kan een tijdelijke papiervariant of een permanente papiervariant zijn in de papierbibliotheek:
 - Als u een tijdelijk papier wilt maken, moet u zorgen dat het selectievakje Opslaan in papierbibliotheek niet is geselecteerd.
 - Als u het papier permanent aan de papierbibliotheek wilt toevoegen, moet u zorgen dat het selectievakje Opslaan in papierbibliotheek is geselecteerd.
6. Klik op OK om op te slaan en het venster **Nieuwe papierinstellingen** te sluiten.
7. Als u het venster Papiereigenschappen van lade wilt sluiten, klikt u opnieuw op **OK**. Het nieuwe papier wordt in de lijst Papierbibliotheek van PredictPrint Media Manager weergegeven.



Opmerking: Zorg voordat u de opdracht uitvoert eerst dat de lade is gevuld met hetzelfde papier dat voor die lade is geprogrammeerd in de Papierbibliotheek.

Bestaande papersoorten in de Papierbibliotheek bewerken

1. Klik vanuit het hoofdvenster van PredictPrint Media Manager op **Papierbibliotheek**.
Het venster Papierbibliotheek wordt weergegeven.
2. Selecteer het vereiste papier in de lijst Papierbibliotheek.
3. Klik op het pictogram **Bewerken**.
Het venster Papiereigenschappen wordt weergegeven.
4. Wijzig zo nodig de papierkenmerken.
5. Klik op **Geavanceerde instelling**.
 - a. Selecteer naar wens de diverse opties voor Geavanceerde papierinstellingen. Zie **Opties voor Geavanceerde papierinstellingen**.
 - b. Klik op **OK** om de wijzigingen op te slaan en sluit daarna het venster Geavanceerde papierinstellingen.
6. Klik op **OK** om de informatie op te slaan en het venster Papiereigenschappen te sluiten.
In de kolom Laatste bijgewerkt in de lijst Papierbibliotheek worden de nieuwe datum en tijd weergegeven die aangeven wanneer de wijzigingen zijn gemaakt.

Een papersoort uit de papierbibliotheek verwijderen

1. Klik in het hoofdvenster van PredictPrint Media Manager op **Papierbibliotheek**.
Het venster Papierbibliotheek wordt weergegeven.
2. Klik op het pictogram **Verwijderen**.
Er verschijnt een prompt met het bericht *Weet u zeker dat u dit papier wilt verwijderen?*
3. Klik op **Ja** om het papier uit de lijst Papierbibliotheek te verwijderen.

LADE-EIGENSCHAPPEN

Vanuit het venster Lade-eigenschappen kunt u uiteenlopende papierkenmerken voor de invoerladen bekijken en instellen. U opent het venster Lade-eigenschappen vanuit **PredictPrint Media Manager > Laden** en selecteert daarna een lade.



Opmerking: De Fiery® Print Server, versie 2.0, bevat Fiery-systeemversie FS600 en heeft unieke functies die niet beschikbaar waren op oudere Fiery® Print Servers. Op Fiery® Print Server, versie 2.0, FS600 of nieuwe versie, geldt dat als het papier dat in de lade is geplaatst, met de PredictPrint-wizard Papier werd geregistreerd, u met uw rechtermuisknop op de kunt klikken voor **Systeemcontrole beeldkwaliteit**. Raadpleeg [Toegang tot de Wizard Papier of het tabblad Instellingen](#) voor informatie over het inschakelen van deze optie.

Vanuit het venster Papier eigenschappen van lade kunt u de papiergegevens bekijken en nieuw papier vanuit de Papierbibliotheek of de Medialijst laden:

Papiergegevens

In dit gedeelte wordt de huidige lade-informatie weergegeven, waaronder het papierformaat, de soort, het gewicht, de coating, de kleur, de richting van het papier (LKE of KKE), perforatie en vezelrichting.

Laad nieuw papier uit:

U kunt een nieuwe papiersoort laden aan de hand van de volgende opties:

- **Papierbibliotheek**
- **Medialijst**

De papierbibliotheeklijst bevat de papiervarianten die specifiek voor uw pers beschikbaar zijn. De gebruiker selecteert het papier in de lijst en het papier wordt aan de lade toegekend. Raadpleeg [Toegang tot de papierbibliotheek via Lade-eigenschappen](#) voor meer informatie.

Het venster Papier eigenschappen van lade bevat de volgende instellingen:

Lade inschakelen

hiermee staat u toe dat de geselecteerde lade wordt gebruikt.

Lade uitschakelen

Hiermee wordt het gebruik van de geselecteerde lade verboden.

LKE (Lange kant eerst)

Geeft aan dat het papier met de lange kant eerst (LKE) in de lade is geplaatst.

KKE (Korte kant eerst)

Geeft aan dat het papier met de korte kant eerst (KKE) in de lade is geplaatst.

Uitlijningsprofiel

Hiermee kan de gebruiker het standaard systeemprofiel selecteren of een specifiek profiel dat in de toepassing **Profielen** is gemaakt en opgeslagen. Selecteer een van de volgende opties:

- **Toepassen op papier:** deze optie gebruikt een specifiek uitlijningsprofiel voor het papier. Deze optie past het profiel niet op de lade toe.

 Opmerking: Dit is de standaardoptie van het systeem.

- **Toepassen op lade:** deze optie gebruikt een specifiek uitlijningsprofiel voor de lade, niet het profiel voor de papiervariant die erin is geplaatst. Het veld Toepassen op lade toont `Standaardprofiel` of een geselecteerd profiel.
- **Profiel selecteren:** selecteer deze optie om het venster Uitlijningsprofiel selecteren te openen en kies een eerder opgeslagen profiel dat op de geselecteerde laden kan worden toegepast.

Voor gedetailleerde informatie en instructies raadpleegt u [Uitlijningsprofielen](#).

Onderdrukken

- Als het vinkje uit het selectievakje Onderdrukken is verwijderd, verschijnt er een bericht wanneer de huidige media die in de lade is geplaatst, niet overeenkomt met de mediagegevens in het venster Papiereigenschappen van lade. Vul de lade met hetzelfde papier dat in het venster Papiereigenschappen van lade wordt aangegeven.
- Als dit selectievakje is geselecteerd, wordt er nooit een melding weergegeven als de lade-inhoud niet past bij de informatie die voor die lade in het venster Papiereigenschappen van lade wordt weergegeven.

Annuleren

Selecteer deze optie om het venster Papiereigenschappen van lade te sluiten zonder de wijzigingen door te voeren.

OK

Selecteer deze optie om eventueel doorgevoerde wijzigingen op te slaan en het venster Papiereigenschappen van lade te sluiten.

Toegang tot lade-eigenschappen

1. Selecteer een lade op het hoofdvenster van PredictPrint Media Manager.

Het venster Papiereigenschappen lade verschijnt.

2. Als u het venster Papiereigenschappen lade wilt sluiten, selecteert u **OK** of **Annuleren**.

Het hoofdvenster van PredictPrint Media Manager verschijnt.

 Opmerking: De Fiery® Print Server, versie 2.0, bevat Fiery-systeemversie FS600 en heeft unieke functies die niet beschikbaar waren op oudere Fiery® Print Servers. Op Fiery® Print Server, versie 2.0, FS600 of nieuwe versie, geldt dat als het papier dat in de lade is geplaatst, met de PredictPrint-wizard Papier werd geregistreerd, u met uw rechtermuisknop op de kunt klikken voor **Systeemcontrole beeldkwaliteit**. Raadpleeg [Toegang tot de Wizard Papier of het tabblad Instellingen](#) voor informatie over het inschakelen van deze optie.

Uitlijningsprofielbibliotheek

De Uitlijningsprofielbibliotheek wordt gevuld met alle opgeslagen uitlijningsprofielen voor het systeem. Een gebruiker kan een gewenst profiel waar nodig gebruiken.

De Uitlijningsprofielbibliotheek is toegankelijk via **Lade-eigenschappen** en via **Geavanceerde**

papierinstellingen.



Opmerking: Uitlijningsprofielen kunnen niet vanuit de bibliotheek worden gemaakt of bewerkt. Om profielen te maken of te bewerken, selecteert u in het hoofdvenster van PredictPrint Media Manager **Profielen > Uitlijningsprofiel**.

Overeenkomende lade- en papierinformatie



Belangrijk: Om te zorgen dat de productiviteit optimaal is en de opdracht met succes wordt voltooid, moet u altijd controleren of de informatie bij Lade-eigenschappen in de PredictPrint Media Manager-applicatie op de printserver overeenkomt met het papier of afdrukmateriaal dat daadwerkelijk in de lade is geplaatst die wordt gebruikt voor de afdrukopdracht.

Controleer voordat u een druktaak uitvoert op de volgende punten:

- Er zijn wijzigingen in de papierbibliotheek aangebracht, zoals:
 - Papier toevoegen
 - Papier kopiëren
 - Nieuw papier maken
 - Bestaand papier bewerken
- Er is papier/media in de geselecteerde lade voor de afdrukopdracht geplaatst
- De voor de druktaak geselecteerde lade is geopend of gesloten



Opmerking: Als een van deze omstandigheden van toepassing is, controleert u of de informatie bij Lade-eigenschappen overeenkomt met de daadwerkelijke inhoud van de lade.

Als het papier in de lade niet met de gegevens in het venster Lade-eigenschappen overeenkomt, kan er op een of meer van de volgende schermen een melding worden weergegeven:

- De gebruikersinterface van de pers
- De PredictPrint Media Manager-toepassing
- De printerserver



Tip: De informatie over het papier- of ladeconflict en de manier waarop deze informatie wordt weergegeven, is afhankelijk van iedere printserver. Als het papier in een lade wordt gewijzigd, wordt er mogelijk geen bericht weergegeven. Daarom is het belangrijk om altijd de volgende stappen uit te voeren voordat u een afdrukopdracht uitvoert.

1. Controleer of er een bericht over een ladeconflict wordt weergegeven op de gebruikersinterface van de pers. Als er een conflictbericht wordt weergegeven, selecteert u het bericht.

Er wordt een nieuw bericht weergegeven waarin wordt uitgelegd welk papier en welke lade nodig is.

2. Ga naar de printerserver en controleer of een vergelijkbaar bericht wordt weergegeven op het hoofd- of beginvenster:
 - Als er een bericht wordt weergegeven, volgt u de informatie op de printerserver om het papierconflict op te lossen en gaat u dan verder naar de volgende stap.
 - Als er geen melding is, gaat u verder met de volgende stap.
3. Leg het papier in de lade.
Als de gebruikersinterface op de pers een conflictbericht weergeeft, gebruikt u de wizard Papier om het conflict op te lossen.
4. Sluit de lade.

De wizard Papier wordt geopend.
5. Als u de Lade-eigenschappen zodanig wilt wijzigen dat ze overeenkomen met de inhoud van de lade, volgt u de stappen voor het instellen van papier in de wizard Papier.
6. Los alle lade- en papierconflictberichten op.
7. Start de druktaak.

TESTPAGINA

Met de optie **Testpagina** maakt u proefdrukken van de specifieke papiersoort die in een lade is geplaatst. Gebruik deze proefdrukken om te beoordelen of de geplaatste papiersoort goed met de geselecteerde papiereigenschappen werkt, inclusief alle geselecteerde opties van **Geavanceerde papierinstellingen**. Het gebruikte testpatroon voor de testpagina's kan variëren, afhankelijk van welke optie voor **Testpagina** is geselecteerd en wordt gebruikt.

De optie **Testpagina** is beschikbaar bij de volgende functies of opties:

- Papiereigenschappen
- Geavanceerde papierinstellingen

Tips voor het gebruiken van de optie Testpagina

Lees de volgende informatie voordat u de optie **Testpagina** gaat gebruiken.

- Als er verscheidene kenmerken van Papiereigenschappen of opties van Geavanceerde papierinstellingen zijn gewijzigd, doet u het volgende:
 1. Wijzig slechts één kenmerk of optie
 2. Druk testpagina's af
 3. Beoordeel de proefafdruk
 4. Als de proefafdruk acceptabel is, wijzigt u een ander kenmerk of andere optie
 5. Herhaal de voorgaande stappen voor het beoordelen van het volgende kenmerk of de volgende optie
- Als de proefafdruk na het afdrukken van testpagina's niet acceptabel is, doet u een van het volgende:

- Pas het kenmerk of de optie verder aan en druk meer testpagina's af, of
- Herstel de standaardwaarde van het kenmerk of de optie en ga verder naar het volgende kenmerk of de volgende optie
- Het is belangrijk om te onthouden dat instellingen die vandaag goed werken voor een specifiek kenmerk of een specifieke optie, mogelijk op een andere dag niet dezelfde gewenste afdrukken geven. Dit geldt met name als de temperatuur en vochtigheid in de ruimte waarin de pers staat nogal eens veranderen.
- Herhaal de procedures meerdere keren en druk testpagina's af voor elk kenmerk of elke optie, totdat u tevreden bent met de afdrukken
- Als u de procedures meerdere keren hebt herhaald en meerdere testpagina's hebt gedrukt, maar nog steeds niet tevreden bent met de afdrukken, neemt u voor hulp contact op met de klantenservice van Xerox.

De optie Proefafdruk vanuit Papiereigenschappen gebruiken

1. Voer een van de volgende handelingen uit:
 - Kopieer een bestaande papiervermelding. Raadpleeg [Papiersoorten kopiëren](#)
 - Wijzig of bewerkt een bestaande papiervermelding. Raadpleeg [Bestaande papiersoorten in de Papierbibliotheek bewerken](#)
2. Vanuit het venster Papiereigenschappen wijzigt u de papierkenmerken naar wens, waaronder het invoeren van een nieuwe papiernaam, zoals van toepassing, het selecteren van een papierformaat, kleur en andere kenmerken.
3. Selecteer **Testpagina**.
Het venster Proefafdruk verschijnt.
4. Selecteer de gewenste opties voor Testpagina, waaronder:
 - Lade:
 - Aantal: Wij raden u aan 10 testpagina's te selecteren, om de afdrukken zo goed mogelijk te kunnen beoordelen.
 - Type opdracht:
 - 1-zijdig - Beeldzijde omhoog
 - 1-zijdig - beeldzijde omlaag
 - 2-zijdig
 - Lange kant eerst of korte kant eerst:
 - Kleurmode:
 - **Zwart**: selecteer deze optie voor uitvoer in alleen zwart/wit
 - **CMYK**: selecteer deze optie voor uitvoer in kleur
5. Selecteer **Start**.
Er wordt een informatievenster weergegeven met de mededeling Testpagina wordt afgedrukt.
Als de proefafdrukken zijn gemaakt, wordt het informatievenster gesloten.

6. Haal de proefafdrukken uit het afleveringsgebied van de printer.
7. Controleer de afdrukken.
 - Als de proefafdrukken acceptabel zijn, gaat u naar de volgende stap.
 - Als de proefafdrukken niet acceptabel zijn, herhaalt u de vorige stappen totdat u acceptabele afdrukken bereikt. Als de afdrukken na meerdere keren proberen nog steeds niet acceptabel zijn, neemt u contact op met de technische klantenondersteuning voor hulp.
8. Selecteer **OK** om de wijzigingen op te slaan en het venster Papiereigenschappen te sluiten.
9. Selecteer **Sluiten** om de functie Papierbibliotheek of de Lade-eigenschappen te sluiten.

De optie Proefafdruk van Geavanceerde papierinstellingen gebruiken

1. Voer een van de volgende handelingen uit:
 - Kopieer een bestaande papiervermelding. Zie [Papiersorten kopiëren](#).
 - Wijzig of bewerkt een bestaande papiervermelding. Zie [Bestaande papiersorten in de Papierbibliotheek bewerken](#).
2. Vanuit het venster Papiereigenschappen kunt u de papierkenmerken naar wens selecteren en wijzigen, waaronder het invoeren van een nieuwe of herziene papiernaam, het selecteren van een papierformaat, kleur en andere kenmerken.
3. Selecteer de knop **Geavanceerde instellingen**.
Het venster Geavanceerde papierinstellingen verschijnt.
4. Selecteer **Testpagina**.
Het venster Proefafdruk verschijnt.
5. Selecteer de gewenste opties voor Testpagina, waaronder:
 - Lade:
 - Aantal: Wij raden u aan 10 testpagina's te selecteren, om de afdrukken zo goed mogelijk te kunnen beoordelen.
 - Type opdracht:
 - 1-zijdig - Beeldzijde omhoog
 - 1-zijdig - beeldzijde omlaag
 - 2-zijdig
 - Lange kant eerst of korte kant eerst:
 - Kleurmode:
 - **Zwart**: selecteer deze optie voor uitvoer in alleen zwart/wit
 - **CMYK**: selecteer deze optie voor uitvoer in kleur

6. Selecteer **Start**.
Er wordt een informatievenster weergegeven met de mededeling `Testpagina wordt afgedrukt`.
Als de proefafdrukken zijn gemaakt, wordt het informatievenster gesloten.
7. Haal de afdrukken uit het afleveringsgebied van de pers.
8. Beoordeel de afdrukken.
 - Als de proefdrukken acceptabel zijn, gaat u verder met de volgende stap.
 - Als de proefdrukken niet acceptabel zijn, herhaalt u de voorgaande stappen en voert u meer proefdrukken uit, tot het gewenste drukresultaat is bereikt. Als de uitvoer ook na meerdere reeksen van proefdrukken niet acceptabel is, neemt u voor meer hulp contact op met de klantenservice. U moet de opties voor Geavanceerde papierinstellingen wellicht meerdere keren aanpassen en diverse testpagina's afdrukken, voordat u tevreden bent met de afdrukken.
9. Als u uw selecties wilt opslaan en het venster Geavanceerde papierinstellingen wilt sluiten, selecteert u **OK**.
10. Als u wilt opslaan en het venster Nieuwe papierinstellingen of Papier eigenschappen wilt sluiten, selecteert u **OK**.
11. Selecteer **Sluiten** om Papierbibliotheek of Lade-eigenschappen te sluiten.
12. Als u de beheerdersmodus wilt afsluiten, klikt u op **Afmelden**.

GEAVANCEERDE PAPIERINSTELLINGEN

De gebruiker kan niet alleen het formaat, het gewicht, de soort en andere kenmerken van papier aanpassen, maar ook uitgebreide aanpassingen maken via **Geavanceerde papierinstellingen**.



Tip: De toepassing **Geavanceerde papierinstellingen** is toegankelijk via het venster Papier eigenschappen of het venster Nieuwe papierinstellingen.

Bepaalde media, waaronder papiersoort, papiergewicht en papierkrul, moeten bij de doorvoer langs de papierbaan op een specifieke of speciale manier door de pers worden verwerkt. Sommige mediasoorten kunnen bijvoorbeeld scheef trekken of krullen als ze door de papierbaan van de pers gaan. Dit kan optreden bij vaak uitgevoerde opdrachten of bij opdrachten met een hoog afleveringsvolume.

Met de toepassing **Geavanceerde papierinstellingen** kunt u uw eigen specifieke parameters instellen voor verschillende mediasoorten en opdrachten, zoals in de bovenstaande alinea is beschreven. Deze aangepaste papiervarianten kunnen waar nodig worden gebruikt voor het optimaliseren van de afdrukkwaliteit van uw afdrukopdrachten. Het papier kan een tijdelijk papier zijn voor een specifieke, eenmalige opdracht, of een permanent papier dat aan de lijst Papierbibliotheek is toegevoegd.

Door uw eigen papier in te stellen voor specifieke papiersoorten, voorkomt u dat afdrukken scheef staan of krullen, te veel of te weinig toner (op bepaalde delen) bevatten, of dat beelden niet goed worden geregistreerd op de afdruk, zoals verkeerd geregistreerde beelden op zijde 1 en zijde 2.



Opmerking: Als er een tijdelijk of permanent aangepaste papiervariant is gemaakt, wordt deze informatie naar de printserver en de pers verzonden. De printserver geeft deze informatie vervolgens weer in de afdrukopties voor de afdrukopdrachten.

Tips voor het gebruik van de toepassing Geavanceerde papierinstellingen

Neem voordat u de functie Geavanceerde papierinstellingen gebruikt de volgende informatie door:

- Selecteer slechts één optie van Geavanceerde papierinstellingen tegelijk. Zo kunt u bepalen of de optie het gewenste afdrukresultaat oplevert.
 - ⓘ **Belangrijk:** Druk altijd testpagina's af na het selecteren van elke optie. Zo kunt u het resultaat beoordelen en bepalen of dit acceptabel is. Als het acceptabel is, zijn er geen verdere bijstellingen vereist.
- Als de uitvoer niet acceptabel is, doet u een van het volgende:
 - Voer verdere bijstellingen uit aan de waarde van de geselecteerde optie (indien van toepassing) of
 - herstel de standaardwaarde van de optie en ga verder naar de volgende optie.
- Als u een optie herhaaldelijk hebt bijgesteld en testpagina's hebt gemaakt, en de uitvoer nog steeds niet acceptabel is, neemt u voor hulp contact op met de klantenservice.
- Het resultaat van een afdrupdracht waarvoor specifieke Geavanceerde papierinstellingen worden gebruikt, verschilt van dag tot dag. De instellingen die u vandaag gebruikt, geven niet hetzelfde gewenste resultaat voor dezelfde afdrupdracht op een andere dag. Dit geldt met name als de temperatuur en vochtigheid in de ruimte waarin de drukpers staat nogal eens veranderen.

Opties voor Geavanceerde papierinstellingen

Onder **Geavanceerde papierinstellingen** zijn de volgende opties beschikbaar:

- **OK-toets:** Selecteer deze knop om eventuele wijzigingen op te slaan en het venster Geavanceerde papierinstellingen te sluiten.
- **Annuleren**-knop: selecteer deze knop om het venster Geavanceerde papierinstellingen te sluiten zonder de wijzigingen door te voeren.
- **Papier alleen op naam:** Zie [Papier alleen op naam](#).
- **Herkenning multi-invoer:** Zie [Herkenning multi-invoer](#).
- **Ventilator papierlade:** Zie [Ventilator papierlade](#).
- **Ladeverwarmer inschakelen:** Zie [Ladeverwarmer inschakelen](#).
- **Druk uitlijnrol:** Zie [Druk uitlijnrol](#).
- **Regi-loop:** Zie [Regi-loop](#).
- **Aanpassing pre-gaterol:** Zie [Bijstelling rol voor poort](#).
- **Proefafdruk:** Zie [Testpagina](#).
- **Primaire transferstroomaanpassing:** Zie [Primaire transferstroomaanpassing](#).
- **Aanpassing spanning secundaire transfer:** Zie [Aanpassing spanning secundaire transfer](#).
- **Overdrachtuitvoerbijstelling voor achterrand:** Zie [Overdrachtuitvoerbijstelling voor achterrand](#).
- **Aanpassing papiersnelheid bij overdracht:** Zie [Bijstelling van papiersnelheid bij overdracht](#).

- **Fixeertemperatuur aanpassen:** Zie [Bijstelling fusertemperatuur](#).
- **Bijstelling fusersnelheid:** Zie [Bijstelling fusersnelheid](#).
- **Uitlijningsprofiel:** Zie [Uitlijningsprofiel](#).
- **Vouwaanpassingsprofiel:** Zie [Vouwaanpassingsprofiel](#).
- **Papierontkrulling:** Zie [Papierontkrulling](#).

Papier alleen op naam

Wanneer deze optie is **geselecteerd** (ja of waar), kan papier alleen worden geselecteerd door de specifieke papiernaam expliciet (zoals weergegeven in de papierbibliotheek) op de printserver of via de printerdriver van de klant te selecteren en niet door diverse parameters (zoals gewicht, soort en gecoat) te selecteren. Als deze optie wordt geselecteerd (door het vakje in te schakelen), wordt onbedoeld gebruik van dure of speciale afdrukmaterialen voor tussenschietvellen, automatische papierselectie en algemene papierverzoeken van gebruikers voorkomen.



Tip: De werking van deze optie is afhankelijk van de implementatie van de printserver. De functionaliteit van deze optie kan daardoor per printserver verschillen. Omdat de optie van de printserverimplementatie afhangt, werkt deze functie dan ook wellicht niet zoals hier beschreven.

Wanneer deze optie **niet is ingeschakeld** (nee of onwaar), kan papier in de printserver of de printerdriver van de klant worden geselecteerd door dezelfde kenmerken (zoals gewicht, soort en gecoat) als die van het papier in de papierbibliotheek te selecteren. Papiernamen kunnen ook worden bekeken, maar worden niet exclusief gebruikt.

Herkenning multi-invoer



Opmerking: Deze optie is alleen beschikbaar met lade 6, 7, 8 en 9. De optie werkt niet met lade 1-3.

Wanneer deze optie is **geselecteerd** (ja of waar), herkent en voorkomt de pers dat er meerdere vellen gelijktijdig uit de lade worden getrokken.

Als deze optie **uitgeschakeld** (nee of onwaar), wordt het door de pers genegeerd als er meerdere vellen door de papierbaan worden gevoerd. Schakel deze optie alleen uit als tijdelijke maatregel, zodat de gebruiker de werkstroom kan blijven gebruiken tot een onderhoudstechnicus het probleem oplost.

Ventilator papierlade

Met deze optie kunt u de omstandigheden in de papierladen optimaliseren en regelen voor de beste afdrukresultaten. Gebruik de optie **Ventilator papierlade** om ventilatoren in een papierlade in- of uit te schakelen ter voorkoming van verkeerd ingevoerd papier, multi-invoer, vastgelopen papier of andere invoerproblemen met laden. Tijdens de invoer blazen de ventilatoren lucht in de richting van de papierstapel en worden de vellen papier gescheiden voor een regelmatige papierinvoer.

Selecteer een van de volgende opties uit het vervolgkeuzemenu:

- **Standaardinstelling systeem:** zoals de naam al aangeeft, is dit de standaardselectie. Als u deze optie selecteert, worden de ventilatoren van de papierladen automatisch aangepast op basis van de standaardinstellingen van het systeem, die zijn geoptimaliseerd voor Xerox-papier.
- **Ondersteuningstabel multi-invoer:** Selecteer deze optie als er meerdere vellen tegelijkertijd worden ingevoerd. Hiermee verlaagt de functie Ventilator papierlade het luchtvolume, zodat het papier niet uitzet of

er vellen papier tegelijkertijd worden ingevoerd. Dit is een vooraf ingesteld lager volume dat al in het NVM (NonVolatile Memory) van het apparaat is opgeslagen.

- **Ondersteuningstabel foutieve invoer:** Selecteer deze optie als er vellen verkeerd worden ingevoerd. Hiermee verlaagt de functie Ventilator papierlade het luchtvolume, zodat er minder papierstoringen optreden. Dit is ook een vooraf ingesteld lager volume dat in het NVM van het apparaat is opgeslagen.
- **Geforceerd uit:** Selecteer deze optie als geen van bovenstaande opties een verandering in de afdrukken teweegbrengt. Met deze optie worden alle ventilatorfuncties uitgeschakeld.
- **Aangepast 1-8:** Dit zijn standaard lege NVM-opslaginstellingen. Hoewel u deze aangepaste instellingen kunt selecteren, zijn deze niet beschikbaar voor gebruik met de pers en werken deze momenteel niet.

Ladeverwarmer inschakelen

Deze optie werkt in combinatie met de optie **Ventilator papierlade**. Als u dit vakje selecteert, wordt de ladeverwarmer ingeschakeld. De verwarmer houdt de juiste interne temperatuur van de papierlade in stand. Afhankelijk van de temperatuur en vochtigheid buiten het apparaat, geeft de verwarmer informatie door aan de ladeventilatoren. De ladeventilatoren worden vervolgens ingeschakeld en blazen de benodigde lucht in de richting van de papierstapel, zodat multi-invoer of foute invoer wordt voorkomen.

Druk uitlijnrol

Gebruik deze optie voor speciale papiersoorten die slippen of scheeftrekken, waardoor het beeld verkeerd op de afdrukken wordt geregistreerd. Deze toepassing kan ook worden gebruikt voor sommige lichte of zware papiersoorten, waarvoor minder of meer roldruk nodig is om schade aan de rand van de afdrukken te voorkomen.



Opmerking: De optie **Druk uitlijnrol** wordt gebruikt in combinatie met de optie **Bijstelling rol voor poort**. Voordat u **Drukrol uitlijnrol** gebruikt, moet u eerst **Bijstelling rol voor poort** inschakelen. Raadpleeg **Bijstelling rol voor poort** voor meer informatie.

Zie de volgende twee voorbeelden:

Voorbeeld 1

Sommige gecoate, zware papiersoorten slippen en draaien, waardoor het beeld verkeerd op de afdrukken wordt geregistreerd. In dat geval kunt u de roldruk verhogen om het slippen en draaien te compenseren.

Voorbeeld 2

Op sommige lichte papiervarianten wordt te veel roldruk uitgevoerd, waardoor de randen van de afdrukken beschadigd raken. In dat geval kunt u de roldruk verminderen.

Als u bij sommige storingen de roldruk verhoogt, is het wellicht mogelijk een servicebezoek uit te stellen. Neem echter zo snel mogelijk contact op om het apparaat na te laten kijken, zodat u weer gebruik kunt maken van de volledige invoercapaciteit.

De standaardinstelling is **0** (nul). Wij raden u aan deze optie op de standaardinstelling te laten staan, totdat u testpagina's gaat afdrukken en beoordelen.



Opmerking: Wijzig de standaardinstelling alleen als tijdelijke oplossing, aangezien de omstandigheden van dag tot dag verschillen. Wij raden u aan de optie terug te zetten op de standaardinstelling als u klaar bent met de afdrakopdracht.

Regi-loop

Gebruik deze optie voor het aanpassen en corrigeren van scheef trekking in de invoerriem van het vel die tijdens de doorgang door de papierbaan optreedt. Door de lus aan te passen, verandert de hoeveelheid papierbuiging tegen de registratiepoort, waardoor de correctie van scheef trekking in de invoerriem wordt geoptimaliseerd.



Tip: **Regi-loop** wordt in combinatie met **Uitlijningsprofiel** gebruikt. Voordat u de optie **Regi-loop** gebruikt, moet u eerst de toepassing **Uitlijning** gebruiken. Als het aanpassen van de uitlijning niet lukt, past u de optie **Regi-loop** aan. Voor informatie en instructies raadpleegt u [Uitlijningsprofielen](#).

De volgende illustratie toont het vel tijdens de doorgang door de papierbaan en de zone waar de hoeveelheid lus optreedt.

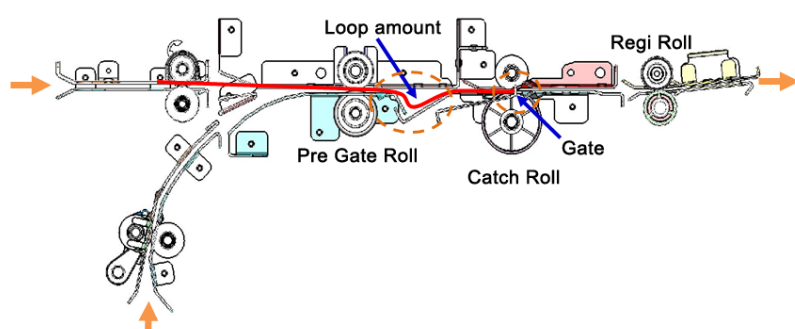

- Het bereik van de bijstellingen is -3,0 tot +3,0 mm (-0,118 tot 0,118 inch) en de hoeveelheden kunnen in stapjes van minimaal 0,3 mm (0,0118 inch) worden ingesteld.
- Als de variatie in de scheef trekking groot is, verhoogt u de hoeveelheid lus in de plusrichting (+). Afhankelijk van de papiersoort of het gewicht (g/m^2) en als de lus te groot is, kan de invoerrand van het papier beschadigd raken.
- Als dun papier onder zekere omstandigheden zoals een hoge temperatuur en vochtigheid kreukelt, verlaagt u de lushoeveelheid in de minrichting (-).

Bijstelling rol voor poort

Hiermee wordt de knijpdruk van de rol voor poort aangepast. Kies één van de drie opties:

- **Standaardinstelling systeem:** dit is een automatische instelling die van een vooraf ingestelde zoektabel gebruik maakt, waarin de knijpdruk voor elk papiergewicht (g/m^2) is opgenomen.
- **Aan:** met deze optie schakelt u aangepaste instellingen in als u de optie **Druk uitlijnrol** gebruikt. Voordat u **Druk uitlijnrol** gebruikt, moet u eerst de instelling **Aan** selecteren.
- **Uit:** er wordt geen knijpinstelling gebruikt.

Testpagina

Nadat u een van de opties van Geavanceerde papierinstellingen hebt aangepast, moet u altijd testpagina's afdrukken voordat u een opdracht uitvoert. Door het afdrukken van testpagina's controleert u of het resultaat aanvaardbaar is en of er meer wijzigingen moeten worden aangebracht voordat u een opdracht uitvoert. Voor meer informatie en instructies raadpleegt u [Testpagina](#).

Primaire transferstroomaanpassing

Het doel van deze aanpassing is om zwarte (K) lijnvegen aan de invoerrand van de afdrukken te corrigeren. De vegen verschijnen op ongeveer 10 mm vanaf de invoerrand. Zwarte (K) lijnvegen kunnen worden gecorrigeerd door de primaire (eerste) transferstroom te verhogen.

Dergelijke vegen komen voornamelijk voor met zwarte toner (K), maar als er andere problemen met de afdrukkwaliteit zijn, zoals restbeelden, kunnen de andere kleuren, cyaan (C), magenta (M) en geel (Y) ook worden aangepast om deze problemen te corrigeren.

Aanpassing spanning secundaire transfer

Deze aanpassing heeft correctie van spikkels (ongelijkmatige tonerdekking) en kleurverschuiving (inconsistente kleuren) tot doel. Deze afdrukkwaliteitsproblemen doen zich soms voor op zwaar papier. Met deze procedure definieert u een aanpassing van de beeldoverdracht voor de transferrol in de pers en slaat u deze aanpassing op. Het beeld wordt van de band overgebracht op het papier met behulp van de tweede biastransferrol. Als deze aanpassing eenmaal voor een papiersoort is gemaakt en opgeslagen, kunt u deze aanpassing voor elke lade selecteren.

De aanpassing kan worden uitgevoerd door de toetsen **Auto** of **Handmatig** te selecteren.

- Toets **Auto**: De aanpassing wordt automatisch door de pers uitgevoerd, zodat u niet meer de afgedrukte doelen hoeft te interpreteren en handmatig aanpassingswaarden hoeft in te voeren. Dit bespaart tijd en voorkomt fouten. Met **Auto** worden de meeste afdrukkwaliteitsproblemen doorgaans opgelost en moet worden geprobeerd voordat u een handmatige aanpassing uitvoert.
- Toets **Handmatig**: De gebruiker moet de aanpassing handmatig uitvoeren en stapsgewijze aanwijzingen volgen voor het afdrucken van testpatronen, het interpreteren van de afgedrukte doelen op deze patronen en vervolgens handmatig de aanpassingswaarden invoeren. Gebruik de optie **Handmatige** aanpassing alleen als de optie **Automatische** aanpassing niet het gewenste resultaat oplevert.

Raadpleeg [Aanpassing spanning secundaire transfer](#) voor meer informatie.. Raadpleeg ook deze procedures: [Optie Automatische afstelling van spanning tweede transferrol gebruiken](#) en [Optie Handmatig gebruiken voor aanpassing spanning tweede transferrol](#).

Overdrachtuitvoerbijstelling voor achterrاند

Met deze optie verhoogt of verlaagt u de transferspanningstiming op de 2de biastransferrol, wat vervolgens de mate van ontbrekende delen aan de achterrاند op de afdrukken beperkt. Selecteer een waarde tussen **0-100%**. De standaardinstelling is **100%**.



Opmerking: Deze aanpassing is niet nodig voor omslagproblemen met de achterrاند die door zwaar papier worden veroorzaakt.

Bijstelling van papiersnelheid bij overdracht



Opmerking: Deze optie wordt zelden gebruikt.

In de pers is de afstand tussen de tweede transferrol en de fixeereenheid erg klein. Bij het invoeren van grote papierformaten wordt het papier tegelijk door zowel de tweede overdracht als de fuser geknepen (vastgegrepen). Soms wordt het papier tussen de tweede transferrol en de fuser getrokken, wat het papier kan beschadigen of een beelddefect op de uitvoer kan veroorzaken. Als dit gebeurt, kunt u met deze optie zeer kleine bijstellingen maken voor een goede doorgang van het papier door de gebieden van de tweede transferrol

en de fixeereenheid, zonder schade of defecten.

Het bijstellingsbereik is **-0,50%** tot maximaal **0,50%**. De standaardinstelling is **0** (nul).

Bijstelling fusertemperatuur

Met deze optie kan de gebruiker de fusertemperatuur aanpassen voor specifieke mediatypen. In de meeste gevallen wordt de fusertemperatuur waar nodig automatisch aangepast door de pers. Soms kan de gebruiker de fusertemperatuur echter enigszins aanpassen voor specifieke papiergewichten of voor een specifieke opdrachtstroom.

Bijvoorbeeld

Het resultaat heeft tekenen van verschuiving of vlekken van toner. Dit kan door specifieke afdrukmaterialen of papiervarianten worden veroorzaakt (zoals gecoat of silk) en de fusertemperatuur kan te laag of hoog zijn.

- De temperatuur van de fuser kan worden bijgesteld binnen een bereik van **-10° to +10° Celsius** (14 - 50 ° Fahrenheit).
- De standaardinstelling is **0** (nul). Wij raden u aan deze optie op de standaardinstelling te laten staan, totdat u testpagina's gaat afdrukken en beoordelen.
- Het wijzigen van de standaardinstelling is alleen een tijdelijke oplossing, aangezien de omstandigheden van dag tot dag verschillen. Wij raden u aan de optie terug te zetten op de standaardinstelling als u klaar bent met de afdrupdracht.

Bijstelling fusersnelheid

Met deze optie kan de gebruiker de fusersnelheid aanpassen als er een vlek op de afdruppen te zien is op 208 mm vanaf de invoerrand. Deze veeg wordt veroorzaakt door een snelheidsconflict tussen de invoerrand van het papier in het fusercontactpunt en het midden van het papier in het tweede transfercontactpunt.

Als deze veeg op de aflevering optreedt (op 208 mm vanaf de invoerrand), kan de fusersnelheid worden verhoogd (tot +2 of 3%). Dit helpt het defect te corrigeren.

Uitlijningsprofiel

Als u de toets **Uitlijningsprofiel** selecteert, wordt de Uitlijningsprofielbibliotheek geopend. Deze bibliotheek wordt gevuld met alle opgeslagen uitlijningsprofielen voor het systeem. Een gebruiker kan naar wens een profiel selecteren. Het geselecteerde profiel verschijnt vervolgens in het veld **Uitlijningsprofiel** dat zich boven de toets bevindt.

Alle vouwaanpassingsprofielen worden gemaakt en beheerd via de functie **Profielen** van PredictPrint Media Manager op de printserver.

Voor uitgebreide informatie en instructies raadpleegt u de functie **Profielen** en de optie **Uitlijningsprofielen**.

Uitlijningsprofielbibliotheek

De Uitlijningsprofielbibliotheek wordt gevuld met alle opgeslagen uitlijningsprofielen voor het systeem. Een gebruiker kan een gewenst profiel waar nodig gebruiken.

De Uitlijningsprofielbibliotheek is toegankelijk via **Lade-eigenschappen** en via **Geavanceerde papierinstellingen**.



Opmerking: Uitlijningsprofielen kunnen niet vanuit de bibliotheek worden gemaakt of bewerkt. Om profielen te maken of te bewerken, selecteert u in het hoofdvenster van PredictPrint Media Manager **Profielen > Uitlijningsprofiel**.

Vouwaanpassingsprofiel



Opmerking: De functie Vouwaanpassing is beschikbaar als de pers is aangesloten op een optionele afwerkeenheid met katernmodule (voor dubbelvouwen of enkelvouwen), of als de pers is aangesloten op zowel een optionele afwerkeenheid als de C/Z vouweenheid.

Als u de toets **Vouwaanpassingsprofiel** selecteert, wordt de Bibliotheek vouwaanpassingsprofiel geopend. Deze bibliotheek wordt gevuld met alle opgeslagen vouwprofielen voor het systeem. Een gebruiker kan naar wens een profiel selecteren. Het geselecteerde profiel verschijnt vervolgens in het veld **Vouwaanpassingsprofiel** dat zich boven de toets bevindt.

Alle vouwaanpassingsprofielen worden gemaakt en beheerd via de functie **Profielen** van PredictPrint Media Manager op de printserver.

Voor uitgebreide informatie en instructies raadpleegt u de functie **Profielen** en de optie **Vouwaanpassingen**.

Bibliotheek vouwaanpassingsprofiel

De Bibliotheek vouwaanpassingsprofiel bevat alle opgeslagen vouwprofielen voor het systeem. Een gebruiker kan een gewenst profiel waar nodig gebruiken.

Open vanuit **Bibliotheek vouwaanpassingsprofiel** de Bibliotheek vouwaanpassingsprofiel.



Opmerking: Vouwaanpassingsprofielen kunnen niet vanuit de bibliotheek worden gemaakt of bewerkt. Om profielen te maken of te bewerken, selecteert u **Profielen > Vouwaanpassing** in het hoofdvenster van PredictPrint Media Manager.

Papierontkrulling

Met deze optie kunt u de gewenste instelling voor papierontkrulling selecteren, om te voorkomen dat uw afdrucken gaan krullen. Voor meer informatie raadpleegt u de toepassing **Papierontkrulling**.

Opties voor geavanceerde papierinstellingen maken of wijzigen

1. Voer een van de volgende handelingen uit:
 - Kopieer een bestaande papiervermelding. Zie **Papiersoorten kopiëren**.
 - Wijzig of bewerkt een bestaande papiervermelding. Zie **Bestaande papiersoorten in de Papierbibliotheek bewerken**.
2. Vanuit het venster **Papiereigenschappen** kunt u de papierkenmerken naar wens selecteren en wijzigen, waaronder het invoeren van een nieuwe of herziene papiernaam, het selecteren van een papierformaat, kleur en andere kenmerken.
3. Selecteer de knop **Geavanceerde instellingen**.
Het venster **Geavanceerde papierinstellingen** verschijnt.

4. Vanuit het venster Geavanceerde papierinstellingen selecteert u naar wens de diverse opties. Raadpleeg [Opties voor Geavanceerde papierinstellingen](#) voor informatie.

De opties van Geavanceerde papierinstellingen zijn:

- Papier alleen op naam
- Herkenning multi-invoer
- Ventilator papierlade
- Ladeverwarmer inschakelen
- Druk uitlijnrol
- Regi-loop
- Bijstelling rol voor poort
- Primaire transferstroomaanpassing
- Auto aanpassing spanning secundaire transfer

Raadpleeg [Aanpassing spanning secundaire transfer](#) voor meer informatie..

- Overdrachtuitvoerbijstelling voor achterrand
- Bijstelling van papiersnelheid bij overdracht
- Bijstelling fusertemperatuur
- Bijstelling fusersnelheid
- Uitlijningsprofiel

Voor gedetailleerde informatie en instructies raadpleegt u [Uitlijningsprofielen](#).

- Vouwaanpassingsprofiel

Voor gedetailleerde informatie en instructies raadpleegt u [Vouwaanpassingen](#).

- Papierontkrulling

Voor gedetailleerde informatie en instructies raadpleegt u [Papier ontkrullen](#).

5. Voer proefafdrukken uit om de controleren of de geselecteerde opties de gewenste aflevering opleveren. Raadpleeg [De optie Proefafdruk van Geavanceerde papierinstellingen gebruiken](#) voor informatie.
- Als de proefdrukken acceptabel zijn, gaat u verder met de volgende stap.
 - Als de proefdrukken niet acceptabel zijn, herhaalt u de voorgaande stappen en voert u meer proefdrukken uit, tot het gewenste drukresultaat is bereikt. Als de uitvoer ook na meerdere reeksen van proefdrukken niet acceptabel is, neemt u voor meer hulp contact op met de klantenservice.
6. Als u uw selecties wilt opslaan en het venster Geavanceerde papierinstellingen wilt sluiten, selecteert u **OK**.
7. Voor opslaan en het sluiten van het venster Papiereigenschappen klikt u op **OK**.

Aanpassing spanning secundaire transfer

Gebruik de optie **aanpassing spanning secundaire transfer** om spikkels (ongelijkmatige tonerdekking) en kleurverschuiving (inconsistente kleuren) te corrigeren. Deze problemen met de afdrukkwaliteit doen zich soms op zwaar papier voor. Met de optie **aanpassing spanning secundaire transfer** maakt u een aanpassing van de beeldoverdracht naar de transferrol in de pers en slaat u deze aanpassing op. Het beeld wordt van de band overgebracht op het papier met behulp van de tweede biastransferrol.

Als deze aanpassing eenmaal voor een papiersoort is gemaakt en opgeslagen, kunt u deze aanpassing voor elke lade selecteren.

De aanpassing kan worden uitgevoerd door een van de volgende toetsen te selecteren: **Auto** of **Handmatig**.

- **Auto:** De aanpassing wordt automatisch door de pers uitgevoerd, zodat u de afgedrukte doelen niet meer hoeft te interpreteren en handmatig aanpassingswaarden hoeft in te voeren. Dit bespaart tijd en voorkomt fouten. Met **Auto** lost u de meeste problemen met de afdrukkwaliteit op.



Opmerking: Voer altijd eerst een **automatische** aanpassing uit voordat u een handmatige aanpassing uitvoert.

- **Handmatig:** De gebruiker voert de aanpassing handmatig uit, waaronder het afdrucken van testpatronen, het interpreteren van de afgedrukte doelen op deze patronen, en vervolgens het handmatig invoeren van de aanpassingswaarden. Gebruik de optie **Handmatige** aanpassing alleen als de optie **Automatische** aanpassing niet het gewenste resultaat oplevert.

Informatie testpagina voor de optie Aanpassing spanning secundaire transfer

Als u de optie Testpagina gebruikt voor de optie Aanpassing spanning secundaire transfer, worden er twee testpaginavensters weergegeven. Raadpleeg de volgende procedures voor meer informatie:

- [Venster 1 testpagina voor aanpassing spanning secundaire transfer](#)
- [Venster 2 testpagina voor aanpassing spanning secundaire transfer](#)

Venster 1 testpagina voor aanpassing spanning secundaire transfer

Nadat u **Automatisch** of **Handmatig** hebt geselecteerd, wordt het eerste venster Testpagina (Automatisch of Handmatig) geopend. In dit venster kunt u de gewenste opties selecteren, zoals papierlade, type opdracht en kleurmodus.

Voor stapsgewijze instructies over het gebruik van de **automatische** en **handmatige** aanpassingsopties raadpleegt u de volgende procedures:

- Auto (Automatisch): [Optie Automatische afstelling van spanning tweede transferrol gebruiken](#)
- Handmatig: [Optie Handmatig gebruiken voor aanpassing spanning tweede transferrol](#)

Venster 2 testpagina voor aanpassing spanning secundaire transfer

Nadat de pers een testpagina heeft afgedrukt, wordt er een tweede venster Testpagina weergegeven.

Voor informatie over welke optie moet worden gebruikt voor de **automatisch** of **handmatige** aanpassingsopties raadpleegt u de volgende procedures:

- Auto (Automatisch): [Optie Automatische afstelling van spanning tweede transferrol gebruiken](#)
- Handmatig: [Optie Handmatig gebruiken voor aanpassing spanning tweede transferrol](#)

Optie Automatische afstelling van spanning tweede transferrol gebruiken

1. Voer een van de volgende handelingen uit:
 - Kopieer een bestaande papiervermelding. Zie [Papiersoorten kopiëren](#).
 - Wijzig of bewerk een bestaande papiervermelding. Zie [Bestaande papiersoorten in de Papierbibliotheek bewerken](#).
2. Vanuit het venster **Papiereigenschappen** kunt u de papierkenmerken naar wens selecteren en wijzigen, waaronder het invoeren van een nieuwe of herziene papiernaam, het selecteren van een papierformaat, kleur en andere kenmerken.
Als u de optie **Aanpassing spanning secundaire transfer** gebruikt, past u de papiernaam aan of neemt u informatie in het gedeelte **Opmerkingen** op om het gebruik van deze optie te identificeren. Geef het papier bijvoorbeeld de naam `Aangepaste SSTafst_Auto` of voeg een opmerking toe, waarin staat: `Dit aangepaste papier gebruikt Aanpassing spanning secundaire transfer`.
3. Selecteer **Geavanceerde instelling**.
Het venster **Geavanceerde papierinstellingen** verschijnt.
4. Onder **Aanpassing spanning secundaire transfer** selecteert u de optie **Auto**.
Het venster **Proefafdruk - aanpassing spanning secundaire transfer** wordt geopend.
5. Selecteer de volgende instellingen:
 - a. Papierlade
 - b. Type opdracht: **Zijde 1** of **Zijde 1 en 2**
 - c. Kleurmode
 - d. Voer geen waarde voor **Wijzigingspercentage** in voor **Zijde 1** of **Zijde 2**
6. Selecteer **Start**.
De pers genereert 16 patches op één testpagina:
 - Op patches 1-10 wordt meer bias toegepast (meer transferspanning)
 - Op patches -1 t/m -5 wordt minder bias toegepast (minder transferspanning)
 - Patch 0 is het mediaanbereik; dit is de standaardwaarde
7. Haal de proefafdruk uit het afleveringsgebied van de pers. Ga door naar de volgende stap.
8. In het venster **Proefafdruk - aanpassing spanning secundaire transfer** selecteert u **Spanning acceptabel**.
Het venster wordt gesloten en **Geavanceerde papierinstellingen** wordt weergegeven.
9. Als u wilt opslaan en het venster **Geavanceerde papierinstellingen** wilt sluiten, selecteert u **OK**.
10. Voor opslaan en het sluiten van het venster **Papiereigenschappen** klikt u op **OK**.

Optie Handmatig gebruiken voor aanpassing spanning tweede transferrol

1. Voer een van de volgende handelingen uit:
 - Kopieer een bestaande papiervermelding. Zie [Papiersorten kopiëren](#).
 - Wijzig of bewerk een bestaande papiervermelding. Zie [Bestaande papiersorten in de Papierbibliotheek bewerken](#).
2. In het venster **Papier eigenschappen** kunt u desgewenst papierkenmerken selecteren en wijzigen, zoals een nieuwe of gewijzigde papiernaam invoeren en een papierformaat, papierkleur en andere kenmerken selecteren.

Voer bij gebruik van de optie **Aanpassing spanning secundaire transfer** een aangepaste papiernaam in of neem in het gedeelte **Opmerking informatie** op die het gebruik van deze optie aangeeft. Noem het papier bijvoorbeeld **Aangepast STVAdj_Handmatig** of voeg een opmerking toe zoals: *Deze papiersort maakt gebruik van Aanpassing spanning secundaire transfer.*
3. Selecteer **Geavanceerde instelling**.

Het venster **Geavanceerde papierinstellingen** verschijnt.
4. Selecteer **Handmatig** bij **Aanpassing spanning secundaire transfer**.

Het venster **Proefafdruk - handmatige aanpassing spanning secundaire transfer** wordt geopend.
5. Selecteer de volgende instellingen:
 - a. Papierlade
 - b. Type opdracht: **Zijde 1** of **Zijde 1 en 2**
 - c. Kleurmode
 - d. Als u voor het eerst een proefafdruk maakt, hoeft u geen waarde voor **Wijzigingspercentage** in te voeren voor zijde 1 of zijde 2.
6. Selecteer **Start**.

De pers genereert 16 patches op een enkele proefafdruk:

 - Op patches 1-10 wordt meer bias toegepast (meer transferspanning)
 - Op patches -1 t/m -5 wordt minder bias toegepast (minder transferspanning)
 - Patch 0 is het mediaanbereik; dit is de standaardwaarde
7. Haal de proefafdruk uit het afleveringsgebied van de pers.

In **PredictPrint Media Manager** wordt een bericht weergegeven dat u kunt kiezen uit **Spanning acceptabel** of **Proefafdrukken aanpassen**. Ga door naar de volgende stap.
8. Beoordeel het resultaat en zoek de patch met de beste afdrukkwaliteit. De beste afdrukkwaliteit is bijvoorbeeld op **Patch 2**.
9. Voer in het veld **Patchnummer voor Zijde 1** en **Zijde 2** het juiste nummer van de patch in die de beste afdrukkwaliteit heeft.

10. Selecteer **Spanning acceptabel**.
 - Het huidige venster wordt gesloten en Geavanceerde papierinstellingen verschijnt.
 - Er wordt een nieuwe waarde weergegeven in het veld Zijde 1 of de velden Zijde 1 en Zijde 2 (afhankelijk van de optie Type opdracht die eerder in deze procedure is geselecteerd).
11. Selecteer **OK** om op te slaan en het venster Geavanceerde papierinstellingen te sluiten.
12. Klik op **OK** om op te slaan en het venster Papiereigenschappen te sluiten.
13. Maak een paar afdrukken voor een opdracht met Papiereigenschappen met de nieuwe instelling voor Handmatige aanpassing spanning tweede transferrol. Hiermee controleert u of de aangebrachte wijzigingen voor de optie Aanpassing spanning secundaire transfer het gewenste resultaat opleveren.
14. Neem de afdrukken uit het apparaat en beoordeel de afdrukkwaliteit. Kies één van onderstaande mogelijkheden:
 - De afdrukken zijn acceptabel: ga verder met de normale werkstroomprocessen.
 - De afdrukken zijn niet acceptabel: Herhaal de stappen van deze procedure. Als de afdrukken nog steeds niet acceptabel zijn, neemt u contact op met de technische klantenondersteuning voor hulp.

PAPIERONTKRULLING

Wanneer het papier wordt blootgesteld aan warmte, verliest het papier vocht en krult het in de richting van de warmtebron. Papier dat met veel toner wordt bedrukt, krult sneller door het plasticeringseffect van de toner op het papier.

Er zijn verschillende variabelen waardoor papierkrulling kan ontstaan, waaronder:

- Het papiergewicht en of het papier gecoat of ongecoat is
- De hoeveelheid gebruikte toner en de oppervlakte die is bedrukt: hoe groter de bedrukte oppervlakte, hoe groter de kans dat het papier gaat krullen
- Hoe het papier in de lade wordt geplaatst, plaats het papier zoals aangeduid op de verpakking van het pak.
- De luchtomstandigheden van de ruimte waar het papier is opgeslagen, in het bijzonder de luchtvochtigheid en de temperatuur.
- De hitte die wordt ontwikkeld tijdens het fuserproces



Tip: De papierontkrulling is per dag anders. De instelling die de ene dag goed is, kan de andere dag onvoldoende zijn. Dit geldt met name als de temperatuur en vochtigheid in de ruimte waarin de pers staat nogal eens veranderen.

Automatische papierontkrulling

De pers is voorzien van een automatische instelling om de krulling in de hand te houden. Voor deze geautomatiseerde instelling hoeft de gebruiker zelf geen **Papierontkrullings**-selecties te maken. De pers voert het papier automatisch door de juiste anti-krulwals en bepaalt automatisch de druk die door de verschillende anti-krulwalsen moet worden uitgeoefend om het krullen van de afdrukken te verminderen.

Bij sommige afdrukopdrachten zijn de afdrukken echter nog steeds meer gekruld dan u wilt, zelfs als u de

automatische instelling van het systeem gebruikt. Er kunnen andere manieren zijn om de papierkrulling te verhelpen voordat u de optie **Papierontkrulling** gebruikt. Dit is afhankelijk van uw pers en de daarop aangebrachte optionele apparatuur, zoals de Interface antikrulwalsmodule.

De Interface antikrulwalsmodule en papierkrulling

Als de pers met de optionele Interface antikrulwalsmodule is uitgerust, dan kunt u op een andere manier papierkrulling verhelpen. De Interface antikrulwalsmodule is ontworpen met meerdere geautomatiseerde voorinstellingen om de papierkrulling in de hand te houden. De antikrulwalsmodule stelt de hoeveelheid ontkrulling automatisch in.

Als de papierkrulling niet door de geautomatiseerde ontkrulling van de Interface antikrulwalsmodule wordt verholpen, kunt u de ontkrulling handmatig op het bedieningspaneel van de Interface antikrulwalsmodule selecteren.



Tip: Met de knoppen van de interface-ontkruller kunt u het papier snel en gemakkelijk ontkrullen, zonder de optie **Papierontkrulling** in de toepassing **Geavanceerde papierinstellingen** te gebruiken. Een ander voordeel van het gebruik van de interface-ontkruller is dat de papierkrulling kan worden verholpen terwijl er wordt afgedrukt, door gewoon op een van de knoppen van het bedieningspaneel van de interface-ontkruller te drukken.

Op de Interface antikrulwalsmodule wijzigt u de hoeveelheid ontkrulling door op een bijbehorende knop op het bedieningspaneel te drukken. De led's geven de huidige geselecteerde hoeveelheid ontkrulling weer.

De Interface antikrulwalsmodule heeft de volgende ontkrullingsopties op het bedieningspaneel:

- Knop Automatische ontkrulling: met deze knop selecteert u de functie voor automatisch ontkrullen.
- Handmatige correctieknop voor omhoog krullen: met deze knop kunt u de drie waarden voor het handmatig corrigeren van omhoog krullen selecteren.
- Knop Handmatige correctie voor omlaag krullen: met deze knop kunt u de drie waarden voor het handmatig corrigeren van omlaag krullen selecteren.
- Indicatielampjes voor opwaartse krul en neerwaartse krul: deze lampjes geven aan hoeveel handmatige correctie voor omhoog of omlaag krullen is geselecteerd.
- Indicatielampje voor automatisch ontkrullen: dit lampje geeft aan dat de modus voor automatisch ontkrullen is geselecteerd.

Papierkrulling verhelpen vanuit Geavanceerde papierinstellingen

Als de papierkrulling niet door de pers of de interface antikrulwalsmodule wordt verholpen, gebruikt u de optie **Papierontkrulling** om de papierkrulling te compenseren. De opties voor **Papierontkrulling** zijn gebaseerd op het soort opdracht en de beeld dichtheidsverhouding.

Papierontkrulling via Geavanceerde papierinstellingen



Tip: Wijzig de standaardinstelling alleen als tijdelijke oplossing, aangezien de omstandigheden van dag tot dag verschillen. Wij raden u aan de optie terug te zetten op de standaardinstelling als u klaar bent met de afdrukopdracht.

 **Belangrijk:** Druk altijd meerdere testpagina's af, controleer de afdrukken en pas zo nodig de waarden aan voordat u de afdrুকopdracht uitvoert. Dit zorgt ervoor dat de gewenste uitvoer wordt bereikt.

De opties voor papierontkrulling zijn onder andere:

1-zijdig - Beeldzijde omhoog

Gebruik deze optie om de gewenste papierkrulinstellingen te selecteren voor 1-zijdige afdrুকopdrachten die met de beeldzijde omhoog worden afgeleverd.

1-zijdig - beeldzijde omlaag

Gebruik deze optie om de gewenste papierkrulinstellingen te selecteren voor 1-zijdige afdrুকopdrachten die met de beeldzijde omlaag worden afgeleverd.

2-zijdig

Gebruik deze optie om de gewenste papierkrulinstellingen voor 2-zijdige afdrুকopdrachten te selecteren.

Instellingen bewerken

Er zijn aanvullende instellingen beschikbaar bij elke van de drie opties voor **Papierontkrulling** door **Instellingen bewerken** te selecteren. Deze aanvullende instellingen omvatten zowel voorinstellingen als aangepaste instellingen en maken gebruik van opzoektabelen voor papierontkrulling die gebaseerd zijn op het percentage van de tonerdekingsgraad van de opdracht en de vochtigheidswaarden voor de ruimte waar de pers zich bevindt.

Als u **Instellingen bewerken** selecteert, wordt het venster Testpagina papierontkrulling geopend, waarin aanvullende instellingen worden weergegeven, waaronder voorinstellingen en aangepaste selecties.

Testpagina papierontkrulling

De Testpagina papierontkrulling omvat de volgende opties en instellingen:

- **Standaard:** Dit is de standaardstelsysteemwaarde. De pers gebruikt deze instelling om automatisch de hoeveelheid druk te bepalen die door de verschillende ontkrullers moet worden uitgeoefend om het krullen van de afdrukken te verminderen. Gebruik altijd eerst deze instelling voordat u andere aangepaste instellingen gebruikt.
- [Type A, B en C](#)
- [Aangepaste papierkrulcorrectie](#)
- [Knop Proefafdruk voor Ontkrulling](#)

Voor de aanbevolen papiersoorten en -gewichten raadpleegt u de meeste recente media- en papierrichtlijnen voor de pers. Raadpleeg [Actuele papierinformatie downloaden](#) voor meer informatie.

 **Belangrijk:** Druk altijd meerdere testpagina's af, controleer de afdrukken en pas zo nodig de waarden aan voordat u de volledige afdrুকopdracht uitvoert. Dit zorgt ervoor dat de gewenste uitvoer wordt bereikt.

Type A, B en C

Type A, B en C zijn standaardinstellingen van het systeem. Elk type wordt in de volgende lijst gedefinieerd:

- **Type A** gebruikt een vooringestelde systeemreferentietabel voor het beoordelen en corrigeren van media met een krul **Sterk omhoog**.
- **Type B** gebruikt een vooringestelde systeemreferentietabel voor het beoordelen en corrigeren van media met een gemiddelde krul, **Gematigde** of **Middelmatige** krul **Omhoog** of **Omlaag**.
- **Type C** gebruikt een vooringestelde systeemreferentietabel voor het beoordelen en corrigeren van media met een krul **Sterk omlaag**.

Deze vooringestelde opties bieden een alternatief voor het zelf maken en gebruiken van aangepaste instellingen. De vooringestelde typen A, B en C lossen het probleem doorgaans op.

Gebruik altijd eerst deze instellingen, voordat u een aangepaste instelling gebruikt. Door het grote verscheidenheid aan papiersoorten, dekkingsgraden en omgevingsfactoren kan het echter zijn dat de standaardinstellingen niet resulteren in een bevredigend resultaat. Als de uitvoer nog steeds meer krult dan gewenst, gebruikt u een van de instellingen van **Aangepaste papierontkrulling**.

Aangepaste papierkrulcorrectie

Er zijn negen aangepaste instellingen, waaronder de standaardinstelling **Geen krulling**. Deze instellingen worden in het geheugen van de pers opgeslagen en kunnen worden opgeroepen en gebruikt op het moment dat deze nodig zijn. De negen instellingen bestaan uit:

- Sterk omhoog
- Middelmatig omhoog
- Gematigd omhoog
- Licht omhoog
- Geen krulling
- Licht omlaag
- Gematigd omlaag
- Middelmatig omlaag
- Sterk omlaag

Gebruik de aangepaste instellingen als met Standaard en Type A, B en C de papierkrulling niet is verminderd of opgeheven.

- Deze instelling is gebaseerd op de afdrukken. Als de afdrukken naar boven krullen, selecteert u bijvoorbeeld een opwaartse correctie.
- Selecteer een waarde die één hoger of lager is dan de huidige uitvoer of waarde. Bij naar boven krullende afdrukken selecteert u bijvoorbeeld de volgende waarde van **Middelmatig omhoog**.
- Het selecteren van een waarde die twee of meer hoger of lager is, kan teveel correctie geven, waardoor papierstoringen en gekreukelde uitvoer kan optreden.

Knop Proefafdruk voor Ontkrulling

Als u op de knop **Proefafdruk** klikt, wordt er een venster weergegeven met secundaire proefafdrukopties:

Ladeselectie

Kies een lade in de vervolgkeuzelijst.

Aantal

Selecteer een waarde van 1-99.

Lange kant eerst of Korte kant eerst

Selecteer de invoerrichting van de media die in de geselecteerde lade is geplaatst.

Niveau van afdrukdensiteit voorkant

Deze optie is beschikbaar voor **Enkelzijdig, bedrukte kant naar boven, 1-zijdig - Beeldzijde omlaag** en **2-zijdig**.

- Voer de gewenste densiteitshoeveelheid voor afdrukken (toner) in.
- De densiteitshoeveelheid moet ongeveer overeenkomen met de beelddensiteit op de doelafdrukken.
- Het dichtheidsbereik is 0-70%.
- Als uw afdrukken een hoge dekkingsgraad van de toner hebben, vult u een hoger percentage voor de afdrukdichtheid in.
- De standaardwaarde is 10%.

Niveau van afdrukdensiteit achterkant

Deze optie is uitsluitend beschikbaar voor **2-zijdige** afdrukken.

- Voer de gewenste densiteitshoeveelheid voor afdrukken (toner) in.
- De densiteitshoeveelheid moet ongeveer overeenkomen met de beelddensiteit op de doelafdrukken.
- Het dichtheidsbereik is 0-70%.
- Als uw afdrukken een hoge dekkingsgraad van de toner hebben, vult u een hoger percentage voor de afdrukdichtheid in.
- De standaardwaarde is 10%.

Aanbevolen volgorde voor het gebruik van de proefdrukopties bij papierontkrulling



Belangrijk: Als de opties niet in de aanbevolen volgorde worden gebruikt, komen er papierstoringen en gekreukte afdrukken voor. Gebruik bijvoorbeeld **Standaard** en ga vervolgens door naar **Type C**.

De aanbevolen, stapsgewijze volgorde voor het selecteren en toepassen van diverse proefafdrukinstellingen voor papierkruelcorrectie is:

1. **Standaard**
2. **Type A**
3. **Type B**
4. **Type C**
5. **Aangepaste papierontkrulling: Enigszins (een beetje) omhoog** of **Enigszins (een beetje) omlaag**
6. **Aangepaste papierontkrulling: Matig (weinig) omhoog** of **Matig (weinig) omlaag**

7. **Aangepaste papierontkrulling: Middelmatic omhoog** of **Middelmatic omlaag**
8. **Aangepaste papierontkrulling: Sterk (veel) omhoog** of **Sterk (veel) omlaag**
9. Als de papierkrulling blijft bestaan nadat u meerdere of alle van deze instellingen hebt geprobeerd, probeert u de beelddensiteit van de opdracht te verlagen of een andere papiersoort te gebruiken.
Als de papierkrulling nog steeds niet acceptabel is, neemt u contact op met de klantenservice.

Papier ontkrullen

1. Voer een van de volgende handelingen uit:
 - Kopieer een bestaande papiervermelding. Zie [Papiersorten kopiëren](#).
 - Wijzig of bewerk een bestaande papiervermelding. Zie [Bestaande papiersorten in de Papierbibliotheek bewerken](#).
2. In het venster **Papiereigenschappen** kunt u desgewenst papierkenmerken selecteren en wijzigen, zoals een nieuwe of gewijzigde papiernaam invoeren en een papierformaat, papierkleur en andere kenmerken selecteren.
3. Selecteer de knop **Geavanceerde instelling**.
Het venster **Geavanceerde papierinstellingen** verschijnt.
4. Selecteer **Instellingen bewerken** voor de gewenste optie van Papierontkrulling bij **1-zijdig - Beeldzijde omhoog**, **1-zijdig - Beeldzijde omlaag** of **2-zijdig** zoals nodig.
Het venster **Testpagina papierontkrulling**: Lade [1-3, 5, 6-7, 8-9] verschijnt voor de geselecteerde 1-zijdige of 2-zijdige optie.
5. Selecteer de gewenste ontkrullingsinstelling:
 - **Standaard**
 - **Type A**
 - **Type B**
 - **Type C**
 - **Aangepaste papierkrulcorrectie:**
 - Sterk (veel) omhoog
 - Middelmatic omhoog
 - Gematigd (weinig) omhoog
 - Licht (een beetje) omhoog
 - Geen krulling
 - Licht (een beetje) omlaag
 - Gematigd (weinig) omlaag
 - Middelmatic omlaag

- Sterk (veel) omlaag



Belangrijk: Als het selecteren van de ene papierontkrullingsinstelling de papierkrulling niet verhelpt, selecteert u een andere instelling. Het kan meerdere pogingen kosten om de papierkrulling te verhelpen. Het wordt daarom aanbevolen de ontkrullingsinstellingen te doorlopen in de volgorde in [Aanbevolen volgorde voor het gebruik van de proefdrukopties bij papierontkrulling](#).

6. Selecteer **Proefafdruk**.

Het venster Proefafdruk- Papierontkrulling: Lade [1-3, 5, 6-7, 8-9] wordt geopend met een tweede set opties voor proefafdrukken.

7. Selecteer de volgende opties:

- De papierlade (indien van toepassing)
- Het gewenste aantal proefdrukken
- De gewenste instelling voor **Afdrukdensiteit voorkant**.
- De gewenste instelling voor **Afdrukdensiteit achterkant** (als de optie **2-zijdig** is geselecteerd)
- **Lange kant eerst** of **Korte kant eerst**

8. Selecteer **Start**.

Er wordt een informatievenster weergegeven met de mededeling Testpagina wordt afgedrukt.

Na het afdrukken van de proefafdrukken, wordt het venster Testpagina papierontkrulling: Lade [1-3, 5, 6-7, 8-9] opnieuw geopend.

9. Haal de afdrukken uit het afleveringsgebied van de pers.

10. Beoordeel de afdrukken en kies één van volgende opties:

- Als de afdrukken nog steeds zijn gekruld:
 1. Selecteer een andere ontkrullingsinstelling ([stap 5](#)).
 2. Herhaal [stap 6](#) t/m [stap 9](#) van deze procedure.
 3. Beoordeel de afdrukken en herhaal de stappen opnieuw als ze nog steeds krullen.
 4. Als de afdrukken nog steeds teveel krullen, wijzigt u de afdrukdensiteit of de gebruikte papiersoort. Als het resultaat niet aanvaardbaar blijft, neemt u voor meer hulp contact op met de technische klantenondersteuning.
- Als de aflevering acceptabel is, doet u het volgende:
 1. Selecteer **OK** om de selecties of instellingen op te slaan en het venster Testpagina papierontkrulling te sluiten.
 2. Klik herhaaldelijk op **OK** om selecties of instellingen op te slaan en vensters te sluiten totdat alleen het scherm Papierbibliotheek of het scherm Laden nog open is.

PROFIELEN

Met de toepassing Profielen kunt u verschillende profielen maken en aanpassen.

Uitlijningsprofielen

Met Uitlijningsprofielen kunt u de positie van het afdrukbeeld wijzigen om verkeerde uitlijning of schuinstand te corrigeren. De profielen worden waar nodig gebruikt voor gespecialiseerde afdrukopdrachten.

Vouwaanpassingsprofielen

Met de toepassing Vouwaanpassing kunt u de vouwpositie aanpassen voor verschillende papiersoorten en aanpassingswaarden instellen voor verschillende standaardpapiersoorten.

De toepassing Vouwaanpassing is beschikbaar wanneer de pers is aangesloten op een van de volgende:

- Een optionele afwerkeenheid met katernmodule voor de opties In tweeën vouwen of Enkele vouw;
- Een optionele afwerkeenheid en de C/Z-vouweenheid voor C- en Z-vouwopties.

Rilaanpassingsprofielen

Met de toepassing Rilaanpassing kunt u de rilpositie aanpassen voor verschillende papiersoorten en aanpassingswaarden instellen voor verschillende standaardpapiersoorten.

Een optionele Ril- en 2-zijdige snijmodule is vereist voor het gebruik van de toepassing Rilaanpassing.

Afwerkeenheden van derden

Er is een afwerkeenheidprofiel beschikbaar voor systemen waarop een DFA-apparaat (Digital Finishing Architecture) van derden is aangesloten.

Wanneer u als beheerder bent aangemeld hebt u vanaf het bedieningspaneel van de pers toegang tot het afwerkeenheidprofiel door het selecteren van: **Hulpprogramma's > Onderhoud > Afwerkeenheid aanpassen > DFA-afwerkeenheidprofielen.**



Opmerking: Voor meer informatie raadpleegt u de *System Administrator Guide* (Handleiding voor de systeembeheerder).

In- en uitvoerprofielen

1. Selecteer in het hoofdvenster van PredictPrint Media Manager de optie **Profielen**.

Het venster Profielen wordt weergegeven.

2. Selecteer de gewenste optie van Profielen:

- **Uitlijning:** Deze optie wordt standaard weergegeven wanneer **Profielen** wordt geopend. Met deze optie kunt u specifieke uitlijningsprofielen maken en opslaan. Raadpleeg [Uitlijningsprofielen](#) voor meer informatie.
- **Vouwaanpassing:** De toepassing Vouwaanpassing is beschikbaar wanneer de pers is aangesloten op een optionele afwerkeenheid met katernmodule (voor In tweeën vouwen of Enkele vouw) of een optionele afwerkeenheid met C/Z-vouweenheid. Met deze optie kunt u de vouwpositie aanpassen voor verschillende papiersoorten en aanpassingswaarden instellen voor verschillende standaardpapiersoorten. Raadpleeg [Vouwaanpassingen](#) voor meer informatie.
- **Rilaanpassing:** De toepassing Rilaanpassing is beschikbaar wanneer de pers is aangesloten op een optionele snijmodule voor rillen en 2-zijdig. Met deze optie kunt u de rilpositie aanpassen voor verschillende papiersoorten en snijwaarden instellen. Raadpleeg [Rilaanpassingen](#) voor meer informatie.

UITLIJNINGSPROFIELEN

Met de toepassing Uitlijning kunt u specifieke uitlijningsprofielen maken en opslaan. U kunt deze uitlijningsprofielen gebruiken voor verschillende mediasoorten en bepalen hoe het beeld op zijde 1 en zijde 2 van de afdrucken worden geregistreerd, uitgelijnd of uitgegroot. Deze profielen kunnen worden gebruikt voor een optimale afleveringskwaliteit van uw afdrucken.

U kunt uitlijningsaanpassingen maken als de positie van het beeld op de afdrucken verkeerd is uitgelijnd of scheef staat. Dit kan komen door uitgezet of gekrompen papier, onnauwkeurig snijden of omstandigheden van papieropslag.



Tip: Uitlijning kan automatisch of handmatig plaatsvinden. Voordat u handmatig uitlijnt, moet u altijd eerst een **automatisch uitlijning** uitvoeren.



Opmerking: Wij raden u aan het hoofdstuk Uitlijning helemaal door te lezen voordat u uitlijningsaanpassingen gaat maken, bewerken of daadwerkelijk gaat toepassen.

Informatie over uitlijning

Wanneer u 2-zijdige afdrukopdrachten uitvoert en verschillende media gebruikt, waaronder papiersoort en papiergewicht, moeten de afdrucken bij de doorvoer op een speciale manier door het apparaat worden verwerkt. Bij sommige media en 2-zijdige opdrachten kunnen de beelden op zijde 1 of zijde 2 verkeerd worden geregistreerd, scheef komen te staan, verkeerd worden uitgelijnd of worden uitgerekt. In dat geval kunnen uitlijningsprofielen worden gebruikt om dergelijke problemen op te lossen.

Door het aanpassen van uitlijningsprofielen kunt u:

- Het beeld aanpassen op basis van de uitlijning van het afgedrukte document. Verschillende aanpassingen wijzigen, zoals registratie, loodrechte stand, scheefstand en uitvergroting.
- Aanpassingen maken als de positie van het beeld op de afdrucken verkeerd is uitgelijnd of scheef staat. Dit kan komen door uitgezet of gekrompen papier, onnauwkeurig snijden of omstandigheden van papieropslag. Ter compensatie van deze situatie kunt u de toepassing Uitlijningsprofielen gebruiken om de beelduitlijning aan te passen.

Tips voor uitlijning



Tip: Voordat u handmatig uitlijnt, moet u altijd eerst een **automatisch uitlijning** uitvoeren. Raadpleeg [Informatie automatische uitlijning](#) voor meer informatie.

Bekijk de volgende tips voor het selecteren of bewerken van de diverse uitlijningsopties:

- De pijlen boven de papierillustratie geven de invoerrichting aan.
- Gebruik de toetsen Pijl omhoog en Pijl omlaag om de gewenste selecties te maken.
- Als u op de pijltoetsen klikt, beweegt de illustratie in de richting waarin het beeld op het papier zal worden verplaatst of verkleind of vergroot.



Opmerking: De standaardinstelling voor alle uitlijningsopties is nul (0).

Lees de volgende belangrijke informatie voordat u een nieuw uitlijningsprofiel aanmaakt of een bestaand uitlijningsprofiel gebruikt:

- Beelden op zijde 1 of zijde 2 kunnen verkeerd worden geregistreerd, omdat het papier niet exact hetzelfde formaat heeft. Er kunnen kleine variaties van ± 1 mm optreden, waardoor het beeld niet goed wordt geregistreerd. Om de kans op verschillen te minimaliseren, wordt aangeraden papier uit dezelfde partij te gebruiken wanneer u 2-zijdige afdrukken maakt.
- Tijdens het fixeerproces wordt het papier uitgerekt door de hitte en druk waaraan het wordt blootgesteld. Als de beelden op zijde 1 en zijde 2 hetzelfde formaat hebben, kan het beeld op zijde 1 door de uitrekking van het papier iets groter worden dan het beeld op zijde 2.
- Door een uitlijningsprofiel voor dit soort taken te maken, kunt u voorkomen dat beelden op zijde 1 groter zijn dan op zijde 2 van de afdrukken.
- Wij raden u aan slechts één uitlijningsprofiel-optie te kiezen, bijvoorbeeld scheef, en vervolgens een set testpagina's af te drukken om te controleren of de beelden scheef op het papier worden afgedrukt. Als u meerdere uitlijningsprofielopties wilt aanpassen, selecteert u de opties één voor één, drukt u voor die functie een aantal testpagina's af en beoordeelt u de afdrukken. Als u tevreden bent met de afdrukken voor de geselecteerde functie, kunt u een andere uitlijningsprofieloptie gaan aanpassen.
- Als u meerdere onderdelen aanpast, past u het beeld in de onderstaande volgorde aan: Scheef verticaal, Scheef horizontaal, Uitvergroting en ten slotte Registratie.
- Als een uitlijningsprofiel eenmaal is ingesteld en in gebruik is, wordt dat profiel niet door de drukserver weergegeven in de drukopties voor druktaken.

Uitlijningsopties

De toepassing Uitlijningsprofielen bestaat onder meer uit de volgende opties:

- Registratie
- Scheef verticaal
- Scheef
- Vergroting
- Afdrukdensiteitsniveaus voorkant en achterkant

Registratie

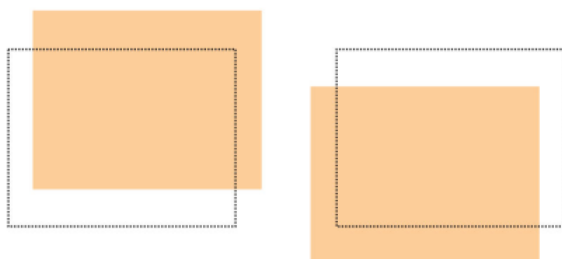

Registratie omvat:

- Registratie invoerrand: Gebruik deze optie om de invoerrand van het beeld op zijde 1 en zijde 2 aan te passen.
- Registratie zijrand: Gebruik deze optie om de zijkant van het beeld op zijde 1 en zijde 2 aan te passen.

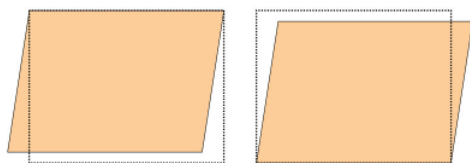
Loodrechte stand

Gebruik deze optie als het beeld recht op de pagina staat, maar de hoeken hellend zijn (niet onder een hoek van 90 graden ten opzichte van elkaar). Met deze optie wordt het beeld digitaal op de drum aangepast, zodat het zowel voor zijde 1 als voor zijde 2 wordt uitgelijnd met het papier.

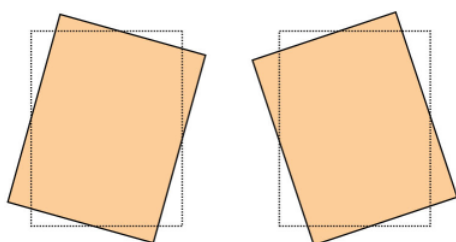
Scheef

Gebruik deze toepassing als het volledige beeld hellend en niet recht op de pagina staat. Met deze optie wordt het papier zo aangepast, dat de beelden op zijde 1 en zijde 2 niet scheef staan, maar uitgelijnd zijn ten opzichte van elkaar.

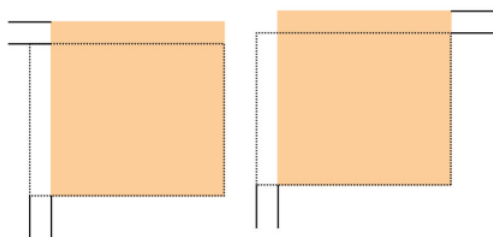
Vergroting

Gebruik deze optie om de beelduitrekking van zijde 1 naar zijde 2 te corrigeren. Indien nodig kan het beeld worden vergroot of verkleind.

Afdrukdensiteitsniveaus voorkant en achterkant

Tip: De opties voor Afdrukdensiteitsniveau voorkant en Afdrukdensiteitsniveau achterkant zijn alleen beschikbaar bij de functie Uitlijning als de testpagina **Rooster 90 - voor en achter** is geselecteerd en wordt gebruikt.

Afdrukdensiteitsniveau voorkant

Deze optie is beschikbaar voor **1-zijdig - Beeldzijde omhoog, 1-zijdig - Beeldzijde omlaag** en **2-zijdig**.

Afdrukdensiteitsniveau achterkant

Deze optie is alleen beschikbaar voor **2-zijdige** afdrucken.

Voordat u een van de opties voor afdrukdensiteitsniveau gebruikt, raadpleegt u eerst de volgende informatie:

- Voer de benodigde hoeveelheid afdrukdensiteit (toner) naar wens in. De hoeveelheid densiteit komt ongeveer overeen met de beeldensiteit op de doelafdrukken.
- Het densiteitsbereik is 0-10%.
- Als de afdrukken een hoge tonerdekking hebben, voert u een hogere hoeveelheid afdrukdensiteit in.
- De standaardwaarde is 4%.

Informatie automatische uitlijning

 **Belangrijk:** Voordat u een uitlijningsprofiel maakt of gebruikt, voert u altijd de [Procedure voorafgaand aan uitlijning](#) uit en vervolgens de [Procedure voor automatische uitlijning](#).

De pers bevat een interne kleurkalibratiefunctie die de FWA-beeldsensor wordt genoemd. De toepassing FWA-beeldsensor maakt gebruik van xerografische parameters en tests om het afdrukbeeld te scannen en fouten in registratie, densiteit en kleur te corrigeren. Dit is het proces waarbij de printserver met de pers wordt gekalibreerd.

De FWA-beeldsensor bevat de optie **Auto-uitlijning**, die automatisch het uitvoerbeeld snel en gemakkelijk aanpast voor verschillende mediatypen, zonder dat de stappen voor het uitlijningsprofiel handmatig hoeven te worden doorlopen. Hierdoor kunt u de afdrukken waar nodig snel en gemakkelijk aanpassen, zonder dat u aan productiviteit inboet en daarnaast tegelijkertijd de best mogelijke kwaliteit voor uw afdrukken krijgt.

Uitlijningsprocedures

De volgende uitlijningsprocedures zijn beschikbaar:

- Procedure voorafgaand aan uitlijning
- Procedure voor automatische uitlijning
- Handmatige testpagina gebruiken voor uitlijning
- Een uitlijningsprocedure maken of bewerken

Procedure voorafgaand aan uitlijning

Voordat u een nieuw uitlijningsprofiel maakt of een bestaand uitlijningsprofiel gebruikt, voert u de volgende procedure uit:

1. Plaats het juiste papier in de gewenste lade.
2. Druk een testpagina af en controleer of het afdrukbeeld correct is uitgelijnd.
3. Als het afdrukbeeld verkeerd is uitgelijnd, voert u de procedure [Procedure voor automatische uitlijning](#) uit.

Procedure voor automatische uitlijning

Met de optie **Auto-uitlijning** worden er automatisch aanpassingen gemaakt in corrigerende registratie, scheef verticaal, scheeftrekken en uitvergroting.

Voordat u de volgende stappen uitvoert, voert u het volgende uit: [Procedure voorafgaand aan uitlijning](#)

1. In het hoofdscherm van de PredictPrint Media Manager selecteert u **Profielen**.
Het venster Profielen wordt weergegeven.
2. Controleer of het tabblad Uitlijning wordt weergegeven.
Het tabblad Uitlijning moet het eerste zijn dat wordt weergegeven nadat u **Profielen** hebt geselecteerd in het hoofdvenster van de PredictPrint Media Manager.
3. Selecteer **Nieuw** of **Bewerken** om een uitlijningsprofiel te maken of om een bestaand uitlijningsprofiel te bewerken.
Het venster Nieuwe profieleigenschappen of Profieleigenschappen bewerken verschijnt.
4. Voer indien nodig een nieuwe naam in of wijzig de bestaande naam.
5. Selecteer **Auto-uitlijning**.
Het venster **Testpagina** voor Auto-uitlijning wordt geopend.
6. Selecteer de toepasselijke lade en profielnaam.
7. Selecteer de gewenste niveaus voor de afdrukdensiteit aan de voorkant en achterkant.
De niveaus voor de afdrukdensiteit aan de voor- en achterkant zijn alleen beschikbaar met de Proefafdruk **Rooster 90 - voor en achter**. Dit is de standaard proefafdruk die de functie Uitlijning gebruikt.
8. Druk op de knop **Start**.
 - De pers voert een testpagina uit en maakt vervolgens de automatische aanpassingen.
 - Nadat de proefafdruk door de pers is uitgevoerd, wordt de volgende melding weergegeven: *Bekijk de testpagina. Als de afdrukuitlijning beter is, klikt u op OK om de nieuwe instellingen te accepteren. Als de uitlijning niet beter is, klikt u op Annuleren om de oorspronkelijke instellingen te herstellen.*
 - Voordat u op **OK** of **Annuleren** klikt, gaat u verder met de volgende stap.
9. Beoordeel de proefdruk en kies één van onderstaande mogelijkheden:
 - Als de proefdrukuitvoer een verbetering is en acceptabel is, doet u het volgende:
 1. Klik op **OK** om het venster Auto-uitlijning - bevestiging te sluiten.
 2. Selecteer **OK** om het venster Nieuwe profieleigenschappen of het venster Profieleigenschappen bewerken op te slaan en te sluiten.
 3. Selecteer **Sluiten** om Profielen af te sluiten en naar het hoofdvenster van de PredictPrint Media Manager terug te keren.
 - De proefdrukuitvoer is geen verbetering en niet acceptabel. Selecteer **Annuleren** om het venster Auto-uitlijning - bevestiging te sluiten en de procedure **Handmatige proefafdruk gebruiken voor uitlijningsprofiel** uit te voeren.

Handmatige proefafdruk gebruiken voor uitlijningsprofiel

Voordat u de volgende stappen uitvoert, voert u het volgende uit: **Procedure voorafgaand aan uitlijning**

1. Selecteer in het hoofdvenster van PredictPrint Media Manager de optie **Profielen**.
Het venster Profielen wordt weergegeven.

2. Controleer of het tabblad **Uitlijning** wordt weergegeven.
Het tabblad Uitlijning is het eerste tabblad dat wordt weergegeven nadat u Profielen hebt geselecteerd in het hoofdvenster van PredictPrint Media Manager.
3. Selecteer **Nieuw** of **Bewerken** om een nieuw uitlijningsprofiel te maken of een bestaand uitlijningsprofiel te bewerken.
Het venster Nieuwe profieieigenschappen of Profieieigenschappen bewerken verschijnt.
4. Voer desgewenst een nieuwe naam in of wijzig de naam.
5. **Proefafdruk.**
Het venster **Proefafdruk** verschijnt.
6. Selecteer de toepasselijke lade en profielnaam.
7. Selecteer de afdruksiteitsniveaus voor de voor- en achterzijde.
De afdruksiteitsniveaus voor- en achterzijde worden alleen vermeld op de proefafdruk **Rooster 90 - voor en achter**. Dit is de standaardproefafdruk voor de toepassing Uitlijning.
8. Druk op de knop **Start**.
 - De pers drukt een proefafdruk af.
 - Nadat de proefdruk door de pers is uitgevoerd, wordt de volgende melding weergegeven: *Bekijk de proefafdruk. Als de afdrुकuitlijning beter is, klikt u op OK om de nieuwe instellingen te accepteren. Als de uitlijning niet beter is, klikt u op Annuleren om de oorspronkelijke instellingen te herstellen.*
 - Voordat u op **OK** of **Annuleren** klikt, gaat u verder met de volgende stap.
9. Beoordeel de proefdruk en kies één van onderstaande mogelijkheden:
 - Als de proefdruk een verbetering is en acceptabel is, doet u het volgende:
 1. Klik op **OK** om het venster te sluiten.
 2. Selecteer **OK** om wijzigingen op te slaan en het venster Nieuwe profieieigenschappen of Profieieigenschappen bewerken te sluiten.
 3. Selecteer **Sluiten** om Profielen af te sluiten en terug te gaan naar het hoofdvenster van PredictPrint Media Manager.
 - De proefdrुकuitvoer is geen verbetering en niet acceptabel. Selecteer **Annuleren** en ga verder met de volgende stap.
10. Voer in het venster Nieuwe profieieigenschappen/Profieieigenschappen bewerken de volgende stappen uit:
 - a. Selecteer een uitlijningsprofieloptie: **Registratie, Loodrechte stand, Scheef** of **Vergroten**.
 - b. Maak de gewenste selecties voor die optie.

 Tip: Als u meerdere onderdelen aanpast, past u het beeld in de onderstaande volgorde aan: Registratie, Scheef verticaal, Scheef horizontaal en ten slotte Uitvergroting.
11. Selecteer de knop **Proefafdruk**.
Het venster Proefafdruk verschijnt.
12. Selecteer de gewenste opties voor proefafdrukken, waaronder:

- a. De gewenste papierlade
- b. Aantal
Wij raden u aan 10 testpagina's te selecteren, om de afdrukken zo goed mogelijk te kunnen beoordelen.
- c. Selecteer de gewenste proefdrukopties, waaronder: **Rooster 90 - voor en achter**, **Rooster 90 - 204** en **PH-REGI**

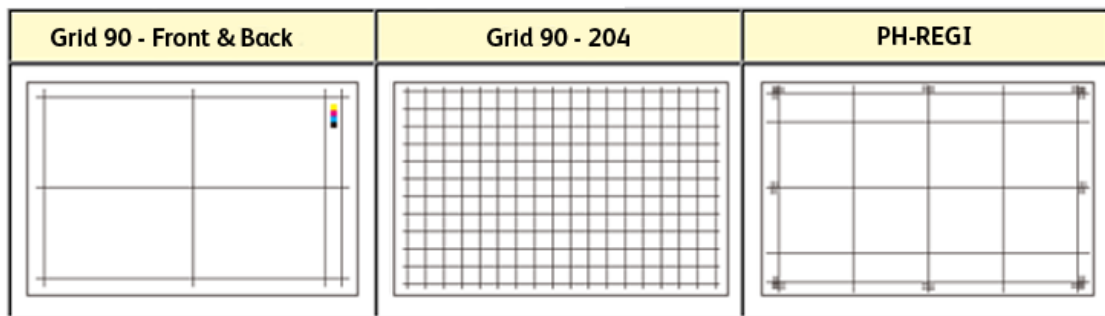

- d. Lange kant eerst of Korte kant eerst
13. Selecteer bij gebruik van de proefafdruk **Rooster 90 - voor en achter** de gewenste afdruksiteitsniveaus voor de voor- en achterzijde.
De afdruksiteitsniveaus voor- en achterzijde worden alleen vermeld op de proefafdruk **Rooster 90 - voor en achter**. Dit is de standaardproefafdruk voor de toepassing Uitlijning.
 14. Selecteer **Start**.
Er wordt een melding weergegeven dat de proefdrukken worden uitgevoerd.
 15. Haal uw afdrukken op.
Gooi de eerste paar afdrukken weg, aangezien de verschillen hier meestal het grootst zijn.

16. Beoordeel de proefafdrukken door ze op ooghoogte dichtbij een lichtbron te houden. Zo kunt u de registratiepunten voor zijde 1 en zijde 2 zien (als u 2-zijdige afdrukken heeft geselecteerd). Kies een van de volgende mogelijkheden:

- Als u tevreden bent met de uitlijning van de afdrukken, gaat u verder naar de volgende stap.
- Als de uitlijning tussen zijde 1 en zijde 2 onaanvaardbaar is en verder moet worden bijgesteld, doet u het volgende:



Opmerking: U moet de uitlijningsopties wellicht meerdere keren aanpassen en diverse testpagina's afdrukken voordat u tevreden bent met de afdrukken.

1. In het venster Nieuwe profieieigenschappen/Profieieigenschappen bewerken selecteert u een uitlijningsprofieloptie (**Registratie**, **Loodrecht**, **Scheef** of **Vergroting**).
 2. Maak de gewenste selecties voor die optie.
 3. Selecteer de knop **Proefafdruk**.
 4. Selecteer de gewenste opties voor Proefafdruk, waaronder:
 - De gewenste papierlade
 - Aantal (minimaal 10 wordt geadviseerd)
 - Zo nodig het gewenste testpatroon
 - Lange kant eerst of Korte kant eerst
 5. Klik op **Start** om de proefafdrukken te maken.
 6. Verzamel de afdrukken en gooi de eerste paar afdrukken weg, aangezien de verschillen hier meestal het grootst zijn.
 7. Beoordeel de proefafdrukken door ze op ooghoogte dichtbij een lichtbron te houden. Zo kunt u de registratiepunten voor zijde 1 en zijde 2 zien (als u 2-zijdige afdrukken heeft geselecteerd). Kies een van de volgende mogelijkheden:
 - Als u tevreden bent met de uitlijning van de afdrukken, gaat u verder naar de volgende stap.
 - Als de uitlijning tussen zijde 1 en zijde 2 niet acceptabel blijft, neemt u voor meer hulp contact op met de technische klantenondersteuning.
17. Selecteer **OK** om wijzigingen in het venster Profieieigenschappen op te slaan en het venster te sluiten. De nieuwe of aangepaste profielprocedure (bijvoorbeeld Uitlijningsprofiel2) wordt weergegeven op het scherm Uitlijning en kan op elk moment voor gebruik worden geselecteerd.

Uitlijningsprofielen maken of bewerken

Gebruik de volgende procedure om een nieuw uitlijningsprofiel te maken of een uitlijningsprofiel te wijzigen om het beeld op zijde 1 en zijde 2 van de afdrukken aan te passen.

Gebruik de volgende procedure om een nieuw uitlijningsprofiel te maken of een uitlijningsprofiel te wijzigen om het beeld op zijde 1 en zijde 2 van de afdrukken aan te passen.

1. In het hoofdscherm van de PredictPrint Media Manager selecteert u **Profielen**.

Het venster Profielen wordt weergegeven.

2. Controleer of het tabblad **Uitlijning** wordt weergegeven.
Het tabblad Uitlijning moet het eerste zijn dat wordt weergegeven nadat u Profielen hebt geselecteerd in het hoofdvenster van de PredictPrint Media Manager.
 3. Selecteer **Nieuw** of **Bewerken** om een nieuwe uitlijningsprofiel te maken of om een bestaand uitlijningsprofiel te bewerken.
Het venster Nieuwe profieleigenschappen of Profieleigenschappen bewerken verschijnt.
 4. Voer desgewenst een nieuwe naam in of wijzig de naam.
 5. Selecteer en bewerk een optie voor het uitlijningsprofiel (**Registratie, Loodrechte stand, Scheef** of **Uitvergroting**) en maak de gewenste selecties voor de optie.
-  Tip: Als u meerdere onderdelen aanpast, past u het beeld in de onderstaande volgorde aan: Registratie, Scheef verticaal, Scheef horizontaal en ten slotte Uitvergroting.
6. Selecteer **Testpagina**.
Het venster Testpagina wordt weergegeven.
 7. Selecteer de gewenste opties voor Testpagina, waaronder:
 - a. Selecteer **PH-REGI** als Testpatroon.
 - b. De gewenste papierlade
 - c. Aantal
Wij raden u aan 10 testpagina's te selecteren, om de afdrucken zo goed mogelijk te kunnen beoordelen.
 - d. Lange kant eerst of Korte kant eerst
 8. Selecteer **Start**.
Er wordt een melding weergegeven dat de proefdruk gaande is.
 9. Haal uw afdrucken op.
Gooi de eerste paar afdrucken weg, aangezien de verschillen hier meestal het grootst zijn.
 10. Beoordeel de testpagina's door de afdrucken op ooghoogte nabij een lichtbron te houden. Zo kunt u de registratiepunten voor zijde 1 en zijde 2 zien (als u 2-zijdige afdrucken heeft geselecteerd).
 - a. Als u constateert dat de uitlijning tussen zijde 1 en zijde 2 onaanvaardbaar is en moet worden bijgesteld, herhaalt u deze procedure.
U moet de uitlijningsopties wellicht meerdere keren aanpassen en diverse testpagina's afdrucken voordat u tevreden bent met de afdrucken.
 - b. Als u tevreden bent met de afdrucken, gaat u verder naar de volgende stap.
 11. Selecteer desgewenst een andere uitlijningsoptie en maak de gewenste wijzigingen.
 - a. Druk een aantal testpagina's af.
 - b. Beoordeel de afdrucken.
 - c. Herhaal de vorige twee deelstappen voor elke aanvullende uitlijningsoptie die u wilt aanpassen.
Als u tevreden bent met de afdrucken, gaat u verder naar de volgende stap.

12. Selecteer **OK** om wijzigingen in het venster Profieieigenschappen op te slaan en het venster te sluiten. De nieuwe of aangepaste profielprocedure (bijvoorbeeld Uitlijningsprofiel2) wordt weergegeven op het scherm Uitlijning en kan op elk willekeurig moment voor gebruik worden geselecteerd.

VOUWAANPASSINGEN

Met de toepassing Vouwaanpassing kunt u de vouwpositie aanpassen voor verschillende papiersoorten en aanpassingswaarden instellen voor verschillende standaard papiersoorten. U kunt een ingestelde papiersoort (type) aan elke lade toekennen.

De toepassing Vouwaanpassingsprofiel is beschikbaar wanneer de pers is aangesloten op één van de volgende:

- Voor enkele en dubbele vouwopties, een optionele PR-afwerkeenheid met katernmodule (Production Ready) of een ril- en 2-zijdige snijmodule
- Voor C-vouw en Z-vouwopties, een optionele afwerkeenheid en de C/Z-vouweenheid of de ril- en 2-zijdige snijmodule

Als de pers is uitgerust met de optionele ril- en 2-zijdige snijmodule, zijn er extra vouw- en rilsoorten beschikbaar. Raadpleeg [Rilsoorten](#) voor informatie.

Vouwtypen



Tip: De toepassing Dubbelvouwen is beschikbaar als de pers is aangesloten op een optionele Production Ready-afwerkeenheid met katernmodule. De toepassingen C-vouw en Z-vouw zijn beschikbaar als de pers is aangesloten op een optionele afwerkeenheid en de optionele C-/Z-vouweenheid.

De vouwposities kunnen worden aangepast voor de volgende vouwtypen:

Enkel vel in tweeën vouwen

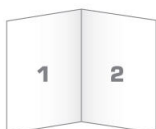

Bij in tweeën vouwen worden de afdrukken in twee segmenten verdeeld door één vouw. In tweeën gevouwen (enkel vel) afdrukken worden in de katernenopvangbak afgeleverd.

Meerdere vellen in tweeën vouwen en Meerdere geniete vellen In tweeën vouwen

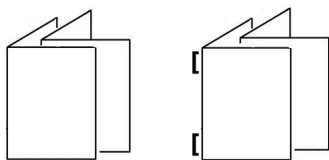

Er kunnen ook meerdere vellen (met of zonder nietjes) worden toegevoegd aan een aanpassing voor In tweeën vouwen.

C-vouw

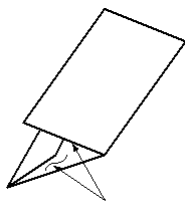

Een C-vouw bestaat uit twee vouwen, waarmee de afdrukken in drie segmenten worden verdeeld. C-gevouwen uitvoer wordt in de C/Z-opvangbak van het vouwapparaat afgeleverd.

Z-vouw

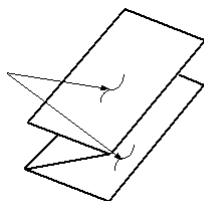

Een Z-vouw heeft twee vouwen die in tegenovergestelde richtingen worden gevouwen, zodat een soort waaiervouw ontstaat. Z-gevouwen uitvoer wordt in de C/Z-opvangbak van het vouwapparaat afgeleverd.

Z-vouw half vel

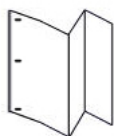

Net als bij de normale Z-vouw worden voor de Z-vouw half vel twee vouwen gebruikt, die in tegenovergestelde richting worden gevouwen. Het verschil tussen een gewone Z-vouw en een Z-vouw half vel is dat aflevering half vel niet in twee gelijke delen is gevouwen. De twee vouwen zijn ongelijk, zodat een kant van het vel met Z-vouw half vel een langere rand heeft. De langere rand kan worden geniet of geperforeerd. Uitvoer met Z-vouw half vel wordt in de C/Z-opvangbak van het vouwapparaat afgeleverd.

 **Opmerking:** Elk Z-vouw half vel dat wordt toegevoegd aan een geniete set, telt als 10 vellen. Hiermee wordt het totale aantal vellen voor elk opgegeven gewichtsbereik verlaagd.

Als de pers is uitgerust met de optionele ril- en 2-zijdige snijmodule, zijn extra vouw- en riltypen beschikbaar. Raadpleeg [Rilsoorten](#) voor informatie.

Optioneel bijsnijden met vouw- en rilaanpassingsprofielen

De selecties **Bijsnijden** en **Rillen** zijn uitsluitend beschikbaar wanneer de pers met de volgende optionele apparaten is verbonden.

- Afwerkenheid "Production Ready" met AVH-module
- Riller en dubbelzijdige snijmodule



Tip: Op de ril- en 2-zijdige snijmodule is de bijsnijding anders dan op de SquareFold® Trimmer. Voor meer informatie raadpleegt u de [Riller en dubbelzijdige snijmodule](#).

Ril- en bijsnijdopties

De opties **Rillen** en **Bijsnijden** zijn uitsluitend beschikbaar met de volgende Vouw-opties:

- Enkel vel in tweeën vouwen
- Meerdere vellen in tweeën vouwen
- Meerdere geniete vellen in tweeën vouwen

Bijsnijselectie

De optionele selectie **Bijsnijden** snijdt de boven- en onderkant van de media wanneer de media door de optionele snijmodule wordt gevoerd. De bijgesneden media wordt naar de optionele Afwerkeenheid "Production Ready" met AVH-module verzonden om te worden dubbelgevouwen.

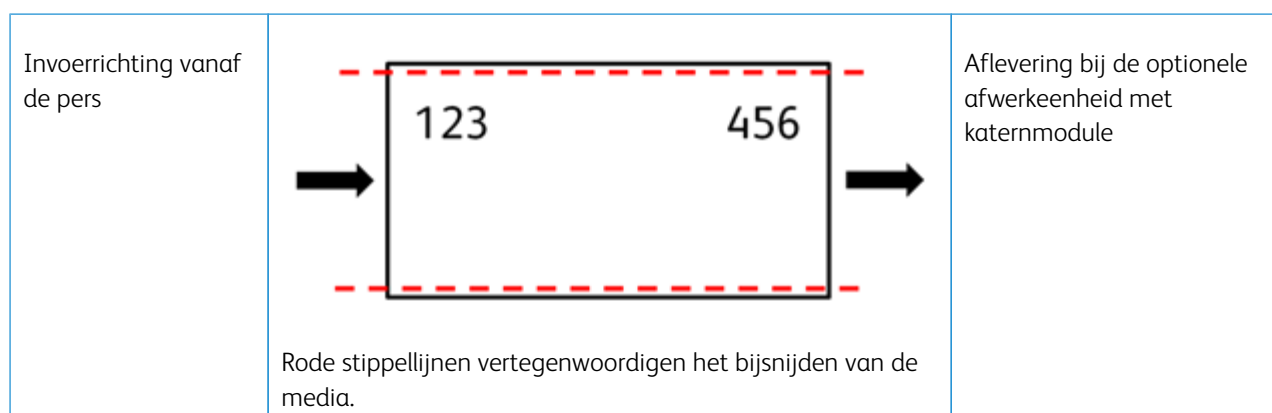

Rilselectie

Met de optionele selectie **Rillen** wordt Rillen, enkel vel in tweeën vouwen toegepast op de bijbehorende testafdruk Volledige aanpassing van in tweeën vouwen.

Vouwaanpassingsprocedures

Vouwaanpassingsprocedures:

- [Aanpassingsprocedure enkele vellen dubbelvouwen](#)
- [Aanpassingsprocedure meerdere vellen dubbelvouwen](#)
- [Aanpassingsprocedure meerdere vellen dubbelvouwen, geniet](#)
- [Aanpassingsprocedure C-vouw](#)
- [Aanpassingsprocedure Z-vouw](#)
- [Aanpassingsprocedure Z-vouw half vel](#)

Aanpassingsprocedure voor enkel vel in tweeën vouwen



Opmerking: De toepassing Aanpassing dubbelvouwen meerdere vellen is beschikbaar met een optionele Production Ready-afwerkeenheid met katernmodule.

1. Selecteer in het hoofdvenster van PredictPrint Media Manager de optie **Profielen**.
Het venster Profielen wordt weergegeven.
2. Selecteer het tabblad **Vouwaanpassing**.
De optie Vouwaanpassing wordt weergegeven.
3. Selecteer de knop **Nieuw** of **Bewerken**.
Als u een bestaande vouwaanpassing wilt bewerken, selecteert u het gewenste profiel in de lijst en selecteert u vervolgens **Bewerken**.

Het venster [Nieuwe of Bestaande] profieieigenschappen wordt geopend.
4. Typ een nieuwe naam of bewerk desgewenst de bestaande naam.
Het wordt aanbevolen een naam te gebruiken die het type vouw aangeeft, bijvoorbeeld *Enkele vouw gewoon*.
5. Selecteer **Enkel vel in tweeën vouwen** in de keuzelijst Type vouw.
6. Selecteer de gewenste instellingen, zoals Formaat, Gecoat en Gewicht.
7. Selecteer de knop **Proefafdruk**.
Het venster Vouwaanpassing - proefafdruk wordt weergegeven.
8. Zorg dat bij de optie Bijsnijden **Uit** is geselecteerd.

 **Opmerking:** De selectie Bijsnijden is alleen beschikbaar als de pers is aangesloten op een optionele afwerkeenheid met katernmodule en een optionele snijmodule.
9. Selecteer de gewenste lade en selecteer vervolgens de knop **Start**.

Wanneer de proefafdrukken zijn voltooid, wordt het venster [Nieuwe of bestaande] profieieigenschappen opnieuw geopend.
10. Haal de proefafdrukken op uit het afleveringsgebied van de pers.
11. Meet de proefafdrukken en noteer de positie voor het in tweeën vouwen op een vel papier.

12. Selecteer de juiste positie voor het in tweeën vouwen van een enkel vel:

- **Linkerzijde van vouw is langer:** Voer met de **pijltoetsen omhoog en omlaag** de meetwaarde van de vorige stap in het venster Lengte A in. De linkerzijde van de vouw is de zijde met de pijl.



- **Rechterzijde van vouw is langer:** Voer met de **pijltoetsen omhoog en omlaag** de meetwaarde van de vorige stap in het venster Lengte A in.
- **Linker- en rechterzijde zijn gelijk:** Wanneer u de vouwpositie met de **pijltoetsen omhoog en omlaag** aanpast, wordt in de afbeelding van de vouw de nieuwe vouwpositie aangegeven.

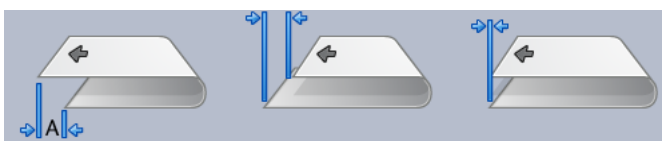

13. Gebruik de **pijltoetsen omhoog en omlaag** om de gewenste instellingen op te geven. Selecteer eerst **Positie aanpassen** en voer daarna de juiste vouwposities in.



Opmerking: De selectie Bijsnijden is alleen beschikbaar als de pers is aangesloten op een optionele afwerkeenheid met katernmodule en een optionele snijmodule.

14. Maak meer proefafdrukken om te controleren of de vouwpositie nu correct is.

- a. Selecteer de knop **Proefafdruk**.
- b. Selecteer de gewenste lade.
- c. Als u de instellingen voor Bijsnijden gebruikt, moet u zorgen dat **Aan** is geselecteerd voor de optie Proefafdruk voor bijsnijden.
- d. Druk op de knop **Start**.
- e. Haal de proefafdrukken op uit het afleveringsgebied van de pers.
- f. Meet de proefafdrukken en noteer de positie voor het in tweeën vouwen op een vel papier.
- g. Selecteer de juiste positie voor het in tweeën vouwen van een enkel vel.
- h. Herhaal de voorgaande stappen totdat het gewenste resultaat is bereikt.

15. Wanneer de aflevering naar wens is, selecteert u **OK** om op te slaan en het Vouwaanpassingsprofiel te sluiten.



Opmerking: Als u na meerdere pogingen geen aanvaardbaar resultaat kunt bereiken, selecteert u **OK** om het profiel op te slaan en te sluiten. Neem voor meer hulp contact op met het de technische klantenondersteuning.

Aanpassingsprocedure voor meerdere vellen in tweeën vouwen



Opmerking: De toepassing Aanpassing dubbelvouwen meerdere vellen is beschikbaar met een optionele Production Ready-afwerkeenheid met katernmodule.

1. Selecteer in het hoofdvenster van PredictPrint Media Manager de optie **Profielen**.
Het venster Profielen wordt weergegeven.
2. Selecteer het tabblad **Vouwaanpassing**.
De optie Vouwaanpassing wordt weergegeven.
3. Selecteer de knop **Nieuw** of **Bewerken**.
Als u een bestaande vouwaanpassing wilt bewerken, selecteert u het gewenste profiel in de lijst en selecteert u vervolgens **Bewerken**.

Het venster [Nieuwe of Bestaande] profieieigenschappen wordt geopend.
4. Typ een nieuwe naam of bewerk desgewenst de bestaande naam.
Het wordt aanbevolen een naam te gebruiken die het type vouw aangeeft, bijvoorbeeld *Enkele vouw gewoon*.
5. Selecteer **Meerdere vellen in tweeën vouwen** in de keuzelijst Type vouw.
6. Selecteer de gewenste instellingen, zoals Formaat, Gecoat en Gewicht.
7. Selecteer de knop **Proefafdruk**.
Het venster Vouwaanpassing - proefafdruk wordt weergegeven.
8. Zorg dat bij de optie Bijsnijden **Uit** is geselecteerd.

 Opmerking: De selectie **Bijsnijden** is alleen beschikbaar als de pers is aangesloten op een optionele Production Ready-afwerkeenheid met katernmodule en een optionele snijmodule.
9. Selecteer de gewenste lade en selecteer vervolgens de knop **Start**.
Wanneer de proefafdrukken zijn voltooid, wordt het venster [Nieuwe of bestaande] profieieigenschappen opnieuw geopend.

 Opmerking: Dit scherm varieert afhankelijk van het geselecteerde type vouw.
10. Haal de proefafdrukken op uit het afleveringsgebied van de pers.
11. Meet de proefafdrukken en noteer de positie voor het in tweeën vouwen op een vel papier.

12. Selecteer de juiste positie voor het in tweeën vouwen van meerdere vellen:

- **Linkerzijde van vouw is langer:** Voer met de **pijltoetsen omhoog en omlaag** de meetwaarde van de vorige stap in het venster Lengte A in. De linkerzijde van de vouw is de zijde met de pijl.



- **Rechterzijde van vouw is langer:** Voer met de **pijltoetsen omhoog en omlaag** de meetwaarde van de vorige stap in het venster Lengte A in.

- **Linker- en rechterzijde zijn gelijk**

Wanneer u de vouwpositie met de **pijltoetsen omhoog en omlaag** aanpast, wordt in de afbeelding van de vouw de nieuwe vouwpositie aangegeven.

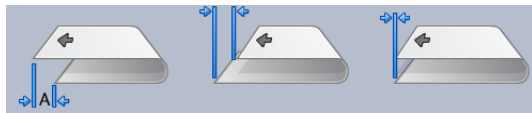

13. Gebruik de **pijltoetsen omhoog en omlaag** om de gewenste instellingen op te geven. Selecteer eerst **Positie aanpassen** en voer daarna de juiste vouwposities in.

-  Opmerking: De selectie **Bijsnijden** is alleen beschikbaar als de pers is aangesloten op een optionele Production Ready-afwerkeenheid met katermodule en een optionele snijmodule.

14. Maak meer proefafdrukken om te controleren of de vouwpositie nu correct is.

- Selecteer de knop **Proefafdruk**.
- Selecteer de gewenste lade.
- Als u de instellingen voor Bijsnijden gebruikt, moet u zorgen dat **Aan** is geselecteerd voor de optie Proefafdruk voor bijsnijden.
- Druk op de knop **Start**.
- Haal de proefafdrukken op uit het afleveringsgebied van de pers.
- Meet de proefafdrukken en noteer de positie voor het in tweeën vouwen op een vel papier.
- Selecteer de juiste positie voor het in tweeën vouwen van meerdere vellen.
- Herhaal de voorgaande stappen totdat het gewenste resultaat is bereikt.

15. Wanneer de aflevering naar wens is, selecteert u **OK** om op te slaan en het Vouwaanpassingsprofiel te sluiten.

-  Opmerking: Als u na meerdere pogingen geen aanvaardbaar resultaat kunt bereiken, selecteert u **OK** om het profiel op te slaan en te sluiten. Neem voor meer hulp contact op met de technische klantenondersteuning.

Aanpassingsprocedure voor meerdere geniete vellen in tweeën vouwen

-  Opmerking: De toepassing Aanpassing dubbelvouwen meerdere vellen geniet is beschikbaar met een optionele afwerkeenheid met katermodule.

1. Selecteer in het hoofdvenster van PredictPrint Media Manager de optie **Profielen**.
Het venster Profielen wordt weergegeven.
2. Selecteer het tabblad **Vouwaanpassing**.
De optie Vouwaanpassing wordt weergegeven.
3. Selecteer de knop **Nieuw** of **Bewerken**.
Als u een bestaande vouwaanpassing wilt bewerken, selecteert u het gewenste profiel in de lijst en selecteert u vervolgens de knop **Bewerken**.

Het venster [Nieuwe of Bestaande] profieleigenschappen wordt geopend.
4. Typ een nieuwe naam of bewerk desgewenst de bestaande naam.
Het wordt aanbevolen een naam te gebruiken die het type vouw aangeeft, bijvoorbeeld *Enkele vouw gewoon*.
5. Selecteer **Meerdere geniete vellen in tweeën vouwen** in de keuzelijst Type vouw.
6. Selecteer de gewenste instellingen, zoals Formaat, Gecoat en Gewicht.
7. Selecteer de knop **Proefafdruk**.
Het venster Vouwaanpassing - proefafdruk verschijnt.
8. Zorg dat bij de optie Bijsnijden **Uit** is geselecteerd.

 Opmerking: De selectie Bijsnijden is alleen beschikbaar als de pers is aangesloten op een optionele afwerkeenheid met katernmodule en een optionele snijmodule.

9. Selecteer de gewenste lade en selecteer vervolgens de knop **Start**.
Wanneer de proefafdrukken zijn voltooid, wordt het venster [Nieuwe of bestaande] profieleigenschappen opnieuw geopend.

 Opmerking: Dit scherm varieert afhankelijk van het geselecteerde type vouw.

10. Haal de proefafdrukken op uit het afleveringsgebied van de pers.
11. Meet de proefafdrukken en noteer de positie voor het in tweeën vouwen op een vel papier.
12. Selecteer de juiste positie voor het in tweeën vouwen van meerdere geniete vellen:
 - **Linkerzijde van vouw is langer:** Voer met de **pijltoetsen omhoog en omlaag** de meetwaarde van de vorige stap in het venster Lengte A in. De linkerzijde van de vouw is de zijde met de pijl.



- **Rechterzijde van vouw is langer:** Voer met de **pijltoetsen omhoog en omlaag** de meetwaarde van de vorige stap in het venster Lengte A in.
- **Linker- en rechterzijde zijn gelijk**

13. Selecteer de gewenste nietpositie:
 - Links van vouw
 - Rechts van vouw
 - Op de vouw
14. Voer met de **pijltoetsen omhoog en omlaag** de meetwaarde van de vorige stap in het venster Lengte A en Lengte B in.
15. Gebruik de **pijltoetsen omhoog en omlaag** en selecteer de gewenste instellingen voor correctie van bijsnijden en schuinstand.



Opmerking: De selectie Bijsnijden is alleen beschikbaar als de pers is aangesloten op een optionele afwerkeenheid met katernmodule en een optionele snijmodule.

16. Maak meer proefafdrukken om te controleren of de vouw- en nietposities nu correct zijn.
 - a. Selecteer de knop **Proefafdruk**.
 - b. Selecteer de gewenste lade.
 - c. Als u de instellingen voor Bijsnijden Correctie scheve invoer gebruikt, moet u zorgen dat **Aan** is geselecteerd voor de optie Proefafdruk voor bijsnijden.
 - d. Druk op de knop **Start**.
 - e. Haal de proefafdrukken op uit het afleveringsgebied van de pers.
 - f. Meet de proefafdrukken en noteer beide posities voor het in tweeën vouwen op een vel papier.
 - g. Selecteer de juiste positie voor het in tweeën vouwen van meerdere vellen.
 - h. Selecteer de gewenste nietpositie.
 - i. Herhaal de voorgaande stappen totdat het gewenste resultaat is bereikt.
17. Wanneer de aflevering naar wens is, selecteert u **OK** om op te slaan en het Vouwaanpassingsprofiel te sluiten.



Opmerking: Als u na meerdere pogingen geen aanvaardbaar resultaat kunt bereiken, selecteert u **OK** om het profiel op te slaan en te sluiten. Neem voor meer hulp contact op met het de technische klantenondersteuning.

Procedure voor C-vouwaanpassing



Opmerking: De aanpassingen van C-vouw en Z-vouw zijn alleen beschikbaar bij een C/Z-vouweenheid.

1. Selecteer in het hoofdvenster van PredictPrint Media Manager de optie **Profielen**.
Het venster Profielen wordt weergegeven.
2. Selecteer het tabblad **Vouwaanpassing**.
De optie Vouwaanpassing wordt weergegeven.

3. Selecteer de knop **Nieuw** of **Bewerken**.

Als u een bestaande vouwaanpassing wilt bewerken, selecteert u het gewenste profiel in de lijst en selecteert u vervolgens **Bewerken**.

Het venster [Nieuwe of Bestaande] profieleigenschappen wordt geopend.

4. Typ een nieuwe naam of bewerk desgewenst de bestaande naam.
Het wordt aanbevolen een naam te gebruiken die het type vouw aangeeft, bijvoorbeeld C-vouw gewoon.
5. Vanuit het vervolgkeuzemenu selecteert u de **C-vouw** als Vouwtype.
6. Selecteer de gewenste instellingen, zoals Formaat en Gewicht.
7. Selecteer de knop **Proefafdruk**.
Het venster Vouwaanpassing - proefafdruk wordt weergegeven.
8. Selecteer de gewenste lade en selecteer vervolgens de knop **Start**.
Wanneer de proefafdrukken zijn voltooid, wordt het venster [Nieuwe of bestaande] profieleigenschappen opnieuw geopend.

 Opmerking: Dit scherm varieert afhankelijk van het geselecteerde type vouw.

9. Haal de proefafdrukken op uit het afleveringsgebied van de pers.
10. Meet de afgedrukte testpagina's en noteer beide posities van de C-vouw op een vel papier.
11. Gebruik de **Pijl omhoog en omlaag** en voer in het venster Lengte "A" en Lengte "B" de meetwaarde in die u tijdens de vorige stap hebt verkregen.

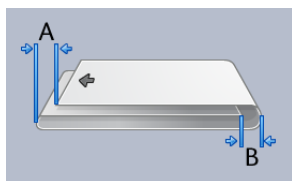

12. Om te controleren of de vouwposities nu correct zijn, maakt u meer proefafdrukken.
 - a. Selecteer de knop **Proefafdruk**.
 - b. Selecteer de gewenste lade.
 - c. Druk op de knop **Start**.
 - d. Haal de proefafdrukken op uit het afleveringsgebied van de pers.
 - e. Meet de afgedrukte testpagina's en noteer beide vouwposities op een vel papier.
 - f. Voer de meetwaarden voor Lengte "A" en Lengte "B" in.
 - g. Herhaal de voorgaande stappen totdat het gewenste resultaat is bereikt.
13. Wanneer de aflevering naar wens is, selecteert u **OK** om op te slaan en het Vouwaanpassingsprofiel te sluiten.

 Opmerking: Als u na meerdere pogingen geen aanvaardbaar resultaat kunt bereiken, selecteert u **OK** om het profiel op te slaan en te sluiten. Neem voor meer hulp contact op met de technische klantenondersteuning.

Procedure voor Z-vouwaanpassing

 Opmerking: De aanpassingen van C-vouw en Z-vouw zijn alleen beschikbaar bij een C/Z-vouweenheid.

1. Selecteer in het hoofdvenster van PredictPrint Media Manager de optie **Profielen**.
Het venster Profielen wordt weergegeven.
2. Selecteer het tabblad **Vouwaanpassing**.
De optie Vouwaanpassing wordt weergegeven.
3. Selecteer de knop **Nieuw** of **Bewerken**.
Als u een bestaande vouwaanpassing wilt bewerken, selecteert u het gewenste profiel in de lijst en selecteert u vervolgens **Bewerken**.
Het venster [Nieuwe of Bestaande] profieleigenschappen wordt geopend.
4. Typ een nieuwe naam of bewerk desgewenst de bestaande naam.
Het wordt aanbevolen een naam te gebruiken die het type vouw aangeeft, bijvoorbeeld Z-vouw gewoon.
5. Vanuit het vervolgkeuzemenu selecteert u **Z-vouw** als Vouwtype.
6. Selecteer de gewenste instellingen, zoals Formaat en Gewicht.
7. Selecteer de knop **Proefafdruk**.
Het venster Vouwaanpassing - Proefafdruk verschijnt.
8. Selecteer de gewenste lade en selecteer vervolgens de knop **Start**.
Nadat de proefafdrukken zijn voltooid, wordt het venster [Nieuwe of Bestaande] profieleigenschappen opnieuw geopend.

 Opmerking: Dit scherm varieert afhankelijk van het geselecteerde type vouw.

9. Haal de proefafdrukken op uit het afleveringsgebied van de pers.
10. Meet de afgedrukte testpagina's en noteer beide posities voor de Z-vouw op een vel papier.
11. Gebruik de **Pijl omhoog en omlaag** en voer in het venster Lengte "A" en Lengte "B" de meetwaarde in die u tijdens de vorige stap hebt verkregen.

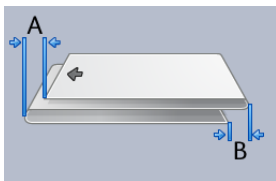

12. Voer meer proefafdrukken uit om te controleren of de vouwposities nu correct zijn.
 - a. Selecteer de knop **Proefafdruk**.
 - b. Selecteer de gewenste lade.
 - c. Druk op de knop **Start**.
 - d. Haal de proefafdrukken op uit het afleveringsgebied van de pers.
 - e. Meet de afgedrukte testpagina's en noteer beide vouwposities op een vel papier.

- f. Voer de meetwaarden voor Lengte "A" en Lengte "B" in.
 - g. Herhaal de voorgaande stappen totdat het gewenste resultaat is bereikt.
13. Wanneer de gewenste afdrukken zijn bereikt, selecteert u **OK** om het Vouwaanpassingsprofiel op te slaan en te sluiten.



Opmerking: Als u na meerdere pogingen geen aanvaardbaar resultaat kunt bereiken, selecteert u **OK** om het profiel op te slaan en te sluiten. Neem voor meer hulp contact op met het de technische klantenondersteuning.

Procedure voor aanpassing van Z-vouw half vel



Opmerking: De aanpassingen van C-vouw en Z-vouw zijn alleen beschikbaar bij een C/Z-vouweenheid.

1. Selecteer in het hoofdvenster van PredictPrint Media Manager de optie **Profielen**.
Het venster Profielen wordt weergegeven.
 2. Selecteer het tabblad **Vouwaanpassing**.
De optie Vouwaanpassing wordt weergegeven.
 3. Selecteer de knop **Nieuw** of **Bewerken**.
Als u een bestaande vouwaanpassing wilt bewerken, selecteert u het gewenste profiel in de lijst en selecteert u vervolgens de knop **Bewerken**.
Het venster [Nieuwe of Bestaande] profieleigenschappen wordt geopend.
 4. Typ een nieuwe naam of bewerk desgewenst de bestaande naam.
Het wordt aanbevolen een naam te gebruiken die het type vouw aangeeft, bijvoorbeeld Z-vouw_Half-vel.
 5. Vanuit het vervolgkeuzemenu selecteert u **Z-vouw half vel** als Vouwtype.
 6. Selecteer de gewenste instellingen, zoals Formaat en Gewicht.
 7. Selecteer de knop **Proefafdruk**.
Het venster Vouwaanpassing - Proefafdruk verschijnt.
 8. Selecteer de gewenste lade en selecteer vervolgens de knop **Start**.
Nadat de proefafdrukken zijn voltooid, wordt het venster [Nieuwe of Bestaande] profieleigenschappen opnieuw geopend.
-  Opmerking: Dit scherm varieert afhankelijk van het geselecteerde type vouw.
9. Haal de proefafdrukken op uit het afleveringsgebied van de pers.
 10. Meet de gedrukte testpagina's en noteer beide posities voor Z-vouw, half vel op een vel papier.

11. Gebruik de **Pijl omhoog en omlaag** en voer in het venster Lengte "A" en Lengte "B" de meetwaarde in die u tijdens de vorige stap hebt verkregen.

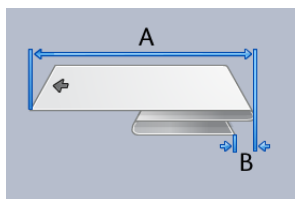

12. Voer meer proefafdrukken uit om te controleren of de vouwposities nu correct zijn.
 - a. Selecteer de knop **Proefafdruk**.
 - b. Selecteer de gewenste lade.
 - c. Druk op de knop **Start**.
 - d. Haal de proefafdrukken op uit het afleveringsgebied van de pers.
 - e. Meet de afgedrukte testpagina's en noteer beide vouwposities op een vel papier.
 - f. Voer de meetwaarden voor Lengte "A" en Lengte "B" in.
 - g. Herhaal de voorgaande stappen totdat het gewenste resultaat is bereikt.
13. Wanneer de aflevering naar wens is, selecteert u **OK** om op te slaan en het Vouwaanpassingsprofiel te sluiten.

 **Opmerking:** Als u na meerdere pogingen geen aanvaardbaar resultaat kunt bereiken, selecteert u **OK** om het profiel op te slaan en te sluiten. Neem voor meer hulp contact op met de technische klantenondersteuning.

Rilaanpassingen

 **Tip:** De functie Rilaanpassing is alleen beschikbaar als de pers is aangesloten op een ril- en 2-zijdige snijmodule.

Met de toepassing Vouwaanpassing kunt u de rilpositie voor verschillende papiersoorten aanpassen. De toepassing Rilaanpassing helpt ook bij het minimaliseren van losgeraakte toner en zorgt voor een gladdere vouwrand.

 **Opmerking:** Open de functie Rilaanpassing via het tabblad **Vouwaanpassing** op het venster Profielen.

Rilsoorten

Rilsoorten en -aanpassingen: De volgende rilsoorten zijn beschikbaar met de optionele Ril- en 2-zijdige snijmodule die is geïnstalleerd.

 **Opmerking:** De aanduidingen A, B en C op de afbeeldingen tonen de corresponderende lengteaanpassingen voor de vouwpositie die u kunt maken.

Rillen, enkel vel in tweeën vouwen

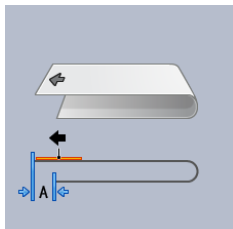
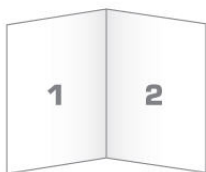

Bij in tweeën vouwen worden de afdrukken in twee segmenten verdeeld door één ril.

Rillen - C-vouw

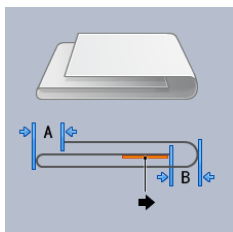
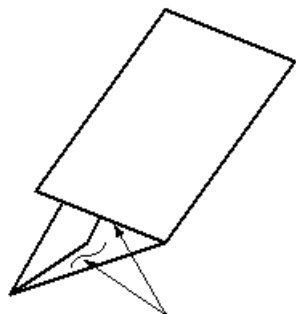

Een C-vouw bestaat uit twee rillen, waarmee de afdrukken in drie segmenten worden verdeeld.

Rillen- Z-vouw



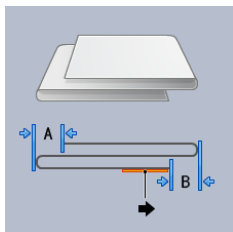

Een Z-vouw bestaat uit twee rillen die in tegenovergestelde richting zijn gevouwen, waardoor een soort waaiervouw ontstaat. In de Z-vouw is het papier in gelijke derden gerild.

Z-vouw half vel

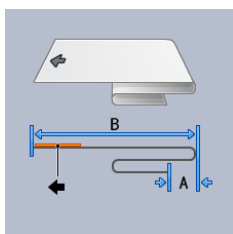
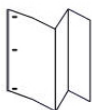

Net als bij de normale Z-vouw worden voor de Z-vouw half vel twee rillen gebruikt, die in tegenovergestelde richting worden gevouwen. Het verschil tussen een gewone Z-vouw en een Z-vouw half vel is dat het halve vel niet in twee gelijke delen is gerild. De twee rillen zijn niet gelijk waardoor één rand van het Z-vouw half vel langer is. De langere rand kan worden geniet of geperforeerd.

 **Opmerking:** Elk Z-vouw half vel dat wordt toegevoegd aan een geniete set, telt als 10 vellen. Hiermee wordt het totale aantal vellen voor elk opgegeven gewichtsbereik verlaagd.

Dubbele luikvouw

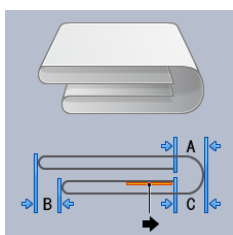

In de dubbele luikvouw wordt het papier in tweeën gerild en vervolgens opnieuw in tweeën gerild met een vouw die evenwijdig ligt aan de eerste vouw. Een helft van het vel papier is in de andere helft genest.

Rillen, dubbele parallelvouw

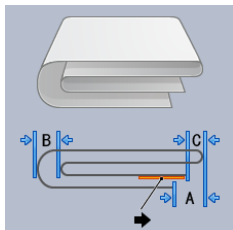

Bij dubbele parallelvouw wordt het papier gerild met de twee buitenste vouwpanelen elk naar het midden gevouwen. Een helft van het vel papier is in de andere helft genest.

Accordeon met 3-vouwen

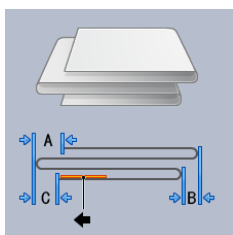

Accordeon met 3-vouwen is gelijksoortig aan een Z-vouw; het papier wordt echter in accordeonstijl in derden gerild.

Rillen, accordeon met 4-vouwen

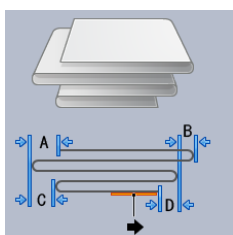

Bij accordeon met 4-vouwen wordt het papier in accordeonstijl in vieren gerild.

Rillen, accordeon met 5-vouwen



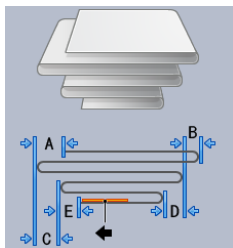



Bij accordeon met 5-vouwen wordt het papier in accordeonstijl in vijven gerild.

Aanpassingsprocedure voor rillen

Volg de volgende procedure voor het maken van elk type ril:

-  Opmerking: Als u enkele vellen wilt dubbelvouwen, moet de pers worden aangesloten op een Production Ready afwerkeenheid met katernmodule.
-  Opmerking: Voor andere vouwtypen dan enkele vouwen dubbelvouwen, wordt de pers aangesloten op een C/Z-vouweenheid of een ril- en 2-zijdige snijmodule.

1. Selecteer in het hoofdvenster van PredictPrint Media Manager de optie **Profielen**.

Het venster Profielen wordt weergegeven.

2. Selecteer het tabblad **Vouwaanpassing**.

De optie Vouwaanpassing wordt weergegeven.

3. Selecteer de knop **Nieuw** of **Bewerken**.

Als u een bestaande rilaanpassing wilt bewerken, selecteert u het gewenste profiel in de lijst en selecteert u vervolgens **Bewerken**.

Het venster [Nieuwe of Bestaande] profieleigenschappen wordt geopend.

4. Typ een nieuwe naam of bewerk desgewenst de bestaande naam.
Het wordt aanbevolen een naam te gebruiken die het type ril aangeeft.
5. Selecteer het gewenste Type vouw in de keuzelijst.
6. Selecteer de gewenste instellingen, zoals Formaat, Gecoat en Gewicht.
7. Maak de gewenste wijzigingen in de volgende velden:
 - a. **Rilpositie**: Voer een lengte in tussen -20,0 en 20,0 mm.
 - b. **Positie aanpassen**: Voer een waarde in tussen -20,0 en 20,0 mm.
 - c. **Rildruk**: Voer voor de beste resultaten een waarde in tussen 2 en 5.

8. Selecteer **Proefafdruk**.

Wanneer het venster Vouwaanpassing - proefafdruk verschijnt, selecteert u de gewenste lade.

9. Zorg dat **Uit** is geselecteerd voor de optie Bijsnijden.

-  Opmerking: De selectie **Bijsnijden** is alleen beschikbaar als de pers is aangesloten op een optionele Production Ready-afwerkeenheid met katernmodule en een optionele snijmodule.

10. Druk op de knop **Start**.

Wanneer de proefafdrukken zijn voltooid, wordt het venster [Nieuwe of Bestaande] profieleigenschappen opnieuw geopend.



Opmerking: Dit scherm varieert afhankelijk van de geselecteerde soort ril.

11. Haal de proefafdrukken op uit het afleveringsgebied van de pers.
12. Meet de proefafdrukken en noteer de rilpositie op een vel papier.
13. Voer met de **pijltoetsen omhoog en omlaag** de meetwaarde van de vorige stap voor de gemeten lengten in het juiste venster in.



Opmerking: Het aantal meetwaarden varieert van 1-5 afhankelijk van de soort ril.

14. Maak meer proefafdrukken om te controleren of de rilposities nu correct zijn.
15. Herhaal de stappen – totdat het gewenste resultaat is bereikt.
16. Wanneer de aflevering naar wens is, selecteert u **OK** om op te slaan en het Vouwaanpassingsprofiel te sluiten.



Opmerking: Als u na meerdere pogingen geen aanvaardbaar resultaat kunt bereiken, selecteert u **OK** om het profiel op te slaan en te sluiten. Neem voor meer hulp contact op met de technische klantenondersteuning.

Afdrukopdracht verzenden

INFORMATIE DIE U MOET WETEN VOORDAT U EEN OPDRACHT AFDRUKT

Basisopdrachtwerkstroom

De basiswerkstroom voor het instellen en verzenden van een afdrukopdracht vanaf de printserver is als volgt:

1. Stel in PredictPrint Media Manager op de printserver de eigenschappen in voor het papier dat u wilt gebruiken en wijs dit papier toe aan de invoerlade.
2. Plaats in de pers het juiste papier voor de opdracht (dat past bij de instellingen van de lade-eigenschappen).
3. Pas in het hoofdvenster van de printserver de opdracht aan (voeg bijvoorbeeld speciale pagina's en tabbladen in) en maak uw afdrukwachtrij waarin de kenmerken van de opdrachten die naar de wachtrij worden verzonden zijn gedefinieerd.
4. Verzend het bestand vanaf de printserver naar de aangesloten pers.

Er kan een van de volgende printservers worden gebruikt met de pers:

- Xerox® EX 4100 Print Server, Powered by Fiery®
- Xerox® EX-P 4100 Print Server, Powered by Fiery®

PredictPrint Media Manager

Begin uw opdrachtwerkstroom bij **PredictPrint Media Manager**. De PredictPrint Media Manager is een aparte toepassing die alleen beschikbaar is op de printserver, niet op de pers. In het hoofdvenster van PredictPrint Media Manager kiest en beheert u Afdrukmaterialen, de profielen van een papiersoort, de papierbibliotheek en de kenmerken van de invoerlade die gebruikt moeten worden bij het afdrukken van een opdracht.



Opmerking: Voor volledige informatie over PredictPrint Media Manager en het instellen van papier en papierladen voor de afdrukopdracht raadpleegt u [PredictPrint Media Manager](#).

Papierladefuncties inschakelen

De systeembeheerder kan op de pers de functie Autom. laden wisselen inschakelen en de laden prioriteren waarnaar wordt overgeschakeld als een van de laden met het gewenste papier leeg raakt.

Opdrachten en wachtrijen definiëren

Raadpleeg de printserverdocumentatie om te leren hoe allerlei soorten opdrachten worden geprogrammeerd, waaronder opdrachten met tabbladen en het gebruik van meerdere papiervarianten uit verschillende laden in dezelfde opdracht.

AFDRUKOPDRACHT VERZENDEN

Er zijn verschillende manieren waarop u een opdracht voor afdrukken kunt verzenden:

- Vanaf uw computerwerkstation (pc of Mac) kunt u met behulp van printerdrivers zoals PostScript en PCL (Printer Command Language) een documentbestand verzenden naar de wachtrij op de printserver. Vanaf de printserver verzendt u de opdracht vervolgens naar de pers.



Opmerking: Zorg dat de juiste printerdrivers op uw computer zijn geïnstalleerd. Raadpleeg de printerdriverdocumentatie of kijk op de website van Xerox voor meer informatie over het downloaden of installeren van printerdrivers.

- Op een extern werkstation, met behulp van een Hot Folders-applicatie om het documentbestand naar de printserver te verzenden.
- Op de printserver, door een documentbestand te importeren in of toe te voegen aan een printerwachtrij. U beheert de opdrachtinstellingen van het document en verzendt het document vervolgens voor afdrukken naar de pers.

Voor informatie over het instellen van de eigenschappen voor een opdracht die u vanaf de printserver verzendt, raadpleegt u [PredictPrint Media Manager](#).

AFDRUKKEN VANAF UW COMPUTER

Het systeem ondersteunt Fiery EX en EX-P printerdrivers. Via de geïnstalleerde printerdrivers op uw computer of Mac kunt u een documentbestand verzenden vanaf het bureaublad naar de printserver. Het bestand kan vervolgens naar de pers worden verzonden om af te drukken.



Opmerking: U kunt ook een sleepfunctie van Hot Folders gebruiken om uw bestanden naar de printserver te verzenden om af te drukken op de pers.

1. Selecteer op uw computer het bestand dat u wilt afdrukken en open het in de desbetreffende applicatie.
2. Selecteer **Bestand > Afdrukken**.
3. Selecteer een wachtrij van de printserver.
4. Selecteer **Eigenschappen** voor de afdrukwachtrij.
5. Selecteer de gewenste afdrukopties, zoals aantal, 1-zijdig of 2-zijdig afdrukken.
6. Klik op **OK** om het venster Eigenschappen te sluiten.
7. Klik op **Afdrukken** om de opdracht naar de wachtrij van de printserver te sturen.

AFDRUKKEN VANAF DE EX OF EX-P PRINT SERVER

U kunt vanaf uw computer uw documentbestanden verzenden naar een directory op de printserver met behulp van de geïnstalleerde printerdrivers. U kunt de documentbestanden ook kopiëren naar een USB-stick en dit soort apparaten vervolgens op de printserver aansluiten voor het importeren.

1. Als u het bestand naar een opslagapparaat hebt gekopieerd, sluit u het apparaat vervolgens aan op de printserver en selecteert u **Funcities > Afdrukken uit bestand**.
2. Selecteer op de EX of EX-P Print Server **Bestand > Opdracht importeren**.
3. Klik op **Toevoegen**.
4. Ga naar het opslagapparaat of een andere directory die de documentbestanden bevat.

5. Selecteer en markeer een van de documentbestanden. Klik op **Openen**.
6. Klik op **Importeren**.
7. Selecteer de gewenste wachtrij, zoals **Verwerken en vasthouden** of **Afdrukken en vasthouden**.
De opdracht wordt verzonden naar de geselecteerde wachtrij of naar de pers en wordt meteen afgedrukt.

INFORMATIE OVER HET AFDRUKKEN OP TABBLADEN

Lees de volgende informatie voordat u een opdracht met tabbladen gaat afdrukken:

- U kunt uw opdracht instellen om voorbedrukte tabbladen in het document in te voegen.
- Gebruik een lade voor de hoofdpagina's, een andere lade voor de voorbedrukte tabbladen en weer een andere lade voor voor- of achteromslagen.
- Hoewel u kunt afdrukken op tabbladen vanuit iedere papierlade van het systeem (lade 1, 2, 3, 5, 6, 7, 8 of 9), wordt u aangeraden lade 6, 7, 8 of 9 te gebruiken voor de beste resultaten.
- Als u wilt nieten of perforeren, gebruikt u alleen lade 5, 6, 7, 8 of 9.
- De invoerrichting hangt af van de lade die u gebruikt.
- Raadpleeg [Papier en media](#) voor informatie en aanwijzingen over het plaatsen en uitlijnen van tabbladen in de laden.

Informatie op de printserver over het programmeren van opdrachten met tabbladen

Er zijn vele soorten tabbladen en tabbladvolgorden beschikbaar. Voorgesneden tabbladen worden veel gebruikt en kennen twee richtingen: enkelvoudige tabbladen in normale setvolgorde of enkelvoudige tabbladen in omgekeerde setvolgorde.

Houd bij het programmeren van tabbladopdrachten en het plaatsen van tabbladen rekening met het volgende:

- Voorgesneden tabbladen kunnen slechts op 1 zijde worden bedrukt
- Er zijn specifieke opdrachtinstellingen die u moet definiëren zoals tabvolgorde, aantal rijen tabbladen, papiergewicht, papierformaat en invoeringen voor of na de hoofdpagina's. Raadpleeg de documentatie bij de printserver voor meer informatie over instellingen.
- Plaats tabbladen altijd LKE in de lade zodat de rechte rand de inoerrand is en de tabs aan de achterste rand liggen.
- Gebruik altijd een complete set tabbladen in de papierladen.
- Als u wilt nieten of perforeren, gebruikt u lade 5, 6, 7, 8, 9 of T1 (invoegeenheid).

Tabbladen bedrukken via de printserver

1. Definieer op de printserver de tabbladen voor de papierlade die u gaat gebruiken.
2. Plaats de tabbladen in lade 1, 2, 3, 5, 6, 7, 8, 9 of T1 (optionele invoegmodule). Raadpleeg hoofdstuk [Papier en media](#).

3. Ga in het printservervenster naar de wachtrij **Vastgehouden** waarin uw document staat. Selecteer het document dat u wilt configureren met tabbladen. Dubbelklik om de eigenschappen van het bestand te openen.
4. Als u klaar bent met de instellingen, selecteert u de toets **Afdrukken**.

De pers drukt de hele set tabbladen af met het gedefinieerde binnenwerk. Tabbladen die niet zijn gebruikt bij de opdracht worden naar de opvangbak verzonden.

Invoerapparaten

DUBBELE GEAVANCEERDE EXTRA GROTE PAPIERINVOER (LADE 8 EN 9)

De dubbele geavanceerde extra grote papierinvoer is een optioneel invoerapparaat dat aan het systeem kan worden toegevoegd om de papiercapaciteit uit te breiden met twee aanvullende laden. Dit optionele invoerapparaat bestaat uit lade 8 en 9.

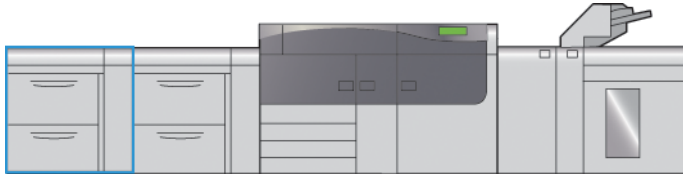

Deze laden zijn geschikt voor diverse papierformaten, waaronder standaard, zware en grote papierformaten. In elke lade kunnen 2.000 vellen gecoat en ongecoat papier worden geplaatst.

De volgende illustraties tonen lade 8 en 9 met en zonder lade 5 (handmatige invoer).

Lade 8 en 9 zonder lade 5

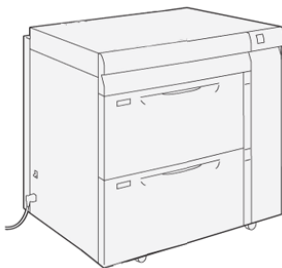

Lade 8 en 9 met lade 5

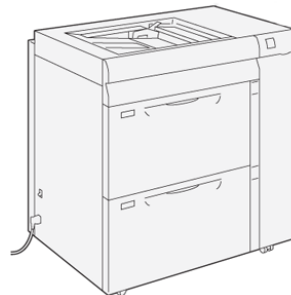

Onderdelen van lade 8 en 9

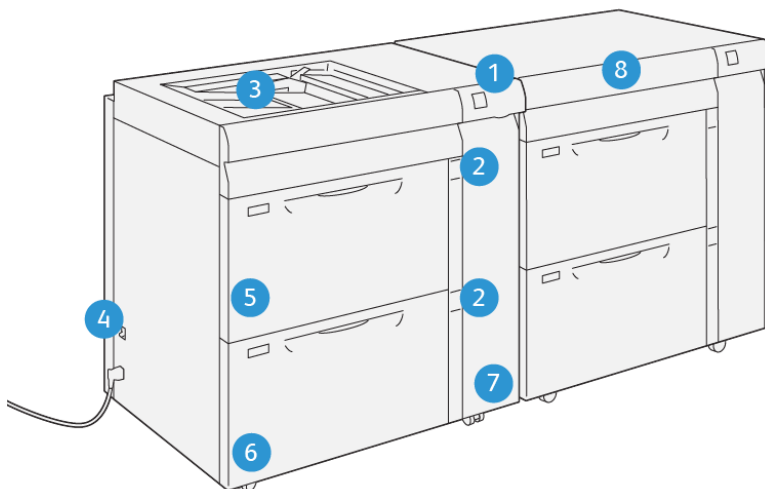

VP3100_013

1. Lampjespaneel voor papierstoringen en fouten
2. Indicatielampjes papierniveau
3. Optionele lade 5 (handmatige invoer)
4. Stroomonderbrekingsschakelaar
5. Lade 8
6. Lade 9
7. Voorpaneel van de invoermodule
8. Bovenste lade (op lade 6 en 7)

Papier en media voor lade 8 en 9

Algemene richtlijnen voor het plaatsen van papier

- Waai het papier uit alvorens het in de papierlade te plaatsen.
- Plaats niet te veel papier in de laden. Zorg dat het geplaatste papier niet boven de maximale vullijn in de lade uitkomt.
- Pas de papiergeleiders aan het papierformaat aan.
- Als er veelvuldig papierstoringen optreden, gebruikt u papier of andere goedgekeurde media uit een nieuw pak.
- Druk niet af op een etiketvel waarop een etiket ontbreekt.

Niet-ondersteunde media

Sommige papiersoorten en ander afdrukmateriaal kunnen de afdrukkwaliteit verminderen, meer papierstoringen veroorzaken of de pers beschadigen. Gebruik geen van de volgende media:

- Ruw of poreus papier
- Inkjetpapier
- Papier van het formaat visitekaartje
- Papier dat is gevouwen of gekreukeld
- Papier dat meer dan 0,47 inch, 12 mm is gekruld
- Papier met uitgeknipte delen of perforaties
- Geniet papier
- Vochtig papier
- Thermisch of warmte-transferpapier
- Vensterenveloppen, enveloppen met metalen klemmen, naden op de zijkanten of plakranden met beschermstrips
- Gewatteerde enveloppen
- Enveloppen

 Opmerking: Voor enveloppen gebruikt u lade 5, 6 of 7.

 Opmerking: Naast de bovenstaande lijst kunnen er andere media zijn die niet worden aanbevolen of ondersteund. Neem voor meer informatie contact op met uw plaatselijke Xerox-vertegenwoordiger.

Richtlijnen voor opslag van papier en media

Juiste opslag van papier en ander afdrukmateriaal zorgt voor een optimale afdrukkwaliteit.

- Bewaar papier in een donkere, koele en relatief droge ruimte. Het meeste papier kan door ultraviolet en zichtbaar licht worden beschadigd. Vooral ultraviolet licht van de zon en tl-lampen is heel schadelijk voor papier.
- Stel het papier zo weinig mogelijk aan fel licht bloot.
- Zorg voor een constante temperatuur en relatieve vochtigheidsgraad.
- Bewaar papier niet op vochtige of natte locaties.
- Papier moet vlak worden opgeslagen, op pallets, in kartonnen dozen, op planken of in kasten.
- Gebruik geen voedsel of drank in de ruimte waar het papier wordt opgeslagen en hiermee wordt gewerkt.
- Open verzegelde pakken papier pas wanneer u het papier in de laden wilt plaatsen. Laat opgeslagen papier in de originele verpakking zitten. De papierverpakking beschermt het papier tegen vochtverlies of vochtopname.
- Sommige speciale media worden verpakt in hersluitbare plastic zakken. Laat de media in de verpakking zitten tot u deze nodig hebt. Bewaar ongebruikte media in de verpakking en sluit deze ter bescherming weer af.

Ondersteund papier

Papierspecificaties voor lade 8 en 9

Voor informatie over papierladespecificaties raadpleegt u [Papierspecificaties voor alle laden](#).

 Opmerking: Raadpleeg altijd de *Recommended Media List (RML, lijst met aanbevolen media)* of de *lijst met geteste substraten (TSL, Tested Substrate List)* voor een uitgebreide lijst met ondersteunde media. De nieuwste versie van de RML of TSL is beschikbaar op www.xerox.com en <https://www.xerox.com/predictprintmedia>.

Papierformaatbereiken voor lade 8 en 9

MINIMUMFORMAAT	MAXIMUMFORMAAT
98 x 146 mm (3,86 x 5,75 inch)	330,2 x 488 mm (13 x 19,2 inch)

Papierlade-informatie over lade 8 en 9

 Opmerking: Iedere invoerlade beschikt over een label met informatie over het plaatsen van papier. Lees deze informatie op de etiketten op het binnenpaneel van de invoerlade voor de juiste richting van die papiersoort als u papier in de lade plaatst.

De specificaties voor iedere lade zijn:

- Maximaal 2000 vellen 24 lb. (90 g/m²) ongecoat papier; 2100 vellen 82 g/m² en 2300 vellen 64 g/m²
- Papiergewicht tussen 52-400 g/m²
- Papiersoorten zijn onder andere transparanten, zwaar papier, gecoat en ongecoat papier, geperforeerd en tabbladen

Papier in lade 8 en 9 plaatsen

1. Selecteer de gewenste papiersoort voor uw afdrukopdracht.
2. Trek de lade langzaam naar buiten tot deze stopt.

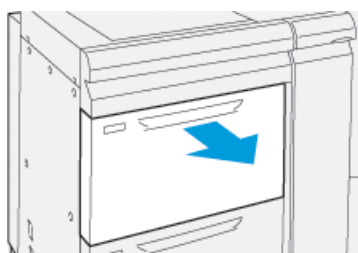

3. Open het pak papier met de verpakingsnaad naar boven.
4. Waai de vellen uit voordat u ze in de lade plaatst.
5. Trek de papiergeleiders naar buiten tot ze niet verder kunnen.

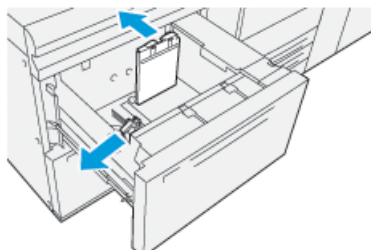

6. Plaats het papier en leg de rand van het papier tegen de rechterkant van de lade.

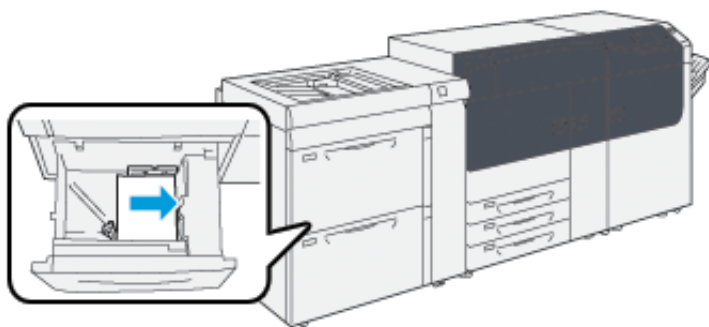

Papier kan in de richting LKE/portret of KKE/landschap worden geplaatst.

7. Stel de papiergeleiders af door de ontgrendelingen van de geleiders in te drukken en de geleiders voorzichtig zo te verplaatsen dat ze de rand van het papier in de lade net raken.

 Opmerking: Zorg dat het geplaatste materiaal niet boven de **MAX**-lijn op de geleiders uitkomt.

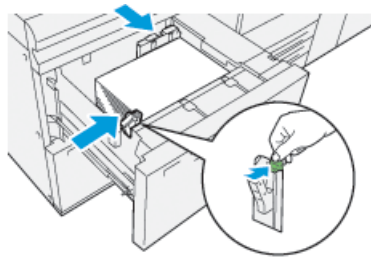

8. Duw de lade voorzichtig naar binnen tot deze niet verder kan.

De Wizard Papier wordt op de printerserver geopend.

9. Scan de streepjescode op het papier en volg daarna de stappen in de Wizard Papier om het papier te configureren.

 Opmerking: Voor meer informatie over het instellen van papier in de wizard Papier raadpleegt u [Streepjescode van media scannen](#).

Papierinvoerprestaties in lade 8 en 9

Als het beeld verkeerd of scheef wordt gedrukt op papier vanuit lade 8 of 9, kunt u de papierinvoerhendels handmatig aanpassen om de afdrukken te verbeteren en te corrigeren.

 **Belangrijk:** Voor de meeste afdrukopdrachten moeten deze hendels in de standaardpositie blijven staan. De positie van deze hendels mag alleen worden aangepast als er een probleem is met scheve afdrukken bij het uitvoeren van een specifieke afdrukopdracht of papiersoort. Als de hendels worden verplaatst, kan dit de problemen met scheve afdrukken juist vergroten bij het afdrukken op bepaalde mediasoorten, zoals gecoat, etiketten, tabbladen, geperforeerd, transparanten, film, briefkaarten en enveloppen.

De aanpassingshendels voor papierinvoer bevinden zich in lade 8 en 9. Met deze hendels kan de nauwkeurigheid van de papierinvoer worden verbeterd en kunnen problemen met scheve papierinvoer worden verminderd.

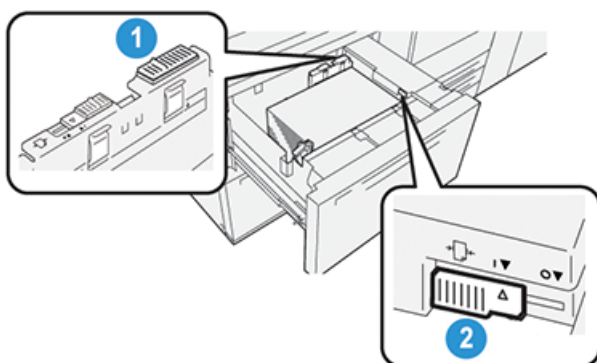

1. Achterste aanpassingshendel voor papierinvoer
2. Rechteraanpassingshendel voor papierinvoer

Invoerprestaties van papier in laden 8 en 9 verbeteren

1. Trek de lade langzaam naar buiten tot deze niet meer verder kan.

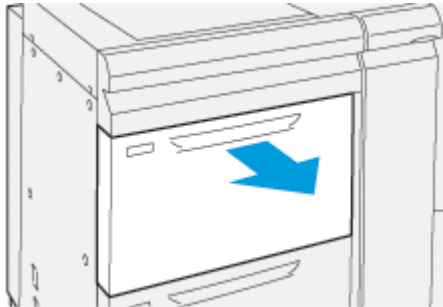

2. Zorg dat het juiste papier in de lade is geplaatst.
3. Ga naar de **PredictPrint Media Manager** op de printerserver.
 - a. Controleer in het venster Lade-eigenschappen of de juiste papiergegevens voor de lade worden weergegeven, zoals formaat, soort, gewicht en de optie voor papierontkrulling en/of uitlijning.
 - b. Selecteer **OK** om het venster Lade-eigenschappen te sluiten.
4. Schuif in de lade de schuifregelaar van de achterste papiergeleider naar **rechts**.

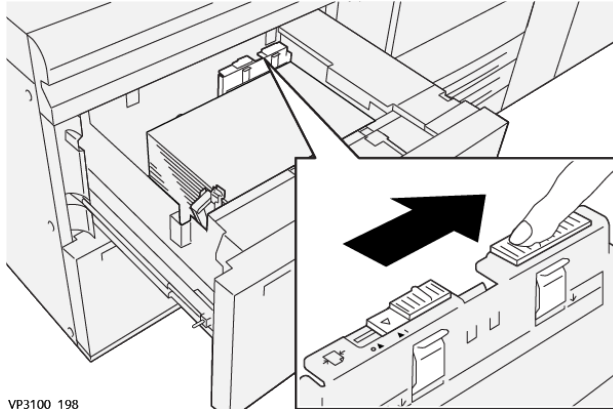

VP3100_198

5. Sluit de lade door deze langzaam naar binnen te duwen tot deze niet verder kan.
6. Voer uw afdrukopdracht uit.

7. Open de lade nadat de afdrukopdracht is voltooid en zet de schuifregelaar van de achterste papiergeleider terug in de standaardpositie door deze naar **links** te schuiven.

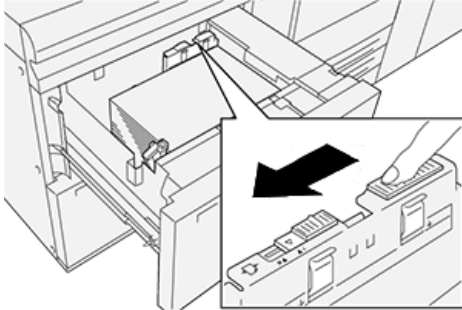

Laat de lade open en ga verder met de volgende stap.

8. Haal de proefdrukken op en beoordeel deze; kies één van onderstaande mogelijkheden:
 - Het papier wordt recht ingevoerd en u bent tevreden met de afdrukken. Sluit de lade en uw taak is voltooid.
 - Het papier wordt scheef ingevoerd en u bent niet tevreden met de afdrukken. Ga door naar de volgende stap.
9. Stel de schuifregelaar voor papierinvoer aan de rechterkant af:
 - a. Schuif in de lade de schuifregelaar van de rechter papiergeleider naar de achterkant van de lade.

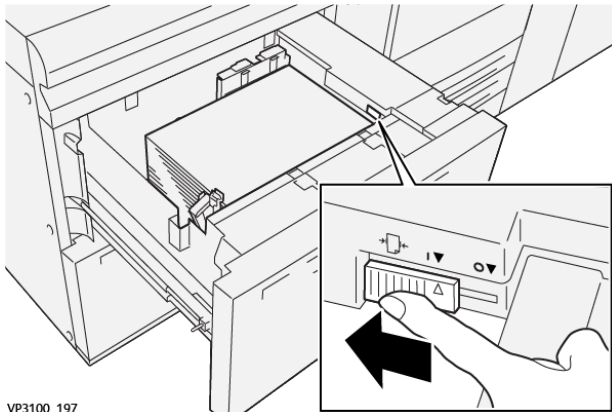

VP3100_197

- b. Sluit de lade en controleer de lade-instellingen in **PredictPrint Media Manager** op de printerserver.
 - c. Voer uw afdrukopdracht uit.

10. Haal de proefdrukken op en beoordeel deze; kies één van onderstaande mogelijkheden:

- Het papier wordt recht ingevoerd en u bent tevreden met de afdrukken; voer deze acties uit:
 1. Open de lade.
 2. Zet de schuifregelaar van de rechterpapiergeleider terug in de standaardpositie door deze naar de voorkant van de lade te schuiven.

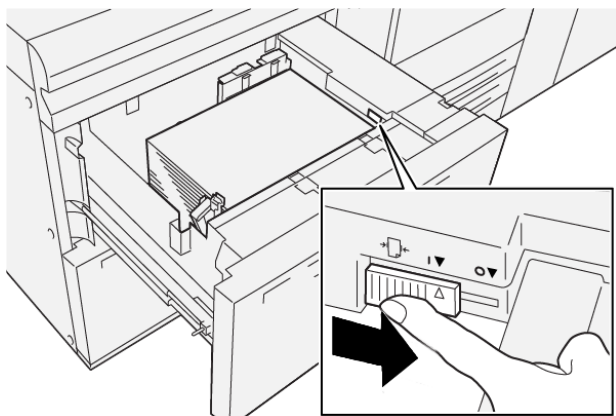

3. Sluit de lade en uw taak is voltooid.

- Het papier wordt scheef ingevoerd en u bent niet tevreden met de afdrukken. Ga door naar de volgende stap.

11. Stel beide geleiders af:

- a. Open de lade en schuif de schuifregelaar van de achterste papiergeleider naar rechts.

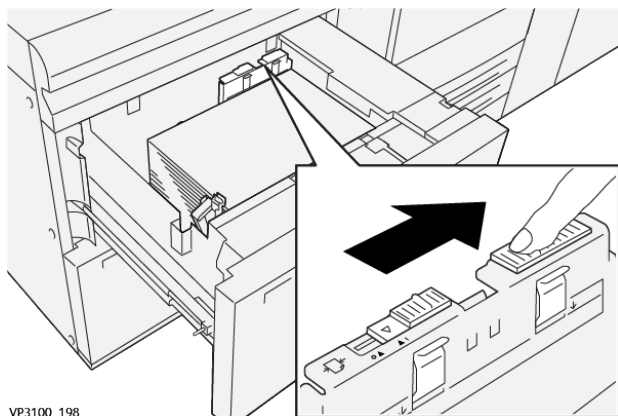

VP3100_198

- b. Zorg dat de schuifregelaar van de rechter papiergeleider nog steeds in de achterste positie staat.

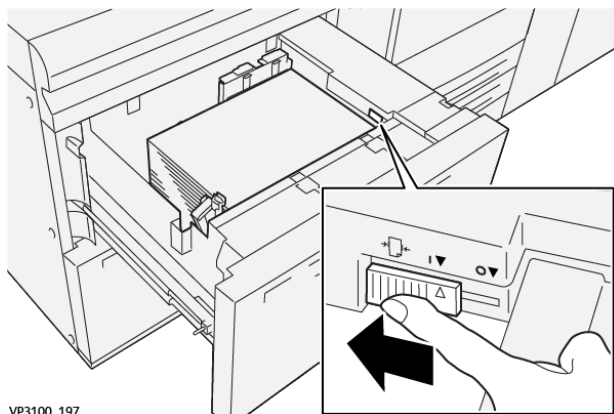

VP3100_197

- c. Sluit de lade en controleer de lade-instellingen in **PredictPrint Media Manager** op de printerserver.
d. Voer uw afdrukopdracht uit.
12. Open de lade nadat de afdrukopdracht is voltooid en zet beide schuifregelaars terug in de standaardposities:
- a. Zet de schuifregelaar van de achterste papiergeleider terug in de standaardpositie door deze naar links te schuiven.

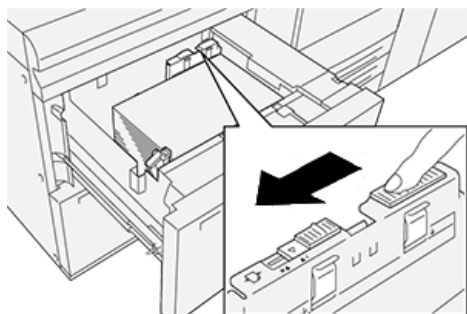

- b. Zet de schuifregelaar van de rechterpapiergeleider terug in de standaardpositie door deze naar de voorkant van de lade te schuiven.

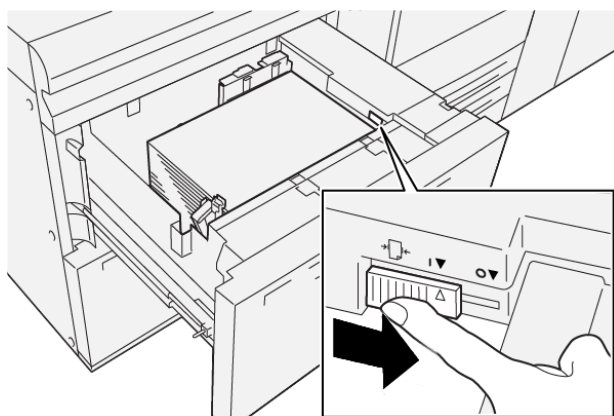

- c. Sluit de lade en ga verder met de volgende stap.

13. Haal de proefdrukken op en beoordeel deze; kies één van onderstaande mogelijkheden:
- Het papier wordt recht ingevoerd en u bent tevreden met de afdrukken; uw taak is voltooid.
 - Het papier wordt scheef ingevoerd en u bent niet tevreden met de afdrukken. Ga door naar de volgende stap.
14. Als u nog steeds scheve afdrukken hebt, raadpleeg dan **PredictPrint Media Manager**. Voer een van de volgende handelingen uit:
- Maak of gebruik een **uitlijningsprofiel** om het probleem te verhelpen.
 - Pas de **uitlijnroldruk** aan om het probleem te verhelpen.
 - Pas de **Regi-loop** aan om het probleem te verhelpen.
- Als het probleem aanhoudt, neemt u contact op met de technische klantenondersteuning.



Belangrijk: Als u een van de functies voor **Geavanceerde papierinstellingen** gebruikt, moet u de functie altijd weer terugzetten op de standaardinstelling voordat u de pers gebruikt.

Afdrukken op speciaal papier

Transparanten

Richtlijnen voor afdrukken op transparanten

Raadpleeg altijd de volgende richtlijnen voordat u transparanten gebruikt:

- Gebruik Xerox-transparanten met verwijderbare strook voor optimale systeemprestaties en beeldprojectie. Deze hoogwaardige transparanten zijn specifiek ontworpen voor optimale afdrukkwaliteit.
- Het gebruik van andere transparanten kan schade aan de pers tot gevolg hebben en resulteren in buitensporig veel onderhoudsbezoeken.
- Transparanten kunnen vanuit alle laden worden bedrukt.
- Gebruik alleen transparanten die in de Lijst geteste media staan vermeld.
- Combineer geen papier met losse transparanten in dezelfde lade. Anders kunnen papierstoringen ontstaan.
- Plaats niet meer dan 100 transparanten tegelijk in een papierlade.
- Plaats transparanten van het formaat 8,5 x 11 inch, A4 alleen LKE (portret).
- Waai de transparanten uit zodat deze niet aan elkaar blijven plakken voordat u deze in de lade plaatst.
- Plaats transparanten boven op een kleine stapel papier van hetzelfde formaat.
- Zorg in **PredictPrint Media Manager**, dat u **Transparanten** als papier- of mediasoort selecteert en selecteer vervolgens de lade met daarin de transparanten als papierbron.
- De maximumhoogte van de afleveringsstapel mag niet meer dan 100 transparanten zijn.

Transparanten in lade 8 en 9 plaatsen

Plaats de transparanten in LKE (portret) en lijk de rand van de transparanten uit tegen de rechterkant van de lade met de te bedrukken zijde omhoog.

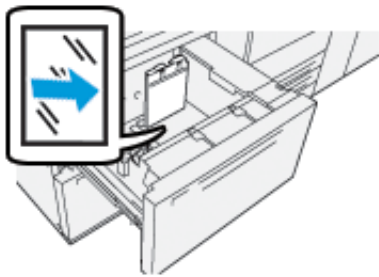

Geperforeerd papier

Richtlijnen voor afdrukken op geperforeerd papier

Geperforeerd papier wordt gedefinieerd als papier met twee of meer gaatjes langs één rand dat in ringmappen en notitieboeken kan worden gebruikt.

Raadpleeg altijd de volgende richtlijnen voordat u geperforeerd papier gebruikt:

- Papier met perforatiegaten kan vanuit alle laden worden bedrukt.
- Geperforeerd papier kan in de richting LKE/portret of KKE/landschap worden geplaatst.
- Plaats de gaten lang de voorrand, zoals aangegeven op de afbeelding voor op de lade.
- Plaats geperforeerd papier met de te bedrukken zijde omhoog.
- U moet controleren of er geen uitgeboorde stukjes papier in de stapel zijn achtergebleven, om storingen of schade aan de pers te voorkomen.

Geperforeerd papier in lade 8 en 9 plaatsen

Invoerrichting lange kant eerst (LKE)

Plaats en lijn het papier uit tegen de rechterkant van de lade voor de richting LKE.

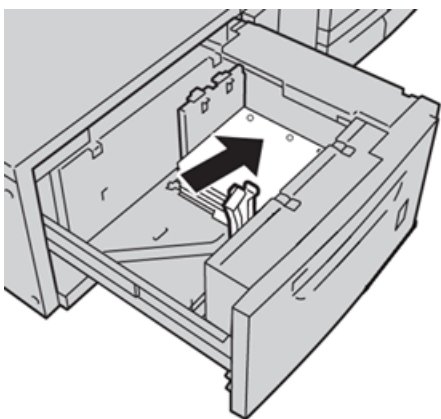

Invoerrichting korte kant eerst (KKE)

Plaats en lijn het papier uit tegen de rechterkant van de lade voor de richting KKE.

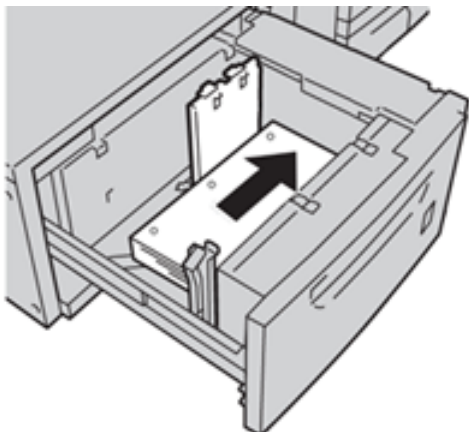

Tabbladen

Richtlijnen voor afdrukken op tabbladen

Raadpleeg altijd de volgende richtlijnen voordat u tabbladen gebruikt:

- Tabbladen kunnen vanuit alle lades worden bedrukt.
- Tabbladen worden alleen met de lange kant eerst (LKE) in de lade geplaatst.
- Tabbladen worden zo geplaatst dat de rechte rand in de invoerriem ligt.
- U kunt enkelvoudige tabbladen in normale setvolgorde of in omgekeerde setvolgorde plaatsen.
- Raadpleeg de documentatie bij de printserver voor uitgebreide informatie over het instellen van een opdracht voor tabbladen op uw printserver.
- Als er een papierstoring optreedt terwijl sets met tabbladen worden gebruikt, annuleert u de opdracht en begint u opnieuw.

Tabbladen in lade 8 en 9 plaatsen

Plaats de tabbladen LKE, met de te bedrukken zijde omlaag. Lijn de rechte rand van de tabbladen uit tegen de rechterkant van de lade, met de tabs aan de linkerkant.

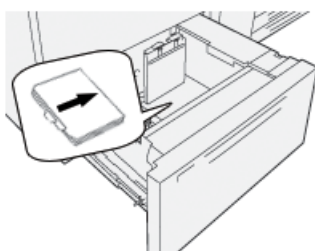

Enkelvoudige tabbladen in normale volgorde plaatsen

Plaats enkelvoudige tabbladen in normale volgorde met de uitsparing van het eerste blanco tabblad naar de voorkant van de lade gericht.

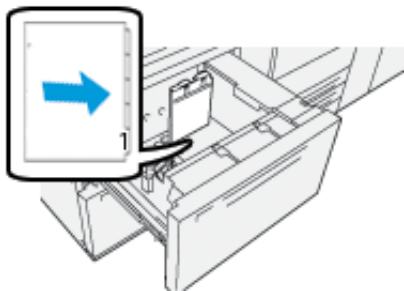

Enkelvoudige tabbladen in omgekeerde volgorde plaatsen

Plaats enkelvoudige tabbladen in omgekeerde volgorde met de uitsparing van het eerste blanco tabblad naar de achterkant van de lade gericht.

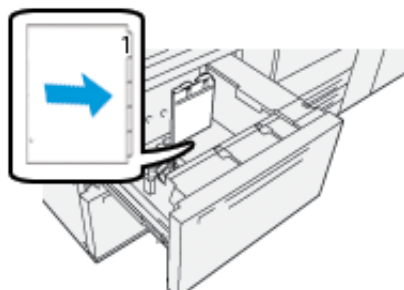

Etiketten

Richtlijnen voor afdrukken op etiketten

Raadpleeg altijd de volgende richtlijnen voordat u etiketten gebruikt:

- Etiketten kunnen vanuit alle laden worden afgedrukt.
- Laden 8 en 9 kunnen vellen met een maximumgewicht van 400 g/m² bevatten
- Wanneer u het afdrukbestand verzendt, selecteert u **Etiketten** als dePapier soort en daarna selecteert u bij Papierbron de lade die de etiketten bevat.
- Gebruik etiketten die voor laserprinters bedoeld zijn.
- Gebruik geen vinyl- of zelfklevende etiketten.
- Druk slechts op één zijde van het vel etiketten af.
- Gebruik geen vellen waarop etiketten ontbreken. Onvolledige vellen kunnen de pers beschadigen.
- Bewaar niet-gebruikte etiketten liggend in de originele verpakking.
- Laat de vellen met etiketten in de oorspronkelijke verpakking zitten totdat u ze gaat gebruiken.
- Plaats ongebruikte vellen met etiketten weer in de oorspronkelijke verpakking en sluit deze goed.
- Bewaar etiketten niet in zeer droge, vochtige, warme of koude omgevingen.
- Draai de stapel vellen regelmatig om.

- Als etiketten erg lang onder extreme omstandigheden zijn opgeslagen, kunnen de vellen omkrullen en vastlopen in de pers.

Etiketten in lade 8 en 9 plaatsen

Plaats etiketten in lade 8 en 9 met de etiketten omhoog.

Glanspapier

Richtlijnen voor afdrukken op glanzend papier

Glanzend papier is een soort gecoat papier dat vanuit alle laden kan worden bedrukt.

Raadpleeg altijd de volgende richtlijnen voordat u glanzend papier gebruikt:

- Selecteer **Gecoat** als Papersoort en selecteer vervolgens de lade met daarin het glanzende papier als de **Papierbron**.
- Selecteer het juiste **papiergewicht** en **formaat**.
- Open verzegelde pakken glanzend papier pas wanneer u het papier in de pers wilt plaatsen.
- Bewaar glanspapier plat in de originele verpakking.
- Verwijder al het overige papier uit de lade voordat u glanspapier plaatst.
- Plaats alleen de hoeveelheid glanzend papier die u denkt nodig te hebben. Verwijder het ongebruikte gedeelte uit de lade als u klaar bent met afdrukken.
- Plaats het ongebruikte glanspapier terug in de oorspronkelijke verpakking en sluit de verpakking goed af voor later gebruik.
- Draai de stapel vellen regelmatig om.
- Als glanzend papier erg lang is opgeslagen onder extreme omstandigheden, kan het gaan omkrullen en vastlopen in de pers.

Briefkaarten

Richtlijnen voor afdrukken op briefkaarten

Raadpleeg altijd de volgende richtlijnen voordat u briefkaartpapier gebruikt:



Tip: Als u op briefkaarten afdrukt vanuit lade 8 of 9, hebt u de briefkaartbeugel nodig. installeer de briefkaartbeugel altijd voordat u briefkaarten in deze lade plaatst en bedrukt.

- Er kan vanuit lade 5, 6, 7, 8 en 9 op briefkaarten worden afgedrukt.
- Open verzegelde pakken briefkaartpapier pas wanneer u het papier in de pers wilt plaatsen.
- Bewaar briefkaartpapier plat in de originele verpakking.
- Verwijder al het papier uit de lade voordat u briefkaartpapier plaatst.
- Plaats alleen de hoeveelheid briefkaartpapier die u wilt gaan gebruiken en verwijder al het ongebruikte papier uit de lade als u klaar bent met afdrukken.
- Plaats het ongebruikte papier terug in de oorspronkelijke verpakking en sluit de verpakking goed af voor later gebruik.

- Verwijder en bewaar de briefkaartbeugel altijd bij gebruik van lade 8 of 9 wanneer u klaar bent met afdrukken.
- Draai de stapel briefkaartpapier regelmatig om.
- Als briefkaartpapier erg lang onder extreme omstandigheden zijn opgeslagen, kan het papier vastlopen in de pers.
- Selecteer bij het verzenden van het adrukbestand vanuit **PredictPrint Media Manager** of de printerdriver de volgende opties:
 - Selecteer **Aangepast papier** als Papiersoort, en voer daarna bij **Formaat** de afmetingen in van de briefkaart.
 - Voer het **Papiergewicht** in voor het briefkaartpapier.
 - Selecteer lade 8 of 9 als de Papierbron.

Ondersteunde briefkaartformaten

BRIEFKAARTFORMAAT	INVOERRICHTING
101,6 x 152,4 mm (4 x 6 inch)	Korte Kant Eerst (KKE)
A6, 148 x 105 mm (5,8 x 4,1 inch)	Korte Kant Eerst (KKE)

Briefkaarten in lade 8 en 9 plaatsen

 Opmerking: Installeer de briefkaartbeugel voordat u op briefkaarten gaat afdrukken.

1. Open langzaam een van de papierladen totdat deze stopt en verwijder het papier.

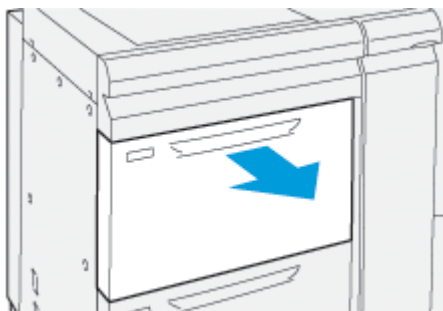

2. Zet de papiergeleiders in de breedste stand.

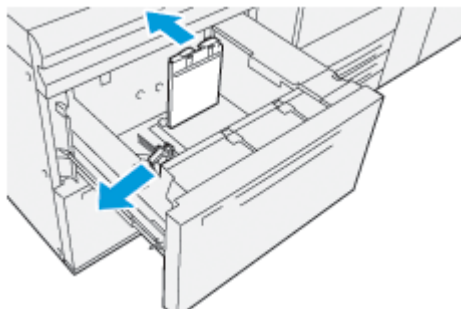

3. Om de briefkaartbeugel te verwijderen, maakt u de schroef aan de linkerkant van de lade los (1) en verwijdert u de beugel (2).

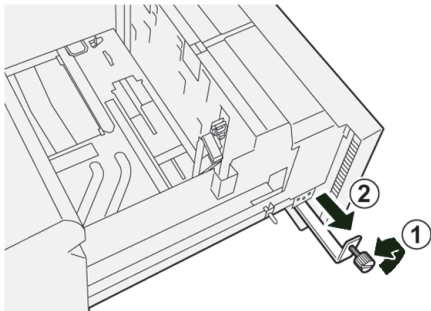

4. Installeer de briefkaartbeugel:

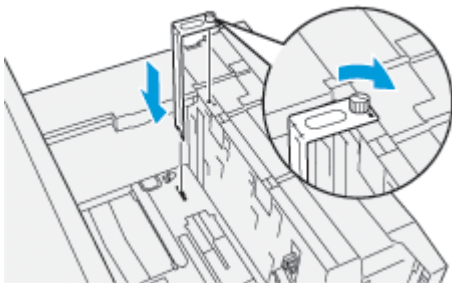

- a. Plaats de briefkaartbeugel op de locatiepenningen van het bovenframe en in de gleuven op de bodem van de lade.
 - b. Maak de duimschroeven vast, zodat de briefkaartbeugel wordt vergrendeld.
5. Plaats de briefkaarten KKE in de lade en leg ze tegen de rechterkant van de lade.

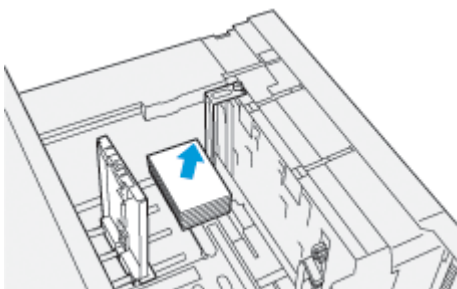

6. Pas de papiergeleiders aan zodat ze tegen het papier zijn gedrukt.

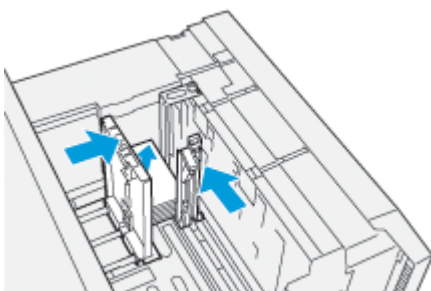

7. Sluit de papierlade en bevestig de nieuwe instellingen op de printersserver.
8. Voer uw afdrukopdracht uit.
9. Als uw opdracht is afgedrukt, verwijdert u de briefkaarten en de briefkaartbeugel uit de lade.
10. Berg de briefkaartbeugel op in de opbergruimte aan de linkerkant van de lade (1) en draai de schroef vast (2).

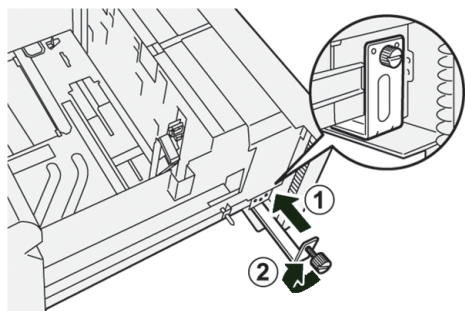

Specificaties van lade 8 en 9

ITEM	SPECIFICATIE
Velformaat	Raadpleeg Papierspecificaties voor alle laden
Papiergewicht	52-400 g/m ²
Papiercapaciteit	2000 vel per lade (4000 vel in totaal)  Belangrijk: Bij gebruik van Xerox-bankpostpapier van maximaal 24 lb., 90 g/m ² .

Xerox® XLS automatische invoerkit

Gebruik van de Xerox® XLS automatische invoerkit

De optionele Xerox® XLS automatische invoerkit wappert het papier in de invoegmodule voor meerdere vellen met behulp van ventilatoren. Met de Xerox® XLS automatische invoerkit kan de nauwkeurigheid van de invoer van lange media en zware media worden verbeterd.

Als de aan/uit-schakelaar van de Xerox® XLS automatische invoerkit in de stand Aan staat, worden de ventilatoren automatisch ingeschakeld als u media in de invoegmodule voor meerdere vellen plaatst.

ONDERDELEN VAN DE XEROX® XLS AUTOMATISCHE INVOERKIT

1. Aan/uit-schakelaar

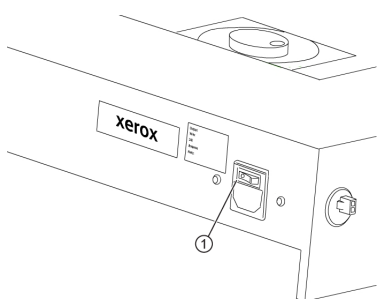

2. Ventilatoren

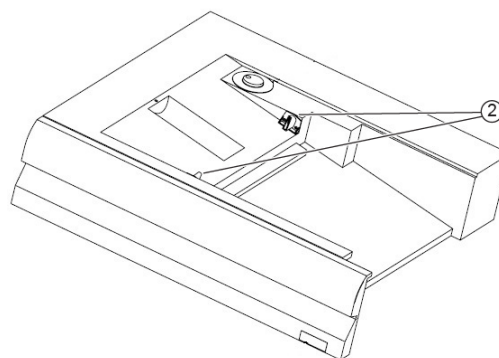



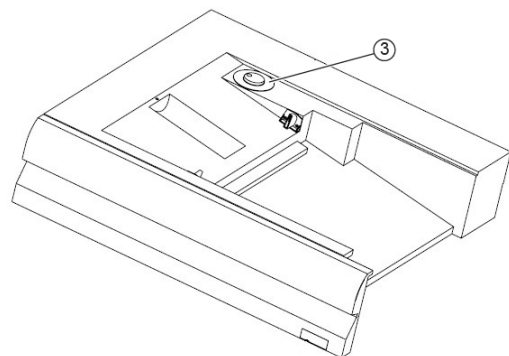

3. Snelheidsknop



1. Zet de aan/uit-schakelaar in de stand Aan om de Xerox® XLS automatische invoerkit in te schakelen. De aan/uit-schakelaar bevindt zich aan de achterkant van de invoegmodule voor meerdere vellen.
2. Plaats media in de lade van de invoegmodule voor meerdere vellen. De ventilatoren worden automatisch ingeschakeld.

3. Als u de snelheid van de ventilatoren wilt aanpassen, draait u de knop naar de gewenste snelheid voor het gewicht van de media.

SNELHEID VAN VENTILATOREN	ONDERSTEUND MEDIAGEWICHT
	Minder dan 100 g/m ²
	100-200 g/m ²
	Meer dan 200 g/m ²

-  Opmerking: Als de Xerox® XLS automatische invoerkit niet wordt gebruikt, verwijdert u al het materiaal uit de invoegmodule voor meerdere vellen om ervoor te zorgen dat de ventilatoren worden uitgeschakeld.
-  Opmerking: Als u de pers uitschakelt, raadt Xerox u aan om ook de Xerox® XLS automatische invoerkit uit te schakelen met behulp van de bijbehorende aan/uit-schakelaar.

HCVF (HIGH CAPACITY XLS VACUUM FEEDER) EN DUBBELE HCVF (DUAL HIGH CAPACITY XLS VACUUM FEEDER)

Onderdelen van de XLS-vacuüminvoer voor hoge capaciteit (HCVF)

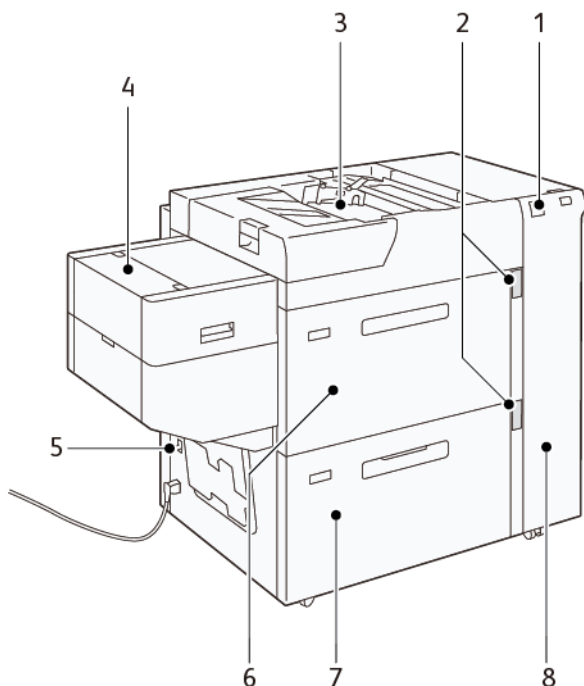

1. Foutindicatielampje
2. Indicatielampje Papierniveau en Lade in gebruik
3. Lade 5, handmatige invoer
4. Extra lange vellen-invoereenheid (XLS)
5. Stroomonderbrekingschakelaar
6. Lade 6 van de HCVF
7. Lade 7 van de HCVF
8. Rechterzijpaneel

De volgende informatie heeft betrekking op de XLS-vacuüminvoer voor hoge capaciteit:

- Wanneer er een papierstoring optreedt, gaat het foutindicatielampje branden.
- Bij het indicatielampje Papierniveau, wanneer de bijbehorende lade actief is, brandt het bovenste actieve indicatielampje. De vier middelste indicatielampjes, 1=25%, duiden de hoeveelheid resterend papier aan. Wanneer alle vier indicatielampjes zijn uitgeschakeld, is de lade leeg en brandt het indicatielampje Papierlade leeg.
- In het geval van een stroomstoring of kortsluiting, wordt de elektrische voeding naar het apparaat automatisch onderbroken door de stroomonderbreker.

- Open het rechterzijpaneel om papierstoringen te verhelpen.

Onderdelen van de dubbele HCVF

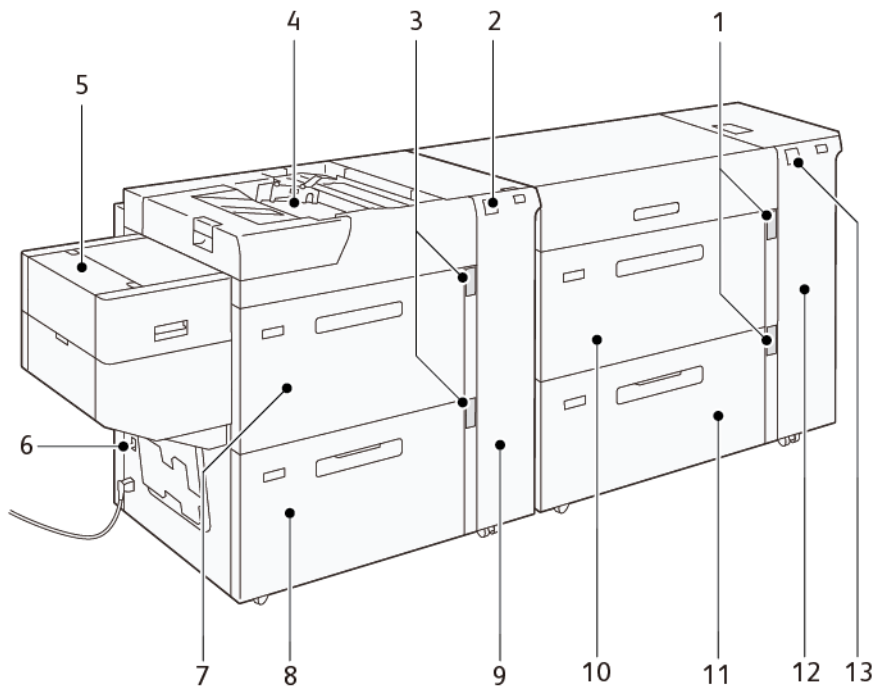

1. Indicatielampje Papierniveau en Lade in gebruik voor lade voor lade 6 en 7
2. Foutindicatielampje voor lade 8 en 9
3. Papierniveau- en lade-in-gebruikindicatielampje voor lade 8 en 9
4. Lade 5, handmatige invoer
5. Extra lange vellen-invoereenheid (XLS)
6. Stroomonderbrekingschakelaar
7. Lade 8 van de HCVF
8. Lade 9 van de HCVF
9. Rechterzijpaneel voor lade 8 en 9
10. Lade 6 van de HCVF
11. Lade 7 van de HCVF
12. Rechterzijpaneel voor lade 6 en 7
13. Foutindicatielampje voor lade 6 en 7

Stroomonderbrekingsschakelaar

Onder normale bedrijfsomstandigheden staat de stroomonderbrekingsschakelaar in de stand omhoog. Schakel de stroomonderbreker uit voordat u de HCVF verplaatst of als de HCVF gedurende langere tijd inactief is. Zet de schakelaar in de stand omlaag om de stroomonderbreker uit te schakelen.

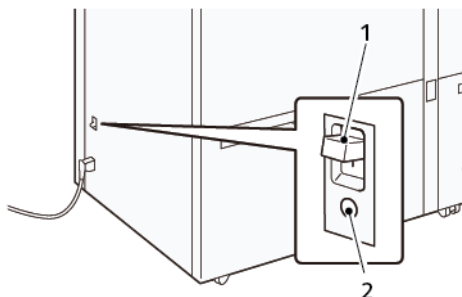

1. Stroomonderbrekingsschakelaar
2. Testknop



Opmerking: Wanneer een fout wordt gedetecteerd, wordt de voeding naar de stroomonderbreker automatisch onderbroken. Raak de onderbrekers niet aan onder normale bedrijfsomstandigheden.

Specificaties van de HCVF (High Capacity XLS Vacuum Feeder)

Ondersteunde papiersoorten en -gewichten

LADEN	PAPIERFORMATEN	GEWICHTEN
Lade 5, handmatige invoer*	Standaard: <ul style="list-style-type: none"> • Maximaal: SRA3 (320 x 450 mm), 320 x 488 mm (12,6 x 19,2 inch) • Minimum: Briefkaart, 100 x 148 mm (3,9 x 5,8 inch) Aangepast: <ul style="list-style-type: none"> • Breedte: 98–330,2 mm (3,8–13 inch) • Lengte: 146–660 mm (5,7–26 inch) 	52-400 g/m ²
HCVF-lade 7 of Lade 6, 7 en 9 van dubbele HCVF	Standaard: <ul style="list-style-type: none"> • Maximaal: SRA3 (320 x 450 mm), 320 x 488 mm (12,6 x 19,2 inch) 	52-400 g/m ²

LADEN	PAPIERFORMATEN	GEWICHTEN
	<ul style="list-style-type: none"> Minimum: Briefkaart, 100 x 148 mm (3,9 x 5,8 inch) 	
	Aangepast: <ul style="list-style-type: none"> Breedte: 98–330,2 mm (3,8–13 inch) Lengte: 148–488 mm (5,8–19,2 inch) 	
Extra lange vellen-invoereenheid (XLS):	Standaard: <ul style="list-style-type: none"> Maximaal: SRA3 (320 x 450 mm), 320 x 488 mm (12,6 x 19,2 inch) Minimum: 210 x 297 mm (8,3 x 11,7 inch) 	52-400 g/m ²
	Aangepast: <ul style="list-style-type: none"> Breedte: 210–330,2 mm (8,2–13 inch) Lengte: 210–1200 mm (8,2–47,2 inch) 	
* Als de pers voorzien is van een dubbele HCVF (Dual High Capacity XLS Vacuum Feeder), wordt lade 5, de handmatige invoer, op de tweede HCVF geïnstalleerd.		

Ladecapaciteit van de HCVF (High Capacity XLS Vacuum Feeder)

- Lade 5, handmatige invoer: 250 vellen
- HCVF-lade 7 of lade 6, 7 en 9 van dubbele HCVF 2100 vellen voor elke lade
- Extra lange vellen-invoereenheid (XLS): 700 vellen



Opmerking: De waarden zijn gebaseerd op papier met een gewicht van 90 g/m².

Paper en media voor XLS-vacuüminvoer voor hoge capaciteit



Belangrijk:

- Het plaatsen van papier boven de maximale vullijn kan papierstoringen of apparaatstoringen veroorzaken.
- Positioneer de geleiders op de juiste plaats zodat deze overeenkomen met het papierformaat. Verkeerd gepositioneerde geleiders kunnen foutieve invoeren en papierstoringen veroorzaken.
- Wanneer de voeding wordt hersteld terwijl de bodemplaat van de lade omhoog komt, is het mogelijk dat de plaat niet verder omhoog beweegt. Trek in dit geval de lade eruit, zorg ervoor dat de plaat volledig naar beneden zakt en duw de lade langzaam en stevig in de printer.

-  **Opmerking:** Wanneer papiervellen geplaatst of ingevoerd worden, maakt de lade een geluid van toegevoerde lucht. Dit geluid wordt veroorzaakt door de ventilatorfunctie en is geen abnormaal geluid.

Papier in de laden van de HCVF (High Capacity XLS Vacuum Feeder) plaatsen

-  **Belangrijk:** Als er minder dan 100 vellen papier worden geplaatst, oefenen de ladegeleiders te veel druk op het papier uit, waardoor het papier scheeftrekt. Scheefgetrokken papier leidt tot papierstoringen.

1. Trek de lade naar u toe tot deze stopt.

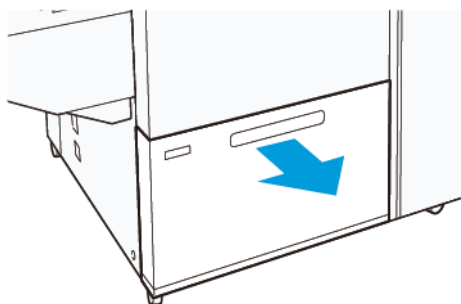

2. Verwijder het resterende papier uit de lade.
3. Buig de vellen heen en weer en waai ze uit. Lijn de randen van de stapel vervolgens uit op een vlakke ondergrond. Hiermee scheidt u vellen die mogelijk aan elkaar vastzitten en verlaagt u de kans op papierstoringen.

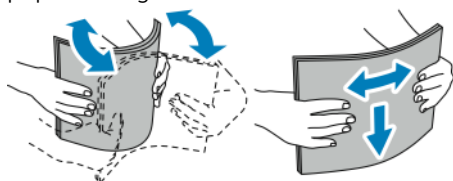

4. Plaats 100-500 vellen papier. Bij voorbedrukt papier plaatst u het papier met de bedrukte zijde omhoog.

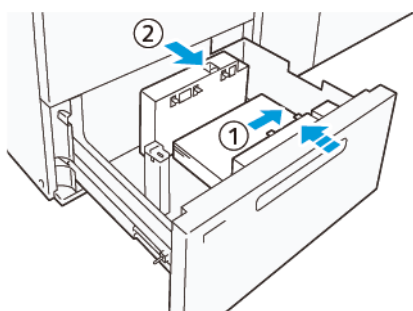

- a. Lijn de randen van het papier tegen de rechterraand van de lade (1) uit. Papier kan met de lange kant eerst (LKE) (portretrichting) of met de korte kant eerst (KKE) (landschapsrichting) worden geplaatst.
- b. Stel de papiergeleiders af door de ontgrendelingen van de geleiders in te drukken en de geleiders voorzichtig zo te verplaatsen dat ze de randen van het papier in de lade (2) net raken.

5. Plaats de resterende vellen in de lade en lijn de randen van het papier vervolgens in de aangegeven richting (1) uit. Stel de papiergeleiders af door de ontgrendelingen van de geleiders in te drukken en de geleiders voorzichtig zo te verplaatsen dat ze de randen van het papier (2) net raken.

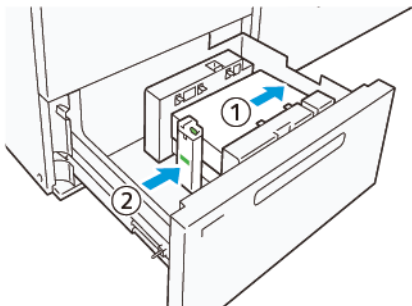

6. Duw de lade voorzichtig in de pers tot deze stopt.

Speciaal papier

Geperforeerd papier

Plaats geperforeerd papier met de gaten naar rechts wanneer u naar de voorkant van de HCVF kijkt.

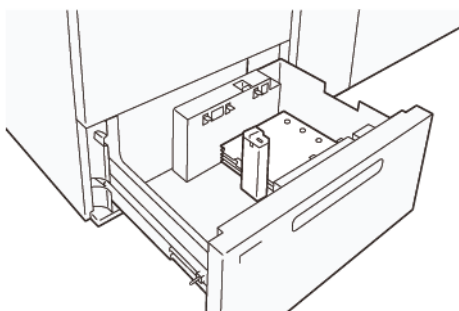

Voorgesneden tabbladen

Plaats voorgesneden tabbladen met de tabs naar links wanneer u naar de voorkant van de HCVF kijkt. Nadat u het papier hebt geplaatst, installeert u de juiste tabbladgeleider op de eindgeleider, aan de korte kant van het papier.



Opmerking: Controleer dat de tabs van het voorgesneden tabblad in de groef van de tabbladgeleiders passen.

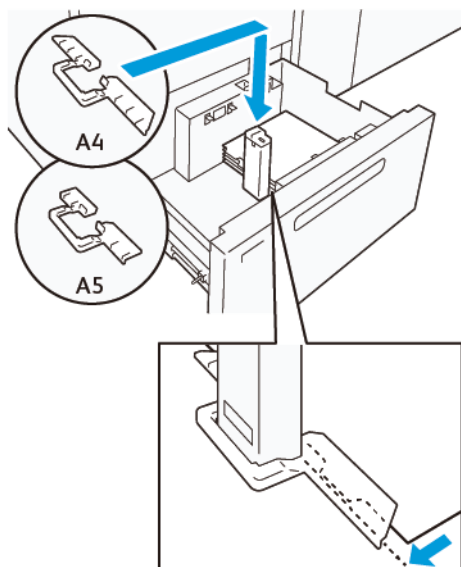

Instelling Briefkaart

Als u papier van portretformaat 98-181,9 mm of kleiner wilt plaatsen, bevestigt u de briefkaartkit op de HCVF-lade (High Capacity Vacuum Feeder). De briefkaartkit kan alleen in de HCVF-laden worden gebruikt. U kunt de briefkaartkit niet gebruiken met laden voor extra lange vellen (XLS).

De volgende procedure beschrijft hoe u papier plaatst met behulp van de briefkaartgeleiders.

1. Trek de lade naar u toe tot deze stopt.

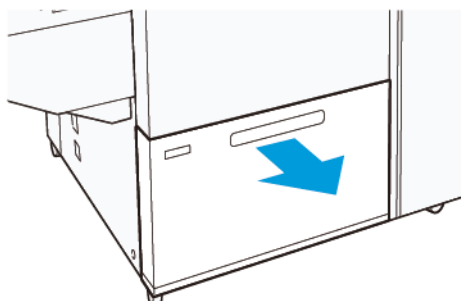

2. Verwijder het resterende papier uit de lade.
3. Om de briefkaartkit te plaatsen, verwijdert u de briefkaartgeleiders uit de opbergruimte.
4. Verwijder de schotten.
 - a. Vouw de schotten (1).
 - b. Til de stapel schotten op en verwijder deze (2).

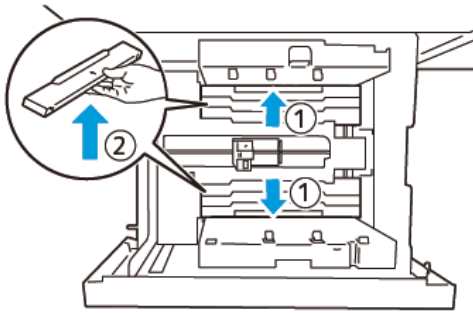

5. Plaats geleider B in de sleuven aan de zijkant (1) en onderkant (2) van de lade. Draai de schroef vast om de geleider vast te zetten (3).

! **Let op:** Als de schroef niet volledig wordt vastgedraaid, kan deze loskomen en het transportapparaat raken, wat kan leiden tot het defect raken van het transportapparaat.

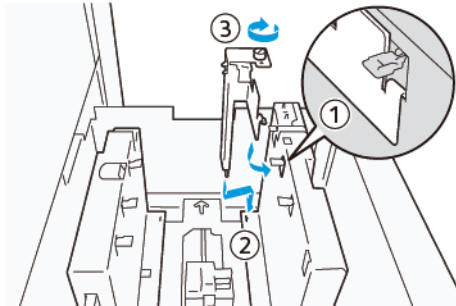

6. Plaats geleider A in de sleuf aan de binnenkant (1) en onderkant (2) van de lade. Draai de schroef vast om de geleider vast te zetten (3).

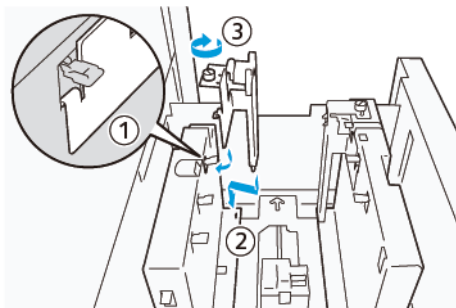

7. Plaats 100-500 vellen papier en lijn de papierranden in de aangeduide richting (1) uit. Bij voorbedrukt papier plaatst u het papier met de bedrukte zijde omhoog. Houd de zijgeleiders bij de greep vast en verschuif deze zodat ze de randen van het papier net raken (2).

 **Opmerking:** Zorg ervoor dat u het papier in de richting korte kant eerst (KKE) plaatst. De rechterzijde van de korte rand van de briefkaart is de voorrand (1).

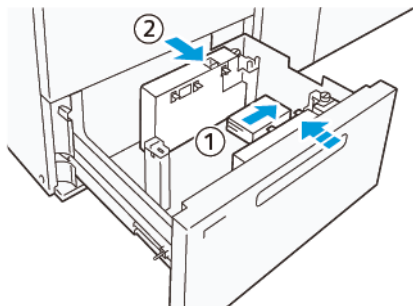

8. Plaats de resterende vellen in de lade.
 - a. Lijn de randen van het papier in de aangegeven richting uit (1).
 - b. Verschuif de eindgeleider zodat deze de korte randen van het papier net raakt (2).
Stel de papiergeleiders af door de ontgrendeling van de geleiders in te drukken en de geleiders voorzichtig zo te verplaatsen dat ze de rand van het papier net raken.

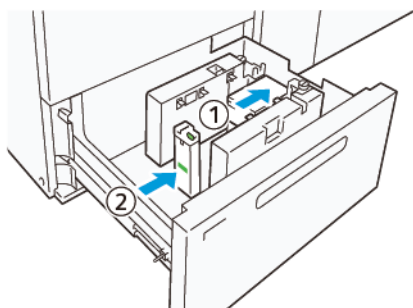

9. Duw de lade voorzichtig in de pers tot deze stopt.
10. Ga als volgt te werk om de briefkaartgeleiders te verwijderen en op te bergen:
 - a. Verwijder al het papier uit de lade.
 - b. Draai de schroef van de briefkaartgeleider los.

11. Nadat u de briefkaartgeleiders hebt verwijderd, plaatst u de schotten op hun oorspronkelijke plek en vouwt u ze uit.

 **Opmerking:** Hang de randen van de lamellen aan de afgeschuinde lamellenhouders aan beide uiteinden van de verstelbare zijgeleider. Controleer dat ze stevig vastzitten.

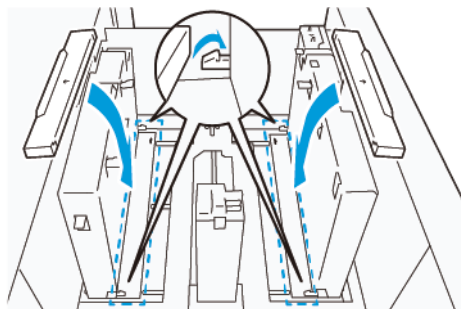

12. Berg de briefkaartgeleiders op in de opbergruimte.

 **Opmerking:** Lijn de driehoekige markeringen uit zodat de lamellen in de juiste richting kunnen worden gemonteerd. In de volgende afbeelding is de markering op de geleider aan de bovenrand van het papier niet zichtbaar en wordt de markering op de geleider aan de onderrand van het papier in de juiste staat weergegeven.

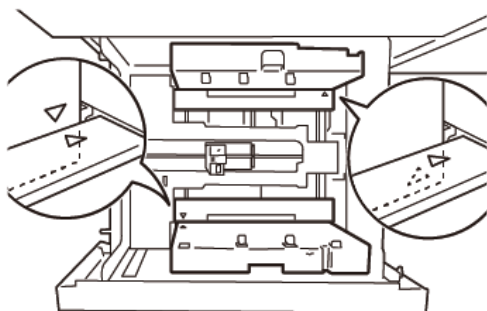

Instelling voor enveloppen

Voordat u enveloppen in de papierlade plaatst, moet u de volgende richtlijnen voor enveloppen lezen en in acht nemen:

- Gekrulde of golvende randen: Als er enveloppen met gekrulde of golvende randen zijn, vervangt u de enveloppen of maakt u de randen recht.
- Aan elkaar vast of aan elkaar gelijmd: Verwijder de lijm indien nodig en zorg dat de kleefoppervlakken van de enveloppen elkaar niet raken.
- Doorgelopen lijm: Veeg de lijm indien nodig weg.
- Gevouwen of niet vlakke oppervlakken: Maak de bovenkant van de stapel enveloppen als volgt vlak:
 1. Plaats 100 enveloppen op een gelijk tafelblad.
 2. Druk op de hogere kant van de stapel enveloppen.

3. Als de hogere kant niet vlakker wordt, vermindert u het aantal geplaatste enveloppen tot de stapel vlak wordt.
 4. Herhaal dit voor de volgende 100 enveloppen. Als u bijvoorbeeld 300 enveloppen gereed moet maken, moet u dit drie keer uitvoeren.
- Zorg dat de bovenkant van de geplaatste enveloppen vlak is gemaakt. Zorg dat het hoogteverschil tussen de voor- en achterrand van de envelop niet meer dan 1 cm bedraagt., en dat de voorrand van de envelop aan de lagere kant is geplaatst. Deze richtlijn is alleen van toepassing wanneer de grote-enveloppenkit niet wordt gebruikt.

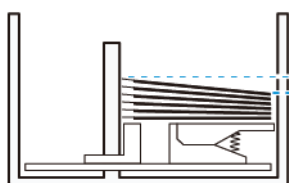

Minder dan 1 cm.

Informatie voor het plaatsen en de richting van enveloppen

- Te plaatsen zijde: Plaats enveloppen met de bedrukte zijde omhoog.
- Plaatsrichting met de klep open: Plaats enveloppen met de klep naar links wanneer u voor het apparaat staat.

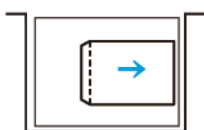

- Plaatsrichting met de klep gesloten: Plaats enveloppen met de klep naar rechts wanneer u voor het apparaat staat.



- Wanneer u zelfklevende enveloppen plaatst, moet u de klep dichtvouwen.
- Als het gewicht van enveloppen verschillend is, wordt invoer van meerdere vellen tegelijk gedetecteerd.
- Als de aflevering niet naar verwachting is vanwege de beeldrichting of omdat de kleppen open of gesloten zijn, wijzigt u de beeldrichting op de printserver. Wanneer u de beeldrichting op de printserver wijzigt, moet u de richting van het geplaatste papier niet wijzigen.



Let op: Als enveloppen boven de maximale vullijn worden geplaatst of wanneer de bovenkant van de stapel enveloppen niet vlak is, kan er een printerstoring optreden.

Indien een van de volgende storingscodes verschijnt, vermindert u het aantal geplaatste enveloppen:

- Lade 6: 078-250
- Lade 7: 078-260
- Lade 8: 178-250
- Lade 9: 178-260

Envelopspecificatie

- Soort: Ongecoat
- Gewicht: Geef het gewicht op als twee keer het feitelijke gewicht. Bijvoorbeeld, als 70 g/m² wordt aangegeven, geeft u het gewicht op als 140 g/m².
- Formaat:
 - Standaardformaat: Gebruik dit formaat als de kleppen van de envelop gesloten zijn.
 - Aangepast formaat: Gebruik dit formaat als de kleppen van de envelop open zijn.

Als de aflevering gekruld is, moet deze worden ontkruld. Als de snijoppervlakken van de enveloppen bramen hebben voordat u de enveloppen in de lade plaatst, buigt u de enveloppen heen en weer en waaiert u ze uit.

Onderdelen van optionele grote-enveloppenkit

Gebruik de grote-enveloppenkit wanneer u enveloppen met formaat C4 (324 x 229 mm), C5 (229 x 162 mm) of DLX (235 x 120 mm) plaatst. De grote-enveloppenkit is een optionele kit. Zie de volgende onderdelen van de grote-enveloppenkit om enveloppen met de klep open te plaatsen:

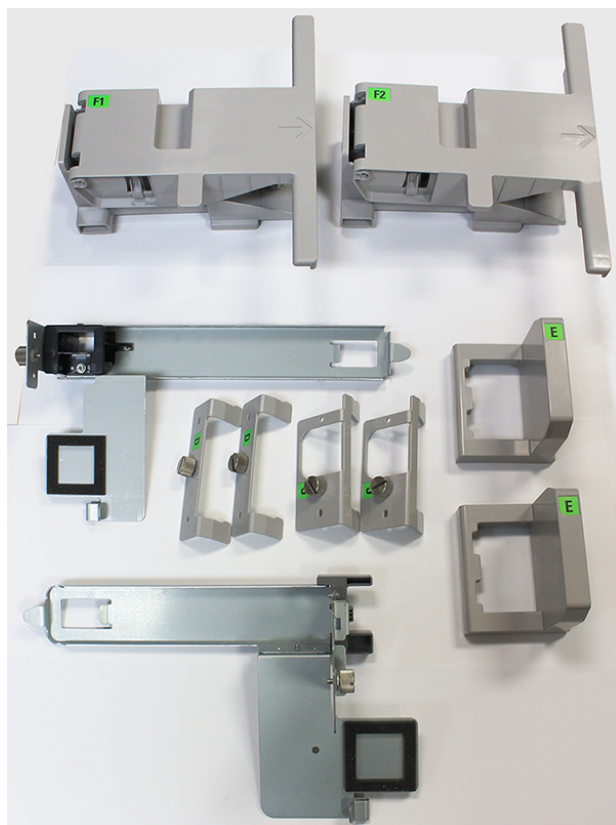

Zorg dat u op basis van het envelopformaat de juiste combinatie van onderdelen van de grote-enveloppenkit gebruikt. Raadpleeg de volgende tabel om de juiste te gebruiken onderdelen te bepalen.

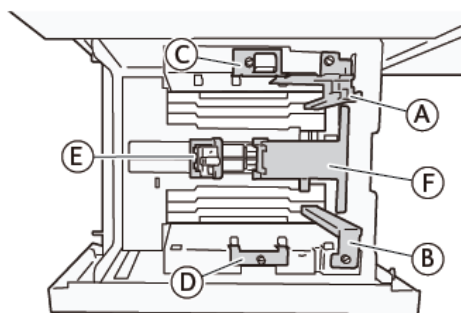

ENVELOPFORMAAT	BRIEF- KAART- KIT*		GROTE-ENVELOPPENKIT				
C4			C	D	E	F1	
C5	A	B			E		F2
DLX	A	B			E		F2
Andere formaten met een lange kant van 181,9 mm (7,16 inch) of minder in	A	B					

ENVELOPFORMAAT	BRIEF- KAART- KIT*		GROTE-ENVELOPPENKIT				
portretrichting							
Andere formaten met een lange kant van 182,0 mm (7,16 inch) of minder in portretrichting			C	D			
* Wanneer u de briefkaartkit* bevestigt (A en B), verwijdert u de schotten.							

Installatie-instructies voor optionele grote-enveloppenkit

1. Raadpleeg [Instelling Briefkaart](#) om onderdelen A en B te installeren.
2. Bevestig de schroeven aan de zijgeleider aan de achterkant om onderdeel C vast te maken.
Bevestig de schroeven aan de zijgeleider aan de voorkant om onderdeel D vast te maken.

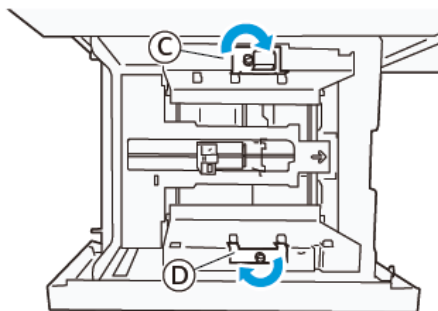

! **Let op:** Als de schroef niet volledig is aangedraaid, kan deze losraken en het transportmechanisme raken, waardoor deze defect kan raken.

3. Bevestig onderdeel E aan de eindgeleider, aan de korte kant van het papier. Plaats onderdeel F1 of F2 langs de kant aan de voorrand van het papier. Controleer of de onderdelen stevig bevestigd zijn.

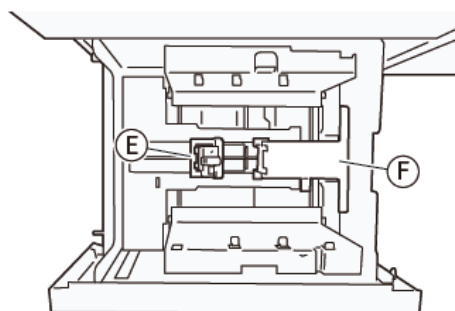

Enveloppen plaatsen met de optionele grote-enveloppenkit

1. Trek de lade naar u toe tot deze stopt.

2. Verwijder het resterende papier uit de lade.
3. Bevestig of verwijder het schot van de briefkaartkit of de grote-enveloppenkit afhankelijk van het formaat van de enveloppen.
4. Plaats één envelop met de papierranden uitgelijnd in de afgebeelde richting (1) om deze op onderdelen E en F te plaatsen. Bij voorbedrukte media plaatst u het papier met de bedrukte zijde omhoog. Houd de eindgeleider bij de greep vast en verschuif deze zodat hij de randen van de envelop net raakt (2). Pas de papiergeleiders indien nodig aan.

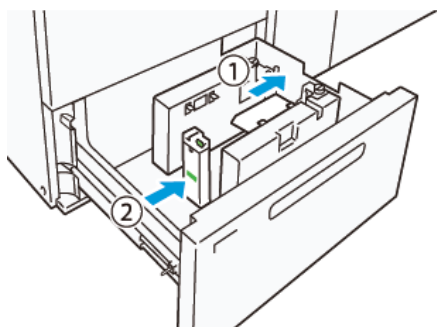

 **Opmerking:** Druk de papiergeleider niet met te hard aan en laat geen tussenruimte tussen de eindgeleider en de enveloppen. Dit kan een papierinvoerstoring veroorzaken.

5. Verdeel de stapel enveloppen in kleinere stapels om de lade eenvoudig te vullen. Buig de stapels enveloppen om ze nog iets losser te maken tijdens het plaatsen.

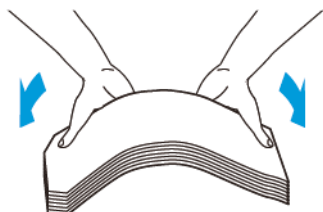

6. Plaats elke stapel enveloppen en lijn de randen van de enveloppen uit in de afgebeelde richting (1). Houd de zijgeleider bij de greep vast en verschuif deze zodat hij de randen van de enveloppen net raakt (2).

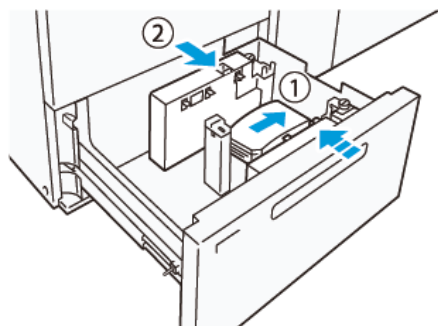

7. Wanneer u herhaaldelijk enveloppen plaatst, schuift u de zijgeleider uit en herhaalt u de stappen van het plaatsen voor elke stapel van ongeveer 100 enveloppen. Bij gebruik van de briefkaartkit, lijnt u de enveloppen uit door uw hand tussen de zijgeleider en de enveloppen te plaatsen.

 **Opmerking:** Als de enveloppen niet zijn uitgelijnd, kan dit verkeerde uitlijning op de afdrucken of een papierinvoerstoring veroorzaken.

Enveloppen plaatsen zonder de grote-enveloppenkit

1. Trek de lade naar u toe tot deze stopt.
2. Verwijder het resterende papier uit de lade.
3. Plaats een stapel van ongeveer 100 enveloppen en lijn de randen van de enveloppen uit in de afgebeelde richting (1). Bij voorbedrukt papier plaatst u het papier met de bedrukte zijde omhoog. Houd de zijgeleider bij de greep vast en verschuif deze zodat hij de randen van de enveloppen net raakt (2). Pas de papiergeleiders indien nodig aan.

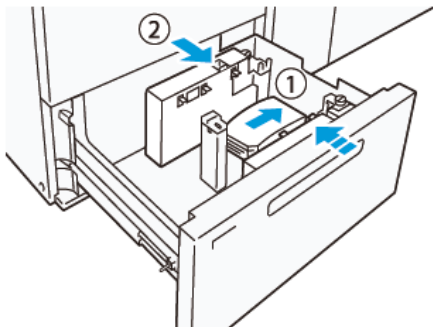



4. Wanneer u herhaaldelijk enveloppen plaatst, schuift u de zijgeleider uit en herhaalt u de stappen van het plaatsen voor elke stapel van ongeveer 100 enveloppen. Bij gebruik van de briefkaartkit lijnt u de enveloppen uit door uw hand tussen de zijgeleider en de enveloppen te plaatsen.

 **Opmerking:** Als de enveloppen niet zijn uitgelijnd, kan dit verkeerde uitlijning op de afdrucken of een papierinvoerstoring veroorzaken.

5. Verschuif de eindgeleider zodat deze de randen van de enveloppen net raakt. Stel de papiergeleiders af door de ontgrendelingen van de geleiders in te drukken en de geleiders voorzichtig zo te verplaatsen dat ze de randen van de enveloppen net raken.

Papier in de automatische invoereenheid van extra lange vellen (XLS) plaatsen

 **Let op:** Als er minder dan 100 vellen in de invoerlade voor extra lange vellen (XLS) worden geplaatst, oefenen de papiergeleiders meer druk uit op het papier. Door deze druk kan het papier vervormen, waardoor papierstoringen ontstaan. Het plaatsen van 10-20 vellen papier van 864 mm (34 inch) of langer kan bijvoorbeeld papierstoringen veroorzaken.

 **Opmerking:** De briefkaartset voor de XLS-vacuüminvoer voor hoge capaciteit (HCVF) kan niet gebruikt worden in combinatie met de invoerlade voor extra lange vellen (XLS).

Papier van 488 mm (19,21 inch) of kleiner plaatsen

1. Verwijder het papier uit de handmatige invoer en open vervolgens de twee kleppen.

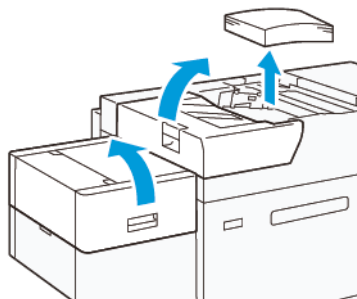

2. Laat de hendel zakken aan de linkerkant van de zijgeleiders langs de lange rand van het papier. Verwijder het resterende papier uit de lade.

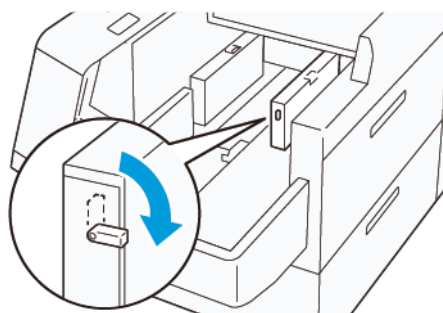

3. Als de eindgeleider is opgeborgen, opent u het schot van de eindgeleider en draait u de eindgeleider om deze in de verticale stand te vergrendelen.

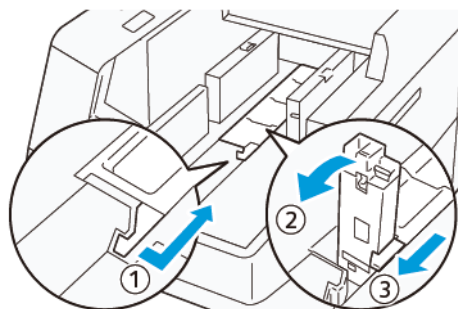

- a. Knijp de hendel in en open het schot (1).
- b. Houd de papiergeleider vast en trek deze omhoog (2). Trek de papiergeleider naar u toe tot deze op zijn plaats vastklikt.
- c. Knijp hendel (3) in en sluit het schot.



Let op: Trek de papiergeleider niet omhoog aan de papiergeleiderklem. De geleiderklem kan afbreken.

4. Plaats 100-500 vellen papier met de randen van het papier uitgelijnd in de aangegeven richting (1). Bij voorbedrukt papier plaatst u het papier met de bedrukte zijde omhoog. Houd de zijgeleiders bij de greep vast en verschuif deze zodat ze de randen van de enveloppen net raken (2).

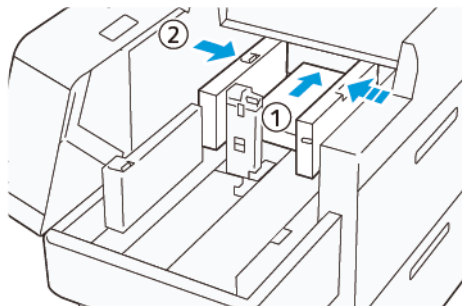

5. Plaats de resterende vellen in de lade en lijn de randen van het papier vervolgens in de aangegeven richting (1) uit. Verschuif de eindgeleider zodat deze de randen van het papier net raakt (2). Stel de papiergeleiders af door de ontgrendeling van de geleiders in te drukken en de geleiders voorzichtig zo te verplaatsen dat ze de rand van het papier net raken.

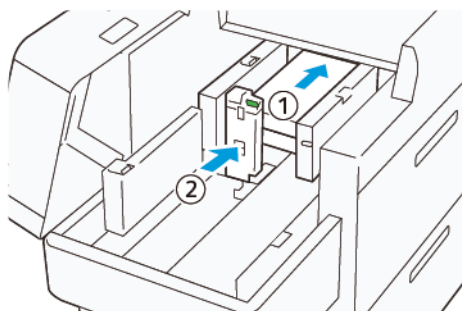

6. Sluit de twee kleppen.

Papier van 488,1-864 mm (19,21-34,0 inch) plaatsen

1. Verwijder het papier uit de handmatige invoer en open vervolgens de twee kleppen.

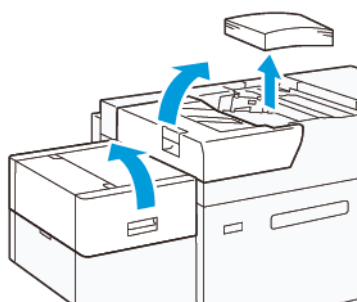

2. Til de hendel aan de linkerkant van de zijgeleider op. Verwijder het resterende papier uit de lade.

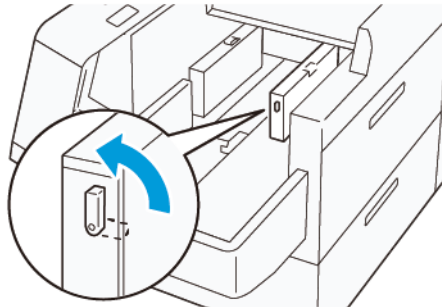

3. Als de eindgeleider omhoog staat, bergt u deze op:

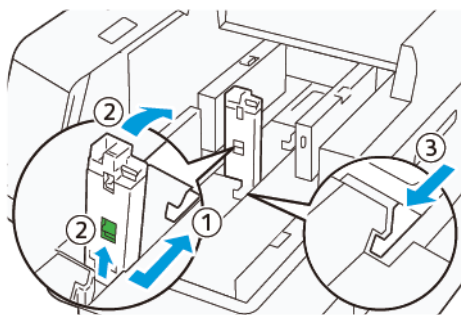

- Knijp de hendel in en open het schot (1).
 - Houd de ontgrendeling vast en leg de papiergeleider neer (2).
 - Knijp hendel (3) in en sluit het schot.
4. Plaats ongeveer 100 vellen papier met de randen van het papier uitgelijnd in de aangegeven richting (1). Bij voorbedrukt papier plaatst u het papier met de bedrukte zijde omhoog. Houd de zijgeleider bij de greep vast en verschuif deze zodat hij de randen van het papier net raakt (2).

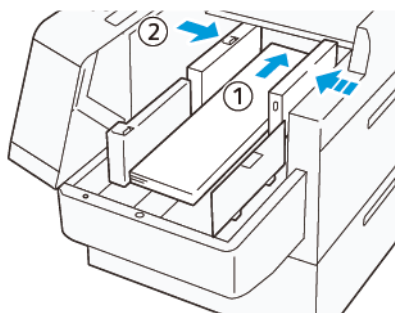

5. Houd de achterste zijgeleider van de XLS bij de greep vast en verschuif deze zodat hij de randen van het papier niet raakt (1). Stel de voorste zijgeleider van de XLS af op het geplaatste papier (2). De voorste zijgeleider van de XLS is verwijderbaar. Plaats de voorste zijgeleider zodanig dat het metalen oppervlak het papier raakt.

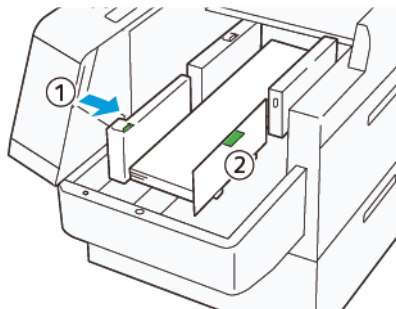

6. Plaats de resterende vellen in de lade en lijn de randen van het papier vervolgens in de aangegeven richting uit.

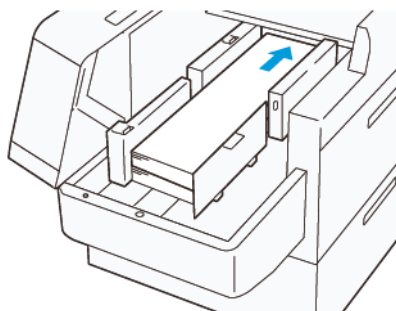

7. Stel de achterste eindgeleider van de XLS af op het geplaatste papier. De achterste eindgeleider is verwijderbaar. Plaats de achterste eindgeleider zodanig dat het metalen oppervlak het papier raakt.

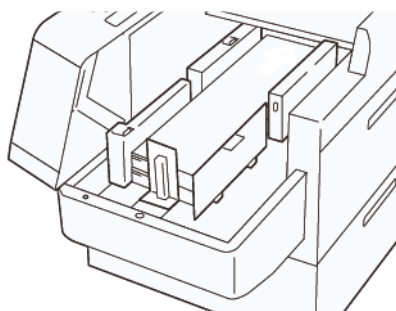

8. Sluit de twee kleppen.

Papier van 864,1 mm (34,02 inch) of groter plaatsen

U kunt maximaal 100 vellen papier van 864,1 mm (34,02 inch) of groter van 90 g/m² plaatsen.

1. Maak de schroeven boven op de linker zijklep los en verwijder deze. Verwijder de klep.

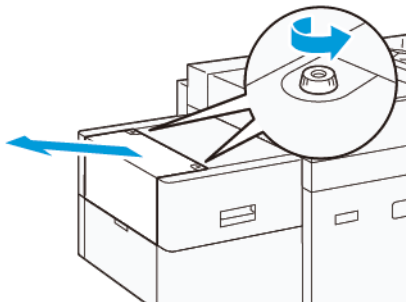

2. Verwijder het papier uit de handmatige invoer en open vervolgens de twee kleppen.

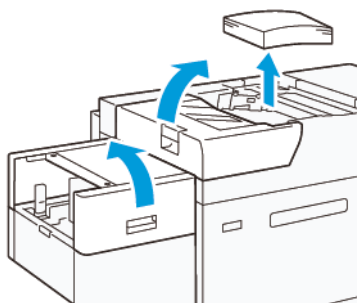

3. Bevestig de XLS-verlenglade en de verlengplaat.

- a. Plaats de XLS-verlenglade en draai vervolgens de schroeven zoals aangegeven vast om de lade vast te zetten.

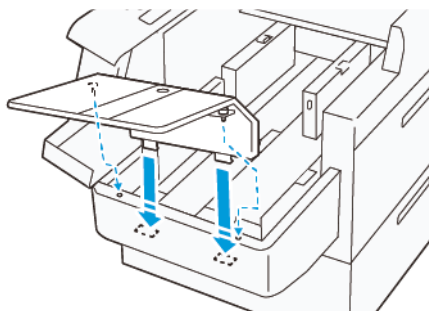

- b. Plaats de XLS-verlengplaat.

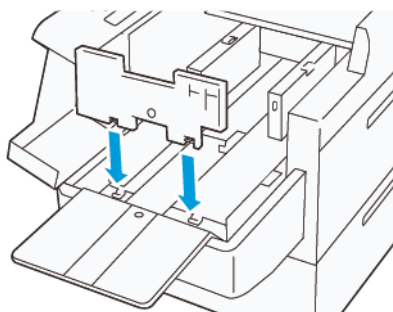

- c. Als de onderdelen niet in gebruik zijn, hangt u ze op de houder van het onderste deel.

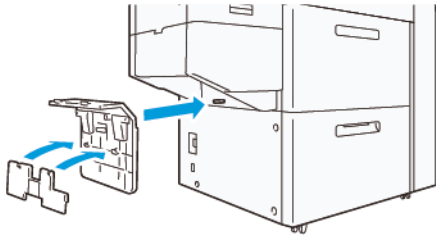

4. Til de hendel aan de linkerkant van de voorste zijgeleider op. Verwijder het resterende papier uit de lade.

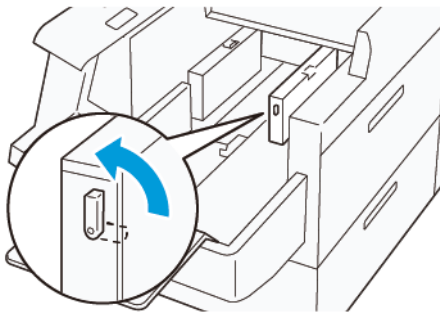

5. Als de eindgeleider omhoog staat, bergt u deze op:

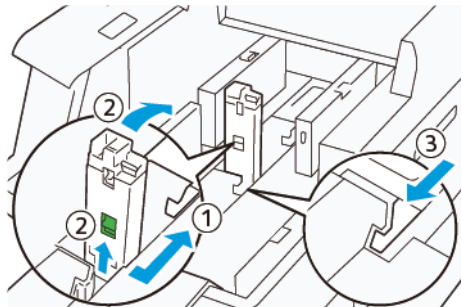

- a. Knijp de hendel in en open het schot (1).
b. Houd de ontgrendeling vast en leg de papiergeleider neer (2).
c. Knijp hendel (3) in en sluit het schot.

6. Plaats 100 (of minder) vellen papier met de randen van het papier uitgelijnd in de aangegeven richting (1). Bij voorbedrukt papier plaatst u het papier met de bedrukte zijde omhoog. Houd de achterste zijgeleider bij de greep vast en verschuif deze zodat hij de randen van het papier net raakt (2).

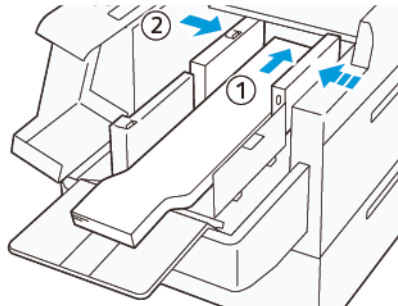

7. Houd de achterste zijgeleider van de XLS bij de greep vast en verschuif deze zodat hij de randen van het papier net raakt (1). Stel de voorste zijgeleider van de XLS af op het geplaatste papier (2). De voorste zijgeleider van de XLS is verwijderbaar. Plaats de voorste zijgeleider zodanig dat het metalen oppervlak het papier raakt.

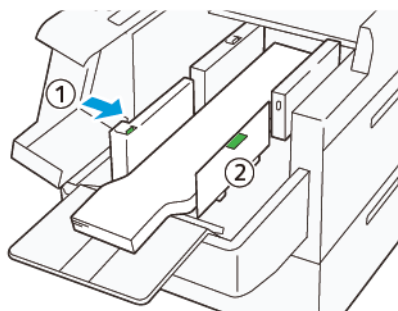

8. Sluit de twee kleppen (1) en wacht vervolgens tot de onderste plaat omhoogkomt. Stel de eindgeleider van de XLS af op het geplaatste papier (2). De eindgeleider van de XLS is verwijderbaar. Plaats de eindgeleider zodanig dat het metalen oppervlak het papier raakt.

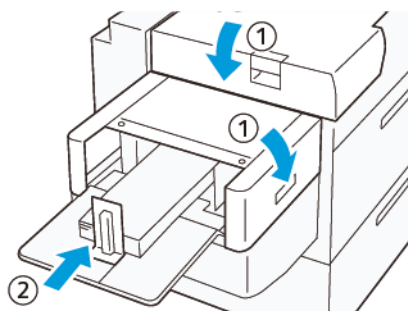

Afwerkeenheden

INTERFACE-ONTKRULLERMODULE (IDM)

- ⚠ Belangrijk: Bij alle inline afwerkeenheden die zijn geïnstalleerd bij het systeem hebt u de interface-ontkruller nodig. Deze is niet vereist met de staffelopvangbak.

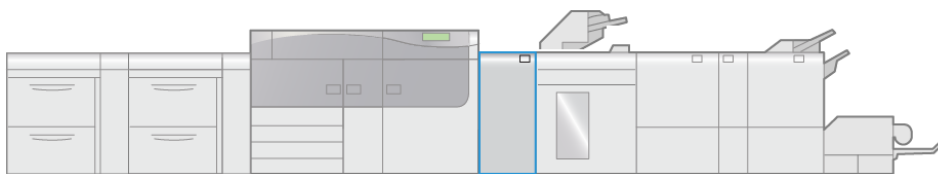

VP3100_003

De interface-ontkrullermodule biedt de volgende functies:

- Communicatie tussen de pers en de aangesloten afwerkeenheid
- Een uitgelijnde papierbaan tussen de pers en de aangesloten afwerkeenheid
- Afkoelen en ontkrullen van papier terwijl het de pers verlaat

Onderdelen van interface-ontkrullermodule (IDM)

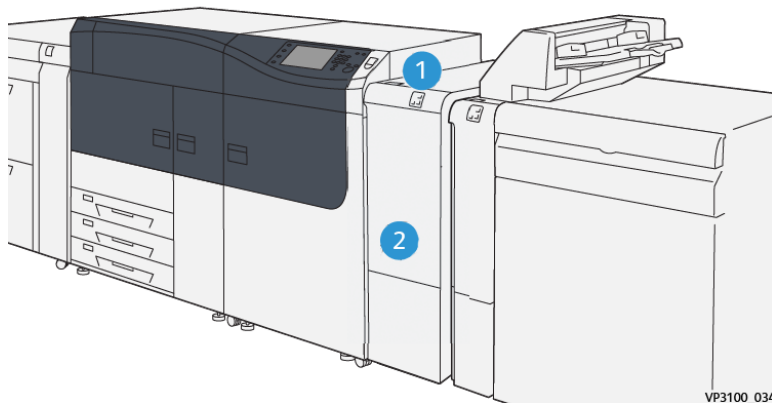

VP3100_034

1. Lampjespaneel voor papierstoringen en fouten
2. Voorpaneel interface-ontkrullermodule (IDM)

Bedieningspaneel op de interface ontkrullermodule

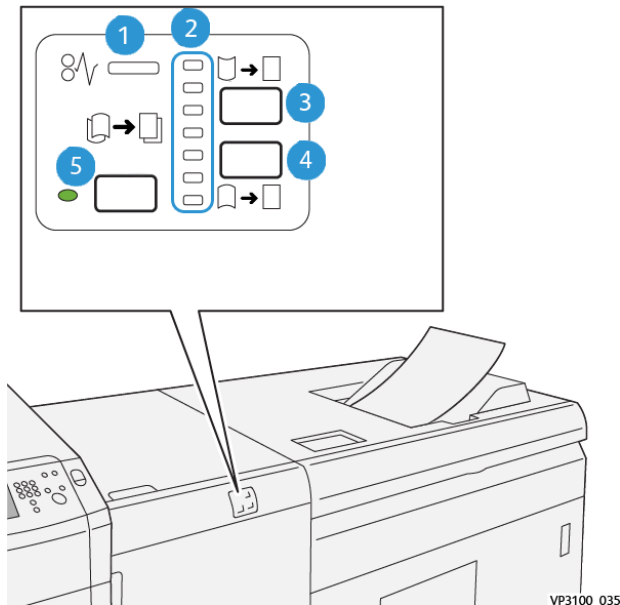

1. Lampje voor papierstoringen en fouten
2. Lampjes voor krul omhoog en omlaag
3. Toets voor handmatige krul omhoog
4. Toets voor handmatige krul omlaag
5. Toets en lampje voor automatische krul

Krulcorrectie interface-ontkruller



Tip: Het doel van ontkrulling is om de papierkrulling te corrigeren tijdens het verlaten van de pers, maar voordat de volgende inline afwerking wordt bereikt. Gebruik de krullingscorrectie van de interface-ontkruller terwijl de pers bezig is met drukken.

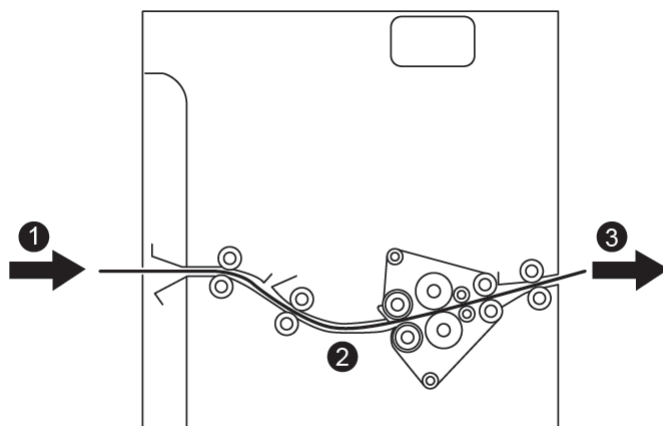

1. Afdrukte media van de pers
2. Papierbaan interface-ontkrullermodule
3. Afdrukte media van de interface-ontkrullermodule naar het inline afwerkapparaat

Als de media in de module wordt ingevoerd, wordt het naar de IDM-ontkruller geleid voor ontkrulling. De IDM-ontkruller heeft zowel boven als onder ontkrullerrollen die als volgt druk op de media uitoefenen:

- Standaardinstelling systeem (**Automatisch** aan)
- Er worden handmatige selecties via het bedieningspaneel van de interface-ontkrullermodule gemaakt

Als u de papierkrul op de afdrukken snel en waar nodig wilt aanpassen, gebruikt u de handmatige knoppen voor omhoog of omlaag krullen. Als de afdrukken na het gebruik van deze knoppen nog steeds te veel zijn gekruld, raadpleegt u [Geavanceerde papierinstellingen](#) en [Papier ontkrullen](#).

De afdrukmedia wordt vanuit de IDM-ontkruller afgekoeld en van de IDM naar de optionele volgende inline afwerkeenheid geleid die op de pers aangesloten.

Krulcorrectiemodi en -functies in de interface-ontkrullermodule

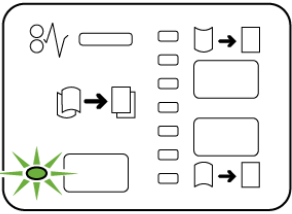
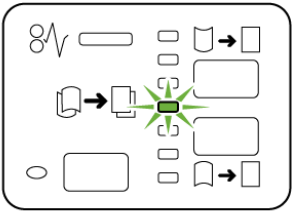

Opmerking: Als er een krulcorrectiemodus is geselecteerd via de interface ontkrullermodule, wordt de nieuwe modus toegepast op het volgende vel dat in de interface ontkrullermodule wordt afgeleverd.

LAMPJE	MODE	FUNCTIE
 <p>VP3100_036</p>	Automatisch	<p>Dit is de standaardmodus.</p> <ul style="list-style-type: none"> • Corrigeert de papierkrul automatisch door de krulrichting en -hoeveelheid te selecteren. Dit is gebaseerd op het papierformaat en de papierrichting en het afwerkapparaat dat de afdrucken ontvangt. Met de automatische ontkrullingsmodus worden de afdrucken vel voor vel platgedrukt op basis van omgeving, papiergewicht, dekkingsgebied en 1-zijdig of 2-zijdig afdrucken. • Als Automatisch is geselecteerd, gaat het lampje rechts van de toets branden. • Deze modus heeft zeven geautomatiseerde instellingen voor het beheersen van de papierkrul: drie instellingen voor opwaartse krul, drie instellingen voor neerwaartse krul en midden. • Wanneer u de mode Automatisch gebruikt, knippert er korte tijd een lampje op het bedieningspaneel. Op het bedieningspaneel verschijnen de voorgeselecteerde krulrichting en de hoeveelheid ontkrulling die op het papier wordt toegepast.
 <p>VP3100_037</p>	Midden	<p>Als dit indicatielampje brandt in de modus Automatisch of Handmatig, wordt er geen krulcorrectie op de afgedrukte aflevering toegepast.</p>

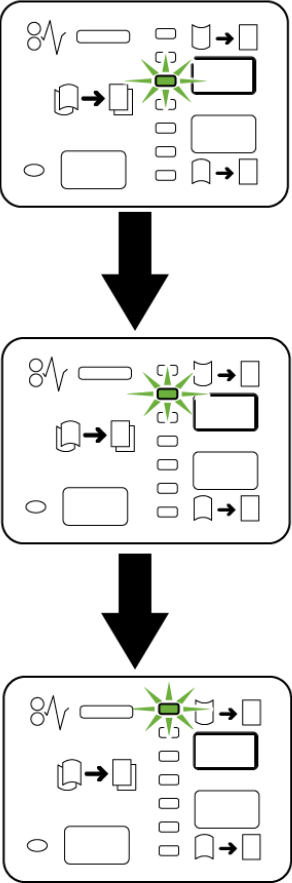
LAMPJE	MODE	FUNCTIE
 <p>VP3100_038</p>	<p>Handmatig omhoog krullen</p>	<ul style="list-style-type: none"> • Als de afdrukken omhoog krullen, selecteert u de toets voor opwaartse krul. • Er zijn drie ontkrullingswaarden voor omhoog krullen. • De bovenste drie lampjes tonen het niveau van de opwaartse krulcorrectie die is geselecteerd. • Het bovenste lampje is de hoogste hoeveelheid opwaartse krulcorrectie die op de afdrukken kan worden toegepast.

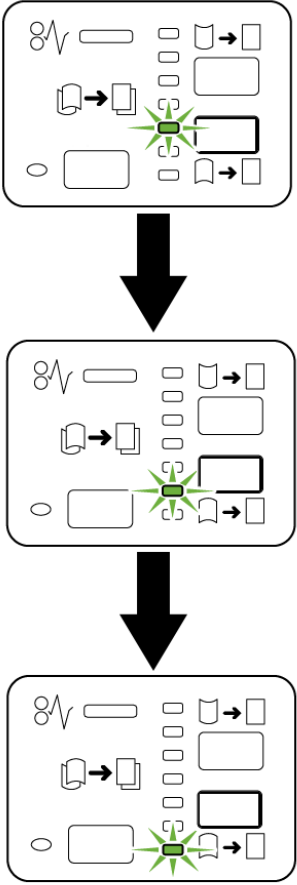
LAMPJE	MODE	FUNCTIE
 <p style="text-align: right; font-size: small;">VP3100_039</p>	<p>Handmatig omlaag krullen</p>	<ul style="list-style-type: none"> • Als de afdrucken omlaag krullen, selecteert u de toets voor neerwaartse krul. • Er zijn drie waarden voor neerwaartse krulcorrectie. • De onderste drie lampjes tonen het niveau van de neerwaartse krulcorrectie die is geselecteerd. • Het onderste lampje is de laagste hoeveelheid neerwaartse krulcorrectie die op de afdrucken kan worden toegepast.

Als u op de toets voor opwaartse krul drukt, wordt het niveau van de krulcorrectie als volgt aangepast:

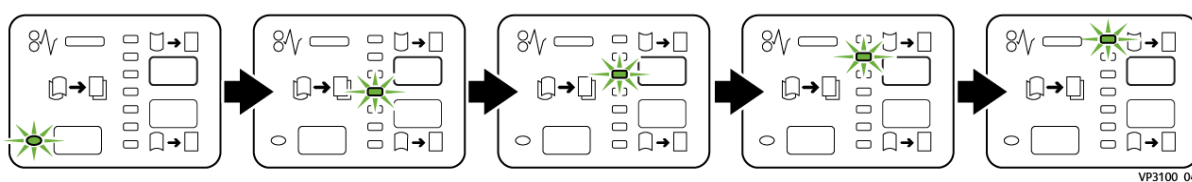

Als u op de toets voor neerwaartse krul drukt, wordt de hoeveelheid krulcorrectie als volgt aangepast:

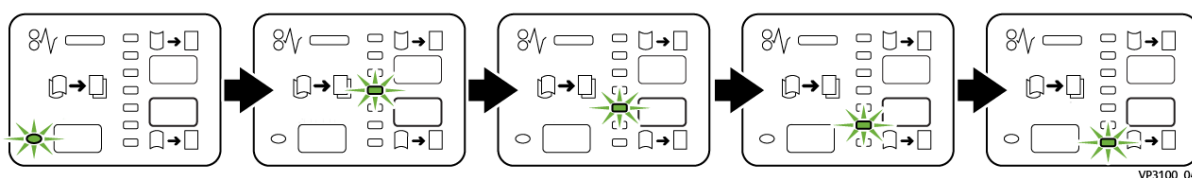

INVOEGMODULE

 Opmerking: Voor dit optionele afwerkapparaat is de interface ontkrullermodule nodig.

Gebruik de invoegmodule om papier zoals blanco, voorbedrukt of speciaal papier te plaatsen, dat wordt ingevoegd in de afgewerkte afdrucken. Dit papier wordt gebruikt als scheidingsvellen en omslagen voor de afgewerkte afdrucken. Het papier dat vanuit de invoegmodule wordt ingevoerd, wordt niet bedrukt. Het papier wordt op geselecteerde locaties in de afgewerkte afdrucken geplaatst.

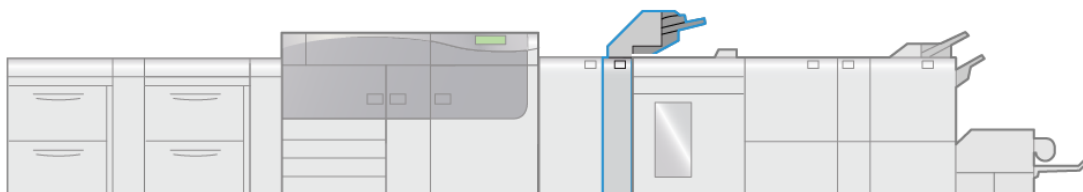

VP3100_004

 Opmerking: De invoegmodule heet ook wel de invoegmodule voor naverwerking of de interposer.

Onderdelen van de invoegmodule

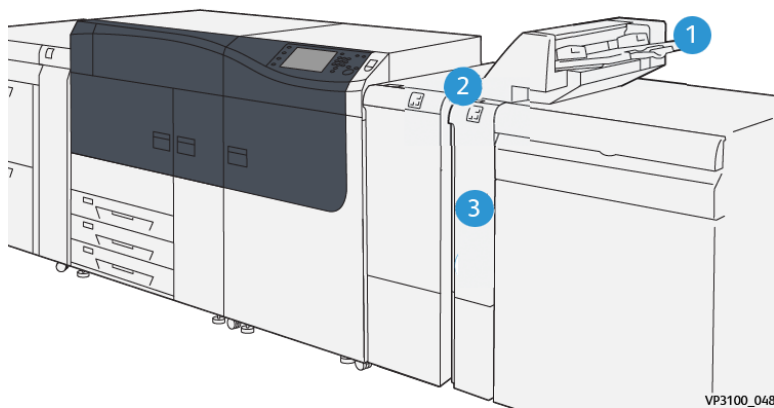

VP3100_048

1. Lade T1 of invoeglade
2. Bedieningspaneel nvoegmodule
3. Voorklep invoegmodule

Bedieningspaneel invoegmodule

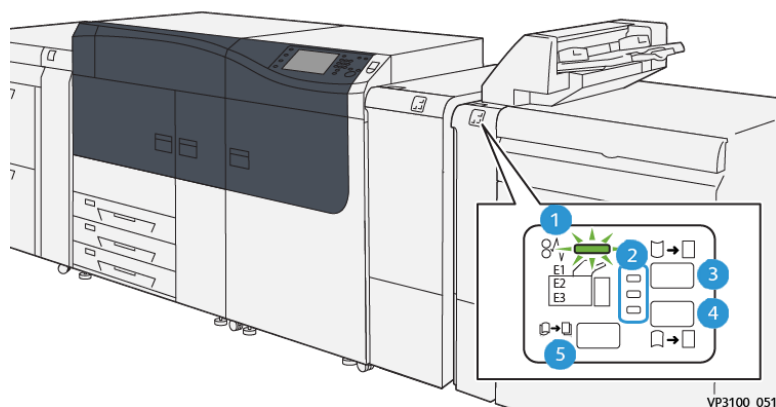

NUMMER	ONDERDEEL	BESCHRIJVING
1	Foutlampje bij papierstoring	Dit indicatielampje gaat branden als er een papierstoring in de invoegmodule optreedt.
2	Lampjes voor krul omhoog en omlaag	Gelijksortig aan de interface-ontkrullermodule (IDM) tonen deze lampjes de richting van de krulcorrectie. De invoegmodule heeft echter slechts drie opties voor krulcorrectie: <ul style="list-style-type: none"> • Correctie van omhoog krullen; dit is het bovenste indicatielampje. • Correctie van omlaag krullen; dit is het onderste indicatielampje. • Uit (geen ontkrulling); dit is het middelste indicatielampje.
<p> Belangrijk: Gebruik de volgende toetsen alleen als het papier blijft krullen nadat de krulcorrectie op het hoogste of laagste niveau is ingesteld op de interface ontkrullermodule.</p>		
3	Toets voor handmatige krul omhoog	Als de afdrukken omhoog krullen, selecteert u de toets voor opwaartse krul.
4	Toets voor handmatige krul omlaag	Als de afdrukken omlaag krullen, selecteert u de toets voor neerwaartse krul.
5	Knop Automatische ontkrulling	Corrigeert de papierkrul automatisch door de krulrichting en -hoeveelheid te selecteren.

Papier en media voor invoeglade T1



Tip: Het papier dat vanuit de invoegmodule wordt ingevoerd, wordt niet bedrukt. Het papier wordt op geselecteerde locaties in de afgewerkte afdrucken geplaatst.

Ondersteund papier voor invoeglade T1

PAPIERFORMAAT	PAPIERGEWICHT	CAPACITEIT LADE
182 x 148–330 x 488 mm (7,2 x 5,8–13 x 19,2 inch), A3	52-400 g/m ² gecoat en ongecoat	250 vel (op basis van Colotech +90)



Opmerking: Als er media van 8,5 inch breed (KKE) in de invoeglade is geplaatst, is het standaardformaat 8,5 x 14 inch. Als u media van 8,5 x 11 inch plaatst, moet de standaardwaarde voor NVM 769-503 worden via Hulpprogramma's in de mode Beheerder. Voor meer informatie raadpleegt u de *System Administrator Guide* (Handleiding voor de systeembeheerder).

Gebruik lade 5 (handmatige invoer) wanneer u de volgende papiersoorten combineert met zadelhecht- of dubbelvouwen:

- Gecoat papier met een gewicht van 127 g/m² of minder
- Blanco vellen of onbedrukt papier met een gewicht van 80 g/m² of minder



Opmerking: Als u een andere lade dan lade 5 gebruikt, kan de combinatie zorgen voor verkeerd uitgelijnde vouwposities en kreukels.

Papier in invoeglade T1 plaatsen

Lees de volgende richtlijnen voordat u lade T1 gaat gebruiken:

- Verwijder het resterend papier uit de lade.
- Plaats al het papier dat voor de opdracht nodig is, in de lade.
- Als u de opties voor rughecht en in tweeën vouwen wilt gebruiken, moet u zorgen dat het papier dat in de hoofdvoerlade wordt geplaatst, hetzelfde formaat heeft als het papier dat in lade T1 is geplaatst.
- Voor informatie over ondersteund papier raadpleegt u [Ondersteund papier voor invoeglade T1](#).

Als u scheidingsvellen of omslagen zoals blanco of voorbedrukte vellen wilt invoegen, gebruikt u lade T1 van de invoegmodule. Papier dat in lade T1 is geplaatst, wordt in de afgewerkte of afgedrukte aflevering ingevoegd. Er kunnen maximaal 250 vellen (Colotech+90) in lade T1 worden geplaatst.



Tip: Het papier dat vanuit de invoegmodule wordt ingevoerd, wordt niet bedrukt. Het papier wordt op geselecteerde locaties in de afgewerkte afdrucken geplaatst.

1. Plaats het papier en lijn alle randen uit.

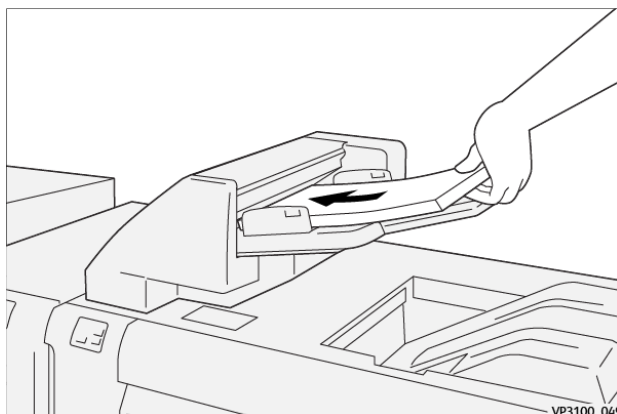

Als het papier voorbedrukt is, plaatst u het papier met de bedrukte zijde omhoog.

 **Opmerking:** Het papier mag niet boven de lijn voor maximale vulling uitkomen. Hierdoor kunnen papierstoringen of andere storingen op de pers ontstaan.

2. Houd de papiergeleiders in het midden vast en verschuif deze voorzichtig naar het gewenste papierformaat, zodat e de randen van het papier net raken.

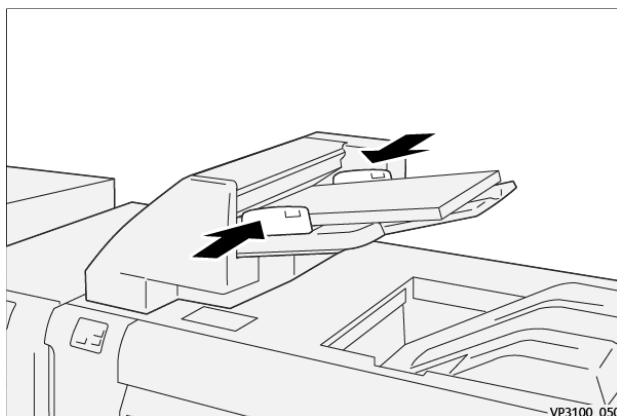

Als de afstand tussen de geleiders te lang of te kort is ten opzichte van het papier, kunnen er papierstoringen optreden.

Als het venster Eigenschappen papierlade door de systeembeheerder is ingesteld, wordt dit venster weergegeven in **PredictPrint Media Manager**.

3. Op het scherm Lade-eigenschappen voert u de correcte papiergegevens in of controleert u deze.
4. Selecteer **OK** om de informatie op te slaan en het venster Lade-eigenschappen te sluiten.

Afdrukken op speciaal papier

Geperforeerd papier

Plaats geperforeerd papier met de lange kant eerst (LKE) in lade T1 met de gaten aan de rechterkant als u voor de invoegmodule staat.

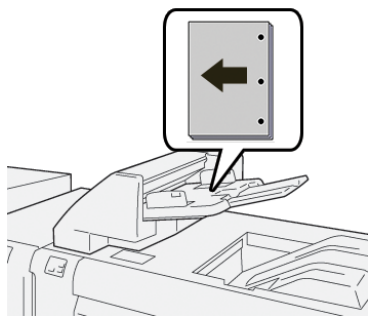

Tabbladen

Plaats tabbladen met de lange kant eerst (LKE) in lade T1 met de tabs aan de linkerkant als u voor de invoegmodule staat.

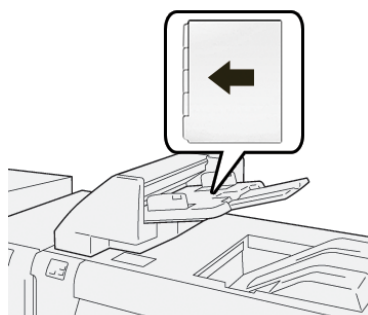

Uitwerpfunctie voor lade T1

Als het papier in lade T1 op is, stopt de pers met afdrucken. Als dat gebeurt, worden alle afdrukken die de pers verlaten, afgeleverd in de opvangbak van de inline-afwerkeenheid.



Tip: Gebruik de afdrukken die met de uitwerpfunctie zijn uitgeworpen, niet opnieuw. Hierdoor kunnen papierstoringen ontstaan.

Om te voorkomen dat de uitwerpfunctie optreedt als het papier in lade T1 op is, kan de functie worden uitgeschakeld of uitgezet via de mode **Hulpprogramma's** van de pers.



Belangrijk: Alleen een systeembeheerder kan de instelling voor de uitwerpfunctie van lade T1 op de pers wijzigen.

Instellingen voor uitwerpfunctie lade T1

Met de uitwerpfunctie kunt u opgeven wat de pers moet doen als lade T1 wordt gebruikt. De uitwerpfunctie heeft twee instellingen:

Standaard

Voor elke afgedrukte set waarbij papier in de verwerkte set moet worden ingevoegd, controleert de pers of er papier in lade T1 is geplaatst voordat de pers gaat afdrucken.

Door deze instelling is de wachttijd tussen sets langer, waardoor de productiviteit afneemt. Er wordt echter geen papier uitgeworpen, zelfs als het papier in lade T1 op is.

Snelheid eerst

De printer begint met afdrukken, ongeacht de papierstatus van lade T1.

Met deze instelling blijft de productiviteit gehandhaafd op basis van de persproductiviteit. Het papier wordt echter uit de pers geworpen en de pers stopt met afdrukken als het papier in lade T1 op is.

 Opmerking: **Snelheid eerst** is de standaardinstelling voor de uitwerpfunctie van lade T1.

Instelling voor uitwerpfunctie van lade T1 wijzigen

 Belangrijk: De volgende procedure moet worden uitgevoerd door een systeembeheerder die zich met beheerdersrechten heeft aangemeld op de pers.

1. Meld u aan als beheerder.
2. Druk via het bedieningspaneel op de toets **Apparaatstatus**.
3. Selecteer het tabblad **Hulpprogramma's**.
4. Selecteer **Systeeminstellingen**. > **Instellingen veelgebruikte functies**.
5. Selecteer **Onderhoud**.
Het scherm Onderhoud wordt weergegeven.
6. Gebruik de pijlen omhoog/omlaag om door de schermen Onderhoud te bladeren tot **Afdrukactie bij gebruik van lade T1 (invoegmodule) ziet**
7. Selecteer **Afdrukactie bij gebruik van lade T1 (invoegmodule)**.
Het scherm voor de uitwerpfunctie van lade T1 wordt weergegeven.
8. Selecteer de gewenste optie voor de uitwerpfunctie:
 - **Standaard:** Selecteer deze optie om de uitwerpfunctie uit te schakelen. Hierdoor neemt de productiviteit af, maar de pers blijft werken, zelfs als het papier in lade T1 op is. Hierdoor kunnen sommige afdruksets in de daarvoor bestemde opvangbak worden afgeleverd zonder invoegingen.
 - **Snelheid eerst:** Met deze instelling blijft de productiviteit behouden. Selecteer deze optie als u wilt dat de pers stopt met afdrukken en het papier uitwerpt als het papier in lade T1 op is.
9. Selecteer **Opslaan** of **OK**.
Het scherm Onderhoud wordt weergegeven.
10. Klik op **Sluiten**.
Het hoofdscherm van het tabblad Hulpprogramma's wordt weergegeven.
11. Sluit de modus Beheerder af.

GBC® ADVANCEDPUNCH™ PRO

De GBC® AdvancedPunch™ Pro is een automatische perforatormodule die in de pers is opgenomen voor de stroomlijning van de productie van rapporten, telefoongidsen, prijslijsten en andere ingebonden boeken. Met deze eenheid wordt de traditionele kwaliteit bereikt of zelfs overtroffen terwijl u tegelijkertijd tijd bespaart en de

productiviteit verhoogt, doordat arbeidsintensieve stappen van handmatig perforeren komen te vervallen. De compacte AdvancedPunch® Pro neemt een minimale ruimte in beslag en accepteert een verscheidenheid van optionele stempelmatrijssets voor meerdere gaten.

De AdvancedPunch® Pro kan worden aangesloten op diverse optionele afwerkapparaten en bevindt zich in lijn met de apparaten.

 Opmerking: Voor dit optionele afwerkapparaat is de interface ontkrullermodule nodig.



De AdvancedPunch® Pro beschikt over de volgende mogelijkheden:

- Een groter assortiment aan mediaformaten en -soorten
- Perforaties achterrand, LKE en KKE
- Op het bedieningspaneel voor matrijssetdetectie worden het matrijstype en het aantal cycli weergegeven
- De opties voor matrijsset bestaan uit Comb (Kam), Wire (Draad), Coil (Spiraal) en 3-7 gaten voor de populairste inbindvarianten
- Werkt op nominale afdruksnelheid voor de meeste papierformaten
- Ponssets die snel zonder gereedschap gewisseld kunnen worden
- Alle matrijssets zijn voorzien van een identificatie-etiket waarop de gebruiker het gatenpatroon en de naam kan vinden
- Handige opslagruimte voor de twee extra matrijssets boven de overbrugging op het apparaat

Voor uitgebreide informatie en instructies voor het gebruik van de AdvancedPunch® Pro raadpleegt u de *Gebruikersdocumentatie* van de pers of gaat u naar www.xerox.com/gbc-advancedpunch-pro.

GROTE UITLEGTAFEL

 Opmerking: Voor dit optionele afwerkapparaat is de interface ontkrullermodule nodig.

De grote uitlegtafel is een optionele afwerkeenheid voor het stapelen en staffelen van grote hoeveelheden productieafdrukken naar een staffelopvangbak of –wagen. De grote uitlegtafel biedt ook een handige bovenste opvangbak voor korte stapelopdrachten.

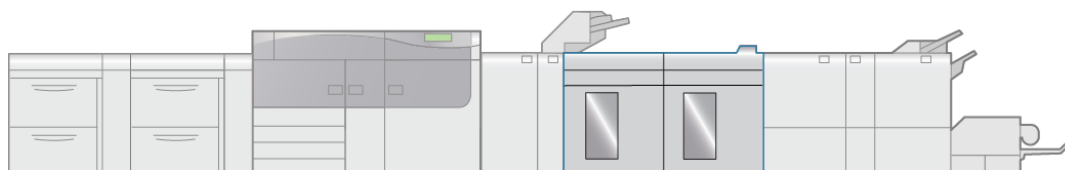

VP3100_005

Onderdelen van de grote uitlegtafel

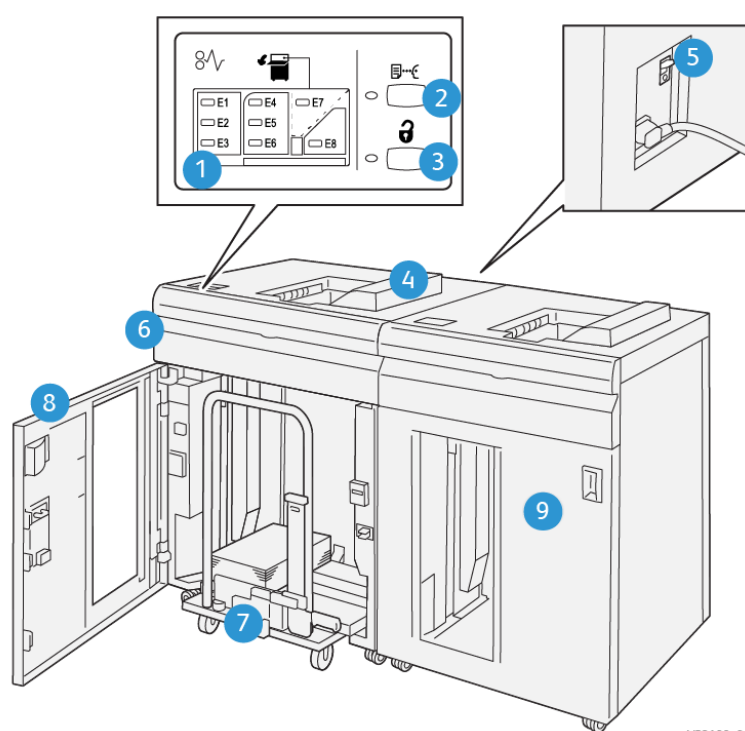

VP3100_062

NUM-MER	ONDER-DEEL	BESCHRIJVING
1	Lampjes bij papierstoring en fout	Deze lampjes gaan branden bij een papierstoring in zone E1– E8 van de uitlegtafel.
2	Toets Voorbeeld	Druk op deze toets om een proefvel in de bovenste opvangbak te laten afleveren door de uitlegtafel. Het lampje links naast de toets knippert totdat een proefafdruk in de bovenste opvangbak is afgeleverd.

NUM-MER	ONDER-DEEL	BESCHRIJVING
3	Toets Leegma- ken	Druk op deze toets om het afdrukken stop te zetten en het papier te verwijderen.
4	Bovenste opvangbak	Ontvangt de afdrukken. Hier worden ook proefvellen afgeleverd. Biedt plaats aan maximaal 500 vellen, 330 x 488 mm (13 x 19,2 inch)
5	Stroomonderbreker	De stroomonderbreker bevindt zich aan de achterkant van de grote uitlegtafel. Deze schakelaar zorgt dat de elektriciteit automatisch wordt uitgeschakeld in geval van een elektrische storing of kortsluiting.
6	Bovenklep	Open deze klep om papierstoringen te verhelpen.
7	Uitlegtafelopvangbak/-wagen	Sets (tot maximaal 5000 vel) worden naar de uitlegtafelopvangbak getransporteerd, die zich op een verplaatsbare uitlegtafelwagen bevindt.
8	Voordeur	Open deze deur om vastgelopen papier of afdrukken te verwijderen.
9	Optionele tweede uitlegtafel	Er kan een tweede, optionele grote uitlegtafel aan de systeemconfiguratie worden toegevoegd voor extra uitvoerproductiviteit.

Stroomonderbreker van grote uitlegtafel

De stroomonderbreker van de grote uitlegtafel bevindt zich aan de achterkant van de grote uitlegtafel.

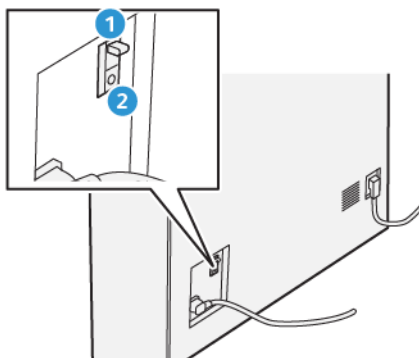

1. Testknop
2. Aan/uit-schakelaar

De stroomonderbrekingsschakelaar staat normaal in de stand **AAN**.

-  **Opmerking:** Als er een stroomonderbreking wordt gedetecteerd, wordt de stroomonderbreker automatisch uitgeschakeld zodat de stroomtoevoer naar de grote uitlegtafel wordt stopgezet. Raadpleeg **Veiligheid** voor elektrische informatie.

Opvangbakken

De grote uitlegtafel heeft twee opvangbakken.

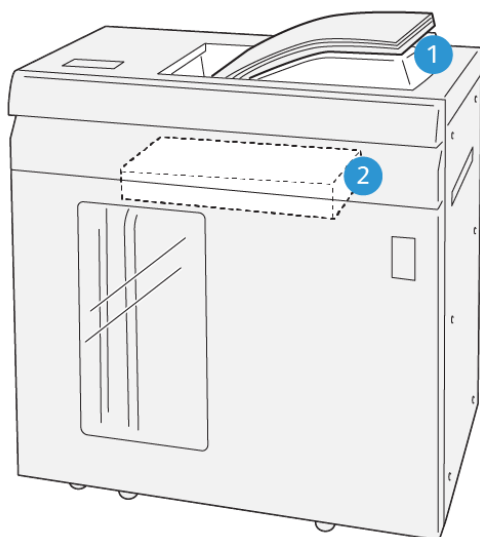

VP3100_064

1. Bovenste opvangbak
2. Uitlegtafelopvangbak of -wagen

De bovenste opvangbak biedt het volgende:

- Het gemak van korte stapelopdrachten (maximaal 500 vellen) zonder staffelen
- Aflevering van uitgeworpen vellen

Bedieningstoetsen

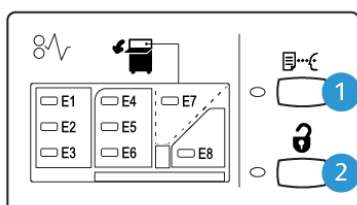

VP3100_065

1. Toets Voorbeeld: Druk op deze toets om een voorbeeldvel in de bovenste opvangbak af te leveren.
2. Toets Leegmaken: Druk op deze toets om het afdrucken stop te zetten en het papier te verwijderen.

De uitlegtafelopvangbak of -wagen legen

-  **Opmerking:** De grote uitlegtafel kan worden leeggemaakt terwijl deze in gebruik is.

1. Druk op de toets **Uitwerpen** op het bedieningspaneel van de grote uitlegtafel.
2. Open de voordeur van de grote uitlegtafel nadat het lampje Leegmaken is gaan branden.
3. Plaats de vasthoudstang boven op de stapel papier.
4. Trek de **uitlegtafelwagen** recht uit de grote uitlegtafel.

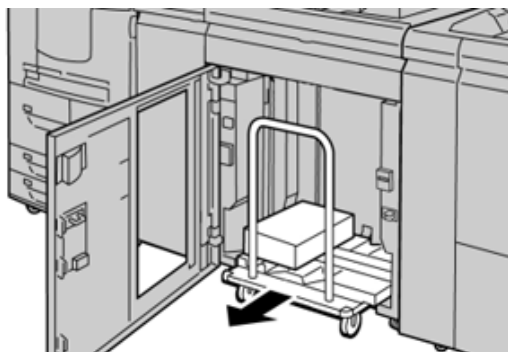

5. Verwijder de borgstang.
6. Verwijder het papier van uit de uitlegtafelopvangbak.
7. Duw de lege **uitlegtafelwagen** recht in de grote uitlegtafel.
8. Plaats de vasthoudstang op de vaste plek in de uitlegtafel.
9. Sluit de voordeur. De opvangbak gaat omhoog en is gereed voor gebruik.

Specificaties van de grote uitlegtafel

ITEM		SPECIFICATIE		
Ladecapaciteit	Bovenste opvangbak 500 vel			
	Uitlegtafelopvangbak of -wagen 5000 vel			
 Opmerking: De waarden zijn gebaseerd op papiergewichten van minder dan 80 g/m ²				
Papierformaat	Bovenste opvangbak	Standaardformaat	Minimum	Briefkaart 4 x 15,24 cm 100 x 148 mm
			Maximale	13 x 48,26 cm A3
	Aangepast formaat	Hoogte	3,9 x -330,20 mm 98,0-330,2 mm	
		Breedte	6 x -660,40 mm 148,0-660,4 mm	

ITEM	SPECIFICATIE			
	Uitlegtafelopvangbak of -wagen	Standaardformaat	Minimum	JIS BS
			Maximale	13 x 48,26 cm A3
		Aangepast formaat	Hoogte	8 x -330,20 mm 203,0-330,2 mm
			Breedte	7,2 x -487,68 mm 182,0-488,0 mm
Papiergewicht	Bovenste opvangbak	52-400 g/m ²		
	Uitlegtafelopvangbak of -wagen	52-400 g/m ² , gecoat en ongecoat		

Richtlijnen voor papier in grote uitlegtafel

- De afdrukkenopvangbak/-wagen is geschikt voor papier van 52-400 g/m² gecoat of ongecoat. Bij gebruik van papier dat zwaarder is dan 300 g/m² bestaat de kans dat de papierkwaliteit afneemt en er meer papierstoringen optreden.
- Transparanten kunnen naar de bovenste opvangbak of naar de uitlegtafel/-wagen worden geleid. De maximale hoogte van de stapel is 100 transparanten.
- De verwerking van gecoat papier lichter dan 100 g/m² is niet even betrouwbaar als die van gecoat papier zwaarder dan 100 g/m².
- Afwijkend papier dat langer is dan 305 mm (12 inch) in de invoerriem moet minimaal 210 mm (8,3 inch) breed zijn.
- Afwijkend papier dat korter is dan 254 mm (10 inch) dwars op de invoerriem moet minimaal 330 mm (13 inch) lang zijn in de invoerriem.

RILLER EN DUBBELZIJDIGE SNIJMODULE



Opmerking: Voor dit optionele afwerkapparaat is de interface ontkrullermodule nodig.

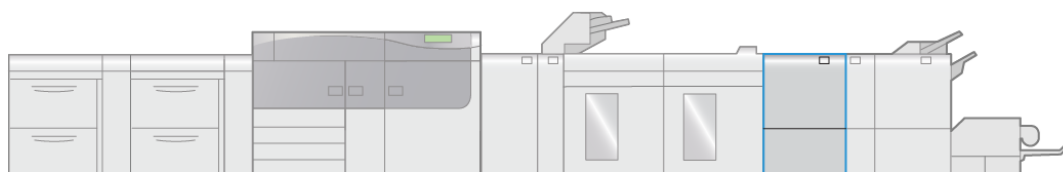

VP3100_006

De riller en dubbelzijdige snijmodule is een optionele afwerkeenheid waarmee beide zijden van de afdruk bijgesneden kunnen worden.

- Snijdt 6-25 mm (0,24-0,99 inch) van de boven- en onderzijde van afdrucken of katernen om een gelijkmatige rand te produceren.
- Bij gebruik samen met de SquareFold®-snijmodule worden alle raden van katernen bijgesneden, behalve de inbindrand, zodat katernen met volledige uitvloeiing kunnen worden geproduceerd. Raadpleeg [SquareFold®-snijmodule](#) voor meer informatie.
- Snijdt papierformaten 182 x 257-330 x 488 mm (7,2 x 10,1-3 x 19,2 inch). Als de bijgesneden afdrucken voor katernen zijn bedoeld, is het minimale papierformaat 194 x 257 mm (7,6 x 10,1 inch).
- Verwerkt ongecoat en gecoat papier van 52-350 g/m².

Onderdelen van de riller en dubbelzijdige snijmodule

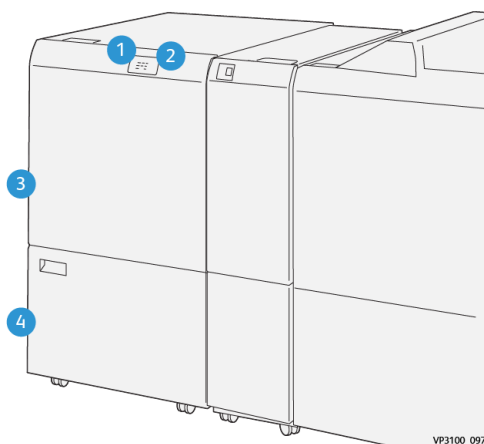

NUMMER	ONDERDEEL	BESCHRIJVING
1	Lampje bij papierstoring en fout	Dit indicatielampje gaat branden als er een papierstoring optreedt. Als het lampje brandt, moet u eerst de papierstoring oplossen voordat u kunt doorgaan met afdrucken.
2	Lampje Afvalcontainer van snijmodule vol	Dit indicatielampje gaat branden als de afvalbak van de snijmodule moet worden geleegd. Het lampje gaat knipperen als de bak vol is.
3	Bovenklep	Open deze klep om papierstoringen te verhelpen.
4	Onderklep	Open dit paneel om de afvalbak van de snijmodule te legen.

Specificaties van de ril- en 2-zijdige snijmodule

ITEM	SPECIFICATIE			
Dubbelzijdig bijsnijden	Papierformaat	Standaardformaat	Minimum	Letter (8,5 x 11 inch) A4
			Maximale	13 x 48,26 cm A3
		Aangepast formaat	Hoogte	7,7 x -330,20 mm 194,0-330,2 mm
			Breedte	8,26 x -487,68 mm 10,0-488,0 mm
	Papiergewicht	Ongecoat		52-350 g/m ²
		Gecoate papiersoorten		106-350 g/m ²
	Bijsnijdgrootte	0,24 x -25,15 mm 6-25 mm		
 Opmerking: Als u een bijsnijdgebied van top tot teen van 7 mm (0,275 inch) of minder instelt, kunnen de bijgesneden randen beschadigd raken.				

C-/Z-VOUWEENHEID

De C/Z-vouweenheid is alleen beschikbaar met een van de optionele PR-afwerkeenheden (Production Ready). Voor meer informatie raadpleegt u [Production Ready \(PR\) afwerkeenheden](#).

 Opmerking: Voor dit optionele afwerkapparaat is de interface ontkrullermodule nodig.

De C/Z-vouweenheid is een optionele afwerkeenheid die enveloppen kan vouwen (C-vouw en Z-vouw) voor media van 8,5 x 11 inch en A4, en die grote vellen kan vouwen (Z-vouw met half vel) voor media van 11 x 17 inch en A3.

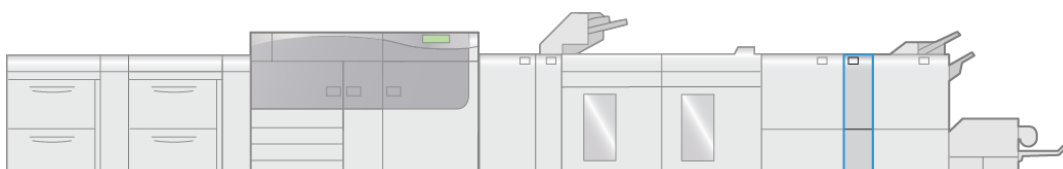

VP3100_007

De gevouwen aflevering wordt geproduceerd door de toepassing **Vouwen** te selecteren.

- Selecteer voor netwerkafdrukopdrachten de toepassing **Vouwen** in de printerdriver.
- Selecteer voor kopieer- en scanopdrachten de toepassing **Vouwen** op de scanner.

 **Opmerking:** Kopieer- en scanopdrachten zijn alleen van toepassing als de pers een scanner bevat.

- Als u de toepassing **Vouwen** wilt gebruiken, moeten de documenten met de korte kant eerst (KKE) worden ingevoerd.
- Selecteer een lade met KKE-papier.
- Er zijn drie soorten vouwen beschikbaar: Als C vouwen, Als Z vouwen en Z-vouw half vel.

De C/Z-vouweenheid is beschikbaar bij alle drie PR-afwerkeenheden (Production Ready) en de snijmodule voor rillen en 2-zijdig.

Soorten C-/Z-vouw

C-vouw

Een C-vouw heeft twee vouwen, waardoor een vel met drie panelen ontstaat.

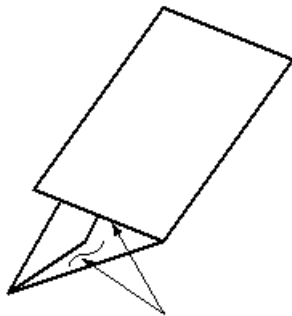

Z-vouw

Een Z-vouw heeft twee vouwen die in tegenovergestelde richtingen worden gevouwen, zodat een soort waaiervouw ontstaat.

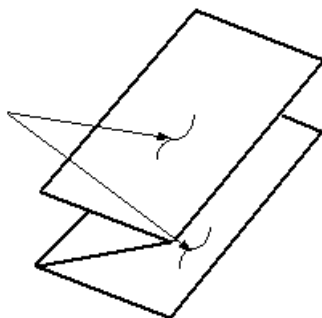

Z-vouw met half vel (hier getoond met 3 perforatiegaten)

Net als een gewone Z-vouw heeft een Z-vouw met half vel twee vouwen, die in tegenovergestelde richtingen worden gevouwen. Het verschil tussen een gewone Z-vouw en een Z-vouw met half vel is dat een

Z-vouw met half vel niet in twee gelijke vouwen wordt gevouwen. De twee vouwen zijn ongelijk, zodat een kant van het vel met Z-vouw half vel een langere rand heeft. De langere rand kan worden geniet of geperforeerd.

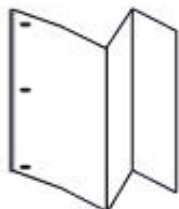

 Opmerking: Elk Z-vouw half vel dat wordt toegevoegd aan een geniete set, telt als 10 vellen. Hiermee wordt het totale aantal vellen voor elk opgegeven gewichtsbereik verlaagd.

Onderdelen van de C-/Z-vouweenheid

 Opmerking: Voor uitgebreide informatie over de vouwtoepassing raadpleegt u [Vouwaanpassingen](#).

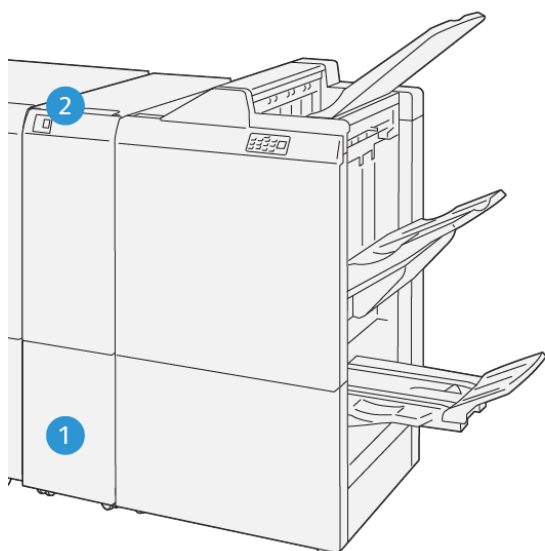

VP3100_125

NUMMER	ONDERDEEL	BESCHRIJVING
1	Opvangbak voor C-/Z-vouw	Ontvangt afgeleverde vellen.
2	Toets voor opvangbak voor C-/Z-vouw	Druk op deze knop om de opvangbak voor C-/Z-vouw te openen.

Aflevering van C/Z-vouw

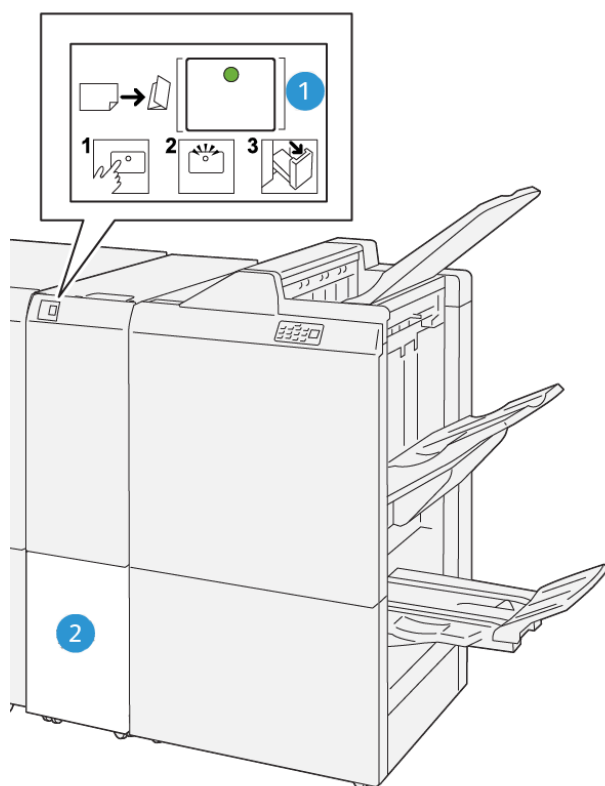



VP3100_126

NUMMER	ONDERDEEL	BESCHRIJVING
1	Toets voor opvangbak voor C-/Z-vouw	As u op de toets drukt, gaat het lampje branden. Als de opvangbak is ontgrendeld en het lampje aanhoudend brandt (niet knippert), trekt u de opvangbak naar buiten.
2	Opvangbak voor C-/Z-vouw	Opdrachten met C-vouw of Z-vouw worden uitsluitend in deze opvangbak afgeleverd.  Opmerking: C/Z-vouwopdrachten kunnen niet in een andere opvangbak worden afgeleverd.

Specificaties van de C/Z-vouweenheid

ITEM	SPECIFICATIE	
Z-vouw half vel	Papierformaat	11 x 17 inch (Tabloid) A3 JIS B4
	Papiergewicht	60-105 g/m ² , ongecoat

ITEM	SPECIFICATIE	
	 Opmerking: Elk Z-vouw half vel dat wordt toegevoegd aan een geniete set, telt als 10 vellen. Hiermee wordt het totale aantal vellen voor elk opgegeven gewichtsbereik verlaagd.	
In drieën vouwen (C of Z)	Papierformaat	8,5 x 11 inch (Letter) A4
	Papiergewicht	60-105 g/m ² , ongecoat
Ladecapaciteit	30 vellen  Opmerking: Waarden zijn gebaseerd op Colotech+90.	

PRODUCTION READY (PR) AFWERKEENHEDEN

 Opmerking: Voor deze optionele afwerkapparaten is de interface ontkrullermodule vereist.

Er zijn drie PR-afwerkeenheden (Production Ready) beschikbaar bij uw pers.

- Production Ready (PR) afwerkeenheid
- Production Ready (PR)-afwerkeenheid met katernmodule
- Production Ready (PR) afwerkeenheid Plus

 Opmerking: In dit gedeelte worden de drie PR-afwerkeenheden eenvoudigweg de afwerkeenheid. Verschillen tussen de afwerkeenheden worden onderscheiden door het gebruik van de specifieke naam van de afwerkeenheid.

De Production Ready (PR) afwerkeenheden bieden de volgende mogelijkheden:

- Verwerking van papier dat kleiner is dan 5,83 x 8,27 inch, A5.
- Nieten van maximaal 100 vellen, met één of twee nietjes.
- Verwerking van groot papier met een maximumformaat van 330,2 x 488 mm (13 x 19,2 inch)
- Voor gecoat papier, nieten van maximaal 35 pagina's.
- Alleen voor de PR-afwerkeenheid Plus: Doorvoer van de afdrukken vanaf de pers en vanaf elke inline-afwerkeenheid naar een DFA-apparaat van derden.

 Opmerking: De optionele C/Z-vouweenheid is alleen beschikbaar bij elk van de drie PR-afwerkeenheden (Production Ready).

Production Ready (PR) afwerkeenheid

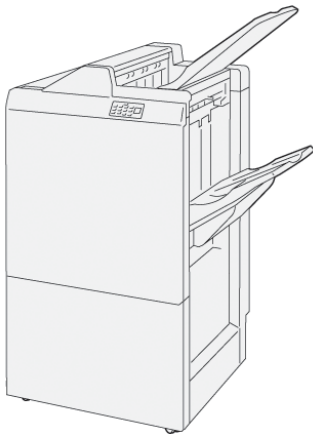

De Pr-afwerkeenheid bestaat uit:

- Twee opvangbakken: Bovenste opvangbak en uitlegtafelopvangbak
- Nieteenheid
- Optionele basisperforator

Production Ready (PR) AVH-afwerkeenheid

De Production Ready (PR)-afwerkeenheid met katernmodule biedt dezelfde toepassingen als de PR-afwerkeenheid, en maakt ook automatisch katernen met zadelniet van maximaal 30 vellen en in tweeën vouwen, ook wel enkel vouwen genoemd.

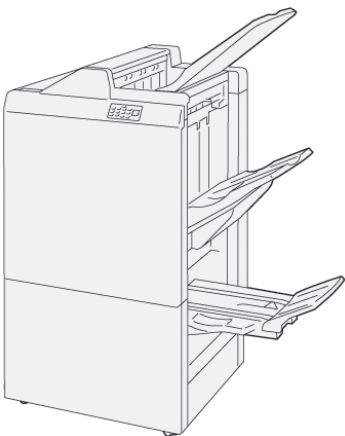

De Production Ready (PR)-afwerkeenheid met katernmodule bestaat uit:

- Drie opvangbakken: Bovenste opvangbak, uitlegtafelopvangbak, opvangbak voor katernen
- Katernmodule
- Nieteenheid
- Optionele basisperforator

Production Ready (PR) afwerkeenheid Plus

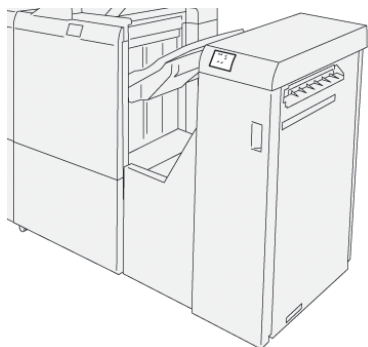

De Production Ready (PR) afwerkeenheid Plus bestaat uit:

- Twee opvangbakken: Bovenste opvangbak en uitlegtafelopvangbak
- Nieteenheid
- Optionele basisperforator

De Production Ready (PR) afwerkeenheid Plus fungeert als een interface voor de overdracht van papier tussen de pers en een extern DFA-apparaat (DFA - Document Finishing Architecture) dat op de pers is aangesloten.

Onderdelen van de afwerkeenheid

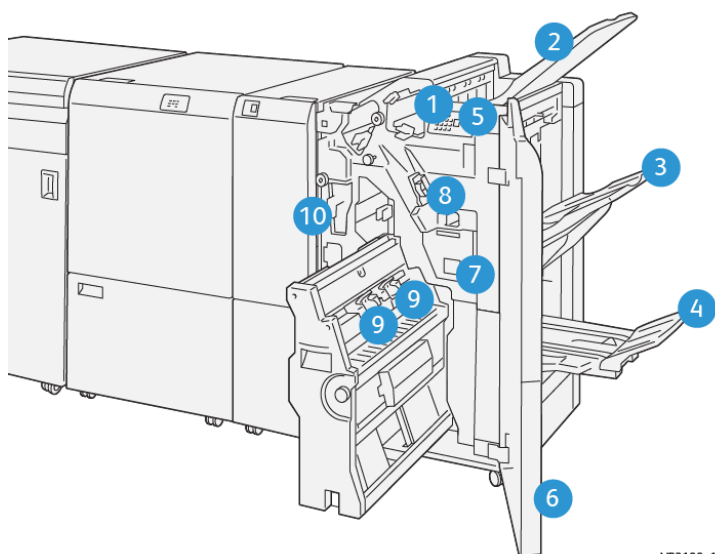

VP3100_140

1. Lampje voor papierstoringen en fouten
2. Bovenste opvangbak
3. Uitlegtafelopvangbak
4. Opvangbak voor katernen*
5. Toets Katernaflevering*

6. Voorklep
7. Nietafvalcontainer
8. Basisnietcassette voor zijhecht
9. Twee katernnietcassettes voor zadelnieten*
10. Perforatorafvalcontainer

 Opmerking: * Alleen beschikbaar met de PR-afwerkeenheid met katernmodule.

Onderdelen van de PR-afwerkeenheid Plus

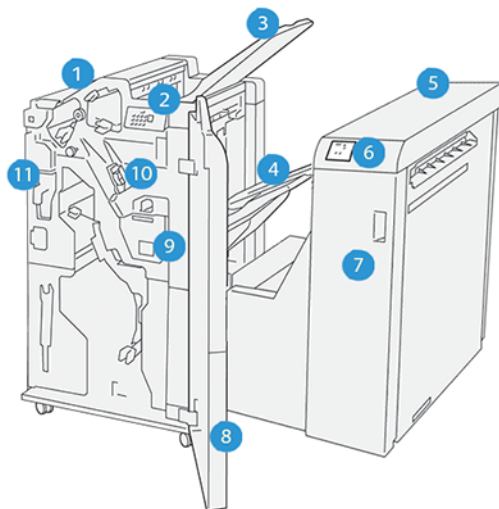

1. Afwerkeenheid
2. Papierstoring- en foutlampjes van afwerkeenheid
3. Bovenste opvangbak van de afwerkeenheid
4. Uitlegtafelopvangbak van de afwerkeenheid
5. Afwerktransportmodule
6. Papierstoring- en foutlampjes van de transportmodule
7. Voorklep van de transportmodule
8. Voorklep van de afwerkeenheid
9. Nietafvalcontainer van de afwerkeenheid
10. Basisnieteenheid van de afwerkeenheid voor zijhecht
11. Perforatorafvalcontainer van de afwerkeenheid

 Opmerking: Voor meer informatie over de functies van uw afwerkingseenheid van derden raadpleegt u de handleiding die bij het apparaat is geleverd.

Opvangbakken van afwerkeenheid

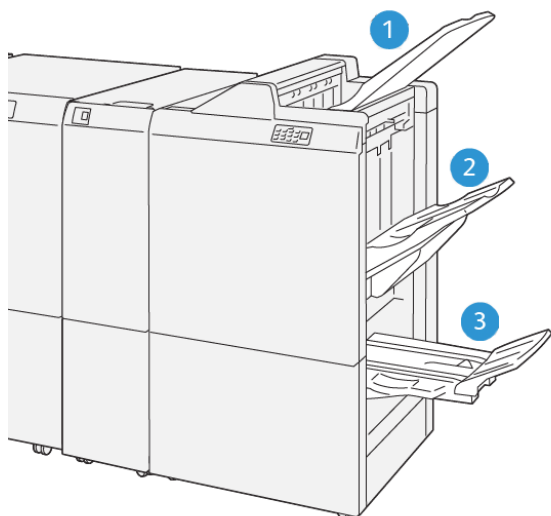

VP3100_141

1. Bovenste opvangbak
2. Uitlegtafelopvangbak
3. Opvangbak voor katernen*

*Alleen beschikbaar bij de PR afwerkeenheid met katernmodule.

Bovenste opvangbak

Als de afdrucken niet volledig worden uitgeworpen, stelt de pers hierdoor de status Papier vol vast. Als deze status vaak wordt gedetecteerd, verandert u de hoek van de bovenste opvangbak.

Raadpleeg de volgende richtlijnen om de hoek van de bovenlade te wijzigen:

- Voor normaal gebruik laat u de opvangbak in de laagste, standaardpositie staan.
 - ! Belangrijk: Als de lade voortdurend in de bovenste positie wordt gebruikt, kunnen papierstoringen ontstaan of kunnen de vellen bij de aflevering uit de lade vallen.
- Als u de volgende papiersoorten gebruikt, wijzigt u de hoek van de lade naar de bovenste positie. De volgende papiersoorten kunnen vaak zorgen voor de status Papier vol:
 - Lichtgewicht (106 g/m² of lichter) gecoat papier
 - Gecoat papier met randen die 364 mm of langer zijn
 - Lang papier

 Opmerking: Als de vellen zijn gekruld, heeft het verwisselen van de ladehoek geen effect.

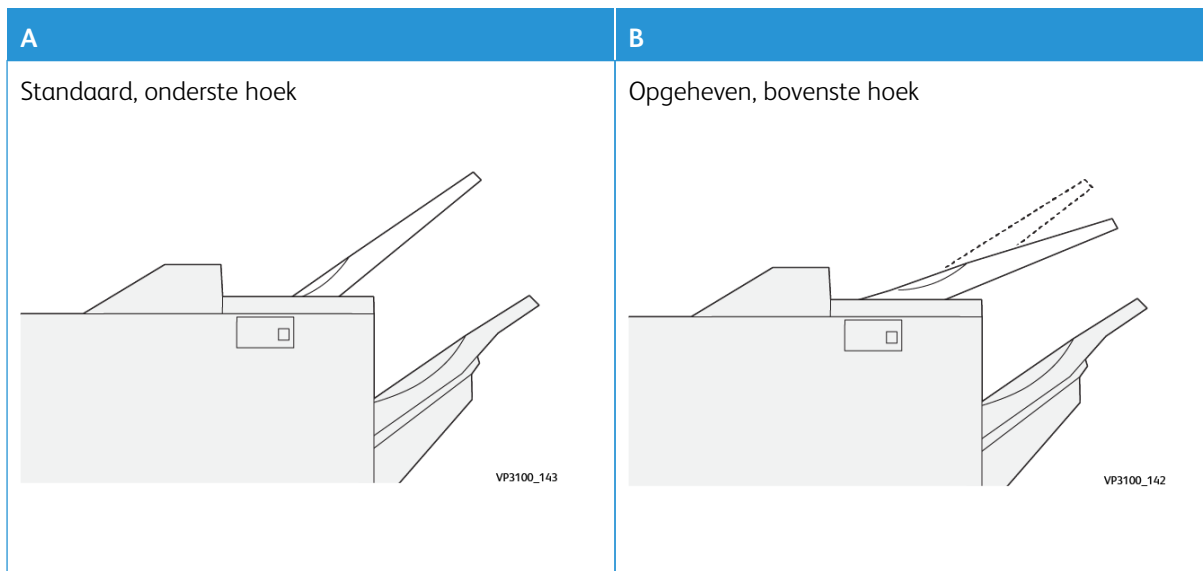

De hoek van de lade wijzigen:

1. Trek de bovenlade uit het onderste vak (A) door deze naar rechts te trekken.
2. Steek de koppelingen aan de voorrand van de lade in het bovenste vak (B).

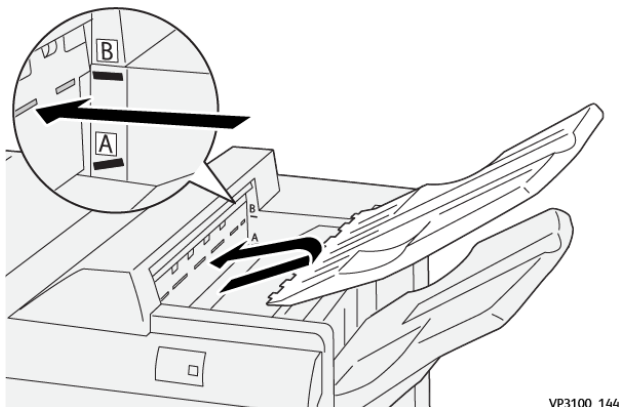

Uitlegtafelopvangbak

Opdrachten met een rugniet worden alleen in deze opvangbak afgeleverd.

-  Opmerking: Als 2.000 vel of meer met sterke krulling omlaag in deze lade wordt afgeleverd, kan de stapel afdrukken uit de lade vallen. Als dit gebeurt, zet u het ontkrullingsniveau op de interface ontkrullermodule op het **laagste** niveau en zet de ontkrulling op de invoegmodule op de instelling **omlaag**. Raadpleeg [Papierkrulcorrectie met de PR-afwerkeenheden](#) voor informatie.

Opvangbak voor katernen

-  Opmerking: De katernopvangbak is aangesloten op de PR-afwerkeenheid met katernmodule. Als de SquareFold Timmer echter is geïnstalleerd, is de katernlade aangesloten op de SquareFold Trimmer.

Opdrachten met dubbelvouwen en dubbelvouwen met zadelniet worden alleen in deze opvangbak afgeleverd.

Accessoire voor uitlijning van bovenste lade

Het Xerox-accessoire voor uitlijning van de bovenste lade is een extra onderdeel voor de bovenste lade van Production Ready-afwerkeenheden. Met dit accessoire wordt de stapelkwaliteit van Production Ready-afwerkeenheden verbeterd. Met het accessoire voor uitlijning van de bovenste lade wordt elke kleine papiersoort in de bovenste lade, zoals kleine vellen, briefkaarten en enveloppen, uitgelijnd.

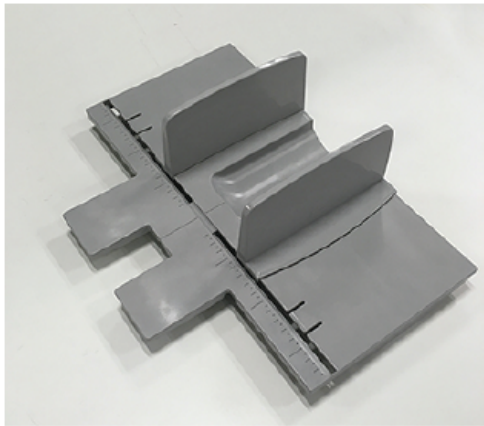

Om het accessoire voor uitlijning van de bovenste lade te installeren op een Production Ready-afwerkeenheid, gaat u als volgt te werk:

1. Maak de bovenste lade van de Production Ready-afwerkeenheid leeg.

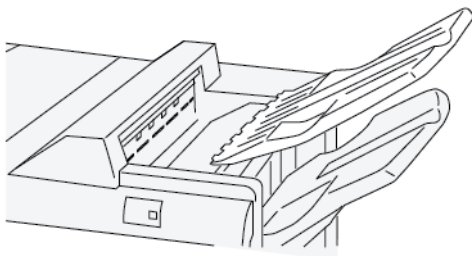

2. Plaats het accessoire voor uitlijning van de bovenste lade boven op de bovenste lade van de PR-afwerkeenheid. Pas de uitlijning tussen de bovenste lade en het accessoire voor de lade-uitlijning aan.

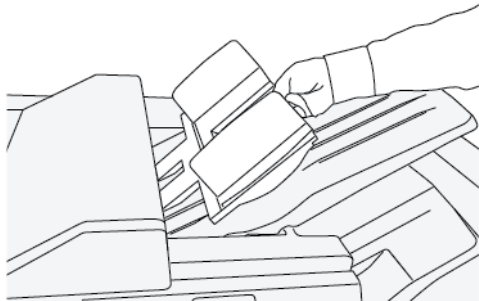

3. Om te zorgen dat het papier beter wordt gestapeld, past u de verplaatsbare documentgeleiders op het accessoire voor uitlijning van de bovenste lade aan. Om de documentgeleiders uit te lijnen met het papier, plaatst u het papier op het accessoire voor uitlijning van de bovenste lade en past u vervolgens de geleiders aan.

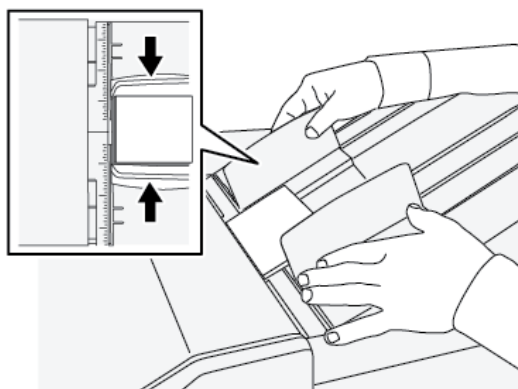

4. Om de documentgeleiders uit te lijnen voor enveloppen of kleine papiersoorten, plaats u een envelop op het accessoire voor uitlijning van de bovenste lade en past u vervolgens de documentgeleiders aan.

Papierkrulcorrectie met de PR-afwerkeenheden

Als de vellen gekruld zijn wanneer ze worden afgeleverd in een van de opvangbakken van de afwerkeenheid, raadpleegt u de volgende informatie:

- Afdrukken op papier van 5,83 x 8,27 inch, A5, LKE met opwaartse krul kan papierstoringen veroorzaken. Als dit gebeurt, zet u het ontkrullingsniveau op de interface-ontkruller op de **hoogste** instelling. Op de invoeglade stelt u de krulcorrectie in op **omhoog**.
- Afdrukken op zwaar papier met neerwaartse krul kan papierstoringen veroorzaken. Als dit gebeurt, zet u het ontkrullingsniveau op de interface-ontkruller op de **laagste** instelling. Op de invoeglade stelt u de krulcorrectie in op **neerwaarts**.

- Afdrukken op papier dat 157 g/m² of zwaarder is, met opwaartse krul, kan papierstoringen veroorzaken. Als dit gebeurt, zet u het ontkrullingsniveau op de interface-ontkruller op de **hoogste** instelling. Op de invoeglade stelt u de krulcorrectie in op **omhoog**.

Voor meer informatie over de toepassingen van papierkrulcorrectie raadpleegt u [Krulcorrectiemodi en -functies in de interface-ontkrullermodule](#) en [Bedieningspaneel invoegmodule](#).

Toepassing In tweeën vouwen voor de productie-afwerkeenheid met katernmodule

 Opmerking: De dubbelvouwfunctie is alleen verkrijgbaar met de PR-afwerkeenheid met katernmodule (Production Ready).

- Als u de toepassing In tweeën vouwen wilt gebruiken, moeten de documenten met de korte kant eerst (KKE) worden ingevoerd. U moet een papierlade met KKE-papier selecteren.
- De toepassing In tweeën vouwen wordt geselecteerd via de printerdriver voor afdrukopdrachten via het netwerk of vanuit de scanner voor kopieer- en scanopdrachten; dit is alleen van toepassing als de pers een gecombineerd kopieer- en afdrukapparaat is.
- In tweeën vouwen wordt ook wel een enkele vouw genoemd.

 Belangrijk: De opties C-vouw en Z-vouw zijn alleen beschikbaar bij het C/Z-vouwapparaat. Raadpleeg [C-/Z-vouweenheid](#) voor meer informatie over dit apparaat.

Bij in tweeën vouwen worden de afdrukken in twee segmenten verdeeld door één vouw.

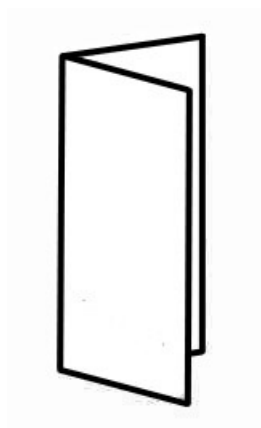

Er zijn drie opties voor in tweeën vouwen beschikbaar:

- Enkel vel in tweeën vouwen
- Meerdere vellen in tweeën vouwen
- Meerdere geniete vellen in tweeën vouwen

 Opmerking: Voor uitgebreide informatie over vouwtypen en de functie Vouwaanpassing raadpleegt u [Vouwaanpassingen](#).

Toets Katernaflevering op de Production Ready-afwerkeenheid met katernmodule

Druk op deze toets om de afgewerkte katernen uit de afwerkeenheid te verwijderen.

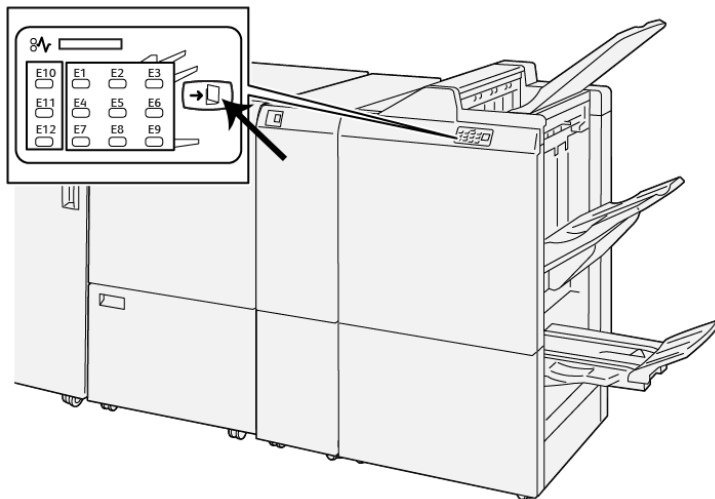



VP3100_145





Opmerking: Als de SquareFold Trimmer is geïnstalleerd en u op deze toets drukt, worden de katernen doorgevoerd naar de katernlade die op de SquareFold Trimmer is geïnstalleerd.

Specificaties van de PR-afwerkeenheid

ITEM	SPECIFICATIE			
Lade	Bovenste opvangbak	Sets en stapels		
	Uitlegtafelopvangbak	Sets (staffelen wordt ondersteund) en stapels (staffelen wordt ondersteund)		
	Katernopvangbak	Sets en stapels		
Papierformaat	Bovenste opvangbak	Standaardformaat	Minimum	Briefkaart (100 x 148 mm)
			Maximale	13 x 19 inch, A3
		Aangepast formaat	Hoogte	98-330,2 mm
			Breedte	148-660,4 mm
	Uitlegtafelopvangbak	Standaardformaat	Minimum	5,83 x 8,27 inch, A5
			Maximale	13 x 19 inch, A3
		Aangepast formaat	Hoogte	148-330,2 mm
			Breedte	148-488 mm

ITEM	SPECIFICATIE			
	Katernopvangbak	Standaardformaat	Minimum	JIS B5
			Maximale	13 x 19 inch, A3
		Aangepast formaat	Hoogte	182-330,2 mm
			Breedte	257-488 mm
Papiergewicht	Bovenste opvangbak	52-400 g/m ²		
	Uitlegtafelopvangbak	52-400 g/m ²		
	Katernopvangbak	60-350 g/m ²		
Ladecapaciteit	Bovenste opvangbak	500 vellen		
	Uitlegtafelopvangbak (zonder nietjes)	8,5 x 11 inch, A4	PR-afwerkeenheid: 3000 vellen PR-afwerkeenheid met katernmodule: 2000 vellen	
		JIS B4 of groter	1500 vellen	
		Gemengde stapel	350 vellen	
	Uitlegtafelopvangbak (met nietjes)	8,5 x 11 inch, A4	PR-afwerkeenheid: 200 sets of 3000 vellen PR-afwerkeenheid met katernmodule: 2000 vellen	
		JIS B4 of groter	100 sets of 1500 vellen	
	Katernopvangbak	20 sets		
 Opmerking: De waarden zijn gebaseerd op Colotech+90. Een gemengde stapel betekent een set papiervellen waarbij grotere vellen bovenop kleinere worden geplaatst. Bijvoorbeeld A4 bovenop JIS B5 of JIS B4 bovenop A4. De capaciteit van de katernopvangbak is 16 sets als een set uit 17 of meer vellen bestaat.				
Nieten	Capaciteit	100 vellen		
	 Opmerking: De waarden zijn gebaseerd op Colotech+90. Vijf vellen groter dan A4 Letter (8,5 x 11 inch)			
	Papierformaat	Standaardformaat	Minimum	5,83 x 8,27 inch, A5
Maximale			Tabloid (11 x 17 inch), A3	

ITEM	SPECIFICATIE				
	Aangepast formaat	Hoogte	182-297 mm		
		Breedte	148-432 mm		
	Papiergewicht	Ongecoat	52-350 g/m ²		
		Gecoate papersoorten	52-350 g/m ²		
	Nietpositie	1 plaats, 2 plaatsen of 4 plaatsen			

ITEM	SPECIFICATIE					
Perforatie (met perforator)	Papierformaat	Standaardformaat	Maximale	A3, Tabloid (11 x 17 inch)		
			Minimum	2 gaten of 3 gaten	JIS B5	
		4 gaten		A4,16K		
		Aangepast formaat	Hoogte	203-297 mm		
	Breedte		182-431,8 mm			
	Papiergewicht	Ongecoat	52-220 g/m ²			
		Gecoate papersoorten	72-200 g/m ²			
	Aantal gaten	2, 4 gaten of VS 2, 3 gaten				
		 Opmerking: Het aantal perforaties dat u kunt kiezen, is afhankelijk van het papierformaat.				
	Rughecht / Dubbelgevouwen	Capaciteit		Rughecht	30 vellen	
PR AVH- afwerkeenheid			Dubbelgevouwen	5 vellen		
	 Opmerking: De waarden zijn gebaseerd op Colotech+90.					
	Papierformaat	Standaardformaat	Maximale	A3 (13 x 19 inch)		
			Minimum	JIS B5		
		Aangepast formaat	Hoogte	182-330,2 mm		
Breedte			257-488 mm			
Papiergewicht	Ongecoat	52-300 g/m ²				

ITEM	SPECIFICATIE		
		Gecoate papiersoorten	52-300 g/m ²

Nietafleveringscapaciteit

PAPIERGE- WICHT (G/M ²)	ZIJHECHT				RUGHECHT	
	A4 OF KLEINER		GROTER DAN A4		ONGECOAT	GECOATE PAPIER- SOORTEN
	ONGE- COAT	GECOATE PAPIER- SOORTEN	ONGECOAT	GECOATE PAPIER- SOORTEN		
52-59	100	35*	65	35*	30*	25*
60-71					30	
72-80		35			35	
81-90						
91-105	50	30	50	30	20	
106-128			45		15	
129-150	20	20	20	20	10	
151-176						
177-220					5	
221-256					4	
257-300	10	10	10	10	3	
301 - 350						

* Kan worden geniet, maar de nauwkeurigheid van het inbinden of de papierinvoerprestaties kunnen niet worden gegarandeerd.

De waarden in de tabel die het maximumaantal vellen aangeven dat kan worden geniet, zijn beoordeeld op basis van de volgende papiersoorten: 82 g/m², Colotech+ (200 g/m², 250 g/m², 350 g/m²).

Zelfs bij een afdrukopdracht waarvan het aantal pagina's binnen de grenzen valt, kunnen afhankelijk van de volgende factoren toch nietstoringen optreden:

- Soort papier, zoals glanzend gecoat papier
- Omgeving waar de pers is geïnstalleerd, zoals kamertemperatuur, luchtvochtigheid enzovoort
- Afdrukgegevens, zelfs als u aanbevolen papiersoorten gebruikt
- De opdracht bestaat uit gemengde papiersoorten of papiergewichten



Belangrijk: In een omgeving met een lage temperatuur en lage luchtvochtigheid kunnen papierstoringen optreden bij het nieten van 40 vellen of meer.

-  **Opmerking:** De pers bepaalt de papiersoort en het papiergewicht op basis van papierinformatie die voor de opdracht is ingesteld, niet op basis van het papier dat daadwerkelijk in de lade is geplaatst. De pers bepaalt het aantal vellen per opdracht op basis van opdrachtinformatie. Dus als er meerdere vellen tegelijk worden ingevoerd, kan er toch worden geniet, zelfs als het aantal ingevoerde vellen de limiet overschrijdt. Dit kan echter nietstoringen veroorzaken.

PLOCKMATIC MPS XL (MULTIFUNCTIONELE UITLEGTAfel)

De Plockmatic Multi-Purpose Stacker XL is een flexibele oplossing waarmee operators papier kunnen stapelen en verwerken tijdens het afwerkingsproces. De uitlegtafel biedt een unieke combinatie van functies met een printer, allemaal in één product.

De uitlegtafel kan worden gebruikt voor het stapelen van zeer diverse media, zoals A4 of Letter met drievouw of luikvouw, A4 of Letter landschapsbrochures, folders, menu's, visitekaartjes, briefkaarten enzovoort.

De uitlegtafel is volledig geïntegreerd in de Xerox® digitale persen.

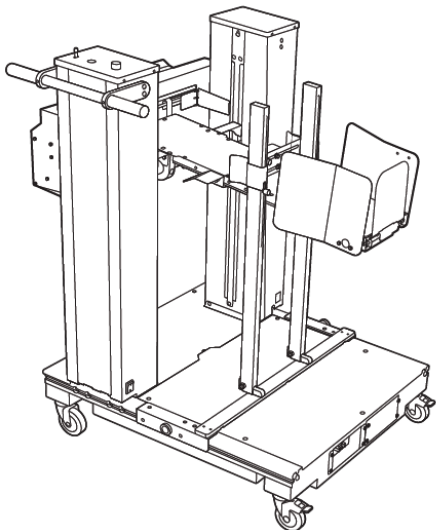

De uitlegtafel biedt de volgende functies:

- Vormt de schakel tussen het afdrukgedeelte en het afwerkapparaat waarmee een volledige afdruktoepassing kan worden geboden.
- Biedt een unieke combinatie van functies, zoals stapelen, tillen, transporteren en integratie met een printer in één product.
- De uitlegtafel heeft meerdere sensoren die storingen en stapelcapaciteitsbeperkingen kunnen detecteren, waardoor een zachte stop in de printer wordt geactiveerd.
- Dankzij de integratie en communicatie met de printer kan de operator opdrachten gemakkelijk rechtstreeks vanaf het bedieningspaneel van de uitlegtafel onderbreken en hervatten.
- Met een eenvoudig vergrendelingsmechanisme en grote zwenkwielen kan de uitlegtafel zo vaak als gewenst worden vergrendeld of ontgrendeld, en kan het papier eenvoudig worden vervoerd van de printer naar het afwerkingsysteem.

 **Opmerking:** Wanneer de uitlegtafel is aangesloten, wordt deze van stroom voorzien via de dockingbeugel die aan het stroomopwaartse apparaat is bevestigd.

- Op de uitlegtafel kunnen zeer uiteenlopende mediasoorten worden gestapeld, met vellen van maar liefst 330 x 1200 mm (13 x 47,2 inch) en een dikte van 400 g/m².
- De stapeltafel heeft een standaardlengte van 715 mm (28 inch) voor lange vellen, maar kan volledig worden uitgeschoven tot 1200 mm (47,2 inch). Het maximale velformaat wordt bepaald door het upstream-afdrukmechanisme.
- Ondersteunt een maximaal stapelgewicht van 40 kg (88,2 lb) en een maximale stapelhoogte van 330 mm (13 inch) voor vellengten tot 715 mm (28 inch) en 140 mm (5,5 inch) voor vellen die langer zijn dan 715 mm (28 inch).

 **Opmerking:** De maximale stapelhoogte kan variëren tussen -10 mm (-0,4 inch) en +5 mm (+0,2 inch), afhankelijk van de papiersoort en het papiergewicht.

- Het papier wordt vanaf het upstream-apparaat ontvangen op een actieve invoereenheid, die elk vel in de uitlegtafel invoert. Het bevat ook een ventilator om media af te koelen en te zorgen dat de vellen niet aan elkaar blijven vastplakken.
- Een actieve zijschudder op de invoereenheid helpt bij het uitlijnen van vellen en het produceren van stapels van hoge kwaliteit.
- Dankzij de gemotoriseerde uitlegtafel is het niet nodig om zware papierstapels handmatig op te tillen.

Voor meer informatie en instructies over het gebruik van de Plockmatic Multi-Purpose Stacker XL gaat u naar <https://www.support.xerox.com> en zoekt u uw pers en Plockmatic MPS XL.

SQUAREFOLD®-SNIJMODULE

 **Opmerking:** Voor dit optionele afwerkapparaat is de interface ontkrullermodule nodig.



Tip: De SquareFold® Trimmer is alleen verkrijgbaar met een afwerkeenheid met katernmodule.

De SquareFold®-snijmodule is een optionele afwerkeenheid waarmee de rug van een katern wordt platgevouwen en het katern wordt bijgesneden.

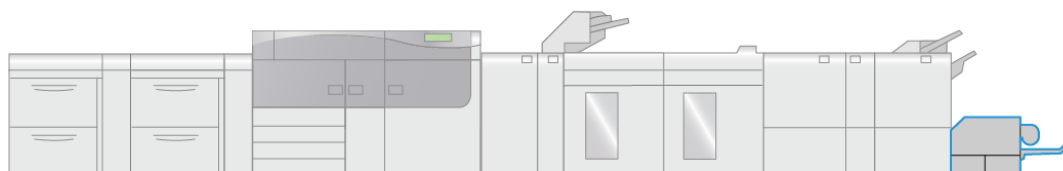

VP3100_009

De SquareFold®-snijmodule:

- Ontvangt het katern uit de katernmodule van de afwerkeenheid.
- Vouwt de rug van het katern plat, zodat het katern dunner is en eruit ziet als een garenloos gebonden boek.

- Sniijdt de rand van het katern af/bij, zodat de rand netjes afgewerkt is.

Het katern wordt in de katernmodule van de afwerkeenheid samengesteld en geniet. Het reeds samengestelde katern wordt vervolgens in de SquareFold®-snijmodule ingevoerd. Als u het beeld van het origineel of de positie ervan op de katernpagina wilt aanpassen, moet u dit doen via de printserver.

Onderdelen van de SquareFold®-snijmodule

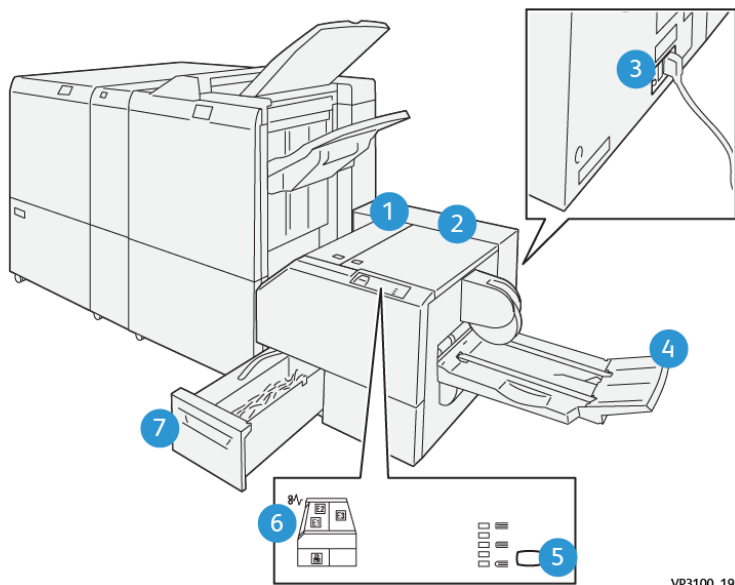

VP3100_192

NUMMER	ONDERDEEL	BESCHRIJVING
1	Linkerlep*	open deze klep om papierstoringen te verhelpen.
2	Rechterlep*	open deze klep om papierstoringen te verhelpen.
3	De stroomonderbreker bevindt zich op de achterkant van het apparaat	Schakelt de elektriciteit automatisch uit in geval van een elektrische storing of kortsluiting.
4	Opvangbak voor katernen	in deze lade worden de platgevouwen katernen uit de afwerkeenheid afgeleverd.
5	Knop voor aanpassing van het platvouwen	Druk hierop om de dikte van gedrukte katernen aan te passen.
6	Lampje voor papierstoringen en fouten	Gaat branden als er een papierstoring optreedt.
7	Afvalcontainer van de snijmodule	Hierin wordt afval uit de snijzone van het apparaat opgevangen.

* De kleppen kunnen niet worden geopend als de pers normaal in gebruik is of als de pers niet actief is. De kleppen kunnen alleen worden geopend als er een indicatielampje brandt en als er een (papier) storing in de SquareFold®-snijmodule is opgetreden.

SquareFold®-snijmodule - stroomonderbreker

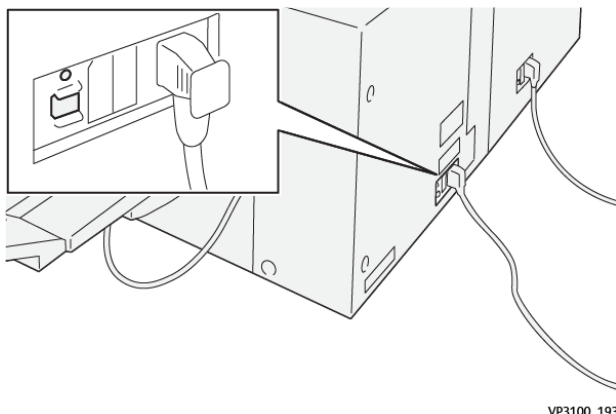

De stroomonderbreker bevindt zich aan de achterkant van het apparaat. De stroomonderbreking staat normaal in de stand **AAN**.

-  **Opmerking:** Als er een stroomonderbreking wordt gedetecteerd, wordt de stroomonderbreker automatisch uitgeschakeld zodat de stroomtoevoer naar het apparaat wordt stopgezet. Raadpleeg **Veiligheid** voor elektrische informatie.

Onder normale gebruiksomstandigheden dient deze schakelaar niet te worden gebruikt. Als de pers wordt verplaatst, drukt u deze toets in om de stroomtoevoer naar het apparaat uit te schakelen.

Opvangbakken

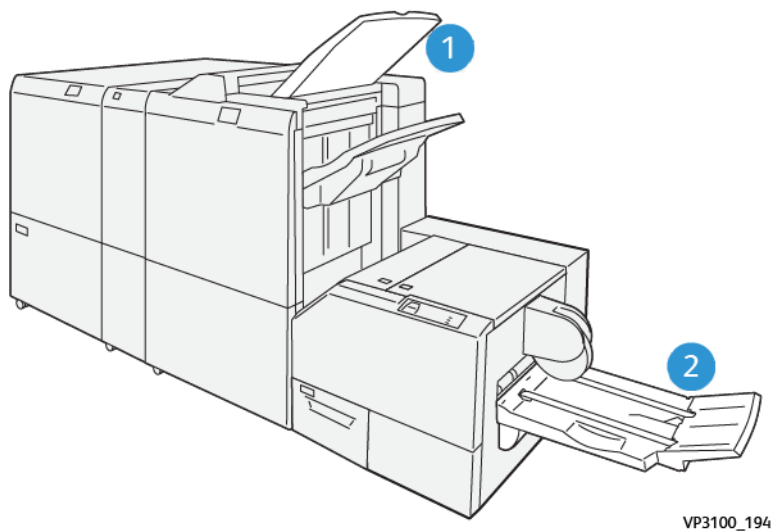

1. Opvangbak van afwerkenheid: Niet-gebruikte vellen die door de pers worden uitgeworpen, worden in deze opvangbak afgeleverd.
2. Opvangbak voor katernen: Opdrachten met rugniet/in tweeën vouwen en opdrachten met bijsnijden/ platvouwen worden alleen in deze opvangbak afgeleverd.

Bedieningspaneel

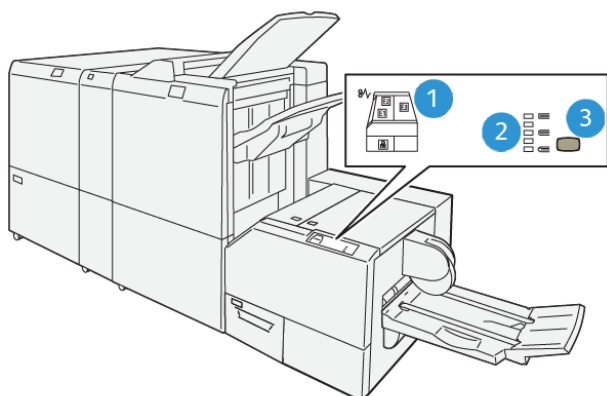

VP3100_195

NUMMER	BESCHRIJVING
1	<p>Storingslampjes: deze lampjes gaan branden als er een (papier)storing in een bepaalde zone van de SquareFold®-snijmodule optreedt. Het onderste indicatielampje (met het slotpictogram) gaat branden als de afvalcontainer van de snijmodule naar buiten wordt getrokken of vol is.</p> <p> Opmerking: Als E1, E2 of E3 brandt, kunnen de linker- en rechterklep worden geopend en de fout of storing worden opgelost. Anders kunnen de kleppen tijdens het normale gebruik of wanneer de printer inactief is, niet worden geopend.</p>
2	<p>Selecteer de gewenste instelling voor platvouden. Raadpleeg Aanpassingsinstellingen voor platvouden voor meer informatie.</p>
3	<p>Druk op deze toets om de instelling voor platvouden, boekdikte aan te passen.</p>

Papierbaan van de SquareFold®-snijmodule

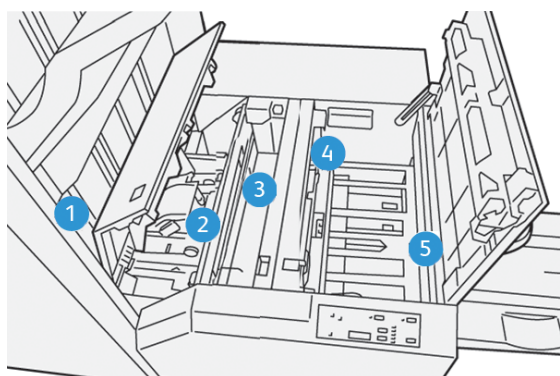

NUMMER	BESCHRIJVING
1	Het katern verlaat de katernzone van de afwerkeenheid en gaat de SquareFold®-snijmodule binnen. De katernuitgangsensor in de SquareFold®-snijmodule detecteert de invoerrand (rug) van het katern en voert het katern door naar de platvouwzone.
2	Zodra de katernrug zich in de platvouwzone bevindt, wordt het katern vastgeklemd en begint het platvouwen.
3	Het katern wordt platgevouwen en de bindrug wordt recht gemaakt volgens de instellingen voor platvouwen die op het bedieningspaneel zijn geselecteerd.
4	Nadat het katern is platgedrukt en de bindrug recht is gemaakt, wordt het katern doorgevoerd naar de snijzone. <ul style="list-style-type: none"> • Het katern wordt op basis van het afgewerkte katernformaat doorgevoerd totdat de achterrand het snijgedeelte van de snijmodule heeft bereikt. • De achterrand wordt bij-/afgesneden. Dit is gebaseerd op het formaat van het afgewerkte katern dat bij de instelling voor de snijmodulemodus is opgegeven.
5	Het katern wordt doorgevoerd naar de uitvoerzone en van daaruit naar de opvangbak voor katernen.



Opmerking: Katernen die uit de SquareFold® Trimmer komen, kunnen snijrestanten/snippers bevatten van het katern dat daarvoor is bijgesneden. Dit is normaal en wordt veroorzaakt door statische elektriciteit. Als er snijrestanten of snippers in de katernen zitten, verwijdert u de snippers en gooit u ze weg.

SquareFold- en snijfuncties

Toepassing Platvouwen (SquareFold)

Druk op de toets **Square-fold** om de dikte, de platvouw, van de afgedrukte katernen aan te passen.

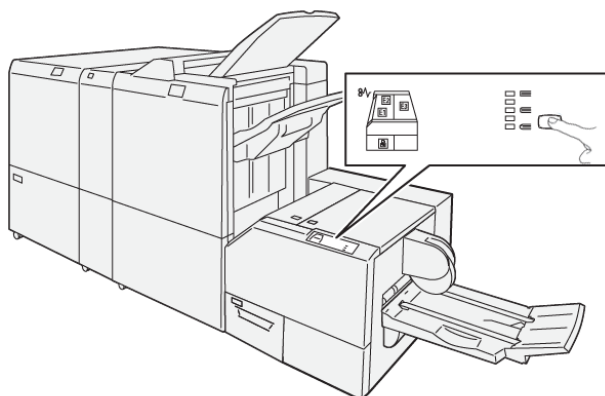

De toepassing Platvouwen kan worden geselecteerd of geopend via de printerdriver van uw computer, de gebruikersinterface van de pers of de printerserver.

 Opmerking: De termen Rugvouwen, SquareFold en Platvouwen zijn synoniemen van elkaar.

Aanpassingsinstellingen voor platvouwen

De platvouwfunctie kan in- of uitgeschakeld worden op basis van gebruikersvoorkeuren. Als de functie is ingeschakeld, kunt u uit vijf opties kiezen, afhankelijk van uw vereisten voor de afgewerkte katernopdracht.

 Opmerking: Druk een of meer testpagina's af voordat u grote opdrachten gaat uitvoeren.

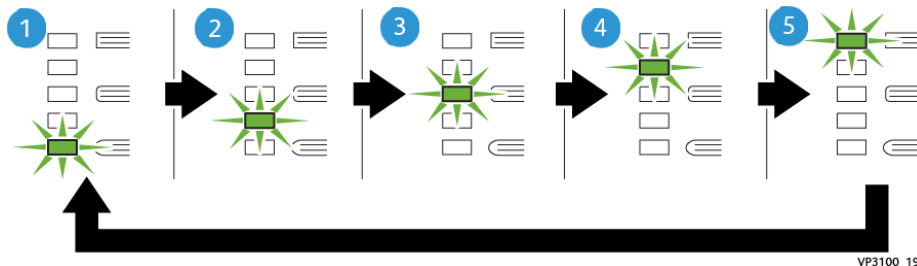

VP3100_196

NUMMER	BESCHRIJVING
1	Selecteer deze instelling (-2/Lager/Laag 2) als uw afgewerkte katern uit vijf pagina's of minder bestaat en op licht papier (100 g/m ² of minder) wordt afgedrukt. -2 is de kleinste druk die op het katern kan worden uitgeoefend.
2	Selecteer deze instelling (-1/Laag/Laag 1) om minder druk op de rug van het katern te laten uitoefenen. Hoe kleiner de uitgeoefende druk op het katern, des te ronder wordt de rug van het katern.
3	Auto / Normaal is de standaardinstelling die voor de meeste opdrachten wordt gebruikt.
4	Selecteer deze instelling (+1/Hoog/Hoog 1) om grotere druk op de rug van het katern te laten uitoefenen, maar niet zoveel druk als bij instelling +2.
5	Selecteer deze instelling (+2/Hoger/Hoog 2) om de grootste druk op de rug van het katern te laten uitoefenen. Hoe groter de druk die op het katern wordt uitgeoefend, des te rechter wordt de rug van het katern. De grootste druk die op het katern kan worden uitgeoefend is +2.

Voorbeeld van een katern

In de volgende illustratie worden twee verschillende katerntypes getoond:



1. Dit katern is niet platgevouwen, de rug lijkt ronder en dikker.
2. Dit katern is platgevouwen, de rug van het katern is plat en recht gemaakt, waardoor het katern eruit ziet als een garenloos gebonden boek.

Snijfunctie

U kunt de snijfunctie via het persstuurprogramma van uw computer of via de printserver bereiken.

Snij-opties

Houd bij het gebruiken van de snij-opties altijd rekening met het volgende:

- Katernen die uit de SquareFold® Trimmer komen, kunnen snijrestanten/snippers bevatten van het katern dat daarvoor is bijgesneden. Deze opbouw wordt door statische elektriciteit veroorzaakt en is normaal. Als katernen papierrestanten bevatten, verwijdert u ze en gooit u ze weg.
- De snijtoepassing kan in- of uitgeschakeld worden. Als de toepassing is ingeschakeld, kunt u de snij-instelling in stappen van 0,1 mm (0,0039 inch) aanpassen, afhankelijk van de vereisten voor uw katernopdracht.

De snij-opties bestaan onder meer uit:

- **Bijsnijden aan/uit:** Schakel de snijtoepassing **in/uit**. De standaardinstelling is **Uit**.
- **Op maat snijden:** Gebruik de pijlen naar **links/rechts** om de snij-instelling te verkleinen of te vergroten. Aanpassingen worden gemaakt in stappen van 0,1 mm (0,0039 inch).

De snij-instelling is gebaseerd op:

- Het aantal vellen in het afgewerkte katern
- De breedte van het afgewerkte katern
- De papiersoort (gecoat of ongecoat)
- Het papiergewicht



Opmerking: Experimenteer met verschillende instellingen om de beste selecties voor uw opdracht te bepalen. U kunt eventueel een of meer testpagina's drukken voordat u grotere taken gaat uitvoeren voor de beste katernuitvoer.

-  Opmerking: Met de snij-instellingen kan minimaal 2 mm (0,078 inch) of maximaal 20 mm (0,787 inch) van de rand van het katern worden afgesneden. Als er minder dan 2 mm wordt afgesneden, kan de rand lelijk worden. Aanpassingen meer dan 20 mm resulteren in geen bijsnijding van de rand van het katern.

Richtlijnen voor snijden

In de volgende tabel vindt u de diverse mogelijkheden wanneer verschillende papiergewichten, papiersoorten en snij-instellingen worden geselecteerd. Gebruik deze tabel als richtlijn bij het selecteren van een snij-instelling voor uw specifieke opdracht.

-  Opmerking: De instellingen in de onderstaande tabel zijn slechts voorbeelden en geven niet alle mogelijkheden weer. Gebruik deze tabel daarom uitsluitend als richtlijn.

SCENARIO-NUMMER	PAPIERFORMAAT	AFGEWERKT KATERNFORMAAT	PAPIERGEWICHT (LB./ G/M ²)	GESCHATTE SNIJ-INSTELLING (MM)	AANTAL PAGINA'S IN AFGEWERKTE KATERN
1	210 x 298 mm (8,5 x 11 inch), A4	149 x 210 mm (5,5 x 8,5 inch)	20 lb./ 75 g/m ²	130	20
2	210 x 298 mm (8,5 x 11 inch), A4	149 x 210 mm (5,5 x 8,5 inch)	24 lb./ 90 g/m ²	125	14
3	210 x 298 mm (8,5 x 11 inch), A4	149 x 210 mm (5,5 x 8,5 inch)	32 lb./ 120 g/m ²	135	10
4	210 x 298 mm (8,5 x 11 inch), A4	149 x 210 mm (5,5 x 8,5 inch)	20 lb./ 75 g/m ²	125	10
5	210 x 298 mm (8,5 x 11 inch), A4	149 x 210 mm (5,5 x 8,5 inch)	80 lb./ 120 g/m ²	135	12
6	250 x 353 mm (8,5 x 14 inch), B4	250 x 176,5 mm (8,5 x 7 inch)	20 lb./ 75 g/m ²	172	6
7	250 x 353 mm (8,5 x 14 inch), B4	250 x 176,5 mm (8,5 x 7 inch)	24 lb./ 90 g/m ²	170	6
8	297 x 420 mm (11 x 17 inch), A3	210 x 297 mm (8,5 x 11 inch), A4	24 lb./ 90 g/m ²	200	14
9	297 x 420 mm (11 x 17 inch), A3	210 x 297 mm (8,5 x 11 inch), A4	80 lb./ 216 g/m ²	205	5
10	297 x 420 mm (11 x 17 inch), A3	210 x 297 mm (8,5 x 11 inch), A4	20 lb./ 80 g/m ²	210	22
11	297 x 420 mm (11 x 17 inch), A3	210 x 297 mm (8,5 x 11 inch), A4	24 lb./ 90 g/m ²	210	8

SCENARIO-NUMMER	PAPIERFORMAAT	AFGEWERKT KATERNFORMAAT	PAPIERGEWICHT (LB./ G/M ²)	GESCHATTE SNIJ-INSTELLING (MM)	AANTAL PAGINA'S IN AFGEWERKTE KATERN
		A4			
12	297 x 420 mm (11 x 17 inch), A3	210 x 297 mm (8,5 x 11 inch), A4	80 lb./ 120 g/m ²	205	10
13	305 x 458 mm (12 x 18 inch)	152 x 229 mm (6 x 9 inch)	80 lb./ 120 g/m ²	220	6
14	305 x 458 mm (12 x 18 inch)	152 x 229 mm (6 x 9 inch)	80 lb./ 120 g/m ²	215	5
15	305 x 458 mm (12 x 18 inch)	152 x 229 mm (6 x 9 inch)	80 lb./ 120 g/m ²	210	4
16	305 x 458 mm (12 x 18 inch)	152 x 229 mm (6 x 9 inch)	28 lb./ 105 g/m ²	220	16
17	305 x 458 mm (12 x 18 inch)	152 x 229 mm (6 x 9 inch)	80 lb./ 120 g/m ²	210	14

Specificaties van de SquareFold® Trimmer

ITEM	SPECIFICATIES
Papierformaat	<ul style="list-style-type: none"> • Maximaal: 330 x 457 mm (13 x 18 inch) • Minimum: 216 x 270 mm (8,5 x 11 inch), A4 KKE
Snijcapaciteit	<ul style="list-style-type: none"> • Katernen van 5-20 vellen (maximaal 80 bedrukte zijden) 90 g/m², 24 lb. • Katernen van 5-25 vellen (maximaal 100 bedrukte zijden) 80 g/m², 200 lb.
Bijsnijdgrootte	2-20 mm, aanpasbaar in stappen van 0,1 mm
Papiergewichten	16 lb. bankpost – 90 lb. omslag 60-350 g/m ² ongecoat en gecoat

Opdrachtwerkstromen

AFDRUKKEN OP EXTRA LANGE VELLEN

Afdrukken op extra lange vellen (XLS) met de EX- en EX-P-printerservers



U kunt op lange vellen van maximaal 330 x 660 mm (26 inch) met behulp van de standaardtoepassing XLS afdrukken. Hiermee maakt u voorbladen, advertenties, boekomslagen in A4 landschap, kalenders en afdrukken op lange vellen.

De XLS-specificaties omvatten:

- Afdruksnelheid: Max. 9 ppm, alleen enkelzijdig afdrukken
- Papiergewicht: Ongecoat: 52–220 g/m², Gecoat: 52-220 g/m²
- Maximaal papierformaat: 330 x 660 mm
- Maximaal bedrukbaar gebied: 323 x 654 mm

Als u deze functie wilt gebruiken, moet u vellen uit lade 5 invoeren en naar een afleveringsbestemming van de staffelopvangbak of een bovenste opvangbak van de grote papierlade of de afwerkeenheid verzenden.

Volg deze stappen om extra lange vellen af te drukken:

1. Plaats het papier in lade 5 (handmatige invoer) aan de bovenkant van de geavanceerde invoereenheid met extra hoge capaciteit en 2 laden. Wanneer er geen optionele invoereenheden in het systeem zijn opgenomen, plaatst u het papier rechtstreeks op de zijkant van de pers.
 - a. Open de papiergeleiders van lade 5 breder dan het papier, zodat u het papier gemakkelijk kunt plaatsen.
 - b. Houd de papiergeleiders in het midden vast en sluit ze zodanig dat ze de randen van de stapel raken.
 - c. Duw ze voorzichtig tegen de papierstapel in lade 5 totdat de geleiders stoppen.
2. Vanuit de printerserver gaat u naar **PredictPrint Media Manager > Wizard Papier**.
3. Scan de streepjescode op het papier en selecteer vervolgens **Lade 5** in het scherm Plaatsen van de wizard Papier. Volg de stappen in de wizard Papier om het papier in te stellen.



Opmerking: Voor meer informatie over het instellen van papier in de wizard Papier raadpleegt u [Streepjescode van media scannen](#).

4. Verzend het opdrachtbestand naar de wachtrij voor Vastgehouden opdrachten op de printserver. Verzend de opdracht met behulp van **Bestand > Afdrukken** vanaf een pc op het netwerk of gebruik de importfunctie op de printerserver:
 - a. Op de Fiery-printerserver klikt u op de snelkoppeling **Importeren**.
 - b. Klik op **Toevoegen**.
 - c. Blader naar het bestand en selecteer het.
 - d. Klik op **Vasthouden**.
De opdracht wordt verzonden naar de wachtrij voor vastgehouden opdrachten.
5. De opdrachteigenschappen op de printerserver instellen:
 - a. Dubbelklik op de taak om het gedeelte Opdracht vasthouden in Opdrachteigenschappen te openen.
 - b. Stel op het tabblad Snelle toegang het aantal exemplaren in op het aantal afdrukken dat u wilt maken.
 - c. Op het tabblad Snelle toegang klikt u onder Papierformaat op **Aangepast**.
 - d. Stel de Breedte en Hoogte van het papier in, net zoals u dat op het bedieningspaneel van de pers hebt gedaan.
Merk op dat de voorwaarden voor de papierafmetingen anders zijn op de server:
De breedte is de meting in de verwerkingsrichting en de hoogte is de lengte van het papier in de verwerkingsrichting. De verwerkingsrichting is de richting waarin het papier door de pers beweegt.
 - e. Klik op **OK**.
 - f. Stel op het tabblad Media de Papierbron in op **Lade 5 (handmatige invoer)**.
 - g. Selecteer op het tabblad Afwerking bij Afleveringsopties de **Staffelopvangbak** of de specifieke bovenste opvangbak die u wilt gebruiken om de afdrukken op te halen. De afdrukken worden in de staffelopvangbak of de bovenste opvangbak afgeleverd.
6. Klik op **Afdrukken** en volg daarna het opdracht.

KATERNEN MET ZADELNIET AFDrukKEN MET VOLLEDIGE UITVLOEIING, GESNEDEN RANDEN EN VOORBEDRUKTE OMSLAGEN INVOEGEN

 Belangrijk: Voor de volgende opdrachtwerkstromen hebt u een invoegmodule, een afwerkeenheid "Production Ready" met katernmodule, een 2-zijdige snijmodule en een SquareFold Trimmer nodig.

Met deze werkstroom worden aantrekkelijk uitzierende afdrukken geproduceerd, doordat:

- De katernmodule katernen met zadelniet produceert
- De twee snijmodules de randen aan drie zijden van de katernen afsnijdt, zodat de beelden tot de rand van de pagina's lopen
- Voorbedrukte omslagpagina's worden ingevoegd in de werkstroom met de invoegmodule

Randloze katernen maken met de EX en EX-P Print Servers

 Belangrijk: Voor deze procedure hebt u een invoegmodule, een afwerkeenheid "Production Ready" met katernmodule, een 2-zijdige snijmodule en een SquareFold Trimmer nodig.

De katernmodule maakt katernen met rughecht, en de twee snijmodules snijden de randen aan drie zijden van het katern bij, zodat de beelden tot de rand van de pagina's lopen. De invoegmodule kan bovendien worden gebruikt voor het toevoegen van voorbedrukte omslagen. Met randloze aflevering kan voor sommige documenten een aantrekkelijk resultaat worden geproduceerd. Het instellen van een dergelijke werkstroom gaat als volgt:

- Het papier plaatsen en programmeren vanaf de printerserver
- De opdracht verzenden en de opdrachteigenschappen openen
- Eigenschappen instellen voor het papier, de opmaak, vouwen en bijsnijden
- Instellingen opgeven voor het invoegen van voorbedrukte omslagen
- De opdracht vrijgeven voor een proefdruk
- De aflevering controleren en aanpassingen maken aan de bijsnijdinginstellingen of paginarangschikking
- De opdracht afdrukken

 Opmerking: Het is handig om het bestand eerst zonder bijsnijden af te drukken, om te zien hoeveel er moet worden bijgesneden om de paginabeelden randloos te maken.

Als u katernen wilt maken die aan drie zijden zijn bijgesneden voor randloos uitvloeien, voert u de volgende stappen uit:

1. Plaats papier in de lade van de pers.
Als u een afgewerkt A4-formaat (8,5 x 11 inch) wilt, kunt u A3-papier (12 x 18 inch) plaatsen en twee beelden van 8,5 x 11 inch op elke zijde van de vellen rangschikken. Dit zorgt voor een rand om de beelden, die kan worden bijgesneden. Als u papier van 11 x 17 inch plaatst, kunt u weliswaar twee beelden van 8,5 x 11 inch op elke zijde van de vellen rangschikken, maar dan is het uiteindelijke formaat na het bijsnijden van de randen kleiner dan 8,5 x 11 inch.

De wizard Papier wordt geopend op de printerserver.

2. Scan de streepjescode op het papier om het daarna in te stellen en volg de stappen in de wizard Papier.



Opmerking: Voor meer informatie over het instellen van papier in de wizard Papier raadpleegt u [Streepjescode van media scannen](#).

3. Verzend het opdrachtbestand naar de wachtrij voor **Vastgehouden opdrachten** op de printerserver.
4. Op de printerserver dubbelklikt u in de wachtrij Vasthouden op de opdracht om de bijbehorende eigenschappen te openen.
5. Voer op het tabblad **Snelle toegang** het **Papierformaat** en de **Papierbron** waarin u het papier hebt geplaatst) en voert u het **Aantal** exemplaren in.
6. Selecteer op het tabblad **Media** bij **Duplex** (dubbelzijdig) **Top-top** (boven-boven) als u op beide zijden van het papier afdrukt.
Voor 1-zijdige afdrukken (simplex) laat u de instelling **uitgeschakeld**.
7. Op het tabblad **Afwerking** bij **Vouwen** stelt u Vouwstijl in op **Katernvouw**.
8. Op het tabblad **Afwerking** bij **Nieteenheid** stelt u Nietmodus in op **Midden**.
9. Op het tabblad **Afwerking** schakelt u onder **Bijsnijden** het selectievakje voor **Kop/staart snijden** in.
10. Gebruik de pijltoetsen omhoog en omlaag om het **Afgewerkte formaat** van de pagina's in te stellen. Dit is de afstand vanaf de bovenkant van de pagina tot de onderkant.
11. Bij afdrukken op de Rug selecteert u **Normaal**.
12. Schakel het selectievakje **Engage fore** (voorkant bijsnijden) in.
13. Gebruik de pijltoetsen omhoog en omlaag om het bijsnijden van de voorkant in te stellen.
U kunt het Afgewerkte formaat instellen, d.w.z. de afstand van de rug tot de rechterzijde van de pagina voor een rechts ingebonden katern, of de hoeveelheid die van de voorkant moet worden bijgesneden.
14. Als uw bestand vooraf is opgemaakt, zijn de instellingen nu klaar en kunt u de opdracht vrijgeven voor afdrukken.
Als het bestand echter niet vooraf is opgemaakt, kunt u de paginarangschikking van de opdracht instellen op het tabblad Opmaak door **Katern** te selecteren.
15. Als u geen voorbedrukte omslagen invoegt, maakt u nu een proefafdruk van de opdracht. Controleer de aflevering en druk de volledige opdracht daarna af.
16. Als u omslagen wilt invoegen als de opdracht vooraf is opgemaakt:
Als u een invoegmodule hebt opgenomen bij de configuratie van uw pers, kunt u optioneel voorbedrukte omslagvellen voor katernen invoegen. Het formaat van de omslagvellen moet hetzelfde zijn als dat van de hoofdvellen. Door de katernmodule wordt het voorbedrukte omslagvel om de hoofdvellen heen gewikkeld, om zo een voor- en achteromslag te vormen.
 - a. Plaats de voorbedrukte omslagen in de invoegmodule (lade T-1).
 - b. Ga op de printerserver naar **PredictPrint Media Manager > Wizard Papier**.
 - c. Scan de streepjescode op het papier en selecteer daarna **Lade T1** in het scherm Laden van de wizard Papier. Volg de stappen in de wizard Papier om het papier in te stellen.



Opmerking: Voor meer informatie over het instellen van papier in de wizard Papier raadpleegt u [Streepjescode van media scannen](#).

- d. Selecteer op de printerserver in Opdrachteigenschappen het tabblad **Media**, blader omlaag en selecteer **Omslag definiëren**.
 - e. Schakel het selectievakje voor Vooromslag in en selecteer vervolgens in de keuzelijst **Invoegen**.
 - f. Selecteer **T1** bij Papierbron.
 - g. Als het omslagmateriaal afwijkt van het hoofdpapier, stelt u eventuele unieke papiereigenschappen in voor het omslagmateriaal. Het gewicht in g/m² kan bijvoorbeeld zwaarder zijn.
 - h. Selecteer **OK** in het venster Omslagmateriaal.
 - i. Geef de opdracht vrij door op het tabblad Media **Afdrukken** te selecteren.
17. Als u omslagen wilt invoegen als de opdracht niet vooraf is opgemaakt:
- a. Plaats de voorbedrukte omslagen in de invoegmodule (lade T-1).
De wizard Papier wordt geopend op de printerserver.
 - b. Scan de streepjescode op het papier om het daarna in te stellen en volg de stappen in de wizard Papier.
-  **Opmerking:** Voor meer informatie over het instellen van papier in de wizard Papier raadpleegt u [Streepjescode van media scannen](#).
- c. Selecteer op de printerserver het tabblad **Opmaak**.
 - d. Blader omlaag naar het gedeelte Omslag.
 - e. Selecteer **Voorbedrukt**.
 - f. Selecteer **Omslag definiëren**.
 - g. Selecteer **T1** als de papierbron bij Omslag.
 - h. Bij **Papiergewicht** selecteert u het gewicht in g/m² voor de omslagen en stelt u eventuele andere unieke eigenschappen voor de omslagen.
 - i. Klik op **OK**.
18. Geef de opdracht vrij door op het tabblad Opmaak **Afdrukken** te selecteren.

VOUW- EN NIETPOSITIES VOOR KATERNEN AANPASSEN

Gebruik deze procedure:

- Om de nietpositie horizontaal op het papier aan te passen
- Om ervoor te zorgen dat de katernietjes precies op de vouw worden aangebracht en niet ernaast



Opmerking: U kunt met deze procedure de nietjes niet omhoog of omlaag verplaatsen op de vouw. Een servicetechnicus moet verticale aanpassingen voor nietposities op de vouw maken.

Als u de vouw- en nietposities voor katernen wilt aanpassen en een profiel wilt maken met de aanpassingen, gebruikt u PredictPrint Media Manager. Om het profiel toe te passen op de katernopdracht, koppelt u het gemaakte profiel aan de media die u voor de opdracht wilt gebruiken. Voer aanpassingen afzonderlijk uit voor een kleine set vellen (set 1) en een grote set vellen (set 2).

Het systeem berekent en gebruikt de benodigde aanpassingen automatisch voor katernen die qua formaat variëren tussen set 1 en set 2. Het papiergewicht voor de katernmedia is belangrijk bij het maken van het profiel. Het aantal gebruikte vellen in de sets varieert op basis van het geselecteerde papiergewicht.

Een profiel maken voor het aanpassen van de vouw- en nietposities

1. Voor katernopdrachten plaatst u het papier met de korte kant eerst (KKE) in de lade.
2. Bevestig of wijzig de papierinstellingen op de gebruikersinterface van de pers.
3. Meld u bij PredictPrint Media Manager aan als systeembeheerder.
4. Selecteer **Profielen** in het hoofdvenster.
5. Selecteer het tabblad **Vouwaanpassing**.
6. Als u een nieuw profiel wilt maken, klikt u op **Nieuw**. Als u wijzigingen in een bestaand profiel wilt maken, klikt u op **Bewerken**.
7. Selecteer **In tweeën vouwen meerdere geniete vellen** in het menu Type vouw.
8. Voer bij Naam een unieke, toepasselijke naam voor het profiel in, zodat u het kunt selecteren wanneer u het nodig hebt. U kunt desgewenst de standaardnaam die het profiel automatisch krijgt accepteren (Vouwprofiel 1, Vouwprofiel 2, enzovoort).
9. Voer het **Papierformaat**, **Gewicht** en de **Coating** in voor het papier dat u voor de katernen wilt gebruiken.
10. Klik op **Proefafdruk** aan de linkerkant van het venster.
11. Gebruik in het menu Lade de pijl voor het selecteren van de lade waarin de papiersoort is geplaatst die u gebruikt.
12. Als u de snijmodule gebruikt voor het bijsnijden van de randen van de katernen, stelt u Bijsnijden in op **Aan**. Anders laat u deze instelling op **Uit** staan.
13. Klik op **Start**. Er verschijnt een informatiebericht dat de proefafdruk wordt gemaakt, gevolgd door een melding dat het afdrukken is voltooid.
14. Er verschijnt een bericht wanneer de proefafdruk is voltooid. Klik op **Sluiten**. Er wordt een aanpassingsvenster geopend met de twee afmetingen die u moet meten en invoeren: **A** en **B**.
15. Haal de proefafdruk op en houd deze voor het aanpassingsvenster zoals aangegeven aan de linkerkant van het venster, d.w.z. met de grote zwarte pijl omhoog en naar links wijzend.
16. Bepaal of de linker- en rechterzijden gelijk zijn of dat een van de zijden langer is. Als beide zijden gelijk zijn in lengte, hoeft u geen aanpassingen te maken en kunt u verdergaan met [stap 20](#).
17. Als één zijde langer is, meet u de overlap – de afstand tussen de randen. Meet het verschil in millimeters.
18. Selecteer **Linkerzijde van vouw is langer** of **Rechterzijde van vouw is langer**. Let op dat in de afbeelding de linkerzijde bovenaan en de rechterzijde onderaan wordt weergegeven.
19. Stel de hoeveelheid overlap in met de pijl-omhoog. Als u de hoeveelheid in millimeters invoert, wordt de afbeelding van de vouw gewijzigd ter bevestiging van welke kant u als de langste hebt geselecteerd. Controleer of de afbeelding overeenkomt met de zijden van de proefafdruk.

20. Kijk nu of de nietpositie klopt. Als niet nietje exact op de vouw is, hoeft u geen aanpassingen te maken en kunt u verdergaan met de volgende stap. Als het nietje uit het midden van de vouw zit, meet u de afstand tot de vouw in millimeters.
21. Als het nietje te ver naar boven en op de bovenkant van het vel zit, selecteert u **Links van vouw**. Als het nietje te ver naar beneden en op de onderkant van het vel zit, selecteert u **Rechts van vouw**.
22. Stel de mate van verschuiving in met de pijl-omhoog. Als u de hoeveelheid in millimeters invoert, wordt de afbeelding van de nietpositie gewijzigd ter bevestiging van de richting die u hebt geselecteerd. Controleer of de afbeelding overeenkomt met de nietpositie op de proefafdruk. De aanpassingen voor set 1 zijn hiermee voltooid.
23. Selecteer **Proefafdruk** om een proefafdruk te maken met de nieuwe instellingen. Als u tevreden bent met de nieuwe vouw- en nietposities, gaat u naar de volgende stap. Als er meer aanpassingen nodig zijn, gaat u enkele stappen terug om de vouwpositie te meten en aan te passen in [stap 19](#), of de nietpositie in [stap 22](#) of beide posities.
24. Rechts in het scherm ziet u het veld Vellen in set 2. Dit geeft het aantal vellen in set 2 aan. U kunt dit aantal zo laten en de stappen voltooien. Het profiel is zodoende geschikt voor katernen met een grootte binnen een bepaald bereik aan pagina's. Als u echter altijd katernen van een bepaalde grootte afdruckt, kunt u voor grotere nauwkeurigheid dit aantal op het exacte aantal pagina's van uw katernen instellen. Het maximum aantal is 30. U kunt dit nu instellen of de standaardinstelling gebruiken voor grotere flexibiliteit.
25. Klik op **Proefafdruk** aan de rechterkant van het aanpassingsvenster.
26. Selecteer **Starten** in het menu Lade dat wordt geopend. Als u aanpassingen wilt maken voor set 2, herhaalt u [stap 13](#) t/m [stap 22](#).
27. Nadat alle aanpassingen zijn gemaakt, klikt u op **OK**. Op het tabblad Vouwaanpassing ziet u dat uw nieuwe profiel wordt vermeld.
28. Klik op **Sluiten**.

Profiel voor vouw- en nietpositie toepassen op een Papiersoort

1. In het hoofdvenster van de PredictPrint Media Manager selecteert u **Papierbibliotheek**.
2. Wanneer het venster Papierbibliotheek wordt geopend, selecteert u het specifieke papier waarop u het profiel wilt toepassen.
3. Klik op **Bewerken**.
Het venster Papiereigenschappen wordt weergegeven.
4. Klik op **Geavanceerde instelling**.
 - a. Selecteer naar wens de diverse opties voor Geavanceerde papierinstellingen. Raadpleeg [Opties voor Geavanceerde papierinstellingen](#) voor meer informatie.
 - b. Als u uw selecties wilt opslaan en het venster Geavanceerde papierinstellingen wilt sluiten, klikt u op **OK**.
5. Klik op **Vouwaanpassingsprofiel**.
6. Klik op het keuzerondje voor **In lijst selecteren**.

7. Selecteer het specifieke Vouwaanpassingsprofiel dat u voor dit papier hebt aangemaakt, en klik vervolgens op **OK**.
8. In het venster Geavanceerde papierinstellingen klikt u op **OK** en vervolgens klikt u in het venster Papier eigenschappen op **OK**.



EENVOUDIGE GEVOUWEN VELLEN MAKEN EN GEVOUWEN VELLEN IN EEN DOCUMENT

INVOEGEN

Gebruik de Production Ready (PR) afwerkeenheid, basisperforator en C/Z-vouweenheid om eenvoudige gevouwen vellen te maken of om gevouwen vellen in een document in te voegen.

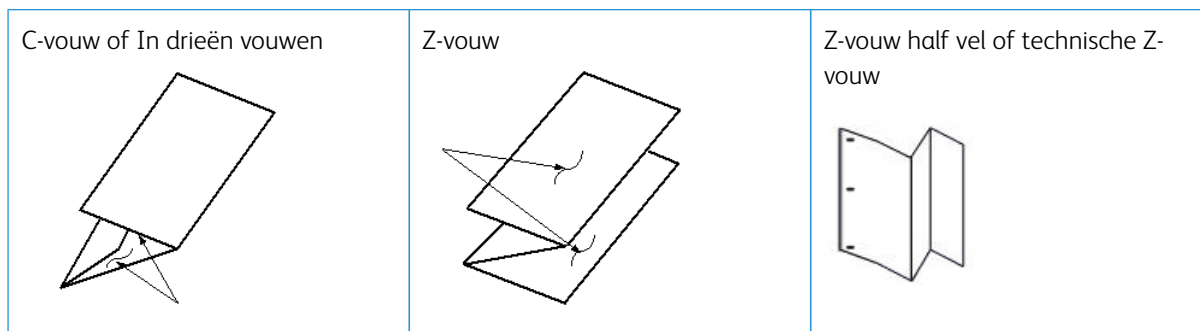
Met de optionele C/Z-vouweenheid kunt u C- en Z-vouwen produceren op vellen van 8,5 x 11 inch of A4. U kunt ook technische Z-vouwen maken op papier van 11 x 17 inch of A3/B4. Dit heet "Z-vouw half vel." Met de Z-vouw of Z-vouw half vel wordt het papier van 11 x 17 inch of A3/B4 gevouwen tot een vel papier van 8,5 x 11 inch of A4. Zodoende kunt u het gevouwen vel in een document van 8,5 x 11 inch (A4) invoegen, zodat de lezer het gevouwen deel kan uitvouwen om een extra groot beeld te zien.



-  **Belangrijk:** Als u papier voor vouwen plaatst of selecteert, is het belangrijk dat het papier met de korte kant eerst (KKE) wordt geplaatst.
-  **Opmerking:** Elk Z-vouw half vel dat wordt toegevoegd aan een geniete set, telt als 10 vellen. Hiermee wordt het totale aantal vellen voor elk opgegeven gewichtsbereik verlaagd.

Eenvoudige gevouwen vellen maken met de EX- en EX-P-printerservers

1. Plaats het papier voor de taak met de korte kant eerst (KKE) in de benodigde lade en programmeer het papier in de **PredictPrint Media Manager**.
2. Verzend de taak naar de vasthoudwachtrij op de printerserver.
3. Op de printerserver dubbelklikt u op de opdracht om de bijbehorende Eigenschappen te openen en stelt u in hoeveel exemplaren u wilt afdrukken.
4. Stel alle benodigde eigenschappen voor de taak in, zoals aantal, papierformaat, invoerlade en enkel- of dubbelzijdig.
5. Voor C-vouw en Z-vouw gebruikt u vellen van 8,5 x 11 inch of A4. Voor technische Z-vouw (Halve Z-vouw) gebruikt u papier van 11 x 17 inch of A3/B4.
6. Selecteer het tabblad **Afwerking** en blader omlaag naar het gedeelte Vouwen.

7. Bij Vouwen stelt u het gewenste vouwtype in:
 - a. C-vouw of In drieën vouwen
 - b. Z-vouw
 - c. Halve Z-vouw
 - d. Half vel vouwen
8. Stel de vouw in op **Binnen** of **Buiten**. Als u Binnen selecteert, bevindt pagina 1 zich aan de binnenzijde van de vouw. Bij Buiten bevindt pagina 1 zich op de achterzijde van de vouw.
9. Als er een bericht verschijnt dat de aflevering van de afdrucken met de beeldzijde omlaag – normale volgorde is, maar eigenlijk met de beeldzijde omlaag – omgekeerde volgorde moet zijn, selecteert u **OK** om de instelling te corrigeren.
10. Als u wilt dat de vellen worden geperforeerd, stelt u onder Perforeren Perforatierand in op **Links, Rechts** of **Boven** en stelt u Perforeren in op **2 perforaties** of **3 perforaties**.
11. Selecteer **Afdrukken**.
12. Haal de gevouwen afdrucken op uit de bovenste opvangbak van de afwerkeenheid of uit de onderste lade van de C-/Z-vouweenheid. Om de onderste lade van de C-/Z-vouweenheid te openen, drukt u op de toets linksboven aan de voorkant van de eenheid.

Gevouwen vellen in een document invoegen met de EX- en EX-P-printerservers

U kunt afgedrukte en gevouwen vellen in documenten invoegen mits het geen katernen zijn die bestaan uit gerangschikte en gevouwen grote vellen. Documentsets kunnen bijvoorbeeld gevouwen vellen ontvangen als ze zijn geniet en/of geperforeerd, maar geen katernen. Door het invoegen van technische Z-vouw of Halve Z-vouw kan een handig en aantrekkelijk uitvouwbaar vel worden gemaakt voor grote beelden in technische handleidingen of reclamemateriaal. Het gevouwen vel wordt afgedrukt als een gewoon vel in het document, maar wordt geprogrammeerd als een speciale pagina voor vouwen.

1. Plaats indien nodig papier voor de taak en programmeer dit in de **PredictPrint Media Manager**.
2. Verzend de taak naar de vasthoudwachtrij op de printerserver.
3. Op de printerserver dubbelklikt u op de opdracht om de bijbehorende eigenschappen te openen.
4. Stel alle benodigde eigenschappen voor de opdracht in, zoals aantal, papierformaat, bronlade en 1- of 2-zijdig.

In de meeste gevallen drukt u het document af op papier van 8,5 x 11 inch of A4 en drukt u 2-zijdig, kop/kop af.
5. Selecteer het tabblad **Afwerking** en blader omlaag naar het gedeelte Vouwen.
6. Bij Vouwen stelt u het vouwtype in op **Halve Z-vouw**.

Hoewel u de vouw niet op alle pagina's in het document toepast, moet u de vouwinstelling hier wel selecteren, zodat dit in de definitie voor Gemengde media die u in de volgende stappen instelt, als selectie wordt weergegeven.
7. Als u het document wilt nieten, stelt u bij Nieteenheid de **Nietmodus** in op de locatie van de nietjes.
8. Als u het document wilt perforeren, stelt u bij Perforeren de **Perforatiestijl** in op uw voorkeur.

9. Blader omlaag naar het gedeelte Gemengd papier en selecteer de toets **Nieuw paginabereik**.
10. Bij Media definiëren voor pagina('s) voert u de pagina of pagina's in die u wilt vouwen.
Als u 2-zijdig afdrukt, selecteert u **2 pagina's** - dit is de voor- en achterkant van de gevouwen pagina's.
11. Bij Papierformaat selecteert u **11 x 17 inch (A3)**.
12. Bij Vouwstijl selecteert u **Halve Z-vouw**.
13. Selecteer **Definitie toevoegen**.
14. Klik op **Sluiten**.
15. Selecteer **Afdrukken**.

DE INVOEGMODULE GEBRUIKEN OM VELLEN OF TABBLADEN IN DE AFDRUKKEN IN TE VOEGEN

Bij het invoegen van omslagen, vellen of tabbladen in afgedrukte documenten met behulp van de invoegmodule vindt het invoegen plaatst nadat de documenten de pers hebben verlaten en voordat de documenten het einde van de keten hebben bereikt (de laatste afwerking waar de afdrucken worden opgehaald). Het ingevoegde materiaal moet daarom voorgedrukt of blanco zijn.



Opmerking: Als u op de ingevoegde vellen wilt drukken, gebruikt u lade 5 (handmatige invoer) of een andere lade.

Om het invoegen van vellen of tabbladen in te stellen, worden Uitzonderingspagina's gebruikt om de locatie van de invoegingen te definiëren en om de lade te selecteren waaruit de invoegingen worden opgehaald. Bij deze werkstroom is lade T1 (invoegmodule) de geselecteerde lade.

Vellen en tabbladen tussen de afdrucken invoegen met de EX- en EX-P-printerservers

1. Plaats zo nodig het hoofdmateriaal voor het document met de lange kant eerst (LKE) in een invoerlade. Als dit nieuw papier is voor de lade, programmeert u het papier in de **PredictPrint Media Manager**.
2. Plaats de vellen of tabbladen met de lange kant eerst (LKE) in **Invoeglade T1**.
Als u tabbladen plaatst, plaatst u de tabs met de bedrukte kant naar boven en buiten, aan de achterrand van het papier. Als u voorbedrukte of blanco tabbladen plaatst, weet het systeem niet hoeveel tabs er zich in de set bevinden en voegt de tabbladen eenvoudig, een voor een, in dezelfde volgorde in als ze in de lade werden geplaatst. Dit betekent dat u de tabbladsets moet controleren, om te kijken of er geen sets onvolledig zijn. Als u bovendien een papierstoring ondervindt, waardoor enkele tabbladen ontbreken, moet u de opdracht opnieuw starten met een volledige set tabbladen in de Invoegmodule.
3. Programmeer het papier dat u wilt invoegen in de **PredictPrint Media Manager**:



Opmerking: Bij het invoeren van speciale pagina's vanuit een specifieke lade moeten de eigenschappen van dat papier uniek zijn in vergelijking met ander geplaatst papier, anders selecteert de printserver mogelijk dezelfde papiersoort uit een andere lade. Omdat u alleen het voorbedrukte papier in lade T1 wilt gebruiken, moet u controleren dat er geen papier met dezelfde eigenschappen (naam, formaat en gewicht) in andere laden is geplaatst. Zo ja, dan gaat u naar de printserver en definieert u het gewenste papier met een unieke naam. In de meeste gevallen is omslagpapier uit lade T1 zwaarder dan het andere geplaatste papier, waardoor het uniek is.

- a. Open de **PredictPrint Media Manager** en selecteer **Lade T1**.
- b. Als de door u geplaatste tabbladen zijn gedefinieerd in uw Papierbibliotheek, selecteert u de toets **Papierbibliotheek** en selecteert u de tabbladen. Anders selecteert u **Tijdelijk papier maken** en voert u het volgende in:
 - Een formaat van 8,5 x 11 inch (A4)
 - Het gewicht van de tabbladen. Dit is meestal ongeveer 164 g/m², maar het hangt af van uw papier.
 - Bij **Soort** selecteert u de papiersoort die u wilt invoegen, bijvoorbeeld **Voorgesneden tabblad, gewoon**.
4. Selecteer het keuzerondje **Lange kant eerst**.
5. Selecteer **OK** om het venster Lade-eigenschappen te sluiten.
6. Minimaliseer de PredictPrint Media Manager.
7. Verzend het opdrachtbestand naar de wachtrij voor **vastgehouden opdrachten** op de printserver.
8. Dubbelklik op de opdracht om de eigenschappen ervan weer te geven.
9. Stel alle eigenschappen voor de opdracht in, zoals papierformaat, 1-zijdig of 2-zijdig en het aantal exemplaren.
10. Selecteer het tabblad **Media** en blader omlaag naar het gedeelte Gemengde media.
11. Selecteer **Nieuwe invoeging**.
12. Selecteer **Paginnummer** en voer de paginanummers in waarna u voorgedrukte of blanco vellen of tabbladen wilt invoegen. Gebruik een komma om de nummers van elkaar te scheiden.
13. Bij Papierformaat selecteert u het formaat van uw tabbladen: **Tabblad van 8,5 x 11 inch KKE** of **A4-tabblad LKE**.
14. Bij Mediasoort selecteert u **Tabbladen (ongecoat)** of **Tabbladen (met reliëf)**.
15. Selecteer **Invoegen**.
16. Klik op **Sluiten**.
17. Selecteer **Afdrukken**.

GEBRUIK VAN DE GBC® ADVANCEDPUNCH® PRO

De GBC® AdvancedPunch® Pro met de EX- en EX-P-printerservers gebruiken

1. Plaats indien nodig papier voor de taak en programmeer dit in de **PredictPrint Media Manager**.
2. Verzend de opdracht naar de wachtrij voor **Vastgehouden** opdrachten op de printserver.
3. Dubbelklik op de opdracht in de wachtrij om de eigenschappen ervan te openen.
4. Stel alle benodigde eigenschappen voor de opdracht in, zoals aantal, papierformaat, bronlade en 1- of 2-zijdig.
5. Selecteer het tabblad **Afwerking**.

6. Blader omlaag naar het gedeelte Perforeren.
7. Bij Perforatierand selecteert u de locatie van de perforatie op het papier: **Left** (Links), **Right** (Rechts) of **Top** (Boven).
8. Bij Perforeren selecteert u **Advanced Pro-ANSI** of **Advanced Pro-ISO**.
De exacte naam van de eenheid is afhankelijk van uw regio.
9. Selecteer **Afdrukken** op het tabblad Afwerkenheid om de opdracht vrij te geven.

Onderhoud

ALGEMENE VOORZORGSMAATREGELEN EN WAARSCHUWINGEN



Waarschuwing: De pers heeft precisieonderdelen en gebruikt hoogspanning:

- Open of verwijder nooit kleppen die zijn vastgeschroefd, tenzij dit specifiek in de *handleiding voor de gebruiker* wordt aangegeven.
- Een onderdeel waar hoge spanning op staat, kan elektrische schokken veroorzaken.
- Wanneer u panelen of kleppen opent die zijn vastgeschroefd om optionele accessoires te installeren of te verwijderen, moet u de instructies in de *handleiding voor de gebruiker* opvolgen.
- Wijzig de persconfiguratie of onderdelen niet. Dit kan namelijk een storing in de pers of brand veroorzaken.



Let op:

- Plaats de apparatuur zodanig dat niemand op het netsnoer kan stappen of hierover kan struikelen.
- Plaats geen voorwerpen op het netsnoer.
- Elektrische of mechanische beveiligingsvoorzieningen mogen niet worden overbrugd of uitgeschakeld.
- Blokkeer niet de ventilatie-openingen. Deze openingen voorkomen dat de apparatuur oververhit raakt.
- Duw nooit een voorwerp in de sleuven of openingen van dit apparaat. Wanneer u contact maakt met een spanningspunt of kortsluiting veroorzaakt bij een onderdeel, kan dit leiden tot brand of een elektrische schok.
- Gebruik de materialen en verbruiksartikelen die specifiek voor de apparatuur zijn ontworpen. Gebruik van ongeschikt materiaal kan leiden tot slechtere prestaties van de apparatuur en gevaarlijke situaties.
- Volg altijd alle waarschuwingen en instructies op die zijn aangebracht op of meegeleverd bij de apparatuur.
- De sleuven en openingen op de apparatuur niet blokkeren of afdekken.
- Overbrug nooit elektrische of mechanische veiligheidsvoorzieningen en schakel deze nooit uit.

PERS REINIGEN

Bij het reinigen van de pers dient u de volgende informatie te lezen en in acht te nemen:

- Voordat u de pers reinigt, moet u de stroom uitschakelen via de achterste stroomonderbrekingschakelaar en de stekker van de pers ontkoppelen.



WAARSCHUWING: Als u de pers reinigt terwijl de stroom niet is uitgeschakeld, kan dit leiden tot een elektrische schok.

- Gebruik altijd een droge, pluisvrije doek voor het reinigen, tenzij anders aangegeven.



Let op: Gebruik geen benzeen, verfverdunder of andere vluchtige vloeistoffen of insectenspray op de pers, omdat de kleppen hierdoor kunnen verkleuren, vervormen of barsten.

- Als u een vochtige doek gebruikt, veegt u daarna met een droge, pluisvrije doek na.



Let op: Als de pers met overtollig water wordt gereinigd, kan de pers defect raken en kunnen documenten beschadigd raken tijdens het afdrucken.

Buitenkant reinigen

1. Neem de buitenkant van het apparaat af met een zachte doek, die is vochtig gemaakt met water. Als het vuil moeilijk kan worden verwijderd, gebruikt u een kleine hoeveelheid van een niet-agressief schoonmaakmiddel op een zachte doek.



2. Veeg eventueel nog aanwezig water van de buitenkant weg met een zachte doek.

Procedure Fusereenheid reinigen

Voer de routine **Fusermodule reinigen** uit via het menu **Hulpprogramma's** als u een probleem met de afdrukkwaliteit tegenkomt die wordt veroorzaakt door vuil in de fuser. Gebruik deze functie bijvoorbeeld wanneer u tonerafval op de achterkant van afdrucken ziet.

De pers voert deze procedure regelmatig automatisch uit. Bij problemen met de afdrukkwaliteit door toner op de achterkant van afdrucken kunt u deze procedure handmatig starten.

De fusereenheid reinigen met papier



Opmerking: Als u na het uitvoeren van deze procedure nog steeds vuil achterop de afdrucken ziet, neemt u contact op uw Xerox-servicevertegenwoordiger. Tonerafval kan afkomstig zijn van het transferrolgebied in plaats van de fuser.

1. Selecteer de knop **Hulpprogramma's** op het bedieningspaneel.
2. Selecteer **Fusereenheid reinigen**.

3. Selecteer de papierlade die u wilt gebruiken bij **Papierinvoer**.

 Opmerking: U kunt elk soort papier en elk formaat gebruiken. Het gladde oppervlak van gecoat papier geeft echter meer contact met de drukrol.

4. Selecteer bij **Aantal vellen** het aantal blanco vellen dat u wilt afdrukken (1 tot 5).

 Opmerking: Voor de beste resultaten voert u minder vellen meerdere keren door. Het is effectiever om een of twee vellen meerdere keren door te voeren dan een keer vijf afzonderlijke vellen. Dit is met name belangrijk wanneer grote vellen worden doorgevoerd in de richting korte kant eerst (KKE), zoals papierformaat 11 x 17 inch of A4.

5. Selecteer **Opslaan**.

6. Druk op de toets **Start**.

Het reinigingsproces wordt door het systeem gestart.

 Opmerking: Wanneer er vijf vellen papier worden doorgevoerd, duurt het proces ongeveer een minuut.

Wanneer het reinigingsproces is voltooid, verschijnt het bericht **Voltooid**.

7. Klik op **OK**.

De venstergebieden van de Raster Output Scanner (ROS, laser) reinigen

Er hoopt zich losse toner op in de venstergebieden van de vier kleuren van de lasermodule net boven de afdrukmodulelade in de pers. Vervuilde lasermodulevensters kunnen de oorzaak zijn van een witte streep op uw afdruk.

Als u witte of lichte strepen op afdrukken opmerkt, kunt u dit probleem oplossen door de ROS-vensters te reinigen aan de hand van de volgende procedure.

 **Belangrijk:** Gebruik alleen het meegeleverde reinigungsstaafje en het stofkussen als u deze procedure uitvoert. Gebruik geen ander reinigingsmiddel, andere vloeistof of doekjes.

1. Open de linker- en middelste voordeuren van de pers.

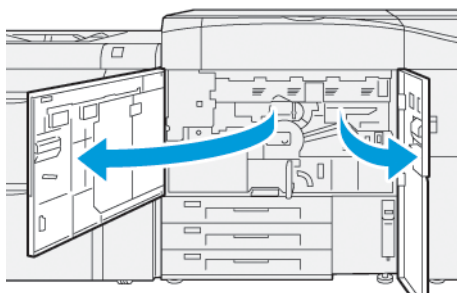

2. Zoek en verwijder het reinigingsstaafje in het binnenpaneel van de linkervoordeur.

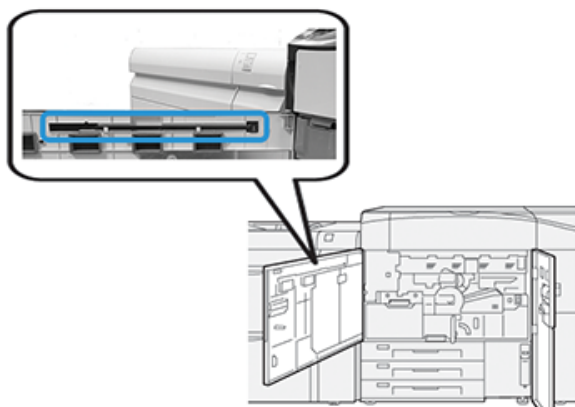

3. Het kussentje aan het uiteinde van het staafje moet schoon zijn.
Bij installatie van de pers werden er verschillende kussentjes met het reinigingsstaafje meegeleverd.

 **Opmerking:** Vervang het kussentje als deze een donkere kleur heeft gekregen. Gebruik altijd een schoon kussentje om te zorgen voor optimale beeldkwaliteit op de afdrukken.

Neem contact op met een vertegenwoordiger van Xerox Services voor meer kussentjes.

4. Een van de ROS-vensters reinigen:
 - a. Plaats het staafje met het kussen naar boven gericht en de viltpunt eerst en duw het staafje volledig in de opening van het ROS-venster.

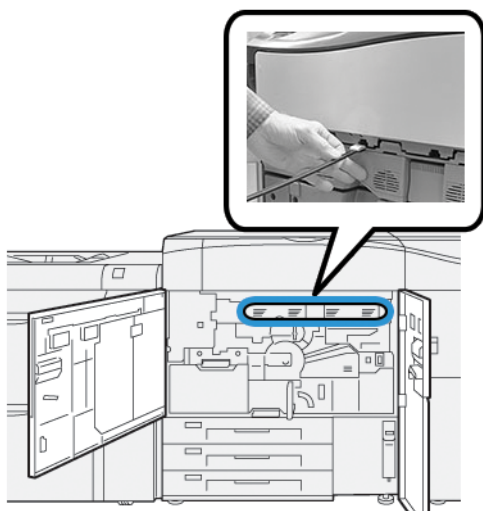

- b. Trek het staafje helemaal naar buiten, naar u toe.

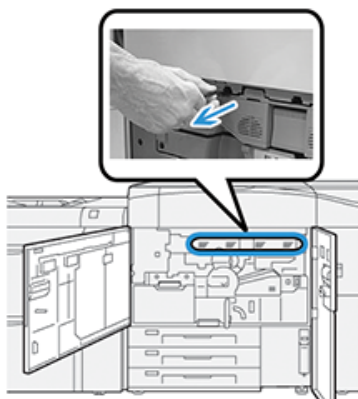

- c. Herhaal de in- en uitbeweging nog twee of drie keer.
5. Verwijder het staafje en plaats het in de volgende opening, en herhaal dan de vorige stap. Blijf dit doen totdat u de procedure voor alle vier de ROS-venster hebt uitgevoerd.
 6. Plaats het reinigingsstaafje terug in de opbergruimte in het binnenpaneel van de linkervoordeur.
 7. Sluit de linker- en middelste voordeuren van de pers.

Procedure voor het reinigen van de toner uitvoeren

- ⓘ Belangrijk: De volgende procedure kan alleen worden uitgevoerd door iemand die beheerdersrechten op de pers heeft en als beheerder is aangemeld op de pers. Niet-beheerders moeten contact opnemen met een beheerder om deze procedure uit te voeren.

Gebruik de procedure voor het **reinigen van toner** na het uitvoeren van een opdracht met een gering dekkingsgebied die werd gevolgd door een opdracht met een groot dekkingsgebied, waardoor er tonerophopingen en klompjes toner op de afgeleverde afdrucken terecht zijn komen. De pers voert hiermee een volledige pagina in halftoon uit om de vuilrestjes en eventuele resterende inkt/toner uit het systeem te verwijderen.

- ✎ Opmerking: Het wordt aanbevolen dat u een paar testpagina's afdrukt voordat u de reinigingsprocedure uitvoert. Na het selecteren van de toets **Starten met reinigen** genereert het systeem automatisch een testpagina. Hiermee kunt u de afdrucken voor en na de reiniging met elkaar vergelijken voor wat betreft afdrukkwaliteit.

1. Meld u aan als beheerder op het bedieningspaneel van de pers.
2. Druk op de toets **Apparaatstatus**.
3. Selecteer het tabblad **Hulpprogramma's**.
4. Selecteer **Systeeminstellingen > Instellingen veelgebruikte functies > Onderhoud**.
5. Blader door de pagina's Onderhoud en selecteer **Toner reinigen**.
6. Selecteer de kleurentoner(s) die u wilt reinigen.
U kunt desgewenst alle tonerkleuren selecteren.

7. Druk op **Start**.
Nadat er een reinigingspagina is afgedrukt, wordt het bericht Voltooid weergegeven.
8. Selecteer **Proefafdruk** om te controleren of het probleem is opgelost.
9. Blijf **Sluiten** selecteren totdat het hoofdscherm Hulpprogramma's verschijnt.
10. Sluit de modus Beheerder af.

PERS KALIBREREN



Opmerking: Voordat u de pers uitschakelt, moet u eerst controleren of deze niet in de energiespaarstand staat.

Raadpleeg de *System Administrator Guide* (Handleiding voor de systeembeheerder) voor meer informatie over het kalibreren van de printserver. Raadpleeg ook de documentatie van de printserver.

FWA-beeldsensor

Met de toepassing FWA, toegankelijk vanaf het bedieningspaneel van de pers, wordt alleen het afdrukmechanisme gekalibreerd. De interne FWA-beeldsensor past de kleurbedieningselementen van het afdrukmechanisme aan, levert uniformiteit voor de dichtheid van afbeeldingen en schakelt de kalibratie en het maken van profielen voor de printserver in zonder dat er een externe spectrofotometer hoeft te worden gebruikt.

De FWA-beeldsensor maakt gebruik van xerografische parameters en tests om het beeld te analyseren en fouten in kleur en uniformiteit in de dichtheid te corrigeren. De toepassing gebruikt interne kleurkalibratiestrips (of patronen), die als referentie voor bekende kleuren van een testpatroon dienen. Deze kleurwaarden worden automatisch aangepast, zodat er nauwkeurige en consistente kleurproducties worden gemaakt.

De FWA-beeldsensor bevindt zich in de papierbaan na de fuser en bevat een interne scanner die aanpassingen van het afdrukmechanisme levert. De aanpassingen zorgen voor uniformiteit van toner op afdrukken en beelduitlijning.

De FWA-beeldsensor biedt de volgende twee aanpassingen:

- **Uniformiteit dichtheid automatisch aanpassen:** Voer deze aanpassing van de afdrukkwaliteit uit wanneer de dichtheid van de afdrukken op de pagina inconsistent is (niet uniform). Niet-uniforme, inconsistente dichtheid kan eruit zien als vervaagde kleuren op delen van de bedrukte pagina (afdrukken soms licht, soms donker).

De operator van de pers kan deze procedure uitvoeren. Er is geen toegang van de systeembeheerder nodig.

- **Automatische uitlijning:** Deze functie past de positie van het afgedrukte beeld op het papier aan. Uitlijning beeld op drukmateriaal zorgt voor correcte positionering van het afdrukbeeld op papier en is belangrijk voor het kalibreren van nieuwe media. Raadpleeg [Informatie automatische uitlijning](#) voor meer informatie over deze toepassing.



Opmerking: Deze toepassing is alleen beschikbaar via **PredictPrint Media Manager** op de printserver en niet via **Hulpprogramma's** op het bedieningspaneel van de pers. De toepassing is alleen beschikbaar voor systeembeheerders via de functie **Profielen** van PredictPrint Media Manager.

De maatregelen voor kwaliteitscontrole en aanpassingen van deze FWA-beeldsensor worden automatisch uitgevoerd nadat u ze vanuit het menu **Hulpprogramma's** op het bedieningspaneel van de pers of vanuit de PredictPrint Media Manager-functie **Profiles** (Profielen) hebt gestart.

De FWA-beeldsensor verbetert de productiviteit van de operator en de pers, omdat hij langdurige handmatige procedures voor aanpassing van het afdrukmechanisme van de pers vervangt, tijd bespaart die anders nodig zou zijn voor het scannen van doelen met een externe spectrofotometer en eenvoudige stappen gebruikt voor procedures waarvoor voorheen een onderhoudstechnicus nodig was. De FWA-beeldsensor kan ook worden gebruikt om tijd te besparen door automatisch doelen te scannen en meten bij het uitvoeren van kalibratie en het maken van profielen, vanaf de printserver gestart. Voor meer informatie raadpleegt u de *System Administrator Guide* (Handleiding voor de systeembeheerder).



Tip: Voordat u afdrukopdrachten uitvoert waarbij kleur van cruciaal belang is, moet u de uniformiteit dichtheid aanpassen en de kalibratiefuncties op de printserver toepassen, zodat de pers de beste afdrukkwaliteit behoudt met minder of geen uitvaltijd.



Opmerking: Raadpleeg de gebruikersdocumentatie van de printserver bij het uitvoeren van de kalibratiewerkstroom van de printserver in combinatie met het afdrukmechanisme. Aanpassing van de uitlijning en registratie worden uitgevoerd op de printserver.

Uniformiteit dichtheid aanpassen

Uniformiteit van de dichtheid aanpassen wordt uitgevoerd om te zorgen voor een gelijkmatige tonerdekking op elke pagina.

De pers drukt testpatronen af, scant deze en corrigeert automatisch de verschillen door de softwarebesturing opnieuw in te stellen. Uniformiteit is belangrijk voor toepassingen met een hoge dekkingsgraad waar verschuiving van de dichtheid van rand tot rand van invloed kan zijn op de beeldkwaliteit. De functie Uniformiteit dichtheid aanpassen bespaart tijd omdat u anders een serviceoproep zou moeten doen om dit soort aanpassingen te laten doen.

Voer Uniformiteit dichtheid aanpassen uit om de gelijkmatigheid van de dichtheid van binnen naar buiten te corrigeren. Als de afdrukken bijvoorbeeld lichter (vager) of zwaarder (dikker) zijn aan de linker- of rechterkant. Voer Uniformiteit dichtheid aanpassen ook uit na het vervangen van xerografische onderdelen.



Opmerking: Aanpassing van de uniformiteit van de dichtheid vereist geen toegang als systeembeheerder en kan door de operator op het bedieningspaneel van de pers worden uitgevoerd.

Uniformiteit dichtheid automatisch aanpassen

1. Druk op de toets **Hulpprogramma's** op het bedieningspaneel.
2. Selecteer **FWA-beeldsensor Aanp. dichth.uniform.**
3. Selecteer de knop **Papierinvoer.**
4. Selecteer een lade met papier van 11 x 17 inch of A3-papier, of 12 x 18 inch of SRA3-papier.
5. Selecteer **Opslaan.**
U moet mogelijk een paar minuten wachten voordat de FWA-beeldsensor gereed is.

6. Selecteer **Start**.

De pers drukt de testdoelen af, meet deze en past automatisch de tonerdichtheid aan voor een consistent gebruik op de pagina.

 **Opmerking:** De afdrukken weerspiegelen nog niet de nieuwe instellingen, het zijn de vellen die zijn gebruikt voor het maken van de aanpassingen.

7. Kies of u de nieuwe instellingen visueel wilt controleren:

- Als u **geen** vellen met de nieuwe instellingen wilt afdrukken, selecteert u **Opslaan** en **Sluiten**.
- Als u **wel** vellen met de nieuwe instellingen wilt afdrukken, selecteert u **Proefafdruk** om de aangepaste afdrukken te bekijken.

De proefafdrukken worden afgedrukt met de bijgewerkte instellingen.

8. Controleer de proefafdrukken op uniformiteit in de dichtheid en consistentie.

- Verifieer of elke kleurlijn gelijkmatige dichtheid over de pagina vertoont, zoals weergegeven in de volgende illustratie:

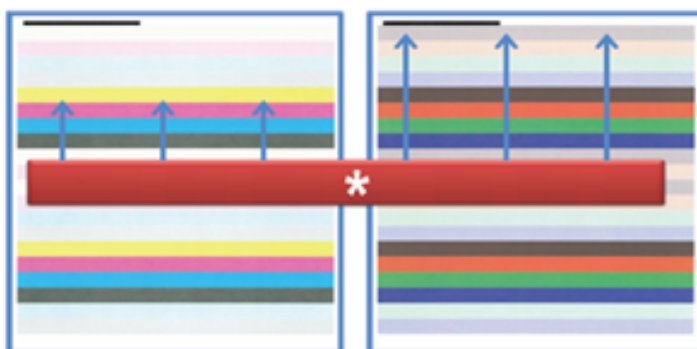

* Controleer op uniforme, consistente dichtheid in alle kleurbalken, zoals aangegeven door de pijlen in de bovenstaande illustratie.

Als u tevreden bent, selecteert u **Opslaan** en **Sluiten**.

- Als u niet tevreden bent met de resultaten, herhaalt u de voorgaande stappen van deze procedure.

9. Selecteer **Sluiten** om de aanpassing voor dichtheidsuniformiteit te voltooien.**VERBRUIKSARTIKELEN VERVANGEN**

 **Opmerking:** Raadpleeg www.xerox.com voor de nieuwste onderdeelnummers van verbruiksartikelen.

De volgende items zijn door de klant vervangbare eenheden (CRU's) voor de pers. U wordt aangeraden om een voorraad van deze items beschikbaar te hebben, zodat deze zonder onderbreking kunnen worden vervangen als dat nodig is.

- Tonercassettes (C, M, Y, K)
- Afdrukmodules (C, M, Y, K)
- Een lege tonerafvalcontainer/-fles vervangen

- Invoerrollen lade 5-9
- Aanzuigfilter

 Opmerking: Bewaar Xerox-onderdelen en verbruiksartikelen in hun originele verpakking op een geschikte plaats. U dient de gebruikte door de klant te vervangen eenheid recycelen/weggooiden in overeenstemming met de instructies die met de nieuwe eenheid zijn meegeleverd.

Verbruiksartikelen bestellen

U kunt Xerox-verbruiksartikelen, papier en productiemateriaal bestellen op de website www.xerox.com door te klikken op de koppeling **Supplies**. Neem contact op met de Xerox-vertegenwoordiger voor items die niet via de website kunnen worden besteld.

 Opmerking: De kussentjes van het reinigingsstaafje voor de lasermodulevensters kunnen niet worden besteld. Neem contact op met de Xerox-servicevertegenwoordiger voor meer kussentjes.

VERVANGBARE EENHEDEN	AANTAL VOOR BIJBESTELLEN	GESCHAT AANTAL AFDRUKKEN (AFDRUKKEN VAN 8,5 X 11 INCH, A4 IN VIER KLEUREN)
Tonercassette (zwart)	1 per doos, 2 per pers	50.000*
Tonercassette (cyaan)	1 per doos	55.000*
Tonercassette (magenta)	1 per doos	51.000*
Tonercassette (geel)	1 per doos	51.000*
Tonerafvalcontainer	1	45.000
* Schattingen van de toneropbrengst zijn gebaseerd op een paginadekking van 7,5 procent per kleur (4 kleuren = 30 procent) bij standaard omstandigheden op A4-papier of 8,5 x 11 inch, voor Digital Color Xpressions+ van 90 g/m ² en Colotech Plus 90 g/m ² ter referentie.		
Aanzuigfilter	1	200.000
Afdrukmodule (R1)	1 per doos	348.000
Afdrukmodule (R2)	1 per doos	348.000
Afdrukmodule (R3)	1 per doos	348.000
Afdrukmodule (R4)	1 per doos	348.000

VERVANGBARE EENHEDEN	AANTAL VOOR BIJBESTELLEN	GESCHAT AANTAL AFDRUKKEN (AFDRUKKEN VAN 8,5 X 11 INCH, A4 IN VIER KLEUREN)
Set invoerrollen (lade 5-9)**	1 set	500.000
<p>**Voor elke lade is een aparte set invoerrollen vereist. Elke set bevat alle benodigde items voor het vervangen van de invoerrollen.</p> <p> Belangrijk: Er zijn twee sets met invoerrollen beschikbaar:</p> <ul style="list-style-type: none"> • Bestelnummer: 008R13196 voor lade 5 • Bestelnummer: 008R13169 voor lade 6-9, extra grote papierinvoer met 2 laden of dubbele geavanceerde extra grote papierinvoer; 1 set rollen is vereist voor elke lade <p>Neem voor meer informatie contact op met het Xerox Welcome Centre.</p>		

Status van verbruiksartikelen controleren

Het gedeelte Verbruiksartikelen in het venster Home op het bedieningspaneel van de pers geeft een overzicht weer van het tonerniveau dat in elke cassette resteert. Naarmate de toner wordt gebruikt, wordt de gekleurde lijn die elke cassette vertegenwoordigt, korter.

Wanneer het tijd is om een verbruiksartikel te vervangen, verschijnt er een bericht op het aanraakscherm van het bedieningspaneel. Hierin wordt aangegeven wanneer het tijd is om een nieuw verbruiksartikel te bestellen of te installeren. Bij sommige door de klant vervangbare eenheden geeft het scherm aan dat de pers kan doorgaan met het uitvoeren van afdrukopdrachten zonder het item onmiddellijk te vervangen. Anders verschijnt een bericht dat het tijd is om het item te vervangen en stopt de pers.

Zo kunt u de status van uw verbruiksartikelen controleren:

1. Druk via het bedieningspaneel op **Home**.

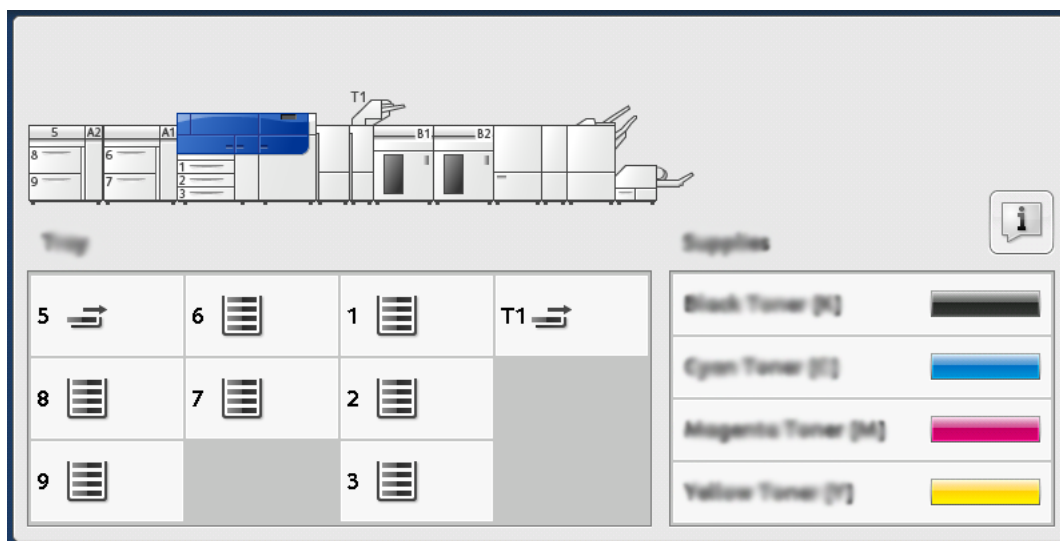

Merk op dat het gedeelte Verbruiksartikelen een indicatiebalk van 1-tot-100% weergeeft, zodat u kunt zien hoeveel toner er nog over is.

 **Opmerking:** De hoeveelheid resterende toner wordt bijgewerkt in stappen van 10 procent.

2. Raak de knop **Informatie** aan om het exacte percentage resterende toner voor elke cassette weer te geven.



Het scherm Verbruiksartikelen wordt weergegeven.

3. In het menu selecteert u **Overige verbruiksartikelen** om de status van andere verbruiksartikelen weer te geven.

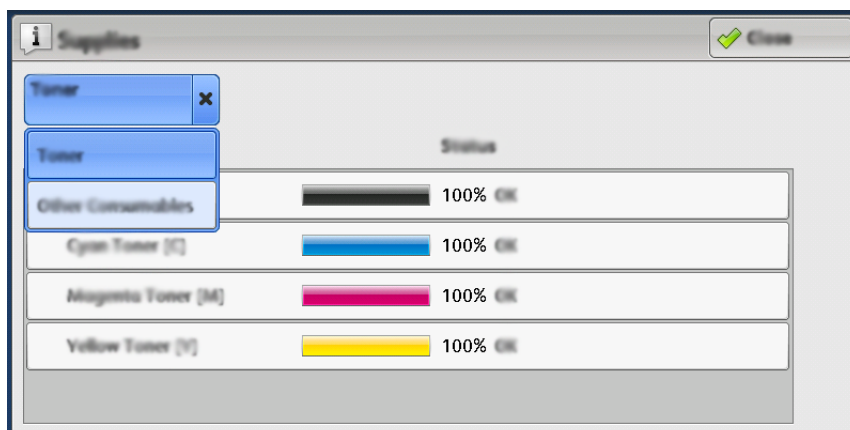

Het venster Overige verbruiksartikelen biedt informatie over het percentage resterende levensduur van elk verbruiksartikel.

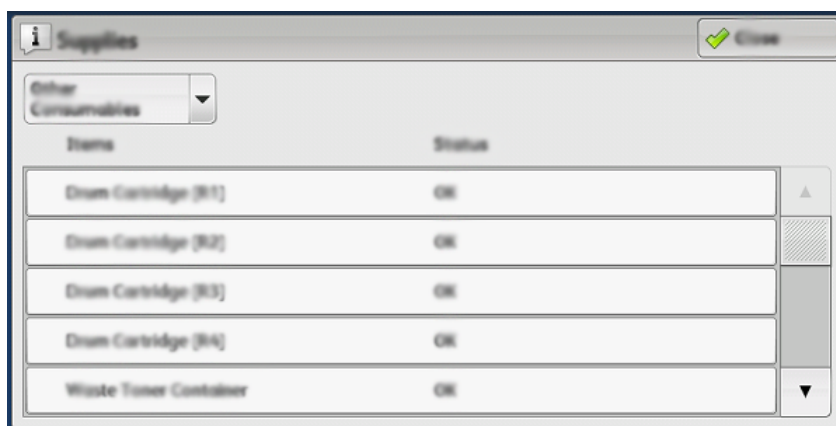

4. Gebruik de pijlen omhoog of omlaag om aanvullende verbruiksartikelen weer te geven, zoals de afdrukmodules, de tonerafvalcontainer, invoerrollen voor lade 6-9 en verbruiksartikelen voor aanvullende optionele apparaten die bij de pers zijn geconfigureerd.

 **Opmerking:** De status van het aanzuigfilter wordt niet weergegeven, maar als deze moet worden vervangen, verschijnt er een bericht.

De invoerrollen van lade 5 vervangen

De invoerrolkit is vereist om deze procedure uit te voeren. De kit bevat alle benodigde items voor het vervangen van de invoerrollen.



Tip: Voer de volgende procedure uit wanneer lade 5 boven op lade 6 en 7 is geïnstalleerd.

Vervang de invoerrollen voor lade 5 (handmatige invoer) wanneer er vaak meerdere vellen tegelijk worden ingevoerd, enkele vellen worden ingevoerd of blanco vellen in de stapel met afdrukken worden uitgevoerd.

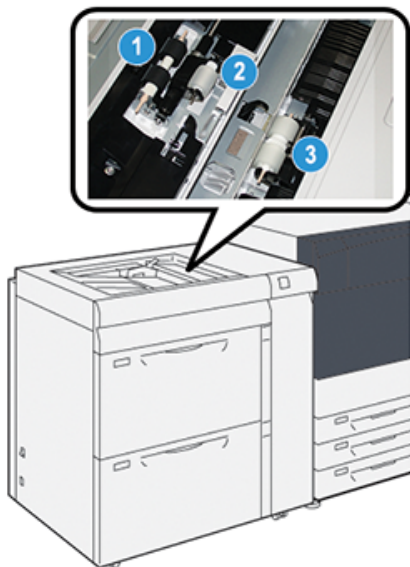

1. Invoerrol
2. Stootrol
3. Scheidingsrol

1. Ga naar lade 5 (handmatige invoer) boven op lade 6 en 7.
2. Open de klep van de handmatige invoer voor toegang tot de invoerrolonderdelen.

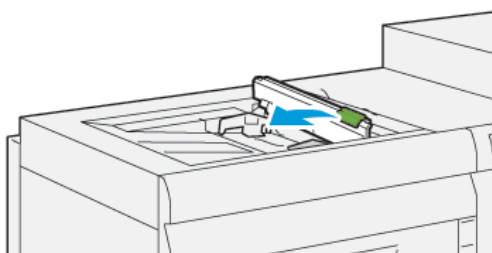

3. Verwijder de **invoerrol** en installeer een nieuwe.

- a. Verwijder de **invoerrol** door beide uiteinden van de metalen as in te knijpen en de rol omhoog en uit de lade te tillen.



- b. Installeer een nieuwe **invoerrol** door beide uiteinden van de metalen as in te knijpen en de rol op zijn plaats te schuiven.

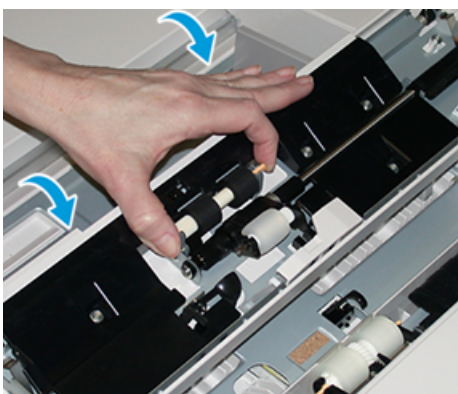

4. Verwijder de **stootrol** en installeer een nieuwe.

- a. Verwijder de **stootrol** door beide uiteinden van de metalen as in te knijpen en de rol omhoog en uit de lade te tillen.



- b. Installeer een nieuwe **stootrol** door beide uiteinden van de metalen as in te knijpen en de rol op zijn plaats te schuiven.



5. Verwijder de **scheidingsrol** en installeer een nieuwe.

- a. Verwijder de **scheidingsrol** door beide uiteinden van de metalen as in te knijpen en de rol omhoog en uit de lade te tillen.

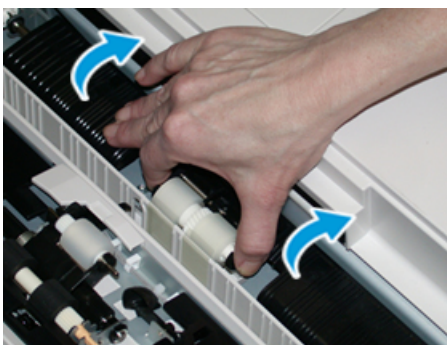

- b. Installeer een nieuwe **scheidingsrol** door beide uiteinden van de metalen as in te knijpen en de rol op zijn plaats te schuiven.

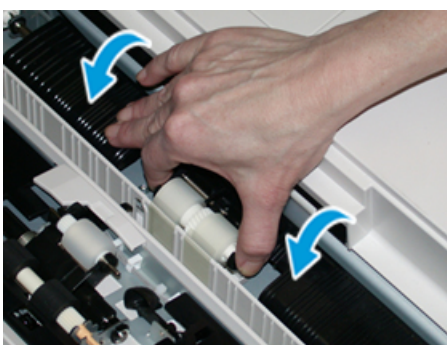

6. Sluit de klep van de handmatige invoer.
7. Controleer of de lade goed werkt door papier in te voeren vanuit de handmatige invoer.
8. Meld u aan als beheerder of vraag de beheerder de volgende stappen uit te voeren om de HFSI-teller weer op nul (0) te zetten:
 - a. Druk op de toets **Hulpprogramma's** op het bedieningspaneel.
 - b. Selecteer in het scherm dat verschijnt het pictogram **Hulpprogramma's**.

- c. Selecteer **Systeeminstellingen > Instellingen veelgebruikte functies > Onderhoud**.
- d. Gebruik de pijltoetsen voor toegang tot de volgende schermen voor Onderhoud.
- e. Selecteer het pictogram **Technisch getrainde operateur**.
De toepassing Technisch getrainde operateur wordt weergegeven.
- f. Meld u aan bij de modus Technisch getrainde operateur.

Attentie

Als u zich niet kunt aanmelden als technisch getrainde operateur (TKO) of niet over de TKO-toegangscode beschikt, bel dan uw Customer Service Engineer.

- g. Selecteer het item voor de rollen van de handmatige invoer dat overeenkomt met de zojuist vervangen onderdelen.
- h. Selecteer **Huidige waarde opnieuw instellen**. Het systeem zet het HFSI weer op 0.
- i. Sluit de beheerdersmodus af door op het bedieningspaneel op de knop **Aan-/afmelden** te drukken.
Als u hierom wordt gevraagd, selecteert u **Afmelden**.

De invoerrollen voor lade 6 en 7 vervangen

De invoerrolkit is vereist om deze procedure uit te voeren. De kit bevat alle benodigde items voor het vervangen van de invoerrollen.

- ! Belangrijk: Als u de invoerrollen voor beide laden vervangt, hebt u twee set met invoerrollen nodig (een voor elke lade).

Vervang de invoerrollen na iedere 300.000 afdrucken of wanneer er vaak meerdere vellen tegelijk of enkele vellen worden ingevoerd of blanco vellen in de stapel met afdrucken worden afgeleverd.

De invoerrollen van laden bevatten de volgende onderdelen:

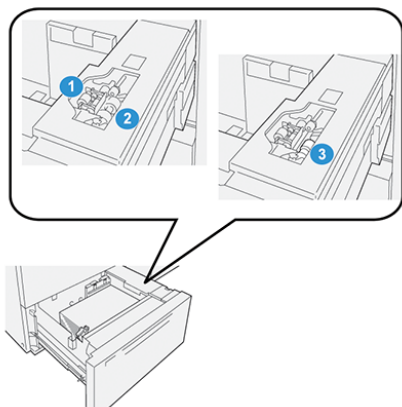

1. Stootrol
2. Invoerrol
3. Scheidingsrol

1. Trek de lade langzaam naar buiten tot deze niet meer verder kan om toegang te krijgen tot de invoeronderdelen.

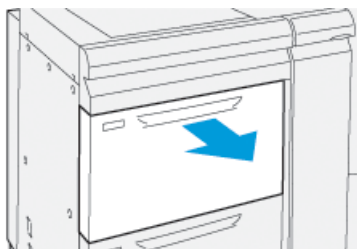

2. Vervang de **stootrol**:
 - a. Verwijder de stootrol door met een hand op het zwarte lipje te drukken (daardoor komt de rol naar boven) en de metalen as met de andere hand aan beide uiteinden in te knijpen.

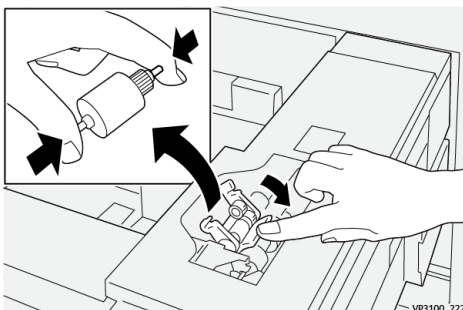

- b. Til de stootrol naar buiten.
- c. Installeer een nieuwe stootrol door beide uiteinden van de metalen as in te knijpen, het zwarte lipje naar beneden te duwen, de uiteinden van de rol in de inkepingen te voeren en los te laten.

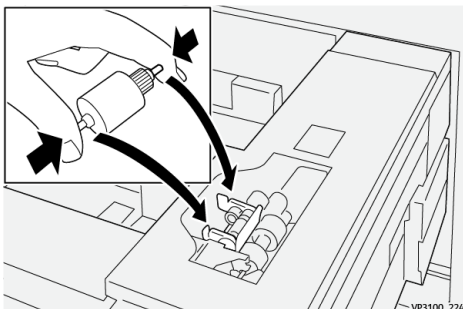

3. Om toegang te krijgen tot de scheidingsrol, verwijdert u de **scheidingsrolmodule** aan de zijkant van de lade:

- a. Schroef de drie duimschroeven los.

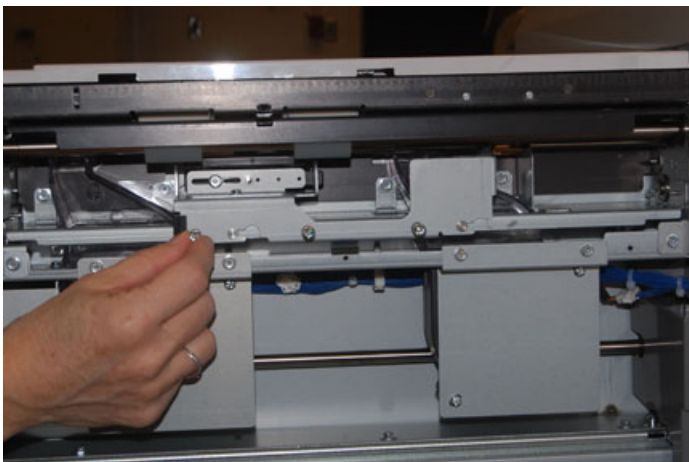

- b. Schuif de scheidingsrolmodule helemaal naar links, de sleuven uit.
 c. Trek de module naar u toe totdat deze helemaal uit de lade is verwijderd en zet de module uit de weg.

4. Na het verwijderen van de scheidingsrolmodule vervangt u de **invoerrol**:

- a. Om de invoerrol te verwijderen, knijpt u beide uiteinden van de metalen as in en tilt u de rol naar buiten.

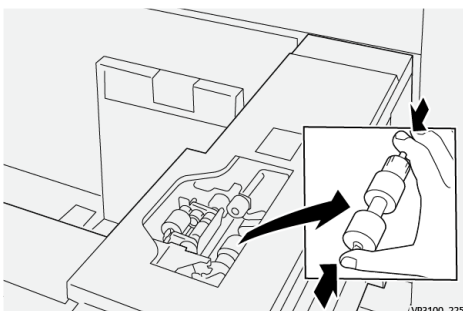

- b. Installeer een nieuwe invoerrol door beide uiteinden van de as van de nieuwe rol in te knijpen en de uiteinden van de rol in de inkepingen te voeren en los te laten.

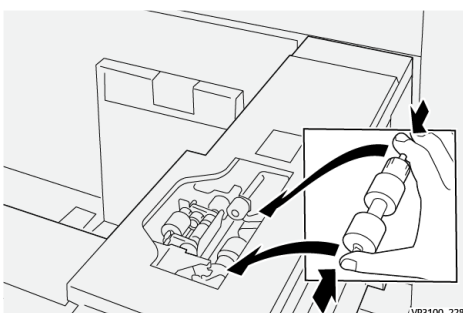

5. Vervang de **scheidingsrol**:

- a. Om de rol uit de module te verwijderen, knijpt u beide uiteinden van de as van de scheidingsrol in en tilt u de rol uit de module.

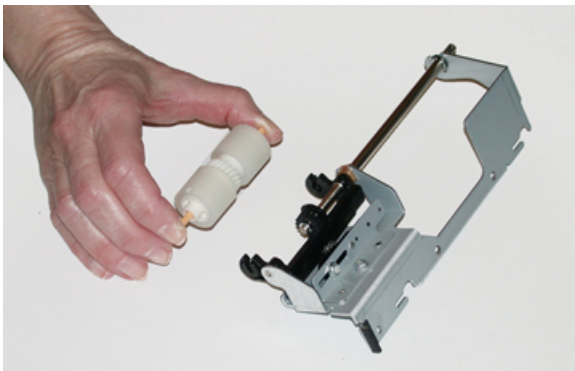

- b. Installeer een nieuwe scheidingsrol door beide uiteinden van de as van de nieuwe rol in te knijpen en de uiteinden van de rol in de inkepingen van de rolmodule te voeren en los te laten.

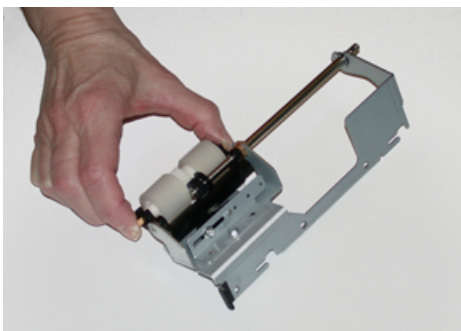

6. Plaats de **scheidingsrolmodule** weer terug in de lade.
 - a. Lijn de inkepingen van de module uit met het frame van de lade, zodat de pengaten passen.
 - b. Plaats de module in het frame.
 - c. Schuif de module helemaal naar rechts en gebruik de pen als richtlijn.
 - d. Zorg dat de module helemaal in de sleuven is geplaatst en de drie schroefgaten zijn uitgelijnd.

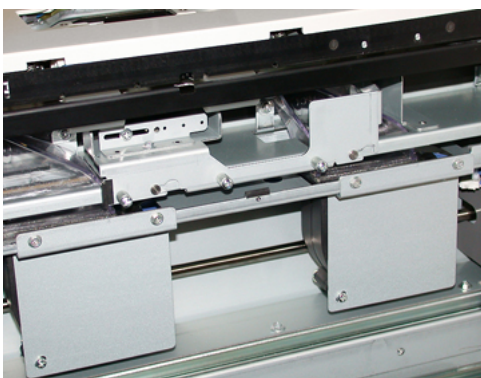

- e. Schroef de drie duimschroeven vast om de module te bevestigen. Draai ze niet te stevig vast.
7. Sluit de lade en controleer of de lade goed werkt door papier via de lade in te voeren.

8. Meld u aan als beheerder of vraag de beheerder de volgende stappen uit te voeren om de HFSI-tellers op nul (0) te zetten voor elk van de onderdelen.
 - a. Druk op de toets **Hulpprogramma's** op het bedieningspaneel.
 - b. Selecteer in het scherm dat verschijnt het pictogram **Hulpprogramma's**.
 - c. Selecteer **Systeeminstellingen > Instellingen veelgebruikte functies > Onderhoud**.
 - d. Gebruik de pijltoetsen voor toegang tot de volgende schermen voor Onderhoud.
 - e. Selecteer het pictogram **Technisch getrainde operateur**.
De toepassing Technisch getrainde operateur wordt weergegeven.
 - f. Meld u aan bij de modus Technisch getrainde operateur.

Attentie

Als u zich niet kunt aanmelden als technisch getrainde operateur (TKO) of niet over de TKO-toegangscode beschikt, bel dan de servicemedewerker.

- g. Selecteer het item dat overeenkomt met de zojuist vervangen onderdelen.
- h. Selecteer **Huidige waarde opnieuw instellen**. Het systeem zet het HFSI weer op 0.
- i. Herhaal de vorige stappen tot de tellers voor alle drie onderdelen teruggezet zijn op nul (0).
- j. Sluit de beheerdersmodus af door op het bedieningspaneel op de toets **Aan-/afmelden** te drukken.
Als u hierom wordt gevraagd, selecteert u **Afmelden**.

Tonercassette vervangen

 **Opmerking:** De tonercassette kan worden vervangen terwijl er wordt afgedrukt.

1. Open de tonerklap, vlak boven de voordeur/-klep van de pers.

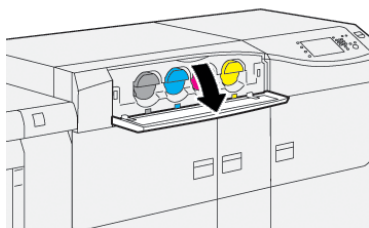

2. Leg papier op de vloer voordat u de cassette verwijdert. Als er toner wordt gemorst, komt deze op het papier terecht.

3. Verwijder de tonercassette voorzichtig voor uw vingers onder het uiteinde van de cassette te plaatsen en de cassette recht naar buiten te trekken. Ondersteun de cassette door de onderkant met uw andere hand vast te houden terwijl u de cassette naar buiten trekt.

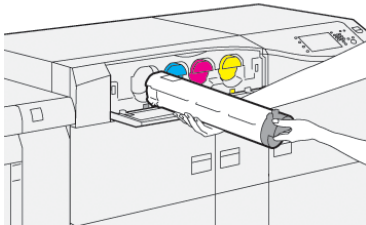

Zorg dat u dezelfde cassette verwijdert die overeenkomt met de kleur die in het bericht wordt aangeduid.

4. Gooi de cassette weg of recycle de cassette volgens de lokale wet- en regelgeving. Raadpleeg in de Verenigde Staten ook de website van Electronic Industries Alliance: www.eiae.org. Voor meer informatie over de milieuprogramma's van Xerox gaat u naar www.xerox.com/environment.
5. Haal de nieuwe tonercassette uit de verpakking.
6. De cassette op installatie voorbereiden:

 **Opmerking:** De toner in de nieuwe cassette is compact. Maak de toner los en verspreid deze voordat u de cassette in de sleuf plaatst.

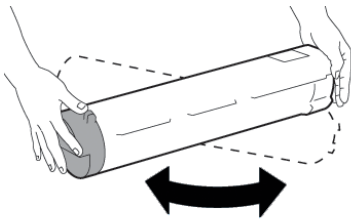

- a. Houd de cassette met beide handen vast en schud deze stevig op en neer en draai deze op en neer en dan van links naar rechts gedurende 30 seconden.
 - b. Controleer of de toner voldoende is verspreid door de auger aan het einde van de cassette te verdraaien.
 - c. Als de auger niet gemakkelijk te verdraaien is, schudt u de cassette nog langer om de toner los te krijgen. Als de auger geen weerstand ondervindt bij de rotatie, kan de tonercassette worden aangebracht.
7. Plaats de tonercassette door hem voorzichtig recht uit de pers te schuiven totdat hij stopt.

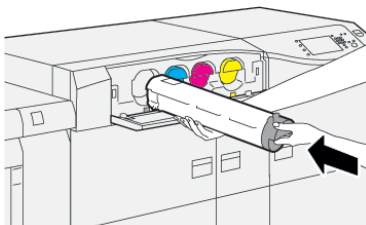

8. Sluit de tonerklep.

Als de klep niet helemaal sluit, moet u controleren of de cassette is vergrendeld en op de juiste plek is geïnstalleerd.

-  **Opmerking:** Nadat u een tonercassette hebt vervangen, zet het systeem automatisch de HFSI-teller voor deze vervangbare eenheid op nul (0). Controleer het scherm Verbruiksartikelen om te zien of de nieuwe instelling en status van kracht zijn.

Tonerafvalcontainer vervangen

In de tonerafvalcontainer wordt het tonerafval van het afdrukproces verzameld.

-  **Opmerking:** Wanneer de tonerafvalcontainer vol is, verschijnt er op het aanraakscherm van de pers een bericht waarin u wordt verzocht de volle tonerafvalcontainer te vervangen door een lege.

1. Zorg dat de pers niet in bedrijf is (dat er geen opdrachten worden uitgevoerd).
2. Open de middelste voordeur en zoek de afvalfles.

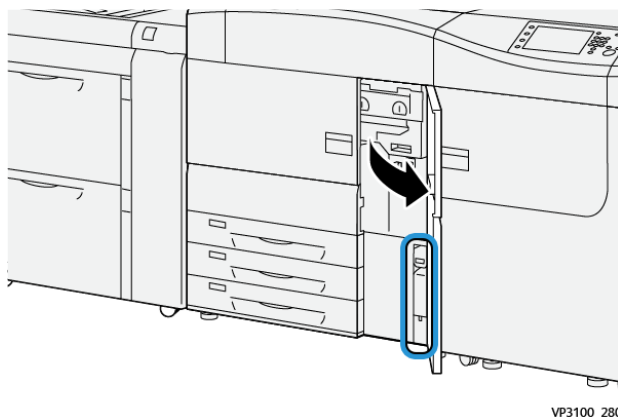

3. Pak het handvat van de tonerafvalcontainer en trek deze langzaam half uit de pers.

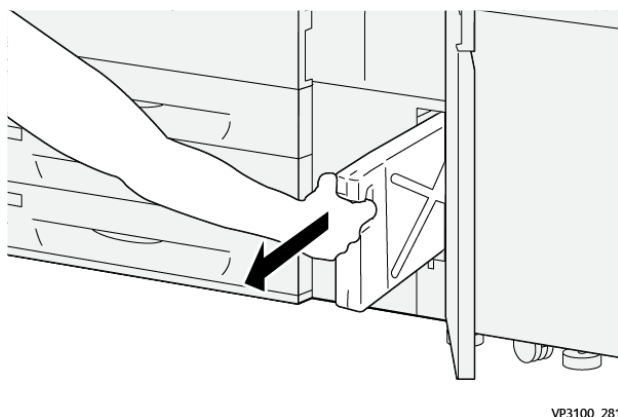

Door de fles langzaam naar buiten te trekken, voorkomt u dat er toner wordt gemorst.

4. Blijf de fles langzaam naar buiten trekken totdat hij uit de pers is verwijderd:

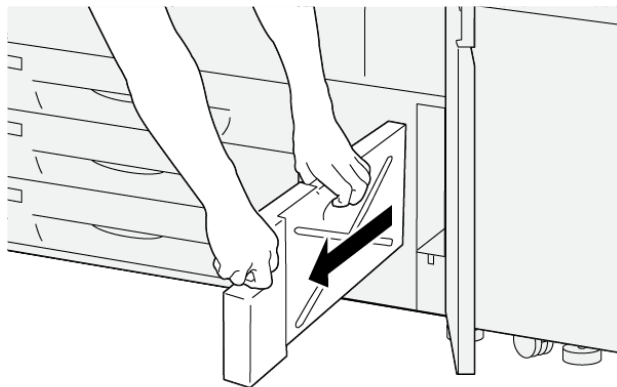

VP3100_282

- a. Houd het handvat met één hand vast en pak de bovenkant van de fles met de andere hand. De afvalfles kan zwaar zijn. Ondersteun de fles met beide handen om te zorgen dat er geen toner wordt gemorst tijdens het verwijderen van de fles.
- b. Blijf de fles langzaam uit de pers trekken totdat hij helemaal is verwijderd.

! **Let op:** Gebruik nooit een stofzuiger om gemorste toner op te ruimen. Gebruik een veger of een doek die is vochtig gemaakt met een neutraal schoonmaakmiddel.

5. Plaats de volle afvalcontainer in de plastic zak die met de fles wordt meegeleverd.
6. Haal een nieuwe, lege tonerafvalcontainer uit de verpakking.
7. Houd de nieuwe container bovenop in het midden vast en schuif de container langzaam de pers in totdat deze niet verder kan.

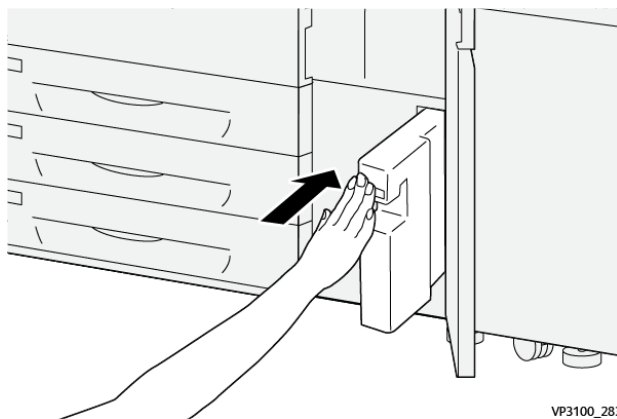

VP3100_283

8. Sluit de middelste voordeur.

 **Opmerking:** Nadat u de tonerafvalcontainer hebt vervangen, zet het systeem automatisch de HFSI-teller voor deze vervangbare eenheid op nul (0). Controleer het scherm Verbruiksartikelen om te zien of de nieuwe instelling van kracht is.

Aanzuigfilter vervangen

- ⓘ **Belangrijk:** Zorg voordat u deze procedure uitvoert eerst dat u de benodigde T10-Torx-schroevendraaier hebt.

Neem na het vervangen van het filter contact op met de systeembeheerder. De beheerder moet zich aanmelden in de beheerdersmodus en de HFSI-teller voor deze vervangbare eenheid op nul (0) zetten.

⚠ **Let op:** Zorg dat de pers is uitgezet voordat u deze procedure uitvoert.

1. Zoek aan de achterzijde van de pers het aanzuigfilterdeksel op het onderste paneel.
2. Gebruik de Torx-schroevendraaier om de schroef aan de rechterzijde van het deksel te verwijderen door de schroef linksom te draaien.



3. Trek het aanzuigfilterdeksel naar buiten weg.
4. Pak het handvat van de filterbak vast en trek deze recht naar buiten.



5. Haal het nieuwe aanzuigfilter uit de doos.

6. Plaats het nieuwe aanzuigfilter in de bak en duw de de filterbak naar binnen totdat deze niet verder kan en in lijn is met de pers.
7. Plaats het deksel voor de filterbak terug.
 - a. Voer eerst de twee linker lipjes van het deksel aan de linkerkant van de zone voor de filterbak in.
 - b. Duw daarna het hele deksel op zijn plaats, zodat het in lijn is met de pers.
8. Plaats de schroef met de Torx-schroevendraaier in het deksel en draai de schroef linksom vast.
9. Meld u aan als beheerder of vraag de beheerder de volgende stappen uit te voeren om de HFSI-teller weer op nul (0) te zetten. Dit geeft aan dat er een nieuw filter is geïnstalleerd.
 - a. Druk op de toets **Hulpprogramma's** op het bedieningspaneel.
 - b. Selecteer het pictogram **Hulpprogramma's**.
 - c. Selecteer **Systeeminstellingen > Instellingen veelgebruikte functies > Onderhoud**.
 - d. Gebruik de pijltoetsen voor toegang tot de volgende opties voor Onderhoud.
 **Opmerking:** Nadat u het pictogram hebt geselecteerd in de volgende stap, duurt het 4 seconden voordat de toepassing Technisch getrainde operateur wordt weergegeven.
 - e. Selecteer het pictogram **Technisch getrainde operateur**.
De toepassing Technisch getrainde operateur wordt weergegeven.
 - f. Meld u aan bij de modus Technisch getrainde operateur.
Attentie
Als u zich niet kunt aanmelden als technisch getrainde operateur (TKO) of niet over de TKO-toegangscode beschikt, bel dan de servicemedewerker.
 - g. Selecteer in de lijst Onderdeelnummer de optie **Aanzuigfilter**.
 - h. Selecteer **Huidige waarde opnieuw instellen**. Het systeem zet de HFSI-teller op nul (0).
10. Verlaat de modus Beheerder.
 - a. Om terug te keren naar het tabblad Hulpprogramma's selecteert u tweemaal **Sluiten**.
Het hoofdscherm Hulpprogramma's verschijnt.
 - b. Selecteer de toets **[Aan-/afmelden]** op het bedieningspaneel.
 - c. Als u hierom wordt gevraagd, selecteert u **Afmelden**.

Afdrukmodule vervangen

U moet de afdrukmodule vervangen als deze is verbruikt, beschadigd is door licht, of als er stippen en strepen op de afdrukken verschijnen.



Opmerking: De vier afdrukmodules zijn onderling verwisselbaar.



Belangrijk: Nadat u de nieuwe afdrukmodule hebt geplaatst, zet het systeem automatisch de gebruiksteller voor deze vervangbare eenheid op nul (0). Controleer op het scherm Verbruiksartikelen of de nieuwe tellerstand en status worden weergegeven.



Let op: Laat de afdrukmodulelade niet langer dan één minuut openstaan. Stel de afdrukmodules niet langer dan één minuut bloot aan direct zonlicht of aan sterke TL-verlichting, anders kan dit problemen met de afdrukkwaliteit veroorzaken.



Let op: Vervang afdrukmodules wanneer de pers aan staat.

1. Zorg dat de pers niet in bedrijf is en momenteel geen afdrukopdrachten uitvoert.
2. Open de linker- en middelste voordeuren van de pers.

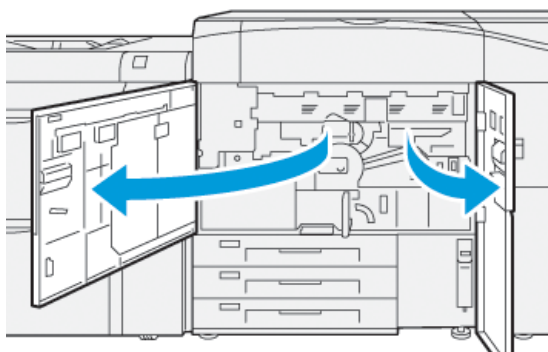

3. Draai de hendel van de lade van afdrukmodule **R1-R4** naar de ontgrendelde positie.

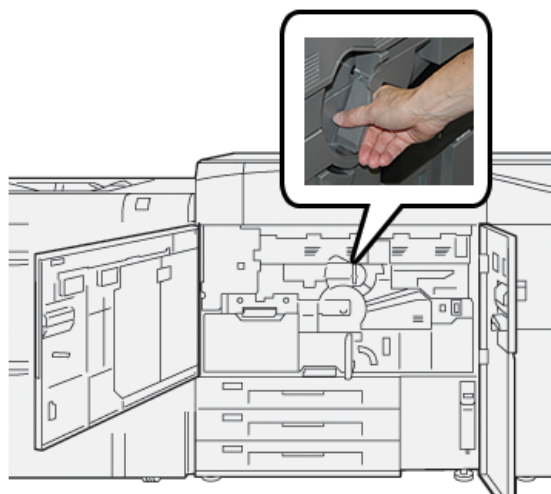

4. Pak de **ontgrendelingshendel** vast en trek de lade van de afdrukmodule naar buiten totdat hij stopt.

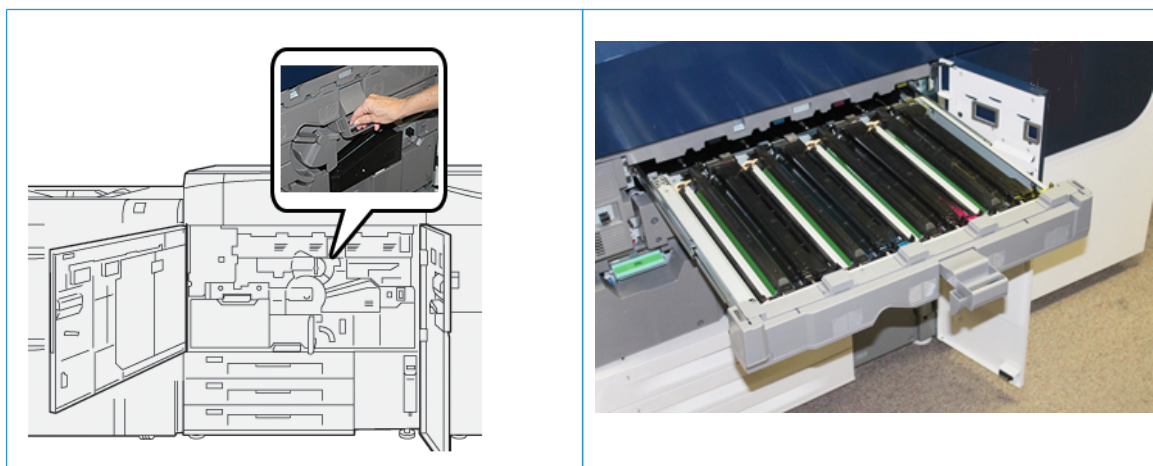

5. Verwijder de oude afdrukmodule door de ringen aan beide uiteinden van de afdrukmodule vast te houden en de afdrukmodule voorzichtig op te tillen.



! **Let op:** Afdrukmodules zijn gevoelig voor licht. Laat de lade van de afdrukmodule niet langer dan een minuut openstaan bij het vervangen van modules. Stel de afdrukmodules niet langer dan één minuut bloot aan direct zonlicht of aan sterke TL-verlichting, anders kan dit problemen met de afdrukkwaliteit veroorzaken.

6. Reinigen onder het gebied van de afdrukmodule:
- Met de afdrukmodulelade geopend kijkt u of er tonerafval te zien is op de bodem van de opvangbak onder de afdrukmodules.
 - Gebruik een schone doek om de bak schoon te vegen.
7. Open de zak waarin de nieuwe afdrukmodule zit. Plaats de nieuwe afdrukmodule bij de pers.

! **Let op:** Raak het oppervlak van de module niet aan en zorg dat er geen krassen op komen als u de module uit de zak haalt.

8. Verwijder het vel dat rond de nieuwe afdrukmodule is gewikkeld en plaats het onder de cassette.

 **Opmerking:** Sommige afdrukmodules zijn ook voorzien van beschermfolie. Als de folie aanwezig is, verwijdert u de folie van de afdrukmodule.

9. Installeer de nieuwe afdrukmodule met behulp van vingerringen in de pers, waarbij de zijde gemarkeerd met **voorkant** naar voren wijst.

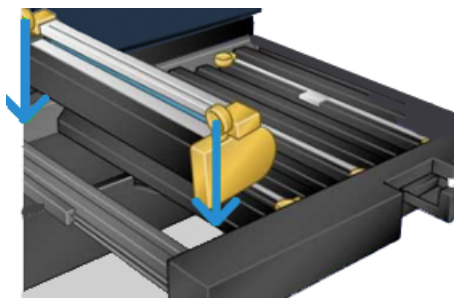

10. Druk op beide uiteinden van de afdrukmodule om deze horizontaal te plaatsen.

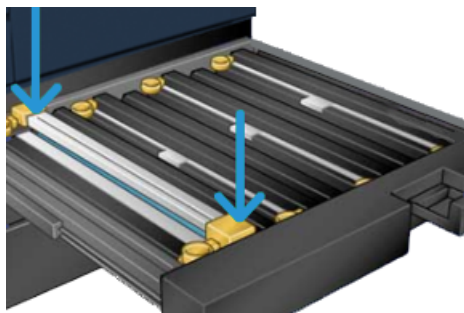

11. Sluit meteen de lade van de afdrukmodule om de andere modules tegen licht te beschermen.
12. Zet de **ontgrendelingshendel** terug in de oorspronkelijke stand.
13. Zet hendel **R1-R4** terug in de oorspronkelijke stand en sluit de linker- en middenvoor deur van de pers.
14. Plaats de gebruikte afdrukmodule in een lege verpakking voor recycling.

Levensduur van fuser verlengen met meerdere fusers

Hoewel de pers is voorzien van één type fuser (standaardtype), kan het systeem drie verschillende fuserbreedteinstellingen detecteren. Bespreek het gebruik van meerdere fusers met uw servicevertegenwoordiger. Met meerdere fusers kan een optimale afdrukaflevering gedurende langere tijd worden geboden en kunnen beelddefecten op afdrukken worden voorkomen. Afhankelijk van het soort en de frequentie van de uitgevoerde opdrachten, wilt u wellicht meer over meer dan een fuser beschikken, bijvoorbeeld zoals hieronder:

- Een fuserrol voor smaller papier
- Een fuser voor breder papier

 **Opmerking:** De extra fuser kan in de oorspronkelijke verpakking worden bewaard als er geen fusersteun beschikbaar is.

Schade aan fuser voorkomen

Raadpleeg de volgende informatie voor tips om schade aan de fuser te voorkomen:

- Om lijnen en slijtageplekken om de 11 inch/279,4 mm te verminderen, moet u mogelijk twee fusers gebruiken - een voor papier van 8,5 x 11 inch/A4 en de andere voor papier van 12 x 18 inch/304,8 x 457,2 mm of groter. Dit is vooral raadzaam voor drukkerijen.
- Gebreken in de afdrukkwaliteit, zoals vlekken of plekken, doen zich om de 110 mm (4,3 inch) op de afdrucken voor als de fuserrol is beschadigd. Gebreken die zich om de 98 mm (3,89 inch) voordoen duiden op een beschadigde fuserband.

Informatie over de breedte van papier voor de fuser

De pers wordt geleverd en geïnstalleerd met een standaardtype fuser dat geschikt is voor alle papierbreedten. De pers kan echter overweg met andere installeerbare fusereenheden en met papierbreedten voor het afdrucken op papier binnen specifieke breedtebereiken. Bij de installatie van een nieuwe fuser kan de klant aangeven dat de fuser alleen met papier van bepaalde breedten moet worden gebruikt. De fuserbreedte wordt vastgesteld door de juiste overbruggingsconnectors op de fuser aan te sluiten (deze bevinden zich in de landspecifieke set) en een gekleurde fuserbreedteklem aan te brengen.

U kunt de afdrukkwaliteit optimaliseren door de standaardfuser te vervangen door maximaal 3 fusers met verschillende breedten. Gebruik de verschillende overbruggingsconnectors om een specifieke fuser vast te stellen en te combineren met de toegewezen NVM-instellingen voor papierbreedte. Een klem op de voorklep van de fuser geeft ook de breedte van de gebruikte fuser aan.



Opmerking: Voordat u de nieuwe fuser gaat gebruiken, moet de systeembeheerder de breedte-instellingen in het NVM aanpassen, zodat deze passen bij de specifieke breedte voor deze fuser.

In de onderstaande tabel ziet u de mediaformaten, de breedtebereiken en de standaard NVM-waarden die voor de fuser kunnen worden ingesteld.

Tabel 2.1 Overbruggingsconnector voor standaard-NVM-instellingen voor papierbreedte

BEREIKNUM-MER	OVERBRUG-GINGSCONNEC-TOR	AFMETINGEN AFDRUKMATE-RIAAL	BEREIK BREEDTE	NVM-STANDAARDWAARDE
1	Geen	Alle papierbreedten	98,0-330,2 mm (3,858-13,0 inch)	980-3302
2	Zwart type weerstand	<ul style="list-style-type: none"> • A4 LKE • Letter LKE • A4 KKE • Letter KKE • A3 KKE • 11 x 43,18 cm KKE 	270,4-298,0 mm (9,84-11,69 inch)	2704-2980
3	Blauw type	SRA3 30,48 cm 33,02 cm	300,0-330,2 mm (12,09-13,00 inch)	3000-3302
 Opmerking: Raadpleeg de <i>System Administrator Guide</i> (Handleiding voor de systeembeheerder) voor het wijzigen van de NVM-instellingen voor andere breedten die niet in deze tabel staan.				

Fuserbreedte-ID wijzigen

De pers is voorzien van een standaardfusertype dat geschikt is voor alle mediaformaten (papierbreedten). Als u de fusermodule echter verwijdert, dan kunt u de bruikbaarheidsduur optimaliseren en de afdrukkwaliteit behouden door een overbruggingsconnector aan te brengen op de fusereenheid waarmee het specifieke bereik voor de papierbreedte wordt vastgesteld dat kan worden gebruikt. Voor hulp en informatie over het wijzigen van de fuserbreedte-ID, neemt u contact op met de Klantenondersteuning.

Als u opdrachten wilt uitvoeren met papier van een specifieke breedte, volg dan deze procedure om de overbruggingsconnector voor die fuser op de fusermodule aan te brengen. Zo weet het systeem dat er een andere fuser wordt gebruikt en dat er alleen op papier van bepaalde breedten mag worden afgedrukt.

De beschikbare fusertypen zijn:

- Fuser voor de breedte 11 inch (A4, Letter KKE)
- Fuser voor de breedte 12 inch (A3 KKE, A4, Letter LKE, 304,8 mm)
- Fuser voor de breedte 13 inch (SRA 3, 330,2 mm)

- Papier met een aangepast of ander formaat

ⓘ **Belangrijk:** Neem contact op met de systeembeheerder om het fusertype te identificeren en minimale en maximale waarden van NVM-breedte in te stellen. De beheerder moet de NVM-instellingen instellen in de modus Hulpprogramma's op het bedieningspaneel van de pers. Als er een overbruggingsconnector bij de fuser wordt gebruikt, detecteert de pers het type en de breedte van de fuser en bevestigt dat deze geschikt is voor het systeem.

✎ **Opmerking:** De benodigde overbruggingsconnectors voor ieder fuserbreedtetypetype vindt u in de landspecifieke set die bij de pers wordt geleverd. Neem contact op met de klantenservice van Xerox voor extra fusers voor dit product.

⚠ **Waarschuwing:** Schakel de pers uit en laat de fuser vijftig minuten afkoelen voordat u deze procedure uitvoert. Let altijd op de waarschuwingslabels binnen in de pers.

1. Vraag zo nodig de systeembeheerder de breedte-instellingen voor de fuser in het NVM bij te werken via de modus Hulpprogramma's en het specifieke bereik van de papierbreedten die door de fuser kunnen worden verwerkt, aan te geven.
Raadpleeg in de *Handleiding voor de systeembeheerder*, de tabellen voor **Standaard- en aangepaste papierbreedte-instellingen** in de procedure **Fuserinstelling NVM Lezen/schrijven gebruiken**. Specificeer altijd eerst de NVM-instellingen voordat u de nieuwe fuser gebruikt.
2. Open zowel de linker- als de middelste voordeur.
3. Zoek het zwarte fuservoorpaneel.



4. Verwijder het fuserveerpaneel door met een T10 Torx-schroevendraaier de ene schroef in het midden van het paneel los te draaien.



5. Zoek de fuserbreedte-identificatieklem op de fusermodule en schrijf met een markeerstift op de klem de fuserbreedte die wordt gebruikt.



6. Zoek de twee overbruggingsconnectors in de set. De zwarte overbruggingsconnector (links) wordt gebruikt voor bereikwaardenummer 2 en de blauwe (rechts) voor bereikwaardenummer 3. Raadpleeg voor de bereiknummers de tabel voor de overbruggingsconnector in [Informatie over de breedte van papier voor de fuser](#).

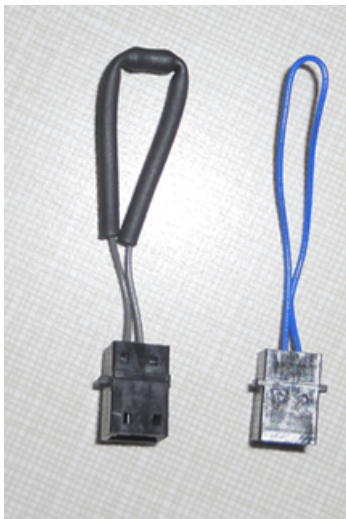

7. Sluit de overbruggingsconnector aan op de witte connector aan de voorkant van de fusermodule door de twee uiteinden in elkaar te duwen. Er is geen ontkoppelingshulpmiddel. Trek de connectors gewoon uit elkaar.

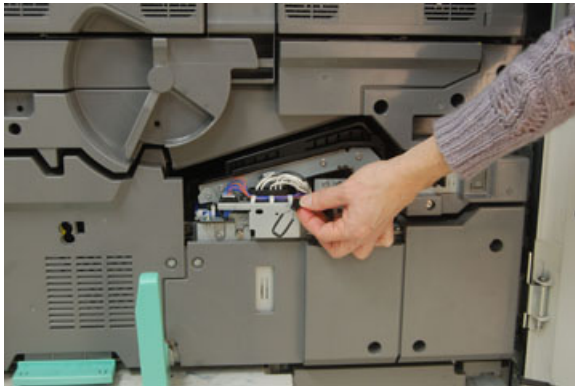

8. Plaats het fuservoorpaneel terug op de module en schroef het stevig vast.
9. Sluit de linker- en middelste voordeuren van de pers.

 **Opmerking:** Als de breedte van het papier in de afdrukopdracht niet overeenkomt met de breedte die is ingesteld voor de fuser, wordt een foutbericht weergegeven en wordt de opdracht niet afgedrukt. Annuleer de opdracht en geef de juiste papierbreedte voor de opdracht op, of verander van fuser zodat de fuser met het correcte breedtebereik is geïnstalleerd.

ONDERHOUD AAN LADE 8 EN 9

Set invoerrollen voor lade 8/9 bestellen

Xerox-verbruiksartikelen, zoals de set invoerrollen voor lade 8 en 9, kunnen worden besteld op de website www.xerox.com door op de koppeling **Supplies** te klikken. Neem contact op met de Xerox-vertegenwoordiger voor items die niet via de website kunnen worden besteld.

VERVANGBARE EENHEDEN (VERBRUIKSARTIKELEN)	AANTAL VOOR BIJBESTELLEN	GESCHAT AANTAL AFDRUKKEN (AFDRUKKEN VAN 8,5 X 11 INCH/A4 IN VIER KLEUREN)
Set invoerrollen lade 8/9*	1 set	500.000

*Voor elke is een aparte set invoerrollen vereist: een set voor lade 8 en een set voor lade 9. Elke set bevat alle benodigde items voor het vervangen van de invoerrollen.

Status van verbruiksartikelen controleren

Wanneer het tijd is om een verbruiksartikel te vervangen, verschijnt er een bericht op het aanraakscherm van het bedieningspaneel. Dit geeft aan wanneer het tijd is om een nieuw verbruiksartikel te bestellen en/of te installeren. Bij sommige door de klant vervangbare eenheden geeft het scherm aan dat de pers kan doorgaan met het uitvoeren van afdrukopdrachten zonder het item onmiddellijk te vervangen. Anders verschijnt een bericht dat het tijd is om het item te vervangen en stopt de pers.

Zo kunt u de status van uw verbruiksartikelen controleren:

1. Druk op de toets **Home** op het bedieningspaneel van de pers.

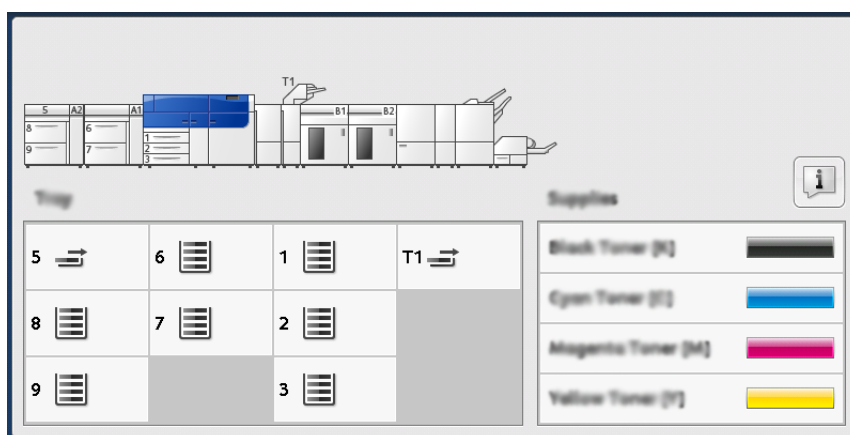

2. Als u meer informatie over verbruiksartikelen en de status ervan wilt weergeven, drukt u op de knop **Informatie**.



Het scherm Verbruiksartikelen wordt weergegeven.

3. In het menu selecteert u **Overige verbruiksartikelen** om de status van andere verbruiksartikelen weer te geven.

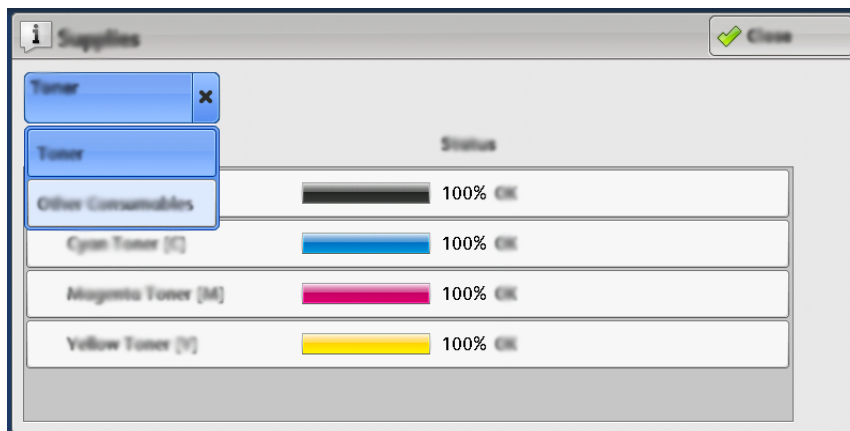

Het venster Overige verbruiksartikelen biedt informatie over het percentage resterende levensduur van elk verbruiksartikel.

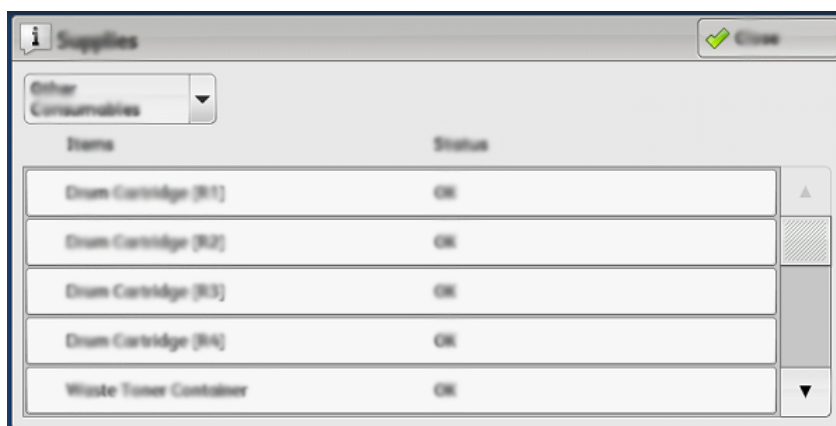

4. Gebruik de pijlen omhoog en omlaag om aanvullende verbruiksartikelen weer te geven, zoals de invoerrollen van lade 6, 7, 8 en 9 en andere verbruiksartikelen voor aanvullende optionele apparaten die bij de pers zijn geconfigureerd.

De invoerrollen van lade 5 vervangen

De invoerrolkit is vereist om deze procedure uit te voeren. De kit bevat alle benodigde items voor het vervangen van de invoerrollen.

 Tip: Voer de volgende procedure uit wanneer lade 5 boven op lade 8 en 9 is geïnstalleerd.

Vervang de invoerrollen voor lade 5 (handmatige invoer) wanneer er vaak meerdere vellen tegelijk worden ingevoerd, enkele vellen worden ingevoerd of blanco vellen in de stapel met afdrukken worden uitgevoerd.

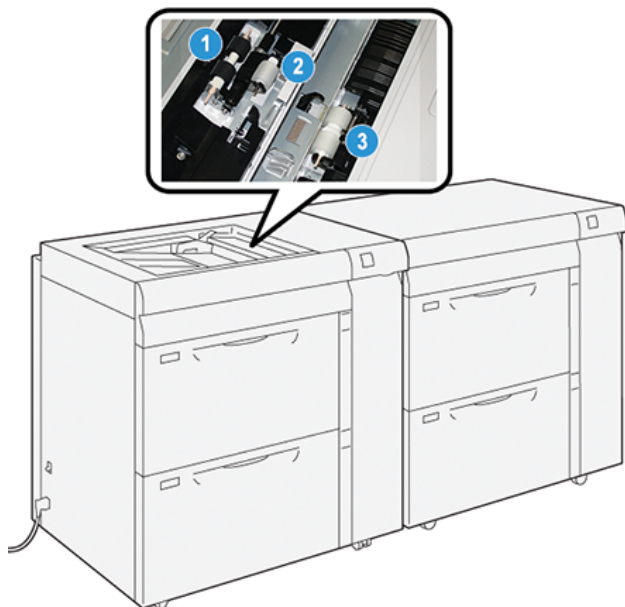

1. Invoerrol
2. Stootrol
3. Scheidingsrol

1. Ga naar lade 5 (handmatige invoer) boven op lade 8 en 9.
2. Open de klep van de handmatige invoer voor toegang tot de invoerrolonderdelen.

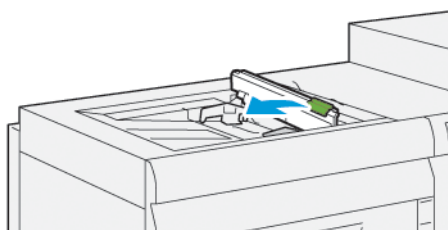

3. Verwijder de **invoerrol** en installeer een nieuwe.

- a. Verwijder de **invoerrol** door beide uiteinden van de metalen as in te knijpen en de rol omhoog en uit de lade te tillen.

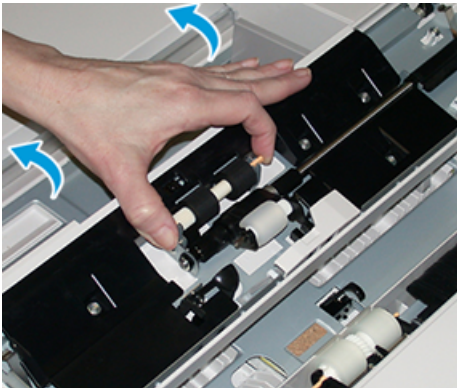

- b. Installeer een nieuwe **invoerrol** door beide uiteinden van de metalen as in te knijpen en de rol op zijn plaats te schuiven.

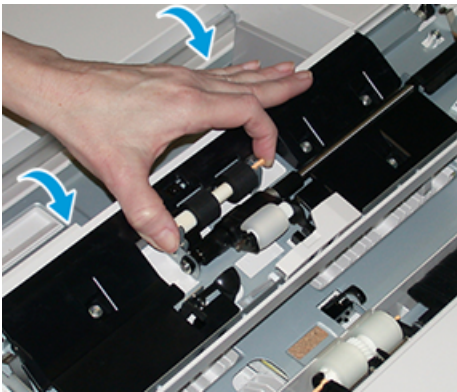

4. Verwijder de **stootrol** en installeer een nieuwe.

- a. Verwijder de **stootrol** door beide uiteinden van de metalen as in te knijpen en de rol omhoog en uit de lade te tillen.



- b. Installeer een nieuwe **stootrol** door beide uiteinden van de metalen as in te knijpen en de rol op zijn plaats te schuiven.

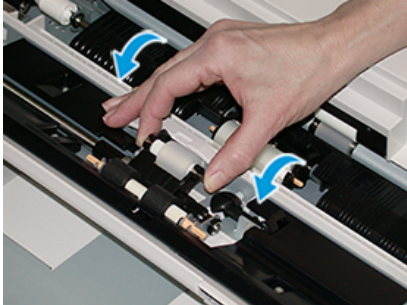

5. Verwijder de **scheidingsrol** en installeer een nieuwe.
- a. Verwijder de **scheidingsrol** door beide uiteinden van de metalen as in te knijpen en de rol omhoog en uit de lade te tillen.

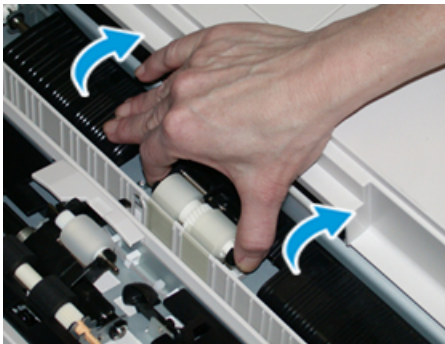

- b. Installeer een nieuwe **scheidingsrol** door beide uiteinden van de metalen as in te knijpen en de rol op zijn plaats te schuiven.

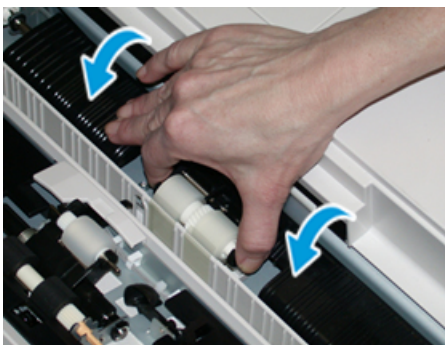

6. Sluit de klep van de handmatige invoer.
7. Controleer of de lade goed werkt door papier in te voeren vanuit de handmatige invoer.
8. Meld u aan als beheerder of vraag de beheerder de volgende stappen uit te voeren om de HFSI-teller weer op nul (0) te zetten:
- Druk op de toets **Hulpprogramma's** op het bedieningspaneel.
 - Selecteer in het scherm dat verschijnt het pictogram **Hulpprogramma's**.

- c. Selecteer **Systeeminstellingen > Instellingen veelgebruikte functies > Onderhoud**.
- d. Gebruik de pijltoetsen omhoog/omlaag voor toegang tot de volgende schermen voor Onderhoud.
- e. Selecteer het pictogram **Technisch getrainde operateur**. De toepassing Technisch getrainde operateur wordt weergegeven.
- f. Selecteer het item voor de rollen van de handmatige invoer dat overeenkomt met de zojuist vervangen onderdelen.
- g. Selecteer **Huidige waarde opnieuw instellen**. Het systeem zet het HFSI weer op 0.
- h. Sluit de beheerdersmodus af door op het bedieningspaneel op de knop **Aan-/afmelden** te drukken. Als u hierom wordt gevraagd, selecteert u **Afmelden**.

De invoerrollen van laden 8 en 9 vervangen

Volg deze procedure om de invoerrollen van laden 8 en 9 te vervangen.

De invoerrolkit is vereist om deze procedure uit te voeren. De kit bevat alle benodigde items voor het vervangen van de invoerrollen.

- ⚠ **Belangrijk:** Als u de invoerrollen voor beide laden vervangt, hebt u twee set met invoerrollen nodig (een voor elke lade).

Vervang de invoerrollen van laden 8 en 9 na iedere 300.000 afdrukken of wanneer er vaak meerdere vellen tegelijk of enkele vellen worden ingevoerd of blanco vellen in de stapel met afdrukken worden afgeleverd.

De invoerrollen van laden 8 en 9 bevatten de volgende onderdelen:

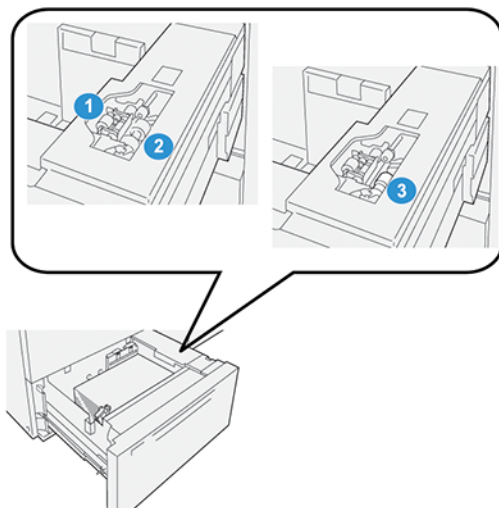

1. Stootrol
2. Invoerrol
3. Scheidingsrol (in afbeelding is de invoerrol verwijderd)

1. Trek de lade langzaam naar buiten tot deze niet meer verder kan om toegang te krijgen tot de invoeronderdelen.

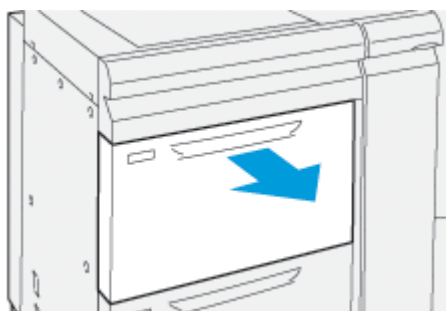

2. Vervang de **stootrol**:

- a. Verwijder de stootrol door met een hand op het zwarte lipje te drukken (daardoor komt de rol naar boven) en de metalen as met de andere hand aan beide uiteinden in te knijpen.

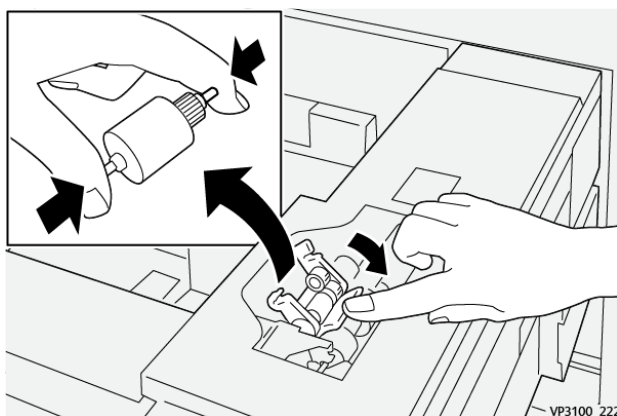

- b. Til de stootrol naar buiten.
- c. Installeer een nieuwe stootrol door beide uiteinden van de metalen as in te knijpen, het zwarte lipje naar beneden te duwen, de uiteinden van de rol in de inkepingen te voeren en los te laten.

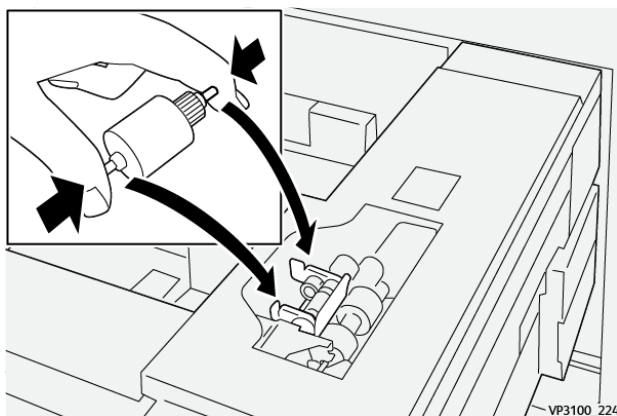

3. Om toegang te krijgen tot de scheidingsrol, verwijdert u de **scheidingsrolmodule** aan de zijkant van de lade:

- a. Schroef de drie duimschroeven los.

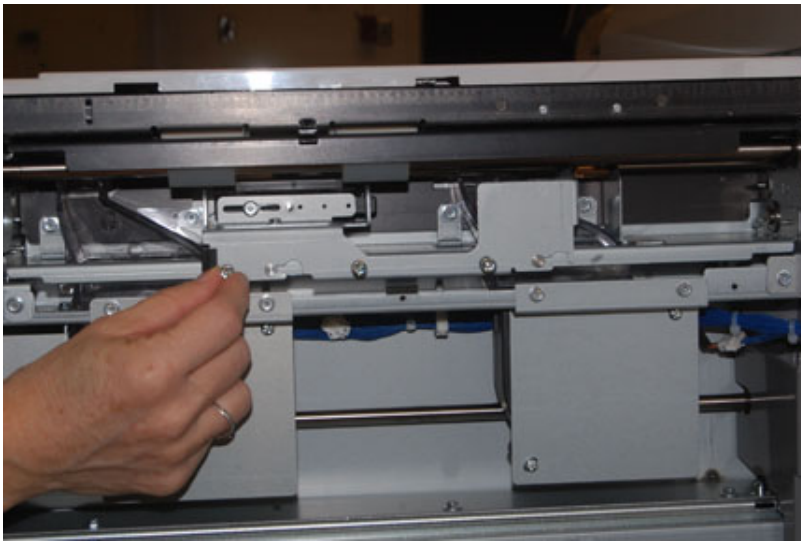

- b. Schuif de scheidingsrolmodule helemaal naar links, de sleuven uit.
 - c. Trek de module naar u toe totdat deze helemaal uit de lade is verwijderd en zet de module uit de weg.
4. Na het verwijderen van de scheidingsrolmodule vervangt u de **invoerrol**:
 - a. Om de invoerrol te verwijderen, knijpt u beide uiteinden van de metalen as in en tilt u de rol naar buiten.

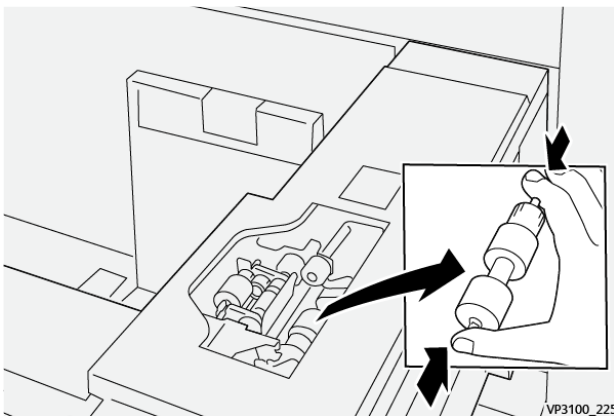

- b. Installeer een nieuwe invoerrol door beide uiteinden van de as van de nieuwe rol in te knijpen en de uiteinden van de rol in de inkepingen te voeren en los te laten.

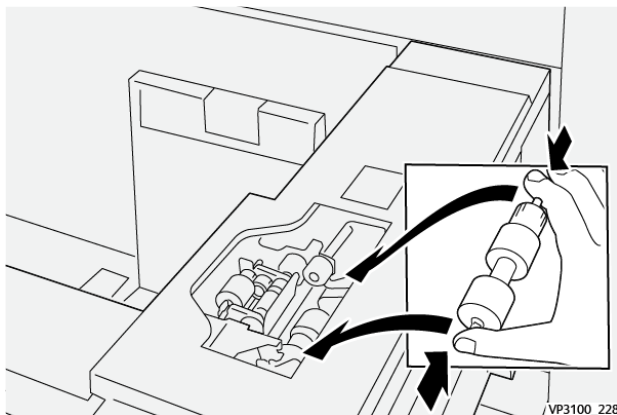

5. Vervang de **scheidingsrol**:

- a. Om de rol uit de module te verwijderen, knijpt u beide oranje uiteinden van de as van de scheidingsrol in en tilt u de rol uit de module.

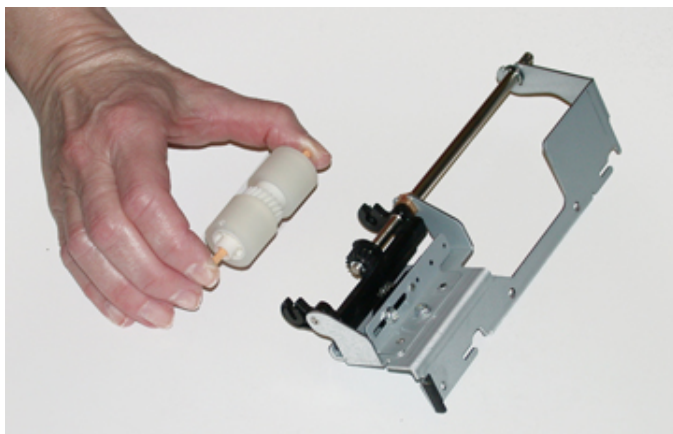

- b. Installeer op dezelfde manier een nieuwe scheidingsrol in de zwarte inkepingen van de module.

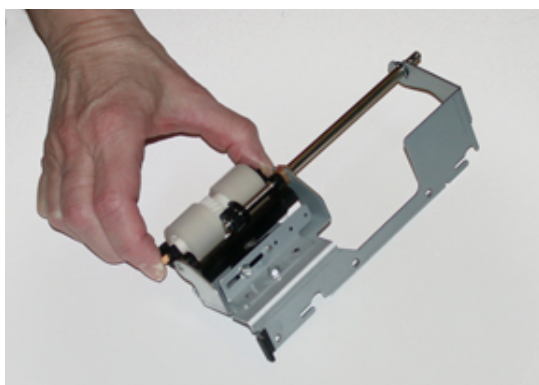

6. Plaats de **scheidingsrolmodule** weer terug in de lade.

- a. Lijn de inkepingen van de module uit met het frame van de lade, zodat de pengaten passen.

- b. Plaats de module in het frame.
- c. Schuif de module helemaal naar rechts en gebruik de pen als richtlijn.
- d. Zorg dat de module helemaal in de sleuven is geplaatst en de drie schroefgaten zijn uitgelijnd.

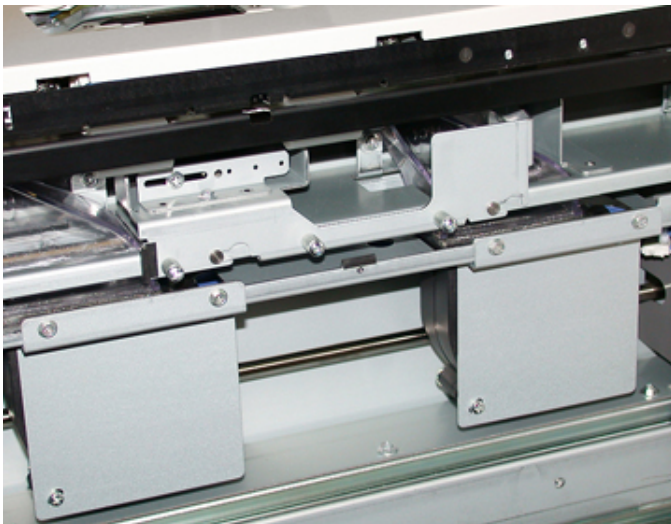

- e. Schroef de drie duimschroeven vast om de module te bevestigen. Draai ze niet te stevig vast.
7. Sluit de lade en controleer of de lade goed werkt door papier via de lade in te voeren.
 8. Meld u aan als beheerder of vraag de beheerder de volgende stappen uit te voeren om de HFSI-tellers op nul (0) te zetten voor elk van de onderdelen.
 - a. Druk op de toets **Hulpprogramma's** op het bedieningspaneel.
 - b. Selecteer in het scherm dat verschijnt het pictogram **Hulpprogramma's**.
 - c. Selecteer **Systeeminstellingen > Instellingen veelgebruikte functies > Onderhoud**.
 - d. Gebruik de pijltoetsen omhoog/omlaag voor toegang tot de volgende schermen voor Onderhoud.
 - e. Selecteer het pictogram **Technisch getrainde operateur**.

De toepassing Technisch getrainde operateur wordt weergegeven.
 - f. Selecteer het item dat overeenkomt met de zojuist vervangen onderdelen.
 - g. Selecteer **Huidige waarde opnieuw instellen**. Het systeem zet het HFSI weer op 0.
 - h. Herhaal de vorige stappen tot de tellers voor alle drie onderdelen teruggezet zijn op nul (0).
 - i. Sluit de beheerdersmodus af door op het bedieningspaneel op de toets **Aan-/afmelden** te drukken.

Als u hierom wordt gevraagd, selecteert u **Afmelden**.

ONDERHOUD AAN AFWERKEENHEDEN

Onderhoud aan de ril- en 2-zijdige snijmodule

De afvalcontainer van de riller en dubbelzijdige snijmodule legen

Als de afvalcontainer van de snijmodule bijna vol is, gaat er een lampje branden op de bovenkant van de riller en dubbelzijdige snijmodule.

 **Opmerking:** De afvalcontainer kan worden geleegd voordat deze vol is en ook terwijl de printer in gebruik is.

Als de afvalbak vol is, gebeurt het volgende:

- Het indicatielampje gaat van stabiel aan naar knipperend.
- Er verschijnt een bericht op de pers dat de afvalcontainer vol is.

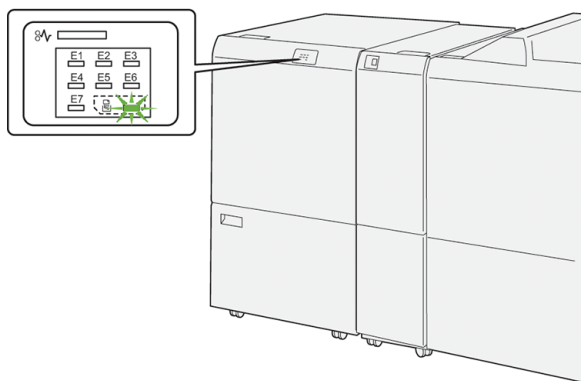

Voer de volgende stappen uit om de afvalbak van de snijmodule te legen.

1. Open de **onderste klep** van de riller en dubbelzijdige snijmodule.

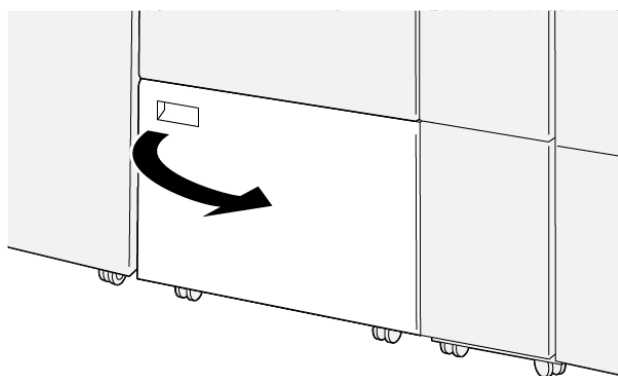

VP3100_088

2. Trek de afvalcontainer naar buiten en verwijder hem.

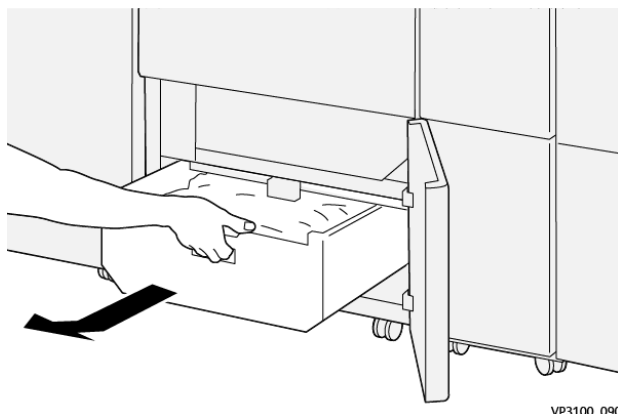

3. Gooi al het afval weg.

⚠️ **Belangrijk:** Zorg dat de afvalcontainer leeg is. Als er afval of restjes in de container achterblijven, kan dit leiden tot een storing in de snijmodule.

4. Om er zeker van te zijn dat u alle afval en resten verwijdert, met name onder het frame achter de bak, gebruikt u het reinigingsstaafje om alle overgebleven afval uit de snijmodule te verwijderen.

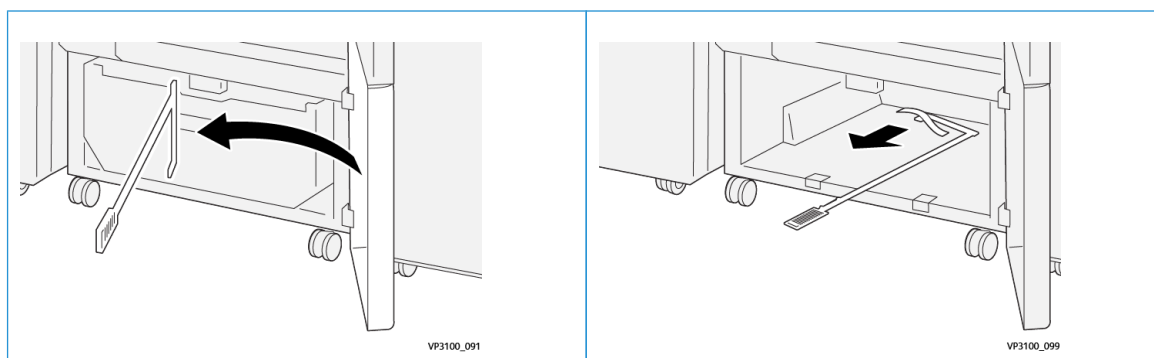

5. Leg het reinigingsstaafje weer terug op de oorspronkelijke plek aan de binnenkant van de onderste klep.
6. Plaats de afvalcontainer terug en duw hem volledig naar binnen.

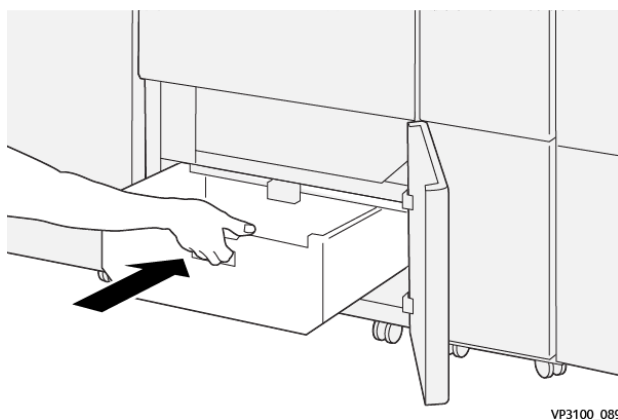

7. Sluit de onderste klep.

Onderhoud aan afwerkeenheden Production Ready Plus

Verbruiksartikelen afwerkeenheid

U kunt Xerox-verbruiksartikelen, zoals nietjes, nietcassettes en afvalbakken voor nietjes, bestellen bij Xerox. Ga naar www.xerox.com en klik op de koppeling Neem contact met ons op voor specifieke contactinformatie/ telefoonnummers in uw regio of klik op Verbruiksartikelen en typ/selecteer uw apparaatspecifieke informatie (productfamilie en productmodel).



Opmerking: Raadpleeg altijd www.xerox.com voor de meest recente onderdeelnummers van door de klant vervangbare eenheden.

Bewaar Xerox-onderdelen en verbruiksartikelen in hun originele verpakking op een geschikte plaats.

VERBRUIKSARTIKEL	AANTAL GELEVERD BIJ AFWERKEENHEID/AANTAL BIJBESTELLEN
Nietcassette en nietafvalcontainer (voor de Pr-afwerkeenheid, de PR-afwerkeenheid met katernmodule en de PR-afwerkeenheid Plus)	4 nietcassettes (5.000 nietjes per cassette) en 1 nietafvalcontainer per doos
Nietcassette voor PR-afwerkeenheid met katernmodule	pakket van 4: elk met 5.000 nieuwe nietjes

De status van verbruiksartikelen in de afwerkeenheid controleren

Als een verbruiksartikel bijna vervangen moet worden, verschijnt er een bericht op het aanraakscherm van het bedieningspaneel. Hierin wordt aangegeven wanneer het tijd is om een nieuw verbruiksartikel te bestellen en te installeren. Bij sommige door de klant vervangbare eenheden geeft het scherm aan dat de pers kan doorgaan met het uitvoeren van afdrukopdrachten zonder het item onmiddellijk te vervangen. Anders verschijnt een bericht dat het tijd is om het item te vervangen en stopt de pers.

Zo kunt u de status van uw verbruiksartikelen controleren:

1. Druk op de toets **Home** op het bedieningspaneel van de pers.

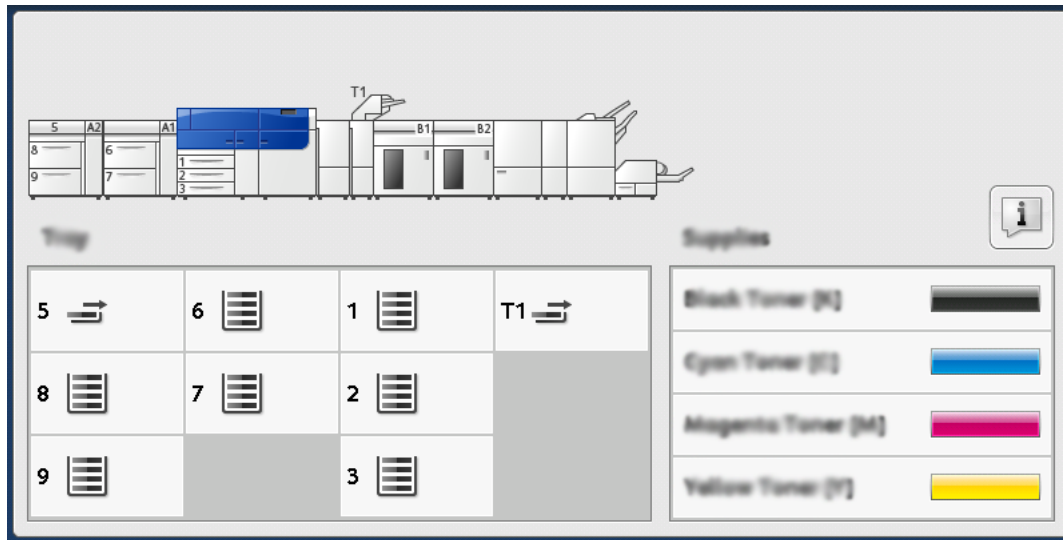

2. Als u meer informatie over verbruiksartikelen en de status ervan wilt weergeven, drukt u op de knop **Informatie**.



Het scherm Verbruiksartikelen wordt weergegeven.

3. In het menu selecteert u **Overige verbruiksartikelen** om de status van andere verbruiksartikelen weer te geven.

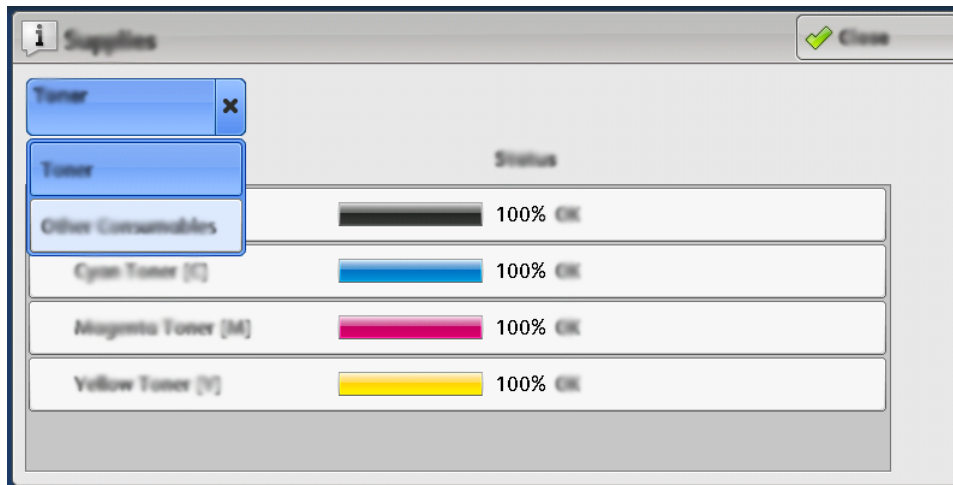

Het venster Overige verbruiksartikelen biedt informatie over het percentage resterende levensduur van elk verbruiksartikel.

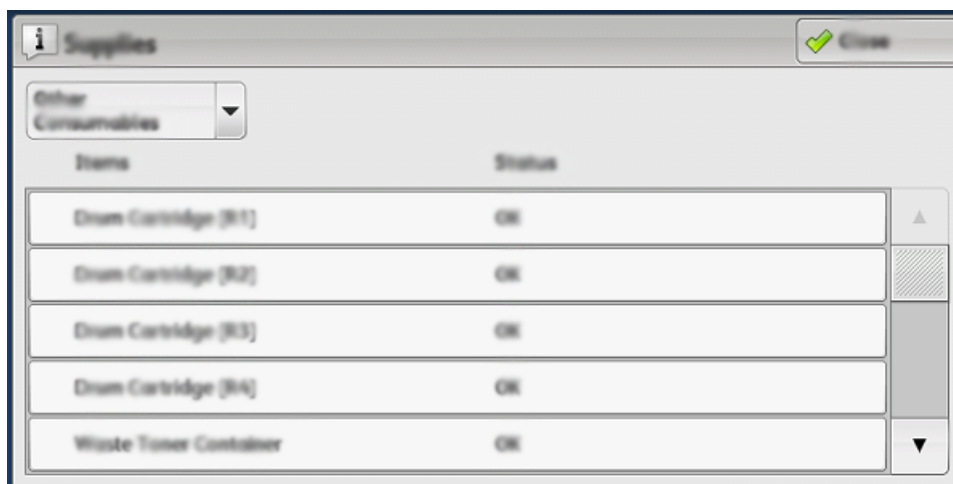

4. Gebruik de pijlen omhoog en omlaag om aanvullende verbruiksartikelen weer te geven, zoals de nietjes van de afwerkeenheid, de afvalcontainer voor nietjes en andere verbruiksartikelen voor aanvullende optionele apparaten die bij de pers zijn geconfigureerd.

De basisnietcassette voor zijhechten vervangen

 Opmerking: Zorg dat de pers niet in gebruik is voordat u deze procedure uitvoert.

1. Open de voorklep van de afwerkeenheid.

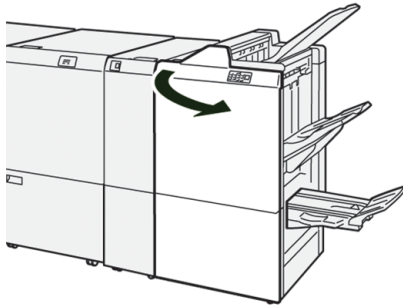

2. Trek **R1** naar buiten.

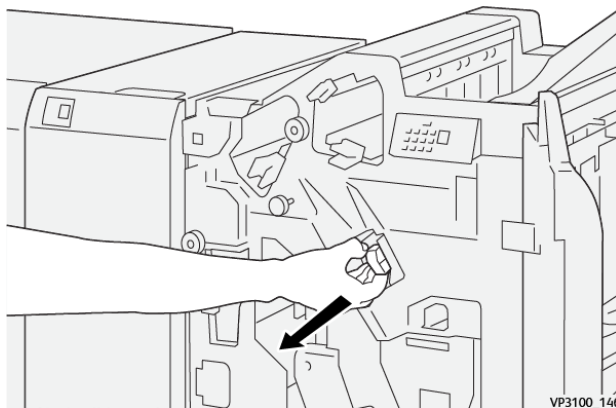

3. Pak de nietcassette vast op de positie die met een pijl wordt aangegeven en verwijder deze uit de eenheid.

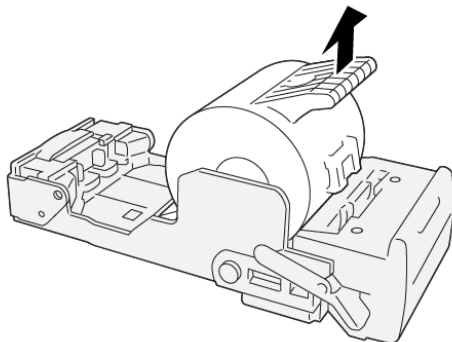

4. Plaats een nieuwe nietcassette in de eenheid.

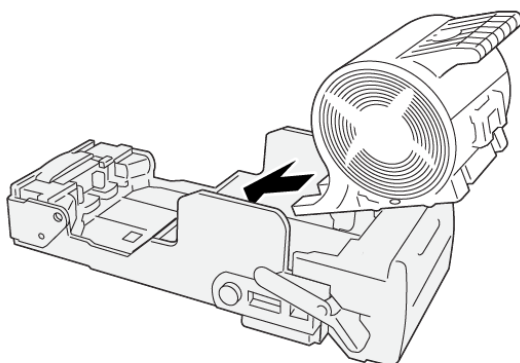

VP3100_148

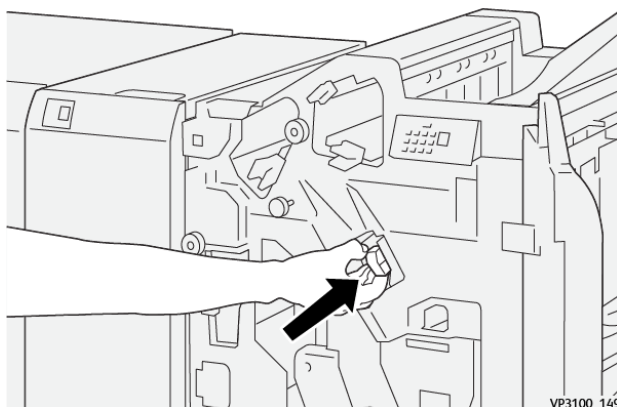

5. Plaats de eenheid in de oorspronkelijke positie.



VP3100_149

6. Sluit de voorklep van de afwerkeenheid.

De nietcassette van de katernmodule vervangen voor rughechten

-  Opmerking: Zorg dat de pers niet in gebruik is voordat u deze procedure uitvoert.
-  Opmerking: Deze procedure is alleen van toepassing op de PR-afwerkeenheid met katernmodule.

1. Open de voorklep van de afwerkeenheid.

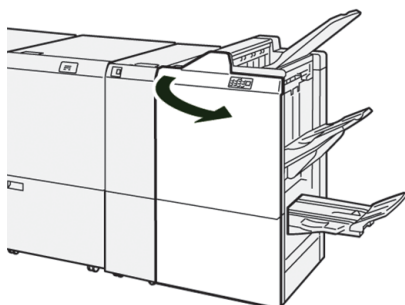

2. Trek **rughechteenheid 3** naar buiten naar u toe totdat deze niet verder kan.

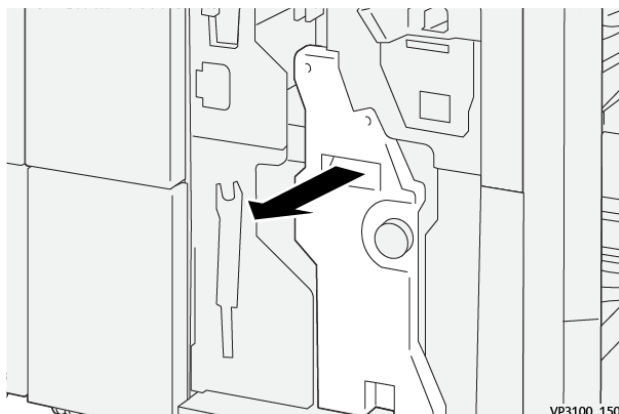

3. Pak de lipjes op de nietcassette vast en verwijder de cassette door deze naar buiten te trekken.

 **Opmerking:** Er worden twee nietcassettes voor de katernmodule geleverd. Bekijk het bericht om te zien welke cassette moet worden vervangen.

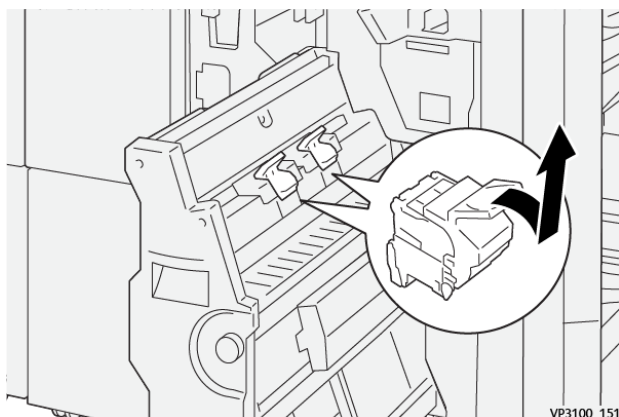

4. Pak de lipjes op de nieuwe nietcassette vast en duw de cassette naar binnen tot deze op zijn plaats zit.

 **Opmerking:** Zorg dat de markeringen zijn uitgelijnd.

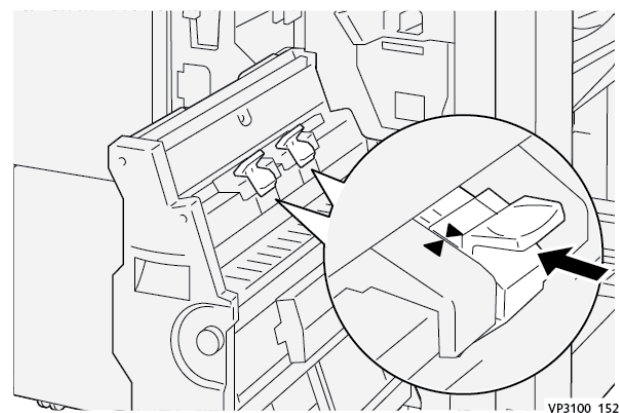

- Duw **rughechteenheid 3** voorzichtig in de afwerkeenheid tot deze niet verder kan.

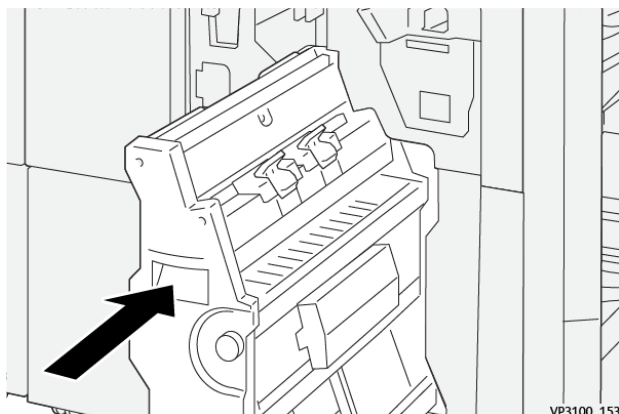

- Sluit de voorklep van de afwerkeenheid.

Nietafvalcontainer van afwerkeenheid vervangen



WAARSCHUWING: Wees voorzichtig bij het verwijderen van de nietafvalcontainer om persoonlijk letsel te voorkomen.

Als de nietafvalcontainer vol is, verschijnt er een bericht op de pers. Wanneer dit bericht verschijnt, vervangt u de container door een nieuwe.



Belangrijk:

- Voordat u deze procedure uitvoert, moet u zorgen dat de pers niet in gebruik is.
- Wanneer u de nietafvalcontainer vervangt, moet u de pers ingeschakeld houden. Als de pers is uitgeschakeld, detecteert de pers niet dat de afvalcontainer is vervangen en wordt het volledige bericht nog steeds weergegeven.
- Om te zorgen dat de pers blijft werken nadat u de afvalcontainer hebt vervangen, sluit u de voorklep van de afwerkeenheid.



Opmerking: De basisnietcassette wordt geleverd met een nietafvalbak.

- Open de voorklep van de afwerkeenheid.

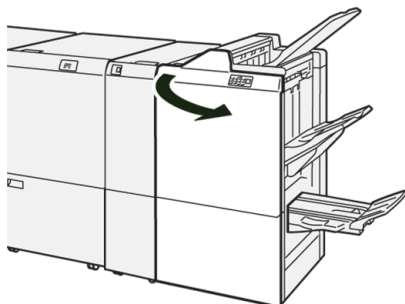

2. Zet de vergrendelingshendel onder **R5** naar links, naar de geopende vergrendelingsmarkering.

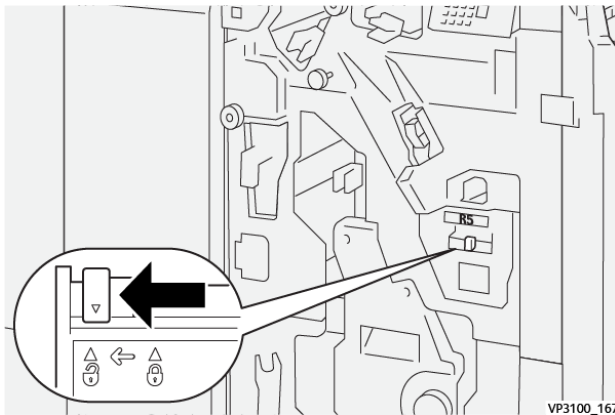

3. Trek **R5** naar buiten.

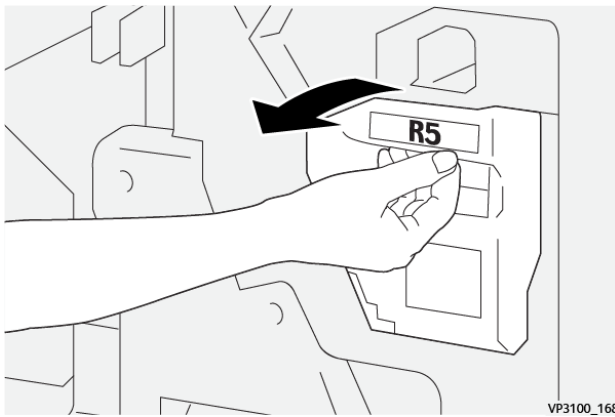

4. Plaats de gebruikte nietafvalcontainer in de meegeleverde plastic zak.

 **Opmerking:** De gebruikte afvalcontainers niet uit elkaar halen. Retourneer de gebruikte nietafvalcontainer aan de klantenservice.

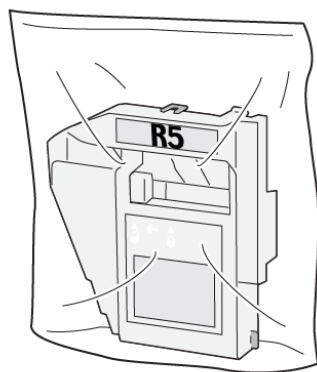

5. Plaats de nieuwe nietafvalcontainer door deze te laten zakken en voorzichtig op zijn plek te duwen.

! **WAARSCHUWING:** Plaats uw vingers niet boven op de cassette om letsel te voorkomen.

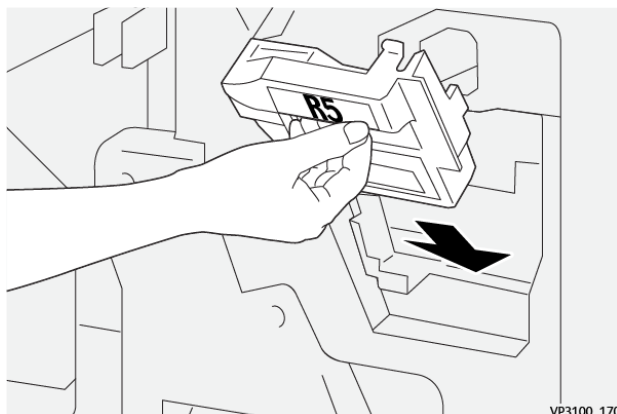

6. Zet de vergrendelingshendel onder **R5** naar rechts, naar de gesloten vergrendelingsmarkering.

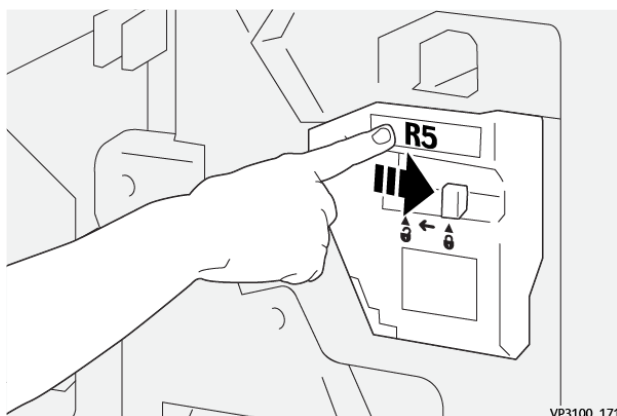

7. Sluit de voorklep van de afwerkeenheid.

De perforatorafvalcontainer legen

Als de afvalcontainer van de perforator vol is, verschijnt er een bericht op de pers. Wanneer dit bericht verschijnt, verwijdert u alle papierrestanten uit de container.

! Belangrijk:

- Voordat u deze procedure uitvoert, moet u zorgen dat de pers niet in gebruik is.
- Wanneer u de container leegt, moet u de pers ingeschakeld houden. Als de pers is uitgeschakeld, detecteert de pers niet dat de container is geleegd en wordt het volledige bericht nog steeds weergegeven.
- Om te zorgen dat de pers blijft werken nadat u de afvalcontainer hebt geleegd, sluit u de voorklep van de afwerkeenheid.

1. Open de voorklep van de afwerkeenheid.

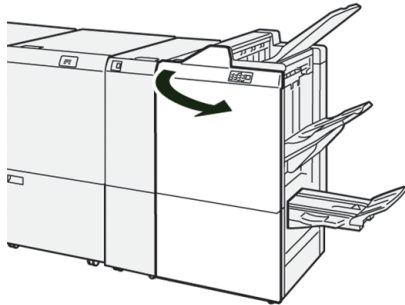

2. Trek **R4** naar buiten.

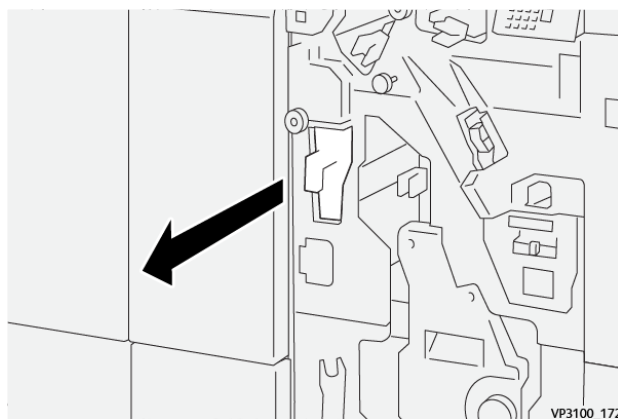

3. Gooi al het afval uit de container weg.

 **Belangrijk:** Zorg dat u de container volledig leegt. Als er afval of restanten achterblijven, raakt de bak vol voordat een volmelding wordt weergegeven. Hierdoor treedt een storing op.

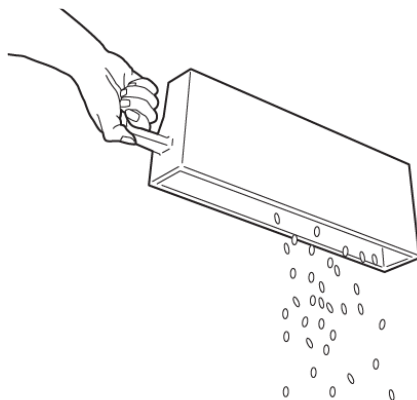

4. Zet **R4** terug in de oorspronkelijke stand.
5. Sluit de voorklep van de afwerkeenheid.

Onderhoud aan de PR-afwerkingheid Plus

Voor informatie over verbruiksartikelen en onderhoudsprocedures voor de PR-afwerkingheid Plus raadpleegt u het volgende:

- Verbruiksartikelen afwerkingheid
- De status van verbruiksartikelen in de afwerkingheid controleren
- Basisnietcassette (voor zijhecht) vervangen
- Nietafvalcontainer van afwerkingheid vervangen
- De perforatorafvalcontainer legen

Onderhoud aan de SquareFold® Trimmer

De afvalcontainer van de SquareFold®-snijmodule leegmaken

Als de afvalcontainer vol is, gaat er een lampje branden op de bovenkant van de SquareFold®-snijmodule. Er verschijnt ook een bericht op de pers dat de afvalcontainer vol is. Wanneer het bericht verschijnt, gooit u papierrestjes weg.

-  **Opmerking:** Laat de pers ingeschakeld wanneer u het afval weggooit. Als de pers is uitgeschakeld, herkent de pers niet dat de container is geleegd.

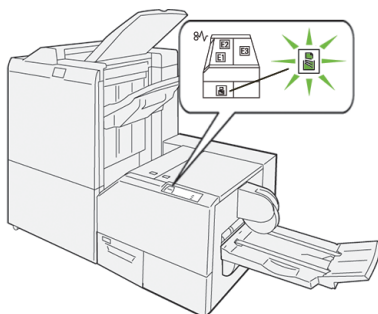

Voer de volgende stappen uit om de afvalbak van de snijmodule te legen.

1. Zorg dat de pers niet bezig is met afdrukken en trek de **afvalcontainer van de snijmodule** langzaam naar buiten.

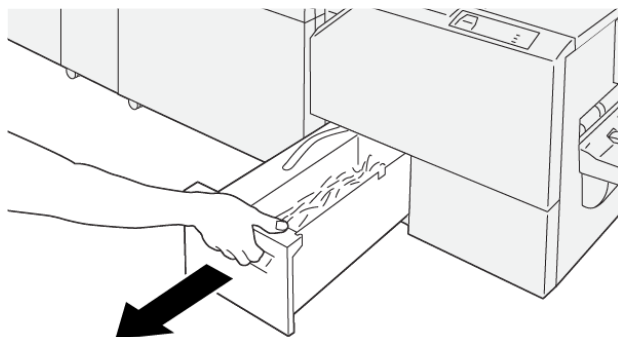

VP3100_199

2. Houd de band op de afvalcontainer vast en verwijder de container vervolgens met beide handen.

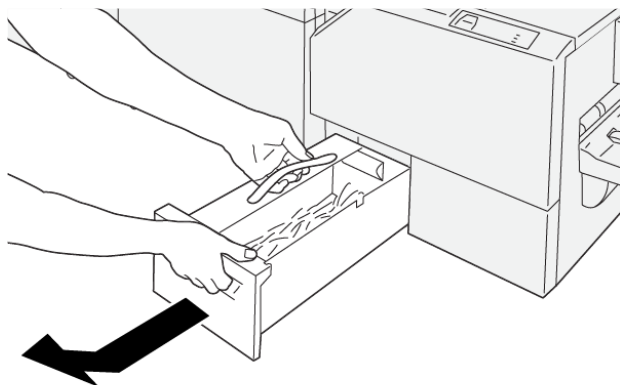

VP3100_200

3. Verwijder alle afval en restanten uit de container.

 **Opmerking:** Zorg dat de container volledig wordt gelegeerd. Als er afval of restanten achterblijven, raakt de container vol voordat een bericht wordt weergegeven. Hierdoor kan er een storing op de pers optreden.

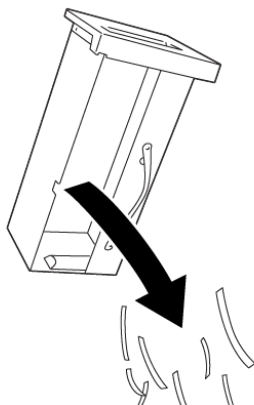

VP3100_201

4. Plaats de gelegeerde afvalcontainer terug en duw hem langzaam volledig naar binnen.

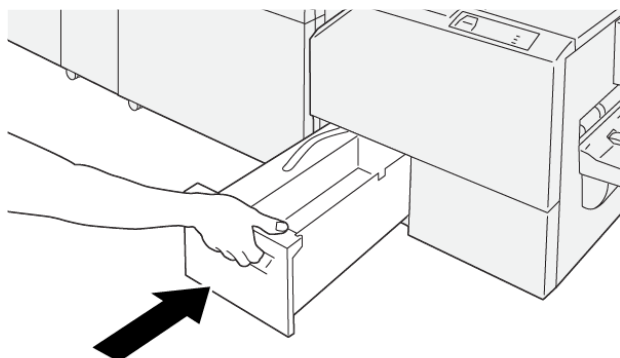

VP3100_202

Problemen oplossen

Dit hoofdstuk bevat:

Algemene problemen oplossen	344
Problemen met afdrukkwaliteit oplossen	351
Problemen met PredictPrint Media Manager oplossen	363
Papierstoringen	385
Storingsinformatie	405
Problemen met lade 8 en 9 oplossen	409
Problemen met de XLS-vacuüminvoer voor hoge capaciteit (HCVF) oplossen	416
Problemen met afwerkapparaten oplossen	429
Hulp bij het oplossen van problemen	503

Algemene problemen oplossen

De informatie in dit gedeelte helpt u bij het oplossen van basisproblemen die u op de pers kunt tegenkomen. Als het probleem zich blijft voordoen nadat de instructies zijn opgevolgd, neemt u contact op met de Xerox-vertegenwoordiger of de afdeling Klantenondersteuning van Xerox.



Tip: Raadpleeg de andere onderwerpen in dit probleemoplossingsgedeelte voordat u contact opneemt met de klantenondersteuning.



Opmerking: Als de printserver aangeeft dat er een storing in de pers is en er geen bericht wordt weergegeven op de gebruikersinterface, bekijkt u **Overzichten afdrukken > Opdrachtstatus > Foutenhistorieoverzicht**.

DE PERS KAN NIET WORDEN INGESCHAKELD

Probleem

De pers kan niet worden ingeschakeld.

Oplossing

1. Controleer of de stekker van het netsnoer van de pers correct op het stopcontact of de contactdoos is aangesloten.
 - a. Als het probleem aanhoudt, drukt u de hoofdstroomschakelaar in de middelste voordeur op **Uit**.
 - b. Sluit het netsnoer stevig aan.
 - c. Zet de stroomschakelaar vervolgens weer aan.
2. Zorg dat de stroomschakelaar in de middelste voordeur in de stand **Aan** staat. Vervolgens drukt u stevig op de knop **Uit** op het bedieningspaneel.
3. De spanning moet 200-240 V, 30A zijn.
4. Controleer of de geleverde stroomcapaciteit compatibel is met het gespecificeerde maximale stroomverbruik van de pers: 2,8-3,1 kVA (kilo-volt-ampère).
5. Controleer de aardlekschakelaars.
6. Als de stroomvoorziening op uw locatie in orde is, de aanbevolen oplossingen zijn uitgeprobeerd en de pers nog steeds niet kan worden ingeschakeld, neemt u contact op met de afdeling Klantenondersteuning van Xerox.

KAN SERIENUMMER VAN PERS NIET OPHALEN OP SCHERM APPARAATSTATUS

Probleem

Er is geen stroomtoevoer naar de pers en u kunt het scherm Apparaatsstatus niet openen om het serienummer van het apparaat op te zoeken.

Oplossing

Open papierlade. U vindt het serienummer op het linkerpaneel, nabij de lade. Voor informatie raadpleegt u

Serienummer van de pers opzoeken.

BEDIENINGSPANEEL VAN DE PERS WERKT NIET

Probleem

Het bedieningspaneel van de pers is vergrendeld, of het aanraakscherm is helemaal donker.

Oplossing

- Als de toetsen of het toetsenbord op de gebruikersinterface niet werken, zet u de aan/uit-toets op **Uit**. Wacht dertig seconden en start het systeem vervolgens opnieuw door de aan/uit-toets op **Aan** te zetten.
- Als de lampje van de toets Energiespaarstand brandt, staat de pers in de energiespaarstand. Als u de energiespaarstand wilt uitzetten, drukt u op de toets **Energiespaarstand**.

DE PERS VOERT EEN AFDRUKOPDRACHT NIET UIT

Probleem

De pers voltooit de afdrukopdracht niet volledig.

Oplossing

- Om te controleren of de pers is aangesloten op het netwerk, drukt u een testpagina vanaf de printserver af.
- Controleer of het netsnoer is aangesloten op de pers en op een geschikt stopcontact.
- Controleer of de netwerkkabels stevig zijn aangesloten op de pers en goed zijn geplaatst.
- Verwijder de afdrukopdracht uit de afdrukwachtrij en verzend de afdrukopdracht opnieuw.
- Om de pers opnieuw te starten, schakelt u de pers **uit** en weer **in**.
- De pers is mogelijk niet geconfigureerd op het netwerk. Om de pers te verbinden met het netwerk, neemt u contact op met de systeembeheerder.

TIJDSINTERVAL TUSSEN AFDRUKOPDRACHTEN IS MEER DAN 1 MINUUT

Probleem

Het duurt langer dan 1 minuut voordat de pers de volgende opdracht afdrukt.

Oplossing

Het systeem heeft bij het overschakelen van de ene naar de andere afdrukmodus ongeveer twee minuten nodig om de nodige aanpassingen voor de volgende afdrukopdracht te maken, waaronder kleur-naar-kleuraanpassing, densiteit, laadniveaus, biasniveaus en andere aanpassingen.

- Het systeem beschikt over twee afdrukmodi die op de printerserver geselecteerd kunnen worden:

- Vierkleurenmodus, CMYK: cyaan, magenta, geel en zwart
- Modus Alleen zwart-wit
- Als bij de volgende afdrukopdracht wordt overgeschakeld van de ene naar de andere afdrukmodus, bijvoorbeeld van alleen zwart naar vier kleuren, heeft het systeem circa twee minuten nodig om de nodige aanpassingen te maken.
- Tijdens deze periode wordt het bericht `Afdrukkwaliteit` wordt aangepast op het aanraakscherm weergegeven.
- De volgende opdracht wordt afgedrukt zodra het systeem alle aanpassingen heeft voltooid.

Andere informatie die u moet onthouden:

- Bij een koude start, inschakelen of energiespaarstand heeft het systeem minder dan vijf minuten nodig om met afdrukken te beginnen.
- Vanuit de standby-mode heeft het systeem doorgaans minder dan een minuut nodig om met afdrukken te beginnen.

AFDRUKKEN BEVATTEN BESCHADIGDE TEKST

Probleem

De afdrukken bevatten beschadigde tekst, of tekst wordt niet goed afgedrukt.

Oplossing

Controleer de instellingen van de applicatie of printerdriver om te zien of er soms niet-standaardfonts worden gebruikt voor het afdrukken.

LADEN HERKENNEN DE MEDIA NIET

Probleem

De laden herkennen de media niet.

Oplossing

- Ga naar de PredictPrint Media Manager-app en controleer de papierinstellingen voor de lade.
- Controleer de instellingen van de printserver.
- Controleer of het papier correct is geladen als korte kant eerst (KKE) of lange kant eerst (LKE) en of dat overeenkomt met de instellingen die op de printserver zijn geprogrammeerd.

AFDRUKKEN ZIJN NIET OP GEWENSTE PAPIERFORMAAT

Probleem

De afdrukken zijn niet op het gewenste papierformaat.

Oplossing

- Controleer of papier van het juiste formaat en de juiste soort in de papierladen is geplaatst.
- Stel de papierrandgeleiders af op de juiste posities.
- Selecteer het papierformaat, de lade en het gewicht op de printserver en zorg dat deze kenmerken goed zijn ingesteld in het venster Lade-eigenschappen.
- Controleer of **Passend op papier** of een gelijkwaardige instelling soms is geselecteerd in de printerdriver.

PAPIERSTORINGEN OF KREUKELS IN DE FUSERZONE

Probleem

Papierstoringen of kreukels in de fuserzone.

Oplossing

De strippervingereenheid is mogelijk verkeerd uitgelijnd of beschadigd. Neem contact op met de technische klantenondersteuning van Xerox.

HERHAALDE VERKEERDE PAPIERINVOER, STORINGEN OF KREUKELS

Probleem

Papier wordt herhaaldelijk verkeerd ingevoerd, komt vaak vast te zitten of kreukt.

Oplossing

- Als er een bericht verschijnt op het aanraakscherm van de pers, volgt u de weergegeven instructies.
- Zorg dat het geselecteerde papier en de geselecteerde papierlade overeenkomen met de instellingen voor het papierformaat. Raadpleeg de *Recommended Media List* (lijst aanbevolen media) en [Overeenkomende lade- en papierinformatie](#).
- De laden moeten van voldoende geschikt papier zijn voorzien en de stapel mag niet boven de maximale vullijn uitkomen.
- Zorg dat de papiergeleiders van de lade in de juiste positie staan. Duw de lade stevig en zo ver mogelijk naar binnen, om er zeker van te zijn dat deze dicht is.
- Keer de stapel papier om en/of draai de stapel om in de geselecteerde papierlade.
- Verwijder enkele vellen van de boven- en onderkant van de stapel in de papierlade.
- Waaier de vier randen van de stapel in de geselecteerde papierlade uit.
- Vervang het papier in de geselecteerde papierlade door papier uit een nieuw pak.
- Verwijder gedeeltelijk ingevoerd papier uit de laden. Als het papier gescheurd is, moet u eventuele papierresten uit de pers verwijderen.
- Zorg dat het papier dat u gebruikt, afkomstig is van een correct opgeslagen pak.

- Beheer de **Papierbibliotheek** voor de gebruikte media. Raadpleeg [Bestaande papiersoorten in de Papierbibliotheek bewerken](#)
- Controleer de status verbruiksartikelen van de invoerrollen voor lade 5, 6, 7, 8 of 9; als de status voor één van de laden Nu vervangen is, vervangt u de invoerrollen voor die lade. Raadpleeg de volgende procedures voor informatie:
 - Wanneer lade 5 boven lade 6 en 7 is geplaatst, raadpleegt u [De invoerrollen van lade 5 vervangen](#).
 - Wanneer lade 5 boven lade 8 en 9 is geplaatst, raadpleegt u [De invoerrollen van lade 5 vervangen](#).
 - [De invoerrollen voor lade 6 en 7 vervangen](#)
 - [De invoerrollen van laden 8 en 9 vervangen](#)
- Als het probleem alleen optreedt vanuit lade 6 en 7 of 8 en 9, raadpleegt u [Invoer van meerdere vellen tegelijk, invoerstoringsen en papierstoringsen in lade 6-9](#).

ER WORDEN MEERDERE VELLEN INGEVOERD VANUIT DEZELFDE LADE

Probleem

Er worden meerdere vellen ingevoerd vanuit dezelfde lade.

Oplossing

- Plaats geen papier boven de maximale vullijn van de papierladen.
- Verwijder het papier uit de lade en waai de vellen uit om deze van elkaar te scheiden.
- Voorgeboorde (geperforeerde) vellen papier kunnen bij de gaten aan elkaar vastzitten. Verwijder het papier uit de lade en waai de vellen uit om deze van elkaar te scheiden.
- Papiervellen en transparanten kunnen aan elkaar vastzitten onder zeer droge omstandigheden die kunnen leiden tot statische elektriciteit. Verhoog de luchtvochtigheid in de ruimte om de statische elektriciteit zoveel mogelijk te beperken.
- Waai transparanten voorzichtig uit om vellen die aan elkaar zitten te scheiden.
- Als het probleem met lade 6 en 7 of 8 en 9 is, raadpleegt u [Invoer van meerdere vellen tegelijk, invoerstoringsen en papierstoringsen in lade 6-9](#).

BOVENMATIGE PAPIERKRULLING OP AFGEDRUKTE AFLEVERING

Probleem

De afgedrukte aflevering heeft bovenmatige papierkrulling.

Oplossing

Mogelijke gevolgen zijn onder meer:

- Onjuist papiergewicht of type geselecteerd; zorg dat het juiste papiergewicht en de juiste papiersoort worden geselecteerd
- De hoeveelheid toner op de afdruk; hoe meer toner, des te sterker het papier krult

- Het papiergewicht en of het papier gecoat of ongecoat is
- De luchtvochtigheidsomstandigheden bij de pers
- Een poging om af te drukken op zwaarder papier of op een papiersoort die minder gevoelig is voor vocht

De mogelijke gevolgen reduceren:

- Krul is te beperken door het papier in de laden om te keren. Als het papier nog steeds er krult, gebruikt u zwaarder papier.
- Om de productie niet te onderbreken, leegt u het afleveringsapparaat wanneer het maximale aantal afdrucken bijna is bereikt en het apparaat bijna vol is. Raadpleeg de specificaties van het desbetreffende afleveringsapparaat voor het maximale aantal afdrucken.
 - De staffelopvangbak heeft een maximale capaciteit van 500 vellen papier van 24 lb., 90 g/m².
 - Voor alle andere optionele afwerkeenheden raadpleegt u het gedeelte over de respectievelijke afwerkeenheden voor afleveringsspecificaties.

De papierkrul kan op de volgende manieren worden bijgesteld:

- Als de Interface antikrulwalsmodule is aangesloten, gebruikt u de handmatige ontkrullingsknoppen op het bedieningspaneel van de module. Zie [Interface-ontkrullermodule \(IDM\)](#).
- Zie [Papierontkrulling](#).

TONERVERBRUIK VERMINDEREN

Probleem

Om de afdrukkwaliteit te behouden, gaat de pers over op de modus Afdrukkwaliteit aanpassen. In deze modus wordt de toner gebruikt in de vorm van aangebrachte tonerstrepen en procesregelingspatches. De frequentie van de afdrukkwaliteitsaanpassing is afhankelijk van vele factoren, waaronder het dekkingsgebied. Bij het afdrucken van opdrachten met een laag dekkingsgebied of een lage beelddensiteit, is de frequentie van de afdrukkwaliteitsaanpassing mogelijk hoger.

Oplossing

Er kunnen drie NVM-waarden worden aangepast om het tonerverbruik te verminderen op basis van de gebruikersvereisten. Raadpleeg de volgende tabel. In de eerste kolom van de tabel selecteert u de oplossing die het beste past bij de gebruikersvereisten. Voor de juiste resultaten voor uw omgeving neemt u contact op met een vertegenwoordiger van de klantenservice.



Belangrijk: NVM-waarden mogen alleen door een medewerker van de klantenondersteuning worden ingesteld of gewijzigd.

GEBRUIKERSVEREISTE	OPLOSSING
<p>1. Prioriteit afdrukkwaliteit</p> <p>Dit zijn de standaardinstellingen van de pers voor een optimale afdrukkwaliteit, maar hierbij wordt wel meer toner verbruikt en kan de productiviteit afnemen.</p>	<p>Voor deze gebruikersvereiste neemt u voor het wijzigen van de NVM-waarden voor 762-075, 752-175 en 762-098 contact op met een vertegenwoordiger van de klantenservice.</p>
<p>2. Middelste instelling</p> <p>Dit is de aanbevolen instelling.</p> <p>Met deze instellingen wordt de pers geconfigureerd voor minder tonerverbruik als de afdrukkwaliteit niet de hoogste prioriteit heeft. Het IQ is mogelijk enigszins lager.</p>	<p>Voor deze gebruikersvereiste neemt u voor het wijzigen van de NVM-waarden voor 762-075, 752-175 en 762-098 contact op met een vertegenwoordiger van de klantenservice.</p>
<p>3. Prioriteit lager tonerverbruik</p> <p>Met deze instellingen wordt het tonerverbruik verminderd en de productiviteit verhoogd, maar hierdoor kan de afdrukkwaliteit afnemen.</p>	<p>Voor deze gebruikersvereiste neemt u voor het wijzigen van de NVM-waarden voor 762-075 contact op met een vertegenwoordiger van de klantenservice. Voor de NVM-waarden 752-175 en 762-098 zijn geen wijzigingen vereist.</p>

STORINGEN EN FOUTEN MET DE STREEPJESCODESCANNER

PROBLEEM	OPLOSSING
<p>Er verschijnt een storingsbericht voor de streepjescodescanner in PredictPrint Media Manager waarin één van de volgende omstandigheden wordt aangegeven:</p> <ul style="list-style-type: none"> • De streepjescodescanner is niet verbonden. • De streepjescodescanner wordt niet gedetecteerd tijdens het opstarten. 	<ul style="list-style-type: none"> • Zorg dat de streepjescodescanner met de printserver is verbonden. • Start het systeem opnieuw.
<p>Er wordt meer dan één streepjescodescanner gedetecteerd</p>	<p>Zorg dat er slechts één streepjescodescanner met de printserver is verbonden.</p>
<p>De volgende fout tijdens het scannen van een streepjescode verschijnt:</p> <p>De als laatste geprobeerde streepjescodescan is mislukt.</p>	<ul style="list-style-type: none"> • Zorg dat de streepjescode geldig en volledig is. • Scan de streepjescode opnieuw. • Als het foutbericht blijft optreden, scant u een andere streepjescode.

Problemen met afdrukkwaliteit oplossen

Voer de volgende handelingen uit om de afdrukkwaliteit te verbeteren:

- Beheer de **Papierbibliotheek** voor het gebruikte papier. Raadpleeg [Bestaande papiersoorten in de Papierbibliotheek bewerken](#)
- Voer proefafdrukken uit en beoordeel het defect.
- Bepaal in de volgende lijst welke probleemomschrijving overeenkomt met het afdrukkwaliteitsprobleem en voer de benodigde aanbevolen oplossing uit.

 **Belangrijk:** Veel van de oplossingen in dit hoofdstuk kunnen worden uitgevoerd vanuit de **PredictPrint Media Manager**-app.

VUIL OP DE ACHTERZIJDE VAN AFDRUKKEN

Probleem

Er zit vuil op de achterzijde van de afdrukken. Dergelijke vervuiling is een specifiek tonerdefect dat 10-15 mm breed is en vanaf de lange rand of vanaf de achterrand optreedt, en zich op de buitenste rand van de afdruk bevindt.



Oplossing

- Vuil kan te maken hebben met de media.

- Controleer het papier op beschadiging, stof of omgevingsomstandigheden die van invloed kunnen zijn.
- Zorg dat het papier nieuw is en op de juiste manier in de lade is geplaatst.
- Defecten doen zich voor op zwaar papier met instellingen voor licht papier. Kies de juiste optie in de **Papierbibliotheek** voor het papier dat in gebruik is. Zie [Bestaande papiersoorten in de Papierbibliotheek bewerken](#).
- Vuil kan te maken hebben met de media. Controleer het papier op beschadiging, stof of omgevingsomstandigheden die van invloed kunnen zijn. Zorg dat het papier nieuw is en op de juiste manier in de laden is geplaatst.
- Als het defect een specifieke streep op de achterzijde van afdrukken is, kan er een storing zijn met de 2^e transferrol. Voer de procedure [De fusereenheid reinigen met papier](#) uit. Als het probleem aanhoudt, neemt u contact op met de technische klantenondersteuning.

STREEPVORMING OP AFDRUKKEN

Probleem

Op de afdruk zijn lijnen of strepen in dwarsrichting (zijwaartse richting) zichtbaar.



Voor defecten die optreden vanaf de voorrand in de richting van de achterrand, raadpleegt u [Strepen of lijnen op afdrukken](#).

Oplossing

Meet de intervalfrequentie van de vlekken:

- Verkrijg het meetinstrument van www.xerox.com/VERSANT_4100docs of uit de *landspecifieke set*.
- Gebruik het meetinstrument om het interval van de defecten te meten.

- Als het defect een interval van 37,5 mm of 147 mm heeft, vervangt u de betreffende afdrukmodule. Zie [Afdrukmodule vervangen](#).
- Als het defect een interval van 154 mm heeft, vervangt u de drukroleenheid. Neem contact op met de technische klantenondersteuning van Xerox om de drukroleenheid te vervangen.
- Als het defect een interval van 375 mm heeft, vervangt u de fusereenheid. Neem contact op met de technische klantenondersteuning van Xerox om de fusereenheid te vervangen.

KLEURONREGELMATIGHEDEN OP AFDRUKKEN

Probleem

De afdruk heeft kleuronregelmatigheden, zoals:

- Ongelijke densiteit
- Lichte of donkere gebieden in zijwaartse richting (dwars)
- Kleurverschuiving of inconsistente kleur op de hele pagina



Oplossing

- Voer [De venstergebieden van de Raster Output Scanner \(ROS, laser\) reinigen](#) uit
- Voer de [Procedure voor het reinigen van de toner uitvoeren](#) uit.
- Voer [Uniformiteit dichtheid automatisch aanpassen](#) uit

- Zie [Ongelijke dichtheid of spikkels](#).

WILLEKEURIGE WITTE OF DONKERE PLEKKEN OP AFDrukKEN

Probleem

De afdrukken bevatten willekeurige vlekken, maar deze treden niet met regelmatige intervallen op.

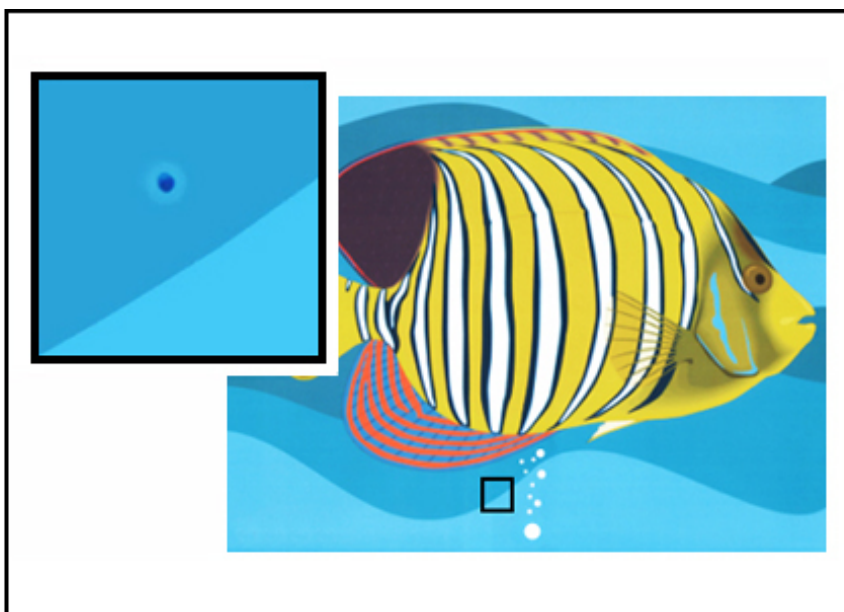

Oplossing

- Zorg dat de gebruikte media is goedgekeurd, schoon en niet vervuild is en binnen de specificaties van de pers valt. Raadpleeg de [Lijst aanbevolen media](#) voor de pers en [Papier en media](#).
- Controleer of de pers aan de omgevingspecificaties en luchtvochtigheidsniveaus voldoet; raadpleeg [Omgevingspecificaties](#)
- Plaats een nieuw pak papier of een andere papiersoort.
- Voer de [Procedure voor het reinigen van de toner uitvoeren](#) uit.
- Meet de intervalfrequentie van de vlekken.
 - Verkrijg het meetinstrument van www.xerox.com/VERSANT_4100docs of uit de *landspecifieke set*.
 - Als de vlekken om de 147 mm op de afdrukken voorkomen, drukt u een *halftoontestpatroon* af om te bepalen om welke kleurafdrukmodule het gaat. Om het *halftoontestpatroon* af te drukken gaat u naar www.xerox.com/VERSANT_4100docs en downloadt u de PDF *Halftoontestpatroon*.
 - Vervang of verwissel de betreffende afdrukmodule; raadpleeg [Afdrukmodule vervangen](#).

TERUGKERENDE FOUTEN MET REGELMATIGE INTERVALLEN OP AFDRUKKEN

Probleem

Op de afdrucken is een soort defect te zien dat op meetbare intervallen terugkeert.



Oplossing

Meet en controleer de frequentie van het defect:

- Verkrijg het meetinstrument van www.xerox.com/VERSANT_4100docs of uit de *landspecifieke set*.
- Controleer de intervalfrequentie van het defect.
- Als het defect om de 44 mm op de afdrucken optreedt, vervangt u de afdrukmodule niet. Dit interval wordt veroorzaakt door een beschadigd of defect ontwikkelhuis. Neem contact op met de technische klantenondersteuning.
- Als er om de 147 mm vlekken of strepen op de afdrucken verschijnen, is er een afdrukmodule beschadigd of overbelicht. Vervang of verwissel de betreffende afdrukmodule; raadpleeg [Afdrukmodule vervangen](#).
- Als het defect om de 374 mm op de afdrucken optreedt, vervangt u de fuserbandmodule. Neem voor informatie contact op met de technische klantenondersteuning.

STREPEN OF LIJNEN OP AFDRUKKEN

Probleem

De afdrucken vertonen effen strepen of lijnen van de invoerrand (LE) tot de achterste rand (TE) van de afdrucken.



Raadpleeg [Streepvorming op afdrukken](#) voor afdrukkwaliteitsdefecten in dwarsrichting.

Oplossing

- Voer **De venstergebieden van de Raster Output Scanner (ROS, laser) reinigen** uit
- Als er na het reinigen van het ROS-venster nog steeds strepen of lijnen zichtbaar zijn, controleert u of er iets mis is met de afdrukmodule:
 - Verkrijg het meetinstrument van www.xerox.com/VERSANT_4100docs of uit de *landspecifieke set*.
 - Download het *halftoontestpatroon* en druk dit af om vast te stellen welke afdrukmodule een probleem heeft. Zie www.xerox.com/VERSANT_4100docs.
 - Vervang of verwissel de betreffende afdrukmodule; raadpleeg **Afdrukmodule vervangen**.

SLIJTAGE AAN DE RAND OF GLANSVERSCHIL OP AFDRUKKEN

Probleem

Op de linker- en rechterrاند van de afdrukken ontbreekt toner, is de dichtheid inconsistent of ontbreekt kleurdiepte. Dit komt voornamelijk voor bij zware of lichte papiersoorten.



Oplossing

Als u papier van verschillende breedten gebruikt, raadpleegt u **Levensduur van fuser verlengen met meerdere fusers** en **Schade aan fuser voorkomen** voor meer informatie.

HALO OF VLEKKEN OP AFDrukKEN

Probleem

De afdrukken bevatten halo's of vlekken.

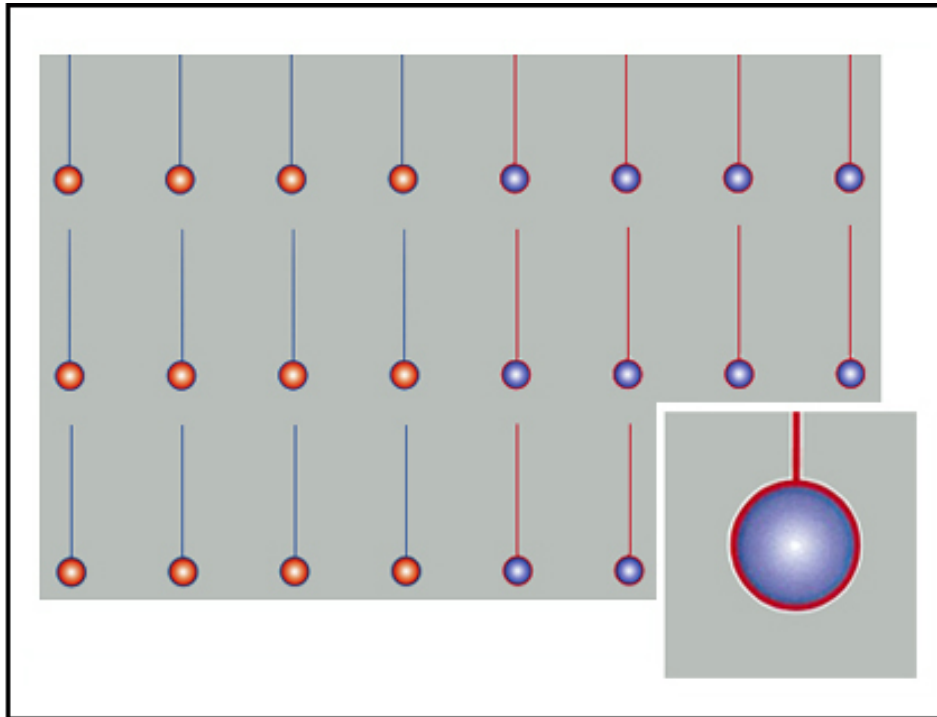

Oplossing

Zie **Ongelijke dichtheid of spikkels**.

BEELDDENSITEIT

Probleem

De afdrukken zijn te licht of vaal, vulgebieden zijn niet zwart of bevatten onregelmatige tinten; deel van het beeld ontbreekt.

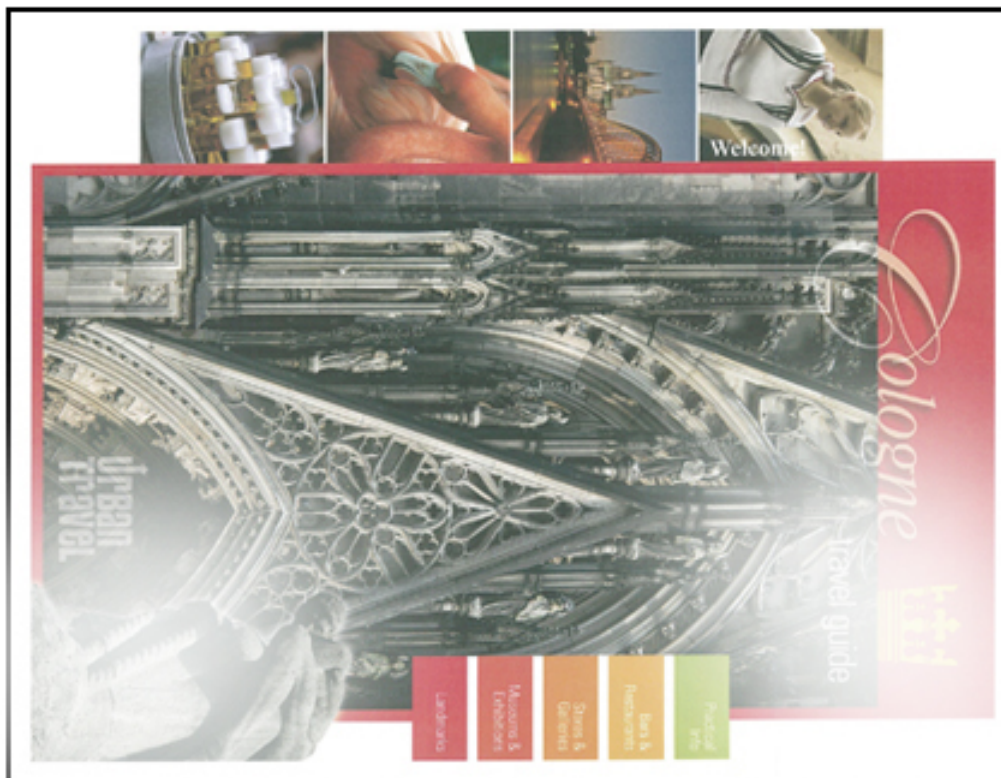

Oplossing

- Controleer de status van de verbruiksartikelen door op de knop **Home** te drukken op het bedieningspaneel. Zie [Status van verbruiksartikelen controleren](#).
- Voer de [Procedure voor het reinigen van de toner uitvoeren](#) uit.
- Schud of vervang de betreffende tonercassette. Zie [Tonercassette vervangen](#).
- Stel vast of er een afdrukmodule vervuild of overbelicht is door een set halftoontestpatronen af te drukken en te bepalen om welke kleur het gaat:
 - Ga naar www.xerox.com/VERSANT_4100docs en download de PDF *Halftoontestpatroon*.
 - Druk meerdere sets af van de PDF *Halftoontestpatroon*.
 - Bepaal om welke afdrukmodule het gaat.
 - Wissel of vervang de betreffende afdrukmodule. Zie [Afdrukmodule vervangen](#).
- Zie [Ongelijke dichtheid of spikkels](#).

REGISTRATIE BEELD-OP-PAPIER

Probleem

Het hele beeld staat verkeerd, schuin, verschoven of krom op de afdrukken.



Oplossing

- Controleer of het papier correct is geplaatst en aan de specificaties van de pers voldoet. Voor uitgebreide specificaties raadpleegt u [Papier en media](#).
 - Stel de horizontale en verticale papiergeleiders in op de juiste posities.
 - Zorg dat de papierladegeleiders de randen van het geplaatste papier net raken.
 - Duw de lade volledig naar binnen.
- Zie [Beeldregistratie, loodrechte stand, scheef en uitvergroting](#).

NIET-GEFUSEERDE AFDRUKKEN OF FUSER GEEFT AF

Probleem

Het beeld wordt niet goed gefuseerd. De toner op de afdruk zit niet vast, vlekt of bladdert, of geeft af.



Oplossing

- Controleer of de instellingen voor het papiergewicht op de printserver overeenkomen met het papier dat in de lade is geplaatst. Zie [Overeenkomende lade- en papierinformatie](#).
- Zorg dat het geplaatste papier aan de specificaties van de pers voldoet. Voor meer informatie raadpleegt u [Papier en media](#).
- Nadat u [Richtlijnen voor opslag van papier en media](#) hebt bekeken, plaatst u een nieuw pak papier in de geselecteerde papierlade.
- Voer de procedure [De fusereenheid reinigen met papier](#) uit.
- Zie [Ongehechte toner op afdrukken](#).

ONTBREKENDE TONER AAN ACHTERRAND

Probleem

Op de achterrand van de afdrukken ontbreekt toner, is de densiteit inconsistent of ontbreekt kleurdiepte. Dit komt voornamelijk voor bij zware of lichte papiersoorten.

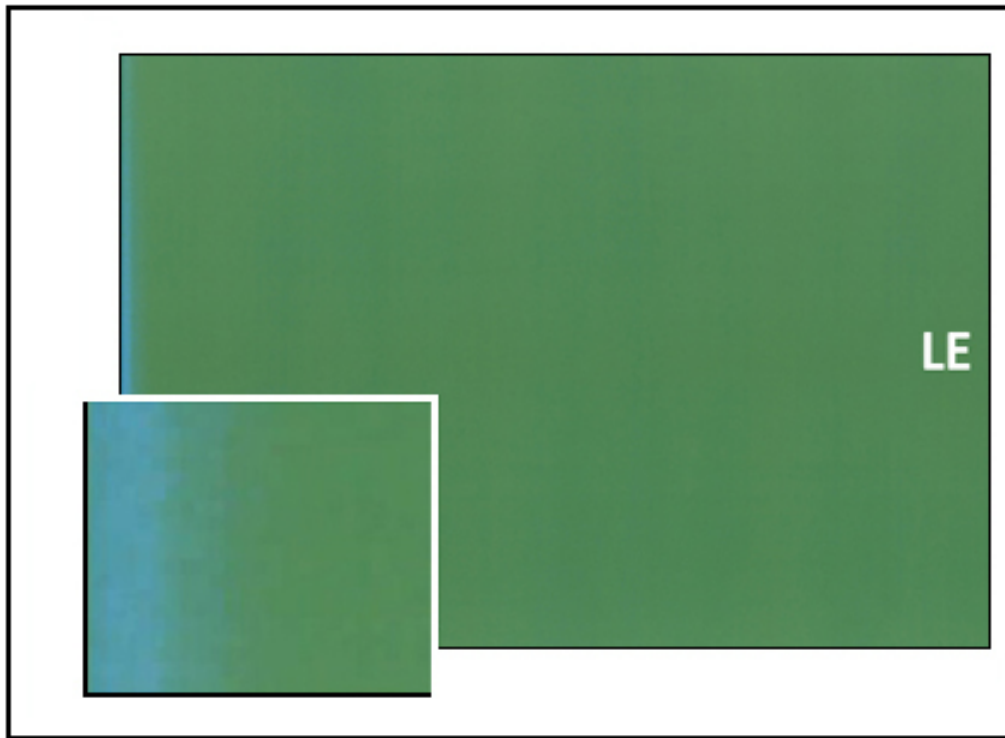

Voor ontbrekingen op de linker- of rechterraand raadpleegt u [Slijtage aan de rand of glansverschil op afdrukken](#).

Oplossing

- Maak een aangepaste papiersoort en voeg dit aan de Papierbibliotheek toe. Raadpleeg [Nieuw papier vanuit de functie Papierbibliotheek aanmaken](#) of [Nieuwe papiersoorten maken vanuit Lade-eigenschappen](#).
- Zie [Ongelijke dichtheid of spikkels](#).

Problemen met PredictPrint Media Manager oplossen

Dit gedeelte helpt u om specifieke problemen met **PredictPrint Media Manager** te vinden en op te lossen.

 **Belangrijk:** Veel van volgende oplossingen moeten worden uitgevoerd vanuit de **PredictPrint Media Manager**-applicatie.

Controleer het volgende om de afdrukkwaliteit te verbeteren:

- Het papier is compatibel met de pers.
- Het papier valt binnen de ondersteunde specificaties en verkeert in goede staat.
- Het papier is toegewezen aan een speciale lade, en deze speciale lade is geselecteerd voor de afdrukopdracht.

STORINGEN TIJDENS DE INSTELLINGSROUTINES IN DE WIZARD PAPIER

Probleem

Kan de instellingsroutines niet uitvoeren, zoals kalibratie en profielen, of aangepaste streepjescodes afdrukken in de wizard Papier terwijl de pers bezig is.

Oplossingen

Voordat u een van de instellingsroutines uitvoert in de wizard Papier, moet u zorgen dat de pers niet bezig is.

KAN GEEN PAPIER PLAATSEN IN DE WIZARD PAPIER

Probleem

In geval van een foutieve opdracht op de pers, detecteert de wizard Papier niet dat er papier in de papierlade is geplaatst of dat een papierlade is geopend en gesloten.

Oplossingen

Verwijder alle foutieve opdrachten op de pers en scan vervolgens nogmaals de streepjescode of plaats papier in de papierlade.

DUBBELE STREEPJESCODES VOOR MEDIA

Probleem

Bepaalde medialeveranciers of -distributeurs gebruiken dezelfde streepjescode voor meerdere media. De dubbele streepjescodes worden op de PredictPrint-cloudserver gemarkeerd, maar het gebruik ervan in de laden wordt niet verboden. De pers detecteert de dubbele streepjescode als onbekend. Per serienummer van de pers kan er ten minste één streepjescode worden gebruikt. U kunt die code delen en gebruiken tijdens het aanmaken van een andere streepjescode. Na het programmeren van een specifiek papier, kan het specifieke systeem alleen de als eerste geprogrammeerde papiereigenschappen gebruiken.

Aanbevolen oplossingen:

Gebruik de knop **Wizard PapierStock Wizard** om een nieuwe, aangepaste streepjescode voor elke media aan te maken met behulp van een bekende dubbele streepjescode. Maak een nieuwe, aangepaste streepjescode aan voor media met verschillende papiereigenschappen die dezelfde streepjescode hergebruiken.

INVOER VAN MEERDERE VELLEN TEGELIJK, INVOERSTORINGEN EN PAPIERSTORINGEN IN LADE 6-9

Probleem

Er worden meerdere vellen tegelijk of verkeerd ingevoerd in lade 6, 7, 8 of 9.

Oplossingen

 **Belangrijk:** De volgende oplossingen moeten worden uitgevoerd vanuit de **PredictPrint Media Manager**-applicatie.

 **Tip:** Alle getoonde oplossingen zijn toegankelijk via de functie **Geavanceerde papierinstellingen**.

Raadpleeg [Geavanceerde papierinstellingen](#) voor informatie.

1. Wijzig de instelling in **Ventilator papierlade**.

- Met deze toepassing kunt u de hoeveelheid lucht aanpassen die de ventilatoren van de papierladen genereren voor het scheiden van vellen bij de invoer van het papier. Selecteer een sterkere luchtstroom bij gebruik van licht of zwaar papier dat snel aan elkaar plakt, voor een betere scheiding van vellen en om papierstoringen en invoer van meerdere vellen tegelijk te voorkomen.
- Deze toepassing kunt u vinden in **PredictPrint Media Manager > Papierbibliotheek > Papiereigenschappen > Geavanceerde instelling > Ventilator papierlade**.
- De beschikbare instellingen voor deze toepassing zijn:
 - **Standaardinstelling systeem:** De hoeveelheid lucht wordt ingesteld op de benodigde hoeveelheid voor het papier en de omgevingsfactoren.
 - **Ondersteuningstabel multi-invoer:** Selecteer deze optie als u papier gebruikt waarbij vaak meerdere vellen tegelijk worden ingevoerd. Deze instelling brengt de hoeveelheid lucht naar een hoger peil dan de **standaardinstelling systeem**.
 - **Ondersteuningstabel foutieve invoer:** Selecteer deze optie als u papier gebruikt waarbij vaak papierstoringen optreden. Deze instelling brengt de hoeveelheid lucht naar een hoger peil dan in de **Ondersteuningstabel multi-invoer**.
 - **Geforceerd uit:** Selecteer deze optie als u speciale media gebruikt die vastloopt als gevolg van de luchtstroom die door **Ventilator papierlade** wordt gegenereerd. Deze instelling zet de **Ventilator papierlade** uit.

2. Wijzig de instelling **Ladeverwarmer inschakelen**.

- Gebruik deze toepassing om de ladeverwarmer **in te schakelen** of **uit te schakelen**. De ladeverwarmer verwarmt de lucht die door **Ladeventilator papierlade** in de lade wordt geblazen om papierstoringen en invoer van meerdere vellen tegelijk te voorkomen.
- De ladeverwarmer kan het papier gedeeltelijk drogen en van invloed zijn op de afdrukkwaliteit. Schakel de ladeverwarmer uit als de afdrukkwaliteit wordt beïnvloed door droog papier het vinkje te verwijderen bij het selectievakje **Inschakelen**.



Opmerking: Door uitschakeling van de ladeverwarmer kan invoer van meerdere vellen tegelijk vaker voorkomen.

- Deze toepassing kunt u vinden in **PredictPrint Media Manager > Papierbibliotheek > Papiereigenschappen > Geavanceerde instelling > Ladeverwarmer inschakelen**.

- De ladeverwarmer **uitschakelen** (uitgevinkt):

a. Verwijder het papier uit de lade.

b. Selecteer één van de opties in **Ventilator papierlade**, behalve **Geforceerd uit**.

c. **Schakel** de ladeverwarmer uit en registreer het papier.

De pers blaast ongeveer een minuut lang de verwarmde lucht uit. Wijzig geen instellingen en open niet de lade tijdens de geforceerde afvoer.



Belangrijk: Geforceerde afvoer met het papier in de lade kan leiden tot problemen met de beeldkwaliteit.

d. Vul de lade met papier nadat de geforceerde afvoer is voltooid.

3. Wijzig de instelling **Herkenning multi-invoer**.

- Gebruik deze toepassing voor het **inschakelen** of **uitschakelen** van meldingen over invoer van meerdere vellen; door deze toepassing worden geen andere aanpassingen gemaakt.
- De toepassing **Herkenning multi-invoer** is te vinden in **PredictPrint Media Manager > Papierbibliotheek > Papiereigenschappen > Geavanceerde instelling > Herkenning multi-invoer**.
- De beschikbare instellingen voor de optie **Herkenning multi-invoer** zijn:
 - **Ingeschakeld:** Schakel meldingen over invoer van meerdere vellen tegelijk in door het selectievakje **Aan** te vinken.
 - **Uitgeschakeld:** Schakel meldingen over invoer van meerdere vellen tegelijk **uit** door het vinkje te verwijderen.



Opmerking: Om te voorkomen dat het systeem storingen kan melden vanwege invoer van meerdere vellen, kunnen de meldingen **tijdelijk** worden uitgeschakeld. Zo kan de gebruiker zijn/haar werkstroom blijven gebruiken tot het probleem is opgelost. Wees u ervan bewust dat het uitschakelen van deze functie geen invloed heeft op het aantal keren dat meerdere vellen worden ingevoerd, en indien uitgeschakeld kan de invoer van meerdere vellen elders in het systeem storingen veroorzaken en/of leiden tot lege vellen in de uiteindelijke uitvoer.

4. Raadpleeg **De invoerrollen voor lade 6 en 7 vervangen** om de invoerrollen te vervangen.

PAPIERKRULLING

Probleem

De afdrukken krullen.

Oplossingen

1. Als uw persconfiguratie beschikt over de interface ontkrullermodule, zorgt u dat de optie **IDM-ontkrulling** op het IDM-bedieningspaneel is ingesteld op **Automatisch**.

Raadpleeg [Interface-ontkrullermodule \(IDM\)](#) voor meer informatie..

2. Wijzig de instelling **Ontkrulling** in de toepassing **PredictPrint Media Manager**.



Tip: Het wijzigen van de standaardinstelling is alleen een tijdelijke oplossing, aangezien de omstandigheden van dag tot dag verschillen. Wij raden u aan de optie terug te zetten op de standaardinstelling als u klaar bent met de afdrupdracht.

- Gebruik de functie **Papierontkrulling** om het krullen van papier door warmte en druk te corrigeren en om kleine aanpassingen toe te passen op de kenmerken van elk type papier. Papierkrulling kan zorgen voor papierstoringen en gekreukte afdrukken.
- Deze functie kan worden gevonden in **PredictPrint Media Manager > Papierbibliotheek > Papiereigenschappen > Geavanceerde instelling > Papierontkrulling**.
- Vanuit het scherm **Papierontkrulling** selecteert u de knop **Instellingen bewerken**.

Papierontkrulling-opties bestaan onder meer uit **Enkelzijdig, bedrukte kant naar boven, 1-zijdig - Beeldzijde omlaag** of **2-zijdig**.

- Als u de instelling van **Papier ontkrullen** wilt wijzigen, maakt u één wijziging tegelijk door omhoog of omlaag te bewegen door de beschikbare opties.

- Gebruik de volgende volgorde als u wijzigingen wilt aanbrengen in de papierkrulling. Dit zorgt ervoor dat de gewenste uitvoer wordt bereikt:
 - a. Standaard
 - b. Type A
 - c. Type B
 - d. Type C
 - e. Aangepaste papierkrulcorrectie: Enigszins (een beetje) omhoog of enigszins (een beetje) omlaag
 - f. Aangepaste papierkrulcorrectie: Matig (weinig) omhoog of matig (weinig) omlaag
 - g. Aangepaste papierkrulcorrectie: Middelmatig omhoog of middelmatig omlaag
 - h. Aangepaste papierkrulcorrectie: Sterk (veel) omhoog of sterk (veel) omlaag
- Raadpleeg **Type A, B en C** voor meer informatie.



Tip: Er kunnen papierstoringen of gekreukelde afdrukken ontstaan als de wijziging niet in de aanbevolen volgorde wordt uitgevoerd, bijvoorbeeld als **Standaard** wordt gebruikt en vervolgens meteen naar **Type C** wordt gegaan.



Opmerking: Druk altijd testpagina's af nadat een instelling is gewijzigd of geselecteerd. Zo kunt u de afdrukken beoordelen en bepalen of er aanvullende wijzigingen nodig zijn.

- Als het papier nog steeds krult nadat u meerdere van of al deze instellingen hebt geprobeerd, probeert u de beeldensiteit van de afdrupodracht te verlagen of een andere papiersoort te gebruiken.
- Als de papierkrulling nog steeds een probleem is na het verlagen van de beeldichtheid en na het gebruik van een ander soort papier, neem dan contact op met de afdeling Klantenondersteuning voor meer assistentie.

Zie voor meer informatie [Papierontkrulling](#).

ONGELIJKE DICHTHEID OF SPIKKELS

Probleem

Ongelijke dichtheid of spikkels

Oplossingen

1. Voer **Aanpassing spanning secundaire transfer** uit.
 - Met deze toepassing kunt u de spanning op de tweede transportrol (2^e BTR) aanpassen. Bij zwaar papier, zoals 220 g/m² of zwaarder, wordt het beeld overgebracht van de band op het papier met behulp van de 2^e transportrol. Soms kan de rol echter ook worden gebruikt bij licht papier.
 - Deze functie kan worden geopend in **PredictPrint Media Manager > Papierbibliotheek > Papiereigenschappen > Geavanceerde instelling > Aanpassing spanning secundaire transfer**.

- De procedure **Aanpassing spanning secundaire transfer** kan worden uitgevoerd door het selecteren van **Auto** of **Handmatig**.



Opmerking: Met automatisch worden de meeste problemen in de beeldkwaliteit opgelost. Voer altijd eerst de procedure **Automatisch** uit, voordat u de **Handmatige** aanpassing uitvoert.

- **Auto:** De aanpassing wordt automatisch uitgevoerd door de pers. Hierdoor hoeft u niet langer de afgedrukte doelen te interpreteren en de aanpassingswaarden handmatig in te voeren. Dit bespaart tijd en voorkomt fouten.
- **Handmatig:** De gebruiker moet handmatig de afstelling uitvoeren, en daarbij inbegrepen het afdrukken van testpatronen, het interpreteren van de afgedrukte doelen op deze patronen en vervolgens handmatig de aanpassingswaarden invoeren.



Tip: Gebruik de optie **Handmatige** aanpassing alleen als de optie **Automatische** aanpassing niet het gewenste resultaat oplevert.

- Voor uitgebreide informatie en instructies over het gebruik van de aanpassingsopties **Auto** en **Handmatig** raadpleegt u [Aanpassing spanning secundaire transfer](#).
2. Als het probleem wordt waargenomen op de achterrand van de afdrukken en niet is verholpen na het uitvoeren van **Aanpassing spanning secundaire transfer**, wijzigt u de instelling **Overdrachtuitvoerbijstelling voor achterrand**.
 - Gebruik deze toepassing om de spanning op de tweede transferrol (2^e BTR) aan te passen. Hier wordt het beeld wordt overgedragen van de band naar het papier.
 - Deze functie kan worden geopend in **PredictPrint Media Manager > Papierbibliotheek > Papiereigenschappen > Geavanceerde instelling > Overdrachtuitvoerbijstelling voor achterrand**.
 - Verlaag de **Bijstelling transferoutput voor achterrand** in stappen van 10%. Maak na elke stapsgewijze aanpassing een proefafdruk en beoordeel de afdrukken om te bepalen of er aanvullende aanpassingen nodig zijn.
 3. Voer een **Automatische aanpassing densiteitsuniformiteit** uit.



Opmerking: Dit is een functie van de pers en niet een functie van **PredictPrint Media Manager**.

- Gebruik deze functie om problemen met de afdrukkwaliteit te verhelpen als de afdrukkwaliteit varieert van afdruk tot afdruk. Als de afdrukken bijvoorbeeld lichter of vager zijn of zwaarder of dikker zijn aan de linker- of rechterkant.
- Raadpleeg [Uniformiteit dichtheid automatisch aanpassen](#) voor informatie en instructies over hoe u deze functie kunt gebruiken.

BEELDREGISTRATIE, LOODRECHTE STAND, SCHEEF EN UITVERGROTING

Probleem

Het beeld op de afdrukken staat verkeerd, loodrecht, schuin of is uitvergroet.

Raadpleeg [Uitlijningsopties](#) voor informatie.

Oplossingen

1. Probeer bij gebruik van lade 1, 2 of 3 over te schakelen op lade 6 of 7 of optionele lade 8 of 9.



Opmerking: Laden 6-9 bieden betere prestaties bij registratie en schuinstand.

2. Maak of gebruik een bestaand **uitlijningsprofiel**.

Lees voordat u een nieuwe handmatige uitlijning maakt of een bestaande handmatige uitlijning gebruikt alle informatie in **Uitlijningsprofielen**.

- Gebruik **Papier centreren** bij **Uitlijningsprofielen**. Als het probleem optreedt bij het gebruik van dit papier, neemt u contact op met de technische klantenondersteuning.
- De volgende stappen zijn vereist voor elke procedure. Voor volledige instructies raadpleegt u **Uitlijningsprofielen maken of bewerken**.
- Voor het maken van een **Nieuw uitlijningsprofiel** gaat u als volgt te werk:
 - a. Selecteer in de **PredictPrint Media Manager**-applicatie **Profielen > Uitlijningsprofiel**.
 - b. Op het tabblad **Uitlijning** selecteert u de toets **Nieuw**.
Het venster **Nieuwe profieleigenschappen** verschijnt.
 - c. Voer de **Naam** in die u aan het profiel wilt toewijzen.
 - d. Voer de procedure **Automatische uitlijning** uit.
 - e. Maak een set proefafdrukken om de aflevering te beoordelen en om de resultaten te beoordelen.
 - f. Afhankelijk van de resultaten kunt u eventueel een **handmatige aanpassing** uitvoeren.
 - g. Gebruik de volgende richtlijnen bij handmatig aanpassen van meerdere onderdelen:

- Hanteer de volgende volgorde: **Registratie, Loodrechte stand, Schuin** en **Uitvergroting**.
- Kies slechts **één optie** per keer en maak vervolgens een set proefafdrukken om de aflevering te beoordelen. Bepaal of de afdrukken acceptabel zijn voor de geselecteerde optie, en zo ja, selecteer dan de volgende uitlijningsoptie en pas deze aan.
- Maak na elke optie een set proefafdrukken om de aflevering te beoordelen. Bepaal of de afdrukken acceptabel zijn voor de geselecteerde optie, en zo ja, selecteer dan de volgende uitlijningsoptie en pas deze indien nodig aan.
- Als u een bestaand uitlijningsprofiel wilt gebruiken, gaat u als volgt te werk:



Opmerking: U vindt deze optie door het selecteren van **PredictPrint Media Manager > Papierbibliotheek > Papiereigenschappen > Geavanceerde instellingen > Uitlijningsprofiel**.

- a. Selecteer in de **Papiereigenschappen** van het gewenste papier **Geavanceerde instelling > Uitlijningsprofiel**.
- b. Selecteer **Standaardinstelling gebruiken** of **Selecteren in lijst**.

Als u **Selecteren in lijst** gebruikt, maakt u een selectie in de lijst met opgeslagen **Uitlijningsprofielen**.

3. Wijzig de instelling van **Druk uitlijnrol**.

 Tip: Het wijzigen van de standaardinstelling 0 (nul) is alleen een tijdelijke oplossing, aangezien de omstandigheden van dag tot dag verschillen. We raden u aan de optie terug te zetten op de standaardinstelling als u klaar bent met de afdrukopdracht.

- Gebruik deze toepassing om de druk van de uitlijnrol aan te passen.
- Sommige gecoate papiersoorten slippen en trekken scheef, waardoor het beeld verkeerd op de afdrukken wordt geregistreerd. In dit geval kunt u de druk van de uitlijnrol vergroten om meer druk op het papier uit te oefenen om slippen en scheeftrekken te compenseren.
- Op sommige lichte papiersoorten wordt mogelijk te veel roldruk uitgeoefend, waardoor de randen van de afdrukken beschadigd raken. In dat geval kunt u de druk van de uitlijnrol verlagen, zodat er minder druk wordt uitgeoefend om het papier omlaag te drukken.
- Voor het wijzigen van de instelling van **Druk uitlijnrol** voert u de volgende stappen uit:

a. Selecteer **Aan** bij **Aanpassing pre-gaterol**.

 Belangrijk: Deze optie moet **Aan** zijn om een aangepaste instelling voor de optie **Druk uitlijnrol** te kunnen instellen.

- De optie is te vinden via **PredictPrint Media Manager > Stock Library > Papiereigenschappen > Geavanceerde instelling > Aanpassing pre-gaterol**.
- Selecteer **Aan** in de keuzelijst onder **Aanpassing pre-gaterol**.

b. Wijzig de **Druk uitlijnrol**.

- De toepassing is te vinden via **PredictPrint Media Manager > Papierbibliotheek > Papiereigenschappen > Geavanceerde instelling > Druk uitlijnrol**.
- Afhankelijk van de aflevering, verhoogt of verlaagt u de **Druk uitlijnrol** in stappen van vijf of tien.
- Maak na elke stapsgewijze aanpassing proefafdrukken en beoordeel de afdrukken om te bepalen of er aanvullende aanpassingen nodig zijn.

4. Wijzig de instelling **Regi-loop**.

 Opmerking: Gebruik **Regi-Loop aanpassen** alleen als de problemen met de registratie en/of schuinstand niet zijn opgelost met de optie **Uitlijningsprofiel** of **Druk uitlijnrol**.

- Gebruik deze toepassing om Regi-loop aan te passen.
- Wanneer het papier door de pers wordt gevoerd, stopt het één keer en wordt er druk uitgeoefend om de registratie en schuinstand te corrigeren. De lus die wordt gemaakt wanneer het papier wordt stopgezet en er druk op wordt uitgeoefend, heet Regi-loop.
 - Als u de registratie en schuinstand wilt corrigeren wanneer de hoeveelheid schuinstand varieert van vel tot vel, verhoogt u de waarde **Regi-loop** om meer druk uit te oefenen op de invoerrand van het papier. Als de waarde te veel wordt verhoogd, kunnen er onbedoelde vouwen of krassen op de invoerrand van het papier ontstaan.
 - In warme en vochtige omgevingen verlaagt u de **Regi-Loop**-waarde om de druk te verminderen op de invoerrand van lichtgewicht papier om te voorkomen dat het papier scheurt.
- De toepassing is te vinden via **PredictPrint Media Manager > Papierbibliotheek > Papiereigenschappen > Geavanceerde instelling > Regi-loop**.

- Op basis van de afdrukken verhoogt of verlaagt u de **Regi-loop** in stappen van 0,3 mm. Na elke stapsgewijze aanpassing maakt u proefafdrukken en beoordeelt u de aflevering om te bepalen of er aanvullende aanpassingen zijn vereist.
- Als u het papier invoert vanuit lade 1, 2 of 3 en het probleem met de registratie na herhaaldelijke aanpassingen van de **Regi-loop** nog steeds niet is verbeterd, zet u de waarde voor **Regi-loop** terug op de standaardinstelling. **Bijstelling rol voor poort**

5. Wijzig de instelling van **Aanpassing pre-gaterol**.

- Deze toepassing is alleen beschikbaar bij afdrukken op papier van 290 mm of groter in liggend formaat of op de voor- en achterzijde van papier vanuit lade 1, 2 of 3 of op de achterzijde van papier uit lade 6 tot 9.
- Met deze toepassing kunt u het gedrag van het pre-gaterolmechanisme veranderen. Wanneer het papier door de pers wordt gevoerd, stopt het één keer en wordt er druk uitgeoefend om de registratie en schuinstand te corrigeren. De pre-gaterol is een van de mechanismen waarmee druk op het papier wordt uitgeoefend.
- De beschikbare instellingen voor deze toepassing zijn:
 - **Standaardinstelling systeem:** De instelling van de pre-gaterol wordt automatisch gewijzigd op basis van het papiergewicht.
 - **Aan:** Selecteer deze optie voor gebruik van de pre-gaterol bij papier met een gewicht van 220 g/m² of minder als de aanpassingen van **Regi-loop** verkeerde registratie niet hebben gecorrigeerd of als scheeftrekken van het beeld door het **uitlijningsprofiel** niet is gecorrigeerd.
 - **Uit:** Selecteer deze optie om de pre-gaterol uit te schakelen voor papier met een gewicht van 221 g/m² of groter als het papier bij de invoerrand is gescheurd.



Opmerking: Als u **Uit** selecteert, wordt de instelling **Druk uitlijnrol** uitgeschakeld.

- Maak na het wijzigen van de instelling proefafdrukken en beoordeel de aflevering.

6. Wijzig de instelling **Aanpassing fusersnelheid**.

- Deze toepassing wordt gebruikt om de fusersnelheid aan te passen om de afdrukkwaliteit te verbeteren als het beeld is vervormd, uitgerekt of gekrompen.
 - Verhoog de fusersnelheid als het beeld is gekrompen. Als de fusersnelheid te hoog wordt ingesteld, kan dit papierstoringen veroorzaken.
 - Verlaag de fusersnelheid als het beeld is uitgerekt.
- De toepassing is te vinden via **PredictPrint Media Manager > Papierbibliotheek > Papiereigenschappen > Geavanceerde instelling > Aanpassing fusersnelheid**.
- Verhoog of verlaag de fusersnelheid in stappen van 0,1 %.
- Maak na elke stapsgewijze aanpassing proefafdrukken en beoordeel de afdrukken om te bepalen of er aanvullende aanpassingen nodig zijn.

ONGEHECHTE TONER OP AFDRUKKEN

Probleem

Er zit ongehechte toner op de afdrukken.

Oplossingen

1. Wijzig de instelling **Bijstelling fixeertemperatuur**.



Tip: Het wijzigen van de standaardinstelling 0 (nul) is alleen een tijdelijke oplossing, aangezien de omstandigheden van dag tot dag verschillen. We raden u aan de optie terug te zetten op de standaardinstelling als u klaar bent met de afdrukopdracht.

- Gebruik deze functie om de fusertemperatuur aan te passen.
 - Als er toner loslaat van het papier, vooral bij speciale media, kunt u het probleem oplossen door de fusertemperatuur te verhogen.
 - Als de fusertemperatuur te hoog is bij het afdrukken op lichtgewicht papier, kan dit leiden tot blokkeringen, beschadiging van het papier of papierstoringen in de strippervingereenheid van de fusermodule.
 - Als de fusertemperatuur te laag is, kan de toner slecht op beeldgebieden met een hogere dichtheid worden gefuseerd, en kan de toner losraken van de afdrukken.
 - Deze functie kan worden geopend in **PredictPrint Media Manager > Papierbibliotheek > Papiereigenschappen > Geavanceerde instelling > Bijstelling fixeertemperatuur**.
 - Verhoog of verlaag, gebaseerd op de uitvoer, **Bijstelling fixeertemperatuur** in stappen van 1° or 2°.
 - Maak na elke stapsgewijze aanpassing een proefafdruk en beoordeel de afdrukken om te bepalen of er aanvullende aanpassingen nodig zijn.
2. Als er papier vanuit lade 6-9 wordt ingevoerd en het papier vochtig is, zorgt u ervoor dat de toepassing **Ladeverwarmer inschakelen** is **ingeschakeld** (aangevinkt).



Opmerking: **Ladeverwarmer inschakelen** is alleen beschikbaar voor lade 6-9.

- Gebruik deze functie voor het **Inschakelen** of **Uitschakelen** van de ladeverwarming.
- Om papier papierstoringen en invoer van meerdere vellen te voorkomen, verwarmt de ladeverwarmer de lucht die door de **ventilator** de lade in wordt geblazen.
- De ladeverwarmer kan het papier gedeeltelijk drogen en van invloed zijn op de afdrukkwaliteit. Schakel de ladeverwarmer uit als de afdrukkwaliteit wordt beïnvloed door droog papier.



Opmerking: Door uitschakeling van de ladeverwarmer kan invoer van meerdere vellen tegelijk vaker voorkomen.

- Deze functie kan worden geopend in **PredictPrint Media Manager > Papierbibliotheek > Papiereigenschappen > Geavanceerde instelling > Ladeverwarmer inschakelen**.
- Als u de verwarmmer wilt **Inschakelen**, selecteert u het vakje voor **Ladeverwarmer inschakelen**.

Voor meer informatie raadpleegt u de [Geavanceerde papierinstellingen](#).

BESCHADIGINGEN AAN DE RAND

Probleem

Als de volgende problemen op afdrukken optreden, past u de druk van de uitlijnrol aan.

- Sommige gecoate drukmaterialen slippen en draaien, waardoor het beeld verkeerd op de afdrukken wordt geregistreerd. In dit geval kunt u de druk van de uitlijnrol verhogen voor meer druk op het papier om slippen en scheef trekken te compenseren.
- Op sommige lichte drukmaterialen wordt te veel roldruk uitgevoerd, waardoor de randen van de afdrukken beschadigd raken. In dat geval kunt u de druk van de uitlijnrol verlagen, zodat er minder druk wordt uitgeoefend om het papier neer te drukken.

Oplossingen

Wijzig de instelling van **Druk uitlijnrol**.



Tip: Het wijzigen van de standaardinstelling 0 (nul) is alleen een tijdelijke oplossing, aangezien de omstandigheden van dag tot dag verschillen. We raden u aan de optie terug te zetten op de standaardinstelling als u klaar bent met de afdrukopdracht.

Voor het wijzigen van de instelling van **Druk uitlijnrol** voert u de volgende stappen uit:

1. Het **Inschakelen** van de **Aanpassing pre-gaterol**.

Raadpleeg **Bijstelling rol voor poort** voor informatie.



Belangrijk: Om een instelling te selecteren voor de optie **Druk uitlijnrol**, moet de optie Voor poort op **Aan** staan.

- Open de optie via **PredictPrint Media Manager > Papierbibliotheek > Papiereigenschappen > Geavanceerde instelling > Aanpassing pre-gaterol**.
- In het menu **Aanpassing pre-gaterol** selecteert u **Aan**.

2. Wijzig de **Druk uitlijnrol**.

- Open de functie via **PredictPrint Media Manager > Papierbibliotheek > Papiereigenschappen > Geavanceerde instelling > Druk uitlijnrol**.
- Afhankelijk van de output, verhoogt of verlaagt u de **Druk uitlijnrol** in stappen van vijf of tien.
- Maak na elke stapsgewijze aanpassing een proefafdruk en beoordeel de afdrukken om te bepalen of er aanvullende aanpassingen nodig zijn.

VOUWAANPASSING

Probleem

De vouw op de afdrukken is niet juist of niet zoals gewenst.



Tip: Het **Vouwaanpassingsprofiel** is alleen beschikbaar als de systeemconfiguratie bestaat uit een afwerkenheid met katernmodule of de C-/Z-vouweenheid.

Oplossingen

Raadpleeg [Afwerkingseenheden](#) voor meer informatie over deze afwerkingseenheden.

Gebruik een bestaand of maak een nieuw **Vouwaanpassingsprofiel**.

Voordat u een nieuw profiel maakt of een bestaand profiel gebruikt, of andere aanpassingen in de uitlijning gaat uitvoeren, lees/bekijkt u eerst het volledige onderdeel [Vouwaanpassingen](#) in de **PredictPrint Media Manager**.

- Afhankelijk van uw systeemconfiguratie zijn de volgende vouwaanpassingen beschikbaar:
 - Dubbelvouwen enkel vel (alleen beschikbaar met de PR-afwerkeenheid met katernmodule)
 - Dubbelvouwen meerdere vellen (alleen beschikbaar met de PR-afwerkeenheid met katernmodule)
 - Dubbelvouwen meerdere vellen geniet (alleen beschikbaar met de PR-afwerkeenheid met katernmodule)
 - C-vouw (beschikbaar met de optionele C/Z-vouweenheid)
 - Z-vouw (beschikbaar met de optionele C/Z-vouweenheid)
 - Z-vouw half vel (beschikbaar met de optionele C/Z-vouweenheid)

Maak een nieuw of gebruik een bestaand **Vouwaanpassingsprofiel**. De volgende stappen zijn vereist voor het maken van een nieuwe of een bestaande procedure.



Opmerking: Deze optie is toegankelijk via **PredictPrint Media Manager > Profielen > Vouwaanpassingsprofiel**.

1. In het hoofdscherm van de PredictPrint Media Manager selecteert u **Profielen**.
2. Selecteer het tabblad **Vouwaanpassing**.
3. Selecteer **Nieuw** of **Bewerken**.

Als u een bestaande vouwaanpassing wilt bewerken, selecteert u het gewenste profiel in de lijst en selecteert u vervolgens **Bewerken**.
4. Voer een nieuwe naam in of wijzig desgewenst de huidige naam.
5. Raadpleeg [Vouwaanpassingsprocedures](#) om de procedure te voltooien. Selecteer de gewenste vouwaanpassingsprocedure en voltooi de procedure voor het maken van een nieuw profiel of het bewerken van een bestaand **Vouwaanpassingsprofiel**.

VLEK OP 208 MM VANAF DE INVOERRAND

Probleem

Op de afdrucken verschijnt een vlek op 208 mm vanaf de invoerrand van het papier.

Voor meer informatie raadpleegt u de [Geavanceerde papierinstellingen](#).

Oplossingen

1. Controleer of het gebruikte papier compatibel is met de pers, binnen de ondersteunde specificaties valt en in goede staat is.
2. Wijzig de instelling **Aanpassing papiersnelheid bij overdracht**.
 - Gebruik deze toepassing om de papiersnelheid in de transporteenheid aan te passen.
 - De optie kan worden gevonden in **PredictPrint Media Manager > Papierbibliotheek > Papiereigenschappen > Geavanceerde instelling > Aanpassing papiersnelheid bij overdracht**.
 - Op basis van de afdrucken verlaagt u **Aanpassing papiersnelheid bij overdracht** in stappen van 0,05 %. Druk na elke stapsgewijze aanpassing een testpagina af en bekijk de afdrucken om vast te stellen of er aanvullende aanpassingen nodig zijn.
 - Transferdefecten kunnen optreden als de papiersnelheid te hoog of te laag is.
3. Wijzig de instelling **Bijstelling fusersnelheid**.
 - Met deze toepassing kunt u het probleem met de vlek op 208 mm vanaf de invoerrand verhelpen. Verhoog de fusersnelheid om het probleem te verhelpen.
 - Deze toepassing is ook van invloed op de afdrukkwaliteit.
 - Als de fusersnelheid wordt vergroot, wordt het beeld vergroot. Als de fusersnelheid te hoog wordt ingesteld kan dit papierstoringen veroorzaken.
 - Als de fusersnelheid wordt verlaagd, krimpt het beeld.
 - De optie kan worden gevonden in **PredictPrint Media Manager > Papierbibliotheek > Papiereigenschappen > Geavanceerde instelling > Bijstelling fusersnelheid**.
 - Verhoog de fusersnelheid in stappen van 0,5 %. Druk na elke stapsgewijze aanpassing een testpagina af en bekijk de afdrucken om vast te stellen of er aanvullende aanpassingen nodig zijn.

ONTBREKENDE DELEN AAN DE ACHTERRAND

Voor meer informatie raadpleegt u [Geavanceerde papierinstellingen](#).

Probleem

De afdrucken bevatten ontbrekende delen aan de achterrand.

Oplossingen

Wijzig de instelling **Overdrachtuitvoerbijstelling voor achterrand**.

- Deze toepassing wordt gebruikt om de spanning op de tweede transferrol aan te passen. Hier wordt het beeld wordt overgedragen van de band naar het papier.
- U vindt deze toepassing in **PredictPrint Media Manager > Papierbibliotheek > Papiereigenschappen > Geavanceerde instellingen > Overdrachtuitvoerbijstelling voor achterrand**.

- Verlaag de **Overdrachtuitvoerbijstelling voor achterrand** in stappen van 5 tot 10%. Druk na elke stapsgewijze aanpassing een testpagina af en bekijk de afdrucken om vast te stellen of er aanvullende aanpassingen nodig zijn.

STANDAARDINSTELLINGEN PREDICTPRINT MEDIA MANAGER

Hieronder vindt u informatie over de standaardwaarden, -bereiken en aanbevolen stapsgewijze aanpassingen voor de diverse toepassingen, opties en instellingen in PredictPrint Media Manager.

Uitlijningsprofiel

Tabel 3.1 Registratie

OPTIE OF INSTELLING	STAN-DAAR-DWAARDE	STAPSGE-WIJZE AANPAS-SINGEN	BESCHIKBAAR BEREIK	AANBEVOLEN STAPSGEWIJZE AANPASSING
Zijde 1, zijkant	0,0	0,1	-2,0 tot 2,0 mm	Op basis van afgedrukte testpagina
Zijde 1, voorrand	0,0	0,1	-2,0 tot 2,0 mm	Op basis van afgedrukte testpagina
Zijde 2, zijkant	0,0	0,1	-2,0 tot 2,0 mm	Op basis van afgedrukte testpagina
Zijde 2, voorrand	0,0	0,1	-2,0 tot 2,0 mm	Op basis van afgedrukte testpagina

Tabel 3.2 Scheef verticaal

OPTIE OF INSTELLING	STAN-DAAR-DWAARDE	STAPSGE-WIJZE AANPAS-SINGEN	BESCHIKBAAR BEREIK	AANBEVOLEN STAPSGEWIJZE AANPASSING
Zijde 1	0,0	0,1	-1,0 tot 1,0 mm	Op basis van afgedrukte testpagina
Zijde 2	0,0	0,1	-1,0 tot 1,0 mm	Op basis van afgedrukte testpagina

Tabel 3.3 Scheef

OPTIE OF INSTELLING	STAN-DAAR-DWAARDE	STAPSGE-WIJZE AANPAS-SINGEN	BESCHIKBAAR BEREIK	AANBEVOLEN STAPSGEWIJZE AANPASSING
Zijde 1	0,0	0,1	-1,0 tot 1,0 mm	Op basis van afgedrukte testpagina
Zijde 2	0,0	0,1	-1,0 tot 1,0 mm	Op basis van afgedrukte testpagina

Tabel 3.4 Vergroting

OPTIE OF INSTELLING	STAN-DAAR-DWAARDE	STAPSGE-WIJZE AANPAS-SINGEN	BESCHIKBAAR BEREIK	AANBEVOLEN STAPSGEWIJZE AANPASSING
Zijde 1, hoogte	0,000	0,025	-0,200 - 0,200%	Op basis van afgedrukte testpagina
Zijde 1, breedte	0,000	0,025	-0,200 - 0,200%	Op basis van afgedrukte testpagina
Zijde 2, hoogte	0,000	0,025	-0,200 - 0,200%	Op basis van afgedrukte testpagina
Zijde 2, breedte	0,000	0,025	-0,200 - 0,200%	Op basis van afgedrukte testpagina

Vouwaanpassingsprofiel

Tabel 3.5 Dubbelvouwen - Enkel vel

OPTIE OF INSTELLING	STAN-DAAR-DWAARDE	STAPSGE-WIJZE AANPAS-SINGEN	BESCHIKBAAR BEREIK	AANBEVOLEN STAPSGEWIJZE AANPASSING
Linker- en rechterzijde zijn gelijk	N.v.t.	N.v.t.	N.v.t.	N.v.t.
Linkerzijde van vouw is langer	0,0	0,1	0,0 - 20,0 mm	Op basis van afgedrukte testpagina
Rechterzijde van vouw is langer	0,0	0,1	0,0 - 20,0 mm	Op basis van afgedrukte testpagina

Tabel 3.6 Dubbelvouden - Meerdere vellen

OPTIE OF INSTELLING	STAN-DAAR-DWAARDE	STAPSGE-WIJZE AANPAS-SINGEN	BESCHIKBAAR BEREIK	AANBEVOLEN STAPSGEWIJZE AANPASSING
Linker- en rechterzijde zijn gelijk	N.v.t.	N.v.t.	N.v.t.	N.v.t.
Linkerzijde van vouw is langer	0,0	0,1	0,0 - 20,0 mm	Op basis van afgedrukte testpagina
Rechterzijde van vouw is langer	0,0	0,1	0,0 - 20,0 mm	Op basis van afgedrukte testpagina

Tabel 3.7 Dubbelvouden - Meerdere vellen, geniet

OPTIE OF INSTELLING	STAN-DAAR-DWAARDE	STAPSGE-WIJZE AANPAS-SINGEN	BESCHIKBAAR BEREIK	AANBEVOLEN STAPSGEWIJZE AANPASSING
Vellen in set 1				
Linker- en rechterzijde zijn gelijk	N.v.t.	N.v.t.	N.v.t.	N.v.t.
Linkerzijde van vouw is langer	0,0	0,1	0,0 - 20,0 mm	Op basis van afgedrukte testpagina
Rechterzijde van vouw is langer	0,0	0,1	0,0 - 20,0 mm	Op basis van afgedrukte testpagina
Op de vouw	N.v.t.	N.v.t.	N.v.t.	N.v.t.
Links van vouw	0,0	0,1	0,0 - 20,0 mm	Op basis van afgedrukte testpagina
Rechts van vouw	0,0	0,1	0,0 - 20,0 mm	Op basis van afgedrukte testpagina
Vellen in set 2				
Linker- en rechterzijde zijn gelijk	N.v.t.	N.v.t.	N.v.t.	N.v.t.
Linkerzijde van vouw is langer	0,0	0,1	0,0 - 20,0 mm	Op basis van afgedrukte testpagina
Rechterzijde van	0,0	0,1	0,0 - 20,0 mm	Op basis van afgedrukte testpagina

OPTIE OF INSTELLING	STAN-DAAR-DWAARDE	STAPSGE-WIJZE AANPAS-SINGEN	BESCHIKBAAR BEREIK	AANBEVOLEN STAPSGEWIJZE AANPASSING
vouw is langer				
Op de vouw	N.v.t.	N.v.t.	N.v.t.	N.v.t.
Links van vouw	0,0	0,1	0,0 - 20,0 mm	Op basis van afgedrukte testpagina
Rechts van vouw	0,0	0,1	0,0 - 20,0 mm	Op basis van afgedrukte testpagina

Tabel 3.8 C-vouw

OPTIE OF INSTELLING	STAN-DAAR-DWAARDE	STAPSGE-WIJZE AANPAS-SINGEN	BESCHIKBAAR BEREIK	AANBEVOLEN STAPSGEWIJZE AANPASSING
Lengte "A"	0,0	0,1	0,0 - 20,0 mm	Op basis van afgedrukte testpagina
Lengte "B"	0,0	0,1	0,0 - 20,0 mm	Op basis van afgedrukte testpagina

Tabel 3.9 Z-vouw

OPTIE OF INSTELLING	STAN-DAAR-DWAARDE	STAPSGE-WIJZE AANPAS-SINGEN	BESCHIKBAAR BEREIK	AANBEVOLEN STAPSGEWIJZE AANPASSING
Lengte "A"	0,0	0,1	0,0 - 20,0 mm	Op basis van afgedrukte testpagina
Lengte "B"	0,0	0,1	0,0 - 20,0 mm	Op basis van afgedrukte testpagina

Tabel 3.10 Z-vouw half vel

OPTIE OF INSTELLING	STAN-DAAR-DWAARDE	STAPSGE-WIJZE AANPAS-SINGEN	BESCHIKBAAR BEREIK	AANBEVOLEN STAPSGEWIJZE AANPASSING
Lengte "A"	0,0	0,1	0,0 - 20,0 mm	Op basis van afgedrukte testpagina
Lengte "B"	0,0	0,1	0,0 - 20,0 mm	Op basis van afgedrukte testpagina

Geavanceerde papierinstellingen voor papiereigenschappen

Tabel 3.11 Papier op naam en herkenning multi-invoer

OPTIE OF INSTELLING	STAN-DAAR-DWAARDE	STAPSGE-WIJZE AANPAS-SINGEN	BESCHIKBAAR BEREIK	AANBEVOLEN STAPSGEWIJZE AANPASSING
Papier alleen op naam	Ingeschakeld vak	—	—	—
Herkenning multi-invoer	Ingeschakeld vak	—	—	—

Tabel 3.12 Primaire transferstroomaanpassing

OPTIE OF INSTELLING	STAN-DAAR-DWAARDE	STAPSGE-WIJZE AANPAS-SINGEN	BESCHIKBAAR BEREIK	AANBEVOLEN STAPSGEWIJZE AANPASSING
Geel	100	1	10 - 200%	Op basis van afgedrukte testpagina
Magenta	100	1	10 - 200%	Op basis van afgedrukte testpagina
Cyaan	100	1	10 - 200%	Op basis van afgedrukte testpagina
Zwart	100	1	10 - 200%	Op basis van afgedrukte testpagina

Tabel 3.13 Aanpassing spanning secundaire transfer

OPTIE OF INSTELLING	STAN-DAAR-DWAARDE	STAPSGE-WIJZE AANPAS-SINGEN	BESCHIKBAAR BEREIK	AANBEVOLEN STAPSGEWIJZE AANPASSING
Zijde 1	150	1	10 - 300%	Automatische aanpassing uitvoeren
Zijde 2	150	1	10 - 300%	Automatische aanpassing uitvoeren

Tabel 3.14 Meer geavanceerde papierinstellingen

OPTIE OF INSTELLING	STANDAARDDWAARDE	STAPSGEWIJZE AANPASSINGEN	BESCHIKBAAR BEREIK	AANBEVOLEN STAPSGEWIJZE AANPASSING
Ventilator papierlade	Standaardinstelling systeem	Aparte selecties beschikbaar	Standaardinstelling systeem Ondersteuningstabel multi-invoer Ondersteuningstabel foutieve invoer Geforceerd uit Aangepast 1 t/m 8	Op basis van afgedrukte testpagina
Ladeverwarmer inschakelen	Ingeschakeld vak	—	—	—
Aanpassing overdrachtspanning achterrand	100	1	0 - 100%	10%
Bijstelling van papersnelheid bij overdracht	0,00	0,01	-0,50 - 0,50%	0,05%
Aanpassing fusertemperatuur	0	1	-10 tot 10 °C	1° of 2°
Bijstelling fusersnelheid	0,0	0,1	-5,0 - 5,0%	0,1%
Druk uitlijnrol	0	1	-40 tot 40 puls	5 of 10
Regi-loop	0,0	0,3	-3,0 tot 3,0 mm	0,3 mm
Uitlijningsprofiel	Standaard	Aparte selecties beschikbaar	Beschikbare selecties zijn gebaseerd op de profielen die door de gebruiker zijn gemaakt	Op basis van afgedrukte testpagina

OPTIE OF INSTELLING	STAN-DAAR-DWAARDE	STAPSGE-WIJZE AANPAS-SINGEN	BESCHIKBAAR BEREIK	AANBEVOLEN STAPSGEWIJZE AANPASSING
Vouwaanpas-singsprofiel	Standaard	Aparte selecties beschikbaar	Beschikbare selecties zijn gebaseerd op de profielen die door de gebruiker zijn gemaakt	Op basis van afgedrukte testpagina
Aanpassing pre-gaterol	Standaardin-stelling systeem	Aparte selecties beschikbaar	Standaardin-stelling systeem Aan Uit	—

Tabel 3.15 Papierontkrulling

OPTIE OF INSTELLING	STANDAARDWAARDE	STAPSGEWIJZE AANPASSINGEN	BESCHIKBAAR BEREIK	AANBEVOLEN STAPSGEWIJZE AANPASSING
1-zijdig - Beeldzijde omhoog	Standaard	Aparte selecties beschikbaar	Standaard Type A Type B Type C Aangepast Ernstig omhoog Middelmatig omhoog Gematigd omhoog Licht omhoog Geen krulling Enigszins omlaag Matig omlaag Middelmatig omlaag Sterk omlaag	Volg aanbevolen volgorde: <ul style="list-style-type: none"> • Standaard • Type A • Type B • Type C • Aangepaste papierkrulcorrectie: Enigszins (een beetje) omhoog of enigszins (een beetje) omlaag • Aangepaste papierkrulcorrectie: Matig (weinig) omhoog of matig (weinig) omlaag • Aangepaste papierkrulcorrectie: Middelmatig omhoog of middelmatig omlaag • Aangepaste papierkrulcorrectie: Sterk (veel) omhoog of sterk (veel) omlaag
1-zijdig - beeldzijde omlaag	Standaard	Aparte selecties beschikbaar	Standaard Type A Type B Type C Aangepast Ernstig omhoog Middelmatig omhoog Gematigd omhoog	Volg aanbevolen volgorde: <ul style="list-style-type: none"> • Standaard • Type A • Type B • Type C • Aangepaste papierkrulcorrectie: Enigszins (een beetje) omhoog of enigszins (een beetje) omlaag • Aangepaste papierkrulcorrectie: Matig (weinig) omhoog of matig (weinig) omlaag • Aangepaste papierkrulcorrectie: Middelmatig omhoog of middelmatig omlaag

OPTIE OF INSTELLING	STAN-DAAR-DWAARDE	STAPSGE-WIJZE AANPAS-SINGEN	BESCHIKBAAR BEREIK	AANBEVOLEN STAPSGEWIJZE AANPASSING
			Licht omhoog Geen krulling Enigszins omlaag Matig omlaag Middelmatig omlaag Sterk omlaag	<ul style="list-style-type: none"> Aangepaste papierkrulcorrectie: Sterk (veel) omhoog of sterk (veel) omlaag
2-zijdig	Standaard	Aparte selecties beschikbaar	Standaard Type A Type B Type C Aangepast Ernstig omhoog Middelmatig omhoog Gematigd omhoog Licht omhoog Geen krulling Enigszins omlaag Matig omlaag Middelmatig omlaag Sterk omlaag	Volg aanbevolen volgorde: <ul style="list-style-type: none"> Standaard Type A Type B Type C Aangepaste papierkrulcorrectie: Enigszins (een beetje) omhoog of enigszins (een beetje) omlaag Aangepaste papierkrulcorrectie: Matig (weinig) omhoog of matig (weinig) omlaag Aangepaste papierkrulcorrectie: Middelmatig omhoog of middelmatig omlaag Aangepaste papierkrulcorrectie: Sterk (veel) omhoog of sterk (veel) omlaag

Papierstoringen

Als er zich een papierstoring voordoet, dan verschijnt er een bericht op het bedieningspaneel van de pers waarin staat in welke zone de storing is opgetreden. Volg de aangegeven instructies om de papierstoring op te lossen en het gebruik van de pers te hervatten.

Voor meer informatie raadpleegt u [Storingsberichten](#).

INFORMATIE OVER PAPIERSTORINGEN

Raadpleeg voor het oplossen van papierstoringen altijd eerst de [Storingsinformatie](#).



Waarschuwing: Als u vastgelopen papier verwijdert, moet u ervoor zorgen dat er geen stukjes papier in de pers achterblijven. Stukjes achtergebleven papier kunnen brand veroorzaken. Als een stukje papier vastzit in een moeilijk bereikbaar gebied of als het papier rond de fuser of fuserrollen is gedraaid, verwijder het dan niet door kracht te zetten. U kunt hierdoor letsel of brandwonden oplopen. Schakel de pers onmiddellijk uit en neem contact op met de afdeling Klantenondersteuning van Xerox.

Papierstoringen in de pers

Er zijn drie hoofdmodulegebieden van de pers waar papierstoringen kunnen optreden:

- De registratiezone achter de linker voordeur (xerografische lade, transferlade en papierverwerkingslade)
- Fusereenheid en ontkrullerzone achter de middelste voordeur
- Omkeereenheid en ingang/uitgangzones van de afleverings-/koelmodule achter de rechter voordeur



Tip: Controleer altijd eerst de afleveringsmodule op een papierstoring bij de ingang van de module. Draai aan de groene knoppen om het papier volledig door de ingangzones te trekken. Verwijder altijd het vastgelopen papier, inclusief kleine snippers afgescheurd papier, uit het apparaat voordat u verder gaat met uw afdrukopdracht.



Waarschuwing: Raak nooit een gebied aan dat is voorzien van een etiket Hoge temperatuur en Voorzichtig. Dergelijke zones bevinden zich op of nabij de fuser. Aanraking van deze zones kan brandwonden veroorzaken.

PAPIERSTORINGEN IN ZONE 2 OPlossen



Belangrijk: Voordat u een deur op de pers opent, moet u eerst controleren of de pers is gestopt met afdrukken.

De transferlade bevat de volgende zones voor het oplossen van papierstoringen:

- Registratie- en uitlijningstransport
- Registratieroller
- Dubbelzijdige transport
- Fuseringang

1. Open de linker- en middelste voordeuren.

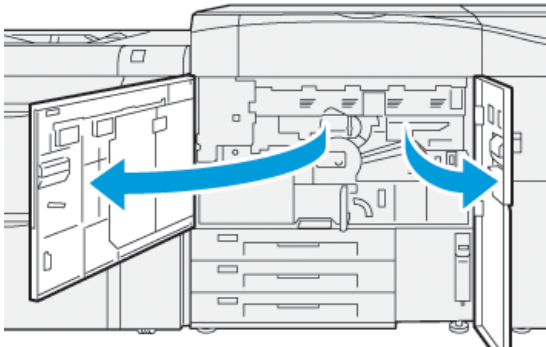

2. Zoek de groene hendel **2** en verdraai de hendel rechtsonder naar de horizontale positie om de transferlade te ontgrendelen.

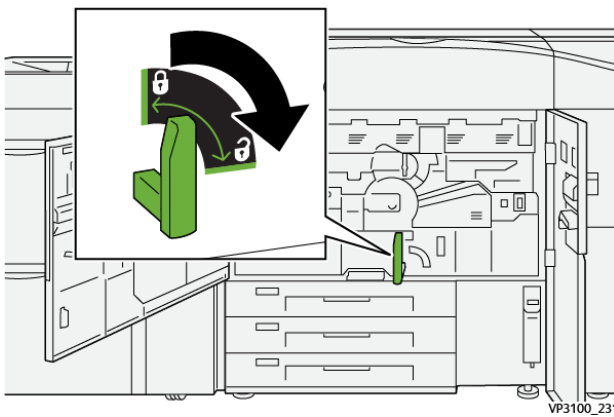

3. Trek de transferlade langzaam naar buiten tot deze niet verder kan.

 **Opmerking:** Als het papier in de lade is vastgelopen terwijl u deze naar buiten trekt, stopt u met trekken als het vastgelopen papier zichtbaar is. Houd het papier met een hand vast en blijf de lade naar buiten trekken.

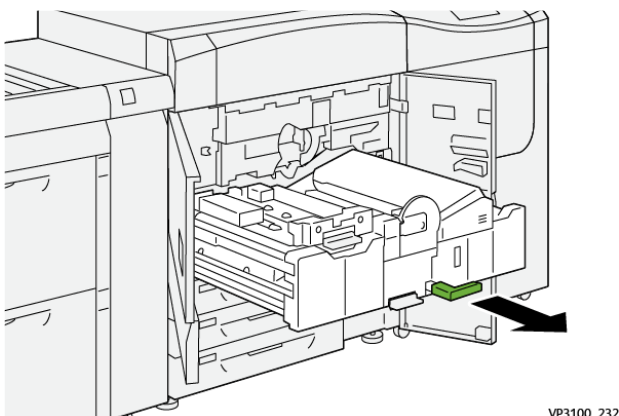

- Als het papier is vastgelopen aan de bovenkant van de transferlade, verwijdert u het papier uit zone **2a** door het recht naar buiten te trekken.

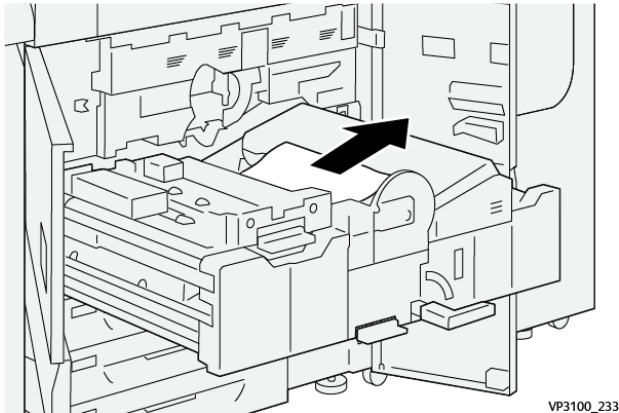

- Open hendel **2b** naar boven toe en verwijder eventueel vastgelopen papier.



- Zet hendel **2b** terug in de oorspronkelijke stand.

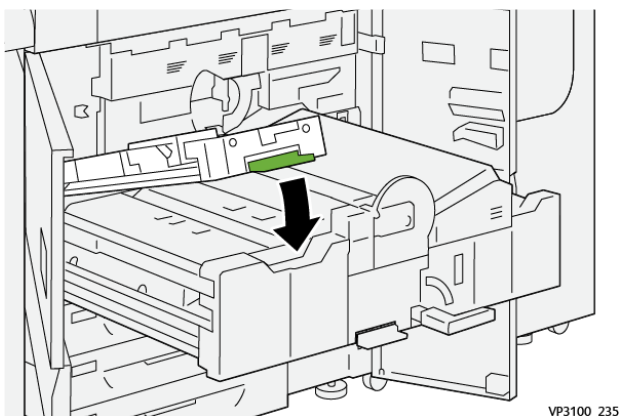

7. Zoek zone **2c** op en trek vastgelopen papier naar links toe naar buiten.

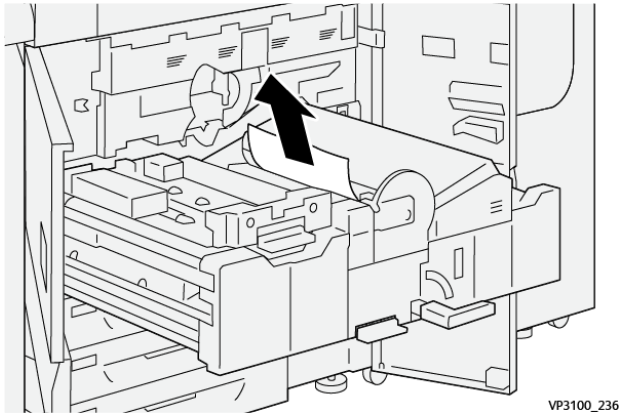

8. Open hendel **2d** naar boven toe (1) en hendel **2e** naar rechts (2) en verwijder eventueel vastgelopen papier (3).

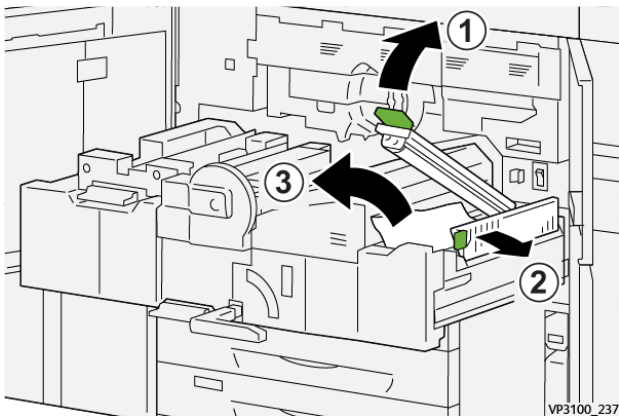

9. Zet hendel **2d** en **2e** terug in de oorspronkelijke stand.

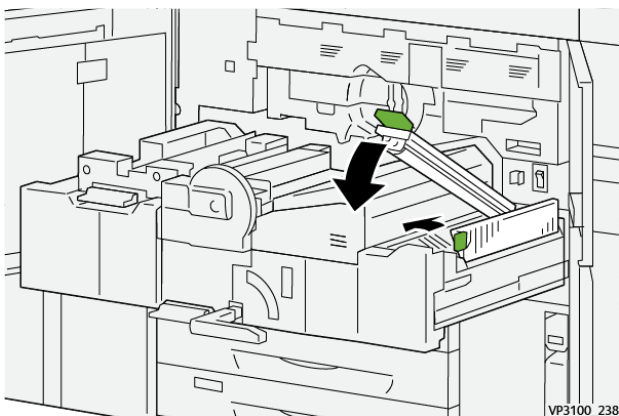

10. Open hendel **2f** naar onderen toe en verwijder eventueel vastgelopen papier.

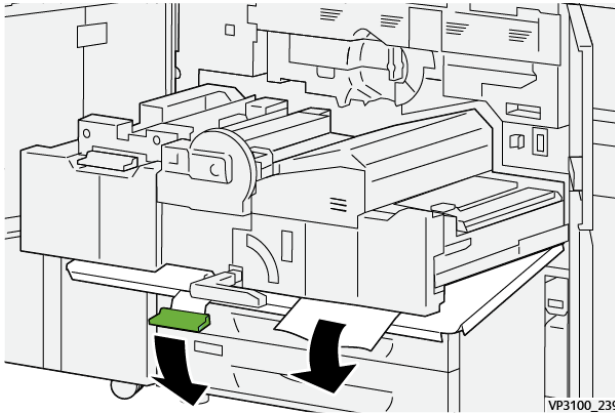

11. Zet hendel **2f** terug in de oorspronkelijke stand.

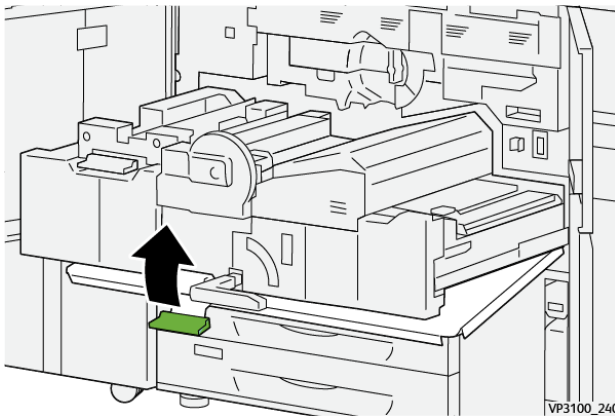

12. U sluit de transferlade door hendel **2** vast te pakken en de lade voorzichtig helemaal naar binnen te duwen (1). Draai de groene hendel vervolgens naar links om de lade op zijn plaats te vergrendelen (2).

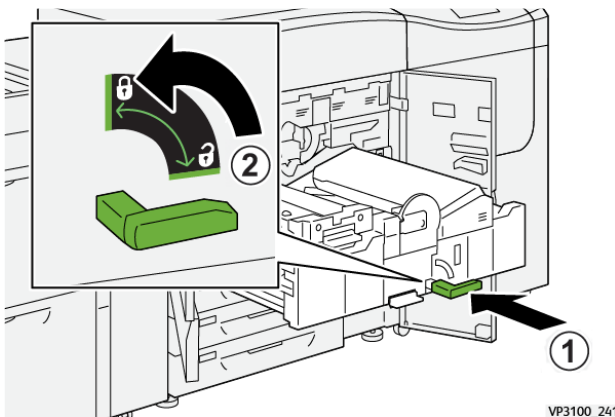

13. Sluit de linker- en middelste voordeuren helemaal. De pers werkt niet wanneer deuren of kleppen open staan.

PAPIERSTORINGEN OPlossen IN ZONES 3, 4 EN 5

⚠️ **Belangrijk:** Voordat u een deur op de pers opent, moet u eerst controleren of de pers is gestopt met afdrukken.

1. Open de rechtersdeur.

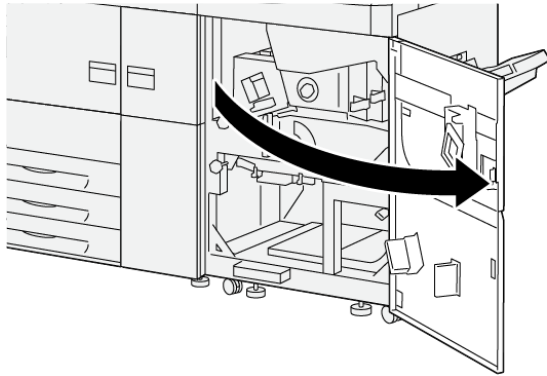

VP3100_253

2. Zet hendel **3a** omhoog (1) en verwijder het vastgelopen papier (2).

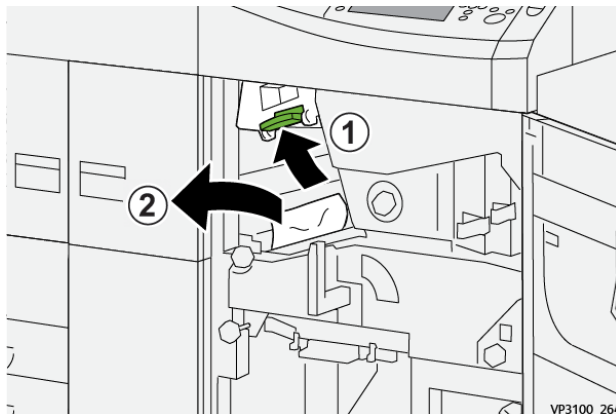

VP3100_264

- Als het moeilijk is om het vastgelopen papier te verwijderen, draait u knop **3b** rechtsom (1), en verwijdert u het vastgelopen papier (2).

 **Opmerking:** Er kunnen nog extra vellen in de pers zitten. Om te zorgen dat alle vellen zijn verwijderd, draait u knop **3b** driemaal rechtsom.

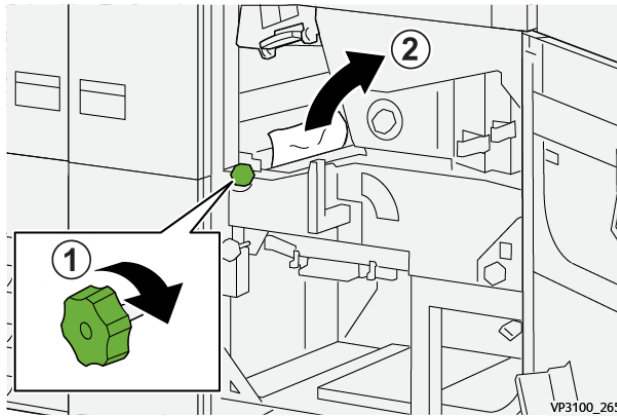

- Zet hendel **3a** terug in de oorspronkelijke stand.

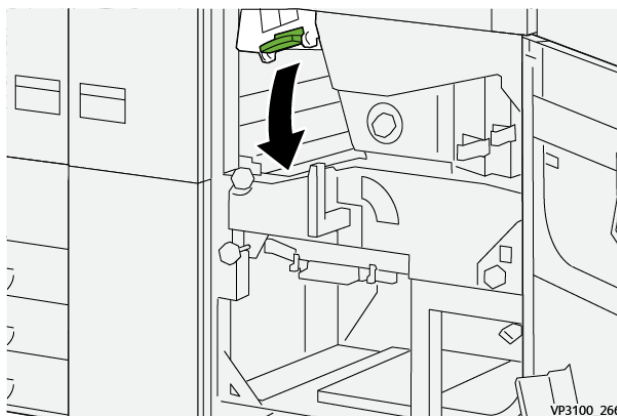

- Zet hendel **5a** omlaag en verwijder het vastgelopen papier.

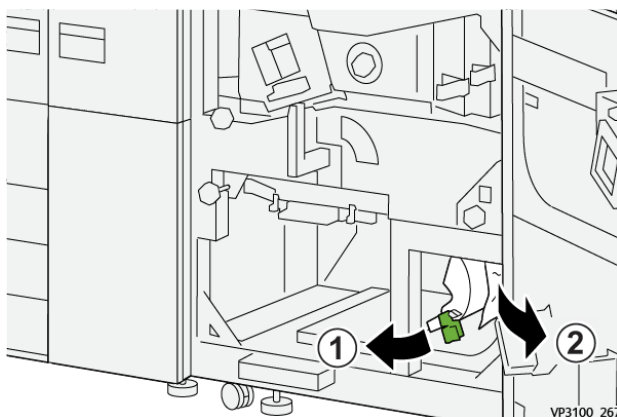

6. Als het moeilijk is om het vastgelopen papier te verwijderen, draait u knop **5b** rechtsom (1), en verwijdert u het vastgelopen papier (2).

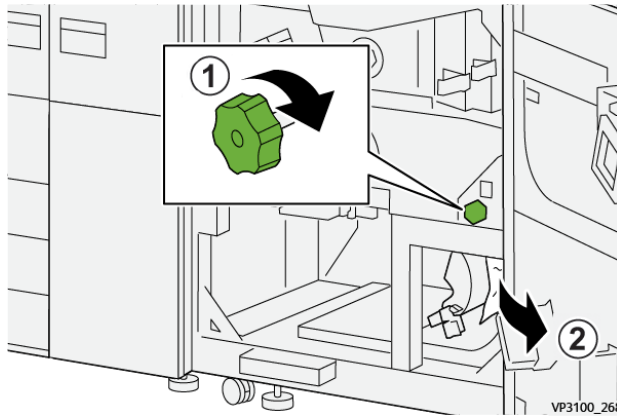

7. Zet hendel **5a** terug in de oorspronkelijke stand.

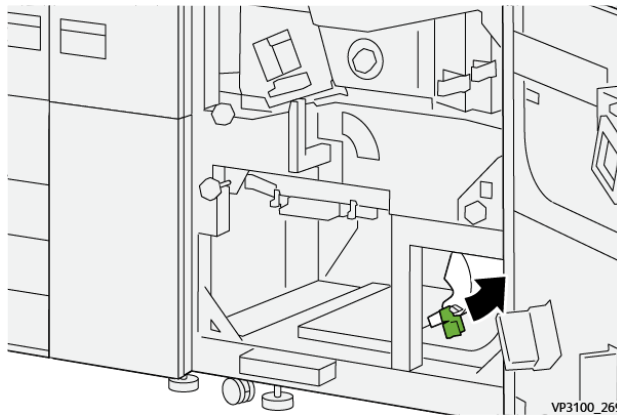

8. Zet hendel **5a** omlaag (1) en verwijder het vastgelopen papier (2).

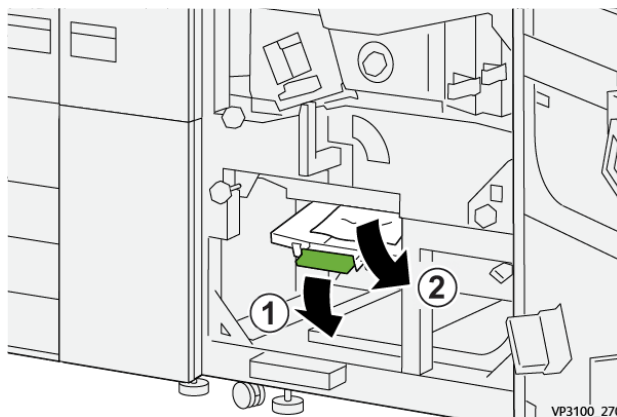

9. Als het moeilijk is om het vastgelopen papier te verwijderen, draait u knop **5d** rechtsom (1), en verwijdert u het vastgelopen papier (2).

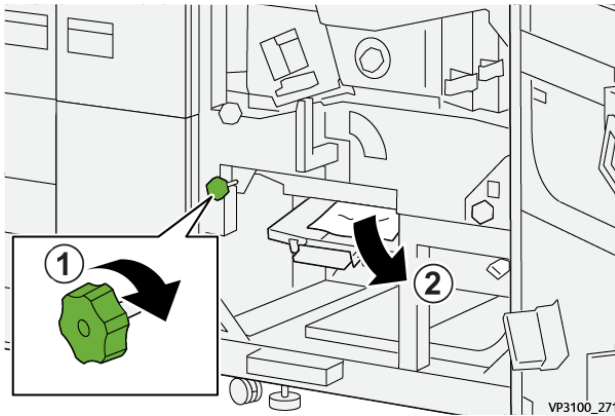

10. Zet hendel **5c** terug in de oorspronkelijke stand.

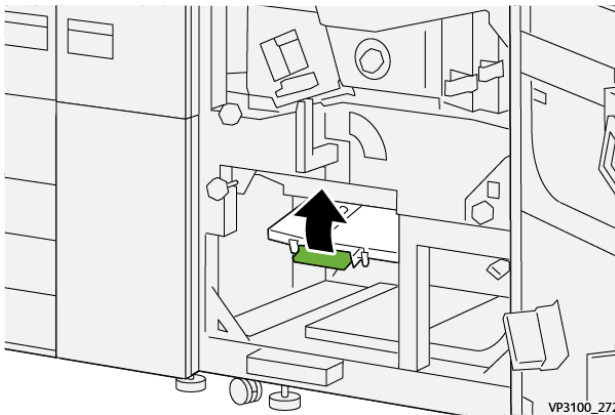

11. Om de lade van de uitvoermodule te openen, pakt u hendel **(4)** en draait u deze naar rechts in de horizontale stand.

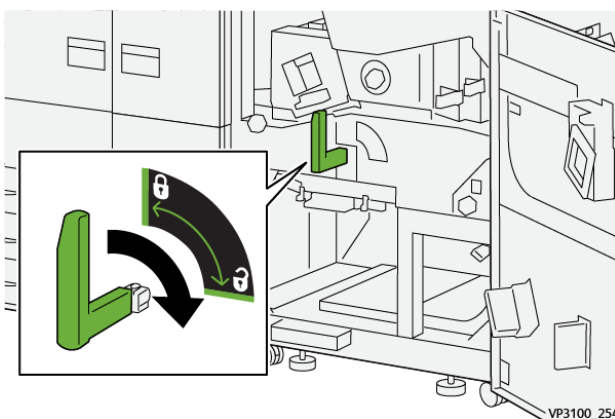

12. Trek de lade van de uitvoermodule langzaam naar buiten tot deze niet verder kan.

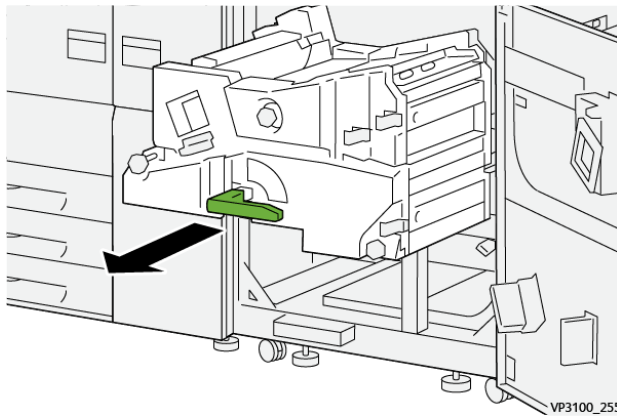

13. Verwijder het vastgelopen papier vanaf de bovenkant van de module (zone **4a**) door dit recht naar buiten te trekken.

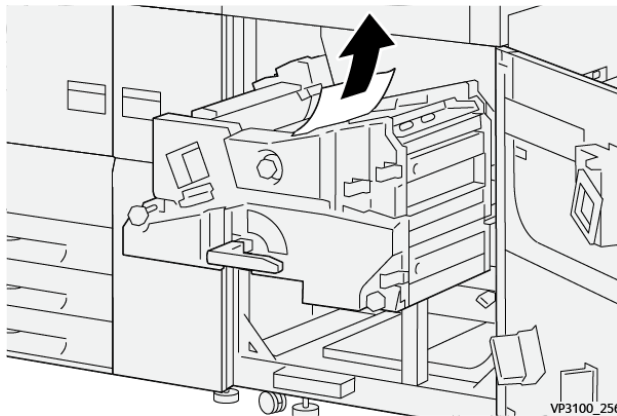

14. Als het moeilijk is om het vastgelopen papier te verwijderen, draait u knop **4a** rechtsom (1), en verwijdert u het vastgelopen papier (2).

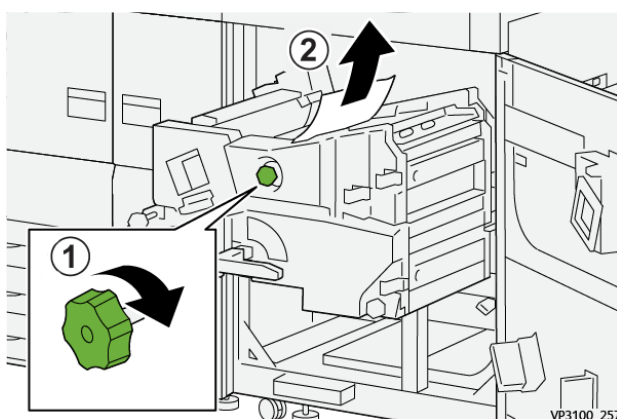

15. Zet hendel **4b** naar rechts (1) en verwijder het vastgelopen papier (2).

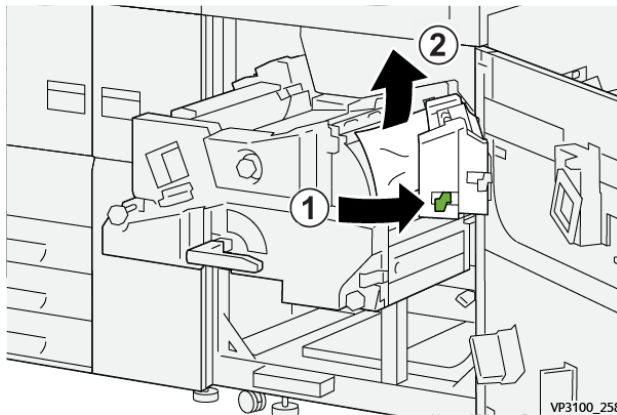

16. Als het moeilijk is om het vastgelopen papier te verwijderen, draait u knop **4d** rechtsom (1), en verwijdert u het vastgelopen papier (2).

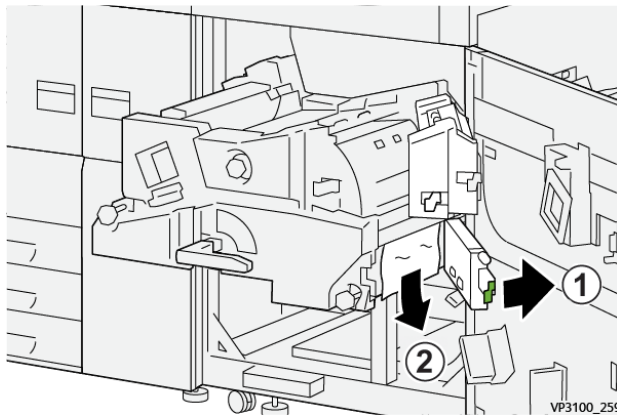

17. Zet hendels **4b** en **4d** terug in de oorspronkelijke stand.

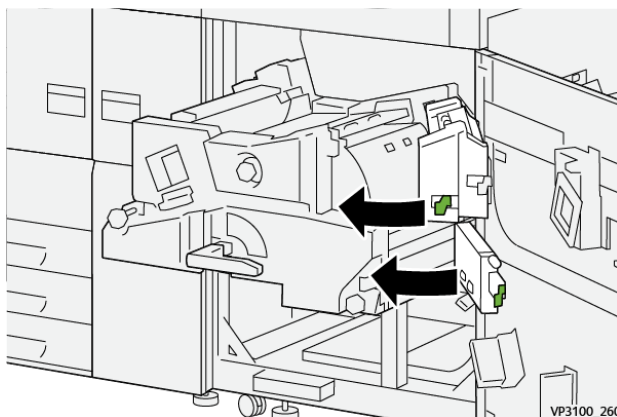

18. Zet hendel **4c** naar rechts (1) en verwijder het vastgelopen papier (2).

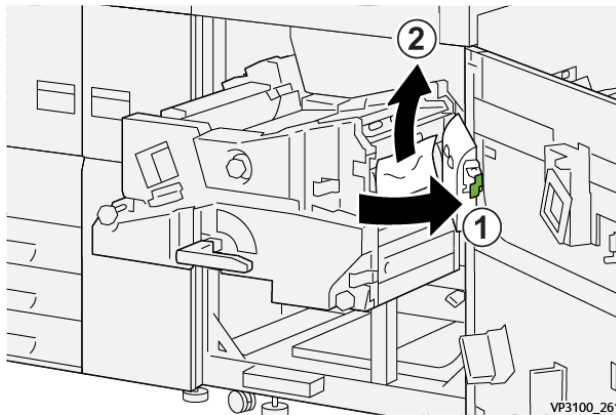

19. Zet hendel **4c** terug in de oorspronkelijke stand.

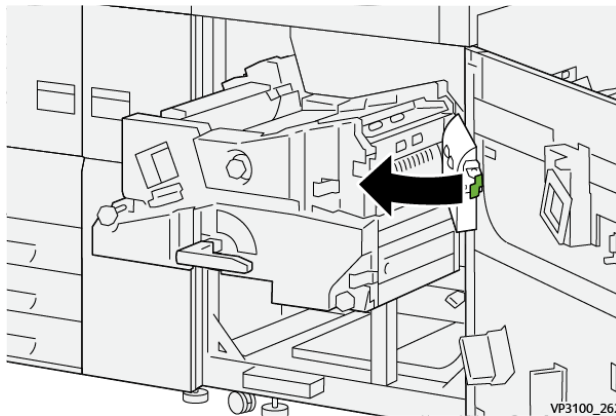

20. Om de uitvoermodule te sluiten, pakt u hendel **4** en duwt u de uitvoermodule voorzichtig naar binnen tot deze niet verder kan (1). Draai de hendel linksom (2) om de module te vergrendelen.

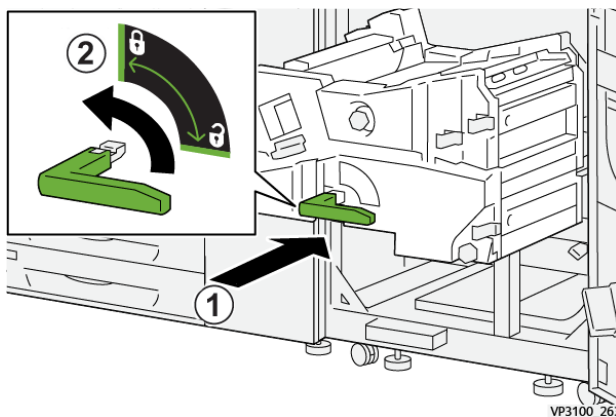

21. Sluit de rechtervoordeur volledig. Als de deur ook maar een klein stukje open staat, werkt de pers niet.

PAPIERSTORINGEN IN LADE 1-3.

 Opmerking: Papier scheurt soms en blijft dan achter in de pers als u een lade opent zonder te controleren op welke plek het papier is vastgelopen. Dit kan een storing veroorzaken. Controleer eerst waar het papier is vastgelopen voordat u het probleem oplost.

1. Open de lade waarin de papierstoring is opgetreden.

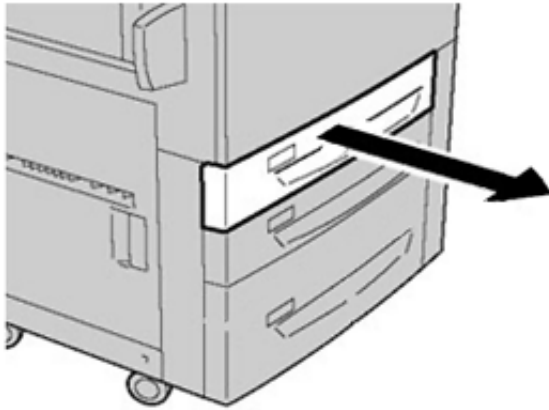

2. Verwijder het vastgelopen papier.

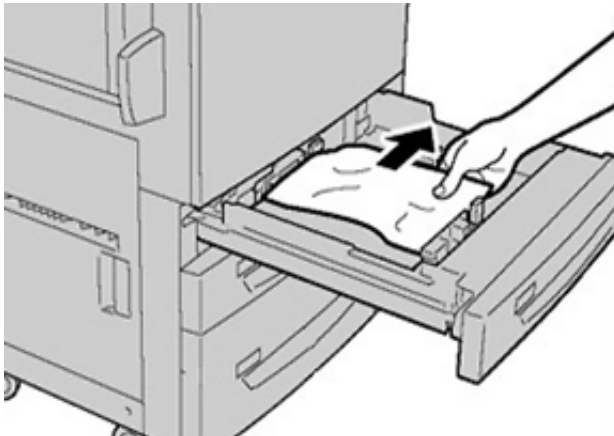

3. Duw de lade voorzichtig naar binnen tot deze niet verder kan.

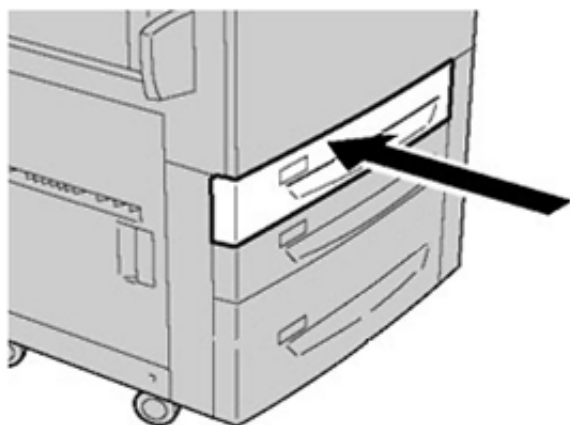

PAPIERSTORINGEN IN DE HANDMATIGE INVOER (LADE 5)

Papierstoringen als de handmatige invoer is geïnstalleerd bij lade 6 en 7



Tip: Verwijder altijd het vastgelopen papier, inclusief kleine snippers afgescheurd papier, uit het apparaat voordat u verdergaat met eventuele afdrukopdrachten.

1. Verwijder het papier in de handmatige invoer (lade 5).
2. Til de bovenklep van de handmatige invoer (lade 5) op en open deze.



3. Verwijder eventueel vastgelopen papier.



 **Opmerking:** Als het papier is gescheurd, controleert u binnen in de pers en verwijdert u het papier.

4. Sluit de bovenklep van de handmatige invoer (lade 5).



5. Plaats het papier terug in de lade en ga door met afdrukken.

PAPIERSTORINGEN IN EXTRA GROTE PAPIERINVOER OPLOSSEN

Storingen in inlegmodule voor extra groot papier oplossen (lade 6 en 7)

De hendels van de nip-ontgrendeling in het transportgebied van de invoereenheid houden vellen van grote formaten (zoals A3, 11 x 17 inch, 12 x 18 inch) tegen om de kans te verkleinen dat papier vastloopt als dit het afdrukmechanisme ingaat.

 **Opmerking:** Volg de instructies op het aanraakscherm op om de papierstoring te verhelpen. Zorg altijd dat al het vastgelopen papier, inclusief kleine snippers afgescheurd papier, uit het apparaat worden verwijderd voordat u verdergaat met uw afdrukopdrachten.

Papierstoringen in lade 6 en 7

1. Trek de lade uit waarin de papierstoring is opgetreden.

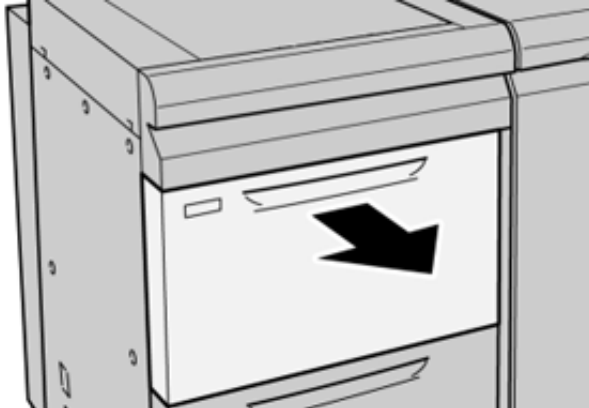

2. Verwijder het vastgelopen papier.

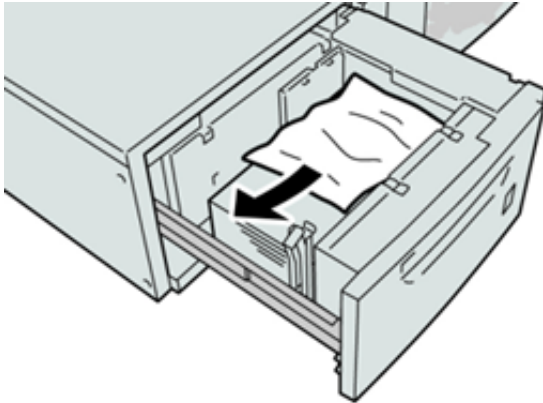

 **Opmerking:** Als het papier is gescheurd, controleert u de binnenkant van het apparaat en verwijdert u het papier.

3. Duw de lade voorzichtig naar binnen tot deze niet verder kan.

Papierstoringen bij hendel 1a en knop 1c in lade 6 en 7

1. Open de voorklep van de invoereenheid.

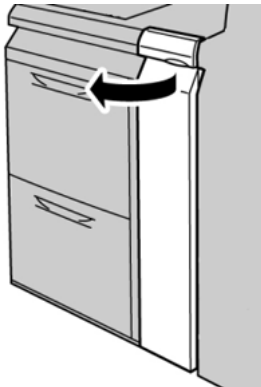

2. Beweeg hendel **1a** naar rechts en draai knop **1c** naar rechts. Verwijder het vastgelopen papier.

 **Opmerking:** Als het papier is gescheurd, controleert u of er geen papiersnippers in het apparaat zijn achtergebleven.

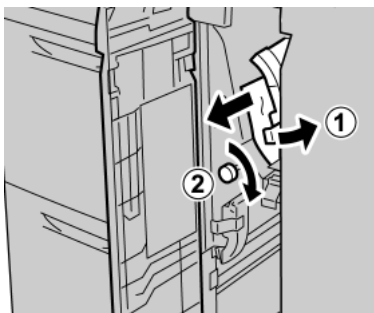

3. Zet hendel 1a terug in de oorspronkelijke stand.



4. Sluit de voorklep van de invoereenheid.

 **Opmerking:** Als de voorklep van de invoereenheid niet volledig is gesloten, wordt er een bericht weergegeven en werkt de pers niet.

Papierstoringen bij hendel 1b en knop 1c in lade 6 en 7

1. Open de voorklep van de invoereenheid.

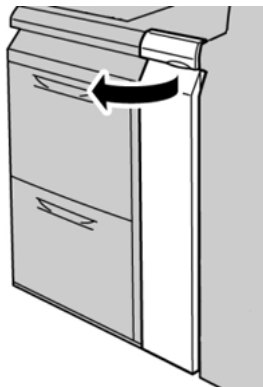

2. Beweeg hendel **1b** naar rechts en draai knop **1c** naar rechts. Verwijder het vastgelopen papier.

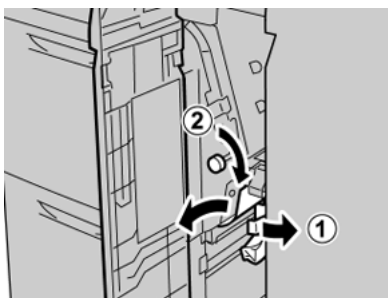

 **Opmerking:** Als het papier is gescheurd, controleert u of er geen papiersnippers in het apparaat zijn achtergebleven.

3. Zet hendel **1b** terug in de oorspronkelijke stand.



4. Sluit de voorklep van de invoereenheid.

 **Opmerking:** Als de voorklep van de invoereenheid niet volledig is gesloten, wordt er een bericht weergegeven en werkt de pers niet.

Papierstoringen bij hendel 1d en knop 1c in lade 6 en 7

 Opmerking: Als het papier is gescheurd, controleert u of er geen papiersnippers in het apparaat zijn achtergebleven.

1. Open de voorklep van de invoereenheid.

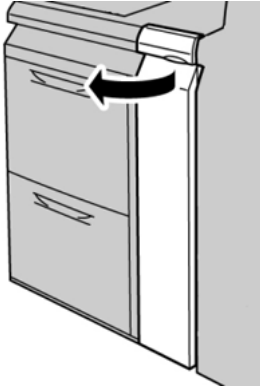

2. Beweeg hendel **1d** omhoog en verwijder het vastgelopen papier.



3. Als het papier niet kan worden verwijderd, draait u knop **1c** rechtsom en verwijdert u vervolgens het vastgelopen papier.

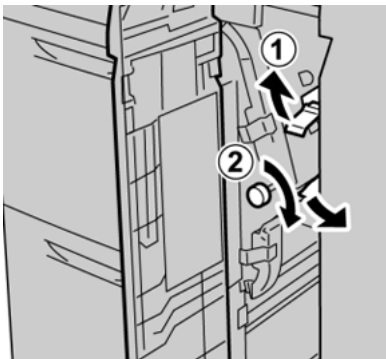

4. Zet hendel **1d** terug in de oorspronkelijke stand.

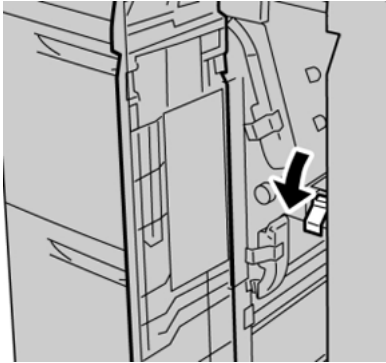

5. Sluit de voorklep van de invoereenheid.



Opmerking: Als de voorklep van de invoereenheid niet volledig is gesloten, wordt er een bericht weergegeven en werkt de pers niet.

Storingsinformatie

Als er een fout optreedt, zoals papierstoringen, open deuren of kleppen of een storing op de pers, gebeurt het volgende:

- De pers stopt met werken en er verschijnt een foutbericht op het aanraakscherm van de pers.
- Het bericht bevat een grafische illustratie met de locatie van de storing en een korte uitleg van de corrigerende maatregelen om de storing op te lossen.
- Papierstoringen kunnen optreden in meerdere gebieden van de pers en in optionele apparaten die op de pers zijn aangesloten. Wanneer dit gebeurt, verandert de grafische illustratie om de meerdere locaties weer te geven, plus de benodigde corrigerende maatregelen.
- Bovendien gaat er bij een storing op een optioneel apparaat een indicatielampje branden op het bedieningspaneel van dat apparaat en wordt de bijbehorende zone op het apparaat weergegeven waar de storing is opgetreden.

Raadpleeg altijd de volgende informatie bij het oplossen van papierstoringen:

- Schakel de pers niet uit terwijl u papierstoringen oplost.
- Papierstoringen kunnen worden verholpen terwijl de pers is ingeschakeld. Als de stroom wordt uitgeschakeld, wordt alle opgeslagen informatie in het systeemgeheugen gewist.
- Los alle papierstoringen op voordat u afdrukopdrachten hervat.
- Raak geen onderdelen binnen in de pers aan. Dit kan afdrukdefecten veroorzaken.
- Controleer of al het vastgelopen papier, inclusief kleine snippers afgescheurd papier, zijn verwijderd voordat u verdergaat met afdrukopdrachten.
- Verwijder het papier voorzichtig en zorg dat het niet scheurt. Als het papier scheurt, moet u zorgen dat u alle gescheurde stukjes verwijdert.
- Sluit alle deuren en kleppen na het verwijderen van het vastgelopen papier. De pers kan niet afdrukken wanneer deuren of kleppen open staan.
- Nadat u een papierstoring hebt opgelost, wordt het afdrukken automatisch hervat vanuit de status van voordat de papierstoring optrad.
- Als niet alle papierstoringen worden opgelost, blijft er een foutbericht op het aanraakscherm van de pers staan. Om overige papierstoringen op te lossen, raadpleegt u het aanraakscherm van de pers voor instructies en informatie.

HET VERKRIJGEN VAN STORINGSINFORMATIE VIA HET AANRAAKSCHERM VAN DE PERS

Als er een storing optreedt, zoals een papierstoring, open deuren of kleppen, of een andere storing op de pers, stopt de pers met afdrukken en verschijnt er een bericht op het aanraakscherm van de pers. Gebruik de volgende procedure voor het verkrijgen van informatie en instructies over het corrigeren van de storing.

1. Vanuit Home op het aanraakscherm van de pers selecteert u de knop **Storingen**.

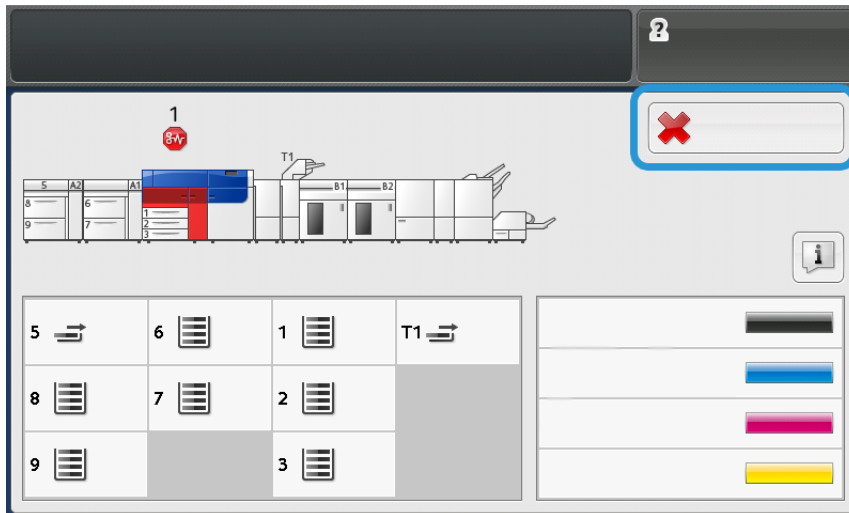

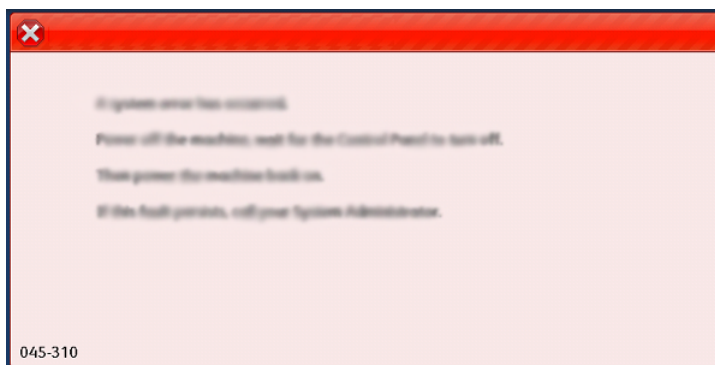

- Als er slechts één storing aanwezig is, verschijnt het scherm Storing.

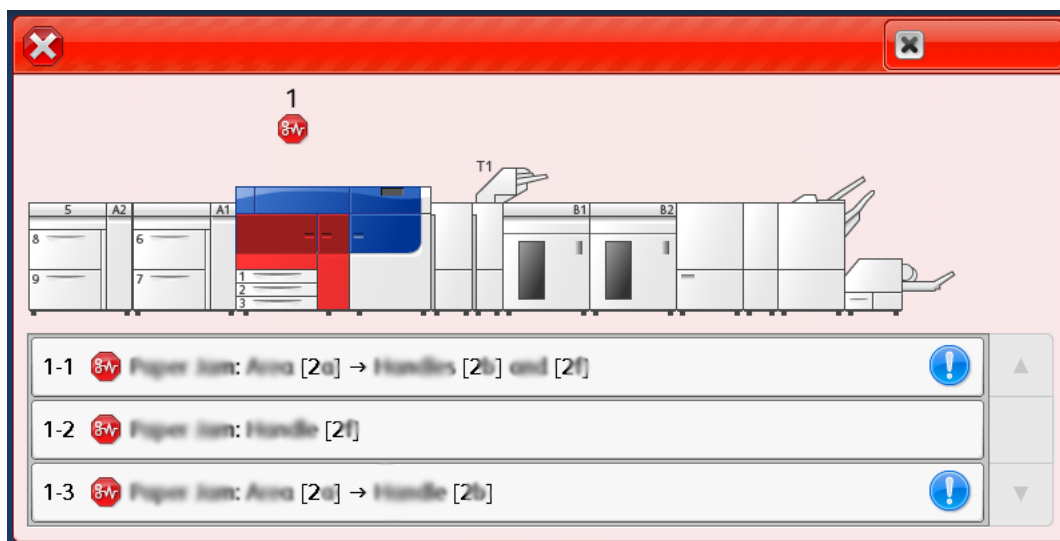

- Als er meerdere storingen aanwezig zijn, verschijnt er een lijst onder de grafische illustratie op het scherm Home; raadpleeg de illustratie in de volgende stap.

2. Selecteer het eerste, bovenste item in de weergegeven lijst.



-  **Opmerking:** Meerdere storingen worden in aflopende volgorde weergegeven, met de eerste storing bovenaan. Corrigeer ze in de weergegeven volgorde, te beginnen bij de bovenste en werk zo de lijst af.

Er wordt een storingsscherm weergegeven.

3. Volg de instructies in het scherm Storing om een storing op te lossen.

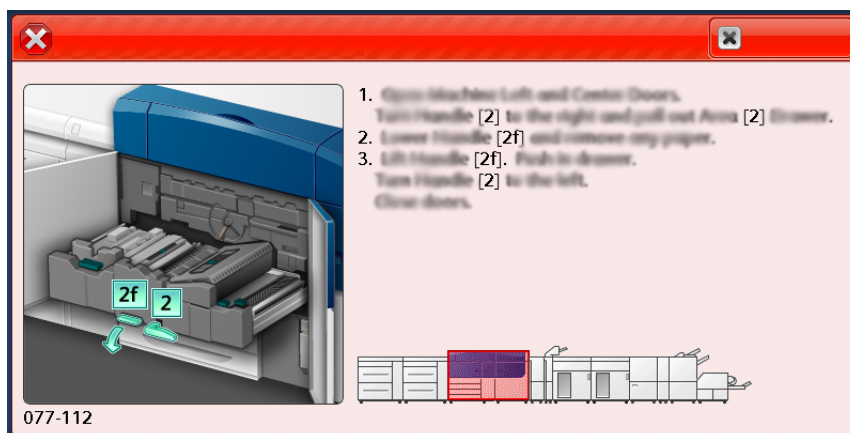

Als u klaar bent, selecteert u **Sluiten**.

4. Herhaal de voorgaande stappen totdat alle storingen zijn opgelost.
Als een storing niet kan worden opgelost, neemt u contact op met de systeembeheerder.

STORINGSBERICHTEN

Als er een storing optreedt, zoals een papierstoring, open deuren of kleppen, of een andere storing op de pers, stopt de pers met afdrucken en verschijnt er een bericht op het aanraakscherm van de pers. In een grafische illustratie wordt de locatie van de storing aangegeven, met een korte uitleg van de benodigde correctie om de storing te verhelpen. Als er een storing optreedt op meer dan een locatie, verandert de illustratie om de diverse locaties en de benodigde correcties aan te geven.

 **Opmerking:** Voor meer informatie raadpleegt u [Storingsinformatie verkrijgen via het aanraakscherm van de pers](#).

Uitgebreide informatie en instructies over het verhelpen van een storing zijn beschikbaar door de toets **Storingen** op het beginscherm te selecteren. Het scherm **Storing** wordt weergegeven.

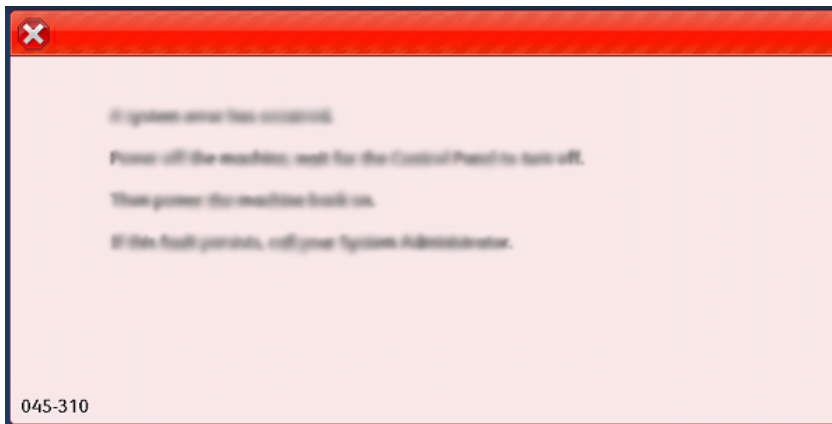

Zoek de code van de storing die onderaan het scherm **Storing** wordt weergegeven.

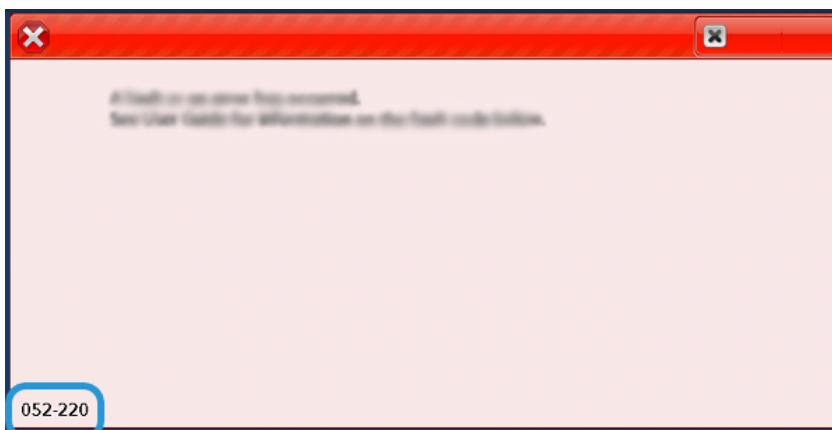

Problemen met lade 8 en 9 oplossen

PROBLEMEN MET LADE 8 EN 9 OPLOSSEN

Papierstoringen in lade 8 en 9

Papierstoringen als de handmatige invoer is geïnstalleerd bij lade 8 en 9



Tip: Verwijder altijd het vastgelopen papier, inclusief kleine snippers afgescheurd papier, uit het apparaat voordat u verdergaat met eventuele afdrukopdrachten.

1. Verwijder het papier in de handmatige invoer (lade 5).
2. Til de bovenklep van de handmatige invoer (lade 5) op en open deze.



3. Verwijder eventueel vastgelopen papier.



Opmerking: Als het papier is gescheurd, controleert u binnen in de pers en verwijdert u het papier.

4. Sluit de bovenklep van de handmatige invoer (lade 5).



5. Trek de **bovenste lade** open (deze bevindt zich boven aan lade 6 en 7).



6. Til hendels **2a** en **2b** op en verwijder het vastgelopen papier.



7. Sluit hendels **2a** en **2b**.

8. Sluit de **bovenste lade**.
9. Plaats het papier terug in de lade en ga door met afdrucken.

Papierstoringen in lade 8 en 9

1. Trek de lade uit waarin de papierstoring is opgetreden.

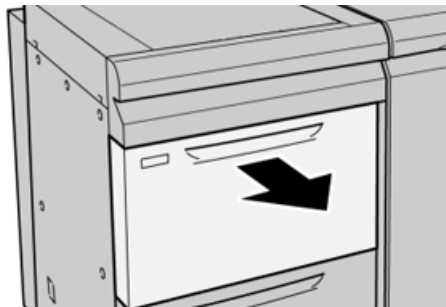

2. Verwijder het vastgelopen papier.

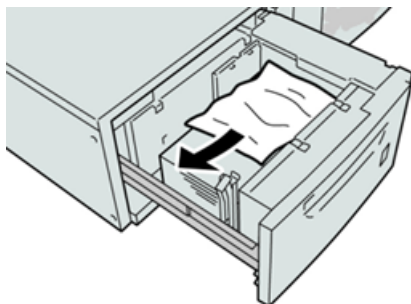

 **Opmerking:** Als het papier is gescheurd, controleert u de binnenkant van het apparaat en verwijdert u het papier.

3. Duw de lade voorzichtig naar binnen tot deze niet verder kan.

Papierstoringen bij hendel 1a en knop 1c in lade 8 en 9

1. Open de voorklep van de invoereenheid.

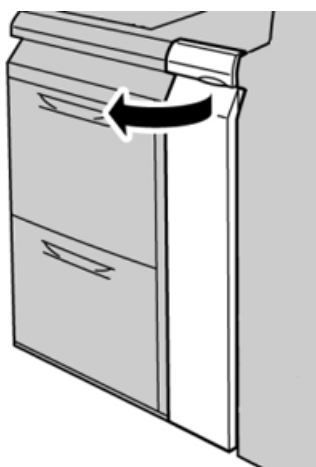

2. Beweeg hendel **1a** naar rechts en draai knop **1c** naar rechts. Verwijder het vastgelopen papier.



 **Opmerking:** Als het papier is gescheurd, controleert u de binnenkant van het apparaat en verwijdert u het papier.

3. Zet hendel **1a** terug in de oorspronkelijke stand.
4. Sluit de voorklep van de invoereenheid.

 **Opmerking:** Als de voorklep van de invoereenheid niet volledig is gesloten, wordt er een bericht weergegeven en werkt de pers niet.

Papierstoringen bij hendel 1b en knop 1c in lade 8 en 9

1. Open de voorklep van de invoereenheid.

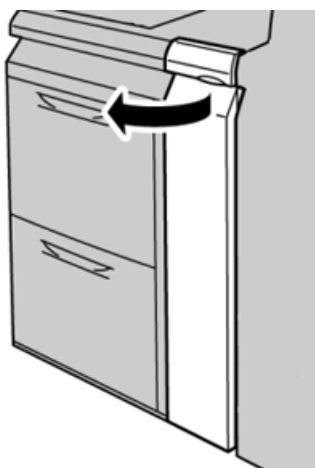

2. Beweeg hendel **1b** naar rechts en draai knop **1c** naar rechts. Verwijder het vastgelopen papier.



 Opmerking: Als het papier is gescheurd, controleert u de binnenkant van het apparaat en verwijdert u het papier.

3. Zet hendel **1b** terug in de oorspronkelijke stand.
4. Sluit de voorklep van de invoereenheid.

 Opmerking: Als de voorklep van de invoereenheid niet volledig is gesloten, wordt er een bericht weergegeven en werkt de pers niet.

Papierstoringen bij hendel 1d en knop 1c in lade 8 en 9

1. Open de voorklep van de invoereenheid.

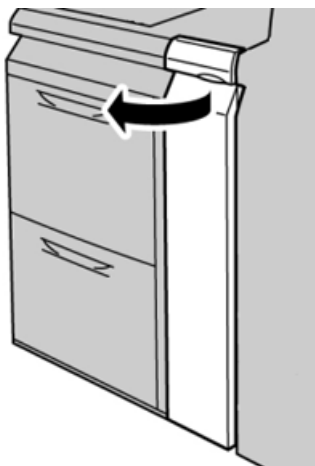

2. Beweeg hendel **1d** omhoog en verwijder het vastgelopen papier.



 Opmerking: Als het papier is gescheurd, controleert u de binnenkant van het apparaat en verwijdert u het papier.

3. Als het papier niet kan worden verwijderd, draait u knop **1c** rechtsom en verwijdert u vervolgens het vastgelopen papier.
4. Zet hendel **1d** terug in de oorspronkelijke stand.
5. Sluit de voordeur van de invoereenheid.

 Opmerking: Als de voorklep van de invoereenheid niet volledig is gesloten, wordt er een bericht weergegeven en werkt de pers niet.

Lade 8/9 - storingsberichten

Als er een storing optreedt, zoals een papierstoring, open deuren of kleppen, of een andere storing op de pers, stopt de pers met afdrucken en verschijnt er een bericht op het aanraakscherm van de pers. In een grafische illustratie wordt de locatie van de storing aangegeven, met een korte uitleg van de benodigde correctie om de storing te verhelpen. Als er een storing optreedt op meer dan een locatie, verandert de illustratie om de diverse locaties en de benodigde correcties aan te geven.

Op het aanraakscherm wordt ook een toets **Storingen** weergegeven, die informatie verschaft over de storing en gedetailleerde instructies voor het oplossen van de storing. De (E)-code linksboven in het storingsbericht geeft aan welk foutlampje brandt op het indicatiepaneel van lade 8/9 (E1-E7).

Lade 8/9 - informatie over storingscodes

Als er een storing optreedt, zoals een papierstoring, open deuren of kleppen, of een andere storing op de pers, stopt de pers met afdrucken en verschijnt er een bericht op het aanraakscherm van de pers.

Op het aanraakscherm wordt ook een toets **Storingen** weergegeven, die informatie verschaft over de storing en gedetailleerde instructies voor het oplossen van de storing.

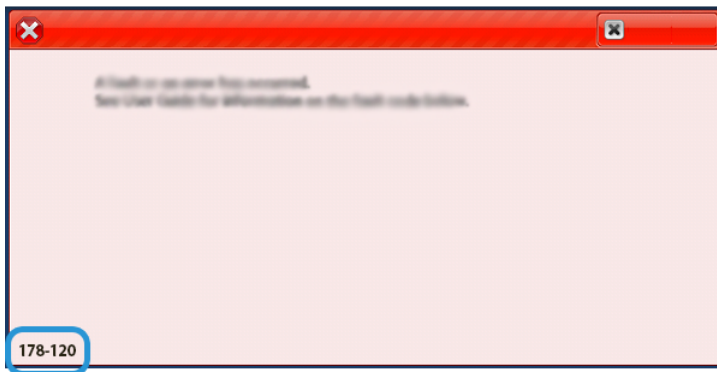

Tip: Storingen in lade 8 en 9 zijn te herkennen aan de codes die beginnen met het drie-cijferige nummer **178**.

Problemen met de XLS-vacuüminvoer voor hoge capaciteit (HCVF) oplossen

Raadpleeg voor een afdrukbaar stroomdiagram voor het oplossen van problemen met de HCVF het gedeelte *Problemen met foutieve invoer (Troubleshooting Feed Errors) in de Xerox® High Capacity XLS Vacuum Feeder* oplossen op www.xerox.com. Zoek in het gedeelte **Support > Alle ondersteuning en drivers** van de webpagina naar uw product. Op de webpagina **Documentatie** van uw printer kunt u het stroomdiagram voor het oplossen van problemen met de HCVF vinden.

PROBLEMEN MET FOUTIEVE INVOEREN EN MULTI-INVOEREN IN DE XLS-VACUÛMINVOER VOOR HOGE CAPACITEIT (HCVF) OPlossen

Indien er bij het gebruik van de optionele XLS-vacuüminvoer voor hoge capaciteit (HCVF) een foutieve invoer of multi-invoer plaatsvindt, controleert u de gebruikersinterface van de pers op een van de volgende storingscodes.

STORINGSCODES FOUTIEVE INVOER		STORINGSCODES MULTI-INVOER	
• 078-101	• 178-101	• 077-131	• 078-125
• 078-131	• 178-131	• 077-132	• 078-126
• 078-132	• 178-132		• 078-127
• 078-151	• 178-151		

Om een foutieve invoer of multi-invoer te verhelpen, past u het ventilatorprofiel aan. Raadpleeg [Het ventilatorprofiel aanpassen](#) voor instructies over het aanpassen van het ventilatorprofiel.

Raadpleeg [Informatie over de HCVF-ventilatoren](#) voor informatie over de ventilatorinstellingen.

Raadpleeg [Problemen met foutieve invoeren in de HCVF oplossen](#) voor het oplossen van problemen met foutieve invoeren.

Raadpleeg [Problemen met multi-invoeren in de HCVF oplossen](#) voor het oplossen van problemen met multi-invoeren.

Informatie over de HCVF-ventilatoren

Locatie van de ventilatoren in de XLS-vacuüminvoer voor hoge capaciteit (HCVF):

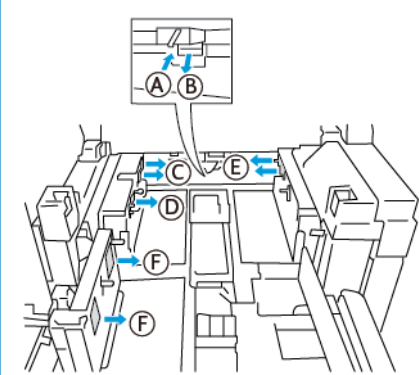
LOCATIES HCVF-VENTILATOREN	BESCHRIJVING
	<p>A: Vacuümblaaseenheid</p> <p>B: Losblaaseenheid:</p> <p>C: Achter-invoer blaaseenheid</p> <p>D: Achter-uitvoer blaaseenheid</p> <p>E: Voor blaaseenheid</p> <p>F: Achter-optie blaaseenheid</p>

Raadpleeg voorafgaand aan het aanpassen van HCVF-ventilatorinstellingen de volgende informatie.

-  **Belangrijk:** De instellingen van blaaseenheden hoeven niet te worden verhoogd of verlaagd, tenzij er storingen door een foutieve invoer of multi-invoer optreden.

Raadpleeg de volgende informatie voor de Losblaaseenheid:

- De beschikbare standen zijn: **Uit, Laag, Midden** of **Hoog**.
- **Laag** is de laagste snelheid en **Hoog** is de hoogste snelheid.
- Als de voorinstelling **Uit** is, werkt de ventilator niet. Wijzig de instelling niet.

Raadpleeg de volgende informatie voor de Achter-invoer blaaseenheid en Voor blaaseenheid:

- De laagste snelheid is stand is **2**. Verlaag de ventilatorsnelheid uitsluitend als de huidige stand hoger dan **2** is.
- De hoogste snelheid is stand **13**. Verhoog de ventilatorsnelheid uitsluitend als de huidige stand lager dan **13** is.
- Als de voorinstelling **1** is, werkt de ventilator niet. Wijzig de instelling niet.

-  **Opmerking:** Controleer de huidige stand voordat een ventilatorinstelling wordt gewijzigd. Als de ventilator momenteel bijvoorbeeld op stand **5** staat, dan verhoogt u die naar **7**.

Het ventilatorprofiel aanpassen

Het ventilatorprofiel regelt de ventilatorinstellingen in de HCVF. U kunt een nieuw profiel maken of een bestaand profiel wijzigen. Gemaakte wijzigingen van de ventilatorinstellingen kunt u testen voordat u een profiel opslaat.

-  **Opmerking:** Voordat u het ventilatorprofiel aanpast, moet u ervoor zorgen dat de media die in de HCVF wordt geplaatst aan de *Richtlijnen voor papersoorten en media* voor de HCVF voldoet.

Raadpleeg [Informatie over de HCVF-ventilatoren](#) voor informatie over de ventilatorinstellingen.

Om het ventilatorprofiel aan te passen, doet u het volgende:

1. In het beginscherm selecteert u **Profielen**.
2. In het venster Profielen selecteert u **Ventilator**.
3. In het gedeelte Ventilator doet u een van de volgende zaken.
 - Om een nieuw profiel te maken, selecteert u **Nieuw**.
 - Om een bestaand ventilatorprofiel te wijzigen, selecteert u een profielnaam en vervolgens **Bewerken**.
4. In het venster Ventilatorinstellingen selecteert u **VCF-instellingen**.
5. In het venster VCF-instellingen kunt u de instellingen voor elke ventilator in de HCVF aanpassen. Voer uitsluitend aanpassingen uit volgens de aanbevolen instructies voor het oplossen van problemen.
 - a. Om de standaardinstellingen van ventilatoren te herstellen, selecteert u **Standaardinstellingen toepassen**.

- b. Om een aanpassing te testen, selecteert u **Proefafdruk**. U kunt een proefafdruk maken voordat u uw wijzigingen opslaat.
6. Selecteer **OK** om het profiel op te slaan.
7. Sluit het venster Profielen om naar het beginscherm terug te keren.

Problemen met foutieve invoeren in de HCVF oplossen

Bij het gebruik van de optionele XLS-vacuüminvoer voor hoge capaciteit (HCVF) duiden de volgende storingscodes op een probleem door een foutieve invoer:

- 078–101, 078–131, 078–132, 078–151.
- 178–101, 178–131, 178–132, 178–151.

Raadpleeg [Problemen met multi-invoeren in de HCVF oplossen](#) bij storingscodes met betrekking tot multi-invoeren.

Volg de stappen in de betreffende sectie voor het verhelpen van een foutieve invoer.



Opmerking: Noteer de huidige instellingen van de Losblaaseenheid, de Achter-invoer blaaseenheid en de Voor blaaseenheid voordat u wijzigingen uitvoert. Als u instructies krijgt om een ventilatorinstelling op de voorinstelling te zetten, dan gebruikt u de instelling die u hebt genoteerd.

Foutieve invoeren bij gebruik van papier met een gewicht van 177 g/m² of zwaarder

Bij het gebruik van papier met een gewicht van 177 g/m² of zwaarder kunnen foutieve invoeren plaatsvinden.

1. Voer de volgende ventilatoraanpassingen uit:
 - Losblaaseenheid: Geen wijziging.
 - Achter-invoer blaaseenheid: Zet de ventilatorsnelheid twee standen hoger. Als de ventilatorsnelheid bijvoorbeeld op stand **5** staat, dan verhoogt u die naar stand **7**.
 - Voor blaaseenheid: Zet de ventilatorsnelheid twee standen hoger.
2. Maak een proefafdruk. Indien er geen foutieve invoer of multi-invoer plaatsvindt, is het probleem verholpen.
3. Indien er een foutieve invoer of multi-invoer plaatsvindt, doet u bij de Achter-invoer blaaseenheid en Voor blaaseenheid het volgende:
 - Indien er een foutieve invoer plaatsvindt, zet u de ventilatorsnelheid twee standen hoger.
 - Indien er een multi-invoer plaatsvindt, zet u de ventilatorsnelheid een stand lager.
4. Maak nog een proefafdruk. Neem contact op met uw Xerox-vertegenwoordiger als het probleem niet is verholpen.

Foutieve invoeren bij gebruik van papier met een gewicht van minder dan 177 g/m² en afdrucken van vijf vellen of minder

Bij het gebruik van papier met een gewicht van minder dan 177 g/m² en afdrukken van vijf vellen of minder kunnen foutieve invoeren plaatsvinden.

1. Voer de volgende ventilatoraanpassingen uit:
 - Losblaaseenheid: Zet de ventilatorsnelheid een stand lager. Als de huidige stand bijvoorbeeld **Hoog** is, verandert u die naar de stand **Midden**.

 Opmerking: Verlaag de snelheid bij de Losblaaseenheid uitsluitend als de huidige stand **Hoog** of **Midden** is.

- Achter-invoer blaaseenheid en Voor blaaseenheid: Geen wijziging van instellingen.
2. Maak een proefafdruk. Indien er geen foutieve invoeren plaatsvinden, is het probleem verholpen.
 3. Indien er weer een foutieve invoer plaatsvindt, doet u het volgende:
 - Losblaaseenheid: Zet de ventilatorsnelheid een stand lager. Als de huidige stand bijvoorbeeld **Midden** is, verandert u die naar de stand **Laag**.

 Opmerking: Verlaag de snelheid bij de Losblaaseenheid uitsluitend als de huidige stand **Hoog** of **Midden** is.

- Achter-invoer blaaseenheid en Voor blaaseenheid: Geen wijziging van instellingen.
4. Maak nog een proefafdruk. Neem contact op met uw Xerox-vertegenwoordiger als het probleem niet is verholpen.

[Foutieve invoeren bij gebruik van papier met een gewicht van minder dan 177 g/m² en afdrukken van meer dan vijf vellen](#)

Bij het gebruik van papier met een gewicht van minder dan 177 g/m² en afdrukken van meer dan vijf vellen kunnen foutieve invoeren plaatsvinden.

1. Voer de volgende ventilatoraanpassingen uit:
 - Losblaaseenheid: Geen wijziging.
 - Achter-invoer blaaseenheid: Zet de ventilatorsnelheid twee standen hoger. Als de ventilatorsnelheid bijvoorbeeld op stand **5** staat, dan verhoogt u die naar stand **7**.

- Voor blaaseenheid: Zet de ventilatorsnelheid twee standen hoger.
2. Maak een proefafdruk. Indien er geen foutieve invoer of multi-invoer plaatsvindt, is het probleem verholpen.
 3. Indien er een foutieve invoer of multi-invoer plaatsvindt, doet u bij de Achter-invoer blaaseenheid en Voor blaaseenheid het volgende:
 - Indien er een foutieve invoer plaatsvindt, zet u de ventilatorsnelheid twee standen hoger.
 - Indien er een multi-invoer plaatsvindt, zet u de ventilatorsnelheid een stand lager.
 4. Maak een proefafdruk. Indien er geen foutieve invoer of multi-invoer plaatsvindt, is het probleem verholpen.
 5. Indien er weer een foutieve invoer plaatsvindt, doet u het volgende:
 - Losblaaseenheid: Zet de ventilatorsnelheid een stand lager. Als de huidige stand bijvoorbeeld **Hoog** is, verandert u die naar de stand **Midden**.



Opmerking: Verlaag de snelheid bij de Losblaaseenheid uitsluitend als de huidige stand **Hoog** of **Midden** is.

- Achter-invoer blaaseenheid: Stel de vooringestelde stand in.
 - Voor blaaseenheid: Stel de vooringestelde stand in.
6. Maak een proefafdruk. Indien er geen foutieve invoeren plaatsvinden, is het probleem verholpen.
 7. Indien er weer een foutieve invoer plaatsvindt, zet u de ventilatorsnelheid van de Losblaaseenheid een stand lager.



Opmerking: Verlaag de snelheid bij de Losblaaseenheid uitsluitend als de huidige stand **Hoog** of **Midden** is.

8. Maak nog een proefafdruk. Neem contact op met uw Xerox-vertegenwoordiger als het probleem niet is verholpen.

Problemen met multi-invoeren in de HCVF oplossen

Bij het gebruik van de optionele XLS-vacuüminvoer voor hoge capaciteit (HCVF) duiden de volgende storingscodes op een probleem door een multi-invoer:

- 077–131, 077–132.
- 078–125, 078–126, 078–127.

Raadpleeg [Problemen met foutieve invoeren in de HCVF oplossen](#) bij storingscodes met betrekking tot foutieve invoeren.

Volg de stappen in de betreffende sectie voor het verhelpen van een multi-invoer.



Opmerking: Noteer de huidige instellingen van de Losblaaseenheid, de Achter-invoer blaaseenheid en de Voor blaaseenheid voordat u wijzigingen uitvoert. Als u instructies krijgt om een ventilatorinstelling op de voorinstelling te zetten, dan gebruikt u de instelling die u hebt genoteerd.

[Multi-invoeren bij gebruik van gecoat papier met een gewicht van 177 g/m² of zwaarder](#)

Luchtvochtigheid van 50 procent of hoger

Bij het gebruik van gecoat papier met een gewicht van 177 g/m² of zwaarder bij een luchtvochtigheid van 50 procent of hoger kunnen problemen door een multi-invoer optreden.

1. Als het papier aan één zijde is gecoat, gaat u naar stap 3.
2. Als het papier aan beide zijden is gecoat, doet u het volgende.
 - a. Voer de volgende ventilatoraanpassingen uit:
 - Losblaaseenheid: Geen wijziging.
 - Achter-invoer blaaseenheid: Zet de ventilatorsnelheid een stand hoger. Als de ventilatorsnelheid bijvoorbeeld op stand **5** staat, dan verhoogt u die naar stand **6**.
 - Voor blaaseenheid: Zet de ventilatorsnelheid een stand hoger.
 - b. Maak een proefafdruk. Indien er geen multi-invoer plaatsvindt, is het probleem verholpen.
 - c. Indien er weer een multi-invoer plaatsvindt, zet u de ventilatorsnelheid van de Achter-invoer blaaseenheid en Voor blaaseenheid nog een stand hoger.
 - d. Maak een proefafdruk. Indien geen multi-invoer plaatsvindt, is het probleem verholpen.
 - e. Indien er nog steeds multi-invoeren plaatsvinden, herhaalt u stap 2c en 2d tweemaal.
3. Bij gebruik van papier dat aan één zijde is gecoat of indien er nog steeds multi-invoeren plaatsvinden, doet u het volgende.
 - a. Voer de volgende ventilatoraanpassingen uit:
 - Ventilator losblaaseenheid: Geen wijziging.
 - Achter-invoer blaaseenheid: Stel weer de vooringestelde waarde in en zet de ventilatorsnelheid vervolgens een stand lager.
 - Voor blaaseenheid: Stel weer de vooringestelde waarde in en zet de ventilatorsnelheid vervolgens een stand lager.
 - b. Maak een proefafdruk. Indien geen multi-invoer plaatsvindt, is het probleem verholpen.
 - c. Indien er weer een multi-invoer plaatsvindt, zet u de ventilatorsnelheid van de Achter-invoer blaaseenheid en Voor blaaseenheid nog een stand lager.
 - d. Maak een proefafdruk. Indien er geen multi-invoer plaatsvindt, is het probleem verholpen.
 - e. Indien er nog steeds multi-invoeren plaatsvinden, herhaalt u stap 3c en 3d tweemaal.
4. Neem contact op met uw Xerox-vertegenwoordiger als het probleem niet is verholpen.

Luchtvochtigheid lager dan 50 procent

Bij het gebruik van gecoat papier met een gewicht van 177 g/m² of zwaarder bij een luchtvochtigheid lager dan 50 procent kunnen problemen door een multi-invoer optreden.

1. Om de multi-invoer te verhelpen, doet u het volgende.
 - a. Voer de volgende ventilatoraanpassingen uit:
 - Ventilator losblaaseenheid: Geen wijziging.
 - Achter-invoer blaaseenheid: Zet de ventilatorsnelheid een stand lager. Als de ventilatorsnelheid bijvoorbeeld op stand **7** staat, dan verlaagt u die naar stand **6**.
 - Voor blaaseenheid: Zet de ventilatorsnelheid een stand lager.
 - b. Maak een proefafdruk. Indien er geen multi-invoer plaatsvindt, is het probleem verholpen.
 - c. Zet de ventilatorsnelheid van de Achter-invoer blaaseenheid en Voor blaaseenheid een stand lager.
 - d. Maak een proefafdruk. Indien er geen multi-invoer plaatsvindt, is het probleem verholpen.
 - e. Indien er nog steeds multi-invoeren plaatsvinden, herhaalt u stap 1c en 1d tweemaal.
2. Indien er nog steeds multi-invoeren plaatsvinden, doet u het volgende.
 - a. Voer de volgende ventilatoraanpassingen uit:
 - Losblaaseenheid: Zet de ventilatorsnelheid een stand lager.



Opmerking: Verlaag de snelheid bij de Losblaaseenheid uitsluitend als de huidige stand **Hoog** of **Midden** is.

- Achter-invoer blaaseenheid: Stel de ventilatorsnelheid weer op de vooringestelde waarde in en zet de snelheid vervolgens een stand lager.
 - Voor blaaseenheid: Stel de ventilatorsnelheid weer op de vooringestelde waarde in en zet de snelheid vervolgens een stand lager.
- b. Maak een proefafdruk. Indien er geen multi-invoer plaatsvindt, is het probleem verholpen.
- c. Indien er weer een multi-invoer plaatsvindt, doet u het volgende:
 - Losblaaseenheid: Zet de ventilatorsnelheid een stand lager.



Opmerking: Verlaag de snelheid bij de Losblaaseenheid uitsluitend als de huidige stand **Hoog** of **Midden** is.

- Achter-invoer blaaseenheid: Zet de ventilatorsnelheid een stand lager.

- Voor blaaseenheid: Zet de ventilatorsnelheid een stand lager.
- d. Maak een proefafdruk. Indien er geen multi-invoer plaatsvindt, is het probleem verholpen.
 - e. Indien er nog steeds multi-invoeren plaatsvinden, herhaal dan uitsluitend bij de Achter-invoer blaaseenheid en Voor blaaseenheid stap 2c en 2d tweemaal.
3. Neem contact op met uw Xerox-vertegenwoordiger als het probleem niet is verholpen.

Multi-invoeren bij gebruik van ongecoat papier met een gewicht van 177 g/m² of zwaarder

Bij het gebruik van ongecoat papier met een gewicht van 177 g/m² of zwaarder kunnen problemen door een multi-invoer optreden.

1. Om de multi-invoer te verhelpen, voert u de volgende ventilatoraanpassingen uit:
 - Losblaaseenheid: Geen wijziging.
 - Achter-invoer blaaseenheid: Zet de ventilatorsnelheid drie standen lager. Als de ventilatorsnelheid bijvoorbeeld op stand **7** staat, dan verlaagt u die naar stand **4**.
 - Voor blaaseenheid: Zet de ventilatorsnelheid drie standen lager.
2. Maak een proefafdruk. Indien er geen foutieve invoer of multi-invoer plaatsvindt, is het probleem verholpen.
3. Indien er een foutieve invoer of multi-invoer plaatsvindt, doet u bij de Achter-invoer blaaseenheid en Voor blaaseenheid het volgende:
 - Indien er een foutieve invoer plaatsvindt, zet u de ventilatorsnelheid een stand hoger.
 - Indien er een multi-invoer plaatsvindt, zet u de ventilatorsnelheid een stand lager.
4. Maak nog een proefafdruk. Neem contact op met uw Xerox-vertegenwoordiger als het probleem niet is verholpen.

Multi-invoeren bij gebruik van papier met een gewicht van minder dan 177 g/m²

Luchtvochtigheid van 50 procent of hoger

Bij het gebruik van papier met een gewicht van minder dan 177 g/m² bij een luchtvochtigheid van 50 procent of hoger kunnen problemen door een multi-invoer optreden.

1. Om de multi-invoer te verhelpen, voert u de volgende ventilatoraanpassingen uit:
 - Losblaaseenheid: Geen wijziging.
 - Achter-invoer blaaseenheid: Zet de ventilatorsnelheid twee standen lager. Als de ventilatorsnelheid bijvoorbeeld op stand **7** staat, dan verlaagt u die naar stand **5**.
 - Voor blaaseenheid: Zet de ventilatorsnelheid twee standen lager.
2. Maak een proefafdruk. Indien er geen foutieve invoer of multi-invoer plaatsvindt, is het probleem verholpen.
3. Indien er een foutieve invoer of multi-invoer plaatsvindt, doet u bij de Achter-invoer blaaseenheid en Voor blaaseenheid het volgende:
 - Indien er een foutieve invoer plaatsvindt, zet u de ventilatorsnelheid een stand hoger.
 - Indien er een multi-invoer plaatsvindt, zet u de ventilatorsnelheid twee standen lager.
4. Maak een proefafdruk. Indien er geen foutieve invoer of multi-invoer plaatsvindt, is het probleem verholpen.
5. Indien er weer een multi-invoer plaatsvindt, doet u het volgende.
 - a. Voer de volgende aanpassingen uit:
 - Losblaaseenheid: Geen wijziging.
 - Achter-invoer blaaseenheid: Stel de ventilatorsnelheid weer op de vooringestelde waarde in en zet de snelheid vervolgens een stand hoger.

- Voor blaaseenheid: Stel de ventilatorsnelheid weer op de vooringestelde waarde in en zet de snelheid vervolgens een stand hoger.
- b. Maak een proefafdruk. Indien er geen multi-invoer plaatsvindt, is het probleem verholpen.
 - c. Indien er weer een multi-invoer plaatsvindt, zet u de ventilatorsnelheid van de Achter-invoer blaaseenheid en Voor blaaseenheid nog een stand hoger.
 - d. Maak een proefafdruk. Indien er geen multi-invoer plaatsvindt, is het probleem verholpen.
 - e. Indien er nog steeds multi-invoeren plaatsvinden, herhaalt u stap 5c en 5d tweemaal.
6. Indien er nog steeds multi-invoeren plaatsvinden, doet u het volgende:
 - Losblaaseenheid: Zet de ventilatorsnelheid een stand lager.



Opmerking: Verlaag de snelheid bij de Losblaaseenheid uitsluitend als de huidige stand **Hoog** of **Midden** is.

- Achter-invoer blaaseenheid: Stel de ventilatorsnelheid op de vooringestelde waarde in.
 - Voor blaaseenheid: Stel de ventilatorsnelheid op de vooringestelde waarde in.
7. Maak een proefafdruk. Indien er geen foutieve invoer of multi-invoer plaatsvindt, is het probleem verholpen.
 8. Indien er een foutieve invoer plaatsvindt, zet u de ventilatorsnelheid van de Losblaaseenheid een stand lager.



Opmerking: Verlaag de snelheid bij de Losblaaseenheid uitsluitend als de huidige stand **Hoog** of **Midden** is.

9. Maak nog een proefafdruk. Neem contact op met uw Xerox-vertegenwoordiger als het probleem niet is verholpen.

Luchtvochtigheid lager dan 50 procent

Bij het gebruik van papier met een gewicht van minder dan 177 g/m² bij een luchtvochtigheid lager dan 50 procent kunnen problemen door een multi-invoer optreden.

1. Om de multi-invoer te verhelpen, voert u de volgende ventilatoraanpassingen uit:
 - Losblaaseenheid: Geen wijziging.
 - Achter-invoer blaaseenheid: Zet de ventilatorsnelheid twee standen hoger. Als de ventilatorsnelheid bijvoorbeeld op stand **5** staat, dan verhoogt u die naar stand **7**.
 - Voor blaaseenheid: Zet de ventilatorsnelheid twee standen hoger.
2. Maak een proefafdruk. Indien er geen foutieve invoer of multi-invoer plaatsvindt, is het probleem verholpen.
3. Indien er een foutieve invoer of multi-invoer plaatsvindt, doet u bij de Achter-invoer blaaseenheid en Voor blaaseenheid het volgende:
 - Indien er een foutieve invoer plaatsvindt, zet u de ventilatorsnelheid twee standen hoger.
 - Indien er een multi-invoer plaatsvindt, zet u de ventilatorsnelheid een stand lager.
4. Maak een proefafdruk. Indien er geen foutieve invoer of multi-invoer plaatsvindt, is het probleem verholpen.
5. Indien er weer een multi-invoer plaatsvindt, doet u het volgende:
 - Losblaaseenheid: Zet de ventilatorsnelheid een stand lager.



Opmerking: Verlaag de snelheid bij de Losblaaseenheid uitsluitend als de huidige stand **Hoog** of **Midden** is.

- Achter-invoer blaaseenheid: Stel de ventilatorsnelheid op de vooringestelde waarde in.
 - Voor blaaseenheid: Stel de ventilatorsnelheid op de vooringestelde waarde in.
6. Maak een proefafdruk. Indien er geen foutieve invoer of multi-invoer plaatsvindt, is het probleem verholpen.
 7. Indien er een foutieve invoer plaatsvindt, zet u de ventilatorsnelheid van de Losblaaseenheid een stand lager.



Opmerking: Verlaag de snelheid bij de Losblaaseenheid uitsluitend als de huidige stand **Hoog** of **Midden** is.

8. Maak een proefafdruk. Indien er geen foutieve invoer of multi-invoer plaatsvindt, is het probleem verholpen.
9. Indien er een foutieve invoer plaatsvindt, doet u het volgende.
 - a. Voer de volgende aanpassingen uit:
 - Losblaaseenheid: Stel de ventilatorsnelheid op de vooringestelde waarde in.
 - Achter-invoer blaaseenheid: Zet de ventilatorsnelheid een stand lager.

- Voor blaaseenheid: Zet de ventilatorsnelheid een stand lager.
 - b. Maak een proefafdruk. Indien er geen foutieve invoer of multi-invoer plaatsvindt, is het probleem verholpen.
 - c. Indien er weer een multi-invoer plaatsvindt, zet u de ventilatorsnelheid van de Achter-invoer blaaseenheid en Voor blaaseenheid nog een stand lager.
 - d. Maak een proefafdruk. Indien er geen foutieve invoer of multi-invoer plaatsvindt, is het probleem verholpen.
 - e. Indien er nog steeds foutieve invoeren plaatsvinden, herhaalt u stap 5c en 5d tweemaal.
10. Neem contact op met uw Xerox-vertegenwoordiger als het probleem niet is verholpen.

Problemen met afwerkapparaten oplossen

PROBLEMEN MET DE INTERFACE ONTKRULLERMODULE OPlossen

Papierstoringen in de interface-ontkrullermodule (IDM)

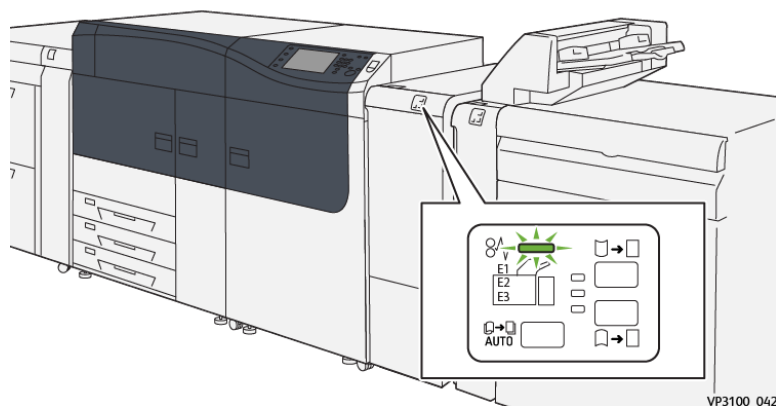

Als er een fout optreedt, zoals papierstoringen, open deuren of kleppen of een storing op de pers, gebeurt het volgende:

- De pers stopt met werken en er verschijnt een foutbericht op het aanraakscherm van de pers.
- Het bericht bevat een grafische illustratie met de locatie van de storing en een korte uitleg van de corrigerende maatregelen om de storing op te lossen.
- Papierstoringen kunnen optreden in meerdere gebieden van de pers en in optionele apparaten die op de pers zijn aangesloten. Wanneer dit gebeurt, verandert de grafische illustratie om de meerdere locaties weer te geven, plus de benodigde corrigerende maatregelen.
- Bovendien gaat er bij een storing op een optioneel apparaat een indicatielampje branden op het bedieningspaneel van dat apparaat en wordt de bijbehorende zone op het apparaat weergegeven waar de storing is opgetreden.

Raadpleeg altijd de volgende informatie bij het oplossen van papierstoringen:

- Schakel de pers niet uit terwijl u papierstoringen oplost.
- Papierstoringen kunnen worden verholpen terwijl de pers is ingeschakeld. Als de stroom wordt uitgeschakeld, wordt alle opgeslagen informatie in het systeemgeheugen gewist.
- Los alle papierstoringen op voordat u afdrukopdrachten hervat.
- Raak geen onderdelen binnen in de pers aan. Dit kan afdrukdefecten veroorzaken.
- Controleer of al het vastgelopen papier, inclusief kleine snippers afgescheurd papier, zijn verwijderd voordat u verdergaat met afdrukopdrachten.
- Verwijder het papier voorzichtig en zorg dat het niet scheurt. Als het papier scheurt, moet u zorgen dat u alle gescheurde stukjes verwijderd.

- Sluit alle deuren en kleppen na het verwijderen van het vastgelopen papier. De pers kan niet afdrucken wanneer deuren of kleppen open staan.
- Nadat u een papierstoring hebt opgelost, wordt het afdrucken automatisch hervat vanuit de status van voordat de papierstoring optrad.
- Als niet alle papierstoringen worden opgelost, blijft er een foutbericht op het aanraakscherm van de pers staan. Om overige papierstoringen op te lossen, raadpleegt u het aanraakscherm van de pers voor instructies en informatie.

Papierstoringen in de interface ontkrullermodule oplossen

1. Open de voorklep op de interface ontkrullermodule (IDM).

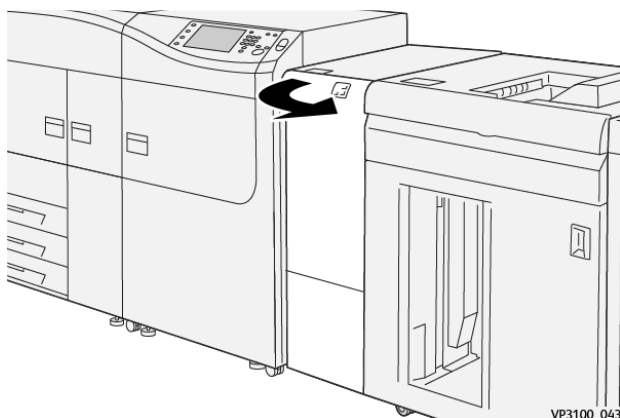

2. Verwijder het vastgelopen papier:

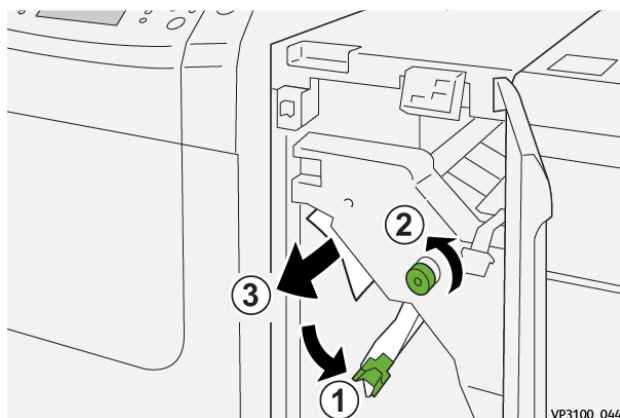

- a. Open hendel **1a** omlaag.
- b. Draai knop **1b** rechtsom.
 - ⓘ Belangrijk: Verdraai de knop 10 keer of vaker om zeker te weten dat het vastgelopen papier uit het gebied is gekomen.
- c. Verwijder het vastgelopen papier.
 - ⓘ Belangrijk: Verwijder het vastgelopen papier door het voorzichtig uit de zone te trekken.

3. Zet hendel **1a** terug in de oorspronkelijke stand.

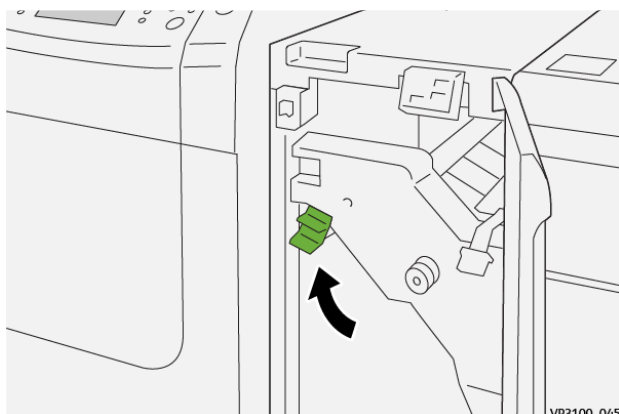

4. Als u problemen ondervindt bij het verwijderen van vastgelopen papier, opent u hendel **1c** omhoog en verwijdert u het vastgelopen papier voorzichtig.

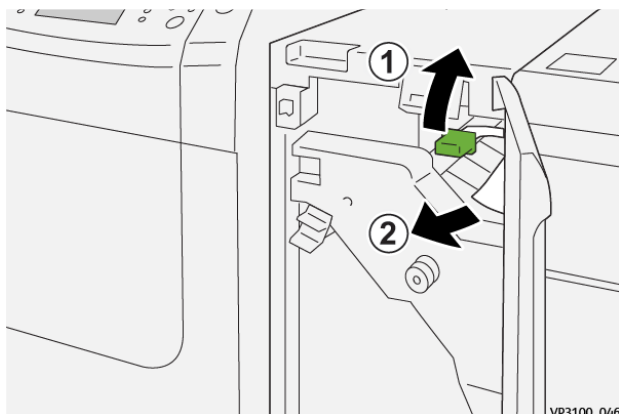

5. Zet hendel **1c** terug in de oorspronkelijke stand.

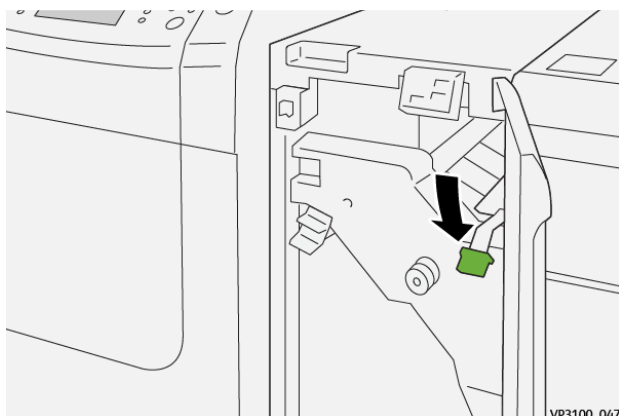

6. Sluit de voorklep van de IDM.
7. Volg zo nodig de instructies op het aanraakscherm van de pers om papier uit andere zones in het systeem te verwijderen.

Storingsberichten op de interface ontkrullermodule

Als er een storing optreedt, zoals een papierstoring, open deuren of kleppen, of een andere storing op de pers, stopt de pers met afdrucken en verschijnt er een bericht op het aanraakscherm van de pers. In een grafische illustratie wordt de locatie van de storing aangegeven, met een korte uitleg van de benodigde correctie om de storing te verhelpen. Als er een storing optreedt op meer dan een locatie, verandert de illustratie om de diverse locaties en de benodigde correcties aan te geven.

Op het aanraakscherm wordt ook een toets **Storungen** weergegeven, die informatie verschaft over de storing en gedetailleerde instructies voor het oplossen van de storing.

Informatie over storingscodes op de interface ontkrullermodule

Als er een storing optreedt, zoals een papierstoring, open deuren of kleppen, of een andere storing op de pers, stopt de pers met afdrucken en verschijnt er een bericht op het aanraakscherm van de pers.

Op het aanraakscherm wordt ook een toets **Storungen** weergegeven, die informatie verschaft over de storing en gedetailleerde instructies voor het oplossen van de storing.



Tip: Storungen in de interface ontkrullermodule zijn te herkennen aan de codes die beginnen met het drie-cijferige nummer **048**.

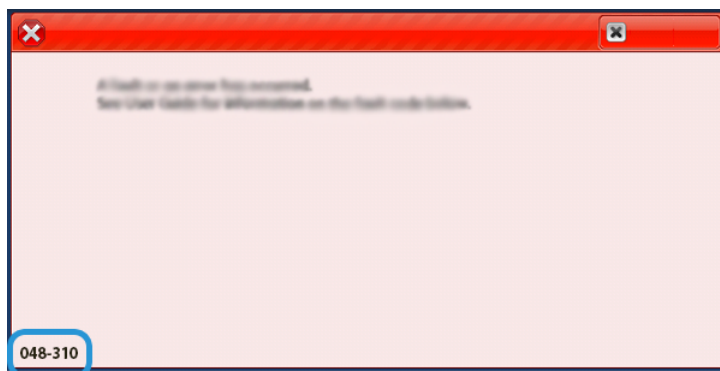

PROBLEMEN MET INVOEGMODULE OPLOSSEN

Papierstoringen in de invoegmodule

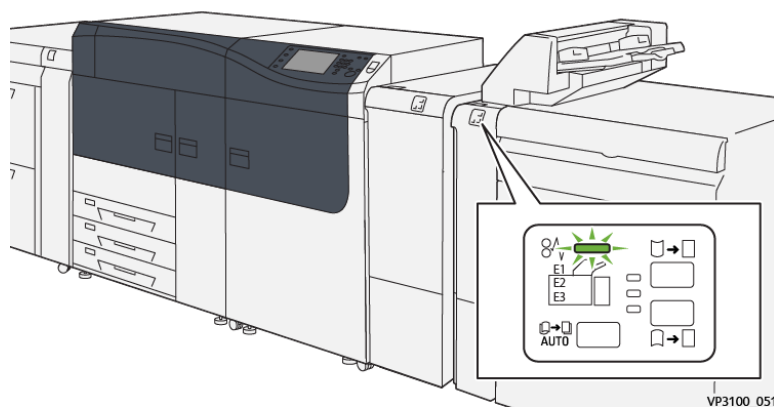

Als er een fout optreedt, zoals papierstoringen, open deuren of kleppen of een storing op de pers, gebeurt het volgende:

- De pers stopt met werken en er verschijnt een foutbericht op het aanraakscherm van de pers.
- Het bericht bevat een grafische illustratie met de locatie van de storing en een korte uitleg van de corrigerende maatregelen om de storing op te lossen.
- Papierstoringen kunnen optreden in meerdere gebieden van de pers en in optionele apparaten die op de pers zijn aangesloten. Wanneer dit gebeurt, verandert de grafische illustratie om de meerdere locaties weer te geven, plus de benodigde corrigerende maatregelen.
- Bovendien gaat er bij een storing op een optioneel apparaat een indicatielampje branden op het bedieningspaneel van dat apparaat en wordt de bijbehorende zone op het apparaat weergegeven waar de storing is opgetreden.

Raadpleeg altijd de volgende informatie bij het oplossen van papierstoringen:

- Schakel de pers niet uit terwijl u papierstoringen oplost.
- Papierstoringen kunnen worden verholpen terwijl de pers is ingeschakeld. Als de stroom wordt uitgeschakeld, wordt alle opgeslagen informatie in het systeemgeheugen gewist.
- Los alle papierstoringen op voordat u afdrukopdrachten hervat.
- Raak geen onderdelen binnen in de pers aan. Dit kan afdrukdefecten veroorzaken.
- Controleer of al het vastgelopen papier, inclusief kleine snippers afgescheurd papier, zijn verwijderd voordat u verdergaat met afdrukopdrachten.
- Verwijder het papier voorzichtig en zorg dat het niet scheurt. Als het papier scheurt, moet u zorgen dat u alle gescheurde stukjes verwijdert.
- Sluit alle deuren en kleppen na het verwijderen van het vastgelopen papier. De pers kan niet afdrukken wanneer deuren of kleppen open staan.
- Nadat u een papierstoring hebt opgelost, wordt het afdrukken automatisch hervat vanuit de status van voordat de papierstoring optrad.
- Als niet alle papierstoringen worden opgelost, blijft er een foutbericht op het aanraakscherm van de pers staan. Om overige papierstoringen op te lossen, raadpleegt u het aanraakscherm van de pers voor instructies en informatie.

Papierstoringen oplossen in zone E1 van de invoegmodule

1. Open de klep T1 (1) en verwijder het vastgelopen papier (2) en al het papier dat in de lade is geplaatst (3).

 **Opmerking:** Wanneer er twee of meer vellen papier zijn geplaatst, verwijdert u alle vellen.

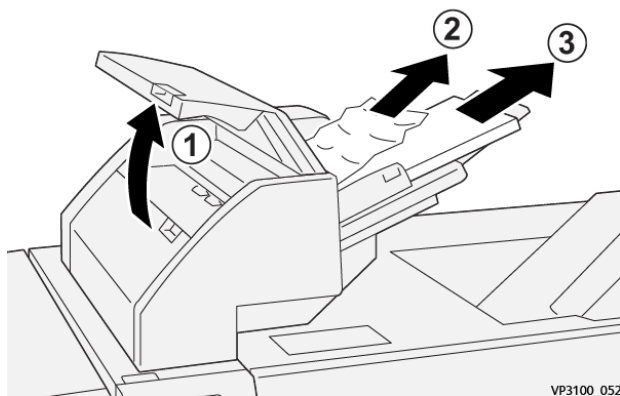

Waaier het verwijderde papier uit en zorg dat alle vier de hoeken goed zijn uitgelijnd.

2. Plaats het papier opnieuw in de lade.
3. Sluit de klep T1.

Papierstoringen oplossen in zone E2 van de invoegmodule

1. Open de voorklep van de invoegmodule.

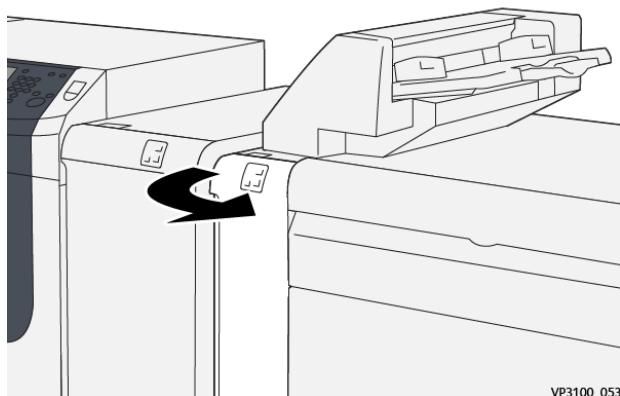

- Open hendel **1a** omhoog (1) en draai knop **1b** linksom (2). Verwijder het vastgelopen papier (3).

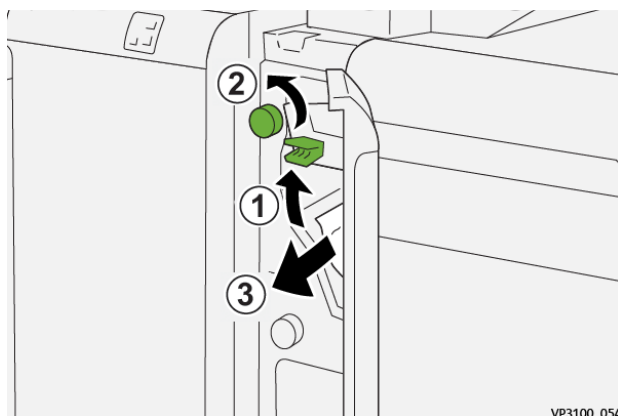

- Zet hendel **1a** terug in de oorspronkelijke stand.

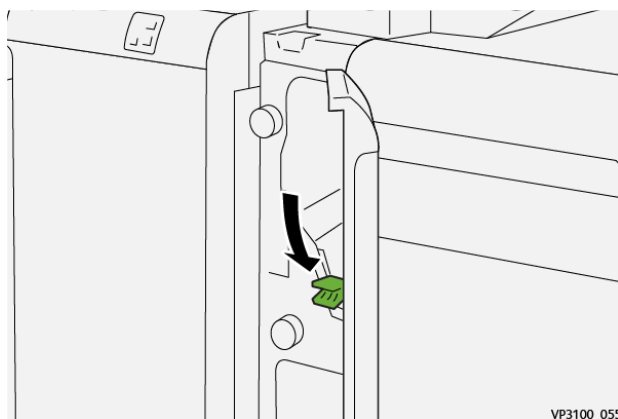

- Als u problemen ondervindt bij het verwijderen van vastgelopen papier, opent u hendel **1c** naar rechts (1) en draait u knop **1b** linksom (2). Verwijder het vastgelopen papier (3).

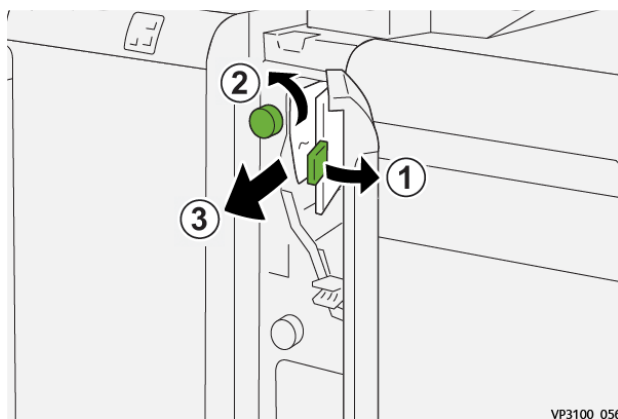

5. Zet hendel **1c** terug in de oorspronkelijke stand.

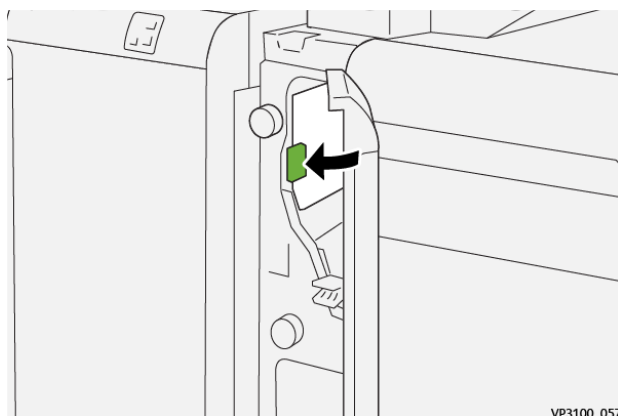

6. Sluit de voorklep van de invoeglade.

Papierstoringen oplossen in zone E3 van de invoegmodule

1. Open de voorklep van de invoegmodule.

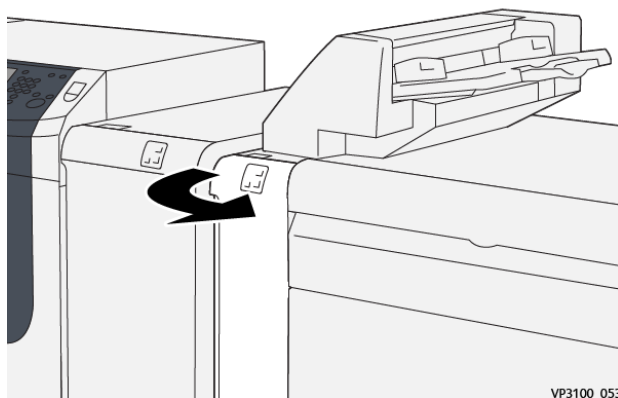

2. Open hendel **1d** omlaag (1) en draai knop **1e** linksom (2). Verwijder het vastgelopen papier (3).

 **Opmerking:** Het vastgelopen papier kan verborgen zitten achter de zone linksboven de klep.

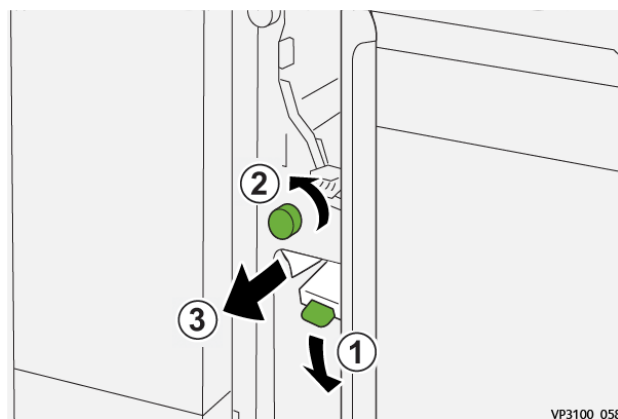

3. Zet hendel **1d** terug in de oorspronkelijke stand.

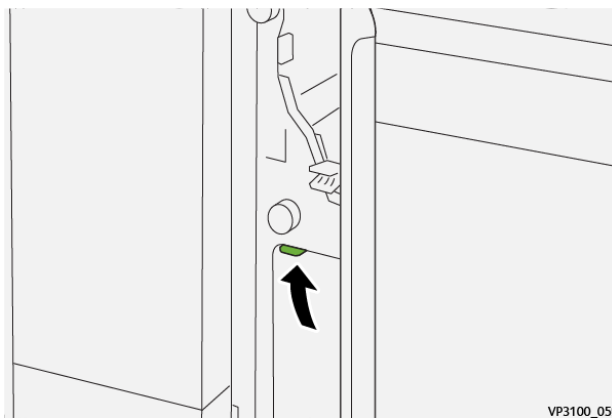

4. Als u problemen ondervindt bij het verwijderen van vastgelopen papier, opent u hendel **1a** omhoog (1) en draait u knop **1e** linksom (2). Verwijder het vastgelopen papier (3).

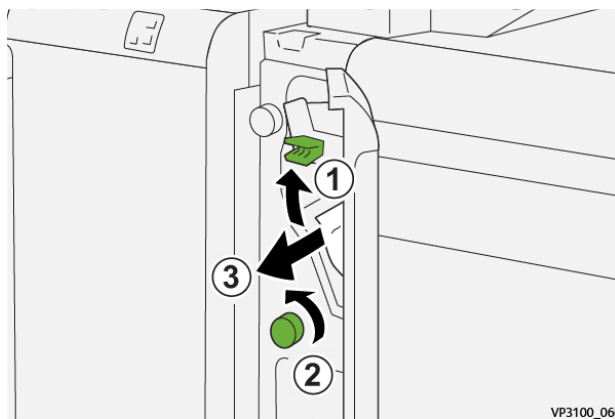

5. Zet hendel **1a** terug in de oorspronkelijke stand.

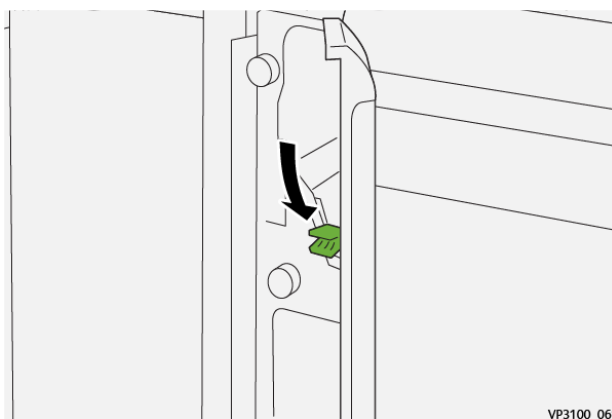

6. Sluit de voorklep van de invoegmodule.

Invoegmodule - storingsberichten

Als er een storing optreedt, zoals een papierstoring, open deuren of kleppen, of een andere storing op de pers, stopt de pers met afdrucken en verschijnt er een bericht op het aanraakscherm van de pers. In een grafische illustratie wordt de locatie van de storing aangegeven, met een korte uitleg van de benodigde correctie om de storing te verhelpen. Als er een storing optreedt op meer dan een locatie, verandert de illustratie om de diverse locaties en de benodigde correcties aan te geven.

Op het aanraakscherm wordt ook een toets **Storingen** weergegeven, die informatie verschaft over de storing en gedetailleerde instructies voor het oplossen van de storing. De (E)-code linksboven in het storingsbericht geeft aan welk foutlampje brandt op het bedieningspaneel van de invoegmodule (E1, E2, E3).

Invoegmodule - informatie over storingscodes

Als er een storing optreedt, zoals een papierstoring, open deuren of kleppen, of een andere storing op de pers, stopt de pers met afdrucken en verschijnt er een bericht op het aanraakscherm van de pers.

Op het aanraakscherm wordt ook een toets **Storingen** weergegeven, die informatie verschaft over de storing en gedetailleerde instructies voor het oplossen van de storing.



Tip: Storingen in de invoeglade zijn te herkennen aan de codes die beginnen met de drie-cijferige nummers **012**, **013** en **024**.

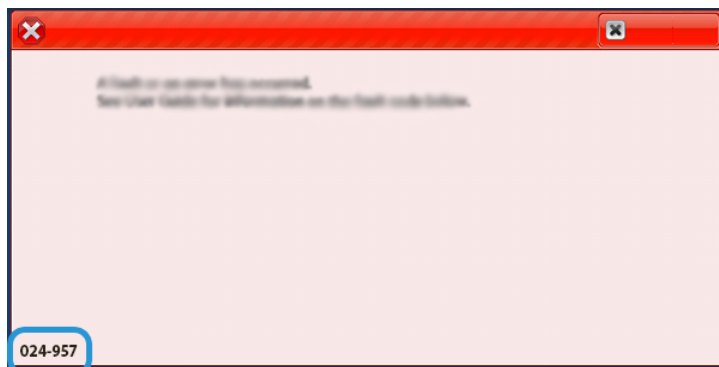

PROBLEMEN MET GROTE UITLEGTAFEL OPLOSSEN

Papierstoringen in de grote uitlegtafel

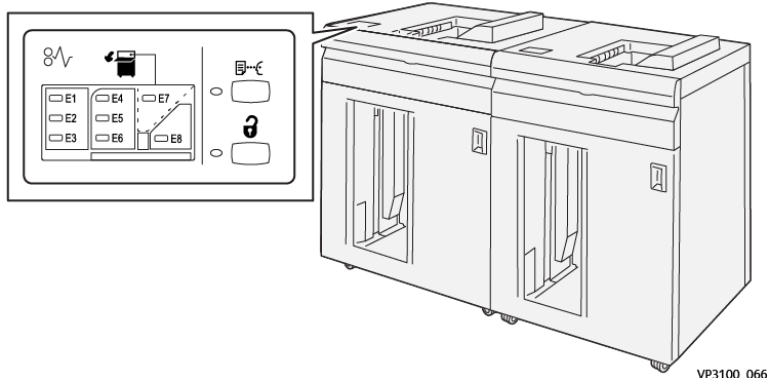

Als er een fout optreedt, zoals papierstoringen, open deuren of kleppen of een storing op de pers, gebeurt het volgende:

- De pers stopt met werken en er verschijnt een foutbericht op het aanraakscherm van de pers.
- Het bericht bevat een grafische illustratie met de locatie van de storing en een korte uitleg van de corrigerende maatregelen om de storing op te lossen.
- Papierstoringen kunnen optreden in meerdere gebieden van de pers en in optionele apparaten die op de pers zijn aangesloten. Wanneer dit gebeurt, verandert de grafische illustratie om de meerdere locaties weer te geven, plus de benodigde corrigerende maatregelen.
- Bovendien gaat er bij een storing op een optioneel apparaat een indicatielampje branden op het bedieningspaneel van dat apparaat en wordt de bijbehorende zone op het apparaat weergegeven waar de storing is opgetreden.

Raadpleeg altijd de volgende informatie bij het oplossen van papierstoringen:

- Schakel de pers niet uit terwijl u papierstoringen oplost.
- Papierstoringen kunnen worden verholpen terwijl de pers is ingeschakeld. Als de stroom wordt uitgeschakeld, wordt alle opgeslagen informatie in het systeemgeheugen gewist.
- Los alle papierstoringen op voordat u afdrukopdrachten hervat.
- Raak geen onderdelen binnen in de pers aan. Dit kan afdrukdefecten veroorzaken.
- Controleer of al het vastgelopen papier, inclusief kleine snippers afgescheurd papier, zijn verwijderd voordat u verdergaat met afdrukopdrachten.
- Verwijder het papier voorzichtig en zorg dat het niet scheurt. Als het papier scheurt, moet u zorgen dat u alle gescheurde stukjes verwijdert.
- Sluit alle deuren en kleppen na het verwijderen van het vastgelopen papier. De pers kan niet afdrukken wanneer deuren of kleppen open staan.
- Nadat u een papierstoring hebt opgelost, wordt het afdrukken automatisch hervat vanuit de status van voordat de papierstoring optrad.

- Als niet alle papierstoringen worden opgelost, blijft er een foutbericht op het aanraakscherm van de pers staan. Om overige papierstoringen op te lossen, raadpleegt u het aanraakscherm van de pers voor instructies en informatie.

Papierstoringen oplossen in zone E1 van de grote uitlegtafel

1. Open de bovenklep van de grote uitlegtafel.

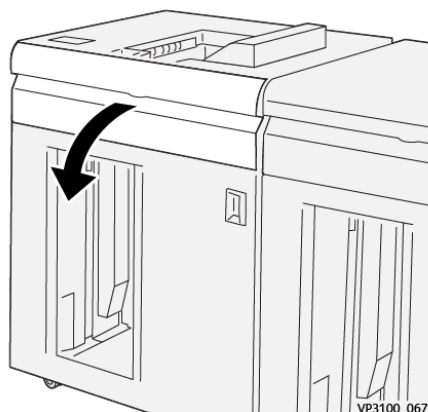

2. Open hendel **1b** omhoog (1) en verwijder het vastgelopen papier (2).

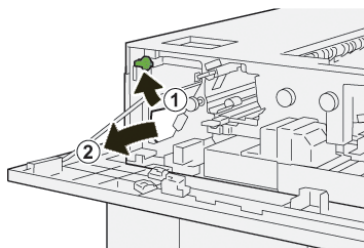

3. Zet hendel **1b** terug in de oorspronkelijke stand.

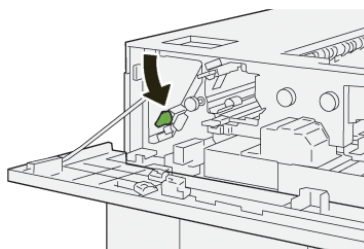

4. Sluit de bovenklep van de grote uitlegtafel.
5. Als op de pers wordt aangegeven dat er nog meer papierstoringen zijn, volgt u de instructies om het papier te verwijderen en om het afdrucken te hervatten.

Papierstoringen oplossen in zone E2 van de grote uitlegtafel

1. Open de bovenklep van de grote uitlegtafel.

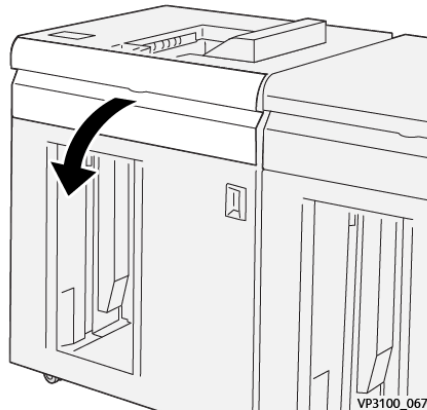

2. Open hendel **1b** omhoog (1) en draai knop **1a** linksom (2) en verwijder het vastgelopen papier (3).

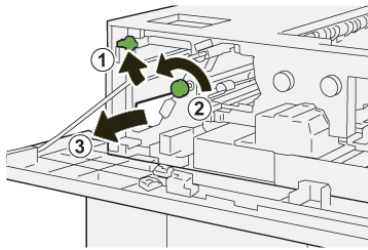

3. Zet hendel **1b** terug in de oorspronkelijke stand.

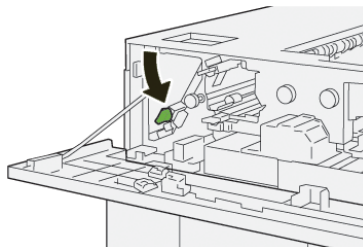

4. Sluit de bovenklep van de grote uitlegtafel.
5. Als op de pers wordt aangegeven dat er nog meer papierstoringen zijn, volgt u de instructies om het papier te verwijderen en om het afdrucken te hervatten.

Papierstoringen in zone E3 van de uitlegtafel oplossen

1. Open de bovenklep van de grote uitlegtafel.

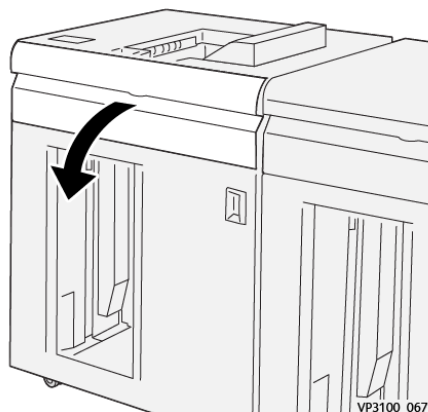

2. Open hendel **1b** omhoog (1) en draai knop **1a** linksom (2) en verwijder het vastgelopen papier (3).

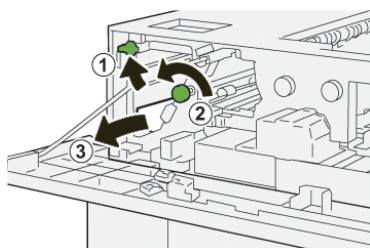

3. Zet hendel **1b** terug in de oorspronkelijke stand.

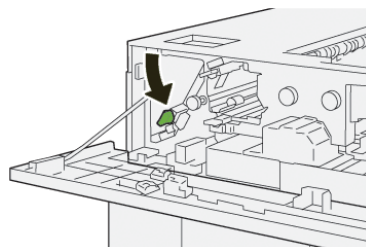

4. Open hendel **2b** omhoog (1) en draai knop **2c** linksom (2) en verwijder het vastgelopen papier (3).

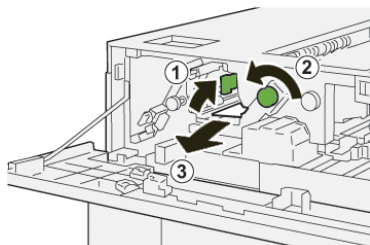

5. Zet hendel **2b** terug in de oorspronkelijke stand.

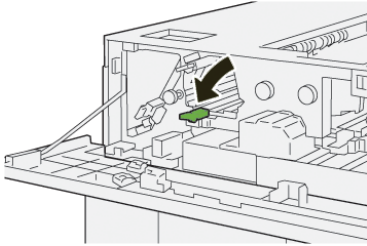

6. Sluit de bovenklep van de grote uitlegtafel.
7. Als op de pers wordt aangegeven dat er nog meer papierstoringen zijn, volgt u de instructies om het papier te verwijderen en om het afdrucken te hervatten.

Papierstoringen oplossen in zone E4 van de grote uitlegtafel

1. Open de bovenklep van de grote uitlegtafel.

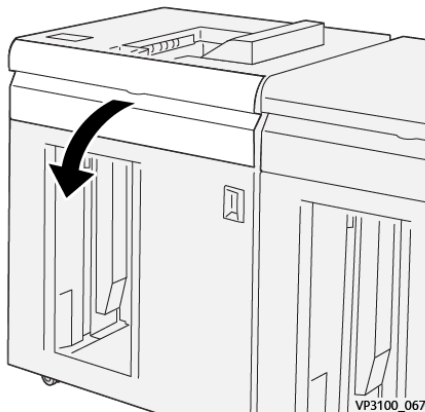

2. Open hendel **2a** omlaag (1) en verwijder het vastgelopen papier (2).

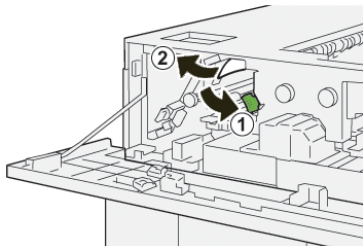

3. Zet hendel **2a** terug in de oorspronkelijke stand.

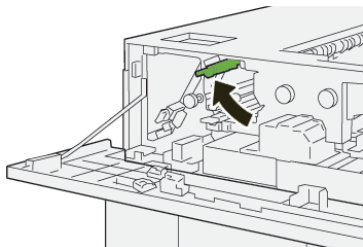

4. Sluit de bovenklep van de grote uitlegtafel.
5. Als op de pers wordt aangegeven dat er nog meer papierstoringen zijn, volgt u de instructies om het papier te verwijderen en om het afdrukken te hervatten.

Papierstoringen oplossen in zone E5 van de grote uitlegtafel

1. Open de bovenklep van de grote uitlegtafel.

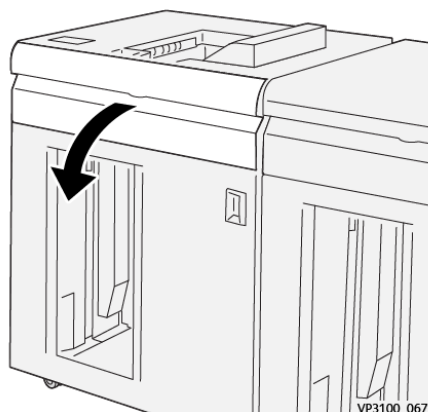

2. Open hendel **2b** omhoog (1) en draai knop **2c** linksom (2) en verwijder het vastgelopen papier (3).

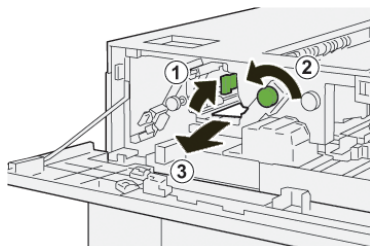

3. Zet hendel **2b** terug in de oorspronkelijke stand.

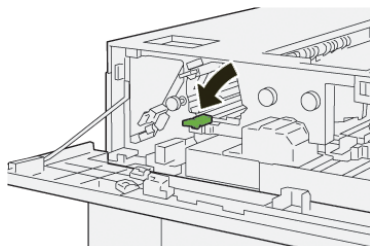

4. Sluit de bovenklep van de grote uitlegtafel.
5. Als op de pers wordt aangegeven dat er nog meer papierstoringen zijn, volgt u de instructies om het papier te verwijderen en om het afdrukken te hervatten.

Papierstoringen oplossen in zone E6 van de grote uitlegtafel

1. Druk op de toets **Leegmaken**.

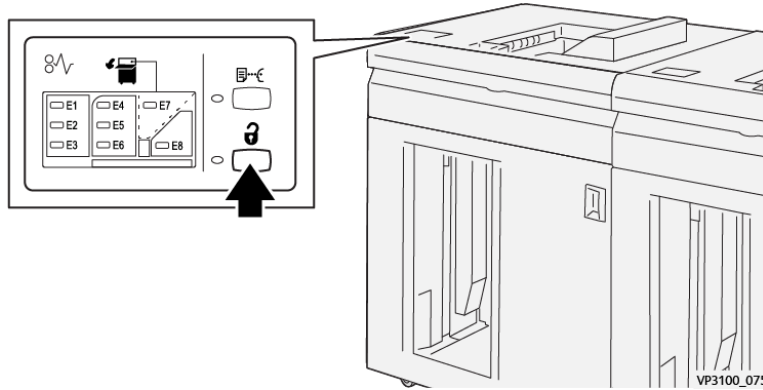

2. Zorg dat de voordeur van de grote uitlegtafel ontgrendeld is en open de deur vervolgens.

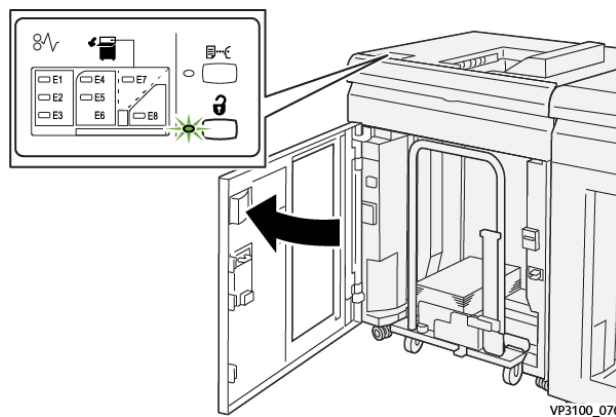

3. Trek de uitlegtafelwagen langzaam naar buiten en verwijder het vastgelopen papier.

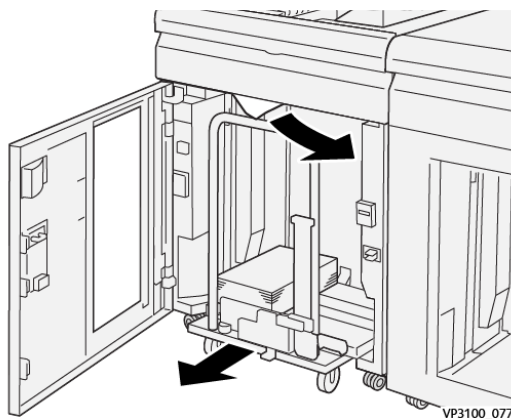

4. Duw de uitlegtafelwagen weer terug in de oorspronkelijke stand.
5. Sluit de voordeur van de grote uitlegtafel.
6. Als op de pers wordt aangegeven dat er nog meer papierstoringen zijn, volgt u de instructies om het papier te verwijderen en om het afdrucken te hervatten.

Papierstoringen oplossen in zone E7 van de grote uitlegtafel

1. Verwijder afdrucken die in de bovenste opvangbak zijn afgeleverd.

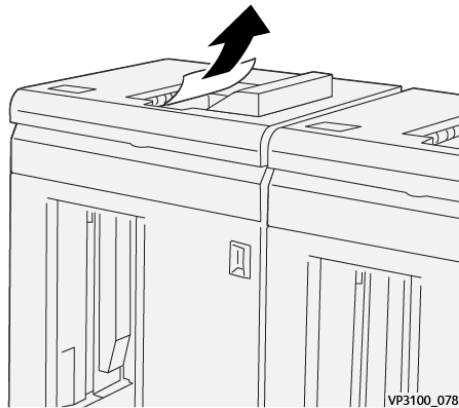

2. Open de bovenklep van de grote uitlegtafel.

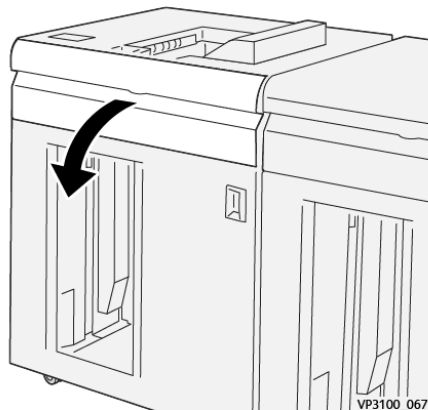

3. Open hendel **1b** omhoog (1) en verwijder het vastgelopen papier (2).

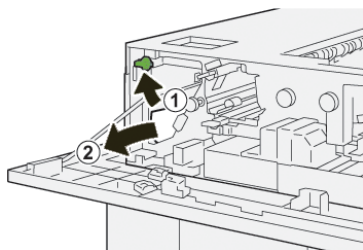

4. Zet hendel **1b** terug in de oorspronkelijke stand.

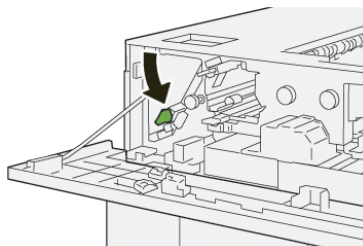

- Open hendel **2a** omlaag (1) en verwijder het vastgelopen papier (2).

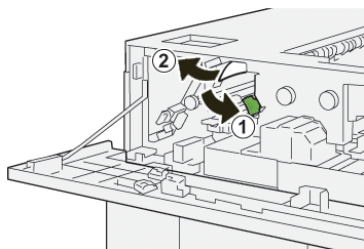

- Zet hendel **2a** terug in de oorspronkelijke stand.

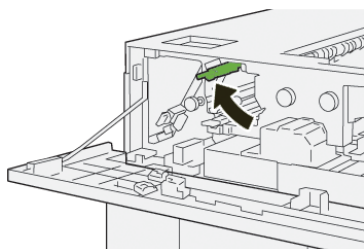

- Sluit de bovenklep van de grote uitlegtafel.
- Als op de pers wordt aangegeven dat er nog meer papierstoringen zijn, volgt u de instructies om het papier te verwijderen en om het afdrukken te hervatten.

Grote uitlegtafel - storingsberichten

Als er een storing optreedt, zoals een papierstoring, open deuren of kleppen, of een andere storing op de pers, stopt de pers met afdrukken en verschijnt er een bericht op het aanraakscherm van de pers. In een grafische illustratie wordt de locatie van de storing aangegeven, met een korte uitleg van de benodigde correctie om de storing te verhelpen. Als er een storing optreedt op meer dan een locatie, verandert de illustratie om de diverse locaties en de benodigde correcties aan te geven.

Op het aanraakscherm wordt ook een toets **Storingen** weergegeven, die informatie verschaft over de storing en gedetailleerde instructies voor het oplossen van de storing. De (E)-code linksboven in het storingsbericht geeft aan welk foutlampje brandt op het bedieningspaneel van de grote uitlegtafel (E1-E8).

Grote uitlegtafel - informatie over storingscodes

Als er een storing optreedt, zoals een papierstoring, open deuren of kleppen, of een andere storing op de pers, stopt de pers met afdrukken en verschijnt er een bericht op het aanraakscherm van de pers.

Op het aanraakscherm wordt ook een toets **Storingen** weergegeven, die informatie verschaft over de storing en gedetailleerde instructies voor het oplossen van de storing.



Tip: Storingen in de grote uitlegtafel zijn te herkennen aan de codes die beginnen met het drie-cijferige nummer **049**.

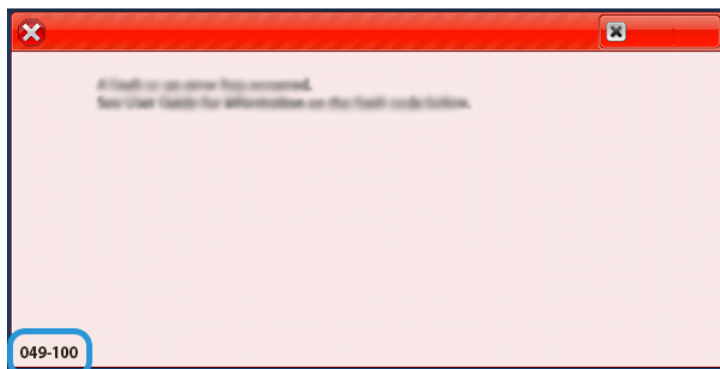

Aanvullende informatie over het oplossen van problemen met de grote uitlegtafel

Hints en tips voor het gebruik van de grote uitlegtafel

Raadpleeg de volgende hints en tips bij het gebruik van de grote uitlegtafel:

1. Controleer of het papier in de desbetreffende opvangbak van de grote uitlegtafel is gekruld.
 - a. Als er geen sprake is van krulling en de afdrukken acceptabel zijn en u tevreden bent met de afdrukken, bent u klaar.
 - b. Als er geen sprake is van krulling maar de afdrukken NIET acceptabel zijn, neemt u contact op met de klantenservice.
 - c. Als er wel sprake is van krulling, gaat u naar de volgende stap.
2. Om de papierkrulling te corrigeren, gebruikt u de ontkrullingsbedieningselementen boven op de interface ontkrullermodule (IDM).
3. Als de afdrukken niet zijn verbeterd, past u de papierkrulling nogmaals aan.
4. Als de afdrukken nog steeds niet zijn verbeterd, neemt u contact op met de technische klantenondersteuning.

PROBLEMEN MET DE RIL- EN 2-ZIJDIGE SNIJMODULE OPLOSSEN

Papierstoringen in de riller en dubbelzijdige snijmodule

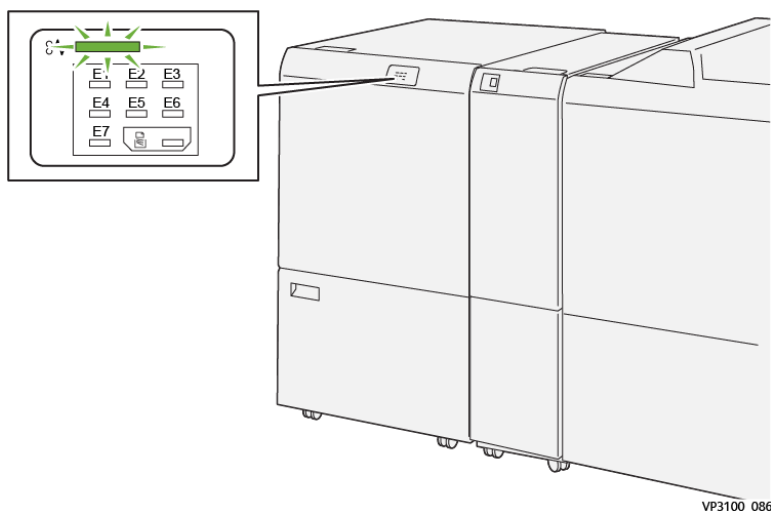

Als er een fout optreedt, zoals papierstoringen, open deuren of kleppen of een storing op de pers, gebeurt het volgende:

- De pers stopt met werken en er verschijnt een foutbericht op het aanraakscherm van de pers.
- Het bericht bevat een grafische illustratie met de locatie van de storing en een korte uitleg van de corrigerende maatregelen om de storing op te lossen.
- Papierstoringen kunnen optreden in meerdere gebieden van de pers en in optionele apparaten die op de pers zijn aangesloten. Wanneer dit gebeurt, verandert de grafische illustratie om de meerdere locaties weer te geven, plus de benodigde corrigerende maatregelen.
- Bovendien gaat er bij een storing op een optioneel apparaat een indicatielampje branden op het bedieningspaneel van dat apparaat en wordt de bijbehorende zone op het apparaat weergegeven waar de storing is opgetreden.

Raadpleeg altijd de volgende informatie bij het oplossen van papierstoringen:

- Schakel de pers niet uit terwijl u papierstoringen oplost.
- Papierstoringen kunnen worden verholpen terwijl de pers is ingeschakeld. Als de stroom wordt uitgeschakeld, wordt alle opgeslagen informatie in het systeemgeheugen gewist.
- Los alle papierstoringen op voordat u afdrukopdrachten hervat.
- Raak geen onderdelen binnen in de pers aan. Dit kan afdrukdefecten veroorzaken.
- Controleer of al het vastgelopen papier, inclusief kleine snippers afgescheurd papier, zijn verwijderd voordat u verdergaat met afdrukopdrachten.
- Verwijder het papier voorzichtig en zorg dat het niet scheurt. Als het papier scheurt, moet u zorgen dat u alle gescheurde stukjes verwijdert.

- Sluit alle deuren en kleppen na het verwijderen van het vastgelopen papier. De pers kan niet afdrucken wanneer deuren of kleppen open staan.
- Nadat u een papierstoring hebt opgelost, wordt het afdrucken automatisch hervat vanuit de status van voordat de papierstoring optrad.
- Als niet alle papierstoringen worden opgelost, blijft er een foutbericht op het aanraakscherm van de pers staan. Om overige papierstoringen op te lossen, raadpleegt u het aanraakscherm van de pers voor instructies en informatie.

Papierstoringen in zone E1 van de snijmodule oplossen

1. Open de bovenklep van de snijmodule.

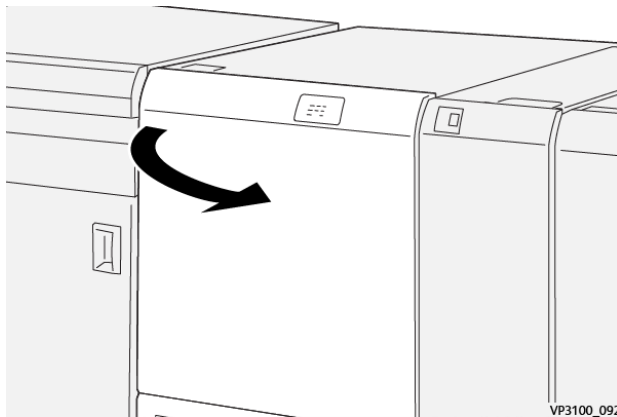

2. Open hendel **1a** omlaag (1), hendel **1b** omlaag (2) en hendel **1d** omhoog (3). Verwijder het vastgelopen papier (4).

 **Opmerking:** Kijk achter de bovenklep of er papier is vastgelopen.

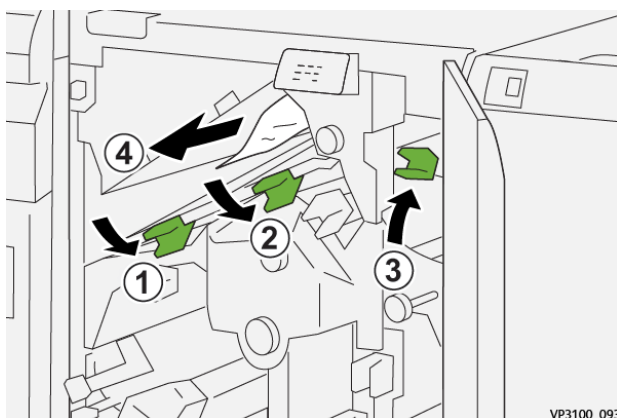

- Als het vastgelopen papier moeilijk te verwijderen is, draait u knop **1c** (1) rechtsonder en verwijdert u het vastgelopen papier (2).

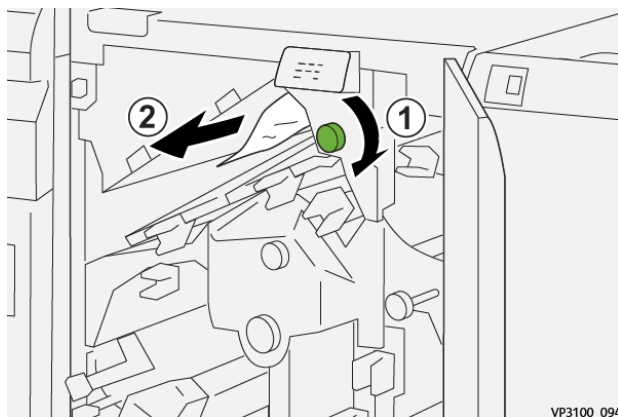

- Zet hendel **1a**, **1b** en **1d** terug in de oorspronkelijke stand.

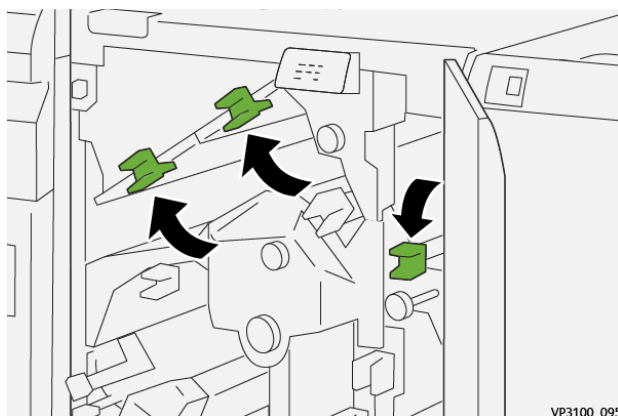

- Sluit de bovenklep van de snijmodule.
- Als op de pers wordt aangegeven dat er nog meer papierstoringen zijn, volgt u de instructies om het papier te verwijderen en om het afdrucken te hervatten.

Papierstoringen in zone E2 van de snijmodule oplossen

1. Open de bovenklep van de snijmodule.

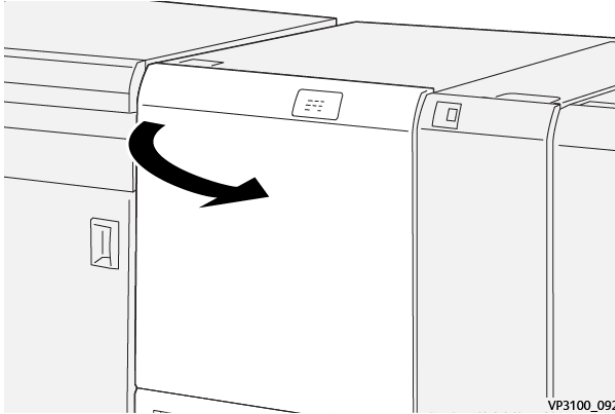

2. Draai knop **2** linksom om de markering op de knop uit te lijnen met de ontgrendelingspositie (een markering die eruitziet als een open hangslot).

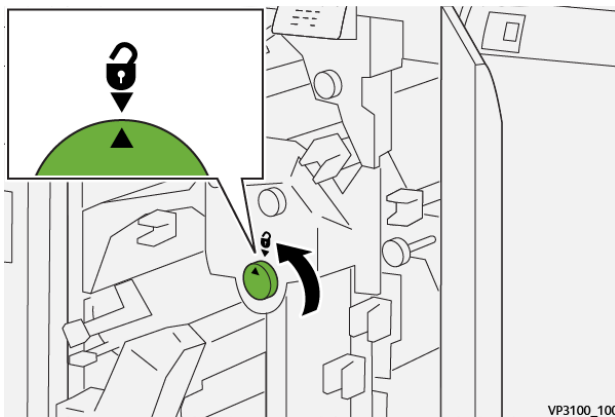

3. Open hendel **1a** omlaag (1) en hendel **1b** omlaag (2).

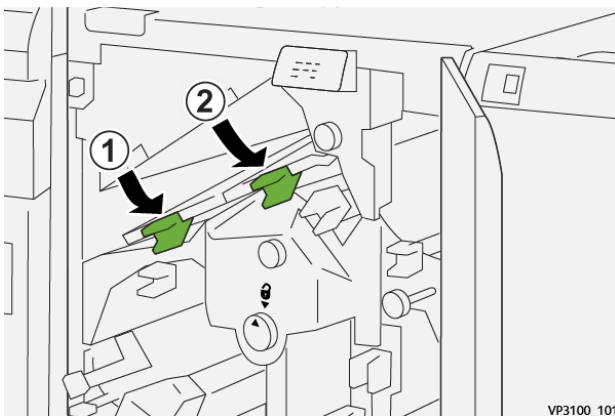

4. Draai knop **1c** rechtsom (1) en verwijder het vastgelopen papier (2).

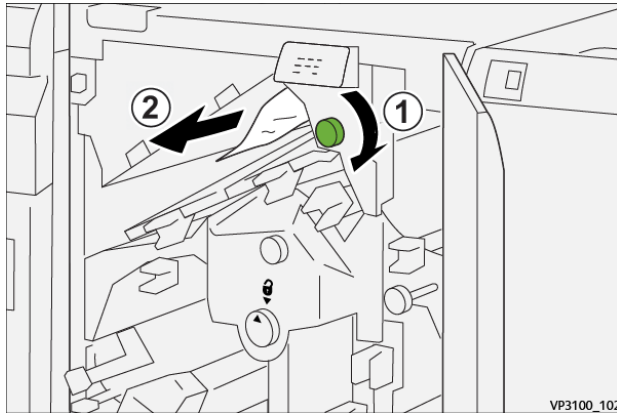

5. Zet hendel **1a** en **1b** terug in de oorspronkelijke stand.

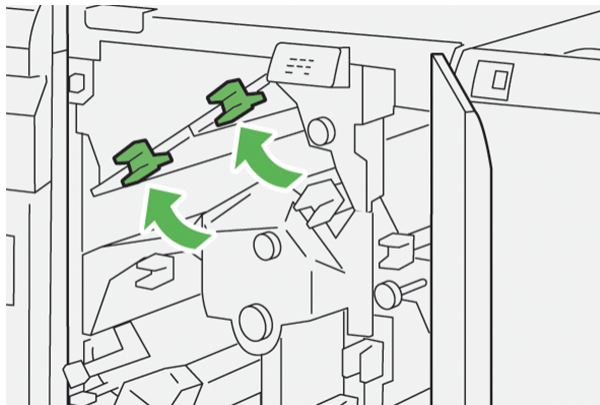

6. Als u moeite hebt het vastgelopen papier te verwijderen, opent u hendel **1d** omhoog (1) en hendel **2a** naar links (2).

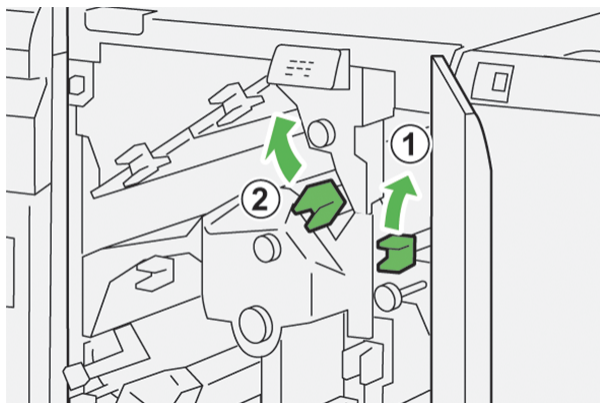

7. Draai knop **2b** linksom (1) en verwijder het vastgelopen papier (2).

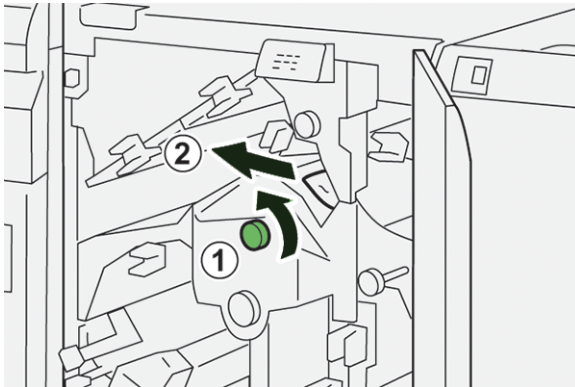

8. Zet hendel **1d** en **2a** terug in de oorspronkelijke stand.

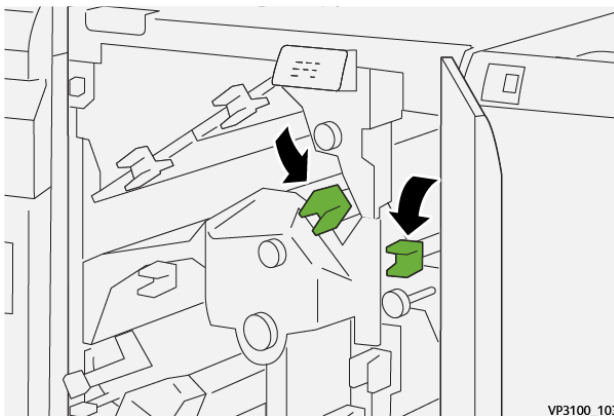

9. Sluit de bovenklep van de snijmodule.
10. Als op de pers wordt aangegeven dat er nog meer papierstoringen zijn, volgt u de instructies om het papier te verwijderen en om het afdrukken te hervatten.

Papierstoringen in zone E3 van de snijmodule oplossen

1. Open de bovenklep van de snijmodule.

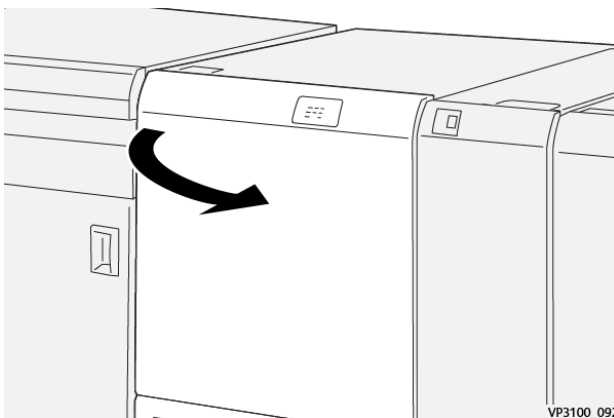

2. Draai knop **2** linksom om de markering op de knop uit te lijnen met de ontgrendelingspositie (een markering die eruitziet als een open hangslot).

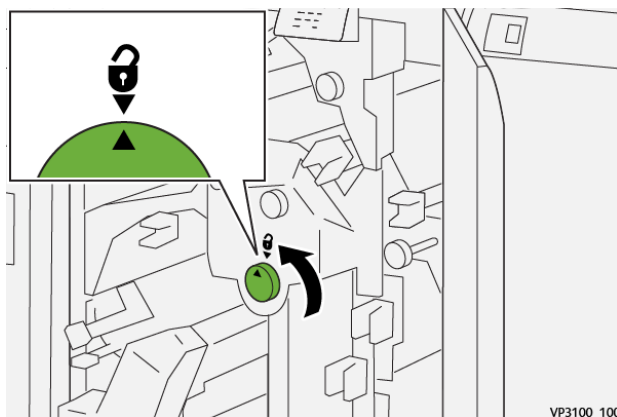

3. Open hendel **2c** omlaag (1) en verwijder het vastgelopen papier (2).

 **Opmerking:** Kijk achter de bovenklep of er papier is vastgelopen.

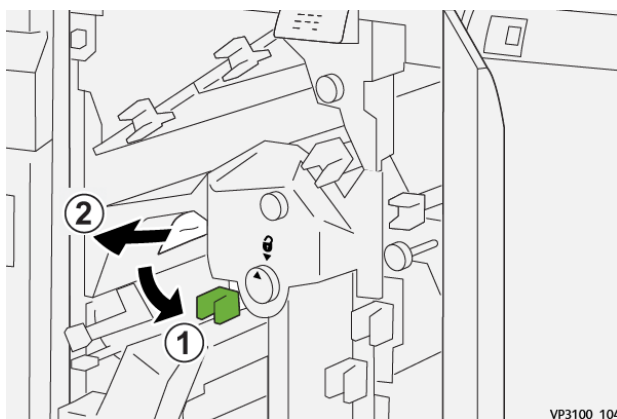

4. Zet hendel **2c** terug in de oorspronkelijke stand.

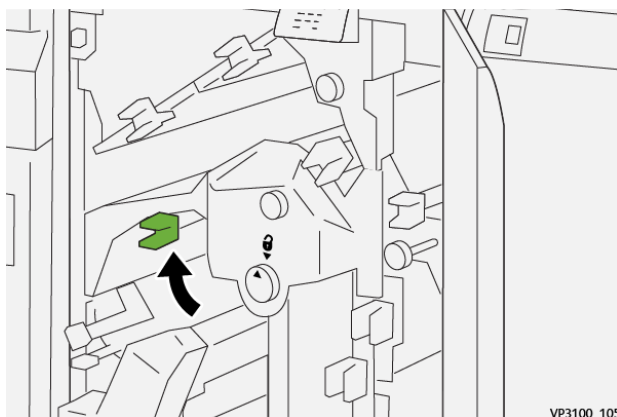

5. Sluit de bovenklep van de snijmodule.

6. Als op de pers wordt aangegeven dat er nog meer papierstoringen zijn, volgt u de instructies om het papier te verwijderen en om het afdrucken te hervatten.

Papierstoringen in zone E4 van de snijmodule oplossen

1. Open de bovenklep van de snijmodule.

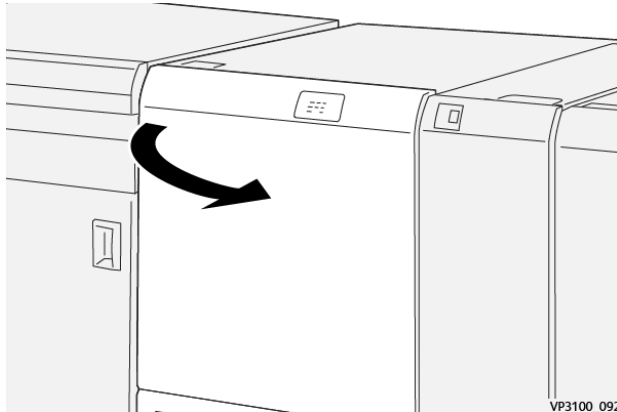

2. Open hendel **2c** omlaag (1), hendel **2d** omhoog (2) en hendel **2e** naar rechts (3).

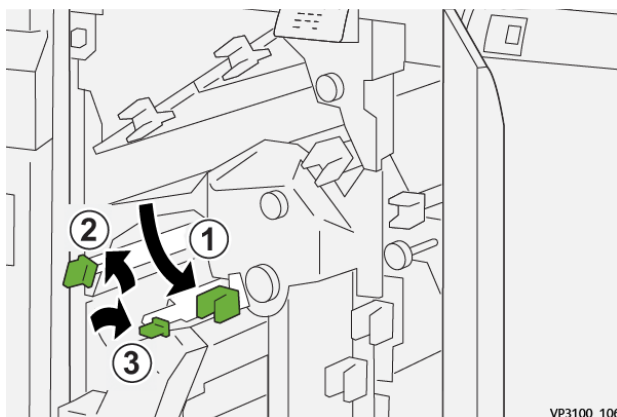

3. Draai knop **2f** rechtsom (1) en verwijder het vastgelopen papier (2).



Opmerking: Pak de voorrand van het vastgelopen vel vast en trek het vel voorzichtig naar buiten om het te verwijderen.

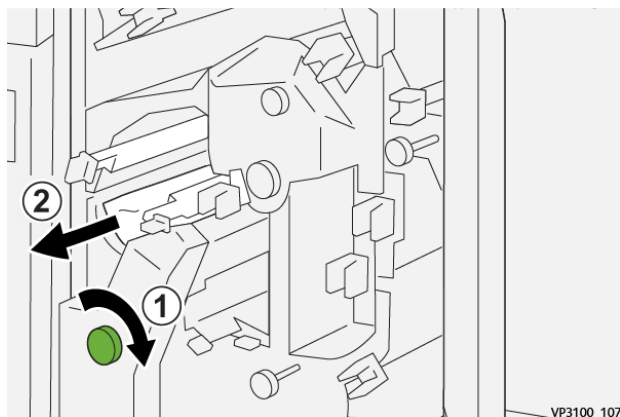

4. Als u moeite hebt om het vastgelopen vel te verwijderen, pakt u de bovenrand aan de binnenste zijde rechts van het vel vast en trekt u het vel voorzichtig naar buiten om het te verwijderen.

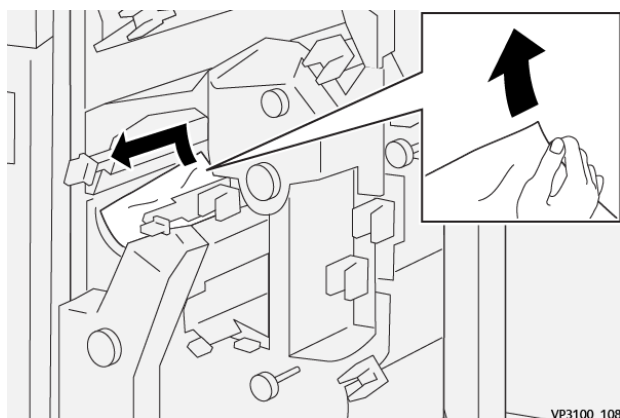

5. Zet hendel **2e** (1) en **2d** (2) en **2c** (3) terug in de oorspronkelijke stand.

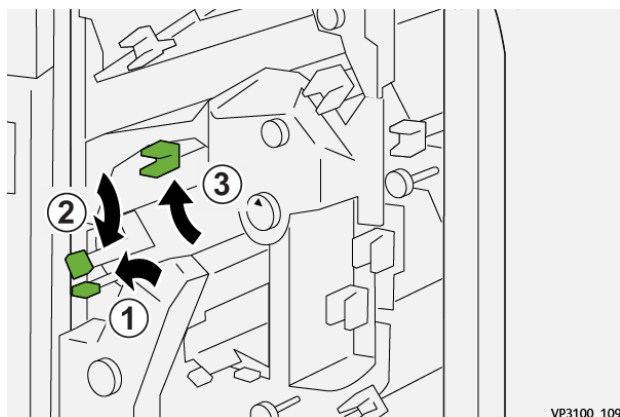

6. Sluit de bovenklep van de snijmodule.

7. Als op de pers wordt aangegeven dat er nog meer papierstoringen zijn, volgt u de instructies om het papier te verwijderen en om het afdrucken te hervatten.

Papierstoringen in zone E5 van de snijmodule oplossen

1. Open de bovenklep van de snijmodule.

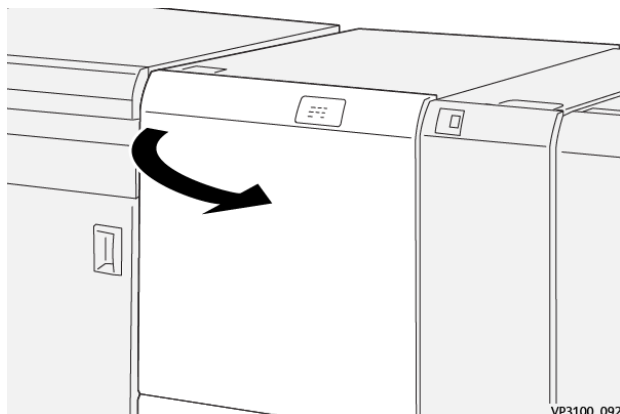

2. Open hendel **3a** naar rechts (1) en open hendel **3b** naar links (2).

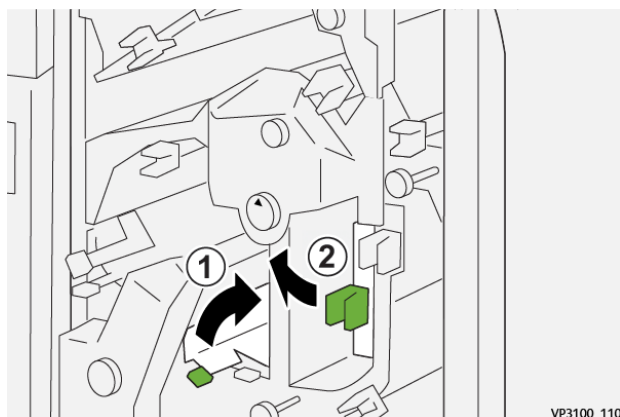

3. Draai knop **3c** rechtsom (1) en verwijder het vastgelopen papier (2).

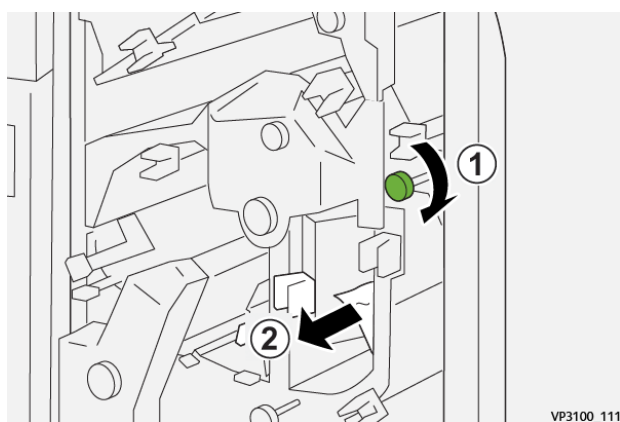

4. Draai knop **2f** linksom (1) en verwijder het vastgelopen papier (2).

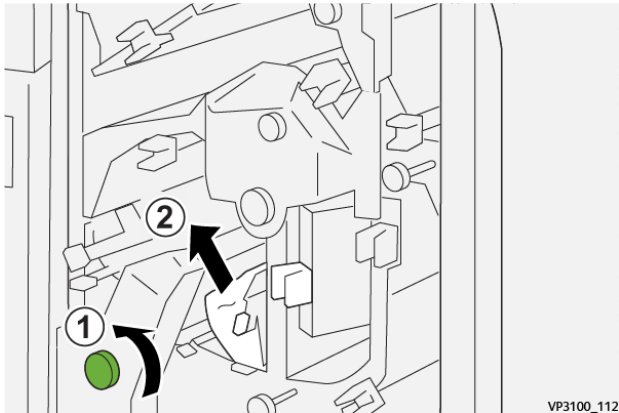

5. Zet hendel **3a** en **3b** terug in de oorspronkelijke stand.

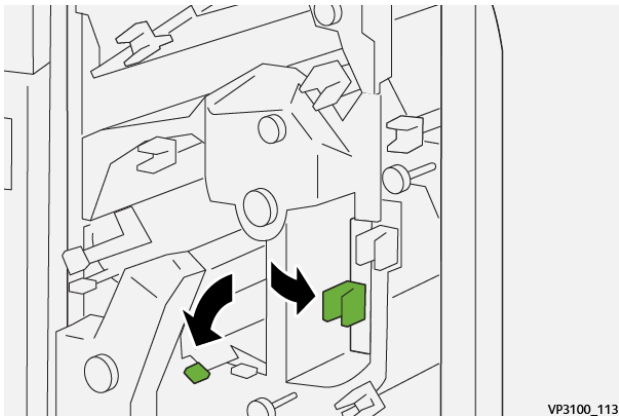

6. Sluit de bovenklep van de snijmodule.
7. Als op de pers wordt aangegeven dat er nog meer papierstoringen zijn, volgt u de instructies om het papier te verwijderen en om het afdrucken te hervatten.

Papierstoringen in zone E6 van de snijmodule oplossen

1. Open de bovenklep van de snijmodule.

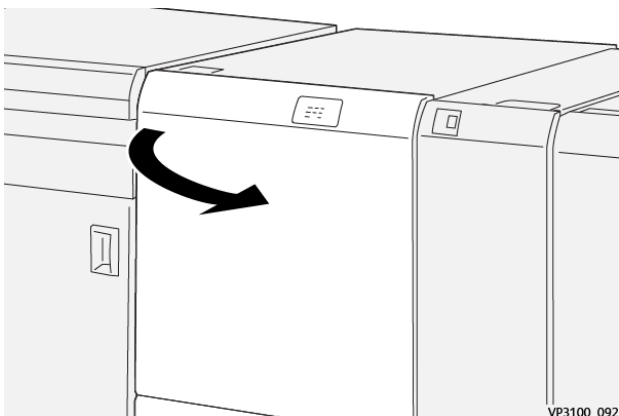

2. Open hendel **3a** naar rechts (1), hendel **4b** omlaag (2) en hendel **4c** naar rechts (3). Verwijder het vastgelopen papier (4).

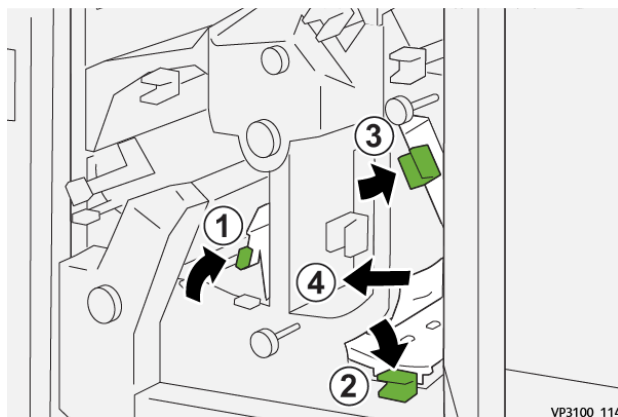

3. Draai knop **4d** linksom (1) en verwijder het vastgelopen papier (2).

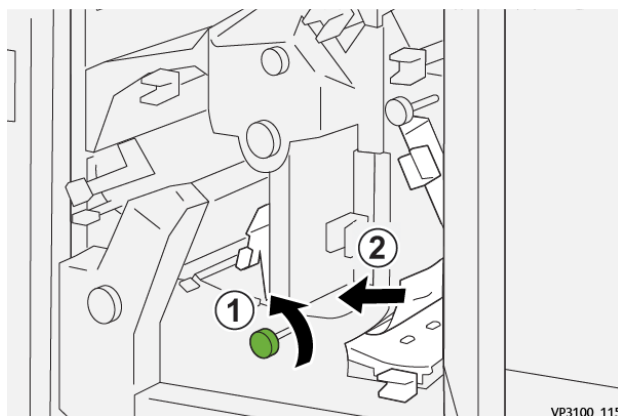

4. Open hendel **4a** naar rechts (1) en draai knop **2f** linksom (2). Verwijder het vastgelopen papier (3).

 **Opmerking:** Houd hendel **4a** vast terwijl u knop **2f** omdraait.

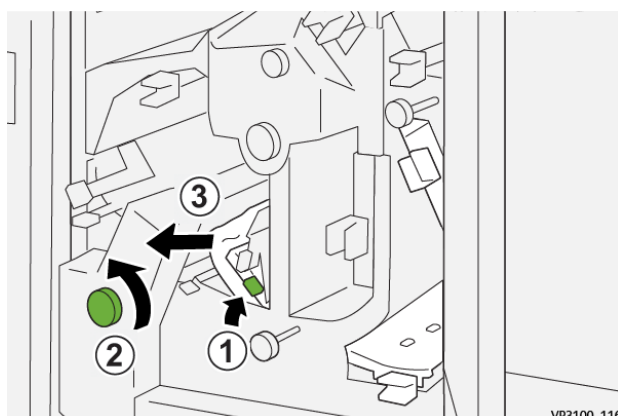

5. Draai knop **3c** rechtsom (1) en verwijder het vastgelopen papier (2).

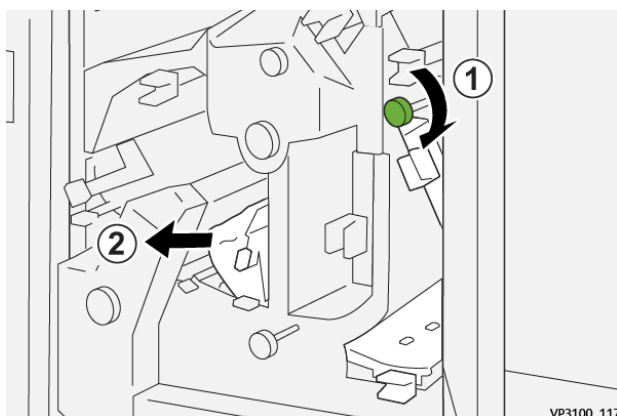

6. Zet hendel **3a**, **4b** en **4c** terug in de oorspronkelijke stand.

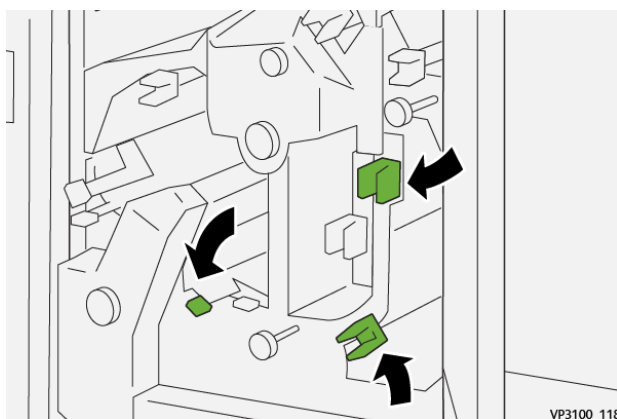

7. Sluit de bovenklep van de snijmodule.
8. Als op de pers wordt aangegeven dat er nog meer papierstoringen zijn, volgt u de instructies om het papier te verwijderen en om het afdrucken te hervatten.

Papierstoringen in zone E7 van de snijmodule oplossen

1. Open de bovenklep van de snijmodule.

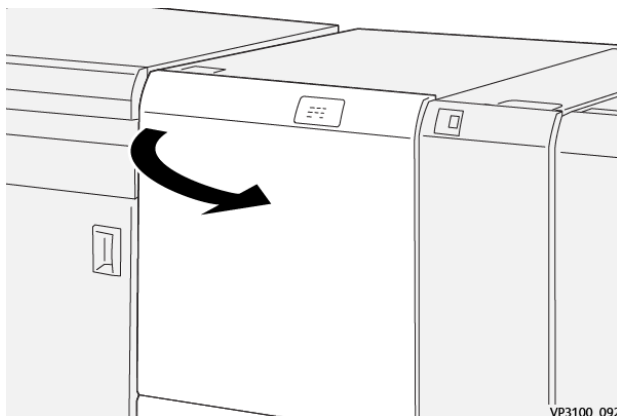

2. Open hendel **3a** naar rechts (1) en draai knop **2f** linksom (2).

 Opmerking: Draai de knop vijf keer of vaker om.

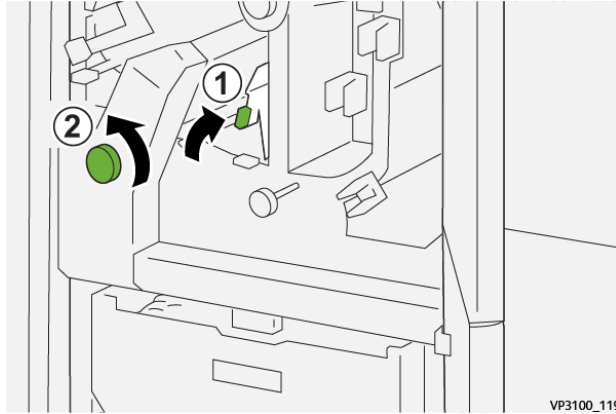

3. Trek de afvalcontainer van de snijmodule drie keer of vaker achter elkaar naar buiten en weer naar binnen.

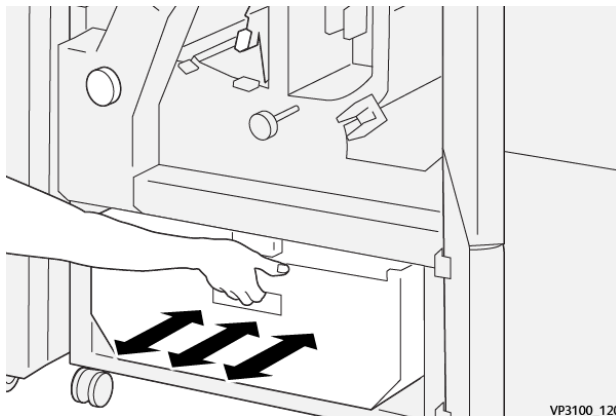

4. Zet hendel **3a** terug in de oorspronkelijke stand.

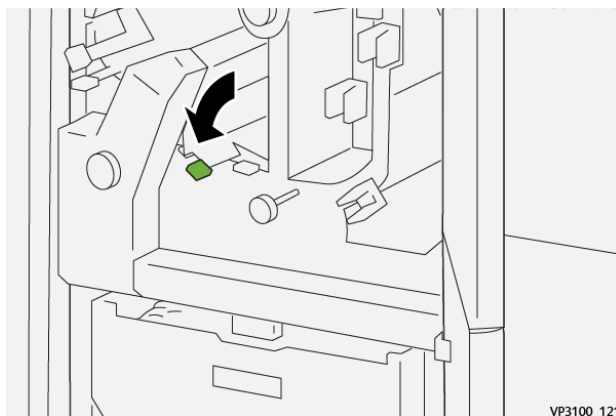

5. Als lampje **E7** blijft branden, voert u de volgende stappen uit:

- a. Open de **onderklep**.

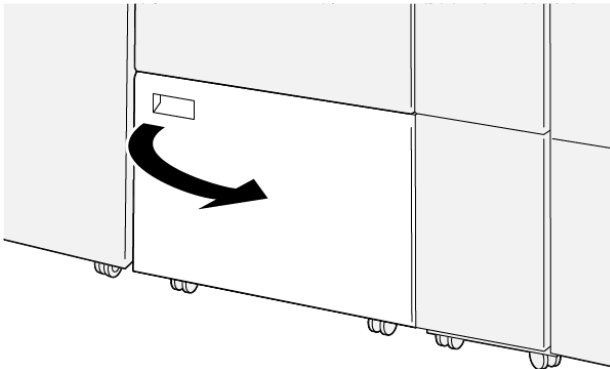

VP3100_088

- b. Verwijder het meegeleverde reinigingsstaafje uit de locatie aan de binnenkant van de onderklep.

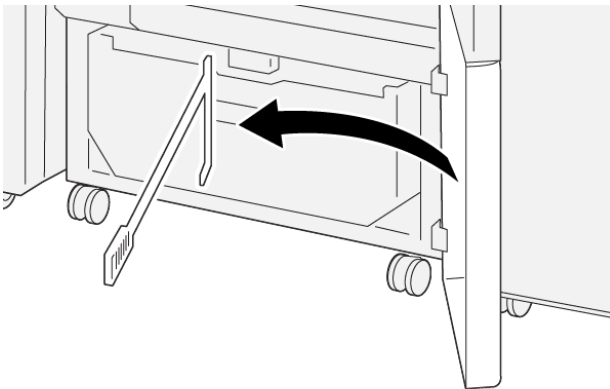

VP3100_091

- c. Open hendel **3a** naar rechts (1) en open hendel **3d** naar rechts (2).

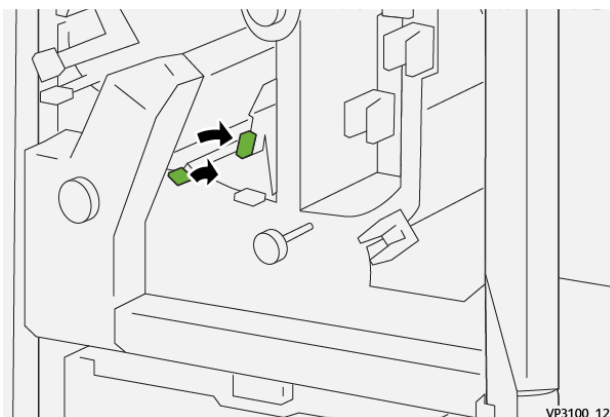

VP3100_122

- d. Gebruik het reinigungsstaafje om eventuele resterende afval of restjes uit de binnenkant van de snijmodule in de afvalcontainer van de snijmodule te vegen.

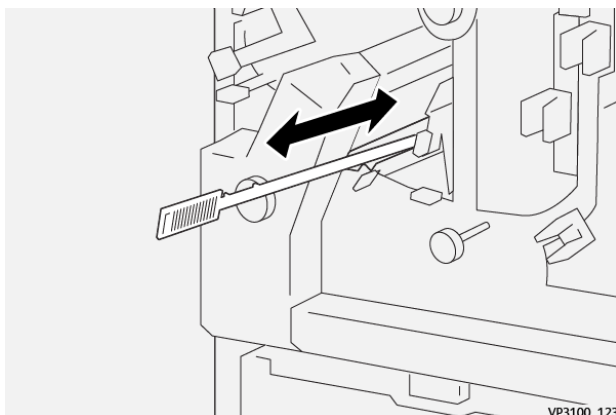

- e. Als het lastig is om het afval in de afvalcontainer van de snijmodule te vegen, gebruikt u het reinigungsstaafje om het afval te verzamelen en verwijdert u het met de hand.

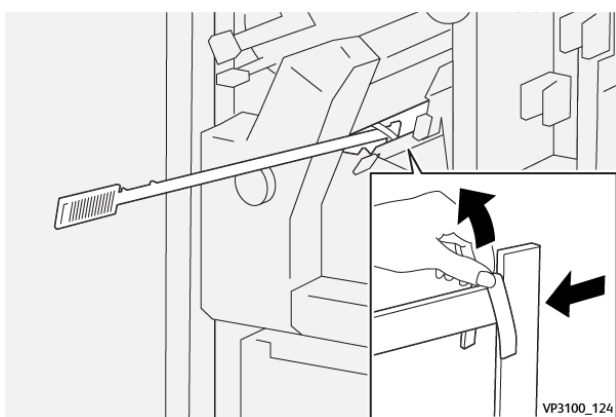

- f. Zet hendel **3a** en **3d** terug in de oorspronkelijke stand.
6. Om er zeker van te zijn dat alle afval en resten zijn verwijderd, met name onder het frame achter de bak, gebruikt u het reinigungsstaafje om alle overgebleven afval uit de snijmodule te verwijderen. Raadpleeg [De afvalcontainer van de riller en dubbelzijdige snijmodule legen](#) voor informatie.
7. Sluit de boven- en onderkleppen van de snijmodule.
8. Als op de pers wordt aangegeven dat er nog meer papierstoringen zijn, volgt u de instructies om het papier te verwijderen en om het afdrukken te hervatten.

Ril- en 2-zijdige snijmodule - storingsberichten

Als er een storing optreedt, zoals een papierstoring, open deuren of kleppen, of een andere storing op de pers, stopt de pers met afdrukken en verschijnt er een bericht op het aanraakscherm van de pers. In een grafische illustratie wordt de locatie van de storing aangegeven, met een korte uitleg van de benodigde correctie om de storing te verhelpen. Als er een storing optreedt op meer dan een locatie, verandert de illustratie om de diverse locaties en de benodigde correcties aan te geven.

Op het aanraakscherm wordt ook een toets **Storingen** weergegeven, die informatie verschaft over de storing

en gedetailleerde instructies voor het oplossen van de storing. De (E)-code linksboven in het storingsbericht geeft aan welk foutlampje brandt op het bedieningspaneel van de ril- en 2-zijdige snijmodule (E1-E7).

Riller en dubbelzijdige snijmodule - informatie over storingscodes

Als er een storing optreedt, zoals een papierstoring, open deuren of kleppen, of een andere storing op de pers, stopt de pers met afdrucken en verschijnt er een bericht op het aanraakscherm van de pers.

Op het aanraakscherm wordt ook een toets **Storingen** weergegeven, die informatie verschaft over de storing en gedetailleerde instructies voor het oplossen van de storing.



Tip: Storingen in de ril- en 2-zijdige snijmodule zijn te herkennen aan de codes die beginnen met de drie-cijferige nummers **012**, **013**, **014**, **024** en **028**.

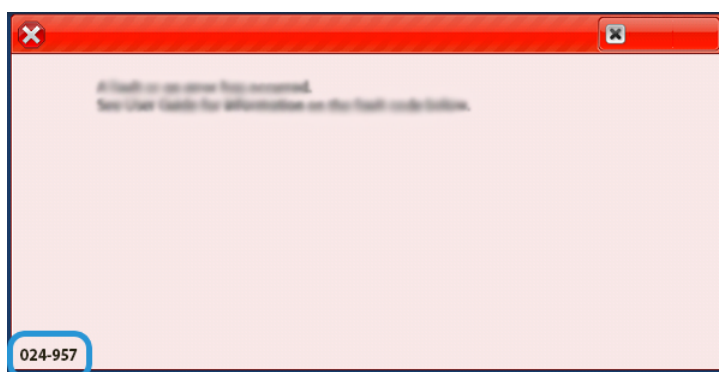

PROBLEMEN MET DE C-/Z-VOUWENHEID OPLOSSEN

Papierstoringen in de C/Z-vouweenheid

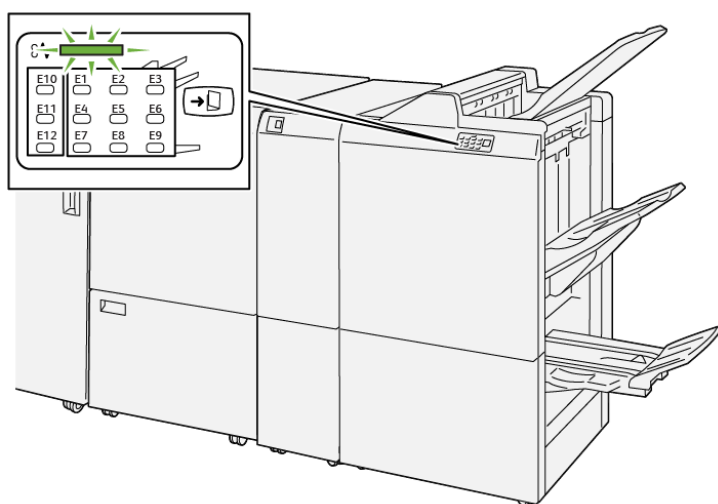

VP3100_127

- De pers stopt met werken en er verschijnt een foutbericht op het aanraakscherm van de pers.
- Het bericht bevat een grafische illustratie met de locatie van de storing en een korte uitleg van de corrigerende maatregelen om de storing op te lossen.

- Papierstoringen kunnen optreden in meerdere gebieden van de pers en in optionele apparaten die op de pers zijn aangesloten. Wanneer dit gebeurt, verandert de grafische illustratie om de meerdere locaties weer te geven, plus de benodigde corrigerende maatregelen.
- Bovendien gaat er bij een storing met de C/Z-vouweenheid een indicatielampje branden op het bedieningspaneel van de PR-afwerkeenheid: en wordt de bijbehorende zone op de C/Z-vouweenheid weergegeven waar de storing is opgetreden.

Raadpleeg altijd de volgende informatie bij het oplossen van papierstoringen:

- Schakel de pers niet uit terwijl u papierstoringen oplost.
- Papierstoringen kunnen worden verholpen terwijl de pers is ingeschakeld. Als de stroom wordt uitgezet, wordt alle informatie die in het systeemgeheugen is opgeslagen, gewist.
- Los alle papierstoringen op voordat u afdrukopdrachten hervat.
- Raak geen onderdelen binnen in de pers aan. Dit kan afdrukdefecten veroorzaken.
- Controleer of al het vastgelopen papier, inclusief kleine snippers afgescheurd papier, zijn verwijderd voordat u verdergaat met afdrukopdrachten.
- Verwijder het papier voorzichtig en zorg dat het niet scheurt. Als het papier scheurt, moet u zorgen dat u alle gescheurde stukjes verwijdert.
- Sluit alle deuren en kleppen na het verwijderen van het vastgelopen papier. De pers kan niet afdrukken wanneer deuren of kleppen open staan.
- Nadat u een papierstoring hebt opgelost, wordt het afdrukken automatisch hervat vanuit de status van voordat de papierstoring optrad.
- Als niet alle papierstoringen worden opgelost, blijft er een foutbericht op het aanraakscherm van de pers staan. Om overige papierstoringen op te lossen, raadpleegt u het aanraakscherm van de pers voor instructies en informatie.

Papierstoringen in zone E10 van de vouwmodule oplossen

1. Open de voorklep van de vouweenheid.

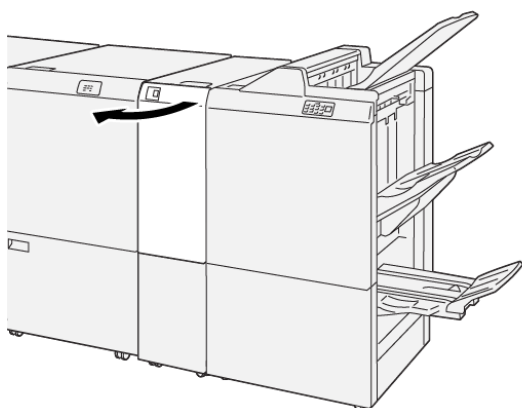

VP3100_138

- Open hendel **2a** omhoog (1) en hendel **2b** naar links (2). Verwijder het vastgelopen papier (3).

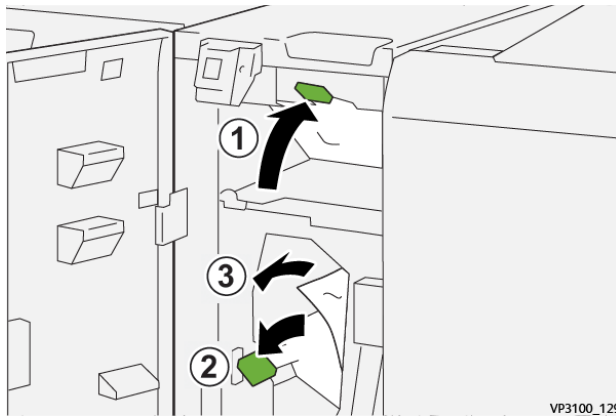

- Zet hendel **2a** en **2b** terug in de oorspronkelijke stand.

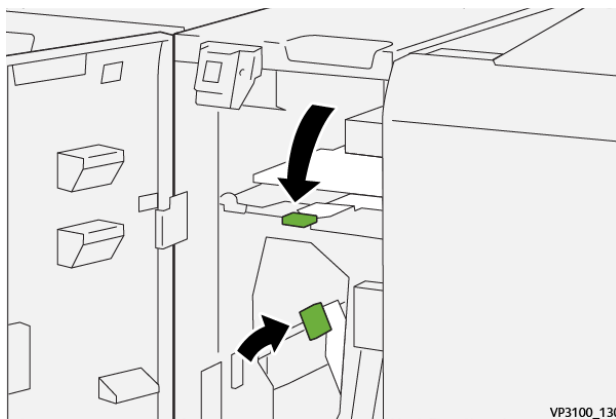

- Sluit de voorklep van de vouweenheid.
- Als op de pers wordt aangegeven dat er nog meer papierstoringen zijn, volgt u de instructies om het papier te verwijderen en om het afdrucken te hervatten.

Papierstoringen in zone E11 van de vouwmodule oplossen

- Open de voorklep van de vouweenheid.

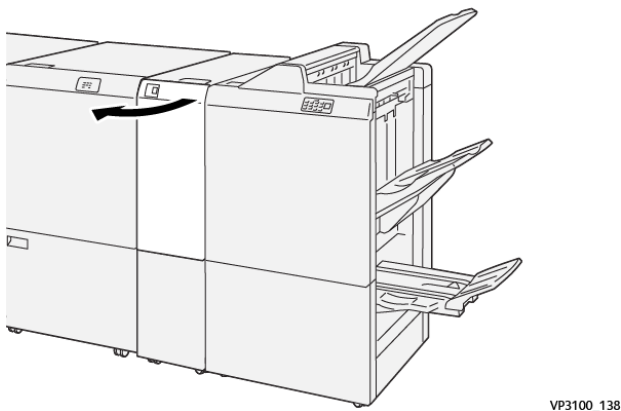

2. Open hendel **2g** naar rechts (1) en draai knop **2c** linksom (2). Verwijder het vastgelopen papier (3).

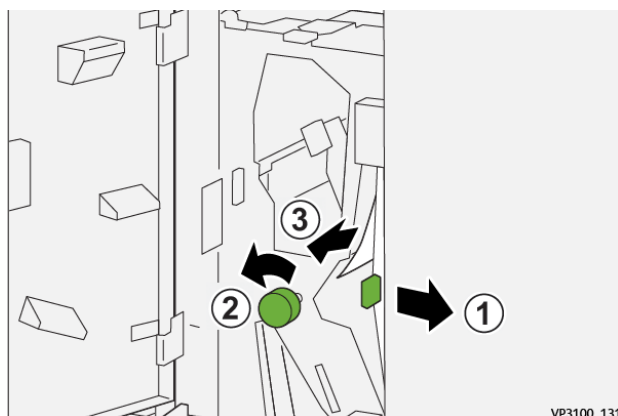

3. Zet hendel **2g** terug in de oorspronkelijke stand.

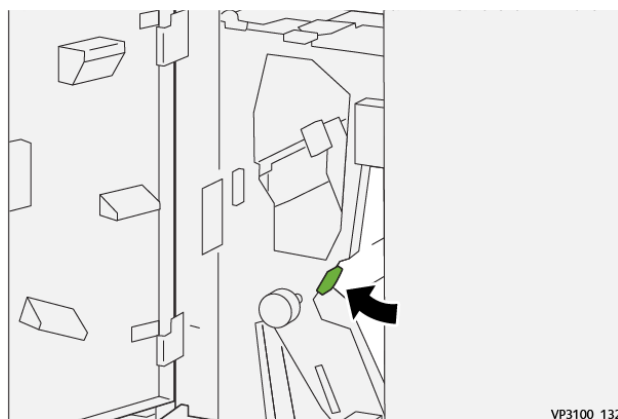

4. Sluit de voorklep van de vouweenheid.
5. Als op de pers wordt aangegeven dat er nog meer papierstoringen zijn, volgt u de instructies om het papier te verwijderen en om het afdrukken te hervatten.

Papierstoringen in zone E12 van de vouwmodule oplossen

1. Open de voorklep van de vouweenheid.

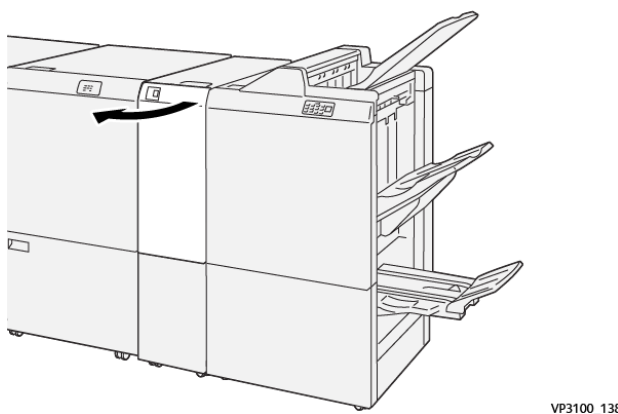

- Trek de opvangbak voor C-/Z-vouw **2d** open.

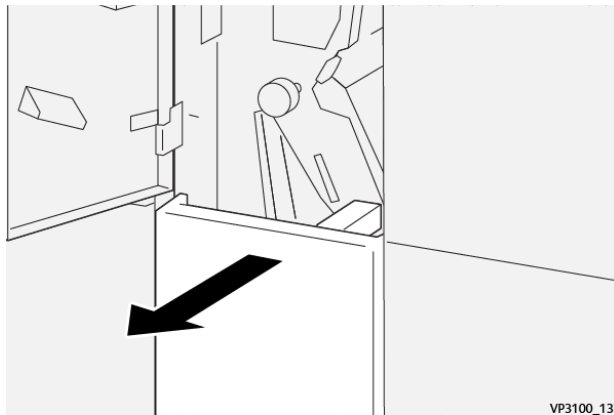

- Open hendel **2c** naar rechts (1) en draai knop **2c** linksom (2). Verwijder het vastgelopen papier (3).

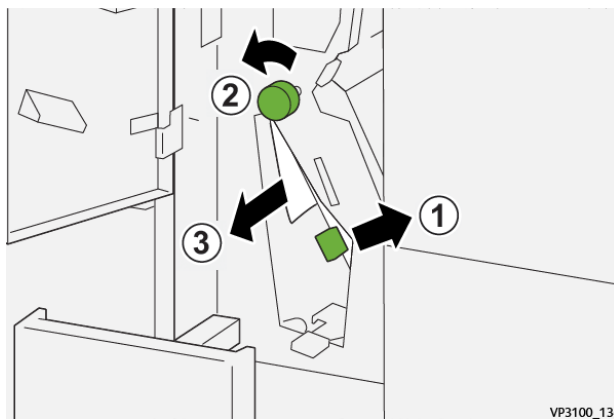

- Zet hendel **2e** terug in de oorspronkelijke stand.

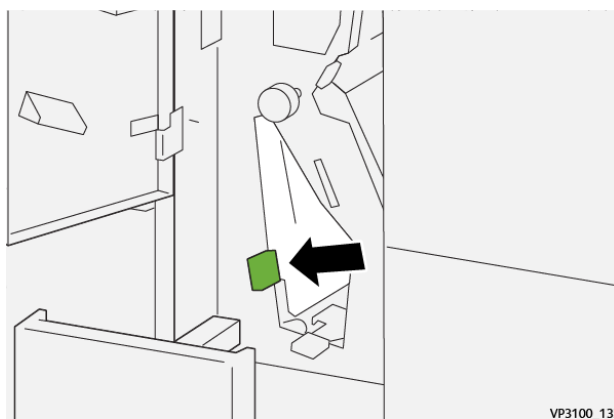

- Als u moeite hebt het vastgelopen papier te verwijderen, opent u hendel **2f** naar rechts (1) en draait u knop **2c** linksom (2). Verwijder het vastgelopen papier (3).

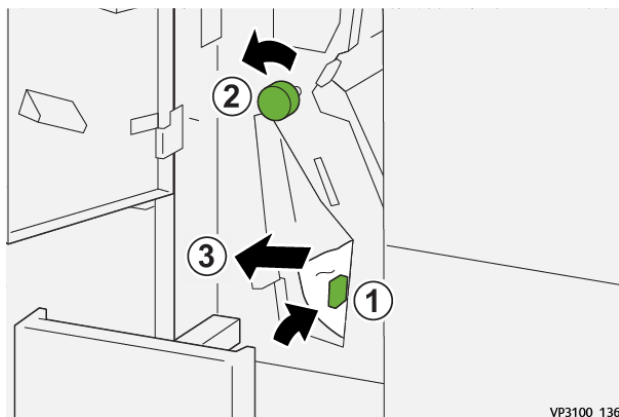

- Zet hendel **2f** terug in de oorspronkelijke stand.

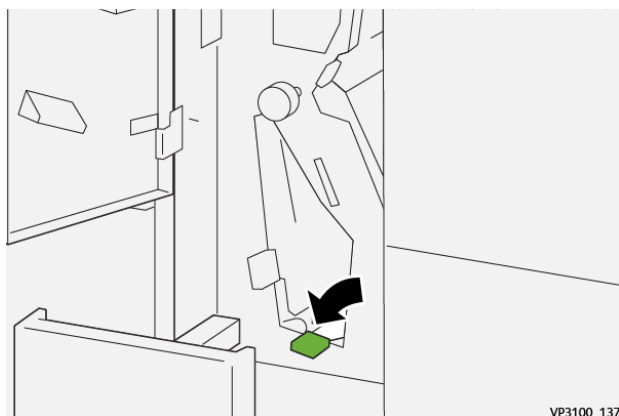

- Sluit de opvangbak voor C-/Z-vouw **2d** door deze volledig naar binnen te duwen.

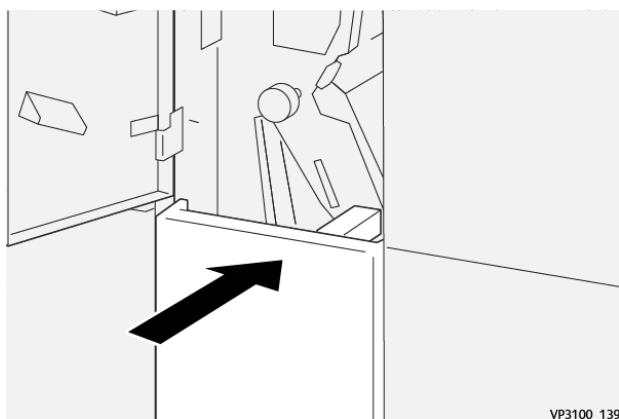

- Sluit de voorklep van de vouweenheid.
- Als op de pers wordt aangegeven dat er nog meer papierstoringen zijn, volgt u de instructies om het papier te verwijderen en om het afdrucken te hervatten.

C-/Z-vouweenheid - storingsberichten

Als er een storing optreedt, zoals een papierstoring, open deuren of kleppen, of een andere storing op de pers, stopt de pers met afdrukken en verschijnt er een bericht op het aanraakscherm van de pers. In een grafische illustratie wordt de locatie van de storing aangegeven, met een korte uitleg van de benodigde correctie om de storing te verhelpen. Als er een storing optreedt op meer dan een locatie, verandert de illustratie om de diverse locaties en de benodigde correcties aan te geven.

Op het aanraakscherm wordt ook een toets **Storingen** weergegeven, die informatie verschaft over de storing en gedetailleerde instructies voor het oplossen van de storing. De (E)-code linksboven in het storingsbericht geeft aan welk foutlampje brandt op het indicatiepaneel van de C-/Z-vouweenheid (E1-E7).

C-/Z-vouweenheid - informatie over storingscodes

Als er een storing optreedt, zoals een papierstoring, open deuren of kleppen, of een andere storing op de pers, stopt de pers met afdrukken en verschijnt er een bericht op het aanraakscherm van de pers.

Op het aanraakscherm wordt ook een toets **Storingen** weergegeven, die informatie verschaft over de storing en gedetailleerde instructies voor het oplossen van de storing.



Tip: Storingen in de C/Z-vouweenheid zijn te herkennen aan de codes die beginnen met de drie-cijferige nummers **012** en **013**.



PROBLEMEN MET AFWERKEENHEDEN PRODUCTION READY PLUS OPlossen

Papierstoringen in PR-afwerkingheid

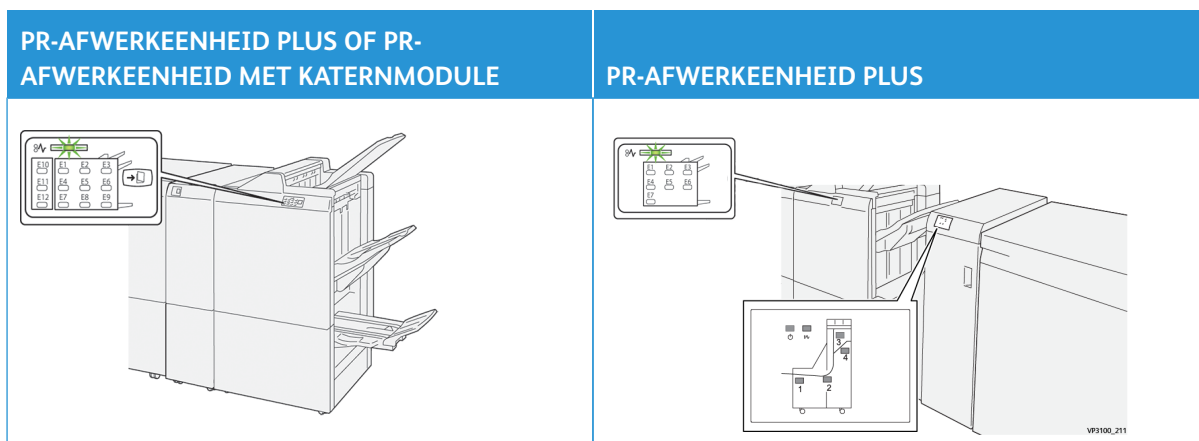

Als er een fout optreedt, zoals papierstoringen, open deuren of kleppen of een storing op de pers, gebeurt het volgende:

- De pers stopt met werken en er verschijnt een foutbericht op het aanraakscherm van de pers.
- Het bericht bevat een grafische illustratie met de locatie van de storing en een korte uitleg van de corrigerende maatregelen om de storing op te lossen.
- Papierstoringen kunnen optreden in meerdere gebieden van de pers en in optionele apparaten die op de pers zijn aangesloten. Wanneer dit gebeurt, verandert de grafische illustratie om de meerdere locaties weer te geven, plus de benodigde corrigerende maatregelen.
- Bovendien gaat er bij een storing op een optioneel apparaat een indicatielampje branden op het bedieningspaneel van dat apparaat en wordt de bijbehorende zone op het apparaat weergegeven waar de storing is opgetreden.

Raadpleeg altijd de volgende informatie bij het oplossen van papierstoringen:

- Schakel de pers niet uit terwijl u papierstoringen oplost.
- Papierstoringen kunnen worden verholpen terwijl de pers is ingeschakeld. Als de stroom wordt uitgeschakeld, wordt alle opgeslagen informatie in het systeemgeheugen gewist.
- Los alle papierstoringen op voordat u afdrukopdrachten hervat.
- Raak geen onderdelen binnen in de pers aan. Dit kan afdrukdefecten veroorzaken.
- Controleer of al het vastgelopen papier, inclusief kleine snippers afgescheurd papier, zijn verwijderd voordat u verdergaat met afdrukopdrachten.
- Verwijder het papier voorzichtig en zorg dat het niet scheurt. Als het papier scheurt, moet u zorgen dat u alle gescheurde stukjes verwijdert.
- Sluit alle deuren en kleppen na het verwijderen van het vastgelopen papier. De pers kan niet afdrukken wanneer deuren of kleppen open staan.

- Nadat u een papierstoring hebt opgelost, wordt het afdrukken automatisch hervat vanuit de status van voordat de papierstoring optrad.
- Als niet alle papierstoringen worden opgelost, blijft er een foutbericht op het aanraakscherm van de pers staan. Om overige papierstoringen op te lossen, raadpleegt u het aanraakscherm van de pers voor instructies en informatie.

Papierstoringen oplossen in zone E1 van de afwerkeenheid

1. Open de voorklep van de afwerkeenheid.

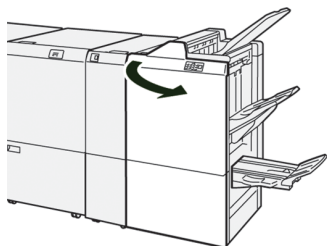

2. Open hendel **1a** naar links (1) en verwijder het vastgelopen papier (2).

 **Opmerking:** Pak de voorrand van het vastgelopen vel vast en trek het vel naar buiten om het te verwijderen.

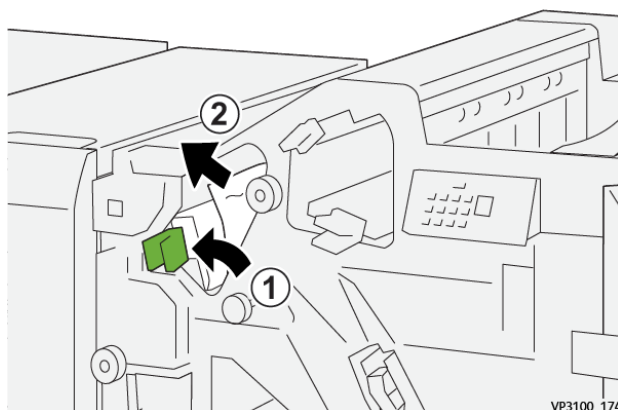

3. Als het vastgelopen papier moeilijk te verwijderen is, draait u knop **1b** (1) rechtsonder en verwijdert u het vastgelopen papier (2).

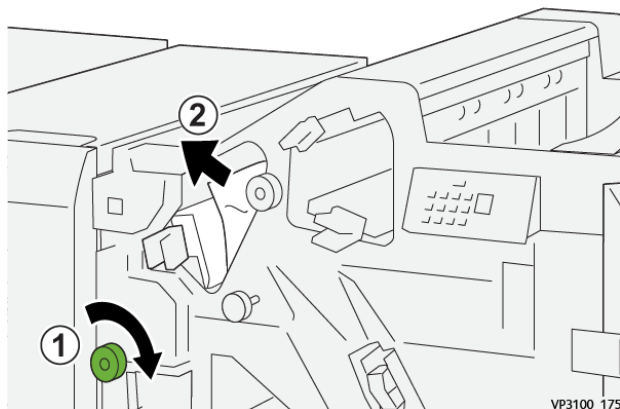

4. Zet hendel **1a** terug in de oorspronkelijke stand.

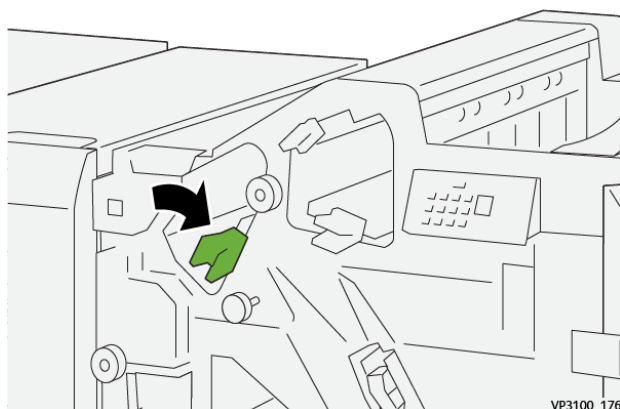

5. Sluit de voorklep van de afwerkeenheid.

Papierstoringen oplossen in zone E2 van de afwerkeenheid

1. Open de voorklep van de afwerkeenheid.

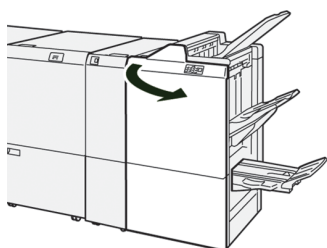

- Open hendel **1c** naar rechts (1) en draai knop **1e** rechtsom (2). Verwijder het vastgelopen papier (3).

 Opmerking: Het vastgelopen papier kan verborgen zitten achter de bovenklep.

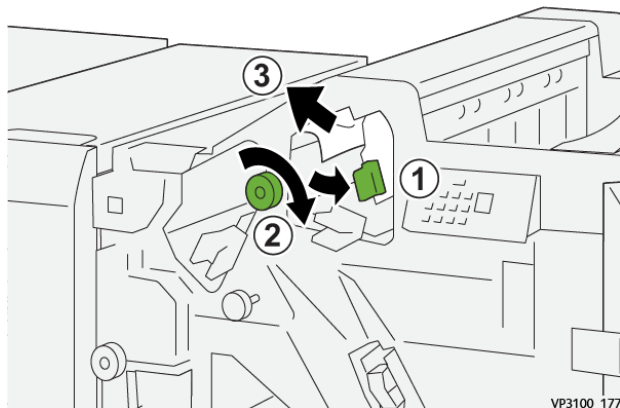

- Zet hendel **1c** terug in de oorspronkelijke stand.

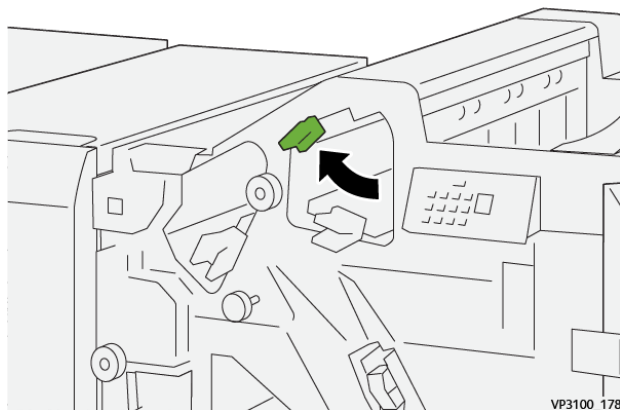

- Sluit de voorklep van de afwerkeenheid.

Papierstoringen oplossen in zone E3 van de afwerkeenheid

- Trek het vastgelopen papier uit de bovenste opvangbak van de afwerkeenheid.

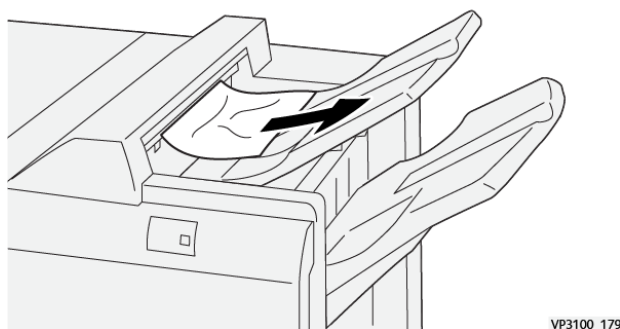

2. Open en sluit de voorklep van de afwerkeenheid.

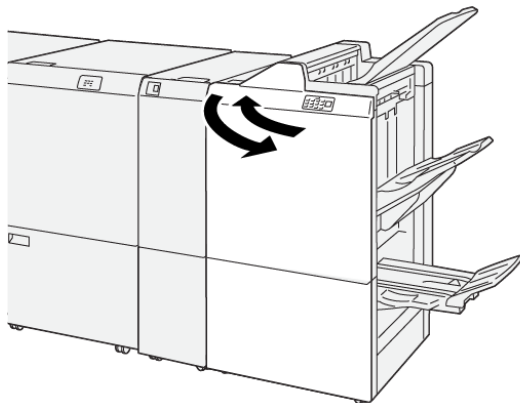

VP3100_180

Papierstoringen oplossen in zone E4 van de afwerkeenheid

1. Open de voorklep van de afwerkeenheid.

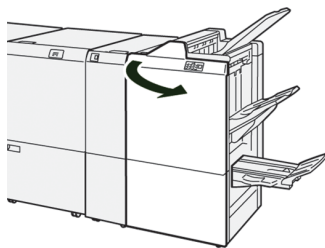

2. Open hendel **1d** naar rechts (1) en draai knop **1e** rechtsom (2). Verwijder het vastgelopen papier (3).

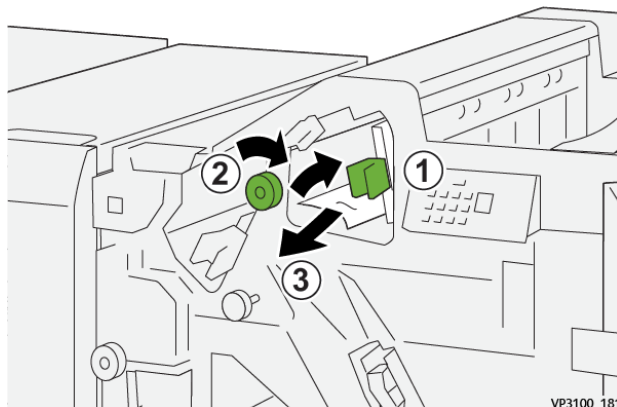

VP3100_181

3. Zet hendel **1d** terug in de oorspronkelijke stand.

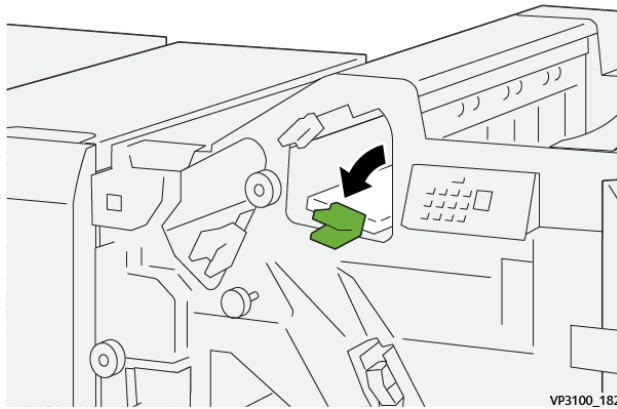

4. Sluit de voorklep van de afwerkeenheid.

Papierstoringen oplossen in zone E5 van de afwerkeenheid

1. Open de voorklep van de afwerkeenheid.

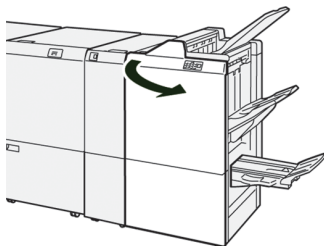

2. Open hendel **1d** naar rechts (1) en draai knop **1f** linksom (2). Verwijder het vastgelopen papier (3).

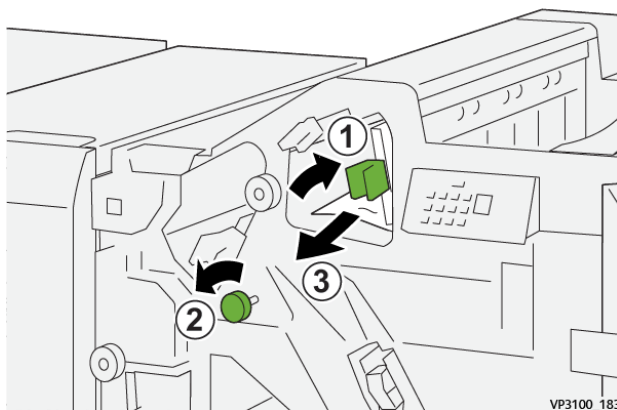

3. Zet hendel **1d** terug in de oorspronkelijke stand.

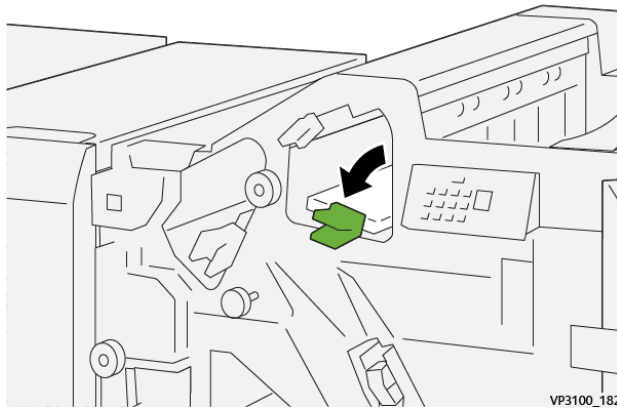

4. Sluit de voorklep van de afwerkeenheid.

Papierstoringen oplossen in zone E6 van de afwerkeenheid

1. Trek het vastgelopen papier uit de uitlegtafel van de afwerkeenheid.

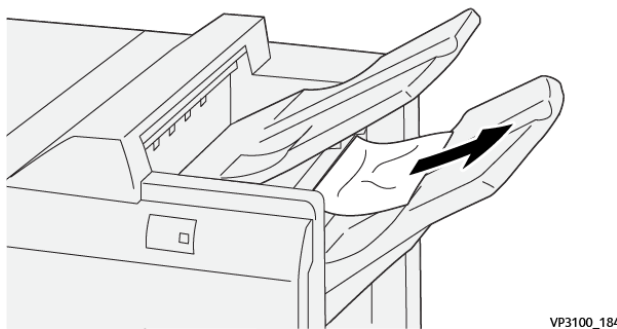

2. Open en sluit de voorklep van de afwerkeenheid.

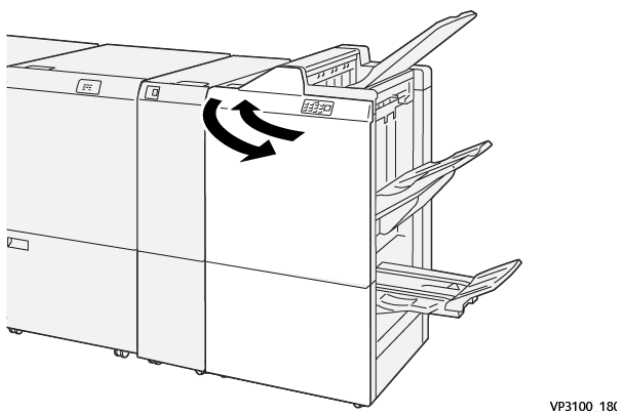

Papierstoringen in de E7-katernzone van de afwerkeenheid oplossen

1. Open de voorklep van de afwerkeenheid.

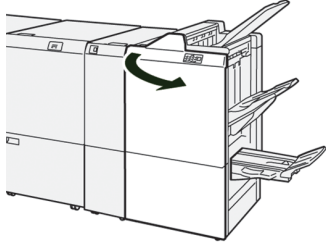

2. Open hendel **3a** naar links (1) en verwijder het vastgelopen papier (2).

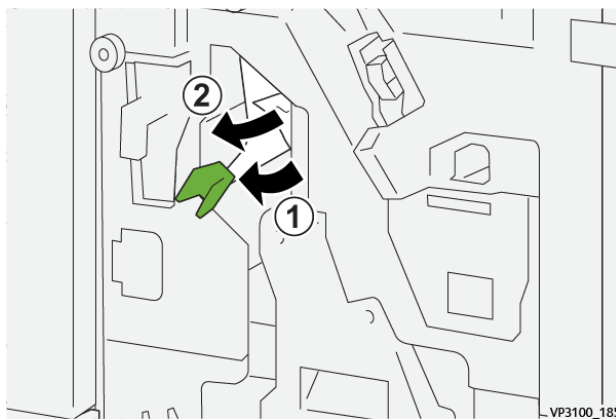

3. Als het vastgelopen papier moeilijk te verwijderen is, trekt u **rughechteenheid 3** (1) naar buiten en verwijdert u het vastgelopen papier (2).

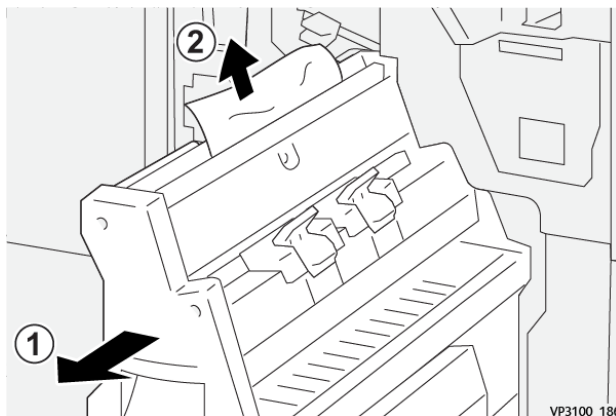

4. Zet hendel **3a** terug in de oorspronkelijke stand.

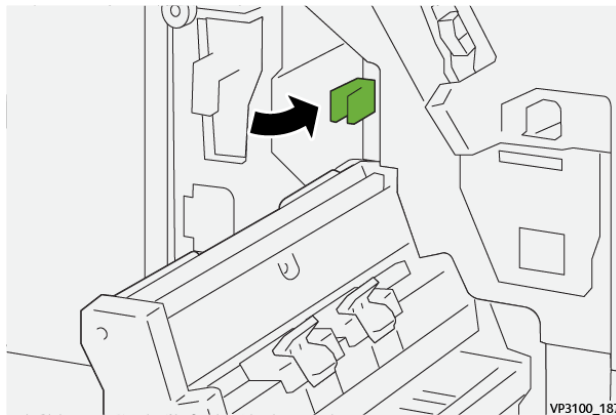

5. Duw **rughechteenheid 3** voorzichtig naar binnen totdat deze niet verder kan.

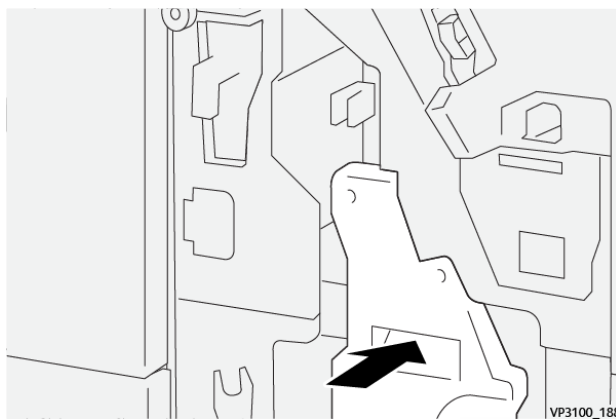

6. Sluit de voorklep van de afwerkeenheid.

Papierstoringen in de E8-katernzone van de afwerkeenheid oplossen

1. Open de voorklep van de afwerkeenheid.

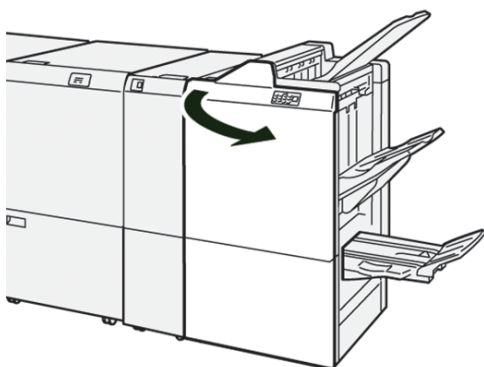

- Trek **rughechtenheid 3** naar buiten naar u toe totdat deze niet verder kan.

 **Opmerking:** Controleer hendel **3a** op papierstoringen voordat u de eenheid naar buiten trekt.



- Draai knop **3b** linksom (1) en verwijder het vastgelopen papier (2).

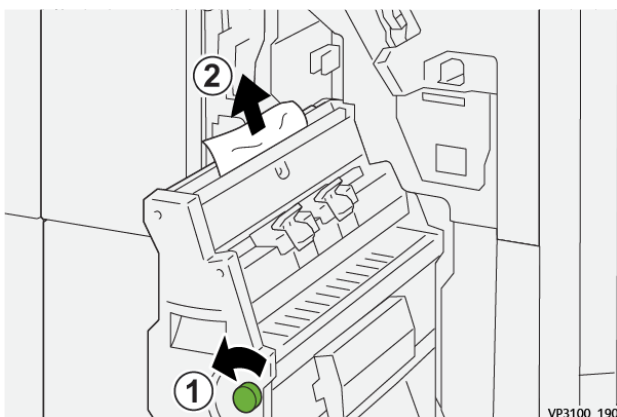

- Duw **rughechtenheid 3** voorzichtig naar binnen totdat deze niet verder kan.

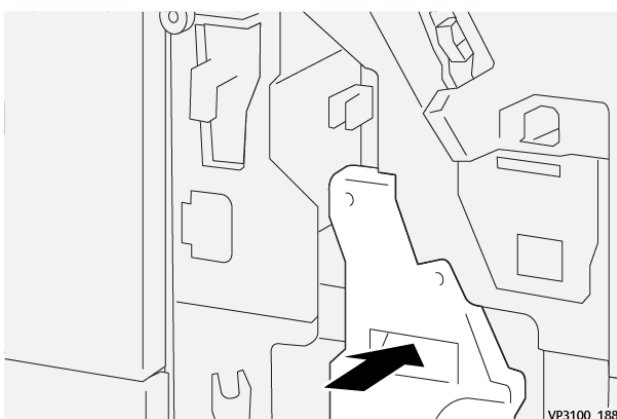

- Sluit de voorklep van de afwerkeenheid.

Papierstoringen oplossen in katernzone E9 van de afwerkeenheid

1. Open de voorklep van de afwerkeenheid.

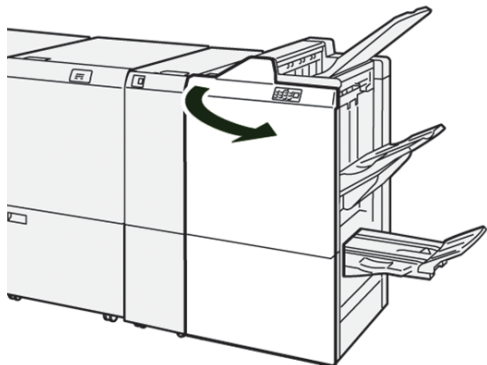

2. Draai knop **3b** rechtsom (1) en verwijder het vastgelopen papier uit de zone van de katernlade (2).

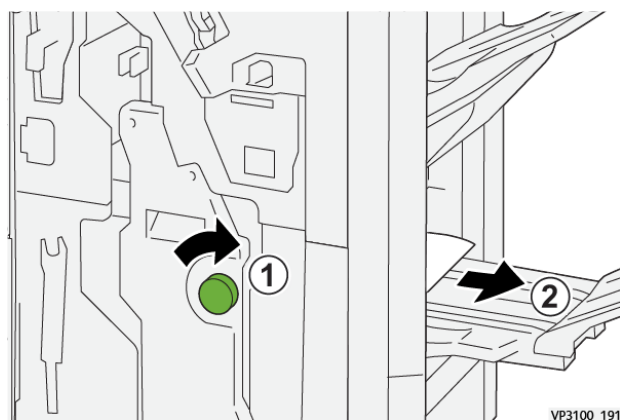

3. Sluit de voorklep van de afwerkeenheid.

Papierstoringen oplossen in de PR-afwerkeenheid Plus, afwerktransport

Raadpleeg de volgende procedures voor het oplossen van papierstoringen in de PR-afwerkeenheid Plus, zone 1-4 van de afwerkmodule:

- [Papierstoringen oplossen in zone 1 van de afwerktransportmodule](#)
- [Papierstoringen oplossen in zone 2 van de afwerktransportmodule](#)
- [Papierstoringen oplossen in zone 3 van de afwerktransportmodule](#)
- [Papierstoringen oplossen in zone 4 van de afwerktransportmodule](#)

Papierstoringen oplossen in zone 1 van de afwerktransportmodule

1. Open de voorklep van de afwerktransportmodule.

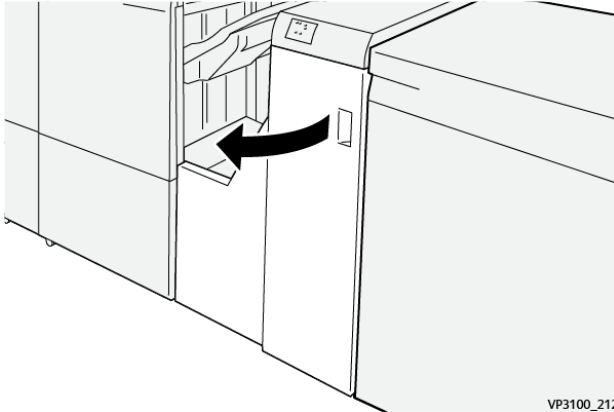

2. Open hendel **1** omlaag en verwijder het vastgelopen papier.

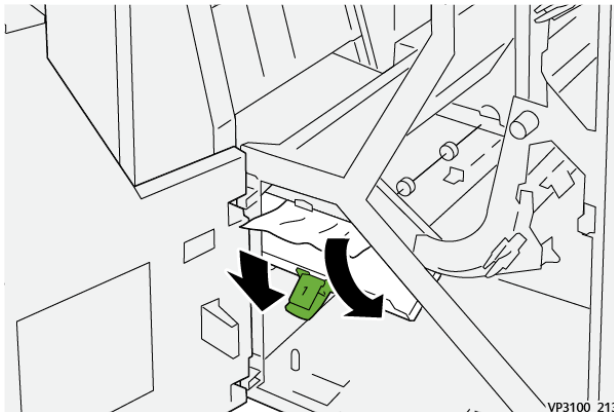

3. Zet hendel **1** terug in de oorspronkelijke stand.

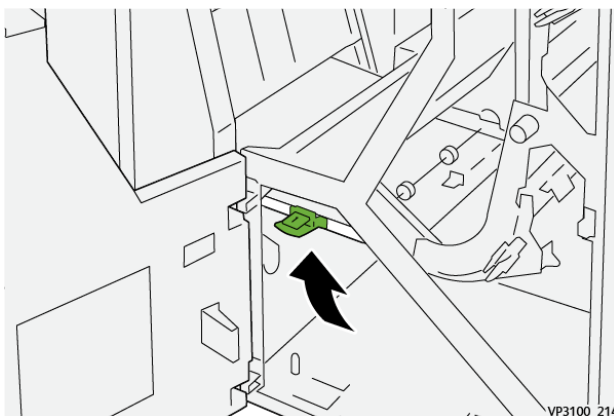

4. Sluit de voorklep van de afwerktransportmodule.

Papierstoringen oplossen in zone 2 van de afwerktransportmodule

1. Open de voorklep van de afwerktransportmodule.

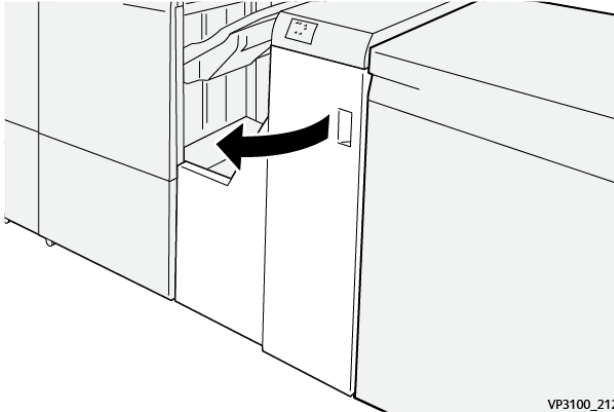

2. Open hendel **2** naar rechts (1) en draai de knop linksom (2). Verwijder het vastgelopen papier.

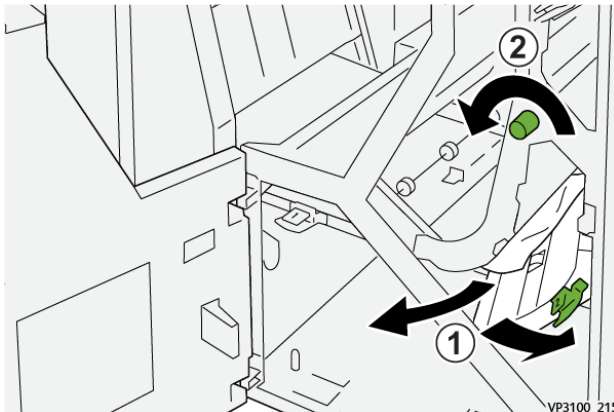

3. Zet hendel **2** terug in de oorspronkelijke stand.



4. Sluit de voorklep van de afwerktransportmodule.

Papierstoringen oplossen in zone 3 van de afwerktransportmodule

1. Open de voorklep van de afwerktransportmodule.

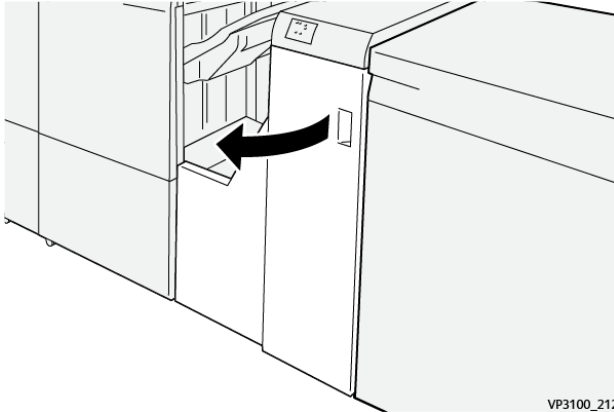

2. Open hendel 3 naar links (1) en draai de knop rechtsom (2). Verwijder het vastgelopen papier.

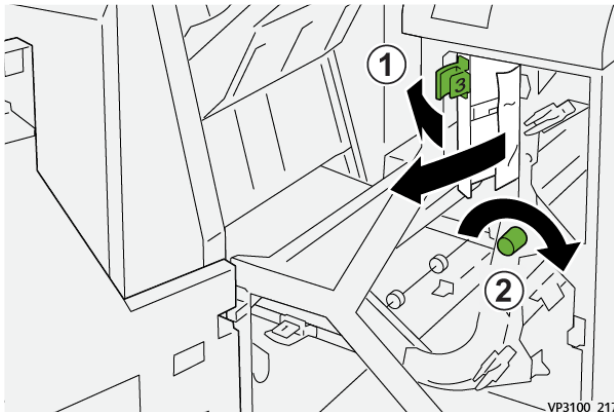

3. Zet hendel 3 terug in de oorspronkelijke stand.



4. Sluit de voorklep van de afwerktransportmodule.

Papierstoringen oplossen in zone 4 van de afwerktransportmodule

1. Open de voorklep van de afwerktransportmodule.

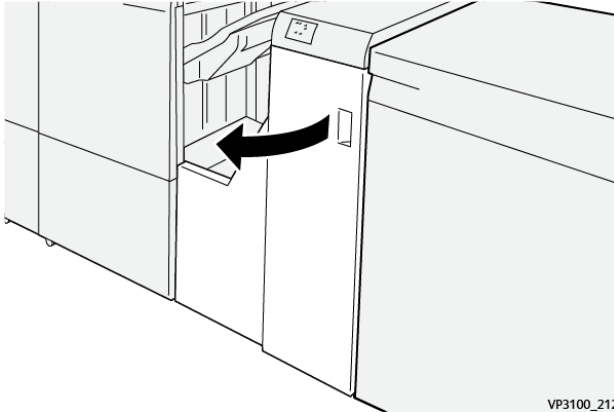

2. Open hendel **4** omlaag (1) en draai de knop rechtsom (2). Verwijder het vastgelopen papier.

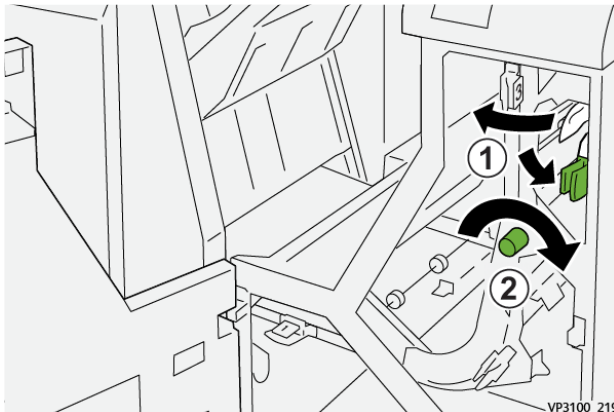

3. Zet hendel **4** terug in de oorspronkelijke stand.

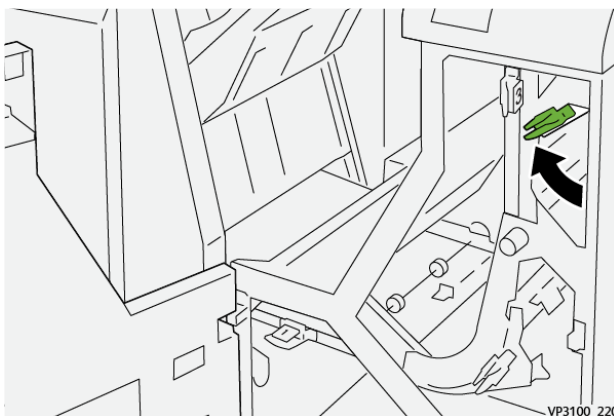

4. Sluit de voorklep van de afwerktransportmodule.

Papierstoringen oplossen in zone E7 van de PR-afwerkeenheid Plus

1. Open de voorklep van de afwerkeenheid.

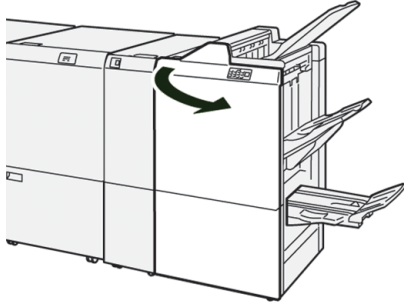

2. Verwijder eventueel vastgelopen papier.
3. Voer de volgende stappen uit om papierstoringen in **zone E7** op te lossen:
 - a. Open hendel **3a** naar links (1) en hendel **3b** naar links (2).

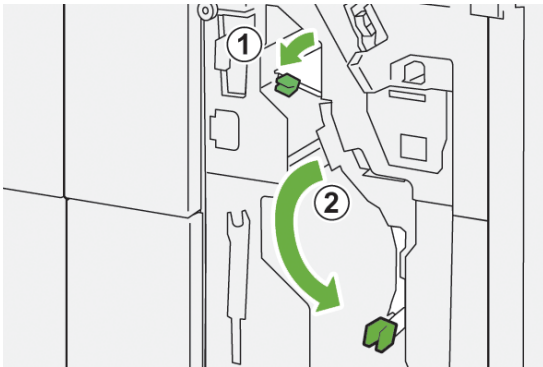

- b. Draai knop **1b** rechtsom (1) en verwijder het vastgelopen papier (2).

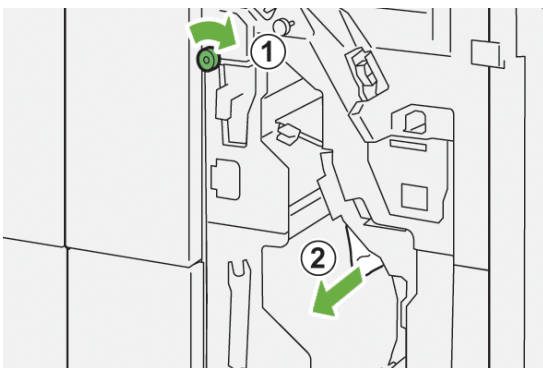

- c. Zet hendel **3a** en hendel **3b** terug in de oorspronkelijke stand.

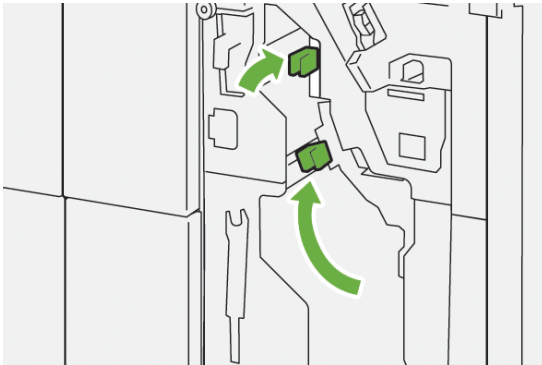

4. Sluit de voorklep van de afwerkeenheid.

Nietstoringen in afwerkeenheid

Gebruik de volgende procedure als er nietproblemen met de afdrucken optreden, bijvoorbeeld als de vellen niet worden geniet of als de nietjes krom zijn. Neem contact op met de servicetechnicus als de problemen aanhouden nadat u de volgende oplossingen hebt geprobeerd.

<p>Niet geniet</p> <p style="text-align: right; font-size: small;">VP3100_154</p>	<p>Krom nietje</p> <p style="text-align: right; font-size: small;">VP3100_155</p>	
<p>Als afgedrukte vellen worden geniet zoals weergegeven in de volgende afbeeldingen, neemt u contact op met uw onderhoudsvertegenwoordiger.</p>		
<p>Een kant van het nietje staat omhoog</p> <p style="text-align: right; font-size: small;">VP3100_157</p>	<p>Nietje in verkeerde richting gebogen</p> <p style="text-align: right; font-size: small;">VP3100_156</p>	<p>Platgedrukt nietje</p> <p style="text-align: right; font-size: small;">VP3100_158</p>

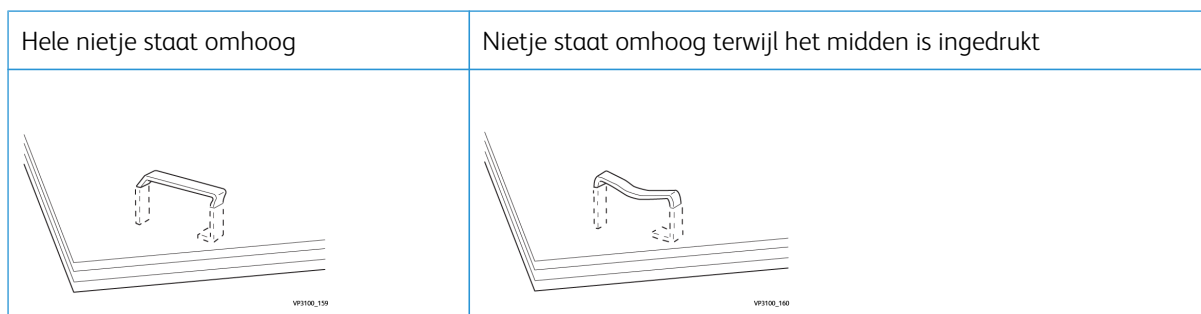

 **Belangrijk:**

- Afhankelijk van de papiersoort die geniet wordt, kunnen de nietjes krom zijn. Als de kromme nietjes vastzitten in de afwerkeenheid, kunnen deze papierstoringen veroorzaken.
- Open de klep van de nietcassette en verwijder kromme nietjes, anders kunnen er nietstoringen optreden. Gebruik de klep van de nietcassette alleen voor het verwijderen van vastgelopen nietjes.

Nietstoringen oplossen in de basisnieteenheid

Als de nietcassette onbedoeld losraakt uit de houder, raadpleegt u [De basisnietcassette terugplaatsen](#).

 **Opmerking:** Zorg dat de pers niet in gebruik is voordat u deze procedure uitvoert.

1. Open de voorklep van de afwerkeenheid.

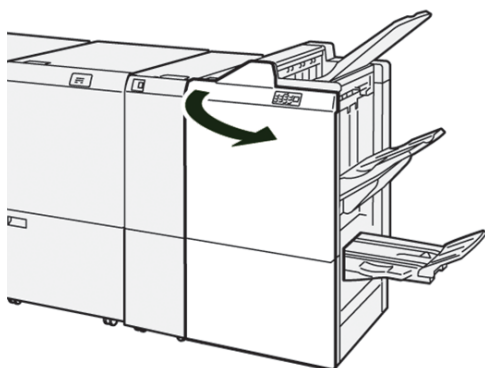

- Trek **R1** naar buiten.

 **Opmerking:** Verwijder de nietcassette en controleer vervolgens of er nietjes binnen in de afwerkeenheid zijn achtergebleven.

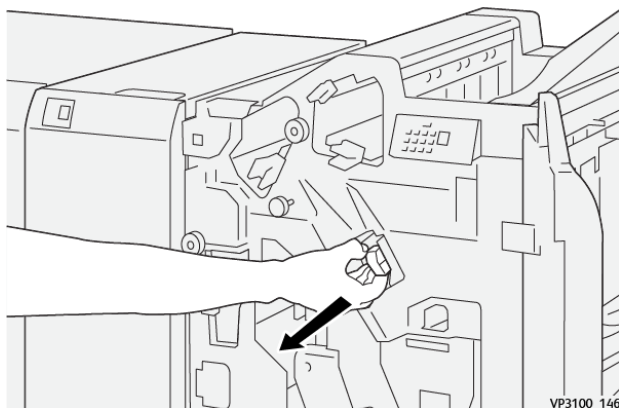

- Open de klep van de eenheid en verwijder de vastgelopen nietjes.

 **WAARSCHUWING:** Let op bij het verwijderen van vastgelopen nietjes om persoonlijk letsel te voorkomen.

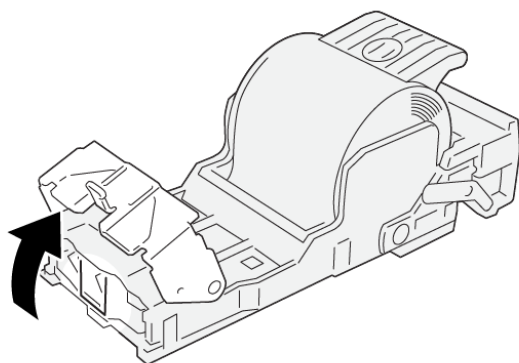

- Plaats de eenheid opnieuw in de oorspronkelijke positie.

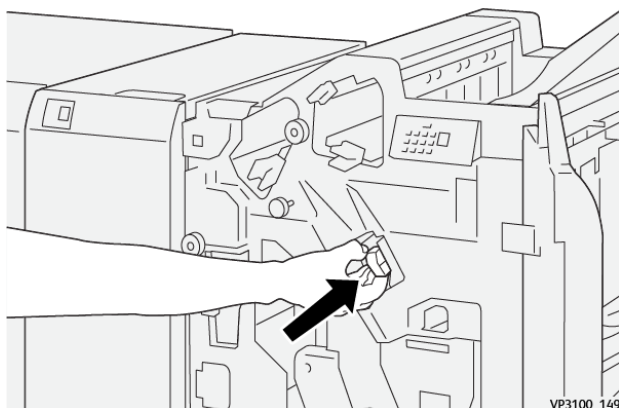

- Sluit de voorklep van de afwerkeenheid.

De basisnietcassette terugplaatsen

Als een nietcassette onjuist is geplaatst of onbedoeld is verwijderd, voert u de volgende procedure uit om de nietcassette op juiste wijze opnieuw in de nieteenheid te plaatsen.

- Open de voorklep van de afwerkeenheid.

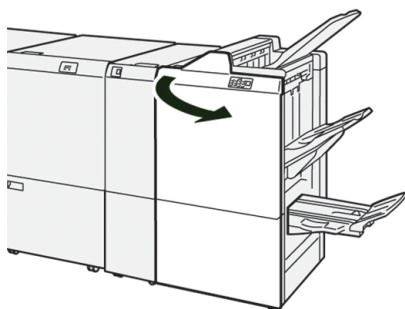

- Trek **R1** naar buiten.

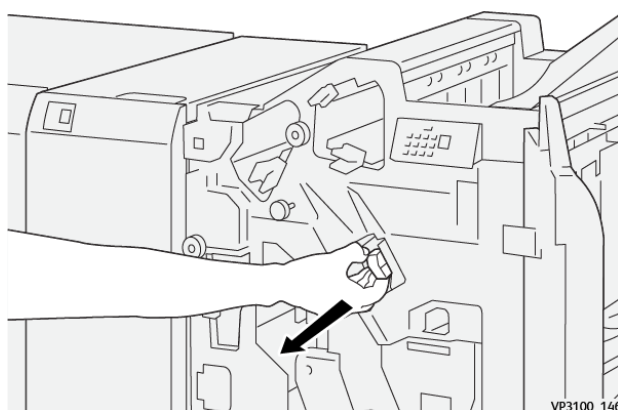

- Open de klep van de eenheid en verwijder de vastgelopen nietjes.

⚠ WAARSCHUWING: Let op bij het verwijderen van vastgelopen nietjes om persoonlijk letsel te voorkomen.

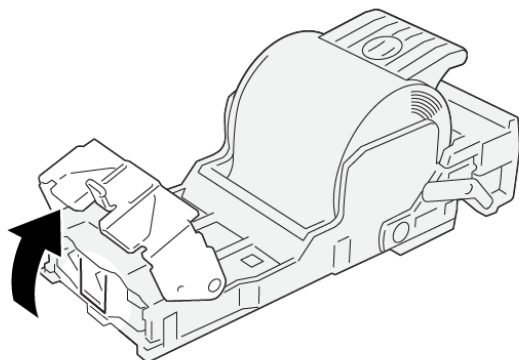

4. Zoek de hendel op de achterkant van de eenheid op.

 **WAARSCHUWING:** Kijk uit voor uw vingers en nagels bij het verplaatsen van de hendel.

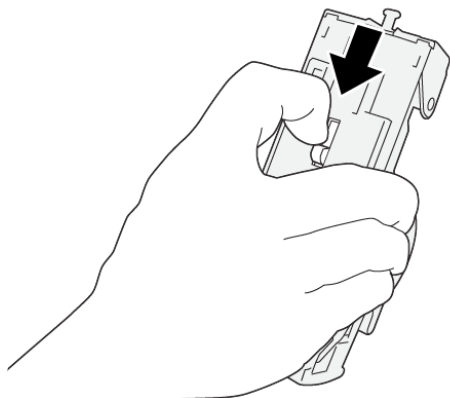

VP3100_163

5. Houd de eenheid omhoog terwijl u de hendel ingedrukt houdt, en verwijder de nietcassette uit de eenheid.

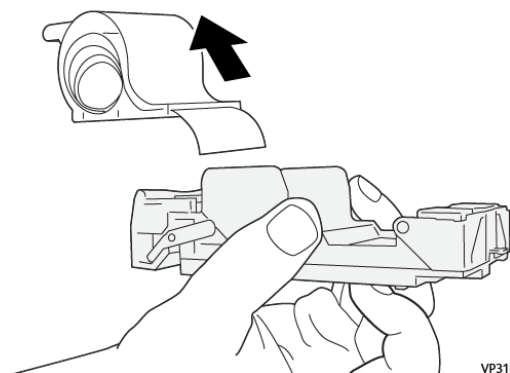

VP3100_164

6. Verwijder de nietjes die zich niet goed in lijn met de rest bevinden.

 **WAARSCHUWING:** Let er bij het verwijderen van nietjes dat u uw vingers niet bezeert.

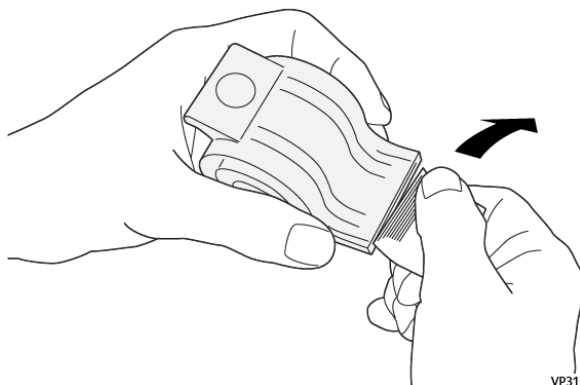

VP3100_165

7. Plaats de nietcassette in de eenheid.

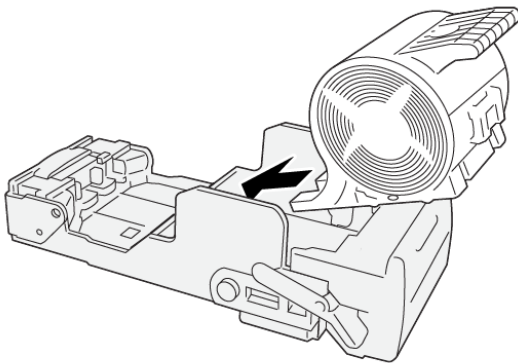

VP3100_166

8. Plaats de eenheid opnieuw in de oorspronkelijke positie.

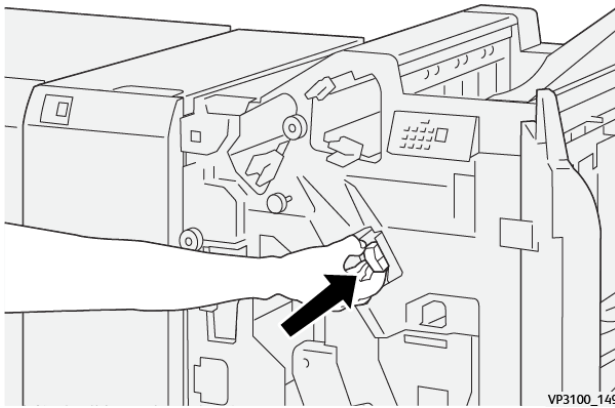

VP3100_149

9. Sluit de voorklep van de afwerkeenheid.

Nietstoringen in de katernmodule oplossen

 **Opmerking:** Zorg dat de pers niet in gebruik is voordat u deze procedure uitvoert.

1. Open de voorklep van de afwerkeenheid.

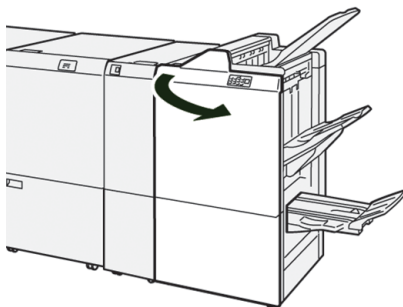

2. Trek **rughechtenheid 3** naar buiten naar u toe totdat deze niet verder kan.

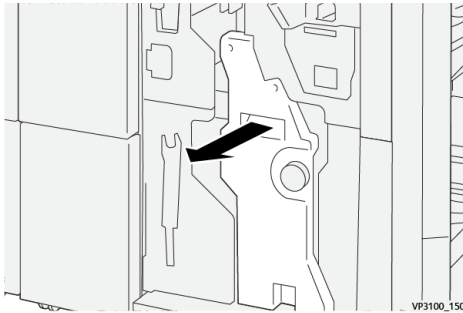

3. Pak de lipjes op de nietcassette vast en verwijder de cassette door deze naar buiten te trekken.

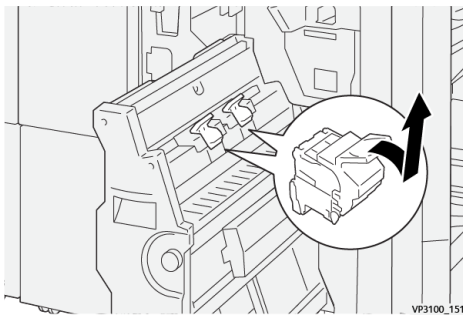

4. Verwijder eventuele vastgelopen nietjes.



WAARSCHUWING: Let op bij het verwijderen van vastgelopen nietjes om persoonlijk letsel te voorkomen.

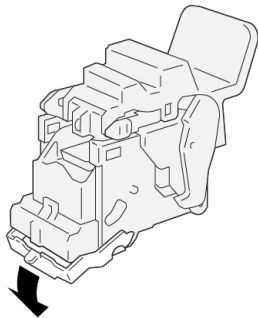

5. Pak de lipjes op de nieuwe nietcassette vast en duw de cassette naar binnen tot deze op zijn plaats zit.

 **Opmerking:** Zorg dat de markeringen zijn uitgelijnd.

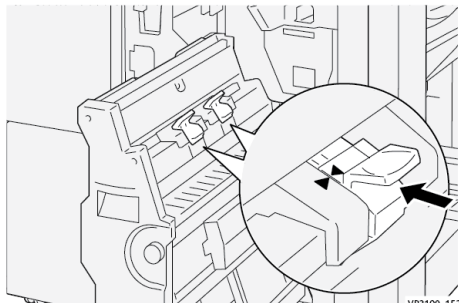

6. Duw **rughechtheid 3** voorzichtig in de afwerkeenheid tot deze niet verder kan.

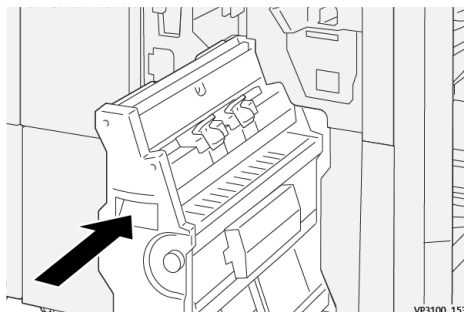

7. Sluit de voorklep van de afwerkeenheid.

Nietstoringen in de PR-afwerkeenheid Plus

Raadpleeg de volgende procedures voor het oplossen van nietstoringen in de PR-afwerkeenheid Plus, basisnietcassette:

- [Nietstoringen in afwerkeenheid](#)
- [Nietstoringen oplossen in de basisnieteenheid](#)
- [De basisnietcassette terugplaatsen](#)

Afwerkeenheid - storingsberichten

Als er een storing optreedt, zoals een papierstoring, open deuren of kleppen, of een andere storing op de pers, stopt de pers met afdrucken en verschijnt er een bericht op het aanraakscherm van de pers. In een grafische illustratie wordt de locatie van de storing aangegeven, met een korte uitleg van de benodigde correctie om de storing te verhelpen. Als er een storing optreedt op meer dan een locatie, verandert de illustratie om de diverse locaties en de benodigde correcties aan te geven.

Op het aanraakscherm wordt ook een toets **Storingen** weergegeven, die informatie verschaft over de storing en gedetailleerde instructies voor het oplossen van de storing. De (E)-code linksboven in het storingsbericht geeft aan welk foutlampje brandt op het indicatiepaneel van de afwerkeenheid (E1-E9).

Afwerkingheid - informatie over storingscodes

Als er een storing optreedt, zoals een papierstoring, open deuren of kleppen, of een andere storing op de pers, stopt de pers met afdrucken en verschijnt er een bericht op het aanraakscherm van de pers.

Op het aanraakscherm wordt ook een toets **Storingen** weergegeven, die informatie verschaft over de storing en gedetailleerde instructies voor het oplossen van de storing.



Tip: Storingen in de afwerkingheid zijn te herkennen aan de codes die beginnen met de drie-cijferige nummers **012, 013, 024, 041, 112** en **124**.

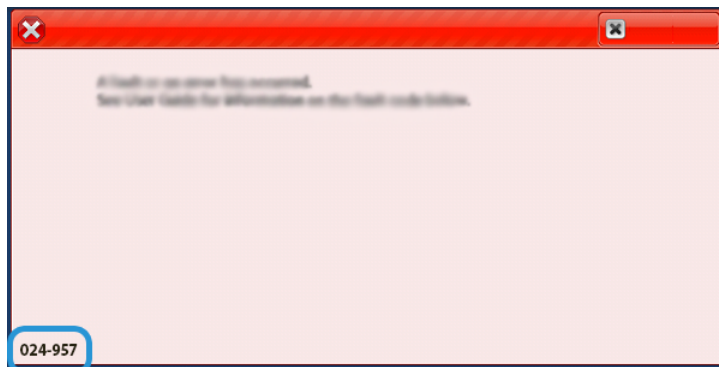

PR afwerkingheid Plus - informatie over storingscodes

Als er een storing optreedt, zoals een papierstoring, open deuren of kleppen, of een andere storing op de pers, stopt de pers met afdrucken en verschijnt er een bericht op het aanraakscherm van de pers.

Op het aanraakscherm wordt ook een toets **Storingen** weergegeven, die informatie verschaft over de storing en gedetailleerde instructies voor het oplossen van de storing.



Tip: Storingen in de PR-afwerkingheid Plus zijn te herkennen aan de codes die beginnen met de drie-cijferige nummers **013** en **051**.

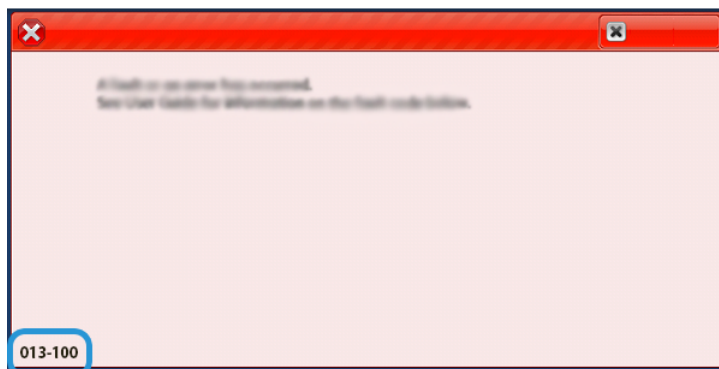

PROBLEMEN MET DE SQUAREFOLD® TRIMMER OPLOSSEN

Papierstoringen in de SquareFold®-snijmodule

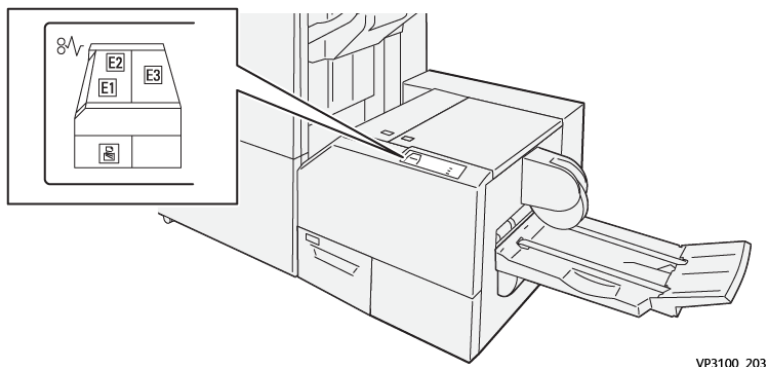

VP3100_203

Als er een fout optreedt, zoals papierstoringen, open deuren of kleppen of een storing op de pers, gebeurt het volgende:

- De pers stopt met werken en er verschijnt een foutbericht op het aanraakscherm van de pers.
- Het bericht bevat een grafische illustratie met de locatie van de storing en een korte uitleg van de corrigerende maatregelen om de storing op te lossen.
- Papierstoringen kunnen optreden in meerdere gebieden van de pers en in optionele apparaten die op de pers zijn aangesloten. Wanneer dit gebeurt, verandert de grafische illustratie om de meerdere locaties weer te geven, plus de benodigde corrigerende maatregelen.
- Bovendien gaat er bij een storing op een optioneel apparaat een indicatielampje branden op het bedieningspaneel van dat apparaat en wordt de bijbehorende zone op het apparaat weergegeven waar de storing is opgetreden.

Raadpleeg altijd de volgende informatie bij het oplossen van papierstoringen:

- Schakel de pers niet uit terwijl u papierstoringen oplost.
- Papierstoringen kunnen worden verholpen terwijl de pers is ingeschakeld. Als de stroom wordt uitgeschakeld, wordt alle opgeslagen informatie in het systeemgeheugen gewist.
- Los alle papierstoringen op voordat u afdrukopdrachten hervat.
- Raak geen onderdelen binnen in de pers aan. Dit kan afdrukdefecten veroorzaken.
- Controleer of al het vastgelopen papier, inclusief kleine snippers afgescheurd papier, zijn verwijderd voordat u verdergaat met afdrukopdrachten.
- Verwijder het papier voorzichtig en zorg dat het niet scheurt. Als het papier scheurt, moet u zorgen dat u alle gescheurde stukjes verwijdert.
- Sluit alle deuren en kleppen na het verwijderen van het vastgelopen papier. De pers kan niet afdrukken wanneer deuren of kleppen open staan.
- Nadat u een papierstoring hebt opgelost, wordt het afdrukken automatisch hervat vanuit de status van voordat de papierstoring optrad.

- Als niet alle papierstoringen worden opgelost, blijft er een foutbericht op het aanraakscherm van de pers staan. Om overige papierstoringen op te lossen, raadpleegt u het aanraakscherm van de pers voor instructies en informatie.

Papierstoringen in zone E1 en E2 van de SquareFold®-snijmodule oplossen

 **Opmerking:** Zorg dat de pers niet in gebruik is voordat u deze procedure uitvoert.

1. Open de linkerklep van de snijmodule door op de toets op de klep te drukken.

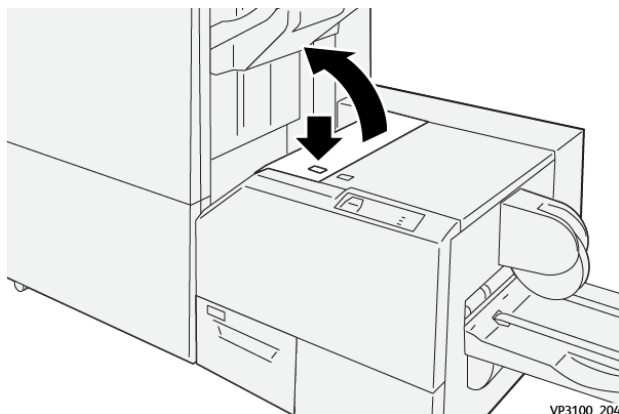

2. Verwijder het vastgelopen papier.

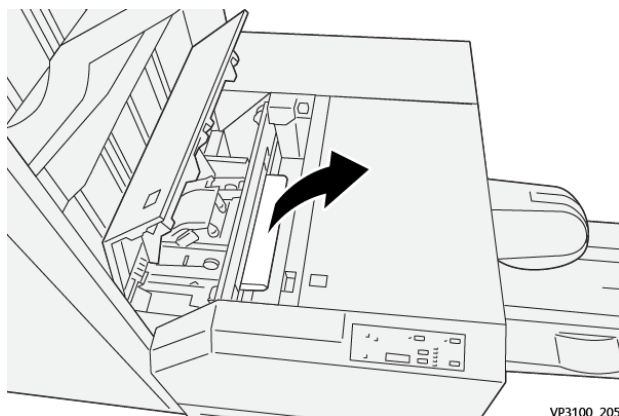

- Als u problemen ondervindt bij het verwijderen van het vastgelopen papier, opent u de voorklep van de afwerkeenheid.

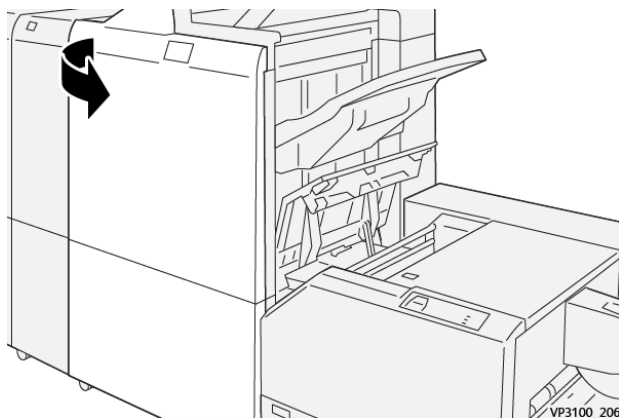

- Draai knop **3b** naar rechts en verwijder het vastgelopen papier.

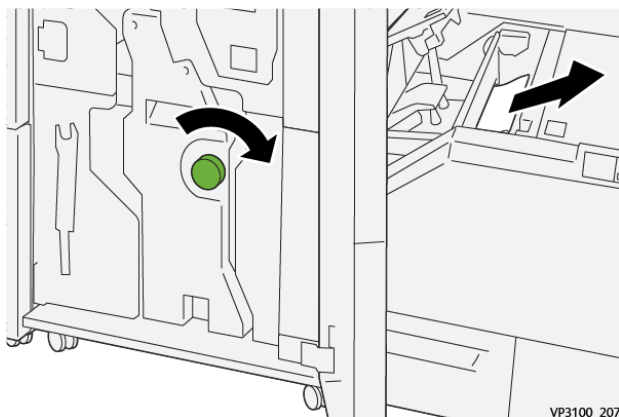

- Sluit de voorklep van de afwerkeenheid zo nodig.
- Sluit de linkerklep van de snijmachine.
- Als op de pers wordt aangegeven dat er nog meer papierstoringen zijn, volgt u de instructies om het papier te verwijderen en om het afdrukken te hervatten.

Papierstoringen oplossen in zone E3 van de SquareFold®-snijmodule

 **Opmerking:** Zorg dat de pers niet in gebruik is voordat u deze procedure uitvoert.

1. Open de rechterklep van de snijmodule door op de toets op de klep te drukken.

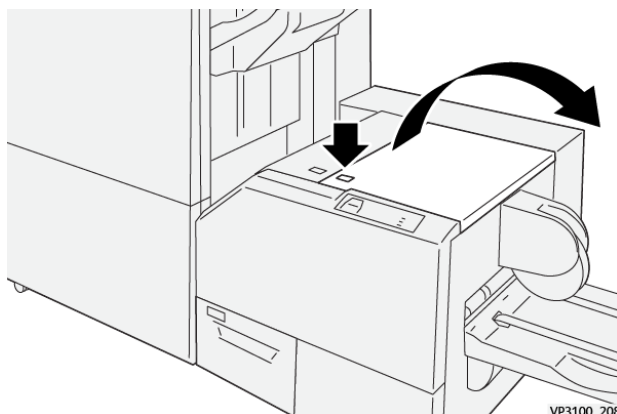

2. Verwijder het vastgelopen papier.

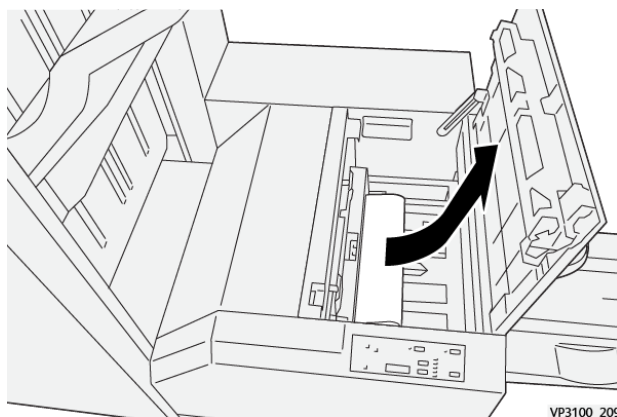

3. Sluit de rechterklep van de snijmodule.
4. Als op de pers wordt aangegeven dat er nog meer papierstoringen zijn, volgt u de instructies om het papier te verwijderen en om het afdrukken te hervatten.

SquareFold® Trimmer - storingsberichten

Als er een storing optreedt, zoals een papierstoring, open deuren of kleppen, of een andere storing op de pers, stopt de pers met afdrukken en verschijnt er een bericht op het aanraakscherm van de pers. In een grafische illustratie wordt de locatie van de storing aangegeven, met een korte uitleg van de benodigde correctie om de storing te verhelpen. Als er een storing optreedt op meer dan een locatie, verandert de illustratie om de diverse locaties en de benodigde correcties aan te geven.

Op het aanraakscherm wordt ook een toets **Storingen** weergegeven, die informatie verschaft over de storing en gedetailleerde instructies voor het oplossen van de storing. De (E)-code linksboven in het storingsbericht geeft aan welk foutlampje brandt op het bedieningspaneel van de SquareFold® Trimmer (E1-E3).

SquareFold®-snijmodule - informatie over storingscodes

Als er een storing optreedt, zoals een papierstoring, open deuren of kleppen, of een andere storing op de pers, stopt de pers met afdrukken en verschijnt er een bericht op het aanraakscherm van de pers.

Op het aanraakscherm wordt ook een toets **Storingen** weergegeven, die informatie verschaft over de storing en gedetailleerde instructies voor het oplossen van de storing.



Tip: Storingen in de SquareFold® Trimmer zijn te herkennen aan de codes die beginnen met het drie-cijferige nummer **013**.

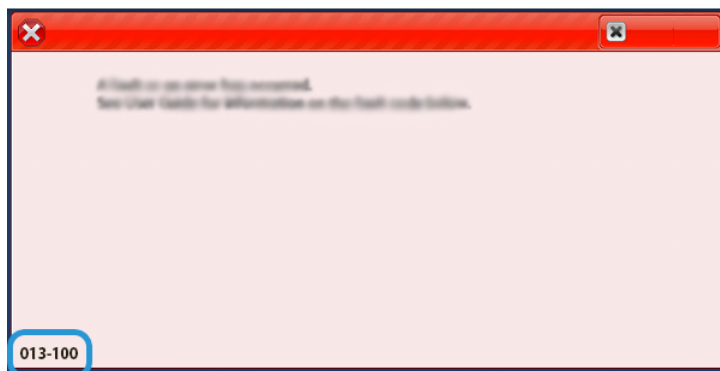

Richtlijnen voor het gebruik van de SquareFold® Trimmer

Paginagrote beelden op katernen

Als u paginagrote beelden gebruikt, zorg er dan voor dat deze beelden worden ondersteund door het afgewerkte katernformaat en dat de beelden niet worden afgesneden als het katern wordt bijgesneden.

Hieronder ziet u een aantal voorbeelden van een katern met een voorbedrukte voor-/achteromslag met een paginagroot beeld, maar van verschillende formaten:



1. Katern 1 is afgedrukt op papier van 8,5 x 14 inch/B4: De vooromslag, die is bijgesneden, toont het volledige beeld.
2. Katern 2 is afgedrukt op papier van 8,5 x 11 inch/A4: Het beeld op de vooromslag is afgekapt nadat het is bijgesneden.

Overwegingen bij katernen

Houd rekening met het volgende voordat u een katern gaat afdrukken:

- Locatie van het beeld op het origineel, aangezien het beeld niet meer gecentreerd zal worden. Moet u beelden verschuiven zodat ze op het afgewerkte katern passen?
- Wat is het gewenste formaat van het afgewerkte katern?
- Bevat het katern paginagrote beelden?
- Gebruik u voorbedrukte omslagen met paginagrote beelden?
- Gaat u het katern bijsnijden?

Overwegingen voor verkrijgen van gewenste katernen

Volg deze tips om te zorgen dat u de gewenste resultaten krijgt:

- Voer altijd een of meer proefafdrukken van uw opdracht uit voordat u grotere aantallen afdrukt.
- Controleer de proefafdrukken op afgekapte beelden/tekst.
- Als er beelden of tekst verschoven moeten worden, gebruikt u de diverse selecties in de printerdriver voor uw applicatie. Raadpleeg de helpinformatie bij uw printerdriver.



Opmerking: U moet wellicht enkele testpagina's afdrukken voordat u het gewenste resultaat bereikt.

Hulp bij het oplossen van problemen

SERIENUMMER VAN DE PERS OPZOEKEN

Het serienummer van de pers is te vinden in de gebruikersinterface (UI) van de pers of op het plaatje op het binnenframe van de eerste invoerlade (lade 1).

1. Druk op de toets **Apparaatstatus** op de gebruikersinterface.
2. Controleer in het scherm Apparaatstatus of het tabblad **Apparaatinformatie** wordt weergegeven.
Het serienummer van de pers wordt weergegeven onder Algemene informatie.
3. Als er een stroomstoring is en het scherm Apparaatstatus niet kan worden geopend, dan kunt u het serienummer ook vinden op het binnenframe van de pers bij papierlade 1:
 - a. Trek papierlade 1 op de pers helemaal open.
 - b. Links van de invoerlade op het frame van de pers ziet u het plaatje met het serienummer (**SER#**).

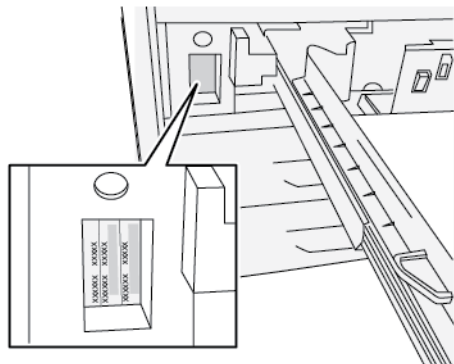

BELLEN VOOR SERVICE

1. Noteer de weergegeven storingscodes.
Raadpleeg het tabblad **Storingen** en **Storingsberichten** voor meer informatie.
2. Noteer het serienummer van de pers.
 - a. Selecteer de knop **Apparaatstatus** in het bedieningspaneel van de pers.
 - b. Selecteer vanuit het scherm Apparaatstatus het tabblad **Apparaatinformatie**.
Het serienummer wordt bij de Apparaatinformatie vermeld.
 - c. Als het serienummer niet wordt weergegeven, opent u lade 1. Daar vindt u het serienummerplaatje aan de linkerkant van het frame (**SER #**).
Raadpleeg **Serienummer van de pers vinden** voor meer informatie.
3. Als de afdrukkwaliteit in het geding is, drukt u een testpagina af en gebruikt u deze om het probleem te beschrijven als u met de medewerker van het Xerox Welcome Centre belt en zijn/haar vragen over het defect beantwoordt.

4. Blijf, indien mogelijk, in de buurt van de pers terwijl u belt. Volg de instructies van de medewerker op.
5. Bel voor systeemondersteuning, hulp en technische ondersteuning het juiste telefoonnummer.
Ga naar www.xerox.com/VERSANT_4100support voor het specifieke nummer in uw gebied.

Voor beheerders

U kunt zich op de pers aanmelden in de modus Beheerder. In de geselecteerde modus Beheerder kunt u het volgende doen:

- Het scherm van de pers aanpassen
- Instellingen voor de energiespaarstand selecteren
- De procedure **Fusermodule met vilt reinigen** uitvoeren
- De teller van een HFSI (High Frequency Service Item, verbruiksartikel dat regelmatig moet worden vervangen) opnieuw instellen
- De **fuserinstelling NVM Lezen/schrijven gebruiken**
- Andere systeeminstellingen selecteren en bewerken
- Verbindingen maken met Xerox® CentreWare® Internet Services
- Toepassingen en functies voor Accountadministratie instellen en gebruiken
- Instellingen voor verificatie/beveiliging instellen en gebruiken

Voor meer informatie raadpleegt u de *System Administrator Guide* (Handleiding voor de systeembeheerder).

