



# Kit de Alimentação Automática Xerox® XLS

## Utilização do Kit de Alimentação Automática Xerox® XLS

702P08667

O Kit de Alimentação Automática Xerox® XLS separa o material de impressão no Módulo de inserção de múltiplas folhas usando ventoinhas. O Kit de Alimentação Automática Xerox® XLS pode melhorar a precisão da alimentação de folhas para material longo e material de alta gramatura.

Se o interruptor de alimentação do Kit de Alimentação Automática Xerox® XLS estiver na posição Ligado, quando você adicionar material no Módulo de inserção de múltiplas folhas, as ventoinhas serão ligadas automaticamente.

### Componentes do Kit de Alimentação Automática Xerox® XLS

#### 1. Interruptor de energia

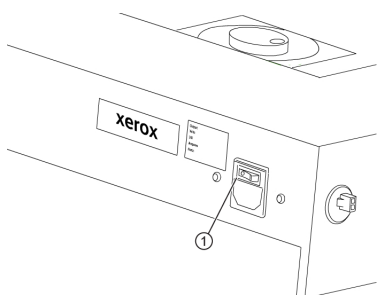

#### 2. Ventoinhas

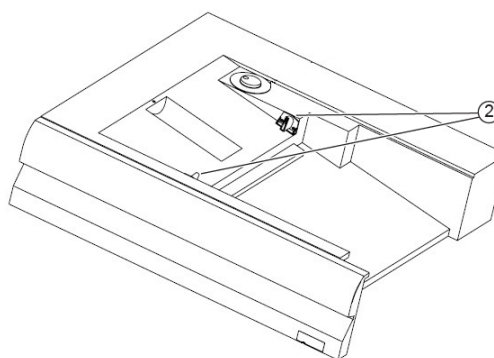



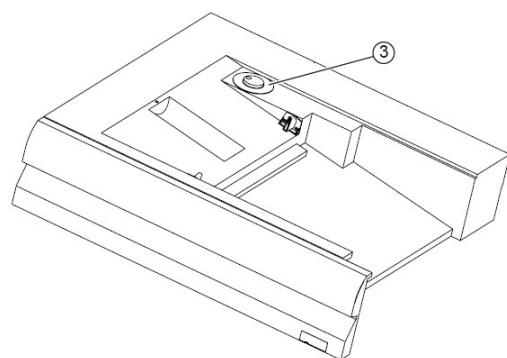

#### 3. Discagem rápida



1. Para ligar o Kit de Alimentação Automática Xerox® XLS, mova o interruptor de alimentação para a posição Ligado. O interruptor de alimentação está localizado na lateral traseira da bandeja do Módulo de inserção de múltiplas folhas.
2. Coloque o material de impressão no Módulo de inserção de múltiplas folhas. As ventoinhas são ligadas automaticamente.

3. Para ajustar a velocidade da ventoinha, gire o controle circular para a velocidade adequada para a gramatura do material de impressão.

Velocidade da ventoinha	Gramatura do papel suportada
	Menos de 100 g/m <sup>2</sup>
	100–200 g/m <sup>2</sup>
	Mais de 200 g/m <sup>2</sup>

 **Nota:** Quando o Kit de Alimentação Automática Xerox® XLS não está sendo usado, para assegurar-se de que os ventiladores sejam desligados, remova todo o material da bandeja do Módulo de inserção de múltiplas folhas.

 **Nota:** Sempre que você desligar a impressora, a Xerox recomenda também que desligue o Kit de Alimentação Automática Xerox® XLS usando o interruptor de alimentação.