

Maintenance Kit • Kit de maintenance • Kit di manutenzione • Wartungs-Kit • Kit de mantenimiento
 Kit de manteniment • Kit de manutençao • Onderhoudskit • Underhållssats • Vedlikeh.pakke • Vedligeholdelseskit
 Υλλäpitopaketti • Комплект для обслуживания • Souprava na údržbu • Zestaw konserwacyjny • Karbantartókészlet
 Kit de întreținere • Bakım Kiti • Kit συντήρησης

Xerox® VersaLink™ B400

Printer • Imprimante • Stampante • Drucker • Impresora • Impressora • Impressora • Printer • Skrivare • Skriver
 Printer • Tulostin • Принтер • Tiskárna • Drukarka • Nyomtató • Imprinantă • Yazıcı • Εκτυπωτής

Xerox® VersaLink™ B405

Multifunction Printer • Imprimante multifonctions • Stampante multifunzione • Multifunktionsdrucker • Impresora multifunción
 Impressora multifuncional • Impressora multifuncional • Multifuncionele printer • Flerfunktions skrivare • Flerfunksjons skrivers
 Multifunktionsprinter • Monitoimitulostin • Многофункциональный принтер • Multifunkční tiskárna • Drukarka wielofunkcyjna
 Többfunkciós nyomtató • Echipament multifuncțional • Çok İşlevli Yazıcı • Πολυλειτουργικός εκτυπωτής

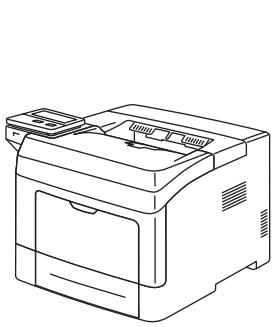

Xerox® VersaLink™ B400

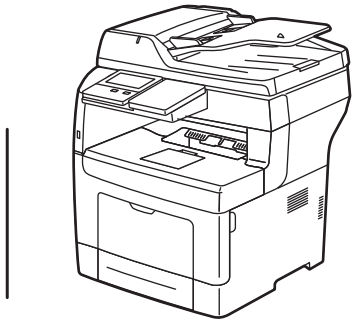

Xerox® VersaLink™ B405

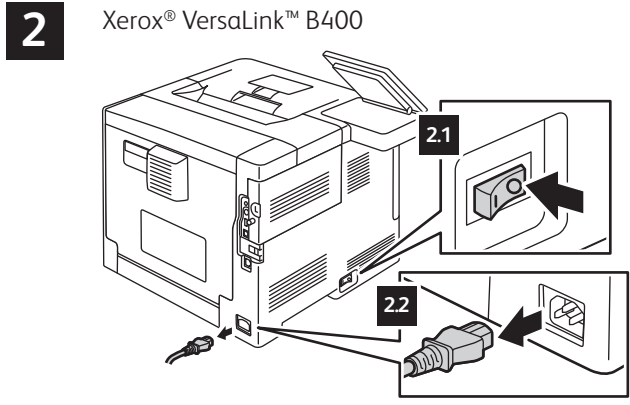
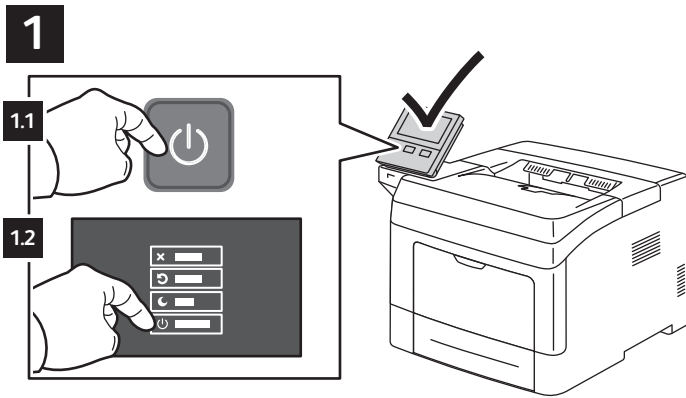

Xerox® VersaLink™ B400

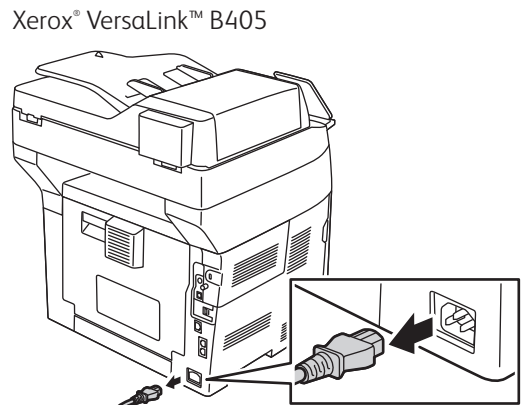

Xerox® VersaLink™ B405



3



4

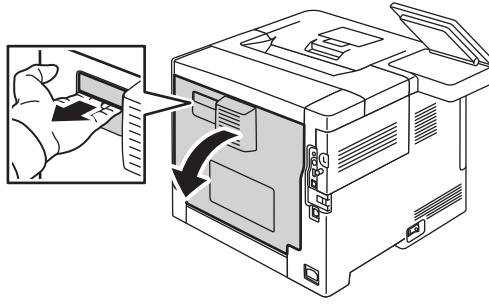

5

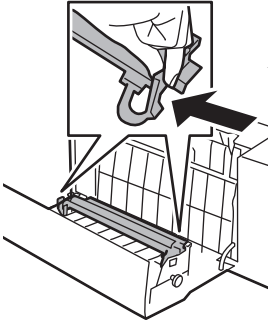

6

6.1

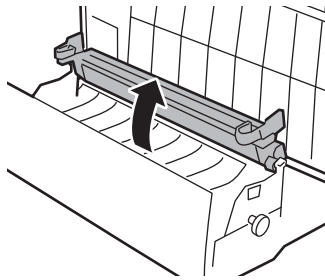

6.2

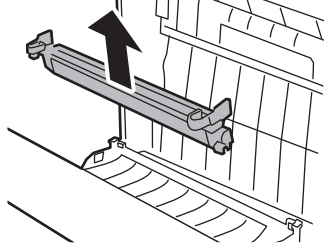

6.3

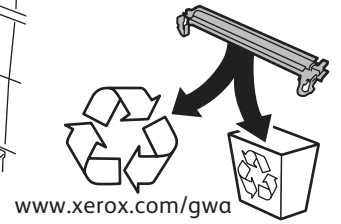

7

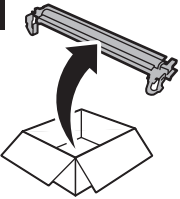

8

8.1

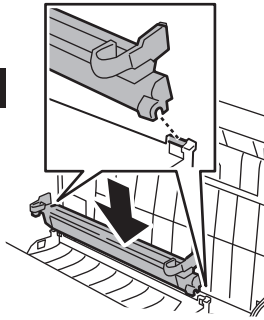

8.2

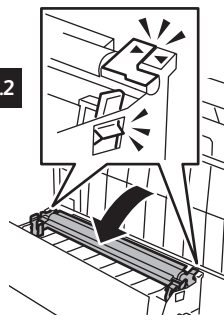

9

9.1

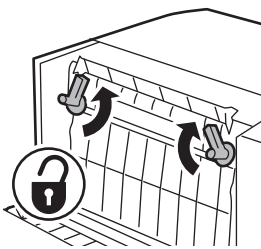

9.2

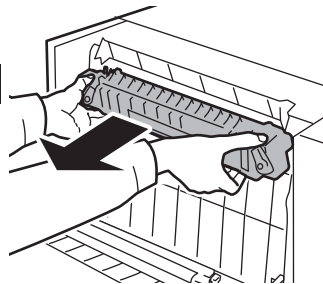

9.3



10

10.1

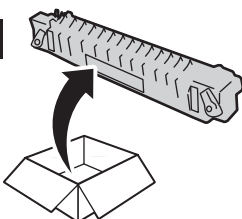

10.2

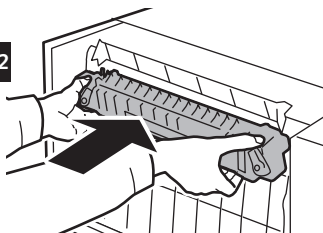

10.3

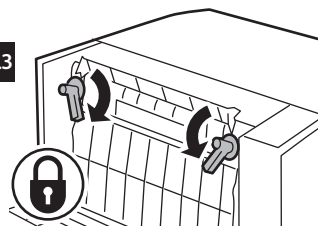

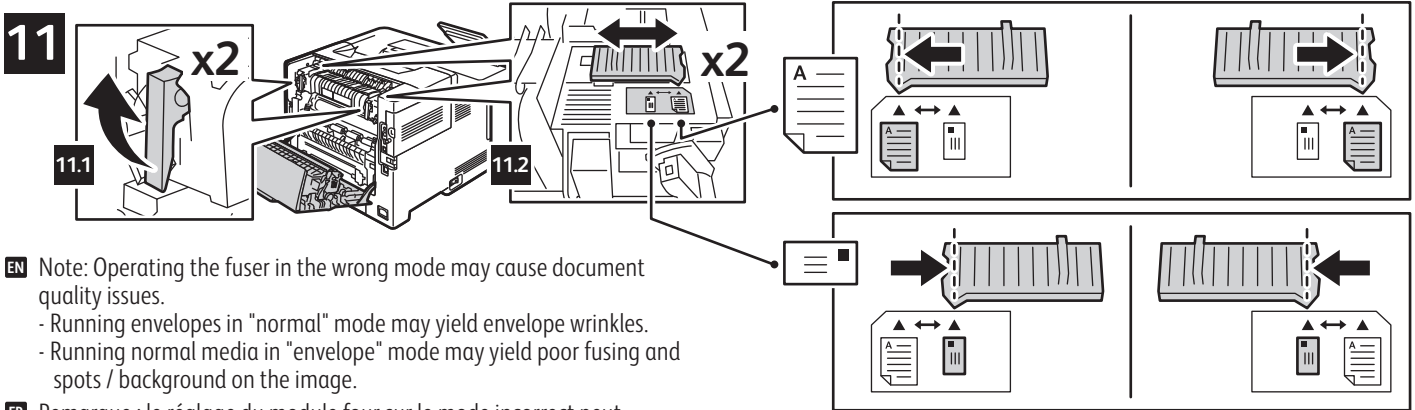

EN Note: Operating the fuser in the wrong mode may cause document quality issues.

- Running envelopes in "normal" mode may yield envelope wrinkles.
- Running normal media in "envelope" mode may yield poor fusing and spots / background on the image.

FR Remarque : le réglage du module four sur le mode incorrect peut entraîner des problèmes de qualité du document.

- L'utilisation d'enveloppes en mode normal peut entraîner le froissage des enveloppes.
- L'utilisation de supports normaux en mode enveloppe peut entraîner une mauvaise fixation et des taches ou un fond sur l'image.

IT Nota: l'utilizzo del fusore nella modalità errata potrebbe causare problemi di qualità di stampa.

- L'esecuzione di buste in modalità "normale" potrebbe determinare la formazione di grinze.
- L'esecuzione di supporti standard in modalità "buste" potrebbe determinare una fusione di qualità scadente e macchie o sfondi indesiderati sull'immagine.

DE Hinweis: Der Betrieb des Fixiermoduls im falschen Modus kann die Dokumentqualität beeinträchtigen.

- Beim Bedrucken von Umschlägen im normalen Modus werden die Umschläge möglicherweise zerknittert.
- Beim Bedrucken von normalem Druckmaterial im Umschlagmodus ist die Fixierung unzulänglich, es entstehen Flecken oder der Hintergrund scheint durch.

ES Nota: Utilizar el fusor del modo incorrecto puede causar problemas de calidad en el documento.

- Ejecutar los sobres en modo "normal" puede producir arrugas en el sobre.
- Ejecutar el papel normal en el modo "sobre" puede producir una mala fusión y puntos/fondo en la imagen.

CA Nota: La utilització del fusor amb un mode incorrecte pot produir problemes de qualitat del document.

- El processament de sobres amb el mode normal pot produir arrugues als sobres.
- El processament de paper normal amb el mode de sobres pot produir un rendiment inadequat del fusor i taques o fons a les imatges

PT Nota: Operar o fusor no modo incorreto pode causar problemas de qualidade do documento.

- Executar envelopes no modo "normal" pode produzir rugas no envelope.
- Executar material de impressão normal no modo "envelope" pode produzir fusão fraca e pontos/fundo na imagem.

NL Opmerking: Als de fuser in de verkeerde mode wordt gebruikt, kunnen problemen met de kwaliteit van het document ontstaan.

- Als enveloppen in de 'normale' mode worden verwerkt, kunnen kreukels op de enveloppen ontstaan.
- Als normale media in de 'envelop'-mode worden verwerkt, hecht de toner zich mogelijk slechter en kunnen vlekken/achtergrond op het beeld ontstaan.

SV Obs! Om du använder fixeringsenheten i fel läge kan det uppstå problem med dokumentkvaliteten.

- Om du använder kuvert i normalläge kan kuverten bli skrynkliga.
- Om du använder normalt material i kuvertläge kan fixeringen bli dålig och bilden kan få fläckar/bakgrundsfärg.

NO Merk: Hvis fikseringsmodulen brukes i feil modus kan dette forårsake kvalitetsproblemer.

- Konvolutter kan få bretter, eller bli krøllete, ved bruk i "normalmodus".
- Vanlig papir kan få flekker eller bakgrunn på det trykte bladet, eller fikseringen kan bli dårlig, ved bruk i "konvoluttmodus".

DA Bemærk: Betjening af fuseren i den forkerte tilstand kan forårsage kvalitetsproblemer.

- Hvis konvolutter behandles i "normal"-tilstand, kan de krølle eller bue.
- Hvis almindeligt papir behandles i "konvolut"-tilstand, kan det forårsage dårlig fusing og pletter/uønsket baggrund på billedet.

FI Huom. Kiinnityslaitteen käyttäminen väärässä tilassa voi aiheuttaa kuvalaatuongelmia.

- Kirjekuorille kopioiminen "normaalissa tilassa" voi aiheuttaa kuorien rypytymistä.
- Tavalliselle paperille kopioiminen "kirjekuoritilassa" voi aiheuttaa kiinnitysongelmia ja pisteitä tai taustaa.

RU Примечание. При работе фьюзера в неправильно установленном режиме могут возникать проблемы с качеством печати.

- При печати на конвертах в «обычном» режиме на них могут появляться складки.
- При печати на обычных материалах в режиме «конверт» могут ухудшаться закрепление тонера, а на изображении могут появляться пятна и фон.

CS Poznámka: Používání fixační jednotky v nesprávném režimu může způsobit problémy s kvalitou dokumentů.

- Podávání obálek v normálním režimu může způsobit jejich pomačkání.
- Podávání normálních médií v režimu obálek může způsobit nekvalitní fixaci a výskyt skvrn či pozadí na obrazu.

PL Uwaga: Użycie urządzenia utrwalającego w nieodpowiednim trybie może obniżyć jakość dokumentów.

- Drukowanie na kopertach w trybie normalnym może powodować marszczenie papieru.
- Drukowanie na normalnym nośniku w trybie kopert może pogorszyć utrwalanie obrazu i powodować powstawanie kropek i cieni.

HU Megjegyzés: A beégető nem megfelelő használatra problémákat okozhat a dokumentum minőségében.

- A borítékok „normál” módban való nyomtatása gyűrődést eredményezhet.
- A normál másolóanyagok „boríték” módban való nyomtatása a beégetés minőségének romlását és foltokat vagy háttér megjelenését eredményezheti a képen.

RO Notă: Utilizarea incorectă a cuptorului poate duce la probleme cu calitatea documentelor.

- Utilizarea plicurilor în modul „normal” poate duce la cutarea acestora.
- Dacă utilizați hârtie normală în modul „plic”, fixarea termică poate fi necorespunzătoare, iar pe imagine pot apărea pete sau o nuanță de fundal.

TR Not: Isitcinin yanlış modda kullanılması doküman kalitesi sorunlarına yol açabilir.

- Zarfların "normal" modda çalıştırılması zarf kıvrılmalarına yol açabilir.
- Normal ortamın "zarf" modunda çalıştırılması yetersiz ısıtmaya ve görsel üzerinde lekelere / arka plana yol açabilir.

EL Σημείωση: Ο χειρισμός του φούρνου στη λανθασμένη λειτουργία μπορεί να προκαλέσει προβλήματα στην ποιότητα του εγγράφου.

- Η χρήση φακέλων στη λειτουργία "Κανονική" μπορεί να δημιουργήσει ζηρώματα στους φακέλους.
- Η χρήση κανονικών μέσων εκτύπωσης στη λειτουργία "Φάκελος" μπορεί να δημιουργήσει τήξη χαμηλής ποιότητας και κηλίδες/φόντο στο είδωλο.

12

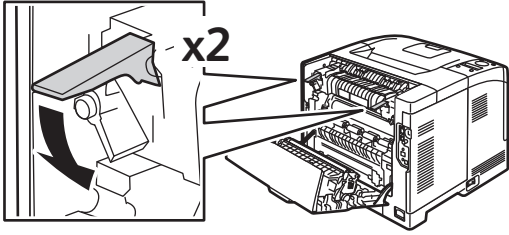

13

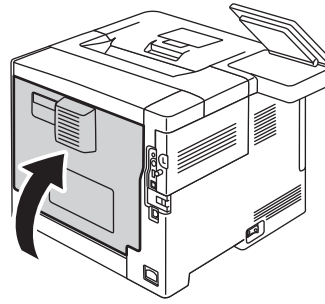

14

Xerox® VersaLink™ B400

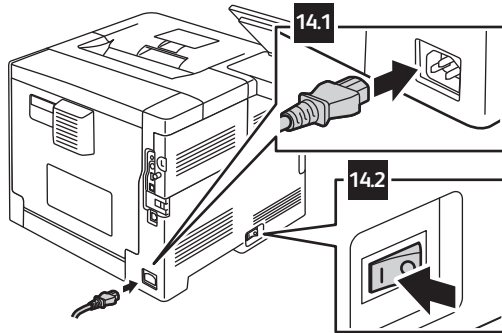

Xerox® VersaLink™ B405

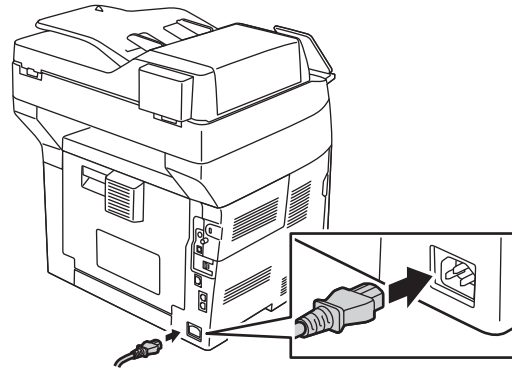

15

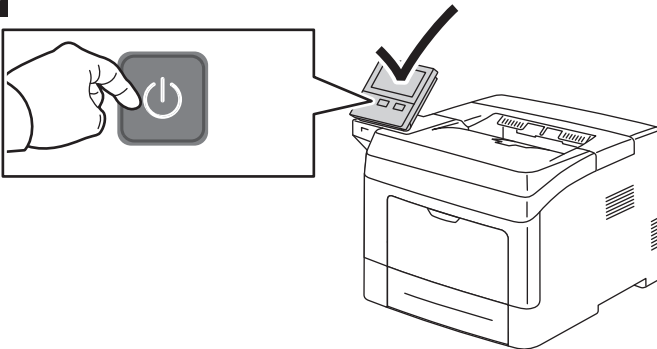

16

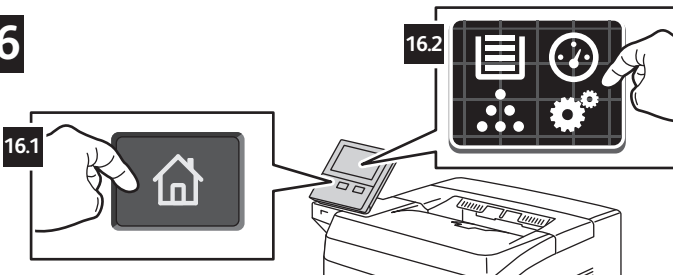

17

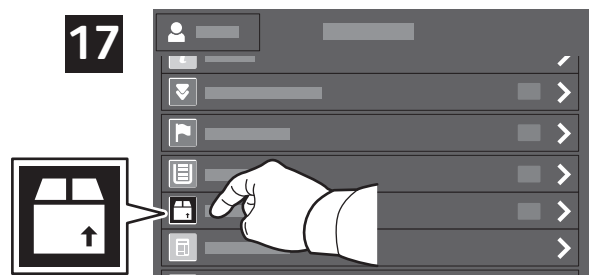

18



- EN** To reset the counter, touch **Maintenance Kit**.
- FR** Pour réinitialiser le compteur, appuyer sur **Kit de maintenance**.
- IT** Per ripristinare il contatore, premere **Kit di manutenzione**.
- DE** **Wartungs-Kit** antippen, um den Zähler zurückzusetzen.
- ES** Para restaurar el contador, pulse **Kit de mantenimiento**.
- CA** Per reinicialitzar el comptador, toqueu **Kit de manteniment**.
- PT** Para restaurar o contador, toque em **Kit de manutençãõ**.
- NL** Als u de teller op nul wilt zetten, selecteert u **Onderhoudskit**.
- SV** Tryck på **Underhållssats** för att nollställa räkneverket.
- NO** Trykk på **Vedlikeholdsett** for å tilbakestille telleverket.
- DA** Hvis du vil nulstille tælleren, skal du trykke på **Vedligeholdelsessæt**.
- FI** Laskurin nollaamista varten kosketa **Ylläpitopaketti**.
- RU** Для сброса счетчика нажмите **Набор для обслуживания**.
- CS** Chcete-li vynulovat počítadlo, stiskněte položku **Souprava na údržbu**.
- PL** Aby zresetować licznik, dotknij pozycji **Zestaw konserwacyjny**.
- HU** A számláló visszaállításához érintse meg a **Karbantartókészlet** opciót.
- RO** Pentru a reseta contorul, atingeți **Kit de întreținere**.
- TR** Sayacı sıfırlamak için **Bakım Kiti**'ne dokunun.
- EL** Για να επαναφέρετε το μετρητή, πατήστε στην επιλογή **Kit συντήρησης**.

19

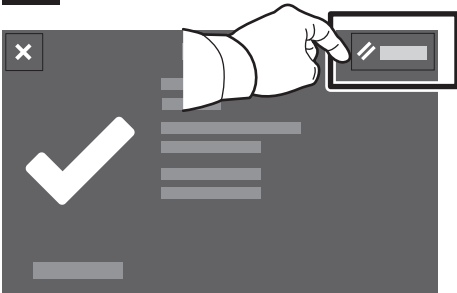

20

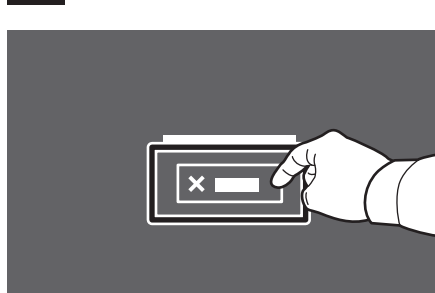

21

