

VERSIUNEA 1.6
NOIEMBRIE 2022
702P08818

Imprimanta Xerox® VersaLink® B400

Ghidul utilizatorului

© 2022 Xerox Corporation. Toate drepturile rezervate. Xerox®, VersaLink®, FreeFlow®, SMARTsend®, Scan to PC Desktop®, MeterAssistant®, SuppliesAssistant®, Xerox Secure Access Unified ID System®, Xerox Extensible Interface Platform®, Global Print Driver®, și Mobile Express Driver® sunt mărci comerciale ale Xerox Corporation în Statele Unite și / sau în alte țări.

Adobe®, sigla Adobe PDF, Adobe® Reader®, Adobe® Type Manager®, ATM™, Flash®, Macromedia®, Photoshop® și PostScript® sunt mărci comerciale sau mărci comerciale înregistrate ale Adobe Systems, Inc.

Apple®, Bonjour®, EtherTalk™, TrueType®, iPad®, iPhone®, iPod®, iPod touch®, AirPrint® și sigla AirPrint®, Mac®, Mac OS® și Macintosh® sunt mărci comerciale sau mărci comerciale înregistrate ale Apple Inc. în S.U.A. și în alte țări.

Serviciul de webmail Gmail™ și platforma tehnologică pentru dispozitive mobile Android™ sunt mărci comerciale ale Google, Inc.

HP-GL®, HP-UX® și PCL® sunt mărci comerciale înregistrate ale Hewlett-Packard Corporation în Statele Unite ale Americii și/sau în alte țări.

IBM® și AIX® sunt mărci comerciale înregistrate ale International Business Machines Corporation în Statele Unite ale Americii și/sau în alte țări.

McAfee® este o marcă comercială sau o marcă comercială înregistrată a McAfee, Inc. În Statele Unite și alte țări.

Microsoft®, Windows®, Windows Server®, and OneDrive® sunt mărci comerciale înregistrate ale Microsoft Corporation în Statele Unite și alte țări.

Mopria este o marcă comercială a Mopria Alliance.

Novell®, NetWare®, NDPS®, NDS®, IPX™ și Novell Distributed Print Services™ sunt mărci comerciale sau mărci comerciale înregistrate ale Novell, Inc. în Statele Unite ale Americii și în alte țări.

SGI® și IRIX® sunt mărci comerciale înregistrate ale Silicon Graphics International Corp. sau ale filialelor acesteia în Statele Unite ale Americii și/sau în alte țări.

Sun, Sun Microsystems și Solaris sunt mărci comerciale sau mărci comerciale înregistrate ale Oracle și/sau ale succursalelor sale în Statele Unite și în alte țări.

UNIX® este o marcă comercială în Statele Unite ale Americii și în alte țări, licențiată exclusiv prin X/ Open Company Limited.

Wi-Fi CERTIFIED Wi-Fi Direct® este o marcă comercială a Wi-Fi Alliance.

Cuprins

Siguranța.....	9
Notificări și siguranță	10
Siguranța electrică	11
Instrucțiuni generale.....	11
Cablul de alimentare	11
Oprirea de urgență.....	12
Siguranța operațională	13
Instrucțiuni pentru operare	13
Emisia de ozon	13
Amplasarea imprimantei	13
Consumabilele imprimantei	14
Siguranța întreținerii	15
Simboluri pe imprimantă.....	16
Informații de contact pentru aspecte legate de mediu, sănătate și siguranță.....	18
Inițierea	19
Componentele imprimantei	20
Vedere din față.....	20
Panoul de comandă	21
Componentele interne	23
Vedere din spate.....	24
Opțiuni de pornire.....	25
Pornirea imprimantei	25
Ieșirea din modul Consum redus sau din modul Veghe.....	25
Repornirea, trecerea în modul Consum redus sau în modul Veghe	26
Accesarea imprimantei	27
Conectarea	27
Smart Card	28
Introducere în aplicații.....	29
Pagini de informații.....	30
Imprimarea paginilor de informații.....	30
Raport de configurare	31
Embedded Web Server	32
Accesarea Embedded Web Server	32
Găsirea adresei IP a imprimantei	32
CertIFICATE pentru Embedded Web Server	33
Descărcarea raportului de configurare din Embedded Web Server	33
Utilizarea funcției Panou de comandă la distanță	33
Instalarea și configurarea.....	35
Prezentarea instalării și a configurării	35
Alegerea unei locații pentru imprimantă.....	35
Conectarea imprimantei	36
Alegerea unei metode de conectare	36

Conectarea la un computer folosind USB.....	36
Conectarea la o rețea cablată	37
Conectarea la o rețea fără fir	37
Configurarea AirPrint	45
Configurarea Google Cloud Print.....	46
Configurarea inițială a imprimantei.....	48
Aplicația Xerox® Easy Assist (XEA)	48
Configurare inițială cu aplicația Xerox® Easy Assist (XEA).....	50
Adăugarea multiplelor imprimante în aplicația Xerox Easy Assist	51
Instalarea software-ului	53
Cerințe pentru sistemul de operare.....	53
Instalarea driverelor de imprimare în Windows pentru o imprimantă conectată în rețea	53
Instalarea driverelor de imprimare în Windows pentru o imprimantă conectată prin USB.....	54
Instalarea driverelor și a utilităților pe Macintosh OS X	54
Instalarea driverelor și a utilităților pentru UNIX și Linux.....	55
Instalarea imprimantei ca Web Service on Devices.....	56
Mai multe informații	57
Personalizarea.....	59
Personalizarea – prezentare generală.....	60
Personalizarea ecranului Început	61
Ascunderea sau afișarea unei aplicații pe ecranul Început	61
Rearanjarea aplicațiilor pe ecranul de pornire	61
Personalizarea aplicațiilor	62
Personalizarea listei de funcții.....	62
Salvarea presetărilor	62
Eliminarea personalizărilor de aplicație utilizând panoul de comandă	63
Aplicații Xerox®	65
Xerox® App Gallery.....	66
Xerox® App Gallery – prezentare generală.....	66
Crearea unui cont Xerox® App Gallery.....	66
Conectarea la contul Xerox® App Gallery	67
Instalarea sau actualizarea unei aplicații din Xerox® App Gallery.....	67
Dispozitiv	69
Prezentarea generală a dispozitivului	69
Despre	70
Starea consumabilelor	70
Contoare de facturare și de utilizare	71
Resetare la valorile implicite din fabricație	72
Servicii la distanță	72
Lucrări	73
Lucrări – prezentare generală	73
Gestionarea lucrărilor.....	73
Gestionarea tipurilor de lucrări speciale	75
Gestionarea lucrărilor în Embedded Web Server.....	78
USB	79
USB – prezentare generală	79
Imprimarea de pe o unitate Flash USB.....	79
Imprimarea de pe o unitate Flash USB deja introdusă în imprimantă	80

@PrintByXerox.....	81
Prezentarea @PrintByXerox	81
Imprimarea cu aplicația @PrintByXerox.....	81
Imprimare	83
Prezentarea imprimării.....	84
Selectarea opțiunilor de imprimare	85
Ajutor pentru driverul de imprimare.....	85
Opțiuni de imprimare pentru Windows.....	85
Opțiuni de imprimare pentru Macintosh.....	87
Imprimarea din UNIX și din Linux	88
Opțiuni Mobile Printing	91
Funcțiile de imprimare	92
Gestionarea lucrărilor.....	92
Imprimarea tipurilor de lucrări speciale	93
Selectarea opțiunilor pentru hârtie la imprimare	94
Scalare.....	95
Imprimarea pe ambele fețe ale hârtiei.....	95
Imprimarea imaginilor în oglindă.....	96
Imprimarea mai multor pagini pe o singură coală.....	96
Calitatea imprimării.....	97
Opțiuni Imagine	97
Contrast.....	97
Luminozitate.....	97
Deplasare imagine	97
Imprimarea broșurilor	97
Utilizarea paginilor speciale	98
Imprimarea filigranelor în Windows.....	100
Orientare.....	100
Imprimarea paginilor de antet	101
Selectarea notificării la finalizarea lucrării pentru Windows	101
Utilizarea formatelor de hârtie personalizate.....	102
Imprimarea pe formate de hârtie personalizate.....	102
Definirea formatelor de hârtie personalizate	102
Hârtia și suporturile de imprimare/copiere.....	105
Hârtia acceptată	106
Comandarea hârtiei	106
Instrucțiuni generale pentru alimentarea hârtiei	106
Hârtia care poate deteriora imprimanta	106
Instrucțiuni pentru depozitarea hârtiei	107
Formate de hârtie standard acceptate	108
Tipuri și greutatea de hârtie acceptate	108
Formate de hârtie standard acceptate pentru imprimarea automată pe 2 fețe.....	109
Tipuri și greutatea de hârtie acceptate pentru imprimarea automată pe 2 fețe.....	109
Formate de hârtie personalizate acceptate	109
Carton	110
Încărcarea hârtiei	111
Modificarea setărilor de hârtie.....	111
Încărcarea hârtiei în tăvile 1–4	111
Încărcarea hârtiei în tava manuală.....	114

Încărcarea colilor de format mic în tava manuală	116
Configurarea tăvilor 1–4 pentru lungimea hârtiei	119
Imprimarea pe hârtie specială	122
Plicuri.....	122
Etichete.....	127
Întreținerea.....	131
Precauții generale	132
Curățarea imprimantei	133
Curățarea exteriorului	133
Curățarea interiorului.....	133
Reglări și proceduri de întreținere.....	134
Reglarea registrății de hârtie.....	134
Consumabile.....	137
Consumabile.....	137
Articole pentru întreținere curentă.....	137
Comandarea consumabilelor.....	137
Cartușe cu toner	138
Reciclarea consumabilelor.....	139
Administrarea imprimantei.....	140
Vizualizarea contorului	140
Imprimarea raportului Rezumat facturare	140
Mutarea imprimantei	141
Rezolvarea Problemelor	143
Rezolvarea problemelor – generalități.....	144
Imprimanta nu pornește	144
Imprimanta se resetează sau se oprește frecvent.....	144
Imprimanta nu imprimă.....	145
Imprimarea durează prea mult.....	146
Documentul se imprimă din tava greșită	147
Probleme la imprimarea automată pe 2 fețe.....	148
Imprimanta scoate zgomote neobișnuite	148
Tava de hârtie nu se închide.....	148
S-a format condens în interiorul imprimantei.....	148
Blocaje de hârtie	150
Localizarea blocajelor de hârtie.....	150
Reducerea blocajelor de hârtie.....	150
Înlăturarea blocajelor de hârtie.....	151
Rezolvarea problemelor legate de blocajele de hârtie.....	162
Probleme de calitate a imprimării	165
Controlarea calității imprimării	165
Hârtia și suporturile de imprimare/copiere	165
Rezolvarea problemelor de calitate a imprimării.....	166
Accesarea ajutorului.....	171
Vizualizarea mesajelor de avertisment pe panoul de comandă	171
Vizualizarea erorilor curente pe panoul de comandă.....	171
Utilizarea instrumentelor integrate de rezolvare a problemelor	171
Online Support Assistant (Asistentul de Ajutor Online)	171

Pagini de informații utile	172
Mai multe informații despre imprimanta dvs.	172
A Specificații	173
Configurațiile și opțiunile imprimantei	174
Configurațiile disponibile	174
Caracteristici standard	174
Opțiuni și actualizări	175
Specificații fizice	176
Greutate și dimensiuni	176
Configurație standard	176
Configurația cu trei alimentatoare opționale pentru câte 550 de coli	176
Cerințe de spațiu total	177
Cerințe de spațiu	177
Specificații de mediu	179
Temperatură	179
Umiditate relativă	179
Altitudine	179
Specificații electrice	180
Tensiunea și frecvența sursei de alimentare	180
Consumul de putere	180
Specificații referitoare la performanță	181
Viteza de imprimare	181
B Informații privind reglementările	183
Reglementări de bază	184
Reglementările FCC din Statele Unite	184
Canada	184
Certificări în Europa	184
Uniunea Europeană - Acordul Lot 4 privind echipamentele de imagistică - Informații referitoare la mediu	185
Germania	188
Reglementarea RoHS Turcia	188
Certificatul Comunității Economice Euroasiatice	188
Informații privind reglementările pentru adaptoarele de rețea wireless de 2,4 GHz și 5 GHz	189
Emisia de ozon	189
Certificate de siguranță	190
Material Safety Data Sheets (Fișe tehnice privind siguranța materialelor utilizate)	191
C Reciclarea și eliminarea produsului	193
Toate țările	194
America de Nord	195
Uniunea Europeană	196
Mediul domestic/casnic	196
Mediul profesional/de afaceri	196
Colectarea și înlăturarea echipamentului și a bateriilor	197
Notă privind simbolul pentru baterie	197
Îndepărtarea bateriilor	197

Alte țări 198

Siguranța

Acest capitol conține:

Notificări și siguranță	10
Siguranța electrică.....	11
Siguranța operațională.....	13
Siguranța întreținerii	15
Simboluri pe imprimantă	16
Informații de contact pentru aspecte legate de mediu, sănătate și siguranță	18

Produsul dumneavoastră și consumabilele recomandate au fost concepute și testate pentru a corespunde celor mai stricte cerințe de siguranță. Atenția acordată următoarelor informații asigură funcționarea constantă, în condiții de siguranță, a imprimantei Xerox.

Notificări și siguranță

Citiți cu atenție următoarele instrucțiuni înainte de a utiliza imprimanta. Consultați aceste instrucțiuni pentru a asigura funcționarea constantă, în condiții de siguranță, a imprimantei.

Imprimanta și consumabilele Xerox® sunt concepute și testate pentru a corespunde unor cerințe de siguranță stricte. Acestea includ evaluările și certificările agențiilor de siguranță și compatibilitatea cu reglementările privind câmpurile electromagnetice și standardele de mediu stabilite.

Testarea siguranței și a conformității cu standardele de mediu și performanța acestui produs au fost verificate utilizând doar materiale Xerox®.



Notă: Modificările neautorizate, care pot include adăugarea de funcții noi sau conectarea unor dispozitive externe, pot afecta certificarea produsului. Pentru informații suplimentare, consultați reprezentantul Xerox.

Siguranța electrică

INSTRUCȚIUNI GENERALE



Avertisment:

- Nu introduceți obiecte în fantele sau orificiile imprimantei. Atingerea unui punct sub tensiune sau scurtcircuitarea unei componente poate cauza incendiu sau șocuri electrice.
- Nu îndepărtați capacele sau apărătorile fixate cu șuruburi, decât dacă urmează să instalați echipament opțional și ați primit instrucțiuni în acest sens. Opriți imprimanta când efectuați operațiuni de instalare. Deconectați cablul de alimentare de la priză când îndepărtați capacele sau apărătorile în vederea instalării echipamentului opțional. În spatele acestora nu există componente la care puteți efectua operațiuni de întreținere, exceptând opțiunile care pot fi instalate de către utilizator.

Următoarele situații prezintă riscuri pentru siguranța dvs.:

- Cablul de alimentare este defect sau uzat.
- Pe imprimantă s-a vărsat lichid.
- Imprimanta a intrat în contact cu apa.
- Din imprimantă se degajă fum sau suprafața este anormal de fierbinte.
- Imprimanta emite mirosuri sau zgomote neobișnuite.
- Imprimanta determină activarea unui întrerupător din tabloul de perete, a unei siguranțe sau a altui dispozitiv de siguranță.

La apariția oricărei situații de acest fel, luați următoarele măsuri:

1. Opriți imprimanta imediat.
2. Deconectați cablul de alimentare de la priza electrică.
3. Contactați un reprezentant de service autorizat.

CABLU DE ALIMENTARE

Utilizați cablul de alimentare furnizat împreună cu imprimanta.

- Conectați cablul de alimentare direct la o priză împământată corect. Asigurați-vă că fiecare capăt al cablului este conectat în mod adecvat. În cazul în care nu știți dacă priza este împământată, dispuneți verificarea prizei de către un electrician.



Avertisment: Pentru a evita riscul producerii de incendiu sau șoc electric, nu utilizați prelungitoare, multiprize sau fișe de alimentare pentru mai mult de 90 de zile. Dacă nu se poate instala o priză de curent permanentă, utilizați un singur prelungitor cu dimensiuni corespunzătoare, asamblat din fabrică, pentru fiecare imprimantă sau imprimantă multifuncțională. Respectați întotdeauna reglementările naționale și locale pentru construcții, incendii și coduri electrice privind lungimea cablului, dimensiunea conductorului, împământare și protecție.

- Nu utilizați un ștecher adaptor împământat pentru a conecta imprimanta la o priză care nu este prevăzută cu conector de împământare.
- Verificați dacă imprimanta este conectată la o priză care furnizează tensiunea și puterea corecte. Dacă este necesar, treceți în revistă specificațiile electrice ale imprimantei împreună cu un electrician.
- Nu amplasați imprimanta în locuri unde este posibil ca alte persoane să calce pe cablul de alimentare.
- Nu așezați obiecte pe cablul de alimentare.
- Nu conectați sau deconectați cablul de alimentare în timp ce comutatorul de pornire/oprire este în poziția „pornire”.
- În cazul în care cablul de alimentare se uzează, înlocuiți-l.
- Pentru a evita șocurile electrice și deteriorarea cablului, țineți de ștecher atunci când deconectați cablul de alimentare.

Cablul de alimentare este atașat la partea din spate a imprimantei și este un dispozitiv de conectare. Dacă este nevoie să întrerupeți alimentarea cu energie electrică a imprimantei, deconectați cablul de alimentare de la priza electrică.

OPRIREA DE URGENȚĂ

Dacă apare una dintre următoarele situații, opriți imediat imprimanta și deconectați cablul de alimentare de la priza electrică. Contactați un reprezentant autorizat de service Xerox pentru remedierea problemei dacă:

- Echipamentul emite mirosuri sau zgomote neobișnuite.
- Cablul de alimentare este defect sau uzat.
- S-a declanșat un întrerupător din tabloul de perete, o siguranță sau un alt dispozitiv de siguranță.
- Pe imprimantă s-a vărsat lichid.
- Imprimanta a intrat în contact cu apa.
- O componentă a imprimantei, oricare ar fi aceasta, este deteriorată.

Siguranța operațională

Imprimanta și consumabilele au fost concepute și testate pentru a corespunde celor mai stricte cerințe de siguranță. Acestea includ verificările agențiilor de siguranță, aprobările și compatibilitatea cu standardele de mediu.

Atenția pe care o acordați următoarelor instrucțiuni de siguranță asigură operarea constantă, în condiții de siguranță, a imprimantei.

INSTRUCȚIUNI PENTRU OPERARE

- Nu scoateți nicio tavă în timpul imprimării.
- Nu deschideți ușile imprimantei în timpul imprimării.
- Nu deplasați imprimanta în timpul imprimării.
- Nu apropiați mâinile, părul, cravata etc. de rola de ieșire și de rola de alimentare a imprimantei.
- Capacele, pentru a căror îndepărtare sunt necesare unelte, vă protejează de zonele periculoase din interiorul imprimantei. Nu demontați capacele de protecție.
- Nu anulați niciun dispozitiv electric sau mecanic de interblocare.
- Nu încercați să scoateți hârtia blocată adânc în interiorul imprimantei. Opriți imediat alimentarea imprimantei și contactați reprezentantul local Xerox.



Avertisment:

- Suprafețele metalice din zona cuptorului sunt fierbinți. Aveți grijă întotdeauna atunci când eliminați blocajele de hârtie din această zonă și evitați să atingeți orice suprafață metalică.
- Pentru a elimina riscul răsturnării, nu împingeți și nu deplasați dispozitivul cu toate tăvile de hârtie extinse.

EMISIA DE OZON

În timpul funcționării normale, această imprimantă produce ozon. Cantitatea de ozon emanată depinde de volumul de copii. Ozonul este mai greu decât aerul și cantitatea produsă nu este suficientă pentru a cauza vătămări. Instalați imprimanta într-o încăpere bine ventilată.

Pentru mai multe informații disponibile în Statele Unite și Canada, accesați www.xerox.com/environment. Pentru alte regiuni, contactați reprezentanța locală Xerox sau accesați www.xerox.com/environment_europe.

AMPLASAREA IMPRIMANTEI

- Așezați imprimanta pe o suprafață fără denivelări, solidă, ferită de vibrații și care îi poate susține greutatea. Pentru a afla greutatea corespunzătoare configurației imprimantei, consultați [Specificății fizice](#).
- Nu blocați și nu acoperiți fantele sau orificiile imprimantei. Acestea sunt prevăzute pentru ventilație și au rolul de a preveni supraîncălzirea imprimantei.

- Amplasați imprimanta într-o zonă cu suficient spațiu pentru operare și pentru desfășurarea operațiunilor de service.
- Amplasați imprimanta într-o zonă fără praf.
- Nu depozitați și nu folosiți imprimanta într-un mediu extrem de cald, rece sau umed.
- Nu amplasați imprimanta lângă o sursă de căldură.
- Nu amplasați imprimanta în lumina directă a soarelui pentru a evita expunerea componentelor sensibile la lumină.
- Nu amplasați imprimanta într-un loc expus direct fluxului de aer rece emis de un sistem de aer condiționat.
- Nu amplasați imprimanta în locuri unde se pot produce vibrații.
- Pentru performanțe optime, utilizați imprimanta la altitudinile specificate în secțiunea **Altitudine**.

CONSUMABILELE IMPRIMANTEI

- Utilizați consumabilele proiectate pentru imprimanta dvs. Folosirea materialelor neadecvate poate cauza performanțe slabe sau poate reprezenta un posibil risc de siguranță.
- Respectați toate avertismentele și instrucțiunile marcate pe produs sau furnizate împreună cu produsul, cu opțiunile sau cu consumabilele.
- Depozitați toate consumabilele în conformitate cu instrucțiunile furnizate pe ambalaj sau pe recipient.
- Nu lăsați consumabilele la îndemâna copiilor.
- Nu aruncați niciodată toner, cartușe cu toner, cartușe cilindru sau cartușe de toner rezidual în foc deschis.
- Atunci când manevrați cartușele, de exemplu cele cu toner și altele, evitați contactul cu pielea sau cu ochii. Contactul cu ochii poate cauza iritație și inflamații. Nu încercați să demontați cartușul; această procedură poate crește riscul de contact cu pielea sau cu ochii.



Atenție: Nu se recomandă utilizarea consumabilelor non-Xerox. Garanția Xerox, contractul de service și Total Satisfaction Guarantee (Garanția satisfacției totale) nu acoperă deteriorarea, funcționarea necorespunzătoare sau reducerea randamentului cauzate de folosirea consumabilelor non-Xerox sau a consumabilelor Xerox care nu sunt specificate pentru această imprimantă. Total Satisfaction Guarantee (Garanția satisfacției totale) este disponibilă în Statele Unite și în Canada. Acoperirea asigurată de garanție poate varia în afara acestor regiuni. Contactați reprezentanța Xerox pentru detalii.

Siguranța întreținerii











- Nu încercați alte proceduri de întreținere care nu sunt specificate expres în documentația furnizată împreună cu imprimanta.
- Curățați imprimanta doar cu o lavetă uscată, care nu lasă scame.
- Nu ardeți consumabilele sau articolele folosite pentru întreținerea curentă. Pentru informații despre programele de reciclare a consumabilelor Xerox®, accesați www.xerox.com/recycling.







Avertisment: Nu utilizați substanțe de curățare pe bază de aerosoli. Substanțele de curățare pe bază de aerosoli pot cauza explozii sau incendii atunci când sunt utilizate pe un echipament electromecanic.

Dacă dispozitivul se instalează pe un hol sau într-o zonă asemănătoare cu restricții de acces, trebuie lăsat mai mult spațiu în jur. Asigurați-vă că respectați toate regulile de siguranță, codurile de siguranță a clădirilor și de prevenire a incendiilor, valabile în zonă.

Simboluri pe imprimantă

SIMBOL	DESCRIERE
	Avertisment: Indică un pericol grav, care, dacă nu este evitat, poate duce la deces sau la vătămare gravă.
	Avertizare de temperatură ridicată: Suprafață fierbinte pe imprimantă sau în interiorul imprimantei. Procedați cu grijă pentru a evita vătămările corporale.
	Avertisment: Componente mobile. Procedați cu atenție pentru a evita vătămările corporale.
	Atenție: Indică o acțiune necesară pentru evitarea deteriorării bunurilor.
	Atenție: Pentru a evita deteriorarea bunurilor, aveți grijă să nu vărsați toner atunci când manevrați cartușul de toner rezidual.
	Nu atingeți componenta sau zona imprimantei.
	Feriți cartușele cilindru de lumina directă a soarelui.
	Nu aruncați cartușele cu toner în foc.
	Nu aruncați cartușul de toner rezidual în foc.
	Nu aruncați cartușele cilindru în foc.
	Nu utilizați coli de hârtie capsate, prinse cu agrafe sau prin alte mijloace.

SIMBOL	DESCRIERE
	Nu utilizați hârtii îndoite, pliate, ondulate sau șifonate.
	Nu utilizați hârtie destinată imprimantelor cu jet de cerneală.
	Nu utilizați folii transparente sau de retroproiector.
	Nu reîncărcați hârtie pe care ați mai imprimat sau pe care ați mai folosit-o.
	Nu copiați bancnote, timbre fiscale sau timbre poștale.

Pentru detalii despre toate simbolurile care apar pe imprimantă, consultați ghidul Printer Symbols (Simboluri pe imprimantă), la adresa www.xerox.com/support/VLB400docs.

Informații de contact pentru aspecte legate de mediu, sănătate și siguranță

Pentru mai multe informații referitoare la mediu, sănătate și siguranță în legătură cu acest produs Xerox și cu consumabilele aferente, contactați:

- Statele Unite și Canada: 1-800-ASK-XEROX (1-800-275-9376)
- Europa: EHS-Europe@xerox.com

Pentru informații despre siguranța produsului în Statele Unite și Canada, accesați www.xerox.com/environment.

Pentru informații despre siguranța produsului în Europa, accesați www.xerox.com/environment_europe.

Inițierea

Acest capitol conține:

Componentele imprimantei.....	20
Opțiuni de pornire	25
Accesarea imprimantei.....	27
Introducere în aplicații	29
Pagini de informații	30
Embedded Web Server	32
Instalarea și configurarea	35
Conectarea imprimantei	36
Configurarea inițială a imprimantei	48
Instalarea software-ului.....	53
Mai multe informații	57

Componentele imprimantei

VEDERE DIN FAȚĂ

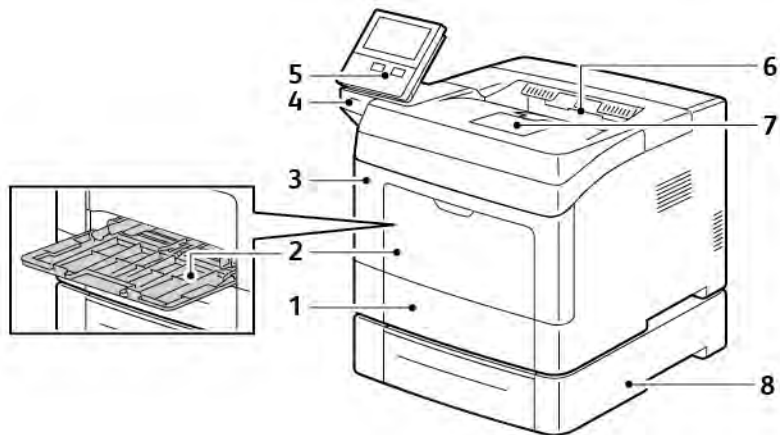

- | | |
|--------------------------|---|
| 1. Tava 1 | 5. Panou de comandă |
| 2. Tava manuală | 6. Tava de ieșire |
| 3. Ușa frontală | 7. Opritorul de hârtie din tava de ieșire |
| 4. Portul de memorie USB | 8. Alimentator opțional de 550 de coli, cel mult 3 (tăvile 2–4) |

PANOU DE COMANDĂ

Panoul de comandă conține ecranul senzorial și butoanele pe care trebuie să apăsați pentru a controla funcțiile disponibile la imprimantă. Panoul de comandă:

- Afișează starea de funcționare curentă a imprimantei.
- Oferă acces la funcțiile de imprimare.
- Oferă acces la materialele de referință.
- Oferă acces la meniurile Funcții Utilitare și Setare.
- Vă solicită prin mesaje să încărcați hârtie, să înlocuiți consumabilele și să înlăturați blocajele.
- Afișează erori și avertismente.
- Asigură butonul Pornire/reactivare cu care se pornește sau se oprește imprimanta. De asemenea, acest buton acceptă lucru cu modurile economizorului de energie și luminează intermitent pentru a arăta stare în care se află imprimanta.

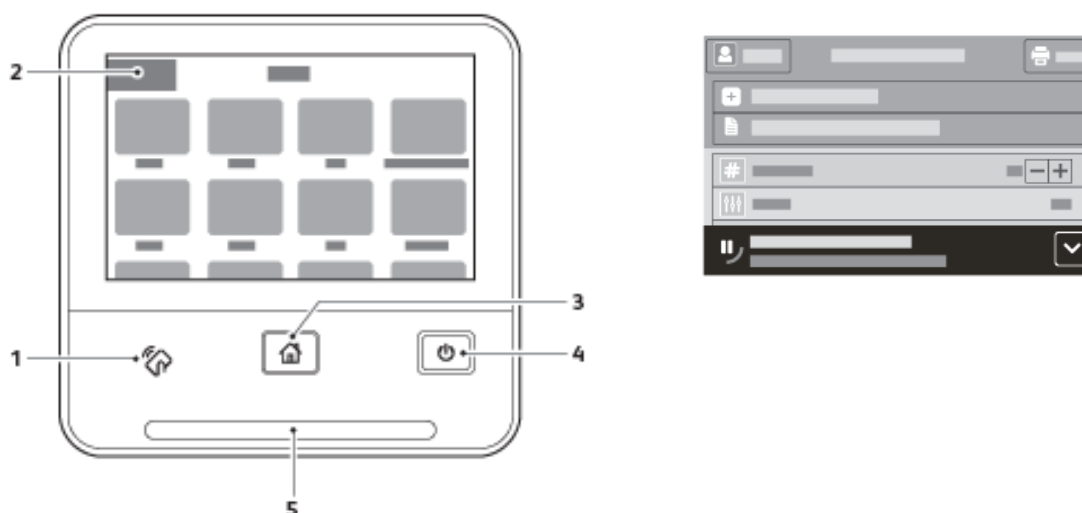

ELE-MENT	NUME	DESCRIERE
1	Zona NFC	Near Field Communication (NFC) este o tehnologie care face posibilă comunicarea între dispozitivele aflate la cel mult 10 cm (4 in.) unul față de celălalt. Utilizați zona NFC pentru a obține o interfață de rețea sau pentru a stabili o conexiune TCP/IP între dispozitiv și imprimantă.
2	Afișaj ecran senzorial	Ecranul afișează informații și oferă acces la funcțiile imprimantei.
3	Butonul Ecran de pornire	Acest buton permite intrarea în meniul Ecran de pornire, de unde se pot accesa funcțiile imprimantei.
4	Pornire/reactivare	Acest buton are mai multe funcții legate de consumul de energie. <ul style="list-style-type: none"> • Dacă imprimanta este oprită, acest buton o pornește.

ELEMENT	NUME	DESCRIERE
		<ul style="list-style-type: none"> • Dacă imprimanta este pornită, butonul afișează un meniu pe panoul de comandă. Din acest meniu puteți trece imprimanta în modul Veghe, o puteți reporni sau o puteți opri. • Dacă imprimanta este pornită, dar este în modul Consum redus sau Veghe, apăsarea butonului o reactivează. • Dacă imprimanta este pornită, o puteți opri ținând acest buton apăsat timp de 10 secunde. • De asemenea, butonul luminează intermitent pentru a indica starea de funcționare a imprimantei. • Dacă lumina clipește rar, imprimanta este în modul Consum redus sau Veghe. • Dacă lumina clipește repede, imprimanta tocmai se oprește sau iese din modul Consum redus.
5	LED de stare	<p>Emite lumină intermitentă albastră sau portocalie pentru a indica starea imprimantei.</p> <p>Albastru</p> <ul style="list-style-type: none"> • O singură clipire de lumină albastră confirmă o solicitare de autentificare realizată cu succes. • O clipire încetă de lumină albastră înseamnă că de la panoul de comandă s-a inițiat o lucrare de imprimare. • Două clipiri încete de lumină albastră înseamnă că s-a primit o lucrare de imprimare, prin rețea. • Lumina albastră clipește repede atunci când imprimanta pornește sau când indică detectarea unei solicitări de conectare prin Wi-Fi Direct. <p>Portocaliu</p> <ul style="list-style-type: none"> • Lumina portocalie intermitentă indică o eroare sau o avertizare, care necesită intervenția dvs. De exemplu, epuizarea tonerului, blocajul de hârtie sau epuizarea hârtiei pentru lucrarea curentă. • De asemenea, lumina portocalie clipește pentru a indica o eroare de sistem care de obicei se asociază cu un cod de eroare.

ELE-MENT	NUME	DESCRIERE
6	Baner de notificări	Notificările și mesajele se afișează într-un baner de tip pop-up, sub zona de aplicații. Pentru a vedea notificarea completă, atingeți săgeata orientată în jos. După ce ați verificat informațiile, atingeți X pentru a închide.
7	Butonul Pauză	Cât timp se procesează o lucrare, în banerul de notificări apare o pictogramă Pauză. Pentru a trece în pauză lucrarea curentă, atingeți pictograma Pauză. Lucrarea este trecută în pauză și veți avea opțiunea de a o relua sau a o șterge.

COMPONENTELE INTERNE

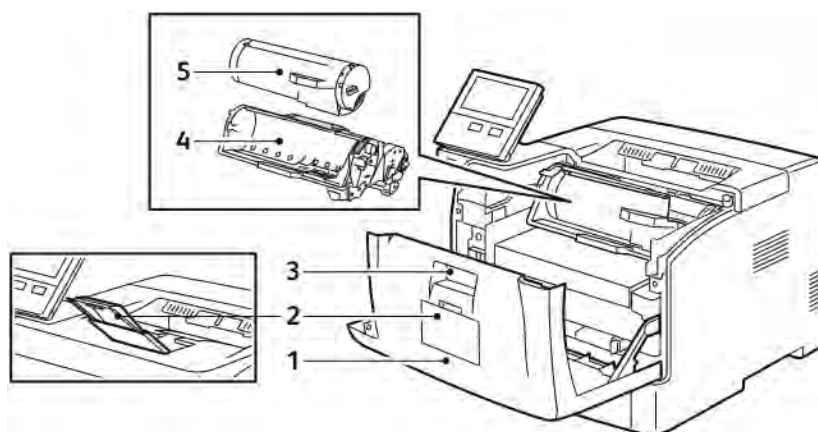

- | | |
|---|--------------------|
| 1. Capac față | 4. Cartuș cilindru |
| 2. Opritorul de hârtie din tava de ieșire | 5. Cartuș cu toner |
| 3. Deblocare capac | |

VEDERE DIN SPATE

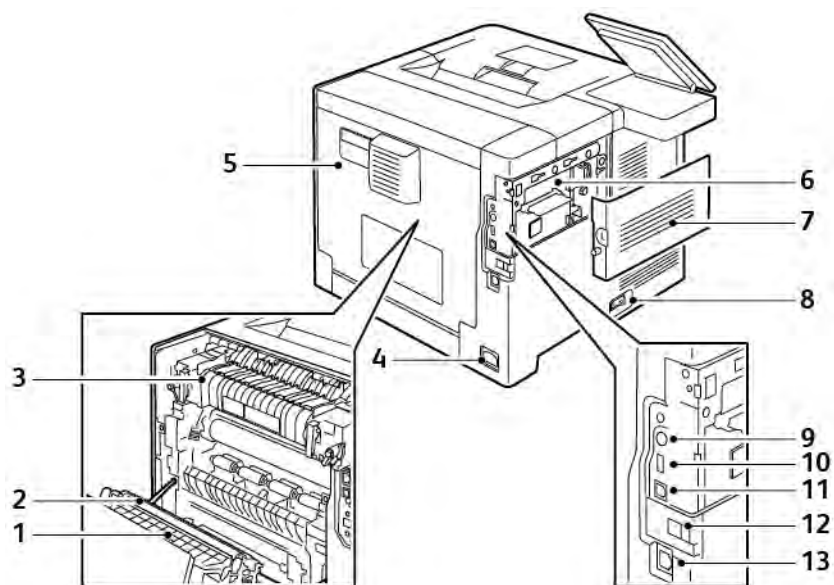

- | | |
|---------------------------|---|
| 1. Unitatea duplex | 8. Comutator de pornire/oprire |
| 2. Rola de transfer | 9. Conector de interfață dispozitiv extern |
| 3. Cuptor | 10. Port USB 2.0 |
| 4. Conector de alimentare | 11. Port USB 3.0 |
| 5. Capac spate | 12. Capacul portului de adaptor de rețea fără fir |
| 6. Placă de comandă | 13. Port Ethernet |
| 7. Capac din stânga | |

Opțiuni de pornire

Butonul Pornire/reactivare este un buton multifuncțional individual de pe panoul de comandă.

- Butonul Pornire/reactivare pornește imprimanta.
- Dacă imprimanta este deja pornită, puteți folosi butonul Pornire/reactivare pentru:
 - Repornirea imprimantei
 - Trecerea în sau ieșirea din modul Veghe
 - Trecerea în sau ieșirea din modul Consum redus
- Butonul Pornire/reactivare luminează intermitent și atunci când imprimanta este în modul Consum redus.

PORNIREA IMPRIMANTEI

Pentru a porni imprimanta oprită, apăsați comutatorul de pornire/oprire press, apoi apăsați butonul **Pornire/reactivare**.

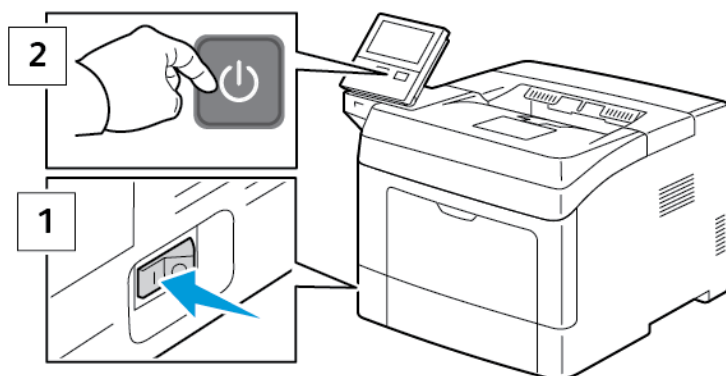

⚠️ Atenție: Nu conectați sau deconectați cablul de alimentare în timp ce imprimanta este pornită.

IEȘIREA DIN MODUL CONSUM REDUS SAU DIN MODUL VEGHE

După pornirea imprimantei:

- Imprimanta iese automat din modul Consum redus sau Veghe atunci când primește date de la un dispozitiv conectat.
- Este posibil ca în modurile Consum redus, respectiv Veghe, să nu apară nimic pe ecranul senzorial și ca acesta să nu răspundă la comenzi. Pentru a activa manual imprimanta, apăsați butonul **Pornire/reactivare**.



! **Atenție:** Nu deconectați cablul de alimentare până când imprimanta nu s-a oprit complet.

REPORNIREA, TRECEREA ÎN MODUL CONSUM REDUS SAU ÎN MODUL VEGHE

Pentru a reporni imprimanta sau a o trece în modul Consum redus ori în modul Veghe:

1. Apăsați butonul **Pornire/reactivare** de pe panoul de comandă.



2. Selectați o opțiune:
 - Pentru a reporni imprimanta, atingeți **Repornire**.
 - Pentru a trece imprimanta în modul Veghe, atingeți **Veghe**.

În modul Veghe, ecranul senzorial se stinge, iar butonul Pornire/reactivare luminează intermitent.

Accesarea imprimantei

CONECTAREA

Conectarea este procesul prin care vă identificați la imprimantă pentru a vă autentifica. Atunci când autentificarea este setată, trebuie să vă conectați utilizând acreditările de utilizator.

Conectarea folosind panoul de comandă

1. La panoul de comandă al imprimantei, apăsați butonul **Ecran de pornire**.
2. Atingeți **Conectare**.
3. Introduceți numele de utilizator folosind tastatura, apoi atingeți **Introducere**.
4. Introduceți parola dacă vi se solicită acest lucru, apoi atingeți **Introducere**.



Notă: Pentru mai multe informații privind conectarea ca administrator de sistem, consultați *System Administrator Guide* (Ghid pentru administrarea sistemului) la adresa www.xerox.com/support/VLB400docs.

5. Atingeți **OK**.



Notă: Pentru a accesa fiecare serviciu protejat prin parolă, introduceți numele de utilizator și parola.

Funcții legate de NIST 800-171 pentru autentificare locală

Pentru a îmbunătăți infrastructura critică de securitate cibernetică pentru organizații, Institutul Național de Standarde și Tehnologie (National Institute of Standards and Technology, NIST) din Statele Unite a creat Cadrul de securitate cibernetică (Cybersecurity Framework, CSF). Administratorul de sistem poate modifica setările compatibile NIST 800-171r2 prin intermediul Embedded Web Server (Server web inclus). Funcțiile legate de NIST 800-171r2 includ următoarele caracteristici:

Prevenirea reutilizării ID-ului utilizatorului

Administratorul de sistem poate configura imprimanta să interzică reutilizarea unei valori de ID a unui utilizator anterior pentru o perioadă specificată de la ultima utilizare a ID-ului utilizatorului, între 1 și 999 de zile. Administratorul de sistem poate modifica numărul de zile prin intermediul Embedded Web Server (Server web inclus).

Dezactivarea automată a ID-ului utilizatorului

Imprimanta dezactivează conturile de utilizator care nu s-au conectat la imprimantă pentru o perioadă specificată. Administratorul de sistem poate specifica numărul de zile, între 1 și 999 de zile. În cazul în care contul dvs. este blocat după o perioadă și nu puteți accesa imprimanta, contactați administratorul de sistem pentru asistență.

Complexitatea parolei

Când schimbați o parolă, imprimanta restricționează numărul de caractere pe care le puteți reutiliza din parola anterioară. Administratorul de sistem specifică numărul maxim de caractere care pot fi reutilizate, între 1 și 63. Imprimanta respinge orice parolă nouă care depășește numărul maxim specificat de caractere.

reutilizate. Dacă vă schimbați parola și întâmpinați o eroare, contactați administratorul de sistem și respectați cerințele de complexitate a parolei pentru imprimantă.

De exemplu, dacă numărul maxim de caractere este setat la 3, o parolă TEST123 nu poate fi schimbată cu TEST444, deoarece conține patru caractere din parola anterioară. O parolă GOOD123 este validă, deoarece conține trei caractere din parola anterioară.

Reutilizarea parolei

Pentru a interzice reutilizarea parolelor recente, administratorul de sistem poate specifica intervalul pentru care un utilizator nu poate reutiliza o parolă. Intervalul este de la 1 la 10. Dacă vă schimbați parola și întâmpinați o eroare, contactați administratorul de sistem și respectați cerințele de complexitate a parolei pentru imprimantă.

Parolă temporară

După ce administratorul de sistem creează un cont de utilizator sau modifică sau resetează parola contului utilizând una dintre următoarele opțiuni, atunci când vă conectați, imprimanta poate solicita modificarea parolei:

- **Adăugare**
- **Editare**
- **Resetare parolă**

Când opțiunea este activată, parola setată de administratorul de sistem este considerată o parolă temporară. Când v-ați conectat cu o parolă temporară, imprimanta vă solicită să schimbați parola. Ca o funcție de securitate, vi se cere să vă schimbați parola înainte de prima conectare la imprimantă. Până când parola temporară nu este schimbată, utilizatorul nu se poate autentifica de la distanță prin EIP sau SNMP. Contactați administratorul de sistem pentru asistență.

Blocarea contului utilizatorului

După un număr specificat de încercări de conectare nevalide pentru un cont de utilizator, imprimanta blochează contul. Dacă nu vă conectați la imprimantă pentru o perioadă îndelungată, contul dvs. poate fi dezactivat automat. Contactați administratorul de sistem pentru asistență.

Pentru mai multe informații, consultați *System Administrator Guide* (Ghid pentru administrarea sistemului) la adresa www.xerox.com/support/VLB400docs.

SMART CARD

Dacă în dispozitivul Xerox este instalat un sistem Common Access Card, accesul la imprimantă se face cu smart card. Există mai multe modele de cititoare de carduri compatibile cu dispozitivul dvs. Pentru a accesa imprimanta, introduceți cardul de identificare preprogramat în cititor sau puneți-l pe acesta. Dacă sunt necesare alte acreditări de securitate, introduceți informațiile de conectare la panoul de comandă.

Pentru mai multe detalii privind configurarea unui sistem Common Access Card pe dispozitivul, consultați *Xerox® Versalink® Common Access Card System Configuration Guide* (Ghid de configurare a sistemului Common Access Card pentru Xerox® Versalink®), la adresa www.xerox.com/support/VLB400docs.

Introducere în aplicații

Aplicațiile Xerox reprezintă o cale de acces la funcțiile dispozitivului. Aplicațiile standard sunt deja instalate pe dispozitiv și apar pe ecranul Început. Unele aplicații sunt instalate ca standard, dar sunt ascunse la prima utilizare a dispozitivului.









Atunci când vă conectați, aplicațiile configurate pentru contul dvs. personal apar pe panoul de comandă.

Din Xerox® App Gallery puteți descărca mai multe aplicații pentru dispozitiv. Pentru mai multe informații, consultați www.xerox.com/XeroxAppGallery.

Pagini de informații

Imprimanta are un set de pagini de informații pe care le puteți imprima. Aceste pagini includ, printre altele, informații despre configurație și fonturi, pagini demonstrative și altele.

Sunt disponibile următoarele pagini de informații:

NUME	DESCRIERE
 Raport de configurare	Raportul de configurare conține informații despre imprimantă, inclusiv opțiunile instalate, setările de rețea, configurarea porturilor, informații despre tăvi și altele.
 Raport rezumat facturare	Raportul Rezumat facturare vă pune la dispoziție informații despre dispozitiv și lista detaliată a contoarelor de facturare și a contoarelor de foi.
 Raport utilizare consumabile	Raportul de utilizare a consumabilelor conține informații despre acoperirea cilor și despre codurile consumabilelor de comandat.
 Listă fonturi PostScript	Lista de fonturi PostScript indică toate fonturile PostScript disponibile pe imprimantă.
 Listă fonturi PCL	Lista de fonturi PCL indică toate fonturile PCL disponibile pe imprimantă.
 Imprimare demonstrație	Pagina Imprimare demonstrație prezintă setările curente de calitate a imprimării.
 Pagină pornire	Pagina afișată la pornire conține informații de bază despre configurarea imprimantei și a rețelei.
 Raport istoric lucrări	Raportul de istoric al lucrărilor furnizează informațiile reținute despre lucrările de imprimare anterioare, inclusiv data, ora, tipul lucrării, numele documentului, culoarea ieșirii, formatul hârtiei, numărul de pagini și rezultatele. În Raport Istoric Lucrări apar stările pentru maximum 20 de lucrări.

IMPRIMAREA PAGINILOR DE INFORMAȚII

1. La panoul de comandă al imprimantei, apăsați butonul **Ecran de pornire**.
2. Atingeți **Dispozitiv > Despre > Pagini informații**.
3. Pentru a imprima o pagină de informații, atingeți pagina necesară.
4. Pentru a reveni la ecranul Început, apăsați butonul **Început**.

RAPORT DE CONFIGURARE

Raportul de configurare conține informații despre produs, inclusiv opțiunile instalate, setările de rețea, configurarea porturilor, informații despre tăvi și altele.

Imprimarea raportului de configurare

1. La panoul de comandă al imprimantei, apăsați butonul **Ecran de pornire**.
2. Atingeți **Dispozitiv > Despre > Pagini informații**.
3. Atingeți **Raport configurare**.
4. Pentru a reveni la ecranul Început, apăsați butonul **Început**.

Embedded Web Server

Embedded Web Server este software-ul de administrare și de configurare instalat pe imprimantă. Acesta vă permite să configurați și să administrați imprimanta de la un browser web.

Embedded Web Server necesită:

- O conexiune TCP/IP între imprimantă și rețea în mediile Windows, Macintosh, UNIX sau Linux.
- TCP/IP și HTTP activate în imprimantă.
- Un computer conectat la rețea cu un browser web care suportă JavaScript.

ACCESAREA EMBEDDED WEB SERVER

Deschideți un browser web pe computer. Tastați adresa IP a imprimantei în câmpul de adrese, apoi apăsați **Enter** sau **Return**.

GĂSIREA ADRESEI IP A IMPRIMANTEI

Pentru a instala driverul de imprimare pentru o imprimantă conectată la rețea, de cele mai multe ori este necesar să cunoașteți adresa IP a imprimantei. De asemenea, adresa IP este utilizată pentru accesarea setărilor imprimantei prin intermediul Embedded Web Server. Puteți vedea adresa IP a imprimantei pe panoul de comandă sau în raportul de configurare.



Notă: Pentru a vedea adresa TCP/IP pe panoul de comandă, așteptați ca imprimanta să fie pornită timp de 2 minute. Dacă adresa TCP/IP este 0.0.0.0 sau începe cu 169, există probleme cu conexiunea la rețea. Totuși, dacă Wi-Fi este setată ca o conexiune Ethernet principală, 0.0.0.0 este afișată ca adresă IP a imprimantei.

Vizualizarea adresei IP a imprimantei pe panoul de comandă

Pentru vizualizarea adresei IP a imprimantei pe panoul de comandă:

1. La panoul de comandă al imprimantei, apăsați butonul **Ecran de pornire**.
2. Atingeți **Dispozitiv > Despre**.
3. Notați-vă adresa IP care apare pe afișaj.
4. Pentru a reveni la ecranul Ecran de pornire, apăsați butonul **Ecran de pornire**.

Preluarea adresei IP a imprimantei din raportul de configurare

Pentru a afla adresa IP a imprimantei din raportul de configurare:

1. La panoul de comandă al imprimantei, apăsați butonul **Ecran de pornire**.
2. Atingeți **Dispozitiv > Despre > Pagini informații**.
3. Atingeți **Raport configurare**.

Adresa IP apare în secțiunea Conectivitate a raportului de configurare, la IPv4 sau la IPv6.

4. Pentru a reveni la ecranul Ecran de pornire, apăsați butonul **Ecran de pornire**.

CERTIFICATE PENTRU EMBEDDED WEB SERVER

Dispozitivul are un certificat HTTPS autosemnat. Dispozitivul generează automat certificatul, în timpul instalării. Certificatul HTTPS se folosește la criptarea comunicațiilor între computer și dispozitivul Xerox.



Notă:

- Pagina Embedded Web Server a dispozitivului Xerox poate afișa un mesaj de eroare, conform căruia certificatul de securitate nu prezintă încredere. Această configurație nu slăbește securitatea comunicațiilor între computer și dispozitivul Xerox.
- Pentru a elimina avertizarea de conexiune în browser, puteți înlocui certificatul autosemnat cu unul semnat, emis de o autoritate de certificate. Pentru informații despre obținerea unui certificat de la o autoritate de certificare, contactați furnizorul de servicii de internet.

Pentru informații despre obținerea, instalarea și activarea certificatelor, consultați *System Administrator Guide* (Ghid pentru administrarea sistemului) la adresa www.xerox.com/support/VLB400docs.

DESCĂRCAREA RAPORTULUI DE CONFIGURARE DIN EMBEDDED WEB SERVER

Din Embedded Web Server puteți să descărcați o copie a raportului de configurare și să o salvați pe unitatea de hard disc a computerului. Folosiți rapoartele de configurare de pe mai multe dispozitive pentru a face comparație între versiuni de software, configurații și informații despre conformitate.

Pentru a descărca o copie a raportului de configurare din Embedded Web Server.

1. Deschideți un browser web pe computer. Tastați adresa IP a imprimantei în câmpul de adrese, apoi apăsați **Enter** sau **Return**.
Pentru detalii despre aflarea adresei IP a imprimantei, consultați [Găsirea adresei IP a imprimantei](#).
2. Pentru a descărca raportul de configurare, derulați până la partea de jos a paginii, apoi faceți clic pe **Descărcare raport de configurare** în secțiunea Linkuri rapide.



Notă: Dacă această funcție nu este afișată, conectați-vă ca administrator de sistem.

Documentul se salvează automat, ca fișier XML, în locația de descărcare implicită de pe hard discul computerului. Pentru a deschide raportul de configurare, utilizați un program de vizualizare de XML.

UTILIZAREA FUNCȚIEI PANOU DE COMANDĂ LA DISTANȚĂ

Cu funcția Remote Control Panel (Panou de comandă la distanță) din Embedded Web Server (Server web inclus) puteți accesa de la distanță panoul de comandă al imprimantei, dintr-un browser web.

Pentru a accesa Panou de comandă la distanță, întâi activați funcția. Pentru detalii, contactați administratorul de sistem sau consultați *System Administrator Guide* (Ghid pentru administrarea sistemului), la adresa www.xerox.com/support/VLB400docs.

1. Deschideți un browser web pe computer. Tastați adresa IP a imprimantei în câmpul de adrese, apoi apăsați **Enter** sau **Return**.

Pentru detalii despre aflarea adresei IP a imprimantei, consultați [Găsirea adresei IP a imprimantei](#).

2. În zona Quick Links (Linkuri rapide), faceți clic pe **Remote Control Panel** (Panou de comandă la distanță).



Notă: Dacă opțiunea Panou de comandă la distanță nu este afișată sau nu se încarcă, luați legătura cu administratorul de sistem.

3. Pentru a împiedica accesul altor persoane la panoul de comandă al dispozitivului cât timp sunteți conectat de la distanță la acesta, faceți clic pe opțiunea **Lock Device Control Panel** (Blocare panou de comandă dispozitiv).



Notă: Dacă un utilizator local încearcă să acceseze panoul de comandă cât timp acesta este blocat, panoul nu răspunde la comenzi. Pe panoul de comandă apare un mesaj care confirmă că panoul este blocat și că dispozitivul este comandat de la distanță.

4. Pentru a permite accesarea de la distanță a panoului de comandă al dispozitivului, faceți clic pe **Request Session** (Solicitare sesiune). Panoul de comandă la distanță trimite o solicitare panoului de comandă local.

- Dacă panoul de comandă local este inactiv, sesiunea de panou la distanță se activează automat.
- Dacă pe dispozitiv este activ un utilizator local, pe panoul de comandă local apare mesajul Remote Session Request (Solicitare sesiune la distanță). Utilizatorul local decide să accepte sau să refuze solicitarea. Dacă o acceptă, se activează sesiunea de panou de comandă la distanță. Dacă solicitarea este refuzată, în Embedded Web Server se afișează Request Denied (Solicitare refuzată).



Notă: Dacă administratorul de sistem solicită o sesiune la distanță și solicitarea sa este refuzată, se afișează opțiunea de a suprascrie sesiunea locală.

Instalarea și configurarea

Referință:

- *Installation Guide* (Ghid de instalare) furnizat cu imprimanta
- Online Support Assistant (Asistentul de ajutor online) la www.xerox.com/support/VLB400docs

PREZENTAREA INSTALĂRII ȘI A CONFIGURĂRII

Pentru a putea imprima, computerul și imprimanta trebuie să fie bransate la rețeaua de alimentare electrică, să fie pornite și conectate. Configurați setările inițiale ale imprimantei, apoi instalați pe computer driverul de imprimare și utilitarele.

Conectarea la imprimantă se poate face direct de la computer, prin USB, sau printr-o rețea Ethernet ori fără fir. Cerințele pentru componentele hardware și cabluri diferă în funcție de metodele de conectare utilizate. Routerile, huburile și switch-urile de rețea, modemurile, cablurile Ethernet și cablurile USB nu sunt incluse în pachetul care conține imprimanta și trebuie achiziționate separat. Xerox recomandă conexiunea Ethernet deoarece este, de obicei, mai rapidă decât o conexiune USB și oferă acces la Embedded Web Server.

Pentru mai multe informații, consultați *System Administrator Guide* (Ghid pentru administrarea sistemului) la adresa www.xerox.com/support/VLB400docs.

ALEGEREA UNEI LOCAȚII PENTRU IMPRIMANTĂ

1. Alegeți o zonă fără praf, cu valori ale temperaturii cuprinse între 5 și 32°C (41–90°F) și umiditate relativă de 15–85%.



Notă: Fluctuațiile bruște de temperatură pot afecta calitatea imprimării. Încălzirea rapidă a unei camere reci poate produce condens în interiorul imprimantei, influențând direct transferul de imagini.

2. Așezați imprimanta pe o suprafață fără denivelări, solidă, care nu este supusă la vibrații și este capabilă să-i susțină greutatea. Imprimanta trebuie să fie în poziție orizontală, cu toate cele patru picioare în contact ferm cu suprafața. Pentru a afla greutatea corespunzătoare configurației imprimantei, consultați **Greutate și dimensiuni**. Alegeți o locație cu un spațiu liber adecvat pentru a avea acces la consumabile și a oferi o ventilație corespunzătoare. Pentru a găsi cerințele referitoare la spațiu pentru imprimantă, consultați **Cerințe de spațiu**.
3. După ce poziționați imprimanta, puteți să o conectați la sursa de alimentare cu energie și la computer, respectiv la rețea.

Conectarea imprimantei

ALEGEREA UNEI METODE DE CONECTARE

Imprimanta se poate conecta la computer prin cablu USB, cablu Ethernet sau prin rețea fără fir. Metoda pe care o alegeți depinde de modul de conectare a computerului la rețea. Conexiunea USB este directă și este cel mai ușor de configurat. Conexiunea Ethernet se folosește pentru conectarea la o rețea. Dacă utilizați o conexiune de rețea, este important să înțelegeți modul în care computerul este conectat la rețea.



Notă: Cerințele pentru componentele hardware și cabluri diferă în funcție de metodele de conectare utilizate. Routerule, huburile de rețea, switch-urile de rețea, modemurile, cablurile Ethernet și cablurile USB nu sunt incluse în pachetul care conține imprimanta și trebuie achiziționate separat.

USB

În cazul în care conectați imprimanta la un computer și nu aveți rețea, folosiți conexiunea USB. Conexiunea USB oferă viteze superioare de transfer al datelor, dar de obicei nu atât de mari ca o conexiune de rețea.



Notă: Accesul la Embedded Web Server necesită o conexiune prin rețea.

Rețea

În cazul în care computerul este conectat la o rețea de birou sau la o rețea de domiciliu, utilizați un cablu Ethernet pentru conectarea imprimantei la rețea. Nu puteți conecta imprimanta direct la computer. Este necesară conectarea prin un ruter sau switch de rețea. O rețea Ethernet poate fi folosită pentru unul sau mai multe computere și acceptă simultan un număr mare de imprimante și sisteme. Conexiunea Ethernet este, de obicei, mai rapidă decât conexiunea USB și vă permite accesul direct la setările imprimantei prin Embedded Web Server.

Rețea fără fir

Dacă în mediu există un ruter sau un punct de acces fără fir, puteți conecta imprimanta la rețea folosind o conexiune fără fir. O conexiune la rețea fără fir oferă același acces și aceleași servicii ca o conexiune cu fir. O conexiune la rețea fără fir este de obicei mai rapidă decât conexiunea USB și permite accesul direct la configurările imprimantei prin Embedded Web Server.

CONECTAREA LA UN COMPUTER FOLOSIND USB

Pentru a realiza conexiunea prin USB, aveți nevoie de unul dintre următoarele sisteme de operare:

- Windows 7, Windows 8.1, Windows Server 2008, Windows 10, Windows Server 2008 R2 și Windows Server 2012.
- Macintosh OS X versiunea 10.10 și versiuni ulterioare.
- UNIX și Linux: Prin intermediul interfeței de rețea, imprimanta poate fi conectată la diferite platforme UNIX.

Pentru a conecta imprimanta la computer utilizând un cablu USB:

1. Conectați capătul **B** al unui cablu standard USB 2.0 sau 3.0 de tip A/B la portul USB aflat pe partea din spate a imprimantei.

2. Conectați capătul **A** al cablului USB la portul USB al computerului.
3. Atunci când se afișează Expertul Windows hardware nou detectat, apăsați **Anulare**.
4. Instalați driverul de imprimare.

CONECTAREA LA O REȚEA CABLATĂ

1. Asigurați-vă că imprimanta este oprită.
2. Atașați un cablu Ethernet de categoria 5 sau superior de la imprimantă la rețea sau la priza ruterului. Utilizați un switch sau un ruter Ethernet și două sau mai multe cabluri Ethernet. Conectați computerul la switch sau la ruter cu unul dintre cabluri, apoi conectați imprimanta la switch sau la ruter cu al doilea cablu. Conectați la oricare dintre porturile de pe switch sau de pe ruter, cu excepția portului uplink.
3. Atașați cablul de alimentare, apoi introduceți cablul imprimantei în priză și porniți-o.
4. Setați adresa IP a imprimantei sau configurați imprimanta să o obțină automat. Pentru mai multe informații, consultați *System Administrator Guide* (Ghid pentru administrarea sistemului) la adresa www.xerox.com/support/VLB400support.

CONECTAREA LA O REȚEA FĂRĂ FIR

O rețea locală fără fir (WLAN) permite conectarea a 2 sau mai multe dispozitive într-o rețea LAN fără conexiune fizică. Imprimanta se poate conecta la un LAN în care este prezent un ruter sau un dispozitiv de tip punct de acces fără fir. Înainte de a conecta imprimanta la o rețea fără fir, pe ruterul fără fir trebuie configurate identificatorul de set de servicii (SSID), parola și acreditările necesare.



Notă: Rețelele fără fir sunt accesibile numai imprimantelor pe care este instalat adaptorul opțional de rețea fără fir.

Configurarea imprimantei pentru o rețea fără fir



Notă: Pentru a putea configura setările de rețea fără fir, instalați *Kitul de adaptor de rețea fără fir* Xerox®.

Dacă ați cumpărat și ați instalat un Adaptor de rețea fără fir, puteți conecta dispozitivul la o rețea fără fir. Dacă dispozitivul este conectat la o rețea cu fir, puteți configura conexiunea fără fir la dispozitiv sau puteți folosi Embedded Web Server. Pentru detalii despre configurarea setărilor de rețea fără fir, consultați *System Administrator Guide* (Ghid pentru administrarea sistemului) la adresa www.xerox.com/support/VLB400docs.

După ce ați instalat Adaptorul de rețea fără fir, scoateți-l numai dacă trebuie. Pentru informații despre scoaterea adaptorului, consultați [Îndepărtarea adaptorului de rețea fără fir](#).

Instalarea adaptorului de rețea fără fir

Adaptorul opțional pentru rețeaua fără fir se introduce în partea din spate a imprimantei. După instalarea adaptorului și după activarea și configurarea rețelei fără fir, adaptorul poate fi conectat la o rețea fără fir.

Pentru a instala adaptorul de rețea fără fir:

1. Opriți imprimanta.

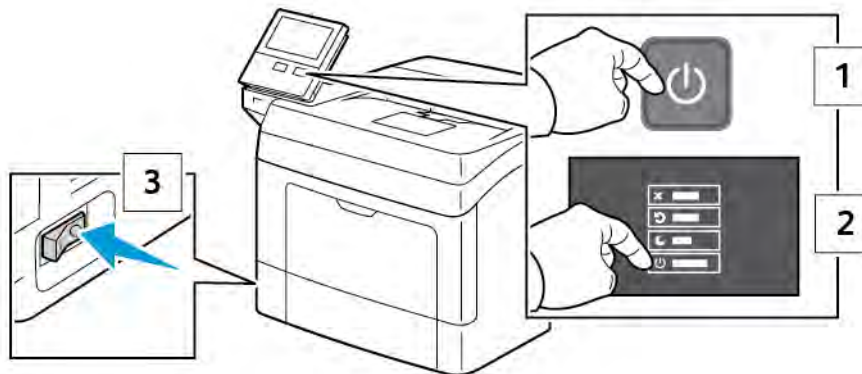

2. Îndepărtați capacul lateral din stânga.

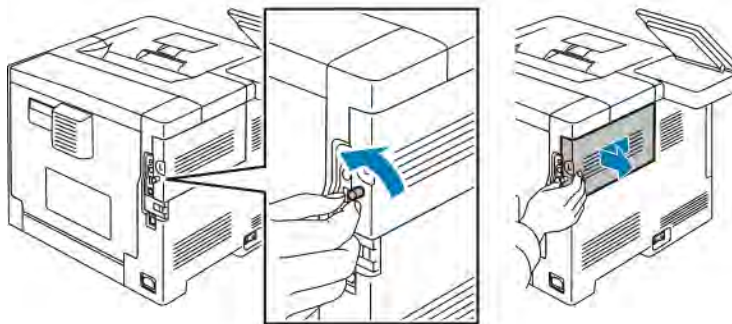

3. Pentru a scoate capacul portului adaptorului de rețea fără fir, împingeți opritorul spre stânga, apoi trageți de capac în direcția opusă imprimantei.

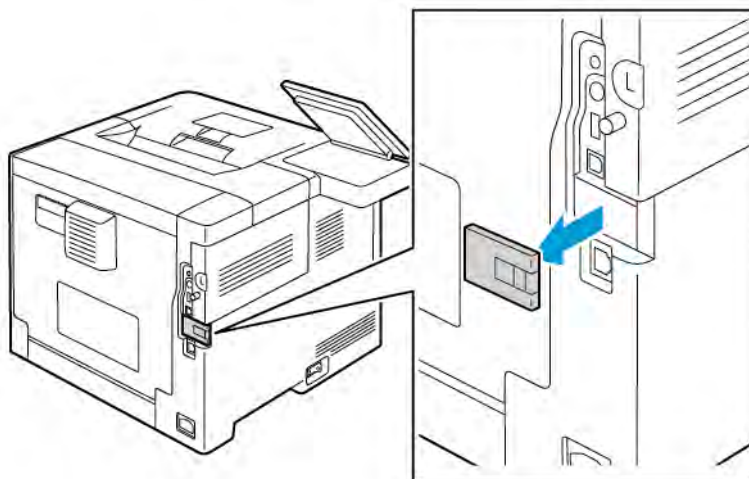

4. Scoateți din ambalaj adaptorul de rețea fără fir.

5. Pentru a instala adaptorul de rețea fără fir, urmați instrucțiunile primite cu adaptorul.

! **Atenție:** Dacă trageți de adaptor, acesta se poate deteriora. După ce ați instalat adaptorul, scoateți-l numai dacă este cazul, conform instrucțiunilor de îndepărtare a *adaptorului de rețea fără fir*. Pentru detalii, consultați *Îndepărtarea adaptorului de rețea fără fir*.

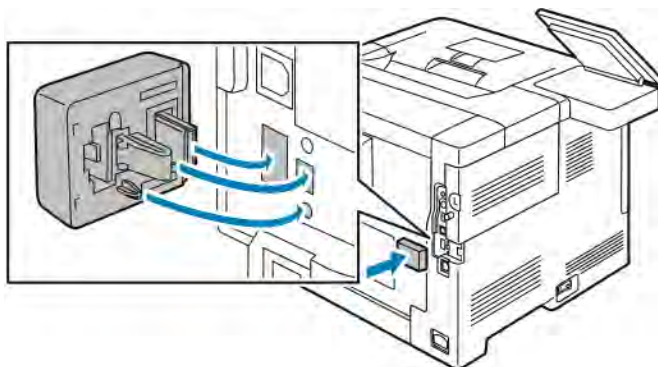

6. Porniți imprimanta.

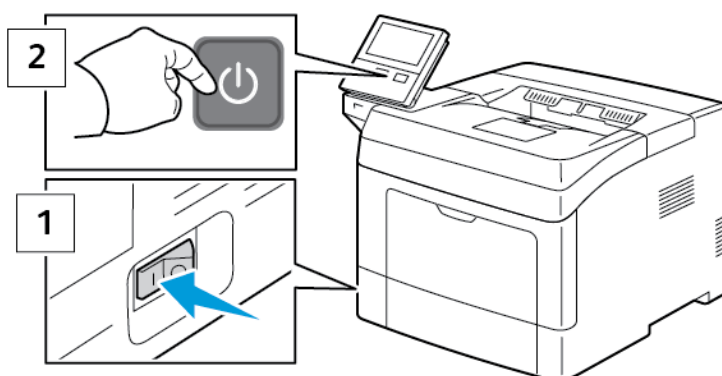

7. Configurați setările Wi-Fi. Pentru detalii privind configurarea setărilor Wi-Fi, consultați *System Administrator Guide* (Ghid pentru administrarea sistemului) la adresa *Îndepărtarea adaptorului de rețea fără fir*.

Îndepărtarea adaptorului de rețea fără fir

1. Opriți imprimanta.

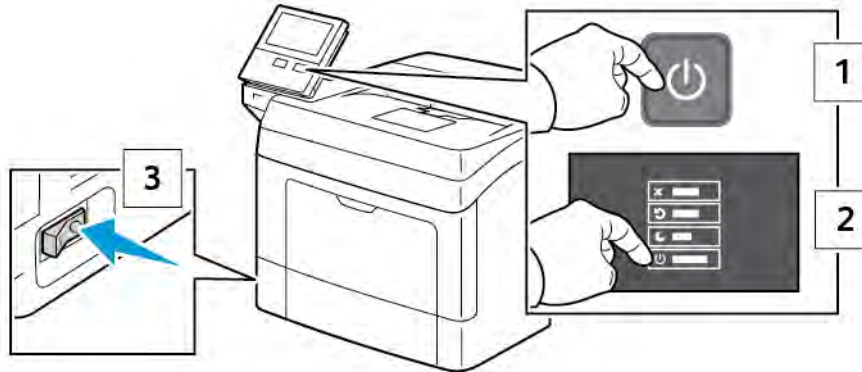

2. Pentru a deschide capacul din partea stângă, slăbiți șurubul de fixare a acestuia în spatele imprimantei. Glisați capacul spre spate, apoi spre exterior, în direcția opusă imprimantei.

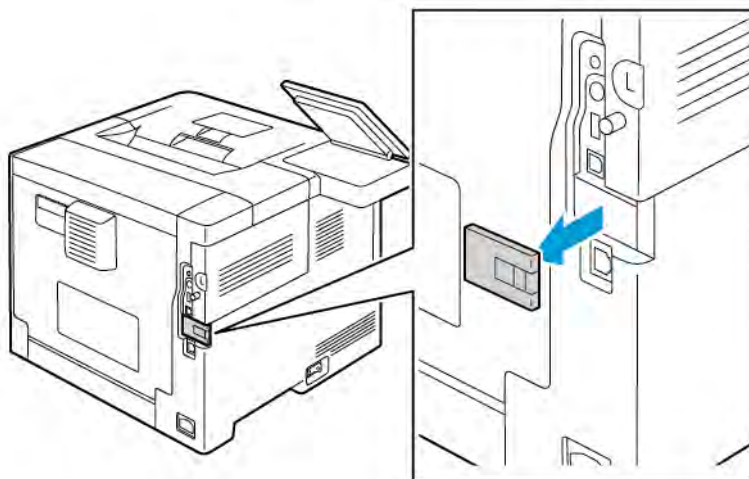

3. Introduceți mâna în imprimantă și trageți de pârghia de deblocare. Apucați cu cealaltă mână adaptorul de rețea fără fir și trageți-l cu atenție în direcția opusă imprimantei.

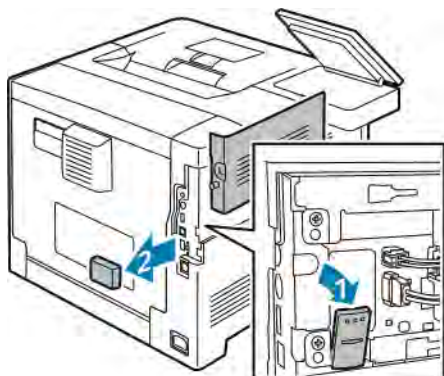

! **Atenție:** Nu trageți puternic de adaptorul de rețea fără fir. Dacă opritorul este deblocat corect, adaptorul se scoate ușor. Dacă trageți de adaptorul fixat, acesta se poate deteriora.

4. Pentru a pune la loc capacul portului de adaptor de rețea fără fir, introduceți agățătoarea în locașul mic. Apăsăți cu grijă capacul portului spre spatele imprimantei, până când se blochează în poziție.

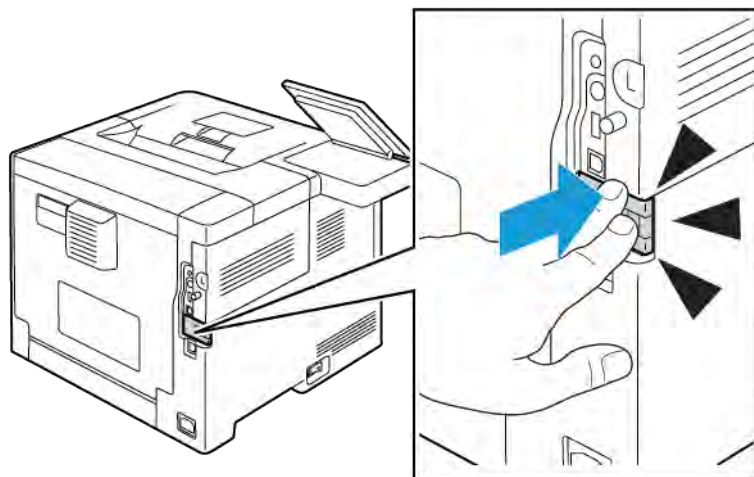

5. Puneți la loc capacul lateral din stânga, apoi glisați-l spre partea din față a imprimantei. Strângeți șurubul pentru a fixa capacul.

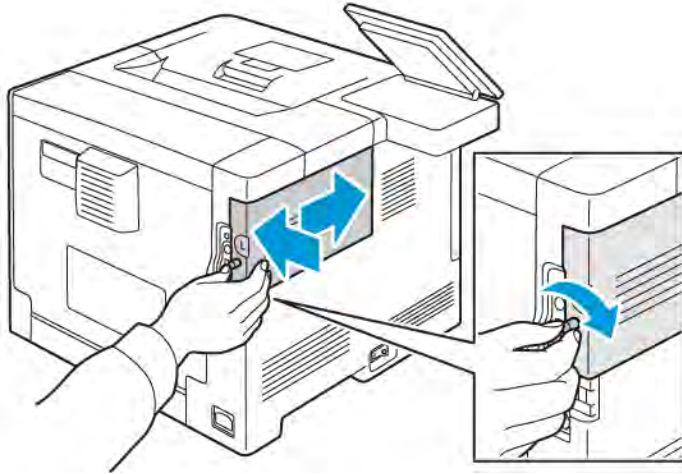

6. Conectați imprimanta la computer folosind un cablu USB sau la rețea, folosind un cablu Ethernet.

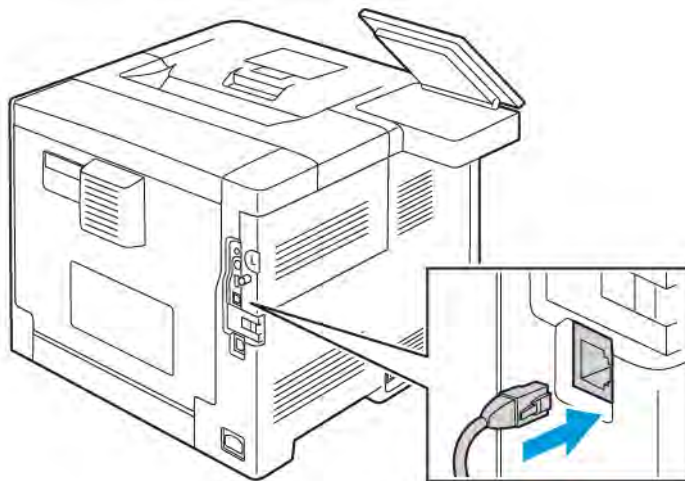

7. Porniți imprimanta.

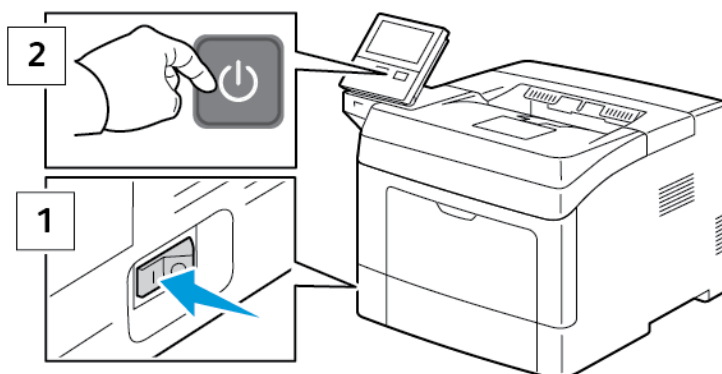

 **Notă:** Dacă imprimanta a fost instalată anterior într-un mediu de rețea fără fir, este posibil să păstreze informațiile de instalare și de configurare din mediul respectiv. Pentru ca imprimanta să nu încerce să se conecteze la rețeaua anterioară, resetați configurările de rețea fără fir. Pentru mai multe informații, consultați *System Administrator Guide* (Ghid pentru administrarea sistemului) la adresa www.xerox.com/support/VLB400docs.

Conectarea la o rețea fără fir prin intermediul panoului de comandă

Pentru a conecta dispozitivul la o rețea fără fir, prin intermediul panoului de comandă:

1. La panoul de comandă al imprimantei, apăsați butonul **Ecran de pornire**.
2. Conectați-vă ca administrator. Pentru detalii, consultați *System Administrator Guide* (Ghid pentru administrarea sistemului) la adresa www.xerox.com/support/VLB400docs.
3. Atingeți **Dispozitiv > Conectivitate > Wi-Fi**.
4. Pentru a activa funcția Wi-Fi, atingeți comutatorul de activare.
5. Pentru a conecta automat dispozitivul la o rețea Wi-Fi existentă:
 - a. În lista rețelelor Wi-Fi disponibile, atingeți-o pe cea dorită. Dacă rețeaua Wi-Fi nu apare în listă sau utilizează WPS, configurați manual conexiunea. Pentru detalii, mergeți la pasul următor.
 - b. Dacă este cazul, tastați parola de conectare la rețea.
 - c. Pentru a selecta o bandă de frecvență Wi-Fi, atingeți **Bandă Wi-Fi**, apoi selectați o opțiune. Implicit, banda de frecvență Wi-Fi este setată la AUTO.
 - d. Atingeți **OK**.
6. Pentru a conecta manual dispozitivul la o rețea Wi-Fi existentă:
 - a. Atingeți **Configurare manuală**.
 - b. Tastați numele rețelei Wi-Fi în primul câmp, apoi atingeți **Introducere**.
 - c. Atingeți **Tip rețea**, apoi selectați o opțiune.
 - d. Atingeți **Securitate**, apoi selectați o opțiune.

- e. Atingeți **Wi-Fi Protected Setup (WPS)**, apoi selectați o opțiune.



Notă: Pentru a configura WPS cu un Conexiune cu apăsare de buton, selectați **PBC**.

- f. Atingeți **OK**.

Configurarea setărilor de rețea principală folosind panoul de comandă

Tipul conexiunii de rețea principale se poate seta la panoul de comandă al dispozitivului.



Notă:

- Configurarea conexiunii de rețea principale este obligatorie numai dacă kitul opțional de conexiune Wi-Fi este instalat și activat.
- Implicit, în absența conexiunii Wi-Fi, rețeaua principală este setată la Ethernet. Dacă kitul este instalat și activat, dispozitivul are două conexiuni de rețea. Una dintre conexiuni este principală, cealaltă secundară.
- Funcțiile de mai jos sunt disponibile numai prin conexiunea principală:
 - IPsec
 - SMTP
 - SNTTP
 - Scanarea WSD
 - Scanarea în SFTP, Scanarea în SMB, Scanarea în e-mail
 - LDAP
 - Descoperirea UPnP
 - ThinPrint
 - Serviciul web EIP
- Dacă scoateți modulul de conexiune Wi-Fi, conexiunea de rețea principală se setează la Ethernet.

Pentru a configura rețeaua principală pe panoul de comandă:

1. La panoul de comandă al imprimantei, apăsați butonul **Ecran de pornire**.
2. Conectați-vă ca administrator. Pentru detalii, consultați *System Administrator Guide* (Ghid pentru administrarea sistemului) la adresa www.xerox.com/support/VLB400docs.
3. Atingeți **Dispozitiv > Conectivitate > Rețea principală**.
4. Selectați tipul corect de conexiune de rețea pentru dispozitiv.
5. Pentru a salva modificările și a reporni dispozitivul, atingeți **Repornire imediată** în mesajul afișat.

Conectarea cu Wi-Fi Direct

Prin Wi-Fi Direct vă puteți conecta la imprimantă de la un dispozitiv mobil cu Wi-Fi, cum ar fi o tabletă, un computer sau un telefon inteligent. Wi-Fi Direct este dezactivat în mod implicit.

 Notă: Rețelele fără fir sunt accesibile numai imprimantelor pe care este instalat adaptorul opțional de rețea fără fir.

Pentru a vă conecta prin Wi-Fi Direct, urmați indicațiile afișate pe dispozitivul mobil.

CONFIGURAREA AIRPRINT

AirPrint® este o funcție software care vă permite să imprimați de la dispozitive mobile Apple iOS și de la dispozitive Mac OS, cu sau fără fir, fără să fie nevoie de instalarea unui driver de imprimare. Imprimantele compatibile cu AirPrint vă permit să imprimați direct de la un Mac, iPhone, iPad sau iPod touch. Puteți utiliza AirPrint pentru a imprima direct de la un dispozitiv cu sau fără fir, fără a utiliza un driver de imprimare.



 Notă:

- Nu toate aplicațiile acceptă AirPrint®.
- Dispozitivele fără fir trebuie să fie asociate la aceeași rețea fără fir ca și imprimanta.
- Pentru ca AirPrint să funcționeze, atât protocolul IPP, cât și protocolul Bonjour® (mDNS) trebuie să fie activate.
- Dispozitivul care transmite lucrarea AirPrint trebuie să fie în aceeași subrețea ca și imprimanta. Pentru a permite dispozitivelor să imprime din diferite subrețele, configurați rețeaua să permită traficul DNS de difuzare multiplă prin subrețele.
- Versiunea dispozitivului Mac OS trebuie să fie 10.10 sau mai recentă.
- Imprimantele care acceptă AirPrint funcționează cu toate modelele de iPad, iPhone (3GS sau ulterior) și iPod touch (generația a treia sau ulterioară) pe care se execută cea mai recentă versiune de iOS.

1. Deschideți un browser web pe computer. Tastați adresa IP a imprimantei în câmpul de adrese, apoi apăsați **Enter** sau **Return**.

 Notă: Dacă nu cunoașteți adresa IP a imprimantei, consultați [Găsirea adresei IP a imprimantei](#).

2. În Embedded Web Server, faceți clic pe **Home (Început) > Connectivity (Conectivitate)**.

 Notă: Dacă această funcție nu este afișată, conectați-vă ca administrator de sistem.

3. La Mobile Printing (Imprimare de pe mobil), faceți clic pe **AirPrint**.

4. Pentru a activa AirPrint, faceți clic pe butonul **Enable** (Activare).



Notă: AirPrint este activat implicit atunci când IPP și Bonjour® (mDNS) sunt ambele activate.

- Pentru a modifica numele imprimantei, introduceți un nou nume în câmpul Nume.
 - Pentru a introduce o locație pentru imprimantă, introduceți locația imprimantei în câmpul Locație.
 - Pentru a introduce o locație fizică sau o adresă pentru imprimantă, în câmpul Geo-Location (Geolocație), introduceți coordonatele de latitudine și longitudine geografică în format zecimal. De exemplu, utilizați coordonate precum 45 . 325026, -122 . 766831 pentru o locație.
5. Faceți clic pe **OK**.
 6. Pentru a activa modificările, faceți clic pe **Restart Now** (Repornire imediată) în mesajul afișat.

CONFIGURAREA GOOGLE CLOUD PRINT

Google Cloud Print vă permite să imprimați documente care sunt stocate în cloud fără să utilizați un driver de imprimare.

Înainte de a începe:

- Configurați un cont de e-mail Google.
- Configurați imprimanta pentru a utiliza IPv4.
- Configurați setările serverului proxy dacă este necesar.

Pentru a configura Google Cloud Print:

1. Deschideți un browser web pe computer. Tastați adresa IP a imprimantei în câmpul de adrese, apoi apăsați **Enter** sau **Return**.



Notă: Dacă nu cunoașteți adresa IP a imprimantei, consultați [Găsirea adresei IP a imprimantei](#).

2. În Embedded Web Server, faceți clic pe **Home (Început) > Connectivity** (Conectivitate).
3. Pentru a imprima de pe mobil, faceți clic pe **Google Cloud Print**.
4. Pentru a activa Google Cloud Print, faceți clic pe butonul de comutare **Enable** (Activare).
5. Faceți clic pe **OK**.
6. Reporniți imprimanta, apoi așteptați 2 minute să se conecteze.
7. Actualizați pagina în browser, apoi faceți clic pe **Google Cloud Print** în Mobile Printing.
8. Faceți clic pe **Printer Registration** (Înregistrare imprimantă).
9. Faceți clic pe **Register** (Înregistrare).
Se imprimă o pagină de înregistrare a imprimantei.
10. Pentru a înregistra imprimanta, în browserul web, introduceți URL-ul furnizat, sau utilizați telefonul mobil pentru a scana codul de bare.
După înregistrarea imprimantei se afișează o fereastră de confirmare.

11. Pentru a accesa funcția Google Cloud Print, în contul Google, faceți clic pe **Manage Your Printer** (Administrați imprimanta).



Notă: Numele implicit al imprimantei se afișează în acest format: Nume model (adresă MAC).

Configurarea inițială a imprimantei

Înainte de a instala software-ul de imprimantă, verificați dacă dispozitivul este configurat corect. Configurarea include activarea funcțiilor opționale și alocarea unei adrese IP pentru conectarea la rețeaua Ethernet. Asistentul de instalare pornește automat la prima pornire a imprimantei. Asistentul de instalare îi solicită administratorului de sistem să configureze următoarele setări:

- Limba
- Conexiunea la rețea
- Configurație de server proxy
- Data și ora
- Unitățile de măsură
- Setările LDAP
- Configurarea aplicațiilor
- Setările de securitate

Pentru mai multe informații privind configurarea setărilor imprimantei, consultați *System Administrator Guide* (Ghid pentru administrarea sistemului) la adresa www.xerox.com/support/VLB400docs.

APLICAȚIA XEROX® EASY ASSIST (XEA)

Aplicația Xerox Easy Assist vă permite să accesați și să configurați imprimanta de pe smartphone-ul dvs. Pentru a accesa imprimanta de pe smartphone-ul dvs., descărcați și instalați aplicația Xerox Easy Assist pe dispozitivul dvs. mobil. Prin instalarea aplicației Xerox Easy Assist pe smartphone-ul dvs., puteți configura noua dvs. imprimantă cu ușurință, puteți administra configurarea ei, puteți vizualiza alerte care indică cererea de consumabile și le puteți comanda și puteți obține asistență tehnică online pentru rezolvarea problemelor pentru imprimanta dvs.

Pentru a instala aplicația Xerox Easy Assist pe smartphone-ul dvs., aveți nevoie să scanați codul QR sau să căutați aplicația în Apple App Store sau Google Play Store. Sunt două tipuri de coduri QR în XEA:

- Cod QR pentru a obține aplicația XEA: Acest cod QR este pentru instalarea inițială a aplicației. Pentru a instala aplicația Xerox Easy Assist pentru prima dată, vi se solicită să scanați codul QR utilizând camera smartphone-ului dvs. Puteți găsi acest cod QR pe cutia de ambalare sau pe *XEA QR Code Flyer* care însoțește imprimanta. Verificați următoarele locuri pentru a găsi codul QR XEA:
 - XEA QR Code Flyer
 - Cutia de ambalare a imprimantei
 - Asistentul de instalare al dispozitivului

Pentru mai multe informații, consultați [Configurare inițială cu aplicația Xerox® Easy Assist \(XEA\)](#).

- Codul QR pentru a conecta dispozitivul mobil la imprimantă: Acest cod QR este pentru a configura o conexiune la rețeaua fără fir între smartphone și imprimantă. De exemplu, conexiune la wi-Fi Direct. Puteți găsi acest cod QR în Asistentul de instalare al dispozitivului. Codul QR furnizează informațiile cheie pentru a conecta smartphone-ul dvs. și imprimanta fără a introduce manual informații tehnice. Pentru a conecta imprimanta, scanați codul QR din aplicația Xerox Easy Assist.

Funcțiile principale ale aplicației Xerox Easy Assist sunt:

Configurarea unei noi imprimante

Dacă aveți Codul QR disponibil, puteți configura o nouă imprimantă Xerox cu ajutorul aplicației Xerox Easy Assist. În ecranul Imprimantele mele din aplicației, atingeți pictograma +, apoi atingeți **Configurează o nouă imprimantă**. Urmați instrucțiunile din aplicație.

Pentru a adăuga o imprimantă există în aplicația XEA, utilizați adresa IP a imprimantei. Pentru mai multe informații, consultați [Adăugarea multiplelor imprimante în aplicația Xerox Easy Assist](#).

Starea imprimantei

Starea afișează informația despre imprimantă, precum starea de pregătire a imprimantei, nivelul de toner și starea pentru fiecare tavă de hârtie. Puteți comanda piese și consumabile prin intermediul aplicației Xerox Easy Assist. Dacă nivelul de toner pare să fie prea scăzut, pentru a comanda un nou toner, selectați pictograma **Toner** și apoi atingeți **Comandă din nou**.

Alerte

Aplicația Xerox Easy Assist vă poate notifica în legătură cu orice erori sau probleme ale imprimantei. Pentru a vizualiza un raport de erori, atingeți pictograma **Clopoțel**.

Imprimare

Puteți efectua o lucrare de imprimare prin intermediul aplicației Xerox Easy Assist. În aplicație, selectați imprimanta dvs., apoi atingeți **Imprimare**. Selectați documentul pe care doriți să îl imprimați în dispozitivul dvs. mobil, confirmați setările de imprimare și atingeți **Imprimare**.

Setări dispozitiv

Puteți vizualiza și edita setările imprimantei dvs. din fila **Setări dispozitiv**. Dacă nu ați setat o parolă în timpul configurării inițiale, pentru a vizualiza sau a edita setările existente ale imprimantei, trebuie să setați o parolă.

Asistență

Puteți solicita asistență și puteți găsi soluții pentru problemele legate de imprimantă prin intermediul aplicației Xerox Easy Assist. În aplicație, selectați imprimanta dvs., apoi atingeți **Asistență**. Vă conectează la Live Chatbot Agentul de asistență Xerox.

Configurare computer

Puteți descărca driverele Imprimare și Scanare pentru imprimanta dvs. prin intermediul aplicației Xerox Easy Assist. În aplicație, selectați imprimanta dvs., apoi atingeți **Configurare computer**. În câmpul Email, introduceți adresa dvs. înregistrată de email, apoi atingeți pictograma + pentru a adăuga email-ul dvs. Pentru a descărca și instala driverele Imprimare și Scanare, aplicația trimite un Link rapid către adresa dvs. de e-mail.

Imprimare pagină test

Pentru a confirma că toate setările sunt corecte, puteți imprima o pagină de test. În aplicație, selectați imprimanta dvs., apoi atingeți **Imprimare pagină test**.

Eliminați o imprimantă

Puteți elimina o imprimantă din aplicația Xerox Easy Assist. În aplicație, selectați o imprimantă din lista

Imprimantele mele, apoi glisați spre stânga și atingeți **Eliminare**.

CONFIGURARE INIȚIALĂ CU APLICAȚIA XEROX® EASY ASSIST (XEA)

Pentru a finaliza configurarea inițială și pentru a instala aplicația Xerox Easy Assist pentru prima dată, urmați următorii pași:

1. Pentru configurarea inițială atunci când imprimanta este pornită pentru prima dată, va apărea Asistentul de Configurare Inițială. În panoul de control al imprimantei, faceți următoarele:
 - a. Selectați **Limba dvs.**, apoi atingeți **Următorul**.
Apare ecranul Xerox Easy Assist Mobile App.
 - b. Pentru a folosi dispozitivul dvs. mobil pentru a configura și a administra imprimanta dvs., atingeți **Da**.
Apare ecranul Obțineți aplicația pentru a confirma tipul dispozitivului dvs. mobil. Alegeți una dintre opțiuni:
 - **iOS:** Pentru a instala aplicația Xerox Easy Assist pentru iPhone-ul dvs., selectați această opțiune.
 - **Android:** Pentru a instala aplicația Xerox Easy Assist pentru dispozitivul dvs. mobil Android, selectați această opțiune.
 - **Am aplicația:** Dacă deja aveți deja instalată aplicația Xerox Easy Assist pe dispozitivul dvs. mobil, selectați această opțiune.
2. Dacă ați selectat opțiunea iOS sau Android, apare un ecran pentru a vă ajuta să descărcați aplicația. În panoul de comandă, atingeți opțiunea **Arată cod QR**.
Apare un ecran ce conține codul QR. Pentru a instala aplicația, scanați codul QR prin intermediul camerei smartphone-ului dvs.
3. Descărcați și instalați aplicația Xerox Easy Assist pe smartphone-ul dvs.:
 - Pentru telefoanele Android: Mergeți în Google Play Store, apoi căutați aplicația Xerox Easy Assist.
 - Pentru iOS sau iPhone-uri: Mergeți în Apple App Store, apoi căutați aplicația Xerox Easy Assist.
4. Când instalați aplicația pentru prima dată pe smartphone-ul dvs., pentru contractul de licență pentru utilizatorul final (EULA), atingeți **Sunt de acord**.
 **Notă:** Aplicația Xerox Easy Assist include instrucțiuni care vă ajută să despachetați imprimanta din cutia de ambalare. Pentru a viziona un videoclip util pentru a despacheta imprimanta dvs., scanați codul QR de pe *XEA QR Code Flyer* care însoțește imprimanta, prin intermediul camerei smartphone-ului dvs. Acceptați contractul de licență al utilizatorului final (EULA), apoi urmați instrucțiunile care apar în aplicație.
5. Urmăriți instrucțiunile care apar în aplicație. Pentru a vă conecta smartphone-ul cu imprimanta, atingeți **Conectare la imprimanta mea**.
6. În panoul de comandă al imprimantei, atingeți opțiunea **Arată cod QR**. Apare al doilea cod QR sau codul de conectare.

7. Scațați codul QR prin intermediul aplicației Xerox Easy Assist. Urmăți instrucțiunile care apar în aplicație.

Când conexiunea este configurată, smartphone-ul dvs. și imprimanta partajează aceeași rețea fără fir, temporar.

8. Cu ajutorul aplicației Xerox Easy Assist, finalizați setările generale și înregistrați imprimanta în rețea. Setările generale includ Parola de administrator, Conectivitate, Măsurători, Dată și oră, Sunet, Setări economizor de energie și mai multe.



Notă: Asigurați-vă că smartphone-ul dvs. este conectat la aceeași rețea cu fir sau fără fir ca și imprimanta, iar apoi acestea pot comunica după ce configurarea este finalizată.

9. Pentru a finaliza configurarea inițială în aplicație, tastați informația necesară pentru imprimanta dvs., apoi atingeți **Finalizare configurare**.

Va apărea ecranul Bun venit.

Când configurarea inițială este finalizată, cu aplicația Xerox Easy Assist, puteți efectua următoarele:

- Configurarea unei noi imprimante
- Verificarea stării imprimantei și comandarea consumabilelor
- Descărcarea driverelor Imprimare și Scanare
- Imprimare
- Obținere de asistență online pentru rezolvarea problemelor
- Eliminarea unei imprimante din lista Imprimantele mele din aplicația XEA.

Pentru funcțiile Xerox Easy Assist, consultați [Aplicația Xerox® Easy Assist \(XEA\)](#).

ADĂUGAREA MULTIPLELOR IMPRIMANTE ÎN APLICAȚIA XEROX EASY ASSIST

Dacă imprimanta dvs. este deja configurată în rețeaua dvs. și Asistentul de Configurare Inițială este finalizat, prin intermediul aplicației XEA puteți include imprimante adiționale direct în lista Imprimantele mele. Pentru a adăuga imprimante care sunt în rețea, deschideți pagina principală a aplicației XEA. În ecranul Imprimantele mele, atingeți pictograma +, apoi consultați următoarele opțiuni:

- **Configurarea unei noi imprimante:** Pentru a configura o nouă imprimantă din aplicația XEA de pe smartphone-ul dvs., în ecranul Adăugare imprimantă selectați **Configurați o nouă imprimantă**. Urmăți instrucțiunile care apar pe panoul de comandă al imprimante și pe dispozitivul dvs. mobil.
- **Adăugarea unei imprimante existente:** Pentru a adăuga o imprimantă existentă din rețea, sunt două opțiuni:
 - **Cod QR**
 - **Adresă IP**

Selectați opțiunea **Adresă IP**. Pentru a va conecta la imprimantă prin introducerea manuală a adresei IP, atingeți **Adresă IP**. Tastați adresa IP a imprimantei, apoi atingeți **OK**. Pentru a găsi adresa IP, consultați [Găsirea adresei IP a imprimantei](#).



Notă: Pentru o imprimantă existentă ce nu necesită Configurare Inițială, opțiunea **Cod QR** nu se aplică.

- **Găsirea imprimantelor din rețea din apropiere:** Când smartphone-ul dvs. este conectat la aceeași rețea cu fir sau fără fir ca și imprimanta, pentru a găsi imprimante din apropiere, selectați **Imprimante din apropierea mea**. Aplicația caută imprimante apropiate din rețea:
 - Dacă aplicația găsește imprimanta, puteți selecta și adăuga direct imprimanta.
 - Dacă aplicația nu poate găsi imprimanta pe care o căutați, atunci adăugați imprimanta prin introducerea adresei sale IP.



Notă: Dacă imprimanta și dispozitivul mobil nu pot comunica, asigurați-vă că sunt în aceeași rețea.

Instalarea software-ului

Înainte de instalarea software-ului de driver, verificați ca imprimanta să fie cuplată la rețeaua de alimentare electrică, să fie pornită, conectată corect și să aibă o adresă IP validă. Adresa IP apare, de obicei, în colțul din dreapta sus al panoului de comandă. Dacă nu puteți găsi adresa IP, consultați [Găsirea adresei IP a imprimantei](#).

Dacă discul *Software and Documentation* (Software și documentație) nu este disponibil, descărcați cele mai recente drivere de la www.xerox.com/support/VLB400drivers.

CERINȚE PENTRU SISTEMUL DE OPERARE

- Windows 7, Windows 8.1, Windows Server 2008, Windows 10, Windows Server 2008 R2 și Windows Server 2012.
- Macintosh OS X versiunea 10.10 și versiuni ulterioare.
- UNIX și Linux: Prin intermediul interfeței de rețea, imprimanta poate fi conectată la diferite platforme UNIX.

INSTALAREA DRIVERELOR DE IMPRIMARE ÎN WINDOWS PENTRU O IMPRIMANTĂ CONECTATĂ ÎN REȚEA

1. Introduceți *Software and Documentation disc* (Disc pentru Software și Documentație) în unitatea adecvată din computer. Dacă programul de instalare nu pornește automat, navigați la unitate și faceți dublu clic pe fișierul de instalare **Setup.exe**.
2. Selectați modelul imprimantei.
3. Faceți clic pe **Instalare Drivere**.
4. Faceți clic pe **Instalare Driver de Imprimare**.
5. La Contract de Licență, faceți clic pe **Sunt de acord**.
6. Selectați imprimanta dvs. din lista celor descoperite.



Notă: Dacă instalați driverele pentru o imprimantă din rețea și aceasta nu apare în listă, faceți clic pe butonul **Adresă IP sau Nume DNS**. Introduceți adresa IP a imprimantei în câmpul Adresă IP sau Nume DNS, apoi faceți clic pe **Căutare** pentru a localiza și a selecta imprimanta. Dacă nu cunoașteți adresa IP a imprimantei, consultați [Găsirea adresei IP a imprimantei](#).

7. Faceți clic pe **Următorul**.
8. Dacă e necesar, puteți da un nume imprimantei, tastându-l în câmpul **Nume coadă**.
9. Selectați un driver de imprimare.
10. Faceți clic pe **Instalare**.
11. Dacă este necesar, setați imprimanta drept implicită.



Notă: Înainte de a selecta **Partajare Imprimantă**, contactați administratorul de sistem.

12. Pentru a finaliza instalarea, faceți clic pe **Terminare**, apoi pe **Închidere**.

INSTALAREA DRIVERELOR DE IMPRIMARE ÎN WINDOWS PENTRU O IMPRIMANTĂ CONECTATĂ PRIN USB

1. Introduceți *Software and Documentation disc* (Disc pentru Software și Documentație) în unitatea adecvată din computer. Dacă programul de instalare nu pornește automat, navigați la unitate și faceți dublu clic pe fișierul de instalare **Setup.exe**.
2. Faceți clic pe **Install Software** (Instalare software).
3. La Contract de Licență, selectați **Sunt de acord**, apoi faceți clic pe **Următorul**.
4. Pentru a instala software-ul auxiliar al imprimantei, selectați **Software**, apoi faceți clic pe **Următorul**.
5. În fereastra Software și Documentație, debifați casetele de validare corespunzătoare opțiunilor care nu sunt necesare.
6. Faceți clic pe **Următorul**.
7. Pentru a finaliza instalarea, faceți clic pe **Terminare**.

INSTALAREA DRIVERELOR ȘI A UTILITARELOR PE MACINTOSH OS X

1. Introduceți *Software and Documentation disc* (Disc pentru Software și Documentație) în unitatea adecvată din computer.
2. Deschideți Xerox® Print Drivers 3.xx.x.dmg/.pkg, în funcție de modelul imprimantei.
3. Pentru a executa Xerox® Print Drivers 3.xx.x.dmg/.pkg, faceți clic dublu pe numele fișierului corespunzător.
4. Când vi se solicită, faceți clic pe **Continuare**.
5. Pentru a accepta condițiile contractului de licență, faceți clic pe **Sunt de acord**.
6. Faceți clic pe **Instalare** pentru a accepta locația curentă pentru instalare sau selectați o altă locație pentru fișierele de instalare, apoi faceți clic pe **Instalare**.
7. Introduceți parola dacă vi se solicită acest lucru, apoi faceți clic pe **OK**.
8. Selectați imprimanta din lista de imprimante descoperite, apoi faceți clic pe **Următorul**.
9. Dacă imprimanta dvs. nu apare în lista de imprimante descoperite:
 - a. Faceți clic pe pictograma **Network Printer** (Imprimantă în Rețea).
 - b. Tastați adresa IP a imprimantei, apoi faceți clic pe **Continuare**.
 - c. Selectați imprimanta din lista de imprimante descoperite, apoi faceți clic pe **Continuare**.
10. Dacă imprimanta nu a fost detectată, asigurați-vă că este pornită și cablul Ethernet sau USB este conectat corespunzător.
11. Pentru a accepta mesajul referitor la coada de imprimare, faceți clic pe **OK**.
12. Selectați sau deselectați casetele de validare **Setare Imprimantă ca Implicită** și **Imprimare pagină test**.
13. Faceți clic pe **Continuare**, apoi pe **Închidere**.

Adăugarea imprimantei

1. Asigurați-vă că daemon CUPS (Common UNIX Printing System) rulează.
2. Deschideți un browser web și tastați în bara de adresă `http://localhost:631/admin`, apoi apăsați **Enter** sau **Return**.
3. Tastați `root` în câmpul User ID (ID utilizator). Introduceți parola utilizatorului root.
4. Faceți clic pe **Add Printer** (Adăugare imprimantă), apoi urmați instrucțiunile afișate pe ecran pentru a adăuga imprimanta în lista de imprimante CUPS.

Pentru adăugarea imprimantei utilizând Bonjour

1. Din folderul Applications (Aplicații) al computerului sau de pe dock, deschideți **System Preferences** (Preferințe sistem).
2. Faceți clic pe **Printers & Scanners** (Imprimante și scanere).
În partea stângă a ferestrei apare lista imprimantelor.
3. Faceți clic pe butonul plus (+) sub lista imprimantelor.
4. Faceți clic pe pictograma **Default** (Implicit) din partea de sus a ferestrei.
5. Selectați imprimanta dvs. din listă și faceți clic pe **Add** (Adăugare).

Adăugarea imprimantei prin specificarea adresei IP

Pentru a adăuga imprimanta prin specificarea adresei IP:

1. Din folderul Applications (Aplicații) al computerului sau de pe dock, deschideți **System Preferences** (Preferințe sistem).
2. Faceți clic pe **Printers & Scanners** (Imprimante și scanere).
În partea stângă a ferestrei apare lista imprimantelor.
3. Sub lista imprimantelor, faceți clic pe pictograma Plus (+).
4. Faceți clic pe **IP**.
5. Din lista Protocol, selectați protocolul.
6. În câmpul Address (Adresă), introduceți adresa IP a imprimantei.
7. În câmpul Name (Nume), introduceți un nume pentru imprimantă.
8. Din lista Use (Utilizare), alegeți **Select a driver to use** (Selectați un driver pentru utilizare).
9. Din lista de programe software pentru imprimante, selectați driverul corespunzător modelului dvs.
10. Faceți clic pe **Add** (Adăugare).

INSTALAREA DRIVERELOR ȘI A UTILITARELOR PENTRU UNIX ȘI LINUX

Pentru mai multe informații privind instalarea driverelor de imprimare și a utilităților pentru UNIX și Linux, consultați [Imprimarea din UNIX și din Linux](#).

INSTALAREA IMPRIMANTEI CA WEB SERVICE ON DEVICES

WSD (Web Services on Devices) permit unui client să descopere și să acceseze un dispozitiv la distanță și serviciile sale asociate într-o rețea. WSD acceptă descoperirea, comanda și utilizarea dispozitivelor.

Pentru a instala o imprimantă WSD folosind expertul de adăugare a dispozitivului

1. La computer, faceți clic pe **Start**, apoi selectați **Devices and Printers** (Dispozitive și imprimante).
2. Pentru a lansa expertul de adăugare a dispozitivului, faceți clic pe **Adăugare dispozitiv**.
3. În lista dispozitivelor disponibile, selectați dispozitivul pe care doriți să-l utilizați, apoi faceți clic pe **Next** (Următorul).



Notă: Dacă imprimanta pe care doriți să o utilizați nu apare în listă, faceți clic pe butonul **Anulare**. Adăugați manual imprimanta WSD folosind Expert adăugare imprimantă.

4. Faceți clic pe **Închidere**.

Pentru a instala o imprimantă WSD folosind Expert adăugare imprimantă

1. La computer, faceți clic pe **Start**, apoi selectați **Dispozitive și imprimante**.
2. Pentru a lansa Expert adăugare imprimantă, faceți clic pe **Adăugare imprimantă**.
3. Faceți clic pe **Adăugare imprimantă de rețea, fără fir sau Bluetooth**.
4. În lista dispozitivelor disponibile, selectați dispozitivul pe care doriți să-l utilizați, apoi faceți clic pe **Next** (Următorul).
5. Dacă imprimanta pe care doriți să o utilizați nu apare în listă, faceți clic pe **The printer that I want is not listed** (Imprimanta dorită nu este listată).
6. Selectați **Adăugați o imprimantă utilizând o adresă TCP/IP sau un nume de gazdă**, apoi faceți clic pe **Următorul**.
7. În câmpul Tip dispozitiv, selectați **Dispozitiv servicii web**.
8. Introduceți adresa IP a imprimantei în câmpul Nume de gazdă sau adresă IP, apoi faceți clic pe **Următorul**.
9. Faceți clic pe **Închidere**.

Mai multe informații

Puteți obține informații suplimentare despre imprimantă din următoarele surse:

RESURSĂ	LOCAȚIE
<i>Installation Guide (Ghid de instalare)</i>	Inclus în pachetul cu imprimanta.
Documentație suplimentară despre imprimantă	www.xerox.com/support/VLB400docs
Recommended Media List (Listă de suporturi de imprimare/copiere recomandate)	Statele Unite: www.xerox.com/rmlna Uniunea Europeană: www.xerox.com/rmleu
Informații de asistență tehnică pentru imprimanta dvs., inclusiv suport tehnic online, Online Support Asistent (Asistentul de ajutor online) și descărcări de drivere de imprimare.	www.xerox.com/support/VLB400support
Pagini de informații	Imprimați de la panoul de comandă. Pentru detalii, consultați Pagini de informații .
Comenzi de consumabile pentru imprimantă	www.xerox.com/supplies
Birourile locale de vânzări și de asistență tehnică pentru clienți	www.xerox.com/office/worldcontacts
Înregistrarea imprimantei	www.xerox.com/register
Magazinul online Xerox® Direct	www.direct.xerox.com/

Personalizarea

Acest capitol conține:

Personalizarea – prezentare generală	60
Personalizarea ecranului Început	61
Personalizarea aplicațiilor	62

Personalizarea – prezentare generală

Acest capitol conține informații despre personalizarea dispozitivului în funcție de cerințele specifice ale fluxului de lucru.



Puteți personaliza aplicațiile, le puteți ascunde sau afișa în ecranul de pornire și le puteți rearanja conform priorităților de lucru. Pentru fiecare aplicație în parte, puteți afișa sau ascunde funcții și puteți configura setările implicite în funcție de necesitățile grupului de lucru. Puteți salva setări de lucru pentru a le reutiliza ulterior.

Personalizarea le permite utilizatorilor să lucreze mai eficient.



Dacă pe dispozitiv sunt configurate conturi de utilizatori individuale, puteți personaliza dispozitivul în conformitate cu necesitățile specifice ale utilizatorului. Puteți configura pagina de pornire personală, prin ascunderea unor aplicații sau pentru a le afișa doar pe cele pe care le folosiți. Fiecare listă de funcții se poate adapta la cerințele de lucrări. Se pot specifica setările implicite ale fiecărei aplicații. Setărilor lucrărilor frecvente se pot salva pentru a fi reutilizate.

Opțiunile de personalizare asigură afișarea funcțiilor conform necesităților individuale ale utilizatorilor, ceea ce îmbunătățește eficiența.

Personalizarea ecranului Început

ASCUNDEREA SAU AFIȘAREA UNEI APLICAȚII PE ECRANUL ÎNCEPUT

1. La panoul de comandă al imprimantei, apăsați butonul **Ecran de pornire**.
2. Atingeți **Personalizare**.
3. Pentru a afișa o aplicație instalată, care este ascunsă inițial:
 - a. Atingeți pictograma **Plus (+)**.
 - b. Atingeți aplicația pe care doriți să o afișați pe panoul de comandă.
 - c. Atingeți **Terminat**.
4. Pentru a ascunde o aplicație instalată:
 - a. Atingeți **X** în dreptul aplicației.
 - b. Atingeți **Terminat**.
5. Verificați ca pe ecranul Început să apară numai aplicațiile selectate.

REARANJAREA APLICAȚIILOR PE ECRANUL DE PORNIRE

1. La panoul de comandă al imprimantei, apăsați butonul **Ecran de pornire**.
2. Atingeți **Personalizare**.
3. Atingeți prelung aplicația corespunzătoare.
4. Glisați aplicația în noua locație.
5. Eliberați aplicația.
6. Atingeți **Terminat**.
7. Verificați dacă aplicațiile apar în locul corect pe ecranul Început.

Personalizarea aplicațiilor

Personalizarea vă permite să modificați funcțiile disponibile, să ștergeți o presetare salvată sau să eliminați setările personalizate impuse unei aplicații.

PERSONALIZAREA LISTEI DE FUNCȚII

Pentru a personaliza lista funcțiilor unei aplicații:

1. La panoul de comandă al imprimantei, apăsați butonul **Început**.
2. Atingeți aplicația dorită.
3. Derulați până la sfârșit, apoi atingeți **Personalizare**.
4. Atingeți **Listă funcții**.



Notă: Dacă v-ați conectat ca administrator, apare o fereastră, prin care vi se cere să confirmați dacă modificările sunt pentru uzul unui oaspete sau al dvs.

5. Atingeți opțiunea dorită.
 - Pentru a ascunde o funcție, atingeți pictograma **Ochi** corespunzătoare acesteia. Pentru a marca faptul că funcția este ascunsă, pictograma Ochi va fi barată.
 - Pentru a afișa o funcție, atingeți pictograma **Ochi** corespunzătoare acesteia. Pentru a marca faptul că funcția este vizibilă, pictograma Ochi nu va fi barată.
6. Pentru a reordona funcțiile din meniu, atingeți-le și glisați-le în ordinea dorită.
7. Pentru a salva configurația actuală, atingeți **Terminat**.

SALVAREA PRESETĂRILOR

Cu această funcție puteți salva o combinație specială de setări de aplicație, pe care să o utilizați în lucrările viitoare. Puteți salva setările sub un nume și le puteți prelua pentru a le utiliza ulterior.

Pentru a salva setările curente ale aplicației:

1. La panoul de comandă al imprimantei, apăsați butonul **Început**.
2. Atingeți aplicația dorită.
3. Selectați setările lucrării.
4. Derulați până la sfârșit și atingeți **Salvare**.
5. Atingeți **Salvare ca presetare nouă**.
6. Atingeți **Introduceți numele presetării** și tastați numele dorit.
7. Atingeți **Următorul**.
8. Selectați pictograma care se potrivește cu presetarea pe care o creați.

9. Atingeți **Terminat**.



Notă: Presetarea se stochează în funcția Presetare.

Ștergerea unei presetări salvate

Pentru a șterge o presetare salvată:

1. La panoul de comandă al imprimantei, apăsați butonul **Început**.
2. Atingeți aplicația dorită.
3. Derulați până la sfârșit, apoi atingeți **Personalizare**.
4. Atingeți **Presetări**.
5. Atingeți pictograma **Coș de gunoi** din dreptul presetării pe care doriți să o ștergeți.
6. Atingeți **Ștergere** drept răspuns la mesajul afișat.
7. Atingeți **Terminat**.

ELIMINAREA PERSONALIZĂRILOR DE APLICAȚIE UTILIZÂND PANOUL DE COMANDĂ

Pentru a elimina setările actuale de personalizare a aplicației:

1. La panoul de comandă al imprimantei, apăsați butonul **Început**.
2. Atingeți aplicația dorită.
3. Derulați până la sfârșit, apoi atingeți **Personalizare**.
4. Atingeți **Eliminare personalizare aplicație**.
5. Când apare un mesaj, atingeți **OK**.

Aplicații Xerox®

Acest capitol conține:

Xerox® App Gallery	66
Dispozitiv	69
Lucrări	73
USB	79
@PrintByXerox	81

Aplicațiile Xerox® reprezintă o cale de acces la funcțiile dispozitivului. Există aplicații standard deja instalate și afișate pe ecranul Ecran de pornire. De asemenea, există aplicații instalate în mod standard, dar care sunt ascunse la prima utilizare a dispozitivului.

Pentru mai multe informații despre personalizarea ecranului Ecran de pornire și a caracteristicilor aplicațiilor, consultați [Personalizarea](#).

Din Xerox® App Gallery se pot descărca și instala diferite aplicații. Între acestea se numără aplicațiile Xerox® Extensible Interface Platform (EIP). Aplicațiile EIP vă permit să instalați aplicații securizate și semnate pe imprimantele compatibile.

Pentru informații suplimentare despre utilizarea Xerox® Apps Gallery și despre descărcarea aplicațiilor, consultați [Xerox® App Gallery](#).

Xerox® App Gallery

XEROX® APP GALLERY – PREZENTARE GENERALĂ



Utilizați Xerox® App Gallery pentru a găsi aplicații care adaugă noi funcții sau posibilități la dispozitiv. Xerox® App Gallery oferă acces direct la aplicații care măresc productivitatea, simplifică fluxurile de lucru și îmbunătățesc experiența de utilizare.

Xerox® App Gallery permite explorarea și actualizarea cu ușurință a aplicațiilor. Puteți parcurge biblioteca de aplicații fără să vă conectați. Bannerul în mișcare asigură o afișare activă a aplicațiilor sau puteți derula lista completă de aplicații. Pentru a obține mai multe detalii despre o aplicație, atingeți numele aplicației din listă.

Pentru a utiliza aplicația Xerox® App Gallery, asigurați-vă că imprimanta are conexiune de rețea cu sau fără fir.



Notă: Dacă un server local aflat în interiorul unui firewall găzduiește dispozitivul și aveți un proxy activat, configurați o excepție proxy la dispozitiv.

Pentru mai multe informații și instrucțiuni privind utilizarea Xerox® App Gallery, consultați *Xerox® App Gallery User Guide* (Ghid de utilizare Xerox App Gallery), disponibil la www.xerox.com/XeroxAppGallery.

CREAREA UNUI CONT XEROX® APP GALLERY

Prin contul App Gallery puteți accesa direct toate aplicațiile disponibile pentru dispozitiv. Contul App Gallery vă permite să vizualizați și să achiziționați aplicații, să le instalați pe dispozitiv, dar și să gestionați aplicațiile și licențele.

Conturile App Gallery se pot configura prin intermediul panoului de comandă sau al Embedded Web Server. Pentru informații despre accesarea Embedded Web Server, consultați [Inițierea](#).



Notă: Dacă aveți deja un cont Xerox App Gallery, consultați [Conectarea la contul Xerox® App Gallery](#).

Pentru a crea un cont App Gallery prin intermediul panoului de comandă:

1. La panoul de comandă al imprimantei, apăsați butonul **Început**.
2. Atingeți **Xerox App Gallery**.
3. Atingeți **Solicitare cont**.
4. Atingeți **Introduceți adresa de e-mail**. Prin intermediul tastaturii afișate pe ecranul senzorial, introduceți o adresă de e-mail corectă, apoi atingeți **Introducere**.
5. Atingeți **OK**. Se afișează un mesaj, care vă anunță că instrucțiunile de finalizare se vor trimite la adresa de e-mail introdusă.
6. Atingeți **Închidere**.
7. Accesați-vă contul de e-mail introdus în Xerox App Gallery.
8. Deschideți e-mailul de solicitare a contului Xerox App Gallery, apoi faceți clic pe URL pentru a putea crea contul.

9. Parcurgeți și acceptați Condițiile de utilizare. Pentru a continua crearea contului, faceți clic pe butonul **De acord**.
10. Introduceți informațiile necesare în câmpurile corespunzătoare:
 - ID utilizator
 - Parolă
 - Confirmare parolă
 - Prenume și nume
 - Nume companie
 - Adresă (Stradă, Localitate, Stat/provincie, Cod)
 - Țară
11. Faceți clic pe **OK**.
12. După crearea contului se afișează un mesaj de confirmare.
13. Conectați-vă la contul App Gallery folosind panoul senzorial al imprimantei.

CONECTAREA LA CONTUL XEROX® APP GALLERY

După ce v-ați conectat la App Gallery, puteți trece în revistă aplicațiile disponibile, puteți instala altele și le puteți actualiza pe cele existente.

Pentru a vă conecta la contul App Gallery:

1. La panoul de comandă al imprimantei, apăsați butonul **Ecran de pornire**.
2. Atingeți **Xerox® App Gallery**.
3. Prin intermediul tastaturii afișate pe ecranul senzorial, introduceți numele de utilizator, apoi atingeți **Introducere**.
4. Prin intermediul tastaturii afișate pe ecranul senzorial, introduceți parola, apoi atingeți **Introducere**.
5. Atingeți **Conectare**. Se afișează Xerox® App Gallery.

INSTALAREA SAU ACTUALIZAREA UNEI APLICAȚII DIN XEROX® APP GALLERY

Aplicațiile Xerox® completează, extind sau personalizează funcționalitatea dispozitivului. Cu aplicația Xerox® App Gallery puteți explora și instala aplicații prin intermediul panoului de comandă al dispozitivului.

Instalarea unei aplicații din App Gallery

1. La panoul de comandă al imprimantei, apăsați butonul **Ecran de pornire**.
2. Atingeți **Xerox® App Gallery**.



Notă: Puteți parcurge App Gallery și puteți vizualiza descrierile aplicațiilor fără să vă conectați. Pentru a putea descărca sau actualiza aplicații, trebuie să vă conectați la App Gallery.

3. Prin intermediul tastaturii afișate pe ecranul senzorial, introduceți numele de utilizator, apoi atingeți **Introducere**.
4. Prin intermediul tastaturii afișate pe ecranul senzorial, introduceți parola, apoi atingeți **Introducere**.
5. Atingeți **Conectare**. Se afișează Xerox® App Gallery.
6. Atingeți aplicația dorită, apoi atingeți **Instalare**. Se afișează ecranul Contract de licență.



Notă: Dacă aplicația a fost instalată anterior și este disponibilă o nouă versiune, butonul are denumirea Actualizare.

7. Atingeți **De acord**. Începe procesul de instalare.
Dacă aplicația nu s-a instalat, pentru a reîncepe procesul, atingeți **Instalare**.
8. Pentru a închide aplicația Xerox® App Gallery, atingeți **Ieșire**.

Actualizarea unei aplicații din App Gallery

1. La panoul de comandă al imprimantei, apăsați butonul **Ecran de pornire**.
2. Atingeți **Xerox® App Gallery**.
3. Prin intermediul tastaturii afișate pe ecranul senzorial, introduceți numele de utilizator, apoi atingeți **Introducere**.
4. Prin intermediul tastaturii afișate pe ecranul senzorial, introduceți parola, apoi atingeți **Introducere**.
5. Atingeți **Conectare**. Se afișează Xerox® App Gallery.
6. Atingeți aplicația dorită, apoi atingeți **Actualizare**. Se afișează ecranul Contract de licență.
7. Atingeți **De acord**.
8. După terminarea actualizării, denumirea butonului Actualizare se schimbă în Instalat.
9. Pentru a închide aplicația Xerox® App Gallery, atingeți **Ieșire**.

Dispozitiv

PREZENTAREA GENERALĂ A DISPOZITIVULUI









Aplicația Dispozitiv vă asigură accesul la informații despre imprimantă, inclusiv despre numărul de serie și despre model. Puteți vedea starea tăvilor de hârtie, informații despre facturare și despre consumabile și puteți imprima pagini de informații.





Puteți configura numeroase opțiuni ale dispozitivului în funcție de preferințele personale. Pentru detalii privind configurarea tuturor setărilor dispozitivului, consultați *System Administrator Guide* (Ghid pentru administrarea sistemului) la adresa www.xerox.com/support/VLB400support.

Opțiuni pentru dispozitiv

Pentru detalii privind configurarea setărilor imprimantei, consultați *System Administrator Guide* (Ghid pentru administrarea sistemului) la adresa www.xerox.com/support/VLB400docs.

Sunt disponibile următoarele opțiuni de dispozitiv:

OPȚIUNE		DESCRIERE
	Limba	Opțiunea Limbă permite setarea limbii în care apar textele pe panoul de comandă.
	Despre	Opțiunea Despre afișează o prezentare generală a dispozitivului și a setărilor, respectiv a stării acestuia. Utilizând această opțiune puteți accesa Pagini de informații și rapoarte.
	Actualizare software	Utilizați această opțiune pentru a căuta actualizări software și pentru a configura setările de actualizare.
	Notificări	Utilizați opțiunea Notificări pentru a vedea detalii despre alertele sau erorile dispozitivului. Cu butonul Istoric puteți afișa codurile de eroare și data la care eroarea a apărut pe dispozitiv.
	Tăvi de hârtie	Utilizați opțiunea Tăvi de hârtie pentru a vedea formatul, tipul și culoarea de hârtie setate pentru fiecare tavă, precum și capacitatea disponibilă în tavă.
	Consumabile	Prin intermediul opțiunii Consumabile puteți monitoriza stările componentelor pe care le puteți înlocui. Pentru fiecare componentă se afișează nivelul de consumabil rămas, estimarea de număr de imprimări sau de zile rămase.
	Facturare/utilizare	Cu opțiunea Facturare/utilizare puteți vizualiza numărul de serie și numărul total de imprimări realizate cu dispozitivul.

OPȚIUNE		DESCRIERE
	General	Opțiunea General face posibilă personalizarea setărilor precum modurile economizorului de energie, data și ora sau luminozitatea panoului de comandă. Puteți modifica setările generale prin intermediul panoului de comandă sau al Embedded Web Server.
	Aplicații	Prin Aplicații puteți selecta setările aplicațiilor instalate pe dispozitiv.
	Conectivitate	Utilizați opțiunea Conectivitate pentru a configura setările de rețea la panoul de comandă sau pentru a conecta dispozitivul la o altă rețea fără fir.
	Asistență	Utilizați această opțiune pentru a accesa și a imprima paginile de asistență, care sunt utile la rezolvarea erorilor.
	Resetări	Cu opțiunea Resetări puteți readuce la valorile implicite din fabricație setări, fonturi, formulare și macrocomenzi.

DESPRE

Opțiunea Despre afișează o prezentare generală a dispozitivului și a setărilor, respectiv a stării acestuia. Utilizând această opțiune puteți accesa [Pagini de informații](#) și rapoarte.

STAREA CONSUMABILELOR

Puteți verifica starea și procentul rămas din consumabilele imprimantei la panoul de comandă sau prin Embedded Web Server. Când se apropie momentul înlocuirii consumabilelor imprimantei, pe panoul de comandă se afișează alerte. Puteți să personalizați alertele care apar pe panoul de comandă și să configurați notificări de alerte prin e-mail.

Pentru a verifica starea consumabilelor și pentru a configura alerte prin intermediul Embedded Web Server, consultați *System Administrator Guide* (Ghid pentru administrarea sistemului) la adresa www.xerox.com/support/VLB400docs.

Verificarea stării consumabilelor de la panoul de comandă

1. Pentru a vizualiza informațiile de stare a consumabilelor imprimantei, atingeți **Dispozitiv > Consumabile**.
2. Pentru a vedea detalii despre un anumit articol, inclusiv codurile de produs pentru comandă, atingeți articolul respectiv.
3. Pentru a reveni la ecranul Consumabile, atingeți **X**.
4. Pentru a reveni la ecranul Dispozitiv, atingeți săgeata înapoi.

Personalizarea setărilor pentru alertele de consumabile

1. Pentru a personaliza alertele care apar în legătură cu consumabilele imprimantei, atingeți **Dispozitiv > Consumabile > Configurare alerte**.
2. Pentru a activa alertele de consumabile care apar pe panoul de comandă, atingeți butonul de comutare **Activare alerte**.
3. Pentru a configura imprimanta să afișeze o alertă atunci când un articol atinge un anumit nivel de utilizare, atingeți articolul și selectați procentul.
4. Pentru a personaliza alertele corespunzătoare fiecărui articol sau pentru a activa ori a dezactiva o alertă, atingeți butonul de comutare.
5. Pentru a reveni la ecranul Consumabile, atingeți **X**.
6. Pentru a reveni la ecranul Dispozitiv, atingeți săgeata înapoi.

Configurarea alertelor prin e-mail

Pentru a verifica starea consumabilelor și pentru a configura alerte prin intermediul Embedded Web Server, consultați *System Administrator Guide* (Ghid pentru administrarea sistemului) la adresa www.xerox.com/support/VLB400docs.

1. Pentru a configura alerte care se vor trimite la o adresă de e-mail, atingeți **Dispozitiv > Consumabile > Alerte prin e-mail**.
2. Pentru a introduce o adresă de e-mail, atingeți **Adăugare e-mail**, apoi atingeți **Introducere adresă de e-mail**.
3. Folosiți tastatura ecranului senzorial pentru a introduce adresa de e-mail sau selectați o adresă din Agenda cu adrese, apoi atingeți **OK**.
4. Adăugați mai multe adrese de e-mail, dacă este necesar.
5. Pentru a personaliza alertele corespunzătoare fiecărui articol sau pentru a activa ori a dezactiva o alertă, atingeți butonul de comutare.
6. Pentru a ieși din meniu, atingeți **OK**.
7. Pentru a reveni la ecranul Dispozitiv, atingeți săgeata înapoi.

CONTOARE DE FACTURARE ȘI DE UTILIZARE

Meniul Facturare/Utilizare afișează numărul total de imprimări generate de imprimantă sau imprimate în întreaga durată de funcționare. Nu puteți să resetați contoarele. O parte a unei coli de hârtie se consideră o pagină. De exemplu, o coală de hârtie imprimată față-verso este contorizată ca două imprimări.

Pentru a vizualiza contoarele de facturare și de utilizare:

1. La panoul de comandă al imprimantei, apăsați butonul **Început**.
2. Atingeți **Dispozitiv > Facturare/utilizare**.

3. Pentru a vizualiza mai multe detalii, atingeți **Contoare de utilizare**, apoi selectați o opțiune.
 - **Contoare imprimări:** cu această opțiune aflați numărul de imprimări efectuate de la imprimantă. Numărul de imprimări poate fi diferit de numărul de coli, în funcție de configurarea imprimantei. Dacă imprimanta contorizează colile de dimensiuni mari ca imprimări mari sau ca mai multe imprimări mici, numărul de imprimări poate fi diferit.
 - **Contoare pagini:** cu această opțiune aflați numărul de imprimări efectuate de la imprimantă. Imprimările pe 2 fețe sunt listate pe alt rând, decât cele pe 1 față.
 - **Toate contoarele de utilizare:** Această opțiune oferă toate informațiile privind utilizarea imprimantei.
4. Pentru a reveni la ecranul Facturare/utilizare, atingeți săgeata înapoi.
5. Pentru a reveni la ecranul Dispozitiv, atingeți săgeata înapoi.

RESETARE LA VALORILE IMPLICITE DIN FABRICAȚIE



Atenție: Funcția Resetare la valorile implicite din fabricație șterge toate setările și readuce imprimanta la starea inițială din fabrică. Se resetează toate lucrările, presetările, aplicațiile și setările dispozitivului. Dacă imprimanta are hard disc, acesta se reinițializează.

Setările se păstrează în memoria nevolatilă (NVM), chiar și după oprirea imprimantei. După terminare, imprimanta repornește și afișează Asistentul de instalare.

Pentru a reseta imprimanta la valorile implicite din fabricație:

1. La panoul de comandă al imprimantei, apăsați butonul **Început**.
2. Atingeți **Dispozitiv > Resetări > Resetare la valorile implicite din fabricație**.
3. Când apare un mesaj, atingeți **Resetare**.
4. După terminarea procesului, imprimanta repornește automat.

SERVICII LA DISTANȚĂ

Puteți să folosiți opțiunea Servicii la distanță din Embedded Web Server pentru a trimite informații despre erori și despre utilizare către echipa de asistență Xerox, pentru a-i ajuta să rezolve problema repede.

Pentru informații despre activarea serviciilor la distanță și încărcarea informațiilor la Xerox, consultați *System Administrator Guide* (Ghid pentru administrarea sistemului) la adresa www.xerox.com/support/VLB400docs.

Lucrări

LUCRĂRI – PREZENTARE GENERALĂ



Utilizați funcția Lucrări pentru a vizualiza lucrările curente, a imprima lucrările salvate, personale și securizate și pentru a vedea detaliile lucrărilor finalizate. Puteți să întrerupeți, să ștergeți, să imprimați sau să vizualizați progresul lucrării sau detaliile lucrării selectate.

GESTIONAREA LUCRĂRILOR

În meniul Lucrări de pe panoul de comandă puteți vizualiza listele de lucrări active, securizate sau finalizate. Puteți să întrerupeți, să ștergeți, să imprimați sau să vizualizați progresul lucrării sau detaliile lucrării selectate. În fereastra Jobs (Lucrări) din Embedded Web Server puteți vedea lista lucrărilor de imprimare active, respectiv terminate. Pentru mai multe informații, consultați [Gestionarea lucrărilor în Embedded Web Server](#).

Imprimanta poate să rețină o lucrare de imprimare atunci când nu o poate finaliza. De exemplu, când imprimanta necesită atenția utilizatorului, hârtie sau consumabile. În momentul în care situația se rezolvă, imprimanta reia automat imprimarea. Atunci când trimiteți o lucrare de imprimare securizată, aceasta este reținută până în momentul în care o eliberați prin tastarea unei parole la panoul de comandă. Pentru mai multe informații, consultați [Imprimarea tipurilor de lucrări speciale](#).

Întreruperea lucrării de imprimare cu opțiunea de ștergere

1. La panoul de comandă al imprimantei, apăsați butonul **Ecran de pornire**.
2. Atingeți **Lucrări**, apoi atingeți numele lucrării de imprimare.
3. Efectuați una dintre următoarele acțiuni:
 - Pentru a trece în pauză lucrarea de imprimare, atingeți **Pauză**. Pentru a relua lucrarea de imprimare, atingeți **Reluare**.
 - Pentru a șterge lucrarea de imprimare, atingeți **Ștergere**. Atingeți **Ștergere** drept răspuns la mesajul afișat.



Notă: Dacă nu efectuați o selecție în decurs de 60 de secunde, lucrarea se reia automat.

4. Pentru a reveni la ecranul Început, apăsați butonul **Început**.

Vizualizarea, imprimarea sau ștergerea lucrărilor salvate și securizate



Notă:

- Administratorul de sistem poate restricționa ștergerea lucrărilor de către utilizatori. Dacă un administrator de sistem a restricționat ștergerea lucrărilor, aveți posibilitatea să vizualizați lucrările, dar nu să le ștergeți.
- Ștergerea unei lucrări de imprimare securizată este permisă numai utilizatorului care a trimis lucrarea sau administratorului de sistem.

1. La panoul de comandă al imprimantei, apăsați butonul **Început**.
2. Pentru a vizualiza lista lucrărilor active și finalizate, atingeți **Lucrări**.
3. Pentru a vedea lista lucrărilor de anumite tipuri, atingeți o opțiune.
 - Pentru a vedea lucrările salvate, atingeți **Lucrări salvate**. Pentru a imprima lucrarea, atingeți-o, introduceți cantitatea, apoi atingeți **OK**. Pentru a șterge lucrarea, atingeți pictograma **Coș de gunoi**, apoi atingeți **Ștergere**.
 - Pentru a vizualiza lucrări personale, atingeți **Lucrări Personale și Securizate**. Pentru a imprima lucrările, atingeți folderul, apoi atingeți **Imprimare toate** sau **Ștergere toate**.
 - Pentru Lucrări securizate, atingeți **Lucrări Personale și Securizate**. Atingeți folderul, introduceți parola numerică, apoi atingeți **OK**. Pentru a imprima o Lucrare securizată, atingeți lucrarea respectivă. Pentru a imprima sau a șterge toate lucrările din folder, atingeți **Imprimare toate** sau **Ștergere toate**.
4. Pentru a vedea detaliile unei lucrări, atingeți lucrarea.
5. Pentru a reveni la ecranul Început, apăsați butonul **Început**.

Imprimarea unei lucrări reținute din lipsă de resurse

1. La panoul de comandă al imprimantei, apăsați butonul **Început**.
2. Atingeți **Lucrări**.
3. Atingeți în listă numele lucrării reținute. Pe panoul de comandă se afișează resursele necesare lucrării.
4. Efectuați una dintre următoarele acțiuni:
 - Pentru a imprima lucrarea, completați resursele necesare. În momentul în care resursele necesare sunt disponibile, lucrarea se reia automat. Dacă lucrarea nu se imprimă automat, atingeți **Reluați**. Selectați dintre opțiunile de mai jos.
 - **Delete Job** (Ștergere lucrare): Pentru a șterge lucrarea de imprimare în așteptare, atingeți **Ștergere**.
 - **Reload Media** (Reîncărcare suport de imprimare/copiere): Pentru a încărca suporturile recomandate de imprimare/copiere în alimentator, atingeți **Reload Media** (Reîncărcare suport de imprimare/copiere).

- **Change Media** (Schimbare suport de imprimare/copiere): Dacă suportul de imprimare/copiere recomandat nu este disponibil, pentru a imprima pe un suport alternativ, atingeți **Change Media** (Schimbare suport de imprimare/copiere).



Notă: Dacă dimensiunea noului suport este mai mică decât dimensiunea specificată în lucrarea de imprimare inițială, datele valide din afara zonei de imprimare al noului suport vor fi tăiate.

- Pentru a șterge lucrarea de imprimare, atingeți **Ștergere**. Atingeți **Ștergere** drept răspuns la mesajul afișat.

5. Pentru a reveni la ecranul Început, apăsați butonul **Început**.

GESTIONAREA TIPURILOR DE LUCRĂRI SPECIALE

Prin intermediul tipurilor de lucrări speciale, aveți posibilitatea să trimiteți o lucrare de imprimare de la computer, apoi să o imprimați de la panoul de comandă al imprimantei. Selectați tipurile de lucrări speciale în driverul de imprimare, pe fila Opțiuni Imprimare, sub Tip Lucrare.

Lucrări salvate

Lucrările salvate sunt documente trimise la imprimantă și stocate pentru utilizare ulterioară, până când sunt șterse. Orice utilizator poate imprima sau șterge o lucrare salvată.

Pentru a imprima o lucrare salvată, consultați [Imprimarea unei lucrări salvate](#).

Eliberarea unei lucrări salvate

1. La panoul de comandă al imprimantei, apăsați butonul **Început**.
2. Atingeți **Lucrări**.
3. Pentru a vedea lucrările salvate, atingeți **Lucrări salvate**.
4. Pentru a imprima o lucrare salvată, atingeți numele acesteia, introduceți cantitatea, apoi atingeți **OK**.
5. Pentru a șterge documentul după imprimare, atingeți pictograma **Coș de gunoi** corespunzătoare lucrării, apoi atingeți **Ștergere** drept răspuns la mesaj.
6. Pentru a reveni la ecranul Început, apăsați butonul **Început**.

Secure Print (Imprimare Securizată)

Folosiți Imprimare Securizată pentru a imprima informații sensibile sau confidențiale. După ce trimiteți lucrarea, aceasta este reținută la imprimantă până când introduceți parola la panoul de comandă al imprimantei.

Pentru a imprima o lucrare de imprimare securizată, consultați [Imprimarea unei lucrări de imprimare securizată](#).

Eliberarea unei lucrări de imprimare securizată

1. La panoul de comandă al imprimantei, apăsați butonul **Început**.
2. Atingeți **Lucrări**.
3. Pentru a vizualiza lucrările Imprimare securizată, atingeți **Lucrări Personale și Securizate**.

4. Atingeți propriul folder.
5. Introduceți parola numerică, apoi atingeți **OK**.
6. Selectați o opțiune:
 - Pentru a imprima o lucrare de Imprimare securizată, atingeți lucrarea.
 - Pentru a imprima toate lucrările din folder, atingeți **Imprimare toate**.
 - Pentru a șterge o lucrare de Imprimare securizată, atingeți pictograma **Coș de gunoi**. Atingeți **Ștergere** drept răspuns la mesajul afișat.
 - Pentru a șterge toate lucrările din folder, atingeți **Ștergere toate**.



Notă: După imprimare, lucrarea Imprimare securizată se șterge automat.

7. Pentru a reveni la ecranul Început, apăsați butonul **Început**.

Imprimare personală

Funcția Imprimare Personală vă permite să stocați un document în imprimantă, apoi să îl imprimați de la panoul de comandă.



Notă: Funcția Imprimare Personală este disponibilă doar pe un computer cu sistem de operare Windows care imprimă pe o imprimantă din rețea.

Imprimarea personală este un tip de lucrare salvată, cu următoarele particularități:

- apare într-un folder denumit după ID-ul utilizatorului asociat lucrării de imprimare.
- Lucrarea de imprimare personală nu folosește parolă.
- Orice utilizator poate imprima sau șterge o lucrare de imprimare personală.
- Puteți imprima deodată toate lucrările din listă și puteți șterge o lucrare individuală sau toate lucrările din listă.
- După imprimare, lucrarea personală se șterge automat.

Pentru a imprima o lucrare de imprimare personală, consultați [Imprimarea unei lucrări de imprimare personale](#).

Eliberarea unei lucrări de imprimare personală

1. La panoul de comandă al imprimantei, apăsați butonul **Ecran de pornire**.
2. Atingeți **Lucrări**.
3. Pentru a vizualiza lucrările de Imprimare Personală, atingeți **Lucrări Personale și Securizate**.
4. Atingeți propriul folder.
5. Dacă vi se solicită o parolă, atingeți **Ignorare**.



Notă: Când folderul conține lucrări de imprimare securizată și lucrări de imprimare personală, vi se solicită parola.

6. Selectați o opțiune.
 - Pentru a imprima o lucrare de imprimare personală, atingeți lucrarea.
 - Pentru a imprima toate lucrările din folder, atingeți **Imprimare toate**.
 - Pentru a șterge toate lucrările din folder, atingeți **Ștergere toate**.
7. Pentru a reveni la ecranul Început, apăsați butonul **Început**.

Set de Probă

Tipul de lucrare Set de Probă imprimă o copie a unei lucrări de imprimare formată din mai multe exemplare înainte de a imprima restul copiilor. După ce verificați setul de probă, puteți imprima copiile rămase sau le puteți șterge de la panoul de comandă al imprimantei.

Set de probă este un tip de lucrare salvată, cu următoarele particularități:

- apare într-un folder denumit după ID-ul utilizatorului asociat lucrării de imprimare.
- Lucrarea Set de probă nu folosește parolă.
- Orice utilizator poate imprima sau șterge o lucrare Set de probă.
- Set de probă imprimă un exemplar al lucrării pentru a vă da posibilitatea să verificați rezultatul înainte de a imprima celelalte copii.

După imprimare, lucrarea Set de probă se șterge automat.

Pentru a imprima un set de probă, consultați [Imprimarea unui set de probă](#).

Eliberarea unui set de probă

1. La panoul de comandă al imprimantei, apăsați butonul **Început**.
2. Pentru a vizualiza lucrările disponibile, atingeți **Lucrări**.
3. Atingeți lucrarea de tip Set de Probă.



Notă: Descrierea fișierului Set de Probă prezintă lucrarea ca Reținută pt. impr. ulterioară și indică numărul rămas de copii.

4. Selectați o opțiune.
 - Pentru a imprima celelalte copii ale lucrării, atingeți **Eliberare**.
 - Pentru a șterge copiile rămase ale lucrării, atingeți **Ștergere**.
5. Pentru a reveni la ecranul Început, apăsați butonul **Început**.

GESTIONAREA LUCRĂRILOR ÎN EMBEDDED WEB SERVER

Aveți posibilitatea să vizualizați lista lucrărilor active și să ștergeți lucrări de imprimare din lista Active Jobs (Lucrări active) din Embedded Web Server. Prin Embedded Web Server puteți transmite lucrări pentru a le imprima la dispozitiv. Puteți imprima fișiere *.pdf, *.ps, *.pcl, *.prn, *.xps, *.jpg, *.tif and *.txt direct din Embedded Web Server fără a deschide o altă aplicație sau alt driver de imprimare. Fișierele pot fi stocate pe unitatea de hard disc a unui computer local, pe un dispozitiv de stocare masivă sau pe unitatea de rețea.

1. Deschideți un browser web pe computer. Tastați adresa IP a imprimantei în câmpul de adrese, apoi apăsați **Enter** sau **Return**.
2. În Embedded Web Server, faceți clic pe **Jobs** (Lucrări).
3. Faceți clic pe numele lucrării.
4. Efectuați una dintre următoarele acțiuni:
 - Pentru a trece în pauză lucrarea de imprimare, faceți clic pe **Pause** (Pauză). Pentru a relua lucrarea de imprimare, atingeți **Resume** (Reluare).
 - Pentru a șterge lucrarea de imprimare, faceți clic pe **Delete** (Ștergere). Când se solicită confirmarea, faceți clic pe **Delete** (Ștergere).
5. Pentru a reveni la ecranul Început, faceți clic pe **Început**.

Trimiterea lucrărilor pentru imprimare utilizând Embedded Web Server

1. Deschideți un browser web pe computer. Tastați adresa IP a imprimantei în câmpul de adrese, apoi apăsați **Enter** sau **Return**.
2. În Embedded Web Server, faceți clic pe **Home** (Început).
3. În zona Quick Links (Linkuri rapide), faceți clic pe **Submit File** (Transmitere fișier).
4. Faceți clic pe câmpul **Submit** (Transmitere).
5. În fereastra de selectare, alegeți un fișier de imprimat, apoi faceți clic pe **Deschidere**.
6. Pentru a imprima documentul, faceți clic pe **Submit** (Transmitere).

USB

USB – PREZENTARE GENERALĂ

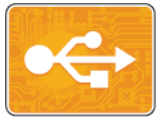

Cu funcția Imprimare de la USB puteți imprima lucrări stocate pe o unitate de memorie USB. Se pot imprima lucrările care sunt în format pregătit pentru imprimare, precum PDF, TIFF sau JPEG.

Pentru a crea un fișier pregătit pentru imprimare, selectați opțiunea Imprimare în fișier la imprimarea documentelor din programe ca Microsoft Word. Programele de editare avansate pot oferi mai multe metode de creare a fișierelor pregătite pentru imprimare.

IMPRIMAREA DE PE O UNITATE FLASH USB

Puteți imprima un fișier stocat pe o unitate Flash USB. Portul USB este în partea frontală a imprimantei.



Notă:

- Dacă dispozitivul este în modul economizor de energie, pentru a-l reactiva înainte de a continua lucrarea de imprimare, apăsați butonul **Pornire/reactivare**.
- Se acceptă doar unitățile Flash USB formate cu un sistem de fișiere tipic FAT32.

1. Introduceți unitatea Flash USB în portul de memorie USB al imprimantei.
2. Pe ecranul S-a detectat o unitate USB, atingeți **Imprimare de pe USB**.



Notă: Dacă această funcție nu apare, activați-o sau contactați administratorul de sistem. Pentru mai multe informații, consultați *System Administrator Guide* (Ghid pentru administrarea sistemului) la adresa www.xerox.com/support/VLB400docs.

3. Adăugați fișiere utilizând ecranul Răsfoire USB.
 - Pentru a imprima un grup de fișiere pregătite pentru imprimare, atingeți pictograma **Selectare toate** în unitatea USB sau în folder. Verificați dacă fișierele dorite sunt selectate.
 - Pentru a imprima un anumit fișier, navigați la acesta și atingeți numele de fișier sau pictograma corespunzătoare.
4. Atingeți **OK**.
5. Asigurați-vă că fișierele dorite apar în listă.
 - Pentru a selecta mai multe fișiere, atingeți **Adăugare document**, apoi atingeți **OK**.
 - Pentru a elimina din listă un nume de fișier, atingeți-l, apoi atingeți **Eliminare**.
6. Selectați sursa de alimentare cu hârtie, cantitatea și opțiunile de imprimare pe 2 fețe.
7. Atingeți **Imprimare**.
8. Când ați terminat, scoateți unitatea Flash USB.

IMPRIMAREA DE PE O UNITATE FLASH USB DEJA INTRODUSĂ ÎN IMPRIMANTĂ

1. Dacă unitatea Flash USB este deja în portul USB, apăsați butonul **Început**.
2. Atingeți **Imprimare de pe USB**.



Notă: Dacă această funcție nu apare, activați-o sau contactați administratorul de sistem. Pentru mai multe informații, consultați *System Administrator Guide* (Ghid pentru administrarea sistemului) la adresa www.xerox.com/support/VLB400docs.

3. Adăugați fișiere utilizând ecranul Răsfoire USB.
 - Pentru a imprima un grup de fișiere pregătite pentru imprimare, atingeți pictograma **Selectare toate** în unitatea USB sau în folder. Verificați dacă fișierele dorite sunt selectate.
 - Pentru a imprima un anumit fișier, navigați la acesta și atingeți numele de fișier sau pictograma corespunzătoare.
4. Atingeți **OK**.
5. Asigurați-vă că apar documentele dorite. Dacă documentele nu apar, atingeți **Adăugare document**, selectați alte documente, apoi atingeți **OK**.
6. Selectați sursa de alimentare cu hârtie, cantitatea și opțiunile de imprimare pe 2 fețe.
7. Atingeți **Imprimare**.

@PrintByXerox

PREZENTAREA @PRINTBYXEROX



Cu aplicația Xerox®@PrintByXerox puteți imprima atașări de e-mail și documente trimise la imprimantă de pe dispozitive mobile.

Dacă dispozitivul Xerox este conectat la internet, aplicația @PrintByXerox asigură imprimare simplă prin e-mail folosind Xerox® Workplace Cloud.



Notă: Aplicația @PrintByXerox și software-ul Xerox® Workplace Cloud necesită anumite licențe, setări de configurare și specificații de sistem minime. Pentru detalii, consultați Ghidul rapid de utilizare a aplicației Xerox® @PrintByXerox de la adresa www.xerox.com/XeroxAppGallery.

IMPRIMAREA CU APLICAȚIA @PRINTBYXEROX

1. Trimiteți un e-mail cu fișier atașat, de un tip acceptat, la adresa Print@printbyxerox.com.
La prima utilizare primiți un e-mail de răspuns cu un ID de utilizator și o parolă.
2. La panoul de comandă al dispozitivului Xerox, apăsați butonul **Ecran de pornire**.
3. Atingeți **@PrintByXerox**.
4. Introduceți-vă adresa de e-mail, apoi atingeți **Salvare**.
5. În ecranul de parolă Validare, introduceți parola prin intermediul ecranului afișat pe ecran, apoi atingeți **Salvare**.
6. Selectați documentele pe care doriți să le imprimați.
7. Atingeți **Opțiuni de imprimare**, apoi **OK**.
8. Atingeți **Imprimare**.
 - Se afișează mesajul Se transmit lucrările spre imprimare și starea conversației.
 - În momentul în care începe imprimarea documentelor, se afișează o bifă verde.

Imprimare

Acest capitol conține:

Prezentarea imprimării	84
Selectarea opțiunilor de imprimare	85
Funcțiile de imprimare.....	92
Utilizarea formatelor de hârtie personalizate	102

Prezentarea imprimării

Înainte de a imprima, computerul și imprimanta trebuie să fie cuplate la rețeaua de alimentare electrică, pornite și conectate. Asigurați-vă că pe computer este instalat software-ul de driver de imprimare corect.

1. Alegeți hârtia potrivită.
2. Alimentați hârtia în tava corespunzătoare. Specificați formatul, culoarea și tipul hârtiei pe panoul de comandă al imprimantei.
3. Accesați setările de imprimare din aplicația software. În cazul celor mai multe aplicații, apăsați **CTRL+P** pentru Windows sau **CMD+P** pentru Macintosh.
4. Selectați imprimanta.
5. Pentru a accesa setările driverului de imprimare:
 - La Windows, selectați **Proprietăți** sau **Preferințe**.
 - La sistemele Macintosh, selectați **FuncțiiXerox®**.Denumirea butonului poate fi diferită, în funcție de aplicația utilizată.
6. Modificați setările driverului de imprimare dacă este necesar, apoi faceți clic pe **OK**.
7. Pentru a trimite lucrarea la imprimantă, faceți clic pe **Imprimare**.

Selectarea opțiunilor de imprimare

Opțiunile de imprimare, denumite și opțiunile software-ului driverului de imprimare, sunt specificate ca Preferințe imprimare în Windows și Funcții Xerox® în Macintosh. Opțiunile de imprimare includ setări pentru imprimarea pe 2 fețe, aspectul paginii și calitatea imprimării. Opțiunile de imprimare care sunt setate din Preferințe imprimare din cadrul ferestrei Dispozitive și imprimante devin setarea implicită. Opțiunile de imprimare setate din aplicația software sunt temporare. Aplicația și computerul nu salvează setările după închiderea aplicației.

AJUTOR PENTRU DRIVERUL DE IMPRIMARE

Informațiile de ajutor pentru software-ul driverului de imprimare Xerox® sunt disponibile din fereastra Preferințe imprimare. Faceți clic pe butonul **Ajutor (?)** în colțul din stânga jos al ferestrei Preferințe imprimare pentru a vedea fereastra Ajutor.

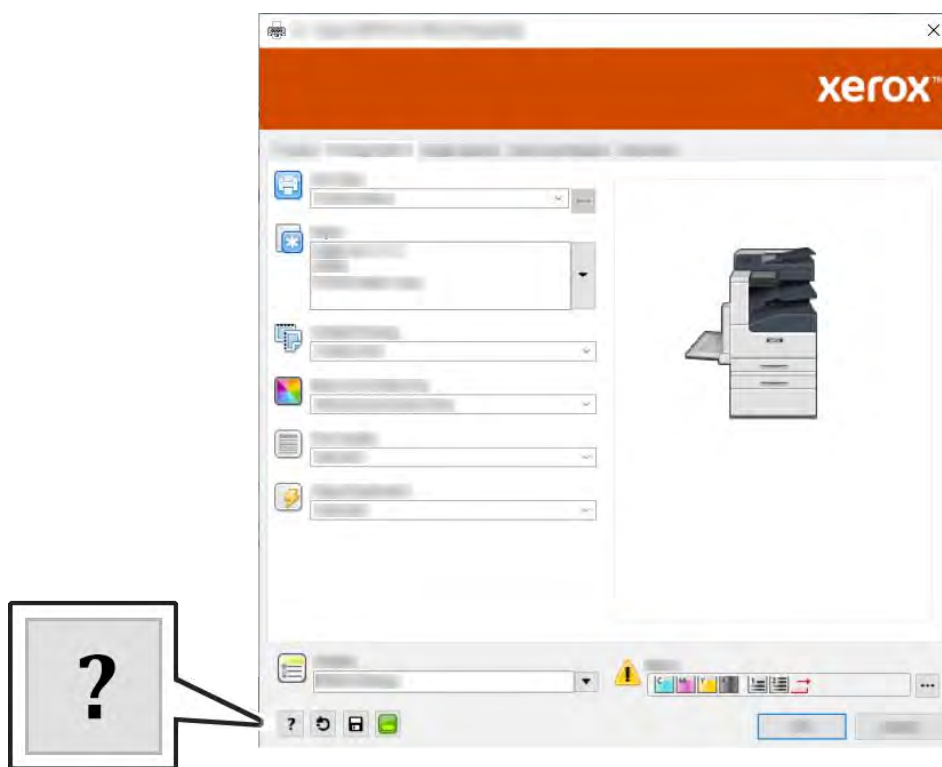

Informațiile despre preferințele de imprimare apar în fereastra Ajutor. În această fereastră aveți posibilitatea să selectați după subiect sau să folosiți câmpul de căutare pentru a introduce subiectul sau funcția în legătură cu care doriți informații.

OPȚIUNI DE IMPRIMARE PENTRU WINDOWS

Selectarea opțiunilor de imprimare pentru o lucrare individuală pentru Windows

Pentru a utiliza opțiuni de imprimare speciale pentru o anumită lucrare, puteți modifica Preferințe imprimare din aplicație înainte de a trimite lucrarea la imprimantă.

1. Cu documentul deschis în aplicația software, accesați setările de imprimare. La majoritatea aplicațiilor software, faceți clic pe **Fișier > Imprimare** sau apăsați **CTRL+P**.
2. Selectați imprimanta și faceți clic pe butonul **Proprietăți** sau **Preferințe** pentru a deschide fereastra Preferințe imprimare. Denumirea butonului poate fi diferită, în funcție de aplicația utilizată.
3. Faceți clic pe o filă din fereastra Preferințe imprimare, apoi realizați selecțiile.
4. Pentru a salva și a închide fereastra Preferințe imprimare, faceți clic pe **OK**.
5. Pentru a trimite lucrarea la imprimantă, faceți clic pe **Imprimare**.

Setarea opțiunilor de imprimare implicite pentru Windows

Când imprimați din orice aplicație software, imprimanta utilizează setările pentru lucrarea de imprimare specificate în fereastra Preferințe Imprimare. Puteți specifica opțiunile de imprimare cel mai frecvent utilizate și le puteți salva astfel încât să nu fie necesar să le modificați de fiecare dată când imprimați.

De exemplu, dacă doriți să imprimați pe ambele fețe ale hârtiei la majoritatea lucrărilor, specificați imprimarea pe 2 fețe în Preferințe Imprimare.

1. Navigați la lista de imprimante de pe computerul dumneavoastră:
 - În Windows Server 2008 și în versiunile ulterioare, faceți clic pe **Start > Setări > Imprimante**.
 - În Windows 7, faceți clic pe **Start > Dispozitive și imprimante**.
 - În Windows 8, faceți clic pe **Start > Panou de control > Dispozitive și imprimante**.
 - În Windows 10, faceți clic pe Windows **Start > Setări > Dispozitive > Imprimante și scanere**. Derulați în jos conținutul ferestrei până la setările Asociate, apoi faceți clic pe **Dispozitive și imprimante**.
2. Faceți clic dreapta în listă, pe pictograma imprimantei dvs., apoi faceți clic pe **Printing preferences** (Preferințe imprimare).
3. În fereastra Preferințe Imprimare, faceți clic pe o filă, apoi selectați opțiunile. Pentru salvarea setărilor, faceți clic pe **OK**.



Notă: Dacă utilizați o aplicație de personalizare a meniului Start, calea de navigare la lista de imprimante poate fi diferită.



Notă: Pentru mai multe informații despre opțiunile driverului de imprimare Windows, faceți clic pe butonul **Ajutor (?)** în fereastra Preferințe imprimare.

Selectarea opțiunilor de imprimare implicite în Windows pentru o imprimantă de rețea partajată

1. Navigați la lista de imprimante de pe computerul dumneavoastră:
 - În Windows Server 2008 și în versiunile ulterioare, faceți clic pe **Start > Setări > Imprimante**.
 - În Windows 7, faceți clic pe **Start > Dispozitive și imprimante**.
 - În Windows 8, faceți clic pe **Start > Panou de control > Dispozitive și imprimante**.
 - În Windows 10, faceți clic pe **Windows Start > Setări > Dispozitive > Imprimante și scanere**. Derulați în jos în fereastră. La setările Asociate, faceți clic pe **Dispozitive și imprimante**.
-  **Notă:** Dacă pictograma Panou de control nu apare pe desktop, faceți clic dreapta pe desktop, apoi selectați **Personalizare > Pagina de pornire Panou de control > Dispozitive și imprimante**.
2. În lista de imprimante faceți clic pe pictograma dispozitivului, apoi selectați **Printer properties** (Proprietăți imprimantă).
3. În caseta de dialog Proprietăți, faceți clic pe fila **Avansat**.
4. Pe fila Avansat, faceți clic pe **Setări implicite de imprimare**.
5. Realizați selecțiile necesare în filele driverului de imprimare, apoi faceți clic pe **Se aplică**.
6. Pentru salvarea setărilor, faceți clic pe **OK**.

Salvarea unui set de opțiuni de imprimare utilizate frecvent pentru Windows

Puteți defini și salva un set de opțiuni pentru a le aplica la viitoarele lucrări de imprimare.

Pentru a salva un set de opțiuni de imprimare:

1. Cu documentul deschis în aplicație, faceți clic pe **Fișier > Imprimare**.
2. Pentru a deschide fereastra Preferințe Imprimare, selectați imprimanta, apoi faceți clic pe **Proprietăți** sau **Preferințe**.
3. În fereastra Proprietăți imprimare, faceți clic pe file, apoi selectați setările dorite.
4. În fereastra Proprietăți Imprimare, faceți clic pe **Setări Salvate**, apoi pe **Salvare ca**.
5. Pentru a salva setul de opțiuni în lista Setări Salvate, tastați un nume pentru setul de opțiuni, apoi faceți clic pe **OK**.

OPȚIUNI DE IMPRIMARE PENTRU MACINTOSH

Selectarea opțiunilor de imprimare pentru Macintosh

Pentru a utiliza opțiuni de imprimare specifice, modificați setările înainte de a transmite lucrarea la imprimantă.

1. Cu documentul deschis în aplicație, faceți clic pe **Fișier > Imprimare**.
2. Selectați imprimanta.

- În meniul Opțiuni de imprimare, selectați **Funcții Xerox**.



Notă: Pentru a vedea toate opțiunile de imprimare, faceți clic pe **Afișare detalii**.

- Selectați din listă celelalte opțiuni de imprimare dorite.
- Pentru a trimite lucrarea la imprimantă, faceți clic pe **Imprimare**.

Salvarea unui set de opțiuni de imprimare utilizate frecvent pentru Macintosh

Puteți defini și salva un set de opțiuni pentru a le aplica la viitoarele lucrări de imprimare.

Pentru a salva un set de opțiuni de imprimare:

- Cu documentul deschis în aplicație, faceți clic pe **Fișier > Imprimare**.
- Selectați imprimanta din lista Imprimante.
- Selectați opțiunile de imprimare dorite din listele din caseta de dialog Imprimare.



Notă: Pentru a vedea toate opțiunile de imprimare, faceți clic pe **Afișare detalii**.

- Faceți clic pe **Presetări > Save Current Settings as Preset (Salvare setări curente ca presetare)**.
- Tastați un nume pentru opțiunile de imprimare. Pentru a salva setul de opțiuni în lista Presetări, faceți clic pe **OK**.
- Pentru a imprima utilizând aceste opțiuni, selectați numele din lista Presetări.

IMPRIMAREA DIN UNIX ȘI DIN LINUX

Pachetul de driver de imprimare Xerox® vă oferă instrumentele necesare gestionării imprimantelor conectate la medii UNIX și Linux.

Driverul de imprimare Xerox® pun la dispoziția utilizatorului o casetă de dialog GUI (interfață grafică cu utilizatorul) pentru selectarea funcțiilor imprimantei. Puteți selecta driverul de imprimare în funcție de sistemul de operare.

Xerox® Printer Manager

Xerox® Printer Manager este o aplicație care vă permite să gestionați și să imprimați la mai multe imprimante, în mediile UNIX și Linux.

Xerox® Printer Manager vă oferă următoarele funcții:

- Configurarea imprimantelor conectate la rețea și verificarea stărilor acestora.
- Configurarea unei imprimante în rețea și urmărirea funcționării imprimantei instalate.
- Executarea verificărilor periodice și vizualizarea stării consumabilelor în orice moment.
- Asigurarea unei interfețe unitare pentru diferiții furnizori de sisteme de operare UNIX și Linux.

Instalarea Xerox® Printer Manager

Înainte de a începe, asigurați-vă că aveți privilegii de root sau de superutilizator pentru instalarea Xerox® Printer Manager.

Pentru a instala Xerox® Printer Manager:

1. Descărcați pachetul corespunzător sistemului de operare pe care îl utilizați. Pentru localizarea driverelor aferente imprimantei dvs., accesați www.xerox.com/support/VLB400drivers.
2. Pe site-ul de drivere, navigați la modelul imprimantei dvs.
3. În dreptul modelului respectiv, faceți clic pe **Drivers & Downloads** (Driveri și descărcări).
4. Din meniul Operating System (Sistem de operare), selectați sistemul pe care îl utilizați.
5. Căutați driverul modelului imprimantei dvs. în lista driverelor disponibile.

 Notă: Pentru informații suplimentare despre fiecare driver, faceți clic pe **Description** (Descriere).

6. Pentru a selecta driverul de imprimare aferent modelului imprimantei și sistemului de operare pe care le utilizați, faceți clic pe numele driverului de imprimare.
7. Pentru a începe descărcarea, citiți Contract de licență pentru utilizatorul final, apoi faceți clic pe **Acceptare**.
Fișierul se descarcă automat în locul implicit de descărcare pe computer.
8. Pentru a instala pachetul de driver de imprimare Xerox®:
 - a. Deschideți pachetul cu managerul de pachete din sistemul de operare.
 - b. Pentru a instala folosind un utilizat linie de comandă, treceți în directorul în care ați descărcat fișierul. Tastați numele utilitarului linie de comandă corespunzător sistemului de operare pentru a executa programul de instalare. De exemplu:
 - **Red Hat:** rpm -U <numefișier>.rpm
 - **Linux Debian:** dpkg -i <numefișier>.deb
 - **AIX:** rpm -U <numefișier>.rpm
 - **HPUX:** <numefișier>.depot.gz
 - **Solaris:** pkgadd -d <numefișier>.pkg

 Notă: Majoritatea instalărilor creează un director Xerox în /opt/Xerox/prtsys. Pentru informații suplimentare despre utilitarele managerului de pachete din sistemul de operare, consultați manualul inclus în pachet. De exemplu, *man xeroxprtmgr*.

Lansarea Xerox® Printer Manager

Pentru a lansa Xerox® Printer Manager, efectuați una dintre operațiile de mai jos.

- Dacă utilizați UNIX, conectați-vă ca root. Într-o fereastră de terminal, tastați `xosdprtmgr` și apăsați **Enter** sau **Return**.
- Pe Linux, tastați `sudo xeroxprtmgr` și apăsați **Enter** sau **Return**.

Imprimarea cu xeroxprint

Xerox are propria comandă de imprimare. Puteți folosi următoarea comandă:

```
xeroxprint -d<Some_Queue > -o[Options] <Somefile
```

Imprimarea de la o stație de lucru Linux

Pentru a imprima de la o stație de lucru Linux, instalați un driver de imprimare Xerox® pentru Linux sau un driver de imprimare CUPS (Common UNIX Printing System). Nu aveți nevoie de ambele drivere.

Xerox recomandă instalarea unuia dintre driverele de imprimare personalizate complete pentru Linux. Pentru găsirea driverelor aferente imprimantei dvs., accesați www.xerox.com/drivers.

Dacă utilizați CUPS, asigurați-vă că driverul CUPS este instalat și funcționează pe stația de lucru. Instrucțiunile de instalare și compilare CUPS se găsesc în *CUPS Software Administrators Manual* (Manualul administratorului de software CUPS), redactat de Easy Software Products (deținătorul drepturilor de autor). Pentru informații complete despre funcțiile de imprimare CUPS, consultați *CUPS Software Users Manual* (Manualul utilizatorului de software CUPS), disponibil la adresa www.cups.org/documentation.php.

Instalarea fișierului PPD pe stația de lucru

1. Dacă este disponibil, descărcați fișierul PPD Xerox® pentru CUPS (Common UNIX Printing System) de pe pagina Drivers and Downloads (Drivere și descărcări) a site-ului de asistență Xerox.
2. Copiați fișierul PPD în folderul CUPS ppd/Xerox de pe stația de lucru. Dacă nu știți unde se află folderul, căutați fișierele PPD folosind comanda Find.
3. Urmați instrucțiunile primite cu fișierul PPD.

Adăugarea imprimantei

1. Asigurați-vă că daemon CUPS (Common UNIX Printing System) rulează.
2. Deschideți un browser web și tastați în bara de adresă `http://localhost:631/admin`, apoi apăsați **Enter** sau **Return**.
3. Tastați `root` în câmpul User ID (ID utilizator). Introduceți parola utilizatorului root.
4. Faceți clic pe **Add Printer** (Adăugare imprimantă), apoi urmați instrucțiunile afișate pe ecran pentru a adăuga imprimanta în lista de imprimante CUPS.

Imprimarea cu CUPS (Common UNIX Printing System)

CUPS acceptă comenzile de imprimare System V (lp) și Berkeley (lpr).

1. Pentru a imprima cu o anumită imprimantă în System V, tastați `lp -dimprimantă numefișier`, apoi faceți clic pe **Enter**.
2. Pentru a imprima cu o anumită imprimantă în Berkeley, tastați `lpr -Pimprimantă numefișier`, apoi faceți clic pe **Enter**.

OPȚIUNI MOBILE PRINTING

Această imprimantă permite imprimarea de pe dispozitive mobile iOS și Android. Pentru mai multe informații, consultați [Configurarea Google Cloud Print](#).

Imprimarea prin Wi-Fi Direct

Prin Wi-Fi Direct vă puteți conecta la imprimantă de la un dispozitiv mobil cu Wi-Fi, cum ar fi o tabletă, un computer sau un telefon inteligent.

Pentru detalii despre utilizarea Wi-Fi Direct, consultați documentația primită cu dispozitivul mobil.



Notă: Procedura de imprimare depinde de dispozitivul mobil utilizat.

Imprimarea prin AirPrint

Prin AirPrint® puteți imprima direct de pe iPhone, iPad, iPod touch sau Mac. Dacă doriți să activați AirPrint® pentru imprimanta dvs., consultați [Configurarea AirPrint](#). Pentru a utiliza AirPrint®, asigurați-vă că dispozitivul mobil este conectat la aceeași rețea fără fir ca imprimanta.

Pentru a imprima prin AirPrint®:

1. Deschideți e-mailul, fotografia, pagina web sau documentul pe care doriți să îl imprimați.
2. Atingeți pictograma **Action** (Acțiune).
3. Atingeți **Imprimare**.
4. Selectați imprimanta, apoi setați opțiunile acesteia.
5. Atingeți **Imprimare**.

Imprimarea de la un dispozitiv mobil compatibil MOPRIA

MOPRIA™ este o funcție software care permite utilizatorilor să imprime de la dispozitive mobile fără să fie necesar un driver de imprimare. Puteți utiliza MOPRIA™ pentru a imprima de la dispozitivul mobil pe imprimantele compatibile MOPRIA™.



Notă:

- MOPRIA™ și toate protocoalele sale obligatorii sunt activate implicit.
- Asigurați-vă că pe dispozitivul mobil este instalată cea mai recentă versiune a MOPRIA™ Print Service. Aceasta se poate descărca gratuit din Google Play Store.
- Dispozitivele fără fir trebuie să fie asociate la aceeași rețea fără fir ca și imprimanta.
- Numele și locația imprimantei apar într-o listă de imprimante compatibile MOPRIA™ pe dispozitivele conectate.

Pentru a imprima utilizând MOPRIA™, urmați indicațiile afișate pe dispozitivul mobil.

Funcțiile de imprimare

GESTIONAREA LUCRĂRILOR

În fereastra Jobs (Lucrări) din Embedded Web Server puteți vedea lista lucrărilor de imprimare active, respectiv terminate.

În meniul Lucrări de pe panoul de comandă puteți vizualiza listele de lucrări active, securizate sau finalizate. Puteți să întrerupeți, să ștergeți, să imprimați sau să vizualizați progresul lucrării sau detaliile lucrării selectate. Atunci când trimiteți o lucrare de imprimare securizată, aceasta este reținută până în momentul în care o eliberați prin tastarea unei parole la panoul de comandă. Pentru mai multe informații, consultați [Imprimarea tipurilor de lucrări speciale](#).

Întreruperea lucrării de imprimare cu opțiunea de ștergere

1. La panoul de comandă al imprimantei, apăsați butonul **Ecran de pornire**.
2. Atingeți **Lucrări**, apoi atingeți numele lucrării de imprimare.
3. Efectuați una dintre următoarele acțiuni:
 - Pentru a trece în pauză lucrarea de imprimare, atingeți **Pauză**. Pentru a relua lucrarea de imprimare, atingeți **Reluare**.
 - Pentru a șterge lucrarea de imprimare, atingeți **Ștergere**. Atingeți **Ștergere** drept răspuns la mesajul afișat.



Notă: Dacă nu efectuați o selecție în decurs de 60 de secunde, lucrarea se reia automat.

4. Pentru a reveni la ecranul Început, apăsați butonul **Început**.

Vizualizarea, imprimarea sau ștergerea lucrărilor

1. La panoul de comandă al imprimantei, apăsați butonul **Început**.
2. Pentru a vizualiza lista lucrărilor active și finalizate, atingeți **Lucrări**.
3. Pentru a vedea lista lucrărilor de anumite tipuri, atingeți o opțiune.
 - Pentru a vedea lucrările salvate, atingeți **Lucrări salvate**. Pentru a imprima o lucrare, atingeți-o, introduceți cantitatea, apoi atingeți **OK**. Pentru a șterge lucrarea, atingeți pictograma **Coș de gunoi**, apoi atingeți **Ștergere**.
 - Pentru a vizualiza lucrări personale, atingeți **Lucrări Personale și Securizate**. Pentru a imprima lucrările, atingeți folderul, apoi atingeți **Imprimare toate** sau **Ștergere toate**.
 - Pentru Lucrări securizate, atingeți **Lucrări Personale și Securizate**. Atingeți folderul, introduceți parola numerică, apoi atingeți **OK**. Pentru a imprima o Lucrare securizată, atingeți lucrarea respectivă. Pentru a imprima sau a șterge toate lucrările din folder, atingeți **Imprimare toate** sau **Ștergere toate**.
4. Pentru a vedea detaliile unei lucrări, atingeți lucrarea.
5. Pentru a reveni la ecranul Început, apăsați butonul **Început**.



Notă:

- Administratorul de sistem poate restricționa ștergerea lucrărilor de către utilizatori. Dacă un administrator de sistem a restricționat ștergerea lucrărilor, aveți posibilitatea să vizualizați lucrările, dar nu să le ștergeți.
- Ștergerea unei lucrări de Imprimare securizată este permisă numai utilizatorului care a trimis lucrarea sau administratorului de sistem.

IMPRIMAREA TIPURILOR DE LUCRĂRI SPECIALE

Prin intermediul tipurilor de lucrări speciale, aveți posibilitatea să trimiteți o lucrare de imprimare de la computer, apoi să o imprimați de la panoul de comandă al imprimantei. Pentru a selecta tipuri de lucrări speciale din driverul de imprimare, selectați **Opțiuni Imprimare > Tip Lucrare**.

Imprimarea unei lucrări salvate

1. În aplicația software, accesați setările pentru imprimare. La cele mai multe aplicații, apăsați **CTRL+P** dacă folosiți Windows sau **CMD+P** dacă folosiți Macintosh.
2. Selectați imprimanta, apoi deschideți driverul de imprimare.
 - Pe Windows, faceți clic pe **Printer Properties** (Proprietăți imprimantă). În funcție de aplicația utilizată, denumirea butonului poate fi diferită.
 - La Macintosh, în fereastra Imprimare, faceți clic pe **Opțiuni Imprimare**, apoi selectați **Funcții Xerox**.
3. La Tip Lucrare, selectați **Lucrare Salvată**.
4. Tastați numele lucrării sau selectați un nume din listă, apoi faceți clic pe **OK**.
5. Selectați opțiunile de imprimare dorite.
 - Pe sistemele Windows, faceți clic pe **OK**, apoi pe **Print** (Imprimare).
 - Pe Macintosh, faceți clic pe **Imprimare**.

Imprimarea unei lucrări de imprimare securizată

1. În aplicația software, accesați setările pentru imprimare. La cele mai multe aplicații, apăsați **CTRL+P** dacă folosiți Windows sau **CMD+P** dacă folosiți Macintosh.
2. Selectați imprimanta, apoi deschideți driverul de imprimare.
 - Pe Windows, faceți clic pe **Printer Properties** (Proprietăți imprimantă). În funcție de aplicația utilizată, denumirea butonului poate fi diferită.
 - La Macintosh, în fereastra Imprimare, faceți clic pe **Previzualizare**, apoi selectați **Funcții Xerox**.
3. La Tip Lucrare, selectați **Imprimare securizată**.
4. Tastați și confirmați parola, apoi faceți clic pe **OK**.

5. Selectați opțiunile de imprimare dorite.
 - Pe sistemele Windows, faceți clic pe **OK**, apoi pe **Print** (Imprimare).
 - Pe Macintosh, faceți clic pe **Imprimare**.

Imprimarea unei lucrări de imprimare personale

1. În aplicația software, accesați setările pentru imprimare. În majoritatea aplicațiilor software, faceți clic pe **Fișier > Imprimare** sau, în Windows, apăsați **CTRL+P**.
2. Selectați imprimanta, apoi faceți clic pe **Printer Properties** (Proprietăți). În funcție de aplicația utilizată, denumirea butonului poate fi diferită.
3. La Tip lucrare, selectați **Imprimare personală**.
4. Selectați celelalte opțiuni de imprimare necesare, apoi faceți clic pe **OK**.
5. Pentru a trimite lucrarea la imprimantă, faceți clic pe **Imprimare**.

Imprimarea unui set de probă

1. În aplicația software, accesați setările pentru imprimare. La cele mai multe aplicații, apăsați **CTRL+P** dacă folosiți Windows sau **CMD+P** dacă folosiți Macintosh.
2. Selectați imprimanta, apoi deschideți driverul de imprimare.
 - Pe Windows, faceți clic pe **Printer Properties** (Proprietăți imprimantă). În funcție de aplicația utilizată, denumirea butonului poate fi diferită.
 - La Macintosh, în fereastra Imprimare, faceți clic pe **Previzualizare**, apoi selectați **Funcții Xerox**.
3. La Tip Lucrare, selectați **Set de Probă**.
4. Selectați opțiunile de imprimare dorite.
 - Pe sistemele Windows, faceți clic pe **OK**, apoi pe **Print** (Imprimare).
 - Pe Macintosh, faceți clic pe **Imprimare**.

SELECTAREA OPȚIUNILOR PENTRU HÂRTIE LA IMPRIMARE

Există două modalități de a selecta hârtia pentru lucrarea de imprimare. Puteți permite imprimantei selectarea hârtiei, în funcție de formatul documentului, tipul și culoarea hârtiei pe care le selectați dvs. De asemenea, puteți selecta o tavă specifică alimentată cu hârtia dorită.



Notă: Pentru a permite imprimarea pe plicuri, consultați [Reglarea cuptorului pentru imprimarea pe plicuri](#).

- În cazul sistemelor Windows, opțiunile de hârtie sunt grupate în câmpul Hârtie din fila Opțiuni Imprimare.
- În cazul sistemelor Macintosh, în fereastra Imprimare, în Funcții Xerox, opțiunile de hârtie sunt grupate în câmpul Hârtie din fila Hârtie/Ieșire.

SCALARE

Scalarea micșorează sau mărește documentul original pentru a se potrivi cu formatul de hârtie selectat pentru ieșire.

- În cazul sistemelor Windows, opțiunile de scalare sunt grupate pe fila Opțiuni Imprimare, în câmpul Hârtie.
- În cazul sistemelor Macintosh, opțiunile de scalare se află în fereastra Imprimare. Pentru a vedea mai multe opțiuni de imprimare, faceți clic pe **Afișare detalii**.

Sunt disponibile următoarele opțiuni de scalare:

- **Scalare Automată** scalează documentul pentru a se potrivi pe formatul hârtiei de ieșire selectat. Valoarea de scalare apare în caseta de procentaj de sub imaginea eșantion.
- **Fără Scalare** nu modifică dimensiunea imaginii paginii imprimate pe hârtia de ieșire și în caseta de procentaj apare valoarea 100%. Dacă formatul originalului este mai mare decât formatul de ieșire, imaginea paginii va fi trunchiată. Dacă formatul originalului este mai mic decât formatul de ieșire, în jurul imaginii paginii va exista spațiu suplimentar.
- **Scalare Manuală** scalează documentul cu valoarea introdusă în caseta de procentaj de sub imaginea de previzualizare.

IMPRIMAREA PE AMBELE FEȚE ALE HÂRTIEI

Imprimarea unui document pe 2 fețe

Dacă imprimanta acceptă imprimarea automată pe 2 fețe, opțiunile sunt specificate în driverul de imprimare. Driverul de imprimare utilizează setările pentru orientarea portret sau peisaj din aplicație pentru imprimarea documentului.



Notă: Asigurați-vă că formatul și greutatea hârtiei sunt acceptate. Pentru detalii, consultați [Tipuri și greutăți de hârtie acceptate pentru imprimarea automată pe 2 fețe](#).

Opțiuni pentru aspectul paginii imprimate pe 2 fețe

Puteți specifica aspectul paginii imprimate pe 2 fețe, care determină modul în care se întorc paginile imprimate. Aceste setări anulează setările de orientare a paginii din aplicație.

- **Imprimare 1 față:** această opțiune imprimă pe o singură parte a suportului de imprimare/copiere. Folosiți această opțiune când imprimați pe plicuri, etichete sau alt suport de imprimare/copiere care nu poate fi imprimat pe ambele fețe.
- **Imprimare 2 fețe:** această opțiune imprimă lucrarea pe ambele fețe ale hârtiei, astfel încât să permită legarea pe muchia lungă a hârtiei. Următoarele ilustrații arată rezultatul pentru documente cu orientarea portret, respectiv peisaj:

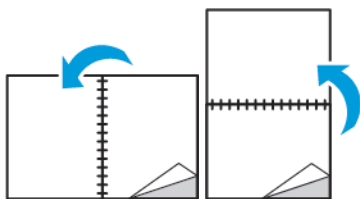

- **Imprimare 2 fețe, rotire pe muchia scurtă:** această opțiune imprimă pe ambele fețe ale hârtiei. Imaginile sunt imprimate astfel încât să permită legarea pe muchia scurtă a hârtiei. Următoarele ilustrații arată rezultatul pentru documente cu orientarea portret, respectiv peisaj:

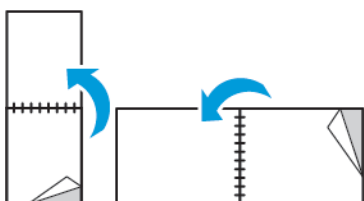

 Notă: Imprimarea pe 2 fețe face parte dintre setările Inteligente pentru mediu.

Pentru modificarea setărilor implicite ale driverului de imprimare, consultați [Setarea opțiunilor de imprimare implicite pentru Windows](#).

IMPRIMAREA IMAGINILOR ÎN OGLINDĂ

Dacă driverul PostScript este instalat, puteți imprima pagini sub forma unei imagini în oglindă. Când sunt imprimate, imaginile se reflectă de la stânga la dreapta.

IMPRIMAREA MAI MULTOR PAGINI PE O SINGURĂ COALĂ

Atunci când imprimați un document cu mai multe pagini, puteți imprima mai mult de o pagină pe o singură coală de hârtie.

Pentru a imprima 1, 2, 4, 6, 9 sau 16 pagini pe o față a hârtiei, selectați **Pagini per Coală** pe fila Machetă Pagină.

- În cazul sistemelor Windows, Machetă Pagină este pe fila Opțiuni Document.
- La Macintosh, opțiunea Aspect se află pe lista Previzualizare, în fereastra Imprimare.

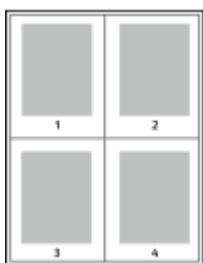

Pentru a imprima un chenar în jurul fiecărei pagini, selectați **Contururi Pagină**.

CALITATEA IMPRIMĂRII

Moduri de calitate a imprimării:

- Modul de calitate a imprimării Standard: 600 x 600 dpi
- Mod de calitate a imprimării Îmbunătățit: 1200 x 1200 dpi

OPȚIUNI IMAGINE

Opțiunile de imagine controlează modul în care imprimanta utilizează luminozitatea și contrastul pentru a produce documentul. Driverul PostScript Windows și Macintosh oferă cea mai cuprinzătoare paletă de comenzi în fila Opțiuni imagine.

- În cazul sistemelor Windows, funcțiile Luminozitate și Contrast se află pe fila Opțiuni imagine.
- În cazul sistemelor Macintosh, în fereastra Imprimare, în Funcții Xerox, Opțiuni imagine se găsește în lista Hârtie/Ieșire.

CONTRAST

Cu funcția Contrast puteți să ajustați variația dintre zonele luminoase și cele întunecate ale lucrării de imprimare.

LUMINOZITATE

Funcția Luminozitate vă permite să reglați luminozitatea generală a textului și a imaginilor din lucrarea imprimată.

DEPLASARE IMAGINE

Funcția Deplasare Imagine vă permite să modificați poziția imaginii pe pagină. Aveți posibilitatea să deplasați imaginea imprimată de-a lungul axelor X și Y ale fiecărei coli de hârtie.

IMPRIMAREA BROȘURILOR

Prin intermediul funcției de imprimare pe 2 fețe, puteți imprima un document sub forma unei broșuri de mici dimensiuni. Puteți să creați broșuri din orice format de hârtie acceptat pentru imprimare pe 2 fețe.

Driverul micșorează automat imaginea fiecărei pagini și imprimă patru imagini de pagină pe fiecare coală de hârtie: câte două pe fiecare față. Paginile sunt imprimate în ordinea corectă, astfel încât să puteți împături și capsă paginile pentru a obține broșura.

- În cazul sistemelor Windows, Aspect broșură este în fila Aspect pagină. Aspect pagină este pe fila Opțiuni document.
- La sistemele Macintosh, în fereastra Imprimare, în Funcții Xerox, Aspect Broșură se găsește în lista Hârtie/Ieșire.

Atunci când imprimați broșuri utilizând driverul Windows PostScript sau Macintosh, puteți specifica valorile

pentru cotor și deplasare.

- **Cotor:** Specifică distanța orizontală, exprimată în puncte, dintre imaginile paginilor. Un punct reprezintă 0,35 mm (1/72 inchi).
- **Deplasare:** Stabilește cu cât se deplasează imaginile paginilor spre exterior (în zecimi de punct). Deplasarea compensează grosimea hârtiei împăturite, care poate deplasa imaginile paginilor spre exterior atunci când este împăturită. Puteți selecta o valoare cuprinsă între zero și 1 punct.



UTILIZAREA PAGINILOR SPECIALE

Opțiunea Pagini speciale controlează adăugarea la documentul imprimat a coperților, a inserărilor și a paginilor diferite.

- În cazul sistemelor Windows, fila Pagini speciale se află în fila Opțiuni document.
- În cazul sistemelor Macintosh, în fereastra Imprimare, la Funcții Xerox, opțiunea Pagini speciale se găsește în lista derulantă Hârtie/Ieșire.

Imprimarea paginilor copertă

Pagina copertă reprezintă prima sau ultima pagină a unui document. Pentru paginile copertă puteți selecta surse de hârtie diferite de cele utilizate pentru restul documentului. De exemplu, puteți folosi hârtie cu antetul companiei pentru prima pagină a documentului. De asemenea, puteți utiliza carton pentru prima și ultima pagină a unui raport. Puteți folosi orice tavă de hârtie adecvată ca sursă pentru imprimarea paginilor copertă.

Selectați una dintre aceste opțiuni pentru imprimarea paginilor copertă:

- **Fără coperti:** această opțiune nu imprimă pagini copertă. La document nu sunt adăugate pagini copertă.
- **Doar față:** Această opțiune imprimă prima pagină pe hârtie alimentată din tava specificată.
- **Doar spate:** Această opțiune imprimă ultima pagină pe hârtie alimentată din tava specificată.
- **Față și Spate: Identice** imprimă paginile copertă față și spate din aceeași tavă.
- **Față și Spate: Diferite** imprimă paginile copertă față și spate din tăvi diferite.

După ce realizați selecțiile pentru imprimarea paginilor copertă, puteți selecta hârtia pentru coperțile din față și din spate după format, culoarea sau tip. De asemenea, puteți utiliza hârtie neimprimată sau preimprimată și puteți imprima fața 1, fața 2 sau ambele fețe ale paginilor copertă.

Imprimarea paginilor inserate

Puteți adăuga inserări neimprimare sau preimprimare după prima pagină a fiecărui document sau după un număr specificat de pagini din cadrul unui document. Adăugarea unei inserări după un număr specificat de pagini din cadrul unui document separă secțiunile, având rolul unui reper sau al unui marcaj. Asigurați-vă că specificați hârtia care urmează să fie folosită pentru paginile inserate.

- **Opțiuni Inserare** furnizează opțiunile pentru amplasarea unei inserări După Pagina X, unde X reprezintă pagina specificată, sau Înainte de Pagina 1.
- **Cantitate Inserări** specifică numărul de pagini de inserat în fiecare locație.
- **Pagini:** Specifică pagina sau seria de pagini la care se utilizează caracteristicile paginilor diferite. Separați paginile individuale sau seriile de pagini cu virgule. Specificați paginile din cadrul unei serii cu o liniuță. De exemplu, pentru a specifica paginile 1, 6, 9, 10 și 11, tastați **1,6,9-11**.
- **Hârtie:** Afișează formatul, culoarea și tipul implicit al hârtiei selectate în Utilizare Setare Lucrare.
- **Setare Lucrare:** Afișează atributele hârtiei pentru restul lucrării.

Imprimarea paginilor diferite

Paginile diferite au setări deosebite de cele folosite pentru restul paginilor care compun lucrarea. Puteți specifica diferențe precum formatul, tipul și culoarea paginilor. De asemenea, aveți posibilitatea să imprimați pe cealaltă față a hârtie, în funcție de cerințele lucrării. O lucrare de imprimare poate conține mai multe pagini diferite.

De exemplu, lucrarea de imprimare conține 30 de pagini. Doriți să imprimați cinci pagini pe hârtie specială, doar pe o față, iar restul paginilor pe hârtie obișnuită, pe 2 fețe. Puteți folosi paginile diferite pentru a imprima lucrarea.

În fereastra Adăugare Pagini Diferite puteți seta caracteristicile paginilor diferite și puteți selecta sursa de hârtie alternativă:

- **Pagini:** specifică pagina sau seria de pagini la care se utilizează caracteristicile paginilor diferite. Separați paginile individuale sau seriile de pagini cu virgule. Specificați paginile din cadrul unei serii cu o liniuță. De exemplu, pentru a specifica paginile 1, 6, 9, 10 și 11, tastați **1, 6, 9-11**.
- **Hârtie:** afișează formatul, culoarea și tipul implicit al hârtiei selectate în Utilizare Setare Lucrare.
- **Imprimare 2 Fețe** vă permite să selectați opțiunile pentru imprimarea pe 2 fețe. Faceți clic pe săgeata **în jos** pentru a selecta o opțiune:
 - **Imprimare 1 Față** imprimă paginile diferite doar pe o față.
 - **Imprimare 2 Fețe** imprimă paginile diferite pe ambele fețe ale colii de hârtie și rotește paginile pe muchia lungă. Lucrarea poate fi apoi legată pe muchia lungă a paginilor.
 - **Imprimare 2 Fețe, Rotire pe Muchia Scurtă** imprimă paginile diferite pe ambele fețe ale colii de hârtie și rotește paginile pe muchia scurtă. Lucrarea poate fi apoi legată pe muchia scurtă a paginilor.
 - **Utilizare Setare Lucrare** imprimă lucrarea folosind atributele afișate în caseta Setări Lucrare.
- **Setare Lucrare:** afișează atributele hârtiei pentru restul lucrării.



Notă: Aplicarea funcției de imprimare pe 2 fețe la anumite tipuri și formate de hârtie poate produce rezultate neașteptate.

IMPRIMAREA FILIGRANELOR ÎN WINDOWS

Un filigran este un text creat cu un anumit scop, care poate fi imprimat peste una sau mai multe pagini. De exemplu, puteți adăuga un cuvânt precum Copie, Schiță sau Confidențial sub forma unui filigran, în loc să îl ștampați pe un document înainte de a-l distribui.



Notă: Această funcție este disponibilă doar pe un computer cu sistem de operare Windows care imprimă pe o imprimantă din rețea.

Pentru a imprima un filigran:

1. În driverul de imprimare, faceți clic pe fila **Opțiuni Document**.
2. Faceți clic pe fila **Filigran**.
3. Selectați filigranul din meniul Filigran. Puteți alege dintre filigranele presetate sau puteți crea un filigran personalizat. De asemenea, din acest meniu aveți posibilitatea să gestionați filigranele.
4. Selectați o opțiune de sub Text:
 - **Text**: introduceți textul în câmp, apoi specificați fontul.
 - **Marcaj Oră**: specificați opțiunile pentru dată și oră, apoi specificați fontul.
 - **Imagine**: pentru a localiza imaginea, faceți clic pe pictograma Răsfoire.
5. Specificați unghiul de scalare și poziția filigranului.
 - Selectați opțiunea de scalare care specifică dimensiunea imaginii în raport cu imaginea originală. Folosiți săgețile pentru a scala imaginea în trepte de 1%.
 - Pentru a defini unghiul imaginii pe pagină, specificați opțiunea de poziționare sau utilizați săgețile pentru rotirea imaginii spre stânga sau spre dreapta cu câte 1 treaptă.
 - Pentru a defini locația imaginii pe pagină, specificați opțiunea de poziționare sau utilizați săgețile pentru deplasarea imaginii în fiecare direcție cu câte 1 treaptă.
6. Sub **Suprapunere**, selectați modul de imprimare a filigranului.
 - **Imprimare în Fundal** imprimă filigranul în spatele textului și al elementelor grafice din document.
 - **Amestecare**: această opțiune combină filigranul cu textul și elementele grafice din document. Un astfel de filigran este translucid, permițându-vă să vedeți atât filigranul, cât și conținutul documentului.
 - **Imprimare în Prim-Plan** imprimă filigranul peste textul și elementele grafice din document.
7. Faceți clic pe **Pagini**, apoi selectați paginile pe care să se imprime filigranul:
 - **Imprimare pe Toate Paginile** imprimă filigranul pe toate paginile documentului.
 - **Imprimare Doar pe Pagina 1** imprimă filigranul numai pe prima pagină a documentului.
8. Dacă selectați o imagine ca filigran, specificați setările pentru luminozitatea imaginii.
9. Faceți clic pe **OK**.

ORIENTARE

Orientarea vă permite să selectați direcția în care se imprimă pagina.

- În cazul sistemelor Windows, fila Orientare se află pe fila Opțiuni document.



Notă: Setarea de orientare din caseta de dialog a aplicației prin care imprimați poate înlocui opțiunile de orientare din driverul de imprimare.

- În cazul sistemelor Macintosh, opțiunile de orientare se află în fereastra Imprimare, în Previzualizare.

Sunt disponibile următoarele opțiuni:

- **Portret:** Orientează hârtia astfel încât textul și imaginile să se imprime paralel cu latura scurtă.



- **Peisaj:** Orientează hârtia astfel încât textul și imaginile să se imprime paralel cu latura lungă.



- **Peisaj Rotit:** Orientează hârtia astfel încât conținutul să fie rotit la 180 de grade, cu marginea inferioară lungă în sus.



Notă: În cazul sistemelor Macintosh, debifați caseta Auto Rotate (Rotire automată) pentru a putea imprima textele și imaginile cu orientare portret în orientare peisaj.

IMPRIMAREA PAGINILOR DE ANTEȚ

Pentru a activa sau a dezactiva paginile de antet, contactați administratorul de sistem sau consultați *System Administrator Guide* (Ghid pentru administrarea sistemului) la adresa www.xerox.com/support/VLB400docs.

SELECTAREA NOTIFICĂRII LA FINALIZAREA LUCRĂRII PENTRU WINDOWS

Puteți selecta să fiți înștiințat în momentul în care imprimarea lucrării s-a încheiat. Pe ecranul computerului va apărea un mesaj cu numele lucrării și cu numele imprimantei pe care a fost imprimată lucrarea.



Notă: Această funcție este disponibilă doar pe un computer cu sistem de operare Windows care imprimă pe o imprimantă din rețea.

Pentru a selecta notificarea de finalizare a lucrării din fila Avansat:

1. Faceți clic pe **Notificări**.
2. Faceți clic pe **Notificare pt. lucrări finalizate**, apoi selectați o opțiune.
 - **Activat:** Această opțiune activează notificările.
 - **Dezactivat:** această opțiune dezactivează funcția Notificare.
3. Faceți clic pe **OK**.

Utilizarea formatelor de hârtie personalizate

Puteți imprima pe formate de hârtie personalizate care se încadrează în intervalul minim și maxim al formatului acceptat de imprimantă. Pentru mai multe informații, consultați [Formate de hârtie personalizate acceptate](#).

IMPRIMAREA PE FORMATE DE HÂRTIE PERSONALIZATE



Notă: Înainte de a imprima pe un format de hârtie personalizat, folosiți funcția Formate de hârtie personalizate din Proprietăți Imprimantă pentru a defini formatul personalizat.

Pentru mai multe informații, consultați [Definirea unui format de hârtie personalizat prin intermediul panoului de comandă](#).

Imprimarea pe format de hârtie personalizat folosind Windows



Notă: Înainte de a imprima pe hârtie cu format personalizat, definiți formatul personalizat în Proprietăți Imprimantă.

1. Încărcați hârtia cu format personalizat în tavă.
2. În aplicație, faceți clic pe **Fișier > Imprimare** și selectați imprimanta.
3. În caseta de dialog Imprimare, faceți clic pe **Proprietăți Imprimantă**.
4. Pe fila Opțiuni Imprimare, din lista Hârtie, selectați setările corecte de format personalizat și tip.
5. Selectați celelalte opțiuni dorite, apoi faceți clic pe **OK**.
6. În caseta de dialog Imprimare, faceți clic pe **Imprimare**.

Imprimarea pe format de hârtie personalizat de la un computer Macintosh

1. Încărcați hârtia cu format personalizat.
2. În aplicație, faceți clic pe **Fișier > Imprimare**.
3. Din lista Format Hârtie, selectați formatul de hârtie personalizat.
4. Faceți clic pe **Imprimare**.

DEFINIREA FORMATELOR DE HÂRTIE PERSONALIZATE

Pentru a imprima pe formate de hârtie personalizate, definiți lățimea și lungimea hârtiei în software-ul de driver de imprimare și pe panoul de comandă al imprimantei. Atunci când setați formatul hârtiei, asigurați-vă că ați specificat același format ca cel al hârtiei din tavă. Setarea unui format greșit al hârtiei poate determina apariția unei erori la imprimantă. Setările driverului de imprimare anulează setările efectuate la panoul de comandă atunci când imprimați folosind software-ul de driver de imprimare de pe computer.

Crearea și salvarea formatelor de hârtie personalizate în driverul de imprimare

Puteți imprima pe hârtie cu format personalizat din orice tavă de hârtie. Setările pentru hârtia cu format personalizat sunt salvate în driverul de imprimare și sunt disponibile pentru selectare din toate aplicațiile.

Pentru mai multe informații privind formatele de hârtie acceptate în fiecare tavă, consultați [Formate de hârtie personalizate acceptate](#).

Crearea și salvarea formatelor personalizate pentru Windows

1. În driverul de imprimare, faceți clic pe fila **Opțiuni Imprimare**.
2. La Hârtie, faceți clic pe săgeată, apoi selectați **Alt Format > Format hârtie avansat > Format Hârtie Ieșire > Nou**.
3. În fereastra Format Personalizat Hârtie Nou, introduceți înălțimea și lățimea noului format de hârtie.
4. Pentru a specifica unitățile de măsură, în partea de jos a ferestrei, faceți clic pe butonul **Măsurători**, apoi selectați **Inci** sau **Milimetri**.
5. Pentru a salva, introduceți un titlu pentru noul format în câmpul Nume, apoi faceți clic pe **OK**.

Crearea și salvarea formatelor personalizate pentru Macintosh

1. În aplicație, faceți clic pe **Fișier > Imprimare**.
2. Faceți clic pe **Format hârtie**, apoi selectați **Administrare formate personalizate**.
3. Pentru a adăuga un format nou, în fereastra Manage Paper Sizes (Administrare formate hârtie), faceți clic pe pictograma **plus (+)**.
4. Faceți dublu clic pe **Fără Titlu**, apoi tastați un nume pentru noul format personalizat de hârtie.
5. Introduceți înălțimea și lățimea noului format personalizat de hârtie.
6. Faceți clic pe săgeata corespunzătoare câmpului Non-Printable Area (Zonă neimprimabilă) și selectați imprimanta din listă. Dacă lucrați cu margini Definite de utilizator, setați marginile de sus, jos, din dreapta și stânga.
7. Pentru salvarea setărilor, faceți clic pe **OK**.

Definirea unui format de hârtie personalizat prin intermediul panoului de comandă

Puteți imprima pe hârtie cu format personalizat din orice tavă de hârtie. Setările pentru hârtia cu format personalizat sunt salvate în driverul de imprimare și sunt disponibile pentru selectare din toate aplicațiile.

1. La panoul de comandă al imprimantei, apăsați butonul **Ecran de pornire**.
2. Atingeți **Dispozitiv > Tăvi de hârtie**.
3. Atingeți tava de hârtie dorită pentru hârtia cu format personalizat.
4. Atingeți setarea actuală a formatului de hârtie, apoi atingeți **Personalizat** în listă.
5. În ecranul Format Personalizat Hârtie, introduceți înălțimea și lățimea noului format al hârtiei.
6. Pentru a salva setarea, apăsați pe **OK**.
7. Pentru a reveni la ecranul Început, apăsați butonul **Început**.

Hârtia și suporturile de imprimare/copiere

Acest capitol conține:

Hârtia acceptată	106
Încărcarea hârtiei	111
Imprimarea pe hârtie specială	122

Hârtia acceptată

Imprimanta dvs. este proiectată pentru a utiliza o gamă largă de hârtie și alte tipuri de suport de imprimare/copiere. Pentru a obține calitatea optimă la imprimare și pentru a evita apariția blocajelor, urmați instrucțiunile din această secțiune.

Pentru cele mai bune rezultate, utilizați hârtia și suporturile de imprimare/copiere Xerox recomandate pentru imprimanta dvs.

COMANDAREA HÂRTIEI

Pentru a comanda hârtie sau alte suporturi de imprimare/copiere, consultați distribuitorul local sau vizitați www.xerox.com/supplies.

INSTRUCȚIUNI GENERALE PENTRU ALIMENTAREA HÂRTIEI

- Nu umpleți excesiv tăvile de hârtie. Nu încărcați hârtie peste limita maximă de umplere a tăvii.
- Ajustați ghidajele hârtiei astfel încât să se potrivească cu formatul hârtiei.
- Filați hârtia înainte de a o încărca în tavă.
- Dacă se produc prea multe blocaje, folosiți hârtie sau alt suport aprobat de imprimare/copiere dintr-un pachet nou.
- Nu imprimați pe coli de etichete după ce de pe coală a fost îndepărtată o etichetă.
- Utilizați doar plicuri de hârtie. Imprimați plicurile pe o singură față.

HÂRTIA CARE POATE DETERIORA IMPRIMANTA

Anumite tipuri de hârtie și de suporturi de imprimare/copiere pot determina scăderea calității imprimării, risc crescut de blocaje de hârtie sau pot deteriora imprimanta. Nu folosiți următoarele:

- Hârtie rugoasă sau poroasă
- Hârtie pentru imprimare cu jet de cerneală
- Hârtie lucioasă sau tratată care nu este indicată pentru imprimare laser
- Hârtie care a fost fotocopiată
- Hârtie care a fost pliată sau încrețită
- Hârtie cu decupaje sau perforații
- Hârtie capsată
- Plicuri cu fereastră, cu cleme metalice, cu cută laterală sau plicuri adezive cu benzi detașabile
- Plicuri căptușite
- Suporturi de imprimare/copiere din plastic
- Folii transparente



Atenție: Garanția Xerox, contractul de service sau Total Satisfaction Guarantee (Garanția satisfacției totale) oferită de Xerox nu acoperă daunele cauzate de utilizarea hârtiei sau a altor suporturi de imprimare/copiere speciale neacceptate. Total Satisfaction Guarantee (Garanția satisfacției totale) oferită de Xerox este disponibilă în Statele Unite și în Canada. Acoperirea asigurată de garanție poate varia în afara acestor regiuni. Contactați reprezentanța locală pentru detalii.

INSTRUCȚIUNI PENTRU DEPOZITAREA HÂRTIEI

Depozitarea hârtiei și a altor suporturi de imprimare/copiere în mod adecvat contribuie la obținerea unei calități optime la imprimare.

- Depozitați hârtia în locuri întunecoase, răcoroase și relativ uscate. Cele mai multe tipuri de hârtie se pot deteriora din cauza expunerii la lumină ultravioletă și lumină vizibilă. Lumina ultravioletă, emisă de soare și de becurile fluorescente, are un potențial ridicat de deteriorare a hârtiei.
- Reduceți expunerea hârtiei la lumină puternică pe perioade lungi de timp.
- Asigurați menținerea unei temperaturi și umidități relative constante.
- Evitați să depozitați hârtia în spații precum mansarde, bucătării, garaje sau pivnițe. În aceste spații este foarte probabil să se formeze umezeală.
- Depozitați hârtia pe o suprafață netedă, de exemplu pe paletă, cutii de carton, rafturi sau în dulapuri.
- Nu țineți alimente sau băuturi în zona unde hârtia este depozitată sau manevrată.
- Nu deschideți topurile de hârtie sigilate decât atunci când hârtia trebuie încărcată în imprimantă. Păstrați hârtia depozitată în ambalajul original. Învelișul hârtiei are rolul de a proteja hârtia de pierderea sau acumularea umezelii.
- Anumite suporturi de imprimare/copiere speciale sunt ambalate în pungi de plastic resigilabile. Depozitați suportul de imprimare/copiere în punga respectivă până când urmează să fie utilizat. Păstrați suporturile de imprimare/copiere nefolosite în pungă și resigilați-o pentru a proteja suportul.

FORMATE DE HÂRTIE STANDARD ACCEPTATE

TAVĂ	FORMATE STANDARD EUROPENE	FORMATE STANDARD NORD-AMERICANE
Toate tăvile	A4 (210 x 297 mm, 8,3 x 11,7 in.) A5 (148 x 210 mm, 5,8 x 8,3 in.) 215 x 315 mm, 8,5 x 12,4 in.	Legal (216 x 356 mm, 8,5 x 14 in.) Folio (216 x 330 mm, 8,5 x 13 in.) Letter (216 x 279 mm, 8,5 x 11 in.) Executive (184 x 267 mm, 7,25 x 10,5 in.) 203 x 254 mm, 8 x 10 in. Declarație (140 x 216 mm, 5,5 x 8,5 in.)
Tava 1 Tavă manuală	A6 (105 x 148 mm, 4,1 x 5,8 in.)	Carte poștală (101,6 x 152,4 mm, 4 x 6 in.) 127 x 178 mm, 5 x 7 in.
Tavă manuală	Plic C5 (162 x 229 mm, 6,4 x 9 in.) Plic C6 (114 x 162 mm, 4,5 x 6,38 in.) Plic DL (110 x 220 mm, 4,33 x 8,66 in.)	Plic Monarch (98 x 190 mm, 3,9 x 7,5 in.) Plic nr. 10 (241 x 105 mm, 4,1 x 9,5 in.)

TIPURI ȘI GREUTĂȚI DE HÂRTIE ACCEPTATE

TĂVI	TIPURI DE HÂRTIE	GREUTĂȚI
Toate tăvile	Obișnuită	60–90 g/m ²
	Perforată	
	Reciclată	
	Personalizată	
	Hârtie standard	90–105 g/m ²
	Cu antet	
Preimprimată		
Tava manuală	Carton subțire	106–163 g/m ²
	Carton	164–220 g/m ²
	Plicuri	60–216 g/m ²
	Etichete	

FORMATE DE HÂRTIE STANDARD ACCEPTATE PENTRU IMPRIMAREA AUTOMATĂ PE 2 FEȚE

FORMATE STANDARD EUROPENE	FORMATE STANDARD NORD-AMERICANE
A4 (210 x 297 mm, 8,3 x 11,7 in.)	Legal (216 x 356 mm, 8,5 x 14 in.)
A5 (148 x 210 mm, 5,8 x 8,3 in.)	Letter (216 x 279 mm, 8,5 x 11 in.)
215 x 315 mm, 8,5 x 12,4 in.	Folio (216 x 330 mm, 8,5 x 13 in.)
	Executive (184 x 267 mm, 7,25 x 10,5 in.)
	203 x 254 mm, 8 x 10 in.
	Declarație (140 x 216 mm, 5,5 x 8,5 in.)

TIPURI ȘI GREUTĂȚI DE HÂRTIE ACCEPTATE PENTRU IMPRIMAREA AUTOMATĂ PE 2 FEȚE

TIP HÂRTIE	GREUTATE
Obișnuită	60–90 g/m ²
Perforată	
Reciclată	
Personalizată	
Hârtie standard	90–105 g/m ²
Cu antet	
Preimprimată	
Carton subțire	106–163 g/m ²

FORMATE DE HÂRTIE PERSONALIZATE ACCEPTATE

NUMĂRUL TĂVII	FORMATE DE HÂRTIE
Tava 1	Lățime: 76,2–215,9 mm (3–8,5 in.) Lungime: 127,0–355,6 mm (5–14 in.)
Tăvile 2–4	Lățime: 139,7–215,9 mm (5,5–8,5 in.) Lungime: 210–355,6 mm (8,3–14 in.)
Tava manuală	Lățime: 76,2–215,9 mm (3–8,5 in.) Lungime: 127,0–355,6 mm (5–14 in.)
Imprimare 2 fețe	Lățime: 139,7–215,9 mm (5,5–8,5 in.) Lungime: 210–355,6 mm (8,3–14 in.)

CARTON

Puteți imprima pe carton și pe carton lucios de cel mult 220 g/m², din orice tavă.

- Pentru tipuri și greutateți de carton acceptate pentru imprimarea pe o singură față, consultați [Tipuri și greutateți de hârtie acceptate](#).
- Pentru tipuri și greutateți de carton acceptate pentru imprimarea față-verso, consultați [Tipuri și greutateți de hârtie acceptate pentru imprimarea automată pe 2 fețe](#).

Încărcarea hârtiei

MODIFICAREA SETĂRILOR DE HÂRTIE

După ce încărcați hârtie într-o tavă, puteți schimba setările tăvii. Sunt disponibile următoarele opțiuni:

- **Complet Reglabilă:** Dacă selectați această setare de hârtie, puteți schimba setările de format, tip și culoare ale hârtiei încărcate în tavă.
- **Dedicată:** Dacă selectați această setare de hârtie, nu puteți schimba setările de format, tip și culoare ale hârtiei încărcate în tavă.
- **Manuală:** Dacă este hârtie în tavă, aceasta se va utiliza la lucrările de imprimare pentru care nu ați specificat nicio tavă.

Pentru detalii privind modificarea setării hârtiei la încărcarea hârtiei în tăvile 1-4, consultați [Încărcarea etichetelor în tăvile 1-4](#). Pentru detalii privind modificarea setării hârtiei la încărcarea hârtiei în tava manuală, consultați [Încărcarea hârtiei în tava manuală](#).

ÎNCĂRCAREA HÂRTIEI ÎN TĂVILE 1-4

Puteți ajusta lungimea tăvii pentru a putea lucra cu hârtie cu format A4, Letter (8,5 x 11 in.) și Legal (8,5 x 14 in.).

 Notă: Tăvile 2-4 sunt opționale.

Pentru a încărca hârtie în tăvile 1-4:

1. Pentru a scoate tava din imprimantă, trageți-o până se oprește, ridicați ușor partea frontală, apoi scoateți tava.

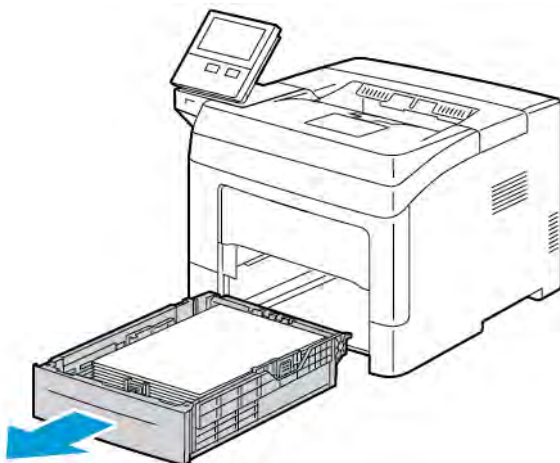

2. Reglați ghidajele de lungime și de lățime, ca în figură.

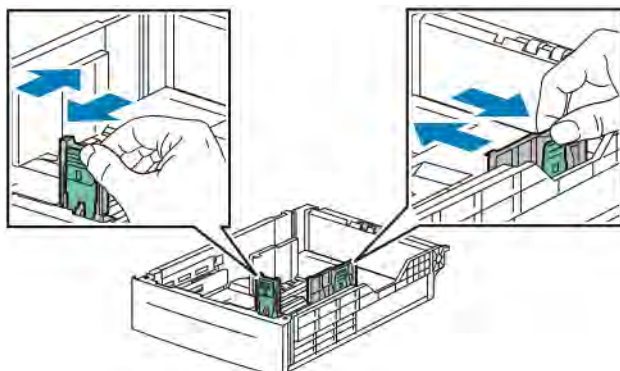

3. Îndoți colile înainte și înapoi și filați muchiile, apoi aliniați marginile teancului pe o suprafață plană. Această procedură separă eventualele coli lipite între ele și reduce posibilitatea de producere a blocajelor.

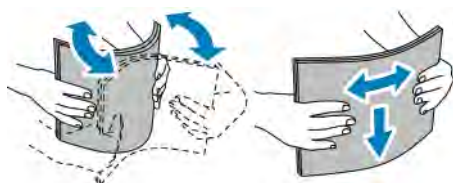

4. Încărcați hârtia în tavă cu fața care urmează să fie imprimată în sus.

- Încărcați hârtia perforată cu perforațiile în stânga.
- Pentru imprimarea pe 1 față, încărcați hârtia cu antet cu fața în sus și cu muchia de sus spre partea din spate a tăvii.
- Pentru imprimarea pe 2 fețe, încărcați hârtia cu antet sau preimprimată cu fața în jos și cu marginea de sus spre imprimantă.

 Notă: Nu încărcați hârtie peste limita maximă de umplere. Umplerea excesivă a tăvii poate cauza blocarea imprimantei.

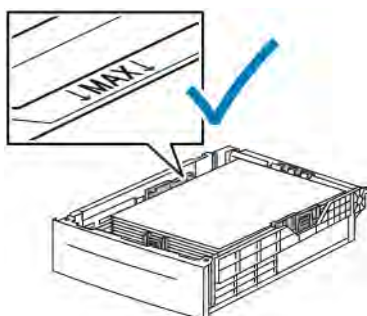

5. Reglați ghidajele de lungime și lățime astfel încât să se potrivească cu hârtia.

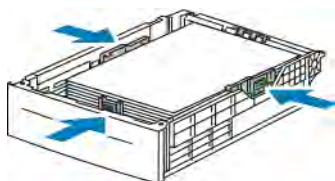

6. Glisați tava înapoi în imprimantă.

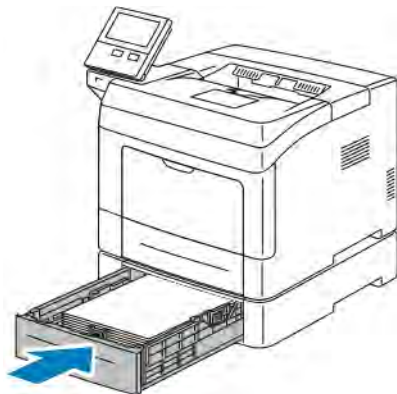

Notă:

- Dacă tava nu intră până la capăt, asigurați-vă că suportul de ridicare a hârtiei din partea din spate a tăvii este blocat.
 - Pentru a evita blocajele de hârtie, nu scoateți apărătoarea în timpul imprimării.
 - Dacă tava este extinsă pentru formatul de hârtie Legal, aceasta va fi proeminentă după introducerea în imprimantă.
 - Pentru a confirma aceleași setări de format, tip sau culoare a hârtiei, atingeți **OK**.
 - Pentru a selecta o altă setare de format, tip sau culoare a hârtiei, atingeți setarea actuală, apoi selectați una nouă. După ce ați terminat, atingeți **OK**.
7. Pentru a schimba modul tăvii de hârtie în Dedicat:
- a. La panoul de comandă al imprimantei, apăsați butonul **Ecran de pornire**.
 - b. Atingeți **Dispozitiv > Tăvi de hârtie**.
 - c. În meniul Tăvi de hârtie, atingeți tava dorită.
 - d. Pentru a rezerva tava unui format, unui tip sau unei culori de hârtie, atingeți **Mod tavă**, apoi atingeți **Dedicată**.
 - Pentru a selecta formatul colii sau al plicului, atingeți setarea de format actuală, apoi selectați formatul dorit.
 - Pentru a selecta tipul de hârtie, atingeți tipul actual, apoi selectați-l pe cel dorit.
 - Pentru a selecta culoarea hârtiei, atingeți culoarea actuală, apoi selectați-o pe cea dorită.
 - e. Pentru a salva setările, atingeți **OK**.

- f. Pentru a reveni la ecranul de pornire, apăsați butonul **Ecran de pornire**.

ÎNCĂRCAREA HÂRTIEI ÎN TAVA MANUALĂ

Tava manuală acceptă cea mai largă gamă de tipuri de suporturi de imprimare/copiere. Această tavă este destinată în principal imprimării lucrărilor în cantitate mică, pe suporturi speciale.

Pentru a încărca hârtie în tava manuală:

1. Deschideți tava manuală. Dacă tava manuală este deja încărcată cu hârtie, scoateți toată hârtia de alt tip sau care are un format diferit.



2. Trageți afară tava de extensie dacă se folosește hârtie cu formate mai mari.
3. Deplasați ghidajele de lățime către marginile tăvii.

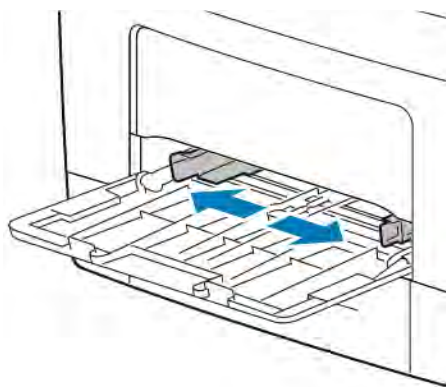

4. Îndoți colile înainte și înapoi și filați muchiile, apoi aliniați marginile teancului pe o suprafață plană. Această procedură separă colile lipite între ele și reduce posibilitatea de producere a blocajelor.

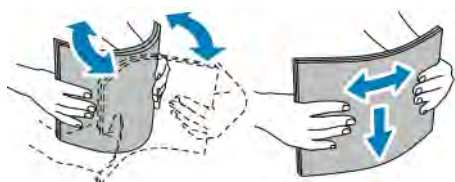

 **Notă:** Pentru a evita producerea blocajelor și alimentarea greșită a hârtiei, nu scoateți hârtia din ambalaj decât atunci când urmează să fie utilizată.

5. Încărcați hârtia în tavă. Încărcați hârtia perforată cu perforațiile în stânga.

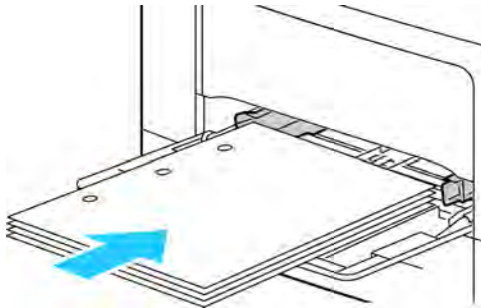

- Pentru imprimarea pe 1 față, încărcați hârtia cu antet sau preimprimată cu fața în sus și cu marginea de sus spre imprimantă.



- Pentru imprimarea pe 2 fețe, încărcați hârtia cu antet și hârtia preimprimată cu fața în jos și cu marginea de sus spre dvs.



Notă: Nu încărcați hârtie peste limita maximă de umplere. Supraîncărcarea poate cauza blocaje de hârtie.

6. Reglați ghidajele de lățime astfel încât să atingă marginile hârtiei.

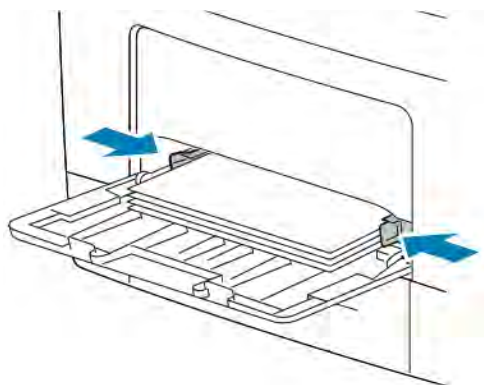

7. Dacă apare o solicitare pe panoul de comandă, verificați formatul, tipul și culoarea de hârtie afișate. Dacă nu apare solicitarea, modificați setările hârtiei.
 - a. La panoul de comandă al imprimantei, apăsați butonul **Ecran de pornire**.
 - b. Atingeți **Dispozitiv > Tăvi de hârtie**.
 - c. În meniul Tăvi de hârtie, atingeți pictograma tăvii manuale.
 - Pentru a selecta formatul colii sau al plicului, atingeți setarea de format actuală, apoi selectați formatul dorit.
 - Pentru a selecta tipul de hârtie, atingeți tipul actual, apoi selectați-l pe cel dorit.
 - Pentru a selecta culoarea hârtiei, atingeți culoarea actuală, apoi selectați-o pe cea dorită.
 - d. Pentru a salva setarea, atingeți **OK**.
8. Pentru a reveni la ecranul de pornire, apăsați butonul **Ecran de pornire**.

ÎNCĂRCAREA COLILOR DE FORMAT MIC ÎN TAVA MANUALĂ

Tava manuală acceptă cea mai largă gamă de tipuri de suporturi de imprimare/copiere. Această tavă este destinată în principal imprimării lucrărilor în cantitate mică, pe suporturi speciale.

Pentru a încărca hârtie de format mic în tava manuală:

1. Deschideți tava manuală. Dacă tava manuală este deja încărcată cu hârtie, scoateți toată hârtia de alt tip sau care are un format diferit.



2. Pentru a scoate tava manuală din imprimantă, trageți-o afară din imprimantă, ținând-o dreaptă.

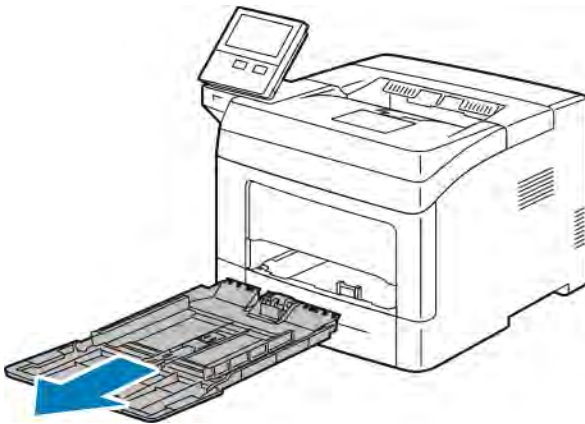

3. Dacă tava manuală este deja încărcată cu hârtie, scoateți toată hârtia de alt tip sau care are un format diferit. Ridicați opritorul de hârtie.

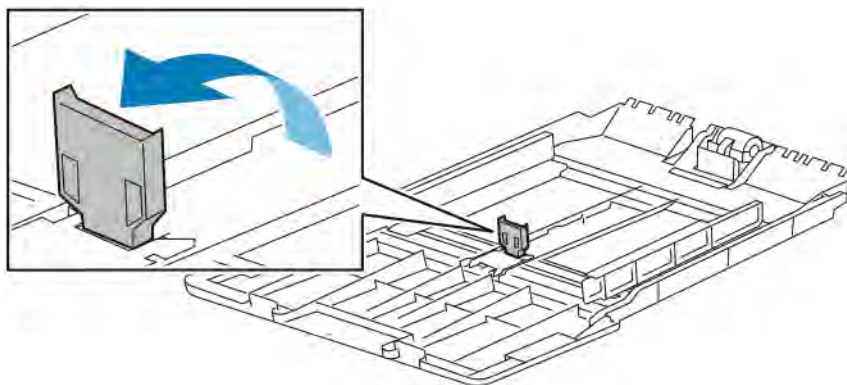

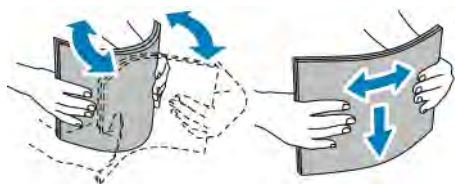

4. Îndoți colile înainte și înapoi și filăți muchiile, apoi aliniați marginile teancului pe o suprafață plană. Această procedură separă colile lipite între ele și reduce posibilitatea de producere a blocajelor.

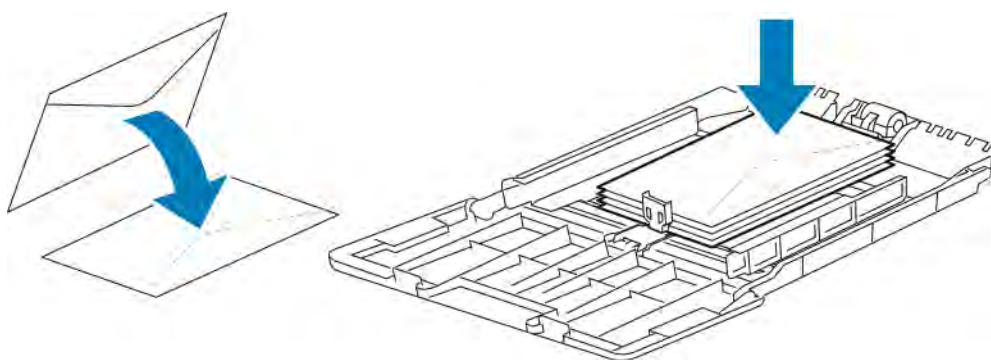

-  Notă: Pentru a evita producerea blocajelor și alimentarea greșită a hârtiei, nu scoateți hârtia din ambalaj decât atunci când urmează să fie utilizată.

5. Încărcați hârtia în tavă.



-  Notă: Nu încărcați hârtie peste limita maximă de umplere. Supraîncărcarea poate cauza blocaje de hârtie.

6. Reglați ghidajele de lățime și opritorul de hârtie astfel încât să atingă marginile hârtiei.

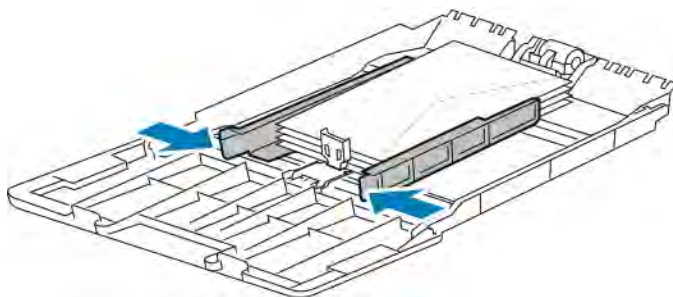

7. Glisați tava înapoi în imprimantă.

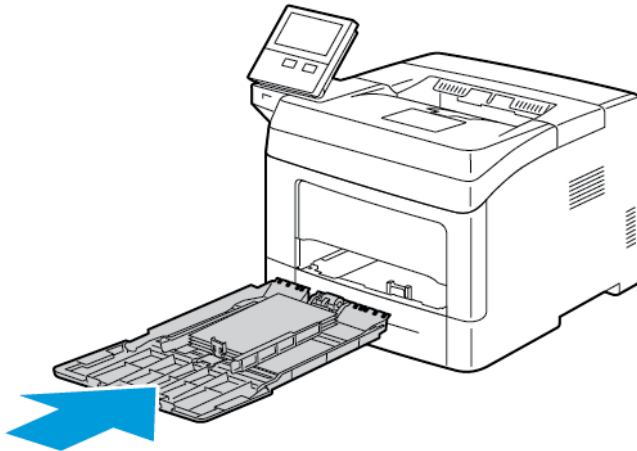

8. Dacă apare o solicitare pe panoul de comandă, verificați formatul, tipul și culoarea de hârtie afișate. Dacă nu apare solicitarea, modificați setările hârtiei.
 - a. La panoul de comandă al imprimantei, apăsați butonul **Ecran de pornire**.
 - b. Atingeți **Dispozitiv > Tăvi de hârtie**.
 - c. În meniul Tăvi de hârtie, atingeți pictograma tăvii manuale.
 - Pentru a selecta formatul colii sau al plicului, atingeți setarea de format actuală, apoi selectați formatul dorit.
 - Pentru a selecta tipul de hârtie, atingeți tipul actual, apoi selectați-l pe cel dorit.
 - Pentru a selecta culoarea hârtiei, atingeți culoarea actuală, apoi selectați-o pe cea dorită.
 - d. Pentru a salva setările, atingeți **OK**.
9. Pentru a reveni la ecranul de pornire, apăsați butonul **Ecran de pornire**.

CONFIGURAREA TĂVILOR 1–4 PENTRU LUNGIMEA HÂRTIEI

Puteți ajusta lungimile tăvilor 1–4 pentru a putea lucra cu hârtie A4, Letter (8,5 x 11 in.) și cu formate mai mari. Dacă se utilizează setări cu lungime mai mare, tăvile ies în afară din partea frontală a imprimantei.

Pentru a schimba tăvile 1–4 astfel încât să se potrivească cu lungimea hârtiei:

1. Scoateți toată hârtia din tavă.

2. Pentru a scoate tava din imprimantă, trageți-o până se oprește, ridicați ușor partea frontală, apoi scoateți tava.

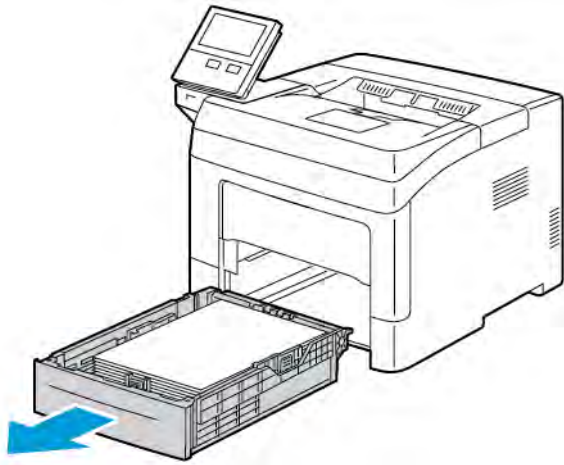

3. Configurați tava.

- Pentru a restrânge tava în cazul în care hârtia este mai scurtă, țineți partea din spate a tăvii cu o mână. Cu cealaltă mână apăsați mecanismul de deblocare din partea frontală a tăvii, apoi împingeți capetele spre interior, până când se blochează.

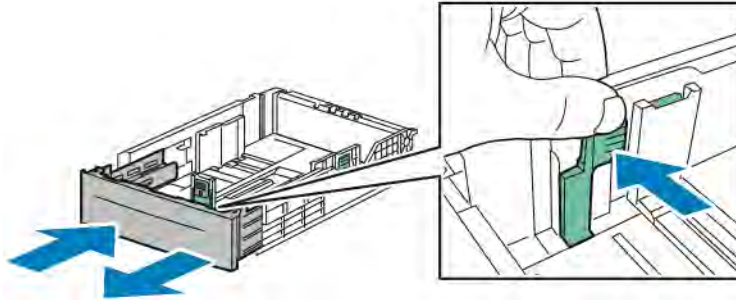

- Pentru a extinde tava în cazul în care hârtia este mai lungă, țineți partea din spate a tăvii cu o mână. Cu cealaltă mână apăsați mecanismul de deblocare din partea frontală a tăvii și trageți capetele spre exterior, până când se blochează.

Pentru a proteja hârtia după extinderea tăvii, așezați apărătoarea hârtiei peste secțiunea extinsă a tăvii.

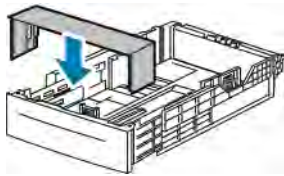

-  **Notă:** Dacă tava este extinsă pentru formatul de hârtie Legal, aceasta va fi proeminentă după introducerea în imprimantă.



- ### 4. Încărcați hârtia în tavă, apoi reintroduceți-o în imprimantă. Pentru detalii, consultați [Încărcarea etichetelor în tăvile 1-4](#).

Imprimarea pe hârtie specială

Pentru a comanda hârtie sau alte suporturi de imprimare/copiere, consultați distribuitorul local sau vizitați www.xerox.com/supplies.

Referință:

- www.xerox.com/rmlna Recommended Media List (Listă de suporturi de imprimare/copiere recomandate) (Statele Unite)
- www.xerox.com/rmleu Recommended Media List (Listă de suporturi de imprimare/copiere recomandate) (Europa)

PLICURI

Puteți imprima plicuri numai din tava manuală.

Instrucțiuni pentru imprimarea pe plicuri

- Utilizați doar plicuri de hârtie.
- Nu folosiți plicuri cu fereastră sau cu cleme metalice.
- Calitatea imprimării depinde de calitatea și construcția plicurilor. Dacă nu obțineți rezultatele dorite, încercați o altă marcă de plicuri.
- Asigurați menținerea unei temperaturi și umidități relative constante.
- Depozitați plicurile neutilizate în ambalajul original pentru a evita umezeala sau uscarea excesivă, care pot afecta calitatea imprimării și pot cauza încrețirea plicurilor. Umezeala excesivă poate avea ca efect lipirea plicurilor înainte sau în timpul imprimării.
- Îndepărtați bulele de aer din plicuri înainte de a le încărca în tavă, așezând deasupra acestora o carte grea.
- În software-ul driverului de imprimare, selectați tipul de hârtie Plic.
- Nu folosiți plicuri căptușite. Utilizați plicuri depozitate pe o suprafață fără denivelări.
- Nu folosiți plicuri cu adeziv care se activează la căldură.
- Nu folosiți plicuri cu clapete care se sigilează prin presare.

Încărcarea plicurilor în tava manuală

1. Deschideți tava manuală.



2. Deplasați ghidajele de lățime către marginile tăvii.

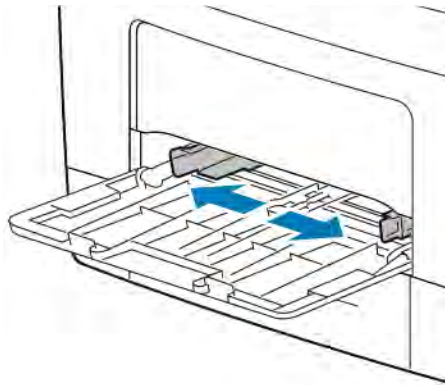

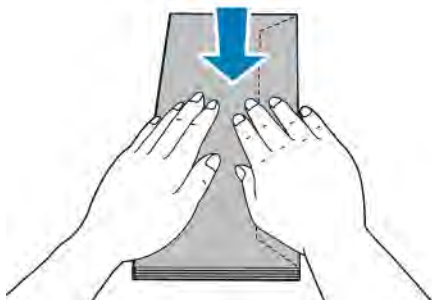

 Notă: Dacă nu încărcați plicurile imediat după ce le-ați scos din ambalaj, se pot deforma. Aplatizați-le pentru a evita blocajele.

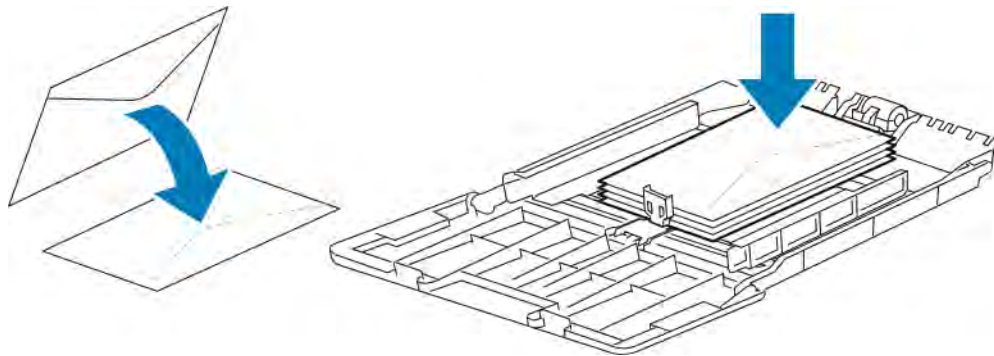

3. Pentru a încărca plicuri, alegeți o opțiune:

- Plicurile nr. 10 trebuie încărcate cu fața de imprimat în sus, cu clapetele în jos, astfel încât să intre în imprimantă cu muchia scurtă înainte.



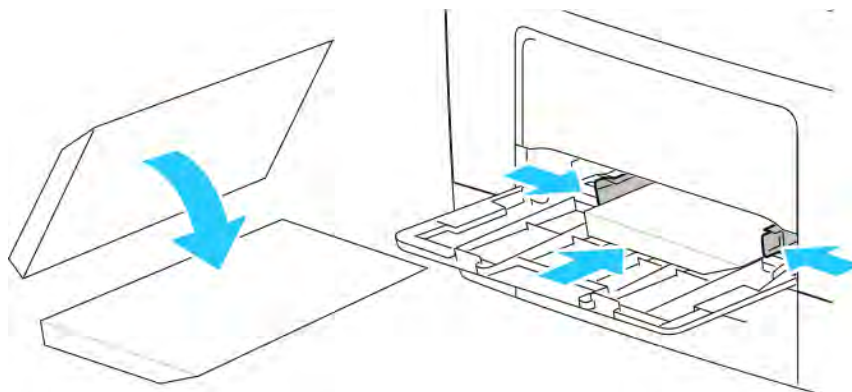

 Notă: Atunci când încărcați plicuri Monarch sau DL, scoateți tava manuală. Pentru detalii, consultați [Încărcarea colilor de format mic în tava manuală](#).

- În cazul plicurilor C5, efectuați una dintre acțiunile de mai jos.
 - Introduceți plicurile cu partea de imprimat în sus, cu clapetele deschise și în jos și cu partea inferioară a plicului spre imprimantă.

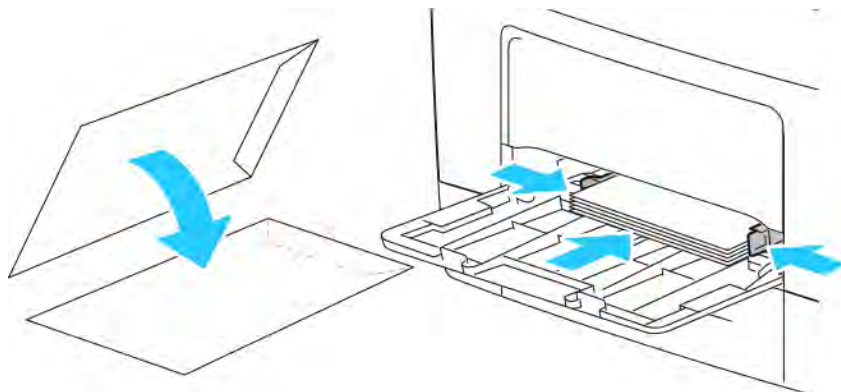

- Introduceți plicurile cu partea de imprimat în sus, cu clapetele închise, orientate în jos și spre imprimantă.



 **Notă:** Pentru ca imprimarea să se facă corect pe plicurile încărcate cu clapele deschise, setați corect orientarea în driverul de imprimare. Pentru a întoarce imaginile, selectați **Rotire imagine la 180 de grade** în driverul de imprimare.

4. Dacă apare o solicitare pe panoul de comandă, verificați formatul, tipul și culoarea de hârtie afișate. Dacă nu apare solicitarea, modificați setările hârtiei.
 - a. La panoul de comandă al imprimantei, apăsați butonul **Ecran de pornire**.
 - b. Atingeți **Dispozitiv > Tăvi de hârtie**.
 - c. În meniul Tăvi de hârtie, atingeți pictograma tăvii manuale.
 - Pentru a selecta formatul de plic, atingeți setarea de format actuală, apoi selectați formatul de plic dorit.
 - Pentru a selecta tipul de hârtie, atingeți tipul actual, apoi selectați **Plic**.
 - Pentru a selecta culoarea plicului, atingeți culoarea actuală, apoi selectați-o pe cea dorită.
 - d. Pentru a salva setările, atingeți **OK**.
5. Pentru a reveni la ecranul de pornire, apăsați butonul **Ecran de pornire**.

Reglarea cuptorului pentru imprimarea pe plicuri

Cuptorul are două comutatoare care trebuie reglate pentru a putea imprima pe plicuri. În cazul în care comutatoarele nu sunt setate în poziția corespunzătoare plicurilor, pot apărea probleme cu calitatea imaginii și cu fixarea tonerului în cuptor.

Pentru a regla cuptorul în vederea imprimării pe plicuri:

1. În spatele imprimantei, ridicați clapeta de blocare a ușii, apoi trageți de ușă pentru a o deschide.

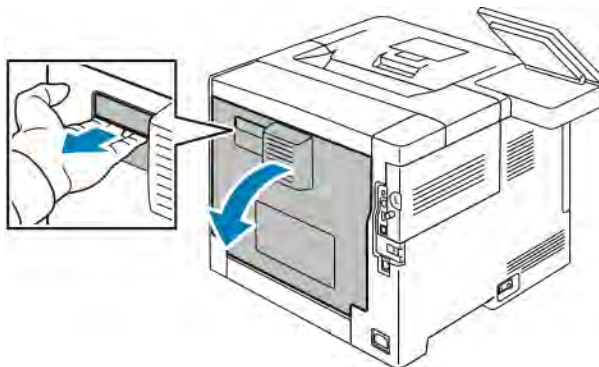

2. Pentru a deschide cuptorul, ridicați cele două pârghii verzi ale acestuia în poziție verticală.

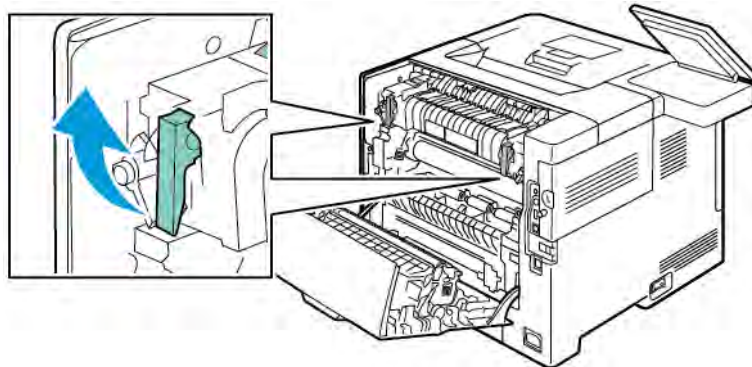

3. Căutați cele două comutatoare gri ale cuptorului și glisați-le pe fiecare în poziția corespunzătoare plicurilor.

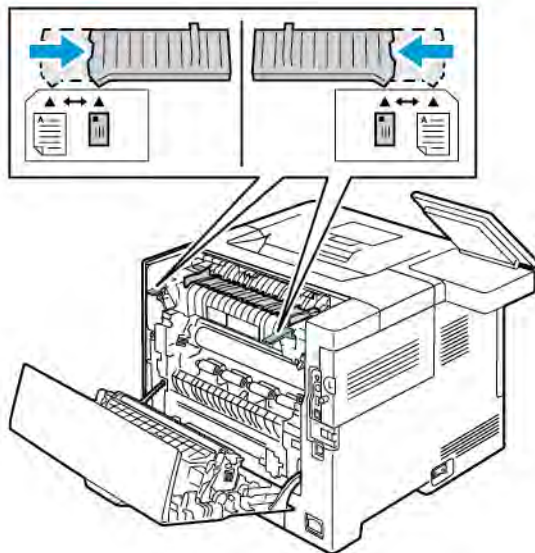

4. Coborâți pârghiile verzi în poziția inițială.

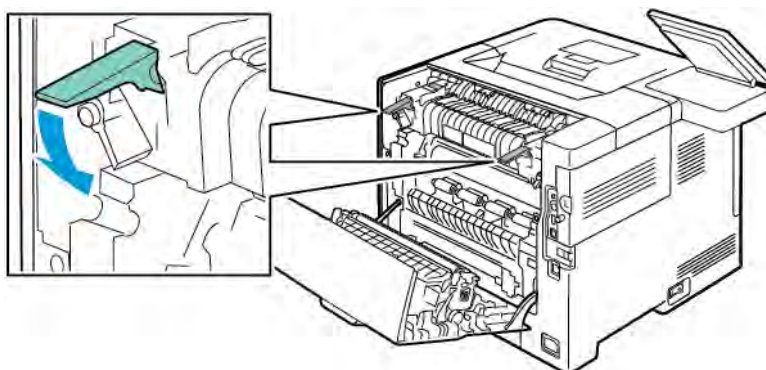

5. Închideți ușa din spate.

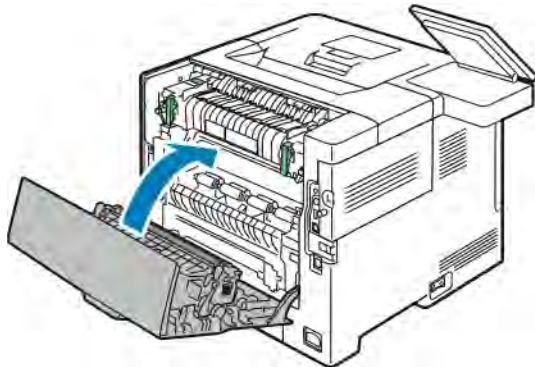

6. Imprimați documentul.
7. După terminarea imprimării, dacă urmează să imprimați pe alte tipuri de hârtie, repetați acești pași pentru a readuce comutatoarele gri în poziția corespunzătoare hârtiei.

ETICHETE

Etichetele pot fi imprimate din orice tavă.

Instrucțiuni pentru imprimarea etichetelor

- Utilizați etichete concepute pentru imprimarea laser.
- Nu folosiți etichete din vinil.
- Nu alimentați o coală de etichete prin imprimantă de mai multe ori.
- Nu folosiți etichete cu adeziv uscat.
- Imprimați pe o singură față a colii de etichete. Utilizați doar coli cu etichete complete.
- Depozitați etichetele neutilizate în ambalajul original, pe o suprafață plată. Păstrați colile de etichete în ambalajul original până când urmează să fie utilizate. Reintroduceți colile de etichete neutilizate în ambalajul original și sigilați-l.
- Nu depozitați etichetele în condiții de uscăciune sau umiditate extremă sau în spații excesiv de calde sau reci. Depozitarea etichetelor în condiții extreme poate cauza apariția problemelor de calitate a imprimării sau blocarea etichetelor în imprimantă.
- Rotiți teancul la intervale frecvente. Perioadele lungi de depozitare în condiții extreme pot cauza ondularea sau blocarea etichetelor în imprimantă.
- În software-ul driverului de imprimare, selectați tipul de hârtie Etichete.
- Înainte de a încărca etichete, îndepărtați toată hârtia rămasă în tavă.



Avertisment: Nu folosiți coli de pe care etichetele lipsesc, sunt ondulate sau desprinse de pe coala suport. Acestea pot deteriora imprimanta.

Încărcarea etichetelor în tăvile 1-4

1. Pentru a scoate tava, ridicați ușor partea frontală a acesteia, apoi trageți-o afară din imprimantă.

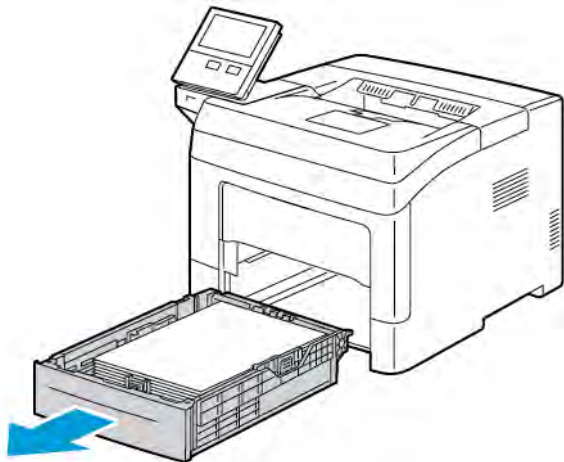

2. Reglați ghidajele de lungime și de lățime, ca în figură.

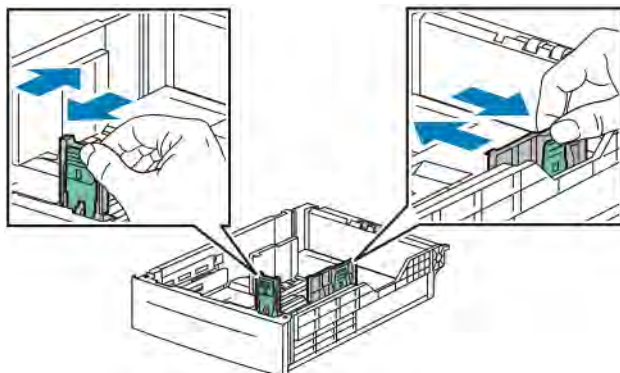

3. Încărcați colile cu etichete în tavă, cu fața cu etichete în sus.

 Notă: Nu încărcați hârtie peste limita maximă de umplere. Supraîncărcarea poate cauza blocaje de hârtie.

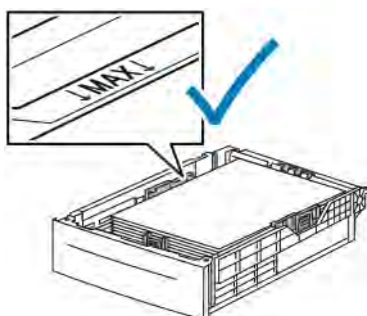

4. Reglați ghidajele de lungime și lățime astfel încât să se potrivească cu hârtia.

5. Glisați tava înapoi în imprimantă.

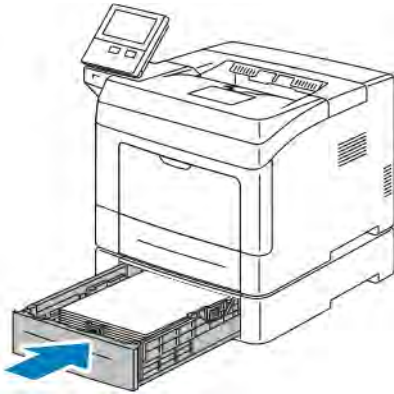

6. Împingeți tava complet în imprimantă.

 Notă:

- Dacă tava nu intră până la capăt, asigurați-vă că suportul de ridicare a hârtiei din partea din spate a tăvii este blocat.
 - Dacă tava este extinsă pentru formatul de hârtie Legal, aceasta va ieși în afară după introducerea în imprimantă.
7. Dacă apare o solicitare pe panoul de comandă, verificați formatul, tipul și culoarea de hârtie afișate. Dacă nu apare solicitarea, modificați setările hârtiei.
- a. La panoul de comandă al imprimantei, apăsați butonul **Ecran de pornire**.
 - b. Atingeți **Dispozitiv > Tăvi de hârtie**.
 - c. În meniul Tăvi de hârtie, atingeți tava dorită.
 - d. Pentru a configura imprimanta să solicite setarea tipului și a formatului hârtiei în urma încărcării acesteia, atingeți **Mod tavă**, apoi atingeți **Complet reglabilă**.
 - e. Pentru a rezerva tava unui format, unui tip sau unei culori de hârtie, atingeți **Mod tavă**, apoi atingeți **Dedicată**.
 - Pentru a selecta formatul colii sau al plicului, atingeți setarea de format actuală, apoi selectați formatul dorit.
 - Pentru a selecta tipul de hârtie, atingeți tipul actual, apoi selectați **Etichete**.
 - Pentru a selecta culoarea hârtiei, atingeți culoarea actuală, apoi selectați-o pe cea dorită.
 - f. Pentru a salva setările, atingeți **OK**.
8. Pentru a reveni la ecranul de pornire, apăsați butonul **Ecran de pornire**.

Încărcarea etichetelor în tava 1 și în tava manuală

1. Scoateți toată hârtia din tava manuală.

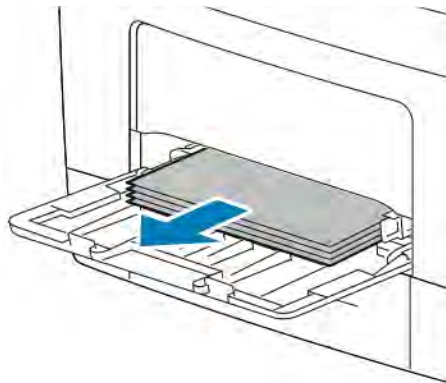

2. Încărcați etichetele în tava manuală cu fața în sus și cu partea de sus a colii spre imprimantă.
3. Reglați ghidajele de lățime astfel încât să atingă marginile hârtiei.

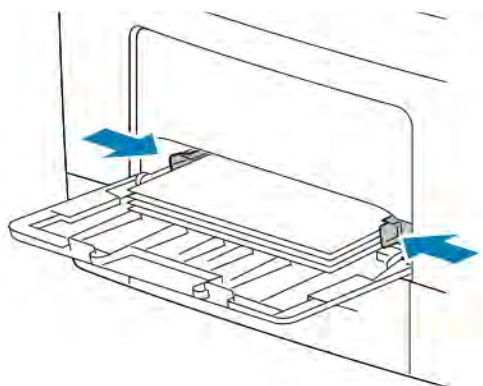

4. Dacă apare o solicitare pe panoul de comandă, verificați formatul, tipul și culoarea de hârtie afișate pe ecran. Dacă nu apare solicitarea, modificați setările hârtiei.
 - a. La panoul de comandă al imprimantei, apăsați butonul **Început**.
 - b. Atingeți **Dispozitiv > Tăvi de hârtie**.
 - c. În meniul Tăvi de hârtie, atingeți pictograma tăvii manuale.
 - Pentru a selecta formatul hârtiei, atingeți setarea de format actuală, apoi selectați formatul dorit.
 - Pentru a selecta tipul de hârtie, atingeți tipul actual, apoi selectați **Etichete**.
 - Pentru a selecta culoarea hârtiei, atingeți culoarea actuală, apoi selectați-o pe cea dorită.
 - d. Pentru a salva setările, atingeți **OK**.
5. Pentru a reveni la ecranul de pornire, apăsați butonul **Ecran de pornire**.

Întreținerea

Acest capitol conține:

Precauții generale.....	132
Curățarea imprimantei.....	133
Reglări și proceduri de întreținere	134
Consumabile	137
Administrarea imprimantei.....	140
Mutarea imprimantei.....	141

Precauții generale

 **Atenție:** Nu expuneți cartușul cilindru la lumina directă a soarelui sau la lumină fluorescentă puternică. Nu atingeți și nu zgâriați suprafața cilindrului.

 **Atenție:** Atunci când curățați imprimanta, nu utilizați solvenți organici sau chimici puternici sau substanțe de curățare pe bază de aerosoli. Nu turnați fluide direct pe nicio zonă a imprimantei. Utilizați doar consumabile și substanțe de curățare indicate în această documentație.

 **Avertisment:** Nu lăsați materialele de curățare la îndemâna copiilor.

 **Avertisment:** Nu folosiți spray-uri de curățat sub presiune pe suprafața sau în interiorul imprimantei. Unele spray-uri presurizate conțin amestecuri explozive și nu sunt indicate pentru folosire la echipamente electrice. Utilizarea unor asemenea substanțe de curățare crește riscul declanșării unor explozii și incendii.

 **Avertisment:** Nu îndepărtați capacele sau apărătorile fixate cu șuruburi. Nu puteți realiza operații de service sau întreținere la nicio componentă aflată în spatele acestor capace și apărători. Nu încercați să efectuați proceduri de întreținere care nu sunt specificate expres în documentația furnizată împreună cu imprimanta.

 **Avertisment:** Componentele interne ale imprimantei pot fi fierbinți. Procedați cu grijă când ușile și capacele sunt deschise.

- Nu așezați niciun obiect deasupra imprimantei.
- Nu lăsați capacele și ușile deschise, mai ales în locuri puternic iluminate. Expunerea la lumină poate deteriora cartușul cilindru.
- Nu deschideți capacele și ușile în timpul imprimării.
- Nu înclinați imprimanta în timpul funcționării acesteia.
- Nu atingeți contactele sau echipamentele electrice. În caz contrar, imprimanta se poate defecta, iar calitatea imprimării se poate reduce.
- Asigurați-vă că toate componentele înlăturate în timpul operațiilor de curățare sunt așezate la loc înainte de conectarea imprimantei la rețeaua electrică.

Curățarea imprimantei

CURĂȚAREA EXTERIORULUI

Curățați lunar exteriorul imprimantei.

- Ștergeți tava de hârtie, tava de ieșire, panoul de comandă și celelalte componente cu o lavetă umedă, moale.
- După curățare, ștergeți cu o lavetă uscată, moale.
- Dacă există pete greu de eliminat, aplicați o cantitate mică de detergent neagresiv pe lavetă și ștergeți cu grijă până pata dispare.



Atenție: Nu pulverizați detergent direct pe imprimantă. Detergentul lichid poate pătrunde în imprimantă printr-o fantă și poate cauza probleme. Nu folosiți niciodată alți agenți de curățare în afară de apă sau detergent neagresiv.

CURĂȚAREA INTERIORULUI

Curățați interiorul imprimantei la intervale regulate pentru a preveni apariția petelor care pot deteriora calitatea de imprimare. Curățați interiorul imprimantei ori de câte ori înlocuiți un cartuș cilindru.

După îndepărtarea blocajelor de hârtie sau înlocuirea unui cartuș cu toner, inspectați interiorul imprimantei înainte de a închide capacele și ușile acesteia.

- Înlăturați toate bucățile de hârtie sau reziduurile rămase. Pentru detalii, consultați [Înlăturarea blocajelor de hârtie](#).
- Îndepărtați praful și petele cu o lavetă uscată, curată și fără scame.



Avertisment: Nu atingeți niciodată o zonă etichetată de pe sau de lângă rola de încălzire a cuptorului. Puteți suferi arsuri. În cazul în care o coală de hârtie s-a înfășurat pe rola de încălzire, nu încercați să o înlăturați imediat. Opriți imediat imprimanta și așteptați 40 de minute, până când se răcește cuptorul. Încercați să eliminați blocajul după ce imprimanta s-a răcit.

Reglări și proceduri de întreținere

REGLAREA REGISTRAȚIEI DE HÂRTIE

Folosiți Reglarea registrației de hârtie pentru a regla poziția imaginii imprimate pe pagină. Reglarea vă permite să amplasați marginile (sus, jos, stânga, dreapta) exact acolo unde doriți. Puteți specifica poziția imaginii atât pe față, cât și pe verso, separat pentru fiecare tavă de hârtie instalată.

Verificarea registrației de hârtie

1. La panoul de comandă al imprimantei, apăsați butonul **Ecran de pornire**.
2. Conectați-vă ca administrator. Pentru detalii, consultați *System Administrator Guide* (Ghid pentru administrarea sistemului) la adresa www.xerox.com/support/VLB400docs.
3. Atingeți **Dispozitiv > Asistență > Poziție imagine**.
4. Selectați tava din care se va alimenta hârtia pentru imprimarea de registrație.
 - a. Atingeți **Alim. hârtie**.
 - b. Atingeți tava dorită.
5. Dacă imprimanta are funcție de imprimare automată pe 2 fețe, selectați fețele pe care doriți să le optimizați.
 - Pentru a selecta eșantionul de pagină de registrație pentru reglarea feței 1, atingeți **Fața ajustată**, apoi atingeți **Fața 1**.
 - Pentru a selecta eșantionul de pagină de registrație pentru reglarea ambelor fețe, atingeți **Fața ajustată**, apoi atingeți **Fața 2**.
6. Specificați numărul de pagini eșantion care se vor imprima consecutiv.
 - a. Atingeți **Setări de imprimare**.
 - b. Pentru a mări sau a reduce numărul de pagini eșantion, la Cantitate, atingeți plus (+) sau minus (-), apoi atingeți **OK**.
7. Pentru a imprima paginile eșantion, atingeți **Imprimare de probă**.
8. După terminarea imprimării atingeți **Închidere**.

9. Măsurați cu o riglă distanța imaginii imprimate pe fața 1 a paginilor eșantion, față de marginile de sus, de jos, din stânga și din dreapta ale colii.

 Notă: Pentru a facilita identificarea, pe fața 1 se imprimă un punct, iar pe fața 2 două puncte.

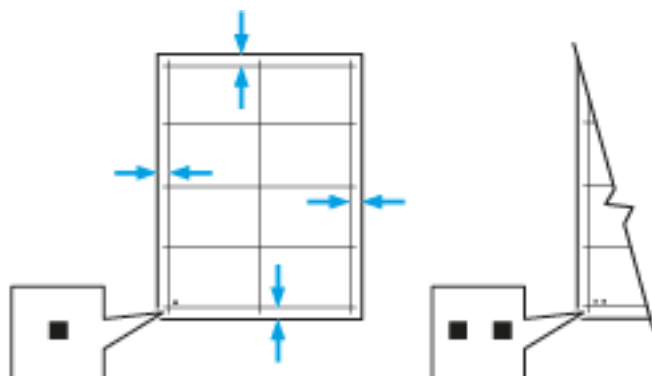

10. Măsurați cu o riglă distanța imaginii imprimate pe verso față de marginile de sus, de jos, din stânga și din dreapta ale colii.
11. Dacă imaginea este centrată, nu este necesară nicio ajustare. Dacă nu este centrată, ajustați registrația hârtiei. Pentru detalii, consultați [Reglarea registrației de hârtie](#).

Reglarea registrației de hârtie

1. La panoul de comandă, apăsați butonul **Ecran de pornire**.
2. Conectați-vă ca administrator. Pentru detalii, consultați *System Administrator Guide* (Ghid pentru administrarea sistemului) la adresa www.xerox.com/support/VLB400docs.
3. Atingeți **Dispozitiv > Asistență > Poziție imagine**.
4. Pentru a ajusta registrația, selectați o tavă de hârtie sursă.
 - a. Atingeți **Alim. hârtie**.
 - b. Atingeți tava dorită.
5. Utilizând diagrama imprimată la [Verificarea registrației de hârtie](#), selectați fața pentru registrație.
 - a. Dacă doriți să reglați Fața 1, atingeți **Fața ajustată**, apoi atingeți **Fața 1**.
 - b. Dacă doriți să reglați Fața 2, atingeți **Fața ajustată**, apoi atingeți **Fața 2**.
6. Pentru a ajusta registrația, atingeți **Regl. reg. față/Regl. reg. later..**
 - a. Pentru a regla registrația laterală, la **Registrație laterală**, atingeți pictograma **Plus (+)** sau **Minus (-)**.
 - b. Pentru a regla registrația pe verticală, la **Registrație față**, atingeți pictograma **Plus (+)** sau **Minus (-)**.

Pentru referință corectă, amplasați planșa astfel încât punctele de pe fața 1, respectiv fața 2 să se afle în partea de jos a paginii.

- În cazul registrației pe verticală, o valoarea pozitivă deplasează imaginea spre partea de jos a paginii.
- În cazul registrației laterale, o valoarea pozitivă deplasează imaginea spre stânga.

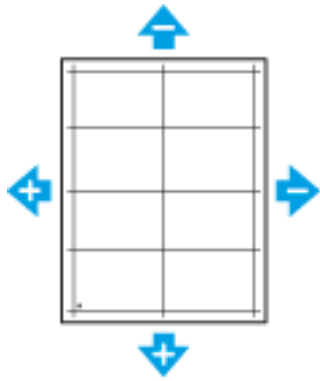

7. Pentru a salva setările, atingeți **OK**.
8. Pentru a introduce valori suplimentare dacă este necesar, repetați pașii anteriori.
9. Imprimați o altă planșă de registrație, apoi repetați procesul, până când terminați de făcut corecțiile de registrație.
10. Pentru a reveni la ecranul Început, apăsați butonul **Început**.

Consumabile

CONSUMABILE

Consumabilele sunt componente ale dispozitivului care se consumă în timpul funcționării imprimantei. Consumabilul furnizat pentru această imprimantă este cartușul cu toner negru Xerox® original.



Notă:

- Fiecare consumabil are incluse în pachet instrucțiuni de instalare.
- Instalați numai cartușe noi în imprimantă. Dacă se instalează un cartuș cu toner utilizat, atunci cantitatea de toner rămas care se afișează poate fi inexactă.
- Pentru a asigura calitatea imprimării, cartușul cu toner a fost proiectat astfel încât să-și înceteze funcționarea la un moment prestabilit.



Atenție: Folosirea altui tip de toner decât tonerul original Xerox® poate afecta calitatea imprimării și fiabilitatea imprimantei. Tonerul Xerox® este singurul proiectat, fabricat și supus de către Xerox unor controale stricte de calitate în vederea utilizării cu această imprimantă.

ARTICOLE PENTRU ÎNTREȚINERE CURENTĂ

Articolele pentru întreținere curentă sunt componente ale imprimantei cu o perioadă limitată de funcționare și care necesită înlocuire periodică. Piesele de schimb pot fi componente sau kituri. De obicei, articolele pentru întreținere curentă pot fi înlocuite de către client.



Notă: Fiecare articol pentru întreținere curentă are instrucțiuni de instalare.

Articolele pentru întreținerea curentă pentru această imprimantă includ următoarele:

- Cartuș cilindru
- Kit de întreținere, alcătuit din cuptor și din rolă de transfer

COMANDAREA CONSUMABILELOR

Când trebuie comandate consumabilele

Atunci când consumabilele se apropie de momentul înlocuirii, pe panoul de comandă apare un avertisment. Verificați dacă aveți consumabile de schimb la îndemână. Este important să comandați aceste articole după prima apariție a acestui mesaj pentru a evita întreruperea funcționării imprimantei. În momentul în care consumabilele trebuie înlocuite, pe panoul de comandă apare un mesaj de eroare.

Comandați consumabilele de la distribuitorul local sau accesați www.xerox.com/supplies.



Atenție: Nu se recomandă utilizarea consumabilelor non-Xerox. Garanția Xerox, contractul de service și Total Satisfaction Guarantee (Garanția satisfacției totale) nu acoperă deteriorarea, funcționarea necorespunzătoare sau reducerea randamentului cauzate de folosirea consumabilelor non-Xerox sau a consumabilelor Xerox care nu sunt specificate pentru această imprimantă. Total Satisfaction Guarantee (Garanția satisfacției totale) este disponibilă în Statele Unite și în Canada. Acoperirea asigurată de garanție poate varia în afara acestor regiuni. Contactați reprezentanța Xerox pentru detalii.

Informații privind starea consumabilelor

Puteți să verificați starea consumabilelor, să personalizați alertele care apar pe panoul de comandă și să configurați notificări de alertă prin e-mail.

Pentru a verifica starea consumabilelor și pentru a configura alerte prin intermediul Embedded Web Server, consultați *System Administrator Guide* (Ghid pentru administrarea sistemului) la adresa www.xerox.com/support/VLB400docs.

Raport utilizare consumabile

Raportul de utilizare a consumabilelor conține informații despre acoperirea cernelor și despre codurile consumabilelor de comandat. În raport apare și data instalării fiecărui consumabil.

Pentru a imprima Raportul de utilizare a consumabilelor:

1. La panoul de comandă al imprimantei, apăsați butonul **Ecran de pornire**.
2. Atingeți **Dispozitiv > Despre > Pagini informații**.
3. Atingeți **Raport utilizare consumabile**.
4. Pentru a reveni la ecranul de pornire, apăsați butonul **Ecran de pornire**.

CARTUȘE CU TONER

Precauții generale



Avertisment:

- Atunci când înlocuiți un cartuș cu toner, aveți grijă să nu vărsați tonerul. Dacă se varsă toner, evitați contactul cu îmbrăcămintea, cu pielea, cu ochii și cu gura. Nu inhalați praful de toner.
- Nu lăsați cartușele cu toner la îndemâna copiilor. Dacă un copil înghite toner, cereți copilului să scuipe tonerul și clătiți-i gura cu multă apă. Consultați imediat un medic.
- Utilizați o lavetă umedă pentru a șterge tonerul vărsat. Nu folosiți niciodată un aspirator pentru curățarea tonerului vărsat. Scânteile electrice formate în interiorul aspiratorului pot provoca incendiu sau explozie. Dacă vărsați o cantitate mare de toner, luați legătura cu reprezentantul local Xerox.

- Nu aruncați niciodată în foc un cartuș cu toner. Tonerul rămas în cartuș se poate aprinde și poate provoca vătămări prin ardere sau explozie.



Avertisment: Nu îndepărtați capacele sau apărătorile fixate cu șuruburi. Nu puteți realiza operații de service sau întreținere la nicio componentă aflată în spatele acestor capace și apărători. Nu încercați să efectuați proceduri de întreținere care nu sunt specificate expres în documentația furnizată împreună cu imprimanta.

- Nu deschideți capacele și ușile în timpul imprimării.
- Nu lăsați capacele și ușile deschise, mai ales în locuri puternic iluminate. Expunerea la lumină poate deteriora cartușul cilindru.
- Nu așezați niciun obiect deasupra imprimantei.
- Nu înclinați imprimanta în timpul funcționării acesteia.
- Nu atingeți contactele sau echipamentele electrice. În caz contrar, imprimanta se poate defecta, iar calitatea imprimării se poate reduce.
- Asigurați-vă că toate componentele înlăturate în timpul operațiilor de curățare sunt așezate la loc înainte de conectarea imprimantei la rețeaua electrică.

Înlocuirea unui cartuș cu toner

În momentul în care un cartuș cu toner trebuie înlocuit, pe panoul de comandă apare un mesaj.



Notă: Fiecare cartuș cu toner are incluse în pachet instrucțiuni de instalare.

MESAJ DE STARE A IMPRIMANTEI	CAUZĂ ȘI SOLUȚIE
Comandați toner	Nivelul tonerului din cartuș este scăzut. Comandați un nou cartuș cu toner.
Toner epuizat	Cartușul cu toner este gol. Înlocuiți cartușul cu toner cu unul nou.

RECICLAREA CONSUMABILELOR

Pentru mai multe informații despre programul de reciclare a consumabilelor Xerox®, vizitați www.xerox.com/recycling.

Administrarea imprimantei

VIZUALIZAREA CONTORULUI

Meniul Facturare/utilizare afișează numărul total de imprimări generate de imprimantă sau imprimate în întreaga durată de funcționare. Nu puteți să resetați contoarele. O parte a unei coli de hârtie se consideră o pagină. De exemplu, o coală de hârtie imprimată față-verso este contorizată ca două imprimări.



Notă: Dacă furnizați informații de facturare periodice despre dispozitiv, puteți simplifica procesul cu funcția Servicii la distanță Încărcare. Puteți să activați funcția Servicii la distanță pentru a trimite automat citirile contorului de facturare către Xerox, astfel încât să nu mai fie necesar să colectați manual citirile. Pentru mai multe informații, consultați *System Administrator Guide* (Ghid pentru administrarea sistemului) la adresa www.xerox.com/support/VLB400docs.

Pentru a vizualiza informațiile de facturare legate de imprimantă:

1. La panoul de comandă al imprimantei, apăsați butonul **Început**.
2. Atingeți **Dispozitiv > Facturare/utilizare**.
3. Pentru a vizualiza mai multe detalii, atingeți **Contoare de utilizare**, apoi selectați o opțiune.
4. După ce ați vizualizat valorile contoarelor de utilizare, apăsați butonul **Început** pentru a reveni la ecranul de pornire.

IMPRIMAREA RAPORTULUI REZUMAT FACTURARE

Raportul Rezumat facturare vă pune la dispoziție informații despre dispozitiv și lista detaliată a contoarelor de facturare și a contoarelor de foi.

Pentru a imprima Raportul Rezumat facturare:

1. La panoul de comandă al imprimantei, apăsați butonul **Ecran de pornire**.
2. Atingeți **Dispozitiv > Despre > Pagini informații**.
3. Atingeți **Raport rezumat facturare**.
4. Pentru a reveni la ecranul de pornire, apăsați butonul **Început**.

Mutarea imprimantei

Avertisment:

- Pentru a nu scăpa imprimanta și a preveni vătămările corporale, ridicați imprimanta ținând-o de locașurile din cele două părți. Nu ridicați niciodată imprimanta ținând-o de alte zone.
- Dacă alimentatorul opțional pentru 550 de coli este montat, demontați-l înainte de a muta imprimanta. Dacă alimentatorul opțional pentru 550 de coli nu este fixat în siguranță la imprimantă, poate să cadă și să producă vătămări.

Respectați aceste instrucțiuni atunci când mutați imprimanta:

1. Opriți imprimanta, apoi deconectați cablul de alimentare și celelalte cabluri din partea din spate a acesteia.

 **Avertisment:** Pentru a evita șocul electric, nu atingeți niciodată ștecherul cu mâinile ude. Atunci când scoateți cablul de alimentare din priză, aveți grijă să trageți de ștecher, nu de cablu. Dacă trageți de cablu, îl puteți deteriora, ceea ce poate duce la incendiu sau la electrocutare.

2. Îndepărtați toată hârtia sau alte suporturi de imprimare/copiere din tava de ieșire. Dacă extensia tăvii de ieșire este deschisă, închideți-o.

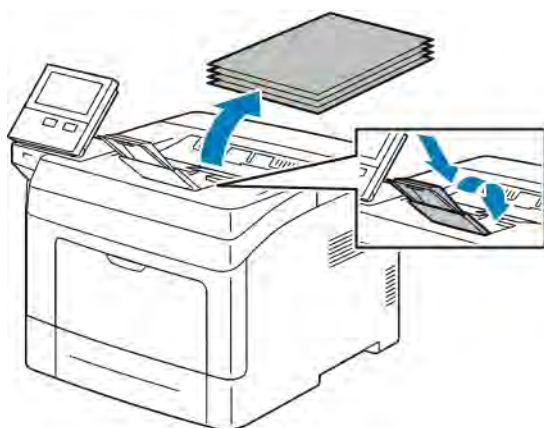

3. Scoateți hârtia din tava de hârtie.

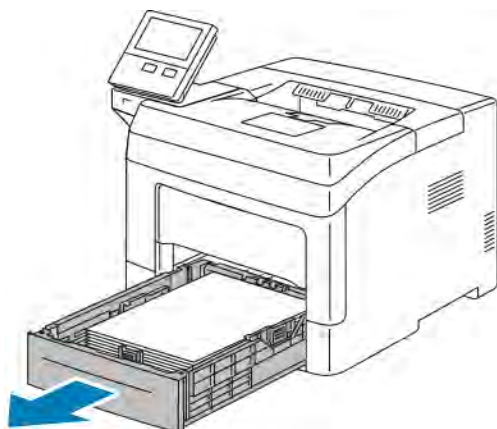

4. Păstrați hârtia în ambalaj, ferită de umiditate și murdărie.
5. Ridicați și transportați imprimanta așa cum se arată în ilustrație.

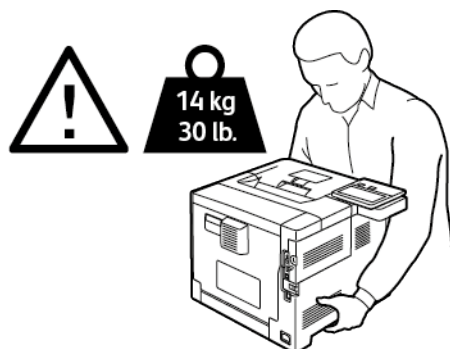

Notă:

- Dacă deplasați imprimanta, nu o înclinați mai mult de 10 grade, în nicio direcție. Înclinarea imprimantei cu mai mult de 10 grade poate determina vărsarea tonerului.
- Atunci când deplasați imprimanta pe o distanță mare, scoateți cartușul cilindru și cartușul cu toner pentru a evita scurgerea tonerului.



Atenție: Dacă imprimanta nu este reambalată adecvat pentru transport, se pot produce deteriorări care nu sunt acoperite de garanția Xerox®, de contractul de service sau de Total Satisfaction Guarantee (Garanția satisfacției totale). Garanția Xerox®, contractul de service sau Total Satisfaction Guarantee (Garanția satisfacției totale) nu acoperă deteriorările produse imprimantei în urma transportului incorect.

După mutarea imprimantei:

1. Montați la loc toate componentele pe care le-ați scos.
2. Reconectați imprimanta la cabluri și la cablul de alimentare.
3. Conectați și porniți imprimanta.

Rezolvarea Problemelor

Acest capitol conține:

Rezolvarea problemelor – generalități.....	144
Blocaje de hârtie.....	150
Probleme de calitate a imprimării.....	165
Accesarea ajutorului.....	171

Rezolvarea problemelor – generalități

Această secțiune conține proceduri care vă ajută să localizați și să rezolvați problemele. Anumite probleme pot fi rezolvate prin simpla repornire a imprimantei.

IMPRIMANTA NU PORNEȘTE

CAUZE PROBABILE	SOLUȚII
Comutatorul de pornire/oprire nu este acționat în poziția „pornire”.	Pentru a porni imprimanta oprită, apăsați comutatorul de pornire/oprire, apoi apăsați butonul Pornire/reactivare . Pentru detalii, consultați Opțiuni de pornire .
Cablul de alimentare nu este conectat corect la priză.	Opriti imprimanta și conectați cablul de alimentare corect la priză.
Imprimanta trebuie resetată complet.	Opriti imprimanta, deconectați cablul de alimentare și așteptați 30 de secunde. Conectați ferm cablul de alimentare la priză. Pentru a porni imprimanta, apăsați comutatorul de pornire/oprire, apoi apăsați butonul Pornire/reactivare .
Ceva nu este în regulă la priza la care este conectată imprimanta.	<ul style="list-style-type: none"> • Conectați un alt aparat electric la priza respectivă și verificați dacă funcționează corect. • Încercați o altă priză.
Imprimanta este conectată la o priză a cărei tensiune sau frecvență nu concordă cu specificațiile imprimantei.	Utilizați o sursă de alimentare cu energie cu specificațiile menționate în Specificații electrice .



Atenție: Conectați cablul trifilar cu conector de împământare direct la o priză de curent alternativ cu împământare.

IMPRIMANTA SE RESETEAZĂ SAU SE OPREȘTE FRECVENT

CAUZE PROBABILE	SOLUȚII
Cablul de alimentare nu este conectat corect la priză.	Opriti imprimanta, confirmați conectarea corectă a cablului de alimentare la imprimantă și la priză, apoi porniți imprimanta.
A apărut o eroare de sistem.	Opriti imprimanta, apoi porniți-o din nou. Pentru mai multe informații, consultați Imprimarea raportului cu istoricul de erori . Dacă eroarea persistă, contactați reprezentantul Xerox.
Imprimanta este conectată la o sursă de alimentare	Opriti imprimanta, apoi conectați cablul de

CAUZE PROBABILE	SOLUȚII
neîntreruptibilă.	alimentare la o priză corespunzătoare.
Imprimanta este conectată la o multipriză la care sunt cuplate alte dispozitive de mare putere.	Conectați imprimanta direct la priză sau la o multipriză la care nu sunt cuplate alte dispozitive.
Funcția Oprire automată este activată pentru a economisi energie.	Moriți setarea temporizatorului Oprire automată sau dezactivați funcția Oprire automată . Pentru mai multe informații, consultați <i>System Administrator Guide</i> (Ghid pentru administrarea sistemului) la adresa www.xerox.com/support/VLB400docs .

IMPRIMANTA NU IMPRIMĂ

CAUZE PROBABILE	SOLUȚII
Imprimanta este în modul Economizor de energie.	Apăsăți butonul Pornire/reactivare de pe panoul de comandă.
Imprimanta prezintă o eroare.	Dacă LED-ul de stare emite lumină intermitentă portocalie, urmați instrucțiunile afișate pe panoul de comandă pentru a elimina eroare. Dacă eroarea persistă, contactați reprezentantul Xerox.
Imprimanta nu are hârtie.	Încărcați hârtie în tavă.
S-a încărcat hârtie nepotrivită pentru lucrare.	Încărcați hârtia corectă în tava corespunzătoare. Specificați corect formatul, culoarea și tipul hârtiei la panoul de comandă al imprimantei.
Setările de hârtie ale lucrării de imprimare nu se potrivesc cu hârtia încărcată în tăvile imprimantei.	Prin intermediul driverului de imprimare, selectați tava care conține hârtia corectă.
Un cartuș cu toner este gol.	Înlocuiți cartușul cu toner gol.
Nu luminează niciun indicator de pe panoul de comandă.	Opriti imprimanta, confirmați conectarea corectă a cablului de alimentare la imprimantă și la priză, apoi porniți imprimanta. Dacă eroarea persistă, contactați reprezentantul Xerox.
Imprimanta este ocupată.	<ul style="list-style-type: none"> • Dacă LED-ul de stare emite lumină intermitentă albastră, problema poate fi legată de lucrarea anterioară. <ol style="list-style-type: none"> 1 În driverul de imprimantă, utilizați Proprietăți Imprimantă pentru a șterge toate lucrările de imprimare din coada de imprimare. 2 Atingeți Lucrări pe panoului de comandă, apoi ștergeți toate lucrările de imprimare în așteptare.

CAUZE PROBABILE	SOLUȚII
	<ul style="list-style-type: none"> • Încărcați hârtia în tavă. • În cazul în care LED-ul de stare nu se aprinde scurt după trimiterea unei lucrări de imprimare, verificați conexiunea dintre imprimantă și computer. Opriți imprimanta, apoi porniți-o.
Cablul imprimantei este deconectat.	În cazul în care LED-ul de stare nu se aprinde scurt după trimiterea unei lucrări de imprimare, verificați conexiunea dintre imprimantă și computer.
Problema este legată de conexiunea prin rețea.	<p>Dacă imprimanta este conectată la o rețea:</p> <ol style="list-style-type: none"> 1 Asigurați-vă că imprimanta are cablul Ethernet conectat corect. 2 Verificați dacă LED-ul verde al conectorului Ethernet al imprimantei este aprins. Dacă LED-ul verde nu luminează, reconectați ambele capete ale cablului Ethernet. 3 Examinați adresa TCP/IP din secțiunea Comunicații a Raportului de configurare. Pentru mai multe informații, consultați Imprimarea raportului de configurare. 4 Dacă adresa TCP/IP trecută pe pagină este 0.0.0.0, imprimanta are nevoie de mai mult timp pentru a obține o adresă IP de la serverul DHCP. Așteptați 2 minute, apoi imprimați din nou raportul de configurare. 5 Dacă adresa TCP/IP rămâne aceeași sau începe cu 169, contactați administratorul de rețea.
Este o problemă de configurare a rețelei fără fir sau de conexiune.	Verificați dacă adaptorul de rețea fără fir este instalat și configurat corect. Pentru mai multe informații, consultați Conectarea la o rețea fără fir .

IMPRIMAREA DUREAZĂ PEA MULT

CAUZE PROBABILE	SOLUȚII
Imprimanta este într-un mod de imprimare mai lentă. De exemplu, este posibil ca imprimanta să fi fost setată să imprime pe hârtie groasă.	Imprimarea pe anumite tipuri de hârtie specială durează mai mult. Asigurați-vă că tipul de hârtie este setat corect în driver și pe panoul de comandă al imprimantei. Pentru detalii, consultați Viteza de imprimare .
Imprimanta este în modul Economizor de energie.	Pornirea imprimării durează mai mult atunci când imprimanta iese din modul Economizor de energie.

CAUZE PROBABILE	SOLUȚII
Problema ar putea fi cauzată de modul în care imprimanta a fost instalată în rețea.	Stabiliți dacă un derulator de imprimare sau un computer care partajează imprimanta salvează toate lucrările de imprimare în memoria tampon și apoi le derulează la imprimantă. Derularea poate reduce vitezele de imprimare. Pentru a testa viteza imprimantei, imprimați câteva pagini de informații, de exemplu, Imprimare demonstrație. Pentru detalii, consultați Pagini de informații . Dacă pagina se imprimă la viteza nominală a imprimantei, este posibil să aveți o problemă de instalare a rețelei sau a imprimantei. Dacă aveți nevoie de ajutor, contactați administratorul de sistem.
Lucrarea este complexă.	Așteptați. Nu trebuie să faceți nimic.
Modul de calitate a imprimării este setat la Îmbunătățit în driverul de imprimare.	Schimbați la Standard modul de calitate a imprimării selectat în driver.

DOCUMENTUL SE IMPRIMĂ DIN TAVA GREȘITĂ

CAUZE PROBABILE	SOLUȚII
Aplicația și driverul de imprimare au selecții de tavă contradictorii.	<ol style="list-style-type: none"> 1 Verificați ce tavă este selectată în driverul de imprimare. 2 Accesați setările de configurare a paginii sau a imprimantei din aplicația din care imprimați. 3 Setări sursa de hârtie astfel încât să se potrivească cu tava selectată în driverul de imprimare sau setați sursa hârtiei la Selectare Automată. 4 Asigurați-vă că aveți instalat cel mai recent driver de imprimare. Pentru detalii, consultați www.xerox.com/support/VLB400support. <p> Notă: Pentru ca driverul de imprimare să selecteze tava, setați tava utilizată ca sursă de hârtie la Auto Selectare Activată.</p>

PROBLEME LA IMPRIMAREA AUTOMATĂ PE 2 FEȚE

CAUZE PROBABILE	SOLUȚII
Hârtie neacceptată sau incorectă.	Asigurați-vă că utilizați un format și o greutate de hârtie acceptate pentru imprimarea pe 2 fețe. Plicurile, cartoanele și etichetele nu pot fi utilizate pentru imprimarea pe 2 fețe. Pentru detalii, consultați Tipuri și greutăți de hârtie acceptate pentru imprimarea automată pe 2 fețe .
Modelul imprimantei dvs. nu este configurat pentru imprimare automată pe 2 fețe.	Asigurați-vă că imprimanta permite imprimarea automată pe 2 fețe. Pentru detalii, consultați Configurațiile și opțiunile imprimantei .
Setare incorectă.	Pe fila Opțiuni Imprimare a driverului de imprimare, selectați Imprimare 2 Fețe .

IMPRIMANTA SCOATE ZGOMOTE NEOBIȘNUTE

CAUZE PROBABILE	SOLUȚII
În interiorul imprimantei există un obstacol sau resturi.	Opriti imprimanta și înlăturați obstacolul sau resturile. Dacă nu reușiți să înlăturați obstacolul, contactați un reprezentant Xerox.

TAVA DE HÂRTIE NU SE ÎNCHIDE

CAUZE PROBABILE	SOLUȚII
Tava de hârtie nu se închide complet.	<ul style="list-style-type: none"> Dacă tava este extinsă pentru formatul de hârtie Legal, aceasta va ieși în afară după introducerea în imprimantă. Pentru mai multe informații, consultați Configurarea tăvilor 1–4 pentru lungimea hârtiei. O acumulare de reziduuri sau un obiect blochează tava. Tava este blocată de masa sau raftul pe care se află. Dacă suportul de ridicare a hârtiei din spatele tăvii nu este blocat, reagezați tava.

S-A FORMAT CONDENS ÎN INTERIORUL IMPRIMANTEI

Umezeala poate condensa în interiorul unei imprimante dacă umiditatea este peste 85 % sau dacă o imprimantă rece este amplasată într-o cameră caldă. Condensul se poate forma în interiorul unei imprimante după ce aceasta a stat într-o cameră rece care a fost apoi încălzită rapid.

CAUZE PROBABILE	SOLUȚII
Imprimanta a stat într-o cameră rece.	Lăsați imprimantei să funcționeze câteva ore la temperatura camerei.
Umiditatea relativă din încăperea este prea mare.	<ul style="list-style-type: none">• Reduceți umiditatea din cameră.• Mutați imprimanta într-o locație unde valorile temperaturii și cele ale umidității relative se încadrează în specificațiile de funcționare.

Blocaje de hârtie

LOCALIZAREA BLOCAJELOR DE HÂRTIE

⚠ Avertisment: Nu atingeți niciodată o zonă etichetată de pe sau de lângă rola de încălzire a cuptorului. Puteți suferi arsuri. În cazul în care o coală de hârtie s-a înfășurat pe rola de încălzire, nu încercați să o înlăturați imediat. Opiți imediat imprimanta și așteptați 40 de minute, până când se răcește cuptorul. Încercați să eliminați blocajul după ce imprimanta s-a răcit. Dacă eroarea persistă, contactați reprezentantul Xerox.

⚠ Atenție: Nu încercați să înlăturați blocajele de hârtie folosind scule sau alte instrumente. Acestea pot deteriora imprimanta definitiv.

Următoarea ilustrație prezintă locurile în care se pot produce blocaje de hârtie pe traseul hârtiei:

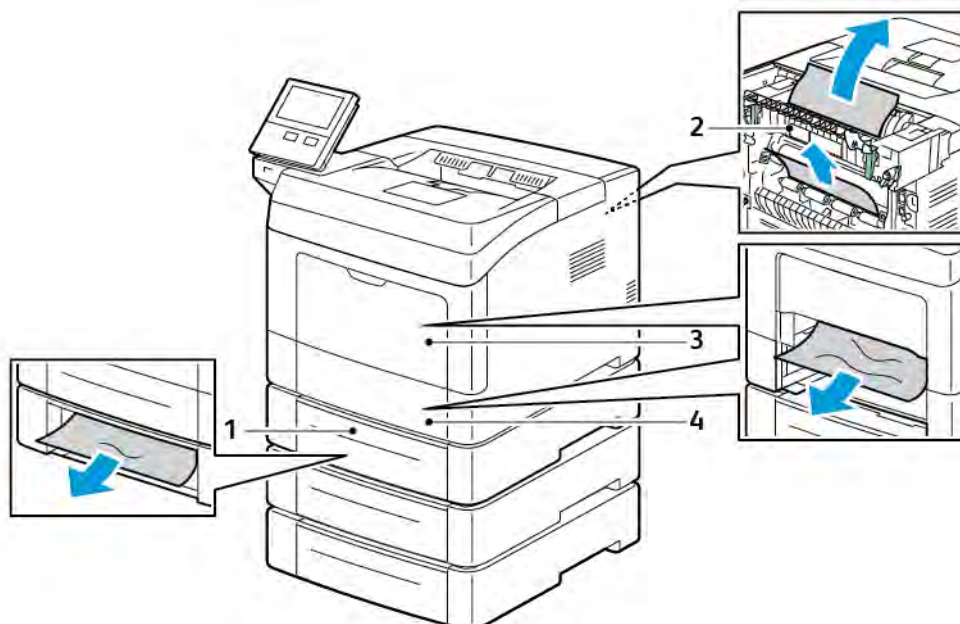

1. Tăvile opționale 2, 3 și 4

2. Cuptor

3. Tava manuală

4. Tava 1

REDUCEREA BLOCAJELOR DE HÂRTIE

Imprimanta este concepută pentru a funcționa cu blocaje de hârtie minime dacă se utilizează hârtie Xerox acceptată. Alte tipuri de hârtie pot cauza blocaje. Dacă hârtia acceptată se blochează frecvent într-o anumită zonă, curățați zona respectivă a traseului de hârtie.

Următoarele situații pot cauza blocaje de hârtie:

- Selectarea tipului de hârtie incorect în driverul de imprimare.
- Utilizarea hârtiei deteriorate.
- Utilizarea hârtiei neacceptate.
- Încărcarea incorectă a hârtiei.
- Încărcarea excesivă a tăvii.
- Reglarea incorectă a ghidajelor de hârtie.

Majoritatea blocajelor pot fi evitate prin respectarea unui set simplu de reguli:

- Utilizați doar hârtie acceptată.
- Respectați tehnicile adecvate de manevrare și alimentare a hârtiei.
- Utilizați întotdeauna hârtie curată, fără deteriorări.
- Evitați hârtia ondulată, ruptă, umedă, încrețită sau pliată.
- Pentru a separa colile lipite între ele înainte de încărcarea hârtiei în tavă, filați muchiile teancului de hârtie.
- Respectați limita maximă de umplere cu hârtie; nu supraîncărcați niciodată tava de hârtie.
- Reglați ghidajele de hârtie din toate tăvile după ce introduceți hârtia. Un ghidaj reglat incorect poate produce o calitate redusă a imprimării, alimentări greșite ale hârtiei, imprimări asimetrice și deteriorarea imprimantei.
- După încărcarea tăvii, selectați tipul și formatul de hârtie pe panoul de comandă.
- Atunci când imprimați, selectați tipul și formatul corect în driverul de imprimare.
- Depozitați hârtia într-un loc uscat.

Evitați următoarele:

- Hârtie cu peliculă de poliester, concepută special pentru imprimante cu jet de cerneală.
- Hârtia pliată, încrețită sau ondulată excesiv.
- Încărcarea simultană în aceeași tavă a mai multor tipuri, formate și greutate de hârtie.
- Încărcarea excesivă a tăvii.
- Încărcarea excesivă a tăvii de ieșire cu documente.

Pentru lista detaliată a tipurilor de hârtie acceptate, consultați [Hârtia acceptată](#).

ÎNLĂTURAREA BLOCAJELOR DE HÂRTIE

Înlăturarea blocajelor de hârtie din tava manuală

Pentru a rezolva eroarea afișată pe panoul de comandă, îndepărtați toată hârtia de pe traseul hârtiei.

1. Scoateți toată hârtia din tava manuală.

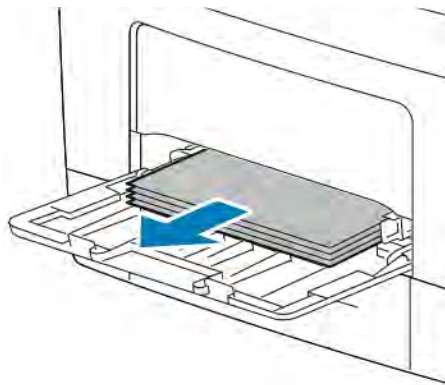

2. Apucați tava manuală de părțile laterale, apoi trageți-o afară din imprimantă, ținând-o drept.

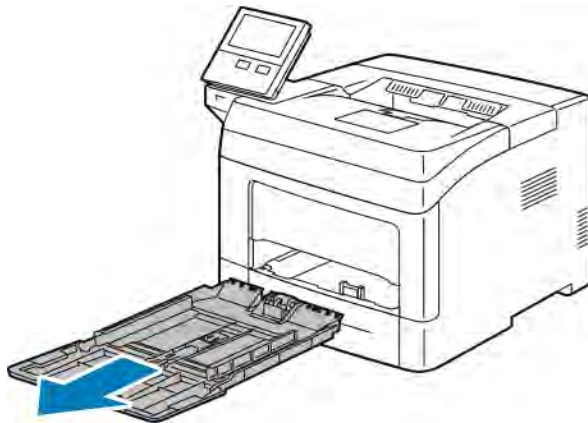

3. Trageți tava 1 în afară până când se oprește.

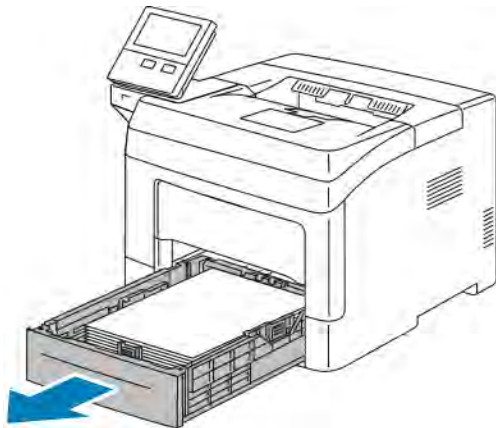

4. Pentru a scoate tava, ridicați ușor partea frontală a acesteia, apoi trageți-o afară din imprimantă.

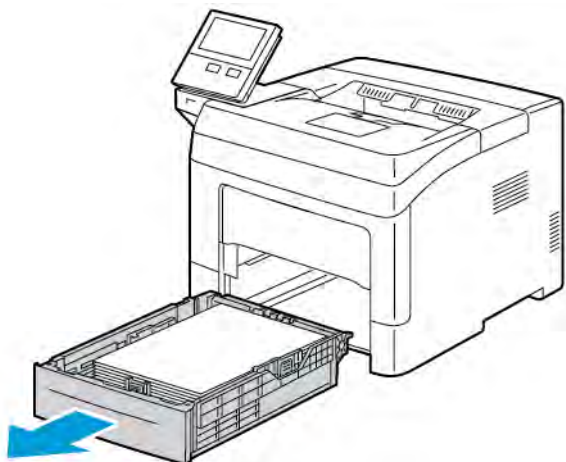

5. Înlăturați hârtia blocată.



6. Introduceți tava 1 în imprimantă, apoi împingeți-o până la capăt.

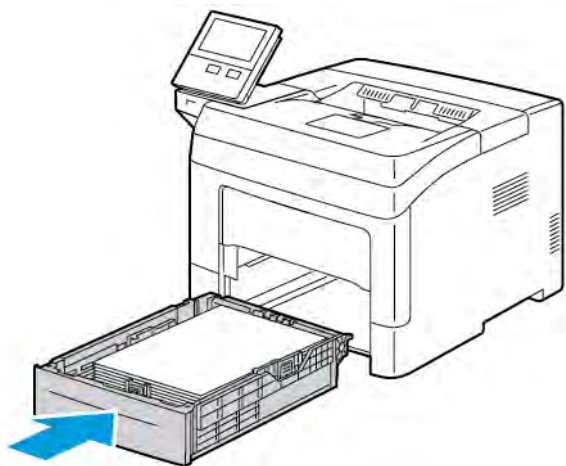

Notă: Dacă tava este extinsă pentru formatul de hârtie Legal, aceasta va fi proeminentă după introducerea în imprimantă.

7. Introduceți tava manuală înapoi în imprimantă, până la capăt.

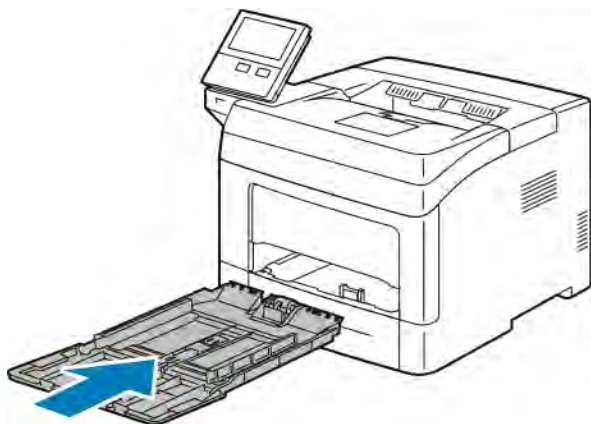

8. Dacă tăvile sunt setate ca fiind Complet reglabile, vi se va solicita să verificați sau să modificați setările de hârtie.
 - Pentru a confirma aceleași setări de format, tip sau culoare a hârtiei, atingeți **OK**.
 - Pentru a selecta o altă setare de format, tip sau culoare a hârtiei, atingeți setarea actuală, apoi selectați una nouă. După ce ați terminat, atingeți **OK**.
9. Pentru a reveni la ecranul de pornire, apăsați butonul **Ecran de pornire**.

Înlăturarea blocajelor de hârtie din zona tăvii 1

Pentru a rezolva eroarea afișată pe panoul de comandă, îndepărtați toată hârtia de pe traseul hârtiei.

1. Scoateți toată hârtia din tava manuală.

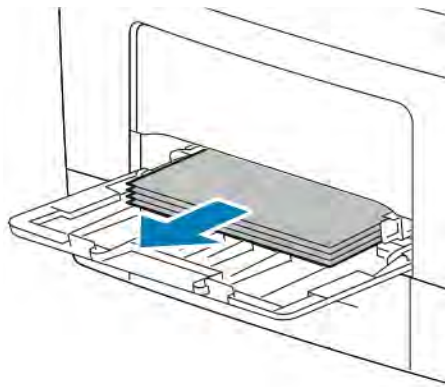

2. Apucați tava manuală de părțile laterale, apoi trageți-o afară din imprimantă, ținând-o drept.

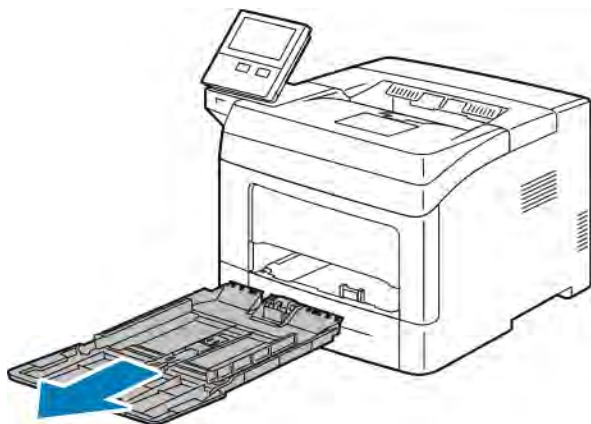

3. Trageți tava 1 în afară până când se oprește.

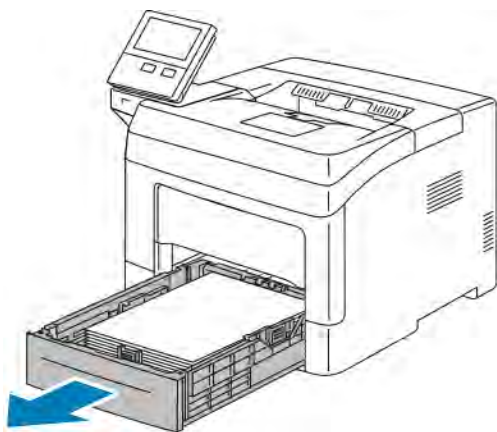

4. Pentru a scoate tava, ridicați ușor partea frontală a acesteia, apoi trageți-o afară din imprimantă.

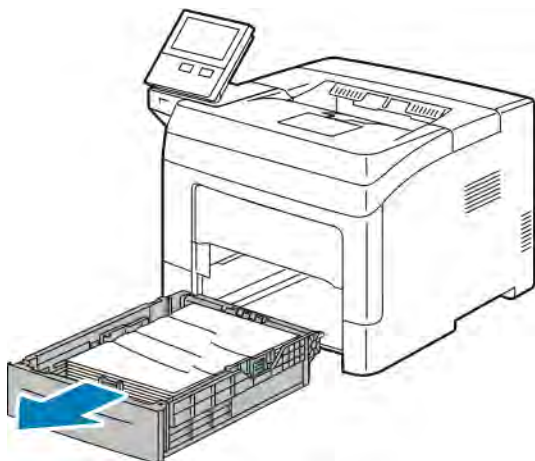

5. Scoateți hârtia șifonată din tavă. Scoateți și resturile de hârtie blocate în imprimantă, dacă este cazul.



6. Introduceți tava 1 în imprimantă, apoi împingeți-o până la capăt.

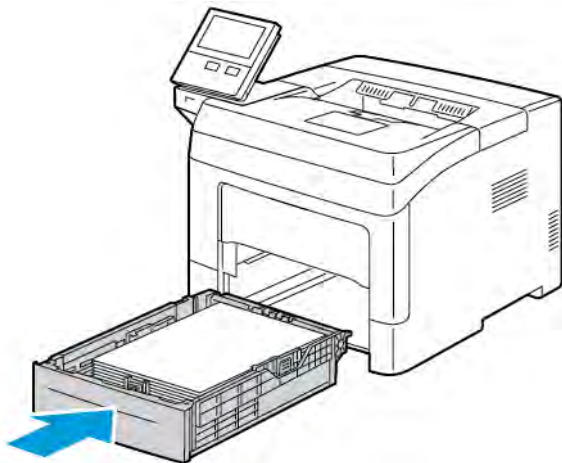

 Notă: Dacă tava este extinsă pentru formatul de hârtie Legal, aceasta va fi proeminentă după introducerea în imprimantă.

7. Introduceți tava manuală înapoi în imprimantă, până la capăt.

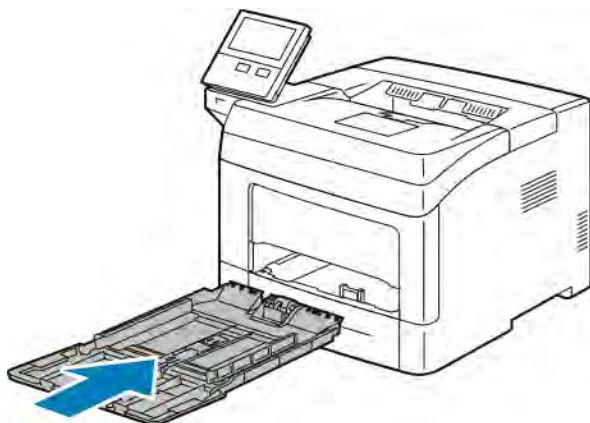

8. Dacă tăvile sunt setate ca fiind Complet reglabile, vi se va solicita să verificați sau să modificați setările de hârtie.
 - Pentru a confirma aceleași setări de format, tip sau culoare a hârtiei, atingeți **OK**.
 - Pentru a selecta o altă setare de format, tip sau culoare a hârtiei, atingeți setarea actuală, apoi selectați una nouă. După ce ați terminat, atingeți **OK**.
9. Pentru a reveni la ecranul de pornire, apăsați butonul **Ecran de pornire**.

Înlăturarea blocajelor de hârtie din zonele tăvilor 2, 3 și 4

Pentru a rezolva eroarea afișată pe panoul de comandă, îndepărtați toată hârtia de pe traseul hârtiei.

1. Trageți tava 2, 3 sau 4 în afară până când se oprește.

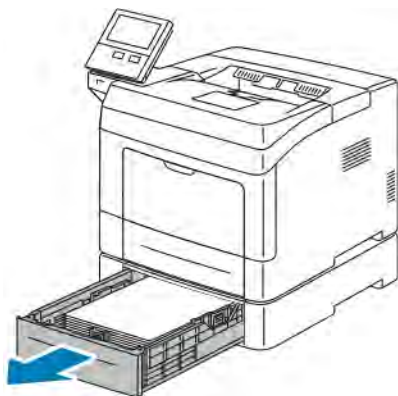

2. Pentru a scoate tava, ridicați ușor partea frontală a acesteia, apoi trageți-o afară din imprimantă.

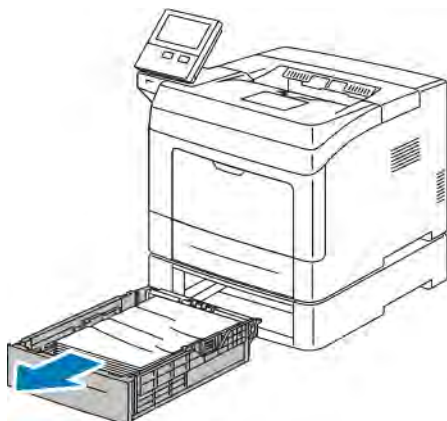

3. Scoateți hârtia șifonată din tavă. Scoateți și resturile de hârtie blocate în partea frontală a imprimantei, dacă este cazul.



4. În partea din spate a imprimantei, deschideți ușa tăvii 2, apoi scoateți toată hârtia blocată în partea din spate a imprimantei.

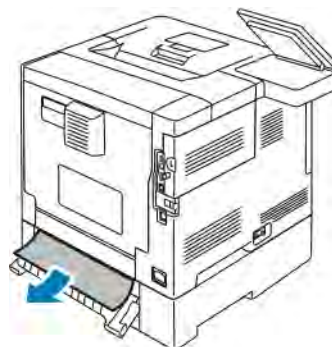
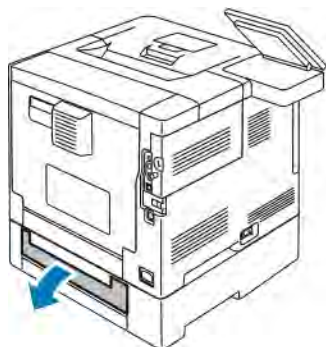

5. Introduceți tava în imprimantă, apoi împingeți-o până la capăt.

 Notă: Dacă tava este extinsă pentru formatul de hârtie Legal, aceasta va fi proeminentă după introducerea în imprimantă.



6. Dacă tăvile sunt setate ca fiind Complet reglabile, vi se va solicita să verificați sau să modificați setările de hârtie.
 - Pentru a confirma aceleași setări de format, tip sau culoare a hârtiei, atingeți **OK**.
 - Pentru a selecta o altă setare de format, tip sau culoare a hârtiei, atingeți setarea actuală, selectați una nouă și atingeți **OK**.
7. Pentru a reveni la ecranul de pornire, apăsați butonul **Ecran de pornire**.

Înlăturarea blocajelor de hârtie din zona cuptorului

Pentru a rezolva eroarea afișată pe panoul de comandă, îndepărtați toată hârtia de pe traseul hârtiei.

1. Ridicați clapeta de deblocare a ușii, apoi trageți de ușă pentru a o deschide.

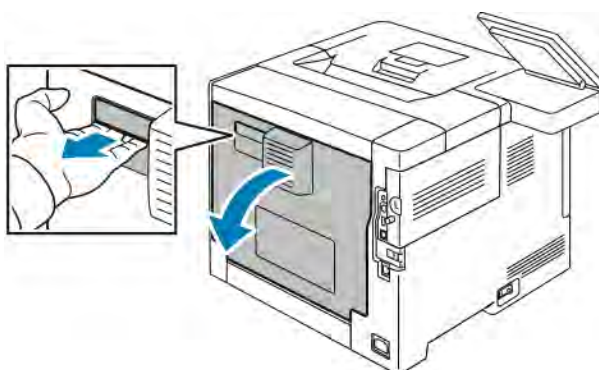

2. Dacă hârtia este blocată în cuptor, ridicați ambele pârghii verzi pentru a deschide cuptorul.

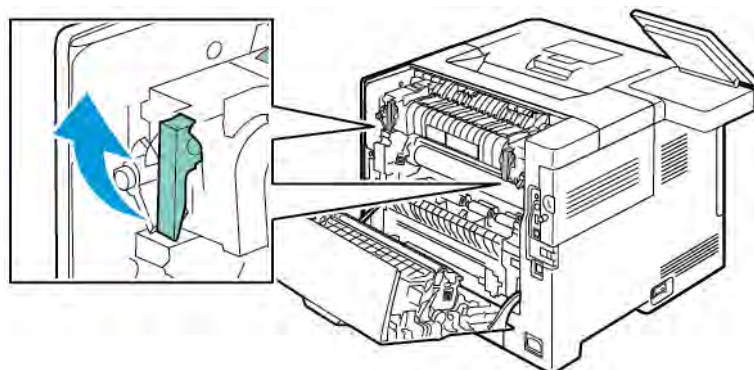

3. Pentru a deschide ghidajul hârtiei, ridicați mânerul verde.

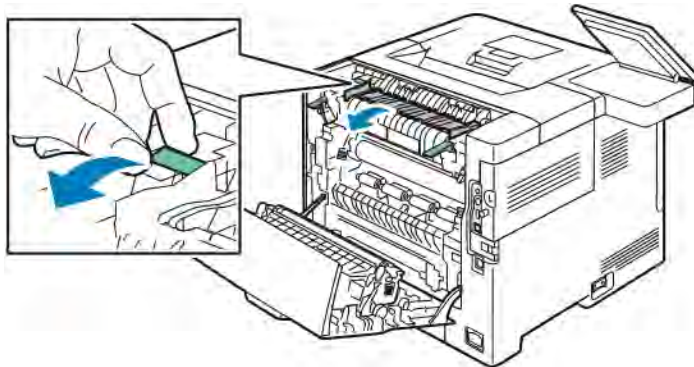

4. Scoateți hârtia blocată în zona cuptorului.

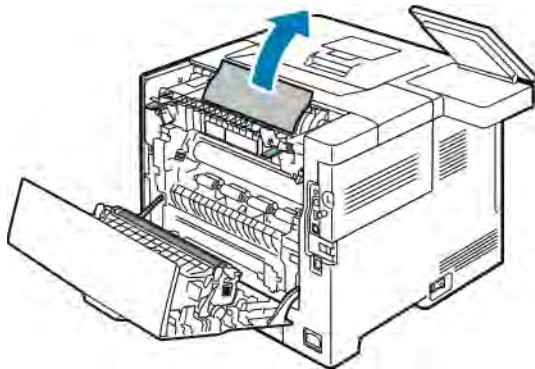

5. Închideți ghidajul hârtiei de pe cuptor.

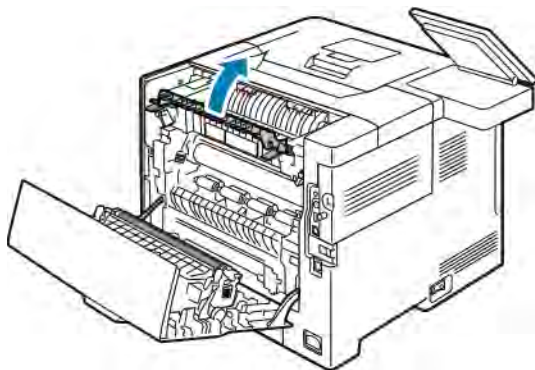

6. Coborâți pârghiile verzi în poziția inițială.

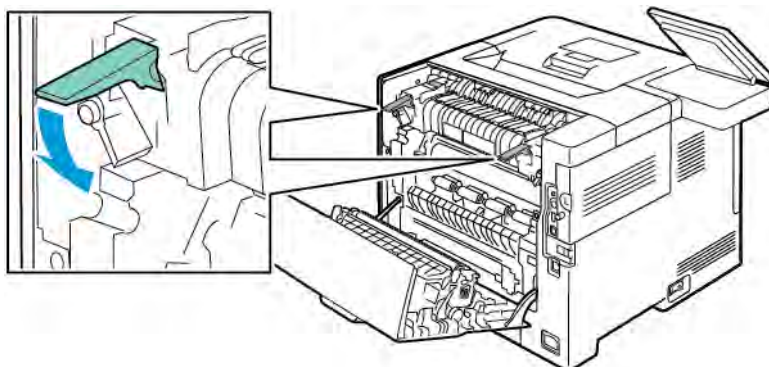

7. Îndepărtați toată hârtia blocată în partea din spate a imprimantei.

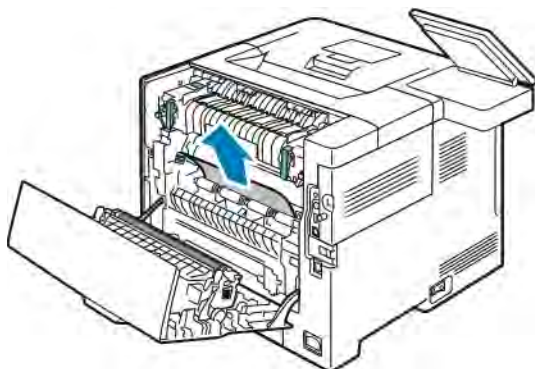

8. Închideți ușa din spate.

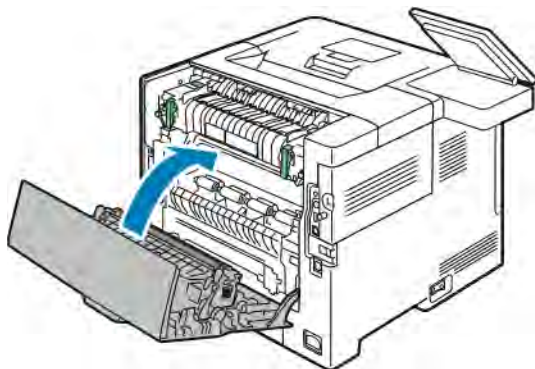

REZOLVAREA PROBLEMELOR LEGATE DE BLOCAJELE DE HÂRTIE

Mai multe coli alimentate simultan

CAUZE PROBABILE	SOLUȚII
Tava de hârtie este prea plină.	Îndepărtați o parte din hârtie. Nu încărcați hârtie peste limita maximă de umplere.
Marginile hârtiei nu sunt aliniat.	Scoateți hârtia, aliniați marginile, apoi reîncărcați-o.
Hârtia este umedă.	Scoateți hârtia din tava de hârtie. Încărcați în tavă hârtie nouă, uscată.
Există prea multă electricitate statică.	Utilizați un top de hârtie nou.
Utilizarea hârtiei neacceptate.	Utilizați doar hârtie aprobată de Xerox®. Pentru detalii, consultați Hârtia acceptată .
Umiditatea este prea ridicată pentru hârtia tratată.	<ul style="list-style-type: none"> Alimentați hârtia coală cu coală. Încercați să încărcați hârtia în tava manuală.
Rolele de alimentare sunt murdare.	Cu o lavetă curată, fără scame și umezită cu apă, ștergeți rolele de alimentare până când sunt curate. Pentru detalii, consultați Curățarea imprimantei .
Tava este alimentată cu hârtie mixtă.	Alimentați tava cu un singur tip și format de hârtie.

Alimentări greșite ale hârtiei

CAUZE PROBABILE	SOLUȚII
Hârtia nu este poziționată corect în tavă.	Scoateți hârtia alimentată greșit și re poziționați-o în mod corespunzător în tavă. Reglați ghidajele de hârtie din tavă pentru a se potrivi cu formatul hârtiei.
Tava de hârtie este prea plină.	Îndepărtați o parte din hârtie. Nu încărcați hârtie peste limita de umplere.
Ghidajele de hârtie nu sunt reglate corect pentru formatul hârtiei.	Reglați ghidajele de hârtie din tavă pentru a se potrivi cu formatul hârtiei.
Tava conține hârtie îndoită sau încrețită.	Scoateți hârtia, neteziți-o, apoi reîncărcați-o. Dacă se alimentează în continuare greșit, nu mai utilizați hârtia respectivă.
Hârtia este umedă.	Scoateți hârtia umedă și înlocuiți-o cu hârtie nouă, uscată.

CAUZE PROBABILE	SOLUȚII
Folosirea hârtiei cu format, grosime sau tip incorecte.	Utilizați doar hârtie aprobată de Xerox. Pentru detalii, consultați Hârtia acceptată .
Rolele de alimentare sunt murdare.	Cu o lavetă curată, fără scame și umezită cu apă, ștergeți rolele de alimentare până când sunt curate. Pentru detalii, consultați Curățarea imprimantei .

Alimentarea greșită a etichetelor și a plicurilor

CAUZE PROBABILE	SOLUȚII
Coala de etichete este alimentată în tavă cu fața în direcția greșită.	<ul style="list-style-type: none"> Alimentați colile de etichete în conformitate cu instrucțiunile producătorului. Încărcați etichetele în tavă, orientate cu fața în sus. Pentru mai multe informații, consultați Etichete.
Etichetele lipsesc, sunt ondulate sau sunt desprinse de pe coala suport.	Nu folosiți coli de pe care etichetele lipsesc, sunt ondulate sau desprinse de pe coala suport.
Plicurile sunt încărcate incorect.	Puteți imprima pe plicuri folosind tava manuală sau tava 1. Pentru mai multe informații, consultați Plicuri .
Plicurile se încrețesc.	<ul style="list-style-type: none"> Căldura și presiunea produse în timpul procesului de imprimare cu laser pot cauza încrețire. Utilizați plicuri acceptate. Pentru mai multe informații, consultați Instrucțiuni pentru imprimarea pe plicuri. <p> Notă: Atunci când alimentați plicuri pe muchia lungă, asigurați-vă că specificați orientarea peisaj în driverul de imprimare.</p>

Mesajul care semnalează un blocaj de hârtie rămâne pe ecran



Notă: Verificați dacă există și, dacă este cazul, înlăturați bucățile de hârtie ruptă de pe traseul hârtiei.

CAUZE PROBABILE	SOLUȚII
În imprimantă a rămas încă hârtie blocată.	Verificați încă o dată traseul hârtiei și asigurați-vă că ați îndepărtat toată hârtia blocată.
Una dintre ușile imprimantei este deschisă.	Verificați ușile imprimantei. Închideți toate ușile deschise.

Blocaje produse în timpul imprimării automate pe 2 fețe

CAUZE PROBABILE	SOLUȚII
Folosirea hârtiei cu format, grosime sau tip incorecte.	Folosiți hârtie cu format, grosime și tip corecte. Pentru mai multe informații, consultați Tipuri și greutatea de hârtie acceptate pentru imprimarea automată pe 2 fețe .
Hârtia este alimentată în tava greșită.	Asigurați-vă că hârtia este încărcată în tava corectă. Pentru mai multe informații, consultați Hârtia acceptată .
Tava este alimentată cu hârtie mixtă.	Alimentați tava cu un singur tip și format de hârtie.

Probleme de calitate a imprimării

Imprimanta dvs. este concepută pentru a produce imprimări cu calitate ridicată constantă. Dacă observați probleme de calitate a imprimării, utilizați informațiile din această secțiune pentru a le remedia. Pentru mai multe informații, accesați www.xerox.com/support/VLB400support.



Atenție: Garanția Xerox, contractul de service sau Total Satisfaction Guarantee (Garanția satisfacției totale) oferită de Xerox nu acoperă daunele cauzate de utilizarea hârtiei sau a altor suporturi de imprimare/copiere speciale neacceptate. Total Satisfaction Guarantee (Garanția satisfacției totale) oferită de Xerox este disponibilă în Statele Unite și în Canada. Acoperirea asigurată de garanție poate varia în afara acestor regiuni. Contactați reprezentanța locală pentru detalii.



Notă: Pentru asigurarea unei calități constante a imprimării, cartușele cu toner și unitățile de formare a imaginilor recomandate pentru numeroase modele ale echipamentului sunt proiectate astfel încât să-și înceteze funcționarea la un moment prestabilit.

CONTROLAREA CALITĂȚII IMPRIMĂRII

Calitatea imprimărilor poate fi afectată de diverși factori. Pentru a menține o calitate constantă și optimă a imprimării, utilizați hârtie concepută pentru imprimanta dvs. și setați în mod corect tipul de hârtie. Urmați instrucțiunile din această secțiune pentru a menține calitatea optimă la imprimare.

Temperatura și umiditatea afectează calitatea imprimărilor. Intervalul în care se obține calitatea de imprimare optimă este de 15–28°C (59–82°F) și 20–70 % umiditate relativă.

HÂRTIA ȘI SUPORTURILE DE IMPRIMARE/COPIERE

Imprimanta dvs. este proiectată pentru a utiliza o gamă largă de hârtie și alte tipuri de suport de imprimare/copiere. Urmați instrucțiunile din această secțiune pentru a obține calitatea optimă la imprimare și pentru a evita apariția blocajelor.

- Utilizați doar hârtie aprobată de Xerox. Pentru detalii, consultați [Hârtia acceptată](#).
- Utilizați numai hârtie uscată, nedeteriorată.



Atenție: Anumite tipuri de hârtie și de suporturi de imprimare/copiere pot determina scăderea calității imprimării, risc crescut de blocaje de hârtie sau pot deteriora imprimanta. Nu folosiți următoarele:

- Hârtie rugoasă sau poroasă
- Hârtie pentru imprimare cu jet de cerneală
- Hârtie lucioasă sau tratată care nu este indicată pentru imprimare laser
- Hârtie care a fost fotocopiată
- Hârtie care a fost pliată sau încrețită
- Hârtie cu decupaje sau perforații
- Hârtie capsată
- Plicuri cu fereastră, cu cleme metalice, cu cută laterală sau plicuri adezive cu benzi detașabile
- Plicuri căptușite
- Suporturi de imprimare/copiere din plastic
- Folii transparente

- Asigurați-vă că tipul de hârtie selectat în driverul de imprimare se potrivește cu tipul de hârtie pe care imprimați.
- Dacă același format de hârtie este alimentat în mai multe tăvi, asigurați-vă că în driverul de imprimare este selectată tava corectă.
- Pentru a obține o calitate optimă la imprimare, depozitați hârtia și alte suporturi de imprimare/copiere în mod adecvat. Pentru detalii, consultați [Instrucțiuni pentru depozitarea hârtiei](#).

REZOLVAREA PROBLEMELOR DE CALITATE A IMPRIMĂRII



Atunci când calitatea imprimării este slabă, alegeți cel mai similar simptom din următorul tabel și consultați soluția corespunzătoare pentru corectarea problemei. De asemenea, puteți să imprimați o pagină demonstrativă pentru a determina mai exact problema de calitate a imprimării. Pentru detalii, consultați [Pagini de informații](#).



În cazul în care calitatea imprimării nu se îmbunătățește după efectuarea acțiunii corespunzătoare, contactați reprezentantul Xerox.

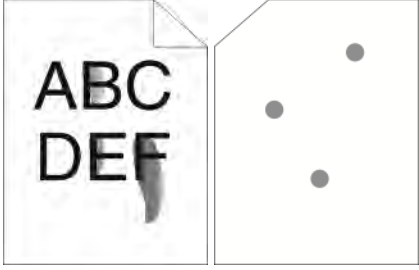
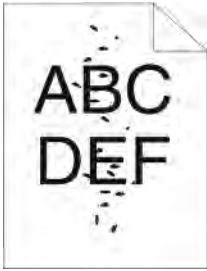

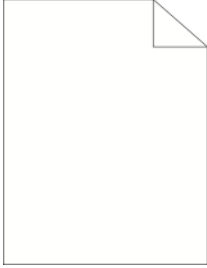
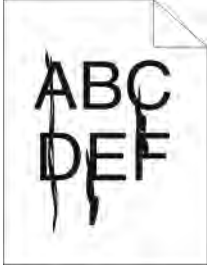
Notă: Pentru a menține calitatea imprimării, cartușul cu toner este proiectat să furnizeze un mesaj de avertisment atunci când nivelul tonerului este scăzut. Atunci când cartușul cu toner ajunge la acest nivel, apare un mesaj de avertisment. Când cartușul cu toner se golește, un alt mesaj vă solicită să-l înlocuiți. Imprimanta se oprește din imprimare până când instalați un nou cartuș cu toner.

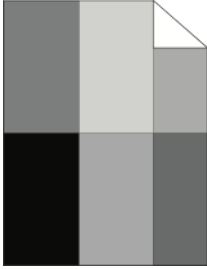
SIMPTOM	SOLUȚII
<p>Ieșirea este prea deschisă.</p> 	<ul style="list-style-type: none"> • Pentru a verifica nivelul de toner, verificați panoul de comandă, utilizați driverul de imprimare sau Embedded Web Server. În cazul în care cartușul cu toner este aproape gol, înlocuiți-l. • Verificați dacă se folosește un cartuș cu toner aprobat pentru această imprimantă și înlocuiți-l dacă este necesar. Pentru cele mai bune rezultate, utilizați un cartuș cu toner Xerox original. • Înlocuiți hârtia cu tipul și formatul recomandate și confirmați că setările imprimantei și ale driverului de imprimare sunt corecte. • Verificați dacă hârtia este uscată și dacă se utilizează hârtie acceptată. Dacă nu, schimbați hârtia. • Schimbați setările Tip Hârtie în driverul de imprimare. Pe fila Opțiuni Imprimare din driverul de imprimare, selectați Hârtie, apoi modificați setarea Alt tip.
<p>Tonerul produce pete sau materialele imprimate se exfoliază.</p> <p>Ieșirea prezintă pete pe verso.</p> 	<ul style="list-style-type: none"> • Schimbați setările Tip Hârtie în driverul de imprimare. De exemplu, înlocuiți tipul de hârtie Obișnuită cu Carton Subțire. Pe fila Opțiuni Imprimare din driverul de imprimare, selectați Hârtie, apoi modificați setarea Alt tip. • Verificați dacă formatul, tipul și greutatea hârtiei sunt corecte. Dacă nu sunt corecte, modificați setările pentru hârtie. • Verificați dacă imprimanta este conectată la o priză care furnizează tensiunea și puterea corecte. Dacă este necesar, treceți în revistă specificațiile electrice ale imprimantei împreună cu un electrician. Pentru detalii, consultați Specificații electrice.
<p>Puncte aleatorii pe ieșire sau imaginea este neclară.</p> 	<ul style="list-style-type: none"> • Asigurați-vă că ați instalat corect cartușul cu toner. • Dacă ați utilizat o marcă de cartuș cu toner care nu este original, instalați un cartuș cu toner Xerox original. • Utilizați setarea pentru tipul de hârtie Rugos sau încercați o hârtie cu o suprafață mai netedă. • Asigurați-vă că valoarea umidității din cameră se încadrează în specificații. Pentru detalii, consultați Umiditate relativă.

SIMPTOM	SOLUȚII
<p>Ieșirea este neimprimată.</p> 	<ul style="list-style-type: none"> • Opriți imprimanta, apoi porniți-o din nou. • Dacă eroarea persistă, contactați reprezentantul Xerox.
<p>Apar dungii pe ieșire.</p> 	<ul style="list-style-type: none"> • Înlocuiți cartușul cilindru. • Dacă eroarea persistă, contactați reprezentantul Xerox.
<p>Ieșirea are un aspect pestriț.</p> 	<ul style="list-style-type: none"> • Verificați dacă formatul, tipul și greutatea hârtiei sunt corecte. Dacă nu sunt corecte, modificați setările pentru hârtie. • Asigurați-vă că valoarea umidității din cameră se încadrează în specificații. Pentru detalii, consultați Umiditate relativă. • Alegeți un alt tip de hârtie pe panoul de comandă, în aplicație sau în driverul de imprimare. • Înlocuiți hârtia.
<p>Pe ieșirea imprimată apare efectul de imagine fantomă.</p> 	<ul style="list-style-type: none"> • Verificați dacă formatul, tipul și greutatea hârtiei sunt corecte. Dacă nu sunt corecte, modificați setările pentru hârtie. • Schimbați setările Tip Hârtie în driverul de imprimare. Pe fila Opțiuni Imprimare din driverul de imprimare, selectați Hârtie, apoi modificați setarea Alt tip. • Înlocuiți cartușul cilindru.
<p>Pe ieșirea imprimată apar semne spiralate.</p>	<ul style="list-style-type: none"> • Pentru a verifica nivelul de toner, verificați panoul de comandă, utilizați driverul de imprimare sau Embedded Web Server. În cazul în care cartușul cu toner este aproape gol, înlocuiți-l.

SIMPTOM	SOLUȚII
	<ul style="list-style-type: none"> • Verificați dacă se folosește un cartuș cu toner aprobat pentru această imprimantă și înlocuiți-l dacă este necesar. Pentru cele mai bune rezultate, utilizați un cartuș cu toner Xerox original.
<p>Materialele imprimate sunt încrêțite sau pătate.</p> 	<ul style="list-style-type: none"> • Verificați dacă formatul, tipul și greutatea hârtiei sunt corecte pentru imprimantă și dacă hârtia este încărcată în mod corespunzător. Dacă nu, schimbați hârtia. • Folosiți un top de hârtie nou. • Schimbați setările Tip Hârtie în driverul de imprimare. Pe fila Opțiuni Imprimare din driverul de imprimare, selectați Hârtie, apoi modificați setarea Alt tip.
<p>Plicurile sunt încrêțite sau îndoite atunci când sunt imprimate.</p>	<p>Verificați dacă îndoitura este la o distanță de cel mult 30 mm (1,2 in.) față de cele patru margini ale plicului.</p> <ul style="list-style-type: none"> • Dacă da, se imprimă conform așteptărilor. Imprimanta nu este defectă. • Dacă nu, efectuați următoarele acțiuni: <p>Asigurați-vă că plicurile sunt încărcate corespunzător în tava manuală. Pentru detalii, consultați Încărcarea plicurilor în tava manuală.</p> <p>Urmați instrucțiunile pentru imprimarea plicurilor. Pentru detalii, consultați Instrucțiuni pentru imprimarea pe plicuri.</p> <p>Dacă problema persistă, utilizați plicuri cu un alt format.</p>
<p>Marginea superioară nu este corectă.</p> 	<ul style="list-style-type: none"> • Asigurați-vă că hârtia este încărcată corect. • Asigurați-vă că marginile sunt setate corect în aplicația pe care o utilizați. • Reglați registrația hârtiei. Pentru detalii, consultați Reglarea registrației de hârtie.

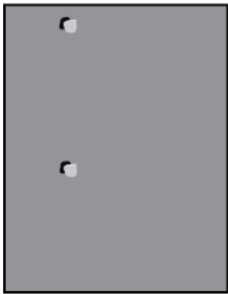
SIMPTOM	SOLUȚII
<p>Suprafața imprimată a hârtiei este neuniformă.</p> 	<ol style="list-style-type: none"> 1 Imprimați o imagine plină pe întreaga suprafață a colii de hârtie. 2 Încărcați coala imprimată în tavă cu fața imprimată în jos. 3 Imprimați cinci pagini goale pentru a îndepărta murdăria de pe rolele cuptorului.
<p>Pe imprimări apar puncte sau linii la intervale regulate.</p> 	<ol style="list-style-type: none"> 1 Imprimați paginile Defecte repetate. La panoul de comandă, atingeți Dispozitiv > Asistență > Pagini asistență > Defecte repetate. 2 Pentru a afla care este cauza, măsurați distanța dintre defectele de imprimare. <ul style="list-style-type: none"> • 28 mm (1,1 in.): Cartuș cilindru • 53 mm (2,1 in.): Cartuș cilindru • 94 mm (3,7 in.): Cartuș cilindru • 49 mm (1,9 in.): Rolă de Transfer • 80 mm (3,1 in.): Cuptorul • 95 mm (3,7 in.): Cuptorul 3 Dacă defectele repetitive corespund distanței de cartuș cilindru, înlocuiți cartușul respectiv. 4 Dacă distanța corespunde cuptorului sau rolei de transfer, apelați la service.

Accesarea ajutorului

Imprimanta include utilitare și resurse pentru a vă ajuta să rezolvați problemele de imprimare.

VIZUALIZAREA MESAJELOR DE AVERTISMENT PE PANOUL DE COMANDĂ

Dacă apare o situație care generează un avertisment, imprimanta vă informează în legătură cu problema. Pe panoul de comandă apare un mesaj, iar LED-ul de stare de pe panoul emite lumină intermitentă portocalie sau roșie. Mesajele de avertisment vă informează în legătură cu anumite stări ale imprimantei, cum ar fi consumabilele epuizate sau ușile deschise, care necesită intervenția dvs. Dacă se manifestă simultan mai multe situații generatoare de avertismente, pe panoul de comandă apare un singur mesaj.

VIZUALIZAREA ERORILOR CURENTE PE PANOUL DE COMANDĂ

Dacă apare o situație de eroare, pe panoul de comandă apare un mesaj care vă informează despre problemă. Mesajele de eroare vă avertizează în legătură cu anumite stări ale imprimantei, care împiedică imprimarea sau degradează calitatea imprimării. Dacă se produc simultan mai multe erori, pe panoul de comandă se afișează numai una.

UTILIZAREA INSTRUMENTELOR INTEGRATE DE REZOLVARE A PROBLEMELOR

Imprimanta are un set de rapoarte pe care le puteți imprima. Între acestea se numără pagina demonstrativă și raportul istoricului de erori, care vă pot ajuta să rezolvați anumite probleme. Pagina demonstrativă înseamnă imprimarea unei imagini pentru a arăta calitatea imprimării. Puteți folosi această pagină pentru a rezolva problemele de calitate a imprimării. Raportul care conține istoricul erorilor imprimă informații despre cele mai recente erori ale imprimantei.

Pentru mai multe informații, consultați [Imprimarea paginilor de informații](#).

Imprimarea raportului cu istoricul de erori

1. La panoul de comandă al imprimantei, apăsați butonul **Pagină de pornire**.
2. Pentru a imprima Raport istoric erori, atingeți **Dispozitiv > Asistență > Pagini asistență > Raport istoric erori**.
3. Pentru a reveni la ecranul de pornire, apăsați butonul **Pagina de pornire**.

ONLINE SUPPORT ASSISTANT (ASISTENTUL DE AJUTOR ONLINE)

Online Support Assistant (Asistentul de ajutor online) este o bază de cunoștințe care oferă instrucțiuni și ajutor pentru rezolvarea problemelor imprimantei. Puteți găsi soluții de remediere a problemelor de calitate a imprimării, a blocajelor de hârtie, a problemelor legate de instalarea software-ului și multe altele.

Pentru a accesa Online Support Assistant (Asistentul de ajutor online), vizitați www.xerox.com/support/VLB400support.

PAGINI DE INFORMAȚII UTILE

Imprimanta vă oferă o serie de pagini de informații pe care le puteți tipări și care vă ajută la rezolvarea problemelor. Aceste pagini includ, printre altele, informații despre configurație și fonturi, pagini demonstrative și altele. Pentru mai multe informații, consultați [Pagini de informații](#).

MAI MULTE INFORMAȚII DESPRE IMPRIMANTA DVS.

Pentru a obține mai multe informații despre imprimantă, consultați [Mai multe informații](#).

Specificații

Această anexă conține:

Configurațiile și opțiunile imprimantei	174
Specificații fizice.....	176
Specificații de mediu.....	179
Specificații electrice	180
Specificații referitoare la performanță	181

Configurațiile și opțiunile imprimantei

CONFIGURAȚIILE DISPONIBILE

Imprimanta este disponibilă în următoarele configurații:

Imprimantă de rețea cu imprimare automată pe 2 fețe, cu conexiune USB sau de rețea.

CARACTERISTICI STANDARD

Viteză de imprimare	Modurile Standard și Îmbunătățit: până la 47 ppm (letter)/45 ppm (A4)
Viteza de imprimare pe 2 fețe	Modurile Standard și Îmbunătățit: până la 29 de imagini pe minut
Rezoluție de imprimare	<ul style="list-style-type: none"> • Modul Standard: 600 x 600 dpi • Modul Îmbunătățit: 1200 x 1200 dpi
Capacitate hârtie <ul style="list-style-type: none"> • Tava manuală • Tava 1 • Alimentator opțional de 550 de coli (cel mult 3 buc.) • Tava de ieșire 	<ul style="list-style-type: none"> • 150 de coli • 550 de coli • 550 de coli (1x)/1100 (2x)/1650 (3 buc.) • 250 de coli
Format maxim de imprimare	Legal (216 x 356 mm, 8,5 x 14 in.)
Imprimare 2 fețe	Pe suport de până la 163 g/m ² , din oricare tavă
Formate de fișier	<ul style="list-style-type: none"> • JPEG • TIFF • PDF • PDF/A • XPS
Panou de comandă	Ecran senzorial LCD de 5 inchi, cu butoane Ecran de pornire și Pornire/reactivare

<p>Conectivitate</p>	<ul style="list-style-type: none"> • 2 x USB 2.0 (Tip A) • USB 3.0 (Tip B) • Ethernet 10BASE-T/100BASE-TX/1000BASE-T • Conectivitate de rețea fără fir, prin adaptorul compatibil IEEE802.11 n/g/b (opțional) • Near Field Communication (NFC) • AirPrint™ • Mopria™
<p>Acces de la distanță</p>	<p>Embedded Web Server</p>

OPȚIUNI ȘI ACTUALIZĂRI

- Adaptor de rețea fără fir
- Disc SSD 16 GB
- Alimentator pentru 550 de coli
- Suport
- Kit de cititor de carduri extern/RFID
- Kit de interfață cu dispozitive externe
- Xerox® Common Access Card Enablement Kit



Notă: Acest produs acceptă maximum trei tăvi suplimentare de alimentator, cu capacitate de câte 550 de coli

Specificații fizice

GREUTATE ȘI DIMENSIUNI

	CONFIGURAȚIE STANDARD	CONFIGURAȚIA CU TREI ALIMENTATOARE OPȚIONALE PENTRU CÂTE 550 DE COLI
Lățime	459 mm (18,1 in.)	459 mm (18,1 in.)
Adâncime	426 mm (16,8 in.)	426 mm (16,8 in.)
Înălțime	458 mm (18 in.)	740 mm (29,1 in.)
Greutate	13,5 kg (29,8 lbs.)	23,1 kg (50,9 lbs.)

CONFIGURAȚIE STANDARD

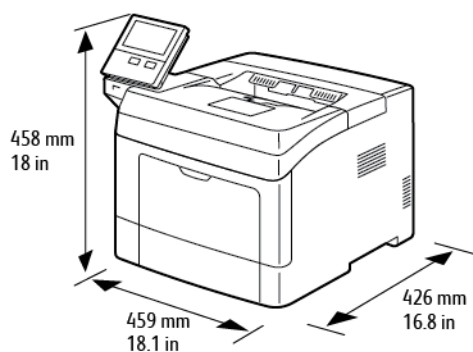

CONFIGURAȚIA CU TREI ALIMENTATOARE OPȚIONALE PENTRU CÂTE 550 DE COLI

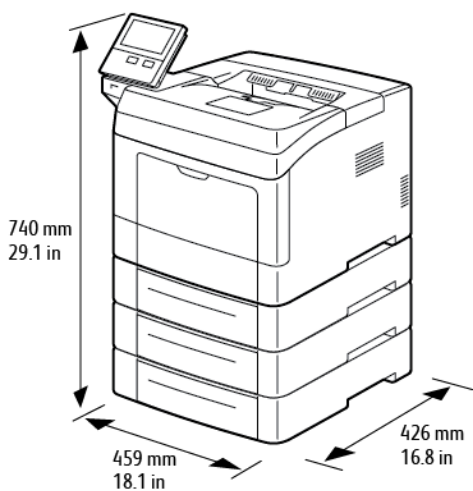

CERINȚE DE SPAȚIU TOTAL

	CONFIGURAȚIE STANDARD	CONFIGURAȚIA CU TREI ALIMENTATOARE OPȚIONALE PENTRU CÂTE 550 DE COLI
Lățime	959 mm (37,8 in.)	959 mm (37,8 in.)
Adâncime	1426 mm (56,1 in.)	1426 mm (56,1 in.)
Înălțime	658 mm (25,9 in.)	940 mm (37 in.)

CERINȚE DE SPAȚIU

Cerințe de spațiu pentru configurația de bază

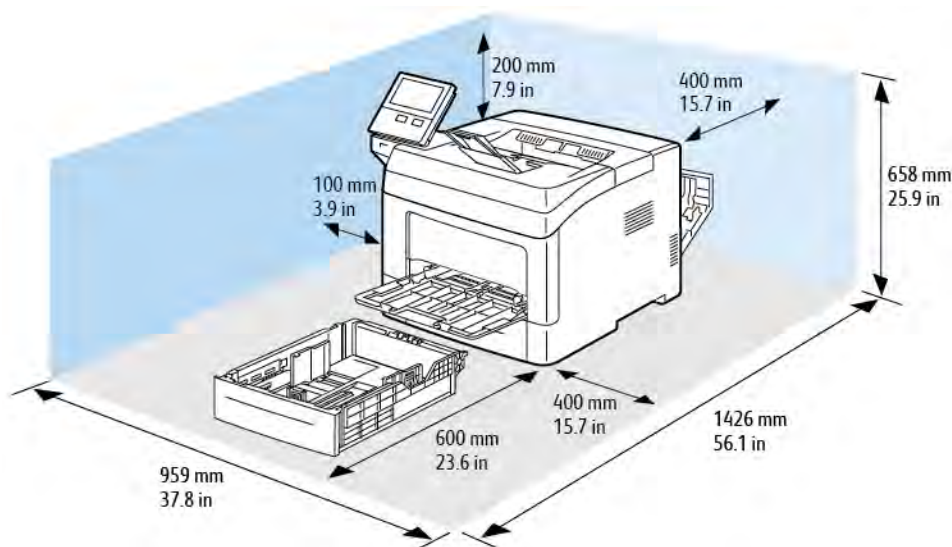

Cerințele de spațiu ale configurației cu trei alimentatoare opționale de câte 550 de coli

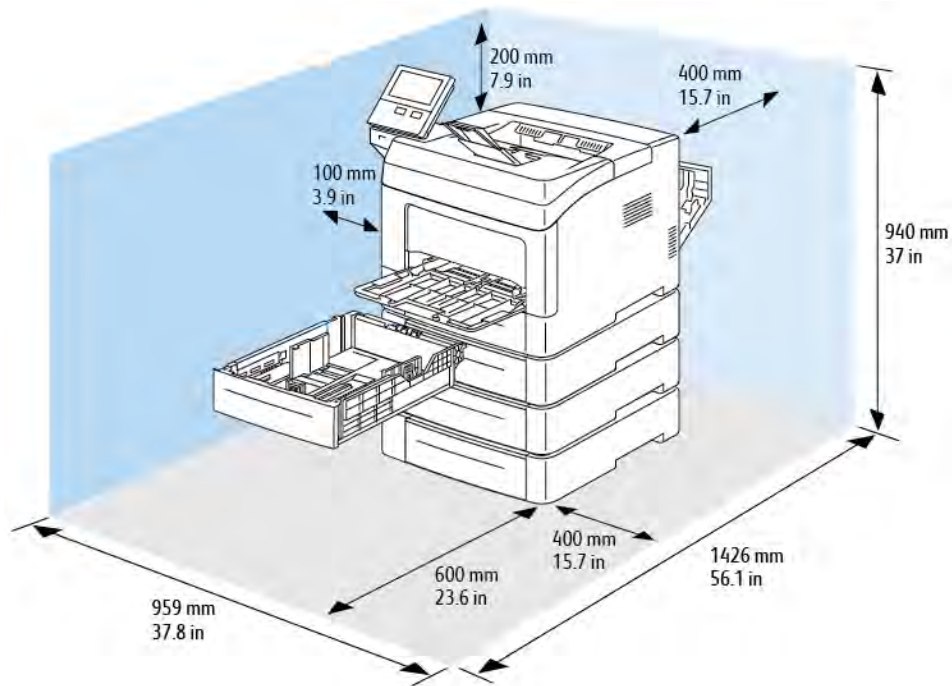

Specificații de mediu

TEMPERATURĂ

- Temperaturi de funcționare: 10–32°C (50–90°F)
- Temperatura optimă: 15–28°C (59–82°F)

UMIDITATE RELATIVĂ

- Interval de umiditate pentru funcționare: 10–85 %
- Interval de umiditate optimă: 20–70 % umiditate relativă la 28°C (82°F)



Notă: În condiții de mediu extreme, precum temperatură de 10°C și umiditate relativă de 85 %, pot apărea defecte de imprimare din cauza condensului din imprimantă.

ALTITUDINE

Pentru performanțe optime, utilizați imprimanta la altitudini sub 3.100 m (10.170 ft.).

Specificații electrice

TENSIUNEA ȘI FRECVENȚA SURSEI DE ALIMENTARE

TENSIUNE DE ALIMENTARE	FRECVENȚĂ	INTENSITATE CURENT NECESARĂ
110–127 V c.a. +/-10% (99–140 V c.a.)	60 Hz +/- 3 Hz	11 A
220–240 V c.a +/-10% (198–264 V c.a.)	50 Hz +/- 3 Hz	6 A

CONSUMUL DE PUTERE

- Mod Veghe: sub 4 W
- Modul Consum redus: 9,5 W
- În așteptare: 46 W
- Imprimare continuă: 565 W

Specificații referitoare la performanță

FUNCTIE	SPECIFICAȚII
Timp de încălzire a imprimantei	<p>Pornire: în doar 60 secunde.</p> <p>Revenire din modul Veghe: 4 secunde.</p> <p> Notă: Timpul de încălzire presupune o temperatură ambiantă de 20°C (68°F) la o umiditate relativă de 65%.</p>

VITEZA DE IMPRIMARE

Vitezele de imprimare pentru imprimarea continuă sunt de până la 47 ppm.

Viteza de imprimare este influențată de diverși factori:

- Modul de imprimare: Standard este modul cel mai rapid.
- Formatul hârtiei: pe formatul Letter (8,5 x 11 in.) se imprimă un pic mai rapid decât pe A4 (210 x 297 mm). Folosirea formatelor mai mari reduce vitezele de imprimare.
- Tipuri și greutatea de hârtie: pentru imprimare mai rapidă, utilizați hârtie cu greutatea de 105 g/m² sau mai mică.

Viteze maxime de imprimare:

- Imprimare pe 1 față: 47 ppm pe hârtie cu format Letter și 45 ppm pe hârtie cu format A4
- Imprimare pe 2 fețe: 28 de imagini pe minut pe hârtie cu format Letter sau A4
- Hârtie groasă: 23 ppm

Informații privind reglementările

Această anexă conține:

Reglementări de bază	184
Certificate de siguranță	190
Material Safety Data Sheets (Fișe tehnice privind siguranța materialelor utilizate)	191

Reglementări de bază

Xerox a testat această imprimantă în conformitate cu standardele de emisii electromagnetice și cele de imunitate electromagnetică. Aceste standarde sunt concepute pentru a reduce interferențele cauzate sau recepționate de această imprimantă într-un mediu de birou tipic.

REGLEMENTĂRILE FCC DIN STATELE UNITE

Acest echipament a fost testat și s-a stabilit că respectă limitările valabile pentru dispozitive digitale din Clasa A, conform Secțiunilor 15 și 18 din Reglementările FCC. Aceste limitări sunt concepute pentru a asigura o protecție rezonabilă împotriva interferențelor dăunătoare atunci când echipamentul este utilizat într-un mediu comercial. Acest echipament generează, folosește și poate emite energie de radiofrecvență. Dacă nu este instalat și utilizat în conformitate cu aceste instrucțiuni, echipamentul poate provoca interferențe dăunătoare radiocomunicațiilor. Este probabil ca utilizarea acestui echipament într-o zonă rezidențială să provoace interferențe dăunătoare. Utilizatorii sunt obligați să elimine interferențele pe propria cheltuială.

Dacă acest echipament cauzează interferențe nocive cu recepția radio sau TV, lucru care poate fi determinat prin pornirea și oprirea echipamentului, utilizatorul este încurajat să corecteze interferențele prin una sau mai multe dintre metodele de mai jos:

- Reorientarea sau mutarea antenei receptoare.
- Mărirea distanței dintre echipament și receptor.
- Conectarea echipamentului la o priză pe un circuit diferit de cel la care este conectat receptorul.
- Pentru ajutor, consultați distribuitorul sau un tehnician radio/TV cu experiență.

Schimbările sau modificările aduse acestui produs, neaprobate de Xerox, pot anula dreptul utilizatorului de a opera echipamentul.



Avertisment: Pentru asigurarea conformității cu Secțiunile 15 și 18 din Reglementările FCC, utilizați cabluri de interfață ecranate.

CANADA

Acest aparat digital din Clasa A este conform cu standardele canadiene ICES-003 și ICES-001.

Cet appareil numérique de la classe A est conforme à la norme NMB-003 et NMB-001 du Canada.

CERTIFICĂRI ÎN EUROPA



Marcajul CE aplicat pe acest produs simbolizează declarația de conformitate Xerox cu următoarele Directive ale Uniunii Europene, intrate în vigoare la data indicată:

- 16 aprilie 2014: Directiva 2014/53/UE privind echipamentele radio

Prin prezenta, Xerox declară că echipamentul radio model VersaLink® B400 este în conformitate cu Directiva 2014/53/UE. Textul integral al declarației de conformitate UE poate fi consultat la următoarea adresă de internet: www.xerox.com/environment_europe

Această imprimantă, dacă este folosită în mod adecvat în conformitate cu instrucțiunile de utilizare, nu este periculoasă nici pentru utilizator, nici pentru mediu.



Avertisment:

- Schimbările sau modificările aduse echipamentului, care nu sunt aprobate în mod expres de Xerox Corporation, pot anula dreptul utilizatorului de a utiliza acest echipament.
- Radiațiile externe emise de echipamentele industriale, științifice și medicale (ISM) pot interfera cu funcționarea acestui produs Xerox. Dacă radiațiile externe, provenite de la echipamente ISM produc interferențe cu acest dispozitiv, contactați reprezentantul Xerox pentru a primi asistență.
- Acesta este un produs din Clasa A. În mediul casnic, acest produs poate provoca interferențe radio, caz în care utilizatorul trebuie să adopte măsurile corespunzătoare.
- Pentru asigurarea conformității cu reglementările Uniunii Europene, utilizați cabluri de interfață ecranate.

UNIUNEA EUROPEANĂ - ACORDUL LOT 4 PRIVIND ECHIPAMENTELE DE IMAGISTICĂ - INFORMAȚII REFERITOARE LA MEDIU

Informații referitoare la mediu care oferă soluții ecologice și reduc costurile

Informațiile de mai jos au fost elaborate în sprijinul utilizatorilor și au fost emise cu referire la directiva Uniunii Europene (UE) privind produsele cu impact energetic, în special la studiul Lot 4 privind echipamentele de imagistică. Acesta impune producătorilor să optimizeze performanțele ecologice ale produselor vizate și susține planul de acțiune al UE privind eficiența energetică.

Produsele vizate sunt echipamentele de uz casnic și echipamentele de birou care îndeplinesc următoarele criterii:

- Produse standard de imprimare monocromă, având o viteză maximă care nu depășește 66 de imagini A4 pe minut
- Produse standard de imprimare color, având o viteză maximă mai mică de 51 de imagini A4 pe minut

Beneficiile ecologice ale imprimării duplex

Cele mai multe produse Xerox dispun de capacități de imprimare duplex, cunoscută și sub numele de imprimare pe 2 fețe sau față-verso. Aceasta vă oferă posibilitatea să imprimați automat pe ambele fețe ale hârtiei și prin urmare, reduce consumul de resurse valoroase prin diminuarea consumului de hârtie. Acordul privind echipamentele de imagistică Lot 4 prevede ca la modelele cu viteză de imprimare color mai mare sau egală cu 40 ppm sau la cele cu viteză de imprimare alb-negru mai mare sau egală cu 45 ppm, caracteristica duplex să fie auto-activată în timpul configurării și instalării driverului. Anumite modele Xerox a căror viteză nu depășește valorile minime specificate pot fi de asemenea prevăzute cu setări implicite de imprimare față-verso în momentul instalării. Dacă folosiți în continuare caracteristica duplex, veți reduce impactul pe care îl are activitatea dvs. asupra mediului. Totuși, dacă este necesar să utilizați imprimarea simplex/pe 1 față, aveți posibilitatea să modificați setările relevante în driverul de imprimare.

Tipuri de hârtie

Acest produs poate fi utilizat pentru imprimare atât pe hârtie reciclată, cât și pe hârtie nereciclată, aprobată conform unei scheme de gestionare a mediului și în conformitate cu standardul EN12281 sau un standard de calitate similar. În anumite situații se poate folosi și hârtia cu greutate redusă (60 g/m²), care conține mai puține materii prime, economisindu-se astfel resurse la fiecare pagină imprimată. Vă recomandăm să verificați dacă acest tip de hârtie este indicat pentru cerințele dvs. de imprimare.

ENERGY STAR



Programul ENERGY STAR este o schemă voluntară care vizează promovarea dezvoltării și cumpărării de modele economice din punct de vedere energetic, care ajută la reducerea impactului asupra mediului. Detalii despre programul ENERGY STAR și despre modelele calificate ENERGY STAR se găsesc pe următorul site web: www.energystar.gov

ENERGY STAR și sigla ENERGY STAR sunt mărci comerciale înregistrate în Statele Unite.

Programul ENERGY STAR pentru echipamentele de formare a imaginilor este o muncă în echipă a guvernelor S.U.A., Uniunii Europene și Japoniei și a producătorilor de echipamente de birotică pentru promovarea copiatoarelor, imprimantelor, faxurilor, aparatelor multifuncționale, calculatoarelor personale și a monitoarelor eficiente din punct de vedere energetic. Reducerea consumului de energie al acestor produse ajută la combaterea smogului, a ploii acide și a schimbărilor pe termen lung ale climei, prin descreșterea emisiilor care rezultă din generarea curentului electric.

Pentru informații suplimentare privind energia sau alte subiecte conexe, accesați www.xerox.com/environment sau www.xerox.com/environment_europe.

Consumul de energie electrică și timpul de activare

Cantitatea de energie pe care o consumă un dispozitiv depinde de modul în care este utilizat acesta. Acest dispozitiv este conceput și configurat să vă permită să reduceți consumul de electricitate.

Modurile Economizor de energie sunt activate pe dispozitiv pentru a reduce consumul de energie. După ultima pagină imprimată, dispozitivul trece în modul Pregătit. Dacă este în acest mod, dispozitivul poate imprima din nou, fără întârziere. Dacă dispozitivul rămâne nefolosit o perioadă de timp specificată, trece în modul Consum redus, apoi în modul Veghe. În aceste moduri rămân active numai funcțiile esențiale, pentru a reduce consumul de energie electrică. Imprimarea primei pagini durează mai mult dacă dispozitivul iese din modurile Economizor de energie, decât dacă este în modul Pregătit. Această întârziere se produce din cauza reactivării și este caracteristică majorității dispozitivelor de creare de imagini existente pe piață.

Pentru a economisi energie, puteți activa modul Oprire automată pe dispozitiv. Dacă modul Oprire automată este activat, îl puteți configura astfel:

- **Mereu permis:** Dispozitivul se oprește automat după perioada specificată, și au trecut perioadele de trecere în modurile Consum redus, respectiv Veghe.
- **Permis DOAR cu respectarea condițiilor:** Dispozitivul se oprește automat numai dacă au trecut perioadele definite. De asemenea, dispozitivul se oprește dacă nu s-au activat funcțiile de Fax, unitate USB și Rețea cu fir/fără fir.

Pentru a modifica setările economizorului de energie, consultați documentul *Ghid de utilizare* la adresa www.xerox.com/support/VLB400docs. Pentru asistență suplimentară, contactați administratorul de sistem sau consultați *System Administrator Guide* (Ghid pentru administrarea sistemului).

Pentru a activa modul Oprire automată, contactați administratorul de sistem. Pentru detalii, consultați *System Administrator Guide* (Ghid pentru administrarea sistemului) la adresa www.xerox.com/support/VLB400docs.

Pentru a afla mai multe despre participarea Xerox la inițiativele din domeniul sustenabilității, vizitați: www.xerox.com/environment.



Notă: Modificarea timpilor implicați de activare a Economizorului de energie poate mări consumul general de energie al dispozitivului. Înainte de a dezactiva modurile Economizor de energie sau de a seta o perioadă lungă pentru activarea acestuia, luați în calcul creșterea consumului de energie.

Setările implicite ale economizorului energie

Acest dispozitiv este calificat ENERGY STAR® în conformitate cu cerințele programului ENERGY STAR pentru echipamente de imagistică. Timpul după care se trece din modul Pregătit în modul Consum redus se poate seta la maximum 60 de minute. Valoarea implicită este 5 minute. Timpul după care se trece din modul Consum redus în modul Veghe se poate seta la maximum 60 de minute. Valoarea implicită este setată la 1 minut. Timpul total după care se trece din modul Pregătit în modul Veghe poate fi de maximum 60 de minute.

Pentru a modifica setările economizorului de energie, contactați administratorul de sistem sau consultați *System Administrator Guide* (Ghid pentru administrarea sistemului) la adresa www.xerox.com/support/VLB400docs.

Certificat EcoLogo pentru aparate de birotică CCD-035



Se certifică faptul că acest produs respectă standardul EcoLogo pentru echipamente de birotică și îndeplinește toate cerințele de impact ecologic redus. În procesul de certificare, Xerox Corporation a demonstrat că acest produs îndeplinește criteriile EcoLogo privind eficiența energetică. Copiatoarele, imprimantele, aparatele multifuncționale, produsele fax certificate trebuie să îndeplinească și criteriile cum ar fi nivelul redus al emisiilor de substanțe chimice. De asemenea, trebuie să fie compatibile cu consumabilele reciclate. EcoLogo a luat naștere în 1988 pentru a-i ajuta pe consumatori să găsească produsele și serviciile cu efecte reduse asupra mediului înconjurător. EcoLogo înseamnă o certificare ecologică voluntară, pe baza mai multor atribute. Se ia în considerare întregul ciclu de viață al produsului. Acest certificat indică faptul că produsul a fost testat prin metode științifice riguroase ori a fost supus unui audit cuprinzător sau ambele, pentru a se demonstra că respectă standarde de mediu stricte, ale unor terțe părți.

GERMANIA

Germania – Blue Angel



RAL, Institutul German de Asigurare a Calității și Certificate, a acordat acestui dispozitiv Certificatul de mediu Blue Angel. Acest certificat evidențiază faptul că dispozitivul îndeplinește toate criteriile Blue Angel legate de mediu, în ceea ce privește proiectarea, producția și exploatarea. Pentru mai multe informații, accesați: www.blauer-engel.de.

Blendschutz

Das Gerät ist nicht für die Benutzung im unmittelbaren Gesichtsfeld am Bildschirmarbeitsplatz vorgesehen. Um störende Reflexionen am Bildschirmarbeitsplatz zu vermeiden, darf dieses Produkt nicht im unmittelbaren Gesichtsfeld platziert werden.

Lärmemission

Maschinenlärminformations-Verordnung 3. GPSGV: Der höchste Schalldruckpegel beträgt 70 dB(A) oder weniger gemäß EN ISO 7779.

Importeur

Xerox GmbH
Hellersbergstraße 2-4
41460 Neuss
Deutschland

REGLEMENTAREA ROHS TURCIA

În conformitate cu Articolul 7 (d), certificăm prin prezenta că aparatul „este în conformitate cu reglementarea EEE.”

„EEE yönetmeliğine uygundur.”

CERTIFICATUL COMUNITĂȚII ECONOMICE EUROASIATICE



Rusia, Belarus și Kazahstan fac demersuri pentru înființarea unei uniuni vamale denumite Comunitatea Economic Euroasiatică, EurAsEC. Membrii Comunității Economice Euroasiatice doresc un cadru legislativ comun și un marcaj EurAsEC comun (marcajul EAC).

INFORMAȚII PRIVIND REGLEMENTĂRILE PENTRU ADAPTOARELE DE REȚEA WIRELESS DE 2,4 GHZ ȘI 5 GHZ

Acest produs încorporează un modul radioemițător pentru rețea LAN fără fir de 2,4 GHz și 5 GHz, care respectă cerințele specificate în Partea a 15-a a reglementărilor FCC, în standardul RSS-210 Industry Canada și în Directiva 2014/53/UE a Consiliului European. Puterea de ieșire a frecvenței radio (RF) a acestui dispozitiv nu depășește 20 dBm în nicio bandă de frecvențe.

Utilizarea acestui dispozitiv este condiționată de respectarea următoarelor două cerințe:

1. Acest dispozitiv nu poate cauza interferențe dăunătoare, și
2. Acest dispozitiv trebuie să accepte orice interferență, inclusiv cele care pot produce funcționarea nedorită.

Schimbările sau modificările aduse dispozitivului, care nu sunt aprobate în mod expres de Xerox Corporation, pot anula dreptul utilizatorului de a opera acest echipament.

EMISIA DE OZON

În timpul funcționării normale, această imprimantă produce ozon. Cantitatea de ozon emanată depinde de volumul de copii. Ozonul este mai greu decât aerul și cantitatea produsă nu este suficientă pentru a cauza vătămări. Instalați imprimanta într-o încăpere bine ventilată.

Pentru mai multe informații disponibile în Statele Unite și Canada, accesați www.xerox.com/environment. Pentru alte regiuni, contactați reprezentanța locală Xerox sau accesați www.xerox.com/environment_europe.

Certificate de siguranță

Acest dispozitiv este certificat de agențiile de mai jos, conform următoarelor standarde de siguranță.

AGENȚIA	STANDARD
Underwriters Laboratories Inc. (US/Canada)	UL 60950-1, Ediția a 2-a, 2014-10-14 CAN/CSA C22.2 Nr. 60950-1-07, Ediția a 2-a, 2014-10
Underwriters Laboratories Inc. (Europa)	IEC 60950-1:2005 + A1:2009 + A2:2013 EN 60950-1:2006 + A11:2009 + A1:2010 + A12:2011 + A2:2013

Material Safety Data Sheets (Fișe tehnice privind siguranța materialelor utilizate)

Pentru informații referitoare la siguranța materialelor utilizate, accesați:

- America de Nord: www.xerox.com/msds
- Uniunea Europeană: www.xerox.com/environment_europe

Pentru numerele de telefon ale Centrului de Asistență Clienți, accesați www.xerox.com/office/worldcontacts.

Reciclarea și eliminarea produsului

Această anexă conține:

Toate țările.....	194
America de Nord.....	195
Uniunea Europeană.....	196
Alte țări	198

Toate țările

Dacă răspundeți de eliminarea produsului Xerox, rețineți că această imprimantă poate conține plumb, mercur, perclorat și alte substanțe a căror eliminare poate fi reglementată din considerente ecologice. Prezența acestor substanțe este în deplină concordanță cu reglementările globale aplicabile în momentul introducerii produsului pe piață. Pentru informații privind eliminarea produsului, contactați autoritățile locale. Perclorat: acest produs poate să conțină unul sau mai multe dispozitive pe bază de perclorat, cum ar fi bateriile. Poate fi necesară adoptarea de măsuri speciale la manipulare. Pentru mai multe informații, accesați www.dtsc.ca.gov/hazardouswaste/perchlorate.

America de Nord

Xerox desfășoară un program de returnare și reutilizare/reciclare a echipamentelor vechi. Contactați reprezentanța Xerox (1-800-ASK-XEROX) pentru a afla dacă acest produs Xerox este inclus în program. Pentru mai multe informații despre programele Xerox privind mediul, vizitați www.xerox.com/environment sau contactați autoritățile locale pentru detalii referitoare la reciclare și eliminare.

Uniunea Europeană

Anumite echipamente pot fi utilizate atât în mediul domestic/casnic, cât și în cel profesional/de afaceri.

MEDIUL DOMESTIC/CASNIC



Aplicarea acestui simbol pe echipament confirmă obligația utilizatorului de a nu arunca echipamentul în circuitul normal de deșeurii menajere.

În conformitate cu prevederile legislației europene, echipamentele electrice și electronice care urmează să fie înlăturate trebuie să fie separate de deșeurile menajere.

Gospodăriile particulare din statele membre ale UE pot returna în mod gratuit echipamentele electrice și electronice uzate la unitățile de colectare stabilite. Contactați autoritățile locale pentru informații referitoare la evacuarea deșeurilor.

În unele state membre, la achiziționarea unui echipament nou, distribuitorul local are obligația de a prelua gratuit echipamentul vechi. Pentru informații, consultați distribuitorul local.

MEDIUL PROFESIONAL/DE AFACERI



Aplicarea acestui simbol pe echipament confirmă obligația utilizatorului de a elimina echipamentul în conformitate cu procedurile naționale.

În conformitate cu legislația europeană, echipamentul electric și electronic ajuns la sfârșitul duratei de viață și care urmează să fie eliminat trebuie să fie gestionat conform procedurilor stabilite.

Înainte de a elimina produsul, contactați distribuitorul local sau reprezentanța Xerox pentru informații referitoare la returnare.

COLECTAREA ȘI ÎNLĂTURAREA ECHIPAMENTULUI ȘI A BATERIILOR



Aceste simboluri aplicate pe produse și/sau existente în documentația aferentă sugerează că produsele electrice și electronice și bateriile vechi nu trebuie să fie amestecate cu deșeurile menajere obișnuite.

Pentru a putea fi prelucrate, valorificate și reciclate în mod corespunzător, predați produsele vechi și bateriile consumate la punctele de colectare a deșeurilor, respectând legislația națională și Directivele 2002/96/CE și 2006/66/CE.

Înlăturând corect aceste deșuri, vă aduceți aportul la economisirea resurselor valoroase și la prevenirea efectelor negative potențiale asupra sănătății populației și asupra mediului, care pot apărea în cazul manipulării neadecvate a deșeurilor.

Pentru mai multe informații despre colectarea și reciclarea produselor și a bateriilor vechi, contactați municipalitatea locală, serviciul de evacuare a deșeurilor sau magazinul din care ați achiziționat produsele.

În conformitate cu legislația națională, cei care nu respectă reglementările referitoare la evacuarea deșeurilor pot fi penalizați.

Întreprinderi utilizatoare din Uniunea Europeană

Dacă doriți înlăturarea echipamentului electric sau electronic, contactați distribuitorul local pentru informații detaliate.

Eliminarea echipamentului în afara Uniunii Europene

Aceste simboluri sunt valabile doar în Uniunea Europeană. Dacă doriți să înlăturați aceste articole, contactați autoritățile locale sau distribuitorul pentru a afla metoda de eliminare adecvată.

NOTĂ PRIVIND SIMBOLUL PENTRU BATERIE



Simbolul pubelei cu roți poate fi utilizat în combinație cu un simbol chimic. Acesta stabilește conformitatea cu cerințele stipulate prin Directivă.

ÎNDEPĂRTAREA BATERIILOR

Bateriile trebuie să fie înlocuite doar într-o unitate de service aprobată de către producător.

Reciclarea și eliminarea produsului

Alte țări

Contactați autoritățile locale responsabile cu gestionarea deșeurilor și cereți informații referitoare la procedurile de eliminare.

