

ВЕРСІЯ 1.6
ЛИСТОПАД 2022 Р.
702P08820

Принтер Xerox® VersaLink® B600/ B610:

Посібник користувача

© 2022 Корпорація Херох. Усі права застережено. Xerox®, VersaLink®, FreeFlow®, SMARTsend®, Scan to PC Desktop®, MeterAssistant®, SuppliesAssistant®, Xerox Secure Access Unified ID System®, Xerox Extensible Interface Platform®, Global Print Driver® та Mobile Express Driver® є товарними знаками Xerox Corporation у США та / або в інших країнах.

Adobe®, Adobe PDF logo, Adobe® Reader®, Adobe® Type Manager®, ATM™, Flash®, Macromedia®, Photoshop® та PostScript® є товарними знаками або зареєстрованими товарними знаками Adobe Systems, Inc.

Apple®, Bonjour®, EtherTalk™, TrueType®, iPad®, iPhone®, iPod®, iPod touch®, AirPrint® та AirPrint Logo®, Mac®, Mac OS® та Macintosh® є товарними знаками або зареєстрованими товарними знаками Apple Inc. у США та в інших країнах.

Поштова веб служба Gmail™ та платформа мобільних технологій Android™ є товарними знаками Google, Inc.

HP-GL®, HP-UX® та PCL® є зареєстрованими товарними знаками корпорації Hewlett-Packard у США та/або в інших країнах.

IBM® та AIX® є зареєстрованими товарними знаками корпорації International Business Machines у США та/або в інших країнах.

McAfee® є товарним знаком чи зареєстрованим товарним знаком McAfee, Inc. у США та в інших країнах.

Microsoft®, Windows®, Windows Server® та OneDrive® є зареєстрованими товарними знаками корпорації Microsoft у США та в інших країнах.

Mopria є товарним знаком Mopria Alliance.

Novell®, NetWare®, NDPS®, NDS®, IPX™ та Novell Distributed Print Services™ є товарними знаками або зареєстрованими товарними знаками Novell, Inc. у США та в інших країнах.

SGI® та IRIX® є зареєстрованими товарними знаками корпорації Silicon Graphics International або її дочірніх компаній у США та/або в інших країнах.

Sun, Sun Microsystems та Solaris є товарними знаками чи зареєстрованими товарними знаками компанії Oracle та/або її філій у США та в інших країнах.

UNIX® є товарним знаком у США та в інших країнах, ліцензія на яку видається виключно через X/ Open Company Limited.

Wi-Fi CERTIFIED Wi-Fi Direct® є товарним знаком Wi-Fi Alliance.

Таблиця змісту

Безпека	9
Правила безпеки.....	10
Електробезпека	11
Загальні вказівки	11
Кабель живлення.....	11
Аварійне вимкнення живлення	12
Безпека експлуатації	13
Вказівки щодо використання	13
Викиди озону	13
Розташування принтера.....	14
Витратні матеріали принтера.....	14
Безпека обслуговування	15
Позначки на принтері	16
Контактні дані для звернень із питань екології, охорони здоров'я та безпеки.....	18
Початок роботи	19
Частини принтера	20
Вигляд спереду	20
Внутрішні частини.....	21
Вигляд ззаду	22
Параметри.....	23
Панель керування	23
Параметри живлення.....	26
Увімкнення принтера або вихід із режиму енергозбереження чи сну	26
Перезапуск, перехід у режим сну чи вимкнення принтера	26
Доступ до принтера.....	28
Вхід у систему	28
Смарт-картка	29
Вступ до програм	30
Інформаційні сторінки	31
Друк інформаційних сторінок.....	31
Звіт про конфігурацію.....	32
Вбудований веб-сервер.....	33
Доступ до вбудованого веб-сервера	33
Пошук IP-адреси принтера	33
Сертифікати для вбудованого веб-сервера	34
Завантаження звіту про конфігурацію із вбудованого веб-сервера	34
Використання панелі дистанційного керування.....	34
Встановлення і налаштування.....	36
Огляд встановлення і налаштування.....	36
Вибір місця розташування для принтера	36
З'єднання принтера	38
Вибір способу з'єднання.....	38

З'єднання з комп'ютером через USB	39
З'єднання з дротовою мережею	39
З'єднання з бездротовою мережею	39
Налаштування AirPrint	51
Налаштування Google Cloud Print	52
Початкове налаштування принтера	53
Програма Xerox® Easy Assist (XEA)	53
Початкове налаштування за допомогою програми Xerox® Easy Assist (XEA)	55
Додавання кількох принтерів до програми Xerox Easy Assist	56
Встановлення програмного забезпечення	58
Вимоги до операційної системи	58
Встановлення драйверів принтера для мережевого принтера Windows	58
Встановлення драйверів принтера для USB-принтера Windows	59
Встановлення драйверів і службових програм для Macintosh OS X	59
Встановлення драйверів і службових програм для UNIX і Linux	60
Встановлення принтера як принтера WSD (веб-служби на пристроях)	61
Більше інформації	62
Налаштування і персоналізація	63
Огляд налаштування і персоналізації	64
Налаштування і персоналізація головного екрана	65
Приховування або відображення програми на головному екрані	65
Упорядкування програм на головному екрані	65
Індивідуальне налаштування і персоналізація програм	66
Індивідуальне налаштування та персоналізація списку функцій	66
Збереження визначених налаштувань	66
Видалення налаштування програми через панель керування	67
Програми Xerox®	69
Галерея програм Xerox® App Gallery	70
Огляд галереї програм Xerox® App Gallery	70
Створення облікового запису галереї програм Xerox® App Gallery	70
Вхід в обліковий запис галереї програм Xerox® App Gallery	71
Встановлення або оновлення програми з галереї програм Xerox® App Gallery	72
Пристрій	73
Огляд пристрою	73
Про програму	74
Стан витратних матеріалів	74
Дані обліку та лічильники використання	75
Скидання до заводських значень за замовчуванням	76
Віддалені послуги	76
Завдання	77
Огляд завдань	77
Керування завданнями	77
Керування спеціальними типами завдань	79
Керування завданнями за допомогою вбудованого вебсервера	82
USB	83
Огляд USB-з'єднання	83
Друк із USB-накопичувача	83
Друк із USB-накопичувача, встановленого у принтер	84

@PrintByXerox.....	85
Огляд @PrintByXerox.....	85
Друк за допомогою програми @PrintByXerox.....	85
Друк.....	87
Огляд процесу друку	88
Вибір параметрів друку.....	89
Довідка драйвера принтера.....	89
Параметри друку Windows	89
Параметри друку Macintosh.....	91
Друк у UNIX і Linux	92
Параметри мобільного друку.....	94
Функції друку.....	96
Керування завданнями.....	96
Друк спеціальних типів завдань	97
Вибір параметрів паперу для друку	98
Масштабування	99
Друк з обох сторін аркуша.....	99
Якість друку	100
Параметри зображення.....	100
Освітленість	100
Контрастність.....	100
Зсув зображення	101
Друк дзеркальних зображень	101
Друк кількох сторінок на одному аркуші	101
Друк брошур.....	101
Вибір параметрів фінішера	102
Вибір параметрів поштової скриньки	102
Використання спеціальних сторінок.....	102
Друк водяних знаків для Windows.....	104
Орієнтація	105
Друк сторінок титульних сторінок.....	106
Вибір сповіщення про виконання завдання для Windows.....	106
Використання нестандартних розмірів паперу.....	107
Друк на папері нестандартних розмірів.....	107
Визначення нестандартних розмірів паперу.....	107
Папір та носії.....	109
Огляд паперу і носіїв.....	110
Підтримуваний папір	111
Рекомендовані носії	111
Замовлення паперу.....	111
Загальні вказівки щодо завантаження паперу.....	111
Папір, який може завдати шкоди принтеру.....	111
Вказівки щодо зберігання паперу	112
Підтримувані типи і вага паперу.....	112
Підтримувані стандартні розміри паперу.....	113
Підтримувані стандартні розміри паперу для автоматичного двостороннього друку	114
Підтримувані типи і вага паперу для автоматичного двостороннього друку	115
Підтримувані нестандартні розміри паперу	115
Зміна параметрів паперу.....	115

Завантаження паперу	117
Завантаження паперу в обхідний лоток	117
Налаштування лотка 1 або лотків 2–5 для певної довжини паперу	120
Завантаження паперу в лотки 1–5	122
Завантаження паперу у пристрій подачі великої місткості	125
Налаштування режиму лотка	127
Друк на спеціальному папері	128
Конверти	128
Наклейки	134
Технічне обслуговування	139
Загальні застереження	140
Чищення принтера	141
Чищення корпусу	141
Чищення внутрішніх деталей	141
Налаштування і технічне обслуговування	146
Налаштування реєстрації паперу	146
Налаштування щільності	148
Оновлення тонера	148
Налаштування робочої напруги	149
Регулювання термофіксатора	149
Налаштування висоти	150
Виконання процедури очищення проявника і валика перенесення	150
Витратні матеріали	151
Витратні матеріали	151
Замінні елементи	151
Замовлення витратних матеріалів	151
Картриджі з тонером	152
Утилізація витратних матеріалів	153
Керування принтером	154
Перегляд показників лічильника	154
Друк зведеного звіту про облік	154
Переміщення принтера	155
Усунення несправностей	159
Загальні вказівки щодо усунення несправностей	160
Принтер не вмикається	160
Принтер часто перезапускається або вимикається	160
Принтер не друкує	161
Друк триває надто довго	163
Документ друкується з неправильного лотка	164
Проблеми з автоматичним двостороннім друком	164
Принтер видає незвичні шуми	164
Лоток для паперу не закривається	165
У принтері утворився конденсат	165
Застрягання паперу	166
Визначення місць застрягання паперу	166
Мінімізація застрягань паперу	166
Усунення застрягань паперу	167
Усунення несправностей, пов'язаних із застряганням паперу	176

Проблеми з якістю друку.....	179
Контроль якості друку.....	179
Папір та носії	179
Вирішення проблем із якістю друку	180
Отримання допомоги.....	186
Перегляд попереджувальних повідомлень на панелі керування.....	186
Перегляд поточних помилок на панелі керування	186
Використання вбудованих засобів усунення несправностей	186
Помічник із підтримки онлайн	186
Допоміжні інформаційні сторінки.....	187
Сторінки підтримки.....	187
Друк сторінок підтримки	187
Додаткова інформація про принтер.....	187
A Технічні характеристики	189
Налаштування та параметри.....	190
Доступні конфігурації.....	190
Стандартні функції.....	190
Додаткові модулі та розширення.....	191
Фізичні характеристики.....	192
Вага і габарити.....	192
Загальні вимоги щодо простору для розміщення принтера.....	193
Екологічні характеристики	196
Температура.....	196
Відносна вологість	196
Висота.....	196
Електричні характеристики	197
Частота й напруга живлення.....	197
Споживання енергії.....	197
Характеристики продуктивності.....	198
Швидкість друку.....	198
B Нормативна інформація	199
Основна нормативна інформація	200
ENERGY STAR	200
Споживання енергії і час активності.....	200
Стандартні налаштування енергозбереження.....	201
Екологічні переваги дуплексного друку.....	201
Типи паперу.....	201
Нормативна інформація для адаптерів бездротової мережі 2,4 ГГц і 5 ГГц	202
Правила Федеральної комісії зв'язку США.....	202
Канада.....	202
Сертифікація в Європі	203
Сертифікація Євразійського економічного співтовариства	204
Німеччина.....	204
Правила, які обмежують вміст шкідливих речовин (RoHS), Туреччина	205
Сертифікація відповідності вимогам щодо технічної безпеки	206
Дані щодо безпеки матеріалів	207
C Вторинна переробка та утилізація	209

Таблиця змісту

Усі країни	210
Північна Америка	211
Європейський Союз	212
Побутове середовище	212
Професійне/бізнес-середовище	212
Збирання та утилізація обладнання і батарей	213
Примітка щодо символу батареї	213
Виймання батареї	213
Інші країни	214

Безпека

This chapter contains:

Правила безпеки	10
Електробезпека	11
Безпека експлуатації	13
Безпека обслуговування	15
Позначки на принтері	16
Контактні дані для звернень із питань екології, охорони здоров'я та безпеки	18

Ваш принтер і рекомендовані витратні матеріали були розроблені та перевірені у відповідності до строгих вимог щодо безпеки. Увага до викладеної нижче інформації гарантує безперебійну безпечну роботу вашого принтера Xerox.

Правила безпеки

Перш ніж користуватися принтером, ретельно прочитайте вказівки, наведені нижче. Щоб забезпечити тривале та безпечне користування принтером, дотримуйтеся цих вказівок.

Ваш принтер Xerox® і витратні матеріали розроблені та перевірені у відповідності до строгих вимог щодо безпеки. Вони включають оцінку та сертифікацію агентств із техніки безпеки, а також дотримання регламентів електромагнітної сумісності та усталених стандартів з охорони здоров'я.

Тестування щодо безпеки та екологічності, а також ефективності цього виробу проводилося лише з використанням матеріалів Xerox®.



Примітка. Неавторизовані зміни, які можуть включати додавання нових функцій або підключення зовнішніх пристроїв, можуть вплинути на сертифікацію пристрою. Докладнішу інформацію запитуйте у представника Xerox.

Електробезпека

ЗАГАЛЬНІ ВКАЗІВКИ



Попередження.

- Не заштовхуйте предмети у щілини чи отвори принтера. Якщо торкнутися вузла під напругою або замкнута деталь, це може призвести до займання або ураження електричним струмом.
- Знімайте кришки чи захисні елементи, закріплені шурупами, лише у випадку, якщо ви встановлюєте додаткове обладнання і маєте відповідні інструкції. Вимкніть принтер, перш ніж виконувати такі встановлення. Від'єднайте кабель живлення, коли знімаєте кришки чи захисні елементи для встановлення додаткового обладнання. Крім обладнання, яке може встановити користувач, за цими кришками немає деталей, які ви можете ремонтувати чи обслуговувати.

Нижче перелічено загрози для безпеки:

- Кабель живлення пошкоджений або протерся.
- На принтер розлили рідину.
- Принтер контактує з водою.
- З принтера іде дим або поверхня пристрою надто гаряча.
- Принтер видає незвичні звуки чи запахи.
- Робота принтера призводить до спрацювання переривача, запобіжника або іншого запобіжного пристрою.

Якщо виникнуть будь-які з цих умов, слід виконати одну з таких дій:

1. негайно вимкніть живлення принтера.
2. Відключіть кабель живлення від електричної розетки.
3. Зверніться до уповноваженого представника служби обслуговування.

КАБЕЛЬ ЖИВЛЕННЯ

Використовуйте кабель живлення, який додається до принтера.

- Кабель живлення потрібно підключати безпосередньо до належно заземленої електричної розетки. Упевніться, що обидва кінці кабелю надійно підключені. Якщо ви не впевнені, чи заземлена розетка, зверніться до електрика з проханням перевірити її.



Попередження. Щоб уникнути ризику пожежі або ураження електричним струмом, не використовуйте подовжувачі, розгалужувачі живлення або вилки кабелю живлення довше 90 днів. Якщо неможливо встановити постійну розетку, використовуйте лише один заводський кабель-подовжувач відповідного калібру для кожного принтера або багатофункціонального принтера. Завжди дотримуйтеся національних та місцевих правил будівництва, протипожежних та електричних норм щодо довжини кабелю, розміру провідника, заземлення та захисту.

- Не користуйтеся перехідником заземлення для підключення принтера до електричної розетки без клеми заземлення.
- Упевніться, що принтер підключено до розетки, яка забезпечує належну напругу та живлення. У разі потреби запросіть електрика для перевірки електричних характеристик принтера.
- Не ставте принтер у місці, де люди можуть наступити на кабель живлення.
- Не ставте жодних предметів на кабель живлення.
- Не вмикайте та не вимикайте кабель живлення, коли вимикач живлення встановлено в положення «увімкнено».
- Якщо кабель живлення протерся або зносився, його слід замінити.
- Щоб запобігти ураженню електричним струмом або пошкодженню кабелю, під час відключення кабелю живлення тримайте його за штепсель.

Кабель живлення підключено як додатковий модуль до задньої частини принтера. Щоб повністю відключити електричне живлення принтера, від'єднайте від розетки кабель живлення.

АВАРІЙНЕ ВИМКНЕННЯ ЖИВЛЕННЯ

У разі виникнення будь-якої із ситуацій, які перелічено нижче, потрібно негайно вимкнути живлення і відключити кабель живлення від розетки. Зверніться до уповноваженого представника служби обслуговування Хегох, щоб вирішити проблему, якщо:

- Обладнання видає незвичні запахи або звуки.
- Кабель живлення пошкоджений або протерся.
- Спрацював переривач, запобіжник або інший запобіжний пристрій на стіновій панелі.
- На принтер розлили рідину.
- Принтер контактує з водою.
- Пошкоджено певну частину принтера.

Безпека експлуатації

Ваш принтер і витратні матеріали були розроблені та перевірені у відповідності до строгих вимог щодо безпеки. Сюди входять перевірка і схвалення органу з безпеки, а також відповідність встановленим екологічним стандартам.

Увага до описаних нижче вказівок із безпеки допоможе гарантувати безперебійну безпечну роботу вашого принтера.

ВКАЗІВКИ ЩОДО ВИКОРИСТАННЯ

- Не знімайте жодних лотків під час друку.
- Не відкривайте дверцят під час друку.
- Не пересувайте принтер під час друку.
- Тримайте руки, волосся, шарфи тощо на відстані від вихідних роликів і роликів подачі.
- Кришки, для знімання яких потрібні інструменти, захищають небезпечні ділянки у принтері. Не знімайте захисні кришки.
- Не скасовуйте роботу будь-яких електричних або механічних пристроїв блокування.
- Не намагайтеся вийняти папір, який застряг глибоко у принтері. Негайно вимкніть принтер і зверніться до місцевого представника Xerox.



Попередження.

- Металеві поверхні в області термофіксатора є гарячими. Будьте завжди обережні, коли усуваєте застрягання паперу в цій області, та намагайтеся не торкатися металевих поверхонь.
- Щоб не допустити перехиляння, не штовхайте і не переміщайте пристрій, якщо в ньому відкриті всі лотки для паперу.

ВИКИДИ ОЗОНУ

Під час звичної роботи цей принтер утворює озон. Кількість озону, що виділяється, залежить від об'єму копіювання. Озон важчий за повітря і не утворюється в кількостях, які можуть зашкодити. Встановлюйте принтер у добре провітрюваному приміщенні.

Відомості щодо Сполучених Штатах і Канаді читайте на сторінці www.xerox.com/environment. На інших ринках звертайтеся до місцевого представника Xerox або див. www.xerox.com/environment_europe.

РОЗТАШУВАННЯ ПРИНТЕРА

- Встановіть принтер на рівній, суцільній поверхні без вібрацій, яка є достатньо надійною, щоб витримати вагу пристрою. Дані про вагу конфігурації принтера шукайте в розділі **Фізичні характеристики**.
- Не затуляйте і не закривайте прорізи або отвори на принтері. Ці отвори призначені для вентиляції та для запобігання перегріванню принтера.
- Поставте принтер у місці, де достатньо місця для експлуатації та обслуговування пристрою.
- Встановіть принтер у місці з низьким рівнем запилення.
- Не зберігайте та не користуйтеся принтером у надто теплому, холодному або вологому середовищі.
- Не встановлюйте принтер поблизу джерела тепла.
- Не ставте принтер під прямі сонячні промені, щоб запобігти їх впливу на світлочутливі компоненти.
- Не ставте принтер у місце, де на нього безпосередньо діє холодний потік повітря з системи кондиціонування повітря.
- Не ставте принтер у місця, де присутні вібрації.
- Для оптимальної ефективності роботи принтер слід використовувати на висоті, зазначеній у розділі **Висота**.

ВИТРАТНІ МАТЕРІАЛИ ПРИНТЕРА

- Використовуйте витратні матеріали, призначені для принтера. Використання неналежних матеріалів може призвести до погіршення продуктивності та виникнення загроз для безпеки.
- Дотримуйтеся всіх попереджень і вказівок, які нанесені або додаються до виробу, додаткового устаткування та витратних матеріалів.
- Зберігайте всі витратні матеріали згідно із вказівками на упаковці або контейнері.
- Зберігайте всі витратні матеріали в місцях, недоступних для дітей.
- Ніколи не кидайте тонер, картриджі з тонером, барабанні картриджі або картриджі для відходів у відкрите полум'я.
- Під час роботи з картриджами, наприклад із картриджами з тонером тощо, уникайте його потрапляння на шкіру чи в очі. Потрапляння в очі може викликати подразнення та запалення. Не намагайтеся розбирати картриджі, це збільшує ризик потрапляння їх вмісту на шкіру або в очі.



Обережно: Не рекомендовано використовувати витратні матеріали іншого виробника, ніж Хероx. Гарантія Хероx, угода на обслуговування та загальна гарантія якості не покривають пошкодження, несправності чи зниження продуктивності, спричинені використанням витратних матеріалів іншого виробника, ніж Хероx, або використанням витратних матеріалів Хероx, не призначених для цього принтера. Загальна гарантія якості доступна у США та Канаді. Покриття за гарантією може бути дещо іншим за межами цих територій. За докладною інформацією звертайтеся до представника Хероx.

Безпека обслуговування

- Не намагайтеся виконувати будь-яку процедуру технічного обслуговування, конкретний опис якої не наведено в документації, що додається до принтера.
- Для чищення слід використовувати лише суху тканину без ворсу.
- Не спалюйте будь-які витратні матеріали або замінні елементи. Докладно про програми утилізації витратних матеріалів Xerox® читайте на сторінці www.xerox.com/recycling.





Попередження. Не використовуйте аерозольні засоби для чищення. Аерозольні очисники можуть призвести до вибуху чи займання, якщо їх використовувати з електромеханічним обладнанням.

Якщо пристрій встановлено в коридорі або подібному обмеженому приміщенні, можуть застосовуватися додаткові вимоги щодо простору для розміщення принтера. Упевніться, що ви дотримуєтеся всіх нормативів щодо техніки безпеки на робочому місці, правил будівництва і пожежної безпеки, які діють у вашому регіоні.

Позначки на принтері

ПОЗНАЧКА	ОПИС
	Попередження: позначає серйозну небезпеку, яка, якщо їй не запобігти, може призвести до смерті або важкої травми.
	Попередження про гарячу поверхню: гаряча поверхня на принтері або всередині пристрою; будьте обережними, щоб уникнути травми.
	Попередження: перш ніж торкатися термофіксатора, почекайте вказаний період часу, щоб принтер охолов.
	Обережно: позначення обов'язкової дії, яку слід виконати, щоб запобігти пошкодженню майна.
	Не торкайтеся певної частини чи ділянки принтера.
	Не торкайтеся.
	Уникайте контакту барабанних картриджів із прямим сонячним промінням.
	Не спалюйте картриджі з тонером.
	Не спалюйте барабанні картриджі.
	Не використовуйте складений, зігнутий, скручений або зім'ятий папір.
	Не використовуйте папір для струменевих принтерів.

ПОЗНАЧКА	ОПИС
	Не використовуйте прозорі плівки або аркуші для діaproекторів.
	Не завантажуйте повторно папір, який уже використовувався для друку.
	Місце збереження стрижня для чищення світлодіодної друкувальної головки

Контактні дані для звернень із питань екології, охорони здоров'я та безпеки

Щоб дізнатися докладніше про питання екології, охорону здоров'я та безпеки, які стосуються цього виробу і витратних матеріалів Хероx, звертайтеся:

- Сполучені Штати і Канада: 1-800-ASK-XEROX (1-800-275-9376)
- Європа: EHS-Europe@xerox.com

Відомості про безпеку виробу у Сполучених Штатах і Канаді читайте на сторінці www.xerox.com/environment.

Відомості про безпеку виробу в Європі читайте на сторінці www.xerox.com/environment_europe.

Початок роботи

This chapter contains:

Частини принтера	20
Параметри живлення	26
Доступ до принтера	28
Вступ до програм	30
Інформаційні сторінки	31
Вбудований веб-сервер	33
Встановлення і налаштування	36
З'єднання принтера	38
Початкове налаштування принтера	53
Встановлення програмного забезпечення	58
Більше інформації	62

Частини принтера

ВИГЛЯД СПЕРЕДУ

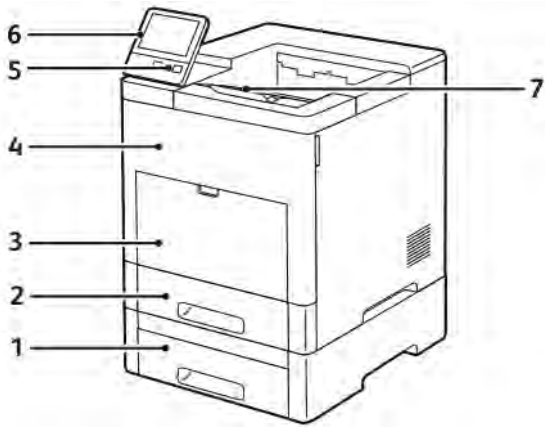

1. Лоток 2, додатковий пристрій подачі на 550 аркушів
2. Лоток 1
3. Обхідний лоток
4. Передні дверцята
5. Кнопка живлення/ввімкнення
6. Панель керування
7. Розширення вихідного лотка

ВНУТРІШНІ ЧАСТИНИ

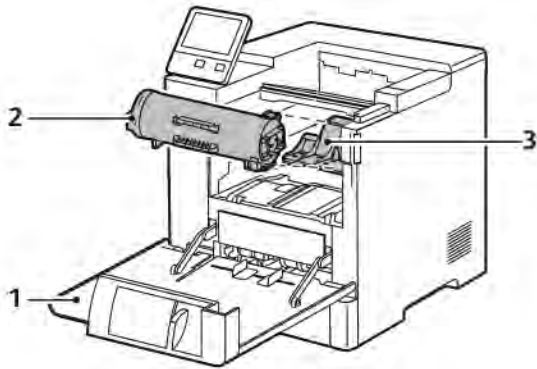

1. Передні дверцята
2. Картридж із тонером

3. Барабаний картридж

ВИГЛЯД ЗЗАДУ

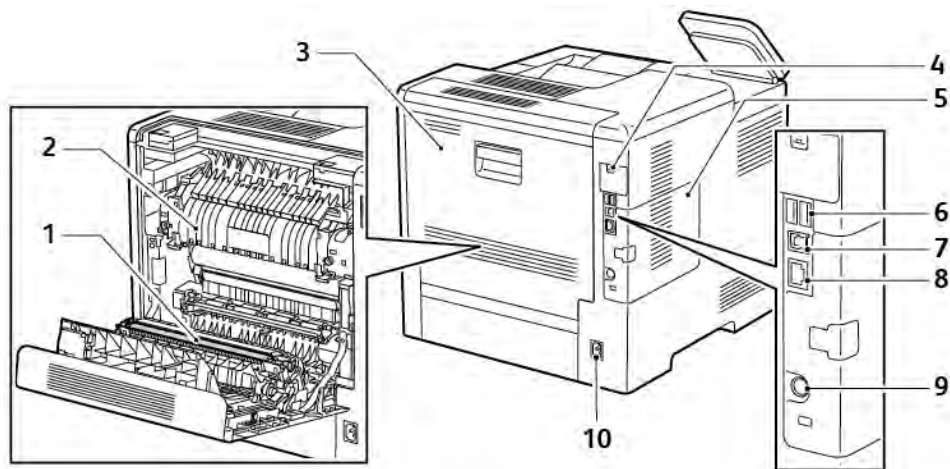

- | | |
|--|-----------------------|
| 1. Валик перенесення | 6. Порт USB, тип А |
| 2. Термофікатор | 7. Порт USB, тип А |
| 3. Задні дверцята | 8. З'єднання Ethernet |
| 4. Кришка порту адаптера бездротової мережі | 9. Порт FDI |
| 5. Ліва кришка, доступ до додаткового набору для підвищення продуктивності | 10. Роз'єм живлення |

ПАРАМЕТРИ

Фінішер



Поштова скринька

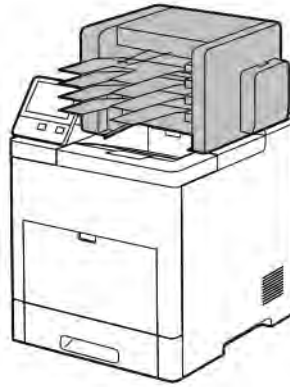

ПАНЕЛЬ КЕРУВАННЯ

Панель керування складається з сенсорного екрана і кнопок, які дозволяють керувати функціями, доступними на принтері. Панель керування:

- Відображає поточний робочий стан принтера.
- Забезпечує доступ до функцій друку.
- Забезпечує доступ до довідкового матеріалу.
- Забезпечує доступ інструментів та меню налаштування.
- Надсилає повідомлення з проханням завантажити папір, замінити витратні матеріали та усунути застрягання.
- Відображає помилки і попередження.
- Забезпечує кнопку живлення/ввімкнення, яка використовується для ввімкнення чи вимкнення принтера. Ця кнопка також підтримує режими енергозбереження і блимає на позначення стану живлення принтера.



ЕЛЕМЕНТ	НАЗВА	ОПИС
1	Область NFC	Near field communication (NFC) – це технологія, яка забезпечує можливість зв'язку між пристроями, розташованими на відстані до 10 см (4 дюйми) один від одного. NFC можна використовувати для отримання мережевого інтерфейсу для встановлення з'єднання TCP/IP між пристроєм та принтером.
2	Сенсорний дисплей	У цій області екрана відображається інформація та надається доступ до функцій і програм принтера.
3	Вхід на правах адміністратора	Це розташування, з якого системний адміністратор може увійти в систему за допомогою пароля системного адміністратора.
4	Кнопка «Головний екран»	За допомогою цієї кнопки можна відкрити меню «Головний екран» для доступу до функцій принтера.

ЕЛЕМЕНТ	НАЗВА	ОПИС
5	Живлення/ввімкнення	<p>Ця кнопка виконує кілька функцій, пов'язаних із живленням.</p> <ul style="list-style-type: none"> • Коли принтер вимкнений, ця кнопка вмикає принтер. • Коли принтер увімкнений, натисненням цієї кнопки можна відобразити меню на панелі керування. У цьому меню можна перейти в режим сну, перезапустити чи вимкнути принтер. • Коли принтер увімкнений, проте перебуває в режимі енергозбереження чи в режимі сну, натисненням цієї кнопки можна запустити принтер. • Коли принтер увімкнений, натиснувши та утримуючи кнопку впродовж 5 секунд, можна вимкнути принтер. <p>Ця кнопка також блимає на позначення стану живлення принтера.</p> <ul style="list-style-type: none"> • Коли світлодіод повільно блимає, принтер перебуває в режимі енергозбереження чи в режимі сну. • Коли світлодіод блимає швидко, принтер вимикається чи переходить у режим енергозбереження.
6	Світлодіодний індикатор стану	<p>Цей індикатор блимає синім або жовтим на позначення стану принтера.</p> <ul style="list-style-type: none"> • Синій <ul style="list-style-type: none"> – Повільно блимає на позначення успішного запиту щодо автентифікації. – Повільно блимає один раз для завдання копіювання чи друку, запущеного на панелі керування. – Повільно блимає двічі для завдань факсу чи друку, отриманих через мережу. – Швидко блимає під час увімкнення принтера або на позначення виявлення з'єднання Wi-Fi Direct. • Жовтий <ul style="list-style-type: none"> – Блимає на позначення помилки чи попередження, яке вимагає вашої уваги. Наприклад, закінчився тонер, застряг папір чи закінчився папір для поточного завдання. – Світлодіодний індикатор стану також блимає жовтим на позначення помилки системи, яка зазвичай пов'язана з кодом помилки.

Параметри живлення

Принтер має одну багатофункціональну кнопку на панелі керування – кнопку живлення/ввімкнення.

- Кнопка живлення/ввімкнення дає змогу ввімкнути живлення принтера.
- Якщо принтер вже ввімкнено, кнопку живлення/ввімкнення можна використовувати для такого:
 - перезапуск принтера;
 - увімкнення або вимкнення режиму сну;
 - увімкнення або вимкнення режиму енергозбереження.
- Кнопка живлення/ввімкнення блимає, коли принтер перебуває в режимі енергозбереження.

УВІМКНЕННЯ ПРИНТЕРА АБО ВИХІД ІЗ РЕЖИМУ ЕНЕРГОЗБЕРЕЖЕННЯ ЧИ СНУ

Щоб увімкнути принтер або вийти з режиму енергозбереження чи режиму сну, натисніть кнопку **живлення/ввімкнення**.

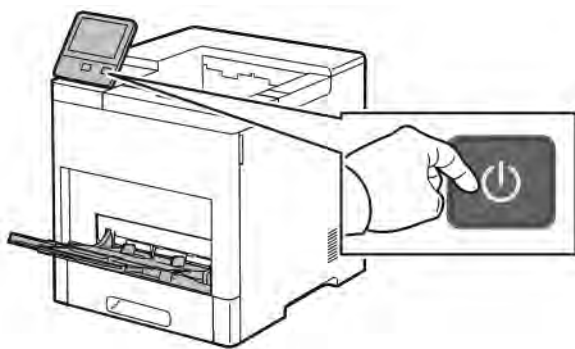

Примітка.

- Кнопка живлення/ввімкнення – це єдина кнопка живлення принтера.
- Принтер автоматично виходить із режиму низького енергоспоживання чи режиму сну, коли отримує дані від під'єданого пристрою.
- У режимі енергозбереження або сну сенсорний екран вимкнений і не реагує. Для ввімкнення принтера вручну натисніть кнопку **живлення/ввімкнення**.



Обережно: Не вмикайте і не виймайте кабель живлення з розетки, поки принтер увімкнено.

ПЕРЕЗАПУСК, ПЕРЕХІД У РЕЖИМ СНУ ЧИ ВИМКНЕННЯ ПРИНТЕРА

На панелі керування принтера натисніть кнопку **живлення/ввімкнення**.

1. Щоб перезапустити принтер, переведіть принтер у режим сну або вимкніть його.

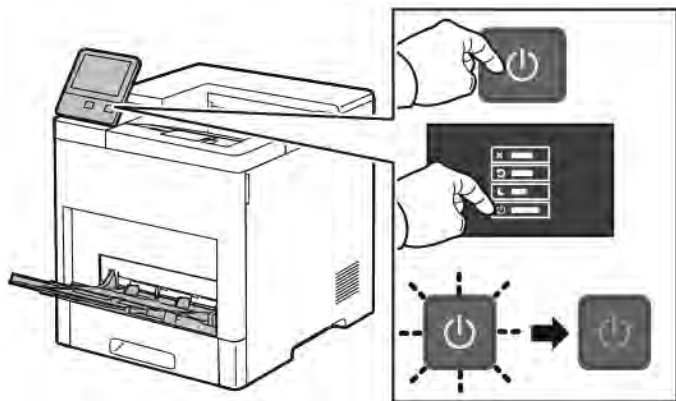

2. Виберіть потрібний параметр.

- Щоб перезапустити принтер, торкніть **Перезапустити**.
- Щоб перевести принтер у режим сну, торкніть **Сон**.

У режимі сну сенсорний екран згасає і блимає кнопка живлення/ввімкнення.

- Щоб вимкнути принтер, торкніть **Вимкнути живлення**.
- Якщо принтер не реагує на одне натиснення кнопки **живлення/ввімкнення**, натисніть та утримуйте цю кнопку впродовж 5 секунд. Під час вимкнення принтера відображається повідомлення «Зачекайте».

Через 10 секунд сенсорний екран потемніє і кнопка живлення/ввімкнення блиматиме, поки принтер не завершить процедуру вимкнення.



Обережно: Не виймайте вилку кабелю живлення з розетки, поки принтер вимикається.

Доступ до принтера

ВХІД У СИСТЕМУ

Вхід у систему – це процес, за допомогою якого ви ідентифікуєте себе принтеру для автентифікації. Якщо встановлена автентифікація, то вам слід входити в систему, використовуючи облікові дані користувача, щоб отримати доступ до функцій принтера.

Вхід у систему з панелі керування

1. На панелі керування принтера натисніть кнопку **Головний екран**.
2. Торкніть **Увійти в систему**.
3. За допомогою клавіатури введіть ім'я користувача і торкніть **Ввести**.
4. Коли з'явиться запит, введіть пароль і торкніть **Ввести**.

 Примітка. Докладніше про вхід у систему на правах системного адміністратора читайте в *посібнику системного адміністратора* на сторінці www.xerox.com/support/VLB600_VLB610docs.

5. Торкніть **ОК**.

 Примітка. Для доступу до послуг, захищених паролем, слід ввести ім'я користувача і пароль.

Функції, пов'язані з NIST 800-171 для локальної автентифікації

Щоб суттєво покращити кібербезпеку організацій, Національний інститут стандартів і технологій (National Institute of Standards and Technology (NIST)) у США створив Cybersecurity Framework (CSF). Системний адміністратор може змінити сумісні налаштування NIST 800-171r2 через вбудований вебсервер. Пов'язані функції NIST 800-171r2 включають такі:

Запобігання повторному використанню ідентифікатора користувача

Системний адміністратор може налаштувати принтер на заборону повторного використання попереднього ідентифікатора користувача упродовж певного часу від часу останнього його використання, від 1 до 999 днів. Системний адміністратор може змінити кількість днів через вбудований вебсервер.

Автоматичне вимкнення ідентифікатора користувача

Принтер вимикає облікові записи користувачів, які не входили в систему впродовж певного періоду. Системні адміністратори можуть вказати кількість днів від 1 до 999. Якщо після певного періоду часу обліковий запис заблоковано і ви не можете увійти в систему принтера, зверніться до системного адміністратора.

Складність пароля

У разі зміни пароля принтер обмежує кількість доступних символів, які можна використати повторно з попереднього пароля. Системні адміністратори можуть вказати кількість символів, які можна використати повторно, від 1 до 63. Принтер відхилить новий пароль, якщо він перевищує максимальну кількість доступних для повторного використання символів. Якщо в разі зміни пароля ви

виявили помилку, зверніться до системного адміністратора і дізнайтеся вимоги щодо складності пароля для вашого принтера.

Наприклад, якщо максимальна кількість символів 3, пароль TEST123 неможливо змінити на TEST444, бо він містить чотири символи з попереднього пароля. Пароль GOOD123 дійсний, бо він містить три символи з попереднього пароля.

Повторне використання пароля

Щоб заборонити повторне використання нещодавніх паролів, системний адміністратор може вказати інтервал для повторного використання пароля. Діапазон становить від 1 до 10. Якщо в разі зміни пароля ви виявили помилку, зверніться до системного адміністратора і дізнайтеся вимоги щодо складності пароля для вашого принтера.

Тимчасовий пароль

Коли системний адміністратор створить обліковий запис чи змінить або переналаштує пароль облікового запису за допомогою одного з таких способів, у разі входу в систему принтер може попросити змінити пароль:

- Додати
- Редагувати
- Скинути пароль

Коли ця можливість увімкнена, пароль, встановлений системним адміністратором, вважатиметься тимчасовим паролем. Якщо ви увійдете з тимчасовим паролем, принтер попросить змінити пароль. Задля безпеки ви повинні змінити пароль до першого входу в систему. Поки ви не зміните тимчасового пароля, віддалена автентифікація через EIP чи SNMP буде недоступна. Зверніться по допомогу до системного адміністратора.

Блокування облікового запису користувача

Після певної кількості невдалих спроб увійти в обліковий запис принтер блокує його. Якщо ви довгий час не входите в систему принтера, ваш обліковий запис автоматично заблокується. Зверніться по допомогу до системного адміністратора.

Докладніше про це читайте в *посібнику системного адміністратора* на сторінці www.xerox.com/support/VLB600_VLB610docs.

СМАРТ-КАРТКА

Якщо на пристрої Xerox встановлено систему стандартних карт доступу, щоб отримати доступ до принтера, знадобиться смарт-картка. Є кілька моделей пристроїв для зчитування карток, які сумісні з цим пристроєм. Щоб отримати доступ до принтера, вставте у пристрій для зчитування попередньо запрограмовану ідентифікаційну картку або притуліть картку до пристрою для зчитування. Якщо знадобляться додаткові облікові дані для захисту, введіть на панелі керування інформацію для входу.

Щоб дізнатися докладніше про налаштування системи стандартних карт доступу на пристрої, див. *посібник із конфігурації системи стандартних карт доступу на Xerox® VersaLink®* на сторінці www.xerox.com/support/VLB600_VLB610docs.

Вступ до програм

Програми Xerox – це доступ до функцій пристрою. Стандартні програми, які вже встановлені на пристрої, відображаються на головному екрані. Є програми, які встановлені як стандартні, проте вони приховані, коли пристрій використовується вперше.









Якщо ви увійшли в систему, програми, налаштовані для особистого облікового запису, відображаються на панелі керування.

Більше програм можна завантажити на пристрій із галереї програм Xerox® App Gallery. Докладніше про це читайте в розділі www.xerox.com/XeroxAppGallery.

Інформаційні сторінки

На принтері можна надрукувати різноманітні інформаційні сторінки. Зокрема, можна друкувати сторінку конфігурації, сторінку інформації про шрифт, демонстраційні сторінки тощо.

Доступні такі інформаційні сторінки:

НАЗВА	ОПИС
 Звіт про конфігурацію	Звіт про конфігурацію містить відомості про принтер, зокрема про встановлені параметри, налаштування мережі, порти, лотки тощо.
 Підсумковий обліковий звіт	Підсумковий обліковий звіт містить інформацію про пристрій, детальний список лічильників обліку і дані про кількість використаного паперу.
 Звіт про використання витратних матеріалів	Звіт про використання матеріалів містить відомості про покривельну здатність чорнила, а також номери запчастин, які використовуються для оформлення замовлень.
 Список шрифтів PostScript	Список шрифтів PostScript – це сторінка, що містить усі шрифти PostScript, доступні на принтері.
 Список шрифтів PCL	Список шрифтів PCL – це сторінка, що містить усі шрифти PCL, доступні на принтері.
 Демонстраційний друк	Демонстраційний друк – зразок налаштувань поточної якості друку.
 Сторінка запуску	Сторінка запуску містить базові відомості про конфігурацію принтера та параметри мережі.
 Звіт про попередні завдання	Звіт про попередні завдання містить інформацію про попередні завдання друку, зокрема дату і час друку, тип завдання, назву документа, розмір паперу, кількість сторінок і результат друку. Звіт про попередні завдання містить дані максимум 20 останніх завдань.

ДРУК ІНФОРМАЦІЙНИХ СТОРІНОК

1. На панелі керування принтера натисніть кнопку **Головний екран**.
2. Торкніть **Пристрій > Про програму > Інформаційні сторінки**.
3. Щоб надрукувати інформаційну сторінку, торкніть потрібну сторінку.
4. Щоб повернутися до головного екрана, натисніть кнопку **Головний екран**.

ЗВІТ ПРО КОНФІГУРАЦІЮ

Звіт про конфігурацію містить відомості про принтер, зокрема про встановлені параметри, налаштування мережі, порти, лотки тощо.

Друк звіту про конфігурацію

1. На панелі керування принтера натисніть кнопку **Головний екран**.
2. Торкніть **Пристрій > Про програму > Інформаційні сторінки**.
3. Торкніть **Звіт про конфігурацію**.
4. Щоб повернутися до головного екрана, натисніть кнопку **Головний екран**.

Вбудований веб-сервер

Вбудований веб-сервер – це встановлене на принтері програмне забезпечення для адміністрування та конфігурації. Воно дає змогу налаштувати та керувати принтером із веб-браузера.

Для вбудованого веб-сервера потрібно таке:

- З'єднання TCP/IP між принтером і мережею в середовищах Windows, Macintosh, UNIX або Linux.
- Увімкнені на принтері TCP/IP та HTTP.
- Підключений до мережі комп'ютер з веб-браузером, що підтримує JavaScript.

ДОСТУП ДО ВБУДОВАНОГО ВЕБ-СЕРВЕРА

Відкрийте на комп'ютері веб-браузер. У полі адреси введіть IP-адресу принтера, тоді натисніть **Ввести** або **Повернутися**.

ПОШУК IP-АДРЕСИ ПРИНТЕРА

Щоб встановити драйвер для під'єданого через мережу принтера, часто потрібно знати IP-адресу принтера. IP-адреса також використовується для доступу до налаштувань принтера через вбудований веб-сервер. IP-адресу принтера можна переглянути на панелі керування або у звіті про конфігурацію.



Примітка. Щоб переглянути адресу TCP/IP на панелі керування, увімкніть принтер і зачекайте 2 хвилини. Якщо адреса TCP/IP – 0.0.0.0 або починається з 169, це вказує на проблему підключення до мережі. Однак пам'ятайте, якщо Wi-Fi встановлено як основне з'єднання Ethernet, як IP-адреса принтера відображається значення 0.0.0.0.

Перегляд IP-адреси принтера на панелі керування

Щоб переглянути IP-адресу принтера на панелі керування:

1. На панелі керування принтера натисніть кнопку **Головний екран**.
2. Торкніть **Пристрій > Про програму**.
3. Занотуйте IP-адресу з екрана.
4. Щоб повернутися до головного екрана, натисніть кнопку **Головний екран**.

Отримання IP-адреси принтера зі звіту про конфігурацію

Щоб отримати IP-адресу зі звіту про конфігурацію:

1. На панелі керування принтера натисніть кнопку **Головний екран**.
2. Торкніть **Пристрій > Про програму > Інформаційні сторінки**.
3. Торкніть **Звіт про конфігурацію**.

IP-адреса відображається у меню «З'єднання» звіту про конфігурацію для IPv4 або IPv6.

4. Щоб повернутися до головного екрана, натисніть кнопку **Головний екран**.

СЕРТИФІКАТИ ДЛЯ ВБУДОВАНОГО ВЕБ-СЕРВЕРА

Ваш пристрій включає самопідписаний сертифікат HTTPS. Пристрій створює цей сертифікат автоматично під час встановлення. Сертифікат HTTPS використовується для шифрування зв'язку між комп'ютером і пристроєм Xerox.

 Примітка.

- Сторінка вбудованого веб-сервера вашого пристрою Xerox може відобразити повідомлення про помилку, що сертифікат безпеки не є надійним. Ця конфігурація не знижує безпеку зв'язку між вашим комп'ютером та пристроєм Xerox.
- Щоб усунути попередження щодо зв'язку у веб-браузері, можна замінити самопідписаний сертифікат підписаним сертифікатом від центру сертифікації. За інформацією про отримання сертифіката від центру сертифікації звертайтеся до постачальника інтернет-послуг.

Докладніше про отримання, встановлення та активацію сертифікатів читайте в *посібнику системного адміністратора* на сторінці www.xerox.com/support/VLB600_VLB610docs.

ЗАВАНТАЖЕННЯ ЗВІТУ ПРО КОНФІГУРАЦІЮ ІЗ ВБУДОВАНОГО ВЕБ-СЕРВЕРА

Із вбудованого веб-сервера можна завантажити та зберегти копію звіту про конфігурацію на жорсткому диску комп'ютера. Використовуйте звіти про конфігурацію з різних пристроїв, щоб порівнювати версії програмного забезпечення, конфігурації та дані про відповідність вимогам.

Щоб завантажити копію звіту про конфігурацію із вбудованого веб-сервера:

1. Відкрийте на комп'ютері веб-браузер. У полі адреси введіть IP-адресу принтера, тоді натисніть **Ввести** або **Повернутися**.
Докладніше про отримання IP-адреси для принтера читайте в розділі [Пошук IP-адреси принтера](#).
2. Щоб завантажити звіт про конфігурацію, прокрутіть до кінця сторінки і в меню «Швидкі посилання» клацніть **Завантажити звіт про конфігурацію**.

 Примітка. Якщо ця функція не відображається, увійдіть у систему як адміністратор.

Документ буде автоматично збережено як файл XML у стандартному розташуванні для завантажень на жорсткому диску комп'ютера. Щоб відкрити звіт про конфігурацію, скористайтеся засобом перегляду XML.

ВИКОРИСТАННЯ ПАНЕЛІ ДИСТАНЦІЙНОГО КЕРУВАННЯ

Панель дистанційного керування у вбудованому вебсервері забезпечує віддалений доступ до панелі керування принтера через веббраузер.

Щоб отримати доступ до панелі дистанційного керування, ввімкніть функцію. Докладніше запитуйте у свого системного адміністратора або перегляньте *посібник системного адміністратора* на сторінці www.xerox.com/support/VLB600_VLB610docs.

1. Відкрийте на комп'ютері веббраузер. У полі адреси введіть IP-адресу принтера, тоді натисніть **Ввести** або **Повернутися**.
Докладніше про отримання IP-адреси для принтера читайте в розділі [Пошук IP-адреси принтера](#).

2. У меню Швидкі посилання клацніть **Панель дистанційного керування**.



Примітка. Якщо параметр вибору панелі дистанційного керування не відображається чи панель не вдалося завантажити, зверніться до системного адміністратора.

3. Щоб обмежити доступ до панелі керування пристроєм для інших користувачів, поки триває віддалене з'єднання з принтером, виберіть параметр **Заблокувати панель керування пристроєм**.



Примітка. Якщо локальний користувач спробує отримати доступ до панелі керування, коли вона заблокована, панель керування не буде відповідати. На панелі керування відобразиться підтвердження того, що панель керування заблокована і пристрій контролюється віддалено.

4. Щоб увімкнути віддалений доступ до панелі керування пристроєм, клацніть **Запит щодо сеансу**. Панель дистанційного керування надішле запит на локальну панель керування.

- Якщо локальна панель керування неактивна, сеанс дистанційного керування увімкнеться автоматично.
- Якщо пристрій локально використовується іншим користувачем, на панелі керування пристроєм відобразиться повідомлення Запит щодо віддаленого сеансу. Локальний користувач може прийняти або відхилити цей запит. Якщо запит буде прийнято, сеанс дистанційного керування стане активним. Якщо запит буде відхилено, у вбудованому веб-сервері відобразиться повідомлення про те, що запит відхилено.



Примітка. Якщо системний адміністратор подає запит щодо віддаленого сеансу і запит відхилено, з'явиться можливість переписати локальний сеанс.

Встановлення і налаштування

Для довідки:

- *Посібник зі встановлення*, що додається до принтера
- Помічник із підтримки онлайн на www.xerox.com/support/VLB600_VLB610docs

ОГЛЯД ВСТАНОВЛЕННЯ І НАЛАШТУВАННЯ

Перш ніж друкувати, під'єднайте комп'ютер і принтер до електромережі, ввімкніть та з'єднайте між собою. Визначте початкові налаштування принтера, а потім встановіть програмне забезпечення драйвера принтера і службові програми на комп'ютер.

До принтера можна підключитися безпосередньо з комп'ютера за допомогою з'єднання USB або ж підключитися до мережі, використовуючи кабель Ethernet чи бездротове з'єднання. Вимоги щодо обладнання та кабелів різняться, залежно від способу під'єднання. Маршрутизатори, мережеві концентратори та комутатори, модеми, кабелі Ethernet та USB не входять у комплект принтера, тому їх слід купувати окремо. Xerox рекомендує з'єднання Ethernet, оскільки воно зазвичай швидше, ніж з'єднання USB, і забезпечує доступ до вбудованого веб-сервера.

Докладніше про це читайте в *посібнику системного адміністратора* на сторінці www.xerox.com/support/VLB600_VLB610docs.

ВИБІР МІСЦЯ РОЗТАШУВАННЯ ДЛЯ ПРИНТЕРА

1. Виберіть місце без пилу із навколишньою температурою 10–32°C (50–90°F) та відносною вологістю 10–85%.



Примітка. Раптові перепади температури можуть негативно вплинути на якість друку. Швидке нагрівання холодного приміщення може спричинити конденсацію всередині принтера, безпосередньо перешкоджаючи передачі зображення.

2. Установіть принтер на рівній, суцільній поверхні без вібрацій, яка є достатньо надійною, щоб витримати вагу пристрою. Принтер має перебувати в горизонтальному положенні, а всі чотири ніжки повинні надійно стояти на поверхні.
Дані про вагу конфігурації принтера шукайте в розділі **Вага і габарити**.
3. Виберіть місце, де достатньо вільного простору, щоб мати доступ до витратних матеріалів і забезпечити належну вентиляцію.
Вимоги щодо вільного простору навколо принтера шукайте в розділі **Загальні вимоги щодо простору для розміщення принтера**.
4. Після встановлення принтер можна підключати до джерела живлення та комп'ютера або мережі.

Відкривання розширення вихідного лотка

Для кращої підтримки відбитків відкрийте розширення вихідного лотка. Для друку на довшому папері, щоб подовжити розширення вихідного лотка, потягніть за нього до зупинки.



З'єднання принтера

ВИБІР СПОСОБУ З'ЄДНАННЯ

Принтер можна підключати до комп'ютера за допомогою USB-кабелю, кабелю Ethernet або бездротового з'єднання. Вибір способу залежить від того, як комп'ютер підключено до мережі. USB-з'єднання – це пряме з'єднання, яке найпростіше налаштувати. З'єднання Ethernet використовується для підключення до мережі. Якщо ви користуєтеся мережевим з'єднанням, важливо розуміти, яким чином ваш комп'ютер підключено до мережі.



Примітка. Вимоги щодо обладнання та кабелів різняться, залежно від способу під'єднання. Маршрутизатори, мережеві концентратори, мережеві перемикачі, модеми, кабелі Ethernet та USB-кабелі не додаються до вашого принтера, їх потрібно придбати окремо.

USB

Якщо принтер підключено до одного комп'ютера і немає мережі, скористайтеся USB-з'єднанням. USB-з'єднання забезпечує високу швидкість передачі даних, проте зазвичай вона нижча, ніж швидкість мережевого з'єднання.



Примітка. Для доступу до вбудованого веб-сервера потрібне мережеве з'єднання.

Мережа

Якщо комп'ютер підключено до офісної або домашньої мережі, підключіть принтер до мережі за допомогою кабелю Ethernet. Неможливо підключити принтер безпосередньо до комп'ютера. Потрібно створити з'єднання через маршрутизатор або мережевий комутатор. Мережу Ethernet можна використовувати для одного або кількох комп'ютерів, вона підтримує одночасно кілька принтерів і систем. Швидкість з'єднання Ethernet зазвичай вища, ніж через USB, і дає змогу забезпечити прямий доступ до налаштувань принтера за допомогою вбудованого веб-сервера.

Бездротова мережа

Якщо середовище включає бездротовий маршрутизатор або точку бездротового доступу, можна підключити принтер до мережі через бездротове з'єднання. Бездротове мережеве з'єднання забезпечує такий доступ і послуги, що й дротове з'єднання. Швидкість бездротового з'єднання Ethernet зазвичай вища, ніж через USB, і дає змогу забезпечити прямий доступ до налаштувань принтера через вбудований веб-сервер.

З'ЄДНАННЯ З КОМП'ЮТЕРОМ ЧЕРЕЗ USB

Щоб встановити з'єднання за допомогою USB, потрібна одна з таких операційних систем:

- Windows 7, Windows 8.1, Windows Server 2008, Windows 10, Windows Server 2008 R2 та Windows Server 2012.
- Macintosh OS X, версія 10.10 або новіша.



Примітка. Принтер підтримує під'єднання через мережевий інтерфейс до різноманітних платформ UNIX, зокрема Linux.

Докладніше про це див. [Встановлення програмного забезпечення](#).

Щоб підключити принтер до комп'ютера за допомогою USB-кабелю:

1. Під'єднайте кінець **B** стандартного кабелю A/B USB 2.0 або USB 3.0 до USB-порту на задній панелі принтера.
2. Під'єднайте кінець **A** кабелю USB до USB-порту комп'ютера.
3. Якщо відобразиться майстер виявлення нового обладнання Windows, натисніть **Скасувати**.
4. Встановіть драйвер принтера.

З'ЄДНАННЯ З ДРОТОВОЮ МЕРЕЖЕЮ

1. Упевніться, що принтер вимкнений.
2. Підключіть принтер до мережі або роз'єму маршрутизатора за допомогою кабелю Ethernet категорії 5 або кращої якості. Використайте комутатор або маршрутизатор Ethernet, а також два або більше кабелів Ethernet. Підключіть комп'ютер до комутатора або маршрутизатора за допомогою одного кабелю, а принтер до комутатора або маршрутизатора – за допомогою іншого. Підключіться до будь-якого порту на комутаторі або маршрутизаторі, окрім порту для каскадування.
3. Підключіть кабель живлення, а потім ввімкніть штепсель у розетку і ввімкніть живлення.
4. Налаштуйте мережеву IP-адресу принтера або функцію автоматичного виявлення принтером IP-адреси. Докладніше про це читайте в *посібнику системного адміністратора* на сторінці www.xerox.com/support/VLB600_VLB610support.

З'ЄДНАННЯ З БЕЗДРОТОВОЮ МЕРЕЖЕЮ

Бездротова локальна мережа (WLAN) – це засіб з'єднати 2 або більше пристроїв у локальну мережу без використання фізичного з'єднання. Принтер може підключатися до бездротової локальної мережі, яка включає бездротовий маршрутизатор або точку бездротового доступу. Перш ніж підключати принтер до бездротової мережі, у бездротовому маршрутизаторі слід налаштувати ідентифікатор набору послуг (SSID) і всі потрібні облікові дані.



Примітка. Бездротові мережі доступні лише на принтерах, на яких встановлений додатковий адаптер бездротової мережі.

Налаштування принтера для бездротової мережі

 Примітка. Перш ніж налаштувати параметри бездротової мережі, встановіть *комплект адаптера бездротової мережі Xerox®*.

Якщо ви придбали та встановили комплект адаптера бездротової мережі, пристрій можна підключити до бездротової мережі. Якщо пристрій підключено до дротової мережі, параметри підключення до бездротової мережі можна налаштувати на принтері або скористатися вбудованим вебсервером. Докладніше про налаштування параметрів підключення до бездротової мережі читайте в *посібнику системного адміністратора* на сторінці www.xerox.com/support/VLB600_VLB610docs.

Якщо адаптер бездротової мережі встановлено, виймайте його за крайньої потреби. Інформацію про виймання адаптера шукайте в розділі **Видалення адаптера бездротової мережі**.

Встановлення адаптера бездротової мережі

Додатковий адаптер бездротової мережі під'єднується до задньої панелі принтера. Встановіть адаптер, ввімкніть та налаштуйте бездротове з'єднання. Після цього адаптер може під'єднуватися до бездротової мережі.

Щоб встановити адаптер бездротової мережі:

1. Вимкніть живлення принтера.

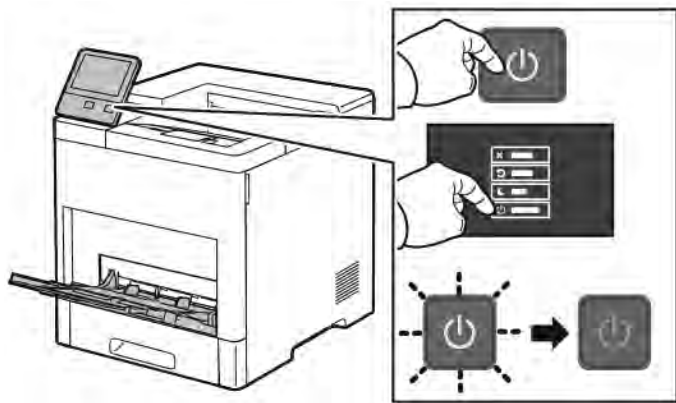

- Щоб зняти кришку порту адаптера бездротової мережі, натисніть на фіксатор і витягніть кришку з принтера.

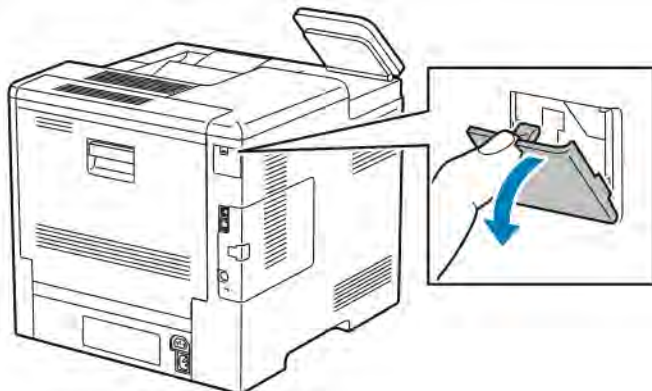

- Зніміть пакування з адаптера бездротової мережі.
- Щоб встановити адаптер бездротової мережі, дотримуйтеся інструкції, яка до нього додається.

 Примітка. Виймаючи адаптер, його можна пошкодити. Якщо адаптер встановлено, виймайте його лише у крайніх випадках та дотримуючись інструкцій розділу «Видалення адаптера бездротової мережі». Докладніше про це читайте в розділі [Видалення адаптера бездротової мережі](#).



- Увімкніть живлення принтера.

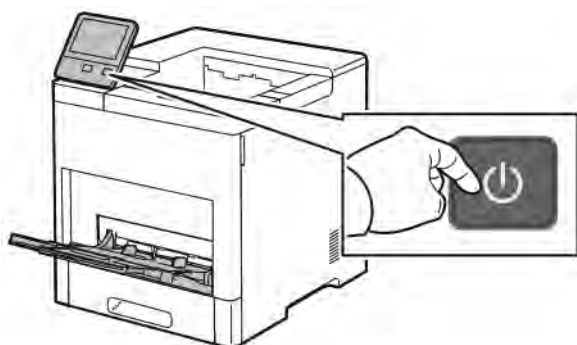

- Налаштуйте параметри Wi-Fi на передній панелі або через вбудований веб-сервер, якщо принтер під'єднаний через мережу Ethernet. Докладніше про це читайте в розділі [Скидання налаштувань бездротової мережі](#).

Видалення адаптера бездротової мережі

1. Вимкніть живлення принтера.

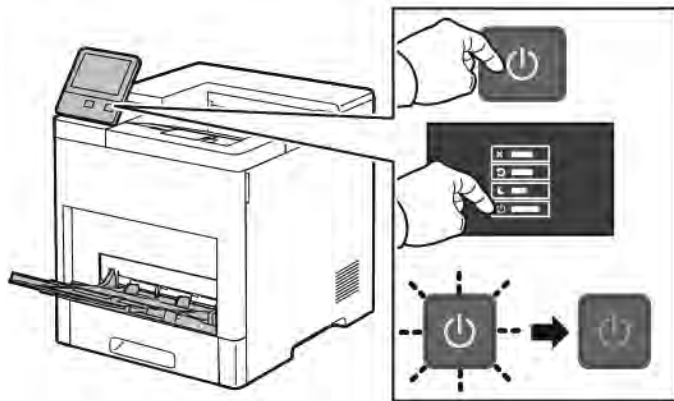

2. Щоб відімкнути ліву кришку, посуньте ручку в напрямку від принтера, а тоді відкрийте її в бік задньої панелі принтера.

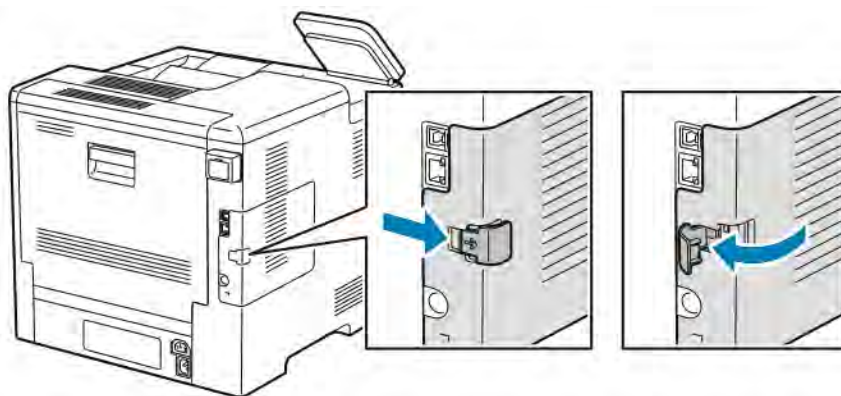

3. Щоб зняти кришку, посуньте її назад і повністю зніміть.

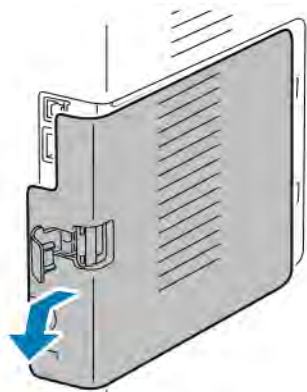

- Запхайте руку всередину принтера і натисніть важіль розблокування до передньої сторони принтера. Утримуючи важіль розблокування в цьому положенні, обережно витягніть адаптер бездротової мережі з принтера.

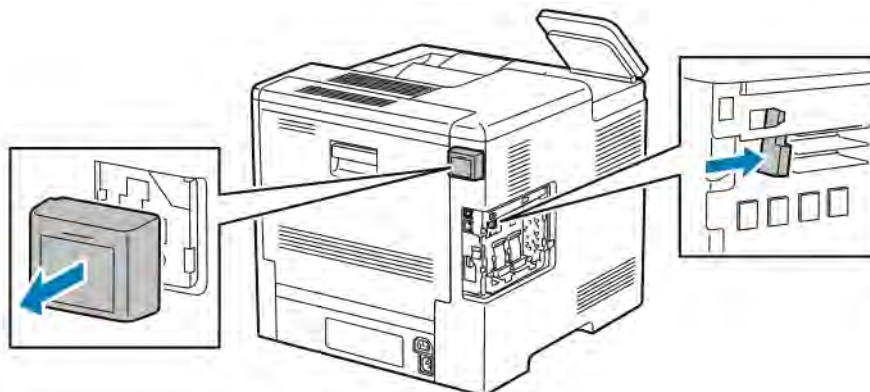

-  Примітка. Не докладайте зусиль, коли виймаєте адаптер бездротової мережі. Якщо фіксатор розблоковано правильно, адаптер виймається легко. Виймаючи закріплений адаптер, його можна пошкодити.

- Щоб встановити кришку порту адаптера бездротової мережі на місце, вставте її нижній виступ у маленьке гніздо. Злегка притисніть кришку до задньої частини принтера, щоб вона зафіксувалася.

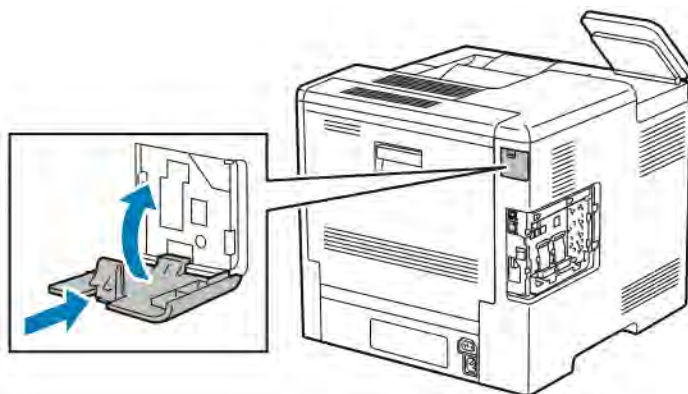

- Встановіть ліву кришку на місце і посуňte в напрямку передньої частини принтера.

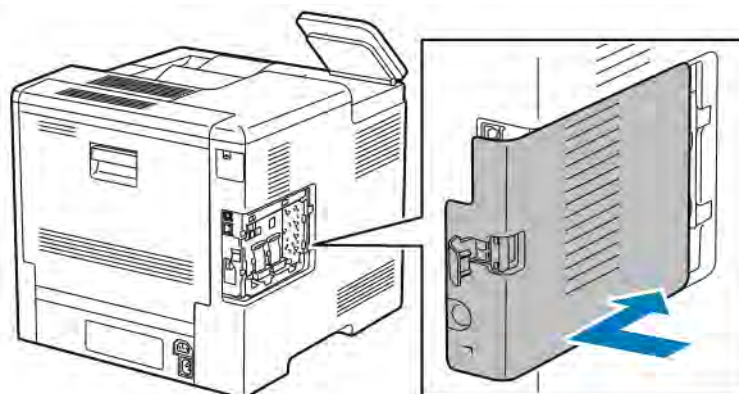

7. Щоб зафіксувати кришку, закрийте ручку в напрямку передньої частини принтера і натисніть її до повної фіксації.

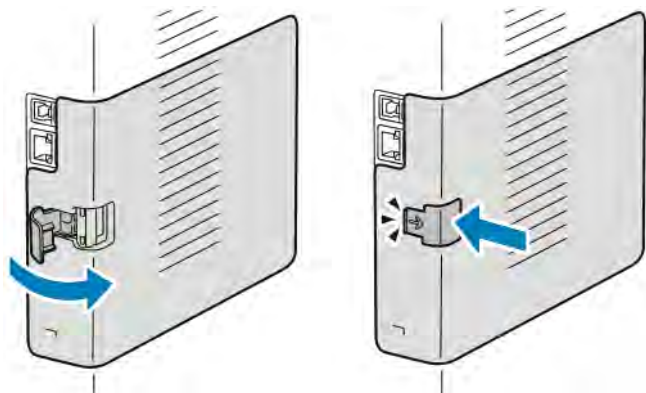

8. Під'єднайте принтер до комп'ютера за допомогою кабелю USB або до мережі за допомогою кабелю Ethernet.

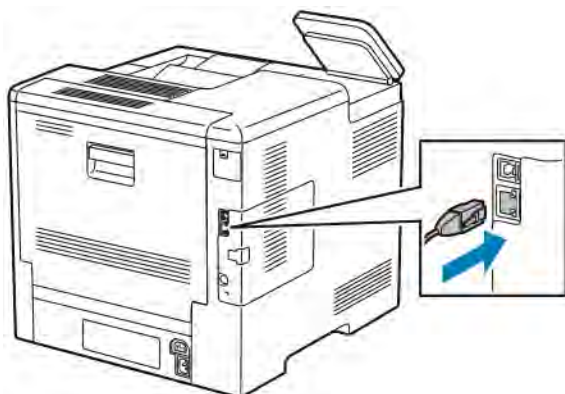

9. Увімкніть живлення принтера.

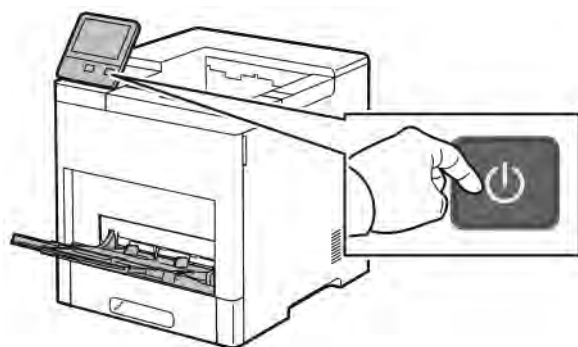

Під'єднання до мережі Wi-Fi на панелі керування

Щоб під'єднатися до мережі Wi-Fi на панелі керування:

1. На панелі керування принтера натисніть кнопку **Головний екран**.

2. Увійдіть у систему як адміністратор. Докладніше про це читайте в *посібнику системного адміністратора* на сторінці www.xerox.com/support/VLB600_VLB610docs.
3. Торкніть **Пристрій > З'єднання > Wi-Fi**.
4. Щоб увімкнути з'єднання Wi-Fi, торкніть та увімкніть кнопку-перемикач.
5. Щоб автоматично під'єднатися до доступної мережі Wi-Fi:
 - a. У списку доступних мереж Wi-Fi виберіть потрібну.
Якщо потрібної мережі Wi-Fi немає у списку або якщо вона використовує WPS, налаштуйте з'єднання вручну. Докладніше див. наступний крок.
 - b. За потреби введіть пароль для встановлення з'єднання.
 - c. Щоб вибрати частотний діапазон Wi-Fi, торкніть **Частота Wi-Fi** і виберіть потрібний параметр.
За замовчуванням для діапазону частот Wi-Fi встановлено значення AUTO.
 - d. Торкніть **ОК**.
6. Щоб під'єднатися до мережі Wi-Fi вручну:
 - a. Торкніть **Налаштування вручну**.
 - b. У першому полі введіть назву мережі Wi-Fi і торкніть **Ввести**.
 - c. Торкніть **Тип мережі** і виберіть потрібний параметр.
 - d. Торкніть **Безпека** і виберіть потрібний параметр.
 - e. Торкніть **Wi-Fi Protected Setup (WPS)** і виберіть потрібний параметр.
 Примітка. Щоб налаштувати WPS за допомогою Push Button Connection (PBC), виберіть **PBC**.
 - f. Торкніть **ОК**.

Налаштування основної мережі на панелі керування

Тип з'єднання з основною мережею можна налаштувати на панелі керування пристрою.

 Примітка.

- Основну мережу потрібно налаштувати лише за умови, що встановлено та ввімкнено додатковий комплект підключення до мережі Wi-Fi.
- За замовчуванням, якщо немає підключення Wi-Fi, основну мережу налаштовано на Ethernet. Якщо комплект встановлено та активовано, пристрій отримує два мережеві підключення. Одне мережеве підключення буде основним, а друге – додатковим.
- Перелічені далі функції доступні лише через підключення до основної мережі:
 - IPsec
 - SMTP
 - SNMP
 - Сканування через WSD
 - Сканування на SFTP, сканування на SMB, сканування у лист електронної пошти
 - LDAP
 - Виявлення UPnP
 - ThinPrint
 - Веб-служба EIP
- Якщо зняти модуль мережевого підключення Wi-Fi, для з'єднання з основною мережею буде вибрано Ethernet.

Щоб налаштувати основну мережу на панелі керування:

1. На панелі керування принтера натисніть кнопку **Головний екран**.
2. Увійдіть у систему як адміністратор. Докладніше про це читайте в *посібнику системного адміністратора* на сторінці www.xerox.com/support/VLB600_VLB610docs.
3. Торкніть **Пристрій > З'єднання > Основна мережа**.
4. Виберіть належний тип з'єднання з мережею для пристрою.
5. Щоб застосувати зміни і перезапустити пристрій, торкніть **Перезапустити зараз**, коли з'явиться запит.

Скидання налаштувань бездротової мережі

Якщо принтер раніше було встановлено в середовищі бездротової мережі, на ньому могла зберегтися інформація про налаштування та конфігурацію. Щоб запобігти спробам принтера встановити з'єднання з попередньою мережею, потрібно скинути налаштування бездротової мережі.

Щоб скинути налаштування бездротової мережі:

1. На панелі керування принтера натисніть кнопку **Головний екран**.

2. Торкніть **Пристрій > З'єднання > Wi-Fi**.
3. Торкніть мережу, налаштування якої потрібно скинути.
4. Торкніть **Забути цю мережу**.
5. Коли з'явиться підказка, торкніть **Забути і перезавант**.

Підключення до мережі з Wi-Fi Protected Setup

Wi-Fi Protected Setup (WPS) – це мережевий стандарт для налаштування бездротової мережі. Протоколи WPS дають змогу налаштувати пристрої в захищеній бездротовій мережі, не маючи досвіду роботи з бездротовими мережами. За наявності маршрутизатора, сертифікованого для WPS, можна користуватися інструментами маршрутизатора і принтера, щоб підключати принтер до мережі. Щоб користуватися цими інструментами, упевніться, що бездротовий маршрутизатор належним чином налаштований і сумісний із WPS.

- Push Button Connection (PBC) – це найпростіший спосіб під'єднати принтер до бездротової мережі. У разі натиснення цієї кнопки на маршрутизаторі та принтері з'єднання буде встановлено автоматично. Коли відбудеться обмін інформацією між маршрутизатором і принтером, принтер прийме дані про безпеку та конфігурацію з маршрутизатора і встановить з'єднання з мережею. PBC – це відносно безпечний спосіб під'єднання принтера до мережі. Для встановлення з'єднання з мережею не потрібно вводити жодної інформації.
- PIN (Personal Identification Number) дає змогу автоматично під'єднувати принтер до бездротового маршрутизатора, використовуючи загальний PIN-код. Принтер створює і друкує PIN-код для використання під час встановлення. Якщо ввести цей PIN-код у маршрутизаторі, пристрій виконує розсилку мережевої інформації за допомогою PIN-коду. Коли обидва пристрої розпізнають PIN-код, маршрутизатор передасть інформацію про безпеку та конфігурацію на принтер, який використовує її для з'єднання з мережею.

З'єднання з бездротовою мережею WPS за методом PBC

Щоб підключитися до бездротової мережі Wi-Fi Protected Setup (WPS) способом Push-Button Connection (PBC):



Примітка. Перш ніж встановлювати пристрій, перевірте чи бездротовий маршрутизатор налаштований належним чином та під'єднаний до мережі.

1. На панелі керування принтера натисніть кнопку **Головний екран**.
2. Торкніть **Пристрій > З'єднання > Wi-Fi**.
3. Якщо Wi-Fi вимкнено, ввімкніть.
 - a. Для ввімкнення та вимкнення мережі Wi-Fi торкайте кнопку-перемикач **Wi-Fi**.
 - b. Щоб активувати зміни налаштувань Wi-Fi, натисніть кнопку **Головний екран**.
 - c. Коли з'явиться підказка, торкніть **Перезапустити зараз**.
 - d. Коли принтер перезапуститься, торкніть **Пристрій > З'єднання > Wi-Fi**.
4. Торкніть **Налаштування вручну**.

5. Торкніть **Wi-Fi Protected Setup (WPS)**.



Примітка. Якщо режим Wi-Fi Protected Setup (WPS) невидимий, вгорі екрана торкніть **Налаштування вручну**.

6. Торкніть **PBC**.
7. Торкніть **OK**.
8. На бездротовому маршрутизаторі натисніть кнопку **WPS**.



Примітка. Якщо на бездротовому маршрутизаторі немає фізичної кнопки PBC, виберіть віртуальну кнопку на комп'ютері на панелі керування маршрутизатором. Докладніше про це читайте в документації до маршрутизатора.

Маршрутизатор упродовж 120 секунд транслює інформацію про налаштування.

9. Щоб активувати зміни налаштувань Wi-Fi, перезапустіть принтер.
 - a. Натисніть кнопку **Головний екран**.
 - b. Коли з'явиться підказка, торкніть **Перезапустити зараз**.
10. Після перезапуску принтера зачекайте дві хвилини, тоді надрукуйте звіт про конфігурацію, щоб отримати інформацію про мережу та IP-адресу. Докладніше про це читайте в розділі **Друк звіту про конфігурацію**.
11. На панелі керування принтера натисніть кнопку **Головний екран**.
12. Якщо Wi-Fi вимкнено, ввімкніть.
 - a. Торкніть **Пристрій > З'єднання > Wi-Fi**.
 - b. Для ввімкнення та вимкнення мережі Wi-Fi торкайте кнопку-перемикач **Wi-Fi**.
 - c. Щоб активувати зміни налаштувань Wi-Fi, натисніть кнопку **Головний екран**.
 - d. Коли з'явиться підказка, торкніть **Перезапустити зараз**.



Примітка. Наведені нижче кроки можуть різнитися, залежно від виробника маршрутизатора. Докладніше про це читайте в документації до маршрутизатора.

13. На комп'ютері відкрийте панель керування бездротового маршрутизатора, тоді виберіть **Додати клієнта WPS**.
14. Виберіть **Спосіб PIN**. На панелі керування бездротового маршрутизатора відкриється діалогове вікно з номером PIN.
15. На панелі керування принтера торкніть **Пристрій > З'єднання > Wi-Fi**.
16. Торкніть **Налаштування вручну**.
17. Торкніть **Wi-Fi Protected Setup (WPS)**.



Примітка. Якщо режим Wi-Fi Protected Setup (WPS) невидимий, вгорі екрана торкніть **Налаштування вручну**.

18. Торкніть **PIN**.

19. Занотуйте номер PIN з екрана, тоді торкніть **ОК**.

 Примітка. Принтер продовжує виконувати пошук протягом 120 секунд. Якщо принтер не знайде бездротового маршрутизатора упродовж 120 секунд, спроби під'єднатися припиняться.

Принтер відобразить PIN-код.

20. На комп'ютері, в полі «PIN-код клієнта» на панелі керування бездротового маршрутизатора, введіть PIN-код, тоді клацніть **Далі**.

Принтер зв'яжеться з бездротовим маршрутизатором, щоб отримати інформацію з налаштування та конфігурації. Коли принтер отримає правильну інформацію, він під'єднається до маршрутизатора і перезавантажиться з правильною інформацією з налаштування та конфігурації.

Якщо маршрутизатор не під'єднається до принтера упродовж 120 секунд, спроби під'єднатися припиняться.

21. Після перезапуску принтера зачекайте 20 секунд, тоді надрукуйте звіт про конфігурацію, щоб отримати інформацію про мережу та IP-адресу. Докладніше про це читайте в розділі **Друк звіту про конфігурацію**.

З'єднання з бездротовою мережею WPS за методом PIN

Щоб під'єднатися до бездротової мережі Wi-Fi Protected Setup (WPS) за допомогою метода PIN:

 Примітка. Перш ніж встановлювати принтер, перевірте, чи під'єднано і налаштовано бездротовий маршрутизатор для мережі.

1. На панелі керування принтера натисніть кнопку **Головний екран**.
2. Якщо Wi-Fi вимкнено, ввімкніть.
 - a. Торкніть **Пристрій > З'єднання > Wi-Fi**.
 - b. Для ввімкнення та вимкнення мережі Wi-Fi торкайте кнопку-перемикач **Wi-Fi**.
 - c. Щоб активувати зміни налаштувань Wi-Fi, натисніть кнопку **Головний екран**.
 - d. Коли з'явиться підказка, торкніть **Перезапустити зараз**.

 Примітка. Наведені нижче кроки можуть різнитися, залежно від виробника маршрутизатора. Докладніше про це читайте в документації до маршрутизатора.

3. На комп'ютері відкрийте панель керування бездротового маршрутизатора, тоді виберіть **Додати клієнта WPS**.
4. Виберіть **Спосіб PIN**. На панелі керування бездротового маршрутизатора відкриється діалогове вікно з номером PIN.
5. На панелі керування принтера торкніть **Пристрій > З'єднання > Wi-Fi**.
6. Торкніть **Налаштування вручну**.
7. Торкніть **Wi-Fi Protected Setup (WPS)**.

 Примітка. Якщо режим Wi-Fi Protected Setup (WPS) невидимий, вгорі екрана торкніть **Налаштування вручну**.

8. Торкніть **PIN**.
9. Занотуйте номер PIN з екрана, тоді торкніть **ОК**.

Принтер відобразить PIN-код.



Примітка. Принтер продовжує виконувати пошук протягом 120 секунд. Якщо принтер не знайде бездротового маршрутизатора упродовж 120 секунд, спроби під'єднатися припиняться.

10. На комп'ютері, в полі «PIN-код клієнта» на панелі керування бездротового маршрутизатора, введіть PIN-код, тоді клацніть **Далі**.

Принтер зв'яжеться з бездротовим маршрутизатором, щоб отримати інформацію з налаштування та конфігурації. Коли принтер отримає правильну інформацію, він під'єднається до маршрутизатора і перезавантажиться з правильною інформацією з налаштування та конфігурації.

Якщо маршрутизатор не під'єднається до принтера упродовж 120 секунд, спроби під'єднатися припиняться.

11. Після перезапуску принтера зачекайте 20 секунд, тоді надрукуйте звіт про конфігурацію, щоб отримати інформацію про мережу та IP-адресу. Докладніше про це читайте в розділі [Друк звіту про конфігурацію](#).

З'єднання з Wi-Fi Direct

З'єднання з принтером можна встановити з будь-якого мобільного пристрою Wi-Fi, наприклад із планшета, комп'ютера або смартфона, використовуючи Wi-Fi Direct. За замовчуванням Wi-Fi Direct вимкнено.



Примітка. Бездротові мережі доступні лише на принтерах, на яких встановлений додатковий адаптер бездротової мережі.

З'єднання з Wi-Fi Direct на мобільному пристрої

Для з'єднання з Wi-Fi Direct виконуйте вказівки, які додаються до мобільного пристрою.

НАЛАШТУВАННЯ AIRPRINT

AirPrint® – це програмна функція, яка дає змогу друкувати з дротових або бездротових мобільних пристроїв Apple на базі iOS та пристроїв на базі ОС Mac, не встановлюючи драйвера принтера. AirPrint-сумісні принтери дозволяють друкувати безпосередньо із пристроїв Mac, iPhone, iPad чи iPod touch. Функція AirPrint дає змогу друкувати з дротового чи бездротового пристрою без драйвера принтера.



 Примітка.

- Не всі програми підтримують AirPrint®.
- Бездротові пристрої слід під'єднати до тієї ж бездротової мережі, що і принтер.
- Щоб функція AirPrint працювала, слід увімкнути протоколи IPP та Bonjour® (mDNS).
- Пристрій, який надсилає завдання через AirPrint, має перебувати з принтером в одній підмережі. Щоб дозволити пристроям друк із інших підмереж, налаштуйте мережу для пропуску багатоадресного трафіку DNS по підмережах.
- Версія ОС Mac на пристрої має бути ОС Mac 10.10 або новіша.
- Принтери з функцією AirPrint працюють зі всіма моделями iPad, iPhone (3GS чи новіша), та iPod touch (третього покоління чи новіша), які працюють під останньою версією iOS.

1. Відкрийте на комп'ютері веб-браузер. У полі адреси введіть IP-адресу принтера, тоді натисніть **Ввести** або **Повернутися**.

 Примітка. Якщо ви не знаєте IP-адреси свого принтера, перегляньте розділ [Пошук IP-адреси принтера](#).

2. У вбудованому веб-сервері клацніть **Головний екран > З'єднання**.

 Примітка. Якщо ця функція не відображається, увійдіть у систему як адміністратор.

3. Для мобільного друку виберіть **AirPrint**.

4. Щоб увімкнути функцію AirPrint, натисніть кнопку-перемикач **Увімкнути**.

 Примітка. Функція AirPrint увімкнена за замовчуванням, коли увімкнені обидва параметри IPP та Bonjour®(mDNS).

- Щоб змінити ім'я принтера, введіть нове ім'я у відповідному полі.
- Щоб вказати розташування, введіть дані розташування принтера у відповідному полі.
- Щоб вказати інформацію про фізичне місцезнаходження або адресу принтера, у полі географічного розташування введіть координати географічної широти і довготи в десятковій формі. Наприклад, використовуйте координати 45,325026, -122,766831.

5. Натисніть **ОК**.

6. Щоб активувати внесені зміни, у запиті натисніть **Перезапустити зараз**.

НАЛАШТУВАННЯ GOOGLE CLOUD PRINT

Google Cloud Print дає змогу друкувати документи, які зберігаються у хмарі, без використання драйвера принтера.

Перш ніж розпочати:

- Налаштуйте обліковий запис електронної пошти Google.
- Налаштуйте принтер на використання IPv4.
- Налаштуйте потрібні параметри проксі-сервера.

Щоб налаштувати Google Cloud Print:

1. Відкрийте на комп'ютері веб-браузер. У полі адреси введіть IP-адресу принтера, тоді натисніть **Ввести** або **Повернутися**.



Примітка. Якщо ви не знаєте IP-адреси свого принтера, перегляньте розділ [Пошук IP-адреси принтера](#).

2. У вбудованому веб-сервері клацніть **Головний екран > З'єднання**.
3. У пункті «Мобільний друк» клацніть **Google Cloud Print**.
4. Щоб увімкнути Google Cloud Print, натисніть кнопку-перемикач **Увімкнути**.
5. Натисніть **ОК**.
6. Перезапустіть принтер і зачекайте 2 хвилини, щоб він встановив з'єднання.
7. Оновіть веб-браузер, а тоді у пункті «Мобільний друк» клацніть **Google Cloud Print**.
8. Натисніть **Реєстрація принтера**.
9. Виберіть **Реєструвати**.

Після цього віддрукується сторінка реєстрації принтера.

10. Щоб зареєструвати принтер, введіть у браузері подану URL-адресу або відскануйте штрих-код за допомогою мобільного телефону.

Після реєстрації принтера відобразиться вікно з підтвердженням стану.

11. Для доступу до функції Google Cloud Print в обліковому записі Google клацніть **Manage Your Printer** (Керування принтером).



Примітка. Ім'я принтера за замовчуванням відображається в такому форматі: назва моделі (MAC-адреса).

Початкове налаштування принтера

Перш ніж встановлювати програмне забезпечення принтера, упевніться, що пристрій налаштовано належним чином. Налаштування включає ввімкнення додаткових функцій і призначення IP-адреси для мережевого з'єднання Ethernet. Майстер встановлення запуститься автоматично під час першого ввімкнення принтера. Майстер встановлення допоможе системному адміністратору вибрати такі налаштування:

- Мова
- Мережеве з'єднання
- Налаштування проксі-сервера
- Дата і час
- Розміри
- Налаштування протоколу LDAP
- Налаштування програм
- Налаштування безпеки

Докладніше про налаштування принтера читайте в *посібнику системного адміністратора* на сторінці www.xerox.com/support/VLB600_VLB610docs.

ПРОГРАМА XEROX® EASY ASSIST (ХЕА)

Програма Xerox Easy Assist дає змогу отримати доступ до принтера та налаштувати його зі смартфона. Щоб отримати доступ до принтера зі смартфона, завантажте та встановіть програму Xerox Easy Assist на свій мобільний пристрій. Після встановлення програми Xerox Easy Assist на свій смартфон ви зможете легко налаштувати свій новий принтер, керувати його конфігурацією, переглядати сповіщення про вимоги до витратних матеріалів і замовляти їх, а також отримувати підтримку з усунення несправностей принтера.

Щоб установити програму Xerox Easy Assist на смартфон, відскануйте QR-код або знайдіть програму в Apple App Store або Google Play Store. Існує два типи QR-кодів ХЕА:

- QR-код для отримання програми ХЕА: Цей QR-код призначено для початкового встановлення програми. Щоб установити програму Xerox Easy Assist уперше, потрібно відсканувати цей QR-код за допомогою камери смартфона. Цей QR-код міститься на упаковці чи *листівці з QR-кодом ХЕА*, яка постачається разом із принтером. QR-код ХЕА можна знайти у таких місцях:
 - листівка з QR-кодом ХЕА
 - упаковка принтера
 - майстер встановлення пристрою

Докладніше про це читайте в розділі *Початкове налаштування за допомогою програми Xerox® Easy Assist (ХЕА)*.

- QR-код для підключення мобільного пристрою до принтера: Цей QR-код призначено для встановлення бездротового мережевого з'єднання між смартфоном і принтером. Наприклад, підключення до Wi-Fi Direct. Ви можете знайти цей QR-код у Майстрі встановлення пристрою. QR-код надає всю основну

інформацію для підключення смартфона до принтера без введення технічної інформації вручну. Щоб підключитися до принтера, відскануйте цей QR-код у програмі Xerox Easy Assist.

Основні функції програми Xerox Easy Assist:

Налаштування нового принтера

Якщо у вас є QR-код, ви можете налаштувати новий принтер Xerox за допомогою програми Xerox Easy Assist. На екрані Мої принтери програми торкніться піктограми **+**, а потім виберіть **Set Up a New Printer** (Налаштування нового принтера). Дотримуйтеся інструкцій у програмі.

Щоб додати наявний принтер у програму XEA, введіть IP-адресу принтера. Докладніше про це читайте в розділі **Додавання кількох принтерів до програми Xerox Easy Assist**.

Стан принтера

Стан відображає інформацію про принтер, зокрема готовність принтера, рівень тонера та стан кожного лотка для паперу. Через програму Xerox Easy Assist можна замовити запчастини та витратні матеріали. Якщо рівень тонера низький, щоб замовити новий тонер, виберіть піктограму **Тонер**, а потім натисніть **Замовити знову**.

Сповіщення

Програма Xerox Easy Assist може сповіщати вас про помилки чи проблеми на принтері. Щоб переглянути повідомлення про помилку, торкніться піктограми **Дзвоник**.

Друк

За допомогою програми Xerox Easy Assist можна замовляти запчастини та витратні матеріали. У програмі виберіть свій принтер і відкрийте меню **Друк**. Виберіть документ, який потрібно надрукувати на своєму мобільному пристрої, підтвердьте налаштування друку та натисніть **Друк**.

Налаштування пристрою

Переглядати та редагувати параметри принтера можна на вкладці **Параметри пристрою**. Якщо ви не встановили пароль під час початкового налаштування, для перегляду або редагування наявних налаштувань принтера потрібно встановити пароль.

Підтримка

За допомогою програми Xerox Easy Assist можна подати запит на підтримку та знайти рішення проблем, пов'язаних із принтером. У програмі виберіть свій принтер і відкрийте меню **Підтримка**. Він підключає вас до чат-бота Xerox's Support Agent, який працює в реальному часі.

Налаштування комп'ютера

Драйвери друку та сканування для свого принтера можна завантажити за допомогою програми Xerox Easy Assist. У програмі виберіть свій принтер і відкрийте меню **Налаштування комп'ютера**. У полі Адреса електронної пошти введіть зареєстровану адресу електронної пошти, а потім торкніться піктограми **+**, щоб ввести електронну адресу. Щоб завантажити та встановити драйвери друку та сканування, програма надішле швидке посилання на вашу адресу електронної пошти.

Друк тестової сторінки

Щоб переконатися, що всі налаштування правильні, можна надрукувати тестову сторінку. У програмі виберіть свій принтер і натисніть **Друк тестової сторінки**.

Видалення принтера

За допомогою програми Xerox Easy Assist можна видалити принтер. У програмі виберіть принтер зі списку Мої принтери, а потім проведіть ліворуч і натисніть **Видалити**.

ПОЧАТКОВЕ НАЛАШТУВАННЯ ЗА ДОПОМОГОЮ ПРОГРАМИ XEROX® EASY ASSIST (ХЕА).

Щоб завершити початкове налаштування та встановити програму Xerox Easy Assist уперше, виконайте такі дії:

1. Для налаштування, коли принтер увімкнено вперше, з'явиться майстер початкового налаштування. На панелі керування принтера виконайте такі дії:
 - a. Відкрийте меню **Мова**, а потім натисніть **Далі**.
Відобразиться екран мобільної програми Xerox Easy Assist Mobile App.
 - b. Щоб налаштувати принтер і керувати ним за допомогою мобільного пристрою, виберіть **Так**.
Відобразиться екран «Отримати програму», щоб підтвердити тип вашого мобільного пристрою..
Виберіть один із варіантів:
 - **iOS**: Щоб установити програму Xerox Easy Assist для iPhone, виберіть цей параметр.
 - **Android**: Щоб установити програму Xerox Easy Assist для ОС Android, виберіть цей параметр.
 - **У мене є програма** : Якщо на вашому мобільному пристрої вже встановлено програму Xerox Easy Assist, виберіть цей параметр.
2. Якщо ви вибрали варіант iOS чи Android, з'явиться екран, який допоможе завантажити програму. На панелі керування виберіть параметр **Показати QR-код**.
Відобразиться екран із QR-кодом. Щоб установити програму, відскануйте QR-код камерою смартфона.
3. Завантажте та встановіть програму Xerox Easy Assist на свій смартфон:
 - Для телефонів Android: Перейдіть у магазин Google Play і знайдіть програму Xerox Easy Assist.
 - Для iOS або iPhone: Перейдіть у магазин Apple App Store і знайдіть програму Xerox Easy Assist.
4. Якщо ви вперше встановлюєте програму на своєму смартфоні, у ліцензійній угоді з кінцевим користувачем (EULA) натисніть **Прийняти**.
 Примітка. Програма Xerox Easy Assist містить інструкції, які допоможуть вам розпакувати принтер із упаковки. Щоб переглянути корисне відео про розпакування принтера, відскануйте QR-код на *листівці з QR-кодом ХЕА*, яка постачалася разом із принтером, за допомогою камери смартфона. Прийміть Ліцензійну угоду з кінцевим користувачем (EULA) та дотримуйтесь інструкцій, що з'являються у програмі.
5. Дотримуйтесь інструкцій, які відображаються у програмі. Щоб підключити смартфон до принтера, натисніть **Connect To My Printer** (Підключити до мого принтера).
6. Щоб підключитися до програми, на панелі керування виберіть параметр **Показати QR-код**. З'явиться другий або QR-код підключення.

7. Відскануйте QR-код за допомогою програми Xerox Easy Assist. Дотримуйтеся інструкцій, які відображаються у програмі.

Коли підключення налаштовано, ваш смартфон і принтер тимчасово спільно використовують ту саму бездротову мережу.

8. За допомогою програми Xerox Easy Assist виконайте загальні налаштування та зареєструйте принтер у мережі.
Загальні налаштування включають такі параметри: Пароль адміністратора, Підключення, Вимірювання, Дата й час, «Звук», «Енергозбереження» та інші.



Примітка. Переконайтеся, що ваш смартфон під'єднано до тієї ж бездротової або дротової мережі, що й принтер, і вони можуть обмінюватися даними після завершення налаштування.

9. Щоб завершити початкове налаштування у програмі, введіть необхідну інформацію про свій принтер і натисніть **Завершити налаштування**.

Відобразиться екран Привітання.

Після завершення початкового налаштування за допомогою програми Xerox Easy Assist можна виконувати такі дії:

- Налаштування нового принтера
- Перевірка стану принтера та замовлення витратних матеріалів
- Завантаження драйверів друку та сканування
- Друк
- Підтримка для усунення несправностей
- Видалення принтера зі списку Мої принтери програми XEA

Інформацію про функції програми Xerox Easy Assist див. на сторінці [Програма Xerox® Easy Assist \(XEA\)](#).

ДОДАВАННЯ КІЛЬКОХ ПРИНТЕРІВ ДО ПРОГРАМИ XEROX EASY ASSIST

Якщо принтер уже налаштовано у вашій мережі та роботу Майстра початкового налаштування завершено, за допомогою програми XEA можна додати додаткові принтери безпосередньо до списку Мої принтери. Щоб додати принтери, які підключено до мережі, відкрийте домашню сторінку програми XEA. На екрані Мої принтери торкніться піктограми +, а потім перейдіть до таких параметрів:

- **Налаштування нового принтера:** Щоб налаштувати новий принтер у програмі XEA на смартфоні, на екрані Додати принтер виберіть **Налаштування нового принтера**. Дотримуйтеся інструкцій, що з'являються на панелі керування принтера та мобільного пристрою.
- **Додавання наявного принтера:** Додати наявний принтер із мережі можна двома способами:
 - QR-код
 - IP-адреса

Виберіть варіант **IP-адреса**. Щоб підключитися до принтера за допомогою введення IP-адреси вручну, натисніть **IP-адреса**. Введіть IP-адресу принтера і натисніть **ОК**. Щоб знайти IP-адресу, див. розділ [Пошук IP-адреси принтера](#).

 Примітка. Для наявного принтера, який не потребує початкового налаштування, параметр **QR-код** не застосовується.

- **Пошук найближчих мережевих принтерів:** Якщо ваш смартфон підключено до тієї ж бездротової або дротової мережі, що й принтер, щоб знайти принтери поблизу, виберіть **Printers Around Me** (Принтери поблизу). Програма шукає найближчі принтери в мережі:
 - Якщо програма знайде принтер, ви можете вибрати та додати його напряму.
 - Якщо програма не може знайти потрібний вам принтер, його можна додати, ввівши його IP-адресу.

 Примітка. Якщо принтер і мобільний пристрій не можуть з'єднатися, переконайтеся, що вони перебувають в одній мережі.

Встановлення програмного забезпечення

Перш ніж встановлювати програмне забезпечення принтера, упевніться, що принтер підключено до розетки, живлення ввімкнено, пристрій належним чином з'єднаний і має дійсну IP-адресу. Зазвичай IP-адреса відображається у верхньому правому кутку панелі керування. Якщо не вдається знайти IP-адресу, див. розділ [Пошук IP-адреси принтера](#).

Якщо диск *Програмне забезпечення і документація* недоступний, завантажте найновіші драйвери зі сторінки www.xerox.com/support/VLB600_VLB610drivers.

ВИМОГИ ДО ОПЕРАЦІЙНОЇ СИСТЕМИ

- Windows Vista, Windows 7, Windows 8.1, Windows Server 2008, Windows 10, Windows Server 2008 R2 та Windows Server 2012.
- Macintosh OS X, версія 10.10 або новіша.
- UNIX та Linux: принтер підтримує під'єднання до різноманітних платформ UNIX через мережевий інтерфейс.

ВСТАНОВЛЕННЯ ДРАЙВЕРІВ ПРИНТЕРА ДЛЯ МЕРЕЖЕВОГО ПРИНТЕРА WINDOWS

1. Вставте диск *Програмне забезпечення і документація* у відповідний пристрій для зчитування дисків на комп'ютері. Якщо програма встановлення не запуситься автоматично, виберіть на комп'ютері відповідний диск і двічі клацніть файл встановлення **Setup.exe**.
2. Виберіть модель вашого принтера.
3. Натисніть **Встановити драйвери**.
4. Виберіть **Встановити драйвер принтера**.
5. У ліцензійній угоді натисніть **Я погоджуюсь**.
6. Виберіть ваш принтер у переліку виявлених принтерів.



Примітка. Під час встановлення драйверів друку для мережевого принтера, клацніть кнопку **IP-адреса або DNS-назва**, якщо ваш принтер не відображається у списку. У полі IP-адреси або DNS-назви введіть IP-адресу вашого принтера, тоді клацніть **Пошук**, щоб виявити і вибрати ваш принтер. Якщо ви не знаєте IP-адреси принтера, див. розділ [Пошук IP-адреси принтера](#).

7. Натисніть **Далі**.
8. Якщо потрібно, можна назвати принтер, ввівши ім'я у полі **Назва черги**.
9. Виберіть драйвер принтера.
10. Натисніть **Встановити**.
11. Якщо потрібно, встановіть принтер як принтер за замовчуванням.



Примітка. Перш ніж вибрати параметр **Дозволити спільний доступ до принтера**, зверніться до свого системного адміністратора.

12. Щоб завершити встановлення, клацніть **Готово**, тоді **Закрити**.

ВСТАНОВЛЕННЯ ДРАЙВЕРІВ ПРИНТЕРА ДЛЯ USB-ПРИНТЕРА WINDOWS

1. Вставте диск *Програмне забезпечення і документація* у відповідний пристрій для зчитування дисків на комп'ютері. Якщо програма встановлення не запуститься автоматично, виберіть на комп'ютері відповідний диск і двічі клацніть файл встановлення **Setup.exe**.
2. Клацніть **Встановити програмне забезпечення**.
3. Під ліцензійною угодою виберіть **Я погоджуюсь**, а тоді натисніть **Далі**.
4. Щоб встановити програмне забезпечення для принтера, виберіть **Програмне забезпечення**, тоді натисніть **Далі**.
5. У вікні Програмне забезпечення і документація зніміть позначки для непотрібних пунктів.
6. Натисніть **Далі**.
7. Щоб завершити встановлення, клацніть **Готово**.

ВСТАНОВЛЕННЯ ДРАЙВЕРІВ І СЛУЖБОВИХ ПРОГРАМ ДЛЯ MACINTOSH OS X

1. Вставте диск *Програмне забезпечення і документація* у відповідний пристрій для зчитування дисків на комп'ютері.



Примітка. Якщо диск *Програмне забезпечення і документація* недоступний, завантажте найновіші драйвери зі сторінки www.xerox.com/support/VLB600_VLB610drivers.

2. Відкрийте драйвери принтера Xerox® 3.xx.x.dmg/.pkg відповідно до потреб принтера.
3. Щоб запустити драйвери принтера Xerox® 3.xx.x.dmg/.pkg, двічі клацніть ім'я відповідного файлу.
4. У запиті, що відобразиться, клацніть **Продовжити**.
5. Щоб прийняти умови ліцензійної угоди, клацніть **Я погоджуюсь**.
6. Щоб прийняти поточну папку для встановлення, клацніть **Встановити** або виберіть іншу папку для встановлення і натисніть **Встановити**.
7. Коли з'явиться запит, введіть пароль і натисніть **ОК**.
8. Виберіть принтер у переліку виявлених принтерів, тоді натисніть **Далі**.
9. Якщо принтер відсутній у списку виявлених принтерів:
 - a. Клацніть **піктограму мережевого принтера**.
 - b. Введіть IP-адресу принтера і натисніть **Продовжити**.
 - c. Виберіть принтер у списку виявлених принтерів, а тоді клацніть **Продовжити**.
10. Якщо принтера не виявлено, перевірте, чи ввімкнено принтер і чи кабель Ethernet або USB під'єднані належним чином.
11. Щоб прийняти повідомлення про чергу друку, натисніть **ОК**.
12. Встановіть або зніміть позначку для пунктів **Встановити як принтер за замовчуванням і Надрукувати тестову сторінку**.
13. Натисніть **Продовжити**, тоді натисніть **Закрити**.

Додавання принтера

Для роботи в мережі принтер потрібно налаштувати за допомогою Bonjour® (Rendevous) або підключити його, використовуючи IP-адресу, до з'єднання LPD/LPR. Для мережевого принтера потрібно створити з'єднання USB з робочого столу.

Помічник із підтримки онлайн: www.xerox.com/support/VLB600_VLB610support

Додавання принтера за допомогою Bonjour

Щоб додати принтер за допомогою Bonjour®:

1. Відкрийте **Параметри системи** з папки Програми на комп'ютері або з док-станції.
2. Клацніть **Принтери і сканери**.
У лівій частині вікна відкриється список принтерів.
3. Щоб відкрити список принтерів клацніть значок плюса (+).
4. У верхній частині вікна клацніть піктограму **За замовчуванням**.
5. Виберіть свій принтер зі списку і клацніть **Додати**.



Примітка. Якщо принтера не виявлено, перевірте, чи ввімкнено принтер і чи кабель Ethernet під'єднаний належним чином.

Додавання принтера шляхом вказання IP-адреси

Щоб додати принтер за допомогою IP-адреси:

1. Відкрийте **Параметри системи** з папки «Програми» на комп'ютері або з док-станції.
2. Клацніть **Принтери і сканери**.
У лівій частині вікна відкриється список принтерів.
3. Під списком принтерів клацніть значок плюса (+).
4. Клацніть **IP**.
5. У списку протоколів виберіть протокол.
6. У полі Адреса введіть IP-адресу принтера.
7. У полі Ім'я введіть ім'я принтера.
8. У списку використовуваних параметрів натисніть **Select a driver to use** (Виберіть драйвер).
9. Зі списку програмного забезпечення принтера виберіть драйвер принтера відповідно до його моделі.
10. Клацніть **Додати**.

ВСТАНОВЛЕННЯ ДРАЙВЕРІВ І СЛУЖБОВИХ ПРОГРАМ ДЛЯ UNIX І LINUX

Докладніше про встановлення драйверів і службових програм для UNIX і Linux читайте в розділі [Друк у UNIX і Linux](#).

ВСТАНОВЛЕННЯ ПРИНТЕРА ЯК ПРИНТЕРА WSD (ВЕБ-СЛУЖБИ НА ПРИСТРОЯХ)

Функція Web Services on Devices (WSD) (веб-служби на пристроях) дозволяти клієнту виявляти та отримувати доступ до віддаленого пристрою та пов'язаних із ним служб через мережу. WSD підтримує можливість виявлення, керування та використання пристроїв.

Використання майстра додавання пристрою для встановлення принтера WSD

Щоб встановити принтер WSD, використовуючи майстер додавання пристрою:

1. На комп'ютері натисніть **Пуск** і виберіть **Пристрої та принтери**.
2. Щоб запустити майстер додавання пристрою, натисніть **Add a Device** (Додати пристрій).
3. У списку доступних пристроїв виберіть потрібний і натисніть **Далі**.



Примітка. Якщо потрібний принтер не відображається у списку, натисніть кнопку **Скасувати**.
Додайте принтер WSD вручну за допомогою майстра додавання принтерів.

4. Натисніть **Закрити**.

Використання майстра додавання принтера для встановлення принтера WSD

Щоб встановити принтер WSD за допомогою майстра додавання принтерів:

1. На комп'ютері натисніть **Пуск** і виберіть **Пристрої та принтери**.
2. Щоб запустити майстер додавання принтерів, клацніть **Додати принтер**.
3. Натисніть **Додати мережевий, бездротовий принтер або принтер Bluetooth**.
4. У списку доступних пристроїв виберіть потрібний і натисніть **Далі**.
5. Якщо потрібний принтер не відображається у списку, натисніть **Потрібний принтер відсутній у списку**.
6. Виберіть **Додати принтер за допомогою TCP/IP-адреси або імені хоста**, а тоді натисніть **Далі**.
7. У полі **Пристрій** виберіть значення **Пристрій із веб-послугами**.
8. У полі **Ім'я хоста або IP-адреса** введіть IP-адресу принтера і клацніть **Далі**.
9. Натисніть **Закрити**.

Більше інформації

Більше інформації про принтер можна отримати з таких джерел:

РЕСУРС	ДОСТУП
<i>Посібник зі встановлення</i>	Додається до принтера.
Інша документація для принтера	www.xerox.com/support/VLB600_VLB610docs
Список рекомендованих носіїв	США: www.xerox.com/rmlna Європейський Союз: www.xerox.com/rmleu
Відомості про технічну підтримку принтера, зокрема посилання на службу підтримки, помічника з підтримки онлайн і завантаження драйверів друку.	www.xerox.com/support/VLB600_VLB610support
Інформаційні сторінки	Видрукуйте через панель керування. Докладніше про це читайте в розділі Інформаційні сторінки .
Замовлення витратних матеріалів для принтера	www.xerox.com/supplies
Служба технічної підтримки і місцеві пункти продажу	www.xerox.com/office/worldcontacts
Реєстрація принтера	www.xerox.com/register
Онлайн-магазин Xerox® Direct	www.direct.xerox.com/

Налаштування і персоналізація

This chapter contains:

Огляд налаштування і персоналізації	64
Налаштування і персоналізація головного екрана	65
Індивідуальне налаштування і персоналізація програм.....	66

Огляд налаштування і персоналізації

У цьому розділі наведено відомості про налаштування і персоналізацію пристрою відповідно до конкретних вимог робочих процесів.



Можна налаштувати програми, приховати чи відобразити їх на головному екрані та впорядкувати їх порядок, відповідно до пріоритету завдань. Для кожної програми можна приховати або показати окремі функції, а також налаштувати стандартні параметри відповідно до потреб робочої групи. Налаштування завдань можна зберегти для повторного використання.

Індивідуальне налаштування дає змогу користувачам працювати продуктивніше.



Якщо на пристрої налаштовано окремі облікові записи користувачів, ви можете персоналізувати пристрій відповідно до потреб конкретного користувача. Можна налаштувати особисту головну сторінку, щоб приховати чи відображати лише програми, які використовуються. Кожен список функцій можна пристосувати до вимог вашого завдання. Можна вказати параметри за замовчуванням для кожної програми, а також зберегти налаштування для звичайних завдань.

Параметри персоналізації дають змогу відображати лише ті функції, які відповідають потребам окремого користувача, що підвищує ефективність.

Налаштування і персоналізація головного екрана

ПРИХОВУВАННЯ АБО ВІДОБРАЖЕННЯ ПРОГРАМИ НА ГОЛОВНОМУ ЕКРАНІ

1. На панелі керування принтера натисніть кнопку **Головний екран**.
2. Торкніть **Налаштувати**.
3. Щоб відобразити в меню програму, яка за замовчуванням приховується:
 - a. Торкніть значок **плюса (+)**.
 - b. Торкніть програму, яку потрібно відобразити на панелі керування.
 - c. Торкніть **Готово**.
4. Щоб приховати встановлену програму:
 - a. Для програми торкніть **X**.
 - b. Торкніть **Готово**.
5. Перевірте, чи на головному екрані відображаються лише вибрані програми.

УПОРЯДКУВАННЯ ПРОГРАМ НА ГОЛОВНОМУ ЕКРАНІ

1. На панелі керування принтера натисніть кнопку **Головний екран**.
2. Торкніть **Налаштувати**.
3. Торкніть та утримуйте потрібну програму.
4. Перетягніть програму в потрібне місце.
5. Відпустіть програму.
6. Торкніть **Готово**.
7. Перевірте, чи програми відображаються у правильному розташуванні на головному екрані.

Індивідуальне налаштування і персоналізація програм

Налаштування дає змогу змінювати доступні функції, видаляти збережені визначені налаштування або видаляти власні налаштування, застосовані до програми.

ІНДИВІДУАЛЬНЕ НАЛАШТУВАННЯ ТА ПЕРСОНАЛІЗАЦІЯ СПИСКУ ФУНКЦІЙ

Щоб налаштувати список функцій програми:

1. На панелі керування принтера натисніть кнопку **Головний екран**.
2. Торкніть потрібну програму.
3. Прокрутіть донизу, а тоді торкніть **Налаштувати**.
4. Торкніть **Список функцій**.



Примітка. Для зареєстрованих адміністраторів відкриється вікно, в якому потрібно підтвердити для кого зміни – для гостя чи для вас.

5. Виберіть потрібний параметр.
 - Щоб сховати функцію, торкніть поряд із нею піктограму **ока**. Перекреслена піктограма ока вказуватиме на те, що функцію приховано.
 - Щоб відобразити функцію, торкніть поряд із нею піктограму **ока**. Піктограма ока без перекреслення вказуватиме на те, що функція відображатиметься.
6. Щоб змінити порядок функцій меню, торкніть і перетягніть функцію у потрібне місце.
7. Щоб зберегти поточну конфігурацію, торкніть **Готово**.

ЗБЕРЕЖЕННЯ ВИЗНАЧЕНИХ НАЛАШТУВАНЬ

Ця функція дає змогу зберегти певні комбінації параметрів програми для майбутніх завдань. Налаштування можна зберегти під певним іменем і використати у майбутньому.

Щоб зберегти поточні параметри програми:

1. На панелі керування принтера натисніть кнопку **Головний екран**.
2. Торкніть потрібну програму.
3. Вкажіть параметри завдання.
4. Прокрутіть донизу, а тоді торкніть **Зберегти**.
5. Торкніть **Зберегти як новий набір визначених налаштувань**.
6. Торкніть **Введіть ім'я визначеного налаштування** і введіть ім'я налаштування за допомогою клавіатури.
7. Торкніть **Далі**.
8. Виберіть значок, який найкраще підходить для створеного налаштування.

9. Торкніть **Готово**.



Примітка. Визначене налаштування зберігається у меню визначених налаштувань.

Видалення збережених визначених налаштувань

Щоб видалити збережене визначене налаштування:

1. На панелі керування принтера натисніть кнопку **Головний екран**.
2. Торкніть потрібну програму.
3. Прокрутіть донизу, а тоді торкніть **Налаштувати**.
4. Торкніть **Визначені налаштування**.
5. Торкніть піктограму **кошика**, яка відповідає визначеному налаштуванню, що підлягає видаленню.
6. У запиті, що відобразиться, торкніть **Видалити**.
7. Торкніть **Готово**.

ВИДАЛЕННЯ НАЛАШТУВАННЯ ПРОГРАМИ ЧЕРЕЗ ПАНЕЛЬ КЕРУВАННЯ

Щоб видалити поточні власні налаштування програми:

1. На панелі керування принтера натисніть кнопку **Головний екран**.
2. Торкніть потрібну програму.
3. Прокрутіть донизу, а тоді торкніть **Налаштувати**.
4. Торкніть **Параметри видалення програм**.
5. У запиті, що відобразиться, натисніть **ОК**.

Програми Xerox®

This chapter contains:

Галерея програм Xerox® App Gallery	70
Пристрій	73
Завдання	77
USB	83
@PrintByXerox	85

Програми Xerox® – це доступ до функцій пристрою. Є стандартні програми, які вже встановлені та відображаються на головному екрані. А є окремі програми, які встановлені як стандартні, проте приховані, коли пристрій використовується вперше.

Докладніше про налаштування головного екрана і функцій програм читайте в розділі [Налаштування і персоналізація](#).

Низку програм можна завантажити та встановити з галереї програм Xerox®App Gallery. Вони включають програми Xerox® Extensible Interface Platform (EIP). Програми EIP дають змогу встановлювати безпечні підписані програми на сумісні принтери.

Галерея програм Xerox® App Gallery

ОГЛЯД ГАЛЕРЕЇ ПРОГРАМ XEROX® APP GALLERY



За допомогою галереї програм Xerox® App Gallery можна шукати програми, які забезпечують нові функції або можливості для пристрою. Галерея програм Xerox® App Gallery забезпечує прямий доступ до програм, які можуть підвищити продуктивність, спростити робочі процеси та покращити користування виробом.

Галерея програм Xerox® App Gallery дає можливість легко шукати та оновлювати програми. Пошук у бібліотеці програм можна виконувати без входу в систему. Рухомий рядок забезпечує активне відображення програм або ж можна прокрутити повний список програм. Щоб дізнатися більше про програму, торкніть її назву у списку.

Щоб використовувати галерею програм Xerox® App Gallery, упевніться, що пристрій використовує з'єднання з бездротовою або дротовою мережею.



Примітка. Якщо пристрій підключено до локального сервера, який захищений брандмауером і використовує проксі-сервер, налаштуйте виняток для проксі-сервера на пристрої.

Щоб дізнатися більше та отримати вказівки щодо використання галереї програм Xerox® App Gallery, див. *Посібник користувача галереї програм Xerox App Gallery* на www.xerox.com/XeroxAppGallery.

СТВОРЕННЯ ОБЛІКОВОГО ЗАПИСУ ГАЛЕРЕЇ ПРОГРАМ XEROX® APP GALLERY

Завдяки обліковому запису галереї програм App Gallery ви отримуєте доступ до всіх доступних програм на пристрої. Обліковий запис галереї програм App Gallery дає змогу переглядати та отримувати програми, встановлювати їх на пристрої і керувати програмами та ліцензіями.

Створити обліковий запис галереї програм App Gallery можна через панель керування або веб-сайт Xerox® App Gallery. Щоб створити обліковий запис галереї App Gallery через веб-сайт <https://appgallery.services.xerox.com/#!/home/>, виберіть **Вхід > Створити обліковий запис** і виконайте вказівки.



Примітка. Якщо у вас є обліковий запис галереї програм Xerox App Gallery, перейдіть до розділу **Вхід в обліковий запис галереї програм Xerox App Gallery**.

Щоб створити обліковий запис галереї програм App Gallery через панель керування:

1. На панелі керування принтера натисніть кнопку **Головний екран**.
2. Торкніть **Xerox® App Gallery**.
3. Щоб надіслати запит щодо створення нового облікового запису, сховайте екранну клавіатуру і торкніть **Request an Account** (Надіслати запит щодо створення облікового запису).



Примітка. Щоб дізнатися більше та отримати вказівки щодо використання галереї програм Xerox® App Gallery, див. *посібник користувача галереї програм Xerox® App Gallery* на www.xerox.com/XeroxAppGallery.

4. Торкніть **Введіть свою адресу електронної пошти**. За допомогою клавіатури сенсорного екрана введіть дійсну адресу електронної пошти і виберіть **Ввести**.
5. Торкніть **ОК**. З'явиться повідомлення про те, що подальші вказівки надіслані на вказану адресу електронної пошти.
6. Торкніть **Закрити**.
7. Відкрийте обліковий запис електронної пошти, яку ви вказали для галереї програм Xerox® App Gallery.
8. Відкрийте електронне повідомлення, отримане у відповідь на запит щодо створення нового облікового запису галереї програм Xerox® App Gallery, і перейдіть за вказаним у ньому URL-посиланням на сторінку створення нового облікового запису.
9. Перегляньте та прийміть умови використання. Щоб продовжити створення облікового запису, натисніть **Я погоджуюся**.
10. Введіть потрібну інформацію у відповідні поля:
 - Ідентифікатор користувача
 - Пароль
 - Підтвердження пароля
 - Ім'я та прізвище
 - Назва компанії
 - Адреса (вулиця, місто, штат/провінція, поштова)
 - Країна
11. Натисніть **ОК**.
12. Після створення облікового запису з'явиться повідомлення з підтвердженням.
13. На панелі керування принтера увійдіть в обліковий запис галереї програм App Gallery.

ВХІД В ОБЛІКОВИЙ ЗАПИС ГАЛЕРЕЇ ПРОГРАМ XEROX® APP GALLERY

Увійшовши в обліковий запис галереї програм App Gallery, ви можете шукати доступні програми, встановлювати та оновлювати програми.

Щоб увійти в обліковий запис галереї програм App Gallery:

1. На панелі керування принтера натисніть кнопку **Головний екран**.
2. Торкніть **Xerox® App Gallery**.
3. Введіть ім'я користувача за допомогою клавіатури сенсорного екрана, а тоді торкніть **Ввести**.
4. Введіть пароль за допомогою клавіатури сенсорного екрана, а тоді торкніть **Ввести**.
5. Торкніть **Увійти в систему**. Відобразиться галерея програм Xerox® App Gallery.

ВСТАНОВЛЕННЯ АБО ОНОВЛЕННЯ ПРОГРАМИ З ГАЛЕРЕЇ ПРОГРАМ XEROX® APP GALLERY

Програми Xerox® збільшують, розширюють чи налаштовують функціональні можливості вашого пристрою. Можна скористатися програмою з галереї Xerox® App Gallery, щоб переглядати і встановлювати програми на панелі керування пристрою.

Встановлення програми з галереї програм App Gallery

1. На панелі керування принтера натисніть кнопку **Головний екран**.
2. Торкніть **Xerox® App Gallery**.



Примітка. Переглядати галерею програм App Gallery та опис програм можна без входу в систему. Щоб завантажити чи оновити програми, потрібно увійти в галерею програм App Gallery.

3. Введіть ім'я користувача за допомогою клавіатури сенсорного екрана, а тоді торкніть **Ввести**.
4. Введіть пароль за допомогою клавіатури сенсорного екрана, а тоді торкніть **Ввести**.
5. Торкніть **Увійти в систему**. Відобразиться галерея програм Xerox® App Gallery.
6. Виберіть потрібну програму і торкніть **Встановити**. Відобразиться екран із ліцензійною угодою.



Примітка. Якщо програма встановлена раніше і доступна її нова версія, відобразиться кнопка **Оновити**.

7. Торкніть **Я погоджуюся**. Розпочнеться процедура встановлення. Якщо програму не вдалося встановити, щоб ще раз повторити спробу, торкніть **Встановити**.
8. Щоб вийти з галереї програм Xerox® App Gallery, торкніть **Вийти**.

Оновлення програми з галереї програм App Gallery

1. На панелі керування принтера натисніть кнопку **Головний екран**.
2. Торкніть **Xerox® App Gallery**.
3. Введіть ім'я користувача за допомогою клавіатури сенсорного екрана, а тоді торкніть **Ввести**.
4. Введіть пароль за допомогою клавіатури сенсорного екрана, а тоді торкніть **Ввести**.
5. Торкніть **Увійти в систему**. Відобразиться галерея програм Xerox® App Gallery.
6. Виберіть потрібну програму і торкніть **Оновити**. Відобразиться екран із ліцензійною угодою.
7. Торкніть **Я погоджуюся**.
8. Після завершення процедури оновлення назва кнопки «Оновити» змінюється на «Встановлено».
9. Щоб вийти з галереї програм Xerox® App Gallery, торкніть **Вийти**.

Пристрій

ОГЛЯД ПРИСТРОЮ









Програма «Пристрій» дає змогу отримувати доступ до інформації про принтер, зокрема, до серійного номера та моделі. Можна переглядати стан лотків для паперу, відомості про облік і витратні матеріали, а також друкувати інформаційні сторінки.



Численні параметри програми «Пристрій» можна налаштувати відповідно до власних потреб. Докладніше про визначення всіх налаштувань програми «Пристрій» читайте в *посібнику системного адміністратора* на сторінці www.xerox.com/support/VLB600_VLB610support.

Параметри пристрою

Докладніше про налаштування принтера читайте в *посібнику системного адміністратора* на сторінці www.xerox.com/support/VLB600_VLB610docs.

Доступні такі параметри пристрою:

ПАРА-МЕТР		ОПИС
	Мова	Параметр «Мова» дає змогу налаштувати мову, яка відображається на панелі керування.
	Про програму	У пункті «Про програму» наведено огляд пристрою, його поточних налаштувань і відомості про стан. За допомогою цього параметра можна отримати доступ до функції Інформаційні сторінки і звітів.
	Оновлення програмного забезпечення	За допомогою цієї функції можна перевіряти наявність оновлень програмного забезпечення і визначати налаштування оновлень.
	Сповіщення	За допомогою функції «Сповіщення» можна переглянути відомості про поточні сповіщення або несправності пристрою. За допомогою кнопки «Історія» можна відобразити коди несправності і дату, коли на пристрої виникла несправність.
	Лотки для паперу	Параметр «Лотки для паперу» дає змогу переглядати розмір, тип і колір паперу, налаштовані для кожного лотка, а також дані про місткість лотка.
	Витратні матеріали	Параметр «Витратні матеріали» дає змогу контролювати стан компонентів, які можна замінити. Відображається рівень витратних матеріалів та очікувана кількість відбитків або днів, протягом яких ще можна використовувати той чи інший компонент.

ПАРА-МЕТР		ОПИС
	Облік/ Використання	За допомогою функції «Облік/Використання» можна переглянути серійний номер і кількість відбитків, зроблених на пристрої.
	Загальне	За допомогою параметра «Загальне» можна визначити такі налаштування, як режими енергозбереження, дату та час і яскравість панелі керування. Налаштування параметра «Загальне» можна визначити на панелі керування пристрою або за допомогою вбудованого веб-сервера.
	Програми	За допомогою пункту Програми можна вибрати налаштування для програм, встановлених на пристрої.
	З'єднання	Ця функція дає змогу визначити налаштування мережі на панелі керування або під'єднатися до іншої бездротової мережі.
	Підтримка	За допомогою цього параметра можна отримати доступ і надрукувати сторінки підтримки, щоб виправити несправності та помилки.
	Скидання даних	За допомогою функції «Скидання даних» можна відновити заводські налаштування пристрою, шрифт, форми і макроси.

ПРО ПРОГРАМУ

У пункті «Про програму» наведено огляд пристрою, поточних налаштувань і відомості про стан. За допомогою цього параметра можна отримати доступ до функції **Інформаційні сторінки** і звітів.

СТАН ВИТРАТНИХ МАТЕРІАЛІВ

Стан і відсоток ресурсу витратних матеріалів принтера можна перевірити на панелі керування або із вбудованого вебсервера. Коли витратні матеріали вичерпуються, на панелі керування відображаються попередження. Можна налаштувати попередження на панелі керування та сповіщення електронною поштою.

Щоб перевірити стан витратних матеріалів і налаштувати сповіщення за допомогою вбудованого вебсервера, див. *посібник системного адміністратора* на www.xerox.com/support/VLB600_VLB610docs.

Перевірка стану витратних матеріалів на панелі керування

1. Щоб переглянути інформацію про стан витратних матеріалів для принтера, торкніть **Пристрій > Витратні матеріали**.
2. Щоб переглянути дані про конкретну позицію, зокрема номери частин для повторного замовлення, торкніть цю позицію.
3. Щоб повернутися до екрана «Витратні матеріали», торкніть **X**.

4. Щоб повернутися до екрана Пристрій, торкніть стрілку «назад».

Налаштування параметрів сповіщень про витратні матеріали

1. Щоб налаштувати параметри сповіщень про витратні матеріали принтера, торкніть **Пристрій > Витратні матеріали > Налаштування сповіщень**.
2. Щоб увімкнути відображення сповіщень на панелі керування, торкніть кнопку-перемикач **Увімкнути сповіщення**.
3. Щоб налаштувати відображення сповіщення відповідно до відсоткового значення залишку певного матеріалу, торкніть витратний матеріал і виберіть відсоткове значення.
4. Щоб налаштувати сповіщення для кожного витратного матеріалу окремо, а також для ввімкнення та вимкнення відображення сповіщень, натисніть кнопку-перемикач.
5. Щоб повернутися до екрана «Витратні матеріали», торкніть **X**.
6. Щоб повернутися до екрана «Пристрій», торкніть стрілку «назад».

Налаштування сповіщень електронної пошти

Щоб перевірити стан витратних матеріалів і налаштувати сповіщення за допомогою вбудованого веб-сервера, див. *посібник системного адміністратора* на сторінці www.xerox.com/support/VLB600_VLB610docs.

1. Щоб сповіщення надсилалися на електронну пошту, торкніть **Пристрій > Витратні матеріали > Сповіщення електронною поштою**.
2. Щоб ввести адресу електронної пошти, торкніть **Додати адресу електронної пошти**, а тоді торкніть **Ввести адресу електронної пошти**.
3. Введіть адресу електронної пошти за допомогою клавіатури сенсорного екрана або виберіть запис в адресній книзі і торкніть **ОК**.
4. За потреби введіть кілька адрес електронної пошти.
5. Щоб налаштувати сповіщення для кожного витратного матеріалу окремо, а також для ввімкнення та вимкнення відображення сповіщень, натисніть кнопку-перемикач.
6. Щоб вийти з меню, торкніть **ОК**.
7. Щоб повернутися до екрана Пристрій, торкніть стрілку «назад».

ДАНІ ОБЛІКУ ТА ЛІЧИЛЬНИКИ ВИКОРИСТАННЯ

У меню «Облік/Використання» відображається загальна кількість відбитків, згенерована або надрукована принтером упродовж всього терміну його експлуатації. Обнулити лічильники неможливо. Сторінкою вважається одна сторона аркуша паперу. Наприклад, якщо виконується друк на обох сторонах аркуша, це рахується як два відбитки.

Щоб переглянути дані обліку та лічильники використання:

1. На панелі керування принтера натисніть кнопку **Головний екран**.

2. Торкніть **Пристрій > Облік/Використання**.
3. Щоб переглянути докладніші відомості, торкніть **Лічильники використання** і виберіть потрібний пункт.
 - **Impression Counters** (Лічильники відбитків): цей параметр дає змогу переглянути кількість відбитків, надрукованих принтером. Залежно від налаштування принтера, кількість відбитків не може дорівнювати кількості порахованих аркушів. Залежно від того, чи принтер рахує великі аркуші як великі відбитки чи як кілька менших відбитків, кількість відбитків може різнитися.
 - **Sheet Counters** (Лічильники аркушів): цей параметр дає змогу переглянути кількість відбитків, надрукованих принтером. Відбитки для двосторонніх аркушів вказуються окремо від односторонніх аркушів.
 - **All Usage Counters** (Усі лічильники використання): цей параметр дає змогу переглянути всі дані про використання принтера.
4. Щоб повернутися до екрана «Облік/Використання», торкніть стрілку «назад».
5. Щоб повернутися до екрана «Пристрій», торкніть стрілку «назад».

СКИДАННЯ ДО ЗАВОДСЬКИХ ЗНАЧЕНЬ ЗА ЗАМОВЧУВАННЯМ



Обережно: Функція Скинути до заводських значень за замовчуванням зітре усі налаштування і відновить початковий заводський стан принтера. Буде скинуто всі завдання, визначені налаштування, програми та налаштування пристрою. Якщо принтер обладнано жорстким диском, диск буде повторно ініціалізовано.

В енергонезалежній пам'яті (NVRAM) налаштування принтера зберігаються навіть після вимкнення живлення. Після завершення принтер перезапуститься, і з'явиться майстер встановлення.

Щоб відновити заводські налаштування принтера за замовчуванням:

1. На панелі керування принтера натисніть кнопку **Головний екран**.
2. Торкніть **Пристрій > Скидання даних > Скинути до заводських значень за замовчуванням**.
3. У запиті, що відобразиться, торкніть **Скинути дані**.
4. Після завершення процесу принтер автоматично перезапуститься.

ВІДДАЛЕНІ ПОСЛУГИ

Функцію «Віддалені послуги» у вбудованому веб-сервері можна використовувати для надсилання даних про помилки та використання у відділ підтримки Xerox, щоб сприяти швидкому вирішенню проблем.

Докладніше про ввімкнення віддалених послуг та передачу інформації до Xerox читайте у *посібнику системного адміністратора* на www.xerox.com/support/VLB600_VLB610docs.

Завдання

ОГЛЯД ЗАВДАНЬ



Меню «Завдання» дає змогу переглядати поточні завдання, друкувати збережені, особисті та захищені завдання і переглядати відомості про виконані завдання. Вибравши завдання, його можна призупинити, видалити, надрукувати або переглядати перебіг або деталі завдання.

КЕРУВАННЯ ЗАВДАННЯМИ

У меню «Завдання» на панелі керування можна переглянути списки активних завдань, захищених завдань або виконаних завдань. Вибравши завдання, його можна призупинити, видалити, надрукувати або переглядати перебіг або деталі завдання. У вікні завдань у вбудованому вебсервері можна переглянути список активних і виконаних завдань друку. Докладніше про це читайте в розділі [Керування завданнями за допомогою вбудованого веб сервера](#).

Якщо завдання друку неможливо виконати, воно може утримуватися на принтері. Наприклад, якщо у принтері виникла певна проблема, немає паперу або витратних матеріалів. Коли ситуацію буде вирішено, принтер автоматично відновить друк. У разі надсилання захищеного завдання друку, воно утримується до моменту його розблокування за допомогою введення коду доступ на панелі керування. Докладніше про це читайте в розділі [Друк спеціальних типів завдань](#).

Призупинення завдання друку з можливістю його видалення

1. На панелі керування принтера натисніть кнопку **Головний екран**.
2. Торкніть **Завдання**, тоді торкніть назву завдання друку.
3. Виконайте такі кроки:
 - Щоб призупинити завдання друку, торкніть **Пауза**. Щоб відновити виконання завдання друку, торкніть **Відновити**.
 - Щоб видалити завдання друку, торкніть **Видалити**. У запиті, що відобразиться, торкніть **Видалити**.



Примітка. Якщо впродовж 60 секунд ви не виберете налаштування, завдання автоматично відновиться.

4. Щоб повернутися до головного екрана, натисніть кнопку **Головний екран**.

Перегляд, друк або видалення збережених і захищених завдань



Примітка.

- Системний адміністратор може обмежити можливість видалення завдань для користувачів. Якщо системний адміністратор обмежив можливість видалення завдань, завдання можна переглянути, але не видаляти їх.
- Завдання захищеного друку може видалити лише користувач, який його надіслав, або системний адміністратор.

1. На панелі керування принтера натисніть кнопку **Головний екран**.
2. Щоб переглянути список активних і виконаних завдань, торкніть **Завдання**.
3. Щоб переглянути список спеціальних типів завдань, торкніть відповідний параметр.
 - Щоб переглянути збережені завдання, торкніть **Збережені завдання**. Щоб надрукувати завдання, торкніть потрібне завдання, введіть кількість копій, а тоді торкніть **ОК**. Щоб видалити завдання, торкніть піктограму **кошика**, а тоді торкніть **Видалити**.
 - Щоб переглянути особисті завдання, торкніть **Особисті і захищені завдання**. Щоб видрукувати завдання, торкніть потрібну папку, а тоді торкніть **Друкувати всі** або **Видалити все**.
 - Для захищених завдань торкніть **Особисті і захищені завдання**. Торкніть потрібну папку, введіть код доступу, а тоді торкніть **ОК**. Щоб надрукувати захищене завдання, торкніть це завдання. Щоб надрукувати або видалити всі завдання в папці, торкніть **Видрукувати все** або **Видалити все**.
4. Щоб переглянути деталі завдання, торкніть потрібне завдання.
5. Щоб повернутися до головного екрана, натисніть кнопку **Головний екран**.

Друк завдання, яке утримується з метою заощадження ресурсів

1. На панелі керування принтера натисніть кнопку **Головний екран**.
2. Торкніть **Завдання**.
3. Торкніть назву утримуваного завдання у списку завдань. Ресурси, потрібні для завдання, відображаються на панелі керування.
4. Виконайте такі кроки:
 - Щоб надрукувати завдання, доповніть потрібні ресурси. Виконання завдання буде автоматично відновлено, коли будуть доступними потрібні ресурси. Якщо завдання не друкується автоматично, торкніть **Відновити**. Скористайтеся поданими нижче параметрами:
 - **Видалити завдання**: щоб видалити завдання друку, торкніть **Видалити**.
 - **Перезавантажити носій**: щоб завантажити рекомендований носій у пристрій подачі, торкніть **Перезавантажити носій**.

- **Змінити носій:** якщо рекомендований носій недоступний, щоб надрукувати на іншому носії, торкніть **Змінити носій**.



Примітка. Якщо розмір нового носія менший за розмір, указаний у вихідному завданні друку, дійсні дані за межами області друку нового носія буде обрізано.

- Щоб видалити завдання друку, торкніть **Видалити**. У запиті, що відобразиться, торкніть **Видалити**.

5. Щоб повернутися до головного екрана, натисніть кнопку **Головний екран**.

КЕРУВАННЯ СПЕЦІАЛЬНИМИ ТИПАМИ ЗАВДАНЬ

Спеціальні типи завдань дозволяють надіслати завдання друку з комп'ютера, а тоді роздрукувати його з панелі керування принтера. Виберіть спеціальні типи завдань у драйвері принтера, у вкладці «Параметри друку» в меню «Тип завдання».

Збережені завдання

Збережені завдання – це документи, які були надіслані на принтер і які, якщо їх не видалено, зберігаються для подальшого використання. Будь-який користувач може друкувати або видалити збережене завдання.

Щоб виконати друк збереженого завдання, див. [Друк збереженого завдання](#).

Розблокування збереженого завдання

1. На панелі керування принтера натисніть кнопку **Головний екран**.
2. Торкніть **Завдання**.
3. Щоб переглянути збережені завдання, торкніть **Збережені завдання**.
4. Щоб надрукувати збережене завдання, торкніть назву завдання, введіть кількість і натисніть **ОК**.
5. Щоб видалити документ після друку, торкніть піктограму **кошика** для цього завдання, а потім, коли з'явиться відповідна підказка, торкніть **Видалити**.
6. Щоб повернутися до головного екрана, натисніть кнопку **Головний екран**.

Захищений друк

Використовуйте захищений друк, щоб роздрукувати таємну або конфіденційну інформацію. Після відправки завдання друку воно зберігатиметься на принтері, аж доки ви не введете код доступу на панелі керування принтера.

Щоб надрукувати захищене завдання, див. [Друк захищеного завдання](#).

Розблокування завдання захищеного друку

1. На панелі керування принтера натисніть кнопку **Головний екран**.
2. Торкніть **Завдання**.
3. Щоб переглянути захищені завдання, торкніть **Особисті і захищені завдання**.

4. Виберіть потрібну папку.
5. Введіть код доступу і торкніть **ОК**.
6. Виберіть параметр:
 - Щоб надрукувати захищене завдання, торкніть це завдання.
 - Щоб надрукувати всі завдання в папці, торкніть **Друкувати всі**.
 - Щоб видалити захищене завдання, торкніть піктограму **кошика**. У запиті, що відобразиться, торкніть **Видалити**.
 - Щоб видалити всі завдання з папки, торкніть **Видалити все**.



Примітка. Після друку захищене завдання автоматично видалиться.

7. Щоб повернутися до головного екрана, натисніть кнопку **Головний екран**.

Персональний друк

Функція «Персональний друк» дає змогу зберігати документ у принтері, а потім друкувати його з панелі керування.



Примітка. Функція персонального друку доступна лише на комп'ютерах Windows, які друкують на мережевий принтер.

Завдання «Персональний друк» – це тип збереженого завдання з такими ознаками:

- Завдання персонального друку відображається в назві папки після ідентифікатора користувача, пов'язаного з завданням друку.
- Для завдання персонального друку не використовується пароль.
- Будь-який користувач може друкувати або видаляти завдання персонального друку.
- Можна надрукувати всі завдання в списку одночасно, видалити певне завдання чи всі завдання у списку.
- Після друку таке завдання буде автоматично видалено.

Щоб надрукувати завдання персонального друку, див. [Друк персонального завдання](#).

Розблокування завдання персонального друку

1. На панелі керування принтера натисніть кнопку **Головний екран**.
2. Торкніть **Завдання**.
3. Щоб переглянути завдання персонального друку, торкніть **Особисті і захищені завдання**.
4. Виберіть потрібну папку.
5. Коли з'явиться запит, введіть код доступу і торкніть **Пропустити**.



Примітка. Якщо в папці містяться завдання захищеного друку і завдання персонального друку, з'явиться запит на введення коду доступу.

6. Виберіть потрібний параметр.
 - Щоб надрукувати завдання персонального друку, торкніть це завдання.
 - Щоб надрукувати всі завдання в папці, торкніть **Друкувати всі**.
 - Щоб видалити всі завдання з папки, торкніть **Видалити все**.
7. Щоб повернутися до головного екрана, натисніть кнопку **Головний екран**.

Пробний комплект

Тип завдання «Пробний комплект» дає змогу надрукувати одну копію завдання на кілька копій, перш ніж друкувати решту копій. Після перевірки пробного комплекту можна надрукувати решту копій або видалити їх із панелі керування принтера.

«Пробний комплект» – це тип збереженого завдання з такими ознаками:

- Завдання «Пробний комплект» відображається в назві папки після ідентифікатора користувача, пов'язаного з завданням друку.
- Для завдання «Пробний комплект» не використовується пароль.
- Будь-який користувач може друкувати або видаляти завдання «Пробний комплект».
- «Пробний комплект» дає змогу друкувати одну копію завдання, яку можна перевірити, перш ніж друкувати решту копій.

Після друку завдання «Пробний комплект» буде автоматично видалено.

Щоб виконати друк за допомогою функції «Пробний комплект», див. розділ [Друк пробного комплекту](#).

Розблокування пробного комплекту

1. На панелі керування принтера натисніть кнопку **Головний екран**.
2. Щоб переглянути наявні завдання, торкніть **Завдання**.
3. Торкніть завдання пробного комплекту.



Примітка. Опис файлу пробного комплекту відображає завдання як утримуване для майбутнього друку і показує кількість копій завдання, що залишилась.

4. Виберіть потрібний параметр.
 - Щоб надрукувати решту копій завдання, торкніть **Розблокувати**.
 - Щоб видалити решту копій завдання, торкніть **Видалити**.
5. Щоб повернутися до головного екрана, натисніть кнопку **Головний екран**.

КЕРУВАННЯ ЗАВДАННЯМИ ЗА ДОПОМОГОЮ ВБУДОВАНОГО ВЕБСЕРВЕРА

Можна переглянути список активних завдань і видалити завдання друку зі списку активних у вбудованому вебсервері. Використовуйте вбудований вебсервер для надсилання завдань для друку на пристрій. Файли *.pdf, *.ps, *.pcl, *.prn, *.xps, *.jpg, *.tif та *.txt можна друкувати просто із вбудованого вебсервера, не відкриваючи іншої програми чи драйвера принтера. Файли можна зберігати на жорсткому диску локального комп'ютера, на накопичувачі чи на мережевому диску.

1. Відкрийте на комп'ютері веб-браузер. У полі адреси введіть IP-адресу принтера, тоді натисніть **Ввести** або **Повернутися**.
2. У вбудованому веб-сервері клацніть **Завдання**.
3. Клацніть ім'я завдання.
4. Виконайте такі кроки:
 - Щоб призупинити завдання друку, натисніть **Пауза**. Щоб відновити виконання завдання друку, натисніть **Відновити**.
 - Щоб видалити завдання друку, натисніть **Видалити**. У запиті, що відобразиться, клацніть **Видалити**.
5. Щоб повернутися до головного екрана, натисніть **Головний екран**.

Надсилання завдань для друку за допомогою вбудованого веб-сервера

1. Відкрийте на комп'ютері веб-браузер. У полі адреси введіть IP-адресу принтера, тоді натисніть **Ввести** або **Повернутися**.
2. У меню вбудованого веб-сервера клацніть **Головний екран**.
3. У меню Швидкі посилання клацніть **Надіслати файл**.
4. Натисніть поле **Надіслати**.
5. У вікні виберіть файл для друку і клацніть **Відкрити**.
6. Щоб надрукувати документ, клацніть **Надіслати**.

USB

ОГЛЯД USB-З'ЄДНАННЯ

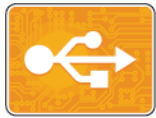

Функція «Друкувати з USB» дає змогу друкувати завдання, які вже зберігаються на USB-накопичувачі. Можна друкувати завдання у форматі, готовому до друку, наприклад PDF, TIFF або JPEG.

Щоб створити файл, готовий до друку, виберіть «Друк у файл» під час друку документів із таких програм, як Microsoft Word. У випадку друку з передових поліграфічних програм файли, готові до друку, можна створювати різними способами.

ДРУК ІЗ USB-НАКОПИЧУВАЧА

Можна надрукувати файл, збережений на USB-накопичувачі. USB-порт розташований на передній панелі принтера.



Примітка.

- Якщо принтер перебуває в режимі енергозбереження, увімкніть пристрій, натиснувши кнопку **живлення/ввімкнення**, перш ніж починати виконання завдання друку.
- Підтримуються лише USB-накопичувачі, відформатовані у стандартній файловій системі FAT32.

1. Вставте USB-накопичувач у USB-порт на принтері.
2. На екрані виявлено накопичувач USB., торкніть **Друкувати з USB**.



Примітка. Якщо ця функція не відображається, увімкніть функцію або зверніться до системного адміністратора. Докладніше про це читайте в *посібнику системного адміністратора* на сторінці www.xerox.com/support/VLB600_VLB610docs.

3. Додайте файли за допомогою екрана перегляду USB.
 - Щоб надрукувати комплект готових до друку файлів, для USB-накопичувача чи папки, торкніть піктограму **Вибрати все**. Упевніться, що файли вибрано.
 - Щоб надрукувати певний файл, виберіть цей файл, тоді торкніть ім'я файлу чи значок.
4. Торкніть **ОК**.
5. Упевніться, що потрібні файли є у списку.
 - Щоб вибрати більше файлів, торкніть **Add Documents** (Додати документи), тоді торкніть **ОК**.
 - Щоб видалити ім'я файлу зі списку, торкніть ім'я файлу, тоді торкніть **Видалити**.
6. Виберіть параметри подачі паперу, кількість та параметри двостороннього друку.
7. Торкніть **Друк**.
8. Після завершення вийміть USB-накопичувач.

ДРУК ІЗ USB-НАКОПИЧУВАЧА, ВСТАНОВЛЕНОГО У ПРИНТЕР

1. Якщо USB-накопичувач вже вставлено в USB-порт, натисніть кнопку **Головний екран**.
2. Торкніть **Друкувати з USB**.



Примітка. Якщо ця функція не відображається, увімкніть функцію або зверніться до системного адміністратора. Докладніше про це читайте в *посібнику системного адміністратора* на сторінці www.xerox.com/support/VLB600_VLB610docs.

3. Додайте файли за допомогою екрана перегляду USB.
 - Щоб надрукувати комплект готових до друку файлів, для USB-накопичувача чи папки, торкніть піктограму **Вибрати все**. Упевніться, що файли вибрано.
 - Щоб надрукувати певний файл, виберіть цей файл, тоді торкніть ім'я файлу чи значок.
4. Торкніть **ОК**.
5. Перевірте, чи правильний файл. Якщо документи не відображаються, торкніть **Add Documents** (Додати документи), виберіть потрібні документи і торкніть **ОК**.
6. Виберіть параметри подачі паперу, кількість та параметри двостороннього друку.
7. Торкніть **Друк**.

@PrintByXerox

ОГЛЯД @PRINTBYXEROX



За допомогою програми Xerox®@PrintByXerox можна друкувати долучення до електронних листів і документи, надіслані з мобільних пристроїв на принтер.

Коли пристрій Xerox під'єднаний до Інтернету, програма @PrintByXerox працює із Xerox® Workplace Cloud для простого друку на основі електронної пошти.



Примітка. Програма @PrintByXerox та програмне забезпечення Xerox® Workplace Cloud потребують спеціальних ліцензій, налаштування параметрів та мінімальних системних характеристик. Докладнішу інформацію шукайте в *короткому посібнику програми Xerox® @PrintByXerox*, доступному на www.xerox.com/XeroxAppGallery.

ДРУК ЗА ДОПОМОГОЮ ПРОГРАМИ @PRINTBYXEROX

1. Надішліть електронного листа із вкладенням, яке містить підтримуваний файл, на адресу Print@printbyxerox.com.
Нові користувачі отримають відповідь з ідентифікатором користувача і паролем.
2. На панелі керування пристрою натисніть кнопку **Головний екран**.
3. Торкніть **@PrintByXerox**.
4. Введіть адресу електронної пошти і торкніть **Зберегти**.
5. На екрані введення пароля за допомогою екранної клавіатури введіть пароль і торкніть **Зберегти**.
6. Виберіть документи, які слід надрукувати.
7. Торкніть **Параметри друку**, тоді торкніть **ОК**.
8. Торкніть **Друк**.
 - З'явиться повідомлення Submitting Jobs to Print (Надсилання завдань на друк).
 - Коли почнеться друк документа, з'явиться зелена позначка.

Друк

This chapter contains:

Огляд процесу друку	88
Вибір параметрів друку	89
Функції друку	96
Використання нестандартних розмірів паперу.....	107

Огляд процесу друку

Для виконання друку необхідно під'єднати комп'ютер і принтер до електромережі, ввімкнути їх та встановити між ними з'єднання. На комп'ютері має бути встановлено відповідний драйвер принтера.

1. Виберіть потрібний папір.
2. Завантажте папір у відповідний лоток. На панелі керування принтера вкажіть розмір, колір і тип паперу.
3. Відкрийте параметри друку у програмі. На комп'ютерах Windows програма друку зазвичай запускається комбінацією клавіш **CTRL+P**, на комп'ютерах Macintosh – **CMD+P**.
4. Виберіть потрібний принтер.
5. Щоб відкрити параметри драйвера принтера:
 - У системі Windows виберіть **Властивості** або **Параметри**.
 - На комп'ютері Macintosh виберіть **Функції Xerox®**.
Назва кнопки залежить від використовуваного програмного забезпечення.
6. Встановіть потрібні налаштування драйвера принтера і натисніть **ОК**.
7. Щоб надіслати завдання на принтер, натисніть **Друк**.

Вибір параметрів друку

Параметри друку, які ще називають параметрами драйвера принтера, вказані як «Параметри друку» у Windows та «Параметри Xerox®» у Macintosh. До параметрів друку входять налаштування двостороннього друку, компонування сторінки та якості друку. Параметри друку, налаштовані з вікна «Параметри друку» в меню «Пристрої і принтери» стають налаштуваннями за замовчування. Параметру друку, налаштовані з програми, є тимчасовими. Програма і комп'ютер не зберігають налаштувань після закриття програми.

ДОВІДКА ДРАЙВЕРА ПРИНТЕРА

Доступ до довідки драйвера принтера Xerox® можна отримати у вікні Параметри друку. Щоб переглянути довідку, натисніть кнопку **Довідка (?)** у нижньому лівому кутку вікна Параметри друку.

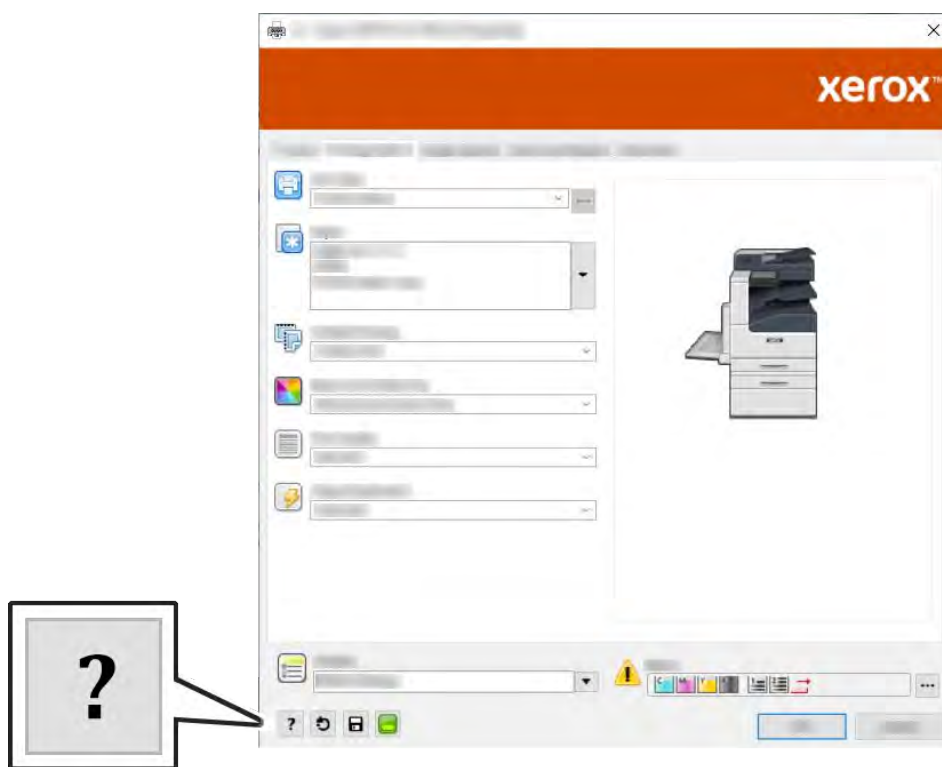

Інформація про параметри друку відображається у вікні Довідка. Тут можна вибрати тему або в полі пошуку ввести тему чи функцію, для яких потрібна інформація.

ПАРАМЕТРИ ДРУКУ WINDOWS

Вибір параметрів друку для індивідуального завдання у Windows

Щоб використовувати спеціальні параметри друку для певного завдання, змініть параметри, перш ніж надсилати завдання на принтер.

1. Відкрийте у програмі документ та отримайте доступ до параметрів друку. У більшості програм друк запускається через меню **Файл > Друк** або натисненням **CTRL+P**.
2. Виберіть принтер і клацніть **Властивості** або **Параметри**, щоб відкрити вікно «Параметри друку». Назва кнопки залежить від використовуваного програмного забезпечення.
3. Клацніть вкладку у вікні Параметри друку і виберіть налаштування.
4. Щоб зберегти і закрити вікно Параметри друку, клацніть **ОК**.
5. Щоб надіслати завдання на принтер, натисніть **Друк**.

Налаштування стандартних параметрів друку для Windows

Під час друку з будь-якої програми принтер використовує налаштування завдання друку, вказані у вікні «Параметри друку». Можна вказати найбільш поширені параметри друку і зберегти їх, щоб не змінювати щоразу під час друку.

Наприклад, якщо для більшості завдань потрібно друкувати з обох сторін аркуша, виберіть двосторонній друк у вікні «Параметри друку».

1. На комп'ютері перейдіть до списку принтерів:
 - Для Windows Server 2008 та пізнішої версії виберіть **Пуск > Налаштування > Принтери**.
 - Для Windows 7 натисніть **Пуск > Пристрої та принтери**.
 - У Windows 8.1 та Windows 10 клацніть правою кнопкою **Пуск > Панель керування > Пристрої і принтери**.

 Примітка. Якщо ви використовуєте програму з нестандартним меню запуску, може змінитися шлях навігації до списку принтерів.

2. У списку принтерів правою кнопкою клацніть значок вашого принтера, тоді натисніть **Параметри друку**.
3. У вікні Параметри друку натисніть вкладку, тоді виберіть параметри. Щоб зберегти встановлені налаштування, натисніть **ОК**.

 Примітка. Щоб отримати докладнішу інформацію про параметри драйвера принтера Windows, натисніть кнопку **Довідка (?)** у вікні «Параметри друку».

Вибір стандартних параметрів друку у Windows для мережевого принтера у спільному користуванні

1. На комп'ютері перейдіть до списку принтерів:
 - Для Windows Server 2008 та пізнішої версії виберіть **Пуск > Налаштування > Принтери**.
 - Для Windows 7 натисніть **Пуск > Пристрої та принтери**.
 - У Windows 8.1 та Windows 10 клацніть правою кнопкою **Пуск > Панель керування > Пристрої і принтери**.

 Примітка. Якщо ви використовуєте програму з нестандартним меню запуску, може змінитися шлях навігації до списку принтерів

2. У списку принтерів правою кнопкою клацніть значок вашого принтера, тоді натисніть **Властивості принтера**.
3. У діалоговому вікні принтера «Властивості» клацніть вкладку **Розширені**.
4. У вкладці «Розширені» клацніть **Налаштування друку за замовчуванням**.
5. Виконайте потрібні налаштування у вкладках драйвера принтера і клацніть **Застосувати**.
6. Щоб зберегти встановлені налаштування, натисніть **ОК**.

Збереження набору часто використовуваних параметрів друку для Windows

Можна налаштувати і зберегти набір певних параметрів, щоб застосовувати їх для подальших завдань друку. У галереї програм Xerox® App Gallery можна зберегти програму як стандартну для автоматичного використання її налаштувань для друку.

Щоб зберегти набір параметрів друку:

1. Відкривши документ у відповідній програмі, клацніть **Файл > Друк**.
2. Щоб відкрити вікно «Параметри друку», виберіть принтер і клацніть **Властивості** або **Параметри**.
3. У вікні Параметри друку, вибираючи вкладки, встановіть відповідні налаштування.
4. У вікні «Параметри друку» клацніть **Збережені параметри**, а тоді клацніть **Зберегти як**.
5. Щоб зберегти встановлений набір параметрів, у списку «Збережені параметри» введіть назву для цього набору параметрів і натисніть **ОК**.

ПАРАМЕТРИ ДРУКУ MACINTOSH

Вибір параметрів друку для Macintosh

Щоб користуватися спеціальними параметрами друку, змініть налаштування, перш ніж надіслати завдання на принтер.

1. Відкривши документ у відповідній програмі, клацніть **Файл > Друк**.
2. Виберіть потрібний принтер.
3. У меню Параметри друку виберіть **Функції Xerox**.



Примітка. Щоб відкрити всі параметри друку, клацніть **Детальніше**.

4. Виберіть зі списків інші необхідні параметри друку.
5. Щоб надіслати завдання на принтер, натисніть **Друк**.

Збереження набору часто використовуваних параметрів друку для Macintosh

Можна налаштувати і зберегти набір певних параметрів, щоб застосовувати їх для подальших завдань друку.

Щоб зберегти набір параметрів друку:

1. Відкривши документ у відповідній програмі, клацніть **Файл > Друк**.
2. Виберіть у списку принтерів потрібний принтер.
3. У списках у діалоговому вікні друку виберіть потрібні параметри друку.



Примітка. Щоб відкрити всі параметри друку, клацніть **Детальніше**.

4. Клацніть **Визначені налаштування > Save Current Settings as Preset (Зберегти поточні параметри як визначені налаштування)**.
5. Введіть назву для цього набору параметрів друку. Щоб зберегти набір параметрів у списку визначених налаштувань, клацніть **ОК**.
6. Щоб видрукувати завдання із застосуванням цих параметрів, виберіть їх назву у списку визначених налаштувань.

ДРУК У UNIX І LINUX

Пакет драйвера принтера Xerox® містить засоби для керування принтерами, підключеними до середовищ UNIX і Linux.

Драйвери принтерів Xerox® містять діалогові вікна на основі графічного інтерфейсу користувача, в яких можна вибирати налаштування для функцій принтера. Драйвери принтера можна вибирати залежно від операційної системи.

Xerox® Printer Manager

Xerox® Printer Manager – це програма, яка дає змогу керувати та друкувати на кількох принтерах у середовищах UNIX та Linux.

Xerox® Printer Manager дає змогу робити таке:

- налаштовувати та перевіряти стан принтерів, підключених до мережі;
- налаштовувати принтер у мережі, а також контролювати роботу принтера після встановлення;
- у будь-який час проводити перевірки в межах технічного обслуговування та перевіряти стан витратних матеріалів;
- забезпечувати загальний вигляд інтерфейсу для різних постачальників операційних систем UNIX та Linux.

Установлення Xerox® Printer Manager

Перш ніж починати, упевніться, що у вас є права адміністратора або суперкористувача для встановлення Xerox® Printer Manager.

Щоб встановити Xerox® Printer Manager:

1. Завантажте відповідний пакет для своєї операційної системи. Щоб знайти драйвери для свого принтера, перейдіть на сторінку www.xerox.com/support/VLB600_VLB610drivers.
2. На веб-сайті драйвера принтера перейдіть до потрібної моделі принтера.
3. Для вашої моделі принтера натисніть **Drivers & Downloads** (Драйвери і завантаження).

4. У меню налаштування операційної системи виберіть свою операційну систему.
5. Щоб визначити драйвер своєї моделі принтера, перегляньте список доступних драйверів принтера.



Примітка. Для отримання додаткової інформації у кожному драйвері натисніть **Опис**.

6. Щоб вибрати драйвер принтера для вашої моделі принтера та операційної системи, клацніть назву відповідного драйвера принтера.
7. Щоб розпочати завантаження, прочитайте ліцензійну угоду з кінцевим користувачем, тоді натисніть **Прийняти**.

Файл автоматично завантажиться у розташування за замовчуванням для завантажуваних на комп'ютер файлів.

8. Щоб встановити пакет драйвера принтера Xerox®:
 - a. Відкрийте пакет за допомогою диспетчера пакетів вашої операційної системи.
 - b. Щоб встановити за допомогою утиліти командного рядка, перейдіть до каталогу, в який ви завантажили файл. Щоб запустити програму встановлення, введіть відповідну утиліту командного рядка для вашої операційної системи. Наприклад:

- **Red Hat:** rpm -U <ім'я файлу>.rpm
- **Debian-based Linux:** dpkg -i <ім'я файлу>.deb
- **AIX:** rpm -U <ім'я файлу>.rpm
- **HPUX:** <ім'я файлу>.depot.gz
- **Solaris:** pkgadd -d <ім'я файлу>.pkg



Примітка. Більшість встановлень створюють каталог Xerox у /opt/Xerox/prtsys. Додаткову інформацію про службові програми, включені до диспетчера пакетів операційної системи, шукайте в посібнику, що входить до комплекту поставки. Наприклад, *man xeroxprtmgr*.

Запуск Xerox® Printer Manager

Щоб запустити Xerox® Printer Manager, слід виконати одне з таких завдань.

- У UNIX ввійдіть у систему як адміністратор. У вікні терміналу введіть `xosdprtmgr`, а потім натисніть **Ввести** або **Повернутися**.
- У Linux введіть `sudo xeroxprtmgr`, а потім натисніть **Ввести** або **Повернутися**.

Друк із xeroxprint

Xerox має свої власні команди друку. Можна використовувати таку команду:

```
xeroxprint -d<Some_Queue > -o[Options] <Somefile
```

Друк із робочої станції Linux

Щоб виконати друк із робочої станції Linux, встановіть драйвер принтера Xerox® для Linux або драйвер принтера CUPS (Common UNIX Printing System). Немає потреби встановлювати обидва драйвери.

Xerox радить встановити один із повнофункціональних спеціальних драйверів принтера для Linux. Щоб знайти драйвери для свого принтера, перейдіть на сторінку www.xerox.com/drivers.

У разі використання CUPS упевніться, що CUPS встановлено та ввімкнено на робочій станції. Вказівки щодо встановлення та компонування CUPS наведено у *посібнику адміністраторів програмного забезпечення CUPS*, складеному і захищеному авторським правом Easy Software Products. Повну інформацію про можливості друку CUPS наведено в *посібнику користувачів програмного забезпечення CUPS* на www.cups.org/documentation.php.

Установлення файлу PPD на робочій станції

1. Якщо файл Xerox® PPD для CUPS (Common UNIX Printing System) доступний, завантажте його зі сторінки Drivers and Downloads (Драйвери і завантаження) на веб-сайті підтримки Xerox.
2. Скопіюйте файл PPD у папку CUPS rpd/Xerox на робочій станції. Якщо ви не впевнені, де розташована папка, скористайтеся для пошуку файлів PPD командою пошуку.
3. Дотримуйтеся інструкцій, які включені у файл PPD.

Додавання принтера

1. Упевніться, що працює сервер друку CUPS (Common UNIX Printing System).
2. Відкрийте веб-браузер і введіть `http://localhost:631/admin`, а потім клацніть **Ввести** або **Повернутися**.
3. У полі «Ідентифікатор користувача» введіть `root`. Введіть кореневий пароль.
4. Клацніть **Додати принтер**, а потім виконайте вказівки на екрані, щоб додати принтер до списку принтерів CUPS.

Друк із CUPS (Common UNIX Printing System)

CUPS підтримує використання команд друку як System V (`lp`), так і Berkeley (`lpr`).

1. Щоб виконати друк на певному принтері в System V, введіть `lp -dprinter filename`, а потім клацніть **Ввести**.
2. Щоб виконати друк на певному принтері в Berkeley, введіть `lpr -Pprinter filename`, а потім клацніть **Ввести**.

ПАРАМЕТРИ МОБІЛЬНОГО ДРУКУ

Друк на цьому принтері можливий через мобільні пристрої iOS та Android. Докладніше про це читайте в розділі [Налаштування Google Cloud Print](#).

Друк із Wi-Fi Direct

З'єднання з принтером можна встановити з будь-якого мобільного пристрою Wi-Fi, наприклад із планшета, комп'ютера або смартфона, використовуючи Wi-Fi Direct.

Докладніше про використання Wi-Fi Direct див. у документації, яка додається до мобільного пристрою.



Примітка. Процедура друку різниться, залежно від використовуваного мобільного пристрою.

Друк із AirPrint

За допомогою функції AirPrint® можна друкувати безпосередньо з iPhone, iPad, iPod touch чи Mac. Щоб увімкнути AirPrint® для принтера, перейдіть до розділу [Налаштування Air Print](#). Щоб скористатися функцією AirPrint®, перевірте, чи мобільний пристрій під'єднаний до тієї ж бездротової мережі, що і принтер.

Щоб друкувати за допомогою функції AirPrint®:

1. Відкрийте електронного листа, фотографію, сторінку веб-сайту чи документ, який потрібно надрукувати.
2. Торкніть піктограму **Action** (Дія).
3. Торкніть **Друк**.
4. Виберіть принтер і налаштуйте параметри друку.
5. Торкніть **Друк**.

Друк із мобільного пристрою з увімкненою програмою MOPRIA

MOPRIA™ – це функція програмного забезпечення, яка дає користувачам змогу друкувати з мобільних пристроїв, не використовуючи драйвера принтера. Програму MOPRIA™ можна використовувати для друку з мобільного пристрою на принтерах з увімкненою функцією MOPRIA™.



Примітка.

- MOPRIA™ та всі необхідні протоколи увімкнені за замовчуванням.
- Упевніться, що на вашому мобільному пристрої встановлена остання версія служби друку MOPRIA™. Її безкоштовно можна завантажити з Google Play.
- Бездротові пристрої слід під'єднати до тієї ж бездротової мережі, що і принтер.
- Назва і місцезнаходження вашого принтера з'являється у списку принтерів на під'єднаних пристроях, які підтримують MOPRIA™.

Щоб друкувати за допомогою MOPRIA™, виконуйте вказівки, які додаються до мобільного пристрою.

Функції друку

КЕРУВАННЯ ЗАВДАННЯМИ

У вікні завдань у вбудованому веб-сервері можна переглянути список активних і виконаних завдань друку.

У меню «Завдання» на панелі керування можна переглянути списки активних завдань, захищених завдань або виконаних завдань. Вибравши завдання, його можна призупинити, видалити, надрукувати або переглядати перебіг або деталі завдання. У разі надсилання захищеного завдання друку, воно утримується до моменту його розблокування за допомогою введення коду доступ на панелі керування. Докладніше про це див. [Друк спеціальних типів завдань](#).

Призупинення завдання друку з можливістю його видалення

1. На панелі керування принтера натисніть кнопку **Головний екран**.
2. Торкніть **Завдання**, тоді торкніть назву завдання друку.
3. Виконайте такі кроки:
 - Щоб призупинити завдання друку, торкніть **Пауза**. Щоб відновити виконання завдання друку, торкніть **Відновити**.
 - Щоб видалити завдання друку, торкніть **Видалити**. У запиті, що відобразиться, торкніть **Видалити**.



Примітка. Якщо впродовж 60 секунд ви не виберете налаштування, завдання автоматично відновиться.

4. Щоб повернутися до головного екрана, натисніть кнопку **Головний екран**.

Перегляд, друк або видалення завдань

1. На панелі керування принтера натисніть кнопку **Головний екран**.
2. Щоб переглянути список активних і виконаних завдань, торкніть **Завдання**.
3. Щоб переглянути список спеціальних типів завдань, торкніть відповідний параметр.
 - Щоб переглянути збережені завдання, торкніть **Збережені завдання**. Щоб надрукувати завдання, торкніть потрібне завдання, введіть кількість копій, а тоді торкніть **ОК**. Щоб видалити завдання, торкніть піктограму **кошика**, а тоді торкніть **Видалити**.
 - Щоб переглянути особисті завдання, торкніть **Особисті і захищені завдання**. Щоб видрукувати завдання, торкніть потрібну папку, а тоді торкніть **Друкувати всі** або **Видалити все**.
 - Для захищених завдань торкніть **Особисті і захищені завдання**. Торкніть потрібну папку, введіть код доступу, а тоді торкніть **ОК**. Щоб надрукувати захищене завдання, торкніть це завдання. Щоб надрукувати або видалити всі завдання в папці, торкніть **Видрукувати все** або **Видалити все**.
4. Щоб переглянути деталі завдання, торкніть потрібне завдання.
5. Щоб повернутися до головного екрана, натисніть кнопку **Головний екран**.



Примітка.

- Системний адміністратор може обмежити можливість видалення завдань для користувачів. Якщо системний адміністратор обмежив можливість видалення завдань, завдання можна переглянути, але не видаляти їх.
- Завдання захищеного друку може видалити лише користувач, який його надіслав, або системний адміністратор.

ДРУК СПЕЦІАЛЬНИХ ТИПІВ ЗАВДАНЬ

Спеціальні типи завдань дозволяють надіслати завдання друку з комп'ютера, а тоді роздрукувати його з панелі керування принтера. Щоб вибрати у драйвері принтера певні типи завдань, виберіть **Параметри друку > Тип завдання**.

Друк збереженого завдання

1. Відкрийте у програмі меню налаштування друку. На комп'ютерах Windows програма друку зазвичай запускається комбінацією клавіш **CTRL+P**, на комп'ютерах Macintosh – **CMD+P**.
2. Виберіть потрібний принтер і відкрийте драйвер принтера.
 - На комп'ютері Windows клацніть **Властивості принтера**. Залежно від використовуваної програми, назва кнопки може різнитися.
 - На комп'ютері Macintosh у вікні «Друк» клацніть **Параметри друку**, а тоді виберіть **Функції Хероx**.
3. У меню «Тип завдання» виберіть **Збережене завдання**.
4. Введіть назву завдання або виберіть назву у списку, після чого натисніть **ОК**.
5. Виберіть інші необхідні параметри друку.
 - На комп'ютері Windows клацніть **ОК**, тоді клацніть **Друк**.
 - На комп'ютері Macintosh клацніть **Друк**.

Друк захищеного завдання

1. Відкрийте у програмі меню налаштування друку. На комп'ютерах Windows програма друку зазвичай запускається комбінацією клавіш **CTRL+P**, на комп'ютерах Macintosh – **CMD+P**.
2. Виберіть потрібний принтер і відкрийте драйвер принтера.
 - На комп'ютері Windows клацніть **Властивості принтера**. Залежно від використовуваної програми, назва кнопки може різнитися.
 - На комп'ютері Macintosh у вікні Друк клацніть **Попередній перегляд**, тоді виберіть **Функції Хероx**.
3. У меню «Тип завдання» виберіть **Захищений друк**.
4. Введіть пароль, підтвердьте його і натисніть **ОК**.

5. Виберіть інші необхідні параметри друку.
 - На комп'ютері Windows клацніть **ОК**, тоді клацніть **Друк**.
 - На комп'ютері Macintosh клацніть **Друк**.

Друк персонального завдання

1. Відкрийте у програмі меню налаштування друку. У більшості програм друк запускається через меню **Файл > Друк** або для Windows натисненням **CTRL+P**.
2. Виберіть свій принтер і натисніть **Властивості принтера**. Залежно від використовуваної програми, назва кнопки може різнитися.
3. У меню «Тип завдання» виберіть **Персональний друк**.
4. Вкажіть інші параметри друку і натисніть **ОК**.
5. Щоб надіслати завдання на принтер, натисніть **Друк**.

Друк пробного комплекту

1. Відкрийте у програмі меню налаштування друку. На комп'ютерах Windows програма друку зазвичай запускається комбінацією клавіш **CTRL+P**, на комп'ютерах Macintosh – **CMD+P**.
2. Виберіть потрібний принтер і відкрийте драйвер принтера.
 - На комп'ютері Windows клацніть **Властивості принтера**. Залежно від використовуваної програми, назва кнопки може різнитися.
 - На комп'ютері Macintosh у вікні Друк клацніть **Попередній перегляд**, тоді виберіть **Функції Xerox**.
3. У меню «Тип завдання» виберіть **Пробний комплект**.
4. Виберіть інші необхідні параметри друку.
 - На комп'ютері Windows клацніть **ОК**, тоді клацніть **Друк**.
 - На комп'ютері Macintosh клацніть **Друк**.

ВИБІР ПАРАМЕТРІВ ПАПЕРУ ДЛЯ ДРУКУ

Існують два способи вибору паперу для завдання друку. Можна дозволити принтеру вибрати папір для використання, виходячи із заданих вами параметрів розміру документа, типу і кольору паперу. Крім того, можна вибрати завантаження бажаного паперу з конкретного лотка.

- В ОС Windows параметри паперу розміщені в полі «Папір» у вкладці «Параметри друку».
- У Macintosh у вікні «Друк» у меню **Функції Xerox** параметри паперу розміщені в полі «Папір» у пункті «Папір/Вихід».

МАСШТАБУВАННЯ

Функція «Масштабування» дає змогу зменшувати або збільшувати вихідний документ відповідно до вибраного вихідного формату паперу.

- В ОС Windows параметри масштабування розміщені у вкладці «Параметри друку» в полі «Папір».
- У Macintosh параметри масштабування розташовані у вікні «Друк». Щоб відкрити додаткові параметри друку, клацніть **Детальніше**.

Доступні такі параметри масштабування:

- **Масштабувати автоматично:** масштабування документа відповідно до вибраного вихідного формату паперу. Значення масштабування відображається в полі з відсотками під зрізком зображення.
- **Без масштабування:** розмір зображення сторінки, надрукованого на відбитку, залишається незмінним, у полі з відсотками відображається значення 100%. Якщо розмір оригіналу більший, ніж вихідний формат, зображення сторінки буде обрізане. Якщо розмір оригіналу менший, ніж вихідний формат, навколо зображення сторінки з'явиться вільне місце.
- **Масштабувати вручну:** масштабування документа відповідно до значення, вказаного у полі з відсотками під зображенням попереднього перегляду.

ДРУК З ОБОХ СТОРІН АРКУША

Друк двостороннього документа

Якщо принтер підтримує автоматичний двосторонній друк, ці параметри визначені у драйвері принтера. Драйвер принтера використовує налаштування книжкової або альбомної орієнтації з програми для друку документа.



Примітка. Перевірте, чи підтримується розмір і вага паперу. Докладніше про це читайте в розділі **Підтримувані типи і вага паперу для автоматичного двостороннього друку**.

Параметри компонування двостороннього документа

Можна визначити компонування сторінки для двостороннього друку, яке визначить порядок перевертання надрукованих сторінок. Це налаштування скасовує параметри орієнтації сторінки.

- **1-сторонній друк:** друк виконується на одній стороні носія. Використовуйте цей параметр для друку на конвертах, наклейках чи інших носіях, на яких неможливо виконати двосторонній друк.
- **2-сторонній друк:** друк завдання виконується з обох сторін аркуша, даючи можливість скріпити аркуші з довшого краю. Нижче показано результат для документів із книжковою та альбомною орієнтацією:

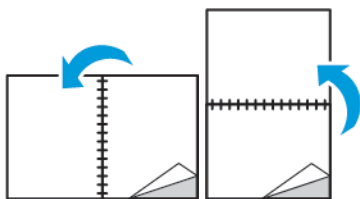

- **Двосторонній друк із перегортанням через коротшу сторону:** друк виконується з обох сторін аркуша. Зображення друкується так, що аркуші можна скріпити з коротшого краю. Нижче показано результат для документів із книжковою та альбомною орієнтацією:

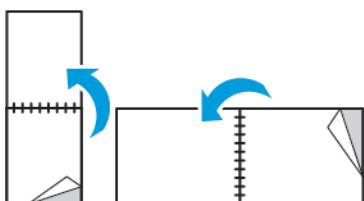

 Примітка. Двосторонній друк є частиною еко-налаштувань.

Щоб змінити налаштування за замовчуванням для драйвера принтера, див. розділ [Налаштування стандартних параметрів друку для Windows](#).

ЯКІСТЬ ДРУКУ

Режими якості друку:

- Стандартний режим якості друку: 600 x 600 точок на дюйм
- Покращений режим якості друку: 600 x 600 точок на дюйм, 8 біт

ПАРАМЕТРИ ЗОБРАЖЕННЯ

Функція «Параметри зображення» контролює використання принтером параметрів яскравості та контрастності для друку документа. Драйвер принтера Windows PostScript і драйвери принтера Macintosh надають широкий діапазон налаштувань у вкладці вкладці «Параметри зображення».

- В ОС Windows функції «Освітленість» і «Контрастність» розміщені у вкладці «Параметри зображення».
- У Macintosh у вікні Друк у меню **Функції Xerox** параметри зображення розміщені в полі Папір у пункті Папір/Вихід.

ОСВІТЛЕНІСТЬ

Функція освітленості дає змогу регулювати загальну освітленість чи затемнення тексту та зображень у завданні друку.

КОНТРАСТНІСТЬ

За допомогою функції «Контрастність» можна налаштувати коливання між світлими і темними ділянками завдання друку.

ЗСУВ ЗОБРАЖЕННЯ

Функція «Зсув зображення» дає змогу змінювати розташування зображення на сторінці. Друковане зображення можна зсувати вздовж осі X та Y на кожному аркуші паперу.

ДРУК ДЗЕРКАЛЬНИХ ЗОБРАЖЕНЬ

Якщо встановлено драйвер PostScript, можна друкувати сторінки у дзеркальному відображенні. Під час друку зображення перевертаються зліва направо у дзеркальному відображенні.

ДРУК КІЛЬКОХ СТОРІНОК НА ОДНОМУ АРКУШІ

Друкуючи документ на кілька сторінок, на одному аркуші паперу можна надрукувати більше однієї сторінки.

Щоб надрукувати 1, 2, 4, 6, 9 або 16 сторінок на одній стороні, виберіть **Кількість сторінок на аркуші** в вкладці Pages Per Sheet Page Layout (Компонування сторінок на аркуші).

- В ОС Windows вкладка Компонування сторінки розміщена у вкладці Параметри документа.
- На комп'ютері Macintosh у вікні Друк клацніть Компонування у списку Попередній перегляд.

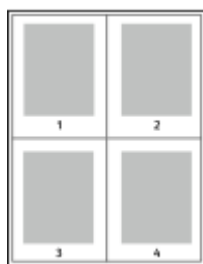

Щоб друкувати рамку навколо кожної сторінки, виберіть **Поля сторінки**.

ДРУК БРОШУР

За допомогою функції двостороннього друку документ можна друкувати у вигляді невеликої брошури. Брошури можна створювати з паперу будь-якого розміру, який підтримується для двостороннього друку.

Драйвер принтера автоматично зменшує зображення на кожній сторінці та друкує чотири сторінки з зображеннями на аркуші (по дві сторінки з кожної сторони). Сторінки друкуються у такому порядку, щоб можна було їх скласти та зшити і створити брошуру.

- В ОС Windows меню «Макет брошури» розміщене у вкладці «Компонування сторінки». Меню «Компонування сторінки» розміщене у вкладці «Параметри документа».
- У Macintosh у вікні «Друк» у меню «Функції Xerox» функція «Макет брошури» розташована у списку «Папір/Вихід».

Якщо ви друкуєте брошури за допомогою драйвера Windows PostScript або Macintosh, можна визначити параметри зшивання та сповзання.

- **Зшивання:** визначення горизонтальної відстані у точках між зображеннями сторінок. Точка становить 0,35 мм (1/72 дюйма).
- **Сповзання:** визначення ступеня зміщення зображень сторінок назовні у десятих частинах точки. Зміщення компенсує товщину складеного паперу, що після складання може призводити до незначного зсування зображень сторінок до зовнішнього краю. Значення можна обирати від нуля до 1 точки.



ВИБІР ПАРАМЕТРІВ ФІНІШЕРА

Якщо на принтер встановлено додатковий фінішер, подати запит на зшиті документи можна безпосередньо з настільного комп'ютера. Зшивач може зшити до 30 аркушів щільністю 105 г/м².

1. У вкладці **Параметри друку** знайдіть параметр **Завершальна обробка** і виберіть **1 скріпка**.
2. Натисніть **ОК**.

Зшиті друковані відбитки буде доставлено у фінішер.

ВИБІР ПАРАМЕТРІВ ПОШТОВОЇ СКРИНЬКИ

Якщо на принтер встановлено додаткову поштову скриньку, відбитки на друк можна надсилати до конкретного відсіку поштової скриньки безпосередньо з настільного комп'ютера.

1. У вкладці **Параметри друку** знайдіть параметр **Місце виведення** і виберіть один із відсіків поштової скриньки.
2. Натисніть **ОК**.

Відбитки надходитимуть у вибраний відсік поштової скриньки.

ВИКОРИСТАННЯ СПЕЦІАЛЬНИХ СТОРІНОК

Параметри функції «Спеціальні сторінки» дають змогу керувати додаванням обкладинок, вставок і сторінок-винятків у друкований документ.

- В ОС Windows вкладка «Спеціальні сторінки» розміщена у вкладці «Параметри документа».
- У Macintosh у вікні Друк у меню Функції Xerox пункт Спеціальні сторінки розміщений у полі Папір у пункті Папір/Вихід.

Друк титульних сторінок

Титульна сторінка – це перша чи остання сторінка документа. Для титульних сторінок можна вибрати джерела паперу, які можуть відрізнятися від джерел паперу для тіла документа. Наприклад, для першої сторінки документа можна використати бланк компанії. Для першої та останньої сторінок звіту можна також використати цупкий папір. Як джерело для друку титульних сторінок можна використати будь-який відповідний лоток для паперу.

Для друку титульних сторінок виберіть один із таких параметрів:

- **Без обкладинок:** титульні сторінки не друкуватимуться. До документа не будуть додані титульні сторінки.
- **Лише передня:** друк першої сторінки на папері із вказаного лотка.
- **Лише задня:** друк останньої сторінки на папері із вказаного лотка.
- **Передня і задня: однакові:** друк передньої та задньої титульних сторінок виконується на папері з одного лотка.
- **Передня і задня: різні:** друк передньої та задньої титульних сторінок виконується на папері з різних лотків.

Вказавши наведені вище параметри, можна вибрати розмір, колір чи тип паперу для передньої та задньої титульних сторінок. Можна використати порожній папір чи папір із попереднім друком і можна друкувати на стороні один, стороні два чи з обох сторін титульних сторінок.

Друк вставок

Перед першою сторінкою кожного документа або після визначених сторінок у документі можна додавати порожні сторінки або вставки з попереднім друком. Додавання вставки після визначених сторінок у межах документа дає змогу ділити його на розділи або ж вставка може служити маркером чи покажчиком місця заповнення. Обов'язково виберіть папір, який слід використовувати для сторінок-вставок.

- **Параметри вставляння:** вставка після сторінки X, де X – певна сторінка, або перед першою сторінкою.
- **Кількість вставок:** кількість сторінок, які слід вставляти в певному розташуванні.
- **Сторінки:** вкажіть сторінку чи діапазон сторінок, для яких використовуватимуться характеристики винятків. Відокремлюйте значення окремих сторінок чи діапазонів сторінок комами. Сторінки в межах діапазону зазначаєте через тире. Наприклад, щоб визначити сторінки 1, 6, 9, 10 і 11, введіть **1,6,9-11**.
- **Папір:** відображення стандартного розміру, кольору і типу паперу, вибраних у пункті «Use Job Settings» (Використовувати параметри завдання).
- **Налаштування завдання друку:** відображення атрибутів паперу для решти завдання.

Друк виняткових сторінок

Сторінки винятків мають інші налаштування, аніж решта сторінок завдання. Можна вказати відмінності, як-от розмір, тип і колір сторінки. Можна також змінити сторону аркуша для друку, за потреби. Завдання друку може містити кілька винятків.

Наприклад, завдання друку складається з 30 сторінок. П'ять сторінок слід надрукувати на спеціальному папері з однієї сторони, а решта – на звичайному папері з двох сторін. Щоб надрукувати завдання, можна скористатися сторінками винятків.

У вікні Додати винятки можна встановити характеристики сторінок винятків і вибрати інше джерело паперу:

- **Сторінки:** вкажіть сторінку чи діапазон сторінок, для яких використовуватимуться характеристики винятків. Відокремлюйте значення окремих сторінок чи діапазонів сторінок комами. Сторінки в межах діапазону зазначаєте через тире. Наприклад, щоб визначити сторінки 1, 6, 9, 10 і 11, введіть 1, 6, 9–11.
- **Папір:** відображення стандартного розміру, кольору і типу паперу, вибраного в меню Use Job Settings (Використовувати параметри завдання).
- **2-сторонній друк** дає змогу вибрати параметри двостороннього друку. Клацніть стрілку **вниз**, щоб вибрати параметр:
 - **1-сторонній друк** дає змогу друкувати сторінки винятків лише з однієї сторони.
 - **2-сторонній друк** дає змогу друкувати сторінки винятків з обох сторін аркуша і перегортати аркуші через довший край. Завдання можна зшити з довшого краю сторінки.
 - **Двосторонній друк із перегортанням через коротшу сторону** дає змогу друкувати сторінки винятків з обох сторін аркуша і перегортати аркуші через коротший край. Завдання можна зшити з коротшого краю сторінки.
 - **Використати налаштування завдання** дає змогу друкувати завдання з атрибутами, які відображаються в полі Параметри завдання.
- **Налаштування завдання друку:** відображення атрибутів паперу для решти завдання.



Примітка. Деякі комбінації двостороннього друку з певними типами та розмірами паперу можуть призвести до неочікуваних результатів.

ДРУК ВОДЯНИХ ЗНАКІВ ДЛЯ WINDOWS

Водяний знак – це спеціальний текст, який можна надрукувати на одній або декількох сторінках. Наприклад, як водяний знак можна додати таке слово як «Копія», «Чернетка» або «Конфіденційно», а не наносити його на документ перед розповсюдженням.



Примітка.

- Ця функція доступна лише на комп'ютері Windows, що друкує через мережевий принтер.
- Не кожен принтер підтримує всі параметри. Деякі параметри стосуються лише конкретної моделі, конфігурації, операційної системи принтера або типу драйвера принтера.
- У разі вибору брошури або друку кількох сторінок на аркуші не всі драйвери принтера підтримують водяні знаки.

Щоб надрукувати водяний знак:

1. У драйвері принтера натисніть вкладку **Параметри документа**.
2. Натисніть вкладку **Водяний знак**.

3. У меню Водяний знак виберіть потрібний водяний знак. Можна вибрати з-поміж наявних водяних знаків або створити власний водяний знак. Із цього меню можна також керувати водяними знаками.
4. У меню «Текст» виберіть потрібний параметр:
 - **Текст:** введіть у поле текст, тоді визначте шрифт.
 - **Часова позначка:** налаштуйте параметри дати і часу, тоді визначте шрифт.
 - **Малюнок:** щоб знайти потрібне зображення, клацніть піктограму **Огляд**.
5. Вкажіть кут масштабування і розташування водяного знаку:
 - Виберіть параметр масштабування, який визначає розмір зображення відносно вихідного зображення. Використовуйте стрілки для масштабування зображення із кроком 1%.
 - За допомогою стрілок визначте кут зображення на сторінці, вкажіть положення або поверніть зображення вліво чи вправо з кроком 1.
 - За допомогою стрілок визначте розташування зображення на сторінці, вкажіть положення або перемістіть зображення у кожному напрямку з кроком 1.
6. У меню Шари вкажіть, як друкувати водяний знак:
 - **Друкувати на тлі:** дає змогу друкувати водяний знак позаду тексту та графіки документа.
 - **Поступовий перехід:** дає змогу поєднати водяний знак із текстом та графікою в документі. Такий водяний знак є напівпрозорим, тому можна бачити як водяний знак, так і вміст документа.
 - **Друкувати на передньому плані:** дає змогу друкувати водяний знак поверх тексту та графіки документа.
7. Натисніть **Сторінки**, тоді виберіть сторінки для друку водяного знаку:
 - **Друкувати на всіх сторінках:** друк водяного знаку на всіх сторінках документа.
 - **Друкувати лише на першій сторінці:** друк водяного знаку лише на першій сторінці документа.
8. Якщо як водяний знак вибрано зображення, налаштуйте параметри висвітлення для зображення.
9. Натисніть **ОК**.

ОРІЄНТАЦІЯ

Параметр «Орієнтація» дає змогу вибрати напрямок, у якому буде надруковано сторінку.

- В ОС Windows вкладка «Орієнтація» міститься у вкладці «Параметри документа».



Примітка. Налаштування орієнтації в діалоговому вікні друку програми можуть переважати над налаштуваннями орієнтації у драйвері принтера.

- У Macintosh параметр Орієнтація розміщений у вікні Друк.

Доступні такі параметри:

- **Книжкова:** текст і зображення друкуються поперек коротшої сторони аркуша.



- **Альбомна:** текст і зображення друкуються поперек довшої сторони аркуша.



- **Повернута альбомна:** вміст сторінки обертається на 180 градусів і довшим нижнім краєм догори.



Примітка. Для Macintosh, щоб друкувати текст у книжковій орієнтації, а зображення в альбомній орієнтації, зніміть позначку в полі автоматичного обертання.

ДРУК СТОРІНОК ТИТУЛЬНИХ СТОРІНОК

Для ввімкнення чи вимкнення титульних сторінок зв'яжіться зі своїм системним адміністратором або читайте про це в *посібнику системного адміністратора* на сторінці www.xerox.com/support/VLB600_VLB610docs.

ВИБІР СПОВІЩЕННЯ ПРО ВИКОНАННЯ ЗАВДАННЯ ДЛЯ WINDOWS

Можна вибрати можливість отримання сповіщень про виконання завдання друку. На екрані комп'ютера з'являється повідомлення з назвою завдання та назвою принтера, на якому його було надруковано.



Примітка. Ця функція доступна лише на комп'ютерах Windows, які друкують на мережевий принтер.

Щоб вибрати сповіщення про виконання завдання з вкладки Розширені:

1. Натисніть **Сповіщення**.
2. Натисніть **Повідомляти про завершені завдання**, тоді виберіть потрібний параметр.
 - **Увімкнено:** увімкнення сповіщень.
 - **Вимкнено:** вимкнення функції сповіщення.
3. Натисніть **ОК**.

Використання нестандартних розмірів паперу

Можна друкувати на папері нестандартного розміру в межах мінімального і максимального діапазону розмірів, які підтримує принтер. Докладніше про це читайте в розділі [Підтримувані нестандартні розміри паперу](#).

ДРУК НА ПАПЕРІ НЕСТАНДАРТНИХ РОЗМІРІВ



Примітка. Перш ніж друкувати на папері нестандартного розміру, за допомогою функції налаштування нестандартних розмірів паперу у меню Властивості принтера вкажіть розмір нестандартного паперу.

Докладніше про це читайте в розділі [Визначення нестандартних розмірів паперу](#).

Друк на папері нестандартного розміру з комп'ютера Windows



Примітка. Перш ніж виконувати друк на папері нестандартного розміру, визначте розмір паперу в меню властивостей принтера.

1. Завантажте папір нестандартного розміру в лоток.
2. У програмі клацніть **Файл > Друк** і виберіть потрібний принтер.
3. У діалоговому вікні Друк клацніть **Властивості принтера**.
4. У вкладці Параметри друку у списку Папір виберіть відповідний тип і розмір нестандартного паперу.
5. Вкажіть інші потрібні параметри і натисніть **ОК**.
6. У діалоговому вікні Друк клацніть **Друк**.

Друк на папері нестандартного розміру з комп'ютера Macintosh

1. Завантажте папір нестандартного розміру.
2. У програмі клацніть **Файл > Друк**.
3. Виберіть нестандартний розмір паперу зі списку Розмір паперу.
4. Натисніть **Друк**.

ВИЗНАЧЕННЯ НЕСТАНДАРТНИХ РОЗМІРІВ ПАПЕРУ

Щоб друкувати на папері нестандартних розмірів, вкажіть нестандартну ширину та довжину паперу у параметрах драйвера принтера та на панелі керування принтера. Коли налаштовуєте розмір паперу, переконайтеся, що вказуєте саме розмір паперу в лотку. Налаштування паперу неправильного розміру може призвести до помилки принтера. Якщо ви друкуєте за допомогою драйвера принтера на комп'ютері, налаштування драйвера принтера переважають над налаштуваннями панелі керування.

Створення і збереження нестандартних розмірів паперу у драйвері принтера

Можна виконати друк на папері нестандартного розміру із будь-якого лотка. Налаштування паперу нестандартного розміру зберігаються у драйвері принтера і доступні для вибору в усіх ваших програмах.

Докладніше про підтримувані розміри паперу для кожного лотка див. [Підтримувані нестандартні розміри паперу](#).

Створення і збереження нестандартних розмірів для Windows

1. У драйвері принтера натисніть вкладку **Параметри друку**.
2. У меню «Папір» клацніть стрілку і виберіть **Інший розмір > Розширені параметри розміру паперу > Вихідний формат паперу > Створити**.
3. У вікні Новий нестандартний розмір паперу введіть висоту і ширину нового розміру.
4. Щоб вказати одиниці вимірювання, в нижній частині вікна клацніть кнопку **Розміри** і виберіть **Дюйми** або **Міліметри**.
5. Щоб зберегти, у полі Назва введіть назву нового розміру і клацніть **ОК**.

Створення і збереження нестандартних розмірів для Macintosh

1. У програмі клацніть **Файл > Друк**.
2. Клацніть **Розмір паперу**, а тоді виберіть **Manage Custom Sizes** (Керувати нестандартними розмірами).
3. Щоб додати новий розмір, у вікні Manage Paper Sizes (Керувати нестандартними розмірами) клацніть **значок плюса (+)**.
4. Двічі клацніть **Без назви** і введіть назву нового нестандартного розміру паперу.
5. Введіть висоту і ширину нового нестандартного розміру паперу.
6. Клацніть стрілку в полі Non-Printable Area (Ділянка без друку) і виберіть принтер у списку. Якщо поля встановлюються користувачем, налаштуйте верхнє, нижнє, праве і ліве поля.
7. Щоб зберегти встановлені налаштування, натисніть **ОК**.

Визначення нестандартного розміру паперу на панелі керування

Можна виконати друк на папері нестандартного розміру із будь-якого лотка. Налаштування паперу нестандартного розміру зберігаються у драйвері принтера і доступні для вибору в усіх ваших програмах.

1. На панелі керування принтера натисніть кнопку **Головний екран**.
2. Торкніть **Пристрій > Лотки для паперу**.
3. Торкніть потрібний лоток для паперу нестандартного розміру.
4. Торкніть поточне налаштування розміру паперу, а потім у списку торкніть **Нестандартний**.
5. У вікні Нестандартний розмір паперу введіть висоту і ширину нового розміру паперу.
6. Щоб зберегти встановлене налаштування, торкніть **ОК**.
7. Щоб повернутися до головного екрана, натисніть кнопку **Головний екран**.

Папір та носії

This chapter contains:

Огляд паперу і носіїв	110
Підтримуваний папір.....	111
Завантаження паперу.....	117
Друк на спеціальному папері	128

Огляд паперу і носіїв

Ваш принтер призначений для використання різних типів паперу та інших носіїв. Дотримуйтеся вказівок із цього розділу, щоб забезпечити найкращу якість друку й уникнути застрягань:

- Використовуйте лише папір, схвалений компанією Херох. Докладніше про це читайте в розділі [Підтримуваний папір](#).
- Використовуйте лише сухий непошкоджений папір.
- Певний папір та інші типи носіїв можуть спричинити низьку якість відбитків, часте застрягання паперу або пошкодження вашого принтера. Див. [Папір, який може завдати шкоди принтеру](#).
- Упевніться, що тип паперу, вибраний у драйвері принтера, збігається з типом паперу, на якому виконується друк.
- Якщо папір однакового розміру завантажено в кілька лотків, упевніться, що у драйвері принтера вибрано належний лоток.
- Зберігайте папір та інші носії у належних умовах, щоб забезпечити оптимальну якість друку. Докладніше про це читайте в розділі [Вказівки щодо зберігання паперу](#).

Підтримуваний папір

Ваш принтер призначений для використання різних типів паперу та інших носіїв. Щоб забезпечити найкращу якість друку й уникнути застрягань, дотримуйтеся вказівок із цього розділу.

Для найкращих результатів використовуйте папір та носії Xerox, рекомендовані для вашого принтера.

РЕКОМЕНДОВАНІ НОСІЇ

Список паперу і носіїв, рекомендованих для принтера:

- www.xerox.com/rmlna Перелік рекомендованих носіїв (Сполучені Штати)
- www.xerox.com/rmlEU Перелік рекомендованих носіїв (Європа)

ЗАМОВЛЕННЯ ПАПЕРУ

Для замовлення паперу чи інших носіїв зв'яжіться з місцевим представником або перейдіть за посиланням www.xerox.com/supplies.

ЗАГАЛЬНІ ВКАЗІВКИ ЩОДО ЗАВАНТАЖЕННЯ ПАПЕРУ

- Не кладіть у лотки надто багато паперу. Не завантажуйте папір вище лінії максимального заповнення лотка.
- Встановіть напрямні відповідно до розміру паперу.
- Перш ніж завантажувати папір у лоток, прогорніть його віялом.
- Якщо папір надто часто застрягає, використовуйте папір або інший затверджений носій із нової упаковки.
- Не друкуйте на наклейці, яку було знято з аркуша.
- Використовуйте лише паперові конверти. Друкуйте конверти тільки з 1 сторони.

ПАПІР, ЯКИЙ МОЖЕ ЗАВДАТИ ШКОДИ ПРИНТЕРУ

Певний папір та інші типи носіїв можуть спричинити низьку якість відбитків, часте застрягання паперу або пошкодження вашого принтера. Не використовуйте:

- Шорсткий чи пористий папір
- Папір для струменевих принтерів
- Глянцевий чи крейдований папір, не призначений для лазерних принтерів
- Папір, який використовувався для фотокопій
- Складений чи зім'ятий папір
- Папір із вирізами чи перфорацією
- Папір зі скріпками

- Конверти з віконцями, металевими скобами, бічними швами або зі знімними клейкими смужками
- Конверти з повітряно-бульбашковою плівкою
- Пластикові носії
- Прозорі плівки



Обережно: Гарантія Xerox, угода на обслуговування та загальна гарантія якості Xerox не покривають пошкодження, спричинені використанням непідтримуваного паперу чи спеціального носія. Загальна гарантія якості Xerox доступна у США та Канаді. Покриття за гарантією може бути дещо іншим за межами цих територій. За докладною інформацією звертайтеся до місцевого представника.

ВКАЗІВКИ ЩОДО ЗБЕРІГАННЯ ПАПЕРУ

Зберігання паперу та інших носіїв у належних умовах дає змогу забезпечити оптимальну якість друку.

- Зберігайте папір у темному, прохолодному і достатньо сухому місці. Більшість видів паперу може бути пошкоджено внаслідок дії ультрафіолету та видимого світла. Особливої шкоди паперу завдає ультрафіолет, присутній у сонячному світлі та світлі флуоресцентних ламп.
- Обмежуйте тривалу дію сильного світла на папір.
- Підтримуйте постійну температуру та відносну вологість.
- Не зберігайте папір на горщиках, у кухнях, гаражах чи підвалах. Ймовірність накопичення вологи в таких місцях доволі висока.
- Зберігайте папір розкладеним рівно на піддонах або полицях, у картонних коробках або шафах.
- Намагайтеся не споживати їжу та напої в місцях, де зберігається або використовується папір.
- Герметичні упаковки паперу слід відкривати лише безпосередньо перед завантаженням у принтер. Тримайте папір в оригінальній упаковці. Обгортка захищає папір від втрати або накопичення вологи.
- Деякі спеціальні носії запаковані у пластикові упаковки, які можна герметично закрити. Зберігайте носії в упаковці, поки не прийде час використовувати їх. Зберігайте невикористані носії в упаковці і для захисту герметично закривайте упаковку.

ПІДТРИМУВАНІ ТИПИ І ВАГА ПАПЕРУ

ЛОТКИ	ТИПИ ПАПЕРУ	ВАГА
Лоток 1 та лотки 2–5	Із вторинної сировини	60–80 г/м ²
Обхідний лоток	Звичайний	60–90 г/м ²
	Нестандартний	60–105 г/м ²
	Перфорований	
	Фірмовий бланк	
	З попереднім друком	

ЛОТКИ	ТИПИ ПАПЕРУ	ВАГА
	Для документів	91–105 г/м ²
	Тонкий картон	106–176 г/м ²
	Картон	177–220 г/м ²
	Наклейки	
Пристрій подачі великої місткості	Із вторинної сировини	60–80 г/м ²
	Звичайний	60–90 г/м ²
	Нестандартний	60–105 г/м ²
	Перфорований	
	Фірмовий бланк	
	З попереднім друком	
Для документів	91–105 г/м ²	
Тонкий картон	106–176 г/м ²	
Лоток 1 та обхідний лоток	Конверти	

ПІДТРИМУВАНІ СТАНДАРТНІ РОЗМІРИ ПАПЕРУ

Зазначені нижче розміри паперу автоматично виявляються принтером у лотках і доступні для вибору в переліку налаштувань розміру.

ЛОТОК	ЄВРОПЕЙСЬКІ СТАНДАРТНІ РОЗМІРИ	ПІВНІЧНОАМЕРИКАНСЬКІ СТАНДАРТНІ РОЗМІРИ
Обхідний лоток	A6 (105 x 148 мм, 4,1 x 5,8 дюйма) A5 (148 x 210 мм, 5,8 x 8,3 дюйма) A4 (210 x 297 мм, 8,3 x 11,7 дюйма) 215 x 315 мм Конверт DL (110 x 220 мм, 4,33 x 8,66 дюйма) Конверт C5 (162 x 229 мм, 6,4 x 9 дюймів) B5 ISO (176 x 250 мм, 6,9 x 9,8 дюйма)	Листівка (102 x 152 мм, 4 x 6 дюймів) 127 x 178 мм, 5 x 7 дюймів Statement (140 x 216 мм, 5,5 x 8,5 дюйма) Executive (184 x 267 мм, 7,25 x 10,5 дюйма) 203 x 254 мм, 8 x 10 дюймів Letter (216 x 279 мм, 8,5 x 11 дюймів) Folio (216 x 330 мм, 8,5 x 13 дюймів) Legal (216 x 356 мм, 8,5 x 14 дюймів) Конверт Monarch (98 x 190 мм, 3,9 x 7,5 дюйма) Конверт №10 (241 x 105 мм, 4,1 x 9,5 дюйма)
Лоток 1 та лотки 2–5	A5 (148 x 210 мм, 5,8 x 8,3 дюйма) A4 (210 x 297 мм, 8,3 x 11,7 дюйма) B5 ISO (176 x 250 мм, 6,9 x 9,8 дюйма)	Executive (184 x 267 мм, 7,25 x 10,5 дюйма) Letter (216 x 279 мм, 8,5 x 11 дюймів) Legal (216 x 356 мм, 8,5 x 14 дюймів) Folio (216 x 330 мм, 8,5 x 13 дюймів)
Пристрій подачі великої місткості	A4 (210 x 297 мм, 8,3 x 11,7 дюйма)	Letter (216 x 279 мм, 8,5 x 11 дюймів)

ПІДТРИМУВАНІ СТАНДАРТНІ РОЗМІРИ ПАПЕРУ ДЛЯ АВТОМАТИЧНОГО ДВОСТОРОННЬОГО ДРУКУ

ЄВРОПЕЙСЬКІ СТАНДАРТНІ РОЗМІРИ	ПІВНІЧНОАМЕРИКАНСЬКІ СТАНДАРТНІ РОЗМІРИ
A4 (210 x 297 мм, 8,3 x 11,7 дюйма)	Legal (216 x 356 мм, 8,5 x 14 дюймів)
A5 (148 x 210 мм, 5,8 x 8,3 дюйма)	Letter (216 x 279 мм, 8,5 x 11 дюймів)
215 x 315 мм, 8,5 x 12,4 дюйма	Folio (216 x 330 мм, 8,5 x 13 дюймів)
B5 ISO (176 x 250 мм, 6,9 x 9,8 дюйма)	Executive (184 x 267 мм, 7,25 x 10,5 дюйма) 203 x 254 мм, 8 x 10 дюймів

ПІДТРИМУВАНІ ТИПИ І ВАГА ПАПЕРУ ДЛЯ АВТОМАТИЧНОГО ДВОСТОРОННЬОГО ДРУКУ

ТИП ПАПЕРУ	ВАГА
Із вторинної сировини	60–80 г/м ²
Звичайний	60–90 г/м ²
Нестандартний Перфорований Фірмовий бланк З попереднім друком	60–105 г/м ²
Для документів	91–105 г/м ²
Тонкий картон	106–176 г/м ²

ПІДТРИМУВАНІ НЕСТАНДАРТНІ РОЗМІРИ ПАПЕРУ

НОМЕР ЛОТКА	РОЗМІРИ ПАПЕРУ
Лоток 1	Мінімально: 76 x 190 мм (3 x 7,5 дюйма) Максимально: 216 x 356 мм (8,5 x 14 дюймів)
Лотки 2–5	Мінімально: 76 x 190 мм (3 x 7,5 дюйма) Максимально: 216 x 356 мм (8,5 x 14 дюймів)
Обхідний лоток	Мінімально: 76 x 127 мм (3 x 5 дюймів) Максимально: 216 x 356 мм (8,5 x 14 дюймів)
Пристрій подачі великої місткості	Лише А4 або Letter
Двосторонній друк, недоступно на моделі N	Мінімально: 140 x 203 мм (5,5 x 8,0 дюймів) Максимально: 216 x 356 мм (8,5 x 14 дюймів)

ЗМІНА ПАРАМЕТРІВ ПАПЕРУ

Коли завантажуєте папір у лоток, можна змінити налаштування лотка для паперу. Доступні такі параметри:

- **З можливістю повного регулювання:** якщо вибрати це налаштування паперу, з'явиться можливість змінити розмір, тип і колір паперу під час його завантаження в лоток.
- **Спеціальний:** якщо вибрати це налаштування паперу, ви не зможете змінити розміру, типу і кольору паперу під час його завантаження в лоток.

- **Обхідний:** якщо в цьому лотку є папір, він використовується для завдань друку, для яких не вказано конкретного лотка.

Докладніше про те, як змінити налаштування паперу під час завантаження паперу в лотки 1–5, див. [Завантаження паперу в лотки 1 і 2](#). Докладніше про те, як змінити налаштування паперу під час завантаження паперу в обхідний лоток, див. [Завантаження паперу в обхідний лоток](#).

Завантаження паперу

ЗАВАНТАЖЕННЯ ПАПЕРУ В ОБХІДНИЙ ЛОТОК

Щоб завантажити папір в обхідний лоток:

1. Відкрийте обхідний лоток. Якщо в обхідний лоток уже завантажено папір, вийміть папір іншого розміру чи типу.



2. Для паперу більшого розміру витягніть та відкрийте розширення обхідного лотка.

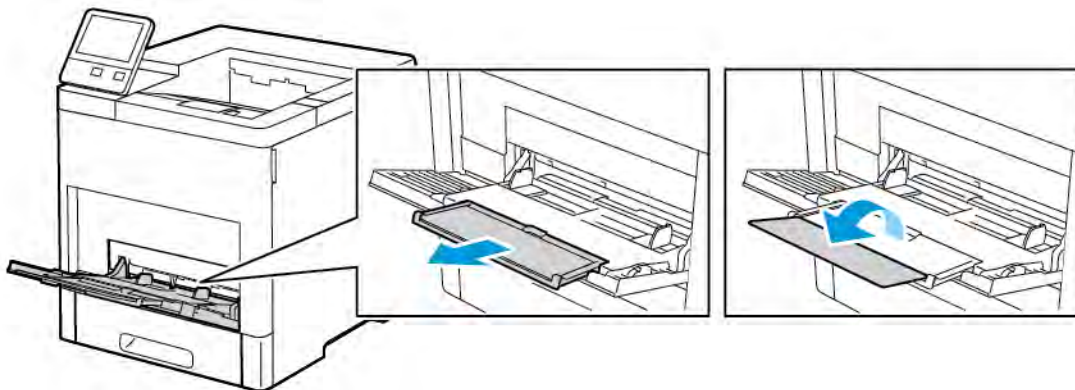

3. Посуньте напрямні ширини до країв лотка.

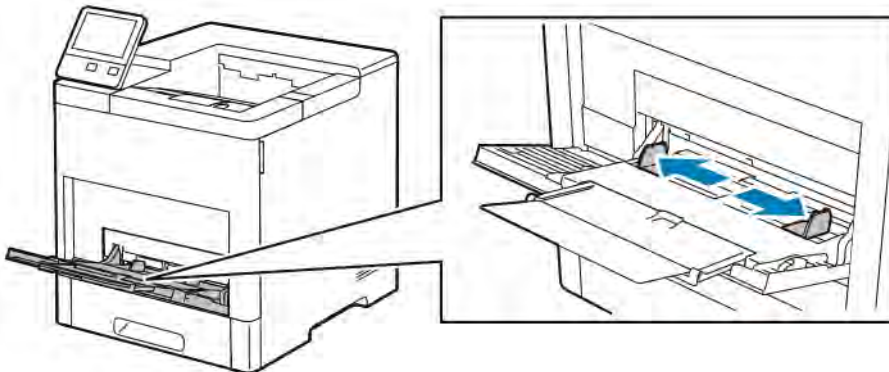

4. Зігніть аркуші в один і другий бік і розгорніть втялом, тоді вирівняйте краї стосу на рівній поверхні. Таким чином ви розділите аркуші, які злиплися, і зменшите ймовірність застрягання.

 Примітка. Щоб уникнути застрягання та неправильної подачі, не виймайте папір з упаковки, доки він не знадобиться.

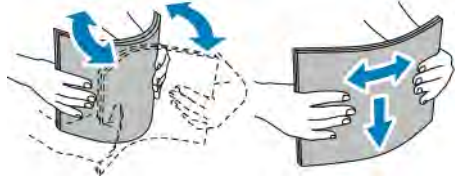

5. Завантажте папір у лоток.



Примітка. Не завантажуйте папір вище лінії максимального заповнення лотка. Переповнення може призвести до застрягання паперу.

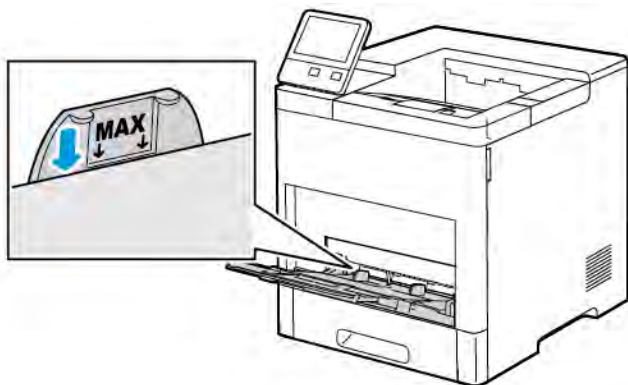

- Завантажуйте перфорований папір отворами ліворуч.

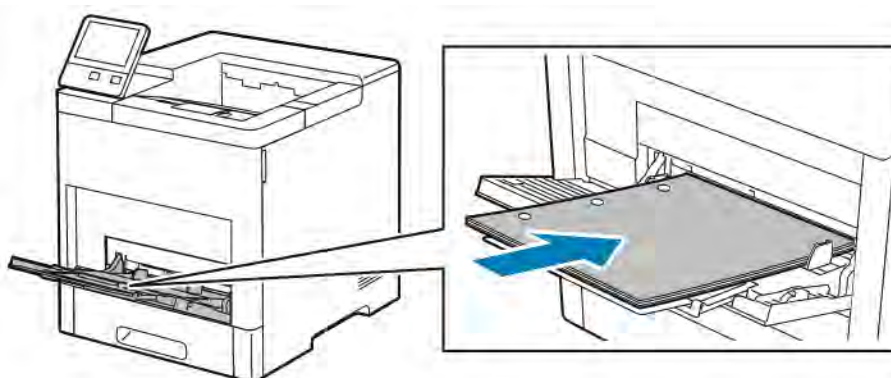

- Для одностороннього друку: завантажуйте фірмовий бланк або папір із попереднім друком лицьовою стороною догори й верхнім краєм у напрямку подачі у принтер.

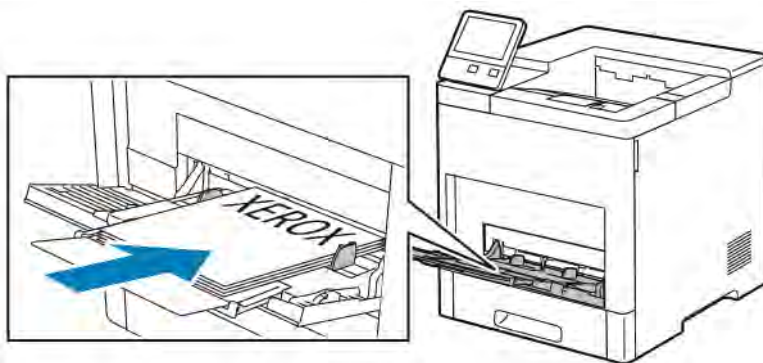

- Для двостороннього друку: завантажуйте фірмовий бланк або папір із попереднім друком лицьовою стороною донизу й верхнім краєм у напрямку подачі у принтер.

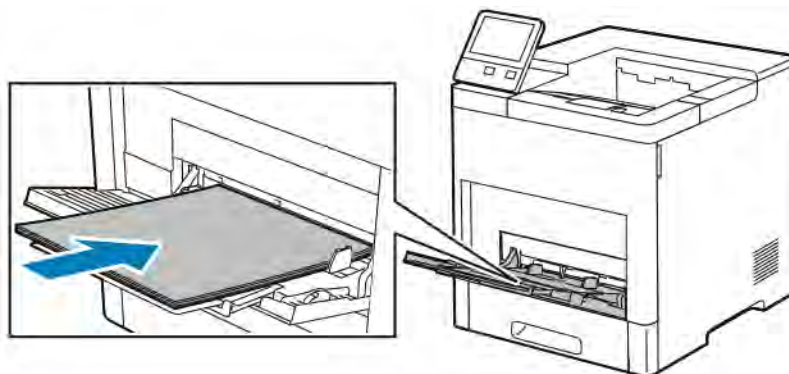

6. Відрегулюйте напрямні так, щоб вони торкалися країв паперу.

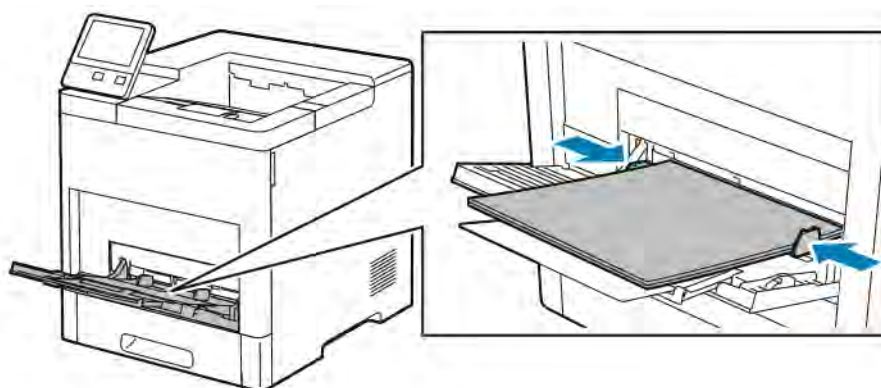

7. На принтері з'явиться запит перевірити тип, розмір і колір паперу.
- Якщо тип, розмір і колір паперу правильні, торкніть **ОК**.
 - Якщо тип, розмір і колір паперу неправильні, змініть налаштування.
 - Щоб вибрати тип паперу, торкніть поточний тип паперу, тоді у списку виберіть потрібний тип.
 - Щоб вибрати розмір аркуша, торкніть поточний розмір, тоді у списку виберіть потрібний розмір.
 - Щоб вибрати інший колір паперу, торкніть поточний колір паперу, тоді у списку виберіть потрібний колір.
 - Щоб зберегти встановлені налаштування, торкніть **ОК**.

НАЛАШТУВАННЯ ЛОТКА 1 АБО ЛОТКІВ 2-5 ДЛЯ ПЕВНОЇ ДОВЖИНИ ПАПЕРУ

Можна налаштувати довжину лотків під розмір A4, Letter (8,5 x 11 дюймів) та Legal (8,5 x 14 дюймів). Якщо використовується налаштування довжини паперу Legal, лоток для паперу виступає з передньої частини принтера.

Щоб прилаштувати лотки відповідно до довжини паперу:

1. Щоб вийняти лоток із принтера, висуньте його повністю. Злегка підніміть передню частину лотка і витягніть його.

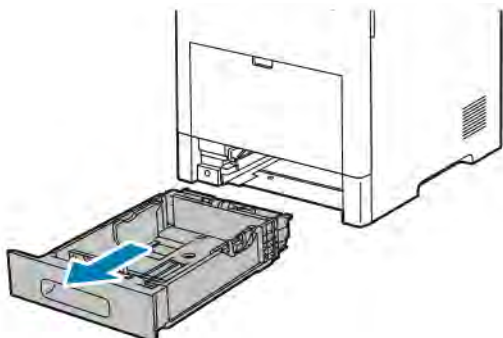

2. Вийміть весь папір із лотка.
3. Щоб зменшити лоток для коротшого паперу, візьміться рукою за задню частину лотка. Іншою рукою натисніть і вивільніть фіксатор спереду лотка, а тоді тисніть кінці досередини, поки вони не зафіксуються.

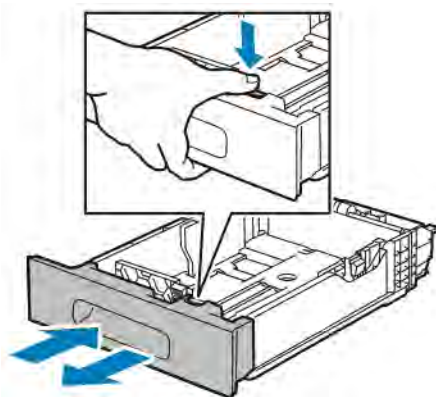

4. Щоб збільшити лоток для довшого паперу, візьміться рукою за задню частину лотка. Іншою рукою натисніть і вивільніть фіксатор спереду лотка, а тоді тягніть кінці в різні боки, поки вони не зафіксуються.
5. Щоб захистити папір, коли лоток висунуто, покладіть кришку на ту частину лотка, яка виступає.

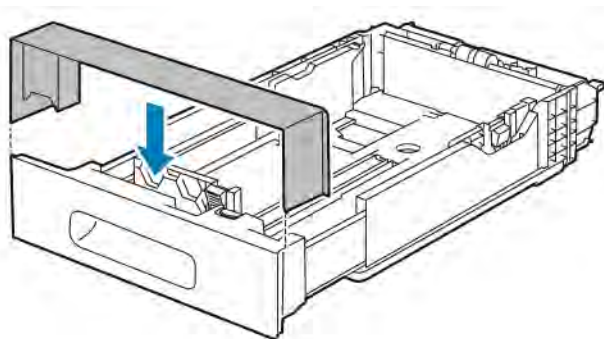

- Завантажте папір і вставте лоток назад у принтер.

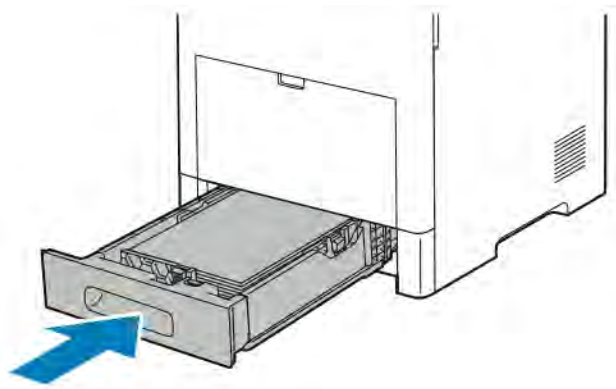

ЗАВАНТАЖЕННЯ ПАПЕРУ В ЛОТКИ 1-5

Щоб завантажити папір у лоток 1 і додаткові лотки 2-5:

- Щоб вийняти лоток із принтера, висуньте його повністю. Злегка підніміть передню частину лотка і повністю витягніть його.

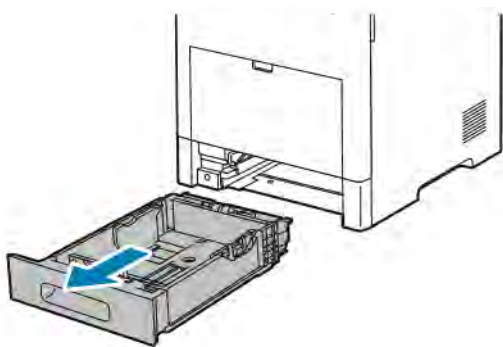

- Налаштуйте напрямні довжини та ширини лотка, як показано на малюнку.

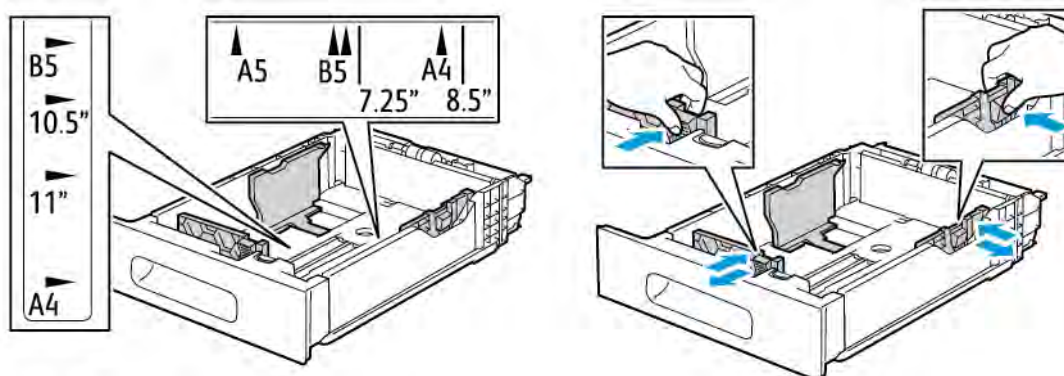

3. Щоб подовжити передню частину лотка для паперу розміром Legal, натисніть зелений важіль розблокування і витягніть лоток.

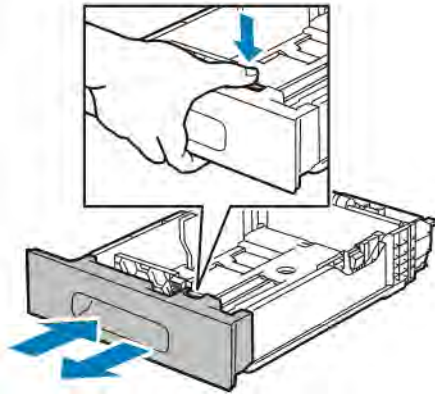

4. Зігніть аркуші в один і другий бік і розгорніть віялом, тоді вирівняйте краї стосу на рівній поверхні. Таким чином ви розділите аркуші, які злиплися, і зменшите ймовірність застрягання.

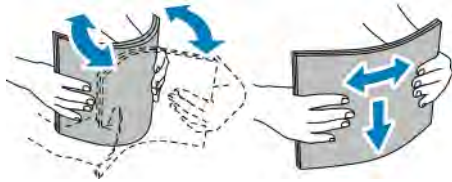

5. Завантажте папір у лоток стороною для друку догори.

- Завантажуйте перфорований папір отворами ліворуч.
- Завантажте наклейки в лоток лицьовою стороною догори.
- Для одностороннього друку: завантажуйте фірмові бланки лицьовою стороною догори, а верхнім краєм у напрямку до задньої частини лотка.
- Для двостороннього друку: завантажуйте фірмові бланки і папір із попереднім друком лицьовою стороною вниз, а верхнім краєм у напрямку подачі у принтер.

 Примітка. Не завантажуйте папір вище лінії максимального заповнення лотка. Переповнення лотка може призвести до застрягання паперу у принтері.

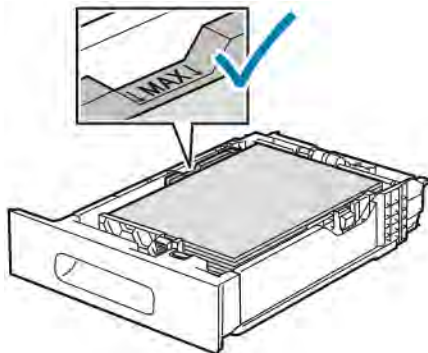

6. Налаштуйте напрямні довжини і ширини відповідно до розміру паперу.

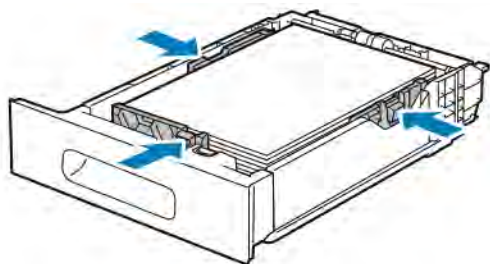

7. Вставте лоток у принтер.

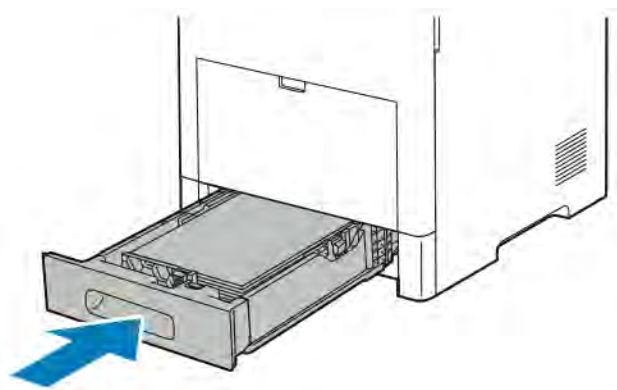

 Примітка. Щоб уникнути застрягання паперу, не знімайте кришку для паперу, поки триває друк.

8. Якщо лоток розгорнуто для паперу розміром Legal, лоток виступатиме, якщо його повністю вставити в принтер. Ділянку, яка виступає з лотка, можна закрити кришкою.

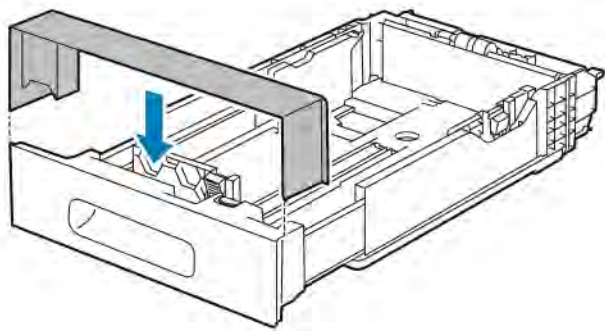

9. Якщо для режиму лотка встановлено режим із можливістю повного регулювання, принтер запропонує встановити тип, розмір і колір паперу.
- Якщо тип, розмір і колір паперу правильні, торкніть **ОК**.
 - Якщо тип, розмір і колір паперу неправильні, змініть налаштування.
 - Щоб вибрати тип паперу, торкніть поточний тип паперу, тоді у списку виберіть потрібний тип.
 - Щоб вибрати розмір аркуша, торкніть поточний розмір, тоді у списку виберіть потрібний розмір.

- Щоб вибрати інший колір паперу, торкніть поточний колір паперу, тоді у списку виберіть потрібний колір.
 - c. Щоб зберегти встановлені налаштування, торкніть **ОК**.
10. Щоб встановити для лотка для паперу спеціальний режим:
- a. На панелі керування принтера натисніть кнопку **Головний екран**.
 - b. Торкніть **Пристрій > Лотки для паперу**.
 - c. Виберіть відповідний лоток.
 - d. Щоб спеціально призначити лоток для розміру, типу чи кольору паперу, торкніть **Режим лотка** і виберіть **Спеціальний**.
 - Щоб вибрати розмір паперу, торкніть поточний розмір, тоді виберіть потрібний розмір.
 - Щоб вибрати тип паперу, торкніть поточний тип паперу, тоді виберіть потрібний тип.
 - Щоб вибрати колір паперу, торкніть поточний колір паперу, тоді виберіть потрібний колір.
 - e. Щоб зберегти встановлені налаштування, торкніть **ОК**.
 - f. Щоб повернутися до головного екрана, натисніть кнопку **Головний екран**.

ЗАВАНТАЖЕННЯ ПАПЕРУ У ПРИСТРІЙ ПОДАЧІ ВЕЛИКОЇ МІСТКОСТІ

Лоток пристрою подачі великої місткості вміщує лише папір розміром 8,5 x 11 дюймів/A4, завантажений коротшим краєм у напрямку подачі.

1. Повільно витягуйте лоток, допоки він не зупиниться.



2. Перш ніж завантажувати папір у лоток, зігніть аркуші в один і другий бік і прогорніть.

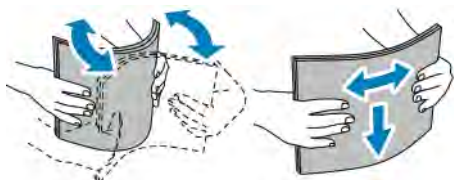

3. Завантажте папір у лоток.

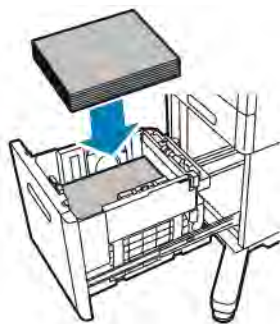

Примітка. Не завантажуйте папір вище лінії максимального заповнення лотка. Переповнення лотка може призвести до застрягання паперу у принтері.

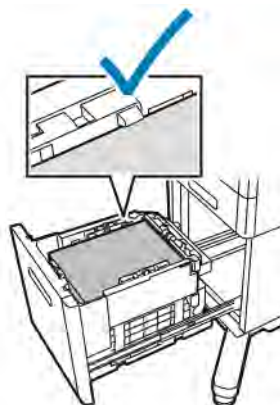

4. Натисніть лоток, доки він не зупиниться.

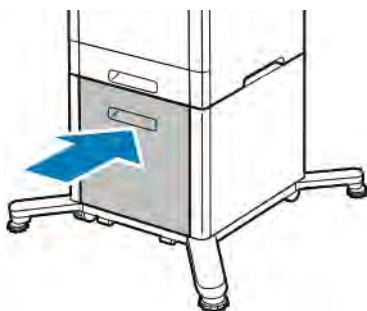

5. Якщо для режиму лотка встановлено режим із можливістю повного регулювання, принтер запропонує встановити тип, розмір і колір паперу.
- Якщо тип, розмір і колір паперу правильні, торкніть **OK**.
 - Якщо тип, розмір і колір паперу неправильні, змініть налаштування.
 - Щоб вибрати тип паперу, торкніть поточний тип паперу, тоді у списку виберіть потрібний тип.
 - Щоб вибрати розмір паперу, торкніть поточний розмір паперу, тоді у списку виберіть потрібний розмір.

- Щоб вибрати інший колір паперу, торкніть поточний колір паперу, тоді у списку виберіть потрібний колір.
- c. Щоб зберегти встановлені налаштування, торкніть **ОК**.

НАЛАШТУВАННЯ РЕЖИМУ ЛОТКА

Режим лотка визначає, чи відобразиться запит щодо підтвердження або зміни параметрів паперу під час завантаження паперу в лоток. Режим лотка також визначає реакцію принтера на невідповідність чи несумісність паперу.

Щоб налаштувати режим обхідного лотка:

1. На панелі керування принтера натисніть кнопку **Головний екран**.
2. Торкніть **Пристрій > Лотки для паперу**.
3. Торкніть піктограму **Обхідний лоток**. Вона відображається вгорі перед пронумерованими лотками.
4. Торкніть **Режим лотка**.
5. Виберіть потрібний режим:
 - Режим **Обхідний** передбачає відображення запиту щодо підтвердження або зміни параметрів обхідного лотка під час завантаження паперу. Режим обхідного лотка визначає обхідний лоток як стандартний для всіх завдань друку, для яких не вказано лоток.
 - Режим **З можливістю повного регулювання** передбачає відображення запиту щодо підтвердження або зміни параметрів обхідного лотка під час завантаження паперу.
6. Щоб зберегти встановлене налаштування, торкніть **ОК**.
7. Щоб повернутися до головного екрана, натисніть кнопку **Головний екран**.

Налаштування режиму лотків для лотків 1–5

1. На панелі керування принтера натисніть кнопку **Головний екран**.
2. Торкніть **Пристрій > Лотки для паперу**.
3. Виберіть потрібний лоток.
4. Торкніть **Режим лотка**.
5. Виберіть потрібний режим:
 - Режим **З можливістю повного регулювання** передбачає відображення запиту щодо підтвердження або зміни параметрів лотка під час завантаження паперу.
 - Режим **Спеціальний** використовує поточні параметри розміру і типу паперу і не відображає запиту щодо підтвердження або зміни налаштувань. Виберіть цей параметр, якщо лоток використовується для друку на папері певного типу та розміру, наприклад на папері розміру Letter або перфорованому папері.
6. Щоб зберегти встановлене налаштування, торкніть **ОК**.
7. Щоб повернутися до головного екрана, натисніть кнопку **Головний екран**.

Друк на спеціальному папері

Для замовлення паперу чи інших носіїв зв'яжіться з місцевим представником або перейдіть за посиланням www.xerox.com/supplies.

Для довідки:

- www.xerox.com/rmlna Перелік рекомендованих носіїв (Сполучені Штати)
- www.xerox.com/rmleu Перелік рекомендованих носіїв (Європа)

КОНВЕРТИ

На конвертах можна друкувати з лотка 1 або обхідного лотка.

Вказівки щодо друку на конвертах

- Використовуйте лише паперові конверти.
- Не використовуйте конверти з віконечками або металевими скобами.
- Якість друку залежить від якості і побудови конвертів. Якщо ви не отримуєте бажаних результатів, спробуйте використати конверти іншої марки.
- Підтримуйте постійну температуру та відносну вологість.
- Зберігайте невикористані конверти в упаковці, щоб запобігти надмірній вологості і сухості, оскільки це може негативно впливати на якість друку та призводити до змінання. Надмірне зволоження може призвести до склеювання конвертів до або під час друку.
- Усуньте з конвертів повітряні бульбашки, перш ніж завантажувати їх у лоток: покладіть на стос конвертів важку книжку.
- У драйвері принтера виберіть тип паперу «Конверт».
- Не використовуйте конверти з повітряно-бульбашковою плівкою. Використовуйте конверти, які рівно лежать на поверхні.
- Не використовуйте конверти, які заклеюються під дією тепла.
- Не використовуйте конверти з клапанами, які заклеюються притисканням.

Завантаження конвертів в обхідний лоток

1. Відкрийте обхідний лоток.



2. Для паперу більшого розміру витягніть та відкрийте розширення обхідного лотка.

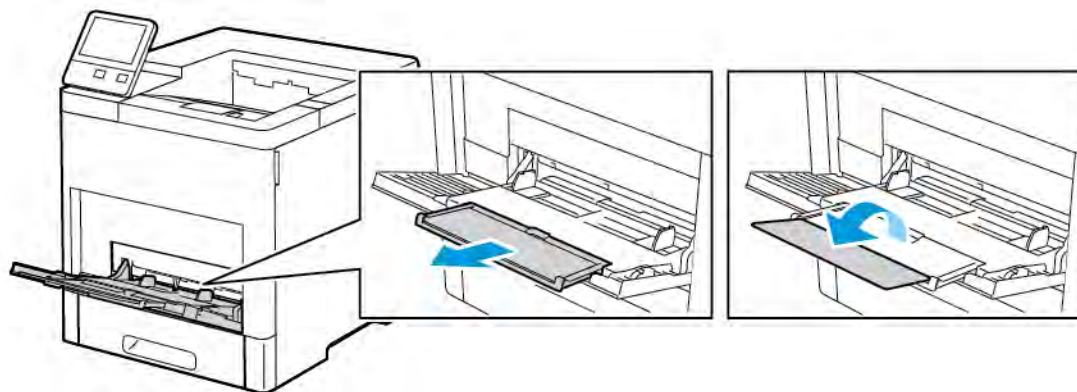

3. Посуньте напрямні ширини до країв лотка.

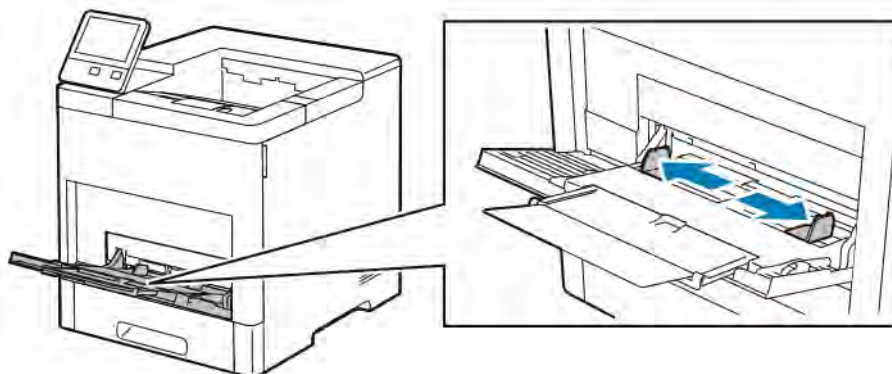

 Примітка.

- Щоб уникнути застрягання, перш ніж завантажувати конверти в лоток, переконайтеся, що передній край конвертів є рівним або лише трохи загинається вгору, не більше ніж на 5 мм (0,19 дюйма). Якщо край загнутий вгору чи піднятий, загорніть його у протилежну сторону, щоб вирівняти. Довжина загину повинна бути 8–10 мм (0,31–0,39 дюйма). Загин донизу переднього краю конверта є неприйнятним і може спричинити застрягання або неправильну подачу.
- Завантажуйте конверти стосом не вище 16,5 мм (0,65 дюйма). Це приблизно 10–20 конвертів, залежно від марки, розміру та текстури.
- Якщо ви не завантажуєте конверти в обхідний лоток одразу ж після того, як вийняли їх із пакування, конверти можуть деформуватися. Щоб уникнути застрягання, розкладьте конверти, перш ніж завантажувати їх у лоток.



4. Щоб завантажити конверти, виберіть потрібний параметр:

- Для конвертів №10: завантажуйте конверти коротшим краєм у напрямку подачі у принтер, клапаном донизу та праворуч.

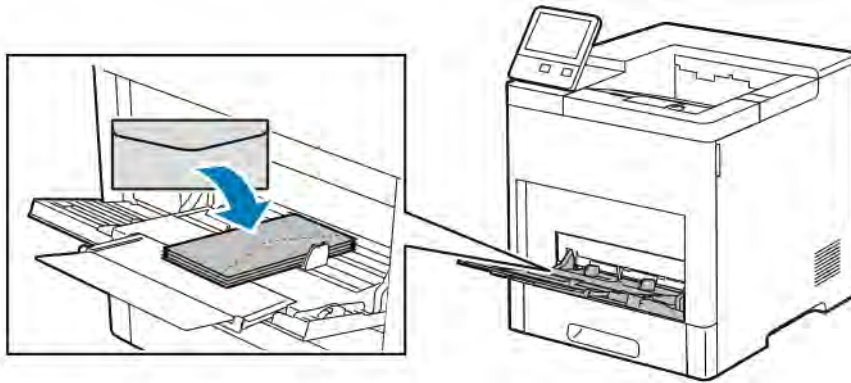

- Для конвертів Monarch або DL виконайте одну з наведених нижче дій. Якщо конверти мнуться, спробуйте інший параметр.
- Завантажуйте конверти коротшим краєм у напрямку подачі у принтер, клапаном донизу та праворуч.

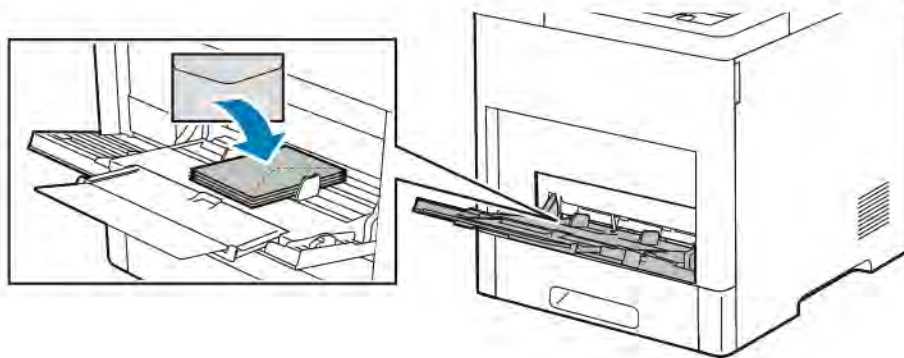

- Завантажуйте конверти друкованою стороною вгору, відкритим клапаном донизу і нижнім краєм у напрямку подачі у принтер.

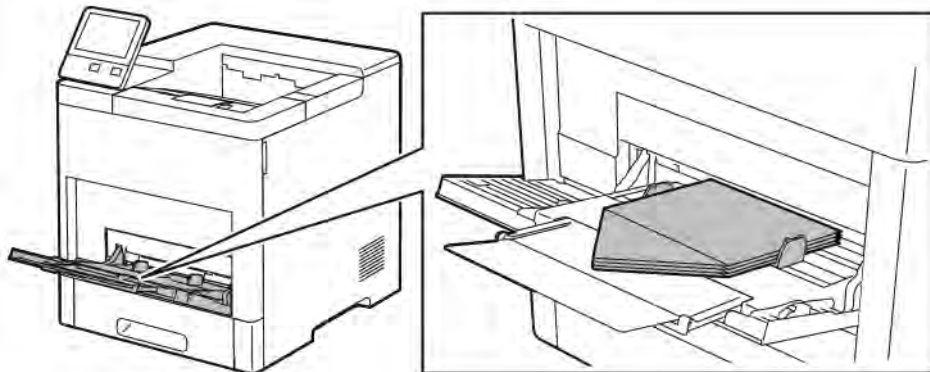

- Завантажуйте конверти друкованою стороною вгору, закритим клапаном донизу і в напрямку подачі у принтер.

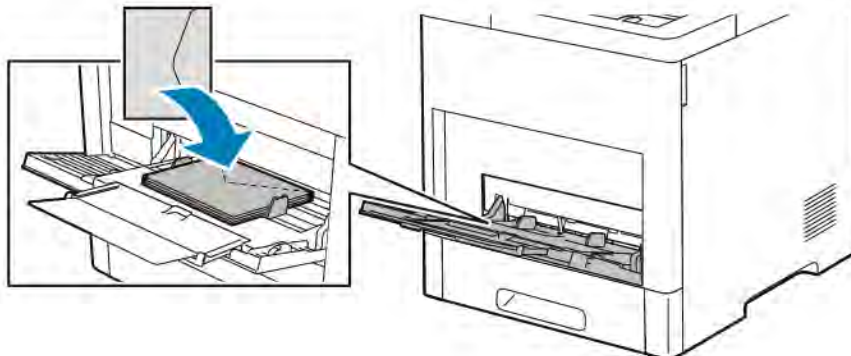

- Для конвертів C5 виконайте один із наведених нижче кроків. Якщо конверти мнуть, спробуйте інший параметр.
- Завантажуйте конверти друкованою стороною вгору, відкритим клапаном донизу і нижнім краєм у напрямку подачі у принтер.

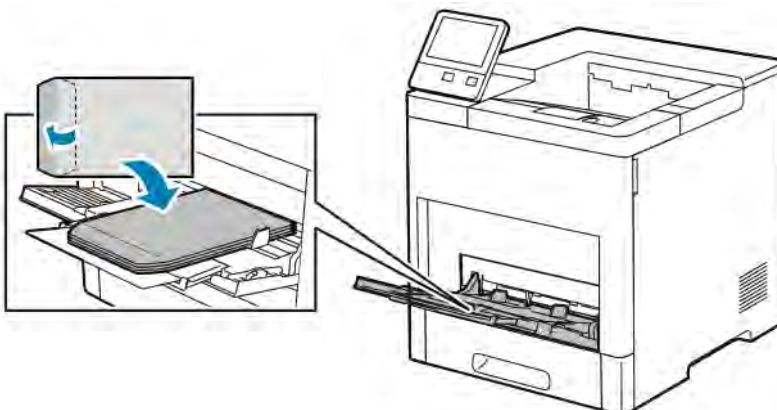

- Завантажуйте конверти друкованою стороною вгору, закритим клапаном донизу і коротшим краєм у напрямку подачі у принтер.

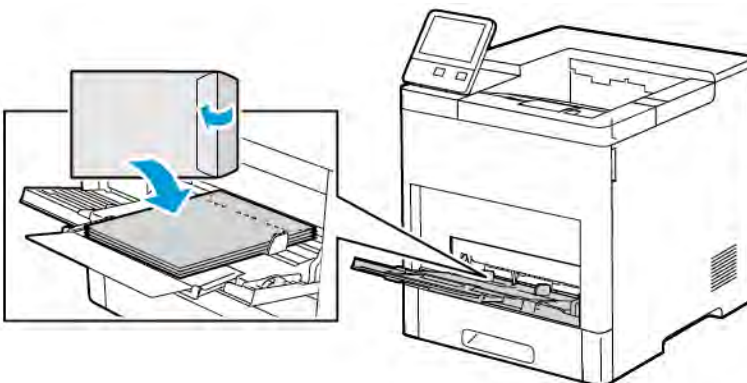

 Примітка. Для коректного друку на конвертах, коли завантажуєте конверти з відкритим клапаном, налаштуйте орієнтацію у драйвері принтера, якщо потрібно. Щоб перевернути зображення, у драйвері принтера виберіть **Повернути зображення на 180 градусів**.

5. Відрегулюйте напрямні так, щоб вони торкалися країв конвертів.
6. На принтері з'явиться запит перевірити тип, розмір і колір паперу.
 - a. Якщо тип, розмір і колір паперу правильні, торкніть **ОК**.
 - b. Якщо тип, розмір і колір паперу неправильні, змініть налаштування.
 - Щоб вибрати тип паперу, торкніть поточний тип паперу, а тоді у списку виберіть **Конверт**.
 - Щоб вибрати розмір, торкніть поточне налаштування розміру і виберіть у списку потрібний розмір.
 - Щоб вибрати колір конверта, торкніть поточне налаштування кольору паперу і виберіть у списку потрібний колір.
 - c. Щоб зберегти встановлені налаштування, торкніть **ОК**.

Завантаження конвертів у лоток 1

1. Щоб вийняти лоток із принтера, висуньте його повністю. Злегка підніміть передню частину лотка і витягніть його.

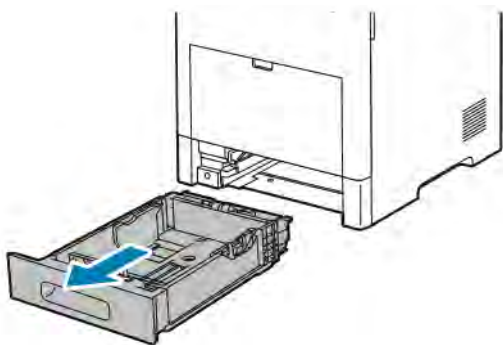

2. Вийміть весь папір із лотка.
3. Налаштуйте напрямні довжини та ширини лотка, як показано на малюнку.

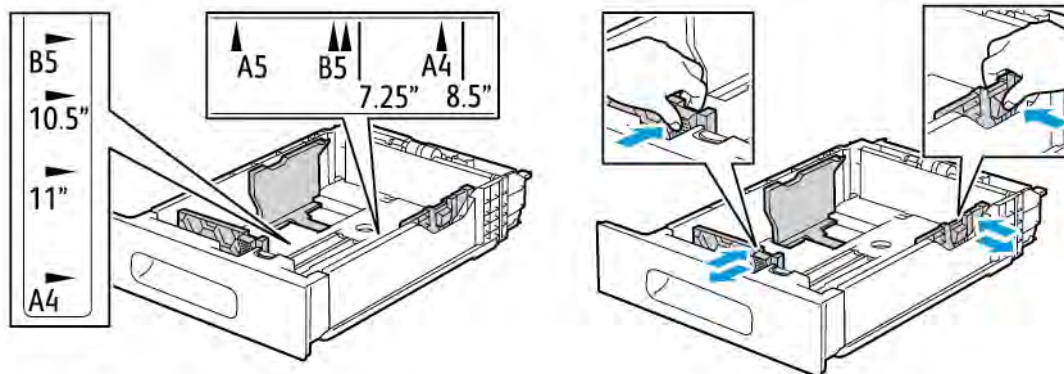

4. Завантажте конверти в лотки закритим клапаном донизу і коротшим краєм у напрямку подачі у принтер.



Примітка. Не завантажуйте більше 50 конвертів або стос висотою до 45 мм (1,8 дюйма) у лоток.

5. Відрегулюйте напрямні так, щоб вони торкалися країв конвертів.
6. Посуньте лоток до кінця у принтер.

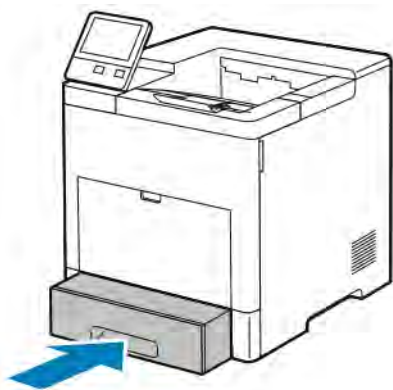

7. Якщо для режиму лотка встановлено режим із можливістю повного регулювання, принтер запропонує встановити тип, розмір і колір паперу.
 - a. Якщо тип, розмір і колір паперу правильні, торкніть **ОК**.
 - b. Якщо тип, розмір і колір паперу неправильні, змініть налаштування.
 - Щоб вибрати тип паперу, торкніть поточний тип паперу, а тоді у списку виберіть **Конверт**.
 - Щоб вибрати розмір, торкніть поточний розмір, а тоді у списку виберіть **Нестандартний**. Торкніть поле «Довжина» і виберіть цифрове значення. Торкніть поле «Ширина» і виберіть цифрове значення. Виберіть **ОК**.
 - Щоб вибрати інший колір, торкніть поточний колір паперу, тоді у списку виберіть потрібний колір.
 - c. Щоб зберегти встановлені налаштування, торкніть **ОК**.
8. У діалоговому вікні «Друк» на робочій станції виберіть налаштування паперу і клацніть **ОК**. Щоб подати та надрукувати конверти, клацніть **Друк**.

НАКЛЕЙКИ

Наклейки можна друкувати з обхідного лотка або лотка 1.

Вказівки щодо друку на наклейках

- Використовуйте наклейки, призначені для лазерного друку.
- Не використовуйте вінілові етикетки.
- Не подавайте аркуш наклейок через принтер більше одного разу.

- Не використовуйте сухі гумові етикетки.
- Друкуйте лише на одній стороні аркушу наклейок. Використовуйте лише повні аркуші наклейок.
- Зберігайте невикористані наклейки розкладеними рівно в оригінальній упаковці. Залиште аркуші наклейок всередині оригінальної упаковки до їх використання. Поверніть усі невикористані аркуші наклейок в оригінальну упаковку і закрийте її.
- Не зберігайте наклейки в дуже сухому або вологому місці, або в дуже спекотному чи холодному місці. Зберігання наклейок в екстремальних умовах може спричинити проблеми з якістю друку або призвести до застрягання наклейок у принтері.
- Часто перевертайте стоси. Тривалі періоди зберігання в екстремальних умовах можуть призвести до скручування наклейок і застрягання їх у принтері.
- У програмі драйвера принтера для типу паперу виберіть «Наклейки».
- Перш ніж завантажувати наклейки, вийміть із лотка весь інший папір.



Попередження. Не використовуйте аркуші, якщо наклейки відсутні, частково відклеєні або зняті з аркуша-основи. Вони можуть пошкодити принтер.

Завантаження наклейок в обхідний лоток

1. Відкрийте обхідний лоток. Якщо лоток відкритий, вийміть папір із лотка.

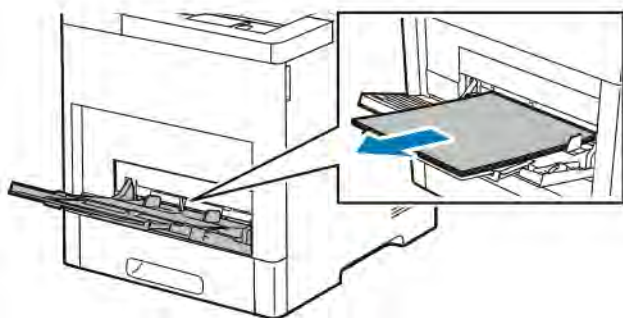

2. Для паперу більшого розміру витягніть та відкрийте розширення обхідного лотка.

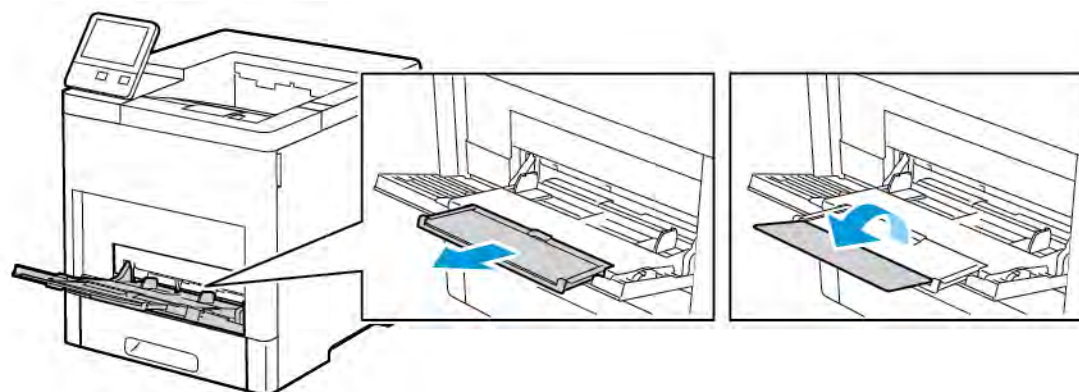

3. Посуньте напрямні ширини до країв лотка.

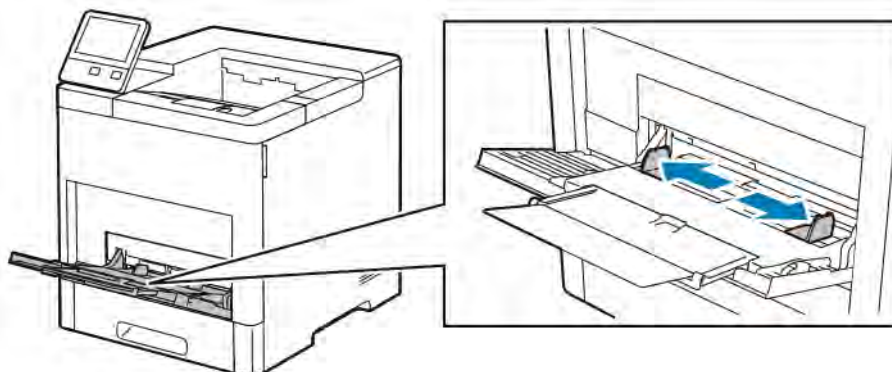

4. Завантажте аркуші з наклейками в обхідний лоток лицьовою стороною догори і верхнім краєм уперед.
5. Відрегулюйте напрямні так, щоб вони торкалися країв паперу.

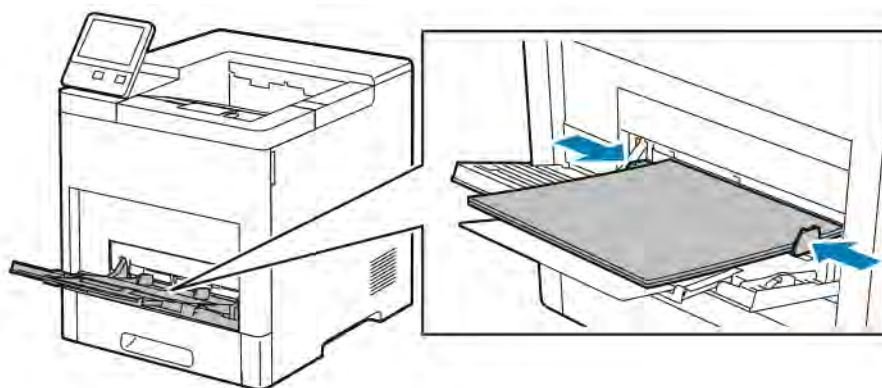

6. На принтері з'явиться запит перевірити тип, розмір і колір наклейок.
- Якщо тип, розмір і колір правильні, торкніть **ОК**.
 - Якщо тип, розмір і колір неправильні, змініть налаштування.
 - Щоб вибрати тип, торкніть поточний тип паперу, а тоді у списку виберіть **Наклейки**.
 - Щоб вибрати розмір паперу, торкніть поточний розмір, тоді у списку виберіть потрібний розмір.
 - Щоб вибрати колір, торкніть поточне налаштування кольору паперу, тоді у списку виберіть потрібний колір.
 - Щоб зберегти встановлені налаштування, торкніть **ОК**.

Завантаження наклейок у лоток 1

1. Щоб вийняти лоток із принтера, висуньте його повністю. Злегка підніміть передню частину лотка і витягніть його.

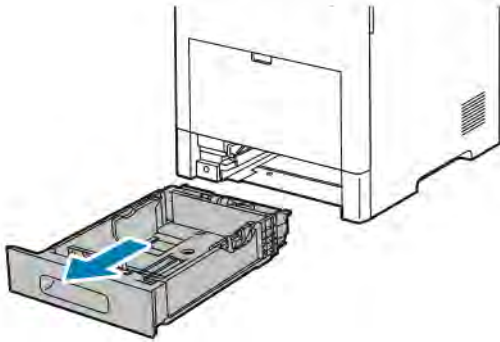

2. Відрегулюйте напрямні довжини та ширини паперу.
3. Завантажте аркуші з наклейками в лоток лицьовою стороною догори.

 Примітка. Не завантажуйте папір вище лінії максимального заповнення лотка. Переповнення може призвести до застрягання паперу.

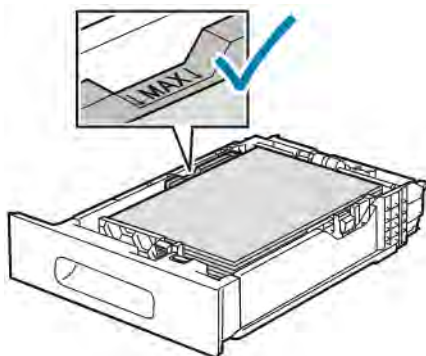

4. Посуньте лоток назад у принтер.



5. Потисніть лоток до кінця.

6. Якщо для режиму лотка встановлено режим із можливістю повного регулювання, принтер запропонує встановити тип, розмір і колір паперу.
 - a. Якщо тип, розмір і колір паперу правильні, торкніть **ОК**.
 - b. Якщо тип, розмір і колір паперу неправильні, змініть налаштування.
 - Щоб вибрати розмір аркуша, торкніть поточний розмір, тоді у списку виберіть потрібний розмір.
 - Щоб вибрати тип паперу, торкніть поточний тип паперу, а тоді у списку виберіть **Наклейки**.
 - Щоб вибрати інший колір, торкніть поточне налаштування кольору паперу і виберіть у списку потрібний колір.
 - c. Щоб зберегти встановлені налаштування, торкніть **ОК**.

Технічне обслуговування

This chapter contains:

Загальні застереження	140
Чищення принтера.....	141
Налаштування і технічне обслуговування	146
Витратні матеріали	151
Керування принтером	154
Переміщення принтера.....	155

Загальні застереження



Попередження.

- Внутрішні частини принтера можуть бути гарячими. Якщо дверцята і кришки відкриті, будьте обережними.
- Тримайте всі матеріали для чищення в місцях, недоступних для дітей.
- Не використовуйте аерозольні засоби для чищення на принтері чи всередині нього. Деякі аерозольні засоби для чищення містять вибухонебезпечні суміші і непридатні для використання в електроприладах. Використання аерозольних засобів для чищення підвищує ризик пожежі та вибуху.
- Не знімайте кришок чи захисних елементів, якщо вони закріплені шурупами. Не можна ремонтувати чи обслуговувати частини, які розташовані за цими кришками чи захисними елементами. Не намагайтеся виконувати будь-які ремонтні процедури, які не описані в документації, що постачається разом із вашим принтером.



Обережно:

- Не використовуйте органічних засобів, активних хімічних розчинників та аерозольних очисників для чищення принтера. Слідкуйте, щоб не розлити рідину безпосередньо на пристрій. Використовуйте витратні матеріали та очисники лише відповідно до вказівок у цій документації.
- Не ставте нічого зверху на принтер.
- Не залишайте кришок та дверцят відчиненими, навіть на невеликий проміжок часу, особливо у добре освітлених місцях. Барабанні картриджі можуть зазнати пошкоджень від впливу світла.
- Не відкривайте кришки і дверцята під час друку.
- Не нахиляйте принтер під час експлуатації.
- Не торкайтеся електричних контактів або механізмів. Це може призвести до пошкодження принтера та погіршення якості друку.
- Перш ніж вмикати живлення принтера, упевніться, що всі частини, зняті під час очищення, встановлено на місце.

Чищення принтера

ЧИЩЕННЯ КОРПУСУ

Корпус принтера ззовні слід чистити один раз на місяць.

- Протирайте лоток для паперу, вихідний лоток, панель керування та інші частини вологою м'якою тканиною.
- Потім протріть поверхні сухою м'якою тканиною.
- Щоб видалити стійкі плями, нанесіть на тканину невелику кількість м'якого миючого засобу та обережно зітріть плями.



Обережно: Не розпилюйте миючий засіб безпосередньо на принтер. Через потрапляння рідкого миючого засобу в отвори принтера можуть виникнути проблеми. Ніколи не використовуйте інші засоби для чищення, окрім води або м'якого миючого засобу.

ЧИЩЕННЯ ВНУТРІШНІХ ДЕТАЛЕЙ



Попередження.

- Ніколи не торкайтеся позначеної області на або поблизу теплового ролика термофіксатора. Можна обпектись. Якщо навколо теплового ролика обгорнувся папір, не намагайтеся вийняти папір відразу. негайно вимкніть принтер і зачекайте 40 хвилин, щоб термофіксатор охолов. Коли принтер охолоне, спробуйте вийняти застряглий папір.
- Розсипаний на принтер тонер слід зібрати вологою ганчіркою. Категорично заборонено використовувати для цього порохотяг. Іскри у порохотязі можуть призвести до займання або вибуху.

Щоб запобігти появі плям у принтері, що може призвести до погіршення якості друку, потрібно регулярно чистити внутрішні компоненти принтера. Чистити принтер зсередини потрібно щоразу під час заміни барабанного картриджа.

Після усунення застрягання паперу чи заміни картриджа з тонером огляньте принтер зсередини, перш ніж закрити кришки і дверцята принтера.

- Вийміть усі залишки паперу або усуньте бруд. Докладніше про це читайте в розділі [Усунення застрягань паперу](#).
- Витирайте пил сухою чистою тканиною без ворсу.

Чищення світлодіодної лінзи

1. Відкрийте передні дверцята принтера.

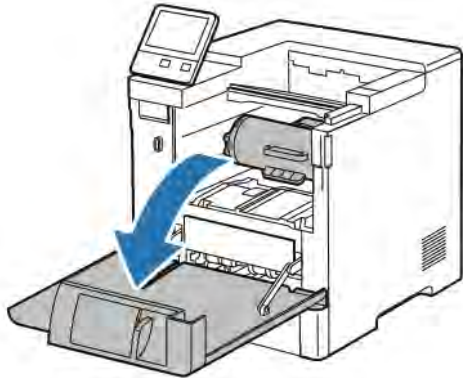

- 2.

⚠ Обережно: Картридж із тонером заблокований, поки передні дверцята повністю не відкриються. Щоб не пошкодити принтер, перш ніж намагатись вийняти картридж із тонером, перевірте, чи повністю відкриті передні дверцята.

Щоб вийняти картридж із тонером, візьміться за обидві ручки і, тримаючи рівно, витягніть картридж із принтера. Покладіть картридж із тонером, який ви вийняли, на рівну поверхню.

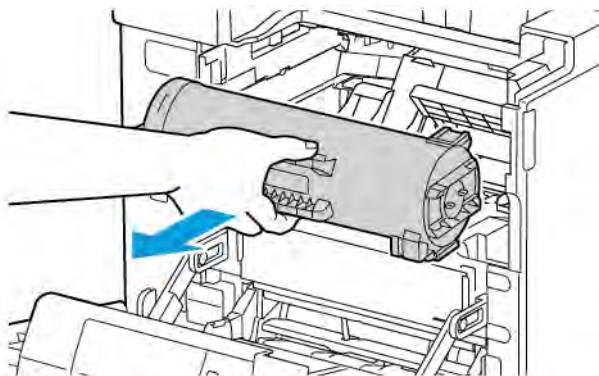

3.

! **Обережно:** Не кладіть барабанний картридж під пряме сонячне проміння і не залишайте його у приміщенні із сильним люмінесцентним освітленням. Не торкайтеся і не дряпайте поверхню барабана.

Щоб вийняти барабанний картридж, візьміться за оранжеву ручку і, тримаючи рівно, витягніть картридж із принтера. Покладіть барабанний картридж, який ви вийняли, на чисту рівну поверхню.

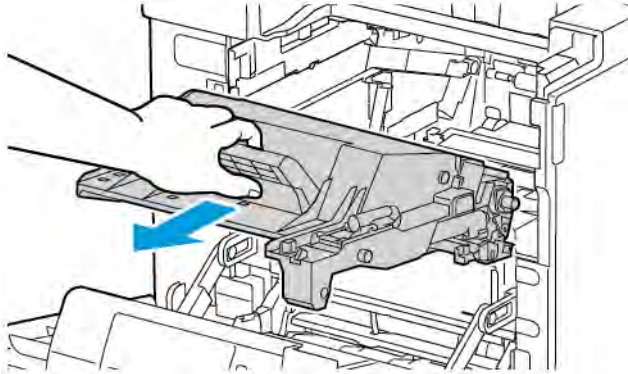

4. Вийміть пристрій для чищення з передніх дверцят.

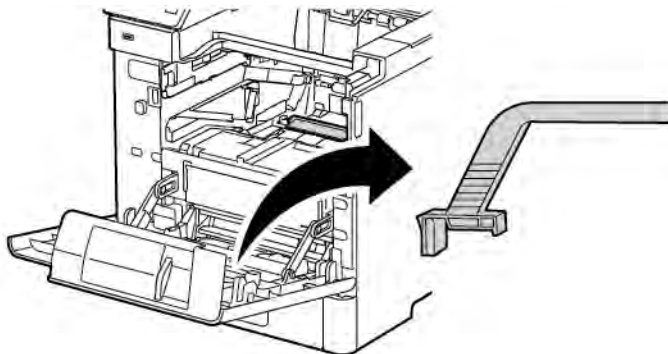

5. Вийміть подушечку для чищення з пристрою для чищення, просуваючи всередину по двох виступах. Утилізуйте подушечку належним чином.

 **Примітка.** Якщо подушечка для чищення забруднилась, замініть її. Змінна подушечка для чищення входить у комплект для заміни барабанного картриджа.

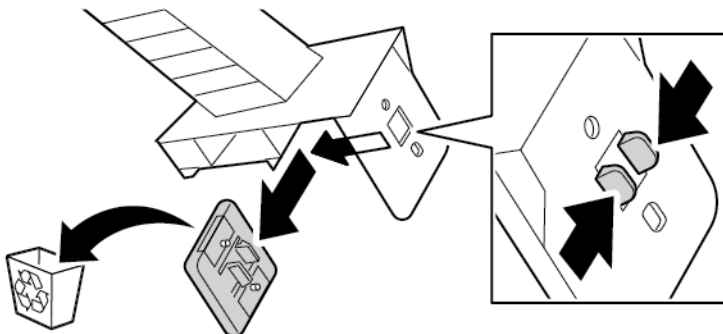

6. У разі потреби встановіть нову подушечку для чищення на пристрій для чищення.

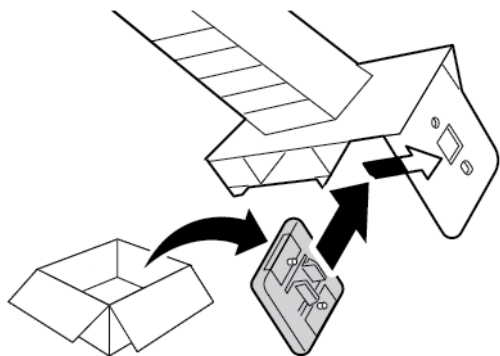

7. Щоб усунути бруд або пил тонера, встановіть пристрій для чищення на блок світлодіодної лінзи. Посуньте пристрій для чищення до одного з кінців блока світлодіодної лінзи. Потім посуньте пристрій для чищення в іншому напрямку до протилежного кінця, поки він не зупиниться. Повторіть цю дію ще два рази.

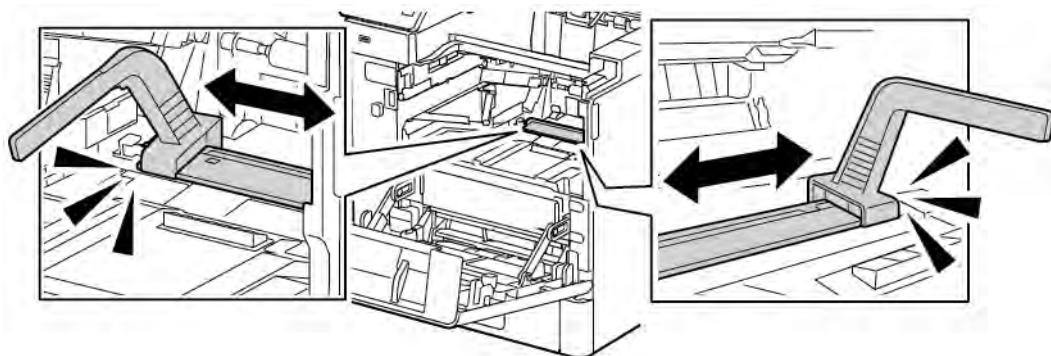

8. Поверніть пристрій для чищення на місце для зберігання у передніх дверцях.

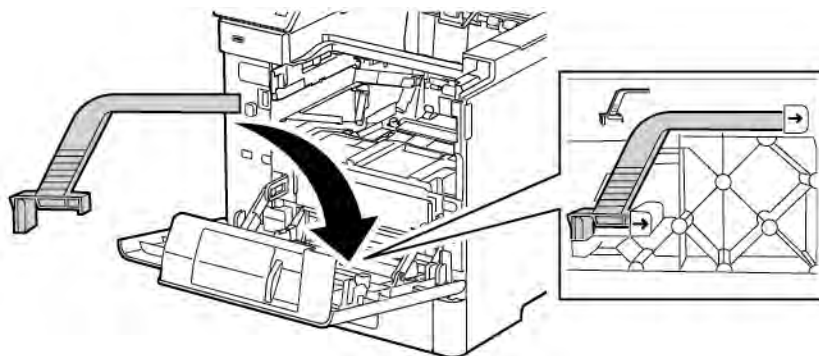

9. Посуньте барабанний картридж до кінця у принтер.

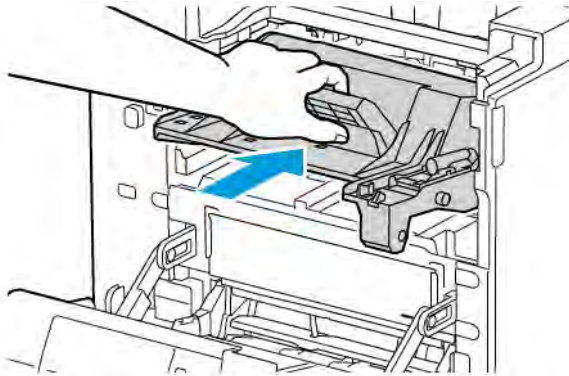

10. Посуньте картридж із тонером до кінця у принтер.

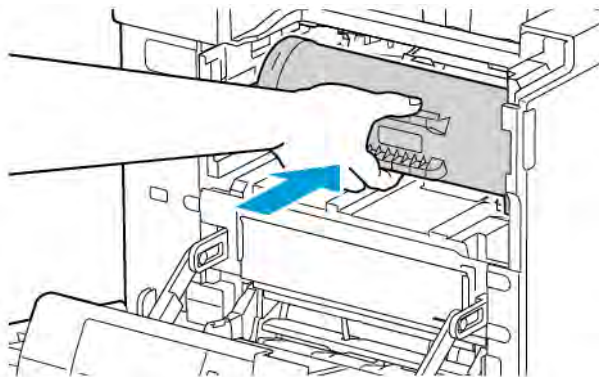

11. Закрийте передні дверцята.



Налаштування і технічне обслуговування

НАЛАШТУВАННЯ РЕЄСТРАЦІЇ ПАПЕРУ

За допомогою функції налаштування реєстрації паперу налаштуйте розташування друкованого зображення на сторінці. Це налаштування дає змогу розташувати верхнє, нижнє, ліве та праве поля точно там, де ви бажаєте. Можна вказати розташування зображення як на лицьовій, так і зворотній стороні паперу, для кожного із встановлених лотків.

Перевірка реєстрації паперу

1. На панелі керування принтера натисніть кнопку **Головний екран**.
2. Увійдіть у систему як адміністратор. Докладніше про це читайте в *посібнику системного адміністратора* на сторінці www.xerox.com/support/VLB600_VLB610docs.
3. Торкніть **Пристрій > Підтримка > Положення зображення**.
4. Виберіть лоток подачі паперу для реєстрації.
 - a. Торкніть **Подача паперу**.
 - b. Виберіть потрібний лоток.
5. Якщо принтер підтримує можливість автоматичного двостороннього друку, виберіть сторони, які потрібно оптимізувати.
 - Щоб вибрати зразок сторінки реєстрації для налаштування сторони 1, виберіть **Adjusted Side** (Налаштована сторона), а тоді торкніть **Сторона 1**.
 - Щоб вибрати зразок сторінки реєстрації для налаштування обох сторін, торкніть **Adjusted Side** (Налаштована сторона), а тоді торкніть **Сторона 2**.
6. Вкажіть послідовне число пробних сторінок для друку.
 - a. Торкніть **Параметри друку**.
 - b. Щоб збільшити чи зменшити кількість пробних сторінок, у полі «Кількість» торкніть значок **плюса (+)** або **мінус (-)**, а потім торкніть **ОК**.
7. Щоб надрукувати пробні сторінки, торкніть **Друкувати зразок**.
8. Після завершення друку торкніть **Закрити**.

- На пробних сторінках, для сторони 1, за допомогою лінійки виміряйте відстань від надрукованого зображення до верхнього, нижнього, лівого та правого країв.

 Примітка. З метою ідентифікації одна точка друкується на стороні 1 і дві точки друкуються на стороні 2.

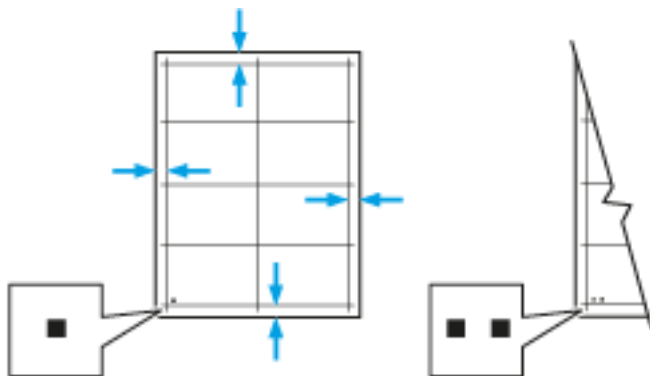

- Для сторони 2 виміряйте відстань від надрукованого зображення до верхнього, нижнього, лівого та правого країв.
- Якщо зображення розміщено по центру, налаштування виконувати не потрібно. Якщо зображення не відцентровано, налаштуйте реєстрацію паперу. Докладніше про це читайте в розділі **Налаштування реєстрації паперу**.

Налаштування реєстрації паперу

- На панелі керування натисніть кнопку **Головний екран**.
- Увійдіть у систему як адміністратор. Докладніше про це читайте в *посібнику системного адміністратора* на сторінці www.xerox.com/support/VLB600_VLB610docs.
- Торкніть **Пристрій > Підтримка > Положення зображення**.
- Щоб налаштувати реєстрацію, виберіть лоток подачі паперу.
 - Торкніть **Подача паперу**.
 - Виберіть потрібний лоток.
- За допомогою схеми, надрукованої в режимі **Перевірка реєстрації паперу**, виберіть сторону для реєстрації.
 - Для налаштування сторони 1 торкніть **Adjusted Side** (Налаштована сторона) і виберіть **Сторона 1**.
 - Для налаштування сторони 2 торкніть **Adjusted Side** (Налаштована сторона) і виберіть **Сторона 2**.
- Щоб налаштувати реєстрацію, торкніть **Реєстрація передньої/бокової кромки**.
 - Щоб налаштувати поперечну реєстрацію, для пункту **Реєстр. боков. кромки** торкніть значок **плюса (+)** або **мінуса (-)**.
 - Щоб налаштувати поздовжню реєстрацію, для пункту **Реєстр. перед. кромки** торкніть значок **плюса (+)** або **мінуса (-)**.

Для довідки, розмістіть схему так, щоб точки сторони 1 чи сторони 2 були внизу сторінки.

- Позитивне значення реєстрації передньої кромки зсуває зображення вниз сторінки.
- Позитивне значення реєстрації бокової кромки зсуває зображення ліворуч.

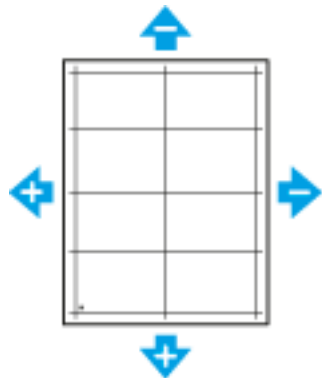

7. Щоб зберегти налаштування, торкніть **ОК**.
8. Щоб ввести додаткові значення, повторіть попередні дії.
9. Надрукуйте іншу пробну сторінку, тоді повторіть процедуру, поки не завершите необхідні коригування.
10. Щоб повернутися до головного екрана, натисніть кнопку **Головний екран**.

НАЛАШТУВАННЯ ЩІЛЬНОСТІ

Функція налаштування щільності контролює кількість використаного для друку тонера. Налаштуйте щільність на менше використання тонера для його заощадження, або виберіть більшу щільність, щоб зробити друк виразнішим. Збільшення значення зробить друк темнішим, а якщо значення зменшити, друк стане світлішим. За рахунок щільності також можна компенсувати різні типи і товщину паперу.

Щоб налаштувати щільність:

1. На панелі керування принтера натисніть кнопку **Головний екран**.
2. Торкніть **Пристрій > Підтримка > Налаштувати щільність > Рівень щільності**.
3. Перемістіть повзунок, щоб налаштувати рівень щільності.
4. Щоб зберегти налаштування, торкніть **ОК**.
5. Щоб повернутися до головного екрана, натисніть кнопку **Головний екран**.

ООНОВЛЕННЯ ТОНЕРА

Функція оновлення тонера виконує повторне калібрування концентрації тонера і напруги проявника. Якщо покриття тонером надто інтенсивне або слабке, функція оновлення тонера може оптимізувати якість друку.



Примітка. Не виконуйте цю процедуру повторно. Повторний запуск процедури призведе до пришвидшення споживання тонера.

Щоб оновити тонер:

1. На панелі керування принтера натисніть кнопку **Головний екран**.
2. Торкніть **Пристрій > Підтримка > Оновлення тонера**.
3. Щоб виконати оновлення тонера, торкніть **Пуск**.
4. У вікні з підтвердженням успішного виконання торкніть **Закрити**.
5. Щоб вийти з меню, торкніть **X**.
6. Щоб повернутися до головного екрана, натисніть кнопку **Головний екран**.

НАЛАШТУВАННЯ РОБОЧОЇ НАПРУГИ

За допомогою функції налаштування робочої напруги можна вказати напругу валика перенесення зміщення для друку на вибраному типі паперу. Якщо надруковане зображення занадто світле, збільште напругу для паперу, що використовується. Якщо друк плямистий, зменште напругу для паперу, що використовується.

Щоб налаштувати робочу напругу:

1. На панелі керування принтера натисніть кнопку **Головний екран**.
2. Торкніть **Пристрій > Підтримка > Налаштування робочої напруги**.
3. Щоб вибрати тип паперу, для якого потрібно виконати налаштування, торкніть **Тип паперу**, а тоді торкніть потрібний пункт.
4. Щоб налаштувати поточну напругу для параметра **Рівень напруги**, торкніть значок плюса (+) або значок мінуса (-).
5. Торкніть **Налаштувати**.
6. Щоб вийти з меню, торкніть **X**.
7. Щоб повернутися до головного екрана, натисніть кнопку **Головний екран**.

РЕГУЛЮВАННЯ ТЕРМОФІКСАТОРА

Регулювання термофіксатора дає змогу забезпечити оптимальну якість друку на найрізноманітніших типах паперу. Якщо тонер розмазується або стирається на папері, збільште температуру для паперу, який використовується. Якщо тонер покривається цятками чи пухирцями, зменште температуру для паперу, який використовується.

Щоб відрегулювати термофіксатор:

1. На панелі керування принтера натисніть кнопку **Головний екран**.
2. Торкніть **Пристрій > Підтримка > Налаштування темп-ри термофіксатора**.
3. Щоб вибрати тип паперу, торкніть **Тип паперу**, а тоді торкніть відповідну назву у списку.
4. Щоб збільшити або зменшити температуру термофіксатора, торкайте кнопки зі стрілками, а тоді торкніть **Налаштувати**.
5. Щоб налаштувати термофіксатор для іншого типу паперу, виберіть цей тип паперу у списку і повторіть кроки 3 і 4.

6. Щоб вийти з меню, торкніть **X**.
7. Щоб повернутися до головного екрана, натисніть кнопку **Головний екран**.

НАЛАШТУВАННЯ ВИСОТИ

За допомогою функції налаштування висоти відрегулюйте висоту відповідно до розташування принтера. Якщо налаштування висоти неправильне, можуть виникнути проблеми з якістю друку.

Щоб відрегулювати висоту:

1. На панелі керування принтера натисніть кнопку **Головний екран**.
2. Торкніть **Пристрій > Підтримка > Налаштування висоти**.
3. Торкніть значення висоти розташування принтера, тоді торкніть **ОК**.
4. Щоб повернутися до головного екрана, натисніть кнопку **Головний екран**.

ВИКОНАННЯ ПРОЦЕДУРИ ОЧИЩЕННЯ ПРОЯВНИКА І ВАЛИКА ПЕРЕНЕСЕННЯ

Якщо принтер упродовж тривалого часу перебуває в режимі очікування, це може призвести до розмазування тонера на відбитках. Щоб зменшити розмазування тонера на відбитках, скористайтеся процедурою очищення проявника і валика перенесення.

Щоб виконати процедуру очищення проявника і валика перенесення:

1. На панелі керування принтера натисніть кнопку **Головний екран**.
2. Торкніть **Пристрій > Підтримка > Чищення проявника і валика перенесення**.
3. Щоб виконати процедуру очищення проявника і валика перенесення, торкніть **Пуск**.
4. У вікні з підтвердженням успішного виконання торкніть **Закрити**.
5. Щоб вийти з меню, торкніть **X**.
6. Щоб повернутися до головного екрана, натисніть кнопку **Головний екран**.

Витратні матеріали

ВИТРАТНІ МАТЕРІАЛИ

Витратні матеріали – це витратні матеріали для принтера, які витрачаються під час користування пристроєм. Витратний матеріал для цього принтера – це оригінальний картридж Xerox® із чорним тонером.

 Примітка.

- Усі витратні матеріали постачаються з інструкцією зі встановлення.
- Встановлюйте лише нові картриджі у принтер. Якщо встановлено використаний картридж із тонером, кількість тонера, яка залишилася, може відображатися неточно.
- Для забезпечення якості друку картридж із тонером запрограмовано на припинення роботи у визначений термін.



Обережно: Використання тонера іншого виробника, аніж Xerox®, може вплинути на якість друку та надійність принтера. Тонер Xerox® – єдиний тонер, розроблений і виготовлений під строгим контролем якості компанією Xerox для використання з цим принтером.

ЗАМІННІ ЕЛЕМЕНТИ

Замінні елементи – це частини принтера з обмеженим терміном служби, які періодично вимагають заміни. Заміни можуть підлягати частини або комплекти. Зазвичай замінні елементи міняють користувачі.

 Примітка. Кожен замінний елементи містить вказівки зі встановлення.

Замінні елементи для цього принтера включають таке:

- Комплект барабанного картриджа
- Валик перенесення
- Ролик подачі
- Термофіксатор

ЗАМОВЛЕННЯ ВИТРАТНИХ МАТЕРІАЛІВ

Коли замовляти витратні матеріали

Коли надходить час заміни витратних матеріалів, на панелі керування з'явиться повідомлення. Обов'язково підготуйте запасні витратні матеріали. Щоб запобігти перервам у друці, обов'язково замовляйте ці позиції, коли відповідні повідомлення з'являються вперше. Коли виникає потреба замінити витратні матеріали, на панелі керування з'являється повідомлення про помилку.

Щоб замовити витратні матеріали, зверніться до свого місцевого торгового посередника або відкрийте www.xerox.com/supplies.



Обережно: Не рекомендовано використовувати витратні матеріали іншого виробника, аніж Хегох. Гарантія Хегох, угода на обслуговування та загальна гарантія якості не покривають пошкодження, несправності чи зниження продуктивності, спричинені використанням витратних матеріалів іншого виробника, аніж Хегох, або використанням витратних матеріалів Хегох, не призначених для цього принтера. Загальна гарантія якості доступна у США та Канаді. Покриття за гарантією може бути дещо іншим за межами цих територій. За докладною інформацією звертайтеся до представника Хегох.

Інформація про стан витратних матеріалів

Можна перевіряти стан витратних матеріалів, налаштувати попередження на панелі керування та сповіщення електронною поштою.

Щоб перевірити стан витратних матеріалів і налаштувати сповіщення за допомогою вбудованого вебсервера, див. *посібник системного адміністратора* на www.xerox.com/support/VLB600_VLB610docs.

Звіт про використання витратних матеріалів

Звіт про використання матеріалів містить відомості про покривельну здатність чорнила, а також номери запчастин, які використовуються для оформлення замовлень. У звіті відображається дата встановлення витратного матеріалу.

Щоб надрукувати звіт про використання матеріалів:

1. На панелі керування принтера натисніть кнопку **Головний екран**.
2. Торкніть **Пристрій > Про програму > Інформаційні сторінки**.
3. Торкніть **Звіт про використання матеріалів**.
4. Щоб повернутися до головного екрана, натисніть кнопку **Головний екран**.

КАРТРИДЖІ З ТОНЕРОМ

Загальні застереження



Попередження.

- Під час заміни картриджа з тонером намагайтеся не розсипати тонер. Якщо тонер розсиплеться, уникайте його контакту з одягом, шкірою, очима та ротом. Не вдихайте порошковий тонер.
- Тримайте картриджі з тонером у місцях, недоступних для дітей. Якщо дитина випадково проковтнула тонер, примусьте її виплюнути тонер і прополоскати рот водою. Негайно зверніться до лікаря.
- Щоб витерти розсипаний тонер, використовуйте вологу ганчірку. У жодному разі не використовуйте порохотяг для прибирання розсипаного тонера. Електричні іскри всередині порохотяга можуть спричинити пожежу або вибух. Якщо розсипано велику кількість тонера, зв'яжіться з місцевим представником Хегох.

- У жодному разі не кидайте картридж із тонером у відкритий вогонь. Залишки тонера у картриджі можуть спалахнути і спричинити опіки або вибух.

Заміна картриджа з тонером

Коли виникає потреба замінити картридж із тонером, на панелі керування з'являється повідомлення.



Примітка. На кожному картриджі з тонером є вказівки зі встановлення.

ПОВІДОМЛЕННЯ ПРО СТАН ПРИНТЕРА	ПРИЧИНА ТА РІШЕННЯ
Замовте тонер	Вичерпується ресурс картриджа з тонером. Замовте новий картридж із тонером.
Закінчився тонер	Картридж із тонером порожній. Замініть картридж із тонером на новий.

УТИЛІЗАЦІЯ ВИТРАТНИХ МАТЕРІАЛІВ

Більше інформації про програму утилізації витратних матеріалів Xerox® читайте в розділі www.xerox.com/recycling.

Керування принтером

ПЕРЕГЛЯД ПОКАЗНИКІВ ЛІЧИЛЬНИКА

У меню Облік/Використання відображається загальна кількість відбитків, згенерована або надрукована принтером упродовж всього терміну його експлуатації. Обнулити лічильники неможливо. Сторінкою вважається одна сторона аркуша паперу. Наприклад, якщо виконується друк на обох сторонах аркуша, це рахується як два відбитки.



Примітка. Якщо ви регулярно надаєте облікову інформацію про ваш пристрій, скористайтеся функцією завантаження віддалених послуг, щоб спростити процес. Увімкніть віддалені послуги, щоб автоматично надсилати показники лічильника обліку до Xerox і не збирати показники вручну. Докладніше про це читайте в *посібнику системного адміністратора* на сторінці www.xerox.com/support/VLB600_VLB610docs.

Щоб переглянути облікові дані принтера:

1. На панелі керування принтера натисніть кнопку **Головний екран**.
2. Торкніть **Пристрій > Облік/Використання**.
3. Щоб переглянути докладніші відомості, торкніть **Лічильники використання** і виберіть потрібний пункт.
4. Щоб після перегляду показників використання повернутися на головний екран, натисніть кнопку **Головний екран**.

ДРУК ЗВЕДЕНОГО ЗВІТУ ПРО ОБЛІК

Підсумковий обліковий звіт містить інформацію про пристрій, детальний список лічильників обліку і дані про кількість використаного паперу.

Щоб надрукувати підсумковий обліковий звіт:

1. На панелі керування принтера натисніть кнопку **Головний екран**.
2. Торкніть **Пристрій > Про програму > Інформаційні сторінки**.
3. Торкніть **Підсумковий обліковий звіт**.
4. Щоб повернутися до головного екрана, натисніть кнопку **Головний екран**.

Переміщення принтера

Попередження.

- Щоб підняти принтер, потрібно не менше двох людей, які повинні схопитися за ручки з кожної сторони принтера.
- Щоб не допустити падіння принтера або травмування, піднімайте принтер, міцно тримаючи його за виїмки з обох боків принтера. У жодному разі не піднімайте принтер, тримаючи його за інші місця.
- Якщо встановлено додатковий пристрій подачі на 550 аркушів, зніміть його, перш ніж пересувати принтер. Якщо додатковий пристрій подачі на 550 аркушів ненадійно приєднаний до принтера, він може впасти на підлогу і спричинити травми.

У разі переміщення принтера дотримуйтеся поданих нижче вказівок.

1. Вимкніть принтер, а тоді від'єднайте кабель живлення та інші кабелі від задньої панелі принтера.

 **Примітка.** Щоб уникнути ураження електричним струмом, ніколи не торкайтесь штепселя кабелю живлення мокрими руками. Коли від'єднуєте кабель живлення від розетки, тягніть за штепсель, а не за кабель. Якщо тягнути за кабель, можна його пошкодити, що може призвести до пожежі чи до ураження електричним струмом.

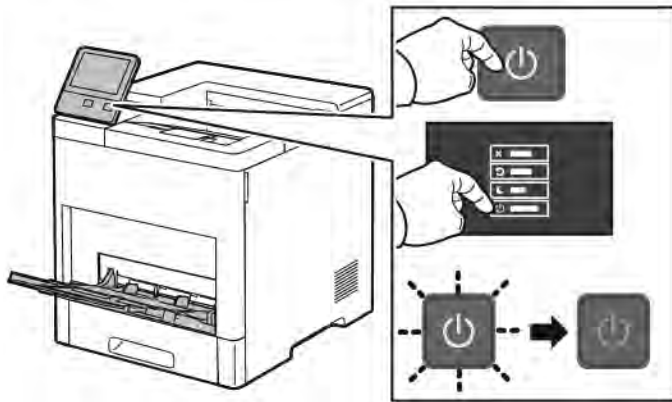

2. Вийміть весь папір з обхідного лотка.

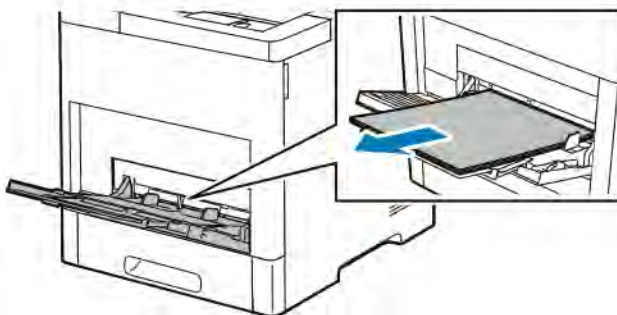

3. Закрийте обхідний лоток.



4. Вийміть папір чи інші носії з вихідного лотка.

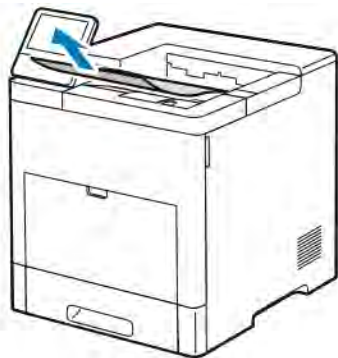

5. Якщо розширення вихідного лотка відкрите, закрийте його.

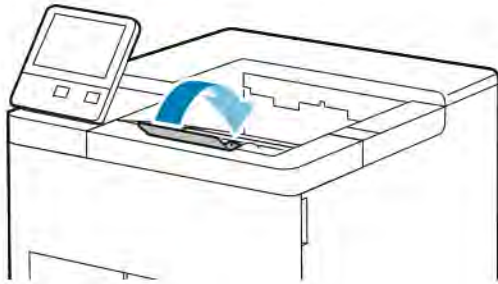

6. Вийміть весь папір із лотка 1 і закрийте лоток.

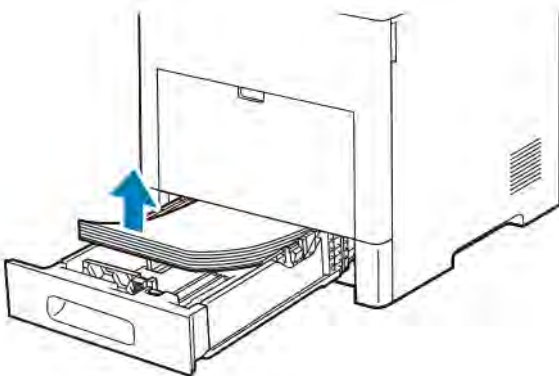

7. Зберігайте папір в упаковці і подалі від вологи та бруду.
8. Якщо встановлено додатковий пристрій подачі на 550 аркушів, розблокуйте його, зніміть і лише після цього переміщайте принтер.

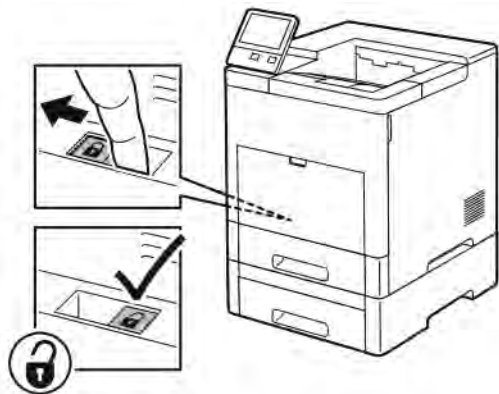

9. Піднімайте і переносьте принтер, як показано на малюнку.

 Примітка.

- Під час транспортування не нахильте принтер більш ніж на 10 градусів у будь-якій площині.
- Запакуйте принтер і його додаткові частини, використовуючи оригінальні пакувальні матеріали і коробки або набір для повторного пакування Xerox.

- Недотримання належних правил повторного пакування для транспортування може спричинити пошкодження, яке не покривається гарантією, сервісною угодою чи загальною гарантією якістю Xerox®. Гарантія, сервісна угода та загальна гарантія якості Xerox® не покривають пошкодження принтера, які виникли в результаті неналежного транспортування.



Після переміщення принтера:

1. Встановіть на місце компоненти, які ви знімали.
2. Під'єднайте до принтера необхідні кабелі та кабель живлення.
3. Під'єднайте принтер до електромережі та ввімкніть.

Усунення несправностей

This chapter contains:

Загальні вказівки щодо усунення несправностей	160
Застрягання паперу	166
Проблеми з якістю друку	179
Отримання допомоги	186

Загальні вказівки щодо усунення несправностей

Цей розділ містить процедури, які допоможуть вам виявити і вирішити проблеми. Деякі проблеми можна вирішити простим перезавантаженням принтера.

ПРИНТЕР НЕ ВМИКАЄТЬСЯ



Обережно: Підключіть трипровідний кабель із заземленням безпосередньо до заземленої розетки змінного струму.

МОЖЛИВІ ПРИЧИНИ	РІШЕННЯ
Не ввімкнений вимикач живлення.	На панелі керування принтера натисніть кнопку живлення/ввімкнення . Докладніше про це читайте в розділі Параметри живлення .
Кабель живлення не під'єднаний до розетки належним чином.	Вимкніть принтер, тоді надійно вставте вилку кабелю живлення в розетку.
Принтер потребує повного скидання налаштувань.	Вимкніть принтер, вийміть вилку кабелю живлення з розетки і зачекайте 30 секунд. Надійно вставте вилку кабелю живлення в розетку, тоді натисніть кнопку живлення/вмикання .
Несправна розетка, до якої підключений принтер.	Під'єднайте до розетки інший електропристрій та перевірте, чи він працює належним чином. Спробуйте використати іншу розетку.
Принтер підключений до розетки, напруга або частота якої не відповідає технічним характеристикам принтера.	Використовуйте джерело живлення, яке відповідає вимогам, наведеним у розділі Електричні характеристики .

ПРИНТЕР ЧАСТО ПЕРЕЗАПУСКАЄТЬСЯ АБО ВИМИКАЄТЬСЯ

МОЖЛИВІ ПРИЧИНИ	РІШЕННЯ
Кабель живлення не під'єднаний до розетки належним чином.	Вимкніть принтер, перевірте, чи кабель живлення під'єднаний належним чином до принтера та електророзетки, а тоді ввімкніть принтер.
Сталася системна помилка.	Вимкніть і знову ввімкніть принтер. Докладніше про це читайте в розділі Друк звіту про попередні помилки . Якщо помилку не вдасться усунути, зверніться до представника компанії Xerox.
Принтер під'єднано до джерела безперебійного живлення.	Вимкніть принтер і під'єднайте кабель живлення до відповідної розетки.

МОЖЛИВІ ПРИЧИНИ	РІШЕННЯ
Принтер під'єднано до продовжувача, до якого під'єднані інші високопотужні пристрої.	Під'єднайте принтер безпосередньо до розетки або до продовжувача, який не використовується іншими пристроями.
Для збереження енергії увімкнено функцію Автоматичне вимкнення живлення .	Збільште тривалість для таймера Автоматичне вимкнення живлення або вимкніть функцію Автоматичне вимкнення живлення . Докладніше про це читайте в <i>посібнику системного адміністратора</i> на сторінці www.xerox.com/support/VLB600_VLB610docs .

ПРИНТЕР НЕ ДРУКУЄ

МОЖЛИВІ ПРИЧИНИ	РІШЕННЯ
Принтер перебуває в режимі енергозбереження.	На панелі керування натисніть кнопку живлення/ввімкнення .
Виникла помилка принтера.	Якщо індикатор стану блимає жовтим, виконайте вказівки на панелі керування, щоб усунути помилку. Якщо помилку не вдасться усунути, зверніться до представника компанії Хероx.
У принтері закінчився папір.	Завантажте папір у лоток.
Завантажено папір, що не відповідає завданню друку.	Завантажте потрібний папір у відповідний лоток. На панелі керування принтера виберіть відповідний розмір, тип і колір паперу.
Налаштування паперу для завдання друку не збігається з папером, завантаженим у лотки для паперу на принтері.	У драйвері принтера виберіть лоток із правильним папером.
Картридж із тонером порожній.	Замініть порожній картридж із тонером.
Жоден індикатор на панелі керування не світиться.	Вимкніть принтер, перевірте, чи кабель живлення під'єднаний належним чином до принтера та електророзетки, а тоді ввімкніть принтер. Якщо помилку не вдасться усунути, зверніться до представника компанії Хероx.
Принтер зайнятий.	<ul style="list-style-type: none"> Якщо індикатор стану блимає синім, можливо, виникла проблема з попереднім завданням друку. <ol style="list-style-type: none"> У драйвері принтера виберіть пункт «Властивості принтера», щоб видалити всі завдання друку з черги завдань.

МОЖЛИВІ ПРИЧИНИ	РІШЕННЯ
	<p>2 На панелі керування торкніть Завдання і видаліть всі завдання друку, які очікують.</p> <ul style="list-style-type: none"> • Завантажте папір у лоток. • Якщо індикатор стану не блимне один раз після надсилання завдання друку, перевірте з'єднання між принтером і комп'ютером. Вимкніть і знову ввімкніть принтер.
Від'єднано кабель принтера.	Якщо індикатор стану не блимне один раз після надсилання завдання друку, перевірте з'єднання між принтером і комп'ютером.
Виникла проблема з підключенням до мережі.	<p>Якщо принтер під'єднано до мережі:</p> <ol style="list-style-type: none"> 1 Упевніться, що кабель Ethernet підключено до принтера. 2 Упевніться, що світиться зелений світлодіодний індикатор на роз'ємі принтера Ethernet. Якщо зелений світлодіодний індикатор не світиться, ще раз підключіть обидва кінці кабелю Ethernet. 3 Перевірте адресу TCP/IP у розділі «З'єднання» звіту про конфігурацію. Докладніше про це читайте в розділі Друк звіту про конфігурацію. 4 Якщо адреса TCP/IP – 0.0.0.0, принтеру потрібно більше часу, щоб отримати IP-адресу із сервера DHCP. Зачекайте 2 хвилини і надрукуйте звіт про конфігурацію ще раз. 5 Якщо адреса TCP/IP не змінилася або починається з 169, зверніться до мережевого адміністратора.
Виникла проблема з налаштуванням бездротової мережі або з'єднанням.	Упевніться, що адаптер бездротової мережі встановлено і належним чином налаштовано. Докладніше про це читайте в розділі З'єднання з бездротовою мережею .

ДРУК ТРИВАЄ НАДТО ДОВГО

МОЖЛИВІ ПРИЧИНИ	РІШЕННЯ
Принтер встановлено в режим сповільненого друку. Наприклад, принтер може бути налаштовано на друк на цупкому папері.	Друк на нестандартному папері певного типу займає більше часу. Перевірте, чи в драйвері принтера та на панелі керування правильно вибрано тип паперу. Докладніше про це читайте в розділі Швидкість друку .
Принтер перебуває в режимі енергозбереження.	Коли принтер виходить із режиму енергозбереження, запуск друку дещо затримується.
Принтер може бути неправильно встановлений у мережі.	<ul style="list-style-type: none"> Визначте, чи спулер друку або комп'ютер, під'єднаний до принтера, містить у буфері даних усі завдання друку і чи передає він їх на принтер. Обробка цих даних може сповільнювати швидкість друку. Щоб перевірити швидкість принтера, видрукуйте декілька інформаційних сторінок, наприклад сторінку «Демонстраційний друк». Якщо сторінка видрукується з номінальною швидкістю принтера, це може свідчити про проблему мережі або встановлення принтера. За потреби зверніться по допомогу до системного адміністратора.
Це завдання складне.	Зачекайте. Не потрібно нічого робити.
Для якості друку в драйвері принтера встановлено значення «Покращена».	Змініть налаштування якості друку у драйвері принтера на Стандартна .

ДОКУМЕНТ ДРУКУЄТЬСЯ З НЕПРАВИЛЬНОГО ЛОТКА

МОЖЛИВІ ПРИЧИНИ	РІШЕННЯ
Вибір лотків у програмі та драйвері принтера може викликати конфлікт.	<ol style="list-style-type: none"> 1 Позначте лоток, вибраний у драйвері принтера. 2 Відкрийте налаштування сторінки чи принтера у програмі, з якої здійснюється друк. 3 Встановіть джерело паперу відповідно до лотка, вибраного у драйвері принтера, або налаштуйте для джерела паперу функцію Вибрати автоматично. 4 Упевніться, що встановлено найновішу версію драйвера принтера. Докладніше про це див. www.xerox.com/support/VLB600_VLB610support. <p> Примітка. Щоб драйвер принтера вибирав лоток, встановіть для лотка, який використовується як джерело паперу, значення Auto Selection Enabled (Увімкнено автоматичний вибір).</p>

ПРОБЛЕМИ З АВТОМАТИЧНИМ ДВОСТОРОННІМ ДРУКОМ

МОЖЛИВІ ПРИЧИНИ	РІШЕННЯ
Непідтримуваний або невідповідний папір.	Для двостороннього друку слід використовувати лише той папір, розмір і вага якого підтримуються принтером. Конверти, картон і наклейки не можна використовувати для двостороннього друку. Докладніше про це читайте в розділах Підтримувані типи і вага паперу для автоматичного двостороннього друку та Підтримувані стандартні розміри паперу для автоматичного двостороннього друку .
Неправильне налаштування.	У вкладці «Параметри друку» драйвера принтера виберіть варіант 2-сторонній друк .

ПРИНТЕР ВИДАЄ НЕЗВИЧНІ ШУМИ

МОЖЛИВІ ПРИЧИНИ	РІШЕННЯ
У принтері виникла перешкода або накопився бруд.	Вимкніть принтер та усуньте перешкоду чи бруд. Якщо перешкоду не вдається усунути, зверніться до свого представника Xerox.

ЛОТОК ДЛЯ ПАПЕРУ НЕ ЗАКРИВАЄТЬСЯ

МОЖЛИВІ ПРИЧИНИ	РІШЕННЯ
Лоток для паперу закритий не повністю.	<ul style="list-style-type: none"> • Якщо лоток розгорнуто для паперу розміром Legal, лоток виступатиме, якщо його вставити у принтер. Докладніше про це читайте в розділі Налаштування лотків 1 або 2 для певної довжини паперу. • Сміття чи сторонні предмети блокують лоток. • Лоток заблоковано столом чи полицею, на якій він розміщений. • Якщо пластина підйому паперу на задній стороні лотка не зафіксована, замініть лоток.

У ПРИНТЕРІ УТВОРИВСЯ КОНДЕНСАТ

Якщо вологість у приміщенні перевищує 85 % або коли холодний принтер встановлено в теплому приміщенні, у принтері може утворюватися конденсат. Конденсат може утворюватися, якщо пристрій перебуває у холодному приміщенні, яке швидко прогрівається.

МОЖЛИВІ ПРИЧИНИ	РІШЕННЯ
Принтер перебуває в холодному приміщенні.	Залиште принтер працювати кілька годин за кімнатної температури.
Надто висока вологість у приміщенні.	<ul style="list-style-type: none"> • Зменште вологість у приміщенні. • Переставте принтер у приміщення, температура і відносна вологість якого перебувають у межах технічних умов експлуатації. Докладніше про це читайте в розділі Екологічні характеристики.

Застрягання паперу

ВИЗНАЧЕННЯ МІСЦЬ ЗАСТРЯГАННЯ ПАПЕРУ

⚠ Попередження. Ніколи не торкайтеся позначеної області на або поблизу теплового ролика термофіксатора. Можна обпектись. Якщо навколо теплового ролика обгорнувся папір, не намагайтеся вийняти папір відразу. негайно вимкніть принтер і зачекайте 40 хвилин, щоб термофіксатор охолов. Коли принтер охолоне, спробуйте вийняти застряглий папір. Якщо помилку не вдасться усунути, зверніться до представника компанії Хегох.

⚠ Обережно: Не намагайтеся усувати будь-які застрягання паперу за допомогою засобів чи інструментів. Це може завдати непоправної шкоди принтеру.

На зображенні нижче показано, у яких місцях вздовж тракту подачі паперу може застрягати папір:

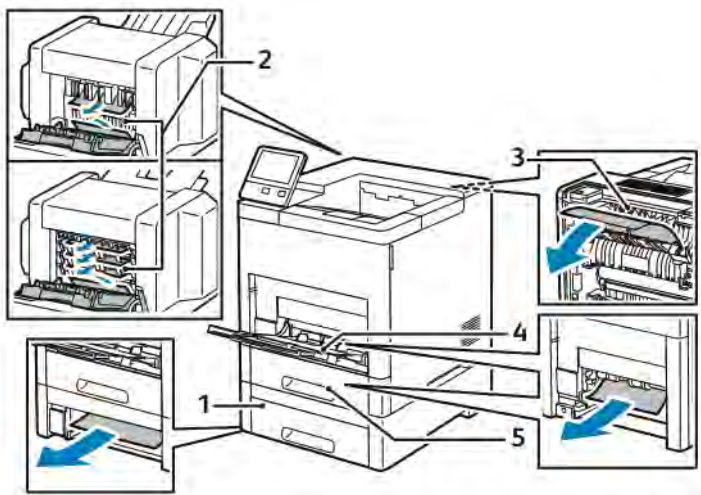

- | | |
|---|-------------------|
| 1. Лоток 2 | 4. Обхідний лоток |
| 2. Додаткова поштова скринька або фінішер | 5. Лоток 1 |
| 3. Термофіксатор | |

МІНІМІЗАЦІЯ ЗАСТРЯГАНЬ ПАПЕРУ

Використання паперу, схваленого Хегох, мінімізує ризики застрягання під час роботи принтера. Використання інших типів паперу може спричиняти застрягання. Якщо схвалений тип паперу часто застрягає в певній ділянці тракту подачі паперу, прочистьте цю ділянку.

Застрягання паперу можуть виникати з таких причин:

- неправильно вибраний тип паперу в драйвері принтера;
- використання пошкодженого паперу;

- використання паперу, який не підтримується принтером;
- неправильне завантаження паперу;
- надлишок паперу в лотку;
- неправильно відрегульовані напрямні;

У більшості випадків застрягань можна уникнути, дотримуючись простого набору правил:

- Використовуйте лише той папір, який підтримується принтером. Докладніше про це читайте в розділі [Підтримуваний папір](#).
- Дотримуйтеся належних способів застосування та завантаження паперу.
- Завжди використовуйте чистий, непошкоджений папір.
- Не використовуйте папір, якщо він закручений, розірваний, вологий, пом'ятий чи складений.
- Щоб розділити аркуші перед завантаженням у лоток, розгорніть стос паперу віялом.
- Не завантажуйте папір вище лінії максимального заповнення лотка.
- Після завантаження паперу в лотки відрегулюйте в них напрямні. Якщо напрямна неправильно відрегульована, це може спричинити низьку якість друку, неправильну подачу паперу, нахил відбитка та пошкодження принтера.
- Після завантаження паперу в лотки виберіть на панелі керування відповідний тип і розмір паперу.
- Перш ніж друкувати, виберіть відповідний тип і розмір паперу у драйвері принтера.
- Зберігайте папір у сухому місці.

Застрагання паперу можуть виникати з таких причин:

- використання паперу з поліестеровим покриттям, призначеного спеціально для струменевих принтерів;
- використання складеного, зім'ятого чи надміру скрученого паперу;
- одночасне завантаження аркушів різного типу, розміру чи ваги;
- завантаження паперу вище лінії максимального заповнення лотка;
- переповнення вихідного лотка.

Детальний список типів паперу, які підтримуються, можна переглянути на сторінці [Підтримуваний папір](#).

УСУНЕННЯ ЗАСТРЯГАНЬ ПАПЕРУ

Усунення застрягань паперу в обхідному лотку

Щоб усунути помилку, що відображається на панелі керування, вийміть весь папір із тракту подачі.

1. Вийміть весь папір з обхідного лотка.

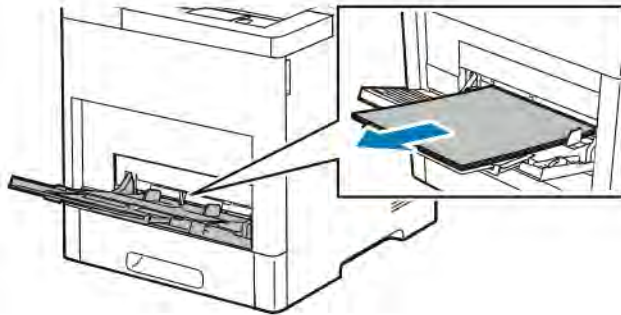

2. Візьміться за обхідний лоток з обох боків і, тримаючи рівно, витягніть із принтера.

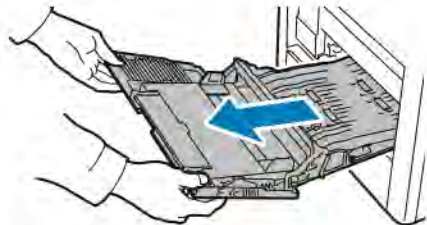

3. Вийміть лоток 1 із принтера.

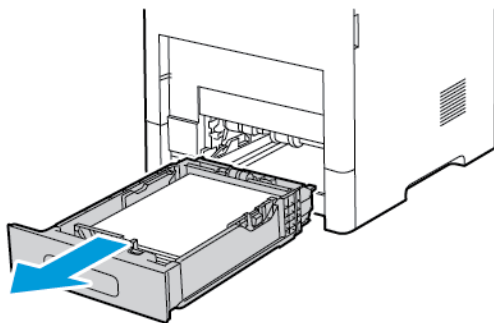

4. Вийміть застряглий папір.



5. Вставте лоток 1 у принтер і потисніть його до кінця.

 Примітка. Якщо лоток розгорнуто для паперу розміром Legal, лоток виступатиме, якщо його вставити у принтер. Якщо в попередньому кроці ви зняли кришку лотка, встановіть її на місце.

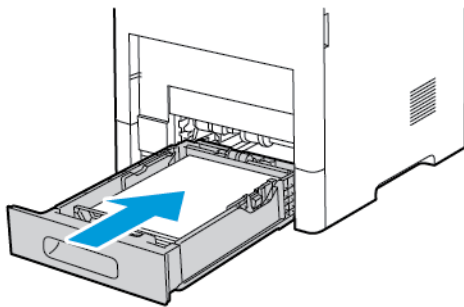

6. Повністю вставте обхідний лоток у принтер.

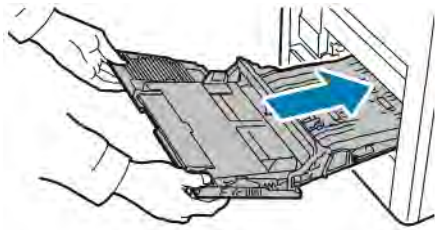

7. Коли для лотків встановлено режим із можливістю повного регулювання, відображається запит щодо підтвердження або зміни параметрів паперу.
- Щоб підтвердити вибраний розмір, тип або колір паперу, торкніть **ОК**.
 - Щоб вибрати новий розмір, тип або колір паперу, торкніть поточне налаштування, а тоді виберіть нове. Завершивши, торкніть **ОК**.
8. Щоб повернутися до головного меню, натисніть кнопку **Головний екран**.

Усунення застрягань паперу в області лотка 1

Щоб усунути помилку, що відображається на панелі керування, вийміть весь папір із тракту подачі.

1. Вийміть весь папір з обхідного лотка.

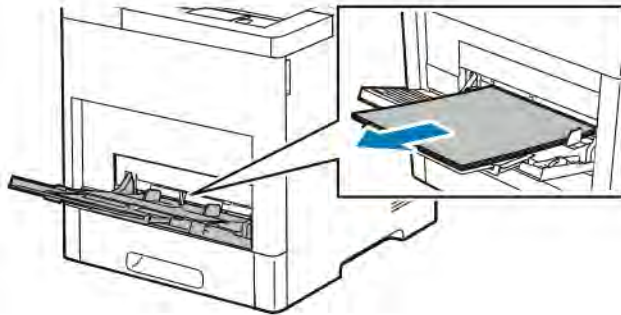

2. Візьміться за обхідний лоток з обох боків і, тримаючи рівно, витягніть із принтера.

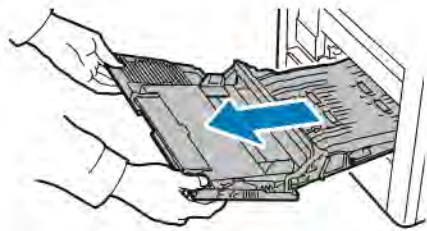

3. Вийміть лоток 1 із принтера.

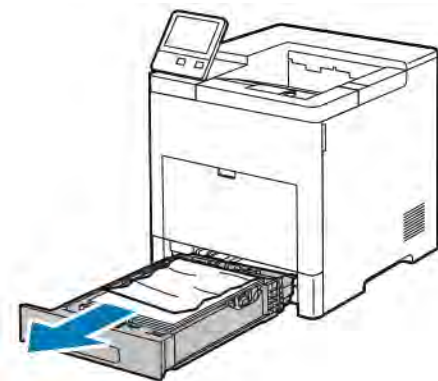

4. Заберіть зім'ятий папір із лотка і вийміть залишки застряглого паперу з принтера.

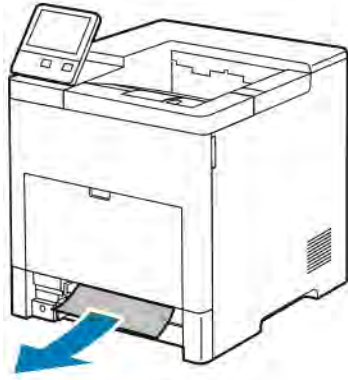

5. Вставте лоток 1 у принтер і потисніть його до кінця.

 Примітка. Якщо лоток розгорнуто для паперу розміром Legal, лоток виступатиме, якщо його вставити у принтер. Якщо в попередньому кроці ви зняли кришку лотка, встановіть її на місце.

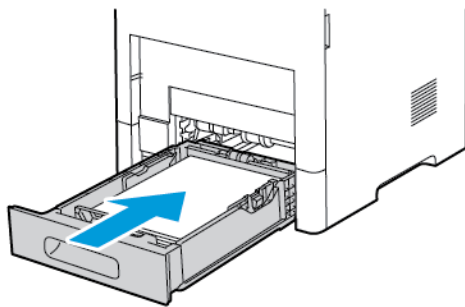

6. Повністю вставте обхідний лоток у принтер.

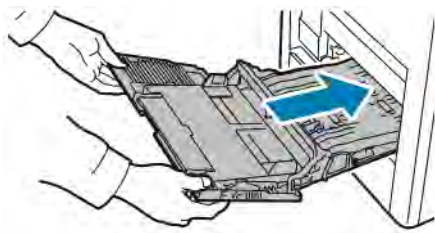

7. Коли для лотків встановлено режим із можливістю повного регулювання, відображається запит щодо підтвердження або зміни параметрів паперу.
- Щоб підтвердити вибраний розмір, тип або колір паперу, торкніть **ОК**.
 - Щоб вибрати новий розмір, тип або колір паперу, торкніть поточне налаштування, а тоді виберіть нове. Завершивши, торкніть **ОК**.
8. Щоб повернутися до головного меню, натисніть кнопку **Головний екран**.

Усунення застрягання паперу в області лотків 2–5

Щоб усунути помилку, що відображається на панелі керування, вийміть весь папір із тракту подачі.

1. Витягніть лоток, про який повідомляється на сенсорному дисплеї, доки він не зупиниться.

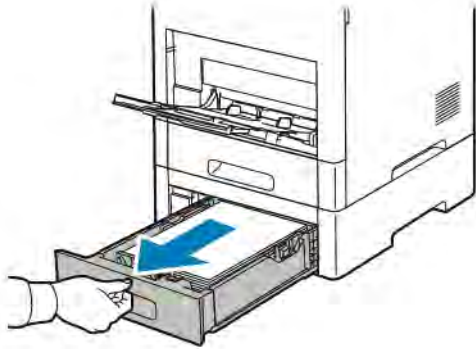

2. Щоб вийняти лоток, підніміть трохи його передню частину, тоді витягніть його з принтера.

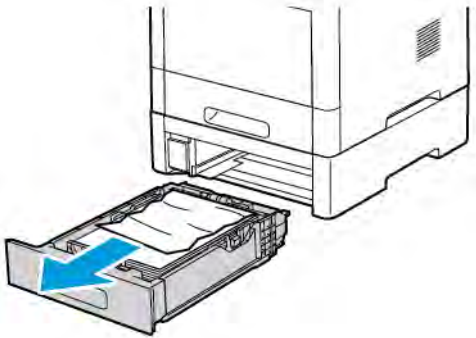

3. Заберіть зім'ятий папір із лотка і вийміть залишки застряглого паперу з передньої частини принтера.

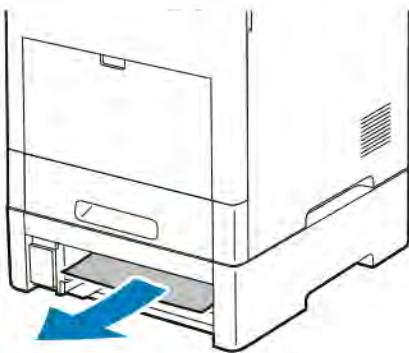

4. Для того самого лотка, на задній панелі принтера, відшукайте дверцята доступу до застрягання. Відкрийте дверцята і вийміть увесь папір, що застряг.

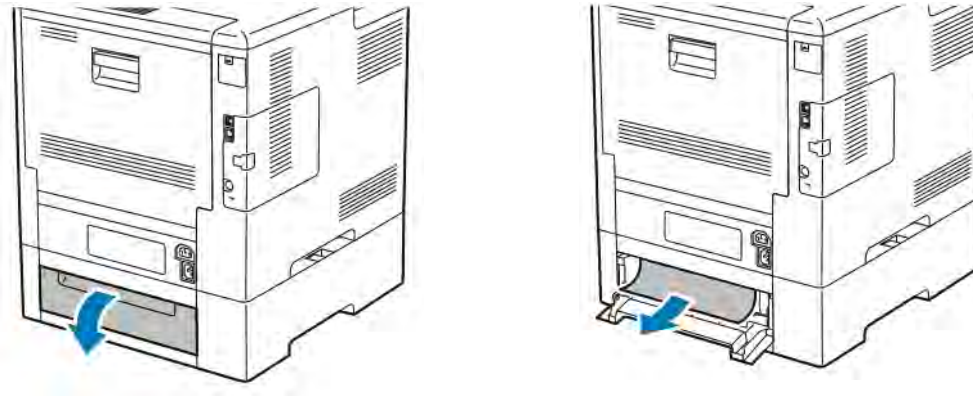

5. Вставте лоток у принтер, тоді потисніть його до упору.

-  Примітка. Якщо лоток розгорнуто для паперу розміром Legal, лоток виступатиме, якщо його вставити у принтер. Якщо в попередньому кроці ви зняли кришку лотка, встановіть її на місце.



6. Коли для лотків встановлено режим із можливістю повного регулювання, відображається запит щодо підтвердження або зміни параметрів паперу.
- Щоб підтвердити вибраний розмір, тип або колір паперу, торкніть **OK**.
 - Щоб вибрати новий розмір, тип або колір паперу, торкніть поточне налаштування, а тоді виберіть нове. Завершивши, торкніть **OK**.

Усунення застрягань паперу в області термофіксатора

Щоб усунути помилку, що відображається на панелі керування, вийміть весь папір із тракту подачі.

1. Підніміть фіксатор задніх дверцял і потягніть його, щоб відкрити дверцята.

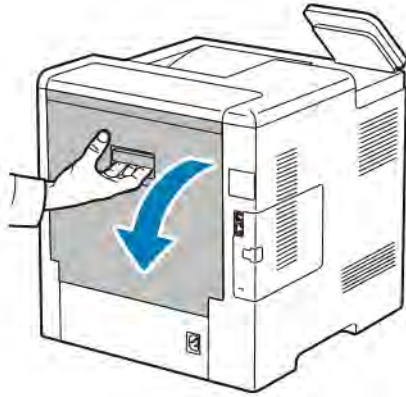

2. Щоб відкрити напрямні для паперу вгорі термофіксатора, підніміть виступ на напрямних.

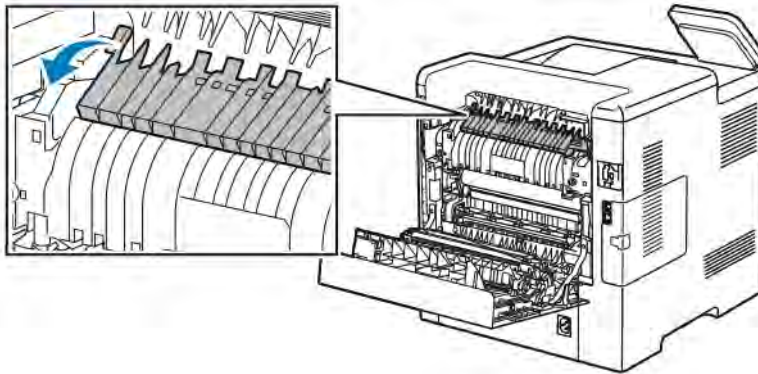

3. Вийміть застряглий папір через задню сторону принтера.

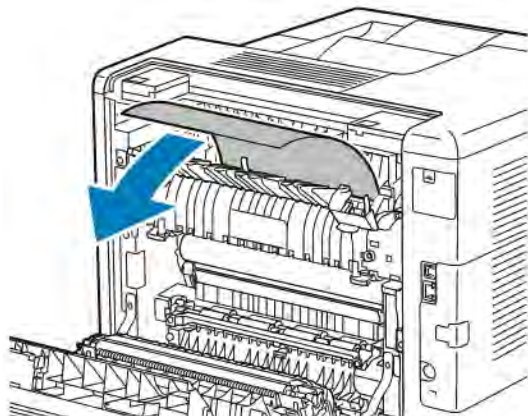

4. Закрийте напрямну паперу на термофіксаторі.

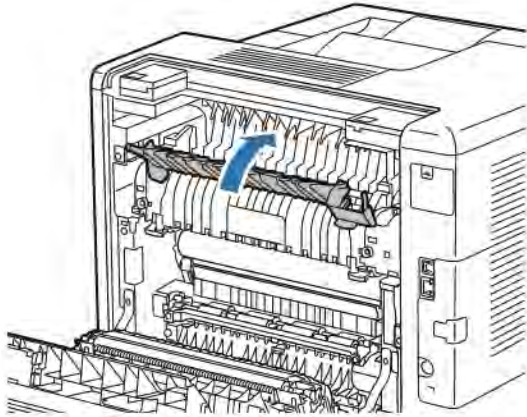

5. Закрийте задні дверцята.

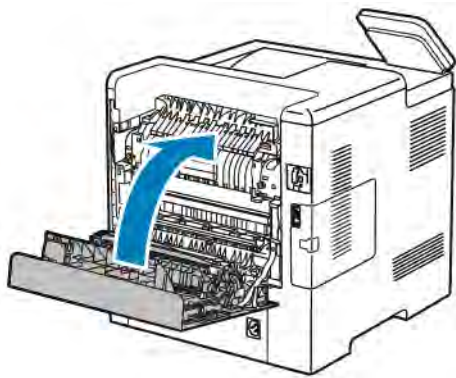

Усунення застрягань паперу у фінішері

Щоб усунути помилку, що відображається на панелі керування, вийміть весь папір із тракту подачі.

1. Знайдіть дверцята доступу до застрягань паперу у фінішері, які розташовані ззаду на принтері. Відкрийте дверцята і вийміть увесь папір, що застряг.

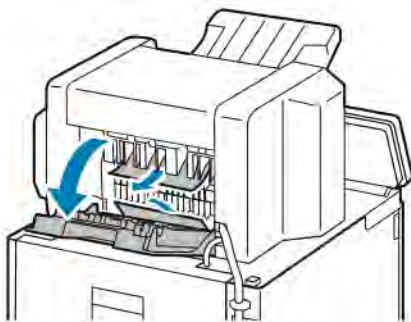

2. Закрийте дверцята доступу до застрягань. Щоб усунути всі помилки, що залишаються, виконайте вказівки на панелі керування.

Усунення застрягань паперу в поштовій скриньці

Щоб усунути помилку, що відображається на панелі керування, вийміть весь папір із тракту подачі.

1. Знайдіть дверцята доступу до застрягань паперу у поштовій скриньці, які розташовані ззаду на принтері. Відкрийте дверцята і вийміть увесь папір, що застряг.

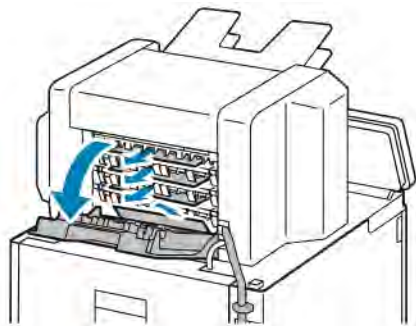

2. Закрийте дверцята доступу до застрягань. Щоб усунути всі помилки, що залишаються, виконайте вказівки на панелі керування.

УСУНЕННЯ НЕСПРАВНОСТЕЙ, ПОВ'ЯЗАНИХ ІЗ ЗАСТРЯГАННЯМ ПАПЕРУ

Кілька аркушів втягуються разом

МОЖЛИВІ ПРИЧИНИ	РІШЕННЯ
Лоток для паперу переповнений.	Вийміть частину паперу. Не завантажуйте папір понад лінію заповнення.
Краї паперу нерівні.	Вийміть папір, вирівняйте краї і завантажте його знову.
Папір вологий.	Вийміть папір із лотка. Завантажте новий сухий папір у лоток.
Занадто багато статичної електрики.	Завантажте нову пачку паперу.
Використовується папір, що не підтримується принтером.	Використовуйте лише папір, схвалений компанією Xerox®. Докладніше про це читайте в розділі Підтримуваний папір .
Забруднені ролики подачі.	Протріть ролики подачі чистою тканиною без ворсу, змоченою у воді, доки вони не стануть чистими. Докладніше про це читайте в розділі Чищення принтера .

Неправильна подача паперу

МОЖЛИВІ ПРИЧИНИ	РІШЕННЯ
Папір неправильно розташований у лотку.	<ul style="list-style-type: none"> Вийміть неправильно поданий папір і розташуйте його правильно в лотку. Налаштуйте напрямні в лотку відповідно до розміру паперу.
Лоток для паперу переповнений.	Вийміть частину паперу. Не завантажуйте папір понад лінію заповнення.
Напрявні налаштовані неправильно для відповідного розміру паперу.	Налаштуйте напрямні в лотку відповідно до розміру паперу.
Деформований чи зім'ятий папір у лотку.	Вийміть папір, розгладьте його і завантажте знову. Якщо папір знову подається неправильно, не використовуйте його.
Папір вологий.	Вийміть вологий папір і замініть його на новий, висушіть папір.
Використовується папір неправильного розміру, товщини чи типу.	Використовуйте лише папір, схвалений компанією Xerox. Докладніше про це читайте в розділі Підтримуваний папір .
Забруднені ролики подачі.	Протріть ролики подачі чистою тканиною без ворсу, змоченою у воді, доки вони не стануть чистими. Докладніше про це читайте в розділі Чищення принтера .

Неправильна подача наклейок і конвертів

МОЖЛИВІ ПРИЧИНИ	РІШЕННЯ
Аркуш із наклейками повернутий у лотку неправильною стороною.	<ul style="list-style-type: none"> Завантажуйте аркуші з наклейками відповідно до вказівок виробника. Завантажуйте наклейки в лоток лицьовою стороною догори. Докладніше про це читайте в розділі Наклейки.
Наклейки відсутні, частково відклеєні або зняті з аркуша-основи.	Не використовуйте аркуші, якщо наклейки відсутні, частково відклеєні або зняті з аркуша-основи.

МОЖЛИВІ ПРИЧИНИ	РІШЕННЯ
Конверти завантажені неправильно.	Друкувати конверти можна з обхідного лотка та лотка 1. Докладніше про це читайте в розділі Конверти .
Конверти мнуться.	<ul style="list-style-type: none"> Висока температура і тиск лазерного друку може спричинити змінання. Використовуйте конверти підтримуваного формату. Докладніше про це читайте в розділі Вказівки щодо друку на конвертах. <p> Примітка. Якщо ви завантажуєте конверти довшим краєм вперед, перевірте, чи вибрано альбомну орієнтацію у драйвері принтера.</p>

Повідомлення про застрягання паперу не зникає



Примітка. Перевірте і вийміть шматки розірваного паперу у тракті подачі.

МОЖЛИВІ ПРИЧИНИ	РІШЕННЯ
Залишки застряглого паперу все ще є у принтері.	Ще раз перевірте тракт подачі паперу та впевніться, що вийнято увесь застряглий папір.
Одні з дверцят принтера відкриті.	Перевірте дверцята принтера. Закрийте усі відкриті дверцята.

Застрягання під час автоматичного двостороннього друку

МОЖЛИВІ ПРИЧИНИ	РІШЕННЯ
Використовується папір неправильного розміру, товщини чи типу.	Використовуйте папір правильного розміру, товщини чи типу. Докладніше про це читайте в розділі Підтримувані типи і вага паперу для автоматичного двостороннього друку .
Папір завантажено в неналежний лоток.	Упевніться, що папір завантажено у належний лоток. Докладніше про це читайте в розділі Підтримуваний папір .
У лоток завантажено змішаний папір.	Завантажте в лоток папір одного типу та розміру.

Проблеми з якістю друку

Ваш принтер призначений для створення відбитків незмінно високої якості. У разі виникнення проблем із якістю друку інформація, наведена в цьому розділі, допоможе усунути їх. Докладніше про це див. www.xerox.com/support/VLB600_VLB610support.



Обережно: Гарантія Хероx, угода на обслуговування та загальна гарантія якості Хероx не покривають пошкодження, спричинені використанням непідтримуваного паперу чи спеціального носія. Загальна гарантія якості Хероx доступна у США та Канаді. Покриття за гарантією може бути дещо іншим за межами цих територій. За докладною інформацією звертайтеся до представника Хероx.



Примітка. Для забезпечення належної якості друку картриджі з тонером, картриджі друку та барабанні картриджі запрограмовано на припинення роботи у визначений термін.

КОНТРОЛЬ ЯКОСТІ ДРУКУ

На якість друку відбитків можуть впливати різні чинники. Щоб забезпечити послідовну та оптимальну якість друку, використовуйте папір, передбачений для принтера, і правильно налаштовуйте режим якості друку. Виконуйте вказівки з цього розділу, щоб підтримувати оптимальну для вашого принтера якість друку.

Температура і вологість впливають на якість відбитку. Діапазон оптимальної якості друку становить 15–28°C (59–82°F) та 20–70% відносної вологості. Однак робота з близькими до крайніх значень показниками температури та вологості може вплинути на якість друку.

ПАПІР ТА НОСІЇ

Ваш принтер призначений для використання різних типів паперу та інших носіїв. Дотримуйтеся вказівок із цього розділу, щоб забезпечити найкращу якість друку й уникнути застрягань:

- Використовуйте лише папір, схвалений компанією Хероx. Докладніше про це читайте в розділі [Підтримуваний папір](#).
- Використовуйте лише сухий непошкоджений папір.



Обережно: Певний папір та інші типи носіїв можуть спричинити низьку якість відбитків, часте застрягання паперу або пошкодження вашого принтера. Не використовуйте:

- Шорсткий чи пористий папір
- Папір для струменевих принтерів
- Папір, використаний для фотокопій
- Складений чи зім'ятий папір
- Папір із вирізами чи перфорацією
- Папір зі скріпками
- Конверти з віконцями, металевими скобами, бічними швами або зі знімними клейкими смужками
- Конверти з повітряно-бульбашковою плівкою
- Пластикові носії
- Прозорі плівки

- Упевніться, що тип паперу, вибраний у драйвері принтера, збігається з типом паперу, на якому виконується друк.
- Якщо папір однакового розміру завантажено в кілька лотків, упевніться, що у драйвері принтера вибрано належний лоток.
- Зберігайте папір та інші носії у належних умовах, щоб забезпечити оптимальну якість друку. Докладніше про це читайте в розділі [Вказівки щодо зберігання паперу](#).

ВІРІШЕННЯ ПРОБЛЕМ ІЗ ЯКІСТЮ ДРУКУ

Якщо якість друку незадовільна, виберіть у таблиці нижче найбільш подібний симптом і скористайтеся рішенням, щоб виправити проблему. Крім того, щоб точніше визначити проблему з якістю друку, можна надрукувати сторінку «Демонстраційний друк». Докладніше про це читайте в розділі [Інформаційні сторінки](#).



Якщо після виконання відповідних дій якість друку не покращилася, зверніться до свого представника Xerox.



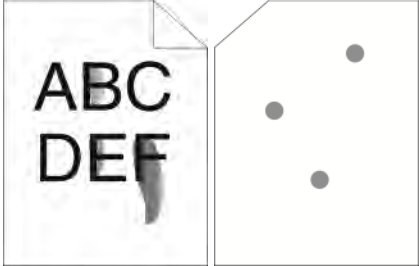

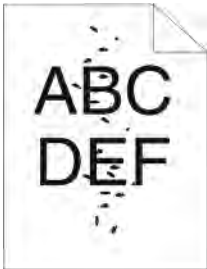
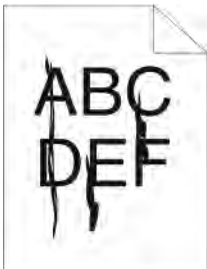
Примітка. Щоб підтримувати належну якість друку, картридж із тонером надсилає попереджувальне повідомлення в разі зниження рівня тонера. Коли ресурс тонера у картриджі досягне цього рівня, з'явиться попереджувальне повідомлення. Коли ресурс картриджа з тонером вичерпається, з'явиться інше повідомлення про необхідність заміни картриджа. Принтер не друкуватиме, поки не буде встановлено новий картридж із тонером.

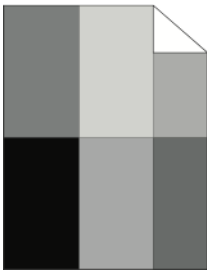
СИМПТОМ	РІШЕННЯ
<p>Надто світлі відбитки.</p> 	<ul style="list-style-type: none"> Щоб перевірити рівень тонера, перевірте панель керування, скористайтеся драйвером принтера або вбудованим веб-сервером. Якщо картридж із тонером майже порожній, замініть його. Перевірте, чи картридж із тонером дозволений для використання в цьому принтері, і замініть його, якщо потрібно. Для отримання найкращих результатів використовуйте оригінальні картриджі з тонером Xerox. Замініть на папір рекомендованого розміру та типу. Перевірте правильність налаштувань принтера та драйвера принтера. Упевніться, що папір сухий і що формат паперу підтримується принтером. Якщо папір вологий або його тип не підтримується, завантажте в лоток новий сухий папір. Змініть налаштування типу паперу у драйвері принтера. У драйвері принтера, у вкладці «Параметри друку» виберіть Папір і змініть налаштування Інший тип.
<p>Тонер розмазується або друк стирається. Плями на відбитку зі зворотної сторони.</p> 	<ul style="list-style-type: none"> Змініть налаштування типу паперу у драйвері принтера. Наприклад, виберіть замість Звичайний налаштування Тонкий картон. У драйвері принтера, у вкладці «Параметри друку» виберіть Папір і змініть налаштування Інший тип. Перевірте правильність розміру, типу та ваги паперу. Змініть налаштування паперу відповідно до паперу в лотку. Упевніться, що принтер підключено до розетки, яка забезпечує належну напругу та живлення. У разі потреби запросіть електрика для перевірки електричних характеристик принтера. Докладніше про це читайте в розділі Електричні характеристики.
<p>Поодинокі плями на відбитках або розмите зображення.</p>	<ul style="list-style-type: none"> Упевніться, що картридж із тонером встановлено належним чином. Якщо ви використовували картридж із тонером стороннього виробника, використовуйте оригінальний картридж із тонером Xerox.

СИМПТОМ	РІШЕННЯ
	<ul style="list-style-type: none"> • Для налаштування Rough Paper Type (Шорсткий тип паперу) драйвера принтера виберіть Шорстке або завантажте в лоток папір із гладкою поверхнею. • Упевніться, що вологість у приміщенні перебуває в межах норми. Докладніше про це читайте в розділі Відносна вологість.
<p>Відбитки порожні.</p> 	<ul style="list-style-type: none"> • Вимкніть і знову ввімкніть принтер. • Якщо помилку не вдасться усунути, зверніться до представника компанії Хероx.
<p>З'являються білі лінії або вертикальні ділянки без друку.</p> 	<p>Очистьте світлодіодну лінзу. Докладніше про це читайте в розділі Чищення світлодіодної лінзи.</p>
<p>На відбитках з'являються смуги.</p> 	<ul style="list-style-type: none"> • Замініть барабанний картридж. • Якщо помилку не вдасться усунути, зверніться до представника компанії Хероx.
<p>Плями на відбитку.</p>	<ul style="list-style-type: none"> • Перевірте правильність розміру, типу та ваги паперу. Змініть налаштування паперу відповідно до паперу в лотку.

СИМПТОМ	РІШЕННЯ
	<ul style="list-style-type: none"> • Упевніться, що вологість у приміщенні перебуває в межах норми. Докладніше про це читайте в розділі Відносна вологість. • Виберіть інший тип паперу на панелі керування, у програмі та у драйвері принтера. • Замініть папір.
<p>Фантомне зображення на відбитку.</p> 	<ul style="list-style-type: none"> • Перевірте правильність розміру, типу та ваги паперу. Змініть налаштування паперу відповідно до паперу в лотку. • Змініть налаштування типу паперу у драйвері принтера. У драйвері принтера, у вкладці «Параметри друку» виберіть Папір і змініть налаштування Інший тип. • Замініть барабанний картридж.
<p>Гвинтоподібні смуги на відбитку.</p> 	<ul style="list-style-type: none"> • Щоб перевірити рівень тонера, перевірте панель керування, скористайтеся драйвером принтера або вбудованим веб-сервером. Якщо картридж із тонером майже порожній, замініть його. • Перевірте, чи картридж із тонером дозволений для використання в цьому принтері, і замініть його, якщо потрібно. Для отримання найкращих результатів використовуйте оригінальні картриджі з тонером Xerox.
<p>Відбиток зім'ятий або у плямах.</p> 	<ul style="list-style-type: none"> • Перевірте, чи правильний розмір, тип і вага паперу, а також чи правильно папір завантажено у принтер. • Завантажте нову пачку паперу. • Змініть налаштування типу паперу у драйвері принтера. У драйвері принтера, у вкладці «Параметри друку» виберіть Папір і змініть налаштування Інший тип.
<p>Конверти під час друку зминаються.</p>	<p>Перевірте, чи згин не перевищує 30 мм (1,2 дюйма) з усіх чотирьох сторін конверта.</p> <ul style="list-style-type: none"> • Якщо розмір згину в межах підтримуваного, друк виконується належним чином. Це не свідчить про несправність принтера.

СИМПТОМ	РІШЕННЯ
	<ul style="list-style-type: none"> • Якщо розмір згину перевищує підтримуваний, слід виконати такі дії: <ol style="list-style-type: none"> 1 Упевніться, що конверти належним чином завантажено в обхідний лоток. Докладніше про це читайте в розділі Завантаження конвертів в обхідний лоток. 2 Виконуйте вказівки щодо друку на конвертах. Докладніше про це читайте в розділі Вказівки щодо друку на конвертах. 3 Якщо проблему не вдається усунути, використайте конверти іншого розміру.
<p>Неправильне верхнє поле.</p> 	<ul style="list-style-type: none"> • Упевніться, що папір завантажено належним чином. • Перевірте, чи поля правильно налаштовано у використовуваній програмі. • Налаштуйте реєстрацію паперу. Докладніше про це читайте в розділі Налаштування реєстрації паперу.

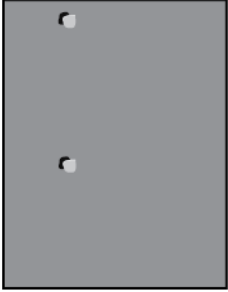
СИМПТОМ	РІШЕННЯ
<p>Горбиста поверхня друку на папері.</p> 	<ol style="list-style-type: none"> 1 Надрукуйте суцільне зображення на всю поверхню аркуша паперу. 2 Завантажте надрукований аркуш у лоток друкованою стороною вниз. 3 Надрукуйте п'ять порожніх сторінок, щоб очистити валики термофіксатора.
<p>На відбитках з однаковими проміжками з'являються плями або лінії.</p> 	<ol style="list-style-type: none"> 1 Надрукуйте сторінки повторюваних дефектів. На панелі керування торкніть Пристрій > Підтримка > Сторінки підтримки > Повторювані дефекти. 2 Щоб визначити причину проблеми, виміряйте відстань між дефектами друку. <ul style="list-style-type: none"> • 28 мм (1,1 дюйма): барабанний картридж • 31 мм (1,2 дюйма): барабанний картридж • 42 мм (1,7 дюйма): барабанний картридж • 52 мм (2,0 дюйма): барабанний картридж • 94 мм (3,7 дюйма): барабанний картридж • 46 мм (1,8 дюйма): валик перенесення • 82 мм (3,2 дюйма): термофіксатор • 94 мм (3,7 дюйма): термофіксатор 3 Якщо повторювані дефекти збігаються з однією з цих відстаней, замініть відповідний компонент.

Отримання допомоги

На вашому принтері є службові програми та засоби, що допомагають у вирішенні проблем із друком.

ПЕРЕГЛЯД ПОПЕРЕДЖУВАЛЬНИХ ПОВІДОМЛЕНЬ НА ПАНЕЛІ КЕРУВАННЯ

У разі виникнення ситуації, яка вимагає вашої уваги, принтер сповістить вас про проблему. На панелі керування з'явиться повідомлення, а світлодіодний індикатор стану на панелі керування блиматиме жовтим або червоним. Попереджувальні повідомлення інформують вас про стан принтера, який потребує вашої уваги, наприклад вичерпання витратних матеріалів або відкриті дверцята. За наявності кількох таких ситуацій на панелі керування з'являтиметься лише одне попереджувальне повідомлення за раз.

ПЕРЕГЛЯД ПОТОЧНИХ ПОМИЛОК НА ПАНЕЛІ КЕРУВАННЯ

Якщо трапляється помилка, на панелі керування відображається повідомлення, яке інформує вас про проблему. Повідомлення про помилку служать для попередження про стан принтера, який унеможливує друк або знижує якість роботи принтера. Якщо трапилася більше ніж одна помилка, лише одна з них буде відображатися на панелі керування.

ВИКОРИСТАННЯ ВБУДОВАНИХ ЗАСОБІВ УСУНЕННЯ НЕСПРАВНОСТЕЙ

Принтері підтримує можливість друку комплекту звітів. Ці звіти включають сторінку «Демонстраційний друк» і звіт про попередні помилки, які можуть допомогти у вирішенні певних проблем. На сторінці «Демонстраційний друк» друкується зображення для демонстрації якості друку. Цю сторінку можна використовувати для вирішення проблем із якістю друку на принтері. У звіті про попередні помилки наведено відомості про останні помилки, які виникли на принтері.

Докладніше про це читайте в розділі [Друк інформаційних сторінок](#).

Друк звіту про попередні помилки

1. На панелі керування принтера натисніть кнопку **Головний екран**.
2. Щоб надрукувати звіт про попередні помилки, торкніть **Пристрій > Підтримка > Сторінки підтримки > Звіт про попередні помилки**.
3. Щоб повернутися до головного екрана, натисніть кнопку **Головний екран**.

ПОМІЧНИК ІЗ ПІДТРИМКИ ОНЛАЙН

Помічник із підтримки онлайн – це база даних, яка надає вказівки і допомогу в разі виявлення несправностей для вирішення проблем із вашим принтером. Тут можна знайти рішення проблем із якістю друку, застряганням паперу, встановленням програмного забезпечення та інше.

Щоб відкрити помічник із підтримки онлайн, перейдіть на сторінку www.xerox.com/support/VLB600_VLB610support.

ДОПОМІЖНІ ІНФОРМАЦІЙНІ СТОРІНКИ

Щоб допомогти усунути несправності, у вашому принтері є набір інформаційних сторінок, які можна надрукувати. Зокрема, можна друкувати сторінку конфігурації, сторінку інформації про шрифт, демонстраційні сторінки тощо. Докладніше про це читайте в розділі [Інформаційні сторінки](#).

СТОРІНКИ ПІДТРИМКИ

Щоб допомогти усунути несправності, у вашому принтері є набір сторінок підтримки, які можна надрукувати. Серед цих сторінок – «Друк фантомних зображень», «Повторювані дефекти», «Стан системи», «Звіт про попередні помилки» та інші. Докладніше про це читайте в розділі [Друк сторінок підтримки](#).

ДРУК СТОРІНОК ПІДТРИМКИ

1. На панелі керування принтера натисніть кнопку **Головний екран**.
2. Торкніть **Пристрій > Підтримка > Сторінки підтримки**.
3. Щоб надрукувати сторінку підтримки, торкніть потрібну сторінку.
4. Щоб повернутися до головного екрана, натисніть кнопку **Головний екран**.

ДОДАТКОВА ІНФОРМАЦІЯ ПРО ПРИНТЕР

Більше інформації про принтер читайте в розділі [Більше інформації](#).

Технічні характеристики

Цей додаток містить:

Налаштування та параметри.....	190
Фізичні характеристики	192
Екологічні характеристики	196
Електричні характеристики	197
Характеристики продуктивності	198

Налаштування та параметри

ДОСТУПНІ КОНФІГУРАЦІЇ

Цей принтер – це мережевий принтер із функціями автоматичного двостороннього друку та підключення через USB або мережу.

Докладніше про конфігурації див. аркуш «Технічні характеристики» для пристрою:

1. Перейдіть із веб-браузера до www.office.xerox.com/digital-printing-equipment/enus.html.
2. Прокрутіть сторінку вниз і виберіть **Office Products** (Офісне обладнання).
3. Прокрутіть вниз сторінку Office Products (Офісне обладнання) і відшукайте свій пристрій.
4. Зі списку пристроїв виберіть посилання **PDF downloads** (Завантаження PDF).
5. У діалоговому вікні PDF downloads (Завантаження PDF) виберіть посилання **Specifications** (Технічні характеристики) для свого пристрою.

Відкриється нова веб-сторінка, а потім з'явиться аркуш «Технічні характеристики» для пристрою. Документ містить дані про конфігурацію пристрою.

6. Ви можете **завантажити** та **зберегти** PDF на диск локального комп'ютера, планшет чи інший пристрій.

СТАНДАРТНІ ФУНКЦІЇ

ШВИДКІСТЬ ДРУКУ

- B600: Letter (8,5 x 11 дюймів), A4 (210 x 297 мм): 58 стор./хв., 55,5 стор./хв. максимум
- B610: Letter (8,5 x 11 дюймів), A4 (210 x 297 мм): 65 стор./хв., 63 стор./хв. максимум

ШВИДКІСТЬ ДВОСТОРОННЬОГО ДРУКУ

- B600: Letter (8,5 x 11 дюймів), A4 (210 x 297 мм): 56 стор./хв., 49,3 стор./хв. максимум
- B610: Letter (8,5 x 11 дюймів), A4 (210 x 297 мм): 58,5 стор./хв., 52,2 стор./хв. максимум

РОЗДІЛЬНІСТЬ ДРУКУ

1200 x 1200 точок на дюйм

МІСТКІСТЬ ПАПЕРУ

- Обхідний лоток: 150 аркушів
- Лоток 1: 550 аркушів
- Вихідний лоток: 500 аркушів
- Додатковий пристрій подачі на 550 аркушів: 550 аркушів, до 4 пристроїв подачі
- Додатковий пристрій подачі великої місткості: 2000 аркушів
- Додатковий фінішер: 500 аркушів
- Додаткова поштова скринька: 400 аркушів

МАКСИМАЛЬНИЙ РОЗМІР ДРУКУ

Legal (216 x 356 мм, 8,5 x 14 дюймів)

ДВОСТОРОННІЙ ДРУКМісткість моделей для двостороннього друку – до 176 г/м² з будь-якого лотка**ПАНЕЛЬ КЕРУВАННЯ**

Сенсорний РК дисплей діагоналлю 5 дюймів із кнопками «Головний екран» та живлення/ввімкнення

З'ЄДНАННЯ

- 3 порти USB 2.0 (тип A)
- Порт USB 3.0 (тип B)
- Ethernet 10/100/1000 Base-TX
- Додаткова можливість підключення до бездротової мережі за допомогою адаптера бездротової мережі, сумісного з IEEE 802.11 b/g/n
- Створення пари для з'єднання на невеликих відстанях (NFC)
- AirPrint®
- MOPRIA™
- Підтримка пристрою для зчитування карток IC
- Інтерфейс підключення зовнішніх пристроїв

ВІДДАЛЕНИЙ ДОСТУП

Вбудований веб-сервер

ДОДАТКОВІ МОДУЛІ ТА РОЗШИРЕННЯ

- Адаптер бездротової мережі: сумісний із IEEE 802.11 b/g/n і підтримує частоту 2,4 ГГц і 5 ГГц.
- Пристрій подачі на 550 аркушів, залежно від конфігурації, до 4 пристроїв подачі
- Пристрій подачі великої місткості на 2000 аркушів на коліщатках
- Фінішер
- Поштова скринька на 4 відсіки
- Набір для підвищення продуктивності із жорстким диском на 250 Гб
- Корпус на коліщатках
- Комплект підтримки стандартних карт доступу Xerox®

Фізичні характеристики

ВАГА І ГАБАРИТИ

Базова конфігурація

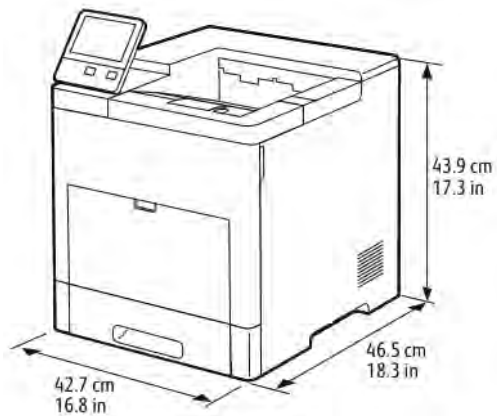

- Ширина: 42,7 см (16,8 дюйма)
- Глибина: 46,5 см (18,3 дюйма)
- Висота: 43,9 см (17,3 дюйма)
- Вага: 22,3 кг (49,2 фунта)

Базова конфігурація з додатковим фінішером

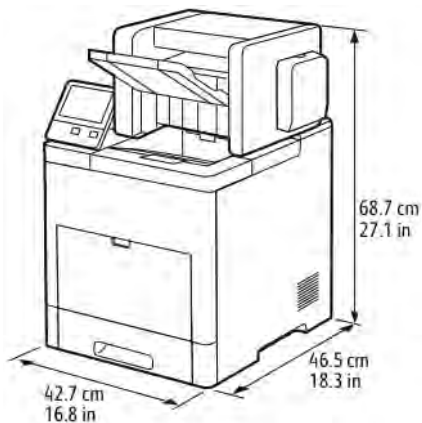

- Ширина: 42,7 см (16,8 дюйма)
- Глибина: 46,5 см (18,3 дюйма)
- Висота: 68,7 см (27,1 дюйма)

Базова конфігурація з додатковою поштовою скринькою на 4 відсіки

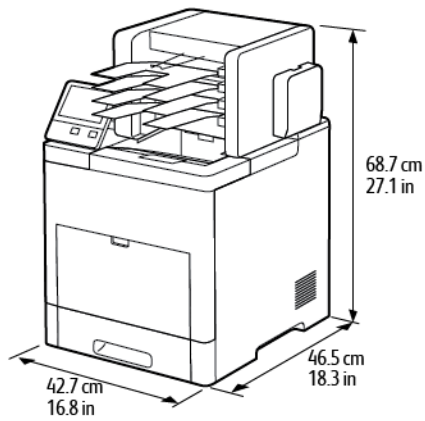

- Ширина: 42,7 см (16,8 дюйма)
- Глибина: 46,5 см (18,3 дюйма)
- Висота: 68,7 см (27,1 дюйма)

ЗАГАЛЬНІ ВИМОГИ ЩОДО ПРОСТОРУ ДЛЯ РОЗМІЩЕННЯ ПРИНТЕРА

Вимоги щодо вільного простору для базової конфігурації

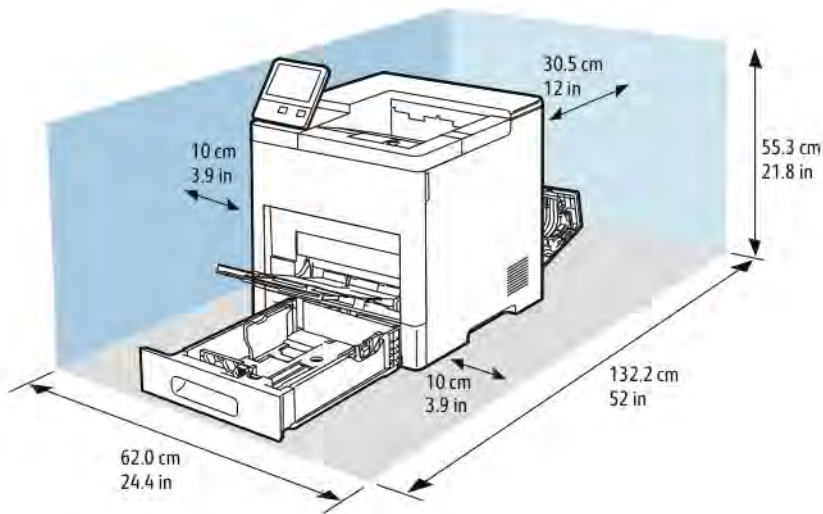

Вимоги щодо вільного простору для базової конфігурації з додатковим фінішером

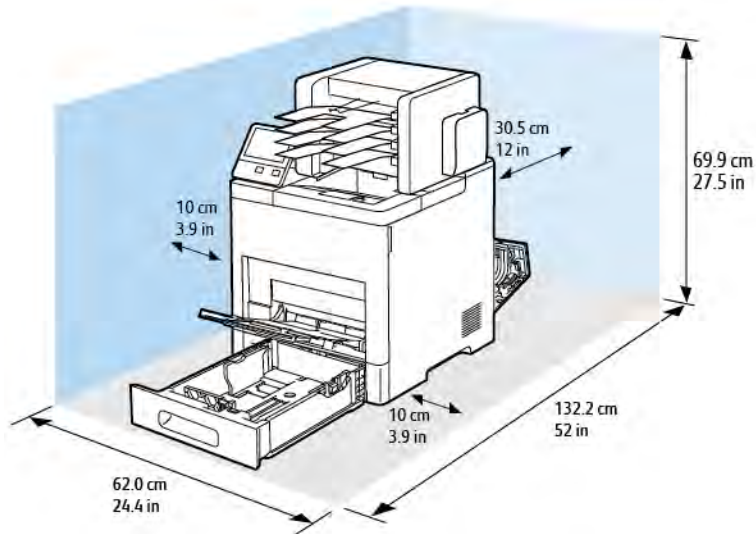

Вимоги щодо вільного простору для базової конфігурації з додатковою поштовою скринькою на 4 відсіки

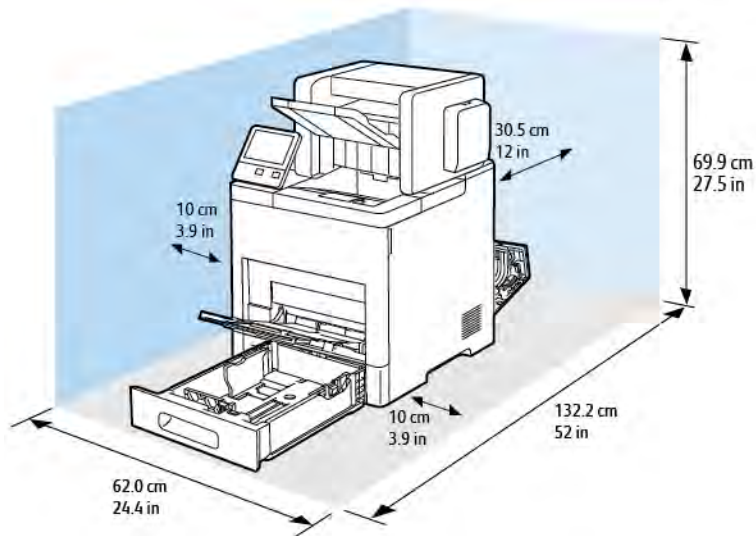

Вимоги щодо вільного простору для додаткового пристрою подачі на 550 аркушів

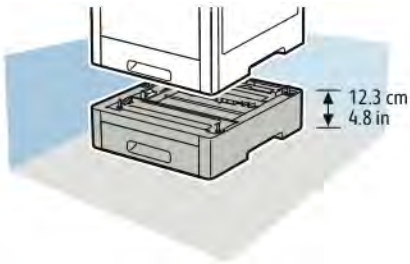

Вимоги щодо вільного простору для додаткового корпусу на коліщатах

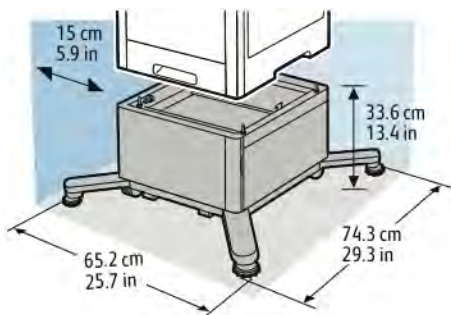

Екологічні характеристики

ТЕМПЕРАТУРА

- Робочий діапазон температур: 10–32°C (50–90°F)
- Оптимальний діапазон температур: 15–28°C (59–82°F)

ВІДНОСНА ВОЛОГІСТЬ

- Робоча вологість: 15–85 %
- Оптимальний діапазон вологості: 20–70 % відносної вологості за температури 28°C (82°F)



Примітка. В екстремальних умовах, наприклад за температури 10°C та відносної вологості 85%, можуть виникати дефекти друку через конденсат у принтері.

ВИСОТА

Для оптимальної роботи використовуйте принтер на висоті, яка не перевищує 3100 м (10 170 футів).

Електричні характеристики

ЧАСТОТА Й НАПРУГА ЖИВЛЕННЯ

НАПРУГА ЖИВЛЕННЯ	ЧАСТОТА	НЕОБХІДНА СИЛА СТРУМУ
110–127 В змінного струму +/-10% (99,0–139,7 В змінного струму)	50/60 Гц +/-3 Гц	12 А
220–240 В змінного струму +/-10% (198–264 В змінного струму)	50/60 Гц +/-3 Гц	8 А

СПОЖИВАННЯ ЕНЕРГІЇ

- Режим енергозбереження (сну): 0,9 Вт
- Готовність: 66 Вт
- Безперервний друк: 900 Вт

Характеристики продуктивності

ФУНКЦІЯ	ТЕХНІЧНІ ХАРАКТЕРИСТИКИ
Час прогрівання принтера	Увімкнення: менше 79 секунд. Відновлення з режиму сну: менше 47 секунд.  Примітка. Час прогрівання розрахований за температури навколишнього середовища 23°C (73°F) та відносної вологості 65%.

ШВИДКІСТЬ ДРУКУ

Залежно від моделі, швидкість безперервного друку становить до 65 стор./хв.

На швидкість друку впливають кілька чинників:

- Режим друку: найшвидше друк виконується у стандартному та покращеному режимах.
- Розмір паперу: друк на папері розміру Letter (8,5 x 11 дюймів) виконується трохи швидше, ніж на A4 (210 x 297 мм). Друк на папері більших розмірів виконується повільніше.
- Тип і вага паперу: щоб прискорити друк, використовуйте папір вагою щонайбільше 105 г/м².

Максимальна швидкість друку

- Односторонній друк – 65 стор./хв. на папері розміру Letter та 63 стор./хв. на папері розміру A4.
- Двосторонній друк – 58,5 стор./хв. на папері розміру Letter та 52,2 стор./хв. на папері розміру A4.
- Друк на тонкому картоні – 50 стор./хв.
- Друк на картоні – 40 стор./хв.
- Друк на конверті – 17 стор./хв.

Нормативна інформація

Цей додаток містить:

Основна нормативна інформація	200
Сертифікація відповідності вимогам щодо технічної безпеки	206
Дані щодо безпеки матеріалів	207

Основна нормативна інформація

Xerox випробував цей принтер на відповідність стандартам електромагнітного випромінювання і захищеності. Ці стандарти розроблені для зниження перешкод, які спричиняє чи отримує цей принтер у типовій офісній обстановці.

ENERGY STAR



Програма ENERGY STAR є добровільною схемою, яка сприяє розробці та закупівлі енергоефективних моделей, які допомагають зменшити негативний вплив на навколишнє середовище. Докладнішу інформацію про програму ENERGY STAR та про моделі, які відповідають стандарту ENERGY STAR, шукайте на веб-сайті: www.energystar.gov.

ENERGY STAR та знак ENERGY STAR є зареєстрованими товарними знаками США.

Програма ENERGY STAR щодо обладнання для обробки зображень – це спільна ініціатива урядів Сполучених Штатів, Європейського Союзу, Японії, а також представників галузі офісного обладнання для просування енергоефективних копіювальних апаратів, принтерів, факсів, багатофункціональних принтерів, персональних комп'ютерів і моніторів. Зменшення споживання електроенергії допомагає боротися зі смогом, кислотними дощами та довгостроковими кліматичними змінами шляхом скорочення викидів у результаті виробництва електрики.

Додаткову інформацію про енергоспоживання чи інші пов'язані теми читайте в розділі www.xerox.com/environment або www.xerox.com/environment_europe.

СПОЖИВАННЯ ЕНЕРГІЇ І ЧАС АКТИВНОСТІ

Обсяг електроенергії, яку споживає пристрій, залежить від того, як використовується пристрій. Цей пристрій призначений і налаштований таким чином, щоб зменшити використання електроенергії.

З цією метою на пристрої ввімкнено режими енергозбереження. Після останнього друкованого відбитка пристрій переходить у режим готовності. У такому режимі пристрій відразу готовий до подальшого друку. Якщо пристрій не використовується впродовж певного часу, він переходить у режим низького енергоспоживання, а потім – у режим сну. Щоб зменшити споживання електроенергії, у цих режимах активними залишаються лише основні функції. Пристрою потрібно буде довше часу, щоб надрукувати перший відбиток після виходу з режиму енергозбереження, аніж у режимі готовності. Така затримка виникає внаслідок активізації системи і є типовою для більшості пристроїв обробки зображень, які є на ринку.

Щоб заощадити електроенергію, на пристрої можна ввімкнути режим автоматичного вимкнення живлення. Якщо ввімкнено режим автоматичного вимкнення живлення, його можна налаштувати таким чином:

- **Завжди дозволено:** пристрій вимикається автоматично через визначений проміжок часу і коли мине час очікування в режимі низького енергоспоживання та в режимі сну.
- **Дозволено ЛИШЕ, коли дотримано умов:** пристрій автоматично вимикається лише після того, як минуть періоди очікування. Пристрій також вимикається, коли не активовано функції факсу, накопичувача USB, дротової і бездротової мережі.

Щоб змінити налаштування режиму енергозбереження, див. *посібник користувача* на сторінці www.xerox.com/support/VLB600_VLB610docs. Щоб отримати допомогу, зверніться до свого системного адміністратора або див. *посібник системного адміністратора*.

Щоб увімкнути режим автоматичного вимкнення живлення, зверніться до системного адміністратора. Докладніше про це читайте в *посібнику системного адміністратора* на сторінці www.xerox.com/support/VLB600_VLB610docs.

Щоб дізнатися більше про участь Xerox у природоохоронних ініціативах, див. www.xerox.com/environment.



Примітка. Зміна стандартних значень активності режиму енергозбереження може призвести до зростання загального енергоспоживання пристрою. Перш ніж вимкати режими енергозбереження чи встановлювати тривалий час активності, обміркуйте питання збільшення споживання енергії пристроєм.

СТАНДАРТНІ НАЛАШТУВАННЯ ЕНЕРГОЗБЕРЕЖЕННЯ

Цей пристрій відповідає стандарту ENERGY STAR® згідно з вимогами програми ENERGY STAR до обладнання для обробки зображень. Час переходу від режиму готовності до режиму енергозбереження можна налаштувати в межах 60 хвилин. Значення за замовчуванням – 5 хвилин. Час переходу від режиму енергозбереження до режиму сну можна налаштувати в межах 60 хвилин. Значення за замовчуванням – 1 хвилина. Загальний час переходу від режиму готовності до режиму сну може становити до 60 хвилин.

Щоб змінити налаштування енергозбереження, зверніться до системного адміністратора або читайте *посібник системного адміністратора* на сторінці www.xerox.com/support/VLB600_VLB610docs.

ЕКОЛОГІЧНІ ПЕРЕВАГИ ДУПЛЕКСНОГО ДРУКУ

Більшість виробів Xerox мають функцію дуплексного або двостороннього друку. Вона дає змогу друкувати автоматично з двох сторін аркуша, що, відповідно, допомагає скоротити витрати цінних ресурсів шляхом зменшення об'ємів використання паперу. Угодою про обладнання для обробки зображень (група 4) визначено, що на моделях зі швидкістю друку, яка становить або перевищує 40 стор./хв. в кольорі або 45 стор./хв. у чорно-білому режимі, дуплексна функція має бути автоматично ввімкненою під час налаштування і встановлення драйвера. У деяких моделях Xerox, швидкість друку яких нижча, налаштування двостороннього друку також можуть бути ввімкненими за замовчуванням на момент встановлення. Подальше використання дуплексної функції допоможе зменшити шкідливий вплив вашої роботи на довкілля. Водночас, якщо вам знадобиться односторонній друк, налаштування друку можна змінити у драйвері принтера.

ТИПИ ПАПЕРУ

Цей пристрій можна використовувати для друку як на папері із вторинної сировини, так і непереробленому папері, за схемою збереження навколишнього середовища відповідно до EN12281 або подібного стандарту якості. У деяких програмах можна використовувати папір меншої щільності (60 г/м²). Він містить менше сировини і заощаджує ресурси на кожному видрукованому аркуші. Ми закликаємо вас перевірити, чи відповідають такі налаштування потребам вашого друку.

НОРМАТИВНА ІНФОРМАЦІЯ ДЛЯ АДАПТЕРІВ БЕЗДРОТОВОЇ МЕРЕЖІ 2,4 ГГц І 5 ГГц

Цей виріб містить модуль радіопередавача бездротової локальної мережі 2,4 ГГц і 5 ГГц, який відповідає вимогам, окресленим у Частині 15 Правил Федеральної комісії зв'язку, вимогам міністерства промисловості Канади RSS-210 та Директиви Європейської ради 2014/53/EU. Вихідна радіочастотна потужність цього пристрою не перевищує 20 дБм в будь-якому діапазоні частот.

На роботу цього пристрою поширюються такі дві умови:

1. Цей пристрій не має створювати шкідливих перешкод.
2. Цей пристрій має приймати всі отримувані перешкоди, зокрема перешкоди, які можуть призводити до неналежної роботи.

Зміни або модифікації цього пристрою, які в окремому порядку не затвердила компанія Xerox Corporation, можуть призвести до позбавлення користувача права користуватися цим обладнанням.

ПРАВИЛА ФЕДЕРАЛЬНОЇ КОМІСІЇ ЗВ'ЯЗКУ США

Це обладнання було протестовано та підтверджено його відповідність обмеженням для цифрового пристрою класу А згідно з частинами 15 і 18 Правил Федеральної комісії зі зв'язку. Ці обмеження призначені забезпечити належний захист від шкідливих перешкод під час експлуатації обладнання в комерційному середовищі. Це обладнання створює, використовує та може випромінювати радіочастотну енергію. Якщо обладнання встановлене та використовується всупереч цим інструкціям, воно може створювати шкідливі перешкоди для радіозв'язку. Експлуатація цього обладнання в житлових районах може створювати шкідливі перешкоди. Користувачі повинні за власний кошт усунути такі перешкоди.

Якщо це обладнання все ж створює шкідливі перешкоди для прийому радіо- і телесигналів, що можна визначити, якщо вимкнути та ввімкнути обладнання, користувач повинен спробувати усунути перешкоди одним чи кількома способами, переліченими нижче:

- змінити напрямок чи розташування приймальної антени;
- збільшити відстань між обладнанням і приймачем;
- підключити обладнання до розетки в контурі, відмінному від контуру, до якого підключено приймач;
- звернутися за допомогою до дилера або досвідченого радіо-/телетехніка.

Зміни чи модифікації в цьому обладнанні, які не схвалила компанія Xerox, можуть призвести до скасування права користувача використовувати це обладнання.



Попередження. Для забезпечення відповідності Частині 15 та Частині 18 Правил Федеральної комісії зв'язку використовуйте екрановані інтерфейсні кабелі.

КАНАДА

Цей цифровий апарат класу А відповідає канадським стандартам ICES-003 та ICES-001.

Cet appareil numérique de la classe A est conforme à la norme NMB-003 et NMB-001 du Canada.

Сертифікат EcoLogo для офісного обладнання CCD-035



Цей виріб сертифіковано згідно зі стандартом «EcoLogo» для офісних приладів, які відповідають усім вимогам щодо зменшення негативного впливу на довкілля. У межах процедури отримання сертифіката корпорація Xerox підтвердила, що цей пристрій відповідає критеріям сертифіката «EcoLogo» щодо енергоефективності. Сертифіковані копіювальні апарати, принтери, багатофункціональні пристрої і факси також повинні відповідати таким критеріям, як скорочення викидів хімічних речовин, і бути сумісними з витратними матеріалами із вторинної сировини. Стандарт «EcoLogo» розроблено в 1988 році, щоб допомагати споживачам знаходити вироби й послуги, які мають менш негативний вплив на довкілля. «EcoLogo» – це добровільна екологічна сертифікація з багатьма атрибутами, що діє впродовж усього терміну експлуатації виробу. Цей сертифікат підтверджує, що проведено жорстке наукове тестування, вичерпну перевірку виробу або й те, й інше, щоб довести його відповідність строгим екологічним стандартам незалежних організацій.

СЕРТИФІКАЦІЯ В ЄВРОПІ



Позначка CE, нанесена на цьому виробі, символізує декларацію Xerox про дотримання Директив Європейського Союзу, чинних станом на вказану дату:

- 16 квітня 2014 р.: Директива про радіоблабднання 2014/53/EU

Ця компанія Xerox заявляє, що модель радіоблабднання VersaLink® B600/B610 відповідає Директиві 2014/53/EU. Із повним текстом декларації ЄС про відповідність можна ознайомитися на таких інтернет-сайтах: www.xerox.com/environment_europe

Цей принтер, за умови його належного використання згідно з інструкціями, не становить небезпеки для користувачів або обладнання.



Попередження.

- Внесення змін чи модифікації цього обладнання, які не були окремо схвалені корпорацією Xerox, можуть анулювати право користувача на роботу з цим обладнанням.
- Зовнішнє випромінювання промислового, наукового та медичного обладнання може перешкоджати роботі цього пристрою Xerox. Якщо зовнішнє випромінювання промислового, наукового та медичного обладнання перешкоджає роботі цього пристрою, зверніться до свого представника Xerox по допомогу.
- Це виріб класу А. У побутовому середовищі цей виріб може спричинити перешкоди в роботі радіочастот. У цьому випадку користувач повинен вжити адекватних заходів.
- Щоб забезпечити відповідність нормам Європейського Союзу, використовуйте екрановані інтерфейсні кабелі.

Угода ЄС про обладнання для обробки зображень (група 4), екологічна інформація

Екологічна інформація для покращання екологічних показників та скорочення витрат

Наведена нижче інформація розроблена на допомогу користувачам і видана у зв'язку з Директивою Європейського Союзу (ЄС) про вироби, пов'язані зі споживанням електроенергії і, зокрема, у зв'язку з дослідженнями групи 4 щодо обладнання для обробки зображень. Вона вимагає від виробників покращити природоохоронні характеристики відповідних виробів і підтримує план дій ЄС на предмет енергоефективності.

Відповідні вироби – це побутове та офісне обладнання, що відповідає наведеним далі критеріям:

- Стандартні пристрої для монохромного друку з максимальною швидкістю друку менше 66 зображень за хвилину у форматі А4
- Стандартні пристрої для кольорового друку з максимальною швидкістю друку менше 51 зображення за хвилину у форматі А4

СЕРТИФІКАЦІЯ ЄВРАЗІЙСЬКОГО ЕКОНОМІЧНОГО СПІВТОВАРИСТВА



Росія, Білорусь і Казахстан працюють над створенням єдиного митного союзу – Євразійського економічного співтовариства або ЄврАзЕС. Очікується, що учасники Євразійського економічного співтовариства будуть користуватися спільною регламентаційною схемою та спільним знаком сертифікації ЄврАзЕС – знаком ЄврАзЕС.

НІМЕЧЧИНА

Німеччина – Блакитний ангел



RAL, Німецький інститут гарантії якості та маркування, присвоїв цьому пристрою екологічний знак «Блакитний ангел». Цей знак позначає цей пристрій як такий, що відповідає критеріям стандарту «Блакитний ангел» щодо екологічної прийнятності в контексті дизайну, виробництва та експлуатації пристрою. Докладніше про це див.: www.blauer-engel.de.

Blendschutz

Das Gerät ist nicht für die Benutzung im unmittelbaren Gesichtsfeld am Bildschirmarbeitsplatz vorgesehen. Um störende Reflexionen am Bildschirmarbeitsplatz zu vermeiden, darf dieses Produkt nicht im unmittelbaren Gesichtsfeld platziert werden.

Lärmemission

Maschinenlärminformations-Verordnung 3. GPSGV: Der höchste Schalldruckpegel beträgt 70 dB(A) oder weniger gemäß EN ISO 7779.

Importeur

Xerox GmbH

Hellersbergstraße 2-4

41460 Neuss

Deutschland (Німеччина)

ПРАВИЛА, ЯКІ ОБМЕЖУЮТЬ ВМІСТ ШКІДЛИВИХ РЕЧОВИН (ROHS), ТУРЕЧЧИНА

Відповідно до Статті 7 (d), ми підтверджуємо «відповідність положенням про вплив на навколишнє середовище».

«EEE yönetmeliğine uygundur».

Сертифікація відповідності вимогам щодо технічної безпеки

Цей пристрій сертифікований такими установами із використанням перелічених стандартів технічної безпеки.

УСТАНОВА	СТАНДАРТ
Underwriters Laboratories Inc. (США/Канада)	UL 60950-1, 2-е видання, 2014-10-14 CAN/CSA C22.2 № 60950-1-07, 2-е видання, 2014-10
Underwriters Laboratories Inc. (Європа)	IEC 60950-1:2005 + A1:2009 + A2:2013 EN 60950-1:2006 + A11:2009 + A1:2010 + A12:2011 + A2:2013

Дані щодо безпеки матеріалів

Щоб отримати дані щодо безпеки матеріалів, які стосуються принтера, див.:

- Північна Америка: www.xerox.com/msds
- Європейський Союз: www.xerox.com/environment_europe

Номери телефонів служби технічної підтримки користувачі шукайте на сторінці www.xerox.com/office/worldcontacts.

Вторинна переробка та утилізація

Цей додаток містить:

Усі країни	210
Північна Америка.....	211
Європейський Союз.....	212
Інші країни.....	214

Усі країни

Якщо ви регулюєте процес утилізації виробу Xerox, слід враховувати, що принтер може містити свинець, ртуть, перхлорат та інші матеріали, до утилізації яких можуть застосовуватися певні природоохоронні норми. Наявність цих речовин цілком відповідає світовим регламентам, які діяли на момент виведення виробу на ринок. Щоб отримати дані про переробку та утилізацію, звертайтеся до місцевих органів. Перхлорат: цей виріб може містити один чи кілька елементів зі вмістом перхлорату, наприклад батареї. Це може вимагати особливої процедури. Докладніше про це див. www.dtsc.ca.gov/hazardouswaste/perchlorate.

Північна Америка

Хероx підтримує програму прийому та повторного використання/переробки обладнання. Зверніться до свого представника Хероx (1-800-ASK-XEROX), щоб визначити, чи бере участь у програмі цей виріб Хероx. Щоб отримати докладнішу інформацію про екологічні програми Хероx, відвідайте www.xerox.com/environment або зв'яжіться з місцевими органами влади, щоб довідатися про повторне використання та утилізацію.

Європейський Союз

Деяке обладнання можна використовувати як для домашніх/побутових потреб, так і для професійного/ділового застосування.

ПОБУТОВЕ СЕРЕДОВИЩЕ



Цей символ, нанесений на обладнанні – це підтвердження заборони утилізувати це обладнання разом зі звичайними побутовими відходами.

Згідно з європейським законодавством електричне та електронне обладнання, термін експлуатації якого минув, підлягає утилізації окремо від звичайних побутових відходів.

Приватні домогосподарства у країнах-членах ЄС можуть безкоштовно здавати користоване електричне та електронне обладнання у спеціальні центри збору відходів. Докладніше можна дізнатися в місцевій організації, яка займається утилізацією відходів.

У деяких країнах-членах у разі придбання нового обладнання ваш місцевий роздрібний продавець може бути зобов'язаний прийняти безкоштовно назад використане обладнання. Докладніше можна дізнатися у роздрібного продавця.

ПРОФЕСІЙНЕ/БІЗНЕС-СЕРЕДОВИЩЕ



Наявність цього символу на обладнанні слугує підтвердженням того, що пристрій слід утилізувати згідно з погодженими національними процедурами.

Згідно з європейським законодавством електричне та електронне обладнання, термін експлуатації якого закінчився, підлягає утилізації згідно з погодженими процедурами.

Щоб отримати відомості про повернення пристрою після закінчення терміну служби, зверніться до місцевого торгового посередника або представника Xerox, перш ніж проводити утилізацію.

ЗБИРАННЯ ТА УТИЛІЗАЦІЯ ОБЛАДНАННЯ І БАТАРЕЙ



Ці символи на виробих та/або супровідних документах означають, що використовувані електричні та електронні вироби та батареї не слід змішувати з побутовими відходами.

Для правильної обробки, відновлення та утилізації старих виробів та використаних батарей віднесіть їх до належних пунктів збору, відповідно до національного законодавства і Директив 2002/96/ЕС та 2006/66/ЕС.

Правильно утилізуючи ці вироби та батареї, ви допомагаєте зберегти цінні ресурси та запобігти будь-якому потенційному негативному впливу на здоров'я людини та навколишнє середовище, які можуть виникнути внаслідок неналежного поводження з відходами.

Щоб отримати докладнішої інформації про збір та утилізацію старих виробів та батарей, звертайтеся до органів місцевого самоврядування, служби утилізації відходів або місця продажу виробів.

За неналежну утилізацію відходів можуть застосовуватись штрафні санкції відповідно до національного законодавства.

Бізнес-користувачі в Європейському Союзі

З питань утилізації електричного та електронного обладнання звертайтеся до вашого дилера чи постачальника для отримання подальшої інформації.

Утилізація поза межами Європейського Союзу

Ці символи дійсні лише для Європейського Союзу. Якщо ви бажаєте утилізувати ці предмети, зв'яжіться з органами місцевої влади або дилером і дізнайтеся про відповідний спосіб утилізації.

ПРИМІТКА ЩОДО СИМВОЛУ БАТАРЕЇ



Символ сміттевого контейнера може використовуватися у поєднанні з хімічним символом. Це забезпечує відповідність вимогам, викладеним у Директиві.

ВИЙМАННЯ БАТАРЕЇ

Батареї може замінити лише центр обслуговування, схвалений виробником.

Вторинна переробка та утилізація

Інші країни

Зв'яжіться з місцевим органом з утилізації відходів, щоб отримати вказівки з утилізації.

