

Versão 1.0  
Setembro de 2020  
702P08317

# Impressora em Cores Xerox® VersaLink® C8000W

## Guia do Usuário

© 2020 Xerox Corporation. Todos os direitos reservados. Xerox®, Xerox com a marca figurativa®, VersaLink®, SMARTsend®, Scan to PC Desktop®, MeterAssistant®, SuppliesAssistant®, Xerox Secure Access Unified ID System®, Xerox Extensible Interface Platform®, Global Print Driver®, e Mobile Express Driver® são marcas da Xerox Corporation nos Estados Unidos e/ou em outros países.

Adobe®, o logotipo Adobe PDF, Adobe® Reader®, Adobe® Type Manager®, ATM™, Flash®, Macromedia®, Photoshop® e PostScript® são marcas ou marcas registradas da Adobe Systems, Inc.

Apple®, Bonjour®, EtherTalk™, TrueType®, iPad®, iPhone®, iPod®, iPod touch®, AirPrint® e o logotipo AirPrint®, Mac®, Mac OS® e Macintosh® são marcas ou marcas registradas da Apple Inc. nos estados e em outros países.

O serviço de impressão web Google Cloud Print™, o serviço de webmail Gmail™ e a plataforma de tecnologia móvel Android™ são marcas da Google, Inc.

HP-GL®, HP-UX® e PCL® são marcas registradas da Hewlett-Packard Corporation nos Estados Unidos e/ou outros países.

IBM® e AIX® são marcas registradas da International Business Machines Corporation nos Estados Unidos e/ou em outros países.

McAfee®, ePolicy Orchestrator® e McAfee ePO™ são marcas ou marcas registradas da McAfee, Inc. nos Estados Unidos e em outros países.

Microsoft®, Windows Vista®, Windows®, Windows Server® e OneDrive® são marcas registradas da Microsoft Corporation nos Estados Unidos e em outros países.

Mopria é uma marca da Mopria Alliance.

PANTONE® e outras marcas da Pantone, Inc. são propriedade da Pantone, Inc.

UNIX® é uma marca nos Estados Unidos e em outros países, licenciada exclusivamente por meio da X/ Open Company Limited.

Linux® é uma marca registrada da Linus Torvalds.

Wi-Fi CERTIFIED Wi-Fi Direct® é uma marca da Wi-Fi Alliance.

# Índice

1 Segurança.....	9
Avisos e Segurança.....	10
Segurança elétrica.....	11
Diretrizes gerais.....	11
Cabo de alimentação .....	11
Desligamento de emergência.....	12
Segurança operacional .....	13
Diretrizes operacionais .....	13
Liberação de ozônio .....	13
Local da impressora.....	13
Suprimentos da impressora .....	14
Segurança de manutenção.....	15
Símbolos da impressora.....	16
Informações de contato sobre segurança, saúde e meio ambiente .....	18
2 Introdução.....	19
Peças da impressora .....	20
Vista frontal .....	20
Partes internas .....	21
Vista traseira.....	22
Opções de bandeja de papel .....	23
Opções de acabamento.....	24
Painel de controle.....	26
Opções de alimentação de energia.....	28
Economia de energia.....	28
Entrada e saída do Modo Repouso e do Modo Baixo Cons. ....	28
Ligar a impressora .....	29
Desligamento da impressora .....	30
Acessar a impressora .....	31
Fazendo login.....	31
Autenticação de conveniência.....	31
Introdução aos aplicativos .....	32
Páginas de informações.....	33
Impressão das páginas de informações.....	33
Relatório de Configuração .....	33
O Embedded Web Server .....	35
Acesso ao Embedded Web Server .....	35
Localização do endereço IP de sua impressora.....	35
Certificados para o servidor Web incorporado.....	36
Download do relatório de configuração do Servidor Web incorporado .....	36
Uso do recurso Painel de controle remoto.....	37
Instalação e Configuração.....	38
Visão geral da instalação e configuração.....	38

## Índice

Seleção de um local para a impressora .....	38
Remoção e substituição da tampa de acesso traseira .....	39
Conexão da impressora .....	40
Selecionar um método de conexão .....	40
Conexão a um computador usando um cabo USB .....	40
Conexão com uma rede com fio .....	41
Conexão com uma rede sem fio .....	42
Configuração inicial da impressora .....	49
Configuração de AirPrint .....	50
Configuração do Google Cloud Print .....	50
Instalação do software .....	52
Requisitos do sistema operacional .....	52
Atualizações do driver e firmware .....	52
Instalação dos drivers de impressão para uma Impressora de rede Windows .....	52
Instalação do driver de impressão sem usar o Xerox® Smart Start Installer .....	52
Instalação dos drivers de impressão para uma Impressora USB Windows .....	53
Instalação da impressora como dispositivo de serviço da Web .....	54
Instalação de drivers e utilitários para MacOS .....	54
Mais informações .....	56
3 Adaptação e personalização .....	57
Visão geral de adaptação e personalização .....	58
Personalização ou adaptação da tela inicial .....	59
Ocultar e exibir um aplicativo na tela inicial .....	59
Reorganização de aplicativos na tela inicial .....	59
Personalização ou adaptação de aplicativos .....	60
Personalização ou adaptação da lista de funções .....	60
Salvar pré-ajustes .....	60
Remoção de personalização de aplicativo usando o painel de controle .....	61
Personalização das configurações padrão do aplicativo .....	61
4 Aplicativos Xerox® .....	63
Xerox® App Gallery .....	64
Visão geral do Xerox® App Gallery .....	64
Criar uma conta do Xerox® App Gallery .....	64
Fazendo login na conta do Xerox® App Gallery .....	65
Instalação ou atualização de um aplicativo a partir do Xerox® App Gallery .....	65
Logout da sua conta do App Gallery .....	66
Dispositivo .....	67
Visão geral do dispositivo .....	67
Status de suprimentos .....	68
Contadores de faturamento e uso .....	69
Serviços remotos .....	69
Trabalhos .....	70
Visão geral de Trabalhos .....	70
Gerenciamento de trabalhos .....	70
Gerenciamento de tipos de trabalhos especiais .....	71
Gerenciamento de trabalhos usando o Embedded Web Server .....	74
Imprimir de USB .....	75
Visão geral de Imprimir de USB .....	75
4 Impressora em Cores Xerox® VersaLink® C8000W Guia do Usuário	

Impressão de uma Unidade Flash USB .....	75
Impressão de uma unidade Flash USB que já está inserida na impressora .....	76
@PrintByXerox.....	77
Visão geral do @PrintByXerox.....	77
Impressão com o @PrintByXerox App .....	77
5 Impressão.....	79
Visão geral da impressão.....	80
Seleção de opções de impressão.....	81
Ajuda do driver de impressão .....	81
Seleção de uma Bandeja do Papel.....	82
Configuração do ajuste do toner .....	82
Opções de impressão no Windows.....	84
Opções de impressão no Macintosh.....	88
Opções de impressão móvel .....	89
Trabalhos de impressão.....	91
Gerenciamento de trabalhos de impressão .....	91
Impressão de tipos de trabalhos especiais .....	92
Funções de impressão .....	96
Seleção das opções de papel para impressão.....	96
Impressão nos dois lados do papel .....	97
Qualidade de impressão .....	97
Opções de imagem .....	97
Impressão de várias páginas em uma única folha de papel .....	98
Impressão de livretos .....	98
Uso de páginas especiais.....	99
Anotações de impressão para Windows.....	100
Impressão de marcas d'água no Windows .....	101
Orientação .....	102
Opções de impressão avançada.....	103
Notificação do trabalho para Windows.....	103
Utilização de tamanhos de papel personalizados.....	104
Impressão em tamanhos de papel personalizados.....	104
Definição de tamanhos de papel personalizados .....	105
6 Papel e material de impressão.....	107
Visão geral de papel e material de impressão .....	108
Papel Suportado.....	109
Solicitação de papel .....	109
Diretrizes gerais de colocação de papel .....	109
Papel que pode danificar a impressora .....	109
Diretrizes para armazenamento de papel .....	110
Tipos e gramaturas de papel compatíveis.....	110
Tamanhos de papel padrão suportados .....	112
Tamanhos de papel padrão suportados para impressão automática em frente e verso .....	114
Tipos e gramaturas de papel suportados para impressão automática em frente e verso .....	114
Tamanhos de papel personalizado aceitos.....	115
Definição de configurações da bandeja.....	116

Configuração das bandejas 3 e 4 do módulo de bandeja Tandem .....	116
Configuração da bandeja 6 .....	117
Colocação de papel .....	119
Carregar papel nas bandejas 1–4 .....	119
Colocação de papel nas bandejas 3 e 4 do Módulo de bandejas Tandem.....	123
Colocação de papel na bandeja manual.....	124
Colocar papel na bandeja 6.....	128
Imprimir em papel especial .....	130
Envelopes.....	130
Etiquetas.....	135
Papel timbrado.....	140
7 Manutenção.....	143
Precauções Gerais .....	144
Limpeza da impressora.....	145
Limpeza do exterior.....	145
Limpeza do Interior .....	145
Procedimentos de ajuste e manutenção .....	150
Calibração de cor .....	150
Registro de cores .....	155
Ajuste do registro do papel.....	155
Ajuste de tensão de transferência.....	157
Consumíveis .....	159
Consumíveis .....	159
Solicitação de suprimentos.....	159
Reciclagem de suprimentos .....	160
Cartuchos de toner.....	160
Itens de manutenção de rotina .....	161
Substituir cartucho do fotorreceptor .....	161
Substituição do cartucho de resíduos.....	161
Reposição de grampos no Módulo de acabamento Office.....	162
Carregamento de grampos no módulo de acabamento Comercial.....	166
Esvaziar o recipiente de resíduos do furador .....	171
Gerenciamento da Impressora .....	175
Visualizar as leituras do medidor .....	175
Imprimir o Relatório de informações de faturamento .....	175
Transportar a impressora.....	176
8 Solução de problemas.....	177
Solução de problemas gerais .....	178
A impressora não liga.....	178
A impressora reinicia ou desliga com frequência.....	178
A Impressora não imprime .....	179
Impressão muito demorada .....	180
Documento impresso na bandeja incorreta .....	181
Problemas de impressão automática em 2 faces .....	181
A impressora está fazendo ruídos estranhos .....	182
Formação de condensação dentro da impressora .....	182
Atolamentos de papel .....	183
6 Impressora em Cores Xerox® VersaLink® C8000W Guia do Usuário	

Localização de atolamentos de papel.....	183
Redução de atolamentos de papel.....	183
Eliminação de atolamentos de papel.....	185
Resolução de problemas de atolamentos de papel.....	193
Eliminação de atolamentos do Módulo de acabamento .....	196
Eliminação de atolamentos no Módulo de acabamento Office .....	196
Eliminação de atolamentos no Módulo de Acabamento Comercial.....	198
Eliminação de atolamentos de grampos .....	205
Eliminação de atolamentos de grampos no Módulo de acabamento Office.....	205
Eliminação de atolamentos de grampos do livreto no Módulo de acabamento Office.....	207
Eliminação de atolamentos de grampos principais no Módulo de Acabamento Comercial.....	209
Eliminação de atolamentos de grampo no Criador de livretos do Módulo de acabamento Business Ready.....	211
Eliminação de atolamentos no furador .....	215
Eliminação de atolamentos no furador no Módulo de acabamento Office.....	215
Problemas de Qualidade de Impressão.....	216
Controlar a qualidade de impressão .....	216
Papel e material de impressão.....	216
Solução de problemas de qualidade de impressão .....	217
Obtenção de ajuda.....	225
Visualização de mensagens de aviso no painel de controle .....	225
Visualização dos erros atuais no painel de controle .....	225
Utilização dos recursos de solução de problemas integrados.....	225
Assistente de suporte on-line .....	225
Mais informações sobre sua impressora.....	226
A Especificações.....	227
Configurações e opções da impressora .....	228
Configurações disponíveis .....	228
Recursos padrão .....	228
Opções e atualizações .....	229
Especificações físicas.....	230
Gramaturas e Dimensões .....	230
Requisitos de espaço total.....	231
Especificações ambientais .....	235
Temperatura .....	235
Umidade relativa .....	235
Altitude.....	235
Especificações elétricas .....	236
Consumo de energia .....	236
Voltagem e frequência da fonte de alimentação .....	236
Produto qualificado pela ENERGY STAR.....	236
Reciclagem de suprimentos .....	237
Especificações de desempenho.....	238
Velocidade de impressão .....	238
B Informações regulamentares .....	239

## Índice

Regulamentações básicas.....	240
Informações sobre a regulamentação para adaptadores de rede sem fio de 2,4 GHz e 5 GHz.....	240
Regulamentações da FCC dos Estados Unidos .....	240
Canadá .....	240
Certificados na Europa .....	241
Certificado da Comunidade Econômica Eurasiática .....	243
Regulamentação RoHS da Turquia.....	243
Certificado de segurança.....	244
Fichas de informações de segurança de produtos químicos.....	245
C Reciclagem e descarte .....	247
Todos os países .....	248
América do Norte.....	249
União Europeia .....	250
Ambiente Doméstico/Familiar .....	250
Ambiente Profissional/Comercial .....	250
Coleta e descarte de equipamentos e baterias.....	250
Símbolo da bateria.....	251
Remoção da bateria.....	251
Outros países .....	252



# Segurança

Este capítulo contém:

- Avisos e Segurança..... 10
- Segurança elétrica..... 11
- Segurança operacional ..... 13
- Segurança de manutenção..... 15
- Símbolos da impressora..... 16
- Informações de contato sobre segurança, saúde e meio ambiente ..... 18

Sua impressora e os suprimentos recomendados foram projetados e testados para atender a exigências de segurança rígidas. A atenção às seguintes informações garantirá uma operação contínua e segura da impressora Xerox.

## Avisos e Segurança

Leia cuidadosamente as seguintes instruções antes de colocar em funcionamento sua impressora. Consulte essas instruções para assegurar uma operação contínua e segura da impressora.

Sua impressora Xerox® e suprimentos são projetados e testados para atender a rígidas exigências de segurança. Essas exigências incluem inspeção e aprovação do grupo de segurança, bem como conformidade com as regulamentações eletromagnéticas e padrões ambientais estabelecidos.

A segurança e o ambiente de teste e desempenho deste produto foram verificados utilizando somente materiais da Xerox®.



**Nota:** Alterações não autorizadas, que podem incluir adição de novas funções ou conexão de dispositivos externos, podem afetar a certificação do produto. Para obter mais informações, entre em contato com o seu representante Xerox.

# Segurança elétrica

## Diretrizes gerais



### AVISO:

- Não insira objetos nos entalhes nem nas aberturas da impressora. O contato com um ponto de tensão (voltagem) ou causar curto-circuito em uma peça poderá resultar em incêndio ou choque elétrico.
- Não remova as tampas nem os protetores que estejam fixados com parafusos, a menos que você esteja instalando um equipamento opcional e seja instruído a fazê-lo. Desligue a impressora ao executar essas instalações. Desconecte o cabo de alimentação ao remover tampas e protetores para instalar equipamentos opcionais. Exceto opcionais que podem ser instalados pelo usuário, não existem peças, atrás dessas tampas, nas quais você possa fazer manutenção ou consertar.

As seguintes situações representam riscos à segurança:

- O cabo de alimentação está danificado ou corroído.
- Algum líquido foi derramado na impressora.
- A impressora está exposta à água.
- A impressora emite fumaça ou a superfície geralmente está quente.
- A impressora emite ruído e odores incomuns.
- A impressora faz com que um disjuntor, fusível ou outro dispositivo de segurança seja ativado.

Se alguma dessas condições ocorrer, faça o seguinte:

1. Desligue a impressora imediatamente.
2. Desconecte o cabo de alimentação da tomada elétrica.
3. Chame um representante de serviço autorizado.

## Cabo de alimentação

Use o cabo de alimentação fornecido com a impressora.

- Conecte o cabo de alimentação diretamente em uma tomada elétrica devidamente conectada à terra. Verifique se as extremidades do cabo estão conectadas com firmeza. Se não souber se uma tomada está aterrada, peça a um electricista que verifique a tomada.



**AVISO:** Para evitar risco de incêndio ou choque elétrico, não use extensões de cabo de alimentação ou filtros de linha nem conecte em plugues de alimentação por mais de 90 dias. Se não for possível fazer a conexão em uma tomada permanente, use apenas um cabo de extensão montado em fábrica de calibre apropriado para cada impressora ou impressora multifuncional. Sempre siga os códigos nacionais e locais de edifícios, incêndio e eletricidade com respeito a extensão do cabo, tamanho do condutor, aterramento e proteção.

- Não use um plugue adaptador de terra para conectar a impressora a uma tomada elétrica que não tenha um terminal de conexão terra.
- Verifique se a impressora está conectada em uma tomada com a voltagem e a fonte de alimentação corretas. Verifique as especificações elétricas da impressora com um electricista se for necessário.

## Segurança

- Não coloque a impressora em uma área na qual as pessoas possam pisar no cabo de alimentação.
- Não coloque objetos sobre o cabo de alimentação.
- Não conecte ou desconecte o cabo de alimentação enquanto o interruptor estiver na posição ligado.
- Substitua o cabo de alimentação se ele estiver corroído ou gasto.
- Para evitar choques elétricos e danos ao cabo, segure o plugue ao desconectar o cabo de alimentação.

O cabo de alimentação está associado à impressora como um dispositivo embutido na parte traseira da impressora. Se for necessário desconectar toda a alimentação elétrica da impressora, desconecte o cabo de alimentação da tomada.

## Desligamento de emergência

Se ocorrer alguma das seguintes condições, desligue a impressora imediatamente e desconecte o cabo de alimentação da tomada elétrica. Entre em contato com o Representante de Serviço da Xerox para corrigir o problema:

- O equipamento emite odores incomuns e produz ruídos incomuns.
- O cabo de alimentação está danificado ou corroído.
- Um disjuntor em painel de parede, fusível ou outro dispositivo de segurança foi desconectado.
- Algum líquido foi derramado na impressora.
- A impressora está exposta à água.
- Alguma peça da impressora está danificada.

## Segurança operacional

A impressora e os suprimentos foram projetados e testados para atender a exigências de segurança rígidas. Essas exigências incluem inspeção e aprovação do grupo de segurança, bem como conformidade com os padrões ambientais estabelecidos.

O cumprimento das instruções a seguir ajuda a garantir uma operação contínua e segura da impressora.

### Diretrizes operacionais

- Não remova as bandejas quando a impressora estiver imprimindo.
- Não abra as portas quando a impressora estiver imprimindo.
- Não mova a impressora durante a impressão.
- Mantenha mãos, cabelos, gravatas etc. longe da saída e dos rolos de alimentação.
- Tampas, que exigem ferramentas para a remoção, protegem as áreas perigosas na impressora. Não remova as tampas de proteção.
- Não substitua dispositivos de travamento mecânico ou elétrico.
- Não tente remover o papel que está atolado profundamente dentro da impressora. Desligue a impressora imediatamente e contate o seu representante Xerox local.



#### AVISO:

- As superfícies metálicas na área do fusor são quentes. Sempre tenha cuidado ao remover atolamentos de papel desta área e evite tocar nas superfícies metálicas.
- Para evitar riscos, não empurre ou mova o dispositivo com as bandejas de papel totalmente estendidas.

### Liberação de ozônio

Esta impressora produz ozônio durante a operação normal. A quantidade de ozônio produzido depende do volume de cópias. O ozônio é mais pesado do que o ar e é produzido em quantidade insignificante para causar prejuízos. Instale a impressora em uma sala bem ventilada.

Para obter mais informações nos Estados Unidos e no Canadá acesse [www.xerox.com/environment](http://www.xerox.com/environment). Em outros mercados, entre em contato com seu representante Xerox local ou acesse [www.xerox.com/environment\\_europe](http://www.xerox.com/environment_europe).

### Local da impressora

- Coloque a impressora em uma superfície sólida, nivelada e sem vibrações, forte o suficiente para suportar o seu peso. Para saber o peso de sua configuração de impressora, consulte [Especificações físicas](#).
- Não bloqueie ou cubra os entalhes nem aberturas da impressora. Essas aberturas foram projetadas para permitir a ventilação e evitar o superaquecimento da impressora.
- Coloque a impressora em uma área onde exista espaço adequado para operação e realização de serviços.
- Coloque a impressora em uma área livre de poeira.
- Não armazene nem opere a impressora em ambiente extremamente quente, frio ou úmido.
- Não coloque a impressora perto de uma fonte de calor.

## Segurança

- Para evitar a exposição dos componentes sensíveis à luz, não coloque a impressora sob a luz direta do sol.
- Não coloque a impressora onde ela fique diretamente exposta ao fluxo de ar frio do sistema da unidade de ar-condicionado.
- Não coloque a impressora em locais suscetíveis a vibrações.
- Para um melhor desempenho, utilize a impressora nas altitudes especificadas em [Altitude](#).

## Suprimentos da impressora

- Use suprimentos projetados para a sua impressora. O uso de materiais inadequados pode causar um mau desempenho e, possivelmente, uma situação de risco à segurança.
  - Siga todos os avisos e instruções marcados no produto, nas opções e nos suprimentos ou fornecidos com eles.
  - Armazene todos os consumíveis de acordo com as instruções fornecidas no pacote ou no recipiente.
  - Mantenha todos os consumíveis fora do alcance de crianças.
  - Nunca jogue toner, cartuchos de impressão ou cartuchos fotorreceptores ou recipientes de toner sobre chamas.
  - Quando estiver manuseando cartuchos, por exemplo cartuchos de toner, evite contato com a pele ou olhos. O contato com os olhos pode causar irritação e inflamação. Não tente desmontar o cartucho, o que pode aumentar o risco de contato com a pele ou dos olhos.
-  **Cuidado:** O uso de suprimentos não-Xerox não é recomendado. A Garantia da Xerox, o Contrato de Manutenção e a Total Satisfaction Guarantee (Garantia de satisfação total) não cobrem danos, defeitos ou degradação de desempenho causados pelo uso de suprimentos não-Xerox, ou o uso de suprimentos da Xerox não especificados para esta impressora. A Garantia de Satisfação Total está disponível nos Estados Unidos e no Canadá. A cobertura pode variar fora dessas regiões. Entre em contato com o representante Xerox para obter detalhes.

## Segurança de manutenção

- Não tente executar nenhum procedimento de manutenção que não esteja especificamente descrito na documentação fornecida com a impressora.
- Limpe somente com um pano seco, sem fiapos.
- Não queime consumíveis nem itens de manutenção de rotina. Para obter informações sobre os programas de reciclagem de suprimentos Xerox®, acesse [www.xerox.com/gwa](http://www.xerox.com/gwa).



**AVISO:** Não use limpadores aerossóis. Limpadores em aerossol podem causar explosões ou incêndios quando usados em equipamentos eletromecânicos.





Ao instalar o dispositivo em um corredor ou área restrita semelhante, requisitos de espaço adicional devem ser observados. Certifique-se de cumprir com todas as normas de segurança do espaço de trabalho, códigos de construção e códigos de incêndio para sua área.

## Símbolos da impressora

Para obter detalhes sobre todos os símbolos da impressora que aparecem em sua impressora, consulte o guia *Símbolos da impressora* em [www.xerox.com/office/VLC8000Wdocs](http://www.xerox.com/office/VLC8000Wdocs).

Símbolo	Descrição
	Aviso: Indica um grande risco que, se não for evitado, pode resultar em morte ou ferimentos graves.
	Aviso de aquecimento: Superfície quente sobre a impressora ou dentro dela. Tenha cuidado para evitar ferimentos.
	Aviso: Partes móveis. Para evitar danos pessoais, seja cuidadoso.
	Cuidado: Indica uma ação obrigatória que deve ser tomada a fim de evitar danos à propriedade.
	Cuidado: Para evitar danos, cuidado para não derramar toner ao manusear o cartucho de resíduos.
	Não toque na parte ou área da impressora.
	Não exponha os cartuchos do fotorreceptor à luz solar direta.
	Não toque nos cartuchos de toner.
	Não incinere o cartucho de resíduos.
	Não toque nos cartuchos do fotorreceptor.
	Não use papel anexado com grampos ou qualquer forma de clipe.



Símbolo	Descrição
	Não use papel dobrado, enrugado, enrolado ou amassado.
	Não use papel para jato de tinta.
	Não use transparências ou folhas de projetor.
	Não recarregue papel previamente impresso ou usado.
	Não copie dinheiro, selos fiscais ou selos postais.

## Informações de contato sobre segurança, saúde e meio ambiente

Para obter mais informações sobre meio ambiente, saúde e segurança com relação a este produto e suprimentos Xerox, entre em contato com as seguintes linhas de ajuda ao cliente:

- Estados Unidos e Canadá: 1-800-ASK-XEROX (1-800-275-9376)
- Europa: [EHS-Europe@xerox.com](mailto:EHS-Europe@xerox.com)

Para obter informações sobre segurança do produto nos Estados Unidos e no Canadá, acesse [www.xerox.com/environment](http://www.xerox.com/environment).

Para obter informações sobre segurança do produto na Europa, acesse [www.xerox.com/environment\\_europe](http://www.xerox.com/environment_europe).

# Introdução

Este capítulo contém:

• Peças da impressora .....	20
• Opções de alimentação de energia.....	28
• Acessar a impressora .....	31
• Introdução aos aplicativos.....	32
• Páginas de informações.....	33
• O Embedded Web Server .....	35
• Instalação e Configuração.....	38
• Conexão da impressora .....	40
• Instalação do software.....	52
• Mais informações .....	56

## Peças da impressora

### Vista frontal

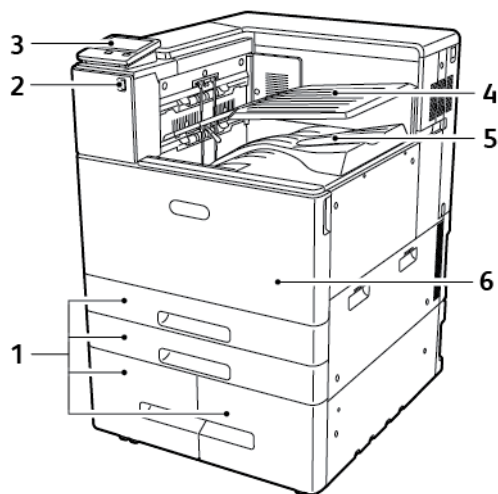

1. Bandeja do papel (as configurações variam de 2 a 4 bandejas)
2. Porta USB
3. Painel de controle

4. Bandeja superior central
5. Bandeja inferior central
6. Porta dianteira

## Partes internas

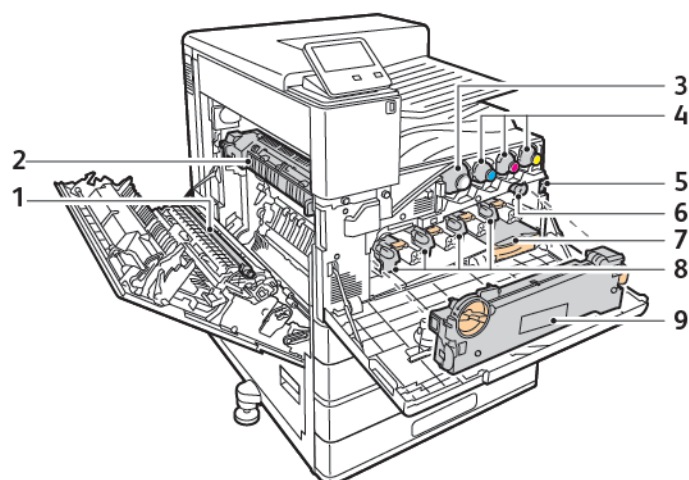

- |  |   |
|--|---|
| 1. Rolo de transferência                       | 6. Limpador da correia de transferência |
| 2. Fusor                                       | 7. Cartucho de resíduos                 |
| 3. Cartucho de toner branco                    | 8. Cartuchos do fotorreceptor           |
| 4. Cartuchos de toner Ciano, Magenta e Amarelo | 9. Unidade de transporte de toner usado |
| 5. Interruptor de alimentação principal        |   |

## Vista traseira

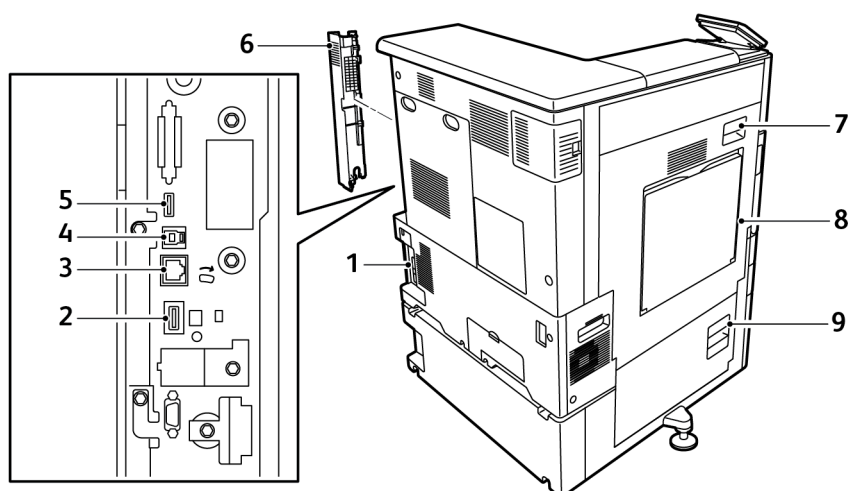

1. Conexão de energia

2. Porta de conectividade Wi-Fi

3. Porta Ethernet

4. Porta do host USB

5. Porta do dispositivo USB

6. Tampa traseira direita

7. Porta A

8. Bandeja Manual

9. Porta B

## Opções de bandeja de papel

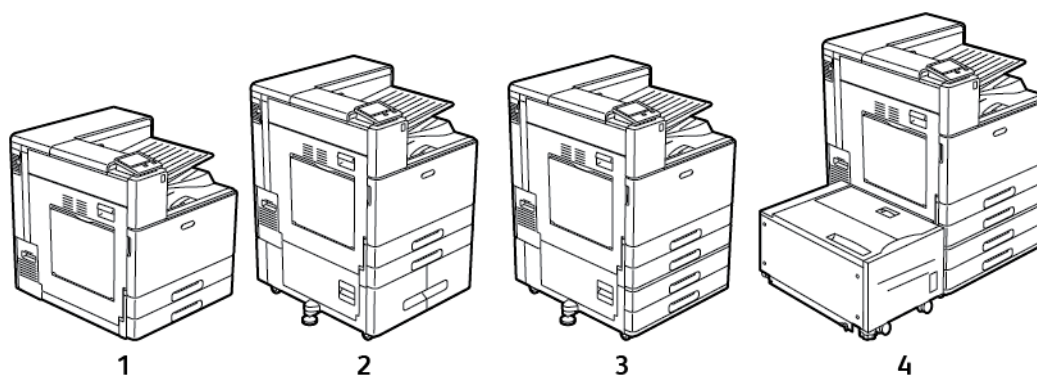

1. Modelo básico
2. Impressora com Módulo de bandejas Tandem
3. Impressora com Módulo de duas bandejas
4. Impressora com Módulo de duas bandejas e Alimentador de alta capacidade

## Opções de acabamento

### Módulo de acabamento Business Ready com Criador de livretos

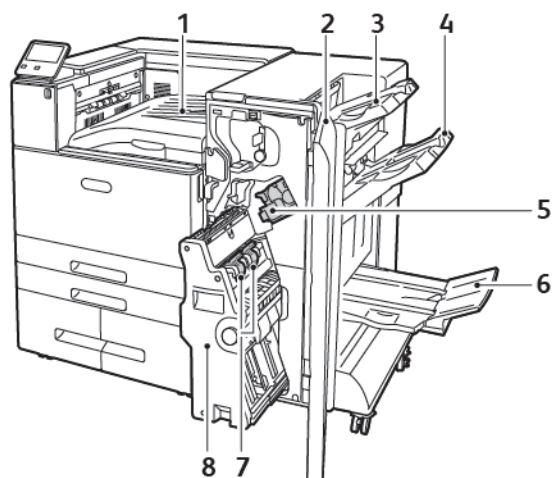

1. Unidade de transporte horizontal (Bandeja central)
2. Tampa dianteira do Módulo de acabamento
3. Bandeja Superior Direita
4. Bandeja Intermediária Direita
5. Cartucho de grampos
6. Bandeja do criador de livretos (Bandeja inferior direita)
7. Unidade de grampos do livreto
8. Unidade do Criador de livretos



## Módulo de acabamento Office

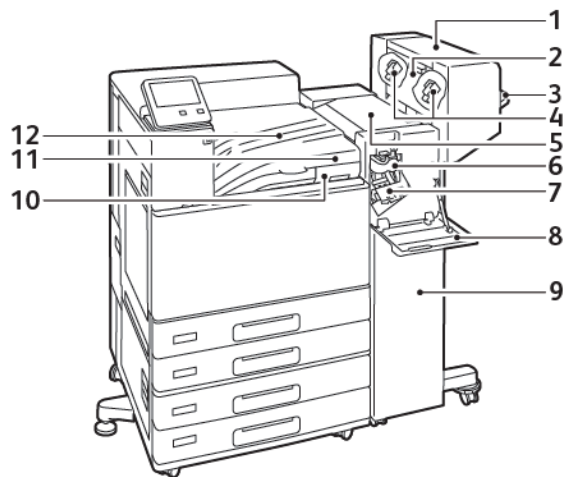



- |  |  |
|--|--|
| 1. Criador de livretos (opcional)                        | 7. Cartucho de Grampos                                       |
| 2. Tampa lateral do Criador de livretos (opcional)       | 8. Tampa dianteira do Módulo de acabamento                   |
| 3. Bandeja direita                                       | 9. Módulo de acabamento Office                               |
| 4. Cartucho de grampos do Criador de livretos (opcional) | 10. Recipiente de resíduos do perfurador (opcional)          |
| 5. Tampa superior do módulo de acabamento                | 11. Unidade do furador (opcional)                            |
| 6. Unidade do vincador (opcional)                        | 12. Tampa de transporte horizontal, bandeja coletora central |

## Painel de controle

O painel de controle consiste em uma tela de seleção por toque e botões que você pressiona para controlar as funções disponíveis na impressora. O painel de controle tem as seguintes funções:

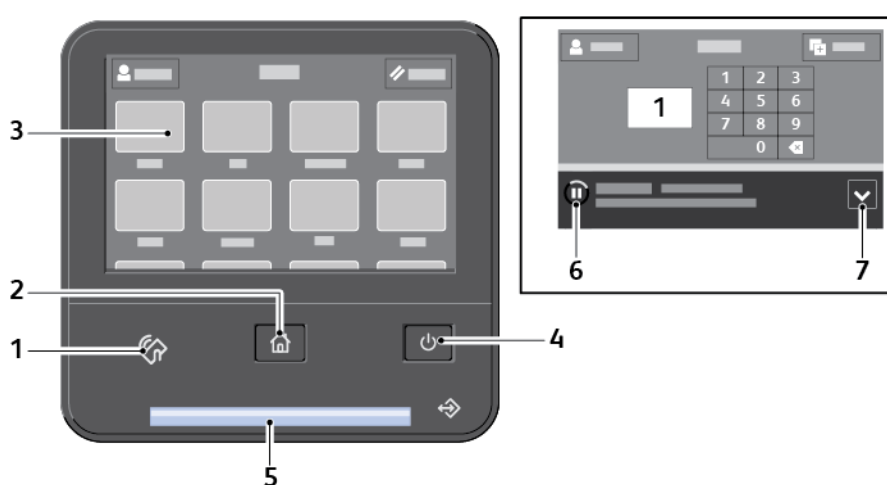
- Exibe o status operacional atual da impressora.
- Fornece acesso às funções de impressão.
- Fornece acesso aos materiais de referência.
- Fornece acesso aos menus Recursos e Configurar.
- Solicita que você coloque papel, substitua consumíveis e elimine atolamentos.
- Exibe erros e avisos.
- Fornece o botão Despertar/Energia usado para ligar ou desligar a impressora. Este botão também suporta os modos de economia de energia e pisca para indicar o status de energia da impressora.



Item	Nome	Descrição
1	Área NFC	A tecnologia de comunicação a curta distância NFC (Near Field Communication) habilita os dispositivos para comunicação quando estão a uma distância de 10 cm (4 pol.) uns dos outros. Você pode usar a área NFC para obter uma interface de rede ou para estabelecer uma conexão TCP/IP entre o seu dispositivo e a impressora.   <b>Nota:</b> O indicador fica visível quando NFC está ativada.
2	Botão Página inicial	Esse botão fornece acesso ao menu Página inicial para acesso aos recursos da impressora.
3	Visor da tela de seleção por toque	A tela exibe informações e fornece acesso às funções da impressora.
4	Botão Energia/Despertar	Este botão serve para diversas funções relacionadas à energia. <ul style="list-style-type: none"> <li>• Quando a impressora estiver desligada, este botão liga a impressora.</li> <li>• Quando a impressora estiver ligada, pressionar este botão exibirá um menu no painel de controle. Neste menu,</li> </ul>

Item	Nome	Descrição
		<p>pode escolher entrar no modo de Repouso, reiniciar ou desligar a impressora.</p> <ul style="list-style-type: none"> <li>• Quando a impressora estiver ligada, mas em modo de baixo consumo de energia ou modo de Repouso, pressionar este botão ligará a impressora.</li> <li>• Quando a impressora estiver ligada, pressionar o botão por 10 segundos desligará a impressora.</li> <li>• Esse botão também piscará para indicar o status de energia da impressora.</li> <li>• Quando a luz pisca devagar, a impressora está no modo de baixo consumo de energia ou Repouso.</li> <li>• Quando a luz pisca rapidamente, a impressora está sendo desligada ou sairá de um modo de baixo consumo de energia.</li> </ul>
5	LED de status	<p>A luz azul ou laranja pisca para indicar o status da impressora.</p> <ul style="list-style-type: none"> <li>• A luz azul pisca para indicar o seguinte: <ul style="list-style-type: none"> <li>– A luz azul pisca uma vez para confirmar uma solicitação de autenticação bem-sucedida.</li> <li>– A luz azul pisca lentamente uma vez para um trabalho de impressão iniciado no painel de controle.</li> <li>– A luz azul pisca lentamente duas vezes para um trabalho de impressão recebido da rede.</li> <li>– A luz azul pisca rapidamente quando a impressora está ligando ou para sinalizar a detecção de uma solicitação de conexão Wi-Fi Direct.</li> </ul> </li> <li>• A luz laranja pisca para indicar o seguinte: <ul style="list-style-type: none"> <li>–</li> <li>– Uma condição de erro ou aviso que requer sua atenção. Por exemplo, uma condição de falta de toner, atolamento de papel ou falta de papel para o trabalho atual.</li> <li>– Um erro do sistema, que geralmente está associado a um código de falha.</li> </ul> </li> </ul>
6	Ícone Pausa	<p>Quando um trabalho é digitalizado ou processado, aparece um ícone de Pausa na área da barra de notificação. Para pausar o trabalho atual, toque no ícone Pausa. O trabalho é interrompido e você tem a opção de retomá-lo ou excluí-lo.</p>
7	Barra de notificação	<p>Notificações e mensagens são exibidas em uma barra pop-up abaixo da área de aplicativos. Para exibir as notificações completas, toque no centro da identificação. Após ler as informações, toque em <b>X</b> para fechar.</p>

## Opções de alimentação de energia

O botão **Energia/Despertar** é um único botão multifuncional no painel de controle.

- Quando usado em conjunto com o interruptor de alimentação principal, o botão **Energia/Despertar** liga a impressora.
- Se a impressora já estiver ligada, o botão **Energia/Despertar** pode ser usado para:
  - Reiniciar a impressora
  - Entrar ou sair do modo de repouso
  - Entrar ou sair do modo de baixo consumo de energia
- Quando a impressora está no modo de baixo consumo de energia, o botão **Energia/Despertar** também pisca.

## Economia de energia

É possível definir o tempo que a impressora ficará ociosa no modo pronta antes de ser transferida para um nível de economia de energia.

Existem dois níveis do modo de economia de energia.

- **Tempo de espera de baixo consumo de energia:** A impressora muda do modo Pronto para o modo Baixo consumo de energia para reduzir o consumo de energia no modo de espera.
- **Tempo Limite de Repouso:** A impressora muda do modo Baixo consumo de energia para o modo Repouso para promover uma maior redução no consumo de energia.

## Entrada e saída do Modo Repouso e do Modo Baixo Cons.

Depois de ligar a impressora, mas com ela em modo Repouso ou no modo Baixo consumo de energia:

- A tela de toque ficará em branco e desativada.
- A impressora sai automaticamente do modo de Economia de energia ou do Modo de repouso quando recebe dados de um dispositivo conectado.

Para despertar a impressora manualmente, pressione o botão **Energia/Despertar**.

## Ligar a impressora

Para ligar a impressora:

1. Abra a porta dianteira e pressione o interruptor de alimentação principal para ligá-la.

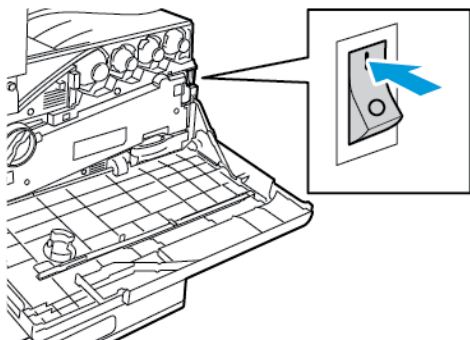

2. Feche a porta dianteira.

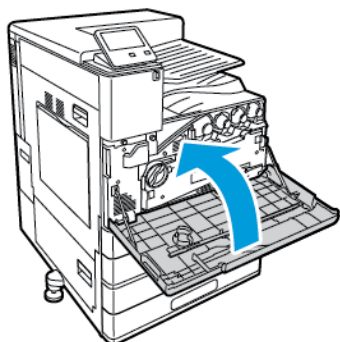

3. No painel de controle da impressora, pressione o botão **Energia/Despertar**.

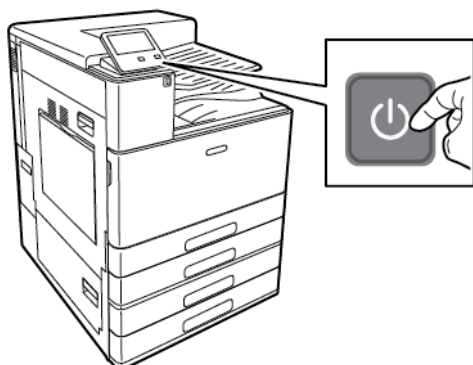

**!** **Cuidado:** Para evitar danos à impressora, não desconecte o cabo de alimentação enquanto liga a impressora.

## Desligamento da impressora

Para desligar a impressora:

1. No painel de controle da impressora, pressione o botão **Energia/Despertar** e toque em **Desligar**.

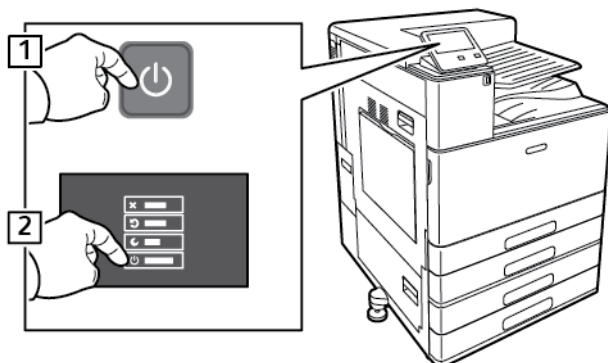

2. Espere a impressora completar todo o procedimento de desligamento. Quando completar, a tela de seleção por toque aparecerá em branco.

! **Cuidado:** Para evitar danos à impressora, não desconecte o cabo de alimentação enquanto desliga a impressora.

3. Abra a porta dianteira e pressione o interruptor de alimentação principal para ligá-la.

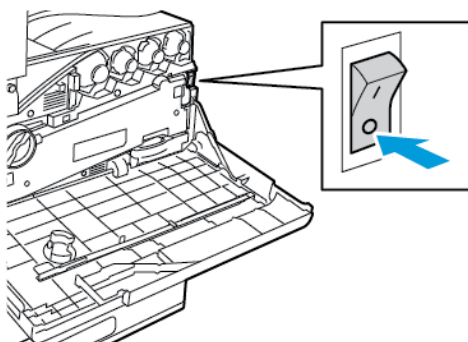

4. Feche a porta dianteira.

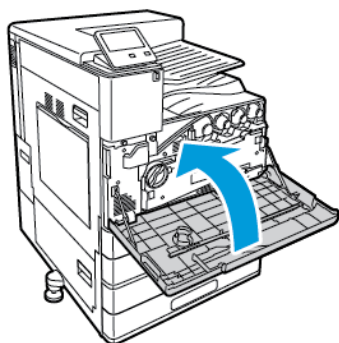

# Acessar a impressora

## Fazendo login

O login é o processo pelo qual você se identifica para a impressora para autenticação. Se a autenticação estiver definida, para acessar os recursos da impressora, faça o login com suas credenciais de usuário.

### Login no painel de controle

1. No painel de controle da impressora, pressione o botão **Home** (Página inicial).
2. Toque em **Login**.
3. Digite o Nome do usuário usando o teclado; em seguida, toque em **Entrar**.
4. Se solicitado, digite a senha e toque em **Entrar**.



**Nota:** Para obter mais informações sobre o login como administrador do sistema, consulte o *Guia do Administrador do Sistema* em [www.xerox.com/office/VLC8000Wdocs](http://www.xerox.com/office/VLC8000Wdocs).

5. Toque em **OK**.



**Nota:** Para acessar cada serviço protegido por senha, digite o nome de usuário e senha.

## Autenticação de conveniência

Quando a Autorização de conveniência estiver ativada, os usuários passarão um cartão de identificação pré-programado pelo Leitor de cartão de proximidade no painel de controle. Para usar esse método, adquira e instale um leitor de cartão USB e um servidor de autenticação que suporte a API de Autenticação de conveniência da Xerox®.

## Introdução aos aplicativos

Os aplicativos Xerox são um portal aos recursos e funções do seu dispositivo. Os aplicativos padrão já estão instalados no dispositivo e aparecem na Tela inicial. Alguns aplicativos são instalados como padrão, mas ocultos na primeira vez em que você usar o dispositivo.

Quando você faz login, os aplicativos configurados para a sua conta pessoal aparecem no painel de controle.







Você pode fazer o download de mais aplicativos do Xerox® App Gallery para o seu dispositivo. Para obter mais informações, consulte [Xerox® App Gallery](#).



## Páginas de informações

Sua impressora possui um conjunto de páginas de informação que você pode imprimir. Essas páginas incluem informações sobre configuração e fonte e páginas de demonstração, entre outras.

As páginas de informações a seguir estão disponíveis:

Nome		Descrição
	Relatório de Configuração	O Relatório de Configuração fornece informações da impressora, incluindo opções de instalação, configurações de rede, configuração das portas, dados sobre as bandejas e outras mais.
	Relatório de informações de faturamento	O Relatório de informações de faturamento fornece informações sobre o dispositivo e uma listagem detalhada dos medidores de faturamento e contagem de folhas.
	Relatório de uso de suprimentos	O Relatório de Uso de Suprimentos fornece informações de cobertura e o código de produto para fazer novos pedidos de suprimentos.
	Lista de Fontes PostScript	A lista de fontes PostScript fornece uma listagem de todas as fontes PostScript que estão disponíveis na impressora.
	Demonstração de impressão	A Demonstração de Impressão fornece uma demonstração da qualidade de impressão atual.
	Página de inicialização	A página de Inicialização fornece a configuração da impressora básica e informações de rede.
	Relatório de histórico de trabalhos	A impressora mantém informações dos trabalhos de impressão anteriores, incluindo data, horário, tipo de trabalho, nome do documento, cor de saída, tamanho do papel, número de páginas e resultados. O status de, no máximo, 200 trabalhos é impresso no Relatório do histórico de trabalhos.

## Impressão das páginas de informações

1. No painel de controle da impressora, pressione o botão **Home** (Página inicial).
2. Toque em **Dispositivo** → **Sobre** → **Páginas de informações**.
3. Para imprimir uma página de informações, toque na página desejada.
4. Para retornar à Tela inicial, pressione o botão **Início**.

## Relatório de Configuração

O Relatório de configuração fornece informações do produto, incluindo opções de instalação, configurações de rede, configuração das portas, dados sobre as bandejas e outras mais.

## Impressão do relatório de configuração

1. No painel de controle da impressora, pressione o botão **Home** (Página inicial).
2. Toque em **Dispositivo** → **Sobre** → **Páginas de informações**.
3. Toque em **Relatório de configuração**.
4. Para retornar à Tela inicial, pressione o botão **Início**.

# O Embedded Web Server

O Embedded Web Server é o software de administração e configuração instalado na impressora. Ele permite configurar e administrar a impressora a partir de um navegador da Web.

O Embedded Web Server requer:

- Uma conexão TCP/IP entre a impressora e o ambiente de rede Windows, Macintosh, UNIX, ou Linux.
- TCP/IP e HTTP ativados na impressora.
- Um computador conectado em rede com um navegador da Web que suporte JavaScript.

## Acesso ao Embedded Web Server

No computador, abra um navegador da Web. No campo de endereço, digite o endereço IP da impressora e pressione **Enter** ou **Return**.

## Localização do endereço IP de sua impressora

Para instalar o driver da impressora conectada em rede, é necessário saber o endereço IP da impressora. O endereço IP também será usado para acessar as configurações de sua impressora por meio do servidor Web incorporado. Você pode exibir o endereço IP da impressora no painel de controle ou no relatório de configuração.



**Nota:** Para exibir o endereço TCP/IP no painel de controle, aguarde até que a impressora esteja ligada por 2 minutos. Se o endereço TCP/IP for 0.0.0.0 ou começar com 169, isso indica um problema de conectividade de rede. No entanto, observe que se Wi-Fi for definido como conexão Ethernet primária, 0.0.0.0 será exibido como o endereço IP da impressora.

## Visualizar o Endereço IP da impressora no Painel de controle

Para visualizar o endereço IP da impressora no painel de controle:

1. No painel de controle da impressora, pressione o botão **Home** (Página inicial).
2. Toque em **Dispositivo** → **Sobre**.
3. Registre o endereço IP do visor.
4. Para retornar à Tela inicial, pressione o botão **Início**.

## Obtenção do endereço IP da impressora no relatório de configuração

Para obter o endereço IP da impressora do Relatório de Configuração:

1. No painel de controle da impressora, pressione o botão **Home** (Página inicial).
2. Toque em **Dispositivo** → **Sobre** → **Páginas de informações**.
3. Toque em **Relatório de configuração**.

O endereço IP aparece na seção Conectividade do Relatório de Configuração para IPv4 ou IPv6.

4. Para retornar à Tela inicial, pressione o botão **Início**.

## Certificados para o servidor Web incorporado

O dispositivo inclui um certificado HTTPS autoassinado. O dispositivo gera o certificado automaticamente durante a instalação do dispositivo. O certificado HTTPS é usado para criptografar as comunicações entre o computador e o dispositivo Xerox.

### Nota:

- A página do servidor Web incorporado do dispositivo Xerox pode exibir uma mensagem de erro de que o certificado de segurança não é confiável. Esta configuração não diminui a segurança da comunicação entre o computador e o dispositivo Xerox.
- Para eliminar o aviso de conexão no navegador Web, você pode substituir o certificado autoassinado por um certificado assinado de uma Autoridade de Certificação. Para mais informações sobre como obter um certificado de uma Autoridade de Certificação, contate o provedor de serviços de Internet.

Para informações sobre a obtenção, instalação e ativação de certificados, consulte o *Guia do administrador do sistema* em [www.xerox.com/office/VLC8000Wdocs](http://www.xerox.com/office/VLC8000Wdocs).

## Download do relatório de configuração do Servidor Web incorporado

No Servidor Web integrado, você pode fazer download e salvar uma cópia do Relatório de configuração na unidade de disco rígido de seu computador. Use Relatórios de configuração de vários dispositivos para comparar as versões de software, configurações e informações de conformidade.

Para fazer download de uma cópia do Relatório de configuração a partir do Servidor Web incorporado:

1. No computador, abra um navegador da Web. No campo de endereço, digite o endereço IP da impressora e pressione **Enter** ou **Return**.

 **Nota:** Para obter detalhes sobre como obter o endereço IP de sua impressora, consulte [Localização do endereço IP de sua impressora](#).

2. Para fazer download do Relatório de configuração, role até a parte inferior da página e, em seguida, na seção Links rápidos, clique em **Download do Relatório de configuração**.

 **Nota:** Se este recurso não aparecer, faça login como administrador do sistema.

O documento é salvo automaticamente como um arquivo XML no local de download padrão, no disco rígido do computador. Para abrir o Relatório de configuração, use um visualizador XML.

# Uso do recurso Painel de controle remoto

O recurso Painel de controle remoto no servidor Web incorporado permite a você acessar remotamente o painel de controle da impressora de um navegador Web.

 **Nota:** Para acessar o Painel de controle remoto, ative primeiro a função. Para obter detalhes, entre em contato com o administrador do sistema ou consulte o *Guia do administrador do sistema* em [www.xerox.com/office/VLC8000Wdocs](http://www.xerox.com/office/VLC8000Wdocs).

Para acessar o recurso Painel de controle remoto:

1. No computador, abra um navegador da Web. No campo de endereço, digite o endereço IP da impressora e pressione **Enter** ou **Return**.
2. Na área Links rápidos, clique em **Painel de controle remoto**.

 **Nota:** Se a opção Painel de controle remoto não for exibida ou falhar para ser carregada, contate o administrador do sistema.

3. Para restringir o acesso de outros usuários ao painel de controle do dispositivo quando você estiver conectado remotamente ao dispositivo, clique na opção **Bloquear o painel de controle do dispositivo**.

 **Nota:** Se um usuário local tentar acessar o painel de controle enquanto o painel do dispositivo estiver bloqueado, o painel não responderá. Uma mensagem aparece no painel de controle confirmando que o painel está bloqueado e o dispositivo está sendo controlado remotamente.

4. Para ativar o acesso remoto ao painel de controle do dispositivo, clique em **Solicitar sessão**. O painel de controle remoto envia uma solicitação ao painel de controle local.
  - Se o painel de controle local estiver inativo, a sessão do painel de controle remoto será ativada automaticamente.
  - Se um usuário local estiver ativo no dispositivo, uma mensagem Solicitação de sessão remota aparece no painel de controle local. O usuário local escolhe aceitar ou negar a solicitação. Se a solicitação for aceita, a sessão do painel de controle remoto será ativada. Se a solicitação for negada, uma mensagem Solicitação negada aparece no Servidor Web incorporado.

 **Nota:** Se o administrador do sistema solicitar uma sessão remota, se a solicitação for negada, uma opção para anular a sessão local será exibida.

# Instalação e Configuração

Para referência:

- *Guia de Instalação* enviado com a impressora
- Assistente de suporte on-line em [www.xerox.com/office/VLC8000Wdocs](http://www.xerox.com/office/VLC8000Wdocs)

## Visão geral da instalação e configuração

Antes de imprimir, assegure que os cabos estejam na tomada e o computador e a impressora estejam ligados e conectados. Defina as configurações iniciais da impressora e então instale o software do driver de impressão e os utilitários no computador.

Você pode conectar sua impressora diretamente de seu computador usando USB, ou conectar-se a uma rede usando uma conexão via cabo Ethernet ou sem fio. Os requisitos de hardware e cabeamento variam para métodos de conexão diferentes. Roteadores, hubs e interruptores de rede, modems, cabos Ethernet e cabos USB não estão incluídos com a impressora e devem ser adquiridos separadamente. A Xerox recomenda uma conexão Ethernet, porque geralmente ela é mais rápida que uma conexão USB e fornece acesso ao Embedded Web Server.

Para obter mais informações, consulte o *Guia do administrador do sistema* em [www.xerox.com/office/VLC8000Wdocs](http://www.xerox.com/office/VLC8000Wdocs).

## Seleção de um local para a impressora



**AVISO:** Para evitar ferimentos e danos à impressora, é necessário que a impressora seja instalada por um profissional.

1. Escolha uma área sem poeira, com temperaturas entre 10 e 32°C (50 a 90°F) e umidade relativa entre 15 e 85%.



**Nota:** Flutuações súbitas de temperatura podem afetar a qualidade da impressão. O aquecimento rápido de um ambiente frio pode causar condensação dentro da impressora, interferindo diretamente com a transferência de imagem.

2. Coloque a impressora em uma superfície sólida, nivelada e sem vibrações, suficientemente forte para suportar o seu peso. A inclinação da impressora não pode ser superior a quatro pés em contato firme com a superfície.  
Para saber o peso da sua configuração de impressora, consulte [Gramaturas e Dimensões](#).
3. Escolha um local com espaço suficiente para acessar suprimentos e para fornecer ventilação adequada.  
Para encontrar os requisitos de espaço para a impressora, consulte [Requisitos de espaço total](#).
4. Depois de posicionar a impressora, você estará pronto para conectá-la à fonte de alimentação e ao computador ou rede.

## Remoção e substituição da tampa de acesso traseira

Para instalar opções específicas, é necessário remover e substituir a tampa de acesso traseira.

1. Para remover a tampa, remova os dois parafusos que prendem a tampa. Levante a tampa para fora da impressora.

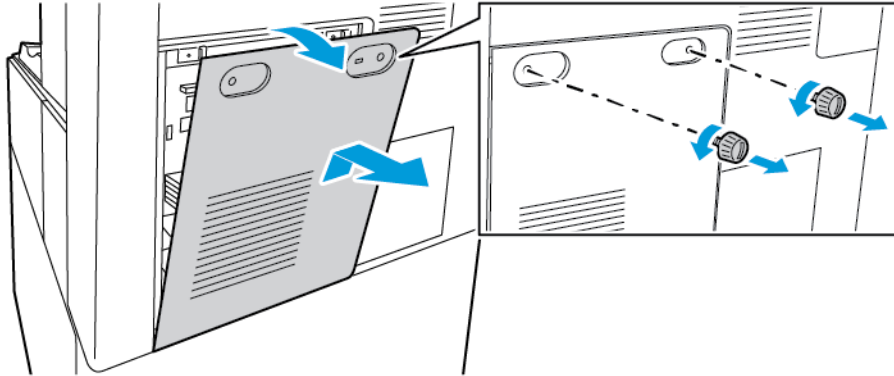

2. Para substituir a tampa, coloque os ganchos inferiores sobre os slots na estrutura da impressora. Levante a tampa no lugar e substitua os dois parafusos.

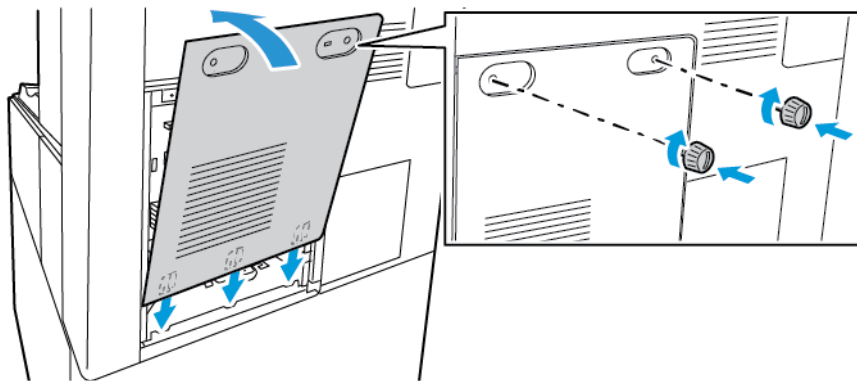

## Conexão da impressora

### Selecionar um método de conexão

É possível conectar a impressora ao computador usando um cabo USB, um cabo Ethernet ou uma conexão sem fio. O método que você selecionar dependerá do computador estar ou não conectado a uma rede. Uma conexão USB é uma conexão direta e é a mais fácil de configurar. Uma conexão Ethernet é usada para conectar-se a uma rede. Se estiver usando uma conexão de rede, é importante entender como seu computador está conectado à rede.

 **Nota:** Os requisitos de hardware e cabeamento variam conforme os métodos de conexão diferentes. Roteadores, hubs de rede, interruptores de rede, modems, cabos Ethernet e cabos USB não estão incluídos com a impressora e devem ser adquiridos separadamente.

#### USB

Se você conectar a impressora a um computador e não tiver uma rede, use uma conexão USB. Uma conexão USB fornece velocidades de dados mais rápidas, mas normalmente não tão rápidas como a conexão de rede.

 **Nota:** É necessária uma conexão de rede para acessar o servidor Web incorporado.

#### Rede

Se seu computador estiver conectado a uma rede comercial ou residencial, use um cabo Ethernet para conectar a impressora à rede. Você não pode conectar a impressora diretamente ao computador. A conexão deve ser feita por meio de roteador ou comutador de rede. Uma rede Ethernet pode ser usada para um ou mais computadores e suporta várias impressoras e sistemas simultaneamente. Uma conexão Ethernet normalmente é mais rápida do que USB e permite o acesso direto às configurações da impressora usando o servidor Web incorporado.

#### Rede sem fio

Se seu ambiente incluir um roteador sem fio, ou ponto de acesso sem fio, você poderá conectar sua impressora à rede com uma conexão sem fio. Uma conexão de rede sem fio oferece o mesmo acesso e serviços que uma conexão com fio. Uma conexão sem fio normalmente é mais rápida do que USB e permite o acesso direto às configurações da impressora usando o servidor Web incorporado.

## Conexão a um computador usando um cabo USB

Para conectar a impressora a um computador usando um cabo USB, você precisa de um destes sistemas operacionais:

- Windows 7, Windows 8, Windows 8.1, Windows Server 2008 R2, Windows 10, Windows Server 2012, Windows Server 2016 e Windows Server 2019.
- MacOS versão 10.14 e posterior.

Para conectar a impressora a um computador usando um cabo USB:

1. Conecte a extremidade **B** de um cabo A/B USB 2.0 ou USB 3.0 padrão à porta USB na parte traseira da impressora.
2. Conecte a extremidade **A** do cabo USB à porta USB no computador.
3. Se o Assistente para adicionar novo hardware do Windows for exibido, cancele-o.
4. Instale o driver de impressão.

Para obter mais informações, consulte [Instalação do software](#).



## Conexão com uma rede com fio

1. Assegure-se de que a impressora esteja desligada.
2. Para remover a tampa traseira direita, puxe a tampa para fora da impressora.

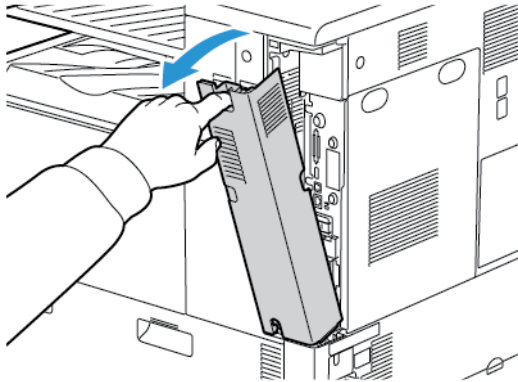

3. Conecte um cabo categoria 5 ou Ethernet melhor da impressora ao soquete da rede ou do roteador. Use um comutador Ethernet ou roteador e dois ou mais cabos Ethernet. Conecte o computador ao comutador ou roteador com um cabo e, em seguida, conecte a impressora ao comutador ou roteador com o segundo cabo. Conecte-se a qualquer porta do comutador ou roteador, exceto a porta de uplink.

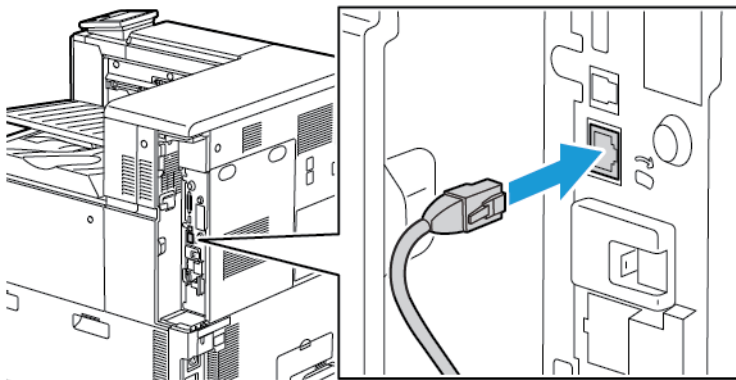

4. Para substituir a tampa, posicione as linguetas em cada lado do cabo e levante a tampa até que ela se encaixe no lugar.

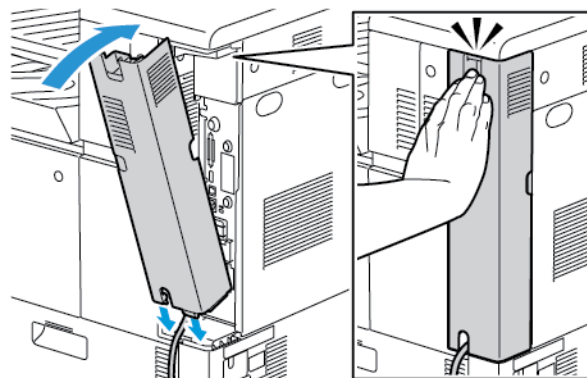

5. Ligue a impressora.
6. Defina o endereço IP da rede da impressora ou configure a impressora para detecção automática do IP. Para obter mais informações, consulte o *Guia do administrador do sistema* em [www.xerox.com/office/VLC8000Wdocs](http://www.xerox.com/office/VLC8000Wdocs).

## Conexão com uma rede sem fio

Uma rede de área local sem fio (WLAN) oferece os meios para conectar dois ou mais dispositivos em uma LAN sem uma conexão física. A impressora pode ser conectada a uma LAN sem fio, que inclui um roteador sem fio ou um ponto de acesso sem fio. Antes de conectar a impressora a uma rede sem fio, o roteador sem fio deve ser configurado com um identificador do conjunto de serviços (SSID) e as credenciais necessárias.

 **Nota:** A rede sem fio está disponível somente nas impressoras com o adaptador de rede sem fio instalado.

## Configuração da impressora para uma rede sem fio

 **Nota:** Antes de configurar os parâmetros da rede sem fio, instale o Kit do adaptador de rede sem fio Xerox®.

Se adquiriu e instalou um Kit do adaptador de rede sem fio, o dispositivo pode ser conectado a uma rede sem fio. Se o dispositivo estiver conectado a uma rede com fio, a rede sem fio pode ser configurada no dispositivo ou use o servidor Web incorporado. Para obter detalhes sobre a definição de configurações da rede sem fio, consulte o *Guia do administrador do sistema* em [www.xerox.com/office/VLC8000Wdocs](http://www.xerox.com/office/VLC8000Wdocs).

 **Nota:** Após o Adaptador de rede sem fio ser instalado, remova-o somente quando necessário. Para obter informações sobre como remover o adaptador, consulte [Remoção do adaptador de rede sem fio](#).

## Instalação do Adaptador de rede sem fio

O adaptador de rede sem fio opcional é conectado à traseira da placa de controle. Depois que o adaptador for instalado e a rede sem fio for ativada e configurada, o adaptador poderá ser conectado à rede sem fio.

Para instalar o adaptador de rede sem fio:

1. Desligue a impressora.
  - a. No painel de controle, pressione o botão **Energia/Despertar** e toque em **Desligar**.

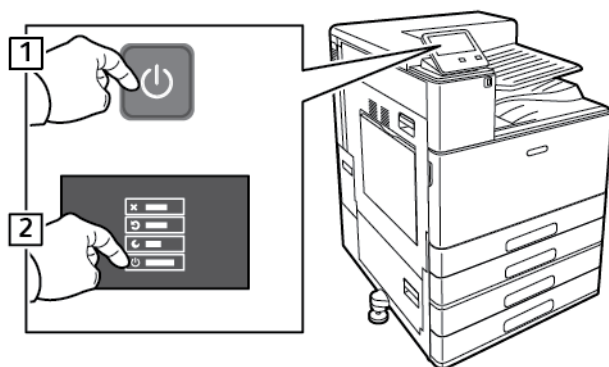

- b. Abra a porta dianteira e pressione o interruptor de alimentação principal para ligá-la.

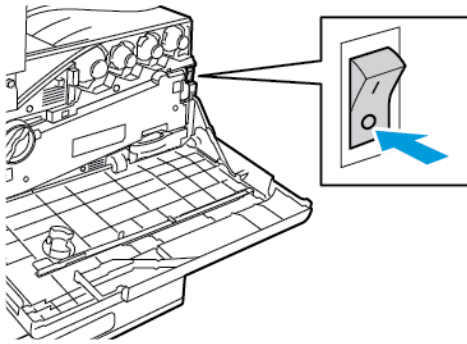

**!** **Cuidado:** Para evitar danos à impressora, não desconecte o cabo de alimentação enquanto desliga a impressora.

2. Remova a embalagem do adaptador de rede sem fio
3. Para instalar o adaptador de rede sem fio, siga as instruções fornecidas com ele.

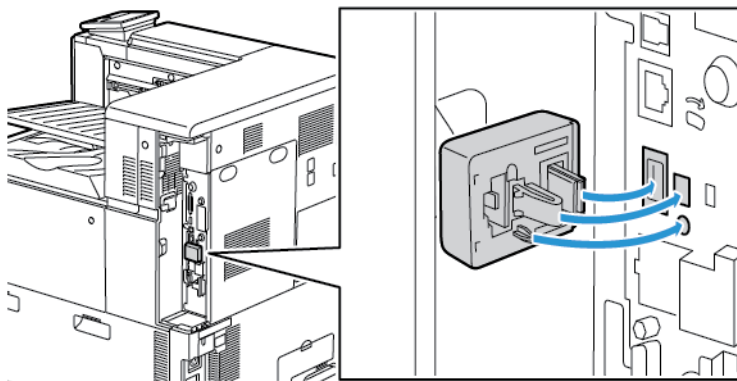

**!** **Cuidado:** Puxar o adaptador pode causar danos. Depois de instalar o adaptador, remova-o apenas quando necessário e de acordo com as instruções de remoção do adaptador de rede sem fio. Para obter detalhes, consulte [Remoção do adaptador de rede sem fio](#).

4. Defina as configurações de Wi-Fi. Para obter detalhes sobre as configuração de Wi-Fi, consulte o *Guia do administrador do sistema* em [www.xerox.com/office/VLC8000Wdocs](http://www.xerox.com/office/VLC8000Wdocs).

## Remoção do adaptador de rede sem fio

Para remover o adaptador de rede sem fio:

1. Desligue a impressora:

- a. No painel de controle da impressora, pressione o botão **Energia/Despertar** e toque em **Desligar**.

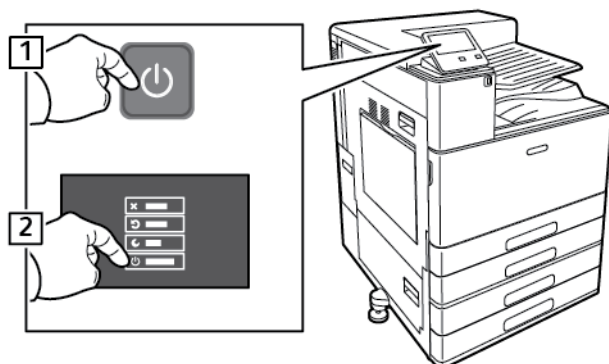

- b. Espere a impressora completar todo o procedimento de desligamento. Quando completar, a tela de seleção por toque aparecerá em branco.
- c. Abra a porta dianteira e pressione o interruptor de alimentação principal para ligá-la.

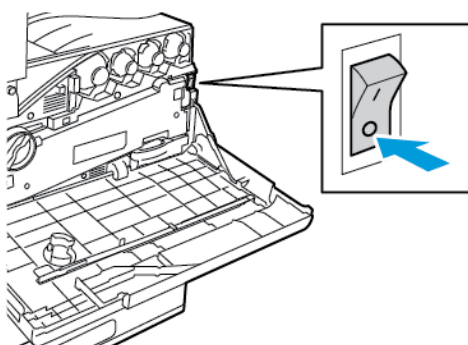

**!** **Cuidado:** Para evitar danos à impressora, não desconecte o cabo de alimentação enquanto desliga a impressora.

2. Para liberar o adaptador de rede sem fio do painel conexão na lateral da impressora, com cuidado, segure com cuidado o adaptador e empurre a alavanca de liberação para o lado. Puxe com cuidado o adaptador da impressora.

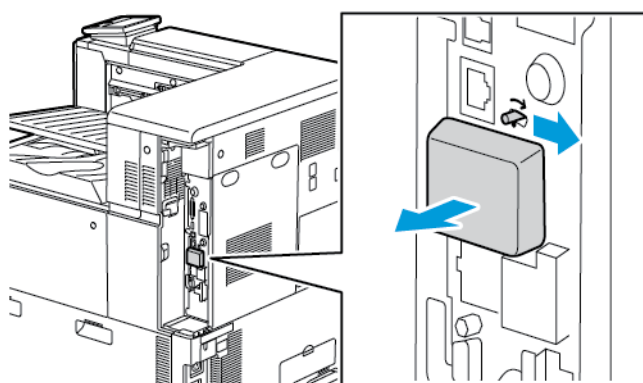

**!** **Cuidado:** Não utilize força para puxar o adaptador de rede sem fio. Se a trava for liberada adequadamente, o adaptador sairá facilmente. Puxar o adaptador poderá danificá-lo.

3. Conecte a impressora ao computador com um cabo USB ou à rede com um cabo de Ethernet.

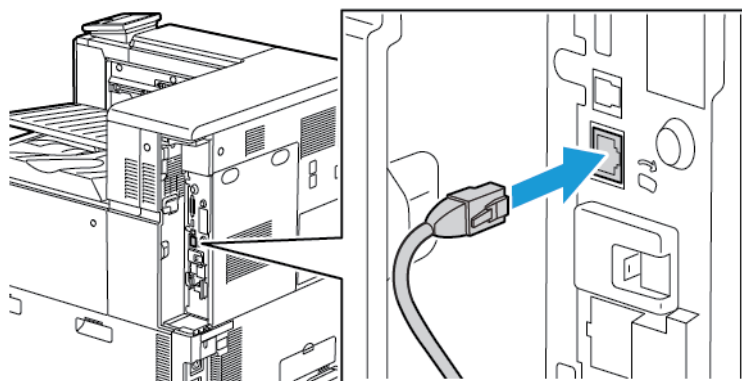

4. Ligue a impressora:
  - a. Abra a porta dianteira e pressione o interruptor de alimentação principal para ligá-la.

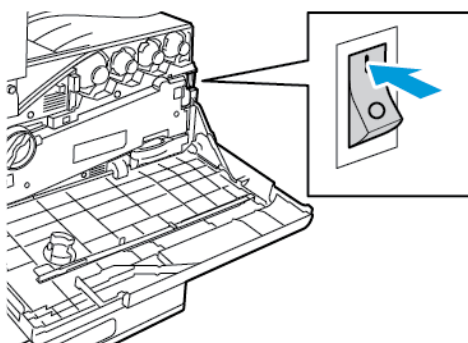

- b. No painel de controle da impressora, pressione o botão **Energia/Despertar**.

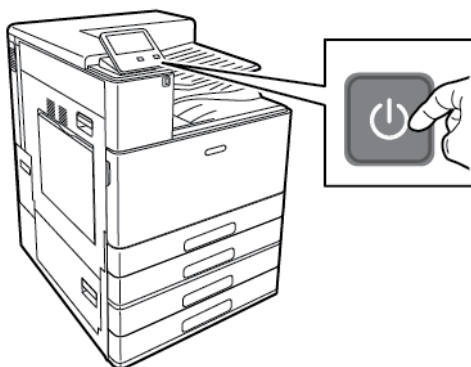



 **Nota:** Se a impressora foi instalada anteriormente em um ambiente de rede sem fio, ela pode manter as informações de ajuste e configuração desse ambiente. Para evitar que a impressora tente se conectar à rede anterior, redefina as configurações sem fio: Para obter mais informações, consulte o *Guia do administrador do sistema* em [www.xerox.com/office/VLC8000Wdocs](http://www.xerox.com/office/VLC8000Wdocs).

## Conexão a uma rede Wi-Fi no painel de controle

Para conectar a uma rede Wi-Fi no painel de controle:

1. No painel de controle da impressora, pressione o botão **Home** (Página inicial).
2. Faça login como administrador. Para obter detalhes, consulte o *Guia do administrador do sistema* em [www.xerox.com/office/VLC8000Wdocs](http://www.xerox.com/office/VLC8000Wdocs).

3. Toque em **Dispositivo** → **Conectividade** → **Wi-Fi**.
4. Para ativar a função Wi-Fi, toque no botão de alternância de ativação.
5. Para conectar automaticamente a uma rede Wi-Fi existente:
  - a. Na lista de redes Wi-Fi disponíveis, toque na rede desejada.  
 **Nota:** Se a rede Wi-Fi solicitada não estiver listada, ou se a rede solicitada usa WPS, configure a conexão manualmente.
  - b. Se necessário, para fazer login na rede, digite a senha.
  - c. Para selecionar uma faixa de frequência de Wi-Fi toque em **Faixa Wi-Fi** e selecione uma opção.  
 **Nota:** A banda de frequência Wi-Fi está configurada para AUTO por padrão.
  - d. Toque em **OK**.
6. Para se conectar manualmente a uma rede Wi-Fi:
  - a. Toque em **Configuração manual**.
  - b. No primeiro campo, digite um nome para a rede Wi-Fi e depois toque em **Entrar**.
  - c. Toque em **Tipo de rede** e selecione uma opção.
  - d. Toque em **Segurança** e selecione uma opção.
  - e. Toque em **Configuração protegida Wi-Fi (WPS)** e selecione uma opção.  
 **Nota:** Para uma configuração de WPS com um Conexão por botão de pressão (PBC), selecione **PBC**.
  - f. Toque em **OK**.

## Configuração da rede principal no painel de controle

O tipo de conexão de rede principal pode ser configurado no painel de controle do dispositivo.

 **Nota:**

- A configuração de uma rede principal é necessária somente se o kit de conexão da rede Wi-Fi opcional estiver instalado e ativado.
- Por padrão, sem uma conexão de rede Wi-Fi, a rede principal é configurada para Ethernet. Quando o kit for instalado e ativado, o dispositivo adquirirá duas conexões de rede. Uma conexão de rede é a principal e a outra conexão é a secundária.
- Os seguintes recursos estão disponíveis apenas por meio da conexão de rede principal.
  - IPsec
  - SMTP
  - SNTP
  - Digitalização WSD
  - Digitalizar para SFTP, Digitalizar para SMB, Digitalizar para e-mail
  - LDAP
  - Localização UPnP
  - ThinPrint
  - Serviço Web EIP

- Ao remover o módulo de conexão de rede Wi-Fi, a conexão da rede principal é definida para Ethernet.

Para configurar a rede principal no painel de controle:

1. No painel de controle da impressora, pressione o botão **Início**.
2. Faça login como administrador. Para obter detalhes, consulte o *Guia do administrador do sistema* em [www.xerox.com/office/VLC8000Wdocs](http://www.xerox.com/office/VLC8000Wdocs).
3. Toque em **Dispositivo** → **Conectividade** → **Rede principal**.
4. Selecione o tipo de conexão de rede apropriado para o dispositivo.
5. Para aplicar as alterações e reiniciar o dispositivo, na solicitação, toque em **Reiniciar agora**.

## Reinicialização das configurações sem fio

Se impressora foi instalada anteriormente em um ambiente de rede sem fio, ela pode manter as informações de ajuste e de configurações. Para evitar que a impressora tente se conectar à rede anterior, redefina as configurações sem fio:

Para restaurar as configurações sem fio:

1. No painel de controle da impressora, pressione o botão **Início**.
2. Toque em **Dispositivo** → **Conectividade** → **Wi-Fi**.
3. Toque na seleção de rede que deseja restaurar.
4. Toque em **Remover esta rede**.
5. Quando solicitado, toque em **Esquecer e reiniciar**.

## Conexão a uma rede com uma configuração protegida Wi-Fi

A Configuração Protegida Wi-Fi (WPS) é um padrão de rede para configuração de uma rede sem fio. Os protocolos WPS permitem que você configure dispositivos em uma rede sem fio segura sem ter nenhuma experiência com redes sem fio. Com um roteador com certificado WPS, você poderá usar ferramentas no roteador e a impressora para conectar a impressora à rede. Para usar as ferramentas, assegure-se de que o roteador sem fio esteja configurado apropriadamente e que seja compatível com WPS.

- Conexão por Botão (PBC) é a maneira mais fácil de conectar a impressora a uma rede sem fio. Ela se conecta automaticamente quando você pressiona um botão no roteador e na impressora. Após o roteador e a impressora trocarem informações, a impressora aceita as informações de segurança e de configuração do roteador e conecta-se à rede. A PBC é uma maneira moderadamente segura de conectar a impressora à rede. Você não precisa inserir nenhuma informação para fazer a conexão de rede.
- O PIN (Personal Identification Number) conecta a impressora automaticamente ao roteador sem fio usando um PIN comum. A impressora gera e imprime um PIN para uso no processo de configuração. AO inserir um PIN no roteador, o roteador transmite as informações da rede usando o PIN. Quando os dois dispositivos reconhecerem o PIN, o roteador fornece as informações de segurança e de configuração à impressora, que o utiliza para se conectar à rede.

## Conexão a uma Rede sem fio WPS usando o Método PIN

Para se conectar a uma rede sem fio WPS (Wi-Fi protegido) usando o método PIN:

 **Nota:** Antes de instalar a impressora, conecte e configure o roteador sem fio para a rede.

1. No painel de controle da impressora, pressione o botão **Home** (Página inicial).
2. Se o Wi-Fi estiver desligado, ligue-o.
  - a. Toque em **Dispositivo** → **Conectividade** → **Wi-Fi**.
  - b. Para alternar o estado do Wi-Fi de Desligado para Ligado, toque no botão de alternância **Wi-Fi**.
  - c. Para ativar as alterações na configuração do Wi-Fi, pressione o botão **Página inicial**.
  - d. Quando solicitado, toque em **Restart Now** (Reiniciar agora).

 **Nota:** Os passos a seguir podem variar com diferentes fabricantes de roteadores. Para obter mais informações, consulte a documentação do roteador.

3. Em seu computador, abra o painel de controle do roteador sem fio e selecione **Adicionar cliente WPS**.
4. Selecione **Método PIN**. O painel de controle do roteador sem fio abre uma caixa de diálogo pronta para o número PIN.
5. No painel de controle da impressora, toque em **Dispositivo** → **Conectividade** → **Wi-Fi**.
6. Toque em **Configuração manual**.
7. Toque em **Configuração WPS (Wi-Fi protegido)**.

 **Nota:** Se a Configuração WPS (Wi-Fi protegido) não estiver visível, toque em **Configuração manual** na parte superior da tela.

8. Toque em **PIN**.
9. Anote o PIN que aparece na tela e toque em **OK**.

A impressora inicia o anúncio utilizando o código PIN exibido.

 **Nota:** A impressora continua a anunciar por 120 segundos. Se a impressora não encontrar o roteador sem fio dentro de 120 segundos, a conexão tentará interromper.

10. No computador, insira o código PIN no painel de controle do roteador sem fio, no campo Código PIN do cliente, e clique em **Avançar**.

A impressora se comunica com o roteador sem fio para analisar as informações de ajuste e configuração. Quando a impressora tiver as informações corretas, irá se conectar ao roteador e reiniciar com a configuração apropriada e as informações de configuração.

Se o roteador não se conectar com a impressora em 120 segundos, a conexão tentará interromper.

11. Depois que a impressora for reiniciada, aguarde 20 segundos. Em seguida, para obter as informações de rede que incluem o endereço IP, imprima o Relatório de configuração. Para obter mais informações, consulte [Impressão do relatório de configuração](#).

## Conexão com o Wi-Fi Direct

 **Nota:** Este método não é recomendado porque a saída não passa através das tabelas de pesquisa de cores e o toner branco não é contabilizado.

Você pode conectar a impressora a partir de um dispositivo móvel Wi-Fi, como um tablet, computador ou smartphone, usando o Wi-Fi Direct. Wi-Fi Direct é desabilitado por padrão. Para



obter mais informações, consulte o *Guia do administrador do sistema* em [www.xerox.com/office/VLC8000Wdocs](http://www.xerox.com/office/VLC8000Wdocs).



**Nota:** A rede sem fio está disponível somente nas impressoras com o adaptador de rede sem fio instalado.

## Conexão com Wi-Fi Direct do dispositivo móvel

Para conectar com Wi-Fi Direct, siga as instruções fornecidas com o seu dispositivo móvel.

# Configuração inicial da impressora

Antes de instalar o software da impressora, verifique se a impressora está configurada corretamente. A configuração inclui as funções opcionais e a atribuição de um endereço IP para a conexão de rede Ethernet. O assistente de instalação inicia automaticamente quando a impressora é ligada pela primeira vez. O assistente de instalação exibe uma mensagem para que o administrador do sistema configure:

- Idioma
- Conexão de rede
- Configuração do servidor proxy
- Data e hora
- Medidas
- Configurações LDAP
- Configuração de aplicativos
- Configurações de segurança

Para obter mais informações sobre a definição das configurações da impressora, consulte o *Guia do Administrador do Sistema* em [www.xerox.com/office/VLC8000Wdocs](http://www.xerox.com/office/VLC8000Wdocs).

## Configuração de AirPrint

AirPrint® é um recurso de software que permite a impressão com ou sem fio de dispositivos móveis com base no Apple iOS e Mac OS, sem a necessidade de instalar um driver de impressão. Impressoras habilitadas por AirPrint permitem a impressão diretamente de um Mac, iPhone, iPad ou iPod Touch. Você pode usar o AirPrint para imprimir de um dispositivo com fio ou sem fio, sem utilizar um driver de impressão.



 **Nota:** Antes de configurar AirPrint, consulte as seguintes informações:

- Este método não é recomendado porque a saída não passa através das tabelas de pesquisa de cores e o toner branco não é contabilizado.
  - Nem todos os aplicativos são compatíveis com AirPrint®.
  - Os dispositivos sem fio devem se unir à mesma rede sem fio que a impressora.
  - Para que o AirPrint funcione, certifique-se de que os protocolos IPP e Bonjour® (mDNS) estão ativados.
  - Certifique-se de que o dispositivo que envia o trabalho AirPrint está na mesma sub-rede que a impressora. Para permitir que dispositivos executem a impressão de sub-redes diferentes, configure sua rede para passar o tráfego de multicast DNS pelas sub-redes.
  - Certifique-se de que o dispositivo MacOS é o MacOS 10.10 ou posterior.
  - As impressoras habilitadas para AirPrint funcionam com todos os modelos de iPad, iPhone, iPhone 3GS ou mais recente e iPod touch de terceira geração ou mais recente com a versão mais recente do iOS.
1. No computador, abra um navegador da Web. No campo de endereço, digite o endereço IP da impressora e pressione **Enter** ou **Return**.

 **Nota:** Se você não souber o endereço IP da impressora, consulte [Localização do endereço IP de sua impressora](#).

2. No Embedded Web Server, clique em **Início** → **Conectividade**.

 **Nota:** Se este recurso não aparecer, faça login como administrador do sistema.

3. Em Impressão móvel, clique em **AirPrint**.
4. Para ativar o AirPrint, clique no botão de alternância **Ativar**.

 **Nota:** O AirPrint é ativado por padrão quando os protocolos IPP e Bonjour® (mDNS) estão ativados.

- Para alterar o nome da impressora, digite um novo nome no campo Nome.
- Use o campo Local para inserir o local da impressora.
- Para inserir um local físico ou endereço para a impressora, no campo Localização Geográfica, insira as coordenadas geográficas de latitude e longitude na forma decimal. Por exemplo, use coordenadas como 45.325026, -122.766831 para um local.

5. Clique em **OK**.
6. Para ativar as alterações, quando solicitado clique em **Reiniciar agora**.

## Configuração do Google Cloud Print

Google Cloud Print permite a impressão de documentos armazenados na nuvem sem utilizar um

driver de impressão.

Antes de começar:

- Configure uma conta de e-mail Google.
- Configure a impressora para usar IPv4.
- Defina as configurações do Servidor Proxy, conforme necessário.



**Nota:** Este método não é recomendado porque a saída não passa através das tabelas de pesquisa de cores e o toner branco não é contabilizado.

Para configurar o Google Cloud Print:

1. No computador, abra um navegador da Web. No campo de endereço, digite o endereço IP da impressora e pressione **Enter** ou **Return**.



**Nota:** Se você não souber o endereço IP da impressora, consulte [Localização do endereço IP de sua impressora](#).

2. No Embedded Web Server, clique em **Página inicial** → **Conectividade**.
3. Em Impressão móvel, clique em **Google Cloud Print**.
4. Para ativar o Google Cloud Print, clique no botão de alternância **Ativar**.
5. Clique em **OK**.
6. Reinicie a impressora e aguarde dois minutos para que a impressora se conecte.
7. Atualize o navegador da Web e, em Impressão móvel, clique em **Google Cloud Print**.
8. Clique em **Registro da impressora**.
9. Clique em **Registrar**.  
É impressa uma página de registro da impressora.
10. Para registrar a impressora, no seu navegador da Web, digite o URL fornecido, ou use o seu telefone celular para digitalizar o código de barras.  
Depois que a impressora for registrada, aparecerá uma janela de status de confirmação.
11. Para acessar a função Google Cloud Print, na sua conta Google, clique em **Gerenciar a sua impressora**.



**Nota:** O nome da impressora padrão aparece neste formato: Nome do modelo (endereço MAC).

## Instalação do software

Antes de instalar o software do driver de impressão, verifique se a impressora está conectada e ligada corretamente a uma tomada e se tem um endereço de IP válido. O endereço IP geralmente aparece no canto superior direito do painel de controle. Se não conseguir localizar o endereço IP, consulte [Localização do endereço IP de sua impressora](#).

Se o *Software and Documentation disc* (CD de software e documentação) não estiver disponível, faça download dos drivers de impressão mais recentes em [www.xerox.com/office/VLC8000Wdrivers](http://www.xerox.com/office/VLC8000Wdrivers).

## Requisitos do sistema operacional

- Windows 7, Windows 8, Windows 8.1, Windows Server 2008 R2, Windows 10, Windows Server 2012, Windows Server 2016 e Windows Server 2019.
- MacOS versão 10.14 e posterior.

## Atualizações do driver e firmware

A Xerox dedica-se a proporcionar o melhor desempenho e confiabilidade possíveis. Para permanecer atualizado, faça o download e instale as atualizações para o firmware do dispositivo e drivers de impressão do cliente em [www.xerox.com/office/VLC8000Wsupport](http://www.xerox.com/office/VLC8000Wsupport).

## Instalação dos drivers de impressão para uma Impressora de rede Windows

1. Insira o *Software and Documentation disc* (CD de software e documentação) na unidade apropriada do computador. Se o instalador não iniciar automaticamente, navegue até a unidade e clique duas vezes no arquivo do instalador *Setup.exe*.
2. Clique em **Xerox Smart Start - Driver Installer** (Instalador Xerox Smart Start - Driver).
3. No Contrato de licença, clique em **Concordo**.
4. Na lista de impressoras descobertas, selecione a sua impressora.



**Nota:** Ao instalar drivers de impressão para uma impressora em rede, se a impressora não aparecer na lista, clique em **Don't See Your Printer?** (Não está vendo sua impressora?). No campo IP or Host Name (Nome IP ou do host), digite o endereço IP da impressora e depois clique em **Continuar**. Para instalar o driver de impressão recomendado, clique em **Instalar**. Se você não souber o endereço IP da impressora, consulte [Localização do endereço IP de sua impressora](#).

5. Clique em **Quick Install** (Instalação rápida).
6. Quando a mensagem de instalação aparecer, clique em **Concluído**.

## Instalação do driver de impressão sem usar o Xerox® Smart Start Installer

Para instalar a impressora especificando o endereço IP:

1. No computador, abra o Painel de controle e depois clique em **Dispositivos e impressoras** → **Adicionar uma impressora**.
2. Clique em **A impressora que eu quero não está lista** e clique em **Adicionar uma impressora local ou de rede usando configurações manuais**.

3. Para usar uma porta estabelecida anteriormente, selecione **Usar uma porta existente** e na lista, selecione uma Porta TCP/IP padrão.
4. Para criar uma porta TCP/IP padrão:
  - a. Selecione **Criar nova porta**.
  - b. Em Tipo de porta, selecione **Porta TCP/IP padrão** e clique em **Avançar**.
  - c. No campo Nome do host ou Endereço IP, digite o endereço IP ou nome do host da impressora.
  - d. Para desativar a função, desmarque a caixa de seleção para **Consultar a impressora e selecionar automaticamente o driver a ser usado** e clique em **Avançar**.
5. Clique em **Com disco**.
6. Clique em **Procurar**. Procure e selecione o arquivo driver.inf para sua impressora. Clique em **Abrir**.
7. Selecione o modelo da impressora e depois clique em **Avançar**.
8. Se aparecer um aviso indicando que o driver de impressão foi instalado anteriormente, clique em **Usar o driver já instalado (recomendável)**.
9. No campo Nome da impressora, digite um nome para sua impressora.
10. Para instalar o driver de impressão, clique em **Avançar**.
11. Se desejar, defina a impressora como a padrão.



**Nota:** Antes de selecionar **Compartilhar impressora**, contate o administrador do sistema.

12. Para enviar uma página de teste para a impressora, clique em **Imprimir páginas de teste**.
13. Clique em **Finalizar**.

## Instalação dos drivers de impressão para uma Impressora USB Windows

1. Conecte a extremidade **B** de um cabo A/B USB 2.0 ou USB 3.0 padrão à porta USB na parte traseira da impressora.
2. Conecte a extremidade **A** do cabo USB à porta USB no computador.
3. Se o Assistente para adicionar novo hardware do Windows for exibido, cancele-o.
4. Insira o *Software and Documentation disc (CD de software e documentação)* na unidade apropriada do computador. Se o instalador não iniciar automaticamente, navegue até a unidade e clique duas vezes no arquivo do instalador **Setup.exe**.
5. Clique em **Xerox Smart Start - Driver Installer** (Instalador Xerox Smart Start - Driver).
6. Clique em **Concordo**.
7. No Contrato de licença, na lista de impressoras descobertas, selecione a sua impressora e depois clique em **Quick Install** (Instalação rápida).
8. Quando a mensagem de instalação aparecer, clique em **Concluído**.

## Instalação da impressora como dispositivo de serviço da Web

O Serviços da Web em dispositivos (WSD) permite que os clientes descubram e acessem um dispositivo remoto e seus serviços associados em uma rede. WSD aceitam descoberta, controle e utilização de dispositivo.

### Instalação de uma impressora de WSD utilizando o Assistente para adicionar dispositivo

1. No computador clique em **Iniciar**. Em seguida, selecione **Impressoras e scanners**.
2. Clique em **Adicionar uma impressora ou scanner**.
3. Na lista de dispositivos disponíveis, selecione o dispositivo que deseja usar e clique em **Avançar**.



**Nota:** Se a impressora que deseja usar não aparecer na lista, clique no botão **Cancelar**.

Para adicionar a impressora manualmente, use o endereço IP da impressora. Para obter detalhes, consulte [Instalação do driver de impressão sem usar o Xerox® Smart Start Installer](#).

4. Clique em **Fechar**.

## Instalação de drivers e utilitários para MacOS

1. Faça download do driver de impressão mais recente a partir de [www.xerox.com/office/VLC8000Wsupport](http://www.xerox.com/office/VLC8000Wsupport).
2. Abra o Xerox® Print Drivers 3.xx.x.dmg/.pkg, como solicitado por sua impressora.
3. Para executar o Xerox® Print Drivers 3.xx.x.dmg/.pkg, clique duas vezes no nome de arquivo apropriado.
4. Quando for solicitado, clique em **Continuar**.
5. Para aceitar o acordo de licença, clique em **Concordo**.
6. Para aceitar o local atual de instalação, clique em **Instalar**, ou selecione um outro local para os arquivos de instalação e, em seguida, clique em **Instalar**.
7. Se solicitado, digite sua senha e clique em **OK**.
8. Na lista de impressoras descobertas, selecione a sua impressora. Em seguida, clique em **Avançar**.
9. Se a sua impressora não aparecer na lista de impressoras descobertas:
  - a. Clique em **Ícone de impressora de rede**.
  - b. Digite o endereço IP da impressora e clique em **Continuar**.
  - c. Selecione sua impressora na lista de impressoras descobertas e clique em **Continuar**.
10. Se sua impressora não foi detectada, verifique se ela está ligada e se o cabo Ethernet ou USB está conectado corretamente.
11. Para aceitar a mensagem da fila de impressão, clique em **OK**.
12. Marque ou desmarque as caixas de seleção **Definir impressora como padrão** e **Imprimir uma página de teste**.
13. Clique em **Continuar** e clique em **Fechar**.

## Adição da impressora para MacOS

Para a rede, configure sua impressora usando o Bonjour® (mDNS) ou conecte-se usando o endereço IP da impressora para uma conexão LPD/LPR. Para uma impressora que não esteja em rede, crie uma conexão USB da área de trabalho.

Para obter mais informações, acesse o Assistente de suporte on-line em [www.xerox.com/office/VLC8000Wsupport](http://www.xerox.com/office/VLC8000Wsupport).

### Adicionar a impressora usando Bonjour

Para adicionar a impressora utilizando Bonjour®:

1. Na pasta Aplicativos no computador, ou na plataforma, abra a pasta **Preferências do sistema**.
2. Clique em **Impressoras e scanners**.  
A lista de impressoras aparece no lado esquerdo da janela.
3. Na lista de impressoras, clique no ícone Mais (+).
4. Clique no ícone **Padrão** na parte superior da janela.
5. Selecione sua impressora na lista e clique em **Adicionar**.



**Nota:** Se sua impressora não for detectada, verifique se ela está ligada e se o cabo Ethernet está conectado corretamente.

### Adicionar a Impressora especificando o Endereço IP

Para adicionar a impressora especificando o endereço IP:

1. Na pasta Aplicativos ou na plataforma, abra a pasta **Preferências do sistema**.
2. Clique em **Impressoras e scanners**.  
A lista de impressoras aparece no lado esquerdo da janela.
3. Abaixo da lista de impressoras, clique no ícone Mais (+).
4. Clique em **IP**.
5. Na lista Protocolo, selecione o protocolo.
6. No campo Endereço insira o endereço IP da impressora.
7. No campo Nome, digite o nome da impressora.
8. Na lista Usar, escolha **Selecionar um driver para uso**.
9. Na lista de softwares para a impressora, selecione o driver de impressão para o modelo da sua impressora.
10. Clique em **Adicionar**.

## Mais informações

 **Nota:** Para a impressão bem-sucedida com o uso do toner branco, faça o download e use o valioso documento de recursos, *Xerox® VersaLink® C8000W Color Printer Essential Guide to Successful Printing* (Guia Essencial para uma Impressão Bem-sucedida da Impressora em Cores Xerox Versalink C8000W) em [www.xerox.com/versalinkwhite](http://www.xerox.com/versalinkwhite).

Você pode obter mais informações sobre sua impressora nestas fontes:

Recurso	Local
Guia de instalação	Fornecido com a impressora.
Outras documentações para sua impressora	<ul style="list-style-type: none"> <li><a href="http://www.xerox.com/office/VLC8000Wdocs">www.xerox.com/office/VLC8000Wdocs</a></li> <li><a href="http://www.xerox.com/versalinkwhite">www.xerox.com/versalinkwhite</a></li> </ul>
Informações sobre assistência técnica para a sua impressora, incluindo Assistência técnica on-line, Assistente de suporte on-line e download de drivers de impressão.   <b>Nota:</b> No suporte Xerox, localize e faça o download dos ativos específicos da impressora para a impressão do ciano, magenta e amarelo sobre o toner branco. Um recurso especialmente útil é o <i>Xerox® VersaLink® C8000W Color Printer Essential Guide to Successful Printing</i> (Guia Essencial para uma Impressão Bem-sucedida da Impressora em Cores Xerox VersaLink C8000W). Outros recursos úteis disponíveis incluem documentos instrucionais, páginas de amostra para impressão e vídeos.	<a href="http://www.xerox.com/office/VLC8000Wsupport">www.xerox.com/office/VLC8000Wsupport</a>
Páginas de informações	Imprimir a partir do painel de controle. Para obter detalhes, consulte: <a href="#">Impressão das páginas de informações</a>
Solicitação de suprimentos para a sua impressora	<a href="http://www.xerox.com/office/VLC8000Wsupplies">www.xerox.com/office/VLC8000Wsupplies</a>
Local de vendas e Assistência técnica para o cliente	<a href="http://www.xerox.com/office/worldcontacts">www.xerox.com/office/worldcontacts</a>
Registro da impressora	<a href="http://www.xerox.com/register">www.xerox.com/register</a>
Loja on-line Xerox® Direct	<a href="http://www.direct.xerox.com">www.direct.xerox.com</a>
Documentação e amostras de papel para permitir um início bem-sucedido na impressão com o toner branco.	Documentação fornecida durante a instalação da impressora.



# Adaptação e personalização

Este capítulo contém:

- Visão geral de adaptação e personalização ..... 58
- Personalização ou adaptação da tela inicial..... 59
- Personalização ou adaptação de aplicativos ..... 60

## Visão geral de adaptação e personalização

Este capítulo fornece informações sobre como adaptar e personalizar o seu dispositivo para atender às demandas específicas dos seus fluxos de trabalho.



Você pode personalizar seus aplicativos, ocultá-los ou exibi-los na tela inicial, e reorganizar a ordem de exibição dos aplicativos para atender às prioridades do seu trabalho. Para determinados aplicativos, você pode ocultar ou exibir funções individuais e definir configurações padrão para atender às necessidades do seu grupo de trabalho. Você pode salvar as configurações de trabalho para uso repetido.

A Personalização permite que os usuários trabalhem de modo mais produtivo.



Quando são configuradas contas de usuário individuais no dispositivo, você pode personalizar o dispositivo para atender às necessidades específicas do usuário. Você pode configurar a sua página inicial pessoal para ocultar ou exibir apenas os aplicativos que usa. Você pode ajustar uma lista de funções de aplicativos aos seus requisitos de trabalho e especificar as configurações padrão. Você pode salvar as configurações para trabalhos regulares.

As opções de Personalização garantem que as funções e recursos exibidos no painel de controle atendem às necessidades individuais do usuário, o que melhora a eficiência.



**Nota:** As configurações adaptadas e personalizadas são definidas pelo administrador do sistema. Para obter detalhes, entre em contato com o administrador do sistema ou consulte o *Guia do administrador do sistema* em [www.xerox.com/office/VLC8000Wdocs](http://www.xerox.com/office/VLC8000Wdocs).

## Personalização ou adaptação da tela inicial

### Ocultar e exibir um aplicativo na tela inicial

1. No painel de controle da impressora, pressione o botão **Home** (Página inicial).
2. Toque em **Customize** (Personalizar). A janela inicial Personalizar é exibida.
3. Para exibir um aplicativo instalado que inicialmente está oculto:
  - a. Toque em **Adicionar**. Uma lista de aplicativos disponível é exibida.
  - b. Toque no aplicativo que deseja que apareça no painel de controle.
  - c. Toque em **Done** (Concluído).



**Nota:** Se todos os aplicativos ainda forem exibidos, o recurso Adicionar estará desativado.

4. Para ocultar um aplicativo instalado:
  - a. No aplicativo, toque em **X**.
  - b. Toque em **Done** (Concluído).
5. Verifique se apenas os aplicativos selecionados aparecem na tela Inicial.

### Reorganização de aplicativos na tela inicial

1. No painel de controle da impressora, pressione o botão **Início**.
2. Toque em **Customize** (Personalizar).



**Nota:** Para os administradores conectados, uma janela aparecerá solicitando que você confirme se as mudanças são para um convidado ou para você.



3. Toque e mantenha o toque no aplicativo desejado.
4. Arraste o aplicativo para o novo local.
5. Solte o aplicativo.
6. Toque em **Done** (Concluído).
7. Verifique se os aplicativos aparecem no local correto na tela Início.

## Personalização ou adaptação de aplicativos

A personalização permite que você modifique as funções disponíveis, exclua um pré-ajuste salvo ou remova as configurações personalizadas aplicadas a um aplicativo.

### Personalização ou adaptação da lista de funções

Para personalizar a lista de funções de um aplicativo:

1. No painel de controle da impressora, pressione o botão **Home** (Página inicial).
2. Toque no aplicativo desejado.
3. Vá até o final e toque em **Personalizar**.  
 **Nota:** Para personalizar o aplicativo Imprimir de USB, insira a unidade flash USB na porta de memória USB. Se a janela Procurar USB for exibida, para fechá-la, toque no **X**.
4. Toque em **Feature list** (Lista de funções).  
 **Nota:** Para os administradores conectados, uma janela aparecerá solicitando que você confirme se as mudanças são para um convidado ou para você.
5. Toque na opção específica.
  - Para ocultar uma função, para a função desejada, toque no ícone de **Olho**. Para indicar que a função está oculta, o ícone de Olho é exibido com uma linha cruzando-o.
  - Para exibir uma função, para a função desejada, toque no ícone de **Olho**. Para indicar que a função está visível, o ícone de Olho é exibido sem a linha.
6. Para reorganizar as funções do aplicativo, toque e arraste as funções colocando-as na ordem necessária.
7. Para salvar a configuração atual, toque em **Done** (Concluído).

### Salvar pré-ajustes

Você pode usar essa função para salvar uma combinação específica de configurações do aplicativo para futuros trabalhos. Você pode salvar as configurações com um nome e recuperá-las para uso posterior.

Para salvar as configurações atuais do aplicativo:

1. No painel de controle da impressora, pressione o botão **Página inicial**.
2. Toque no aplicativo desejado.
3. Selecione as configurações do trabalho.
4. Vá até o final e toque em **Salvar**.
5. Toque em **Salvar como novo pré-ajuste**.
6. Toque em **Inserir nome do pré-ajuste** e insira o nome do pré-ajuste usando o teclado.
7. Toque em **Avançar**.
8. Selecione um ícone que melhor descreva o pré-ajuste que você está criando.
9. Toque em **Concluído**.

 **Nota:** O pré-ajuste é armazenado na função Pré-ajuste.

## Exclusão de um pré-ajuste salvo

Para excluir um pré-ajuste salvo:

1. No painel de controle da impressora, pressione o botão **Início**.
2. Toque no aplicativo desejado.
3. Vá até o final e toque em **Personalizar**.
4. Toque em **Pré-ajustes**:
5. Toque no ícone **Lixeira** que corresponde ao pré-ajuste que você deseja excluir.
6. Quando solicitado, toque em **Excluir**.
7. Toque em **Concluído**.

## Remoção de personalização de aplicativo usando o painel de controle

Para remover as configurações atuais de personalização do aplicativo:

1. No painel de controle da impressora, pressione o botão **Página inicial**.
2. Toque no aplicativo desejado.
3. Vá até o final e toque em **Personalizar**.
4. Toque em **Remover personalização do aplicativo**.
5. Quando solicitado, toque em **OK**.

## Personalização das configurações padrão do aplicativo

Para personalizar as configurações padrão de um aplicativo:

1. No painel de controle, pressione o botão **Home** (Página inicial).
2. Toque no aplicativo desejado.
3. Defina as configurações padrão desejadas.
4. Toque em **Salvar**.
5. Toque em **Salvar padrões**. As novas configurações substituem as configurações padrão anteriores.



# Aplicativos Xerox®

Este capítulo contém:

- Xerox® App Gallery..... 64
- Dispositivo..... 67
- Trabalhos ..... 70
- Imprimir de USB..... 75
- @PrintByXerox..... 77

Os aplicativos Xerox® são um portal para os recursos e funções do seu dispositivo. Existem aplicativos padrão já instalados e que são exibidos na tela Inicial. Há também aplicativos que estão instalados como padrão, porém eles ficam ocultos quando o seu dispositivo é usado pela primeira vez.

Para obter mais informações sobre como personalizar a tela Inicial e as funções dos aplicativos, consulte [Adaptação e personalização](#).

Há vários aplicativos disponíveis para download e instalação no Xerox® App Gallery. Dentre eles estão os aplicativos Xerox® Extensible Interface Platform (EIP). Os aplicativos EIP permitem que você instale aplicativos seguros designados para impressoras compatíveis.

# Xerox® App Gallery

## Visão geral do Xerox® App Gallery



Use o Xerox® App Gallery para encontrar aplicativos que ofereçam novas funções ou recursos para o seu dispositivo. O Xerox® App Gallery oferece acesso direto a aplicativos que podem melhorar sua produtividade, simplificar fluxos de trabalho e proporcionar uma melhor experiência ao usuário.

O Xerox® App Gallery permite que você navegue e atualize aplicativos facilmente. Você pode procurar na biblioteca do aplicativo sem efetuar login. A faixa móvel fornece uma exibição ativa de aplicativos, ou você pode rolar a lista completa de aplicativos. Para obter mais detalhes sobre um aplicativo, toque no nome do aplicativo na lista.

Para usar o aplicativo Xerox® App Gallery, assegure-se de que o seu dispositivo use uma conexão de rede sem fio ou com fio.



**Nota:** Se o dispositivo estiver hospedado em um servidor local dentro de um firewall e houver um proxy habilitado, configure uma exceção de proxy no dispositivo.

Para obter mais informações e instruções sobre como usar o Xerox® App Gallery, consulte o Guia do usuário do Xerox® App Gallery disponível em [www.xerox.com/office/VLC8000Wdocs](http://www.xerox.com/office/VLC8000Wdocs).

## Criar uma conta do Xerox® App Gallery

Como uma conta do App Gallery, você tem acesso a todos os aplicativos disponíveis para o seu dispositivo. A conta do App Gallery permite que você visualize e adquira aplicativos, instale aplicativos no seu dispositivo e gerencie seus aplicativos e licenças.



**Nota:** Se você tiver uma conta existente do Xerox® App Gallery, consulte [Fazendo login na conta do Xerox® App Gallery](#).

Para criar uma conta do App Gallery usando o painel de controle:

1. No painel de controle da impressora, pressione o botão **Home** (Página inicial).
2. Toque em **Xerox App Gallery**.
3. Faça da seguinte maneira:
  - No painel de rolagem azul, toque em **Criar conta do App Gallery agora**.
  - Para fazer login, toque no ícone de **Pessoa**. Toque na parte superior da página Login e depois toque em **Solicitar uma conta**.



**Nota:** O teclado cobre o link Solicitar uma conta. Para revelar o link Solicitar uma conta, toque na parte superior da página Fazer login ou minimize o teclado.

4. Insira um endereço de e-mail válido usando o teclado na tela de seleção por toque e toque em **Inserir**.

Uma mensagem é exibida informando que as instruções de finalização foram enviadas ao endereço de e-mail inserido. Toque em **Fechar**.

5. Acesse a conta de e-mail do endereço de e-mail que você forneceu ao Xerox® App Gallery.
6. Abra o e-mail de solicitação de conta e clique no link da URL fornecido para acessar a página Criar conta. Clique em **Concordo**.
7. Leia e aceite os Termos de Uso. Para continuar a criação de uma conta, clique em **Concordo**.



8. Insira as informações necessárias nos campos apropriados:
  - ID do Usuário
  - Senha
  - Confirmar senha
  - Nome e sobrenome
  - Nome da empresa
  - País
9. Clique em **OK**.  
Depois que a conta for criada, aparecerá uma mensagem de confirmação.
10. No painel de controle da impressora, faça login na sua conta do App Gallery.

## Fazendo login na conta do Xerox® App Gallery

Ao fazer login no App Gallery, será possível procurar os aplicativos disponíveis, bem como instalar e atualizar os aplicativos.

Para fazer login na sua conta do App Gallery:

1. No painel de controle da impressora, pressione o botão **Home** (Página inicial).
2. Toque em **Xerox® App Gallery**.
3. Para fazer login, toque no ícone de **Pessoa**.
4. Insira seu nome de usuário usando o teclado na tela de seleção por toque e toque em **Inserir**.
5. Insira sua senha usando o teclado da tela de seleção por toque e toque em **Entrar** ou **OK**.

O Xerox® App Gallery é aberto.

## Instalação ou atualização de um aplicativo a partir do Xerox® App Gallery

Os aplicativos Xerox® adicionam, estendem ou personalizam a funcionalidade do seu dispositivo. Você pode usar o Xerox® App Gallery para procurar e instalar aplicativos no painel de controle do dispositivo.

### Instalação de um aplicativo do App Gallery

Para instalar um aplicativo do App Gallery:

1. No painel de controle da impressora, pressione o botão **Home** (Página inicial).
2. Toque em **Xerox App Gallery**. O App Gallery é aberto.
  -  **Nota:** Você pode procurar no App Gallery e exibir as descrições dos aplicativos sem estar conectado. Para instalar os aplicativos, você deve fazer login no App Gallery.
3. Toque no ícone de **Pessoa**.
  - a. Insira seu nome de usuário usando o teclado na tela de seleção por toque e toque em **Inserir**.
  - b. Insira sua senha usando o teclado da tela de seleção por toque e toque em **Entrar** ou **OK**.
4. Toque no aplicativo desejado e em **Instalar**. O Contrato de licença é exibido.

5. Toque em **Concordo**. O processo de instalação é iniciado.



**Nota:** Se o aplicativo não for instalado com sucesso, para tentar reprocessar a instalação, toque em **Instalar**.

6. Quando a instalação for concluída, toque no **X**.  
O aplicativo aparece na lista de aplicativos instalados.

## Atualização de um aplicativo do App Gallery

Para atualizar um aplicativo a partir do Xerox® App Gallery:

1. No painel de controle da impressora, pressione o botão **Home** (Página inicial).
2. Toque em **Xerox App Gallery**. O App Gallery é aberto.



**Nota:** Você pode procurar no App Gallery e exibir as descrições dos aplicativos sem estar conectado. Para atualizar os aplicativos, você deve fazer login no App Gallery.

3. Toque no ícone de **Pessoa**.
  - a. Insira seu nome de usuário usando o teclado na tela de seleção por toque e toque em **Inserir**.
  - b. Insira sua senha usando o teclado da tela de seleção por toque e toque em **Entrar** ou **OK**.
4. Toque em **Instalado**. A lista mostra todos os aplicativos instalados e os aplicativos qualificados para atualização. Você pode atualizar aplicativos individualmente ou todos de uma vez. Toque no aplicativo desejado e, em seguida, toque em **Atualizar** ou em **Atualizar tudo**. O Contrato de licença é exibido para cada aplicativo.



**Nota:** Se nenhuma atualização estiver disponível, o recurso de atualização não será exibido.

5. Para aceitar os contratos de licença, toque em **Concordo** para cada aplicativo.
6. Quando a atualização for concluída, toque no **X**.

## Logout da sua conta do App Gallery

Para fazer logout da sua conta do Xerox® App Gallery:

1. Toque no ícone de **Pessoa**.
2. Toque em **Logout**.

## Dispositivo

### Visão geral do dispositivo













O aplicativo do Dispositivo fornece acesso às informações sobre a impressora, incluindo o número de série e o modelo. Você pode ver o status das bandejas de papel, informações de faturamento e suprimentos e imprimir páginas de informações.

Você pode configurar várias opções do Dispositivo para atender às suas necessidades individuais. Para obter detalhes sobre a definição de todas as configurações do Dispositivo, consulte o *Guia do administrador do sistema* em [www.xerox.com/office/VLC8000Wdocs](http://www.xerox.com/office/VLC8000Wdocs).

### Opções de Dispositivo

As opções de Dispositivo a seguir estão disponíveis:

Opção		Descrição
	<b>Idioma</b>	<b>Idioma</b> permite que você selecione o idioma que aparece no painel de controle.
	<b>Sobre</b>	A opção <b>Sobre</b> oferece uma visão geral do seu dispositivo e de suas configurações atuais e status. Você pode acessar <a href="#">Impressão das páginas de informações</a> e relatórios usando esta opção.
	<b>Atualização de Software</b>	Use a opção <b>Atualização de software</b> para verificar se há atualizações de software e configurar as atualizações.
	<b>Notificações</b>	Use a opção <b>Notificações</b> para ver os detalhes dos alertas atuais e falhas no dispositivo. O botão Histórico exibe os códigos de falha e a data em que a falha ocorreu no dispositivo.
	<b>Bandejas de Papel</b>	Use a opção <b>Bandejas de Papel</b> para ver o tamanho, o tipo e a cor definidos para cada papel e o status da capacidade da bandeja.
	<b>Suprimentos</b>	Use a opção <b>Suprimentos</b> para monitorar o status dos componentes que você pode substituir. O nível do suprimento e o número estimado de impressões ou dias restantes para cada unidade são exibidos.
	<b>Faturamento/ Uso</b>	Use a opção <b>Faturamento/ Uso</b> para ver o número de série e o número total de impressões feitas por seu dispositivo.
	<b>Geral</b>	Use a opção <b>Geral</b> para personalizar as configurações, como modos de economia de energia, data e hora e brilho do painel de controle. Você pode definir as configurações de Geral usando o painel de controle do dispositivo ou usando o servidor Web incorporado.
	<b>Conectividade</b>	Use a opção <b>Conectividade</b> para definir as configurações de rede no painel de controle ou para ingressar em outra rede sem fio.

Opção		Descrição
	<b>Suporte</b>	Use a opção <b>Suporte</b> para acessar e imprimir as Páginas de Suporte para ajudar na solução de problemas.
	<b>Restaurações</b>	Use a opção <b>Restaurações</b> para redefinir as configurações do dispositivo e fontes, formulários e macros às configurações padrão de fábrica.

 **Nota:** Para definir as configurações do Dispositivo usando o servidor Web incorporado, consulte o *Guia do administrador do sistema* em [www.xerox.com/office/VLC8000Wdocs](http://www.xerox.com/office/VLC8000Wdocs).

## Status de suprimentos

Verifique o status e a porcentagem de vida útil restante dos consumíveis da impressora utilizando o painel de controle ou o servidor Web incorporado. Quando os consumíveis da impressora estão próximos da hora de substituição, um alerta de aviso aparece no painel de controle. Você pode personalizar os alertas que são exibidos no painel de controle e configurar os e-mails de notificação dos alertas.

Para ver o status dos suprimentos e configurar alertas usando o servidor Web incorporado, consulte o *Guia do administrador do sistema* em [www.xerox.com/office/VLC8000Wdocs](http://www.xerox.com/office/VLC8000Wdocs).

### Verificação do status de consumíveis no painel de controle

1. Para ver as informações de status dos consumíveis da impressora, toque em **Dispositivo** → **Suprimentos**.
2. Para visualizar detalhes sobre um item específico, incluindo os códigos de peça para nova solicitação, toque no item específico.
3. Para retornar à tela Suprimentos, toque em **X**.
4. Para retornar à tela Dispositivo, toque na seta para trás.

### Personalização das configurações de alerta de suprimentos

Para personalizar as configurações de alerta de suprimentos, faça login como administrador. Para obter detalhes, consulte o *Guia do administrador do sistema* em [www.xerox.com/office/VLC8000Wdocs](http://www.xerox.com/office/VLC8000Wdocs).

1. Para personalizar os alertas exibidos para os consumíveis da impressora, toque em **Dispositivo** → **Suprimentos** → **Configuração de alertas**.
2. Para ativar os alertas de suprimentos que aparecem no painel de controle, toque no botão de alternância **Ativar alertas**.
3. Para personalizar os alertas para cada item consumível, ou para ativar ou desativar um alerta, toque no botão de alternância.
4. Para configurar a impressora para mostrar um alerta quando atingir um nível percentual específico de uso, toque no item e selecione o percentual.
5. Para aceitar as alterações, toque em **OK**.
6. Para retornar à tela Suprimentos, toque em **X**.
7. Para retornar à tela Dispositivo, toque na seta para trás.

## Configuração de alertas de e-mail

Para configurar alertas, faça login como administrador. Para obter detalhes, consulte o *Guia do administrador do sistema* em [www.xerox.com/office/VLC8000Wdocs](http://www.xerox.com/office/VLC8000Wdocs).

1. Para configurar os alertas a enviar para um endereço de e-mail, toque em **Dispositivo** → **Suprimentos** → **Alertas de e-mail**.
2. Para inserir um endereço de e-mail, toque em **Adicionar e-mail** e depois toque em **Inserir endereço de e-mail**.
3. Use o teclado da tela de seleção por toque para digitar um endereço de e-mail, ou selecione uma entrada no Catálogo de endereços, e toque em **OK**.
4. Adicione mais endereços de e-mail, se necessário.
5. Para personalizar os alertas para cada item consumível, ou para ativar ou desativar um alerta, toque no botão de alternância.
6. Para retornar à tela de suprimentos, toque em **X**.
7. Para retornar à tela Dispositivo, toque na seta Voltar.

## Contadores de faturamento e uso

O menu Faturamento/Usos exibe o número total de imagens que a impressora gera ou imprime durante sua vida útil. Não é possível redefinir os contadores. Uma página é computada como uma face de uma folha de papel. Por exemplo, uma folha de papel impressa nas duas faces equivale a duas impressões, ou duas imagens.

Para visualizar os contadores de faturamento e uso:

1. No painel de controle da impressora, pressione o botão **Início**.
2. Toque em **Dispositivo** → **Faturamento/Usos**.
3. Para visualizar mais detalhes, toque em **Contadores de uso** e selecione uma opção.
  - **Contadores de impressões:** Esta opção fornece o número de impressões feitas pela impressora. O número de impressões pode não ser igual ao número de folhas contadas, dependendo da configuração da impressora. Se a impressora estiver contar folhas grandes como impressões grandes ou como várias impressões pequenas, o número de impressões poderá ser diferente.
  - **Contadores de folhas:** Esta opção fornece o número de impressões feitas pela impressora. Impressões em folhas de 2 faces são identificadas como uma linha separada de folhas de 1 face.
  - **Todos os contadores de uso:** Esta opção fornece todas as informações de uso da impressora.
4. Para retornar à tela Faturamento/Usos, toque na seta para trás.
5. Para retornar à tela Dispositivo, toque na seta Voltar.

## Serviços remotos

Você pode usar a opção Serviços Remotos no servidor Web incorporado para enviar informações de erro e uso à equipe de suporte técnico da Xerox para ajudá-la a solucionar os problemas rapidamente.

Para obter informações sobre a ativação de Serviços Remotos e como carregar informações para a Xerox, consulte o *Guia do administrador do sistema* em [www.xerox.com/office/VLC8000Wdocs](http://www.xerox.com/office/VLC8000Wdocs).

# Trabalhos

## Visão geral de Trabalhos



Use Trabalhos para exibir os trabalhos atuais, impressão salva, trabalhos pessoais e protegidos e exibir detalhes de trabalhos concluídos. Você pode pausar, excluir, imprimir ou visualizar o andamento ou os detalhes de um determinado trabalho.

## Gerenciamento de trabalhos

No aplicativo Trabalhos, você pode visualizar listas de trabalhos ativos, trabalhos protegidos ou trabalhos concluídos. Você pode pausar, excluir, imprimir ou visualizar o andamento ou os detalhes de um determinado trabalho.

Na janela Trabalhos, no servidor Web incorporado, é possível visualizar uma lista de trabalhos de impressão ativos e concluídos. Para obter mais informações, consulte [Gerenciamento de trabalhos usando o Embedded Web Server](#).

Um trabalho de impressão poderá ser retido pela impressora quando ela não puder concluir. Por exemplo, quando a impressora precisar de atenção, papel ou suprimentos. Quando o problema for resolvido, a impressora automaticamente retomará a impressão. Quando você envia um trabalho de impressão protegida, ele fica retido até que você digite uma senha no painel de controle. Para obter mais informações, consulte [Gerenciamento de tipos de trabalhos especiais](#).

## Pausar o Trabalho de impressão com a Opção Excluir esse trabalho

1. No painel de controle da impressora, pressione o botão **Home** (Página inicial).
2. Toque em **Trabalhos** e, em seguida, toque no nome do trabalho de impressão.
3. Siga um destes procedimentos:
  - Para pausar o trabalho de impressão, toque em **Pausa**. Para continuar o trabalho de impressão, toque em **Retomar**.
  - Para excluir o trabalho de impressão, toque em **Excluir**. Quando solicitado, toque em **Delete** (Excluir).



**Nota:** Se não fizer uma seleção em 60 segundos, o trabalho será retomado automaticamente.

4. Para retornar à Tela inicial, pressione o botão **Início**.

## Visualizar, imprimir ou excluir trabalhos salvos e protegidos



**Nota:**

- O administrador do sistema pode impedir que os usuários excluam trabalhos. Se um administrador do sistema impediu a exclusão de trabalhos, você poderá visualizar os trabalhos, mas não poderá excluí-los.
- Somente o usuário que enviou o trabalho ou o administrador do sistema é que poderá excluir um trabalho de Impressão protegida.

1. No painel de controle da impressora, pressione o botão **Início**.
2. Para visualizar uma lista de trabalhos ativos e concluídos, toque em **Trabalhos**.

3. Para exibir uma lista específica de tipos de trabalho, clique em uma opção.
  - Para visualizar os Trabalhos salvos, toque em **Trabalhos salvos**. Para imprimir o trabalho, toque no trabalho, insira a quantidade e toque em **OK**. Para excluir o trabalho, toque no ícone de **Lixeira** e depois toque em **Excluir**.
  - Para visualizar os trabalhos Pessoais, toque em **Trabalhos pessoais e protegidos**. Para imprimir os trabalhos, toque na pasta e toque em **Imprimir tudo** ou **Excluir tudo**.
  - Para Trabalhos protegidos, toque em **Trabalhos pessoais e protegidos**. Toque na pasta, insira a senha numérica e toque em **OK**. Para imprimir um Trabalho protegido, toque no trabalho. Para imprimir ou excluir todos os trabalhos na pasta, toque em **Imprimir tudo** ou **Excluir tudo**.
4. Para visualizar os detalhes sobre um trabalho, clique no trabalho.
5. Para retornar à Tela inicial, pressione o botão **Início**.

## Imprimir um trabalho retido por falta de recursos

1. No painel de controle da impressora, pressione o botão **Início**.
2. Toque em **Trabalhos**.
3. Na lista de trabalhos, toque no nome do trabalho retido. Os recursos necessários para o trabalho aparecem no painel de controle.
4. Siga um destes procedimentos:
  - Para imprimir o trabalho, reabasteça com os recursos necessários. O trabalho é retomado automaticamente quando os recursos necessários estiverem disponíveis. Se o trabalho não imprimir automaticamente, toque em **Retomar**.
  - Para excluir o trabalho de impressão, toque em **Excluir**. Quando solicitado, toque em **Excluir**.
5. Para retornar à Tela inicial, pressione o botão **Início**.

## Gerenciamento de tipos de trabalhos especiais

Tipos de trabalho especiais permitem a você enviar um trabalho de impressão do computador e depois imprimi-lo do painel de controle da impressora. Selecione os tipos especiais de trabalho no driver de impressão, na guia Opções de Impressão, em Tipo de trabalho.

### Trabalhos salvos

Trabalhos salvos são documentos enviados para a impressora e, salvo se excluídos, armazenados nela para uso futuro. Qualquer usuário pode imprimir ou excluir um Trabalho salvo.

Para imprimir um trabalho salvo, consulte [Impressão de um trabalho salvo](#).

#### Liberando um trabalho salvo

1. No painel de controle da impressora, pressione o botão **Início**.
2. Toque em **Trabalhos**.
3. Para visualizar os Trabalhos salvos, toque em **Trabalhos salvos**.
4. Para imprimir o Trabalho salvo, toque no nome do trabalho, digite a quantidade e toque em **OK**.
5. Para excluir o documento após a impressão, no trabalho, toque no ícone **Lixeira** e, na mensagem exibida, toque em **Excluir**.
6. Para retornar à Tela inicial, pressione o botão **Início**.

## Impressão protegida

Use Impressão protegida para imprimir informações sensíveis ou confidenciais. Após o envio do trabalho, ele será retido na impressora até que você insira a senha no painel de controle.

Para imprimir um trabalho de Impressão protegida, consulte [Imprimir um trabalho de impressão protegida](#).

### Liberação de um trabalho de impressão protegida

1. No painel de controle da impressora, pressione o botão **Início**.
2. Toque em **Trabalhos**.
3. Para ver trabalhos de Impressão protegida, toque na guia **Trabalhos pessoais e protegidos**.
4. Toque em sua pasta.
5. Insira o número da senha e toque em **OK**.
6. Selecione uma opção:
  - Para imprimir um trabalho de Impressão protegida, toque no trabalho.
  - Para imprimir todos os trabalhos na pasta, toque em **Imprimir tudo**.
  - Para excluir um trabalho de Impressão protegida, toque no ícone de **Lixeira**. Quando solicitado, toque em **Excluir**.
  - Para excluir todos os trabalhos na pasta, toque em **Excluir tudo**.



**Nota:** Depois que um trabalho de Impressão protegida for impresso, ele será excluído automaticamente.

7. Para retornar à Tela inicial, pressione o botão **Início**.

## Impressão pessoal

Impressão pessoal permite a você armazenar um documento na impressora e depois imprimi-lo do painel de controle.

Uma impressão Pessoal é um tipo de trabalho salvo com essas funções:

- Um trabalho de Impressão Pessoal aparece em uma pasta cujo nome é a ID de usuário associada ao trabalho de impressão.
- Um trabalho de Impressão Pessoal não usa senha.
- Qualquer usuário pode imprimir ou excluir um trabalho de impressão pessoal.
- Você pode imprimir todos os trabalhos na lista ao mesmo tempo, excluir um trabalho individual ou excluir todos os trabalhos na lista.
- Depois de um trabalho de Impressão pessoal ser impresso, ele será excluído automaticamente.

Para imprimir usando Impressão pessoal, consulte [Impressão de um trabalho de impressão pessoal](#).

### Liberação de um trabalho de impressão pessoal

1. No painel de controle da impressora, pressione o botão **Home** (Página inicial).
2. Toque em **Trabalhos**.
3. Para visualizar as Impressões pessoais, toque em **Trabalhos pessoais e protegidos**.
4. Toque em sua pasta.



- Se for solicitada uma senha, toque em **Ignorar**.



**Nota:** Se a sua pasta contém trabalhos de Impressão pessoal e trabalhos de Impressão protegida, será exibida a solicitação de senha.

- Selecione uma opção.
  - Para imprimir um trabalho de Impressão pessoal, toque no trabalho.
  - Para imprimir todos os trabalhos na pasta, toque em **Imprimir tudo**.
  - Para excluir todos os trabalhos na pasta, toque em **Excluir tudo**.
- Para retornar à Tela inicial, pressione o botão **Início**.

## Jogo de Amostra

O tipo de trabalho Jogo de amostra imprime uma cópia de um trabalho de impressão de diversas cópias, antes da impressão das cópias restantes. Após revisar o jogo de amostra, você pode imprimir as cópias restantes ou excluí-las no painel de controle da impressora.

Um Jogo de Amostra é um tipo de trabalho salvo com essas funções:

- Um Jogo de Amostra aparece em uma pasta cujo nome é a ID de usuário associada ao trabalho de impressão.
- Um Jogo de Amostra não usa senha.
- Qualquer usuário pode imprimir ou excluir um trabalho de Jogo de Amostra.
- Um Jogo de amostras imprime uma cópia de um trabalho para permitir a revisão do trabalho antes da impressão das cópias restantes.

Após o trabalho de Jogo de Amostra ser impresso, ele é excluído automaticamente.

Para imprimir um jogo de amostra, consulte [Impressão de um jogo de amostra](#).

### Liberar um jogo de amostra

- No painel de controle da impressora, pressione o botão **Início**.
- Para exibir trabalhos disponíveis, toque em **Trabalhos**.
- Toque no trabalho Jogo de amostra.



**Nota:** A descrição do arquivo Jogo de amostra mostra o trabalho como Retido para impressão futura e mostra o número de cópias restantes do trabalho.

- Selecione uma opção.
  - Para imprimir as demais cópias, toque em **Liberar**.
  - Para excluir as demais cópias do trabalho, toque em **Excluir**.
- Para retornar à Tela inicial, pressione o botão **Início**.

## Gerenciamento de trabalhos usando o Embedded Web Server

Você poderá ver uma lista de trabalhos ativos e excluir trabalhos de impressão da lista Trabalhos Ativos no Embedded Web Server. Você pode usar o Embedded Web Server para enviar trabalhos para impressão no dispositivo. Você pode imprimir arquivos **.pdf**, **.ps**, **.pcl**, **.prn**, **.xps**, **.jpg**, **.tif** e **.txt** diretamente do Servidor Web integrado. Não é necessário abrir outro aplicativo ou o driver de impressão para imprimir esses arquivos. Você pode armazenar os arquivos no disco rígido do computador local, em um dispositivo de armazenamento em massa ou em uma unidade de rede.

1. No computador, abra um navegador da Web. No campo de endereço, digite o endereço IP da impressora e pressione **Enter** ou **Return**.
2. No Embedded Web Server, clique em **Trabalhos**.
3. Clique no nome do trabalho.
4. Siga um destes procedimentos:
  - Para excluir o trabalho de impressão, clique em **Excluir**. Na solicitação de confirmação, clique em **Excluir**.
  - Para fechar a janela, clique em **Fechar**.
5. Para retornar à Tela inicial, clique em **Início**.

## Envio de trabalhos de impressão usando o Embedded Web Server

1. No computador, abra um navegador da Web. No campo de endereço, digite o endereço IP da impressão e pressione **Enter** ou **Return**.
2. No Embedded Web Server, clique em **Início**.
3. Na área Links rápidos, clique em **Enviar arquivo**.
4. Clique em **Selecionar**.
5. Na janela de seleção, selecione o arquivo para imprimir e clique em **Abrir**.
6. Para imprimir o documento, clique em **Enviar**.

# Imprimir de USB

## Visão geral de Imprimir de USB



Use Imprimir de USB para imprimir trabalhos já armazenados em uma unidade USB. Você pode imprimir trabalhos em um formato pronto para impressão, como **.pdf**, **.tif** ou **.jpg**.



**Nota:** Este método não é recomendado porque a saída não passa através das tabelas de pesquisa de cores e o toner branco não é contabilizado.

Para criar um arquivo pronto para impressão, ao imprimir documentos de programas como o Microsoft Word, selecione **Imprimir para arquivo**. Em programas de edição avançados, pode haver diferentes métodos para criar arquivos prontos para impressão.

## Impressão de uma Unidade Flash USB

Você poderá imprimir um arquivo armazenado em uma unidade USB Flash. A porta USB está localizada na parte dianteira da impressora.



**Nota:**

- Este método não é recomendado porque a saída não passa através das tabelas de pesquisa de cores e o toner branco não é contabilizado.
- Se o dispositivo estiver no modo Economia de Energia, antes de continuar com o trabalho de impressão, pressione o botão **Energia/Despertar**.
- Apenas as unidades Flash USB formatadas no sistema de arquivos FAT32 típico são suportadas.

1. Insira a unidade flash USB na porta de memória USB na impressora.
2. Na tela Unidade USB detectada, toque em **Imprimir de USB**



**Nota:** Se esta função não for exibida, ative a função ou contate o administrador do sistema.

Para obter mais informações, consulte o *Guia do administrador do sistema* em [www.xerox.com/office/VLC8000Wdocs](http://www.xerox.com/office/VLC8000Wdocs).

3. Adicione arquivos usando a tela Procurar USB.
  - Para imprimir um grupo de arquivos prontos para impressão, para a unidade USB ou pasta, toque no ícone **Selecionar tudo**. Verifique se os arquivos são selecionados.
  - Para imprimir um arquivo específico, navegue até o arquivo, em seguida, toque no nome do arquivo ou ícone.
4. Toque em **OK**.
5. Confirme se os arquivos desejados estão listados.
  - Para selecionar mais arquivos, toque em **Adicionar documentos** e toque em **OK**.
  - Para remover um nome de arquivo da lista, toque no nome de arquivo e em **Remover**.
6. Selecione a origem do papel, quantidade, cor de saída e opções de impressão em 2 faces.
7. Toque em **Imprimir**.
8. Ao terminar, remova a unidade Flash USB.

## Impressão de uma unidade Flash USB que já está inserida na impressora

1. Se a unidade Flash USB já estiver na porta de memória USB, pressione o botão **Início**.
2. Toque em **Imprimir de USB**.



**Nota:** Se esta função não for exibida, ative a função ou contate o administrador do sistema.

3. Adicione arquivos usando a tela de busca USB.
  - Para imprimir um grupo de arquivos prontos para impressão, para a unidade USB ou pasta, toque no ícone **Selecionar tudo**. Verifique se os arquivos são selecionados.
  - Para imprimir um arquivo específico, navegue até o arquivo, em seguida, toque no nome do arquivo ou ícone.
4. Toque em **OK**.
5. Confirme se os documentos desejados aparecem. Se os documentos não aparecerem, toque em **Adicionar documentos**, selecione os documentos adicionais e, em seguida, toque em **OK**.
6. Selecione a origem do papel, quantidade, cor de saída e opções de impressão em 2 faces.
7. Toque em **Imprimir**.

## @PrintByXerox

### Visão geral do @PrintByXerox



Você pode usar o aplicativo Xerox® @PrintByXerox para a impressão de documentos e anexos de e-mail enviados à impressora através de dispositivos móveis.

Ao conectar o dispositivo Xerox à Internet, o aplicativo @PrintByXerox opera em conjunto com o Xerox® Workplace Cloud para oferecer a impressão simplificada a partir de e-mail.



**Nota:** O aplicativo @PrintByXerox e o software Xerox® Workplace Cloud exigem licenças específicas, parâmetros de configuração e especificações mínimas do sistema. Para obter mais detalhes, consulte o *Guia de Utilização Rápida do Xerox® @PrintByXerox App* disponível em [www.xerox.com/XeroxAppGallery](http://www.xerox.com/XeroxAppGallery).

### Impressão com o @PrintByXerox App

1. Envie um e-mail com um anexo contendo um tipo de arquivo compatível para [Print@printbyxerox.com](mailto:Print@printbyxerox.com).  
Os usuários que estiverem utilizando o recurso pela primeira vez receberão um e-mail de resposta com ID de usuário e senha.
2. No painel de controle do dispositivo Xerox, pressione o botão **Início**.
3. Toque em **@PrintByXerox**.
4. Insira o seu endereço de e-mail e toque em **Salvar**.
5. Na tela para Inserir a senha, use o teclado na tela para digitar a senha e toque em **Salvar**.
6. Selecione os documentos que deseja imprimir.
7. Toque em **Configurações de impressão** e em **OK**.
8. Toque em **Imprimir**.
  - A mensagem Enviando trabalhos para impressão e o estado da conversão são exibidos.
  - Quando os documentos começam a ser impressos, aparece uma marca de seleção verde.



# Impressão

Este capítulo contém:

- Visão geral da impressão..... 80
- Seleção de opções de impressão..... 81
- Trabalhos de impressão ..... 91
- Funções de impressão ..... 96
- Utilização de tamanhos de papel personalizados..... 104

## Visão geral da impressão

Antes de imprimir, verifique se o computador e a impressora estão plugados, ligados e conectados a uma rede ativa. A Xerox dedica-se a oferecer o melhor produto disponível, e os drivers são atualizados periodicamente. Verifique se o software do driver de impressão correto e mais recente está instalado no computador. Para obter detalhes, consulte [Instalação do software](#).



**Nota:** Nem todas as opções descritas são compatíveis com todas as impressoras. Algumas opções são aplicáveis apenas a um modelo de impressora, configuração, sistema operacional ou tipo de driver de impressão específico.

**Dica:** O driver de impressão Windows PostScript e o driver de impressão Macintosh fornecem a série mais ampla de recursos.

Para enviar um trabalho para a impressora:

1. Selecione o papel apropriado.
2. Coloque o papel na bandeja apropriada. No painel de controle da impressora, especifique o tamanho, a cor e o tipo do papel
3. Acesse as configurações de impressão em seu aplicativo de software. Na maioria dos aplicativos de software, pressione **CTRL+P** no Windows, ou **CMD+P** no Macintosh.
4. Selecione sua impressora.
5. Para acessar as configurações do driver da impressora, para Windows, selecione **Propriedades, Opções de impressão** ou **Preferências**. No Macintosh, selecione **Funções Xerox**. O título do botão pode variar dependendo do aplicativo.
6. Conforme necessário, modifique as configurações do driver de impressão, especialmente as configurações de cor do papel e **Ajuste do toner**. Por exemplo, quando a cor do papel estiver configurada para **Preto**, certifique-se de que o **Ajuste do toner** está configurado para **Ajustar para papel preto**.
7. Verifique se a configuração recomendada, **Fundo automático**, foi selecionada. Esta função utiliza o papel como fundo em vez de aplicar toner ao papel, onde os elementos do desenho não são adicionados.
8. Clique em **OK**.
9. Para enviar o trabalho para a impressora, clique em **Imprimir**.



## Seleção de opções de impressão

As opções de impressão, também chamadas de opções do software do driver de impressão, são especificadas como Preferências de impressão no Windows e Funções Xerox® no Macintosh. As opções de impressão incluem configurações para impressão em 2 faces, layout de página e qualidade de impressão. As opções de impressão definidas nas preferências de impressão, na janela de dispositivos e impressoras, se tornam a configuração padrão. As opções de impressão definidas a partir do aplicativo de software são temporárias. O aplicativo e o computador não salvam as configurações depois que o aplicativo é fechado.

## Ajuda do driver de impressão

As informações da Ajuda do software do driver de impressão Xerox® estão disponíveis na janela Preferências de impressão. Clique no botão **Ajuda (?)** no canto inferior esquerdo da janela Preferências de impressão para ver a Ajuda.

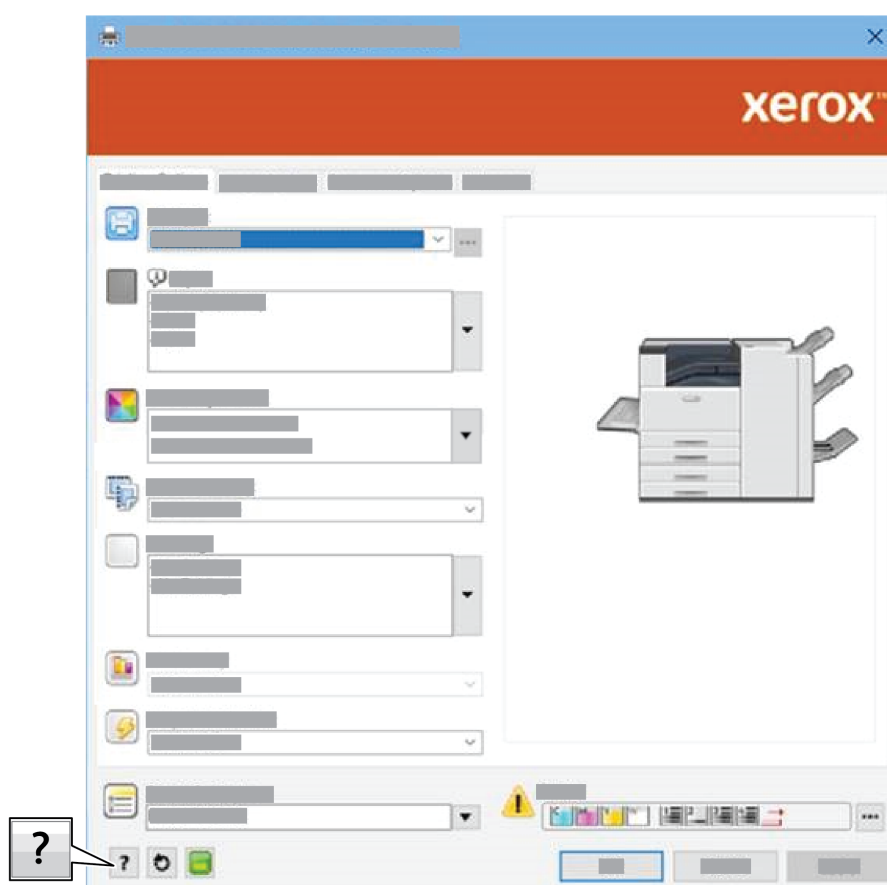

As informações sobre as Preferências de impressão aparecem na janela Ajuda. Na Ajuda, você poderá selecionar por tópico ou utilizar o campo de busca para inserir o tópico ou a função para o qual precisa de informações.

## Seleção de uma Bandeja do Papel

Para manter a qualidade de impressão ao imprimir em papel colorido com o uso do toner branco, selecione a mesma cor de papel em três lugares. Ao colocar o papel, use o painel de controle para selecionar a cor do papel. Ao utilizar o driver de impressão, combine a cor do papel selecionada com a cor do papel selecionado na configuração do ajuste de toner. Para obter detalhes sobre a seleção de um ajuste de toner para corresponder a cor do papel, consulte [Configuração do ajuste do toner](#).

Para selecionar a cor do papel:

1. No driver de impressão, clique na guia **Opções de impressão**.
2. Em Papel, selecione **Other Color** (Outra cor).
3. Na lista, selecione a cor do papel.
4. Clique em **OK**.

## Configuração do ajuste do toner

Para manter a qualidade de impressão ao imprimir em papel colorido usando o toner branco, combine a cor do papel selecionado com a configuração do **Ajuste do toner** na guia **Opções de impressão**. Para obter detalhes sobre a seleção da cor do papel para corresponder ao ajuste do toner, consulte [Seleção de uma Bandeja do Papel](#).

Configurações do ajuste do toner

- **Nenhum**
- **Usar apenas toner branco**
- **Ajustar para papel cinza**
- **Ajustar para papel preto**
- **Ajustar para papel branco**
- **Ajustar para papel amarelo**
- **Ajustar para papel verde**
- **Ajustar para papel rosa**
- **Ajustar para papel vermelho**
- **Ajustar para papel laranja**
- **Ajustar para papel roxo**
- **Ajustar para papel marrom**
- **Ajustar para papel ciano**

Configurações de fundo:

- **Fundo automático**
- **Sem fundo**

A configuração do ajuste de toner com as informações das cores, RGB composto ou CKYK composto, afeta como o toner é aplicado durante o processo de impressão. O seguinte explica este processo para várias configurações.



**Nota:** A qualidade de impressão é otimizada para cores de papel específicas. Embora alguns exemplos sejam fornecidos, um documento está disponível para oferecer mais detalhes e exemplos. Este documento também detalha os materiais específicos aos quais as configurações estão otimizadas. Para obter mais informações, consulte o *Xerox® VersaLink® C8000W Color Printer Essential Guide to Successful Printing* (Guia Essencial para uma Impressão Bem-sucedida da Impressora em Cores Xerox Versalink C8000W) em [www.xerox.com/versalinkwhite](http://www.xerox.com/versalinkwhite).

- **Nenhum:** durante a impressão com o uso da saída com RGB composto ou CMYK composto, a impressão não aplica qualquer correção de cor. Considera-se isso como o modo de passagem PostScript. Para interpretar a página, a impressora usa Ciano, Magenta, Amarelo e Branco em vez do Preto.
- **Usar apenas toner branco:** imprime usando apenas toner branco, em tons de cinza invertidos. Esta opção substitui as áreas pretas no documento pelo toner branco. As áreas brancas do documento são impressão sem toner.
- **Ajustar para papel cinza**
  - Durante a impressão usando a saída RGB composta, a impressora forma a base das cores de saída com vários níveis de toner branco, dependendo dos níveis de luminância necessários. Neste caso, a cor do papel não marcado é configurada para RGB [191 191 191]. Certifique-se de que todas as áreas do papel que têm o valor sem toner definido para o valor RGB [191 191 191] estão em formato de vetor. Para evitar descontinuidades nos bitmaps, uma pequena quantidade de toner é aplicada às áreas com este valor mínimo de toner.
  - Durante a impressão usando a saída CMYK composta, a impressora forma a base das cores de saída com vários níveis de toner branco. Ao utilizar esta configuração com a entrada CMYK, para obter uma saída onde o papel não esteja marcado, configure os valores CMYK para [11/11/11/11] em formato de vetor. Para evitar descontinuidades nos bitmaps, uma pequena quantidade de toner é aplicada às áreas com este valor mínimo de toner.
- **Ajustar para papel branco:** ao imprimir usando a saída RGB composto ou CMYK composto, a impressora produz todas as cores na gama do dispositivo com uma mistura das cores Ciano, Magenta e Amarelo. Com este modo, a saída é produzida de maneira semelhante a um trabalho de impressão padrão, em que o papel não é marcado com o toner de fundo.
- **Ajustar para papel preto**



**Nota:** O valor 64/64/64 é utilizado como o valor sem toner RGB. Para obter mais informações, consulte o *Xerox® VersaLink® C8000W Color Printer Essential Guide to Successful Printing* (Guia Essencial para uma Impressão Bem-sucedida da Impressora em Cores Xerox Versalink C8000W) em [www.xerox.com/versalinkwhite](http://www.xerox.com/versalinkwhite).

- Durante a impressão usando a saída RGB composta, a impressora forma a base das cores de saída com vários níveis de toner branco, dependendo dos níveis de luminância necessários. Para cores mais escuras que a cor do papel, o toner CMY é aplicado sem toner branco para escurecer a saída além do preto do papel não marcado. A não utilização do branco é perceptível com o RGB 0/0/0, que aplica uma quantidade significativa de cor equivalente ao preto CMY para escurecer a saída o máximo possível. A finalidade deste processo é oferecer uma gama de cores o mais ampla possível. Neste caso, a cor do papel não marcado é configurada para RGB 64/64/64. Certifique-se de que todas as áreas do papel que não receberam qualquer toner estão configuradas para esse valor RGB [64 64 64] em formato de vetor. Verifique se todas as áreas do papel que têm o valor sem toner definido para o valor RGB [64 64 64] estão em forma de vetor. Para evitar descontinuidades nos bitmaps, uma pequena quantidade de toner é aplicada às áreas com este valor mínimo de toner. Para usar o próprio papel como fundo, defina o plano de

fundo do documento com este valor sem toner ou, no driver de impressão, use a configuração padrão de Fundo automático.

- Durante a impressão usando a saída CMYK composta, a impressora forma a base das cores de saída com vários níveis de toner branco. Para cores mais escuras que a cor preta do material, a impressora cria um CMY composto sem base de toner branco. Para a saída em CMYK, o papel não marcado é definido em CMYK [0 0 0 100]. Certifique-se de que todas as áreas do papel que têm o valor sem toner definido para o valor CMYK [0 0 0 100] estão em formato de vetor. Para evitar descontinuidades nos bitmaps, uma pequena quantidade de toner é aplicada às áreas com este valor mínimo de toner. Para usar o próprio papel como fundo, defina o plano de fundo do documento com este valor sem toner ou, no driver de impressão, use a configuração padrão de Fundo automático.
- **Fundo automático:** esta configuração insere automaticamente o fundo sem toner atrás do documento. Esta opção garante que todas as áreas sem elementos do desenho e com 100% de transparência são impressas sem toner nessas áreas. Esta é a configuração recomendada e é selecionada por padrão. Se o aplicativo não deixar um fundo transparente na saída, colocando, em vez disso, uma área branca opaca, será necessário criar manualmente um fundo sem toner usando o processo já detalhado.
- **Sem fundo:** esta configuração desabilita a função Fundo automático, o que permite aos usuários mais liberdade no desenho.

Para selecionar um Ajuste de toner que corresponda à cor do papel:

1. No driver de impressão, clique na guia **Opções de impressão**.
2. Em **Ajuste do toner**, clique no botão de seta e depois faça duas seleções.
  - Selecione o ajuste de toner que corresponde à configuração da cor do papel.
  - Selecione uma configuração de fundo.
3. Clique em **OK**.

## Opções de impressão no Windows

### Definição de opções de impressão padrão no Windows

Ao imprimir de qualquer aplicativo de software, a impressora usa as configurações de trabalhos de impressão especificadas na janela Preferências de impressão. Você pode especificar as opções de impressão mais comuns e salvá-las para que não seja preciso alterá-las em cada impressão.

Por exemplo, se você desejar imprimir em ambos os lados do papel para a maioria dos trabalhos, especifique impressão em 2 faces em Preferências de impressão.

1. Vá até a lista de impressoras no computador:
  - No Windows Server 2008 e posterior, clique em **Iniciar** → **Configurações** → **Impressoras**.
  - No Windows 7, clique em **Iniciar** → **Dispositivos e impressoras**.
  - No Windows 8, clique em **Iniciar** → **Painel de controle** → **Dispositivos e impressoras**.
  - No Windows 10, clique em **Iniciar** → **Configurações** → **Dispositivos** → **Impressoras e scanners**.



**Nota:** Se você estiver usando um aplicativo personalizado no menu Iniciar, poderá alterar o caminho de navegação em sua lista de impressoras.

2. Na lista de impressoras, clique no ícone da impressora e clique em **Gerenciar** → **Preferências de impressão**.
3. Na janela Preferências de impressão, clique em uma guia e selecione as opções. Para salvar a configuração, clique em **OK**.



**Nota:** Para obter mais informações sobre as opções de driver de impressão do Windows, clique no botão **Ajuda (?)** na janela Preferências de impressão.

## Seleção das opções de impressão para um trabalho individual no Windows

Para usar opções de impressão especiais em um trabalho específico, você pode alterar as Preferências de impressão antes de enviar o trabalho para a impressora.

1. Com o documento aberto no aplicativo de software, acesse as configurações de impressão. Na maioria dos aplicativos de software, clique em **Arquivo** → **Imprimir** ou pressione **CTRL+P**.
2. Selecione a impressora e clique no botão **Propriedades** ou **Preferências** para abrir a janela Preferências de impressão. O título do botão pode variar dependendo do aplicativo.
3. Clique em uma guia na janela Preferências de impressão e faça as seleções.
4. Para salvar e fechar a janela Preferências de impressão, clique em **OK**.
5. Para enviar o trabalho para a impressora, clique em **Imprimir**.

## Seleção de opções de acabamento no Windows

Se a impressora tiver um módulo de acabamento instalado, será possível selecionar opções de acabamento na janela Propriedades do driver de impressão. As opções de acabamento permitem selecionar como o seu documento será finalizado. Por exemplo, é possível selecionar furo, grampeamento, dobra ou impresso em um formato de livreto.



**Nota:** Nem todas as opções listadas são suportadas em todas as impressoras. Algumas opções são aplicáveis apenas a um modelo de impressora, configuração, sistema operacional ou tipo de driver de impressão específico.

Para selecionar as opções de acabamento no driver de impressão PostScript:

1. No driver de impressão, clique na guia **Opções de impressão**.
2. Para selecionar uma opção de acabamento, em **Acabamento**, clique na seta.



**Nota:** O driver de impressão exibe posições de grampo para o papel alimentado pela borda longa. Se o papel alimenta na borda curta em vez da borda longa, o finalizador pode inserir o grampo no local errado.

- Para selecionar a bandeja de saída, em **Destino de saída**, clique na seta e selecione uma opção:
  - Automático:** Use essa opção para fazer com que a impressora determine o destino de saída com base no número de jogos e na opção de grampeamento selecionada. A impressora envia jogos múltiplos ou jogos grampeados à bandeja de saída do módulo de acabamento.
  - Bandeja intermediária:** Use essa opção para selecionar a bandeja de saída no centro da impressora.
  - Bandeja superior central:** Use essa opção para selecionar a bandeja de saída superior no centro da impressora.
  - Bandeja inferior central:** Use essa opção para selecionar a bandeja de saída inferior no centro da impressora.
  - Bandeja de saída:** use esta opção para selecionar a bandeja de saída no lado direito do módulo de acabamento Office.
  - Bandeja superior direita:** esta opção seleciona a bandeja de saída na parte superior do Módulo de acabamento Business Ready.
  - Bandeja direita central:** use esta opção para selecionar a bandeja de saída no centro do Módulo de acabamento Business Ready.
  - Bandeja inferior direita:** use esta opção para selecionar a bandeja de saída na parte inferior do Módulo de acabamento do Criador de Business Ready.
- Para enviar o trabalho para a impressora, clique em **OK** e em **Imprimir**.

## Seleção dos padrões de impressão no Windows para uma impressora compartilhada em rede

- Vá até a lista de impressoras no computador:
  - No Windows Server 2008 e posterior, clique em **Iniciar**→**Configurações**→**Impressoras**.
  - No Windows 7, clique em **Iniciar**→**Dispositivos e impressoras**.
  - No Windows 8, clique em **Iniciar**→**Painel de controle**→**Dispositivos e impressoras**.
  - No Windows 10, clique em **Iniciar**→**Configurações**→**Dispositivos**→**Impressoras e scanners**.



**Nota:** Se o ícone do Painel de controle não aparecer na área de trabalho, clique com o botão direito na área de trabalho e selecione **Personalizar**→**Página inicial do painel de controle**→**Dispositivos e impressoras**.

- Na lista de impressoras, clique no ícone da impressora e clique em **Gerenciar**→**Preferências de impressão**.
- Na caixa de diálogo Propriedades, clique na guia **Avançado**.
- Na guia Avançado, clique em **Padrões de impressão**.
- Faça suas seleções nas guias do driver de impressão conforme necessário e, em seguida, clique em **Aplicar**.
- Para salvar a configuração, clique em **OK**.

## Como salvar um conjunto de opções de impressão usadas com frequência no Windows

É possível definir e salvar um conjunto de opções para poder aplicá-las a trabalhos de impressão futuros. É possível salvar um aplicativo como padrão para que as configurações padrão para impressão sejam definidas de aplicativo por aplicativo.

Para salvar um conjunto de opções de impressão:

1. Com o documento aberto no aplicativo, clique em **Arquivo** → **Impressão**.
2. Para abrir a janela Propriedades de impressão, selecione sua impressora e clique no botão **Propriedades** ou **Preferências**.
3. Na janela Propriedades de impressão, clique nas guias e selecione as configurações necessárias.
4. Na janela Propriedades de impressão, clique em **Configurações salvas** e em **Salvar como**.
5. Para salvar o conjunto de opções na lista Configurações salvas, digite um nome para ele e clique em **OK**.

## Pré-ajustes de um toque

A guia Um toque mostra os pré-ajustes de impressão definidos anteriormente que foram marcados como pré-ajustes de um toque. Os pré-ajustes incluem as opções Xerox padrão e as opções que você define. Quando você seleciona o botão de pré-ajuste de um toque, ele ativa as configurações e fecha a janela Preferências da impressora.



**Nota:** Nem todas as opções listadas são suportadas em todas as impressoras. Algumas opções são aplicáveis apenas a um modelo de impressora, configuração, sistema operacional ou tipo de driver de impressão específico.

## Salvar as opções de impressão como um pré-ajuste de um toque

1. Com o documento aberto no aplicativo, clique em **Arquivo** → **Imprimir**.
2. Para abrir a janela Preferências de impressão, selecione a impressora e clique no botão **Propriedades da impressora**.
3. Clique em **Configurações impressão**.
4. Na parte inferior da página, clique em **Pré-ajustes** → **Salvar como**.
5. Digite um nome para o pré-ajuste e escolha um ícone para ele.
6. Selecione opções de pré-ajustes:
  - Para ativar o pré-ajuste como Um toque, selecione **Pré-ajustes de um toque**.
  - Para compartilhar o pré-ajuste em todos os drivers de impressão, selecione **Show the Preset in All Drivers** (Mostrar o pré-ajuste em todos os drivers de impressão).
7. Clique em **OK**.
8. Para imprimir com estas configurações:
  - Selecione o nome na lista Pré-ajustes.
  - Para um pré-ajuste de um toque, selecione o pré-ajuste na guia Um toque.

## Opções de impressão no Macintosh

### Seleção das opções de impressão no Macintosh

Para usar as opções de impressão específicas, altere as configurações antes de enviar o trabalho à impressora.

1. Com o documento aberto no aplicativo, clique em **Arquivo** → **Impressão**.
2. Selecione sua impressora.
3. Na janela Impressão, na lista, selecione a **Impressora** e depois selecione **Layout** ou **Papel/Saída**. Para acessar as funções Xerox, selecione **Funções Xerox**.



#### Nota:

- Para ver todas as opções de impressão, clique em **Mostrar detalhes**.
  - Para obter detalhes sobre a seleção de um ajuste de toner para corresponder à cor do papel, consulte [Configuração do ajuste do toner](#).
  - A qualidade de impressão é otimizada para cores de papel específicas. Para obter mais informações, consulte o *Xerox® VersaLink® C8000W Color Printer Essential Guide to Successful Printing* (Guia Essencial para uma Impressão Bem-sucedida da Impressora em Cores Xerox Versalink C8000W) em [www.xerox.com/versalinkwhite](http://www.xerox.com/versalinkwhite).
4. Selecione outras opções de impressão desejadas na lista.
  5. Para enviar o trabalho para a impressora, clique em **Imprimir**.

### Seleção de opções de acabamento no Macintosh

Se a sua impressora tiver um módulo de acabamento instalado, selecione as opções de acabamento em Funções Xerox® do driver de impressão.

Para selecionar as opções de acabamento no driver de impressão Macintosh:

1. Na janela Impressão, na lista, selecione a **Impressora** e depois selecione **Layout** ou **Papel/Saída**. Para acessar as funções Xerox, selecione **Funções Xerox**.



**Nota:** Para ver todas as opções de impressão, clique em **Mostrar detalhes**.

2. Para selecionar opções de grampeamento, em Acabamento, clique na seta e selecione uma opção.



3. Para selecionar a bandeja de saída, em Destino de saída, clique na seta e selecione uma opção.
  - **Automático:** Use essa opção para fazer com que a impressora determine o destino de saída com base no número de conjuntos e na opção de grampeamento selecionada. A impressora envia jogos múltiplos ou jogos grampeados para a bandeja de saída do módulo de acabamento.
  - **Bandeja intermediária:** Use essa opção para selecionar a bandeja de saída no centro da impressora.
  - **Bandeja superior central:** Use essa opção para selecionar a bandeja de saída superior no centro da impressora.
  - **Bandeja inferior central:** Use essa opção para selecionar a bandeja de saída inferior no centro da impressora.
  - **Bandeja de saída:** use esta opção para selecionar a bandeja de saída no lado direito do módulo de acabamento Office.
  - **Bandeja superior direita:** esta opção seleciona a bandeja de saída na parte superior do Módulo de acabamento Business Ready.
  - **Bandeja direita central:** use esta opção para selecionar a bandeja de saída no centro do Módulo de acabamento Business Ready.
  - **Bandeja inferior direita:** use esta opção para selecionar a bandeja de saída na parte inferior do Módulo de acabamento do Criador de Business Ready.
4. Para enviar o trabalho para a impressora, clique em **Imprimir**.

## Como salvar um conjunto de opções de impressão usadas com frequência no Macintosh

É possível definir e salvar um conjunto de opções para poder aplicá-las a trabalhos de impressão futuros.

Para salvar um conjunto de opções de impressão:

1. Com o documento aberto no aplicativo, clique em **Arquivo** → **Impressão**.
2. Selecione sua impressora na lista Impressoras.
3. Selecione as opções de impressão desejadas nas listas na caixa de diálogo Imprimir.
  -  **Nota:** Para ver todas as opções de impressão, clique em **Mostrar detalhes**.
4. Clique em **Pré-ajustes** → **Salvar configurações atuais como Pré-ajustes**.
5. Digite um nome para as opções de impressão.
6. Para obter os pré-ajustes disponíveis, selecione uma opção:
  - **Somente esta impressora:** use o pré-ajuste somente nesse driver de impressão.
  - **Todas as impressoras:** Compartilhe o pré-ajuste em todos os drivers de impressão.
7. Para salvar o conjunto de opções na lista de Pré-ajustes, clique em **OK**.
8. Para imprimir usando essas opções, selecione o nome na lista Pré-ajustes.

## Opções de impressão móvel

 **Nota:** Este método não é recomendado porque a saída não passa através das tabelas de pesquisa de cores e o toner branco não é contabilizado.

Esta impressora pode imprimir de dispositivos móveis iOS e Android. Para obter mais informações,

consulte [Conexão com o Wi-Fi Direct](#).

### Impressão com o Wi-Fi Direct

Você pode conectar a impressora a partir de um dispositivo móvel Wi-Fi, como um tablet, computador ou smartphone, usando o Wi-Fi Direct.

Para obter detalhes sobre o uso do Wi-Fi Direct, consulte a documentação fornecida em seu dispositivo móvel.



**Nota:** O procedimento de impressão pode variar dependendo do dispositivo móvel utilizado.

### Impressão com AirPrint

Você pode imprimir diretamente de seu iPhone, iPad, iPod touch ou Mac usando o AirPrint®. Para ativar o AirPrint® na impressora, consulte [Configuração de AirPrint](#). Para usar o AirPrint®, certifique-se de que o dispositivo móvel esteja conectado à mesma rede sem fio que a impressora.

Para imprimir com AirPrint®:

1. Abra o e-mail, foto, página de site ou documento que deseja imprimir.
2. Toque no ícone **Ação**.
3. Toque em **Imprimir**.
4. Selecione a impressora e, em seguida, defina as opções de impressão.
5. Toque em **Imprimir**.

### Impressão de dispositivo móvel habilitado para MOPRIA

O MOPRIA™ é um recurso de software que possibilita aos usuários imprimir de dispositivos móveis, sem precisar de um driver de impressão. O MOPRIA™ pode ser utilizado para imprimir do seu dispositivo móvel para impressoras habilitadas para MOPRIA™.



**Nota:**

- O MOPRIA™ e todos os seus protocolos necessários são ativados por padrão.
- Assegure-se de ter a versão mais recente do Serviço de Impressão MOPRIA™ instalado no seu dispositivo móvel. Você pode obtê-lo gratuitamente para download na loja do Google Play.
- Os dispositivos sem fio devem se unir à mesma rede sem fio que a impressora.
- O nome e a localização da sua impressora são exibidos em uma lista de impressoras habilitadas para MOPRIA™ nos dispositivos conectados.

Para imprimir usando MOPRIA™, siga as instruções fornecidas com o seu dispositivo móvel.

# Trabalhos de impressão

## Gerenciamento de trabalhos de impressão

No aplicativo Trabalhos, você pode visualizar listas de trabalhos ativos, trabalhos protegidos ou trabalhos concluídos. Você pode pausar, excluir, imprimir ou visualizar o andamento ou os detalhes de um determinado trabalho. Na janela Trabalhos, no servidor Web incorporado, é possível visualizar uma lista de trabalhos de impressão ativos e concluídos. Para obter mais informações, consulte [Gerenciamento de trabalhos usando o Embedded Web Server](#).

Um trabalho de impressão poderá ser retido pela impressora quando ela não puder concluir. Por exemplo, quando a impressora precisar de atenção, papel ou suprimentos. Quando o problema for resolvido, a impressora automaticamente retomará a impressão. Quando você envia um trabalho de impressão protegida, ele fica retido até que você o libere, digitando uma senha no painel de controle. Para obter mais informações, consulte [Impressão de tipos de trabalhos especiais](#).

## Pausar o Trabalho de impressão com a Opção Excluir esse trabalho

1. No painel de controle da impressora, pressione o botão **Home** (Página inicial).
2. Toque em **Trabalhos** e, em seguida, toque no nome do trabalho de impressão.
3. Siga um destes procedimentos:
  - Para pausar o trabalho de impressão, toque em **Pausa**. Para continuar o trabalho de impressão, toque em **Retomar**.
  - Para excluir o trabalho de impressão, toque em **Excluir**. Quando solicitado, toque em **Delete** (Excluir).



**Nota:** Se não fizer uma seleção em 60 segundos, o trabalho será retomado automaticamente.

4. Para retornar à Tela inicial, pressione o botão **Início**.

## Visualizar, imprimir ou excluir trabalhos salvos e protegidos



**Nota:**

- O administrador do sistema pode impedir que os usuários excluam trabalhos. Se um administrador do sistema impediu a exclusão de trabalhos, você poderá visualizar os trabalhos, mas não poderá excluí-los.
- Somente o usuário que enviou o trabalho ou o administrador do sistema é que poderá excluir um trabalho de Impressão protegida.

1. No painel de controle da impressora, pressione o botão **Início**.
2. Para visualizar uma lista de trabalhos ativos e concluídos, toque em **Trabalhos**.
3. Para exibir uma lista específica de tipos de trabalho, clique em uma opção.
  - Para visualizar os Trabalhos salvos, toque em **Trabalhos salvos**. Para imprimir o trabalho, toque no trabalho, insira a quantidade e toque em **OK**. Para excluir o trabalho, toque no ícone de **Lixeira** e depois toque em **Excluir**.
  - Para visualizar os trabalhos Pessoais, toque em **Trabalhos pessoais e protegidos**. Para imprimir os trabalhos, toque na pasta e toque em **Imprimir tudo** ou **Excluir tudo**.
  - Para Trabalhos protegidos, toque em **Trabalhos pessoais e protegidos**. Toque na pasta, insira a senha numérica e toque em **OK**. Para imprimir um Trabalho protegido, toque no trabalho. Para imprimir ou excluir todos os trabalhos na pasta, toque em **Imprimir tudo** ou **Excluir tudo**.

## Impressão

4. Para visualizar os detalhes sobre um trabalho, clique no trabalho.
5. Para retornar à Tela inicial, pressione o botão **Início**.

## Impressão de tipos de trabalhos especiais

Tipos de trabalho especiais permitem a você enviar um trabalho de impressão do computador e depois imprimi-lo do painel de controle da impressora. Para selecionar os tipos de trabalho especiais no driver de impressão, selecione **Opções de impressão** → **Tipo de trabalho**.

### Trabalhos salvos

Trabalhos salvos são documentos enviados para a impressora e, salvo se excluídos, armazenados nela para uso futuro. Qualquer usuário pode imprimir ou excluir um Trabalho salvo.

Para imprimir um trabalho salvo, consulte [Impressão de um trabalho salvo](#).

#### Impressão de um trabalho salvo

1. Em seu aplicativo de software, acesse as configurações de impressão. Na maioria dos aplicativos de software, pressione **CTRL+P** no Windows, ou **CMD+P** no Macintosh.
2. Selecione a impressora e, em seguida, abra o driver de impressão.
  - Para Windows, clique em **Propriedades da impressora**. O título do botão pode variar dependendo do aplicativo.
  - No Macintosh, na janela Impressão, na lista de opções de impressão, clique em **Funções Xerox**.
3. Em Tipo de trabalho, selecione **Trabalho salvo**.
  - a. Digite um nome de trabalho ou selecione um nome na lista.
  - b. Digite um nome de pasta ou selecione um nome na lista.
  - c. Para inserir uma senha, clique em **Privado**, digite a senha e confirme-a.
  - d. Clique em **OK**.
4. Selecione outras opções de impressão necessárias.
  - No Windows, clique em **OK** e depois em **Imprimir**.
  - No Macintosh, clique em **Imprimir**.

#### Liberando um trabalho salvo

1. No painel de controle da impressora, pressione o botão **Início**.
2. Toque em **Trabalhos**.
3. Para visualizar os Trabalhos salvos, toque em **Trabalhos salvos**.
4. Para imprimir o Trabalho salvo, toque no nome do trabalho, digite a quantidade e toque em **OK**.
5. Para excluir o documento após a impressão, no trabalho, toque no ícone **Lixeira** e, na mensagem exibida, toque em **Excluir**.
6. Para retornar à Tela inicial, pressione o botão **Início**.

### Impressão protegida

Use Impressão protegida para imprimir informações sensíveis ou confidenciais. Após o envio do trabalho, ele será retido na impressora até que você insira a senha no painel de controle.

Para imprimir um trabalho de Impressão protegida, consulte [Imprimir um trabalho de impressão](#)

protegida.

### Imprimir um trabalho de impressão protegida

1. Em seu aplicativo de software, acesse as configurações de impressão. Na maioria dos aplicativos de software, pressione **CTRL+P** no Windows, ou **CMD+P** no Macintosh.
2. Selecione a impressora e, em seguida, abra o driver de impressão.
  - Para Windows, clique em **Propriedades da impressora**. O título do botão varia dependendo do aplicativo.
  - No Macintosh, na janela Imprimir, na lista de opções de impressão, clique em **Funções Xerox**.
3. Para Tipo de trabalho, selecione **Impressão protegida**.
4. Digite a senha, confirme a senha e clique em **OK**.
5. Selecione outras opções de impressão desejadas.
  - No Windows, clique em **OK** e em **Imprimir**.
  - No Macintosh, clique em **Imprimir**.

### Liberação de um trabalho de impressão protegida

1. No painel de controle da impressora, pressione o botão **Início**.
2. Toque em **Trabalhos**.
3. Para ver trabalhos de Impressão protegida, toque na guia **Trabalhos pessoais e protegidos**.
4. Toque em sua pasta.
5. Insira o número da senha e toque em **OK**.
6. Selecione uma opção:
  - Para imprimir um trabalho de Impressão protegida, toque no trabalho.
  - Para imprimir todos os trabalhos na pasta, toque em **Imprimir tudo**.
  - Para excluir um trabalho de Impressão protegida, toque no ícone de **Lixeira**. Quando solicitado, toque em **Excluir**.
  - Para excluir todos os trabalhos na pasta, toque em **Excluir tudo**.



**Nota:** Depois que um trabalho de Impressão protegida for impresso, ele será excluído automaticamente.

7. Para retornar à Tela inicial, pressione o botão **Início**.

## Impressão pessoal

Impressão pessoal permite a você armazenar um documento na impressora e depois imprimi-lo do painel de controle.

Uma impressão Pessoal é um tipo de trabalho salvo com essas funções:

- Um trabalho de Impressão Pessoal aparece em uma pasta cujo nome é a ID de usuário associada ao trabalho de impressão.
- Um trabalho de Impressão Pessoal não usa senha.
- Qualquer usuário pode imprimir ou excluir um trabalho de impressão pessoal.
- Você pode imprimir todos os trabalhos na lista ao mesmo tempo, excluir um trabalho individual ou excluir todos os trabalhos na lista.
- Depois de um trabalho de Impressão pessoal ser impresso, ele será excluído automaticamente.

Para imprimir usando Impressão pessoal, consulte [Impressão de um trabalho de impressão pessoal](#).

### Impressão de um trabalho de impressão pessoal

1. Em seu aplicativo de software, acesse as configurações de impressão. Na maioria dos aplicativos de software, pressione **CTRL+P** no Windows, ou **CMD+P** no Macintosh.
2. Selecione a impressora e, em seguida, abra o driver de impressão.
  - Para Windows, clique em **Propriedades da impressora**. O título do botão varia dependendo do aplicativo.
  - No Macintosh, na janela Imprimir, na lista de opções de impressão, clique em **Funções Xerox**.
3. Para Tipo de trabalho, selecione **Impressão pessoal**.
4. Selecione outras opções de impressão desejadas.
  - No Windows, clique em **OK** e em **Imprimir**.
  - No Macintosh, clique em **Imprimir**.

### Liberação de um trabalho de impressão pessoal

1. No painel de controle da impressora, pressione o botão **Home** (Página inicial).
2. Toque em **Trabalhos**.
3. Para visualizar as Impressões pessoais, toque em **Trabalhos pessoais e protegidos**.
4. Toque em sua pasta.
5. Se for solicitada uma senha, toque em **Ignorar**.



**Nota:** Se a sua pasta contém trabalhos de Impressão pessoal e trabalhos de Impressão protegida, será exibida a solicitação de senha.

6. Selecione uma opção.
  - Para imprimir um trabalho de Impressão pessoal, toque no trabalho.
  - Para imprimir todos os trabalhos na pasta, toque em **Imprimir tudo**.
  - Para excluir todos os trabalhos na pasta, toque em **Excluir tudo**.
7. Para retornar à Tela inicial, pressione o botão **Início**.

## Jogo de Amostra

O tipo de trabalho Jogo de amostra imprime uma cópia de um trabalho de impressão de diversas cópias, antes da impressão das cópias restantes. Após revisar o jogo de amostra, você pode imprimir as cópias restantes ou excluí-las no painel de controle da impressora.

Um Jogo de Amostra é um tipo de trabalho salvo com essas funções:

- Um Jogo de Amostra aparece em uma pasta cujo nome é a ID de usuário associada ao trabalho de impressão.
- Um Jogo de Amostra não usa senha.
- Qualquer usuário pode imprimir ou excluir um trabalho de Jogo de Amostra.
- Um Jogo de amostras imprime uma cópia de um trabalho para permitir a revisão do trabalho antes da impressão das cópias restantes.

Após o trabalho de Jogo de Amostra ser impresso, ele é excluído automaticamente.

Para imprimir um jogo de amostra, consulte [Impressão de um jogo de amostra](#).

### Impressão de um jogo de amostra

1. Em seu aplicativo de software, acesse as configurações de impressão. Na maioria dos aplicativos de software, pressione **CTRL+P** no Windows, ou **CMD+P** no Macintosh.
2. Selecione a impressora e, em seguida, abra o driver de impressão.
  - Para Windows, clique em **Propriedades da impressora**. O título do botão varia dependendo do aplicativo.
  - No Macintosh, na janela Imprimir, na lista de opções de impressão, clique em **Funções Xerox**.
3. Para Tipo de trabalho, selecione **Jogo de amostra**.
4. Selecione outras opções de impressão desejadas.
  - Para Windows, clique em **OK**, selecione o número de cópias e clique em **Imprimir**.
  - Para Macintosh, selecione o número de cópias e clique em **Imprimir**.



**Nota:** Se o número de cópias for definido como 1, uma cópia será impressa e o trabalho não será retido na impressora.

### Liberar um jogo de amostra

1. No painel de controle da impressora, pressione o botão **Início**.
2. Para exibir trabalhos disponíveis, toque em **Trabalhos**.
3. Toque no trabalho Jogo de amostra.



**Nota:** A descrição do arquivo Jogo de amostra mostra o trabalho como Retido para impressão futura e mostra o número de cópias restantes do trabalho.

4. Selecione uma opção.
  - Para imprimir as demais cópias, toque em **Liberar**.
  - Para excluir as demais cópias do trabalho, toque em **Excluir**.
5. Para retornar à Tela inicial, pressione o botão **Início**.

## Funções de impressão

### Seleção das opções de papel para impressão

Há duas maneiras de selecionar o papel para o trabalho de impressão. É possível deixar a impressora selecionar qual o papel a ser usado com base no tamanho do documento, no tipo e na cor do papel que especificar. Por outro lado, também é possível selecionar uma bandeja específica carregada com o papel desejado.

 **Nota:** Para reduzir a aparência das margens, verifique se o tamanho do papel de saída corresponde ao tamanho do documento do arquivo do desenho. Para obter mais informações, consulte o *Xerox® VersaLink® C8000W Color Printer Essential Guide to Successful Printing* (Guia Essencial para uma Impressão Bem-sucedida da Impressora em Cores Xerox Versalink C8000W) em [www.xerox.com/versalinkwhite](http://www.xerox.com/versalinkwhite).

### Dimensionamento

Escala reduz ou aumenta o documento original para corresponder ao tamanho do papel de saída selecionado.

- No Windows, as opções de dimensionamento estão na guia Opções de impressão, no campo Papel.
- No Macintosh, as opções de escala estão na janela Impressão. Para ver mais opções de impressão, clique em **Mostrar detalhes**.

 **Nota:** Dimensionar para um tamanho menor do que a página de saída pode resultar em margens brancas indesejáveis.

 **Nota:** Nem todas as opções descritas são compatíveis com todas as impressoras. Algumas opções são aplicáveis apenas a um modelo de impressora, configuração, sistema operacional ou tipo de driver de impressão específicos.

As opções de dimensionamento a seguir estão disponíveis:

- **Ajustar ao novo tamanho de papel** dimensiona o documento para ajustar ao novo tamanho de papel.
- **Alterar tamanho do documento** não altera o tamanho da imagem da página impressa no papel de saída. Use essa configuração para corresponder o tamanho do papel selecionado no aplicativo.
- **Escala automática** dimensiona o documento para que ele se ajuste ao Tamanho da Saída. A quantidade de ajuste aparece na caixa de percentual, abaixo da imagem de amostra.
- **Sem escala** não altera o tamanho da imagem da página impressa no papel de saída e 100 % aparece na caixa de percentual. Se o tamanho original for maior que o tamanho da saída, a imagem da página será cortada. Se o tamanho original for menor que o tamanho da saída, um espaço extra aparecerá ao redor da imagem da página.
- **Escala manual** dimensiona o documento pela quantidade inserida na caixa de percentual, abaixo da imagem de visualização.



# Impressão nos dois lados do papel

## Impressão de um documento de 2 faces

Se a impressora for compatível com a Impressão em 2 faces automática, as opções serão especificadas no driver de impressão. O driver de impressão usa as configurações para orientação em retrato ou paisagem do aplicativo para imprimir o documento.

 **Nota:** Verifique se o tamanho e a gramatura do papel são suportados. Para obter detalhes, consulte [Tipos e gramaturas de papel suportados para impressão automática em frente e verso](#).

## Opções de layout de página em frente e verso

Você pode especificar o layout de página para impressão em frente e verso, o qual determina como a página impressa é girada. Essas configurações substituem as configurações de orientação da página do aplicativo.

- **Impressão em 1 Face:** Esta opção imprime em um lado do material. Use essa opção ao imprimir em envelopes, etiquetas ou outro material de impressão que não pode ter impressões em ambas as faces.
- **Impressão em 2 Faces:** Esta opção imprime o trabalho em ambas as faces do papel para permitir a encadernação na borda longa do papel. As ilustrações a seguir mostram o resultado para documentos com orientação retrato e paisagem, respectivamente:



- **Impressão em 2 faces, Virar na borda curta:** Esta opção imprime em ambas as faces do papel. As imagens são impressas para permitir a encadernação na borda curta do papel. As ilustrações a seguir mostram o resultado para documentos com orientação retrato e paisagem, respectivamente:



 **Nota:** A Impressão em 2 Faces faz parte das configurações do Recurso Ecológico.

Para alterar as configurações do seu driver de impressão padrão, consulte [Definição de opções de impressão padrão no Windows](#).

## Qualidade de impressão

O único modo de qualidade de impressão disponível é Aprimorado, 1200 x 2400 dpi.

## Opções de imagem

As Opções de imagem controlam como a impressora usa cores para produzir o documento. O driver de impressão Windows PostScript e os drivers de impressão Macintosh oferecem grande amplitude dos controles e correções de cores na guia Opções de Imagem.

## Impressão de várias páginas em uma única folha de papel

Ao imprimir um documento de várias páginas, você poderá optar por imprimir mais que uma página em uma única folha de papel.

Para imprimir 1, 2, 4, 6, 9 ou 16 páginas por lado, selecione **Páginas por folha** na guia Layout.

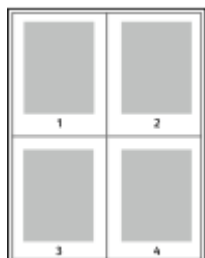

Para imprimir uma borda em volta de cada página, selecione **Bordas da página** e selecione **Ativado**.

## Impressão de livretos

Usando a impressão em 2 faces, você pode imprimir um documento no formato de um pequeno livreto. Você pode criar livretos em qualquer tamanho de papel suportado para impressão em 2 faces.

O driver de impressão reduz automaticamente a imagem de cada página e imprime quatro imagens da página por folha de papel, duas imagens da página em cada lado. As páginas são impressas na ordem correta, de modo que você possa dobrá-las e grampeá-las para criar o livreto.

- No Windows, Layout de livreto está na guia Layout da página. Layout da página se encontra na guia Opções de documento.
- No Macintosh, na janela de impressão, em Funções Xerox, a função de layout de livreto se encontra na lista de Papel/Saída.

Quando você imprime livretos usando o driver Windows PostScript ou Macintosh, pode especificar a medianiz e o deslizamento.

- **Medianiz:** Especifica a distância horizontal em pontos entre as imagens da página. Um ponto equivale a 0,35 mm (1/72 pol.).
- **Deslocamento:** Especifica o quanto as imagens da página se deslocam para fora, em incrementos de décimos de um ponto. O deslocamento compensa a espessura do papel dobrado, o que pode fazer com que as imagens da página se desloquem ligeiramente para fora quando dobradas. É possível selecionar um valor de zero a 1 ponto.



## Uso de páginas especiais

A opção Páginas especiais controla como folhas de rosto, inserções e exceções são adicionadas ao documento impresso.

- No Windows, a guia Páginas especiais está na guia Opções do documento.
- No Macintosh, na janela Imprimir, em Funções Xerox, a opção Páginas Especiais está na lista Papel/Saída.

## Impressão de capas

A capa é a primeira ou a última página de um documento. Você pode selecionar as origens de papel para as capas que são diferentes da origem usada para o corpo do documento. Por exemplo, você pode usar o papel timbrado de sua empresa como a primeira página de documento. Você pode também usar papel de alta gramatura para a primeira e a última páginas de um relatório. Use qualquer bandeja de papel aplicável como origem para impressão de capas.

Selecione uma destas opções para imprimir capas:

- **Sem capas:** Esta opção não imprime as páginas da capa. Nenhuma capa é adicionada ao documento.
- **Dianteira somente:** Esta opção imprime a primeira página no papel da bandeja especificada.
- **Traseira somente:** Esta opção imprime o verso da página no papel da bandeja especificada.
- **Dianteira e Traseira: Iguais** imprime as capas dianteira e traseira da mesma bandeja.
- **Dianteira e Traseira: Diferentes** imprime as capas dianteira e traseira de bandejas diferentes.

Depois de fazer uma seleção para imprimir as capas, selecione o papel para as capas dianteira e traseira por tamanho, cor ou tipo. Você pode também usar papel em branco ou pré-impresso e imprimir na face um, na face dois ou em ambas as faces das capas.

## Impressão de páginas de inserção

Você pode adicionar páginas de inserção em branco ou pré-impressas antes da página um de cada documento ou após as páginas designadas em um documento. Adicionar uma inserção após as páginas designadas em um documento separa as seções, age como um marcador ou espaço reservado. Certifique-se de especificar o papel a ser usado para as páginas de inserção.

- **Opções de inserção** fornece as opções para colocar uma inserção Após a página X, onde X é a página especificada ou Antes da página 1.
- **Quantidade de inserções** especifica o número de páginas a serem inseridas em cada local.
- **Páginas:** Especifica a página ou intervalo de páginas que usam as características da página de exceção. Separe com vírgulas as páginas individuais ou os intervalos de páginas. Especifique as páginas em um intervalo com um hífen. Por exemplo, para especificar as páginas 1, 6, 9, 10 e 11, digite: **1,6,9-11**.
- **Papel:** Exibe o tamanho, a cor e o tipo de papel padrão selecionado em Usar configuração de trabalho.
- **Configurações de trabalho:** Exibe os atributos do papel para o restante do trabalho.

## Impressão de páginas de exceção

Páginas de exceção possuem configurações diferentes do resto das páginas no trabalho. Você pode especificar diferenças, como o tamanho, tipo e cor da página. Você também pode alterar o lado do papel na qual realizar a impressão, à medida que o trabalho exige. Um trabalho de impressão pode conter diversas exceções.

## Impressão

Por exemplo, seu trabalho de impressão contém 30 páginas. Você deseja que cinco páginas sejam impressas em um lado somente de um papel especial e o restante das páginas impressas em 2 faces em papel comum. Você pode usar as páginas de exceção para imprimir o trabalho.

Na janela Adicionar exceções, é possível definir as características das páginas de exceção e selecionar a origem do papel alternativo.

- **Páginas:** Especifica a página ou intervalo de páginas que usam as características da página de exceção. Separe páginas individuais ou intervalos de páginas com vírgulas. Especifique as páginas em um intervalo com um hífen. Por exemplo, para especificar as páginas 1, 6, 9, 10 e 11, digite: 1, 6, 9-11.
- **Papel:** Exibe o tamanho, a cor e o tipo de papel padrão selecionado em Usar configuração de trabalho.
- **Impressão em 2 Faces** permite selecionar opções de impressão em 2 faces. Clique na seta **Para baixo** para selecionar uma opção:
  - **Impressão em 1 face** imprime as páginas de exceção em um lado somente.
  - **Impressão em 2 faces** imprime as páginas de exceção em ambos os lados do papel e vira as páginas na borda longa. O trabalho pode então ser encadernado na borda longa das páginas.
  - **Impressão em 2 faces, Virar na borda curta** imprime as páginas de exceção em ambos os lados do papel e vira as páginas na borda curta. O trabalho pode então ser encadernado na borda curta das páginas.
- **Configurações de trabalho:** exibe os atributos do papel para o restante do trabalho.

 **Nota:** Algumas combinações de impressão em 2 faces com determinados tipos e tamanhos de papel podem produzir resultados inesperados.

## Anotações de impressão para Windows

Anotação é um texto ou uma imagem com finalidade especial que você pode imprimir em uma ou mais páginas. Você pode visualizar as anotações no painel Visualização de anotações

A configuração de Anotações para seu trabalho de impressão aparece na lista resumida de Anotações. Nessa tabela, você pode selecionar uma anotação para editar ou excluir.

 **Nota:**

- Essa função fica disponível apenas em um computador Windows que imprime em uma impressora de rede.
- Nem todas as opções listadas são suportadas em todas as impressoras. Algumas opções são aplicáveis apenas a um modelo de impressora, configuração, sistema operacional ou tipo de driver de impressão específicos.

Para imprimir uma anotação:

1. No driver de impressão, clique na guia **Opções de documento**.
2. Clique na guia **Anotações**.
3. Para adicionar uma anotação de texto, clique em **Adicionar comentário**. Digite o texto no campo, selecione as configurações necessárias e clique em **OK**.
4. Para um carimbo de data e hora, clique em **Adicionar carimbo de hora**. Especifique a opção Data e hora, selecione as configurações necessárias e clique em **OK**.
5. Para adicionar uma anotação de imagem, clique em **Adicionar imagem**. Para localizar a imagem, clique no ícone **Procurar**. Selecione as configurações necessárias e clique em **OK**.

6. Para cada anotação, estão disponíveis as seguintes opções:
  - Para especificar a fonte, clique no botão **Fonte**.
  - Para uma anotação de imagem, selecione a opção de dimensionamento que especifica o tamanho da imagem em relação à imagem original. Use as setas para dimensionar a imagem em incrementos de 1 %.
  - Para definir o ângulo da anotação na página, especifique a opção posição. Ou, para girar a anotação esquerda ou direita em incrementos de 1, use as setas.
  - Para definir o local da anotação na página, especifique a opção de posição. Ou, para mover a anotação em cada direção em incrementos de 1, use as setas.
  - Para ajustar a transparência da anotação, mova o controle deslizante para a direita para aumentar a transparência ou para a esquerda para diminuir a transparência.
  - Para Camada, selecione uma opção:
    - **Imprimir no Fundo**: Essa opção imprime a anotação por trás do texto e gráficos no documento.
    - **Imprimir em primeiro plano**: Essa opção imprime a anotação sobre o texto e gráficos no documento.
  - Em Páginas, selecione as páginas para imprimir a anotação:
    - **Imprimir em todas as páginas**: Essa opção imprime a anotação em todas as páginas do documento.
    - **Imprimir somente na página 1**: Essa opção imprime a anotação somente na primeira página do documento.
7. Para salvar a anotação, clique no ícone **Salvar anotação**.
8. Para carregar uma anotação salva anteriormente, clique no ícone **Carregar anotação**.
9. Clique em **OK**.

## Impressão de marcas d'água no Windows

Uma marca d'água é um texto com finalidade especial que pode ser impresso em uma ou mais páginas. Por exemplo, você pode adicionar uma palavra como Cópia, Rascunho ou Confidencial como uma marca d'água em vez de carimbá-la em um documento antes de distribuir.



### Nota:

- Essa função fica disponível apenas em um computador Windows que imprime em uma impressora de rede.
- Nem todas as opções listadas são suportadas em todas as impressoras. Algumas opções são aplicáveis apenas a um modelo de impressora, configuração, sistema operacional ou tipo de driver de impressão específicos.
- Marcas-d'água não são compatíveis para alguns drivers de impressão quando o livreto for selecionado ou quando mais de uma página for impressa em uma folha de papel.

Para imprimir uma marca d'água:

1. No driver de impressão, clique na guia **Opções de documento**.
2. Clique na guia **Marca d'água**.
3. No menu Marca d'água, selecione a marca d'água. Você pode escolher dentre as marcas d'água predefinidas ou criar uma marca d'água personalizada. Você também pode gerenciar as marcas d'água a partir desse menu.

4. Em Texto, selecione uma opção:
  - **Texto:** Insira o texto no campo, especifique a fonte.
  - **Carimbo datador:** Especifique as opções de data e hora, depois especifique a fonte.
  - **Figura:** Para localizar a imagem, clique no ícone **Procurar**.
5. Especifique o ângulo de escala e a posição da marca d'água.
  - Defina a opção de dimensionamento que especifica o tamanho da figura em relação à imagem original. Use as setas para dimensionar a imagem em incrementos de 1 %.
  - Para definir o ângulo da imagem na página, especifique a opção posição ou para girar a imagem para esquerda ou direita em incrementos de 1, use as setas.
  - Para definir o ângulo da imagem na página, especifique a opção posição ou para girar a imagem para esquerda ou direita em incrementos de 1, use as setas.
6. Em Camada, selecione como imprimir a marca d'água:
  - **Imprimir no Fundo:** Essa opção imprime a marca d'água atrás do texto e gráficos no documento.
  - **Integrar:** Essa opção combina a marca d'água com o texto e gráficos no documento. Uma marca d'água integrada é translúcida, de modo que é possível ver a marca d'água e o conteúdo do documento.
  - **Imprimir em primeiro plano:** Essa opção imprime a marca d'água sobre o texto e gráficos no documento.
7. Clique em **Páginas** e selecione as páginas nas quais imprimirá a marca-d'água:
  - **Imprimir em todas as páginas:** Essa opção imprime a marca d'água em todas as páginas do documento.
  - **Imprimir somente na página 1:** Essa opção imprime a marca d'água somente na primeira página do documento.
8. Se você selecionou uma figura como marca d'água, especifique a claridade da imagem.
9. Clique em **OK**.

## Orientação

A orientação permite que você selecione a direção em que a página será impressa.

- No Windows, a guia Orientação se encontra na guia Opções do documento.



**Nota:** A configuração de orientação na caixa de diálogo de impressão do seu aplicativo poderá substituir as opções de orientação no driver de impressão.

- No Macintosh, as opções Orientação se encontram na janela Impressão.

As opções a seguir estão disponíveis:

- **Retrato:** Orienta o papel de modo que o texto e as imagens sejam impressos através da dimensão curta do papel.



- **Paisagem:** Orienta o papel de modo que o texto e as imagens sejam impressos através da dimensão longa do papel.



- **Paisagem girada:** Orienta o papel, de modo que o conteúdo seja girado em 180 graus e com a parte inferior longa para cima.





**Nota:** No Macintosh, para imprimir imagens e texto no modo retrato na orientação paisagem, desmarque a caixa de seleção Girar automaticamente.

## Opções de impressão avançada

Você pode usar a botão ou guia Avançado para definir as opções de impressão avançada. As seleções de impressão avançada aplicam-se a todos os trabalhos que você imprime com o driver de impressão.



**Nota:** Nem todas as opções listadas são suportadas em todas as impressoras. Algumas opções são aplicáveis apenas a um modelo de impressora, configuração, sistema operacional ou tipo de driver de impressão específico.

### Identificação do trabalho

Você pode usar o recurso ID do trabalho para alterar a configuração de identificação do trabalho para o seu trabalho de impressão. Você pode imprimir a identificação do trabalho em uma página de rosto separada ou nas páginas do documento.

As opções a seguir estão disponíveis:

- **Desativar ID do trabalho:** Essa opção orienta a impressora a não imprimir uma folha de identificação.
- **ID de impressão em uma página de identificação:** Essa opção imprime a identificação do trabalho em uma folha de identificação.
- **ID de impressão em margens - Primeira página apenas:** Essa opção imprime a identificação do trabalho na margem superior esquerda da primeira página do documento.
- **ID de impressão em margens - Todas as páginas:** Essa opção imprime a identificação do trabalho na margem superior esquerda de cada página do documento.

### Impressão de imagens em espelho

Se o driver PostScript estiver instalado, você poderá imprimir páginas como uma imagem em espelho. As imagens são espelhadas da esquerda para a direita quando impressas.

## Notificação do trabalho para Windows

Você pode optar por ser notificado quando seu trabalho de impressão for concluído. Uma mensagem será exibida na tela do computador com o nome do trabalho e da impressora que o imprimiu.



**Nota:** Essa função fica disponível apenas em um computador Windows que imprime em uma impressora de rede.

As opções a seguir estão disponíveis:

- **Notificar trabalhos concluídos:** esta opção fornece uma notificação quando o trabalho é concluído.
- **Notificar trabalhos concluídos, mas alterados:** esta opção fornece uma notificação sobre todos os trabalhos concluídos com restrições.
- **Notificar trabalhos com falha ou cancelados:** esta opção fornece notificação de todos os trabalhos com falha de impressão ou que foram cancelados.
- **Reproduzir tom de alerta:** esta opção emite um tom de alerta quando uma notificação é exibida.

## Utilização de tamanhos de papel personalizados

Você pode imprimir em tamanhos de papel personalizados que estejam dentro do limite de tamanho mínimo e máximo suportados pela impressora. Para obter mais informações, consulte [Tamanhos de papel personalizado aceitos](#).

### Impressão em tamanhos de papel personalizados

 **Nota:** Antes de imprimir em um tamanho de papel personalizado, use o recurso Tamanhos de papel personalizados em Propriedades da impressora para definir o tamanho personalizado.

Para obter mais informações, consulte [Definição de tamanhos de papel personalizados](#).

### Impressão em tamanhos de papel personalizados

 **Nota:** Antes de imprimir em um tamanho de papel personalizado, use o recurso Tamanhos de papel personalizados em Propriedades da impressora para definir o tamanho personalizado.

 **Nota:** Para reduzir a aparência das margens, verifique se o tamanho do papel de saída corresponde ao tamanho do documento do arquivo do desenho. Para obter mais informações, consulte o *Xerox® VersaLink® C8000W Color Printer Essential Guide to Successful Printing* (Guia Essencial para uma Impressão Bem-sucedida da Impressora em Cores Xerox Versalink C8000W) em [www.xerox.com/versalinkwhite](http://www.xerox.com/versalinkwhite).

Para obter mais informações, consulte [Definição de tamanhos de papel personalizados](#).

### Impressão de tamanhos de papel personalizados no Windows

 **Nota:** Antes de imprimir em um papel de tamanho personalizado, defina o tamanho personalizado em Propriedades da impressora.

1. Coloque o papel de tamanho personalizado na bandeja.
2. No aplicativo, clique em **Arquivo** → **Impressão** e selecione a impressora.
3. Na caixa de diálogo Impressão, clique em **Propriedades da impressora**.
4. Na guia Opções de impressão, na lista Papel, selecione o tamanho e tipo do papel personalizado.
5. Selecione outras opções desejadas e clique em **OK**.
6. Na caixa de diálogo Imprimir, clique em **Imprimir**.

### Impressão em papel de tamanho personalizado de um computador Macintosh

1. Carregue o papel de tamanho personalizado.
2. No aplicativo, clique em **File (Arquivo)** → **Print (Imprimir)**.
3. Na lista Tamanhos do papel, selecione o tamanho de papel personalizado.
4. Clique em **Imprimir**.



## Definição de tamanhos de papel personalizados

Para imprimir tamanhos de papel personalizados, defina o tamanho e a largura personalizada do papel no software do driver de impressão no painel de controle da impressora. Ao configurar o tamanho do papel, certifique-se de que tenha especificado o mesmo tamanho que o papel na bandeja. A definição do tamanho incorreto do papel pode provocar falha na impressora. As configurações do driver de impressão substituem aquelas definidas no painel de controle da impressora quando você imprime a partir do software de driver de impressão em seu computador.

### Criar e salvar tamanhos de papel personalizados no driver de impressão

Você pode imprimir papel em tamanho personalizado de qualquer bandeja. As configurações de papel com tamanho personalizado são salvas no driver de impressão e ficam disponíveis para serem selecionadas em todas as suas aplicações.

Para obter mais informações sobre tamanhos de papel suportados para cada bandeja, consulte [Tamanhos de papel personalizado aceitos](#).

#### Criar e salvar tamanhos personalizados no Windows

1. No driver de impressão, clique na guia **Opções de impressão**.
2. Para Papel, clique na seta e selecione **Outro tamanho** → **Tamanho do papel avançado** → **Tamanho do papel de saída** → **Novo**.
3. Na janela Novo tamanho de papel personalizado, insira a altura e a largura do novo tamanho de papel.
4. Para especificar as unidades de medida na parte inferior da janela, clique no botão **Medição** e selecione **Polegadas** ou **Milímetros**.
5. Para salvar, no campo Nome, digite um título para o novo tamanho e depois clique em **OK**.

#### Criar e salvar tamanhos personalizados no Macintosh

1. No aplicativo, clique em **File (Arquivo)** → **Print (Imprimir)**.
2. Clique em **Paper Size** (Tamanhos do papel) e selecione **Manage Custom Sizes** (Gerenciar tamanhos personalizados).
3. Para adicionar um novo tamanho, na janela para Gerenciar tamanhos de papel, clique no **ícone de Mais (+)**.
4. Clique duas vezes em **Sem título** e digite um nome para o novo tamanho de papel personalizado.
5. Digite a altura e a largura do novo tamanho de papel personalizado.
6. Clique na seta à direita do campo **Área não imprimível** e selecione a impressora na lista. Ou, em Usuário definido, defina as margens superior, inferior, direita e esquerda.
7. Para salvar a configuração, clique em **OK**.

### Definir um Tamanho de papel personalizado no Painel de controle da impressora

Você pode imprimir em papel de tamanho personalizado de qualquer uma das seguintes bandejas de papel:

- Bandejas 1 e 2.
- Bandejas 3 e 4 do Módulo de 2 bandejas.

## Impressão

- Bandeja manual.

As configurações de papel com tamanho personalizado são salvas no driver de impressão e ficam disponíveis para serem selecionadas em todas as suas aplicações.

 **Nota:** O requisito de configuração da bandeja é Totalmente ajustável.

Para definir as configurações de bandeja para Totalmente ajustável, consulte [Definição de configurações da bandeja](#).

1. Abra a bandeja de papel e coloque o papel de tamanho personalizado.
2. Feche a bandeja.
3. No painel de controle, para definir o novo tamanho de papel, toque em **Tamanho** e, em seguida, toque em **Personalizado**.
4. Na janela Tamanho de papel personalizado, digite a altura e a largura do novo tamanho de papel e toque em **OK**.
5. Para confirmar a configuração, toque em **Confirmar**.

# Papel e material de impressão

Este capítulo contém:

- Visão geral de papel e material de impressão ..... 108
- Papel Suportado ..... 109
- Definição de configurações da bandeja ..... 116
- Colocação de papel ..... 119
- Imprimir em papel especial ..... 130

## Visão geral de papel e material de impressão

A impressora pode ter até seis bandejas de papel dependendo da configuração das bandejas de papel.

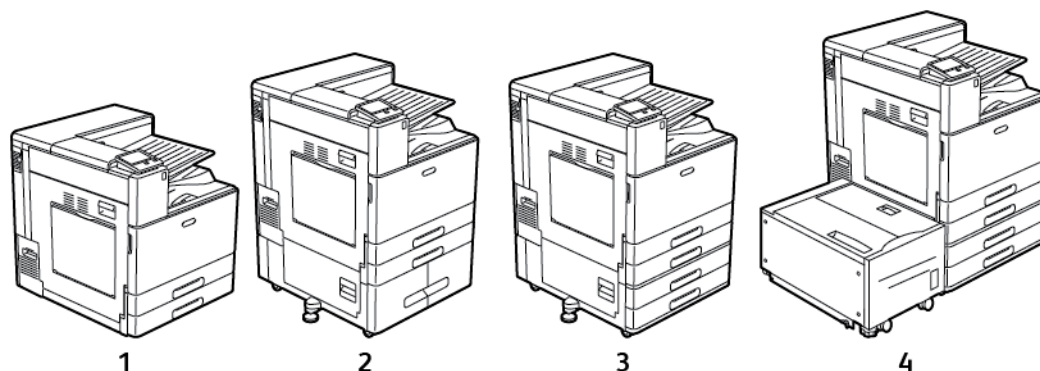

### 1. Modelo básico

### 2. Configuração com Módulo de bandeja Tandem

### 3. Configuração com Módulo de 2 bandejas

### 4. Configuração com Módulo de 2 bandejas e Alimentador de alta capacidade

- Para todas as configurações, as Bandeja 1 e 2 são bandejas de papel ajustáveis usadas para a colocação de uma variedade de tamanhos de papel.
- Para a configuração com o Módulo de 2 bandejas, as Bandejas 3 e 4 são bandejas ajustáveis semelhantes às Bandeja 1 e 2.
- A Bandeja manual é utilizada para pequenas quantidades de papel especial.
- O Módulo de bandeja Tandem, em geral, é utilizado para tamanhos predefinidos de material.
- A Bandeja de envelopes opcional pode substituir a Bandeja 1.
- A Bandeja 6 é uma bandeja de papel de alta capacidade opcional.

A impressora pode usar vários tipos de material de impressão, como papel comum, reciclado, colorido, timbrado, pré-impresso, cartão, etiquetas e envelopes. Certifique-se de colocar o papel correto na bandeja que você está carregando.

Etiquetas são afixadas dentro de cada bandeja para mostrar como colocar determinados tipos de papel na orientação correta. A etiqueta MAX indica a linha de preenchimento máximo na bandeja.

## Papel Suportado

Sua impressora foi projetada para ser usada com vários tipos de papel e outros tipos de material. Para assegurar a melhor qualidade de impressão e evitar atolamentos, siga as orientações nesta seção.

Para obter melhores resultados, use o papel e o material de impressão Xerox recomendados para sua impressora.

## Solicitação de papel

Para solicitar papel ou outro material, contate o revendedor local ou visite [www.xerox.com/office/VLC8000Wsupplies](http://www.xerox.com/office/VLC8000Wsupplies).

## Diretrizes gerais de colocação de papel

- Não sobrecarregue as bandejas de papel. Não coloque papel acima da linha de enchimento máximo na bandeja.
- Ajuste as guias do papel para que correspondam ao tamanho do papel.
- Ventile o papel antes de colocá-lo na bandeja.
- Se atolamentos excessivos ocorrerem, use papel ou outro material aprovado de uma nova embalagem.
- Não imprima em material de etiquetas do qual uma etiqueta tenha sido removida da folha.
- Use apenas envelopes de papel. Imprima apenas em uma face do envelope.

## Papel que pode danificar a impressora

Alguns tipos de papel e outros materiais podem causar uma qualidade de saída ruim, aumentar os atolamentos de papel ou danificar a impressora. Não use o seguinte:

- Papel áspero ou poroso
- Papel para jato de tinta
- Papel brilhante ou revestido para impressoras que não sejam a laser
- Papel que foi usado em fotocopiadora
- Papel que foi dobrado ou amassado
- Papel com recortes ou perfurações
- Papel grampeado
- Envelopes com janelas, grampos metálicos, acabamentos laterais ou fitas adesivas que se desprendem
- Envelopes acolchoados
- Material plástico
- Transparências



**Cuidado:** A Garantia Xerox, o Contrato de Serviços ou a Xerox Total Satisfaction Guarantee (Garantia de satisfação total) não cobrem os danos causados pela utilização de papéis não suportados ou mídias especiais. A Xerox Total Satisfaction Guarantee (Garantia de satisfação total) está disponível nos Estados Unidos e Canadá. A cobertura pode variar fora dessas regiões. Entre em contato com o representante local para obter detalhes adicionais.

## Diretrizes para armazenamento de papel

O armazenamento correto do papel e outro material contribui para se obter a qualidade de impressão ideal.

- Guarde o papel em locais escuros, frescos e relativamente secos. A maioria dos papéis é suscetível a danos causados por luz ultravioleta e comum. A luz ultravioleta, do sol e de lâmpadas fluorescentes, é particularmente nociva ao papel.
- Reduza a exposição do papel a luzes fortes por longos períodos de tempo.
- Mantenha constantes as temperaturas e a umidade relativa.
- Evite armazenar papéis em porões, cozinhas, garagens ou sótãos. Esses espaços têm maior probabilidade de absorver umidade.
- Guarde papéis lisos em paletes, caixas de papelão, prateleiras ou gabinetes.
- Evite comer ou beber nas áreas onde o papel é armazenado ou manipulado.
- Não abra pacotes fechados de papel enquanto não estiver pronto para colocar o papel na impressora. Deixe o papel guardado na embalagem original. A embalagem do papel protege-o contra perda ou ganho de umidade.
- Alguns materiais especiais são embalados em sacos plásticos que podem ser vedados novamente. Mantenha o material na embalagem até estar pronto para usá-lo. Mantenha o material não usado na embalagem e feche-a, para proteção.

## Tipos e gramaturas de papel compatíveis

Bandejas	Tipos de Papel	Gramaturas
Bandejas 1 e 2 Bandejas 3 e 4 do Módulo de 3 bandejas	Bond Perfurado Timbrado Comum Pré-Impresso Reciclado Personalizado	64–105 g/m <sup>2</sup>
	Cartão de baixa gramatura Cartão brilhante de baixa gramatura	106–176 g/m <sup>2</sup>
	Cartão Cartão Brilhante	177–220 g/m <sup>2</sup>
	Cartão de alta gramatura Cartão brilhante de alta gramatura	221–300 g/m <sup>2</sup>
	Etiquetas	106-176 g/m <sup>2</sup>
	Cartões postais	106-220 g/m <sup>2</sup>

Bandejas	Tipos de Papel	Gramaturas
Bandejas 3 e 4 do Módulo de bandejas Tandem	Bond Perfurado Timbrado Comum Pré-Impresso Reciclado Personalizado	64-105 g/m <sup>2</sup>
	Cartão de baixa gramatura Cartão brilhante de baixa gramatura	106–176 g/m <sup>2</sup>
	Cartão Cartão Brilhante	177–220 g/m <sup>2</sup>
	Cartão de alta gramatura Cartão brilhante de alta gramatura	221–300 g/m <sup>2</sup>
Bandeja manual	Bond Perfurado Timbrado Comum Pré-Impresso Reciclado Personalizado	64-105 g/m <sup>2</sup>
	Cartão de baixa gramatura Cartão brilhante de baixa gramatura	106–176 g/m <sup>2</sup>
	Cartão Cartão Brilhante	177–220 g/m <sup>2</sup>
	Cartão de alta gramatura Cartão brilhante de alta gramatura	221–300 g/m <sup>2</sup>
	Etiquetas	106-176 g/m <sup>2</sup>
	Cartões postais	106-220 g/m <sup>2</sup>
	Envelopes	75–90 g/m <sup>2</sup>

Bandejas	Tipos de Papel	Gramaturas
Bandeja 6	Bond Perfurado Timbrado Comum Reciclado Personalizar	64-105 g/m <sup>2</sup>
	Cartão de baixa gramatura Cartão brilhante de baixa gramatura	106–176 g/m <sup>2</sup>
	Cartão Cartão Brilhante	177–220 g/m <sup>2</sup>
Bandeja de envelopes	Envelopes	75–90 g/m <sup>2</sup>

 **Nota:** Se Bond não estiver listado como um Tipo de papel disponível, assegure-se de que o software do sistema esteja atualizado. Para obter detalhes, consulte o *Guia do administrador do sistema* em [www.xerox.com/office/VLC8000Wdocs](http://www.xerox.com/office/VLC8000Wdocs).

## Tamanhos de papel padrão suportados

Bandeja	Tamanhos padrão europeus	Tamanhos padrão da América do Norte
Bandejas 1 e 2 Bandejas 3 e 4 do Módulo de 2 bandejas	A5 (148 x 210 mm, 5,8 x 8,3 pol.) B5 (176 x 250 mm, 6,9 x 9,8 pol.) A4 (210 x 297 mm, 8,3 x 11,7 pol.) B4 (250 x 353mm, 9,8 x 13,9 pol.) A3 (297 x 420 mm, 11,7 x 16,5 pol.)	Meio carta (140 x 216 mm, 5,5 x 8,5 pol.) Executivo (184 x 267 mm, 7,25 x 10,5 pol.) Carta (216 x 279 mm, 8,5 x 11 pol.) Ofício II (216 x 330 mm, 8,5 x 13 pol.) Ofício I (216 x 356 mm, 8,5 x 14 pol.) Tabloide (432 x 279 mm, 17 x 11 pol.)
Bandeja 2 Bandejas 3 e 4 do Módulo de 2 bandejas	SRA3 (320 x 450 mm, 12,6 x 17,7 pol.)	12 x 18 (305 x 457 mm, 12 x 18 pol.)
Bandejas 3 e 4 do Módulo de bandejas Tandem	B5 (176 x 250 mm, 6,9 x 9,8 pol.) A4 (210 x 297 mm, 8,3 x 11,7 pol.)	Executivo (184 x 267 mm, 7,25 x 10,5 pol.)



Bandeja	Tamanhos padrão europeus	Tamanhos padrão da América do Norte
		Carta (216 x 279 mm, 8,5 x 11 pol.)
Bandeja Manual	A6 (105 x 148 mm, 4,1 x 5,8 pol.) A5 (148 x 210 mm, 5,8 x 8,3 pol.) A4 (210 x 297 mm, 8,3 x 11,7 pol.) 215 x 315 (215 x 315 mm, 8,5 x 12,4 pol.) A3 (297 x 420 mm, 11,7 x 16,5 pol.) SRA3 (320 x 450 mm, 12,6 x 17,7 pol.) B6 (125 x 176 mm, 4,9 x 6,9 pol.) B5 (176 x 250 mm, 6,9 x 9,8 pol.) B4 (250 x 353mm, 9,8 x 13,9 pol.)	Cartão postal (102 x 152 mm, 4 x 6 pol.) 5 x 7 (127 x 178 mm, 5 x 7 pol.) Meio carta (140 x 216 mm, 5,5 x 8,5 pol.) Executivo (184 x 267 mm, 7,25 x 10,5 pol.) 8 x 10 (203 x 254 mm, 8 x 10 pol.) Carta (216 x 279 mm, 8,5 x 11 pol.) Ofício II (216 x 330 mm, 8,5 x 13 pol.) Ofício I (216 x 356 mm, 8,5 x 14 pol.) Tabloide (279 x 432 mm, 11 x 17 pol.) 12 x 18 (305 x 457 mm, 12 x 18 pol.)
	Envelope DL (110 x 220 mm, 4,33 x 8,66 pol.) Envelope C6 (114 x 162 mm, 4,5 x 6,38 pol.) Envelope C5 (162 x 229 mm, 6,4 x 9 pol.) Envelope C4 (229 x 324 mm, 9 x 12 pol.)	Envelope Monarch (98 x 190 mm, 3,9 x 7,5 pol.) Envelope N° 10 (105 x 241 mm, 4,1 x 9,5 pol.)
Bandeja 6	B5 (176 x 250 mm, 6,9 x 9,8 pol.) A4 (210 x 297 mm, 8,3 x 11,7 pol.)	Executivo (184 x 267 mm, 7,25 x 10,5 pol.) Carta (216 x 279 mm, 8,5 x 11 pol.)
Bandeja de envelopes	Envelope DL (110 x 220 mm, 4,33 x 8,66 pol.) Envelope C6 (114 x 162 mm, 4,5 x 6,38 pol.) Envelope C4 (229 x 324 mm, 9 x 12,8 pol.)	Envelope Monarch (98 x 190 mm, 3,9 x 7,5 pol.) Envelope N° 10 (241 x 105 mm, 4,1 x 9,5 pol.)

## Tamanhos de papel padrão suportados para impressão automática em frente e verso

Tamanhos com padrão da Europa	Tamanhos com padrão da América do Norte
A5 (148 x 210 mm, 5,8 x 8,3 pol.)	Meio carta (140 x 216 mm, 5,5 x 8,5 pol.)
A4 (210 x 297 mm, 8,3 x 11,7 pol.)	Executivo (184 x 267 mm, 7,25 x 10,5 pol.)
215 x 315 (215 x 315 mm, 8,5 x 12,4 pol.)	8 x 10 (203 x 254 mm, 8 x 10 pol.)
A3 (297 x 420 mm, 11,7 x 16,5 pol.)	Carta (216 x 279 mm, 8,5 x 11 pol.)
B5 (176 x 250 mm, 6,9 x 9,8 pol.)	8,5 x 13 (216 x 330 mm, 8,5 x 13 pol.)
B4 (250 x 353mm, 9,8 x 13,9 pol.)	Ofício I (216 x 356 mm, 8,5 x 14 pol.)
	Duplo Carta (432 x 279 mm, 17 x 11 pol.)
	Postal (152 x 229 mm, 6 x 9 pol.)

## Tipos e gramaturas de papel suportados para impressão automática em frente e verso

Bandejas	Tipos de Papel	Gramaturas
Bandejas 1–4	Bond Perfurado Timbrado Comum Pré-Impresso Reciclado Personalizado	64–105 g/m <sup>2</sup>
	Cartão de baixa gramatura Cartão brilhante de baixa gramatura	106–176 g/m <sup>2</sup>
	Cartão Cartão Brilhante	177–220 g/m <sup>2</sup>
	Cartão de alta gramatura Cartão brilhante de alta gramatura	221–300 g/m <sup>2</sup>
Bandeja 6	Bond Perfurado Timbrado Comum	64–105 g/m <sup>2</sup>

Bandejas	Tipos de Papel	Gramaturas
	Reciclado Personalizar	
	Cartão de baixa gramatura Cartão brilhante de baixa gramatura	106–176 g/m <sup>2</sup>
	Cartão Cartão Brilhante	177–220 g/m <sup>2</sup>



**Nota:** Em Cartão de alta gramatura, para gramaturas acima de 256 g/m<sup>2</sup>, o desempenho não é garantido.

## Tamanhos de papel personalizado aceitos

Número da bandeja	Tamanhos de papel
Bandeja 1	Mínimo: 100 x 148 mm (3,9 x 5,8 pol.) Máximo: 297 x 432 mm (11,7 x 17 pol.)
Bandeja 2 Bandejas 3 e 4 do Módulo de 3 bandejas	Mínimo: 100 x 148 mm (3,9 x 5,8 pol.) Máximo: 320 x 457 mm (12,6 x 18 pol.)
Bandejas 3 e 4 do Módulo de bandejas Tandem	Tamanhos de papel personalizados não são suportados
Bandeja Manual	Mínimo: 89 x 98 mm (3,5 x 3,9 pol.) Máximo: 320 x 1320 mm (12,6 x 52 pol.)
Bandeja 6	Tamanhos de papel personalizados não são suportados
Bandeja de envelopes	Mínimo: 90 x 98 mm (3,5 x 3,9 pol.) Máximo: 241 x 332 mm (9,5 x 13 pol.)

## Definição de configurações da bandeja

O administrador do sistema pode configurar as bandejas de papel a seguir para **Totalmente ajustável** ou **Dedicada**:

- Bandejas 1 e 2.
- Bandejas 3 e 4 do Módulo de 2 bandejas.

Quando a bandeja do papel for configurada como **Totalmente ajustável**, será possível alterar as configurações do papel sempre que abastecer a bandeja. Quando uma bandeja do papel for definida como **Dedicada**, o painel de controle solicitará que você coloque um tamanho, tipo e cor de papel específicos.

 **Nota:** Para definir as configurações da bandeja, faça login como administrador do sistema. Para obter detalhes, consulte o *Guia do administrador do sistema* em [www.xerox.com/office/VLC8000Wdocs](http://www.xerox.com/office/VLC8000Wdocs).

Para definir as configurações de bandeja:

1. No painel de controle da impressora, toque em **Dispositivo**.
2. Toque em **Bandejas de papel** e selecione a bandeja necessária.
  - Para definir o modo, toque em **Modo de bandeja** e selecione uma opção.
  - Para especificar as configurações do papel para uma bandeja dedicada, certifique-se de que o Modo de bandeja está definido como **Dedicada** e defina o tamanho, o tipo e a cor do papel.
  - Para configurar a impressora para selecionar automaticamente a bandeja, toque no botão de alternância **Seleção automática**.
  - Para definir a prioridade de cada bandeja, toque no ícone Mais (+) ou no ícone Menos (-). A impressora usa o papel da bandeja de Prioridade 1 primeiro. Se a bandeja estiver vazia, a impressora usa o papel da bandeja de Prioridade 2.
3. Toque em **OK**.
4. Para retornar à tela inicial, pressione o botão **Home** (Página inicial).

## Configuração das bandejas 3 e 4 do módulo de bandeja Tandem

As bandejas 3 e 4 no módulo de bandeja Tandem são bandejas de papel de alta capacidade. Configure as bandejas 3 e 4 para aceitar o papel em uso.

Se estiver configurando as bandejas pela primeira vez, você deverá configurá-las para o tamanho do papel necessário. Se você alterar o tamanho do papel, reconfigure a bandeja para o novo tamanho. Para obter detalhes sobre tamanhos de papel suportados, consulte [Tamanhos de papel padrão suportados](#).

Para configurar as bandejas 3 e 4 do módulo de bandeja Tandem:

 **Nota:** Antes de fazer ajustes nas bandejas, compare o tamanho do papel com as configurações atuais das bandejas 3 e 4. Se o tamanho do papel corresponder à configuração da bandeja, nenhum ajuste de bandeja será necessário.

1. Remova o papel da bandeja.
2. Aperte a trava da guia na guia de papel dianteira e deslize a guia de papel até o tamanho de papel necessário.
3. Para travar as guias de papel na posição desejada, libere a trava da guia.

 **Nota:** As guias de papel se encaixam apenas nos tamanhos de papel padrão designados.

## Configuração da bandeja 6

A bandeja 6 é um alimentador de alta capacidade dedicado. Você pode configurar a Bandeja 6 para suportar o tamanho de papel que você utilizará. Para obter detalhes sobre tamanhos de papel suportados, consulte [Tamanhos de papel padrão suportados](#).

Para configurar a bandeja 6:

 **Nota:** Antes de fazer ajustes na bandeja, compare o tamanho do papel com a configuração atual da bandeja 6. Se o tamanho do papel corresponder à configuração da bandeja, nenhum ajuste de bandeja será necessário.

1. Remova o parafuso que segura a placa do espaçador na parte traseira da bandeja.

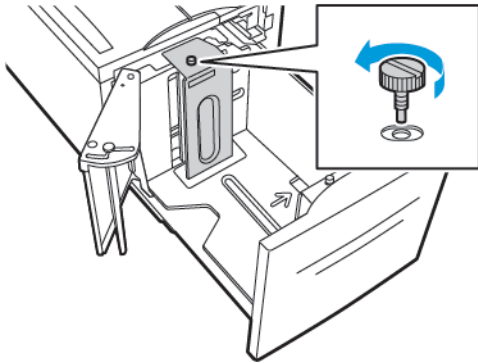

2. Para remover a placa do espaçador, segure-a placa e levante-a.

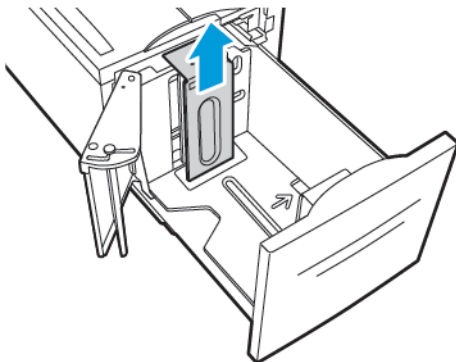

3. Coloque as guias da parte inferior da placa do espaçador nos slots da parte inferior da bandeja 6 que corresponde ao tamanho do papel.
4. Deslize a parte superior da placa do espaçador para baixo para encaixar o pino da parte traseira da bandeja no furo correspondente da placa.

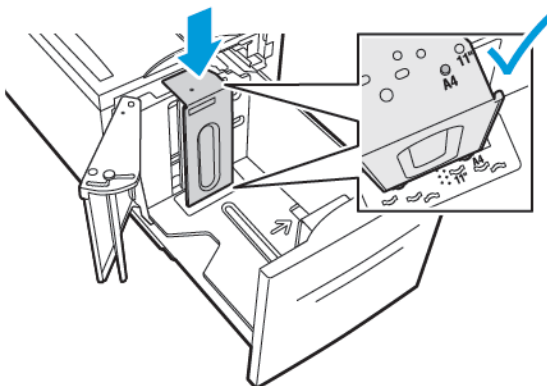

## Papel e material de impressão

5. Para prender a placa do espaçador, instale o parafuso.

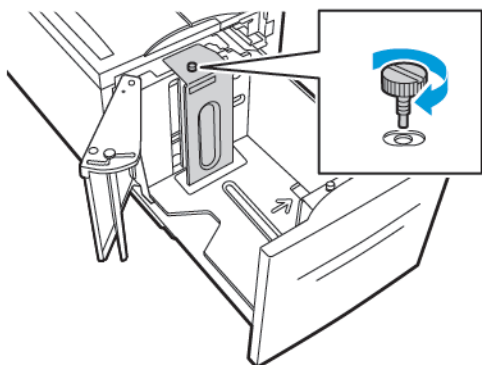

6. Repita essas etapas para a placa do espaçador na parte dianteira da bandeja 6.

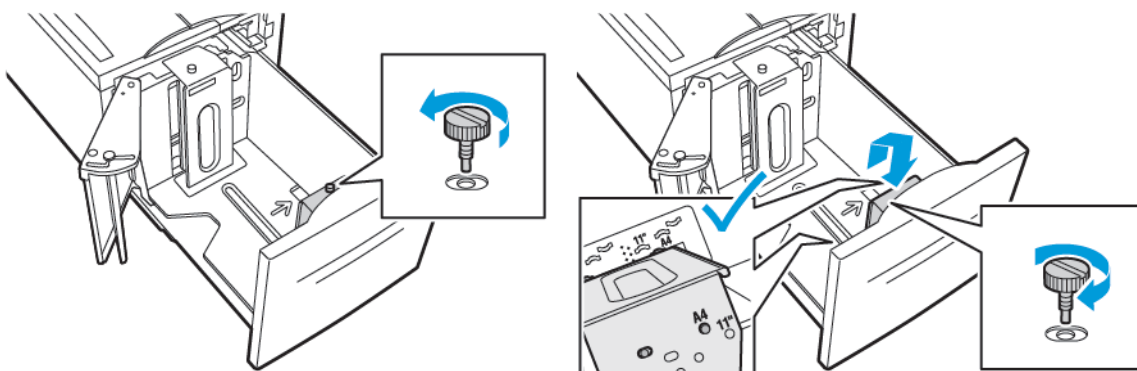

7. Na parte superior da porta lateral, localize o pino.
8. Levante o pino e oriente-o de acordo com o tamanho do papel necessário no slot.
9. Para travar a porta lateral na posição desejada, libere o pino.

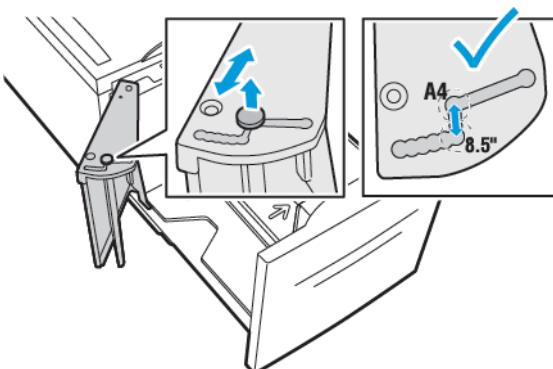

## Colocação de papel

### Carregar papel nas bandejas 1–4

Use o mesmo método para colocar papel nas bandejas 1 e 2, bem como nas bandejas 3 e 4 quando elas fizerem parte do módulo de 2 bandejas. Para obter instruções sobre como colocar papel nas bandejas 3 e 4, quando elas fizerem parte do módulo de bandejas Tandem, consulte [Colocação de papel nas bandejas 3 e 4 do Módulo de bandejas Tandem](#).

O administrador do sistema pode definir as bandejas 1–4 para os modos Totalmente ajustável ou Dedicada. Sempre que a bandeja é aberta e fechada, as configurações de papel aparecem no painel de controle.

- Quando as bandejas estão configuradas como Totalmente ajustável, você pode confirmar ou alterar as configurações do material de impressão. As guias da bandeja detectam automaticamente o tamanho do papel carregado.
- Quando as bandejas estão configuradas como Dedicada, o painel de controle exibe as configurações do material de impressão da bandeja. Uma mensagem de aviso é exibida no painel de controle quando o material de impressão errado é carregado na bandeja ou quando as guias da bandeja estão posicionadas incorretamente.

 **Nota:** Somente o Administrador do sistema pode alterar as configurações do material para uma bandeja Dedicada. Para obter detalhes sobre como definir as configurações da bandeja, consulte [Definição de configurações da bandeja](#).

Quando houver pouco papel na bandeja ou se ela estiver vazia, será exibida uma mensagem de aviso no painel de controle.

Para colocar papel nas bandejas 1–4:

1. Puxe a bandeja para fora até ela parar.

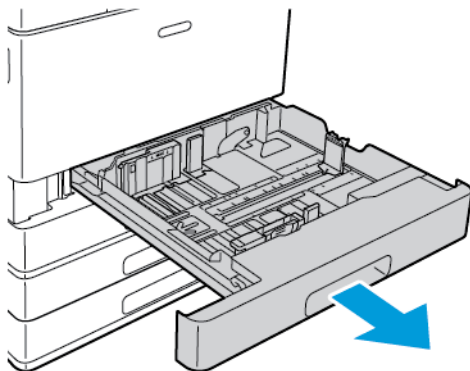

2. Remova qualquer papel que seja de um tamanho ou tipo diferente.

## Papel e material de impressão

3. Para mover as guias de papel de comprimento ou de largura, aperte as travas das guias e deslize as guias de papel de comprimento ou de largura.

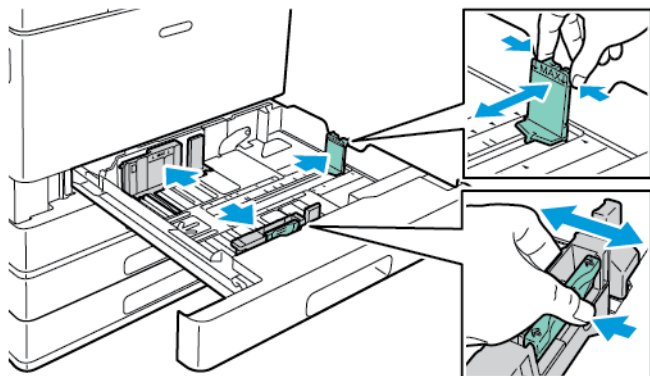

4. Flexione as folhas para trás e para a frente e as ventile. Depois, alinhe as bordas da pilha em uma superfície plana. O procedimento separa as folhas que possam estar grudadas e reduz a possibilidade de atolamentos.

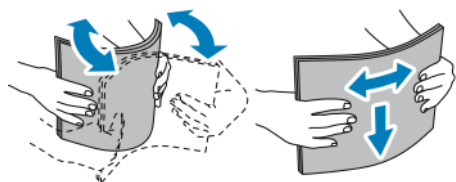



**Nota:** Para evitar atolamentos e falhas de alimentação, não remova o papel da embalagem até que você esteja pronto para usá-lo.

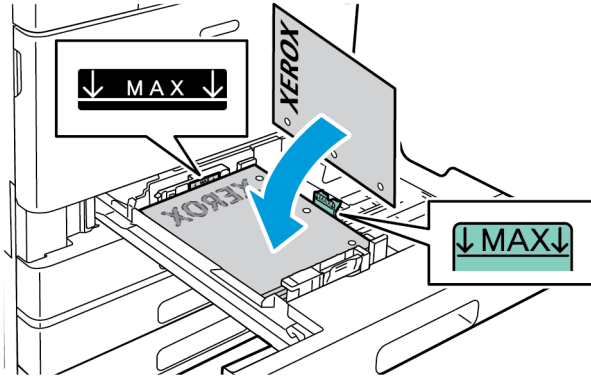

5. Coloque o papel na bandeja. Faça da seguinte maneira:

- Para alimentação pela borda longa:
  - Insira o papel timbrado e pré-impresso com a face para baixo e a borda superior voltada para a parte traseira.
  - Coloque o papel perfurado com os furos à direita.



 **Nota:** Não coloque o papel acima da linha de preenchimento máximo. Carregar demais a bandeja pode causar atolamentos de papel.

- Para alimentação pela borda curta:
  - Insira o papel timbrado e pré-impresso com a face para baixo e a borda superior à esquerda.
  - Coloque o papel perfurado com os furos voltados para a parte traseira.

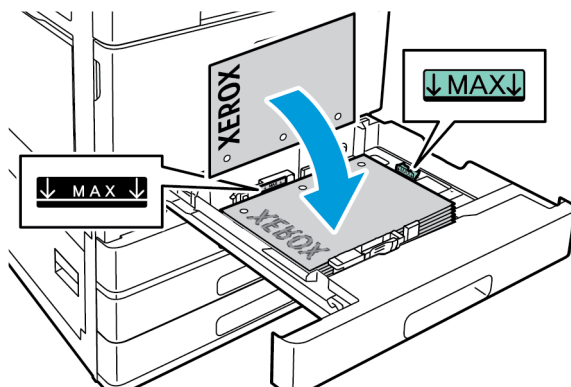

 **Nota:** Use a alimentação pela borda curta para papel de tamanho personalizado e papel especial.

6. Para ajustar as guias de comprimento e de largura para que correspondam ao papel, aperte as travas das guias e deslize as guias de papel até que elas toquem o papel.

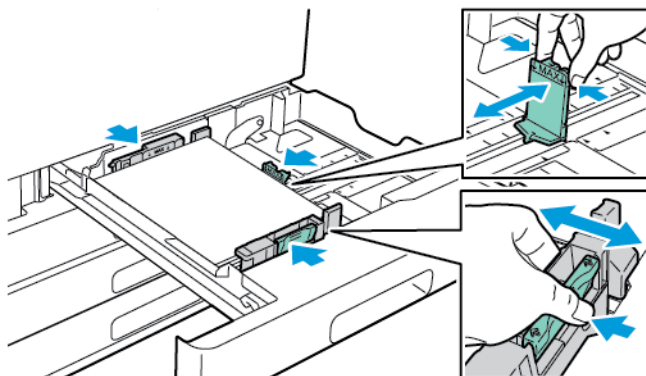

## Papel e material de impressão

7. Deslize a bandeja na impressora.

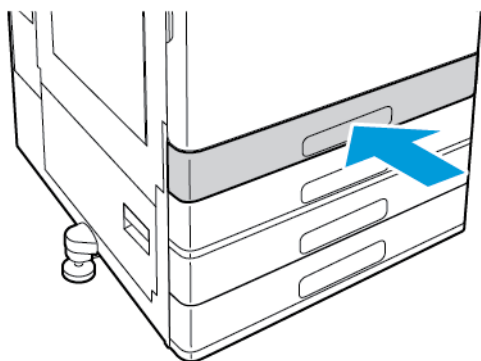

8. No painel de controle, selecione o tamanho, o tipo e a cor corretos do papel.
  - Se for colocado papel timbrado na impressora, selecione o tipo **Timbrado**.
  - Se for colocado papel pré-impreso na impressora, selecione o tipo **Pré-impreso**.
9. Para confirmar as configurações, toque em **OK**.

 **Nota:** Para alterar as configurações de papel quando a bandeja estiver definida para o modo Dedicada, consulte [Definição de configurações da bandeja](#).

## Colocação de papel nas bandejas 3 e 4 do Módulo de bandejas Tandem

O painel de controle exibe uma mensagem de aviso quando há pouco papel na bandeja ou quando a bandeja está vazia.

Para alterar o tamanho do papel nas bandejas 3 e 4, consulte [Configuração das bandejas 3 e 4 do módulo de bandeja Tandem](#).

Para colocar papel nas bandejas 3 e 4 do Módulo de bandejas Tandem:

1. Puxe a bandeja para fora até ela parar. Aguarde a bandeja abaixar e parar.

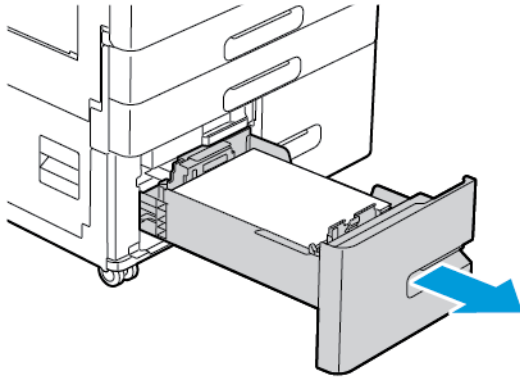

2. Ventile as bordas do papel antes de colocá-lo nas bandejas. O procedimento separa as folhas de papel que possam estar grudadas e reduz a possibilidade de atolamentos de papel.

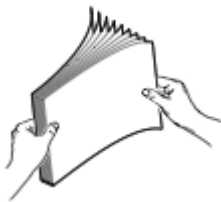

 **Nota:** Para evitar atolamentos e falha de alimentação de papel, não retire-o da embalagem até que você esteja pronto para usá-lo.

3. Empilhe o papel no canto traseiro esquerdo da bandeja.
  - Insira o papel timbrado e pré-impresso com a face para baixo e a borda superior voltada para a parte traseira da bandeja.
  - Coloque o papel perfurado com os furos à direita.

 **Nota:** Não coloque o papel acima da linha de preenchimento máximo. Carregar demais a bandeja pode causar atolamentos de papel.

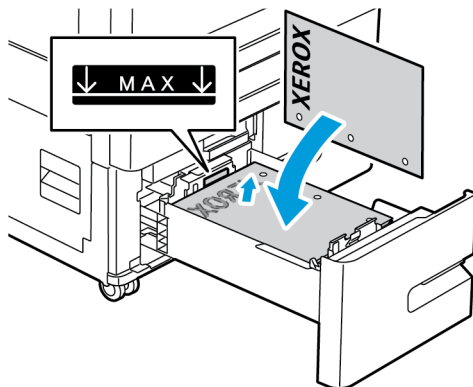

4. Deslize a bandeja para dentro da impressora.

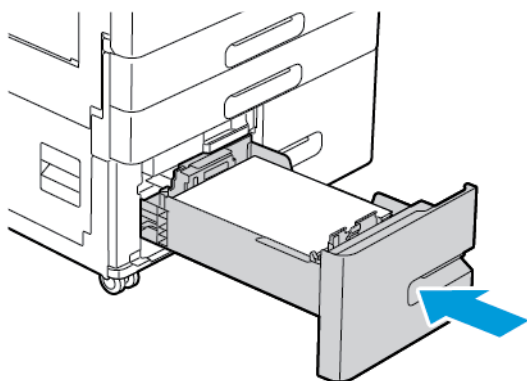

5. No painel de controle, selecione a cor e o tipo corretos do papel.
  - Se for colocado papel timbrado na impressora, selecione o tipo **Timbrado**.
  - Se for colocado papel pré-impreso na impressora, selecione o tipo **Pré-impreso**.
6. Para confirmar as configurações, toque em **OK**.

## Colocação de papel na bandeja manual

A bandeja manual suporta a mais ampla variedade de tipos de material. A bandeja é usada principalmente para trabalhos em pequenas quantidades que utilizam materiais especiais.

Para colocar papel na bandeja de alimentação manual:

1. Abra a bandeja de alimentação manual. Se a bandeja já estiver abastecida, remova o papel que tiver tamanho ou tipo diferente.

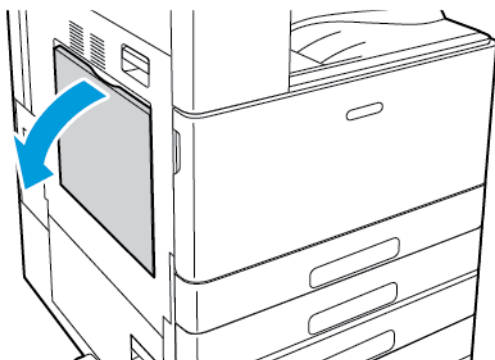

2. Puxe a bandeja de extensão para tamanhos maiores.

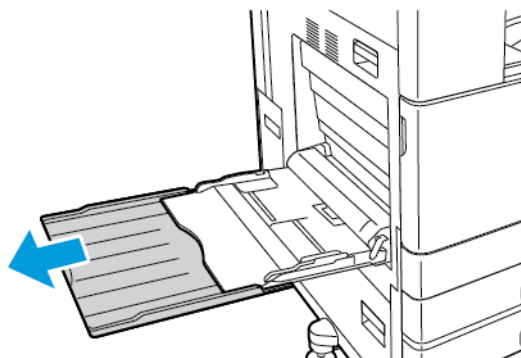

3. Mova as guias de largura para as bordas da bandeja.

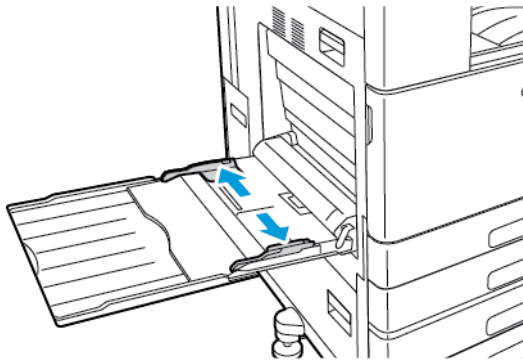

4. Flexione as folhas para trás e para a frente e as ventile. Depois, alinhe as bordas da pilha em uma superfície plana. O procedimento separa as folhas que possam estar grudadas e reduz a possibilidade de atolamentos.

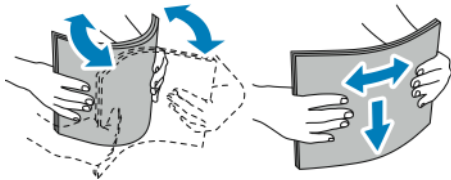

 **Nota:** Para evitar atolamentos e falhas de alimentação, não remova o papel da embalagem até que você esteja pronto para usá-lo.

5. Coloque o papel na bandeja.
  - Para alimentação pela borda longa e impressão em uma face:
    - Coloque o papel timbrado com a face para cima e a borda superior voltada para a parte dianteira.
    - Coloque o papel perfurado com os furos à direita.

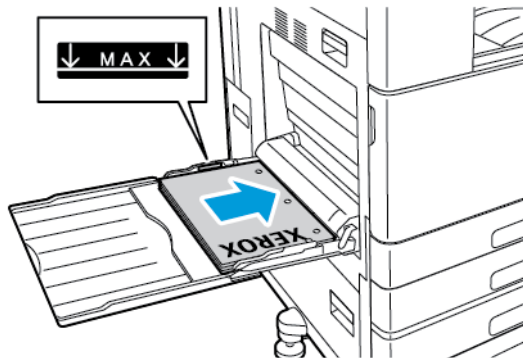

## Papel e material de impressão

- Coloque o papel pré-impresso com a face para cima e a borda superior voltada para a parte dianteira.

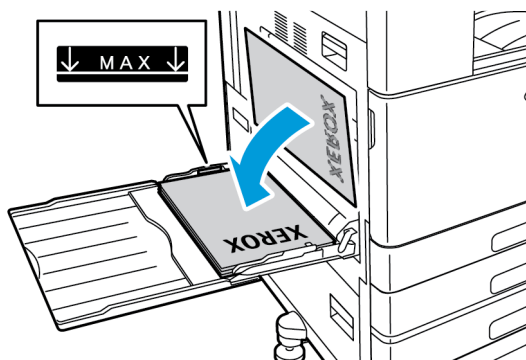

- Para alimentação pela borda longa e impressão em duas faces:
  - Coloque o papel timbrado ou pré-impresso com a face para cima e a borda superior voltada para a parte dianteira.
  - Coloque o papel perfurado com os furos à direita.

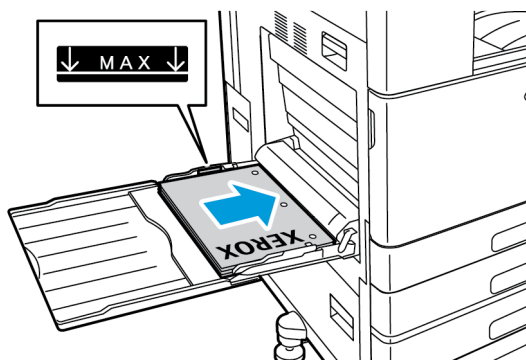

- Para alimentação pela borda curta e impressão em uma face:
  - Coloque o papel timbrado com a face para cima e a borda superior à direita.
  - Coloque o papel perfurado com os furos voltados para a parte traseira.

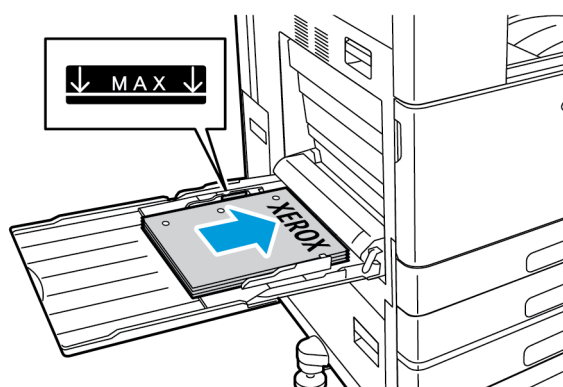

- Coloque o papel pré-impreso com a face para cima e a borda superior à direita.

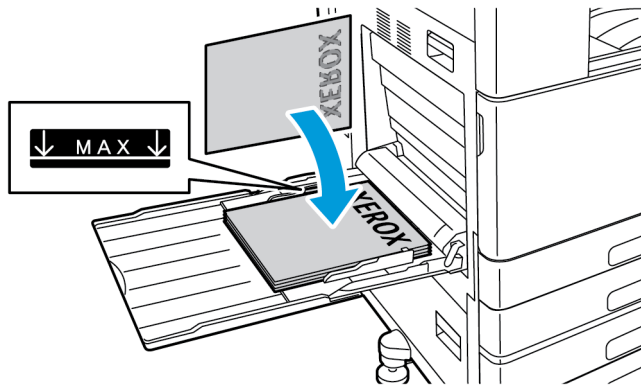

- Para alimentação pela borda curta e impressão em duas faces:
  - Coloque o papel timbrado ou pré-impreso com a face para cima e a borda superior à direita.
  - Coloque o papel perfurado com os furos voltados para a parte traseira.

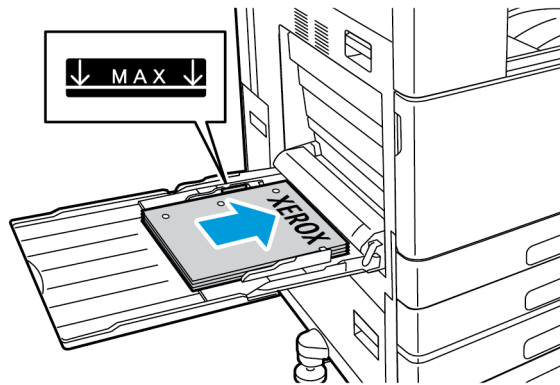

**Nota:** Não coloque papel acima da linha de preenchimento máximo. Abastecer excessivamente pode causar atolamentos de papel.

6. Ajuste as guias de largura até que elas toquem nas bordas do papel.

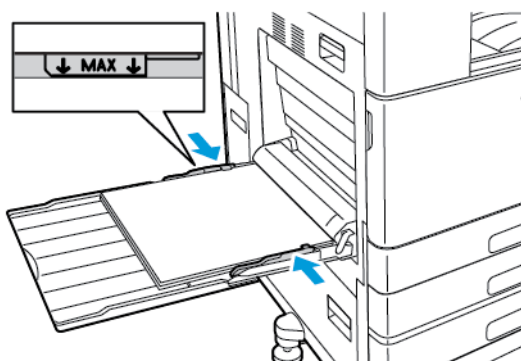

7. No painel de controle, selecione o tamanho, o tipo e a cor do papel correto.
  - Se for colocado papel timbrado na impressora, selecione o tipo **Timbrado**.
  - Se for colocado papel pré-impreso na impressora, selecione o tipo **Pré-impreso**.
8. Para confirmar as configurações, toque em **OK**.

## Colocar papel na bandeja 6

O painel de controle exibe uma mensagem de aviso quando há pouco papel na bandeja, ou se a bandeja estiver vazia.

Para alterar o tamanho do papel na bandeja 6, consulte [Configuração da bandeja 6](#).

Para colocar papel na bandeja 6:

1. No alimentador de alta capacidade, puxe a bandeja 6 para fora até ela parar. Abra a porta lateral até ela parar.

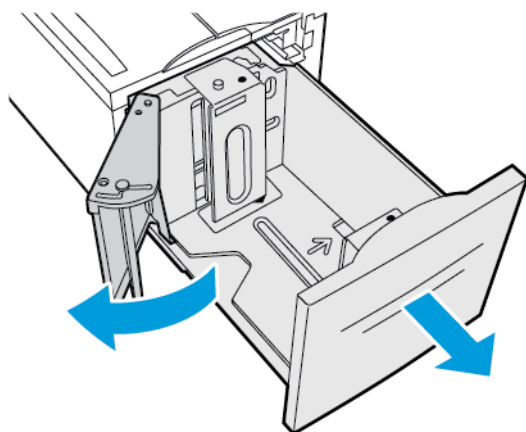

2. Aguarde a bandeja abaixar e parar.
3. O painel de controle exibe as configurações da bandeja de papel. Verifique se você está colocando o tipo de papel correto na bandeja.



**Nota:** Não coloque papel de tamanho personalizado na bandeja 6.

4. Ventile as bordas do papel antes de colocá-lo nas bandejas. O procedimento separa as folhas de papel que possam estar grudadas e reduz a possibilidade de atolamentos de papel.



**Nota:** Para evitar atolamentos e falhas de alimentação de papel, não retire-o da embalagem até que seja necessário.

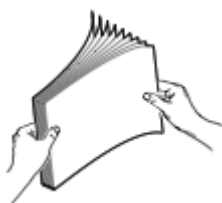



5. Coloque o papel encostado na lateral direita da bandeja.
  - Coloque o papel timbrado ou pré-impresso com a face para cima e a borda superior voltada para a dianteira da bandeja.
  - Coloque o papel perfurado com os furos voltados para a esquerda da bandeja.

 **Nota:** Não coloque papel acima da linha de preenchimento máximo. Abastecer excessivamente pode causar atolamentos de papel.

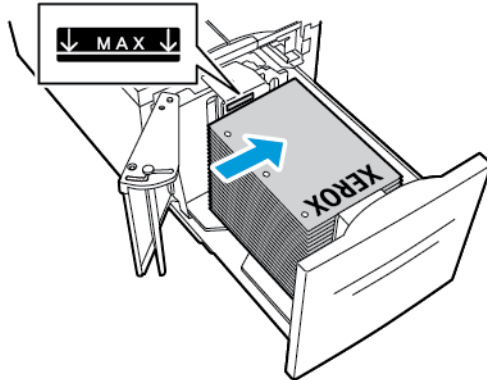

6. Feche a porta lateral e, em seguida, feche a bandeja 6.

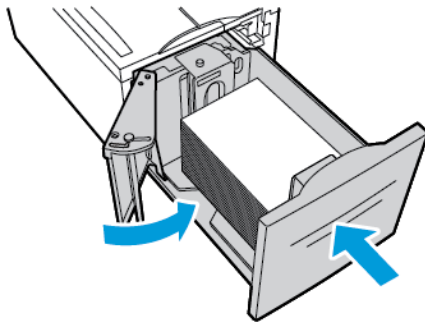

7. No painel de controle, selecione a cor e o tipo corretos.
  - Se for colocado papel timbrado na impressora, selecione o tipo **Timbrado**.
  - Se for colocado papel pré-impresso na impressora, selecione o tipo **Pré-impresso**.
8. Para confirmar as configurações, toque em **OK**.

## Imprimir em papel especial

Para solicitar papel ou outro material especial, contate o revendedor local ou visite [www.xerox.com/office/VLC8000Wsupplies](http://www.xerox.com/office/VLC8000Wsupplies).

### Envelopes

Você pode imprimir envelopes da bandeja manual. Quando a bandeja de envelopes opcional estiver instalada, será possível imprimir envelopes dela.

#### Diretrizes para imprimir envelopes

- Use apenas envelopes de papel.
- Não use envelopes com janelas ou fechos metálicos.
- A qualidade da impressão depende da qualidade e da construção dos envelopes. Se você não conseguir os resultados desejados, tente outra marca de envelope.
- Mantenha constantes as temperaturas e a umidade relativa.
- Armazene envelopes não utilizados na embalagem original para evitar o excesso de umidade e ressecamento, que podem afetar a qualidade de impressão e causar enrugamento. Muita umidade pode fazer com que os envelopes se colem antes ou durante a impressão.
- Remova as bolhas de ar dos envelopes antes de colocá-los na bandeja, colocando um livro pesado sobre os envelopes.
- No software do driver de impressão, selecione Envelope como o tipo de papel.
- Não use envelopes acolchoados. Use envelopes que fiquem planos sobre uma superfície.
- Não use envelopes que contenham cola térmica.
- Não use envelopes com abas autocolantes.

## Carregar envelopes na Bandeja Manual

A Bandeja manual comporta os seguintes tamanhos de envelope padrão:

- C4, C5, C6 e DL
- Monarch e N° 10

Para colocar envelopes na Bandeja manual:

1. Abra a bandeja de alimentação manual.

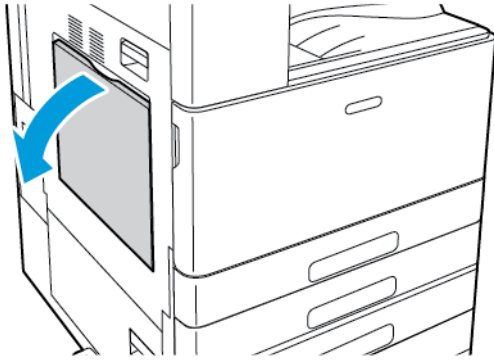

2. Mova as guias de largura para as bordas da bandeja.

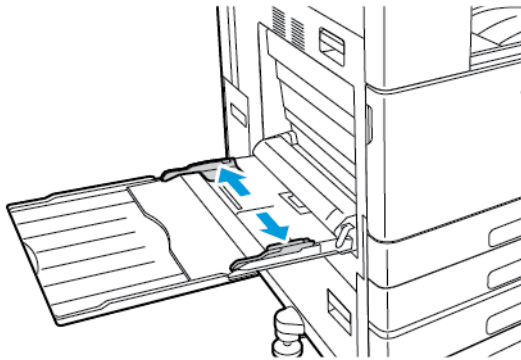

**Nota:** Se você não colocar os envelopes na Bandeja manual imediatamente após retirá-los da embalagem, eles poderão formar um bojo. Para evitar atolamentos, alise os envelopes.



## Papel e material de impressão

### 3. Colocar envelopes na bandeja.

- Para envelopes com a aba na borda longa, coloque-os com a face para baixo, com as abas fechadas e em direção à direita.

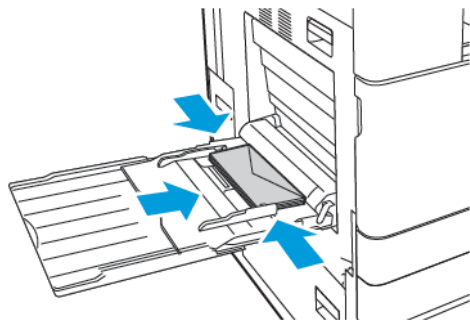

- Para envelopes com uma aba autoadesiva na borda curta, coloque-os com a face para baixo com as abas fechadas e voltadas para a direita.

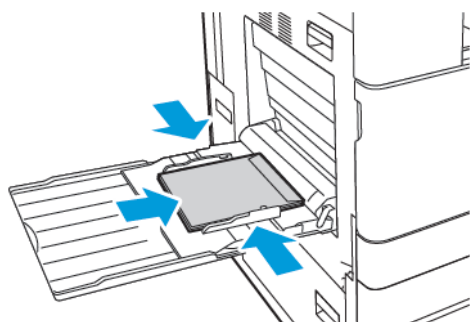

- Para envelopes com aba não adesiva na borda curta, coloque os envelopes com a face para baixo com as abas abertas e voltadas para a esquerda.

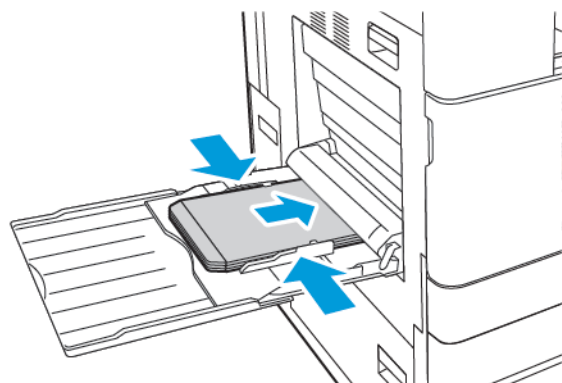

**Nota:** Para a impressão correta de envelopes, ao colocar os envelopes com as abas abertas, defina a orientação, conforme necessário, no driver de impressão. Para girar as imagens, no driver de impressão, selecione **Girar imagem em 180 graus**.

4. No painel de controle, selecione o tamanho, o tipo e a cor corretos do papel. Certifique-se de que o tipo de papel está configurado como Envelope.
5. Para confirmar as configurações, toque em **Confirmar**.

## Carregamento da bandeja de envelopes

Você pode usar a Bandeja de envelopes opcional em vez da Bandeja 1. A Bandeja de envelopes é uma bandeja dedicada e comporta os seguintes tamanhos de envelope padrão:

- C4, C6 e DL
- Monarch e N° 10

Para carregar a bandeja de envelopes:

1. Puxe a bandeja de envelopes para fora até ela parar.

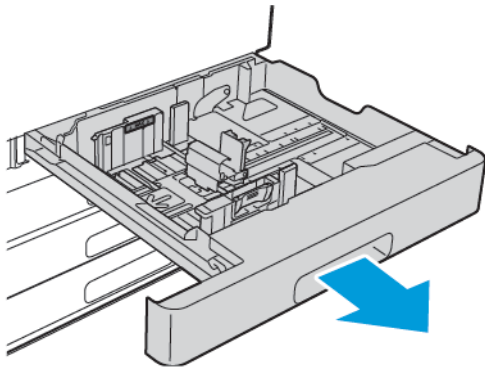

2. Coloque os envelopes na bandeja.

- Para envelopes com a aba na borda longa, coloque-os com a face para cima, com as abas fechadas e voltadas para a esquerda.

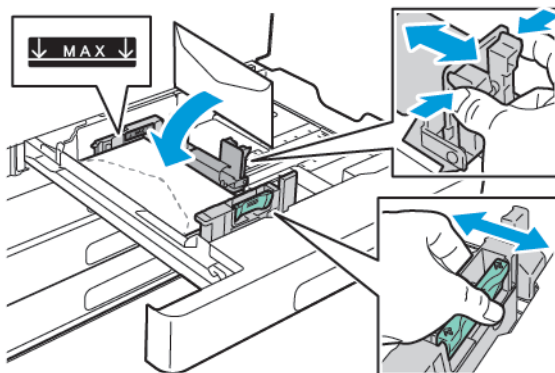

- Para envelopes com uma aba autoadesiva na borda curta, coloque-os com a face para cima com as abas fechadas e voltadas para a esquerda.

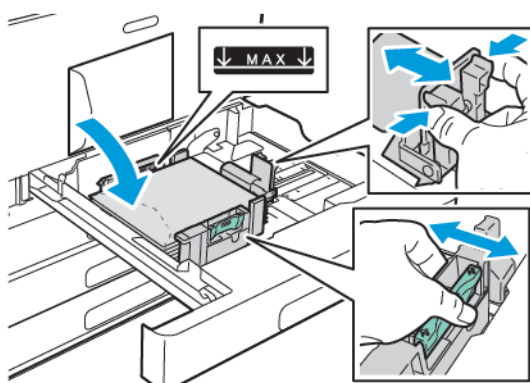

- Para envelopes com aba não adesiva na borda curta, coloque-os com a face para cima com as abas abertas e voltadas para a direita.

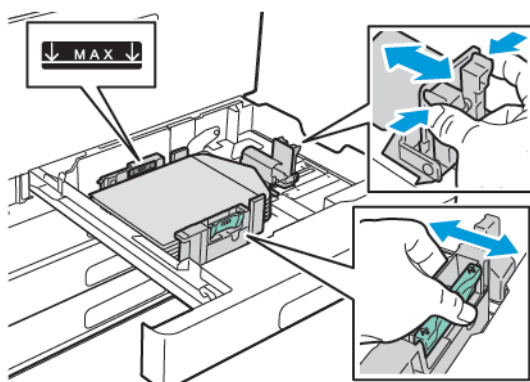

**Nota:** Ajuste as guias do papel para que toquem levemente nas bordas dos envelopes. Confirme que a linha de preenchimento esteja visível ou que não acha mais de 50 envelopes carregados na bandeja.

3. Feche a bandeja.

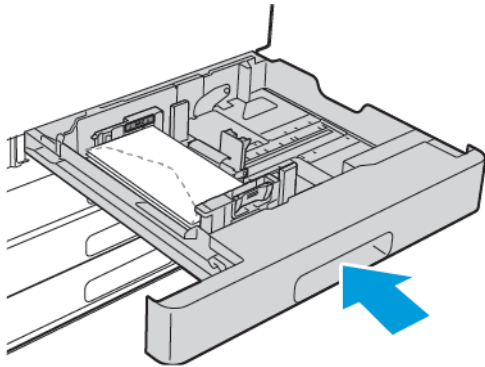

4. No painel de controle, selecione o tamanho, o tipo e a cor do papel correto. Assegure-se de que o tipo de papel esteja configurado como Envelope.
5. Para confirmar a configuração, toque em **Confirmar**.

## Etiquetas

Você pode imprimir etiquetas de qualquer bandeja.

### Diretrizes para imprimir etiquetas

- Use etiquetas criadas para impressão a laser.
- Não use etiquetas plásticas.
- Não alimente uma folha de etiquetas na impressora mais de uma vez.
- Não use etiquetas que possuam cola seca.
- Imprima em apenas um dos lados da folha de etiquetas. Use somente folhas de etiquetas completas.
- Guarde as etiquetas não utilizadas em sua embalagem original, sem dobrar ou amassar. Mantenha as folhas de etiquetas na embalagem original até o momento do uso. Recoloque as folhas de etiquetas não utilizadas na embalagem original e feche-a para proteção.
- Não guarde as etiquetas em locais muito secos ou úmidos nem em locais muito quentes ou frios. Etiquetas guardadas dessa maneira podem causar problemas de qualidade de impressão ou atolamento de etiquetas na impressora.
- Movimente o estoque com frequência. As etiquetas guardadas por muito tempo em condições extremas podem ficar enrugadas e provocar atolamentos na impressora.
- No software do driver de impressão, selecione Etiqueta como o tipo de papel.
- Remova todos os outros papéis da bandeja antes de colocar etiquetas.

#### **AVISO:**

Não use uma folha onde as etiquetas estiverem faltando, onduladas ou removidas da folha de trás. Ela pode danificar a impressora.

## Carregar etiquetas nas bandejas 1-4

 **Nota:** Para colocar etiquetas nas bandejas 3 e 4 do Módulo de bandejas Tandem, consulte [Carregamento de etiquetas nas bandejas 3 e 4 do Módulo de bandejas Tandem](#).

1. Puxe a bandeja para fora até ela parar.

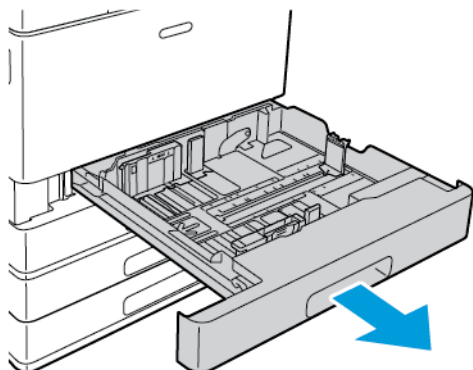

2. Verifique se as guias do papel estão ajustadas na posição correta para as etiquetas do tamanho que você está carregando.
3. Remova qualquer papel que seja de um tamanho ou tipo diferente.
4. Para mover o comprimento ou a largura da guia do papel, libere a trava da guia e deslize a guia de papel pelo comprimento ou largura.

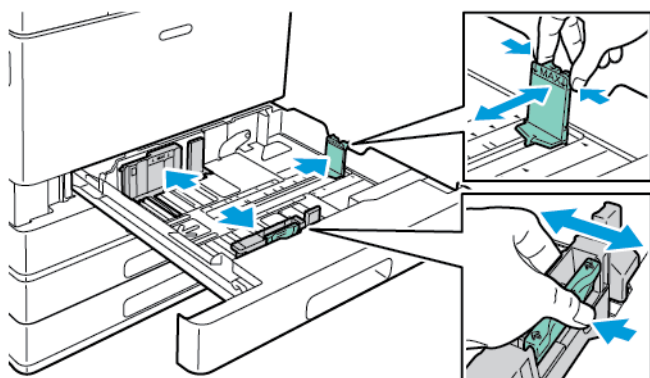



5. Coloque as etiquetas na bandeja.
  - Para alimentação pela borda longa, insira as etiquetas com a face para cima e a borda superior voltada para a traseira.

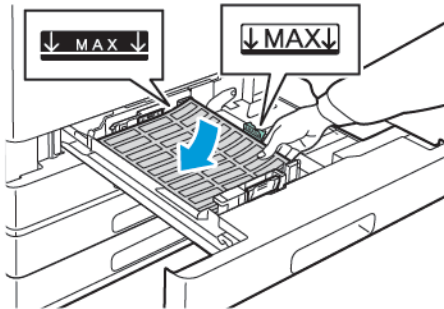

- Para alimentação pela borda curta, insira as etiquetas com a face para cima e a borda superior para a esquerda.

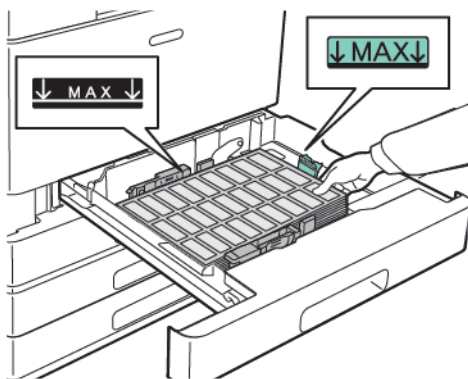

**Nota:** Não coloque papel acima da linha de preenchimento máximo. Abastecer excessivamente pode causar atolamentos de papel.

6. Ajuste as guias de comprimento e largura para que correspondam às etiquetas.

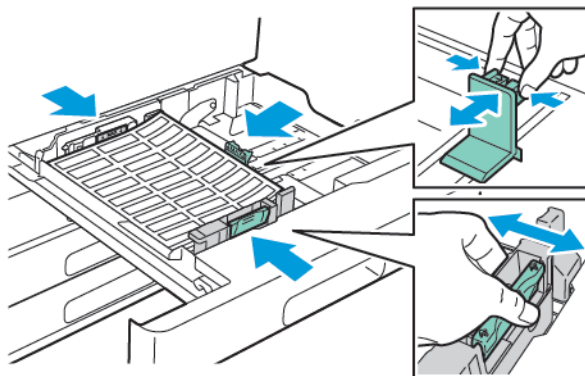

7. Deslize a bandeja na impressora.

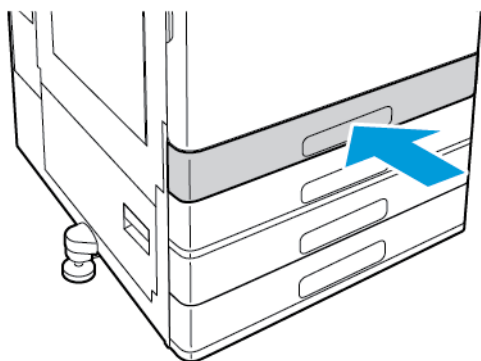

8. No painel de controle, selecione o tamanho, o tipo e a cor do papel correto. Verifique se o tipo de papel está configurado como Etiquetas.

 **Nota:** Para alterar as configurações de papel quando a bandeja estiver definida para o modo Dedicada, consulte [Definição de configurações da bandeja](#).

9. Para confirmar as configurações, toque em **OK**.
10. Para retornar à tela inicial, pressione o botão **Início**.

## Carregamento de etiquetas nas bandejas 3 e 4 do Módulo de bandejas Tandem

1. Puxe a bandeja 3 ou a bandeja 4 para fora até que ela pare. Aguarde a bandeja abaixar e parar.

 **Nota:** Verifique se as etiquetas são do tamanho correto para a bandeja. Não coloque papel de tamanho personalizado nas bandejas 3 ou 4. Para alterar o tamanho do papel nas bandejas 3 e 4, consulte [Configuração das bandejas 3 e 4 do módulo de bandeja Tandem](#).

2. Para colocar etiquetas na bandeja, insira-as com a face para cima e a borda superior voltada para a traseira. Empilhe as etiquetas no canto traseiro esquerdo da bandeja, conforme mostrado.

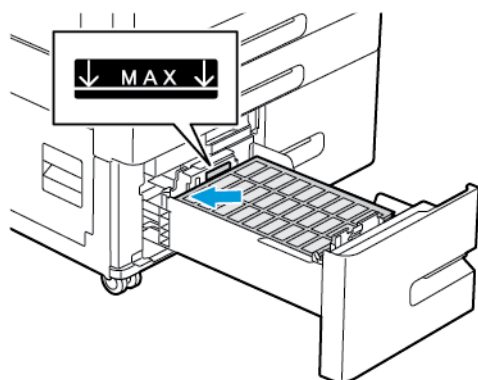

3. Deslize a bandeja na impressora.
4. No painel de controle, selecione a cor e o tipo corretos do papel. Verifique se o tipo de papel está configurado como Etiquetas.
5. Para confirmar as configurações, toque em **OK**.
6. Para retornar à tela inicial, pressione o botão **Página inicial**.

## Carregar etiquetas na Bandeja Manual

1. Abra a Bandeja manual e, para tamanhos de papel maiores, puxe a bandeja de extensão para fora. Remova qualquer papel que seja de um tamanho ou tipo diferente.
2. Mova as guias de largura para as bordas da bandeja.

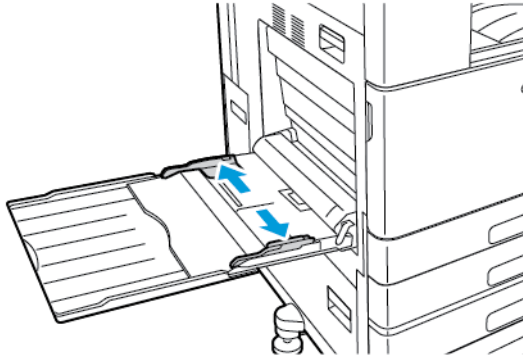

3. Coloque as etiquetas na bandeja.
  - Para alimentação pela borda longa, coloque as etiquetas com a face para baixo e a borda superior voltada para a traseira da impressora.



- Para alimentação pela borda curta, coloque as etiquetas com a face para baixo e a borda superior à direita.



**Nota:** Não coloque papel acima da linha de preenchimento máximo. Abastecer excessivamente pode causar atolamentos de papel.

## Papel e material de impressão

4. Ajuste as guias de largura até que elas toquem nas bordas do papel.

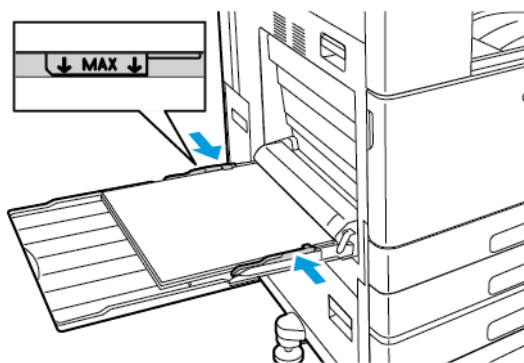

5. No painel de controle, selecione o tamanho, o tipo e a cor do papel correto. Verifique se o tipo de papel está configurado como Etiquetas.
6. Para confirmar as configurações, toque em **OK**.
7. Para retornar à tela inicial, pressione o botão **Página inicial**.

## Papel timbrado

Você pode imprimir Papel timbrado da bandeja manual.

### Colocação de papel timbrado na Bandeja manual

1. Abra a Bandeja manual e, em seguida, puxe a bandeja de extensão. Remova qualquer papel que seja de um tamanho ou tipo diferente.
2. Mova as guias de largura para as bordas da bandeja.

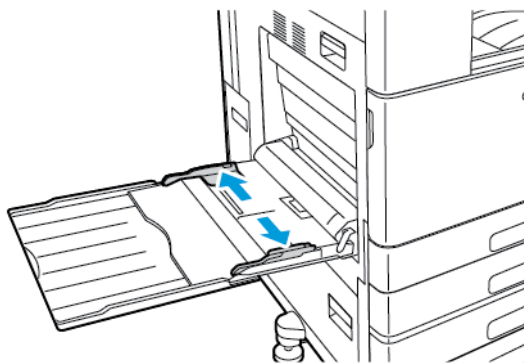

3. Coloque o papel timbrado na bandeja. Coloque o papel com a borda curta entrando na impressora.

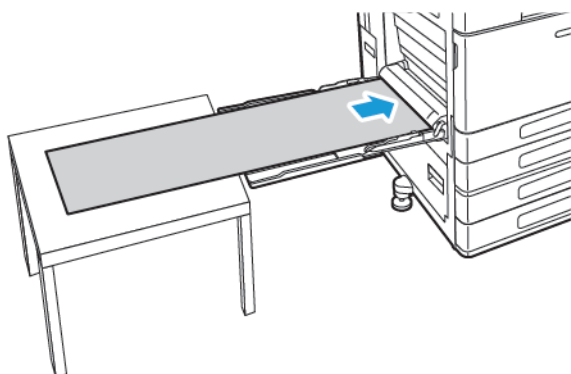

4. Ajuste as guias de largura até que elas toquem nas bordas do papel.
5. No painel de controle, selecione o tamanho, o tipo e a cor do papel correto.
  - a. Para definir o tamanho do papel, toque em **Tamanho** e depois toque em **Personalizado**. Na janela Tamanho do papel personalizado, insira a largura e o comprimento do papel timbrado e toque em **OK**.
  - b. Para definir o tipo de papel, toque em **Tipo** e, em seguida, selecione o tipo de papel correto.
  - c. Para definir a cor do papel, toque em **Cores** e, em seguida, selecione a cor do papel correta.
6. Para confirmar as configurações, toque em **OK**.
7. Para retornar à tela inicial, pressione o botão **Página inicial**.



**Nota:** À medida que o papel é alimentado na impressora, segure-o com suas mãos. Para evitar atolamentos de papel, alimente uma folha de papel por vez.

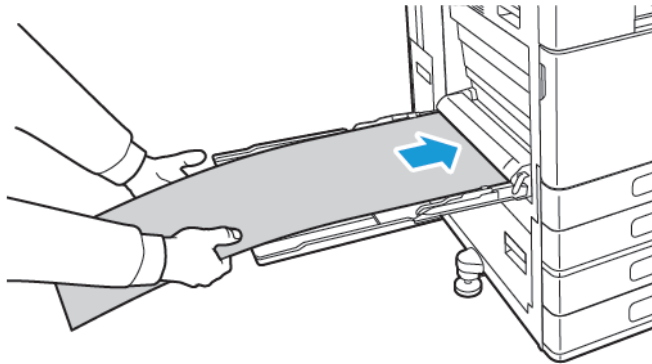



# Manutenção

Este capítulo contém:

- Precauções Gerais..... 144
- Limpeza da impressora..... 145
- Procedimentos de ajuste e manutenção ..... 150
- Consumíveis ..... 159
- Itens de manutenção de rotina ..... 161
- Gerenciamento da Impressora ..... 175
- Transportar a impressora ..... 176

## Precauções Gerais



### AVISO:

- As peças internas da impressora podem estar quentes. Tenha cuidado quando portas e tampas estiverem abertas.
- Mantenha todos os materiais de limpeza fora do alcance de crianças.
- Não use produtos de limpeza em spray pressurizados dentro ou fora da impressora. Alguns recipientes em spray pressurizados contêm misturas explosivas e não são adequados para uso em aparelhos elétricos. O uso de tais limpadores em spray pressurizados aumenta o risco de incêndio e explosão.
- Não retire as tampas ou as proteções presas com parafusos. Sob as tampas e protetores, não há peças passíveis de manutenção ou serviço. Não tente executar nenhum procedimento de manutenção que não esteja descrito na documentação fornecida com a impressora.



### Cuidado:

- Ao limpar a impressora, não utilize solventes químicos fortes ou orgânicos, ou limpadores em aerossol. Não derrame fluidos diretamente em nenhuma área da impressora. Somente use os suprimentos e materiais de limpeza conforme as instruções fornecidas nesta documentação.
- Não coloque nada sobre a impressora.
- Não deixe as tampas e portas abertas por um longo período de tempo, especialmente em locais bem iluminados. A exposição à luz pode danificar os cartuchos do fotorreceptor.
- Não abra tampas e portas durante a impressão.
- Não incline a impressora enquanto ela estiver em uso.
- Não toque nos contatos ou engrenagens elétricos. Isso pode danificar a impressora e deteriorar a qualidade da impressão.
- Certifique-se de que as peças removidas durante a limpeza sejam recolocadas antes de conectar a impressora.



# Limpeza da impressora

## Limpeza do exterior

Limpe a parte externa da impressora uma vez por mês.

- Limpe a bandeja de papel, a bandeja de saída, o painel de controle e outras peças com um pano úmido macio.
- Após a limpeza, limpe com um pano seco macio.
- Para manchas mais resistentes, aplique uma pequena quantidade de detergente neutro no pano e limpe suavemente a mancha.



**Cuidado:** Não pulverize detergente diretamente na impressora. O Detergente líquido pode entrar na impressora através de uma fresta e causar problemas. Nunca use outros tipos de agentes de limpeza além de água e detergente neutro.

## Limpeza do Interior

Limpe o interior da impressora regularmente para evitar manchas dentro da impressora, que podem deteriorar a qualidade de impressão. Limpe o interior da impressora, sempre que substituir um cartucho do fotorreceptor.

Após eliminar papéis atolados ou substituir o cartucho de toner, inspecione o lado de dentro da impressora antes de fechar as tampas e portas da impressora.

- Remova os pedaços restantes de papel e sujeiras. Para obter detalhes, consulte [Eliminação de atolamentos de papel](#).
- Remova sujeira e manchas com um pano limpo, seco e sem fiapos.



**AVISO:** Nunca toque em uma área com etiquetas no fusor. Você poderá se queimar. Se uma folha de papel ficar presa ao redor do fusor, não tente removê-la imediatamente. Desligue a impressora imediatamente e aguarde 40 minutos para que o fusor esfrie. Tente remover o atolamento de papel após a impressora estar fria. Se o erro persistir, entre em contato com seu representante Xerox.

## Limpeza das lentes das cabeças de impressão

A impressora foi construída com quatro lentes do cabeçote de impressão. As lentes do cabeçote de impressão requerem limpeza regular para manter a qualidade de impressão. Limpe as lentes do cabeçote de impressão sempre que o cartucho do fotorreceptor for substituído ou se a qualidade de impressão começar a deteriorar. Por exemplo, se as impressões tiverem falhas ou faixas claras em uma ou mais cores, siga as instruções abaixo para limpar as lentes de LED.

 **AVISO:** Caso o toner encoste acidentalmente na sua roupa, espante-a ao máximo. Se ficar algum toner na sua roupa, aplique água fria, e não quente, para enxaguar o toner. Se o toner entrar em contato com a sua pele, lave-a com água fria e sabão suave. Se o toner entrar em contato com seus olhos, lave-os imediatamente com água fria, em seguida consulte um médico.

 **AVISO:** Não realize este procedimento enquanto a impressora estiver imprimindo.

1. Abra a porta dianteira da impressora.

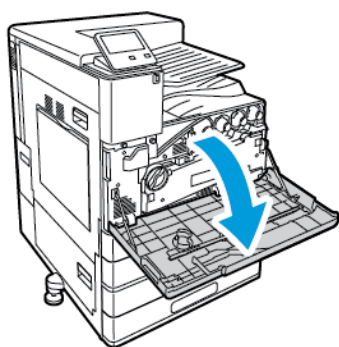

2. Remova a unidade de transporte de resíduos de toner:

- a. Para destravar a unidade de transporte de resíduos de toner, gire a alavanca de travamento 45 graus no sentido anti-horário.

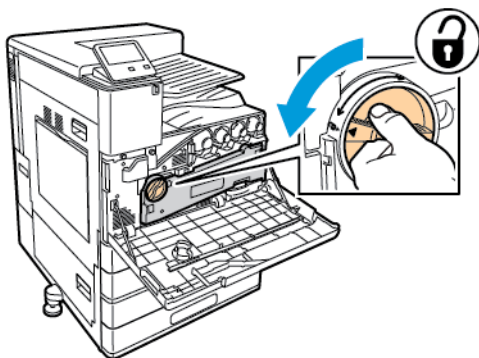

- b. Para liberar a unidade de transporte de resíduos de toner, pressione ambas as linguetas laranja e depois puxe a unidade para fora da impressora.

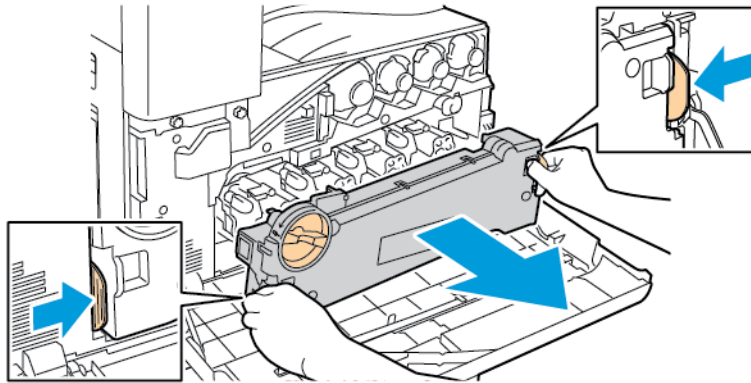

- c. Coloque a unidade de transporte de resíduos de toner que foi removida sobre uma superfície plana, com as aberturas viradas para cima.

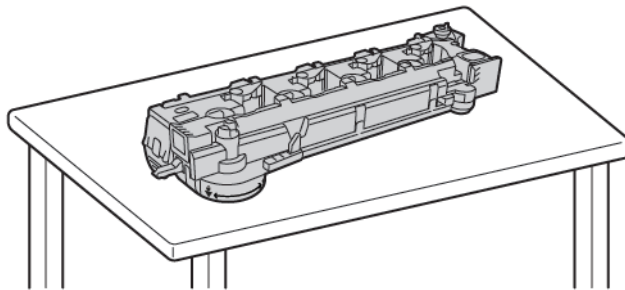

- ⚠ **Cuidado:** Para evitar respingos de toner, não deixe a unidade de transporte de resíduos de toner voltada para baixo ou na lateral.



3. Remova o bastão de limpeza da lente de LED do cabeçote de impressão de dentro da porta dianteira.

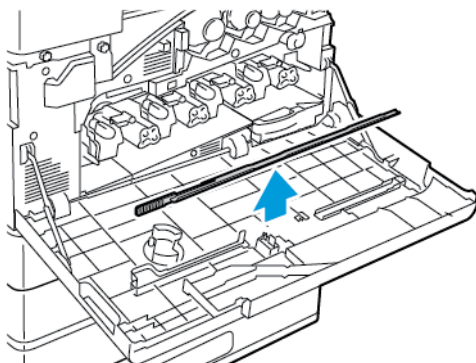

## Manutenção

4. Lentamente, empurre a haste de limpeza para dentro da impressora até que a haste pare e, em seguida, remova-a. Repita essa ação mais duas vezes.

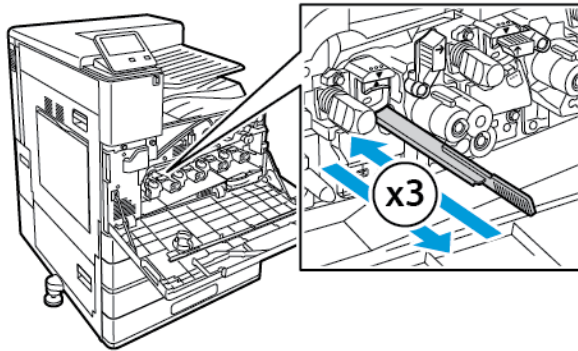

5. Retorne a haste de limpeza ao seu local original.

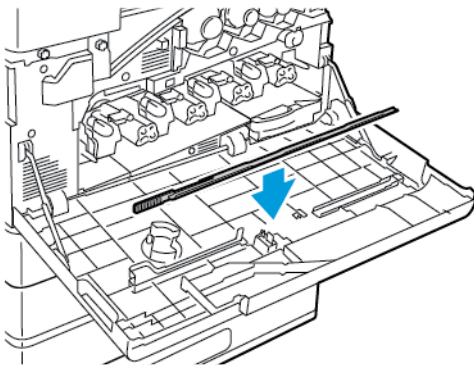

6. Para inserir a unidade de transporte de resíduos de toner:
  - a. Posicione a unidade de transporte de resíduos de toner como mostrado.

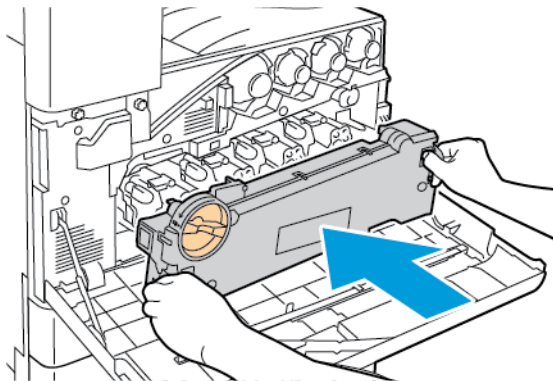

- b. Pressione a unidade de transporte de resíduos de toner em direção à impressora, até que ambas as extremidades se encaixem no lugar.

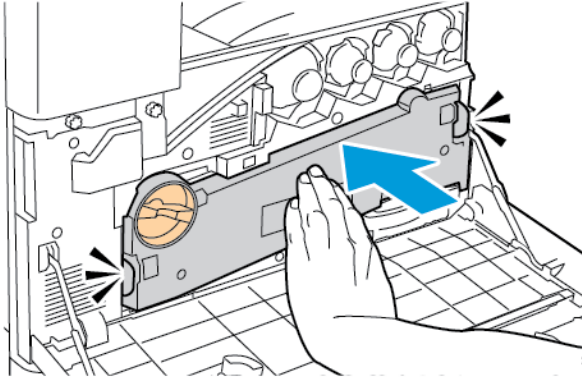

- c. Para travar a unidade de transporte de resíduos de toner, gire a alavanca de travamento 45 graus no sentido horário.

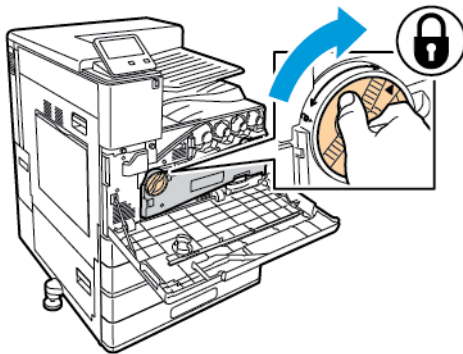

7. Feche a porta dianteira da impressora.

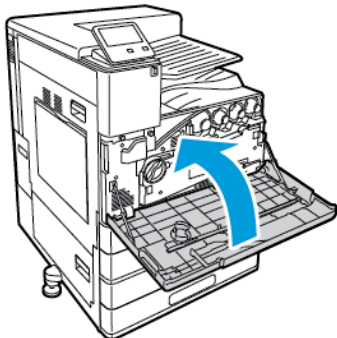

## Procedimentos de ajuste e manutenção

### Calibração de cor

Use a Calibração de cor para manter as cores consistentes. Você pode ajustar a densidade da cor, o equilíbrio de cinza ou ambos. Para obter os melhores resultados, ajuste a densidade da cor e depois ajuste o equilíbrio de cinza.

Como a impressora não tem um cartucho de toner preto, o preto neutro puro não pode ser impresso. Somente o preto composto pode ser impresso. Por este motivo, o ajuste do equilíbrio de cinza não é tão útil quanto o ajuste do equilíbrio da cor branca. Por exemplo, quando a impressão do branco parecer mais acinzentada que o desejado, use a calibração da cor branca para aumentar a densidade do toner branco.

No início de cada procedimento de calibração das cores, três páginas são impressas.

1. Uma folha de instruções explica os procedimentos de calibração e avaliação que são usados tanto para as páginas de calibração de densidade da cor como para as páginas de calibração de equilíbrio de cinza.
2. Uma página referência de cor inicial com amostras de densidade de cores, que variam de 5 % a 100 %. Marque essa página inicial para identificá-la no final da página de referência de cor, que é impressa automaticamente após a conclusão dos ajustes. A comparação da impressão inicial com a impressão final permite que você compare visualmente os resultados dos ajustes.
3. Uma página de calibração que é alterada, com base no procedimento de ajuste. A página de calibração é a principal ferramenta para avaliação, quando um ajuste é necessário. Para permitir a repetição de um ajuste até que a calibração seja concluída, esta página será reimpressa toda vez que fizer um ajuste. Todas as cores em uma página de calibração refletem os ajustes anteriores. Um ajuste estará concluído quando a posição central ou zero mostrar a melhor configuração de cor disponível.

Com uma exceção, imprima as páginas de calibração de cor em papel branco. O ajuste do toner branco exige papel preto.

### Calibração da densidade de cores

Ajustar a densidade de cores permite a calibração da densidade e do equilíbrio das quatro cores principais, ciano, magenta, amarelo e branco. As configurações de densidade ajustam a saída impressa de acordo com o nível de saturação de cor. Se você selecionar as configurações de menos, a densidade de cores diminui e a saída fica mais clara. Se você selecionar as configurações de mais, a densidade de cores aumenta e a saída fica mais escura. Exemplos de áreas de baixa densidade incluem rostos e o céu.

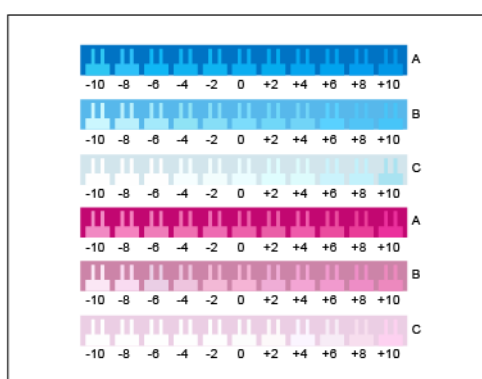

A terceira página impressa no início do ajuste da densidade de cores é a página de calibração Ciano/Magenta. Essa página contém um intervalo de configurações disponível para ciano e magenta. A configuração de densidade atual para cada uma das linhas claras, médias e escuras é numerada como zero. As configurações disponíveis são impressas em um padrão combinado, de encontro a um plano de fundo que representa a configuração de densidade desejada. Se a melhor correspondência estiver entre duas combinações, selecione um valor entre as duas combinações impressas.

## Início da calibração de densidade da cor

Para iniciar a calibração e impressão das páginas de calibração:

1. No painel de controle da impressora, pressione o botão **Home** (Página inicial).
2. Faça login como administrador. Para obter detalhes, consulte o *Guia do administrador do sistema* em [www.xerox.com/office/VLC8000Wdocs](http://www.xerox.com/office/VLC8000Wdocs).
3. Toque em **Dispositivo** → **Suporte** → **Calibração de cor**.
4. Para selecionar o tipo de luminosidade a ser usado para visualizar as páginas de calibração, toque em **Tipo de luminosidade** e, em seguida, toque em uma seleção.
5. Para selecionar o ajuste de Densidade da cor, selecione **Apenas densidade da cor**.
6. Para iniciar a calibração e impressão das páginas de calibração, toque em **Avançar**.
7. Para executar o procedimento de calibração, siga as instruções na tela ou consulte [Execução de uma calibração de densidade de cores](#).

## Execução de uma calibração de densidade de cores

Para executar uma calibração de densidade de cores:

1. Para avaliar a calibração atual da densidade de ciano e magenta, segure a página de calibração Ciano/Magenta com seu braço estendido.



**Nota:** Para obter os ajustes exatos, assegure-se de que a luminosidade de seu ambiente corresponda com o **Tipo de luminosidade** selecionado no início de uma calibração de densidade de cores.

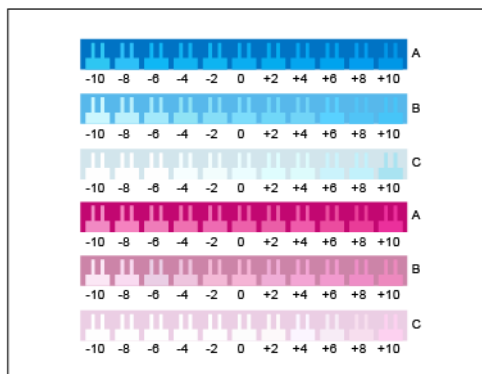

2. Para determinar a melhor correspondência, avalie o padrão de combinação nas linhas ciano e magenta escuros, com a identificação A. Marque a seção onde a combinação inferior corresponde mais proximamente com a cor de fundo. Se a melhor correspondência estiver entre duas combinações, anote um valor numérico entre os dois valores de combinação impressos. Uma correspondência aproximada da combinação zero significa que a linha está calibrada.
3. Se a melhor combinação para qualquer linha for um valor diferente de zero, um ajuste será necessário. Na tela de seleção por toque, toque em **Editar** e depois, para essa cor, toque em **A**. Move o controle deslizante para o valor desejado. Quando concluir, para salvar os valores e imprimir uma página de calibração revisada, toque em **OK**.
4. Repita o processo marcando a melhor correspondência para as linhas claras e médias, identificadas como B e C.
5. Use a página de calibração atualizada para repetir o processo até que a melhor combinação para cada linha ciano e magenta seja zero. Para continuar com os ajustes de densidade das cores verde e branco, toque em **Avançar**.

## Manutenção

6. Segure a página de calibração verde e branca com seu braço estendido e siga o procedimento de ajuste anterior, porém para o verde.

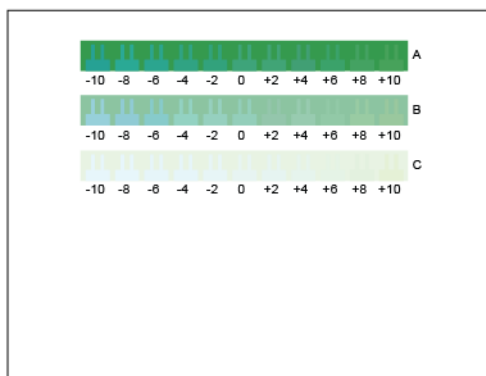

7. Quando a melhor correspondência para cada linha verde for zero, coloque o papel preto.
8. Siga o procedimento de ajuste anterior, mas para o toner branco impresso no papel preto.

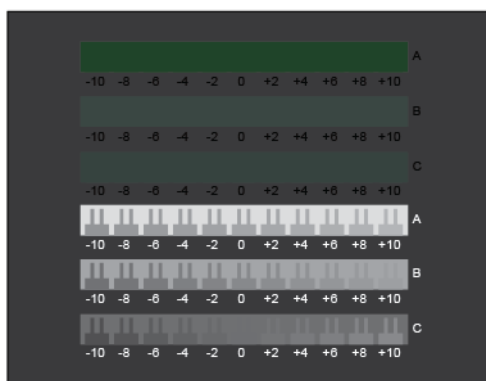

9. Quando a melhor correspondência para cada linha branca for zero, toque em **Avançar**.
10. Para concluir a calibração, siga as instruções na tela ou consulte [Avaliar e salvar a calibração da densidade da cor](#).

### Avaliar e salvar a calibração da densidade da cor

Para avaliar a calibração e salvar suas configurações:

1. Para ver os resultados dos ajustes, compare as páginas referência de cor inicial e final.

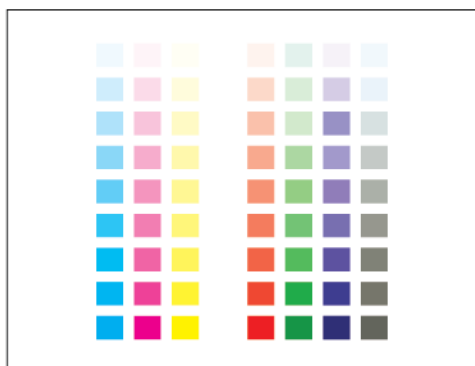

2. Para salvar os ajustes, toque em **Salvar e sair**. Caso contrário, toque em **Sair sem salvar**.
3. Para retornar ao menu Suporte, toque na seta para trás.
4. Para retornar à tela inicial, pressione o botão **Home** (Página inicial).



## Calibração do equilíbrio de cinza

Ajustar o equilíbrio de cinza calibra os equilíbrios das cores ciano, magenta e amarelo para que correspondam de forma mais aproximada ao preto na mesma intensidade de cor.

 **Nota:** Como a impressora não tem um cartucho de toner preto, a cor preta é impressa com o uso do toner ciano, magenta e amarelo. Por este motivo, um cinza verdadeiramente neutro não é possível.

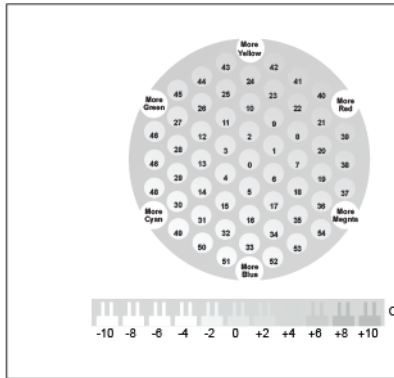

A terceira página impressa no início de uma calibração do equilíbrio de cinza é a página de calibração de cinza claro. Esta página usa círculos ou hexágonos de cores para demonstrar as configurações disponíveis de equilíbrio de cinza. A configuração de equilíbrio de cinza atual é o círculo no centro, com o número zero. Cada configuração disponível é impressa de encontro a um fundo que representa a configuração do equilíbrio de cinza. Para demonstrar as configurações disponíveis de calibração de claridade e escurecimento, a linha na parte inferior da página contém padrões de combinação. O padrão de combinação com a identificação de zero é a configuração atual. Os círculos de equilíbrio de cinza e as combinações de claridade e escurecimento permitem uma configuração exata de equilíbrio de cinza.

### Início de um ajuste do equilíbrio de cinza

Para iniciar a calibração e impressão das páginas de calibração:

1. No painel de controle da impressora, pressione o botão **Home** (Página inicial).
2. Faça login como administrador. Para obter detalhes, consulte o *Guia do administrador do sistema* em [www.xerox.com/office/VLC8000Wdocs](http://www.xerox.com/office/VLC8000Wdocs).
3. Toque em **Dispositivo** → **Suporte** → **Calibração de cor**.
4. Para selecionar o tipo de luminosidade a ser usado para visualizar as páginas de calibração, toque em **Tipo de luminosidade** e, em seguida, toque em uma seleção.
5. Para selecionar o ajuste de Equilíbrio de cinza, toque em **Apenas equilíbrio de cinza**.
6. Para iniciar a calibração e impressão das páginas de calibração, toque em **Avançar**.
7. Para executar o procedimento de calibração, siga as instruções na tela ou consulte [Execução de uma calibração do equilíbrio de cinza](#).

## Execução de uma calibração do equilíbrio de cinza

 **Nota:** Para este ajuste, consulte a seção do topo da página de somente calibração do cinza claro. O ajuste da barra clara impresso na seção da parte inferior da página não é usado para esta impressora.

Para executar um ajuste do equilíbrio de cinza:

1. Para avaliar as configurações do equilíbrio de cinza, segure a página de calibração de cinza claro com o braço estendido.

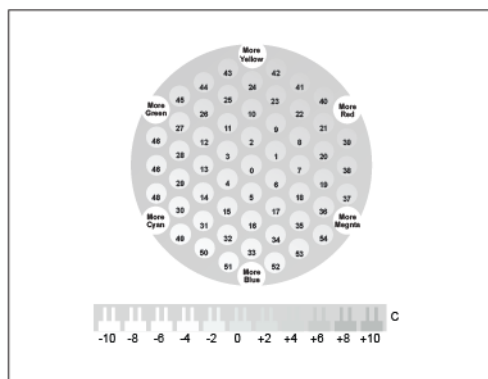

2. Para determinar o melhor equilíbrio do cinza claro sem usar o fundo como referência, avalie os círculos. Marque o círculo que parece ser o cinza mais neutro. O círculo central, zero, é a configuração do equilíbrio de cinza atual.
3. Para determinar a melhor correspondência de claridade ou escurecimento, avalie os padrões de combinação na linha C. Marque a seção onde a combinação melhor corresponde à cor de fundo. Se a melhor correspondência estiver entre duas combinações, anote um valor numérico entre os dois valores de combinação impressos. Uma correspondência aproximada da combinação zero significa que a claridade ou escurecimento está calibrada.
4. Se a melhor correspondência de cor para um círculo ou uma combinação for um valor diferente de zero, um ajuste será necessário. Na tela de seleção por toque, toque em **Editar**.
5. Para ajustar a configuração do círculo, toque em **Número do hexágono claro**. Use o teclado para inserir o número do melhor círculo e toque em **OK**.
6. Quando concluir, para salvar os valores e imprimir uma página de calibração revisada, toque em **OK**.
7. Use a página de calibração de luz atualizada para repetir o processo até que a melhor opção para a seção de equilíbrio de cinza claro seja zero.
8. Quando a melhor correspondência for zero, para continuar com o próximo ajuste de cor, toque em **Avançar**.
9. Repita esse processo para as páginas de calibração média e escura.
10. Para sair dos procedimentos de ajuste, toque em **Avançar**.
11. Para concluir a calibração, siga as instruções na tela ou consulte [Avaliar e salvar a calibração do equilíbrio de cinza](#).

## Avaliar e salvar a calibração do equilíbrio de cinza

Para avaliar a calibração e salvar suas configurações:

1. Para ver os resultados dos ajustes, compare as páginas referência de cor inicial e final.

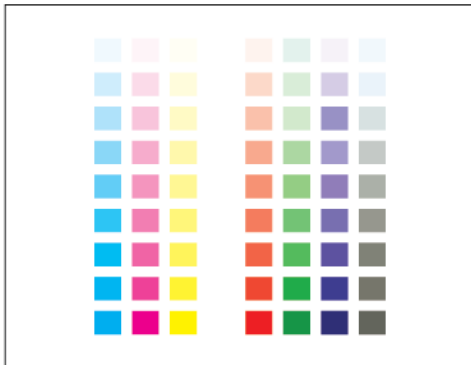

2. Para salvar os ajustes, toque em **Salvar e sair**. Caso contrário, toque em **Sair sem salvar**.
3. Para retornar ao menu Suporte, toque na seta para trás.
4. Para retornar à tela inicial, pressione o botão **Início**.

## Registro de cores

A impressora ajusta automaticamente o registro de cores quando o ajuste automático está desligado. Você também pode ajustar manualmente o registro de cores a qualquer momento, quando a impressora está ociosa. O registro de cores deve ser ajustado toda vez que mover a impressora. Se estiver com problemas de impressão, ajuste o registro de cores.

### Execução de um ajuste do registro de cores

O ajuste do registro de cores ocorre toda vez que um novo cartucho de toner é instalado. Você poderá executar este ajuste em outros momentos, conforme necessário.

Para executar um ajuste no registro de cores:

1. No painel de controle da impressora, pressione o botão **Início**.
2. Toque em **Dispositivo** → **Suporte** → **Registro de cor**.
3. Para executar um ajuste no Registro automático de cores, toque em **Iniciar**.
4. Na mensagem de conclusão bem-sucedida, toque em **Fechar**.
5. Para sair do menu, toque em **X**.
6. Para retornar à Tela inicial, pressione o botão **Início**.

## Ajuste do registro do papel

Use Posição da imagem para ajustar a colocação da imagem impressa na página. O ajuste permite a você colocar as margens superior, inferior, esquerda e direita exatamente onde desejar. Você pode especificar a posição da imagem nas faces de frente e de verso do papel para cada bandeja de papel instalada.

## Verificação do registro do papel

1. No painel de controle da impressora, pressione o botão **Home** (Página inicial).
2. Faça login como administrador. Para obter detalhes, consulte o *Guia do administrador do sistema* em [www.xerox.com/office/VLC8000Wdocs](http://www.xerox.com/office/VLC8000Wdocs).
3. Toque em **Dispositivo**→**Suporte**→**Posição da imagem**.
4. Selecione a bandeja de origem do papel para imprimir o registro.
  - a. Toque em **Abastecimento do papel**.
  - b. Toque na bandeja de papel que você deseja usar.
5. Se a impressora estiver impressão de 2 faces automática, selecione as faces que deseja otimizar.
  - Para selecionar uma página de registro de amostra para ajustar a face 1, toque em **Face para ajustar** e depois em **Face 1**.
  - Para selecionar uma página de registro de amostra para ajustar as duas faces, toque em **Face para ajustar** e depois em **Face 2**.
6. Especifique o número consecutivo de páginas de amostra para imprimir.
  - a. Toque em **Configurações de impressão**.
  - b. Para aumentar ou diminuir o número de páginas de amostra, em **Quantidade**, toque no ícone Mais (+) ou no ícone Menos (-) e depois toque em **OK**.
7. Para imprimir as páginas de amostra, toque em **Imprimir amostra**.
8. Quando a impressão estiver concluída, toque em **Fechar**.
9. Nas páginas de amostra, para a Face 1, use uma régua para medir a distância da imagem impressa às margens direita, esquerda, superior e inferior.

 **Nota:** Para identificação, um ponto é impresso na parte inferior da página. Um único ponto é impresso na face 1 e dois pontos são impressos na face 2.
10. Na face 2, meça a distância da imagem impressa nas bordas superior, inferior, esquerda e direita.
11. Se a imagem estiver centralizada, nenhum ajuste será necessário. Se a imagem não estiver centralizada, ajuste o registro do papel. Para obter mais informações, consulte [Execução do ajuste do registro do papel](#).

## Execução do ajuste do registro do papel

1. No painel de controle da impressora, pressione o botão **Home** (Página inicial).
2. Faça login como administrador. Para obter detalhes, consulte o *Guia do administrador do sistema* em [www.xerox.com/office/VLC8000Wdocs](http://www.xerox.com/office/VLC8000Wdocs).
3. Toque em **Dispositivo**→**Suporte**→**Posição da imagem**.
4. Para ajustar o registro, selecione a bandeja de origem do papel.
  - a. Toque em **Abastecimento do papel**:
  - b. Toque na bandeja necessária.
5. Use o gráfico que você imprimiu em [Verificação do registro do papel](#) e selecione a face para registro.
  - Para ajustar a Face 1, toque em **Face ajustada** e em **Face 1**.
  - Para ajustar a Face 2, toque em **Face ajustada** e em **Face 2**.

6. Para ajustar o registro, toque em **Reg. Face/Entrelinha**.
  - Para ajustar o registro de lado a lado, em Registro de face toque no ícone Mais (+) ou no ícone Menos (-).
  - Para ajustar o registro de cima a baixo, em Registro de entrelinha toque no ícone Mais (+) ou no ícone Menos (-).

Para referência, posicione o gráfico de forma que os pontos na Face 1 ou Face 2 estejam na parte inferior da página.

  - Em Registro de entrelinhas, um valor positivo desloca a imagem na página para baixo.
  - Em Registro de face, um valor positivo desloca a imagem para a esquerda.
7. Para salvar as suas configurações, toque em **OK**→**Ajuste**.
8. Conforme necessário, para inserir mais valores, repita as etapas anteriores.
9. Imprima outra página de amostra e repita o processo até completar as correções de registro.
10. Para retornar à Tela inicial, pressione o botão **Início**.

## Ajuste de tensão de transferência

Use Ajuste de tensão de transferência para especificar a voltagem do rolo polarizado de transferência para impressão no tipo de papel selecionado. Se a imagem impressa estiver muito clara, aumente a tensão para o papel que está usando. Se a imagem impressa estiver manchada ou com aparência de bolhas, diminua a tensão para o papel que está usando.

 **Nota:** Durante a impressão em material especial, este ajuste é útil para aprimorar o desempenho da fusão.

Para ajustar a tensão de transferência:

1. No painel de controle da impressora, pressione o botão **Home** (Página inicial).
2. Faça login como administrador. Para obter detalhes, consulte o *Guia do administrador do sistema* em [www.xerox.com/office/VLC8000Wdocs](http://www.xerox.com/office/VLC8000Wdocs).
3. Coloque papel na Bandeja manual.
4. Toque em **Dispositivo**→**Suporte**→**Ajuste da tensão de transferência**.
5. Para selecionar o tipo de papel para o ajuste, toque em **Tipo de papel** e toque no tipo de papel.
6. Para especificar o tamanho do papel e 1 face ou 2 faces, toque em **Configurações de impressão**.
  - a. Para especificar o tamanho do papel, toque em **Tamanho do papel** e depois toque no tamanho necessário.
  - b. Para selecionar 1 face ou 2 faces para o ajuste, toque em **2 faces** e depois toque na seleção necessária.
  - c. Para salvar as configurações, toque em **OK**.
7. Para ajustar a tensão de transferência, toque em **Imprimir amostra**. Na mensagem de conclusão bem-sucedida, toque em **Fechar**.
8. Para avaliar e ajustar a tensão de transferência, siga as instruções na página Calibrar para papel, conforme necessário.
  - a. Para determinar a linha numerada com a melhor qualidade de impressão, avalie a densidade nas páginas impressas.

## Manutenção

- b. Compare a linha de melhor qualidade de impressão disponível com o número de configuração atual. O número de configuração atual é realçado em vermelho na página Calibrar para papel.
  - c. Se o número da configuração atual corresponder ao número de melhor qualidade de impressão, nenhum ajuste será necessário.
  - d. Para ajustar a tensão de transferência, em **Face 1** ou **Face 2**, toque no ícone Mais (+) ou no ícone Menos (-).
  - e. Para aceitar as configurações, toque em **OK**.
9. Para retornar à tela Dispositivo, pressione a seta para trás.
  10. Para retornar à tela inicial, pressione o botão **Página inicial**.

# Consumíveis

## Consumíveis

Os consumíveis são os suprimentos da impressora que acabam durante a operação da impressora. Os consumíveis dessa impressora incluem cartuchos de toner originais Xerox® em Ciano, Magenta, Amarelo e Preto.

 **Nota:** Antes de substituir qualquer consumível, leia as informações a seguir.

- Cada consumível inclui instruções de instalação. Para repor os consumíveis, consulte as instruções incluídas com o consumível fornecido.
- Instale apenas cartuchos novos em sua impressora. Se você instalar um cartucho de toner usado, a quantidade restante do toner exibida poderá ser imprecisa.
- Para assegurar a qualidade da impressão, o cartucho de toner parará de funcionar em um momento predeterminado.

 **Cuidado:** O uso de toner diferente do Toner Xerox® original pode afetar a qualidade da impressão e a confiabilidade da impressora. O Toner Xerox® é o único toner projetado e fabricado sob os rigorosos controles de qualidade exigidos pela Xerox para uso específico desta impressora.

## Solicitação de suprimentos

### Quando solicitar suprimentos

Um aviso aparece no painel de controle quando os consumíveis estão próximos da hora de substituição. Verifique se você possui itens de reposição à mão. Solicite esses itens antes das mensagens aparecerem, para evitar interrupções na impressão. Quando for a hora de substituir um item de suprimento, uma mensagem de erro aparecerá no painel de controle.

Solicite suprimentos ao seu revendedor local ou acesse [www.xerox.com/office/VLC8000Wsupplies](http://www.xerox.com/office/VLC8000Wsupplies).

 **Cuidado:** O uso de suprimentos não-Xerox não é recomendado. A Garantia da Xerox, o Contrato de Manutenção e a Total Satisfaction Guarantee (Garantia de satisfação total) não cobrem danos, defeitos ou degradação de desempenho causados pelo uso de suprimentos não-Xerox, ou o uso de suprimentos da Xerox não especificados para esta impressora. A Garantia de Satisfação Total está disponível nos Estados Unidos e no Canadá. A cobertura pode variar fora dessas regiões. Entre em contato com o seu representante Xerox para obter detalhes.

### Informações de status dos suprimentos

Você pode verificar o status de suprimentos, personalizar os alertas que aparecem no painel de controle e configurar as notificações de alertas de e-mail. Para obter mais informações, consulte [Status de suprimentos](#).

## Relatório de uso de suprimentos

O Relatório de Uso de Suprimentos fornece informações de cobertura e o código de produto para fazer novos pedidos de suprimentos. A data em que um item foi instalado aparece no relatório.

Para imprimir o Relatório de Uso de Suprimentos:

1. No painel de controle da impressora, pressione o botão **Home** (Página inicial).
2. Toque em **Dispositivo** → **Sobre** → **Páginas de informações**.
3. Toque em **Relatório de uso de suprimentos**:
4. Para retornar à tela inicial, pressione o botão **Página inicial**.

## Reciclagem de suprimentos

Para obter mais informações sobre o programa de reciclagem de suprimentos Xerox®, acesse [www.xerox.com/gwa](http://www.xerox.com/gwa).

## Cartuchos de toner

### Precauções Gerais



#### AVISO:

- Ao substituir um cartucho de toner, tome cuidado para não derramar o toner. Se o toner respingar, evite contato com as roupas, pele, olhos e boca. Não inale o pó do toner.
- Mantenha os cartuchos do toner fora do alcance de crianças. Se uma criança ingerir o toner acidentalmente, faça-a cuspir o toner e lave a boca com água. Consulte um médico imediatamente.
- Use um pano molhado para limpar o toner derramado. Nunca use um aspirador de pó para remover o toner derramado. Faíscas elétricas dentro do aspirador de pó podem causar incêndio ou explosão. Se você derramar uma grande quantidade de toner, entre em contato com seu representante Xerox local.
- Nunca jogue um cartucho de toner diretamente no fogo. O toner restante no cartucho pode pegar fogo e provocar queimaduras ou explosão.

### Substituir o cartucho de toner

Aparece uma mensagem no painel de controle quando um cartucho de toner precisa ser substituído.



**Nota:** Todo cartucho de toner inclui instruções de instalação.

Mensagem de status da impressora	Causas e Soluções
Novo pedido de toner	O cartucho de toner está baixo. Solicite um cartucho de toner novo.
Sem toner	O cartucho de toner está vazio. Substitua o cartucho de toner por um novo.



## Itens de manutenção de rotina

Os itens de manutenção de rotina são peças da impressora que têm uma vida útil limitada e exigem substituição periódica. As reposições podem ser de peças ou kits. Geralmente, os itens de manutenção de rotina podem ser substituídos pelo cliente.

 **Nota:** Cada item de manutenção de rotina inclui instruções de instalação.

Os itens de manutenção de rotina desta impressora incluem o seguinte:

- Cartuchos do fotorreceptor Ciano, Magenta, Amarelo e Branco
- Cartucho de resíduos
- Recipiente de resíduos do furador
- Cartucho de grampos
- Cartucho de grampos para livreto
- Rolos de alimentação

## Substituir cartucho do fotorreceptor

 **AVISO:** Nunca jogue os cartuchos de fotorreceptor diretamente no fogo.

 **Cuidado:** Não exponha o cartucho do fotorreceptor à luz solar direta ou a forte luz fluorescente interna. Não toque ou arranhe a superfície do fotorreceptor.

Quando o cartucho do fotorreceptor requer substituição, aparece uma mensagem no painel de controle.

 **Nota:** Cada cartucho do fotorreceptor inclui instruções de instalação.

## Substituição do cartucho de resíduos

Quando um cartucho de resíduos está quase cheio, aparece no painel de controle uma mensagem para solicitação. Quando o cartucho de resíduos está cheio, a impressora interrompe a impressão e uma mensagem para substituição aparece no painel de controle.

 **Cuidado:** Para evitar respingos de toner, não deixe o cartucho de resíduos voltado para baixo ou na lateral.

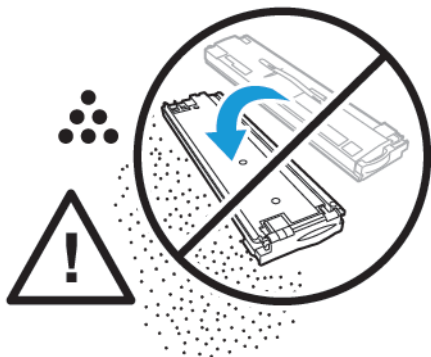

 **Nota:** Todo cartucho de resíduos novo inclui instruções de instalação.

## Reposição de grampos no Módulo de acabamento Office

### Carregamento de grampos no grampeador principal do Módulo de acabamento Office

**!** **Cuidado:** Não realize este procedimento enquanto a impressora estiver imprimindo.

1. Abra a porta dianteira do módulo de acabamento.

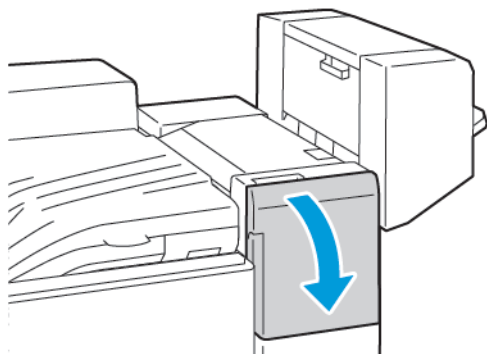

2. Alcance o gabinete no módulo de acabamento e puxe o grampeador em sua direção, até que ele pare.
3. Empurre o conjunto do grampeador para a direita, conforme mostrado.

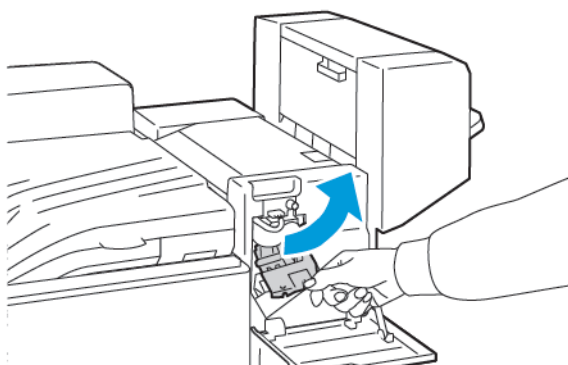

4. Para remover o cartucho de grampos, segure-o pelas alças laranja e puxe-o com firmeza na sua direção.

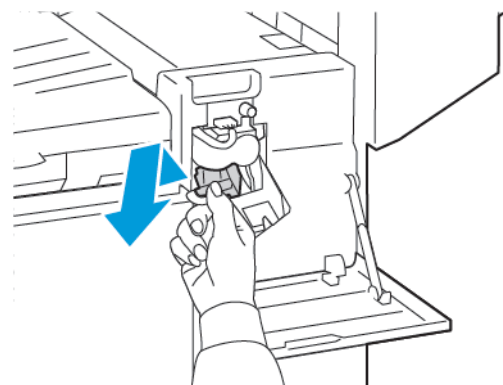

5. Aperte ambas as laterais do pacote de grampos e remova o pacote do cartucho.

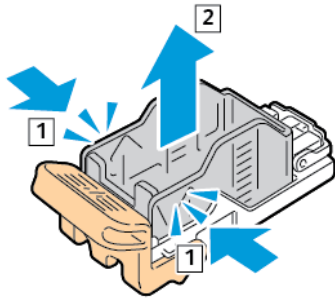

6. Insira a frente do novo pacote de grampos no respectivo cartucho e empurre a traseira para dentro do cartucho.

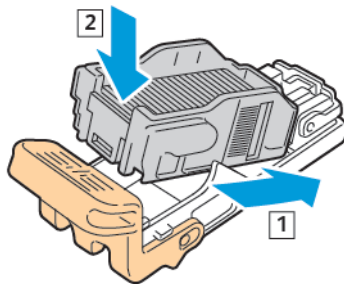

7. Segure o novo cartucho de grampos pela alça laranja e insira o cartucho no conjunto do grampeador até encaixá-lo no lugar.

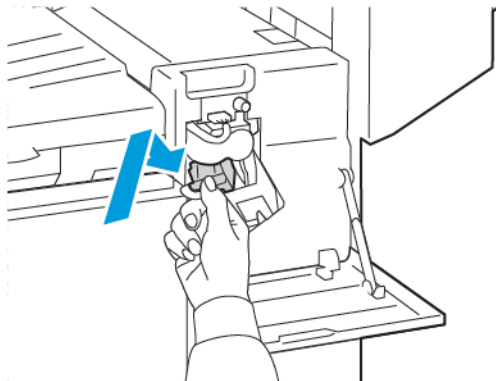

8. Feche a porta dianteira do módulo de acabamento.

## Reposição de grampos no Criador de livretos do Módulo de acabamento Office

**!** **Cuidado:** Não realize este procedimento enquanto a impressora estiver imprimindo.

1. Abra a tampa lateral do criador de livretos.

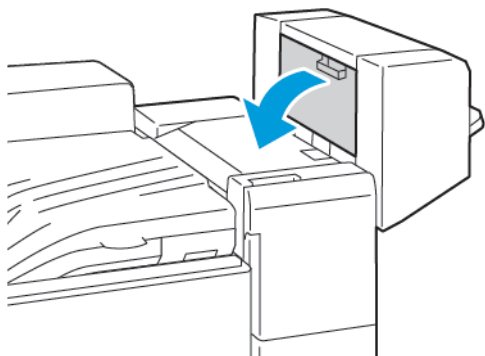

2. Se os cartuchos de grampos não estiverem visíveis, segure os painéis verticais na esquerda e direita da abertura e deslize-os para o centro.

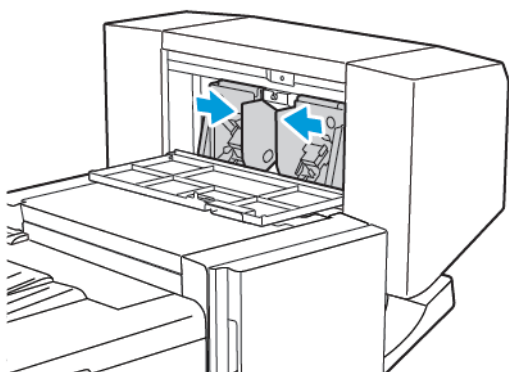

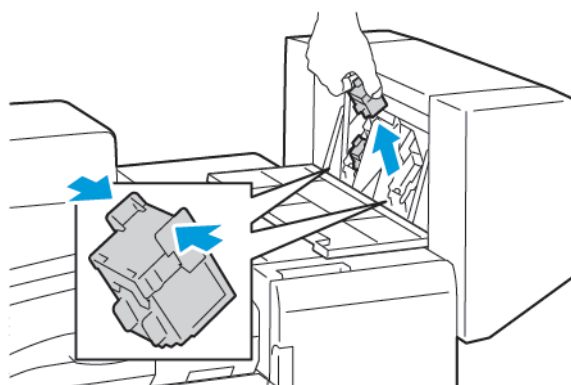

3. Segure as guias de ambos os lados do cartucho de grampos e puxe o cartucho para fora do módulo de acabamento.

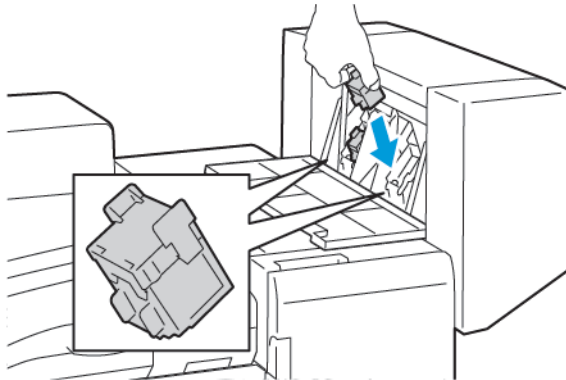

4. Segure as guias de ambos os lados do novo cartucho de grampos e insira-o na posição original dentro do módulo de acabamento.

 **Nota:** Se tiver problemas ao inserir o cartucho, certifique-se de que os grampos estejam posicionados corretamente no cartucho.



 **Nota:** O Criador de livretos utiliza dois cartuchos de grampos. O grampeamento de livretos requer que ambos os cartuchos de grampos contenham grampos.

5. Repita o processo para o outro cartucho de grampos.
6. Feche a tampa lateral do criador de livretos.

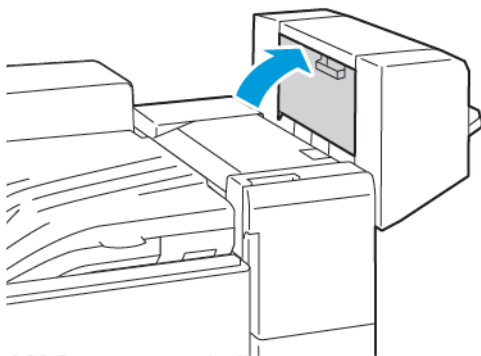

## Carregamento de grampos no módulo de acabamento Comercial

### Carregamento de grampos no grampeador principal do Módulo de acabamento comercial

**⚠ AVISO:** Não realize este procedimento enquanto a impressora estiver imprimindo.

1. Abra a porta dianteira do módulo de acabamento Business Ready.

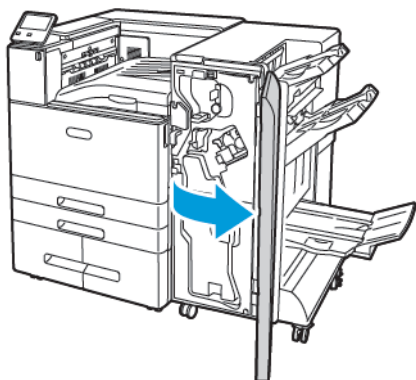

2. Segure o conjunto do grampeador pela alavanca laranja R1 e empurre-o para a direita.

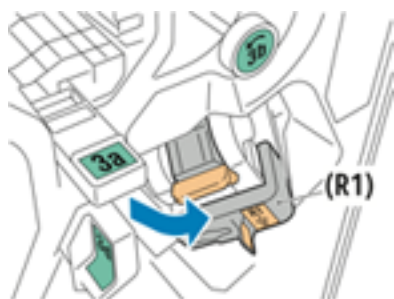

3. Para remover o cartucho de grampos, segure-o pelas alças laranja e puxe-o firmemente em sua direção.

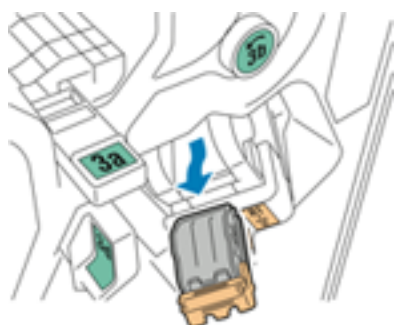

4. Aperte ambas as laterais do pacote de grampos e remova o pacote do cartucho.

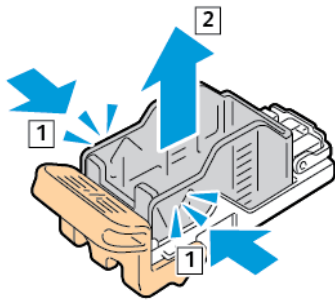

5. Insira a frente do novo pacote de grampos no respectivo cartucho de grampos e empurre a traseira para dentro do cartucho.

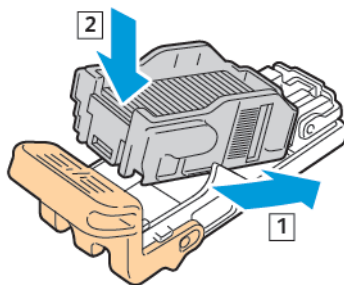

6. Segure o novo cartucho de grampos pela alça laranja e insira o cartucho no conjunto do grampeador até encaixá-lo no lugar.

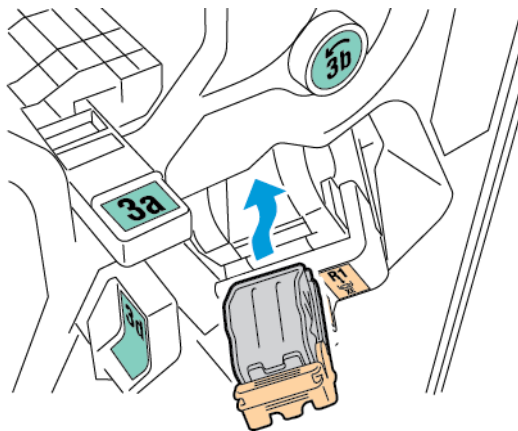

7. Retorne o conjunto do cartucho de grampos à posição original.

## Carregamento de grampos no Criador de livretos do Módulo de acabamento comercial

 **AVISO:** Não realize este procedimento enquanto a impressora estiver imprimindo.

1. Abra a porta dianteira do módulo de acabamento Business Ready.

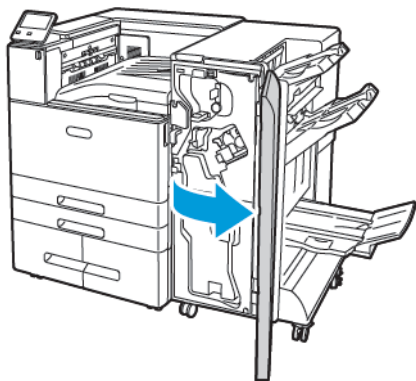

2. Segure a alça do criador de livretos e puxe a unidade em sua direção até que os cartuchos de grampos apareçam na borda superior da unidade.

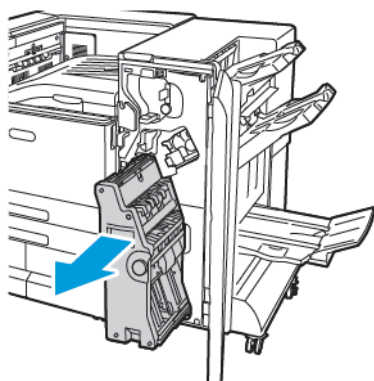

3. Para destravar o cartucho de grampos do criador de livretos, empurre para baixo a alça do cartucho de grampos laranja, conforme mostrado.

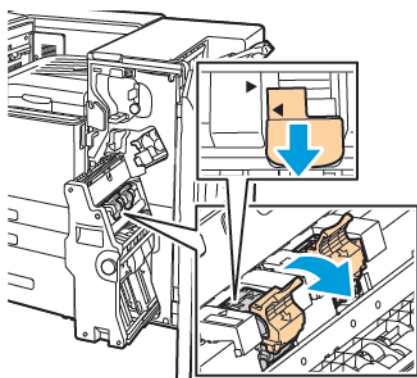



4. Para remover o cartucho de grampos do criador de livretos, puxe o cartucho de grampos para fora e para cima.

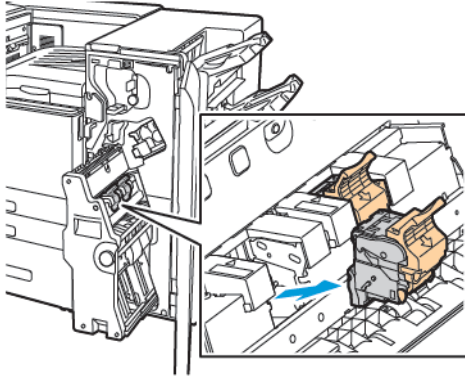

5. Vire o cartucho de grampos.

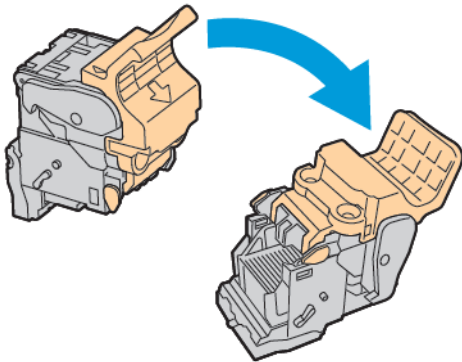

6. Para permitir que a alça do cartucho de grampos abra para fora na direção oposta ao pacote de grampos, pressione as guias verdes e puxe a alça para trás.

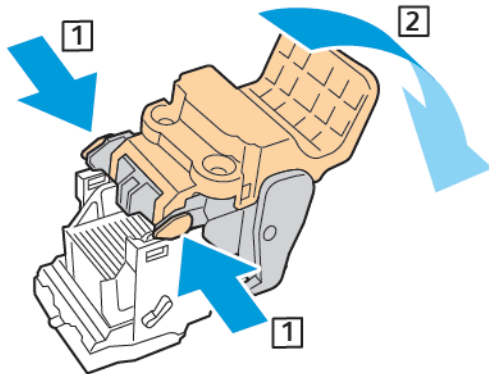

## Manutenção

7. Para remover o pacote de grampos, pressione a parte traseira do cartucho e retire o pacote de grampos conforme mostrado.

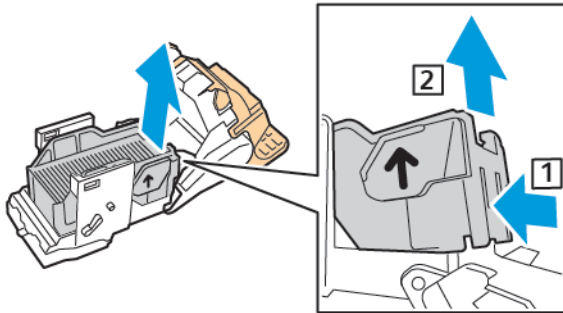

8. Insira a frente do novo pacote de grampos no respectivo cartucho e empurre a traseira para dentro do cartucho.

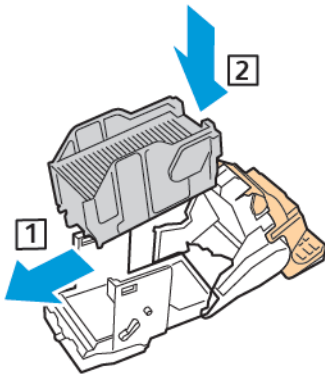

9. Para fechar o cartucho de grampos, empurre a alça do cartucho de volta no lugar até ouvir um clique.

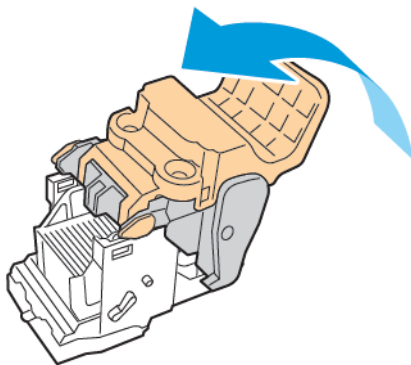

10. Para retornar o cartucho de grampos para o criador de livretos, insira o cartucho de grampos e empurre sobre a alça do cartucho conforme mostrado.

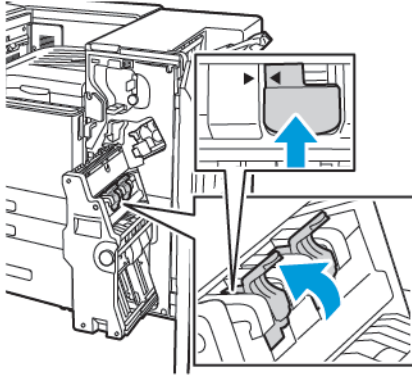

11. Retorne o criador de livretos à posição original e feche a porta do módulo de acabamento.

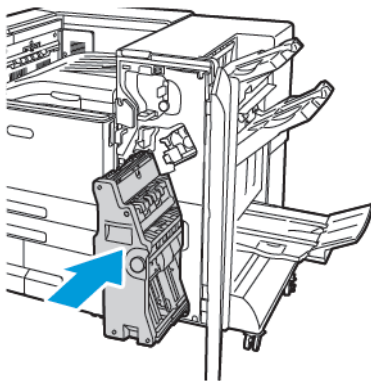

## Esvaziar o recipiente de resíduos do furador

Aparece uma mensagem no painel de controle quando o recipiente de resíduos do furador está cheio.

## Esvaziamento do recipiente de resíduos do furador no Módulo de acabamento Office

**!** **Cuidado:** Não realize este procedimento enquanto a impressora estiver imprimindo.

1. Levante a tampa superior de transporte do módulo de acabamento.

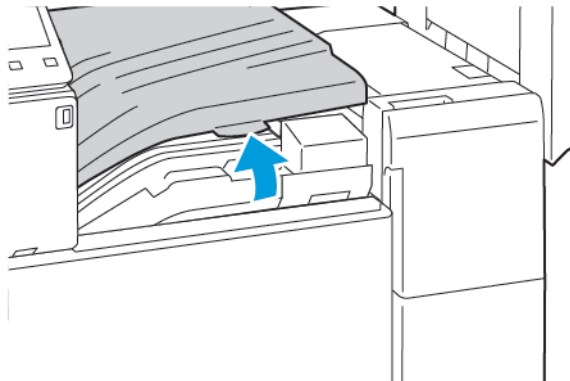

2. Puxe para fora o recipiente de resíduos do furador.

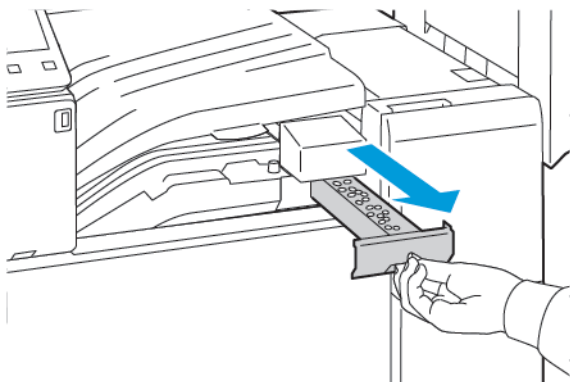

3. Esvazie o recipiente.

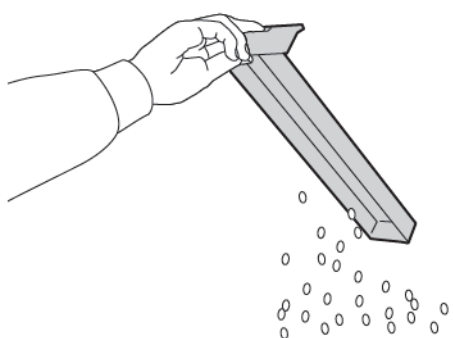

4. Insira o recipiente totalmente até o módulo de acabamento.

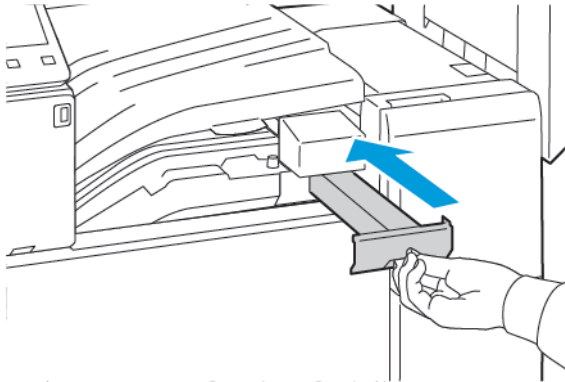

5. Feche a tampa superior de transporte do módulo de acabamento.

## Esvaziar o recipiente de resíduos do furador no Módulo de acabamento comercial

**⚠ AVISO:** Não realize este procedimento enquanto a impressora estiver imprimindo.

1. Abra a porta dianteira do módulo de acabamento Business Ready.

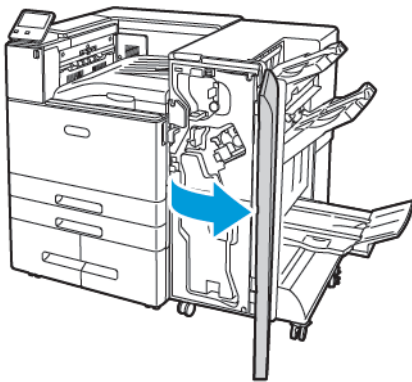

2. Remova o recipiente de resíduos de papel do furador, identificada como R4, de seu compartimento próximo à área superior esquerda do módulo de acabamento.

**✎ Nota:**

- Quando remover o recipiente de resíduos do furador, aguarde 10 segundos antes de reinseri-lo na impressora. O contador do furador é restaurado depois de 10 segundos.
- Se você remover o recipiente de resíduos do furador antes de o dispositivo assim solicitar, esvazie o recipiente antes de reinseri-lo no módulo de acabamento.

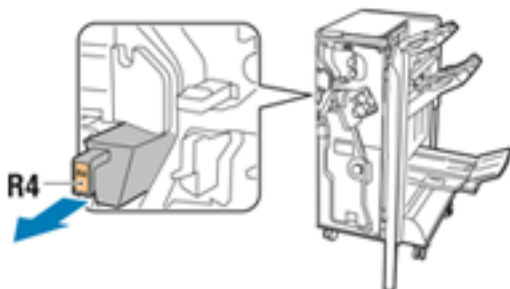

## Manutenção

3. Esvazie o recipiente.



4. Insira o recipiente totalmente até o módulo de acabamento.

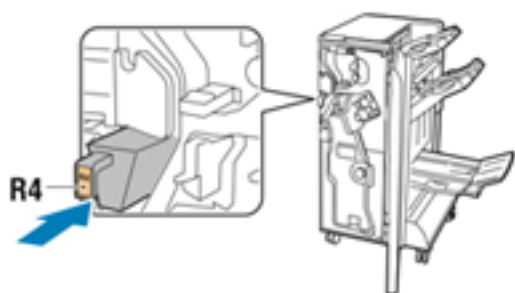

5. Feche a porta dianteira do Módulo de acabamento comercial

# Gerenciamento da Impressora

## Visualizar as leituras do medidor

O menu **Faturamento/Uso** exibe o número total de imagens que a impressora gera ou imprime durante sua vida útil. Não é possível redefinir os contadores. Uma página é computada como uma face de uma folha de papel. Por exemplo, uma folha de papel impressa nas duas faces equivale a duas impressões, ou duas imagens.

 **Nota:** Se fornecer informações de faturamento regularmente para o seu dispositivo, será possível usar o recurso Carregamento para serviços remotos para simplificar o processo. É possível habilitar os Serviços remotos para enviar automaticamente leituras do medidor de faturamento à Xerox para que não seja preciso coletar as leituras manualmente. Para obter mais informações, consulte o *Guia do administrador do sistema* em [www.xerox.com/office/VLC8000Wdocs](http://www.xerox.com/office/VLC8000Wdocs).

Para ver as informações de faturamento da sua impressora:

1. No painel de controle da impressora, pressione o botão **Início**.
2. Toque em **Dispositivo** → **Faturamento/Uso**.
3. Para visualizar mais detalhes, toque em **Contadores de uso** e selecione uma opção.
4. Após exibir as leituras de uso, para retornar à tela Página inicial, pressione o botão **Página inicial**.

## Imprimir o Relatório de informações de faturamento

O Relatório de informações de faturamento fornece informações sobre o dispositivo e uma listagem detalhada dos medidores de faturamento e contagem de folhas.

Para imprimir o Relatório de informações de faturamento:

1. No painel de controle da impressora, pressione o botão **Home** (Página inicial).
2. Toque em **Dispositivo** → **Sobre** → **Páginas de informações**.
3. Toque em **Relatório de informações de faturamento**.
4. Para retornar à Tela inicial, pressione o botão **Início**.

## Transportar a impressora

Antes de mover a impressora:

- Sempre desligue a impressora e espere até que ela fique totalmente desativada.
- Assegure-se de que não haja trabalhos na fila de impressão.
- Desconecte o cabo de alimentação e outros cabos da parte traseira da impressora.



**AVISO:** Para evitar choque elétrico, nunca toque no plugue de energia com as mãos molhadas. Quando remover o cabo de alimentação, certifique-se de tirar pelo plugue e não pelo cabo. Puxar o cabo pode danificá-lo, o que pode causar fogo ou choque elétrico.



**AVISO:** É necessária a instalação por um profissional.



**Nota:**

- Quando estiver transportando a impressora, não incline a impressora a mais de 10 graus em qualquer direção. Incliná-la a mais de 10 graus pode causar derramamento do toner.
- Ao mover a impressora por uma distância longa, remova o cartucho do fotorreceptor e o cartucho do toner para evitar derramamento de toner.



**Cuidado:** Não exponha o cartucho do fotorreceptor à luz solar direta ou a forte luz fluorescente interna. Não toque ou arranhe a superfície do fotorreceptor.



**Cuidado:** A falha em reembalar a impressora apropriadamente para transporte pode resultar em danos não cobertos pela Garantia Xerox®, Contrato de Manutenção ou Total Satisfaction Guarantee (Garantia de satisfação total). A Garantia Xerox®, Contrato de manutenção ou Total Satisfaction Guarantee (Garantia de satisfação total) não cobrem danos causados à impressora por transporte inadequado.

Depois de transportar a impressora:

1. Reinstale todas as peças removidas.
2. Reconecte a impressora aos cabos e ao cabo de alimentação.
3. Insira o plugue e ligue a impressora.



# Solução de problemas

Este capítulo contém:

- Solução de problemas gerais ..... 178
- Atolamentos de papel ..... 183
- Eliminação de atolamentos do Módulo de acabamento ..... 196
- Eliminação de atolamentos de grampos ..... 205
- Eliminação de atolamentos no furador ..... 215
- Problemas de Qualidade de Impressão ..... 216
- Obtenção de ajuda..... 225

## Solução de problemas gerais

Esta seção contém procedimentos para ajudá-lo a localizar e a resolver problemas. Resolva alguns problemas com a simples reinicialização da impressora.

### A impressora não liga

Causas prováveis	Soluções
O interruptor de alimentação não está ligado.	<ul style="list-style-type: none"> <li>Abra a porta dianteira e confirme se o interruptor de alimentação está na posição Ligado.</li> <li>No painel de controle da impressora, pressione o botão <b>Energia/Despertar</b>. Para obter detalhes, consulte <a href="#">Ligar a impressora</a>.</li> </ul>
O cabo de alimentação não está corretamente conectado na tomada.	Desligue a impressora e conecte o cabo de alimentação com firmeza na tomada. Se fornecido, use o suporte que acompanha a impressora para fixar o cabo de alimentação no lugar.
O cabo de alimentação não está preso corretamente no lugar.	Use o suporte fornecido com a impressora para fixar o cabo de alimentação no lugar.
Há algo de errado com a tomada conectada à impressora.	<ul style="list-style-type: none"> <li>Conecte outro aparelho elétrico na tomada e verifique se ele funciona corretamente.</li> <li>Tente uma tomada diferente.</li> </ul>
A impressora está conectada a uma tomada com uma voltagem ou frequência que não corresponde às suas especificações.	Utilize uma fonte de alimentação com as especificações listadas em <a href="#">Especificações elétricas</a> .

 **Cuidado:** Conecte diretamente o cabo de 3 fios ao o pino de aterramento em uma tomada CA aterrada.

### A impressora reinicia ou desliga com frequência

Causas prováveis	Soluções
O cabo de alimentação não está corretamente conectado na tomada.	Desligue a impressora, confirme se o cabo de alimentação está conectado corretamente na impressora e na tomada e, em seguida, ligue a impressora.
Ocorreu um erro do sistema.	Desligue a impressora e, em seguida, ligue-a novamente. Para obter mais informações, consulte <a href="#">Imprimir o relatório de histórico de erro</a> . Se o erro persistir, entre em contato com seu representante Xerox.
A impressora está conectada a uma fonte de energia contínua.	Desligue a impressora e, em seguida, conecte o cabo de alimentação a uma tomada apropriada.

Causas prováveis	Soluções
A impressora está conectada a um filtro de linha com outros dispositivos de alta tensão.	Conecte a impressora diretamente em uma tomada ou em um filtro de linha que não esteja compartilhado com outros dispositivos.
O recurso <b>Desligar automaticamente</b> é ativado para economizar energia.	Aumente a configuração do temporizador para <b>Desligar automaticamente</b> ou desative o recurso <b>Desligar automaticamente</b> . Para obter mais informações, consulte o <i>Guia do administrador do sistema</i> em <a href="http://www.xerox.com/office/VLC8000Wdocs">www.xerox.com/office/VLC8000Wdocs</a> .

## A Impressora não imprime

Causas prováveis	Soluções
A impressora está no modo Economia de energia.	No painel de controle, pressione o botão <b>Energia/Despertar</b> .
A impressora apresenta um erro.	Se o LED laranja de status estiver piscando, siga as instruções no painel de controle para eliminar o erro. Se o erro persistir, entre em contato com seu representante Xerox.
A impressora está sem papel.	Coloque papel na bandeja.
O papel carregado para o trabalho de impressão é incorreto.	Coloque o papel correto na bandeja apropriada. No painel de controle da impressora, especifique o tamanho, o tipo e a cor do papel corretos.
As configurações do papel para o trabalho de impressão não correspondem a nenhum dos papéis carregados nas bandejas de papel da impressora.	<ul style="list-style-type: none"> <li>Coloque o tipo de papel correto na bandeja de papel selecionada.</li> <li>No driver da impressora, selecione um tipo de papel disponível para o trabalho de impressão.</li> </ul>
O cartucho de toner está vazio.	Substitua o cartucho de toner.
O cartucho de resíduos está cheio.	Substitua o cartucho de resíduos.
Nenhum indicador do painel de controle acende.	Desligue a impressora, confirme se o cabo de alimentação está conectado corretamente na impressora e na tomada e, em seguida, ligue a impressora. Se o erro persistir, entre em contato com seu representante Xerox.
A impressora não está disponível.	<ul style="list-style-type: none"> <li>Se o LED azul de status estiver piscando, um trabalho de impressão anterior pode ser o problema. <ol style="list-style-type: none"> <li>No driver de impressão, use as propriedades da impressora para excluir todos os trabalhos de impressão na fila de impressão.</li> <li>No painel de controle, toque em <b>Trabalhos</b>, em seguida, excluir todos os trabalhos de impressão pendentes.</li> </ol> </li> <li>Coloque o papel na bandeja.</li> </ul>

Causas prováveis	Soluções
	<ul style="list-style-type: none"> <li>Se o LED de status não piscar após você enviar um trabalho de impressão, verifique a conexão entre a impressora e o computador. Desligue a impressora e, em seguida, ligue a impressora.</li> </ul>
O cabo da impressora está desconectado.	Se o LED de status não piscar após você enviar um trabalho de impressão, verifique a conexão entre a impressora e o computador.
Há um problema de conectividade de rede.	<p>Se a impressora estiver conectada a uma rede:</p> <ol style="list-style-type: none"> <li>1 Verifique se o cabo Ethernet está conectado à impressora.</li> <li>2 No conector Ethernet da impressora, verifique se o LED verde está aceso. Se o LED verde não acender, reconecte ambas as extremidades do cabo Ethernet.</li> <li>3 Examine o endereço TCP/IP na seção Comunicação do Relatório de configuração. Para obter mais informações, consulte <a href="#">Impressão do relatório de configuração</a>.</li> <li>4 Se o endereço TCP/IP for 0.0.0.0, a impressora precisa de mais tempo para adquirir um endereço IP do servidor DHCP. Aguarde 2 minutos e, em seguida, imprima novamente o Relatório de Configurações.</li> <li>5 Se o endereço TCP/IP não estiver alterado ou começar com 169, entre em contato com o administrador da rede.</li> </ol>
Há um problema na configuração ou conectividade da rede sem fio.	Verifique se o adaptador de rede sem fio está instalado e configurado corretamente. Para obter mais informações, consulte <a href="#">Conexão com uma rede sem fio</a> .

## Impressão muito demorada

Causas prováveis	Soluções
A impressora está definida com um modo de impressão lento. Por exemplo, a impressora está configurada para imprimir em papel de alta gramatura ou envelopes.	É preciso mais tempo para imprimir em certos tipos de papel especial. Certifique-se de que o tipo de papel esteja definido corretamente no driver de impressão e no painel de controle da impressora. Para obter detalhes, consulte <a href="#">Velocidade de impressão</a> .
A impressora está no modo Economia de energia.	Demora para iniciar a impressão quando a impressora está saindo do modo Economia de Energia.
O modo como a impressora foi instalada na rede pode ser um problema.	Determine se um spooler de impressão ou um computador que compartilha a impressora está armazenando todos os trabalhos de impressão e, então, transferindo-os por spool para a impressora. Rebobinagem poderá reduzir as velocidades de impressão. Para testar a velocidade da impressora, imprima algumas páginas de informação, tais como a Impressão de demonstração. Para obter detalhes, consulte <a href="#">Impressão das páginas de informações</a> . Se a página for impressa na velocidade nominal da impressora, é possível que haja um problema de rede ou de instalação da impressora. Para mais ajuda, entre em contato com o administrador do sistema.

Causas prováveis	Soluções
O trabalho é complexo.	Aguarde. Não será necessário executar nenhuma ação.
O modo de qualidade de impressão no driver de impressão está configurado como Aprimorado ou Foto.	Altere o modo de qualidade de impressão no driver de impressão para Padrão.

## Documento impresso na bandeja incorreta

Causas prováveis	Soluções
Aplicativo e driver de impressão apresentam conflito nas seleções de bandeja.	<ol style="list-style-type: none"> <li>1 Verifique a bandeja selecionada no driver de impressão.</li> <li>2 Acesse a configuração de página ou as configurações da impressora no aplicativo do qual está imprimindo.</li> <li>3 Configure a origem do papel para corresponder à bandeja selecionada no driver de impressão ou configure a origem do papel para <b>Selecionar automaticamente</b>.</li> <li>4 Verifique se você tem o driver de impressão mais recente instalado. Para obter detalhes, acesse <a href="http://www.xerox.com/office/VLC8000Wsupport">www.xerox.com/office/VLC8000Wsupport</a>.</li> </ol> <p> <b>Nota:</b> Para que o driver de impressão selecione a bandeja, configure a bandeja usada como a origem do papel para <b>Seleção automática ativada</b>.</p>

## Problemas de impressão automática em 2 faces

Causas prováveis	Soluções
Papel incorreto ou não suportado.	Verifique se você está utilizando o papel correto. Não use transparências, envelopes, etiquetas ou papel recolocado para a impressão automática em 2 faces. Para obter detalhes, consulte <a href="#">Tamanhos de papel padrão suportados para impressão automática em frente e verso</a> .
Configuração incorreta.	Na guia Opções de impressão do driver de impressão, selecione <b>Impressão em 2 faces</b> .

## A impressora está fazendo ruídos estranhos

Causas prováveis	Soluções
Há uma obstrução ou sujeira dentro da impressora.	Desligue a impressora e remova a obstrução ou a sujeira. Se não conseguir remover a obstrução, entre em contato com o representante Xerox.

## Formação de condensação dentro da impressora

Pode haver condensação de umidade na impressora onde a umidade ambiente está acima de 85 % ou quando uma impressora fria está localizada dentro de uma sala quente. Pode haver formação de condensação em uma impressora após ela ser colocada em uma sala fria que é aquecida rapidamente.

Causas prováveis	Soluções
A impressora foi instalada em uma sala fria.	Deixe que a impressora opere por algumas horas em temperatura ambiente.
A umidade relativa da sala é muito alta.	<ul style="list-style-type: none"> <li>• Reduza a umidade da sala.</li> <li>• Transporte a impressora para um local onde a temperatura e a umidade relativa estejam dentro das especificações operacionais. Para obter mais informações, consulte <a href="#">Especificações ambientais</a>.</li> </ul>

## Atolamentos de papel

### Localização de atolamentos de papel

**AVISO:** Nunca toque na área com etiquetas ou próximo do rolo de aquecimento no fusor. Você poderá se queimar. Se uma folha de papel ficar presa ao redor do rolo de aquecimento, não tente removê-lo imediatamente. Desligue a impressora imediatamente e aguarde 40 minutos para que o fusor esfrie. Tente remover o atolamento após a impressora estar fria. Se o erro persistir, entre em contato com seu representante Xerox.

**Cuidado:** Não tente eliminar os atolamentos de papel usando ferramentas ou instrumentos. Isto pode danificar de forma permanente a impressora.

A ilustração a seguir mostra onde os atolamentos de papel podem ocorrer durante o trajeto do papel:

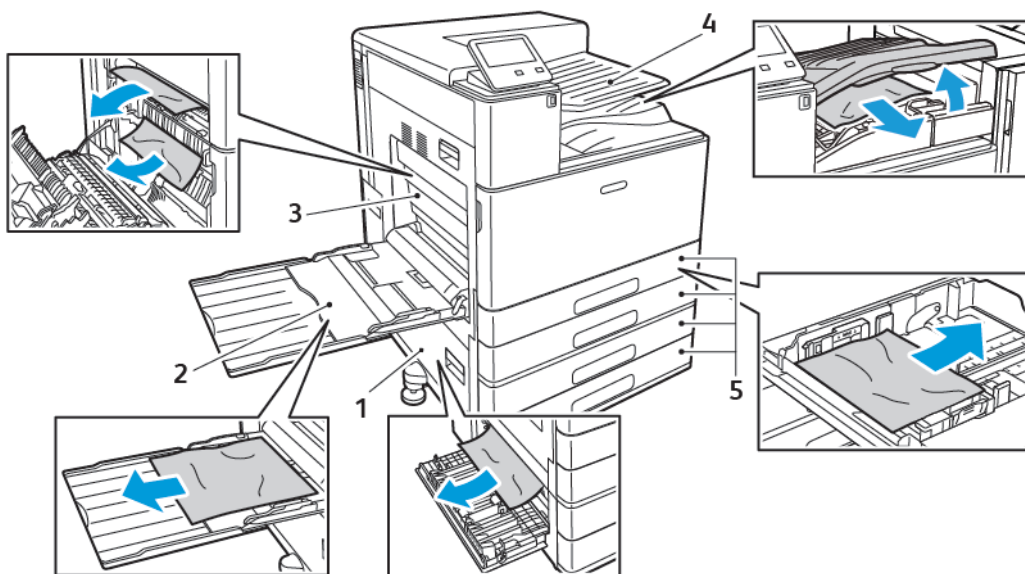

- |   |   |
|---|---|
| 1. Área de alimentação da bandeja de papel: Porta B | 4. Área de saída do papel e transporte do módulo de acabamento opcional |
| 2. Bandeja Manual                                   | 5. Bandejas de papel 1 a 4  |
| 3. Área do fusor: Porta A                           |   |

**Nota:** Os locais de atolamento do módulo de acabamento são abordados separadamente. Para obter detalhes, consulte [Eliminação de atolamentos do Módulo de acabamento](#).

### Redução de atolamentos de papel

A impressora foi projetada para funcionar com uma frequência mínima de atolamentos de papel ao usar papel suportado pela Xerox. Outros tipos de papel podem causar atolamentos. Se o papel suportado atolar com frequência em uma área, limpe essa área do trajeto do papel.

As condições a seguir podem causar atolamentos de papel:

- Seleção do tipo de papel incorreto no driver de impressão.
- Uso de papel danificado.
- Uso de papel não suportado.

## Solução de problemas

- Colocação de papel de maneira incorreta.
- Colocar papel acima da linha de preenchimento máximo na bandeja.
- Ajuste incorreto das guias do papel.
- Papel revestido com poliéster destinado especialmente a impressoras a jato de tinta.
- Papel dobrado, amassado ou excessivamente curvado.
- Colocar mais de um tipo, tamanho ou gramatura de papel em uma bandeja ao mesmo tempo.
- Permitir o carregamento excessivo da bandeja de saída.

Para evitar mais atolamentos, siga estas regras:

- Use apenas papel suportado. Para obter mais informações, consulte [Papel Suportado](#).
- Siga as técnicas apropriadas de carregamento e manipulação de papel.
- Sempre utilize papel limpo e não danificado.
- Evite que o papel esteja ondulado, rasgado, amassado ou dobrado.
- Ventile o papel para separar as folhas antes de carregá-lo na bandeja.
- Não coloque papel acima da linha de preenchimento máximo.
- Depois de colocar papel nas bandejas, ajuste as guias do papel em todas as bandejas. Uma guia que não esteja bem ajustada pode causar baixa qualidade de impressão, atolamentos, impressões enviesadas e danos à impressora.
- Depois de colocar papel nas bandejas, no painel de controle, selecione o tipo e o tamanho de papel corretos.
- Antes de imprimir, selecione o tipo e o tamanho de papel corretos no driver de impressão.
- Guarde o papel em um local seco.
- Quando ocorrerem atolamentos ao imprimir em papel revestido de alta gramatura, coloque esse papel na impressora uma única folha por vez.



# Eliminação de atolamentos de papel

## Eliminação de atolamentos de papel nas bandejas 1–4

Para solucionar o erro exibido no painel de controle, remova todo o papel do caminho de trajeto do papel.

1. Antes de remover a bandeja da impressora, leia a mensagem de atolamento de papel no painel de controle. Se outro erro de atolamento for exibido, resolva esse atolamento dentro da impressora primeiro.
2. Puxe a bandeja para fora até ela parar.

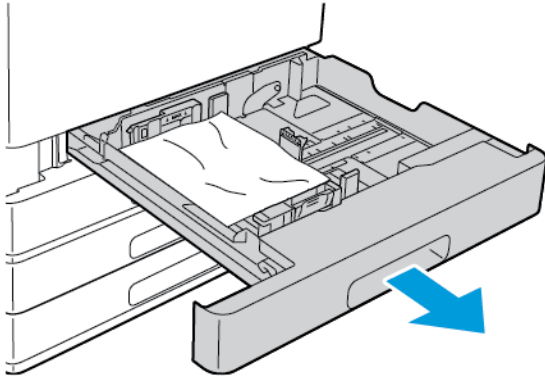

3. Remova o papel da bandeja.

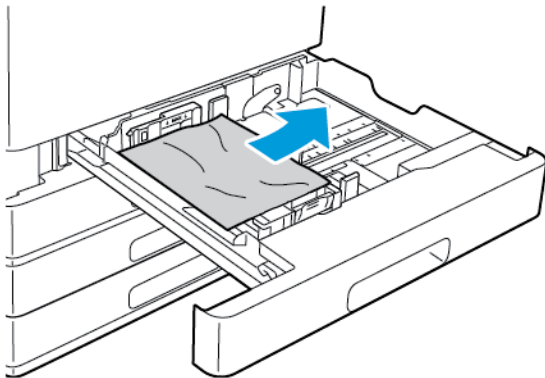

4. Se o papel estiver rasgado, remova a bandeja completamente, verifique se há pedaços de papel rasgado dentro da impressora.
5. Recoloque a bandeja com papel não danificado e empurre-a até ela parar.
6. Quando as bandejas de papel estiverem definidas para o modo Totalmente Ajustável, você será solicitado a confirmar ou alterar as configurações do papel.
  - Para confirmar o mesmo tamanho, tipo ou cor de papel, toque em **OK**.
  - Para selecionar um novo tamanho, tipo ou cor de papel, toque na configuração atual e selecione uma nova configuração. Quando concluir, toque em **OK**.
7. Para retornar à tela inicial, pressione o botão **Página inicial**.

## Remoção de Papéis Atolados da Bandeja Manual

Para solucionar o erro exibido no painel de controle, remova todo o papel do caminho de trajeto do papel.

1. Remova o papel atolado da bandeja. Verifique se a entrada de alimentação do papel à qual a bandeja está conectada à impressora está desobstruída.

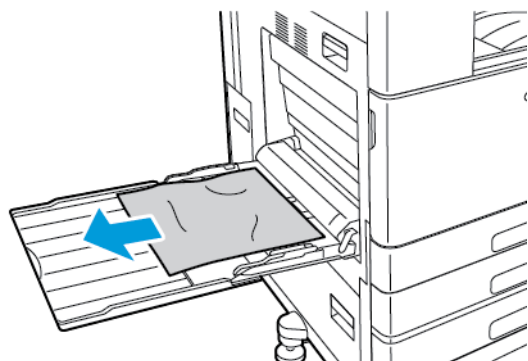

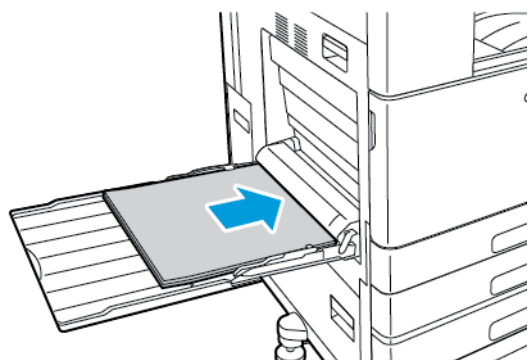

2. Se o papel estiver rasgado, verifique se há pedaços no interior da impressora.
3. Antes de recarregar papel na Bandeja manual, ventile-o e assegure que os quatro cantos estejam alinhados.
4. Insira o papel na bandeja manual com a face a ser impressa voltada para baixo. Assegure que a borda de ataque do papel toque levemente na entrada de alimentação do papel.



5. Quando as bandejas de papel estiverem definidas para o modo Totalmente Ajustável, você será solicitado a confirmar ou alterar as configurações do papel.
  - Para confirmar o mesmo tamanho, tipo ou cor de papel, toque em **OK**.
  - Para selecionar um novo tamanho, tipo ou cor de papel, toque na configuração atual e selecione uma nova configuração. Quando concluir, toque em **OK**.
6. Para retornar à tela inicial, pressione o botão **Página inicial**.

## Eliminação de atolamentos de papel na porta A

 **AVISO:** Não realize este procedimento enquanto a impressora estiver imprimindo.

 **Nota:** Para solucionar o erro exibido no painel de controle, remova todo o papel do caminho de trajeto do papel.

1. Levante a alavanca de liberação e abra a porta A.

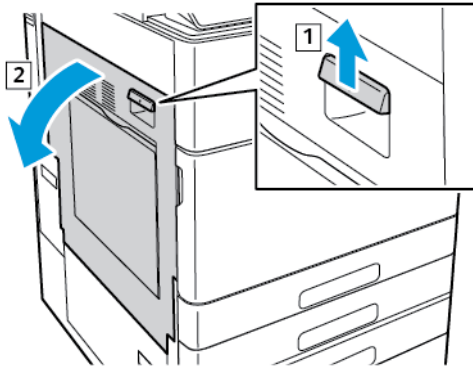

 **AVISO:** A área ao redor do fusor pode estar quente. Tenha cuidado para evitar ferimentos.

 **Cuidado:** Não toque no rolo de transferência. Ao tocar no rolo você pode reduzir a qualidade da imagem.

2. Remova o papel atolado.

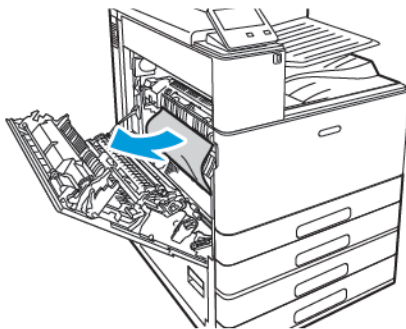

3. Se houver papel atolado dentro da Porta A, remova-o.
4. Se o papel estiver atolado na saída da bandeja de saída, para removê-lo, puxe-o cuidadosamente para fora na direção indicada.

 **Nota:** O toner pode grudar no rolo de transferência. Esse toner residual não afeta a qualidade de impressão.

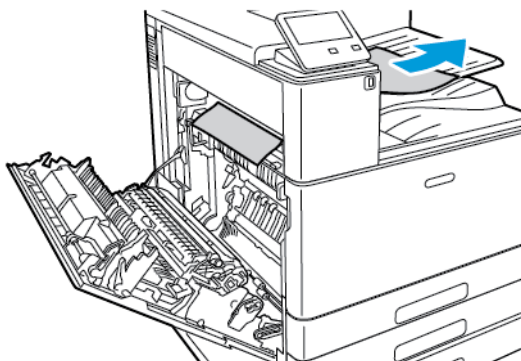

## Solução de problemas

5. Se o papel estiver atolado no Fusor, remova-o das áreas A1 e A2.
  - a. Para abrir a guia do papel, puxe a alça A1 para fora.

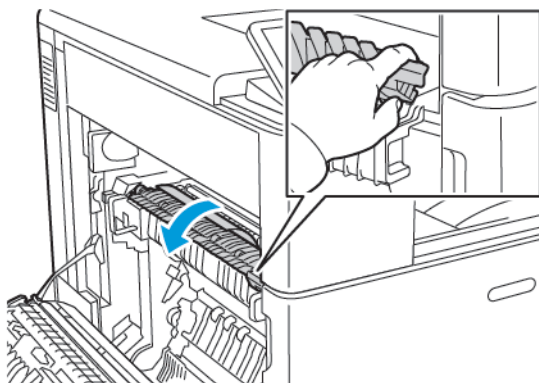

- b. Remova todo o papel da área A1.

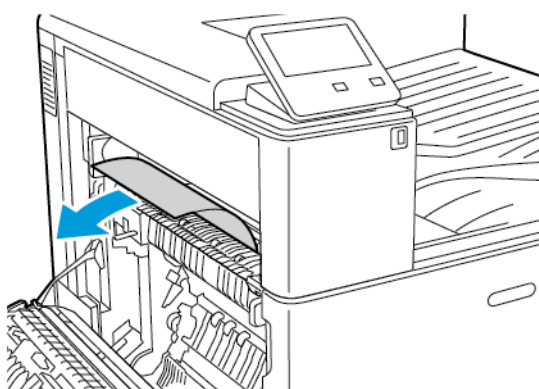

- c. Levante a alça A1 de volta no lugar.

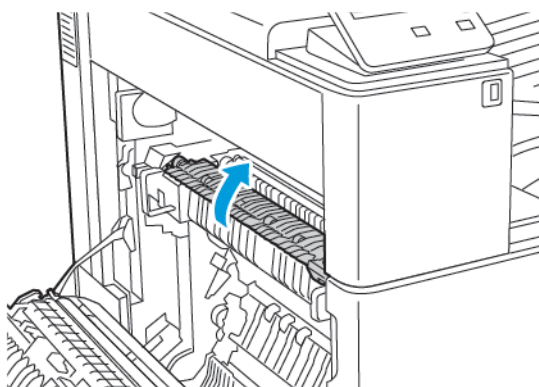

- d. Para abrir a guia do papel, levante a alça A2.

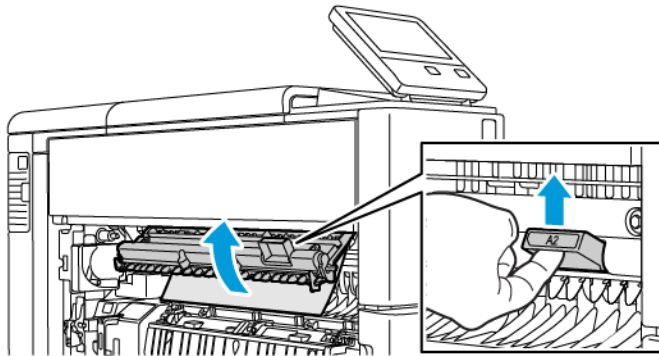

- e. Remova todo o papel da área A2.

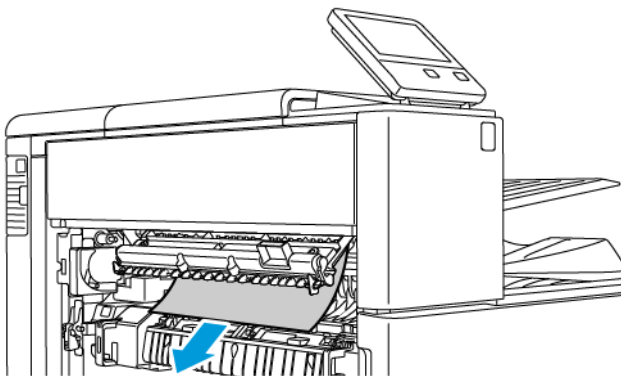

- f. Para fechar a guia do papel, vire a alça A2 para baixo e empurre-a firmemente até que a guia do papel se encaixe no lugar.

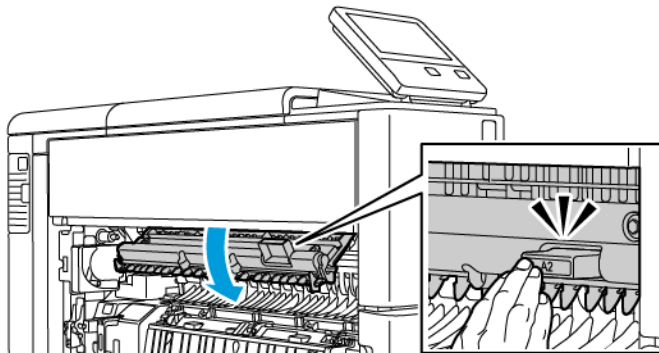

 **Nota:** Se o papel estiver rasgado, remova da impressora todos os pedaços rasgados.

6. Para fechar a Porta A, empurre-a firmemente para cima até que se encaixe no lugar.

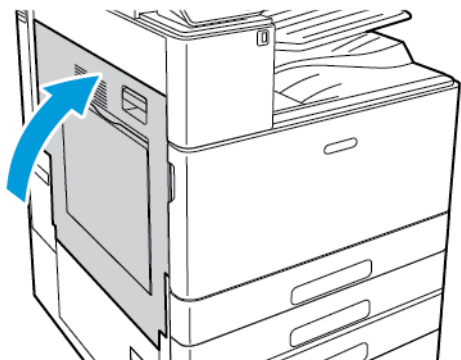

## Eliminação de atolamentos de papel na porta B

 **Nota:** Para solucionar o erro exibido no painel de controle, remova todo o papel do caminho de trajeto do papel.

1. Puxe a alavanca de liberação e abra a porta B.

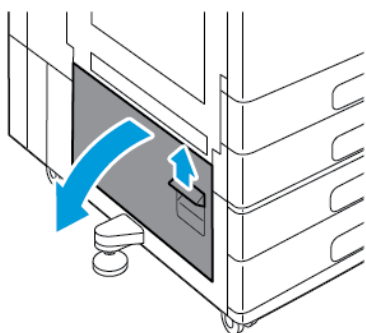

2. Remova o papel atolado da área de alimentação da bandeja de papel.

 **Nota:** Se o papel estiver rasgado, remova da impressora todos os pedaços rasgados.

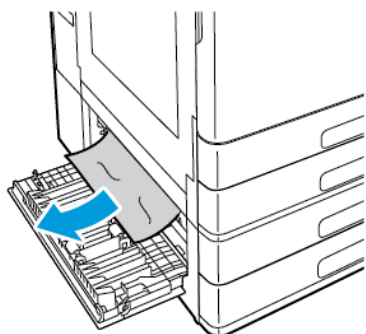

3. Para papel atolado na posição superior, procure o papel dentro da impressora e remova-o.

 **Nota:** Se o papel estiver inacessível, consulte [Eliminação de atolamentos de papel na porta A](#).

4. Para papel atolado no rolo de alimentação da bandeja, abra as bandejas 3 e 4 e remova o papel.

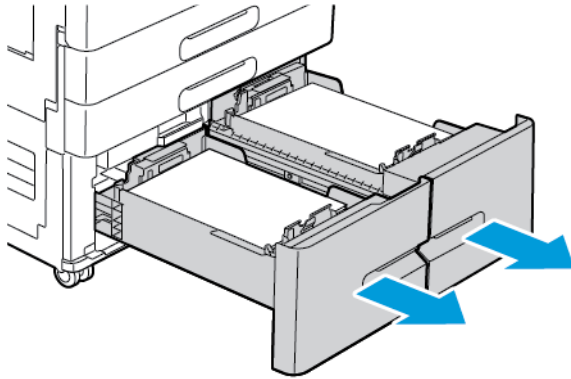

 **Nota:** O Módulo de bandejas Tandem opcional é mostrado.

5. Para impressoras com um Módulo de bandeja Tandem, remova todo o papel atolado na guia do papel da Bandeja 4.
  - a. Segure a alça C e puxe a guia do papel da Bandeja 4 até que ela pare.

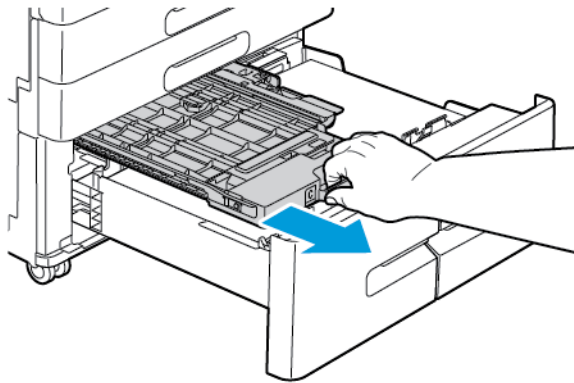

- b. Levante a tampa da guia do papel e remova todo o papel.

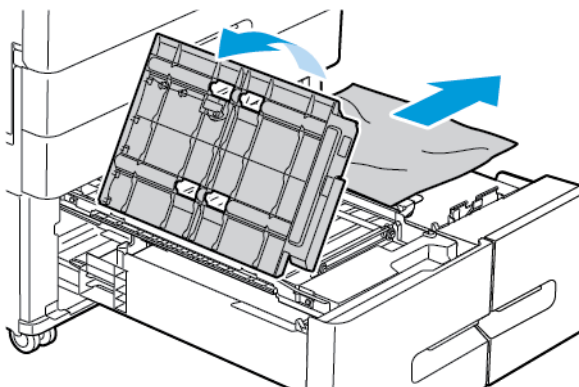

## Solução de problemas

- c. Abaixar a tampa da guia do papel.

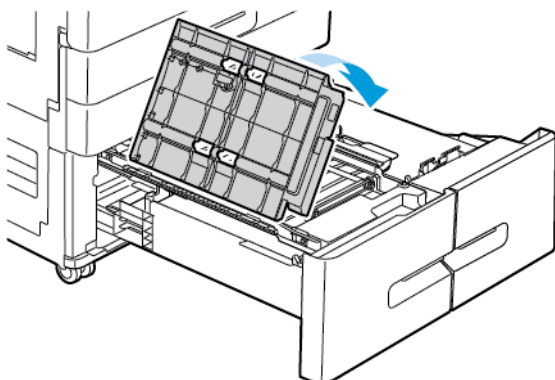

- d. Empurrar a guia do papel de volta para a posição.

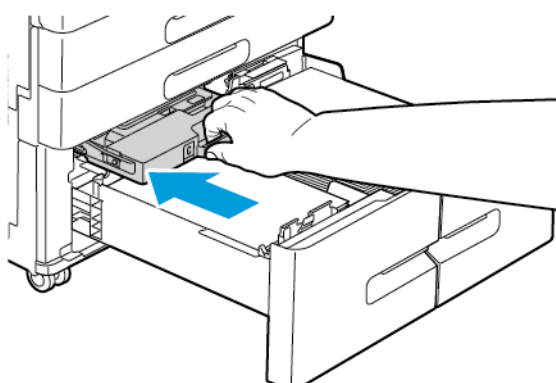

6. Fechar as bandejas de papel.

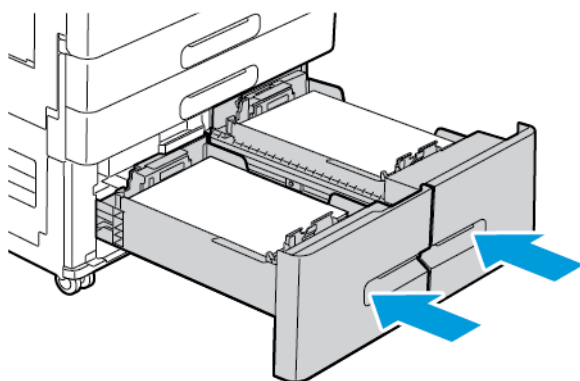

7. Fechar a porta B.

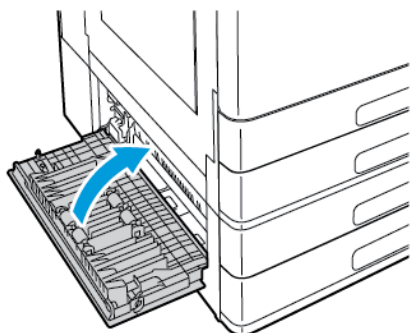



# Resolução de problemas de atolamentos de papel

## Folhas múltiplas puxadas juntas

Causas prováveis	Soluções
A bandeja de papel está muito cheia.	Remova um pouco de papel. Não coloque papel acima da linha de preenchimento máximo.
As bordas do papel não estão niveladas.	Remova o papel, alinhe as bordas e, em seguida, recoloque o papel.
O papel está úmido.	Remova o papel da bandeja de papel. Coloque papel novo e seco na bandeja.
Há muita eletricidade estática presente.	Coloque uma nova resma de papel.
Usando papel não suportado.	Use somente papel aprovado pela Xerox® Para obter detalhes, consulte <a href="#">Papel Suportado</a> .
Umidade muito alta no caso de papel revestido.	<ul style="list-style-type: none"> <li>• Coloque uma folha de papel por vez.</li> <li>• Tente carregar o papel na bandeja de alimentação manual.</li> </ul>
Os rolos de alimentação estão sujos.	Passes um pano limpo, sem fiapos e umedecido com água nos rolos de alimentação até que fiquem limpos. Para obter detalhes, consulte <a href="#">Limpeza da impressora</a> .
A bandeja está carregada com papel misto.	Carregue a bandeja apenas com um tipo e tamanho de papel.

## Alimentações incorretas de papel

Causas prováveis	Soluções
O papel não está posicionado corretamente na bandeja.	<ul style="list-style-type: none"> <li>• Remova o papel alimentado incorretamente e reposicione-o na bandeja de forma adequada.</li> <li>• Ajuste as guias de papel na bandeja para que correspondam ao tamanho do papel.</li> </ul>
A bandeja de papel está muito cheia.	Remova um pouco de papel. Não coloque papel acima da linha de preenchimento máximo.
As guias de papel não estão corretamente ajustadas ao tamanho do papel.	Ajuste as guias de papel na bandeja para que correspondam ao tamanho do papel.
A bandeja contém papel ondulado ou dobrado.	Remova, alise e recoloque o papel. Se ele ainda for alimentado incorretamente, não o utilize.

Causas prováveis	Soluções
O papel está úmido.	Remova o papel úmido e substitua-o por papel novo e seco.
Papel não é de tamanho, espessura ou tipo incorretos.	Use somente papel aprovado pela Xerox. Para obter mais informações, consulte <a href="#">Papel Suportado</a> .

## Falha de alimentação de etiquetas e envelopes

Causas prováveis	Soluções
A folha de etiquetas está com a face colocada incorretamente na bandeja.	<ul style="list-style-type: none"> <li>Coloque as folhas de etiquetas de acordo com as instruções do fabricante.</li> <li>Coloque as etiquetas na bandeja com a face para cima.</li> <li>Para obter mais informações, consulte <a href="#">Etiquetas</a>.</li> </ul>
As etiquetas estão ausentes, onduladas ou removidas da folha de trás.	Não use uma folha onde as etiquetas estiverem faltando, onduladas ou removidas da folha de trás.
Os envelopes estão carregados incorretamente.	<p>Você pode imprimir envelopes apenas da Bandeja manual ou da Bandeja de envelopes.</p> <p>Para obter mais informações, consulte <a href="#">Envelopes</a>.</p>
Os envelopes estão enrugando.	<ul style="list-style-type: none"> <li>O calor e a pressão do processo de impressão a laser podem causar enrugamento.</li> <li>Use envelopes compatíveis. Para obter mais informações, consulte <a href="#">Diretrizes para imprimir envelopes</a>.</li> </ul> <p> <b>Nota:</b> Ao colocar envelopes com alimentação pela borda longa, verifique se especificou a orientação paisagem no driver de impressão.</p>

## A mensagem de atolamento de papel continua aparecendo

 **Nota:** Verifique e remova pedaços rasgados de papel no trajeto do papel.

Causas prováveis	Soluções
Alguns papéis continuam atolados na impressora.	Verifique novamente o trajeto do papel e certifique-se de ter removido todo o papel atolado.
Uma das portas da impressora está aberta.	Verifique as portas na impressora. Feche qualquer porta que esteja aberta.

## Atolamentos durante a Impressão automática em 2 faces

Causas prováveis	Soluções
Utilizando papel de tamanho, espessura ou tipo errados.	Utilize papel de tamanho, espessura ou tipo corretos. Para obter mais informações, consulte <a href="#">Tipos e gramaturas de papel suportados para impressão automática em frente e verso</a> .
O papel está colocado na bandeja incorreta.	Certifique-se de que o papel seja colocado na bandeja correta. Para obter mais informações, consulte <a href="#">Papel Suportado</a> .
A bandeja está carregada com papel misto.	Carregue a bandeja apenas com um tipo e tamanho de papel.

## Eliminação de atolamentos do Módulo de acabamento

### Eliminação de atolamentos no Módulo de acabamento Office

#### Eliminação de atolamentos sob a tampa superior do Módulo de acabamento Office

1. Puxe a alavanca na tampa superior e abra a tampa superior.

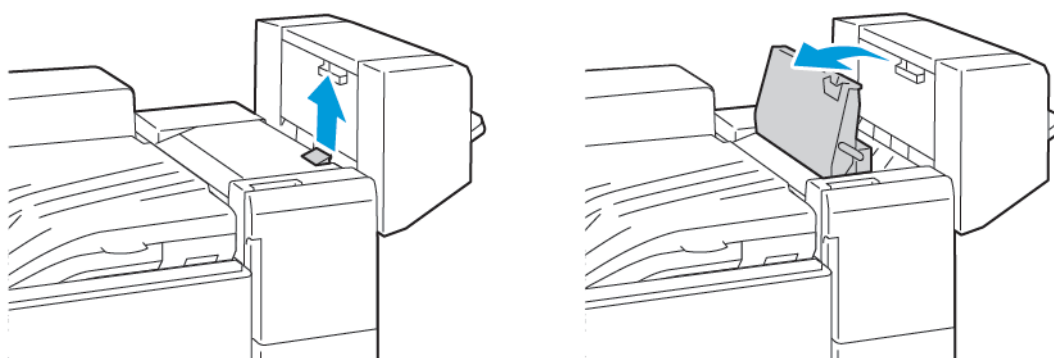

2. Remova o papel atolado.



**Nota:** Se o papel estiver rasgado, remova do módulo de acabamento todos os pedaços rasgados de papel atolado.

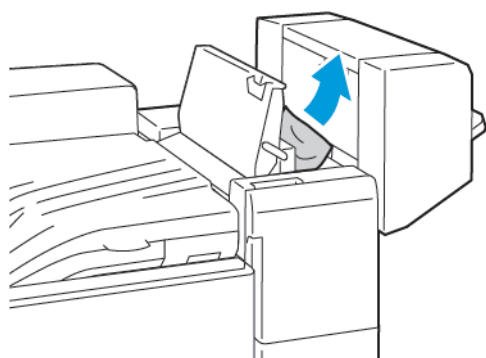

3. Feche a tampa superior do módulo de acabamento.

## Eliminação de atolamentos no Transporte do Módulo de acabamento Office

1. Abra a tampa de transporte do módulo de acabamento.

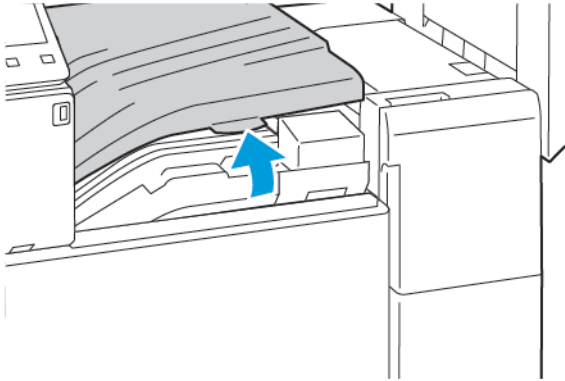

2. Remova o papel atolado.

 **Nota:** Se o papel estiver rasgado, remova do módulo de acabamento todos os pedaços rasgados de papel atolado.

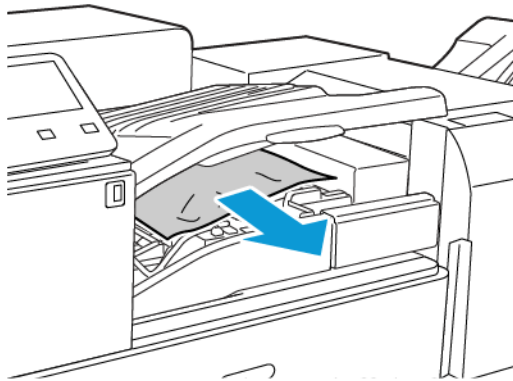

3. Feche a tampa de transporte do módulo de acabamento.

## Eliminação de atolamentos no Módulo de Acabamento Comercial

### Eliminação de atolamentos na bandeja central

1. Se o papel estiver atolado na saída da bandeja de saída central, puxando-o na direção indicada.

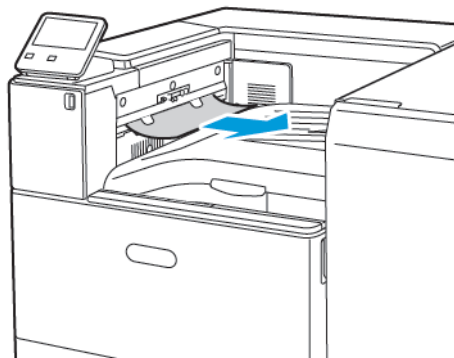

2. Abra, e, então, feche a tampa de transporte do módulo de acabamento

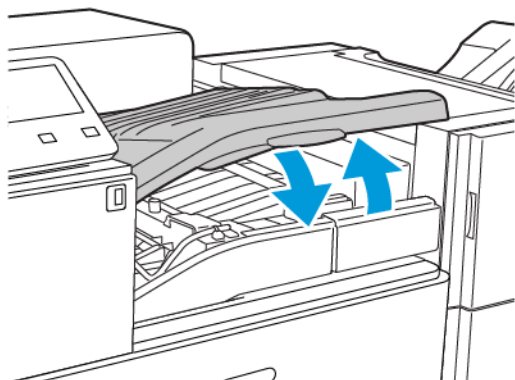

## Eliminação de atolamentos no Transporte do módulo de acabamento BR

1. Para abrir a tampa do transporte, levante a alça da bandeja central na vertical.

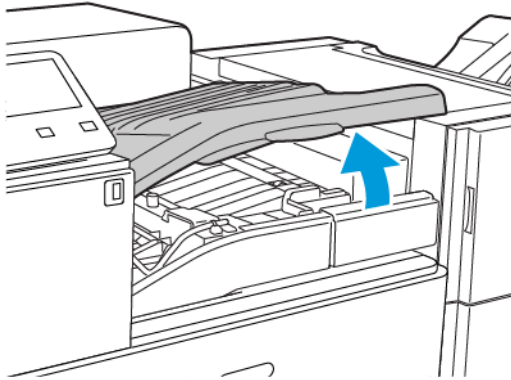

2. Remova o papel atolado.



**Nota:** Se o papel estiver rasgado, remova do módulo de acabamento todos os pedaços rasgados.

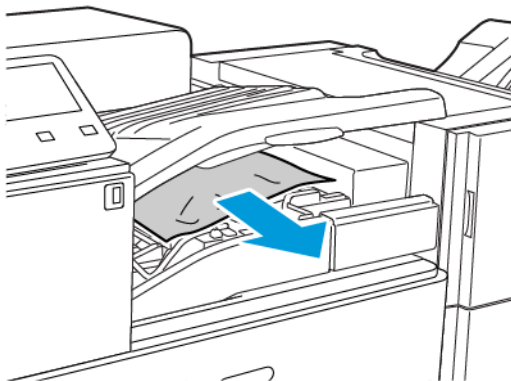

3. Feche a tampa de transporte.

## Eliminação de atolamentos no Módulo de acabamento BR na posição 3a

1. Se o papel estiver visível na saída da bandeja de saída, puxe-o e remova-o na direção indicada.

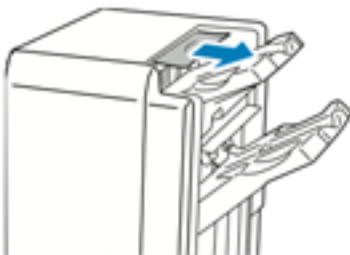

2. Abra a porta dianteira do módulo de acabamento Business Ready.

## Solução de problemas

3. Levante a alça verde **3a**.

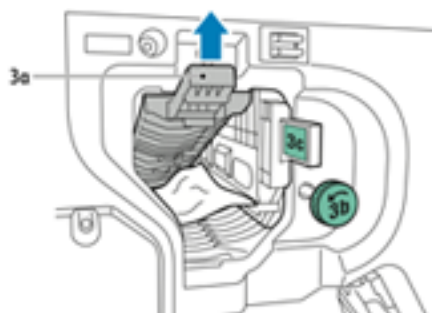

4. Remova o papel cuidadosamente.



- Se o papel estiver rasgado, remova do módulo de acabamento todos os pedaços rasgados.
- Para liberar o papel que está inacessível, ou se a interface com o usuário solicitar a liberação do papel, gire o botão verde **3b** na direção indicada.

5. Retorne a alça verde **3a** para sua posição original.



6. Feche a porta dianteira do Módulo de acabamento comercial



## Eliminação de atolamentos no Módulo de acabamento BR na posição 3c

1. Abra a porta dianteira do módulo de acabamento Business Ready.
2. Mova a alavanca verde **3c** para a esquerda.

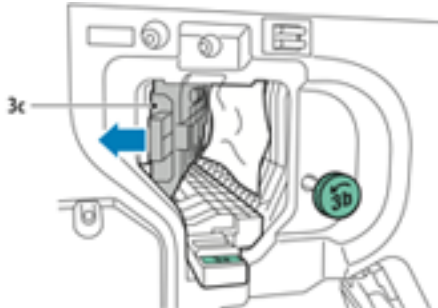

3. Remova o papel cuidadosamente.



- Se o papel estiver rasgado, remova do módulo de acabamento todos os pedaços rasgados.
- Para liberar o papel que está inacessível, ou se a interface com o usuário solicitar a liberação do papel, gire o botão verde **3b** na direção indicada.

4. Retorne a alavanca verde **3c** para sua posição original.

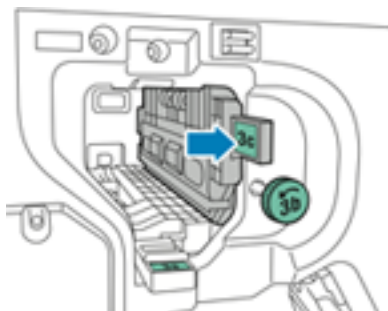

5. Feche a porta dianteira do Módulo de acabamento comercial

## Eliminação de atolamentos no Módulo de acabamento BR na posição 3d

1. Abra a porta dianteira do módulo de acabamento e localize a alavanca verde **3d**.

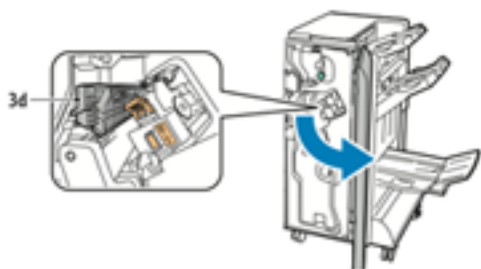

2. Mova a alavanca verde **3d** para a direita.

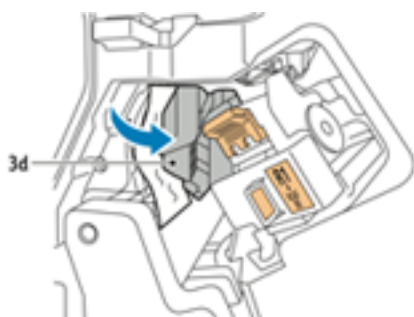

3. Remova o papel cuidadosamente.

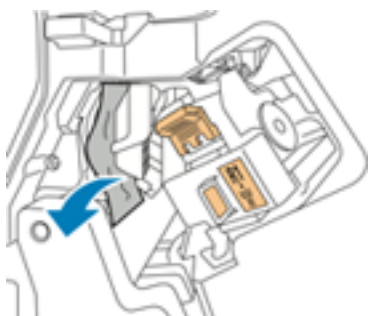

 **Nota:** Se o papel estiver rasgado, remova do módulo de acabamento todos os pedaços rasgados.

4. Recoloque a alavanca verde **3d** na sua posição original.

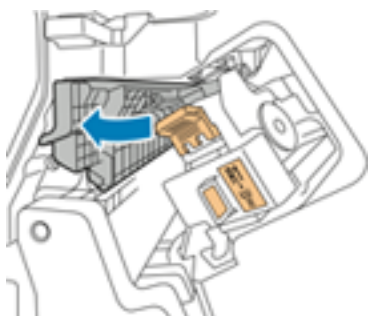

5. Feche a porta dianteira do Módulo de acabamento comercial

## Eliminação de atolamentos no Módulo de acabamento BR na posição 4

1. Abra a porta dianteira do módulo de acabamento Business Ready.
2. Usando a alça verde, puxe para fora a unidade 4 até que ela pare.

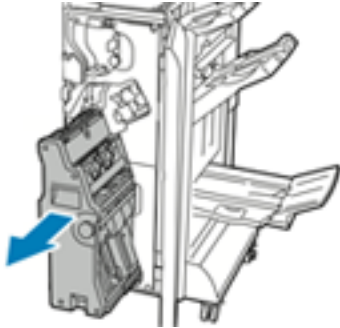

3. Para remover o papel atolado, gire o botão verde 4 em qualquer uma das direções indicadas.

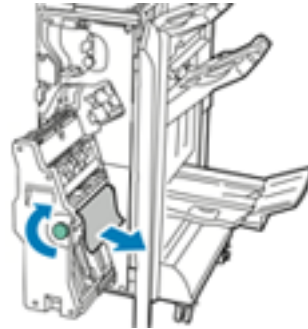
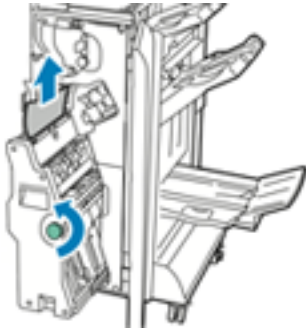

**Nota:** Se o papel estiver rasgado, remova do módulo de acabamento todos os pedaços rasgados.

4. Retorne a unidade 4 para sua posição original.

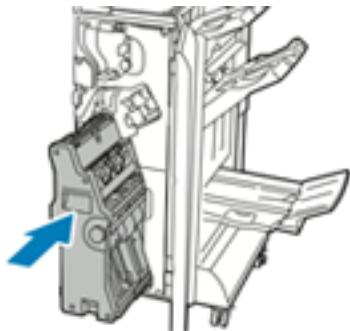

5. Feche a porta dianteira do Módulo de acabamento comercial.

## Eliminação de atolamentos de papel na Bandeja de livretos

1. Abra a porta dianteira do módulo de acabamento Business Ready.
2. Para soltar o papel atolado, gire o botão verde **4** na direção indicada.



3. Remova o papel puxando-o na direção indicada.



**Nota:** Se o papel estiver rasgado, remova do módulo de acabamento todos os pedaços rasgados.

4. Feche a porta dianteira do Módulo de acabamento comercial

## Eliminação de atolamentos de grampos

### Eliminação de atolamentos de grampos no Módulo de acabamento Office

**!** **Cuidado:** Não realize este procedimento enquanto a impressora estiver imprimindo.

1. Abra a porta dianteira do módulo de acabamento.

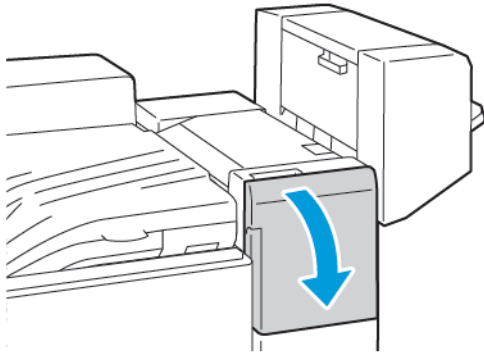

2. Puxe o conjunto do grampeador em sua direção até parar.
3. Empurre o conjunto do grampeador para a direita, conforme mostrado.

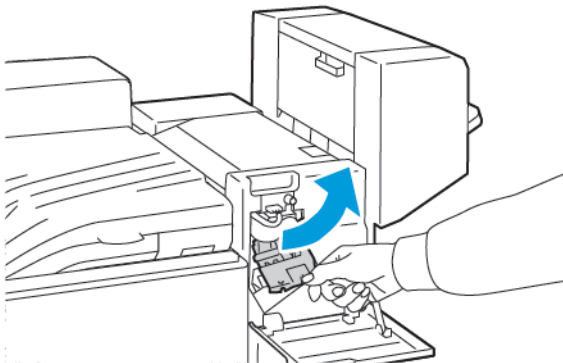

4. Para remover o cartucho de grampos, segure-o pelas alças laranja e puxe-as com firmeza na sua direção.

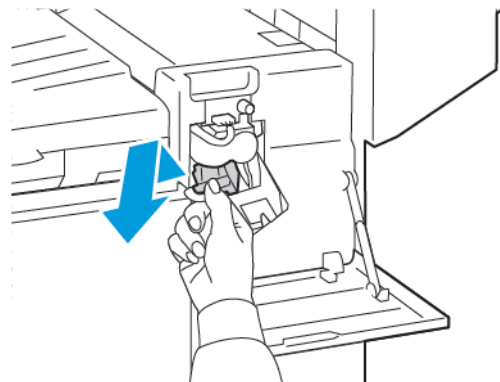

5. Verifique o interior do módulo de acabamento para conferir se há grampos soltos e remova-os.

## Solução de problemas

- Para abrir a braçadeira do cartucho de grampos, puxe-a na direção mostrada.

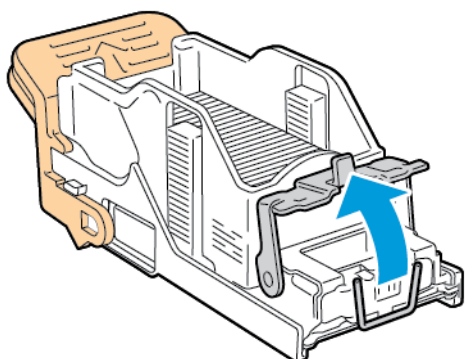

- Remova os grampos atolados e empurre a presilha na direção indicada até encaixá-la na posição travada.

 **AVISO:** As pontas dos grampos atolados são afiadas. Remova-os com cuidado.

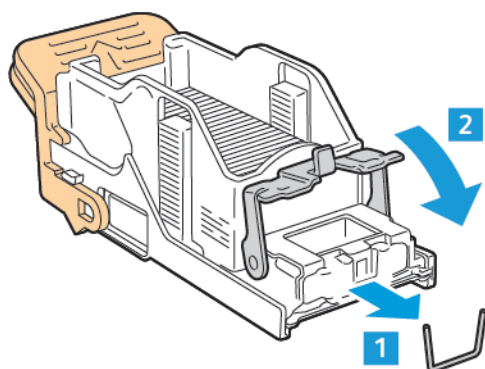

- Segure a alça laranja e insira o cartucho no conjunto no conjunto do grampeador até encaixá-lo no lugar.

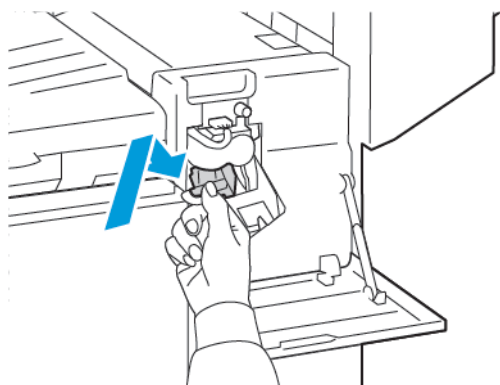

- Feche a porta frontal do módulo de acabamento.

## Eliminação de atolamentos de grampos do livreto no Módulo de acabamento Office

**!** **Cuidado:** Não realize este procedimento enquanto a impressora estiver imprimindo.

1. Abra a tampa lateral do criador de livretos.

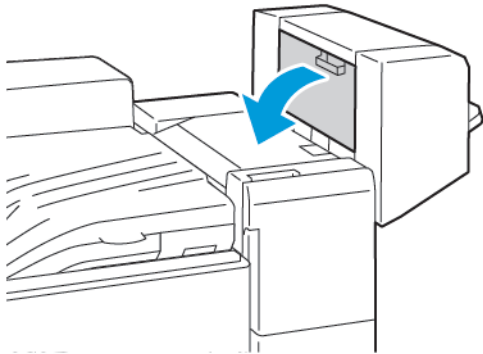

2. Se os cartuchos de grampos não estiverem visíveis, segure os painéis verticais na esquerda e direita da abertura e deslize-os para o centro.

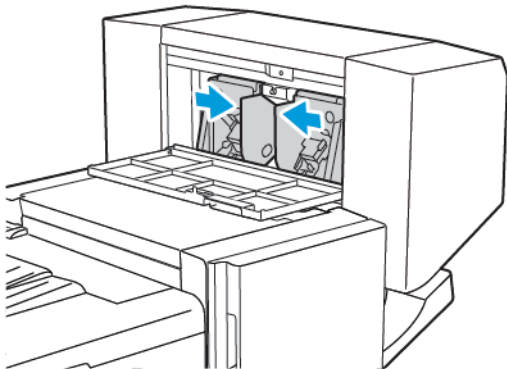

3. Segure as guias de ambos os lados do cartucho de grampos e puxe o cartucho para fora do módulo de acabamento.

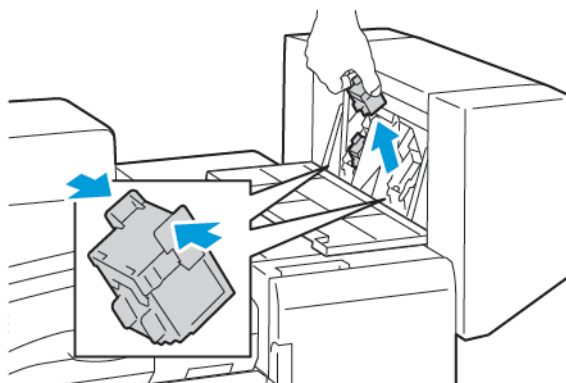

## Solução de problemas

- Para remover os grampos atolados, puxe-os na direção indicada.

 **AVISO:** As pontas dos grampos atolados são afiadas. Remova-os com cuidado.

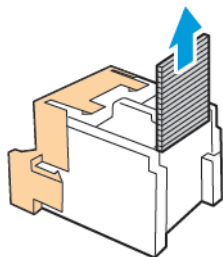

- Segure as guias de ambos os lados do cartucho de grampos e insira-o na posição original dentro do módulo de acabamento.

 **Nota:** Se tiver problemas ao inserir o cartucho, certifique-se de que os grampos estejam posicionados corretamente no cartucho.

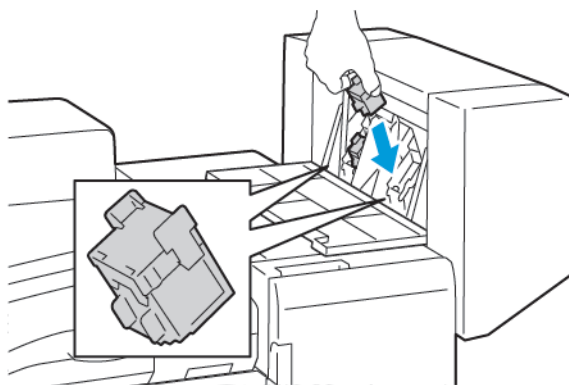

 **Nota:** O Criador de livretos utiliza dois cartuchos de grampos. O grampeamento de livretos requer que ambos os cartuchos de grampos contendam grampos.

- Repita o processo para o outro cartucho de grampos.
- Feche a tampa lateral do criador de livretos.

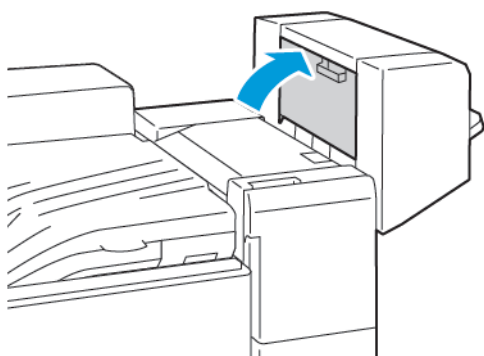



## Eliminação de atolamentos de grampos principais no Módulo de Acabamento Comercial

**!** **Cuidado:** Não realize este procedimento enquanto a impressora estiver imprimindo.

1. Abra a porta dianteira do módulo de acabamento Business Ready.

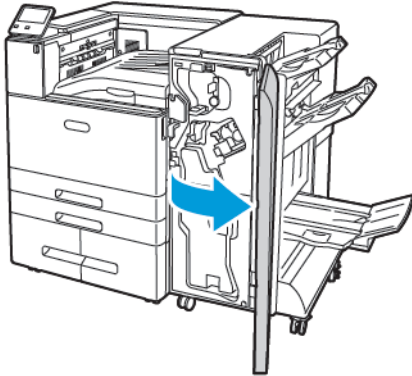

2. Localize e segure o conjunto do grampeador pela alavanca laranja R1 e empurre-o para a direita.

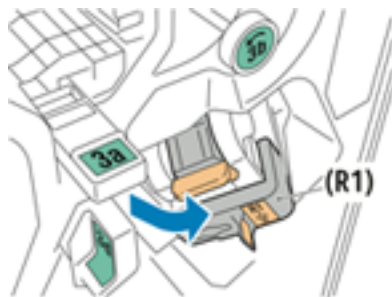

3. Para remover o cartucho de grampos, segure-o pelas alças laranja e puxe-o com firmeza na sua direção.

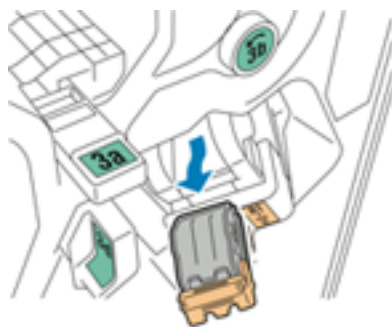

4. Puxe os grampos de fixação do cartucho firmemente na direção indicada para abri-lo.

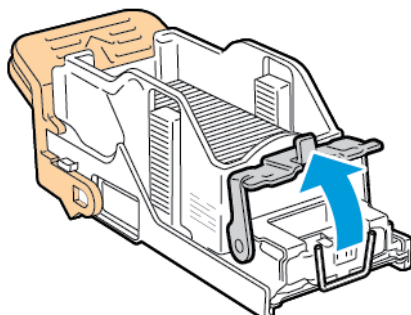

## Solução de problemas

5. Remova os grampos atolados.

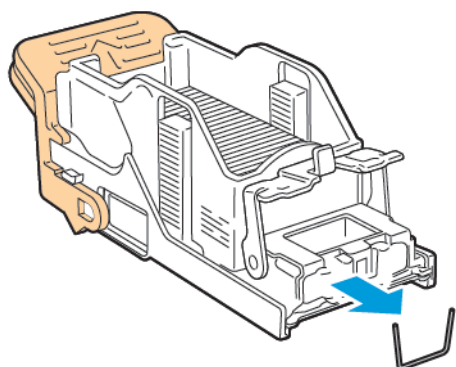

 **AVISO:** As pontas dos grampos atolados são afiadas. Remova-os com cuidado.

6. Para fechar o grampo atolado, empurre a presilha na direção indicada até encaixá-la na posição travada.

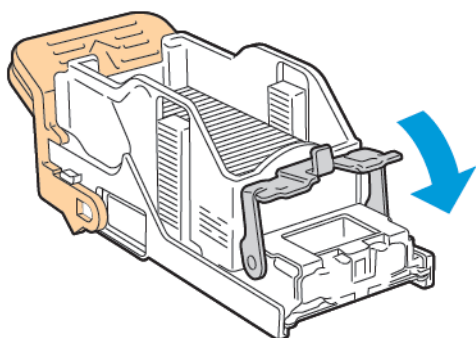

7. Segure o novo cartucho de grampos pela alça laranja e insira o cartucho no conjunto do grampeador até encaixá-lo no lugar.

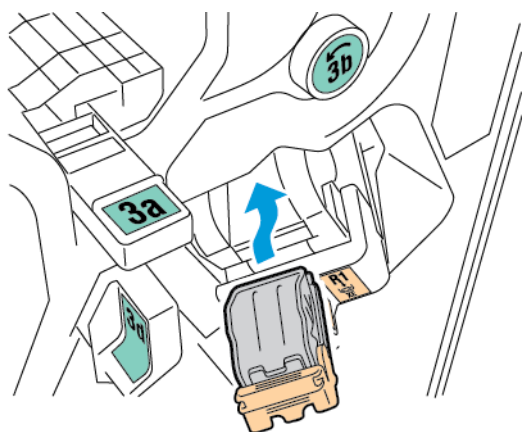

8. Retorne o conjunto do cartucho de grampos à posição original e feche a porta do módulo de acabamento.

## Eliminação de atolamentos de grampo no Criador de livretos do Módulo de acabamento Business Ready

**!** **Cuidado:** Não realize este procedimento enquanto a impressora estiver imprimindo.

1. Abra a porta dianteira do módulo de acabamento Business Ready.

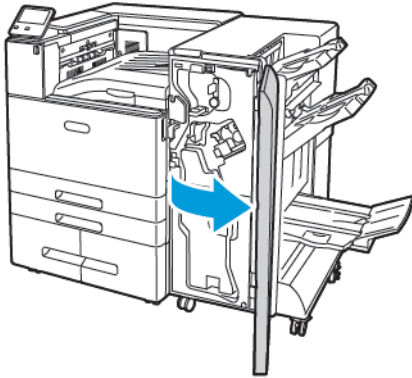

2. Segure a alça do criador de livretos e puxe a unidade em sua direção até que os cartuchos de grampos fiquem à mostra na borda superior da unidade.

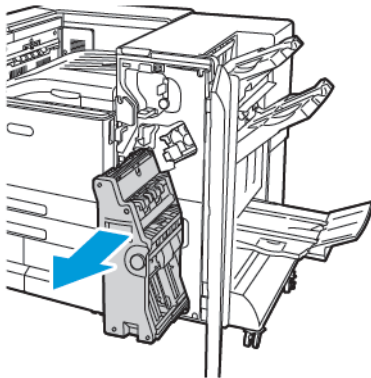

3. Para remover o cartucho de grampos do criador de livretos, empurre a alça do cartucho de grampos para baixo e puxe o cartucho para fora e para cima.

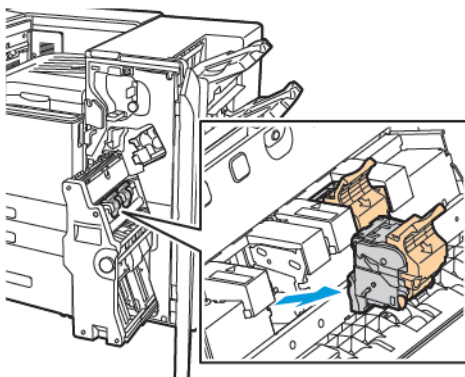

4. Vire o cartucho de grampos.

## Solução de problemas

5. Para abrir a alça do cartucho de grampos, pressione as linguetas verde e puxe a alça para fora do pacote de grampos.

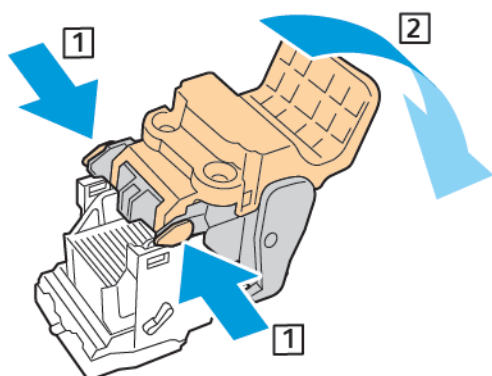

 **Nota:** Se não encontrar o atolamento de grampos, remova o estojo de grampos.

6. Para remover o estojo de grampos, pressione a parte traseira do estojo como mostrado.

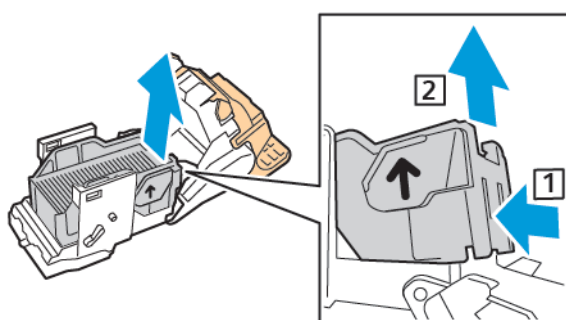

 **Nota:** Se você conseguir ver o atolamento de grampos, abra a presilha no cartucho de grampos.

7. Para abrir o cartucho de grampos, puxe-o com firmeza na direção indicada.

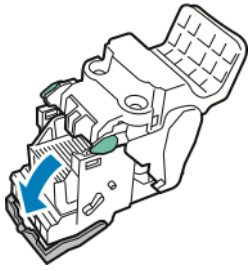

**⚠ AVISO:** As pontas dos grampos atolados são afiadas. Remova cuidadosamente os grampos atolados.

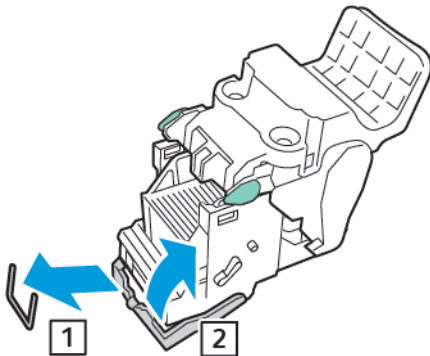

8. Remova os grampos atolados e empurre a presilha na direção indicada até encaixá-la na posição de trava.
9. Para fechar o cartucho de grampos, empurre a alça do cartucho de volta no lugar até ouvir um clique.

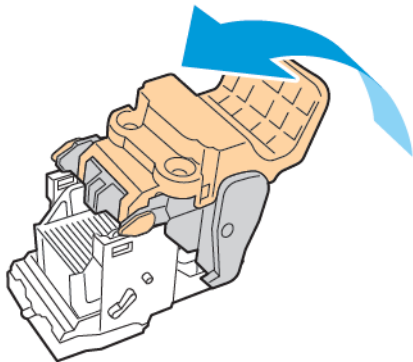

## Solução de problemas

10. Para retornar o cartucho de grampos para o criador de livretos, insira o cartucho de grampos e empurre sobre a alça do cartucho conforme mostrado.

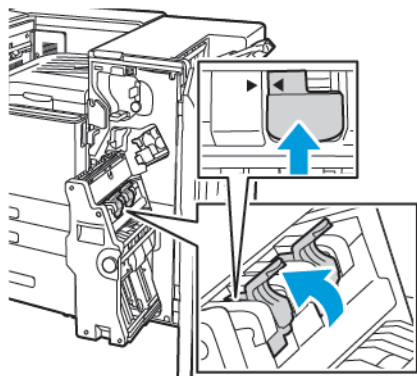

11. Retorne o criador de livretos para a posição original e feche a porta dianteira do Módulo de acabamento Business Ready.

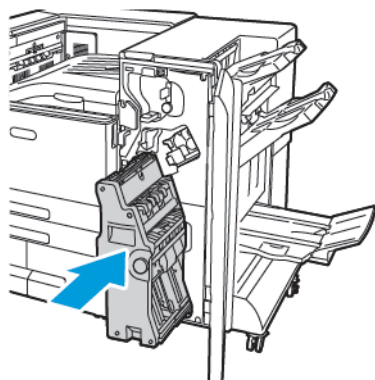

## Eliminação de atolamentos no furador

### Eliminação de atolamentos no furador no Módulo de acabamento Office

Se a impressora parar de imprimir e registrar um atolamento no furador, esvazie o recipiente de resíduos do furador. Para obter detalhes, consulte [Esvaziamento do recipiente de resíduos do furador no Módulo de acabamento Office](#).

Depois de esvaziar o recipiente de resíduos do furador, localize e remova o papel atolado.

## Problemas de Qualidade de Impressão

A impressora foi projetada para produzir impressões de alta qualidade. Se observar problemas na qualidade da impressão, use as informações desta seção para resolver o problema. Para obter mais informações, acesse [www.xerox.com/office/VLC8000Wsupport](http://www.xerox.com/office/VLC8000Wsupport).

 **Cuidado:** Danos causados pela utilização de papel e material de impressão não suportados não são cobertos pela Garantia Xerox®, pelo Contrato de Manutenção ou pela Xerox® Total Satisfaction Guarantee (Garantia de satisfação total). A Xerox® Total Satisfaction Guarantee (Garantia de satisfação total) está disponível nos Estados Unidos e Canadá. A cobertura pode variar fora dessas áreas. Entre em contato com o seu representante Xerox local para obter detalhes.

 **Nota:**

- Para assegurar a qualidade de impressão, os cartuchos de toner e fotorreceptores de vários dispositivos foram projetados para cessar a funcionalidade em um momento predeterminado.
- As imagens em escala de cinza impressas com a configuração de preto composto aumentam a contagem de páginas em cores porque são usados consumíveis em cores. Todo preto é impresso como preto composto e contará como uma impressão em cores.

## Controlar a qualidade de impressão

Vários fatores podem afetar a qualidade da saída de sua impressora. Para obter qualidade ideal e consistente, utilize o papel desenvolvido para sua impressora e configure corretamente o Modo de qualidade da impressão e os Ajustes de cores. Siga as instruções nesta seção para manter a melhor qualidade de impressão em sua impressora.

A temperatura e umidade afetam a qualidade da saída impressa. O intervalo para a qualidade de impressão ideal é 10–28 °C (50–83 °F) e 15–85 % de umidade relativa. No entanto, a qualidade da impressão pode ser afetada ao operar próximo dos limites de temperatura e umidade.

## Papel e material de impressão

Sua impressora foi projetada para ser usada com vários tipos de papel e outros tipos de material. Siga as instruções nesta seção para garantir a melhor qualidade de impressão e evitar atolamentos:

- Use somente papel aprovado pela Xerox. Para obter detalhes, consulte [Papel Suportado](#).
- Somente utilize papel seco e não danificado.
- Certifique-se de que o tipo de papel selecionado em seu driver de impressão corresponda com o tipo de papel no qual você está imprimindo.
- Se você tiver papel do mesmo tamanho colocado em mais de uma bandeja, certifique-se de que a bandeja apropriada esteja selecionada no driver de impressão.
- Armazene o papel e outro material adequadamente para obter a melhor qualidade de impressão. Para obter detalhes, consulte [Diretrizes para armazenamento de papel](#).





**Cuidado:** Alguns tipos de papel e outros materiais podem causar uma qualidade de saída ruim, aumentar os atolamentos de papel ou danificar a impressora. Não use o seguinte:

- Papel áspero ou poroso
- Papel para jato de tinta
- Papel que foi usado em fotocopiadora
- Papel que foi dobrado ou amassado
- Papel com recortes ou perfurações
- Papel grampeado
- Envelopes com janelas, grampos metálicos, acabamentos laterais ou fitas adesivas que se desprendem
- Envelopes acolchoados
- Material plástico
- Transparências

## Solução de problemas de qualidade de impressão

Nesta impressora, não há cartucho de toner preto. A impressora tem os cartuchos de toner ciano, magenta e amarelo. Ao imprimir em material colorido, uma base de branco mantém a cor vibrante. O toner branco permite a colocação de uma base branca por baixo dos toners ciano, magenta e amarelo. Para imprimir em preto, um preto composto é produzido com o uso do ciano, magenta e amarelo. Por estes motivos, é necessário avaliar e ajustar a qualidade de impressão de modo diferente de quando se imprime com o toner preto.

Durante a solução de um problema de qualidade de impressão, determine se o problema é causado pela impressora ou pelo arquivo enviado à impressora. Para obter mais informações, consulte o *Xerox® VersaLink® C8000W Color Printer Essential Guide to Successful Printing* (Guia Essencial para uma Impressão Bem-sucedida da Impressora em Cores Xerox Versalink C8000W) em [www.xerox.com/versalinkwhite](http://www.xerox.com/versalinkwhite).

Para solucionar problemas de qualidade de impressão:

1. No painel de controle, imprima a página Impressão de demonstração interna. Se a qualidade de impressão estiver boa, a impressora está funcionando normalmente. Para obter detalhes, consulte [Impressão das páginas de informações](#).



**Nota:** Outra opção é fazer login como Administrador e depois imprimir as páginas de defeitos repetitivos. No painel de controle, toque em **Dispositivo** → **Suporte** → **Páginas de suporte** → **Defeitos repetitivos**.



2. Vá ao site de suporte da Xerox em [www.xerox.com/office/VLC8000Wsupport](http://www.xerox.com/office/VLC8000Wsupport). Localize e faça o download dos recursos específicos da impressora para a impressão do ciano, magenta e amarelo sobre o toner branco. Os recursos disponíveis incluem documentos instrucionais, páginas de amostra para impressão e vídeos. O uso destes recursos pode ajudar a solucionar problemas de qualidade de impressão. Para obter mais informações, acesse [www.xerox.com/office/VLC8000Wsupport](http://www.xerox.com/office/VLC8000Wsupport).
3. Quando a qualidade de impressão estiver ruim, selecione o sintoma mais próximo da tabela a seguir e consulte a solução correspondente para corrigir o problema. Para determinar de maneira mais precisa o problema de qualidade de impressão, é possível imprimir a página Impressão de demonstração. Para obter detalhes, consulte [Impressão das páginas de informações](#).
4. Depois de executar a ação apropriada, se a qualidade de impressão não melhorar, contate o representante Xerox.

 **Nota:**

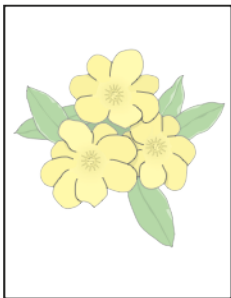

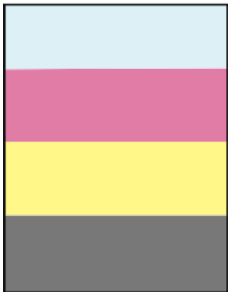

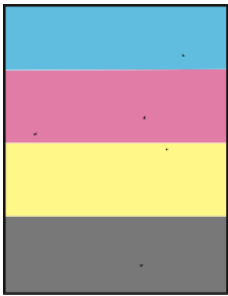
- Para assegurar a qualidade de impressão, os cartuchos de toner e fotorreceptores de vários dispositivos foram projetados para cessar a funcionalidade em um momento predeterminado.
- As imagens em escala de cinza impressas com a configuração de preto composto aumentam a contagem de páginas em cores porque são usados consumíveis em cores. Todo preto é impresso como preto composto e contará como uma impressão em cores.

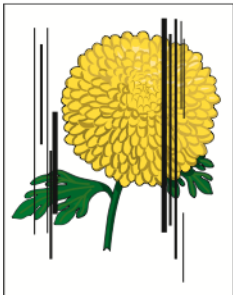
Sintoma	Causas prováveis	Soluções
<ul style="list-style-type: none"> <li>• As margens da página são inconsistentes.</li> <li>• A imagem não está centralizada na página ou as margens não são consistentes.</li> </ul> 	<p>É necessário um ajuste do registro de papel.</p>	<p>Para ajustar a posição da imagem na página, siga o procedimento de registro do papel. Para obter detalhes, consulte <a href="#">Ajuste do registro do papel</a>.</p>
<p>Impressões desbotadas com várias cores.</p> 	<p>Os cartuchos de toner não são cartuchos de toner da Xerox®.</p>	<p>Verifique se os cartuchos de toner atendem às especificações. Substitua os cartuchos se necessário.</p>
	<p>O papel está fora da faixa de especificação recomendada.</p>	<p>Substitua o papel por um tamanho e tipo recomendados e confirme se as configurações do painel de controle e do driver de impressão do dispositivo estão corretas. Para obter detalhes, consulte <a href="#">Papel Suportado</a>.</p>
	<p>O tipo de papel colocado na bandeja do papel tem gramatura maior que a seleção de tipo de papel no painel de controle ou no driver de impressão.</p>	<p>Assegure-se de que o papel colocado na bandeja corresponda com as configurações do painel de controle e do driver de impressão.</p>
	<p>A voltagem da transferência polarizada não está ajustada de modo adequado para o tipo de papel.</p>	<ul style="list-style-type: none"> <li>• Verifique se os tipos de papel definidos no painel de controle e no driver de impressão do dispositivo correspondem ao papel colocado na bandeja.</li> <li>• Ajuste a tensão de transferência. Para obter detalhes, consulte <a href="#">Ajuste de tensão de transferência</a>.</li> </ul>
	<p>As configurações no aplicativo ou driver da impressora estão incorretas.</p>	<p>Imprima a Impressão de demonstração a partir do menu de Páginas de informações. Para</p>

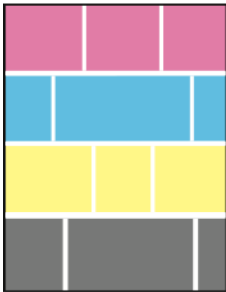
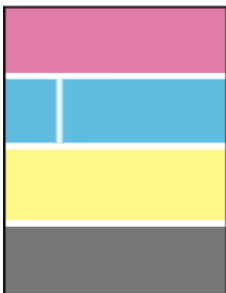
Sintoma	Causas prováveis	Soluções
		obter detalhes, consulte <a href="#">Impressão das páginas de informações</a> . Se a página Impressão de demonstração parecer correta, a impressora está imprimindo adequadamente. Verifique se o aplicativo e as seleções do driver de impressão estão corretas para o trabalho de impressão. Para obter mais informações, consulte o <i>Xerox® VersaLink® C8000W Color Printer Essential Guide to Successful Printing</i> (Guia Essencial para uma Impressão Bem-sucedida da Impressora em Cores Xerox Versalink C8000W) em <a href="http://www.xerox.com/versalinkwhite">www.xerox.com/versalinkwhite</a> .
	O papel está úmido.	Substitua o papel.
	A alimentação de alta voltagem está com defeito.	Para obter assistência, acesse o site de suporte da Xerox® em <a href="http://www.xerox.com/office/VLC8000Wsupport">www.xerox.com/office/VLC8000Wsupport</a> .
Somente uma cor está desbotada. 	O cartucho de toner está vazio ou danificado.	Verifique a condição do cartucho de toner e substitua-o se necessário.
	O cartucho do fotorreceptor está gasto ou danificado.	Verifique a condição do cartucho de toner e substitua-o se necessário.
	A calibração de cores precisa ser ajustada para essa cor.	Ajuste a calibração de cores. Para obter detalhes, consulte <a href="#">Calibração de cor</a> .
A cor ao redor da borda da imagem impressa está incorreta.	O registro de cores está incorreto.	Ajuste o registro de cores. Para obter detalhes, consulte <a href="#">Registro de cores</a> .
As cores parecem incorretas ou os cinzas compostos não parecem neutros.	A densidade da cor ou o equilíbrio de cor requer ajuste.	Ajuste a densidade da cor ou o equilíbrio de cor. Para obter detalhes, consulte <a href="#">Calibração de cor</a> .
	A tensão de transferência requer ajuste.	Ajuste a tensão de transferência. Para obter detalhes, consulte <a href="#">Ajuste de tensão de transferência</a> .
Pontos pretos ou brancos dispersos em uma imagem impressa.	O papel está fora da faixa de especificação recomendada.	Substitua o papel por um tamanho e tipo recomendados e confirme se as configurações do

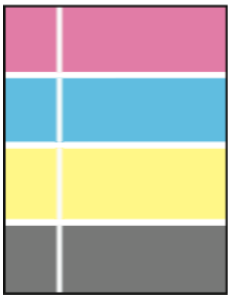
Sintoma	Causas prováveis	Soluções
		<p>painel de controle e do driver de impressão do dispositivo estão corretas. Para obter detalhes, consulte <a href="#">Papel Suportado</a>.</p>
	Há restos de materiais nos rolos.	<p>Para remover detritos dos rolos de alimentação e saída, limpe-os com um pano limpo e úmido.</p> <p> <b>Nota:</b> Não toque no Rolo de transferência ou na extremidade exposta da Correia de transferência. As impressões digitais podem causar problemas de qualidade de impressão.</p>
	Os cartuchos de toner não são cartuchos de toner da Xerox®.	Assegure que os cartuchos de toner atendam às especificações. Substitua os cartuchos se necessário.
	O cartucho do fotorreceptor está gasto ou danificado.	Verifique a condição do cartucho de toner e substitua-o se necessário.
<ul style="list-style-type: none"> <li>• Faixas verticais pretas ou em cores ou várias faixas ou linhas coloridas.</li> <li>• As faixas são de apenas uma cor.</li> </ul> 	Os cartuchos de toner não são cartuchos de toner da Xerox®.	Assegure que os cartuchos de toner atendam às especificações. Substitua os cartuchos se necessário.
	Os detritos na impressora estão sendo arrastados para o toner, antes de o toner ser fundido no papel.	Remova sujeira ou restos de papel do trajeto do papel sob a tampa traseira.
	Há um problema com o cartucho de toner dessa cor.	Verifique se há danos no cartucho de toner e substitua-o, se necessário. Para obter assistência, acesse o site de suporte da Xerox® em <a href="http://www.xerox.com/office/VLC8000Wsupport">www.xerox.com/office/VLC8000Wsupport</a> .
	O cartucho do fotorreceptor está gasto ou danificado.	Verifique a condição do cartucho de toner e substitua-o se necessário.
Espaços em branco parciais, papel dobrado ou impressão borrada.	O papel está úmido.	Substitua o papel.
	O papel está fora da faixa de especificação recomendada.	Substitua o papel por um tamanho e tipo recomendados. Para obter detalhes, consulte <a href="#">Papel Suportado</a> .

Sintoma	Causas prováveis	Soluções
	Uma peça da impressora está desgastada ou danificada.	Para obter assistência, acesse o site de suporte da Xerox® em <a href="http://www.xerox.com/office/VLC8000Wsupport">www.xerox.com/office/VLC8000Wsupport</a> .
	Os cartuchos de toner não são cartuchos de toner da Xerox®.	Verifique se os cartuchos de toner atendem às especificações e substitua-os se necessário.
	O papel está impedido no trajeto do papel.	<ul style="list-style-type: none"> <li>• Remova o papel ou restos de materiais do trajeto do papel.</li> <li>• Certifique-se de que as bandejas estejam completamente inseridas.</li> <li>• Verifique se a tampa traseira está fechada e travada.</li> </ul>
	A condensação no interior da impressora causa espaços em branco parciais ou papel dobrado.	Para remover a condensação, ligue a impressora e deixe-a ligada pelo menos uma hora. Para obter assistência, acesse o site de suporte da Xerox® em <a href="http://www.xerox.com/office/VLC8000Wsupport">www.xerox.com/office/VLC8000Wsupport</a> .
<p>Espaços em branco na vertical aparecem.</p> 	As lentes de laser estão bloqueadas.	Limpe as lentes de laser. Para obter detalhes, consulte <a href="#">Limpeza das lentes das cabeças de impressão</a> .
	Uma peça da impressora está desgastada ou danificada.	Para obter assistência, acesse o site de suporte da Xerox® em <a href="http://www.xerox.com/office/VLC8000Wsupport">www.xerox.com/office/VLC8000Wsupport</a> .
	Os cartuchos de toner não são cartuchos de toner da Xerox®.	Verifique se os cartuchos de toner atendem às especificações e substitua-os se necessário.
<p>Linhas brancas ou faixas passando em apenas uma cor.</p> 	Algo está bloqueando a lente para a cor afetada.	Limpe a lente para a cor afetada. Para obter detalhes, consulte <a href="#">Limpeza das lentes das cabeças de impressão</a> .
<p>Linha branca ou linhas atravessando todas as cores.</p>	Papel ou restos de materiais estão se arrastando embaixo da correia de transferência.	<ul style="list-style-type: none"> <li>• Remova o papel ou restos de materiais da impressora.</li> <li>• Para obter assistência, acesse o site de suporte da Xerox®</li> </ul>

Sintoma	Causas prováveis	Soluções
		<p>em <a href="http://www.xerox.com/office/VLC8000Wsupport">www.xerox.com/office/VLC8000Wsupport</a>.</p>
<p>Impressão inclinada.</p> 	<p>As guias de papel nas bandejas não estão ajustadas corretamente.</p>	<p>Reinstale a bandeja do papel. Para obter detalhes, consulte <a href="#">Colocação de papel</a>.</p>
<p>Imagens com pintas, ou com aparência de bolha.</p> 	<p>O papel é muito leve ou muito fino.</p>	<p>Escolha um tipo de papel diferente no painel de controle do dispositivo, no aplicativo e no driver de impressão</p>
	<p>O papel está úmido.</p>	<p>Substitua o papel.</p>
	<p>A umidade está muito alta.</p>	<p>Reduza a umidade na sala ou mova a impressora para um outro lugar.</p>
<p>Pontos ou linhas aparecem em intervalos regulares nas impressões.</p> 	<p>Um ou mais dos componentes no trajeto do papel estão marcando o papel.</p>	<ol style="list-style-type: none"> <li>1 Imprima a página de defeitos repetitivos. No painel de controle, toque em <b>Dispositivo</b> → <b>Suporte</b> → <b>Páginas de suporte</b> → <b>Defeitos repetitivos</b>.</li> <li>2 Para determinar a causa do problema de impressão, meça a distância entre os defeitos de impressão. <ul style="list-style-type: none"> <li>• 95 mm (3,74 pol.): Cartucho do fotorreceptor</li> <li>• 38 mm (1,5 pol.): Cartucho do fotorreceptor</li> <li>• 96 mm (3,78 pol.): Fusor</li> <li>• 88 mm (3,46 pol.): Fusor</li> <li>• 64 mm (2,52 pol.): Rolo de transferência</li> </ul> </li> </ol>

Sintoma	Causas prováveis	Soluções
		<ul style="list-style-type: none"> <li>• 33 mm (1,30 pol.): Rolo do revelador; somente para Serviço</li> </ul> <p>3 Se os defeitos repetitivos corresponderem a uma dessas distâncias, substitua esse item.</p> <p> <b>Nota:</b> Para obter assistência com um problema de qualidade de imagem do Fusor ou do Rolo de transferência, entre em contato com o suporte técnico Xerox. Para obter detalhes, acesse o site de Suporte da Xerox® em <a href="http://www.xerox.com/office/VLC8000Wsupport">www.xerox.com/office/VLC8000Wsupport</a>.</p>
<p>As cores produzidas não correspondem às do seu desenho.</p>	<p>A cor do papel não é compatível ou uma cor de ajuste do toner ou outra configuração incorreta do driver foi selecionada.</p>	<p>Verifique se está usando papel com cor semelhante ao material para o qual a Xerox projetou cada tabela de cores. Para obter mais informações, consulte o <i>Xerox® VersaLink® C8000W Color Printer Essential Guide to Successful Printing</i> (Guia Essencial para uma Impressão Bem-sucedida da Impressora em Cores Xerox Versalink C8000W) em <a href="http://www.xerox.com/versalinkwhite">www.xerox.com/versalinkwhite</a>.</p>

Sintoma	Causas prováveis	Soluções
Margens brancas indesejáveis nas impressões.	O tamanho da página no desenho de saída precisa ser ajustado.	Certifique-se de que o tamanho da página do desenho é criado para minimizar as margens para que o desenho corresponda ao tamanho da saída. Siga as instruções para reduzir a visibilidade das margens no <i>Xerox® VersaLink® C8000W Color Printer Essential Guide to Successful Printing</i> (Guia Essencial para uma Impressão Bem-sucedida da Impressora em Cores Xerox Versalink C8000W) em <a href="http://www.xerox.com/versalinkwhite">www.xerox.com/versalinkwhite</a> .
Fundo branco indesejável nas impressões.	A saída não é impressa no driver de impressão Xerox correto ou as configurações do driver estão incorretas.	<ul style="list-style-type: none"> <li>• Use a função Fundo automático. Para obter detalhes, consulte <a href="#">Configuração do ajuste do toner</a>.</li> <li>• Imprima no driver de impressão Xerox, usando as configurações de <b>Adjust for Toner</b> (Ajustar para o toner). Para obter mais informações, consulte o <i>Xerox® VersaLink® C8000W Color Printer Essential Guide to Successful Printing</i> (Guia Essencial para uma Impressão Bem-sucedida da Impressora em Cores Xerox Versalink C8000W) em <a href="http://www.xerox.com/versalinkwhite">www.xerox.com/versalinkwhite</a>.</li> </ul>



## Obtenção de ajuda

Sua impressora inclui utilitários e recursos para ajudá-lo na resolução de problemas de impressão.

## Visualização de mensagens de aviso no painel de controle

Quando ocorre uma condição de aviso, a impressora informa o problema para você. É exibida uma mensagem no painel de controle e a luz LED de status no painel de controle pisca em âmbar ou vermelho. Os alertas de aviso informam sobre condições da impressora, como baixo nível de suprimentos ou portas abertas, que exigem atenção. Se mais de uma condição de aviso ocorrer, somente uma mensagem de aviso por vez aparecerá no painel de controle.

## Visualização dos erros atuais no painel de controle

Quando ocorre uma condição de erro, uma mensagem aparece no painel de controle para informar sobre o problema. Mensagens de erros avisam sobre condições da impressora que impedem ou diminuem o desempenho da impressão. Se mais de um erro ocorrer, somente um será exibido no painel de controle.

## Utilização dos recursos de solução de problemas integrados

Sua impressora apresenta um conjunto de relatórios que você pode imprimir. Esses relatórios incluem a página de Demonstração de impressão e o relatório de Histórico de erros, que podem ajudar na solução de alguns problemas. A página de Demonstração de impressão imprime uma imagem para mostrar a qualidade da impressão. Você pode usar essa página para solucionar problemas de qualidade de impressão da impressora. O relatório do Histórico de erros imprime as informações sobre os mais recentes erros da impressora.

Para obter mais informações, consulte [Impressão das páginas de informações](#).

### Impressão das páginas de informações

1. No painel de controle da impressora, pressione o botão **Home** (Página inicial).
2. Toque em **Dispositivo** → **Sobre** → **Páginas de informações**.
3. Para imprimir uma página de informações, toque na página desejada.
4. Para retornar à Tela inicial, pressione o botão **Início**.

### Imprimir o relatório de histórico de erro

1. No painel de controle da impressora, pressione o botão **Home** (Página inicial).
2. Para imprimir o Relatório de histórico de erros, toque em **Dispositivo** → **Suporte** → **Páginas de suporte** → **Relatório de histórico de erro**.
3. Para retornar à tela inicial, pressione o botão **Página inicial**.

## Assistente de suporte on-line

O Assistente de Suporte On-line é uma base de conhecimento que fornece instruções e ajuda para solucionar os problemas da sua impressora. É possível encontrar soluções para problemas de

Solução de problemas

qualidade de impressão, atolamentos de papel, problemas em instalação de softwares e muito mais.

Para acessar o Assistente de suporte on-line, vá para [www.xerox.com/office/VLC8000Wsupport](http://www.xerox.com/office/VLC8000Wsupport).

## Mais informações sobre sua impressora

Para obter mais informações sobre sua impressora, consulte [Mais informações](#).

# A

## Especificações

Este apêndice contém:

- Configurações e opções da impressora ..... 228
- Especificações físicas..... 230
- Especificações ambientais ..... 235
- Especificações elétricas ..... 236
- Especificações de desempenho..... 238

## Configurações e opções da impressora

### Configurações disponíveis

A impressora está disponível na seguinte configuração, como a Impressora em Cores Xerox® VersaLink® C8000W:

- Bandeja 1 com capacidade para 520 folhas
- Bandeja 2 com capacidade para 520 folhas
- Bandeja manual com capacidade para 100 folhas
- Impressão automática em 2 faces
- USB ou Conectividade da rede

### Recursos padrão

Velocidade de impressão
A4 (210 x 297 mm); Carta (8,5 x 11 pol.): Máximo de 45 ppm
Velocidade de impressão nas 2 faces
A4 (210 x 297 mm); Carta (8,5 x 11 pol.): Máximo de 45 ppm
Resolução da impressão
1200 x 2400 dpi
 <b>Nota:</b> Modo de qualidade de impressão Avançado somente.
Gerenciamento de cores
Tabela de cores sólidas incorporada
Capacidade de papel
<ul style="list-style-type: none"> <li>• Bandeja manual: 100 folhas</li> <li>• Bandeja 1: 520 folhas</li> <li>• Bandeja 2: 520 folhas</li> <li>• Bandeja de saída: 500 folhas</li> <li>• Módulo de duas bandejas opcional 1040 folhas</li> <li>• Módulo de bandejas Tandem opcional: 2.000 folhas</li> <li>• Alimentador de alta capacidade opcional: 2.000 folhas</li> <li>• Bandeja de envelopes opcional: 50 envelopes</li> <li>• Módulo de acabamento opcional: 2.000 folhas</li> <li>• Módulo de acabamento do Criador de livretos BR opcional: Bandeja do empilhador para 1.500 folhas e Bandeja superior para 500 folhas</li> </ul>
Tamanho máximo de impressão
<ul style="list-style-type: none"> <li>• Bandeja 1: 297 x 431,8 mm (11,69 x 17 pol.)</li> <li>• Bandeja 2: 320 x 457,2 mm (12,598 x 18 pol.)</li> <li>• Bandeja manual: 320 x 482,6 mm (12,6 x 19 pol.); Páginas de identificação 320 x 1320,8 mm (12,6 x 52 pol.)</li> </ul>

<b>Painel de controle</b>
Tela LCD de seleção por toque de 5 polegadas com botões Início e Energia/Despertar
<b>Conectividade</b>
<ul style="list-style-type: none"> <li>• 2 portas USB Tipo A</li> <li>• Porta USB 3.0 Tipo B</li> <li>• Ethernet 10/100/1000 Base-TX</li> <li>• Conectividade opcional para Wi-Fi® e Wi-Fi Direct® com Kit Wi-Fi com compatibilidade IEEE 802.11 b/g/n</li> <li>• Near Field Communication (NFC) que faz a conexão com apenas um toque</li> <li>• AirPrint</li> <li>• MOPRIA™</li> <li>• Suporte de leitor de cartão IC</li> <li>• Interface de dispositivos externos (FDI)</li> </ul>
<b>Acesso remoto</b>
Xerox Embedded Web Server

## Opções e atualizações

- Bandejas:
  - Módulo de duas bandejas
  - Módulo de bandeja Tandem
  - Alimentador de alta capacidade
  - Bandeja de envelopes, substitui a Bandeja 1
- Módulo de acabamento Office
- Módulo de acabamento Office com Criador de livretos
- Módulo de acabamento BR com Criador de livretos
- Kit Wi-Fi
- Unidade de disco rígido
- Kit térmico RFID/Leitor de cartão interno

## Especificações físicas

### Gramaturas e Dimensões

#### Modelo básico

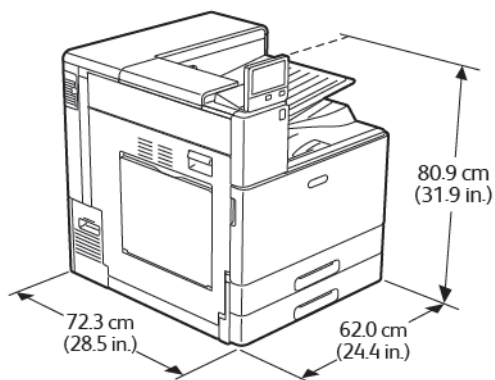

Largura: 62 cm (24,4 pol.)

Profundidade: 72,3 cm (28,5 pol.)

Altura: 80,9 cm (31,9 pol.)

Gramatura: 81 kg (179 lb)

#### Modelo básico com Módulo de duas bandejas ou Módulo de bandejas Tandem

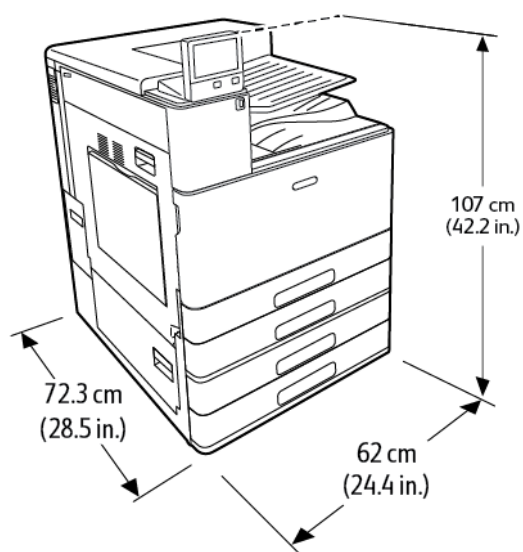

Largura: 62 cm (24,4 pol.)

Profundidade: 72,3 cm (28,5 pol.)

Altura: 107 cm (42,2 pol.)

Peso com um Módulo de duas bandejas: 108 kg (238 lb)

Peso com o Módulo de bandejas Tandem: 115 kg (254 lb)

## Modelo básico com módulo de duas bandejas e Módulo de acabamento Office

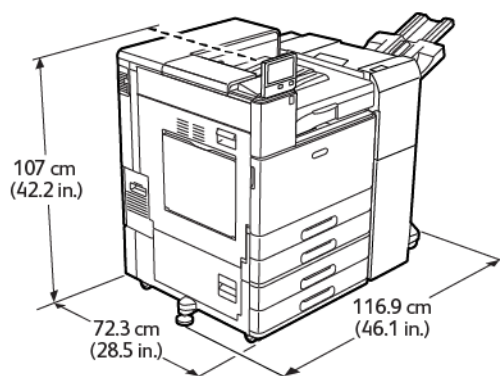

Largura com pés de estabilidade: 116,9 cm (46,1 pol.)

Profundidade: 72,3 cm (28,5 pol.)

Altura: 107 cm (42,2 pol.)

Gramatura: ≤ 139,6 kg (307,8 lb)

## Modelo básico com Módulo de bandejas Tandem e Módulo de acabamento BR

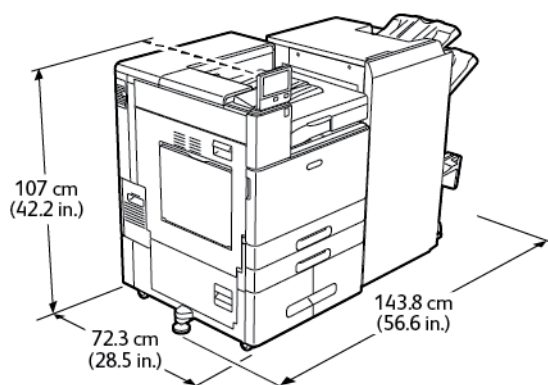

Largura com pés de estabilidade: 143,8 cm (56,6 pol.)

Profundidade: 72,3 cm (28,5 pol.)

Altura: 107 cm (42,2 pol.)

Gramatura: ≤ 183 kg (404 lb)

## Requisitos de espaço total

### Requisitos de espaço para modelo básico

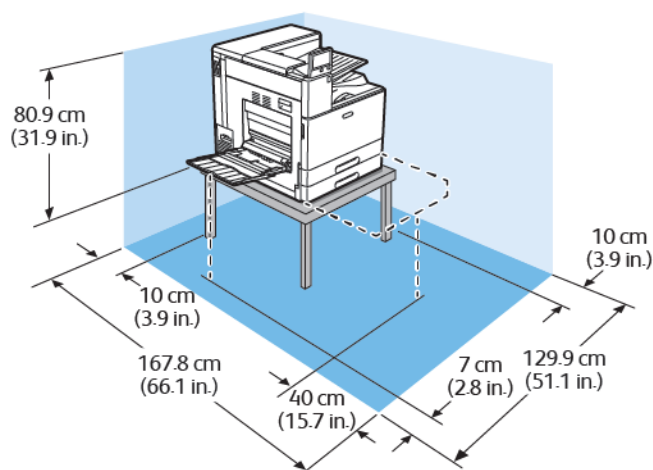

Largura: 129,9 cm (51,1 pol.)

Profundidade: 167,8 cm (66,1 pol.)

Peso, sem a mesa: 80,9 cm (31,9 pol.)

## Requisitos de espaço com Módulo de duas bandejas ou Módulo de bandejas Tandem

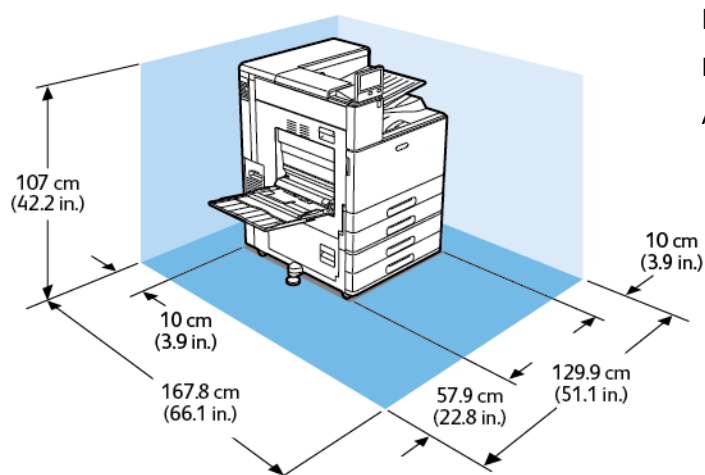

Largura: 129,9 cm (51,1 pol.)  
Profundidade: 167,8 cm (66,1 pol.)  
Altura: 107 cm (42,2 pol.)

## Requisitos de espaço com Módulo de duas bandejas e Alimentador de alta capacidade

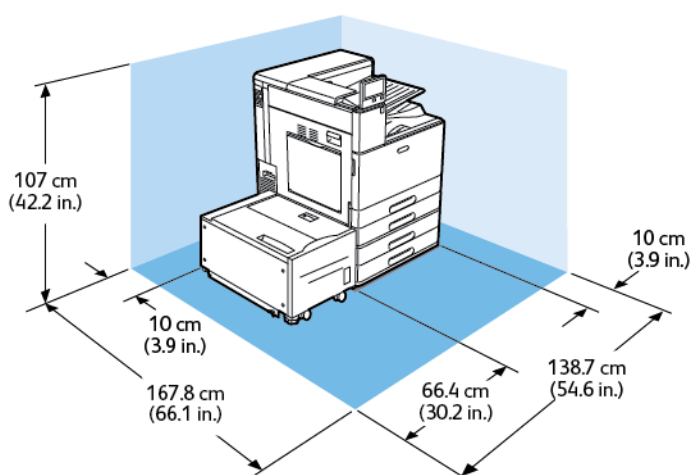

Largura: 138,7 cm (54,6 pol.)  
Profundidade: 167,8 cm (66,1 pol.)  
Altura: 107 cm (42,2 pol.)



## Requisitos de espaço com Módulo de duas bandejas e Módulo de acabamento Office com Criador de livretos

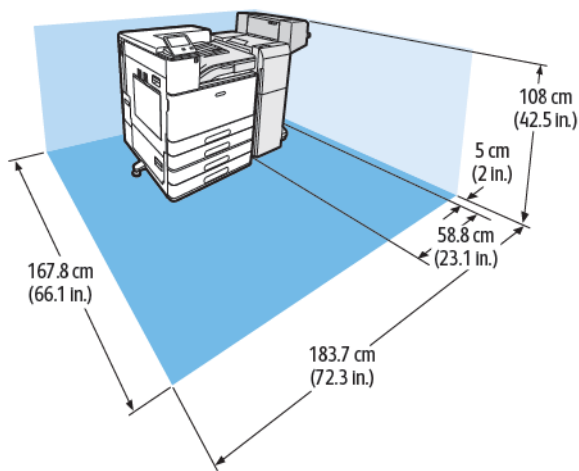

Largura: 183,7 cm (72,3 pol.)  
Profundidade: 167,8 cm (66,1 pol.)  
Altura: 108 cm (42,5 pol.)

## Requisitos de espaço com Módulo de duas bandejas, Alimentador de alta capacidade e Módulo de acabamento Office com Criador de livretos

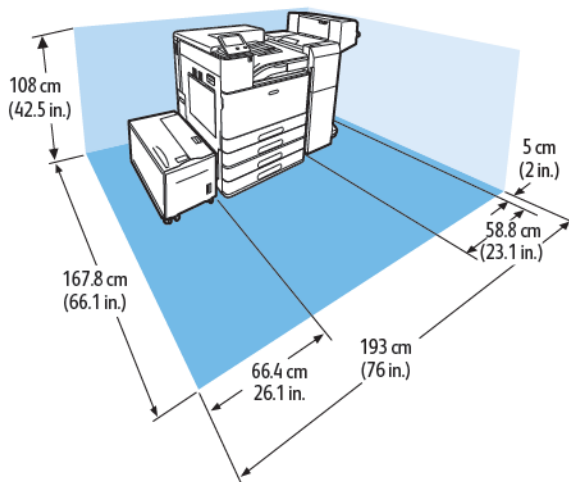

Largura: 193 cm (76 pol.)  
Profundidade: 167,8 cm (66,1 pol.)  
Altura: 108 cm (42,5 pol.)

## Requisitos de espaço com um Módulo de bandejas Tandem e Módulo de acabamento do Criador de livretos Business Ready (BR)

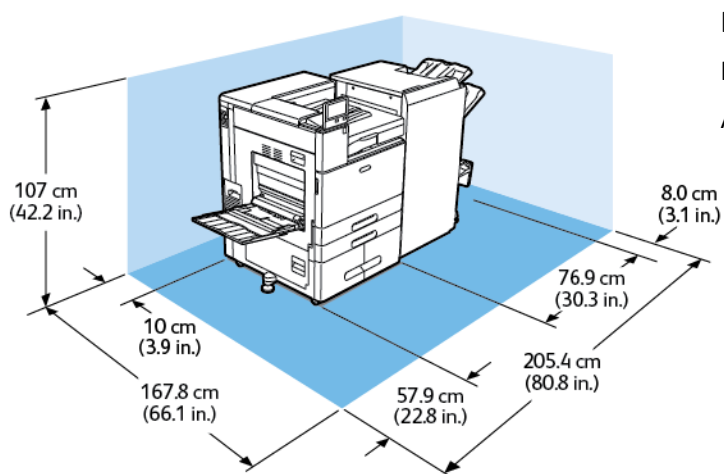

Largura: 205,4 cm (80,8 pol.)

Profundidade: 167,8 cm (66,1 pol.)

Altura: 107 cm (42,2 pol.)

## Requisitos de espaço com um Módulo de bandejas Tandem, Alimentador de alta capacidade e Módulo de acabamento do Criador de livretos Business Ready (BR)

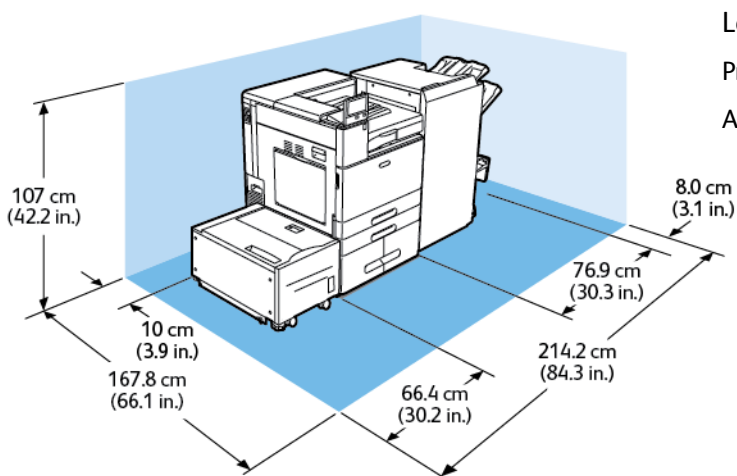

Largura: 214,2 cm (84,3 pol.)

Profundidade: 167,8 cm (66,1 pol.)

Altura: 107 cm (42,2 pol.)

# Especificações ambientais

## Temperatura

- Intervalo de temperatura de operação: 10° a 32° C (50° a 90° F)
- Intervalo de temperatura de ideal: 10 a 28 °C (50 a 82 °F)

## Umidade relativa

- Intervalo de umidade operacional: 15 % a 85 %
- Intervalo de umidade ideal: 15 % a 62,5 % de umidade relativa a 28 °C (82 °F)



**Nota:** Sob condições ambientais extremas, como 10 °C(50 °F ) e umidade relativa de 85 %, podem ocorrer defeitos de impressão devido à condensação interna na impressora.

## Altitude

Para obter um ótimo desempenho, use a impressora em altitudes inferiores a 2.500 m (8.200 pés).



**Nota:** Para usar a impressora em altitudes acima de 2.000 m (6.560 pés), a impressora pode precisar de ajuste.

## Especificações elétricas

### Consumo de energia

- 110–127 V:
  - Consumo máximo de energia: 1,4 kW
  - Modo Repouso: 0,48 W ou menos
  - Modo Baixo consumo de energia: 75,3 W ou menos
  - Modo de espera: 75,3 W ou menos
- 220–240 V:
  - Consumo máximo de energia: 2,2 kW
  - Modo Repouso: 0,53 W ou menos
  - Modo Baixo consumo de energia: 73,8 W ou menos
  - Modo de espera: 73,8 W ou menos

### Voltagem e frequência da fonte de alimentação

Voltagem da fonte de alimentação	Frequência	Corrente necessária
110–127 VAC +6 % /-10 % (99–135 VAC)	50/60 Hz +/-3 %	12 A
220-240 VAC +/-10 % (198-264 V CA)	50/60 Hz +/-3 %	10 A

### Produto qualificado pela ENERGY STAR



Este produto é qualificado pela ENERGY STAR® sob os Requisitos do Programa ENERGY STAR para Equipamento de Imagem.

ENERGY STAR e a marca ENERGY STAR são marcas registradas nos Estados Unidos.

O Programa de Equipamento de Imagem ENERGY STAR é um esforço em equipe entre os governos dos Estados Unidos, União Europeia e Japão e a indústria de equipamentos para escritório para promover copiadoras, impressoras, fax, impressoras multifuncionais, computadores pessoais e monitores com consumo com eficiência no uso de energia. A redução no consumo de energia dos produtos ajuda a combater a poluição, chuva ácida e alterações a longo prazo no clima, reduzindo as emissões que resultam da geração de eletricidade.

As configurações ENERGY STAR são pré-configuradas no equipamento Xerox® na fábrica, para alternar para os modos de economia de energia 11 minutos depois da última cópia ou impressão.



**Nota:** A qualificação pela ENERGY STAR aplica-se somente a configurações com impressão em 2 faces automática.

## Reciclagem de suprimentos

Para obter mais informações sobre o programa de reciclagem de suprimentos Xerox®, acesse [www.xerox.com/gwa](http://www.xerox.com/gwa).

## Especificações de desempenho

Recurso	Especificações
Tempo de aquecimento da impressora	Energia ligada: ≤ 60 segundos
Recuperação do modo Repouso	≤ 10 segundos
Recuperação do modo Baixo consumo de energia	≤ 10 segundos

## Velocidade de impressão

Vários fatores afetam a velocidade da impressão:

- Modo de Impressão: o modo mais rápido de impressão é o Padrão.
- Orientação do papel. Para velocidades de impressão mais rápidas, coloque o papel pela borda longa. Carregar o papel pela borda curta reduz as velocidades de impressão. Ao imprimir com alimentação pela borda curta, o tamanho Carta (8,5 x 11 pol.) é impresso ligeiramente mais rápido do que o tamanho A4 (210 x 297 mm).
- Tamanho do papel: Os tamanhos Carta (8,5 x 11 pol.) e A4 (210 x 297 mm) têm a velocidade mais rápida de impressão. Tamanhos de papel maiores reduzem as velocidades de impressão.
- Tipo e gramaturas de papel: Para impressão mais rápida, use as gramaturas de papel de 105 g/m<sup>2</sup> ou menos.
- Origem de papel: as bandejas de papel internas são ligeiramente mais rápidas que outras origens de papel, como a Bandeja manual.

Velocidades máximas de impressão:

Gramatura do papel	A4/Carta, ABL		A3, ABC	
	Impressão em 1 face	Impressão em 2 faces	Impressão em 1 face	Impressão em 2 faces
Comum: 64–105 g/m <sup>2</sup>	45 ppm	45 ppm	22 ppm	15 ppm
Alta gramatura 1: 106–176 g/m <sup>2</sup>	25 ppm	25 ppm	14 ppm	8,5 ppm
Revestido 1: 106–176 g/m <sup>2</sup>	25 ppm	25 ppm	14 ppm	8,5 ppm
Alta gramatura 2: 177–220 g/m <sup>2</sup>	25 ppm	25 ppm	14 ppm	8,5 ppm
Alta gramatura 3: 221–300 g/m <sup>2</sup>	25 ppm	25 ppm	14 ppm	8,5 ppm
Etiqueta: 106–176 g/m <sup>2</sup>	25 ppm	ND	14 ppm	ND
Envelope	25 ppm	ND	14 ppm	ND



**Nota:** Para a impressão em 2 faces, o desempenho não é garantido.

# B

## Informações regulamentares

Este apêndice contém:

- Regulamentações básicas..... 240
- Certificado de segurança..... 244
- Fichas de informações de segurança de produtos químicos..... 245

## Regulamentações básicas

A Xerox testou esta impressora quanto aos padrões de emissão eletromagnética e imunidade. Esses padrões são estabelecidos para amenizar a interferência causada ou sofrida por esta impressora em um ambiente típico de escritório.

### Informações sobre a regulamentação para adaptadores de rede sem fio de 2,4 GHz e 5 GHz

Este produto contém um módulo transmissor de rádio LAN sem fio de 2,4 GHz e 5 GHz, que está em conformidade com os requisitos especificados na Seção 15 do FCC, Diretiva Administrativa RSS-210 da Indústria do Canadá e Diretiva Administrativa 2014/53/EU da Comissão Europeia. A potência de saída de radiofrequência (RF) deste dispositivo não excederá 20 dBm em qualquer banda de frequência.

A operação deste equipamento está sujeita às duas seguintes condições:

1. Este dispositivo não pode causar interferência prejudicial e
2. Este dispositivo deve aceitar qualquer interferência recebida, incluindo a interferência que pode causar operação indesejada.

Alterações ou modificações neste equipamento não especificamente aprovadas pela Empresa podem anular a sua autorização para operar este equipamento.

### Regulamentações da FCC dos Estados Unidos

Este equipamento foi testado e aprovado em conformidade com os limites de um dispositivo digital de Classe A, de acordo com as Partes 15 e 18 das regras da FCC. Estes limites são definidos para fornecer proteção razoável contra interferência prejudicial quando o equipamento é operado em um ambiente comercial. Este equipamento gera, usa e pode emitir energia de radiofrequência. Se o equipamento não estiver instalado e se não for usado de acordo com as instruções, ele poderá causar interferência prejudicial em comunicações de rádio. Existe a possibilidade de que a operação deste equipamento em uma área residencial cause interferência prejudicial. Os usuários devem corrigir a interferência às suas próprias custas.

Se este equipamento causar interferência prejudicial na recepção de rádio ou televisão, fato que pode ser determinado com a ativação e desativação do equipamento, o usuário será incitado a tentar corrigir a interferência com uma das seguintes medidas:

- Redirecione ou reposicione a antena receptora.
- Aumente a distância entre o equipamento e o receptor.
- Conecte o equipamento em uma tomada de circuito diferente daquela à qual o receptor está conectado.
- Consulte o representante ou um técnico de rádio/TV experiente para obter ajuda.

Alterações ou modificações neste equipamento não aprovadas pela Xerox podem impedir a autorização do usuário para operar este equipamento.



**AVISO:** Para garantir a conformidade com as Partes 15 e 18 das regras da FCC, use cabos de interface blindados.

### Canadá

Este aparelho digital de Classe A está de acordo com o padrão canadense ICES-003 e ICES-001.

Cet appareil numérique de la classe A est conforme à la norme NMB-003 et NMB-001 du Canada.



## Certificados na Europa



A marca CE presente neste produto simboliza a Declaração de Conformidade da Xerox com as seguintes diretivas aplicáveis da União Europeia a partir da data indicada:

- quarta-feira, 16 de abril de 2014: Diretiva de Equipamento de Rádio 2014/53/EU

Por meio deste documento, a Xerox declara que o modelo de equipamento de rádio VersaLink C8000W está em conformidade com a Diretiva 2014/53/EU. O texto completo da declaração de conformidade da União Europeia pode ser encontrado no seguinte endereço de internet:

[www.xerox.com/environment\\_europe](http://www.xerox.com/environment_europe)

Esta impressora, se usada adequadamente de acordo com as instruções do usuário, não é perigosa para o consumidor nem para o meio ambiente.



### AVISO:

- Alterações ou modificações neste equipamento não especificamente aprovadas pela Xerox Corporation podem anular a sua autorização para operar este equipamento.
- A radiação externa de equipamentos industriais, científicos e médicos (ISM) pode interferir na operação deste dispositivo Xerox. Se a radiação externa do equipamento ISM provocar interferência neste dispositivo, entre em contato com o representante da Xerox para obter assistência.
- Este é um produto de Classe A. Em um ambiente doméstico, este produto pode causar interferência de frequência e, se for o caso, o usuário deverá tomar as medidas apropriadas.
- Para assegurar a conformidade com as regulamentações da União Europeia, use cabos de interface blindados.

## Informação Ambiental do Acordo sobre Equipamentos de Imagens do Lote 4 da União Europeia

### Informação Ambiental Fornecendo Soluções Ambientais e Redução de Custos

A informação a seguir foi desenvolvida para ajudar os usuários e foi publicada em relação com a Diretiva de Produtos Relacionados com Energia da União Europeia, especificamente o estudo Lote 4 sobre Equipamentos de Imagens. Os fabricantes deverão melhorar desempenho ambiental de produtos em escopo, de acordo com o plano de ação da União Europeia sobre eficiência energética.

Os produtos em escopo são equipamentos Domésticos e de Escritório que atendem aos critérios a seguir.

- Produtos em formato monocromo padrão com uma velocidade máxima de menos de 66 imagens A4 por minuto
- Produtos em formato padrão colorido com uma velocidade máxima de menos de 51 imagens A4 por minuto

## ENERGY STAR



O programa ENERGY STAR é um esquema voluntário para promover o desenvolvimento e a compra de modelos com eficiência no uso de energia, que ajudem a reduzir o impacto ambiental. Detalhes sobre o programa ENERGY STAR e os modelos qualificados com ENERGY STAR poderão ser encontrados no seguinte site: [www.energystar.gov](http://www.energystar.gov).

ENERGY STAR e a marca ENERGY STAR são marcas registradas nos Estados Unidos.

O Programa de Equipamento de Imagem ENERGY STAR é um esforço em equipe entre os governos dos Estados Unidos, União Europeia, Japão e a indústria de equipamentos para escritório para promover copiadoras, impressoras, fax, impressoras multifuncionais, computadores pessoais e monitores com consumo com eficiência no uso de energia. A redução no consumo de energia dos produtos ajuda a combater a poluição, chuva ácida e alterações a longo prazo no clima, reduzindo as emissões que resultam da geração de eletricidade.

Para obter mais informações sobre energia ou outros tópicos relacionados, vá para [www.xerox.com/environment](http://www.xerox.com/environment) ou [www.xerox.com/environment\\_europe](http://www.xerox.com/environment_europe).

### Consumo de energia e Tempo de ativação

A quantidade de eletricidade que um dispositivo consome depende da maneira como o dispositivo é utilizado. Este dispositivo foi concebido e configurado para possibilitar a redução do consumo de eletricidade.

Modos de economia de energia estão ativados em seu dispositivo para reduzir o consumo de energia. Após a última impressão, o dispositivo alterna para o modo Pronto. Nesse modo, o dispositivo pode voltar a imprimir imediatamente. Se o dispositivo não for usado durante um período especificado, o dispositivo alterna para o modo Economia de energia, em seguida, para o modo Repouso. Nesses modos, para possibilitar o consumo reduzido de energia, somente as funções essenciais permanecem ativas. O dispositivo leva mais de tempo para produzir a primeira impressão após sair dos modos de Economia de energia do que quando imprime do modo Pronto. Esse atraso é resultado do sistema voltando a operação e é comum em muitos dispositivos de imagem no mercado.

Para economizar energia, você pode ativar o modo de Desligamento automático em seu dispositivo. Se o modo Desligamento automático estiver ativado, você pode configurar o modo como segue:

- **Sempre permitido:** O aparelho desliga automaticamente após o tempo especificado e após o tempo de espera cumulativo do modo Economia de energia e Repouso tiver esgotado.
- **Allowed ONLY When Conditions are Met** (Permitido SOMENTE quando as condições forem atendidas): o dispositivo desliga automaticamente apenas depois que os tempos limites expiraram. O dispositivo também desliga se o fax, a unidade USB e a rede com fio e sem fio não tiverem sido ativados.

Para alterar as configurações de economia de energia, consulte o *Guia do Usuário* em [www.xerox.com/office/VLC8000Wdocs](http://www.xerox.com/office/VLC8000Wdocs). Para obter mais assistência, entre em contato com o Administrador do sistema ou consulte o *Guia do Administrador do Sistema*.

Para ativar o modo Desligamento automático, entre em contato com o Administrador do sistema. Para obter detalhes, consulte o *Guia do Administrador do Sistema* em [www.xerox.com/office/VLC8000Wdocs](http://www.xerox.com/office/VLC8000Wdocs).

Para saber mais sobre a participação da Xerox em iniciativas de sustentabilidade, acesse: [www.xerox.com/environment](http://www.xerox.com/environment) ou [www.xerox.com/environment\\_europe](http://www.xerox.com/environment_europe).



**Nota:** Alterar os tempos de ativação padrão de Economia de Energia pode resultar em um consumo geral de energia mais alto pelo dispositivo. Antes de desligar os modos de Economia de energia ou definir um longo tempo de ativação, considere o aumento do consumo de energia pelo dispositivo.

### Configurações padrão de Economia de energia

Este dispositivo é qualificado pela ENERGY STAR® nos Requisitos do Programa ENERGY STAR para Equipamento de Imagem. O tempo de transição do modo Pronto para o modo Economia de Energia pode ser configurado para até 60 minutos. O valor padrão é 10 minutos. O tempo de transição do modo Economia de Energia para o modo Repouso pode ser configurado para até 60 minutos. O valor padrão está configurado para 1 minuto. O tempo total de transição do modo Pronto para o modo Repouso pode levar até 60 minutos.

Para alterar as configurações de Economia de energia, entre em contato com o Administrador do sistema ou consulte o *Guia do Administrador do Sistema* em [www.xerox.com/office/VLC8000Wdocs](http://www.xerox.com/office/VLC8000Wdocs).

### Benefícios Ambientais da Impressão Duplex, em frente e verso

Muitos produtos Xerox têm o recurso de impressão duplex, também conhecida como impressão em frente e verso. Isto possibilita a impressão em ambos os lados do papel automaticamente e, portanto, ajuda a reduzir a utilização de recursos valiosos ao reduzir o consumo de papel. O acordo sobre o Equipamento Lot 4 de imagens solicita que em modelos superiores ou iguais a 40 ppm em cores, ou maiores ou iguais a 45 ppm em preto e branco, a função de frente e verso tenha sido ativada durante a configuração e a instalação do driver. Alguns modelos Xerox abaixo dessas bandas de velocidade também poderão ser habilitados com configurações padrão de impressão em duas faces, no momento da instalação. A utilização contínua da função duplex de frente e verso reduzirá o impacto ambiental do seu trabalho. No entanto, se precisar da impressão de apenas uma face, será possível modificar as configurações no driver de impressão.

### Tipos de papel

Este produto pode ser utilizado para imprimir em papel reciclado ou virgem, aprovado por um esquema de gerenciamento ambiental, em conformidade com EN12281 ou um padrão similar de qualidade. Papel mais leve (60 g/m<sup>2</sup>), que contenha menos matéria prima e, portanto, economize recursos por impressão, poderá ser utilizado em algumas aplicações. Aconselhamos que seja verificado se isto é adequado para as suas necessidades de impressão.

## Certificado da Comunidade Econômica Eurasiática



Rússia, Bielorrússia e Cazaquistão estão trabalhando para estabelecer uma união aduaneira comum, a Comunidade Econômica da Eurasiática, ou EurAsEC. Os membros da Comunidade Econômica Eurasiática antecipam a partilha de um esquema regulador comum e marca de certificação comum da EurAsEC, a marca EAC.

## Regulamentação RoHS da Turquia

Em conformidade com o Artigo 7 (d), por meio deste documento certificamos que "está em conformidade com a regulamentação EEE".

"EEE yönetmeliğine uygundur."

## Certificado de segurança

Este dispositivo é certificado pelas seguintes agências, usando as seguintes normas de segurança.

Agência	Padrão
TÜV Rheinland (EUA/Canadá)	UL 60950-1, Segunda edição, 14-10-2014 CAN/CSA C22.2 N° 60950-1-07, Segunda edição, 10-2014
TÜV Rheinland (Europa)	IEC 60950-1:2005 + A1:2009 + A2:2013 EN 60950-1:2006 + A11:2009 + A1:2010 + A12:2011 + A2:2013 IEC/EN 62368-1:2014

## Fichas de informações de segurança de produtos químicos

Para obter as Fichas de informações de segurança de produtos químicos referentes à sua impressora, acesse:

- América do Norte: [www.xerox.com/msds](http://www.xerox.com/msds)
- União Europeia: [www.xerox.com/environment\\_europe](http://www.xerox.com/environment_europe)

Para obter os números de telefone do Centro de Atendimento ao Cliente Xerox, acesse [www.xerox.com/office/worldcontacts](http://www.xerox.com/office/worldcontacts).



# C

## Reciclagem e descarte

Este apêndice contém:

- Todos os países ..... 248
- América do Norte ..... 249
- União Europeia ..... 250
- Outros países..... 252

## Todos os países

Quando for descartar este produto Xerox, observe que esta impressora pode conter chumbo, mercúrio, perclorato e outros materiais, cujo descarte pode ser regulamentado devido às considerações ambientais. A presença desses materiais está completamente consistente com as regulamentações globais aplicáveis no momento do lançamento do produto no mercado. Para obter informações sobre reciclagem e eliminação, entre em contato com as autoridades locais. Material de perclorato: Este produto pode conter um ou mais dispositivos com perclorato, como as baterias. Pode ser necessário manuseio especial. Para obter mais informações, acesse [www.dtsc.ca.gov/hazardouswaste/perchlorate](http://www.dtsc.ca.gov/hazardouswaste/perchlorate).



## América do Norte

A Xerox opera um programa de devolução e reutilização/reciclagem de equipamentos. Entre em contato com o representante Xerox para determinar se este produto Xerox participa do programa. Para obter mais informações sobre programas ambientais, visite:

[www.xerox.com/environment](http://www.xerox.com/environment)

Para obter informações sobre reciclagem e descarte, entre em contato com as autoridades locais.

## União Europeia

Alguns equipamentos podem ser usados em ambas as aplicações doméstica e profissional.

### Ambiente Doméstico/Familiar



A aplicação deste símbolo em seu equipamento é a confirmação de que você não deve descartar o equipamento como lixo normal doméstico.

De acordo com a legislação europeia, o equipamento elétrico ou eletrônico usado sujeito ao descarte deve ser separado do lixo doméstico.

As residências particulares nos estados membros da União Europeia podem devolver o equipamento elétrico ou eletrônico usado aos recursos de coleta designados, gratuitamente. Entre em contato com a autoridade local para obter informações.

Em alguns estados, quando você compra um equipamento novo, o revendedor local poderá ser solicitado a receber seu equipamento antigo, gratuitamente. Solicite informações ao seu revendedor.

### Ambiente Profissional/Comercial



A aplicação deste símbolo em seu equipamento é a confirmação de que você deve descartar este equipamento de acordo com os procedimentos nacionais estabelecidos.

De acordo com a legislação europeia, o equipamento elétrico ou eletrônico usado sujeito ao descarte deve ser gerenciado em conformidade com os procedimentos estabelecidos.

Antes de descartar, entre em contato com seu revendedor local ou representante Xerox para obter informações sobre a devolução no fim da vida útil.

## Coleta e descarte de equipamentos e baterias



Esses símbolos nos produtos e/ou nos documentos acompanhantes significam que baterias e produtos elétricos e eletrônicos usados não devem ser misturados com lixo doméstico em geral.

Para viabilizar o devido procedimento de tratamento, recuperação e reciclagem de produtos antigos e baterias usadas, leve-os a pontos de coleta aplicáveis, de acordo com a legislação nacional e com as Diretrizes 2002/96/EC e 2006/66/EC.

Ao descartar esses produtos e baterias corretamente, você ajudará a poupar recursos valiosos e a prevenir possíveis efeitos negativos sobre a saúde humana e o meio ambiente que, de outra forma, poderiam resultar do tratamento de lixo inadequado.

Para obter mais informações sobre a coleta e a reciclagem de produtos antigos e baterias usadas, entre em contato com o serviço municipal local, com o serviço de descarte de lixo ou com o ponto de vendas no qual você adquiriu esses itens.

Multas poderão ser aplicadas pelo descarte incorreto desse lixo, de acordo com a legislação nacional.

## Usuários comerciais na União Europeia

Se quiser descartar equipamentos elétricos e eletrônicos, entre em contato com o revendedor ou fornecedor para obter informações adicionais.

## Descarte fora da União Europeia

Estes símbolos são válidos apenas na União Europeia. Se quiser descartar esses itens, entre em contato com as autoridades locais ou com o revendedor local para obter informações sobre o método correto de descarte.

## Símbolo da bateria



Esse símbolo de lixeira sobre rodas pode ser usado em conjunto com um símbolo de produto químico. Isso estabelece a devida conformidade com as exigências definidas pela Diretriz.

## Remoção da bateria

Baterias somente devem ser substituídas por um estabelecimento de serviços aprovado pelo fabricante.

## Outros países

Entre em contato com as autoridades de gestão de resíduos e solicite diretrizes sobre o descarte.



