

Xerox WorkCentre 6015

Color Multifunction Printer

Imprimante multifonction couleur



Xerox® WorkCentre® 6015

Пайдаланушыға арналған нұсқау



Басып шығарғыш құрамдастары

Бұл бөлімде келесі сұрақтар қарастырылады.

- Алдыңғы көрініс.....20
- Артқы көрініс.....20
- Басқару панелі.....21

Алдыңғы көрініс

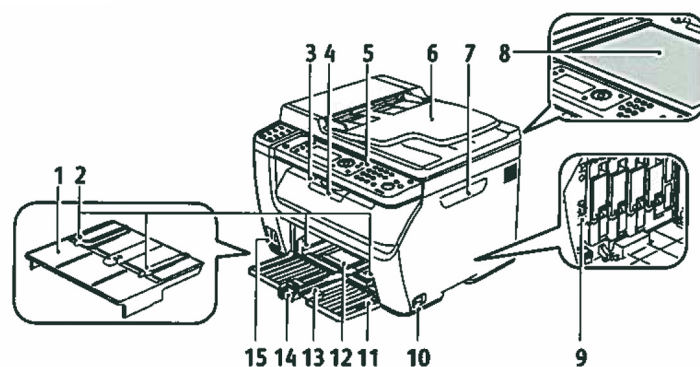





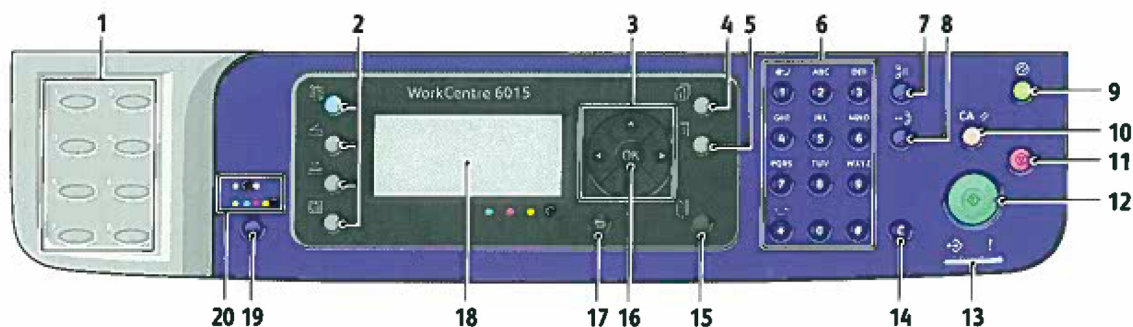









- | | |
|---|--------------------------------------|
| 1. Айналма науа | 8. Экспозициялау шынысы |
| 2. Ен бағыттауыштары | 9. Тазартқыш білік |
| 3. Шығу науасы | 10. Қуат көзі сөндіргіші |
| 4. Шығу науасының ұзартқышы | 11. Алдыңғы қақпақ |
| 5. Басқару панелі | 12. Айналма науа |
| 6. Түпнұсқаларды авто беруші
Көпатқарымды WorkCentre6015N/NI
түсті басып шығарғышы үшін ғана. | 13. Негізгі науа |
| 7. Бүйір есікше | 14. Жылжыма және ұзындық бағыттауышы |
| | 15. USB-жинақтауыштар порты |

Басқару панеліндегі батырмалар және индикаторлар







1. Жеделдетілген теру пернетақтасы: телефон нөмірлерін тез теру үшін. Көпатқарымды WorkCentre6015N/NI түсті басып шығарғышы үшін ғана.
 2. Көшіру, Сканерлеу, Басып шығару және Факс батырмалары: экранға тиісті мәзірлерді шығару үшін. Факс батырмасы көпатқарымды WorkCentre6015N/NI түсті басып шығарғышы үшін ғана қарастырылған.
 3. Тілшелі батырмалар: мәзір жүйесінде жоғары, төмен, алға және артқа өту үшін.
 4. Жұмыс күйі батырмасы: сенсорлы экранда орындалып жатқан және аяқталған жұмыстар тізімін шығару үшін.
 5. Жүйе батырмасы: «Жүйе» мәзірін шығару.
 6. Әріптік-цифрлық пернетақта: аттардың және телефон нөмірлерінің әріптерін және цифрларын енгізу үшін.
 7. Қайта теру/Үзіліс батырмасы: факсты жіберу кезінде соңғы пайдаланылған нөмірді шақыру немесе теріліп жатқан факс нөміріне үзілісті қосу үшін. Көпатқарымды WorkCentre6015N/NI түсті басып шығарғышы үшін ғана.
 8. Жеделдетілген теру батырмасы: бөлек тұлғалардың немесе тұлғалар тобының факс нөмірлеріне қол жетімділік үшін. Көпатқарымды WorkCentre6015N/NI түсті басып шығарғышы үшін ғана.
 9. Энергияны үнемдеу батырмасы: энергияны үнемдеу режимінде жанады. Энергияны үнемдеу режимінен шығу үшін бұл батырманы басу керек.
 10. Бәрін тазалау батырмасы: басып шығарудың, көшірудің, сканерлеудің немесе факстың барлық ағымдағы баптауларды жою және үнсіздік бойынша баптауларды қалпына келтіру.
 11. Стоп батырмасы: ағымдағы жұмысты жою үшін.
 12. Бастау батырмасы: көшіру немесе, сканерлеу жұмысының орындалуын іске қосу үшін.
 13. Күй индикаторы: жасыл немесе қызыл индикатор басып шығарғыш күйін көрсетеді: Басып шығарғыш деректерді қабылдауға дайын болған кезде жасыл түспен жанады. Басып шығарғыш деректерді қабылдаумен айналысқанда жасыл жарықпен жылтылдайды. Пайдаланушының араласуын талап ететін қате немесе ескерту пайда болған кезде қызыл түспен жанады. Техникалық қолдау қызметі жағынан көмекті талап ететін қате пайда болса, қызыл жарықпен жылтылдайды. Егер жарық индикаторы жанбаса, басып шығарғыш энергияны үнемдеу режимінде тұр.
 14. Жою/Түсіру батырмасы: мәзірде жұмыс істеу кезінде бұл батырманы әрбір басу бір таңбаны жояды.
 15. Мекен-жайлар кітабы батырмасы: факс және электронды пошта мекен-жайлар кітабына қол жетімділік үшін. Көпатқарымды WorkCentre6015N/NI түсті басып шығарғышы үшін ғана.
 16. ОК батырмасы: таңдалған баптауды растау үшін.
 17. Артқа/Оралу батырмасы: мәзірде бір деңгейге жоғары өту үшін.
 18. Экран: басып шығарғыш күйі туралы хабарламаларды, мәзірді және тонер қоры туралы мәліметтерді шығару үшін.
 19. Түсті режим батырмасы: көшіру, факс, сканерлеу жұмыстарын орындау кезінде түсті және ақ-қара режимдері арасында қосылу.
 20. Ақ-қара/Түсті индикаторлары: үстіңгі жарық индикаторы ақ-қара режимді, ал төменгісі түсті режимді білдіреді.
- 22 Түс Көпатқарымды WorkCentre6015N/NI түсті басып шығарғышы
Пайдаланушыға арналған нұсқау

Басқару панеліндегі белгішелер

Белгіше	Атауы	Сипаттамасы
	Көшіру	Көшіру жұмыстар баптауларын өзгерту.
	Сканерлеу	Сканерлеу жұмыстар баптауларын өзгерту.
	Басып шығару	USB-жинақтауыштан басып шығару.
	Факс көпатқарымды WorkCentre6015N/NI түсті басып шығарғышы үшін ғана.	Факс жұмыстар баптауларын өзгерту.
	Жұмыс күйі	Орындалып жатқан жұмыстарды көрсету.
	Жүйе	Жүйе мәзір экранын шақыру немесе жабу.
	Мекен-жайлар кітабы Көпатқарымды WorkCentre6015N/NI түсті басып шығарғышы үшін ғана.	Басып шығарғыш мекен-жайлар кітабына қол жетімділік.
	Алдыңғы тілше	Мәзірде бір деңгейге төмен өту немесе мәндерді орнату кезінде курсорды оңға қарай жылжыту.
	Артқы тілше	Мәзірде бір деңгейге жоғары өту немесе мәндерді орнату кезінде курсорды солға қарай жылжыту.
	Жоғарғы тілше	Алдыңғы мәзірді немесе бапты шақыру.
	Төменгі тілше	Келесі мәзірді немесе бапты шақыру.
	OK	Экранда көрсетілетін опцияны немесе атқарымды таңдау немесе орындау.
	Оралу	Мәзірге бір деңгейге жоғары өту.
	Энергияны үнемдеу	Энергияны үнемдеу күйін көрсету. Энергияны үнемдеу режимінен шығу үшін пайдаланылады.

Режимдер

Белгіше	Атауы	Сипаттамасы
	Стоп	Ағымдағы операцияны тоқтату.
	Бәрін тазалау	Басып шығару, көшіру, сканерлеу немесе факс үшін ағымдағы баптаулардың бәрін алып тастау және үнсіздік бойынша баптауларды қалпына келтіру.
	Қайта теру/Үзіліс Көпатқарымды WorkCentre6015N/NI түсті басып шығарғышы үшін ғана.	Соңғы пайдаланылған факс нөмірін шақыру немесе теріліп жатқан факс нөміріне үзілісті қосу.
	Жеделдетілген теру Көпатқарымды WorkCentre6015N/NI түсті басып шығарғышы үшін ғана.	Бөлек тұлғалардың немесе топтардың факс нөмірлеріне қол жетімділік үшін.

Басып шығарғышты қосу

Бұл бөлімде келесі сұрақтар қарастырылады.

- Қосылу түрін таңдау.....46
- Сымды желіге қосылу.....47
- Сымсыз желіге қосылу.....47
- USB-шоғырсымы арқылы компьютерге қосылу.....51
- Телефон желісіне қосылу.....52

Қосылу түрін таңдау

Басып шығарғыш USB шоғырсымы немесе Ethernet арқылы компьютерге қосыла алады. Қосылу түрін таңдау компьютердің компьютерлік желіге қосылуына тәуелді. Қосылудың ең оңай жолы тікелей USB-қосылу болып табылады. Ethernet арқылы қосылу желіде жұмыс істеу үшін пайдаланылады. Желілік қосылуды пайдаланған кезде компьютердің компьютерлік желіге қосылуын білу керек. Егжей-тегжейліктерді 53-і беттегі **TCP/IP- және IP-мекен-жайлар** бөлімінен қараңыз.

Ескерту: Аппараттық құралдарға және шоғырсымдарға қойылатын талаптар қосылу түріне байланысты. Маршрутизаторлар, желілік концентраторлар мен коммутаторлар, модемдер және Ethernet пен USB шоғырсымдары басып шығарғышты жабдықтау жиынтығына кірмейді және бөлек сатып алынады.

- **Желі:** егер компьютер корпоративтік немесе үй желісіне қосылса, оған басып шығарғышты қосу үшін Ethernet-шоғырсымы пайдаланылады. Басып шығарғышты компьютерге тікелей қосуға болмайды. Ол маршрутизатор немесе концентратор арқылы қосылуы тиіс. Ethernet желісін бір немесе бірнеше компьютерлер үшін пайдалануға болады, онла бір уақытта көптеген басып шығарғыштар мен құрылғылар жұмыс істей алады. Ethernet-қосылулар әдеттегіде USB-ге қарағанда тезірек жұмыс істейді және CentreWareIS ғаламтор-қызметтеріне тікелей қол жетімділікті алуға мүмкіндік береді.
- **Сымсыз желі:** Егер компьютер сымсыз маршрутизатормен немесе сымсыз қол жетімділік нүктесімен жабдықталса, басып шығарғышты желіге сымсыз қосылудың көмегімен қосуға болады. Сымсыз қосылу сымды қосылу сияқты дәл сондай қол жетімділік мүмкіндіктерін және қызметтерді қамтамасыз етеді. Әдеттегіде сымсыз қосылу USB-ге қарағанда тезірек жұмыс істейді және CentreWareIS ғаламтор-қызметтері қосымшасы арқылы басып шығарғыш баптауларына тікелей қол жетімділікті алуға мүмкіндік береді.
- **USB:** егер басып шығарғыш бір компьютерге қосылса және желі болмаса, USB шоғырсымымен қосылу пайдаланылады. USB арқылы қосылу деректер берілуінің жеткілікті жоғары жылдамдығын қамтамасыз етеді, бірақ жылдамдығы әдеттегідегі Ethernet арқылы қосылу сияқты жоғары емес. Бұдан басқа, USB арқылы қосылу CentreWareIS ғаламтор-қызметтері қосымшасына қол жетімділікті бермейді.
- **Телефон:** факстарды жіберу және қабылдау үшін берілген көпатқарымды аппарат сондай-ақ бөлек телефон желісіне қосылуы тиіс.

Сымды желіге қосылу

Ескерту: Көпатқарымды WorkCentre6015N/NI түсті басып шығарғышы үшін ғана.

Басып шығарғышты сымды желіге қосу:

1. Басып шығарғыштың сәндірілгеніне көз жеткізіңіз.
2. Басып шығарғыштан 5 (немес бұдан жоғары) санатты Ethernet шоғырсымын желіге немесе маршрутизатор ұясына қосыңыз. Ethernet-концентратор немесе маршрутизаторды және екі не бірнеше Ethernet шоғырсымдарын пайдаланыңыз. Компьютерді концентраторға немесе маршрутизаторға бір шоғырсыммен қосыңыз, ал басып шығарғышты - басқасымен. Каскадтау портын қоспағанда, концентратордың немесе маршрутизатордың кез келген портына қосылуға болады.
3. Басып шығарғышқа қуат көзі сымын қосыңыз, оны розеткаға қондырып басып шығарғышты қосыңыз.
4. Басып шығарғыштың IP- мекен-жайын көрсетіңіз немесе автоматты түрде анықтаңыз. Егжей-тегжейліктерді 54-і беттегі **IP- мекен-жайының тағайындалуы** бөлімінен қараңыз.

Сымсыз желіге қосылу

Ескерту: Көпатқарымды WorkCentre6015N/NI түсті басып шығарғышы үшін ғана.

Сымсыз локальді желі (localareanetwork, LAN) құрылғыларды физикалық жалғаусыз қосуға мүмкіндік береді. Басып шығарғыш құрамына сымсыз маршрутизатор немесе сымсыз қол жетімділік нүктесі кіретін сымсыз локальді желіге қосылады. Басып шығарғышты сымсыз желіге қосу алдында сымсыз маршрутизаторда қызметтер жиынтығының идентификаторы (servicesetidentifier, SSID), кодтық сөз және қауіпсіздік хаттамалары көрсетілуі тиіс.

Сымсыз байланыс баптауларын түсіріп тастау

Егер басып шығарғыш бұрын сымсыз желіде орнатылған болса, ішінде орнату және баптау туралы ақпарат қалуы мүмкін.

Басып шығарғыш бұрынғы желіге арналған баптауларды пайдаланып қосылмас үшін келесілерді орындаңыз:

1. Басып шығарғыш басқару панелінде **Жүйе** батырмасын басыңыз.
2. Тілшелі батырмалар арқылы **Әкімгер мәзірі** бабын таңдаңыз және **ОК** батырмасын басыңыз.
3. Тілшелі батырмалар арқылы **Сымсыз** бабын таңдаңыз және **ОК** батырмасын басыңыз.
4. Тілшелі батырмалар арқылы **Сымсыз бап.түс.** бабын таңдаңыз және **ОК** батырмасын басыңыз.
5. Тілшелі батырмалар арқылы **Иә** бабын таңдаңыз және **ОК** батырмасын басыңыз.

WPS-үйлесімді маршрутизатордың көмегімен желіге қосылу

WPS (Wi-Fi Protected Setup) стандарты сымсыз желіні қауіпсіз баптау үшін арналған. WPS хаттамалары мұндай тәжірибесі жоқ пайдаланушыларға да құрылғыларды қауіпсіз сымсыз желіде баптауға мүмкіндік береді. Басып шығарғышты WPS-үйлесімді маршрутизатордың көмегімен желіге қосу маршрутизатор және басып шығарғыш үшін қарастырылған аспаптық құралдармен жүзеге асырылады. Берілген құралдарды пайдалану үшін сымсыз маршрутизатор WPS стандартына сәйкес келуі және дұрыс бапталуы тиіс.

PBC (Push Button Connection, бір батырманы басумен қосылу) әдісімен қосылу басып шығарғышты сымсыз желіге қосудың ең оңай тәсілі болып табылады. Ол маршрутизаторда және басып шығарғышта бір батырманы басу арқылы автоматтық қосылуды қамтамасыз етеді. Ақпаратпен алмасу нәтижесінде басып шығарғыш маршрутизатордан қауіпсіздік баптаулары туралы ақпараты және конфигурацияларды алып желіге қосылады. PBC әдісімен қосылу басып шығарғыштың желіге қосылудың орташа қауіпсіздік деңгейін қамтамасыз етеді. Желілік қосылу үшін ешқандай ақпаратты енгізу талап етілмейді.

PIN (Personal Identification Number, жеке сәйкестендіру нөмірі) әдісімен қосылу PIN-кодтың көмегімен басып шығарғыштың сымсыз маршрутизаторына автоматты қосылуын қамтамасыз етеді. Баптау үрдісі барысында басып шығарғыш PIN-кодты тудырып оны басып шығарады. PIN-кодты маршрутизаторда енгізу кезінде желідегі ақпарат PIN-кодты пайдаланумен бірге беріледі. Құрылғылардың екеуі де PIN-кодты танығанда маршрутизатор басып шығарғышқа қауіпсіздік баптаулары және желіге қосылу конфигурациясы туралы ақпаратты береді.

Сымсыз WPS-желісіне PBC әдісімен қосылу:

Ескерту: Басып шығарғышты орнатудың алдында маршрутизатор қосылуы және желіде жұмыс істеу үшін дұрыс бапталуы керек.

1. Сымсыз маршрутизаторда **PBC** батырмасын басыңыз.
Маршрутизатор 120 секундтың ішінде баптау туралы ақпаратты беретін болады.
Ескерту: Егер сымсыз маршрутизаторда PBC аппараттық батырмасы болмаса, компьютердегі маршрутизаторды басқару интерфейсі бағдарламалық батырмасын пайдаланыңыз. Егжей-тегжейліктерді маршрутизатор құжаттамасынан қараңыз.
2. Басып шығарғыш басқару панелінде **Жүйе** батырмасын басыңыз.
3. Тілшелі батырмалар арқылы **Желі** бабын таңдаңыз және **ОК** батырмасын басыңыз.
4. Тілшелі батырмалар арқылы **Сымсыз жел.бап.** бабын таңдаңыз және **ОК** батырмасын басыңыз.
5. Тілшелі батырмалар арқылы **WPS** бабын таңдаңыз және **ОК** батырмасын басыңыз.
6. Тілшелі батырмалар арқылы **Батырмаларды басқару** бабын таңдаңыз және **ОК** батырмасын басыңыз.
7. Тілшелі батырмалар арқылы **Иә** бабын таңдаңыз және **ОК** батырмасын басыңыз.

Басып шығарғыш орнату және баптау туралы ақпаратты алу үшін маршрутизатормен байланысады. Кері санау 100-ден басталады. Тиісті ақпаратты ала отырып, басып шығарғыш маршрутизаторға қосылады және орнатылған баптаулармен бірге қайта жүктеледі.

Қағаздың қолдаулы стандартты форматтары

Еуропалық стандартты форматтар	Солтүстік американдық стандартты форматтар
A4 (210 x 297 мм, 8,3 x 11,7 дюйм) A5 (148 x 210 мм, 8,3 x 5,8 дюйм) JISB5 (182 x 257 мм, 7,2 x 10,1 дюйм) Хатқалталар C5 (162 x 229 мм, 6,4 x 9 дюйм) Хатқалталар DL(110 x 220 мм, 4,33 x 8,66 дюйм)	Executive(184 x 267 мм, 7,25 x 10,5 дюйм) Letter(216 x 279 мм, 8,5 x 11 дюйм) Legal(216x356 мм, 8,5 x 14 дюйм) 216 x 330 мм (8,5 x 13 дюйм). Monarch хатқалталары (98 x 190 мм / 3,9 x 7,5 дюйм) № 10 хатқалталар (241 x 105 мм / 4,1 x 9,5 дюйм)

Қағаздың стандартты емес қолдаулы өлшемдері

- Ені: 76.2-216 мм (3-8,5 дюйм)
- Ұзындығы: 127-355.6 мм (5 - дюйм)

Қағаздың қолдаулы түрлері мен тығыздығы

Басып шығарғыш тығыздығы 60-163 г/мг (1 б фунт (жай) - 60 фунт (қаптар үшін)) келесі қағаз түрлерін қолдайды:

- Жай
- Кеңселік
- Жұқа картотекалық
- Жұқа жылтыр картотекалық
- Жапсырмалар
- Қайта өңделген
- Хатқалталар
- Жай S2
- Кеңселік S2
- Жұқа картотекалық S2
- Жұқа жылтыр картотекалық S2
- Сап. төмен S2

Ескерту: S2 қолмен екі жақты басып шығару кезінде екінші жақты білдіреді.

Көшірмелер жасау

1. Алдыңғы көшіру жұмысы үшін басқару панелінен берілген барлық баптауларды алып тастау үшін **Бәрін тазалау** батырмасын басыңыз.
2. Түпнұсқаларды салыңыз:
 - Бөлек парақтар немесе түпнұсқаларды авто берушіге беру мүмкін емес қағаз үшін экспозициялау шынысын пайдаланыңыз. Түпнұсқаларды авто берушіні немесе экспозициялау шынысының қақпағын көтеріңіз, содан кейін түпнұсқаны беттік жағын төмен қаратып шынының сол жақ жоғарғы бұрышына орналастырыңыз.

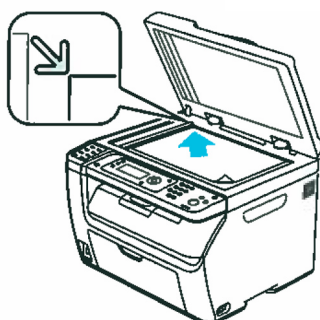

- Бірнеше бетті немесе беттерді бір-бірлеп беру үшін түпнұсқаларды авто берушіні пайдаланыңыз. Құжатты көшіру алдында барлық қағаз түйрегіштерін және қысқыштарды шешу керек, ал содан кейін оны беттік жағымен жоғары қарай берушіде орналастыру керек. Түпнұсқаларды берушіге алдымен парақтың жоғарғы жиегі кіретіндей етіп салыңыз. Қағаз бағыттауыштарын түпнұсқалар өлшемі бойынша реттеңіз.

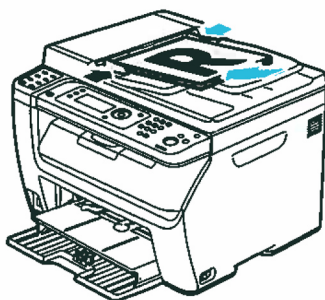

3. Басқару панелінде **Көшіру** батырмасын басыңыз.
4. Басқару панелінде пернетақтадан қажетті көшірмелер санын енізіңіз. Көшірмелер саны дисплейдің жоғарғы оң жақ бұрышында көрсетіледі. Бір көшірмен белгілеу үшін **Бәрін тазалау** батырмасын басыңыз.
5. Тілшелі батырмалар арқылы өзгертуді қажет ететін көшіру баптауын таңдаңыз. Егжей-тегжейліктерді 98-і беттегі **Көшіру баптауларын өзгерту** бөлімінен қараңыз.
6. **Бастау** батырмасын басыңыз. Көшірмелердің бір жиынтығы басылып шығарылады.

Егер түпнұсқалар авто берушіге салынған болса, көшіру онда түпнұсқалар бітпейінше орындалатын болады.

Түпнұсқаларды автоматтық берушіні пайдалану бойынша нұсқаулықтар

Ескерту: Көпатқарымды WorkCentre6015N/NI түсті басып шығарғышы үшін ғана.

Автоматтық берушіге келесі өлшемді түпнұсқаларды салуға болады:

- Ені: 148-216 мм (4,1 -8,5 дюйм)
- Ұзындығы: 210-355.6 мм (8,3-14 дюйм)
- Қалыңдығы: 60-105 г/м1 (16-28 фунт)

Түпнұсқаларды автоматтық берушіге жүктеу кезінде келесі ережелерді сақтаңыз:

- Түпнұсқаларды жоғары қарай, жоғарғы шетімен жүктеңіз.
- Еркін кіретін беттерді ғана автоматтық берушіге салыңыз.
- Бағыттауышты түпнұсқалар өлшемі бойынша реттеңіз.
- Ондағы сиялар толық кепкеннен кейін ғана қағазды автоматтық берушіге салу керек.
- Түпнұсқаларды MAX шектеу сызығынан жоғары жүктемеңіз.

Экспозициялау шынысын қолдану бойынша нұсқаулықтар

Экспозициялау шынысы үшін қағаз форматы: 216 x 297 мм (8,5 x 11,7 дюйм) дейін. Түпнұсқалардың келесі түрлерін көшіру үшін авто берушіні пайдалануға болмайды - экспозициялау шынысын ғана:

- Қағаз түйрегіштері немесе қысқыштары бар қағаз.
- Қатпарлы, бүгілу іздері бар, жыртылған немесе мыжылған қағаз.
- Жабынды қағаз, көшірме қағаз, мата, метал және басқа материалдар
- Хатқалталар
- Кітаптар

Сканерлеу үшін құжаттарды жүктеу

Түпнұсқаны суретте көрсетілгендей орналастырыңыз.

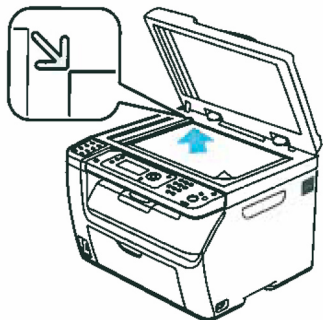

Экспозициялау шынысы

Түпнұсқаларды автоматтық берушіні көтеріңіз немесе экспозициялау шынысының қақпағын көтеріңіз, содан кейін түпнұсқаны беттік жағын төмен қаратып шынының сол жақ жоғарғы бұрышына орналастырыңыз.

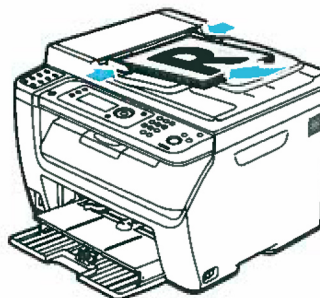

Түпнұсқаларды автоматтық беруші

Түпнұсқаларды берушіге алдымен парақтың жоғарғы жиегі кіретіндей етіп салыңыз. Қағаз бағыттауыштарын түпнұсқалар өлшемі бойынша реттеңіз.

Түпнұсқаларды автоматтық берушіні пайдалану бойынша нұсқаулық

Ескерту: Көпатқарымды WorkCentre6015N/NI түсті басып шығарғышы үшін ғана.

Автоматтық берушіге келесі өлшемді түпнұсқаларды салуға болады:

- Ені: 148-216 мм (4,1-8,5 дюйм)
- Ұзындығы: 210-355.6 мм (8,3-1 к дюйм)
- Қалыңдығы: 60-105 г/м² (16-28 фунт)

Түпнұсқаларды автоматтық берушіге жүктеу кезінде келесі ережелерді сақтаңыз:

- Түпнұсқаларды жоғары қарай, жоғарғы шетімен жүктеңіз.
- Еркін кіретін беттерді ғана автоматтық берушіге салыңыз.
- Бағыттауыштарды түпнұсқалар өлшемі бойынша реттеңіз.
- Ондағы сиялар толық көпкеннен кейін ғана қағазды автоматтық берушіге салу керек.
- Түпнұсқаларды MAX шектеу сызығынан жоғары жүктемеңіз.

Экспозициялау шынысын қолдану бойынша нұсқаулықтар

Экспозициялау шынысы үшін қағаз форматы: 216 x 297 мм (8,5 x 11,7 дюйм) дейін. Түпнұсқалардың келесі түрлерін көшіру үшін авто берушіні пайдалануға болмайды - экспозициялау шынысын ғана:

- Қағаз түйрегіштері немесе қысқыштары бар қағаз.
- Қатпарлы, бүгілу іздері бар, жыртылған немесе мыжылған қағаз.
- Жабынды қағаз, көшірме қағаз, мата, метал және басқа материалдар
- Хатқалталар
- Кітаптар

Факс арқылы жіберу үшін құжаттарды жүктеу

Түпнұсқаны суретте көрсетілгендей орналастырыңыз.

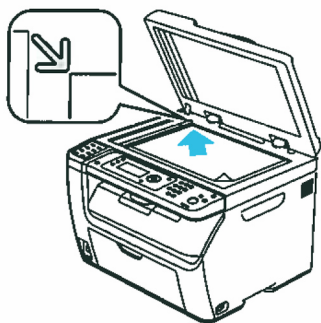

Экспозициялау шынысы

Түпнұсқаларды автоматтық берушіні көтеріңіз немесе экспозициялау шынысының қаппағын көтеріңіз, содан кейін түпнұсқаны беттік жағын төмен қаратып шынының сол жақ жоғарғы бұрышына орналастырыңыз.

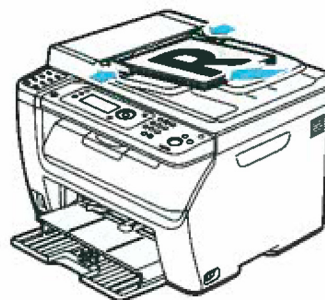

Түпнұсқаларды автоматтық беруші

Түпнұсқаларды берушіге алдымен парақтың жоғарғы жиегі кіретіндей етіп салыңыз. Қағаз бағыттауыштарын түпнұсқалар өлшемі бойынша реттеңіз.

Ескерту: 97-і беттегі **Егжей-тегжейліліктерді** Түпнұсқаларды автоматтық берушіні пайдалану бойынша нұсқаулықтар бөлімінен қараңыз.

Факс алушылар тобын Мекен-жайлар кітабы редакторының көмегімен құру:

1. Мекен-жайлар кітабы редакторына қол жетімділік алу үшін келесілерді орындаңыз:
 - Windows үшін: **Бастау > Бағдарламалар >Херох>WorkCentre6015 > Мекен-жайлар кітабы редакторы таңдаңыз.**
 - Macintosh үшін: "Applications" бумасын ашыңыз және **Херох>WorkCentre6015 > AddressBookEditor** таңдаңыз, содан кейін **OK** батырмасын басыңыз.
2. Сол жақ панельде тышқанның сол жақ батырмасыменн **Факс/Эл. пошта** белгішесін шертіңіз және **Құру>Жаңа топ** бабын таңдаңыз.
«Топтық теру» диалог терезесі ашылады. Мекен-жайлар кітабы редакторы автоматты түрде бірінші бос жазба үшін топ ID тағайындайды.
3. Топ ID қолмен белгілеу үшін **Мекен-жай нөмірін көрсетіңіз** жалаушасын қою және 1-ден 6-ға дейінгі мәнді енгізу керек.
4. Атты «Топ аты» жолына енгізіңіз.
5. **Қосу немесе Жою** батырмасын басыңыз.
6. Топ мүшелерін экранның сол жағынан таңдаңыз, содан кейін оларды топқа қосу үшін **Қосу** батырмасын басыңыз. Топқа қосу мақсатында бірнеше жазбаны таңдау үшін белгілеу кезінде **Ctrl** пернесін басыңыз және ұстап тұрыңыз.
7. Мүшелерді топқа қосуды аяқтап **OK** батырмасын басыңыз.
8. Топты тағы бір рет құру үшін **OK** батырмасын басыңыз.
9. Топ мүшелерін растаңыз, содан кейін топты сақтау үшін **OK** батырмасын басыңыз.
10. **Файл** мәзірінде **Барлығын сақтау** бабын таңдаңыз.
Жаңа жазбалар басып шығарғыш мекен-жайлар кітабында сақталатын болады.

Мекен-жайлар кітабында алушылар тобын өзгерту

Мекен-жайлар кітабында CentreWareIS ғаламтор-қызметтері қосымшасының немесе алушыларды топтарға қоса отырып немесе алып тастай отырып, Мекен-жайлар кітабы редакторының көмегімен жазбаларды өзгертуге болады.

CentreWareIS ғаламтор-қызметтері қосымшасы көмегімен алушылар тобын өзгерту:

1. Компьютерде веб-браузерді ашыңыз, мекен-жай жолына басып шығарғыш IP- мекен-жайын енгізіңіз және **Enter** немесе **Return** пернесін басыңыз.

Ескерту: басып шығарғыш IP- мекен-жайын білу үшін 56-ы беттегі **Басып шығарғыш IP-мекен-жайын** анықтау бөлімін қараңыз.
2. CentreWareIS ғаламтор-қызметтері қосымшасында **Мекен-жайлар кітабы** батырмасын басыңыз.
3. «Мекен-жайлар кітабы» тобындағы сол жақ панельде **Факс топтары** белгішесін шертіңіз.
4. «Каталогқа енгізу» бөлімінде өзгертуді қажет ететін топтың оң жағынан **редакциялау** батырмасын басыңыз.
5. **Қосу немесе Алып тастау** батырмасын басыңыз.
6. Топқа қосу керек тұлғалар үшін жалаушаларды орнатыңыз.
7. Топтан алып тастау керек тұлғалар үшін жалаушаларды шешіңіз.
8. Факс мекен-жайлар кітабында қосымша жазбаларды қарау үшін топ мүшелері бағанының төменгі бөлігіндегі **Қос. Жазбалар** сілтемелерін пайдаланыңыз.
9. Топ мүшелерін редакциялауды аяқтағаннан кейін **өзгерістерді сақтау** батырмасын басыңыз.
Жаңа жазбалар басып шығарғыш мекен-жайлар кітабында сақталады.

Мекен-жайлар кітабы редакторының көмегімен алушылар тобын өзгерту:

1. Мекен-жайлар кітабы редакторына қол жетімділік үшін келесілерді орындаңыз:
 - Windows үшін: **Бастау > Бағдарламалар > Xerox > WorkCentre6015 > Мекен-жайлар кітабы редакторы таңдаңыз.**
 - Macintosh үшін: "Applications" бумасын ашыңыз және **Xerox > WorkCentre6015 > AddressBookEditor** таңдаңыз, содан кейін **ОК** батырмасын басыңыз.
2. Сол жақ панельде **Факс** белгішесін шертіңіз.
3. Жоғарғы оң жақ бөлігінде өзгертуді қажет ететін топты тышқанның оң батырмасымен шертіп **Редакциялау** опциясын таңдаңыз.
4. **Топтағы мүшелік** батырмасын басыңыз.
5. Алушыларды қосу үшін экранның сол жағындағы тізімде жазбаларды таңдаңыз және **Қосу** батырмасын басыңыз.
6. Алушыларды алып тастау үшін экранның оң жағындағы тізімде жазбаларды таңдаңыз және **Алып тастау** батырмасын басыңыз.
7. **ОК** батырмасын басыңыз.
8. Топ мүшелерін растаңыз және **ОК** батырмасын басыңыз.
9. **Файл** мезірінде **Барлығын сақтау** бабын таңдаңыз.
Жаңа жазбалар басып шығарғыш мекен-жайлар кітабында сақталатын болады.

Мекен-жайлар кітабындағы топқа факс жіберу

1. Басып шығарғыштың басқару панелінде **Факс** батырмасын басыңыз.
2. **Факс (кімге)** бабын таңдаңыз және **Мекен-жайлар кітабы** батырмасын басыңыз.
3. Тілшелі батырмалар арқылы **Топтық теру** бабын таңдаңыз және **ОК** батырмасын басыңыз.
4. Тілшелі батырмалар арқылы мекен-жайлар кітабында топты таңдаңыз және **ОК** батырмасын басыңыз. Бірнеше топты таңдауға болады.
5. Топтарды таңдаудан кейін **ОК** басыңыз.
6. **Бастау** жасыл батырмасын басыңыз.

Локальді телефон кітабында іздеу

Факстің локальді телефон кітабында бөлек немесе топтық жазбаны іздеуді ат үзіндісі бойынша орындауға болады:

Бөлек адресатты немесе топты факстың телефон кітабында іздеу:

1. Басып шығарғыштың басқару панелінде **Факс** батырмасын басыңыз.
2. **Факс (кімге)** бабын таңдаңыз және **ОК** батырмасын басыңыз.
3. Тілшелі батырмалар арқылы **факс мекен-жайлар кітабында іздеу** бабын таңдаңыз және **ОК** батырмасын басыңыз.
4. Әріптік-цифрлық пернетақтада іздеу үшін мәтінді теріңіз және **ОК** батырмасын басыңыз. Іздеу кезінде регистр есепке алынады.
5. Локальді мекен-жайлар кітабындағы жазбалар арасында өту үшін тілшелі батырмаларды пайдаланыңыз.
6. Жазбаны таңдау үшін **ОК** батырмасын басыңыз.
7. **ОК** батырмасын басыңыз.

Басып шығару сапасымен байланысты қиындықтарды шешу

Басып шығарудың төмен сапасымен байланысты қиындықты жою үшін келесі кестеден барынша ұқсас ақау белігісін таңдаңыз және оны жою үшін тиісті шешімді пайдаланыңыз. Басып шығару сапасымен байланысты қиындықты нақтырақ анықтау үшін, сондай-ақ көрсету бетін басып шығаруға болады. Егжей-тегжейліліктерді 26-ы беттегі [Ақпараттық беттер](#) бөлімінен қараңыз.

Егер тиісті әрекеттерді орындаудан кейін басып шығару сапасы жақсармаса, Xerox өкілдігіне жүгініңіз.

Ескерту:

- Басып шығарудың жоғары сапасын қамтамасыз ету үшін басып шығарғыштар үлігілерінің көбісінде тонер-картридждер қызмет етудің белігілі бір мерзімінің бітуінен кейін жұмысын тоқтатады.
- Композитті қара түсті пайдаланып басылып шығарылатын жарты тондық бейнелер түсті баспалар есептегішімен саналады, себебі түсті басып шығару материалдары жұмсалады. Басып шығарғыштардың көбісінде композитті қара үнсіздік бойынша пайдаланылады.

Белгі	Себеп	Шешім
<p>Өртүрлі түсті көмескіленумен бірге күңгірт баспалар.</p> 	Көлденең өндірушінің тонер-картридждері орнатылған.	Тонер-картридждің талаптарға сәйкес келетініне көз жеткізіңіз және оны қажет болған жағдайда ауыстырыңыз.
	Қағаз ұсынылған параметрлерге сәйкес келмейді.	Ұсынбалы түрдегі және форматтағы қағазбен ауыстырыңыз және басып шығарғыш драйверіндегі басқару панелінде баптаулардың дұрыстығына көз жеткізіңіз. Егжей-тегжейлі мәліметтерді 74-і беттегі Қағаздың қолдаулы түрлері бөлімінен қараңыз.
	Қағаз тығыздығы таңдалған қағаз түрінен ерекшеленеді.	Қағаз түрінің баптауларын реттеңіз. Егжей-тегжейліліктерді 159-ы беттегі Қағаз түрін баптау бөлімінен қараңыз.
	Тасымалдау шығыршығындағы жылжыту кернеуін берілген қағаз үшін баптау қажет.	Жылжытуды тасымалдау шығыршығын реттеңіз. 159-ы беттегі Жылжытуды тасымалдау шығыршығын реттеу бөлімін қараңыз.
	Берліген қағаз түрі үшін фьюзерді баптау қажет.	Фьюзерді реттеңіз. 159-ы беттегі Фьюзерді баптау бөлімін қараңыз.
	Қағаз ылғалды.	Қағазды ауыстырыңыз.
	Жоғары кернеулі қуат көзі блогы ақаулы.	Xerox® техникалық қолдау торабына www.xerox.com/office/WC601 Ssupport . мекен-жайы бойынша жүгініңіз.

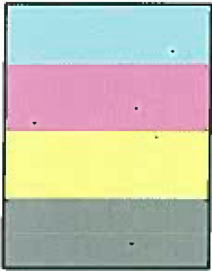
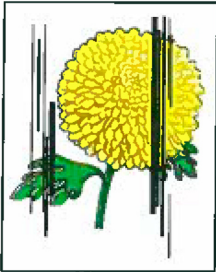
Белгі	Себеп	Шешім
<p>Бір ғана түс бұлдыр басылып шығарылады</p> 	Тонер-картридж бос немесе зақымдалған.	Берілген тонер-картридждің күйін тексеріңіз және оны қажет болған жағдайда ауыстырыңыз.
<p>Кездейсоқ орналасқан қара нүктелер мен ақ аумақтар (қалып қалған жерлер).</p> 	Қағаз ұсынылған параметрлерге сәйкес келмейді.	Ұсынбалы түрдегі және форматтағы қағазбен ауыстырыңыз және басып шығарғыш драйверіндегі басқару панелінде баптаулардың жұрыстығына көз жеткізіңіз. Егжей-тегжейліліктерді 74-і беттегі Қағаздың қолдаулы түрлері бөлімінен қараңыз
	Көлденең өндірушінің тонер-картриждері орнатылған.	Тонер-картридждің талаптарға сәйкес келетініне көз жеткізіңіз және оны қажет болған жағдайда ауыстырыңыз. 161-і бетті Шығын материалдары бөлімін қараңыз.
<ul style="list-style-type: none"> • Тігінен орналасқан қара немесе түсті майланулар және сызықтар • Майланулар бір ғана түсті 	Көлденең өндірушінің тонер-картриждері орнатылған.	Тонер-картридждің талаптарға сәйкес келетініне көз жеткізіңіз және оны қажет болған жағдайда ауыстырыңыз. 161-і бетті Шығын материалдары бөлімін қараңыз.
	Берілген түсті тонер-картридждің ақаулығы.	Тонер-картриджді зақымдалуларға тексеріңіз, қажет болған жағдайда ауыстырыңыз. Хегох® техникалық қолдау торабына www.xerox.com/office/WC601Support . мекен-жайы бойынша жүгініңіз.
Баспалар шеттері бойынша түстердің сәйкес келмеуі.	Түстердің дұрыс емес қиысуы.	Түстердің қиысуын реттеңіз. Егжей-тегжейліліктерді 158-і беттегі Түсті тіркеу бөлімінен қараңыз.
Ішінара қалып қалулар, мыжылған қағаз немесе лас басып шығару	Қағаз ылғалды.	Қағазды ауыстырыңыз
	Қағаз ұсынылған параметрлерге сәйкес келмейді.	Ұсынбалы түрдегі және форматтағы қағазбен ауыстырыңыз. Егжей-тегжейліліктерді 74-і беттегі Қағаздың қолдаулы түрлері бөлімінен қараңыз

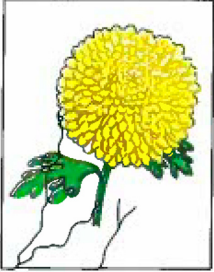
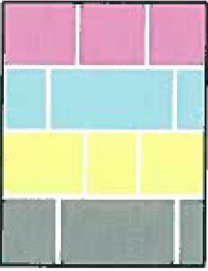
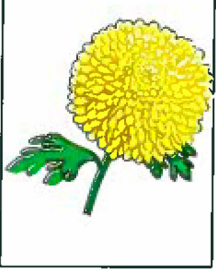
Белгі	Себеп	Шешім
	Басып шығарғыштың тозуы немесе зақымдалуы.	Көмек алу үшін Xerox® техникалық қолдау торабына www.xerox.com/office/WC601Support . мекен-жайы бойынша жүгініңіз
	Көлденең өндірушінің тонер-картридждері орнатылған.	Тонер-картридждің талаптарға сәйкес келетініне көз жеткізіңіз және оны қажет болған жағдайда ауыстырыңыз. 161-і бетті Шығын материалдары бөлімін қараңыз.
	Теңіз деңгейінен биіктіктің дұрыс емес бапталуы.	Басып шығарғыш үшін теңіз деңгейінен биіктікті баптаңыз. 160-ы беттегі Теңіз деңгейінен биіктікті баптау бөлімін қараңыз.
	Басып шығарғыш ішіндегі ылғалдың конденсациясы бейненің ішінара қалып қалуларын және қағаздың мыжылуына алып келеді.	Басып шығарғышты қосыңыз және конденсаттан құтылу үшін оны кем дегенде бір сағатқа қосулы қалдырыңыз. Көмек алу үшін Xerox® техникалық қолдау торабына www.xerox.com/office/WC601Support . мекен-жайы бойынша жүгініңіз.
<p>Тігінен қалулар.</p> 	Лазер сәулесі бөгеледі.	Басып шығарғыштағы линзаларды тазартыңыз. Егжей-тегжейліліктерді 154-і беттегі Жарық диодтары линазаларын тазарту бөлімінен қараңыз.
	Басып шығарғыштың тозуы немесе зақымдалуы.	Көмек алу үшін Xerox® техникалық қолдау торабына www.xerox.com/office/WC601Support . мекен-жайы бойынша жүгініңіз
	Көлденең өндірушінің тонер-картридждері орнатылған.	Тонер-картридждің талаптарға сәйкес келетініне көз жеткізіңіз және оны қажет болған жағдайда ауыстырыңыз. 161-і бетті Шығын материалдары бөлімін қараңыз.
<p>Басып шығару қисайған.</p> 	Науалардағы қағаз шектеуіштері дұрыс емес орнатылған.	Қағаз шектеуіштерін қайта орнатыңыз. Егжей-тегжейліліктерді 77-і беттегі Қағазды жүктеу бөлімінен қараңыз.
Түстер бұлдыр немесе объекттер айналасында ақ облыс бар.	Түтсі тіркеудің дұрыс емес реттелуі.	Түтсің автоматты тіркелуінің реттелуін орындаңыз. Егжей-тегжейліліктерді 158-і беттегі Түсті тік्रेу бөлімінен қараңыз.

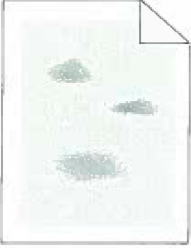
Белгі	Себеп	Шешім
<p>Бейнеде дақтар немесе нүктелер бар</p> 	<p>Қағаз тым жұқа немесе тығыз.</p>	<p>Қағаз қалыңдығының әсерін теңгеру қажет. Егжей-тегжейліктерді 159-ы беттегі Қағаз түрін баптау бөлімінен қараңыз.</p>
	<p>Тасымалдау шығыршығындағы жылжыту кернеуін берілген қағаз үшін баптау қажет.</p>	<p>Жылжытуды тасымалдау шығыршығын реттеңіз. 159-ы беттегі Жылжытуды тасымалдау шығыршығын реттеу бөлімін қараңыз</p>
	<p>Берліген қағаз түрі үшін фьюзерді баптау қажет.</p>	<p>Фьюзерді реттеңіз. 159-ы беттегі Фьюзерді баптау бөлімін қараңыз.</p>
<p>Қағаз ширатылады немесе артқы қақпақ артында жиі тұрып қалады.</p>	<p>Жылжытуды тасымалдау шығыршығын қалпына келтіру керек.</p>	<p>Жылжытуды тасымалдау шығыршығын қалпына келтіріңіз. 160-ы беттегі Жылжытуды тасымалдау шығыршығын қалпына келтіру бөлімін қараңыз.</p>

Габариттік өлшемдер және салмақ

Салмақ және габариттер

	Work center 6015B көпатқарымды түсті басып шығарғыш	Work center 6015N/NI көпатқарымды түсті басып шығарғыш
Ені	410 мм (16,1 дюйм)	410 мм (16,1 дюйм)
Тереңдігі	389 мм (15,3 дюйм)	389 мм (15,3 дюйм)
Тереңдігі	318 мм (12,5 дюйм)	337,5 мм (13,3 дюйм)
Тығыздығы	14,95 кг (32,9 фунт)	14,95 кг (32,9 фунт)

Бос кеңстікке қойылатын жалпы талаптар

	Work center 6015B көпатқарымды түсті басып шығарғыш	Work center 6015N/NI көпатқарымды түсті басып шығарғыш
Ені	848 мм (33,4 дюйм)	879 мм (34,6 дюйм)
Тереңдігі	936,5 мм (36,9 дюйм)	936,5 мм (36,9 дюйм)
Биіктігі	690,5 мм (27,2 дюйм)	701,5 мм (27,6 дюйм)

Көрші объектілерге дейінгі арақашықтыққа қойлатын талаптар

Көпатқарымды WorkCentre6015B түсті басып шығарғышы

