

## Office-viimeistelylaite

# Käyttöopas



Microsoft, MS-DOS, Windows, Windows NT, Microsoft Network ja Windows Server ovat Microsoft Corporationin tavaramerkkejä tai rekisteröityjä tavaramerkkejä Yhdysvalloissa ja/tai muissa maissa.

Novell, NetWare, IntranetWare ja NDS ovat Novell, Inc.:n rekisteröityjä tavaramerkkejä Yhdysvalloissa ja muissa maissa.

Adobe, Acrobat, PostScript, PostScript3 ja PostScript Logo ovat Adobe Systems Incorporatedin tavaramerkkejä.

Apple, AppleTalk, EtherTalk, LocalTalk, Macintosh, MacOS ja TrueType ovat Apple Computer, Inc:n tavaramerkkejä, rekisteröity Yhdysvalloissa ja muissa maissa.

HP, HPGL, HPGL/2 ja HP-UX ovat Hewlett-Packard Corporationin rekisteröityjä tavaramerkkejä.

Kaikki tuotenimet ovat omistajiensa tavaramerkkejä tai rekisteröityjä tavaramerkkejä.

Koneen kiintolevylle tallennetut tiedot voivat hävitä kiintolevyn toimintahäiriön yhteydessä. Xerox ei vastaa tietojen häviämisen aiheuttamista suorista tai epäsuorista vahingoista. Xerox ei vastaa koneen rikkoutumisesta, jonka on aiheuttanut tietokonevirus tai tietomurto.

Tärkeää (1) Tämä opas on suojattu tekijänoikeudella. Kaikki oikeudet pidätetään. Tekijänoikeuslain nojalla opasta tai sen osaa ei saa kopioida tai muokata ilman julkaisijan kirjallista lupaa. (2) Oppaan osiin voidaan tehdä muutoksia ilman etukäteisilmoitusta. (3) Otamme mielellämme vastaan ilmoituksia epäselvyyksistä, virheistä, puutteista ja puuttuvista sivuista. (4) Älkää koskaan tehkö mitään toimenpiteitä, joita ei ole kuvattu tässä oppaassa. Luvaton käyttö voi aiheuttaa virheitä ja onnettomuuksia.

Xerox ei vastaa koneen luvattomasta käytöstä aiheutuvista ongelmista.

Tämän tuotteen vientiä valvotaan tiukasti Japanin ulkomaan kauppaa koskevien lakien ja USA:n vienninvalvontasäännösten mukaan.

Xerox ja Ethernet ovat rekisteröityjä tavaramerkkejä.

---

# Sisällys

<b>Koneen esittely</b>	<b>1-2</b>
<b>Luovutus-näyttö</b>	<b>1-4</b>
<b>Alustan lisäkappaleen liittäminen</b>	<b>1-5</b>
<b>Nitomanastojen lisääminen automaattiseen nitojaan</b>	<b>1-6</b>
<b>Vihkolaitteen nitomanastojen lisääminen</b>	<b>1-8</b>
<b>Nitomanastatukkeumien selvittäminen</b>	<b>1-10</b>
<b>Paperitukkeumien selvittäminen</b>	<b>1-14</b>
<b>Rei'itysjätesäiliön tyhjentäminen</b>	<b>1-17</b>

## Koneen esittely

Office-viimeistelylaite on lisävaruste, jota käytetään kopioiden nitomiseen.

Valinnaista vihkolaitetta käytetään kopioiden rei'ittämiseen ja taittamiseen.

Office-viimeistelylaitteen kunkin komponentin ja lisävarusteen kuvaus on seuraavalla sivulla.

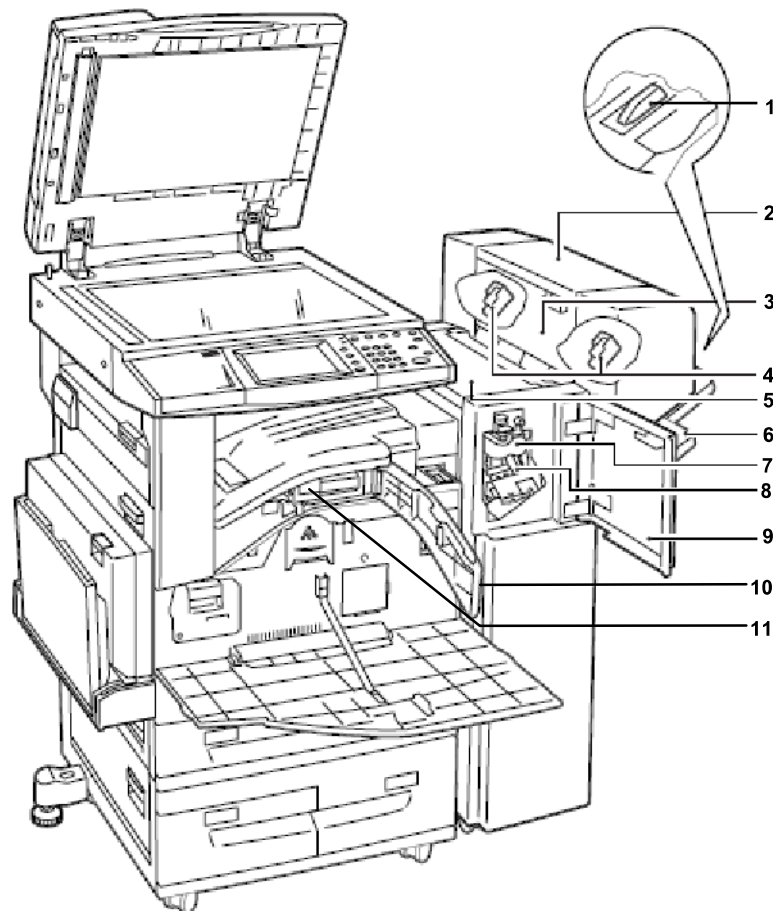

- 1. Luovutusosalustan lisäkappale** Tätä käytetään, kun Office-viimeistelylaitteen luovutusosalustalle luovutetaan nitomattomia A4:n, 8,5 x 11":n tai B5:n kokoisia kopioita.
- 2. Vihkolaite** Tämä nitoo ja taittaa kopiot vihkoksi.
- 3. Vihkolaitteen sivulevy** Tämä avataan nitomanastakasetin vaihtoa varten.
- 4. Vihkolaitteen nitomanastakasetit** Vihkolaitteessa on kaksi nitomanastakasettia.
- 5. Kansi** Tämä avataan paperitukkeuman selvittämistä varten.
- 6. Viimeistelyalusta** Tälle luovutetaan Office-viimeistelylaitteen käsittelemät kopiot.
- 7. Taittolaite** Taittaa kopioarkit.
- 8. Nitomanastakasetti** Sisältää automaattisen nitojan nitomanastat.
- 9. Etukansi** Tämä avataan paperitukkeuman selvittämistä tai nitomanastojen lisäämistä varten.
- 10. Liitântäkansi** Tämä avataan rei'itysjätesäiliön tyhjentämistä varten.
- 11. Rei'itysjätesäiliö** Kerää rei'itysjätteen.

## Luovutus-näyttö

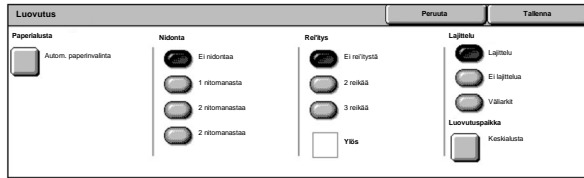

Luovutus-näytöllä tehdään lajittelua koskeva valinta. Jos koneeseen on asennettu Office-viimeistelylaite, myös nidonta, rei'itys ja taitto ovat valittavissa.

*HUOM. Näytössä näkyvät luovutusvalinnat vaihtelevat sen mukaan, onko koneeseen asennettu Office-viimeistelylaite LX, Office-viimeistelylaite vai integroitu Office-viimeistelylaite ja sen mukaan, mitä lisävarusteita viimeistelylaitteissa on.*

## Alustan lisäkappaleen liittäminen

Kun viimeistelylaitteen luovutusalustalle luovutetaan nitomattomia A4:n, 8.5 x 11":n, tai B5:n kokoisia kopioita, on suositeltavaa käyttää lisäkappaletta.

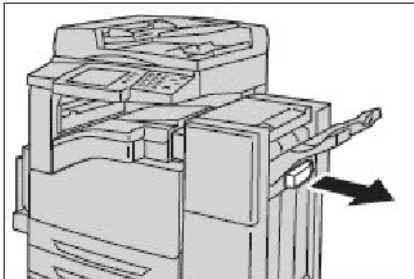

1. Poista lisäkappale Office-viimeistelylaitteen luovutusalustan alta.

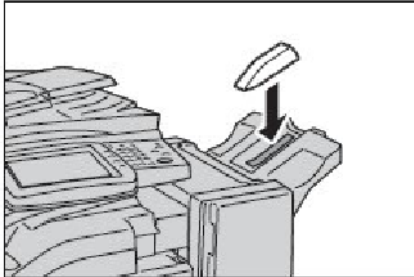

2. Liitä se alustaan kuvan mukaisesti.

## Nitomanastojen lisääminen automaattiseen nitojaan

Office-viimeistelylaitteessa on automaattinen nitoja. Kun viimeistelylaitteen nitomanastat loppuvat, kosketusnäytölle ilmestyy ilmoitus. Kun ilmoitus tulee näkyviin, aseta nitomanastakasettiin uusi nitomanastakotelo.

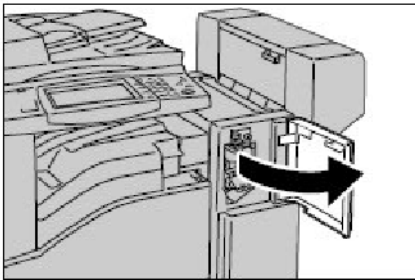

1. Varmista, että kone on pysähtynyt, ja avaa sitten viimeistelylaitteen etukansi.

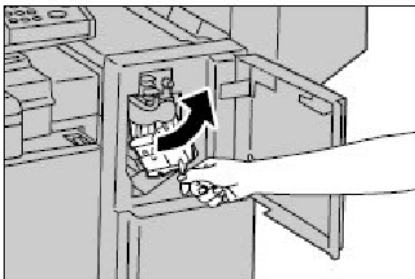

2. Pitele nitomanastakasettia vivusta R1 ja vedä kasettia oikealle.

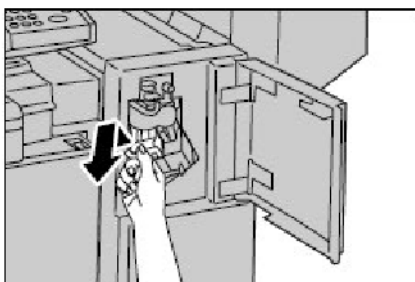

3. Pitele nitomanastakasettia oranssista vivusta ja poista kasetti viimeistelylaitteesta.

*HUOM. Nitomanastakasetti on tukevasti kiinni. Kasetin vetäminen ulos viimeistelylaitteesta vaatii hieman voimaa.*

*VAROITUS: Älä hävitä nitomanastakasettia. Vain käytetty nitomanastakotelo kuuluu hävittää. Nitomanastakasettiin voidaan lisätä uusi nitomanastakotelo.*



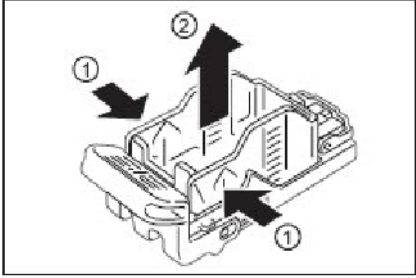

4. Purista tyhjän nitomanastakotelon sivuja sormilla ja poista kotelo kasetista.

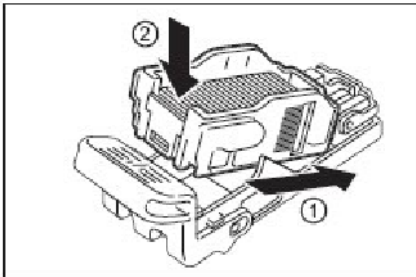

5. Aseta uuden nitomanastakotelon etupää nitomanastakasettiin ja työnnä sitten loppupää kasettiin.

6. Pitele nitomanastakasettia oranssista vivusta ja aseta kasetti viimeistelylaitteeseen siten, että se naksahtaa.

7. Sulje viimeistelylaitteen etukansi.

*HUOM. Jos etukansi ei sulkeudu kunnolla, näkyviin tulee ilmoitus eikä kone toimi.*

## Vihkolaitteen nitomanastojen lisääminen

Jos koneeseen on asennettu vihkolaite, kosketusnäytölle ilmestyy ilmoitus, kun nitomanastat loppuvat. Kun ilmoitus tulee näkyviin, aseta vihkolaitteeseen uusi nitomanastakasetti. Vihkolaitteessa on kaksi nitomanastakasettia.

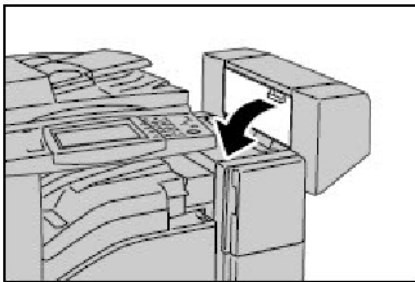

1. Varmista, että kone on pysähtynyt, ja avaa sitten viimeistelylaitteen sivulevy.

2. Siirrä vihkolaitteen nitomanastakasetteja siten, että molempiin kasetteihin pääsee helposti käsiksi.

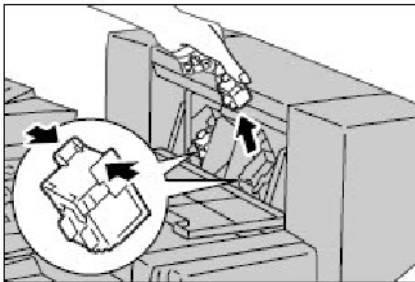

3. Pidä kiinni nitomanastakasetin sivuilla olevista kielekkeistä ja vedä kasetti pois vihkolaitteesta.

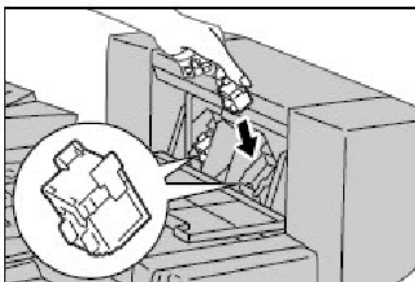

4. Pidä kiinni uuden nitomanastakasetin sivuilla olevista kielekkeistä ja aseta kasetti laitteeseen siten, että se naksahtaa paikalleen.

*HUOM. Jos kasetin asettamisessa on ongelmia, varmista, että kasetin nitomanastat ovat kunnolla paikoillaan.*

4. Vaihda toinen nitomanastakasetti toistamalla vaiheet 2 ja 3.
  
5. Sulje vihkolaitteen sivulevy.

*HUOM. Jos sivulevy ei sulkeudu kunnolla, näkyviin tulee ilmoitus eikä kone toimi.*

## Nitomanastatukkeumien selvittäminen

Seuraavassa ohjeessa kuvataan, miten nitomanastatukkeumat selvitetään, kun Office-viimeistelylaite on asennettuna.

### Automaattisen nitojan nitomanastatukkeumien selvittäminen

---

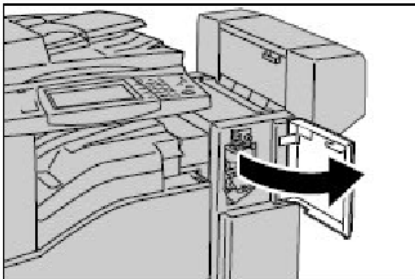

1. Varmista, että kone on pysähtynyt, ja avaa sitten Office-viimeistelylaitteen etukansi.

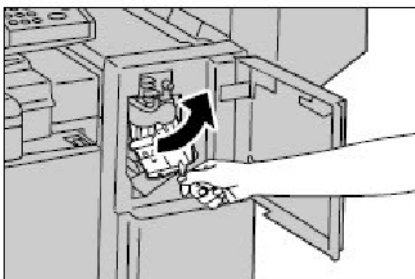

2. Pitele nitomanastakasettia vivusta R1 ja liu'uta kasettia oikealle.

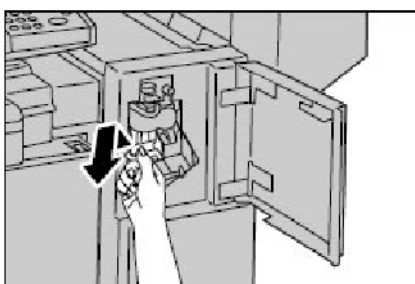

3. Pitele nitomanastakasettia oranssista vivusta ja poista kasetti nostamalla sitä.

Tarkista, ettei Office-viimeistelylaitteen sisälle ole jäänyt nitomanastoja.

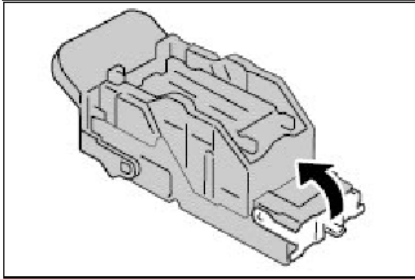

4. Vedä nitomanastakasetin etuvipu ylös.

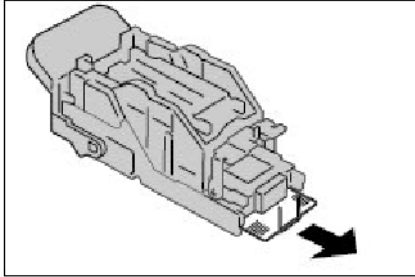

5. Poista koko nitomanastarivi ja juuttunut nitomanasta.

*HUOM: Poista koko nitomanastarivi. Älä poista pelkästään juuttunutta nitomanastaa.*

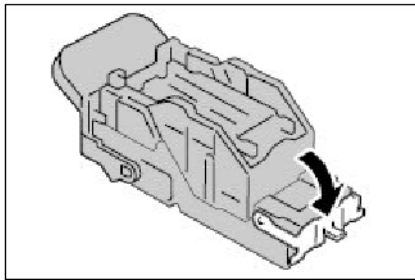

6. Vedä nitomanastakasetin etuvipu alas siten, että se naksahda paikalleen.

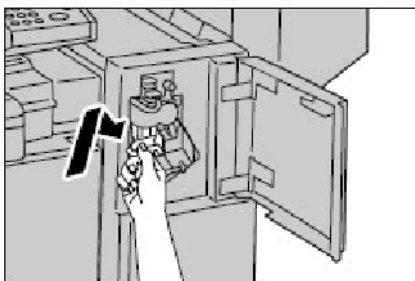

7. Pitele nitomanastakasettia oranssista vivusta ja aseta kasetti takaisin paikalleen.

8. Sulje Office-viimeistelylaitteen etukansi.

Jos nitomanastoja ei voida poistaa edellä mainittujen toimenpiteiden jälkeen, ota yhteyttä Xeroxin Welcome Centeriin.

## Vihkolaitteen nitojan nitomanastatukkeumien selvittäminen

---

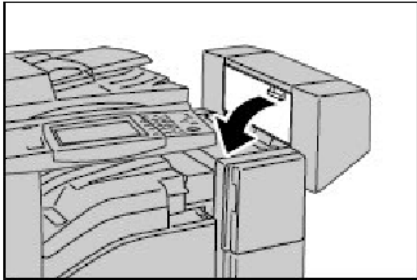

1. Varmista, että kone on pysähtynyt, ja avaa sitten viimeistelylaitteen sivulevy.

2. Siirrä vihkolaitteen nitomanastakasetteja siten, että molempiin kasetteihin pääsee helposti käsiksi.

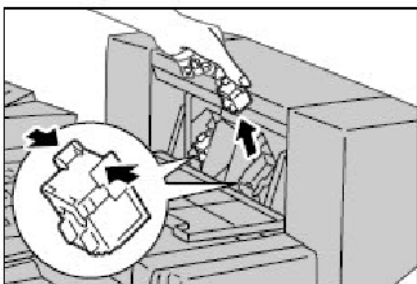

3. Pidä kiinni nitomanastakasetin sivuilla olevista kielekkeistä ja vedä kasetti pois vihkolaitteesta.

4. Toista edellä kuvatut toimet vihkolaitteen toiselle nitomanastakotelolle.

5. Tarkista, ettei Office-viimeistelylaitteen sisälle ole jäänyt nitomanastoja.

6. Pidä kiinni uuden nitomanastakasetin sivuilla olevista kielekkeistä ja aseta kasetti laitteeseen siten, että se naksahaa paikalleen.
  
7. Toista edellä kuvatut toimet vihkolaitteen toiselle nitomanastakotelolle.

*HUOM. Jos kasetin asettamisessa on ongelmia, varmista, että kasetin nitomanastat ovat kunnolla paikoillaan.*

8. Sulje vihkolaitteen sivulevy.

## Paperitukkeumien selvittäminen

Selvitä Office-viimeistelylaitteen paperitukkeumat noudattamalla seuraavia ohjeita.

### Office-viimeistelylaitteen kannen tukkeumat

---

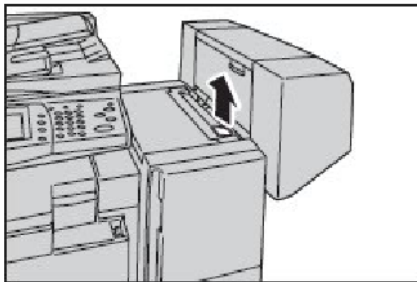

1. Avaa Office-viimeistelylaitteen kansi.

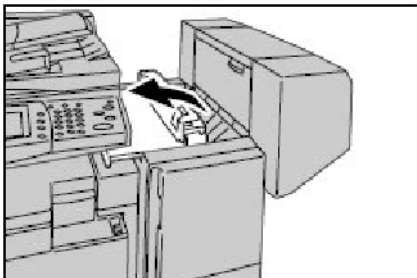

2. Poista juuttunut paperi.

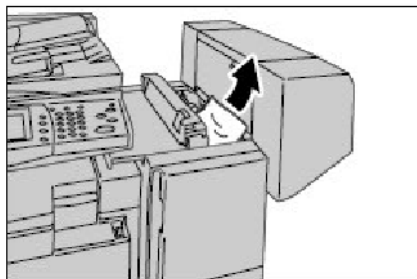

3. Sulje Office-viimeistelylaitteen kansi.



## Office-viimeistelylaitteen kuljettimen kannen F tukkeumat

---

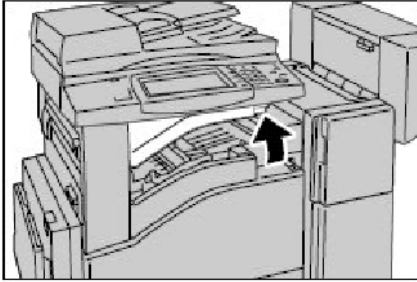

1. Avaa Office-viimeistelylaitteen kuljettimen kansi F.

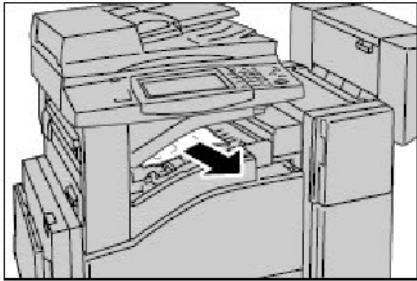

2. Poista juuttunut paperi.
3. Sulje Office-viimeistelylaitteen kuljettimen kansi F.

## Vihkolaitteen paperitukkeumat

---

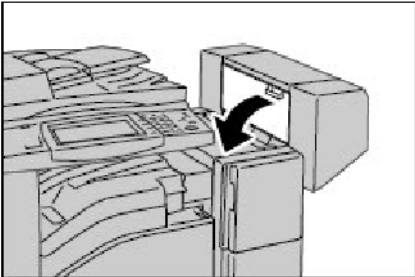

1. Varmista, että kone on pysähtynyt, ja avaa sitten viimeistelylaitteen sivulevy.
2. Poista juuttunut paperi.
3. Sulje vihkolaitteen sivulevy.

## Rei'itysjätesäiliön tyhjentäminen

*HUOM: Jätä koneen virta päälle rei'itysjätesäiliön tyhjennyksen ajaksi. Jos virta katkaistaan, kone ei tunnista, että rei'itysjätesäiliö on tyhjennetty.*

1. Varmista, että kone on pysähtynyt, ja avaa sitten Office-viimeistelylaitteen liitännäkansi.
2. Vedä rei'itysjätesäiliö ulos.
3. Hävitä rei'itysjätteet.
4. Työnnä rei'itysjätesäiliö takaisin paikalleen.
5. Sulje Office-viimeistelylaitteen liitännäkansi.

*HUOM. Jos liitännäkansi ei sulkeudu kunnolla, näkyviin tulee ilmoitus eikä kone toimi.*

