

Kontoretterbehandler LX

Brukerhåndbok



Microsoft, MS-DOS, Windows, Windows NT, Microsoft Network og Windows Server er enten varemerker eller registrerte varemerker for Microsoft Corporation i USA og/eller andre land.

Novell, NetWare, IntranetWare og NDS er registrerte varemerker for Novell, Inc. i USA og andre land.

Adobe, Acrobat, PostScript, PostScript3 og PostScript Logo er varemerker for Adobe Systems Incorporated.

Apple, AppleTalk, EtherTalk, LocalTalk, Macintosh, MacOS og TrueType er varemerker for Apple Computer, Inc. og er registrert i USA og andre land.

HP, HPGL, HPGL/2 og HP-UX er registrerte varemerker for Hewlett-Packard Corporation.

Alle produkt-/merkenavn er varemerker eller registrerte varemerker for respektive eiere.

Data som er lagret på maskinens harddisk, kan gå tapt hvis det oppstår et problem med harddisken. Xerox kan ikke holdes ansvarlig for noen direkte eller indirekte skader som oppstår i forbindelse med eller som følge av et slikt tap av data. Xerox kan ikke holdes ansvarlig for eventuell maskinskade som oppstår på grunn av datavirus eller hacking.

Viktig(1) Denne brukerveiledningen er beskyttet av opphavsrett med alle rettigheter forbeholdt. I henhold til lover om opphavsrett er det ulovlig å kopiere eller foreta endringer i hele eller deler av brukerveiledningen uten skriftlig tillatelse fra utgiveren.(2) Deler av brukerveiledningen kan endres uten forhåndsvarsel.(3) Send oss gjerne kommentarer om tvetydigheter, feil, utelatelser og sider som er utelatt i brukerveiledningen.(4) Prøv aldri å utføre prosedyrer som ikke er uttrykkelig beskrevet i denne brukerveiledningen. Uautorisert bruk kan forårsake feil og ulykker.

Xerox kan ikke holdes ansvarlig for eventuelle problemer som oppstår som følge av uautorisert bruk av utstyret.

Eksport av dette produktet er underlagt strenge kontroller i samsvar med lover om utenlandsk valuta og handel med utlandet i Japan og/eller forskrifter om kontroll av eksport i USA.

Xerox og Ethernet er registrerte varemerker.

Innhold

Produktoversikt 1-2

Leveringsvinduet 1-4

Installere magasinfestet 1-5

Fylle stifter i den automatiske stifteren 1-6

Sette inn stifter i heftemodulen 1-8

Avklare stopp i stifteren 1-10

Avklare papirstopp 1-14

Tømme hullemaskinbeholderen 1-17

Produktoversikt

Kontorbehandler LX er en valgfri enhet som kan brukes til å stifte utskrevet og kopiert papir.

Den valgfrie heftemodulen kan brukes til å hulle og felse utskrevet papir.

På de følgende sidene, finner du beskrivelser av kontoretterbehandler LX-komponentene og alternativene.

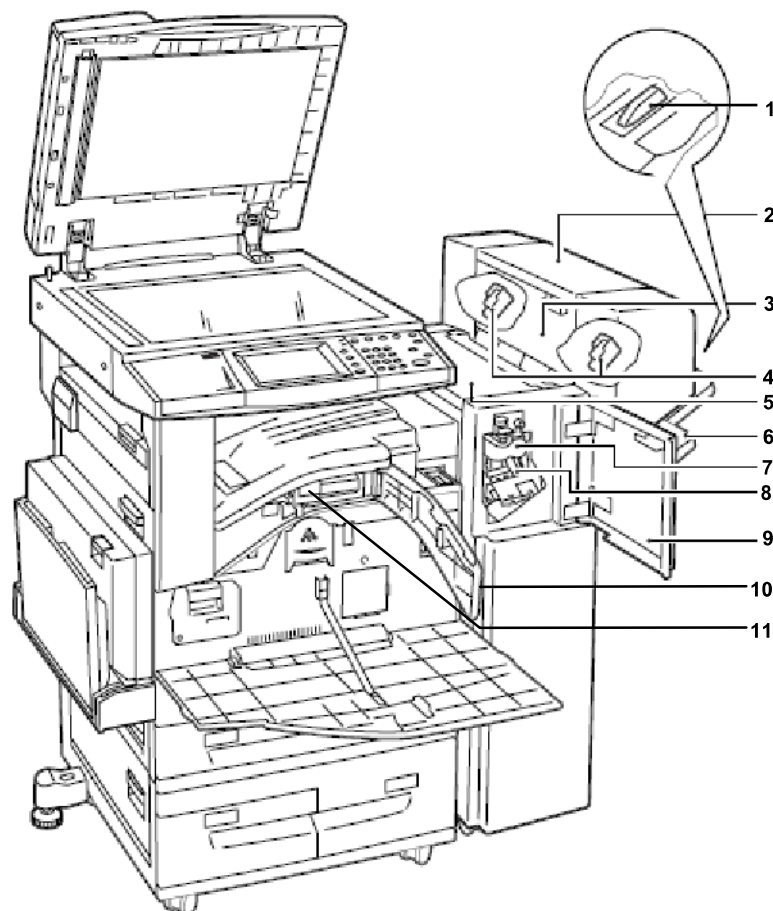

- 1. Magasinfeste**
Bruk dette festet når ustiftet A4-papir LSF, 8,5 x 11" LSF eller B5-papir LSF leveres til mottakeren på kontoretterbehandler LX.
- 2. Heftemodul**
Lager stiftede kopier eller utskrifter med en brett, slik at det blir enkelt å brette dokumentet manuelt.
- 3. Sidedeksel heftemodul**
Åpne dette dekslet når du skifter heftestiftkassetten.
- 4. Heftestiftkassetter**
Heftemodulen inneholder to stiftkassetter.
- 5. Toppdeksel**
Åpne dette dekslet når du avklarer papirstopp.
- 6. Mottaker på etterbehandler**
Hit leveres jobber som er ferdigbehandlet av kontoretterbehandler LX.
- 7. Falseenhet**
Lager en fals på hvert ark, slik at det er enkelt å brette arkene manuelt.
- 8. Stiftkassett**
Inneholder stifter som brukes i den automatiske stifteren.
- 9. Frontdeksel**
Åpne dette dekslet når du avklarer papirstopp eller fyller stifter.
- 10. Grensesnittdeksel**
Åpne dette dekslet når du skal tømme hullemaskinbeholderen.
- 11. Hullemaskinbeholder**
Samler de utstansede bitene.

Leveringsvinduet

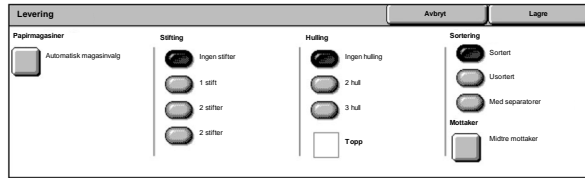

Leveringsvinduet brukes til å sortere kopier. Hvis kontoretterbehandler LX (valgfri) er montert, er også stifte-, hulle- og/eller false-funksjonene tilgjengelige.

MERK: Hvilke funksjoner som vises i leveringsvinduet på skjermen, avhenger av om en etterbehandler er montert på maskinen, om den monterte etterbehandleren er en kontoretterbehandler LX, en kontoretterbehandler eller en integrert kontoretterbehandler, og hvilke alternativer som er installert på etterbehandleren.

Installere magasinfestet

Det anbefales at du bruker dette festet når ustiftet A4-papir KSF, 8,5 x 11" LSF eller B5-papir LSF leveres til mottakeren på etterbehandleren.

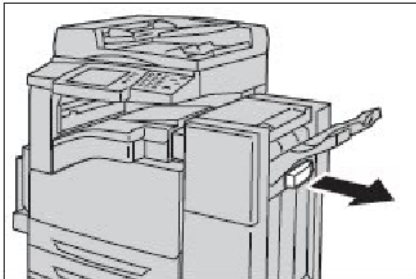

1. Magasinfestet fjernes fra undersiden av magasinet på kontoretterbehandler LX.

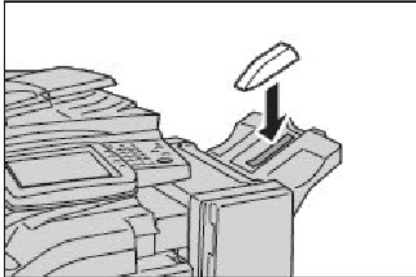

2. Magasinfestet festes til magasinet som vist.

Fylle stifter i den automatiske stifteren

Kontoretterbehandler LX (valgfri) inneholder en automatisk stifter. Når etterbehandleren går tom for stifter, vises en melding på skjermen. Når meldingen vises, settes en ny stifteske inn i stiftkassetten.

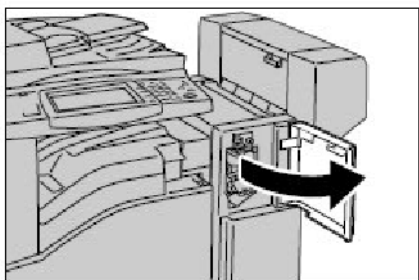

1. Kontroller at maskinen ikke er i bruk, og åpne frontdekselet til etterbehandleren.

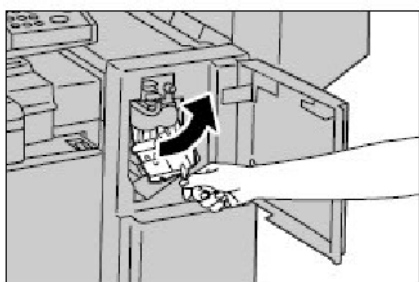

2. Hold stiftkassetten i R1-spaken, og skyv den til høyre.

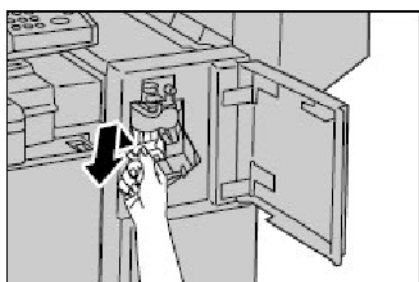

3. Hold stiftkassetten i den oransje spaken, og fjern den fra etterbehandleren.

MERK: Stiftkassetten sitter fast. Du må bruke litt makt for å dra kassetten ut av etterbehandleren.

FORSIKTIG: Ikke kast stiftkassetten. Bare den brukte stiftesken skal kastes. Stiftkassetten kan fylles på nytt med en ny stifteske.

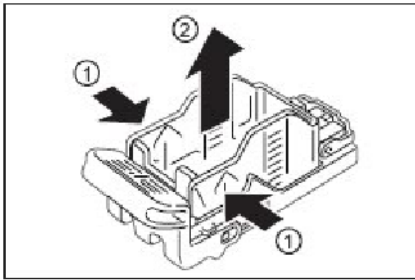

4. Klem på begge sider av den tomme stiftkassetten med fingrene, og fjern stiftesken fra kassetten.

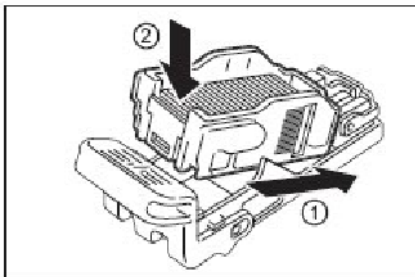

5. Sett den nye kassettesken inn i stiftkassetten med forsiden først, og skyv deretter baksiden inn i kassetten.

6. Hold stiftkassetten i den oransje spaken, skyv den inn i etterbehandleren, og påse at den klikker på plass.

7. Lukk frontdekselet til etterbehandleren.

MERK: Hvis frontdekselet ikke er helt lukket, vises en melding, og maskinen virker ikke.

Sette inn stifter i heftemodulen

Hvis den valgfrie heftemodulen er installert, vises en melding på skjermen når enheten går tom for stifter. Når meldingen vises, settes en ny stiftkassetten inn i heftemodulen. Heftemodulen inneholder to stiftkassetter.

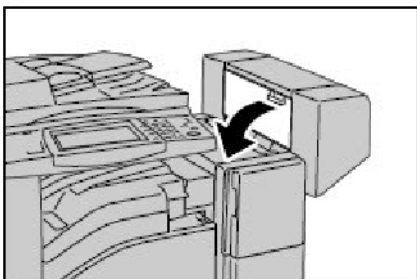

1. Kontroller at maskinen har stoppet, og åpne sidedekselet til etterbehandleren.

2. Flytt stiftkassetten for heftemodulen slik at begge stiftkassettene er lett tilgjengelige.

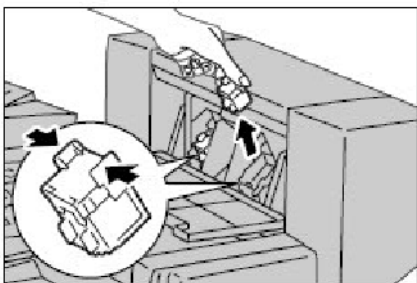

3. Hold i tappene på begge sider av heftestiftkassetten, og trekk kassetten ut av heftemodulen.

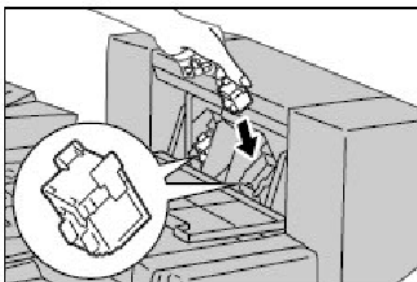

4. Hold i tappene på begge sider av den nye heftestiftkassetten, og skyv den inn i den opprinnelige plasseringen til du hører et klikk.

MERK: Hvis du har problemer med å sette på plass kassetten, må du kontrollere at stiftene i kassetten sitter riktig på plass.

4. Gjenta trinn to og tre når du skal bytte ut den andre heftestiftkassetten.

5. Lukk sidedekselet til heftemodulen.

MERK: Hvis sidedekselet ikke er helt lukket, vises en melding, og maskinen virker ikke.

Avklare stopp i stifteren

Her beskrives hvordan du avklarer stopp i stifteren når kontoretterbehandler LX (valgfri) er installert.

Avklare stopp i stifteren i den automatiske stifteren

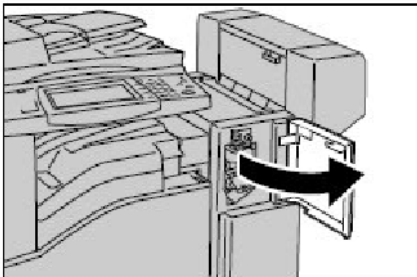

1. Kontroller at maskinen har stoppet, og åpne deretter frontdekselet på kontoretterbehandler LX.

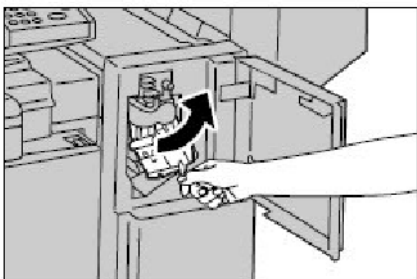

2. Hold stiftkassetten i R1-spaken, og skyv kassetten til høyre.

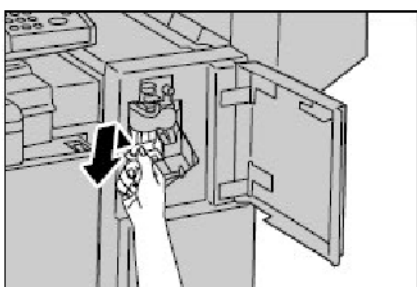

3. Hold stiftkassetten i den oransje spaken, og løft opp for å fjerne kassetten.

Se etter gjenværende stifter på innsiden av kontoretterbehandler LX.

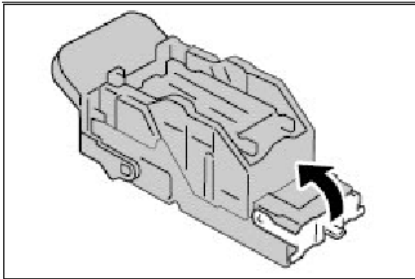

4. Dra opp frontspaken på stiftkassetten.

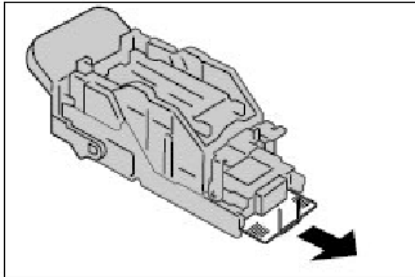

5. Fjerne hele arket med stifter, inkludert stiften som sitter fast.

MERK: Fjern hele arket med stifter. Ikke bare fjern stiften som sitter fast.

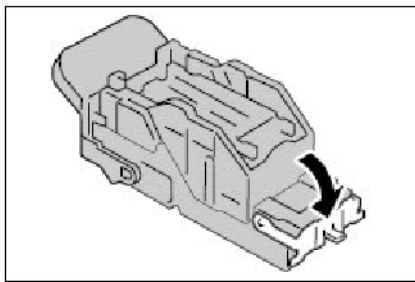

6. Skyv ned frontspaken på stiftkassetten og påse at den klikker på plass.

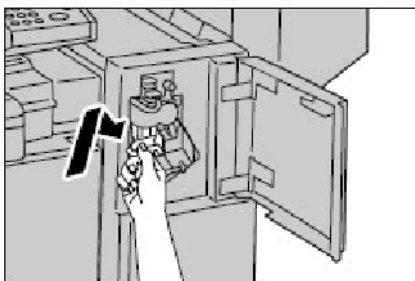

7. Hold stiftkassetten i den oransje spaken, og sett kassetten tilbake i den opprinnelige plasseringen.

8. Lukk frontdekselet på kontoretterbehandler LX.

Hvis stiftene ikke kan fjernes etter at du har fulgt fremgangsmåten ovenfor, kontakter du Xerox Kundesupport.

Avklare stopp i stifteren i heftemodulen

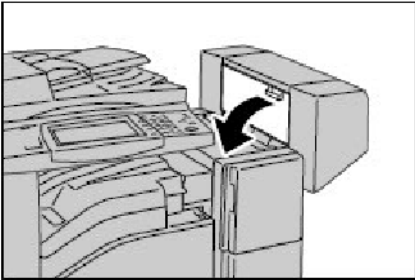

1. Kontroller at maskinen har stoppet, og åpne sidedekselet til etterbehandleren.

2. Flytt stiftkassetten for heftemodulen slik at begge stiftkassettenes er lett tilgjengelige.

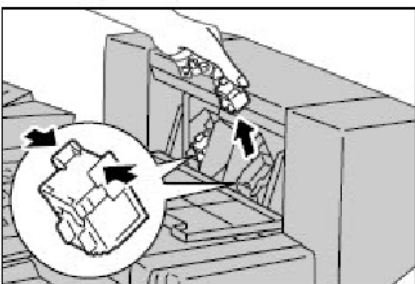

3. Hold i tappene på begge sider av heftestiftkassetten, og trekk kassetten ut av heftemodulen.

4. Gjenta trinnet ovenfor for den andre stiftkassetten i heftemodulen.

5. Se etter gjenværende stifter på innsiden av kontoretterbehandler LX.

6. Hold i tappene på begge sider av den nye heftestiftkassetten, og skyv den inn i den opprinnelige plasseringen til du hører et klikk.

7. Gjenta trinnet ovenfor for den andre stiftkassetten i heftemodulen.

MERK: Hvis du har problemer med å sette på plass kassetten, må du kontrollere at stiftene i kassetten sitter riktig på plass.

8. Lukk sidedekselet til heftemodulen.

Avklare papirstopp

Følg trinnene nedenfor når du avklarer papirstopp i kontoretterbehandler LX (valgfri).

Papirstopp i toppdekselet i kontoretterbehandler LX

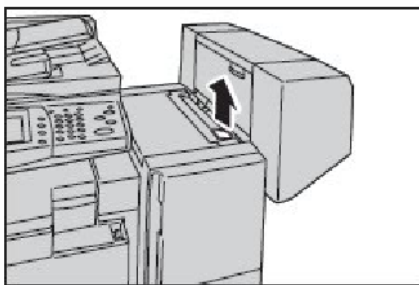

1. Åpne toppdekselet på kontoretterbehandler LX.

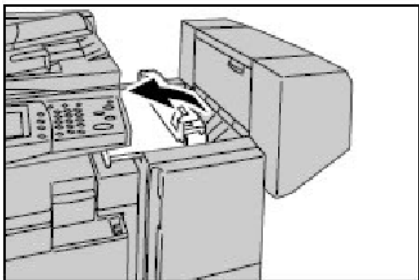

2. Fjern papiret som sitter fast.

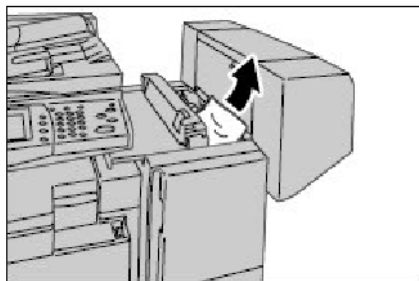

3. Lukk toppdekselet på kontoretterbehandler LX.

Papirstopp i F-dekselet for transport på kontoretterbehandler LX

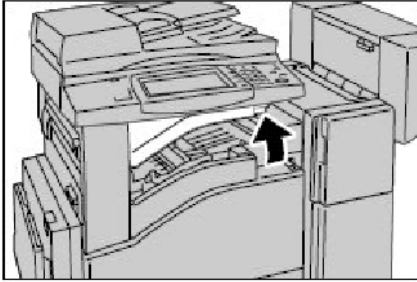

1. Åpne F-dekselet for transport på kontoretterbehandler LX.

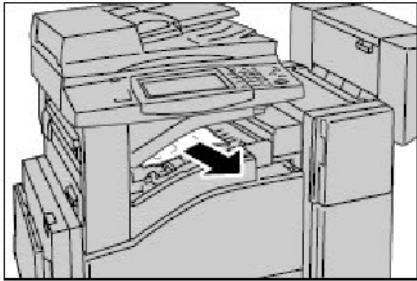

2. Fjern papiret som sitter fast.
3. Lukk F-dekselet for transport på kontoretterbehandler LX.

Papirstopp i heftemodulen

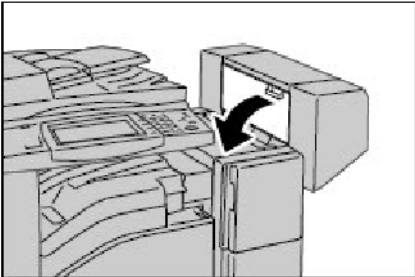

1. Kontroller at maskinen har stoppet, og åpne sidedekselet til etterbehandleren.
2. Fjern papiret som sitter fast.
3. Lukk sidedekselet til heftemodulen.

Tømme hullemaskinbeholderen

MERK: La strømmen være tilkopleet når du tømmer hullemaskinbeholderen. Hvis strømmen er slått av, vet ikke maskinen at beholderen er tømt.

1. Kontroller at maskinen har stoppet, og åpne deretter grensesnittdekslet på kontoretterbehandler LX.
2. Trekk ut hullemaskinbeholderen.
3. Kast de utstansede bitene.
4. Sett inn hullemaskinbeholderen.
5. Lukk grensesnittdekslet på kontoretterbehandler LX.

MERK: Hvis grensesnittdekslet ikke er helt lukket, vises en melding, og maskinen virker ikke.

