

Finisher biurowy LX

Podręcznik użytkownika



Microsoft, MS-DOS, Windows, Windows NT, Microsoft Network oraz Windows Server są znakami handlowymi lub zarejestrowanymi znakami handlowymi firmy Microsoft Corporation w Stanach Zjednoczonych i/lub w innych krajach.

Novell, NetWare, IntranetWare oraz NDS są zarejestrowanymi znakami handlowymi firmy Novell, Inc. w Stanach Zjednoczonych i innych krajach.

Adobe, Acrobat, PostScript, PostScript3 oraz PostScript Logo są znakami handlowymi firmy Adobe Systems Incorporated.

Apple, AppleTalk, EtherTalk, LocalTalk, Macintosh, MacOS oraz TrueType są znakami handlowymi firmy Apple Computer, Inc., zarejestrowanymi w USA i innych krajach.

HP, HPGL, HPGL/2 oraz HP-UX są zarejestrowanymi znakami handlowymi firmy Hewlett-Packard Corporation.

Wszelkie nazwy produktów/marek są znakami towarowymi lub zastrzeżonymi znakami towarowymi odpowiednich właścicieli.

Dane zapisane na twardym dysku urządzenia mogą zostać utracone, jeśli nastąpi uszkodzenie twardego dysku. Firma Xerox nie ponosi odpowiedzialności za żadne bezpośrednie ani pośrednie straty wynikające z lub spowodowane taką utratą danych. Firma Xerox nie ponosi odpowiedzialności za uszkodzenia urządzeń będące skutkiem zarażenia komputera wirusem komputerowym lub włamania się do komputera.

Ważne(1) Ten podręcznik jest chroniony prawem autorskim z zastrzeżeniem wszelkich praw. Zgodnie z prawem autorskim, niniejszego podręcznika nie wolno kopiować ani modyfikować w całości lub w częściach bez uzyskania pisemnej zgody wydawcy.(2) Niniejszy podręcznik podlega częściowej zmianie bez wcześniejszego uprzedzenia.(3) Jesteśmy otwarci na komentarze dotyczące niejasności, błędów, pominięć lub brakujących stron.(4) Nigdy nie należy stosować na urządzeniu procedur nie opisanych otwarcie w tym podręczniku. Obsługa przez osoby nieupoważnione może spowodować usterki bądź wypadki.

Firma Xerox nie ponosi odpowiedzialności za problemy będące skutkiem obsługi urządzenia przez osoby nieupoważnione.

Eksport niniejszego produktu podlega ścisłej kontroli na mocy Japońskiego prawa dewizowego oraz handlowego i/lub przepisów dotyczących kontroli eksportu Stanów Zjednoczonych.

Xerox i Ethernet są zarejestrowanymi znakami handlowymi.

Spis treści

Opis urządzenia	1-2
Ekran Wyjście kopii	1-4
Instalowanie do³czenia tacy	1-5
Ładowanie zszywek do automatycznego zszywacza	1-6
Ładowanie zszywek do modu³u tworzenia broszury	1-8
Usuwanie zaciêtych zszywek	1-10
Usuwanie zaciêtego papieru	1-14
Opró¿nianie pojemnika na œcinki dziurkacza	1-17

Opis urządzenia

Finisher biurowy LX jest urządzeniem opcjonalnym, za pomocą którego można zszyć wydrukowane lub skopiowane strony.

Opcjonalny moduł tworzenia broszury służy do dziurkowania i zginania gotowych stron.

Na następnej stronie można znaleźć opisy podzespołów i opcji finishera biurowego LX.

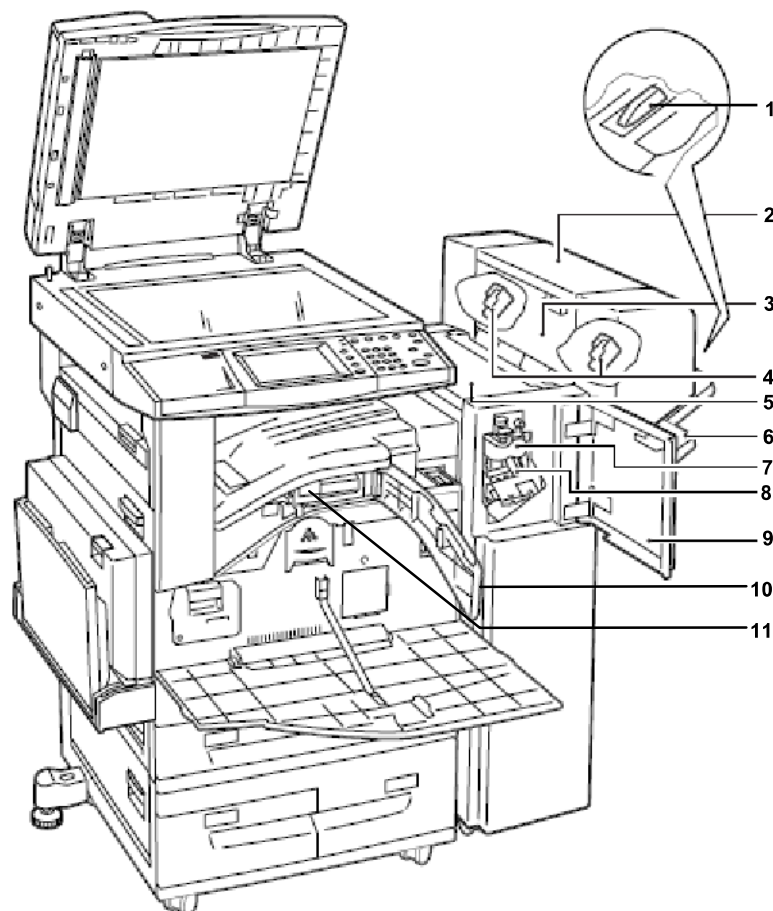

- 1. Do³czenie tacy** Tego do³czenia nale¿y u¿ywaæ, gdy niezszyty papier o rozmiarze A4 LEF, 8,5 x 11" LEF lub B5 LEF jest wysuwany do tacy finishera biurowego LX.
- 2. Modu³ tworzenia broszury** Tworzy zszyte kopie lub drukuje ze zgiêciem dla lepszego z³o¿enia rêcznego.
- 3. Pokrywa boczna modu³u tworzenia broszury** Otwórz tê pokrywê podczas wymiany wk³adów zszywacza broszur.
- 4. Wk³ady zszywacza broszur** Modu³ tworzenia broszur zawiera dwa wk³ady zszywacza broszur.
- 5. Górna pokrywa** Otwórz tê pokrywê podczas usuwania zaciêtego papieru.
- 6. Taca finishera** Dostarcza wydruki przetworzone przez finisher biurowy LX.
- 7. Zespó³ zginania** Tworzy fa³dê na ka¿dym arkuszu kopii lub wydruku w celu ³atwiejszego sk³adania rêcznego.
- 8. Wk³ad zszywek** Zawiera zszywki u¿ywane przez automatyczny zszywacz.
- 9. Przednia pokrywa** Otwórz tê pokrywê podczas usuwania zaciêtego papieru lub ³adowania zszywek.
- 10. Os³ona interfejsu** Otwórz tê pokrywê podczas opró¿niania pojemnika na œcinki dziurkacza.
- 11. Pojemnik na œcinki dziurkacza** Zbiera œcinki dziurkacza.

Ekran Wyjście kopii

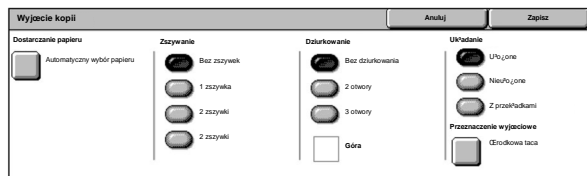

Funkcja Wyjście kopii umożliwia sortowanie kopii na wyjściu. Jeżeli w urządzeniu zainstalowany jest opcjonalny finisher biurowy LX, możliwe jest również zszywanie, dziurkowanie i/lub zginanie.

UWAGA: Funkcje wyświetlane na ekranie Wyjście kopii zależą od tego, czy jest zainstalowany finisher oraz czy zainstalowany finisher to finisher biurowy LX, finisher biurowy, czy zintegrowany finisher biurowy, a także jakie opcje są zainstalowane w finisherze.

Instalowanie do³¹czenia tacy

Jeœli niezszyty papier rozmiaru A4 LEF, 8,5 x 11” LEF lub B5 LEF zostanie wysuniêty do tacy finishera, zaleca siê u¿ycie do³¹czenia tacy.

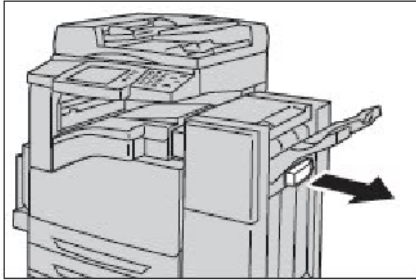

1. Od³¹cz do³¹czenie tacy od spodu tacy finishera biurowego LX.

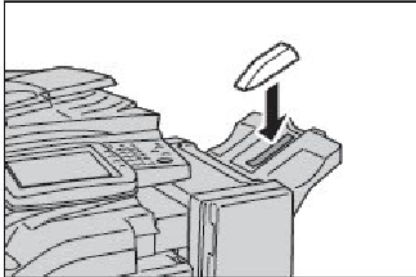

2. Pod³¹cz do³¹czenie tacy do tacy, jak to pokazano na ilustracji.

Ładowanie zszywek do automatycznego zszywacza

Opcjonalny finisher biurowy LX zawiera automatyczny zszywacz. Gdy kończy się w nim zszywki, na ekranie dotykowym zostaje wyświetlony odpowiedni komunikat. Należy wtedy załadować nowy zasobnik zszywek do wkładu zszywek.

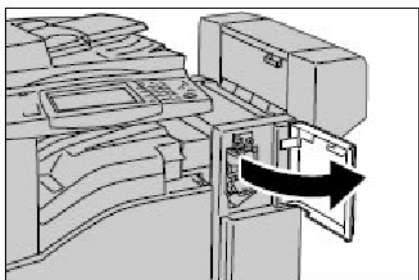

1. Poczekaj, aż urządzenie zatrzyma pracę, a następnie otwórz przedni osłonę finishera.

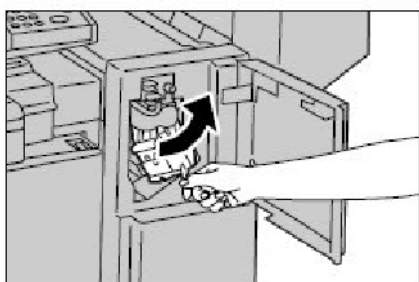

2. Załóż wkład zszywek za dźwignię R1, a następnie pociśnij go w prawo.

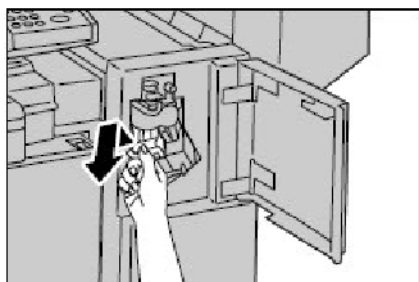

3. Załóż wkład zszywek za pomarańczową dźwignię, a następnie wyjmij go z finishera.

UWAGA: Wkład zszywek jest mocno osadzony. Do wyciągnięcia go z finishera należy użyć pewnej siły.

UWAGA: Nie wyrzucać wkładu zszywek. Należy wyrzucić tylko zasobnik zszywek. Do wkładu zszywek można załadować nowy zasobnik zszywek.

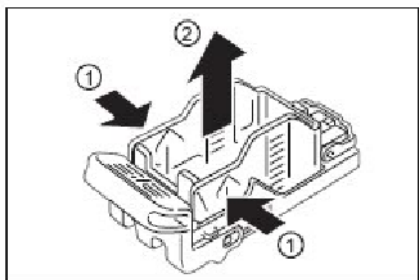

4. Ociśnij palcami boki pustego zasobnika zszywek i wyjmij go z wkładu.

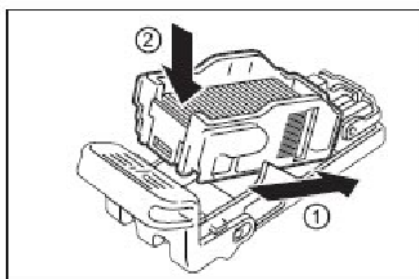

5. Wsuń przedni¹ czêœæ nowego zasobnika zszywek do wkładu zszywek, a nastêpnie wêpchnij jego tyln¹ czêœæ do wkładu.

6. Z³ap wk³ad zszywek za pomarańczow¹ dŹwigniê, a nastêpnie wsuñ go do finishera, a¿ us³yszysz klikniêcie.

7. Zamknij przedni¹ os³onê finishera.

UWAGA: Jeœli przednia os³ona nie zostanie prawid³owo zamkniêta, urz¹dzenie wyœwietli komunikat i wstrzyma pracê.

Ładowanie zszywek do modu³u tworzenia broszury

Jeœli jest zainstalowany opcjonalny modu³ tworzenia broszury, gdy skoñcz¹ siê w nim zszywki na ekranie dotykowym zostaje wyœwietlony odpowiedni komunikat. Nale¿y wtedy za³adowaæ nowy wk³ad zszywek do modu³u tworzenia broszury. Modu³ tworzenia broszur zawiera dwa wk³ady zszywek.

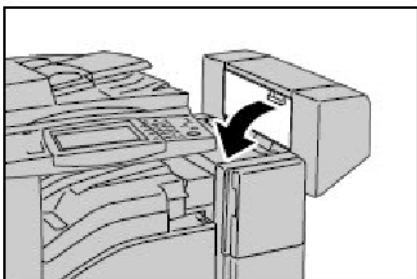

1. Poczekaj, a¿ urz¹dzenie zatrzyma pracê, a nastêpnie otwórz boczn¹ os³onê finishera.

2. Przesuñ wk³ady zszywacza broszur, tak aby oba wk³ady zszywek by³y ³atwo dostêpne.

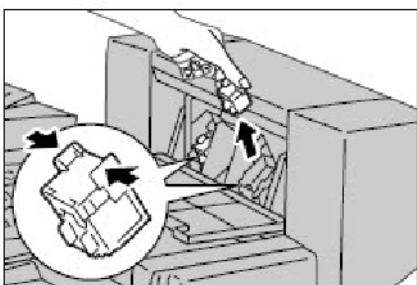

3. Z³ap klapki po obu stronach wk³adu zszywacza broszur i wyjmij go z modu³u tworzenia broszury.

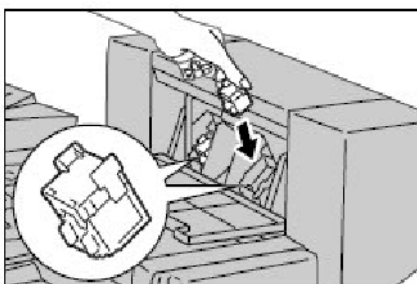

4. Z³ap klapki po obu stronach nowego wk³adu zszywacza broszur i wsuñ go na miejsce, a¿ us³yszysz klikniêcie.

UWAGA: Jeœli w³o¿enie wk³adu sprawia trudnoœæ, sprawdŸ, czy zszywki we wk³adzie s¹ na w³aœciwym miejscu.

4. Powtórz krok 2 i 3, aby wymienić drugi wk³ad zszywacza broszur.

5. Zamknij boczn¹ os³onê modu³u tworzenia broszury.

UWAGA: Jeœli boczna os³ona nie zostanie prawidłowo zamkniêta, urz¹dzenie wyœwietli komunikat i wstrzyma pracê.

Usuwanie zaciętych zszywek

Poniżej opisano, jak usuwać zacięte zszywki, gdy zainstalowany jest opcjonalny finisher biurowy LX.

Usuwanie zaciętych zszywek z automatycznego zszywacza

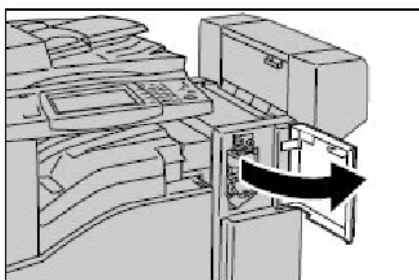

1. Poczekać, aż urządzenie zatrzyma pracę, a następnie otworzyć przednią osłonę finishera biurowego LX.

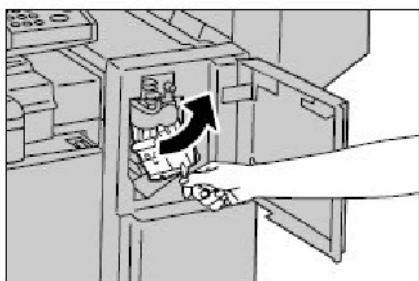

2. Zapisać zszywki za dźwignię R1, a następnie przesunąć ją w prawo.

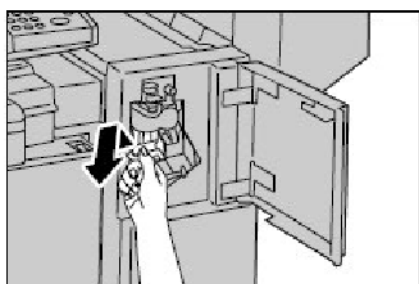

3. Zapisać zszywki za pomarańczową dźwignię, a następnie podnieść ją i wyjąć z urządzenia.

Sprawdzić, czy wewnątrz finishera biurowego LX nie zostały zszywki.

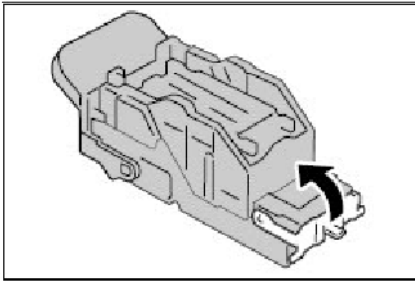

4. Pociśnij w górę przedni dźwignię na wkładzie zszywek.

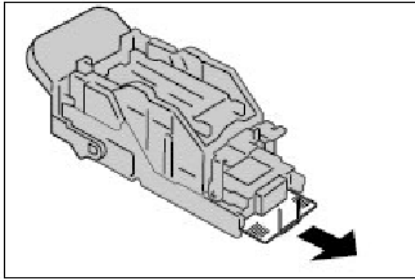

5. Wyjmij cały arkusz zszywek razem z zaciętymi zszywkami.

UWAGA: Należy wyjąć cały arkusz zszywek, a nie tylko zacięte zszywki.

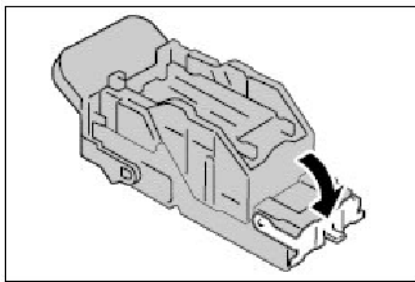

6. Pociśnij w dół przedni dźwignię na wkładzie zszywek, aż zaskoczy na miejsce.

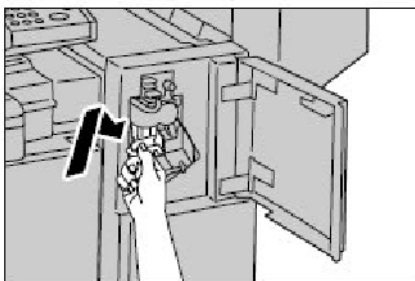

7. Złap wkład zszywek za pomarańczową dźwignię i wólc go na miejsce.

8. Zamknij przedni osłonę finishera biurowego LX.

Jeżeli nie można wyjąć zszywek, wykonujc czynności zalecone w powyższej procedurze, należy się skontaktować z pracownikiem Xerox Welcome Center.

Usuwanie zaciętych zszywek z automatycznego zszywacza

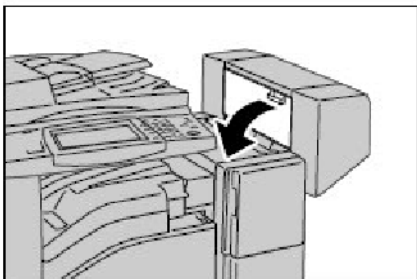

1. Poczekaj, aż urządzenie zatrzyma pracę, a następnie otwórz boczną osłonę finishera.

2. Przesuń wkładki zszywacza broszur, tak aby oba wkłady zszywek były łatwo dostępne.

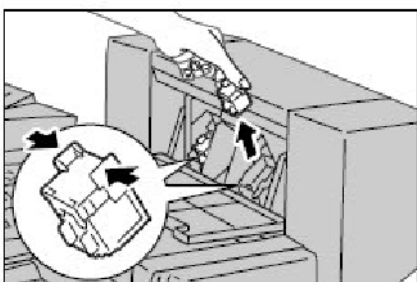

3. Złap klapki po obu stronach wkładu zszywacza broszur i wyjmij go z modułu tworzenia broszury.

4. Powtórz operacje opisane w powyższym kroku na drugim wkładzie zszywacza broszur.

5. Sprawdź, czy wewnątrz finishera biurowego LX nie zostały zszywki.

6. Złap klapki po obu stronach nowego wkładu zszywacza broszur i wsuń go na miejsce, aż usłyszysz kliknięcie.
7. Powtórz operacje opisane w powyższym kroku na drugim wkładzie zszywacza broszur.

UWAGA: Jeżeli włożenie wkładu sprawia trudności, sprawdź, czy zszywki we wkładzie są na właściwym miejscu.

8. Zamknij boczną osłonę modułu tworzenia broszury.

Usuwanie zaciętego papieru

Wykonaj czynności opisane poniżej, aby usunąć papier zacięty w opcjonalnym finisherze biurowym LX.

Finisher biurowy LX – Zacięcia pod górną pokrywą

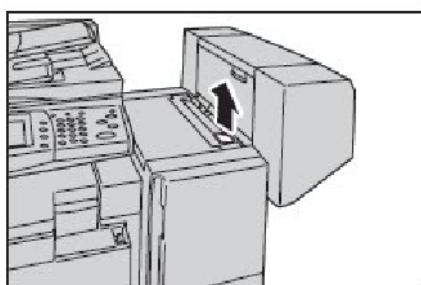

1. Otwórz górną pokrywę finishera biurowego LX.

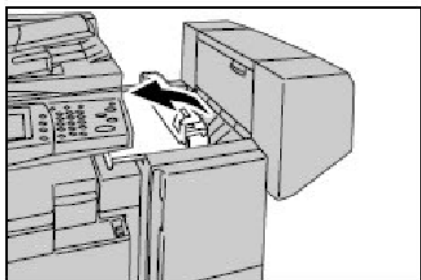

2. Wyjmij zacięty papier.

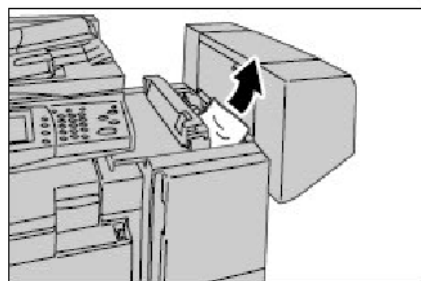

3. Zamknij górną pokrywę finishera biurowego LX.

Finisher biurowy LX – Zacięcia za pokryw¹ F transportu

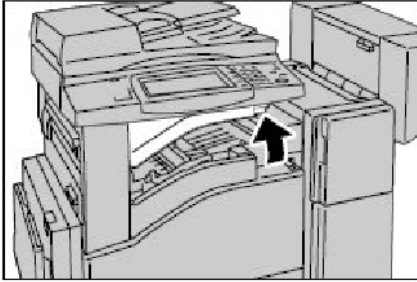

1. Otwórz pokrywê F transportu finishera biurowego LX.

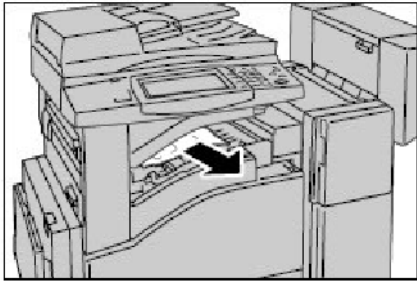

2. Wyjmij zacięty papier.
3. Zamknij pokrywê F transportu finishera biurowego LX.

Zacięcia papieru w module tworzenia broszury

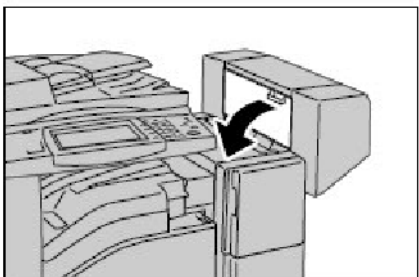

1. Poczekaj, aż urządzenie zatrzyma pracę, a następnie otwórz boczny osłonek finishera.
2. Wyjmij zacięty papier.
3. Zamknij boczny osłonek modułu tworzenia broszury.

Opró¿nianie pojemnika na œcinki dziurkacza

UWAGA: Podczas opró¿niania pojemnika na œcinki dziurkacza urz¹dzenie powinno byæ w³¹czone. Jeœli zasilanie zostanie wy³¹czone, urz¹dzenie nie rozpozna, ¿e pojemnik na œcinki zosta³ opró¿niony.

1. Poczekaj, a¿ urz¹dzenie zatrzyma pracê, a nastêpnie otwórz os³onê interfejsu finishera biurowego LX.
2. Wyci¹gnij pojemnik na œcinki dziurkacza.
3. Wyrzuæ zawartoœæ pojemnika na œcinki.
4. Wepchnij pojemnik na œcinki dziurkacza z powrotem.
5. Zamknij os³onê interfejsu finishera biurowego LX.

UWAGA: Jeœli os³ona interfejsu nie zostanie prawid³owo zamkniêta, urz¹dzenie wyœwietli komunikat i wstrzyma pracê.

