

Módulo de acabamento Office LX

Guia do Usuário



Microsoft, MS-DOS, Windows, Windows NT, Microsoft Network e Windows Server são marcas ou marcas registradas da Microsoft Corporation nos Estados Unidos e/ou em outros países.

Novell, NetWare, IntranetWare e NDS são marcas registradas da Novell, Inc. nos Estados Unidos e em outros países.

Adobe, Acrobat, PostScript, PostScript3 e o Logotipo PostScript são marcas da Adobe Systems Incorporated.

Apple, AppleTalk, EtherTalk, LocalTalk, Macintosh, MacOS e TrueType são marcas da Apple Computer, Inc., registradas nos EUA e em outros países.

HP, HPGL, HPGL/2 e HP-UX são marcas registradas da Hewlett-Packard Corporation.

Todos os produtos e nomes de marcas são marcas ou marcas registradas de suas respectivas companhias.

Os dados salvos no disco rígido da máquina podem ser perdidos caso haja algum problema no disco. A Xerox não é responsável por danos diretos ou indiretos provenientes ou causados por essa perda de dados. A Xerox não é responsável por problemas na máquina derivados da infecção por vírus ou da ação de hackers.

Importante(1) Este manual encontra-se protegido por copyright e todos os seus direitos são reservados. Sob as leis de direitos autorais, este manual não pode ser copiado ou modificado em parte ou completamente sem a autorização por escrito do editor.(2) Partes deste manual estão sujeitas à mudanças sem prévio aviso.(3) Apreciamos comentários sobre ambigüidades, erros, omissões ou falta de páginas.(4) Nunca tente nenhum procedimento na máquina que não esteja especificamente descrito neste manual. A operação não-autorizada pode causar falhas ou acidentes.

A Xerox não é responsável pelos problemas resultantes da operação não autorizada do equipamento.

A exportação deste produto é estritamente controlada de acordo com as Leis de Câmbio Estrangeiro e Comércio Exterior do Japão e/ou as regulamentações de controle de exportação dos Estados Unidos.

Xerox e Ethernet são marcas registradas.

Índice

Visão Geral do Produto **1-2**

A tela Saída de cópias **1-4**

Instalação do anexo da bandeja **1-5**

Como carregar grampos no Grampeador automático **1-6**

Como carregar grampos no Criador de livretos **1-8**

Remoção de atolamentos de grampos **1-10**

Remoção de atolamentos do papel **1-14**

Como esvaziar o recipiente de sobras de perfuração **1-17**

Visão Geral do Produto

O Módulo de acabamento Office LX é um dispositivo opcional, que pode ser usado para grampear sua saída impressa ou copiada.

O Criador de livretos opcional pode ser usado para perfurar e vincar sua saída.

Descrições para cada um dos componentes do Módulo de acabamento Office LX e cada uma das opções são exibidas na página a seguir.

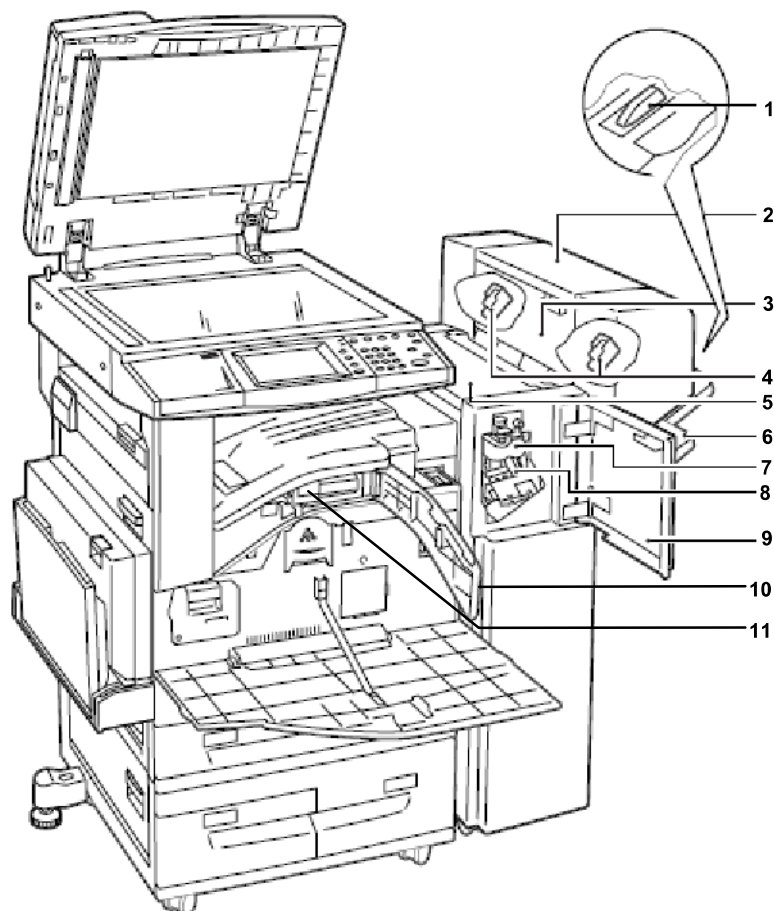

-
- | | |
|--|--|
| 1. Anexo da bandeja | Use este anexo quando papel A4 ABL; 8,5 x 11 pol. ABL; ou B5 ABL tiver a saída para a bandeja do Módulo de acabamento Office LX. |
| 2. Criador de livretos | Executa cópias ou impressões grampeadas com um vinco para se obter uma dobra manual fácil. |
| 3. Tampa lateral do Criador de livretos | Abra esta tampa para substituir os cartuchos de grampos do livreto. |
| 4. Cartuchos de grampos do livreto | O Criador de livretos contém dois cartuchos de grampos de livreto. |
| 5. Tampa superior | Abra esta tampa para eliminar atolamentos do papel. |
| 6. Bandeja do módulo de acabamento | Entrega a saída processada pelo Módulo de acabamento Office LX. |
| 7. Unidade de vinco | Executa um vinco em cada folha das cópias ou impressões para se obter uma dobra manual fácil. |
| 8. Cartucho de grampos | Contém grampos usados no Grampeador automático |
| 9. Tampa dianteira | Abra esta tampa para eliminar atolamentos do papel ou colocar grampos. |
| 10. Tampa de interface | Abra esta tampa para esvaziar o recipiente de sobras de perfuração. |
| 11. Recipiente de sobras de perfuração | Recolhe as sobras da perfuração. |

A tela Saída de cópias

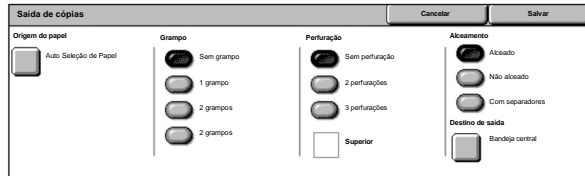

A tela Saída de cópias permite a você classificar as saídas de cópias. Se o Módulo de acabamento Office LX opcional tiver sido instalado, as funções grampeamento, perfuração e/ou vinco também estarão disponíveis.

NOTA: as funções exibidas na tela Saída de cópias variam de acordo com a instalação ou não de um módulo de acabamento, se o módulo de acabamento instalado é um Módulo de acabamento Office LX, Módulo de acabamento Office ou um Office integrado e quais opções estão instaladas no módulo de acabamento.

Instalação do anexo da bandeja

Quando papel não grampeado A4 ABL; 8,5 x 11 pol. ABL ou B5 ABL tiver a saída para a bandeja do Módulo de acabamento, recomenda-se usar o anexo da bandeja.

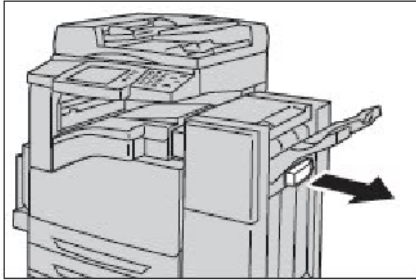

1. Remova o anexo da bandeja sob a bandeja do Módulo de acabamento Office LX.

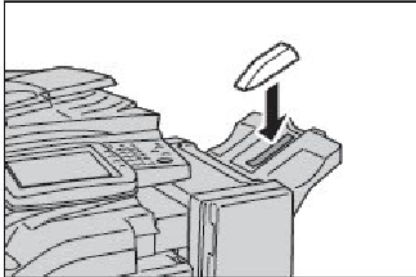

2. Fixe o anexo da bandeja à bandeja, como exibido.

Como carregar grampos no Grampeador automático

O Módulo de acabamento Office LX opcional contém um grampeador automático. Quando o módulo de acabamento fica sem grampos, uma mensagem aparece na tela de toque. Quando esta mensagem for exibida, carregue um novo estojo de grampos no cartucho de grampos.

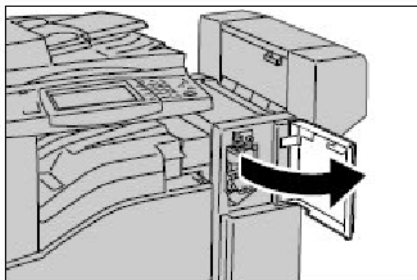

1. Certifique-se de que a máquina não esteja em funcionamento e abra a tampa dianteira do módulo de acabamento.

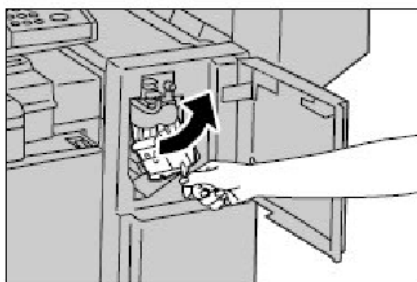

2. Segure o cartucho de grampos pela alavanca R1 e puxe-o à direita.

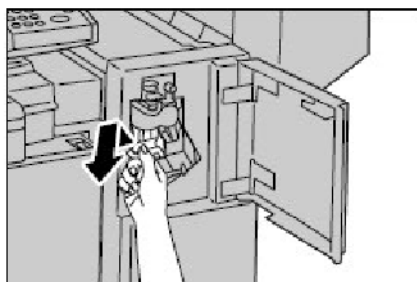

3. Segure o cartucho de grampos pela alavanca laranja e remova-o do módulo de acabamento.

NOTA: o cartucho de grampos está firmemente inserido. Uma pressão suave é necessária para puxar o cartucho para fora do módulo de acabamento.

CUIDADO: não descarte o cartucho de grampos. Somente o estojo de grampos usados deverá ser descartado. O cartucho de grampos pode ser reabastecido com um novo estojo de grampos.

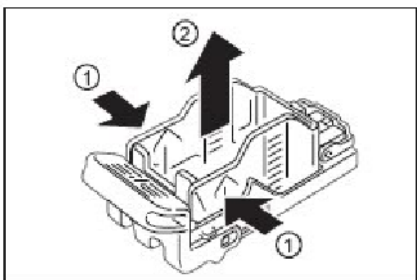

4. Aperte ambos os lados do estojo de grampos vazio com seus dedos e remova-o do cartucho.

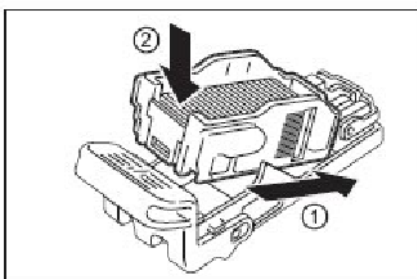

5. Insira o lado dianteiro do novo estojo de grampos no cartucho de grampos e, em seguida, empurre o lado traseiro para o cartucho.

6. Segure o cartucho de grampos pela alavanca laranja e insira-o no módulo de acabamento, até que ele clique.

7. Feche a tampa dianteira do módulo de acabamento.

NOTA: se a tampa dianteira não estiver completamente fechada, uma mensagem aparecerá e a máquina não funcionará.

Como carregar grampos no Criador de livretos

Se o Criador de livretos opcional está instalado, uma mensagem aparece na tela de toque quando a unidade fica sem grampos. Quando a mensagem for exibida, carregue um novo cartucho de grampos no Criador de livretos. O Criador de livretos contém dois cartuchos de grampos.

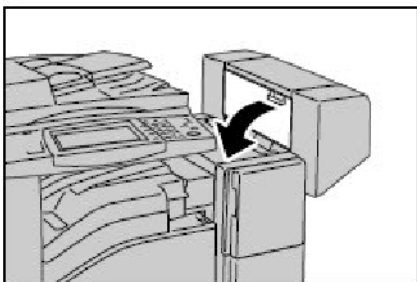

1. Certifique-se de que a máquina tenha parado e abra a tampa lateral do módulo de acabamento.

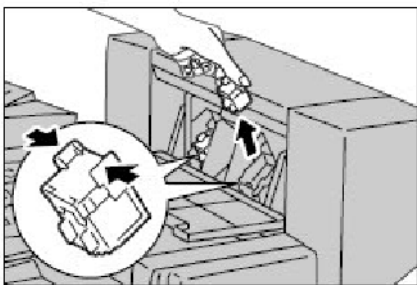

2. Mova os cartuchos de grampos do Criador de livretos, de modo que ambos os cartuchos de grampos fiquem facilmente acessíveis.
3. Segure as abas em ambos os lados do cartucho de grampos do livreto e puxe o cartucho para fora do Criador de livretos.

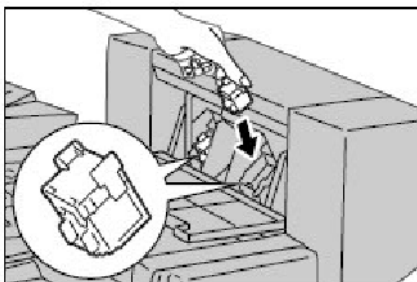

4. Segure as abas em ambos os lados do novo cartucho de grampos do livreto e insira-o na posição original, até que ele clique.

NOTA: se você tiver problemas para inserir o cartucho, certifique-se de que os grampos no cartucho estejam apropriadamente no lugar.

4. Repita as etapas 2 e 3 para substituir o outro cartucho de grampos do livreto.

5. Feche a tampa lateral do Criador de livretos.

NOTA: se a tampa lateral não estiver completamente fechada, uma mensagem aparecerá e a máquina não funcionará.

Remoção de atolamentos de grampos

As seguintes ações descrevem como eliminar atolamentos de grampos, quando o Módulo de acabamento Office LX estiver instalado.

Remoção de atolamentos de grampos no Grampeador automático

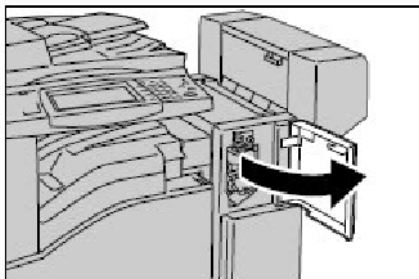

1. Certifique-se de que a máquina tenha parado e, em seguida, abra a tampa dianteira no Módulo de acabamento Office LX.

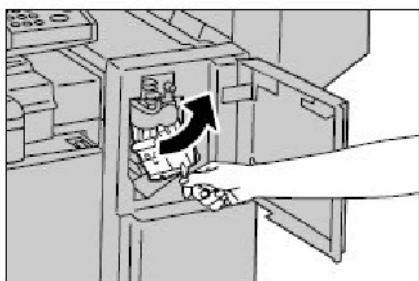

2. Segure o cartucho de grampos pela Alavanca R1 e deslize-o à direita.

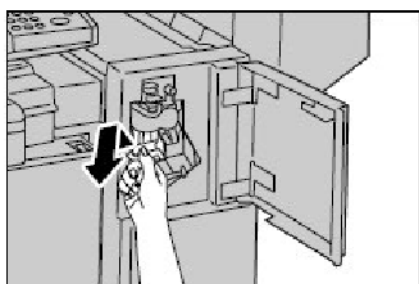

3. Segure o cartucho de grampos pela alavanca laranja e erga para remover o cartucho.

Verifique dentro do Módulo de acabamento Office LX para ver se há outros grampos.

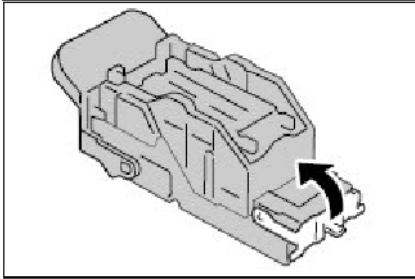

4. Levante a alavanca dianteira no cartucho de grampos.

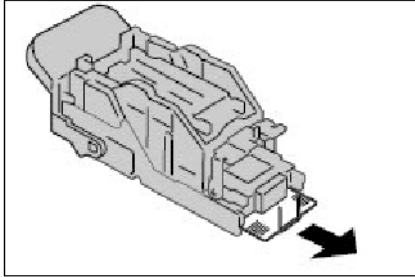

5. Remova toda a tira de grampos, incluindo o grampo atolado.

NOTA: remova toda a tira de grampos. Não remova o grampo atolado somente.

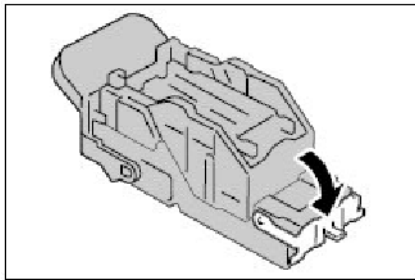

6. Abaixue a alavanca dianteira no cartucho de grampos, até que ela clique no lugar.

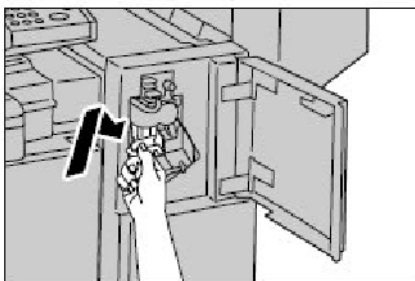

7. Segure o cartucho de grampos pela alavanca laranja e retorne-o à sua posição original.

8. Feche a tampa dianteira do Módulo de acabamento Office LX.

Se os grampos não puderem ser removidos após executar os procedimentos acima, entre em contato com o Centro Xerox de Atendimento ao Cliente.

Remoção de atolamentos de grampos no grampeador do Criador

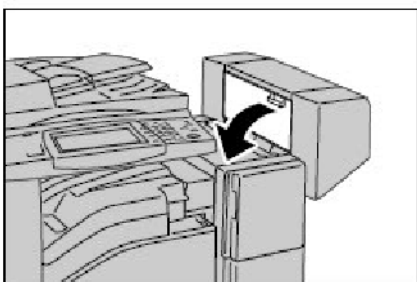

1. Certifique-se de que a máquina tenha parado e abra a tampa lateral do módulo de acabamento.

2. Mova os cartuchos de grampos do Criador de livretos, de modo que ambos os cartuchos de grampos fiquem facilmente acessíveis.

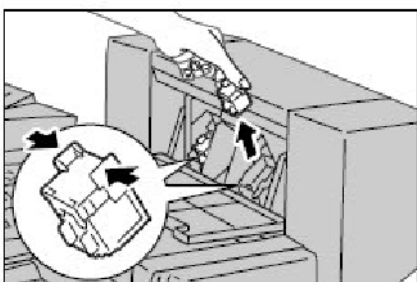

3. Segure as abas em ambos os lados do cartucho de grampos do livreto e puxe o cartucho para fora do Criador de livretos.

4. Repita a etapa acima para o outro cartucho do grampeador do Criador de livretos.

5. Verifique dentro do Módulo de acabamento Office LX para ver se há outros grampos.

6. Segure as abas em ambos os lados do novo cartucho de grampos do livreto e insira-o na posição original, até que ele clique.

7. Repita a etapa acima para o outro cartucho do grampeador do Criador de livreto.

NOTA: se você tiver problemas para inserir o cartucho, certifique-se de que os grampos no cartucho estejam apropriadamente no lugar.

8. Feche a tampa lateral do Criador de livreto.

Remoção de atolamentos do papel

Siga as etapas abaixo para eliminar os atolamentos do papel no Módulo de acabamento Office LX.

Atolamentos na tampa superior do Módulo de acabamento Office

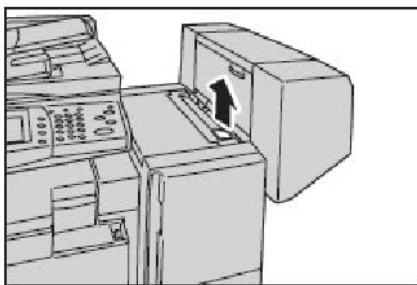

1. Abra a tampa superior do Módulo de acabamento Office LX.

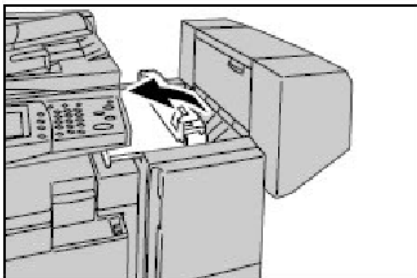

2. Remova o papel atolado.

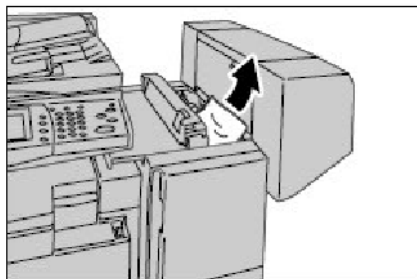

3. Feche a tampa superior do Módulo de acabamento Office LX.

Atolamentos na Tampa F de transporte do Módulo de acabamento

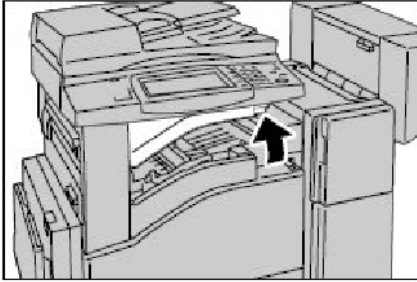

1. Abra a Tampa F de transporte do Módulo de acabamento Office LX.

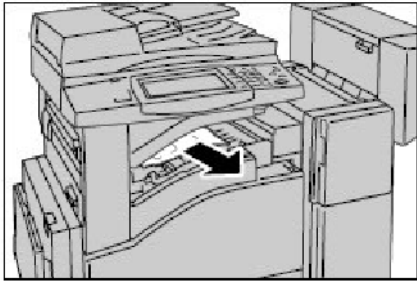

2. Remova o papel atolado.
3. Feche a Tampa F de transporte do Módulo de acabamento Office LX.

Atolamentos de papel do Criador de livretos

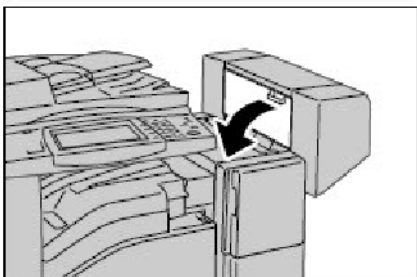

1. Certifique-se de que a máquina tenha parado e abra a tampa lateral do módulo de acabamento.
2. Remova o papel atolado.
3. Feche a tampa lateral do Criador de livretos.

Como esvaziar o recipiente de sobras de perfuração

NOTA: deixe a alimentação ligada ao esvaziar o recipiente de sobras de perfuração. Se a alimentação estiver desligada, a máquina não reconhecerá que o recipiente de sobras foi esvaziado.

1. Certifique-se de que a máquina tenha parado e, em seguida, abra a tampa de interface no Módulo de acabamento LX.
2. Puxe o recipiente de sobras de perfuração para fora.
3. Descarte as sobras de perfuração.
4. Empurre o recipiente de sobras de perfuração para dentro.
5. Feche a tampa de interface do Módulo de acabamento Office LX.

NOTA: se a tampa de interface não estiver completamente fechada, uma mensagem aparecerá e a máquina não funcionará.

