

Kontorsefterbehandlare LX

Användarhandbok



Microsoft, MS-DOS, Windows, Windows NT, Microsoft Network och Windows Server är antingen varumärken eller registrerade varumärken som tillhör Microsoft Corporation i USA och/eller andra länder.

Novell, NetWare, IntranetWare och NDS är registrerade varumärken som tillhör Novell, Inc. i USA och andra länder.

Adobe, Acrobat, PostScript, PostScript3 och PostScript-logotypen är varumärken som tillhör Adobe Systems Incorporated.

Apple, AppleTalk, EtherTalk, LocalTalk, Macintosh, MacOS och TrueType är varumärken som tillhör Apple Computer, Inc., registrerade i USA och andra länder.

HP, HPGL, HPGL/2 och HP-UX är registrerade varumärken som tillhör Hewlett-Packard Corporation.

Alla produkt- och märkesnamn är varumärken eller registrerade varumärken som tillhör respektive ägare.

Information som sparas på hårddisken på maskinen kan gå förlorad om det inträffar problem med hårddisken. Xerox ansvarar inte för direkta eller indirekta skador som inträffar som en följd av eller på grund av sådan dataförlust. Xerox ansvarar inte för eventuella maskinfel som orsakas av datorvirus eller datorintrång ("hacking").

Viktigt!(1) Denna handbok är upphovsrättsligt skyddad. Alla rättigheter förbehålles. Enligt lagarna om upphovsrättsskydd är det inte tillåtet att kopiera eller modifiera denna handbok i delar eller i sin helhet, utan skriftligt tillstånd från utgivaren. (2) Delar av denna handbok kan komma att ändras utan föregående avisering. (3) Vi tar gärna emot kommentarer om tvetydigheter, fel, utelämnad information och utelämnade sidor. (4) Försök aldrig utföra åtgärder på maskinen som inte uttryckligen beskrivs i den här handboken. Obehörig användning kan medföra fel eller olyckor.

Xerox ansvarar inte för eventuella problem som uppstår till följd av obehörig användning av utrustningen.

Export av maskinen är strikt begränsad i enlighet med japanska lagar om utbyte och handel till utlandet samt amerikanska exportlagar.

Xerox och Ethernet är registrerade varumärken.

Innehållsförteckning

Maskinöversikt	1-2
-----------------------	------------

Skärmen Utmatning	1-4
--------------------------	------------

Installera magasintillbehöret	1-5
--------------------------------------	------------

Fylla på häftklamrar i den automatiska häftenheten	1-6
---	------------

Fylla på häftklamrar i efterbehandlaren för häften	1-8
---	------------

Ta bort häftklamrar som fastnat	1-10
--	-------------

Åtgärda papperskvaddar	1-14
-------------------------------	-------------

Tömma behållaren för håslagningsspill	1-17
--	-------------

Maskinöversikt

Med tillvalet kontorsefterbehandlare LX kan du häfta utskriften och kopior.

Med tillvalet efterbehandlaren för häften kan du slå hål i utskriften och fästa dem.

Beskrivningar av de olika komponenterna på kontorsefterbehandlaren LX och dess tillval finns på sidan som följer.

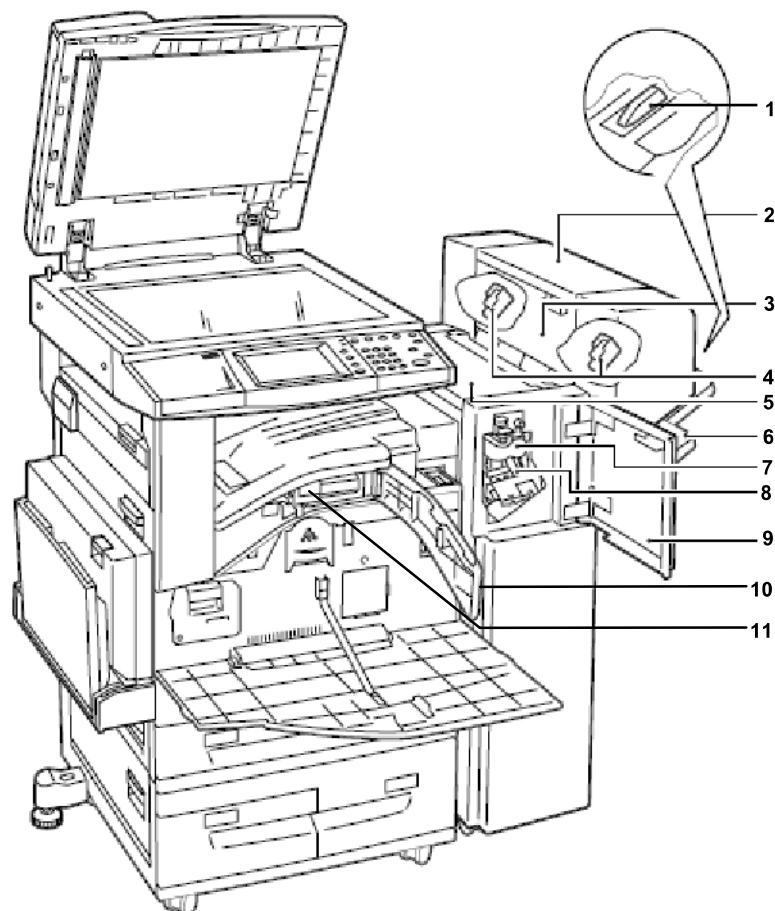

Skärmen Utmatning

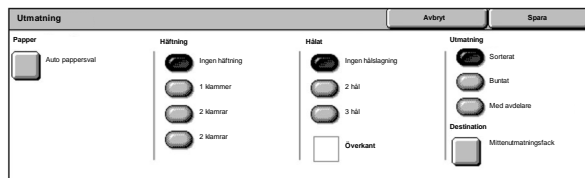

På skärmen Utmatning kan du ställa in att de utmatade kopiorna ska sorteras. Om tillvalet kontorsefterbehandlaren LX är monterad kan du också välja häftning, hållslagning och/eller falsning.

Obs! Vilka funktioner som visas på skärmen Utmatning beror på om en efterbehandlare är monterad på maskinen, om efterbehandlaren är en kontorsefterbehandlare LX, en kontorsefterbehandlare eller en inbyggd kontorsefterbehandlare, samt vilka tillval som är installerade på efterbehandlaren.

Installera magasintillbehöret

Vi rekommenderar att du använder magasintillbehöret när icke-häftat papper med formatet A4 LSF, 8,5 x 11" LSF eller B5 LSF matas ut till efterbehandlingsfacket.

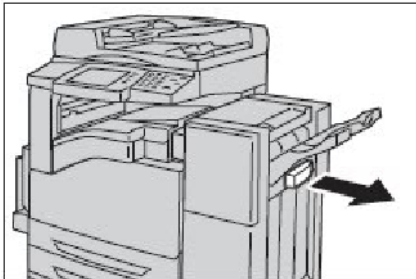

1. Avlägsna magasintillbehöret under facket i kontorsefterbehandlare LX.

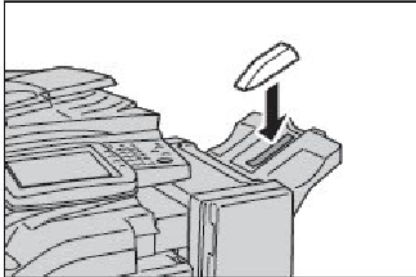

2. Sätt fast magasintillbehöret på facket så som visas.

Fylla på häftklamrar i den automatiska häftenheten

Tillvalet kontorsefterbehandlaren LX har en automatisk häftenhet. Ett meddelande visas på skärmen när häftklamrarna tar slut i efterbehandlaren. Fyll på en ny häftklammersats i häftklammerkassetten när meddelandet visas.

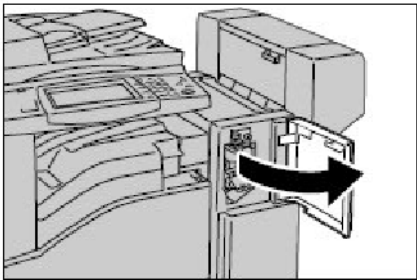

1. Kontrollera att maskinen inte är igång och öppna efterbehandlarens frontlucka.

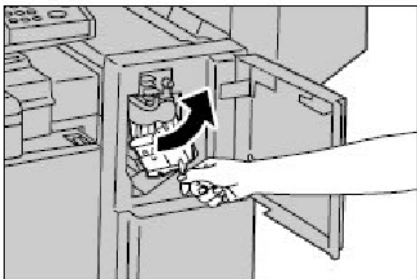

2. Håll i spak R1 på häftklammerkassetten och skjut den åt höger.

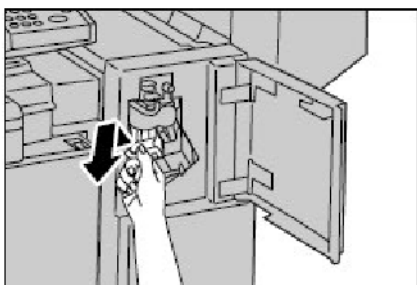

3. Håll i den orangefärgade spaken på häftklammerkassetten och ta ut den ur efterbehandlaren.

Obs! Häftklammerkassetten sitter fast ordentligt. En viss kraft krävs för att dra ut kassetten ur efterbehandlaren.

Försiktighet: Kasta inte häftklammerkassetten. Kasta bara den förbrukade häftklammersatsen. En ny häftklammersats kan fyllas på i häftklammerkassetten.

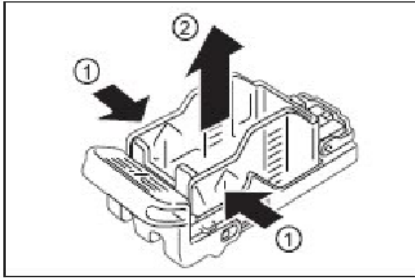

4. Kläm ihop sidorna på den tomma häftklammersatsen med fingrarna och ta ut häftklammersatsen ur kassetten.

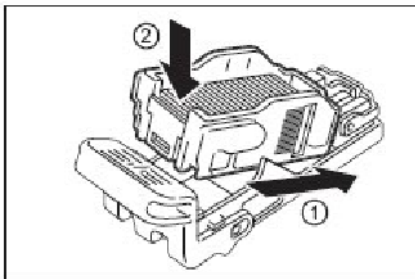

5. För in den främre delen på den nya häftklammersatsen i häftklammerkassetten och skjut sedan in den bakre delen i kassetten.

6. Håll i den orangefärgade spaken på häftklammerkassetten och för in den i efterbehandlaren tills den snäpps fast.

7. Stäng frontluckan på efterbehandlaren.

Obs! Ett meddelande visas och maskinen kan inte användas om frontluckan inte stängs helt.

Fylla på häftklamrar i efterbehandlaren för häften

Ett meddelande visas på skärmen när häftklamrarna tar slut om efterbehandlaren för häften (tillval) är installerad. Fyll på en ny häftklammerkassett i efterbehandlaren för häften när meddelandet visas. Efterbehandlaren för häften innehåller två häftklammerkassetter.

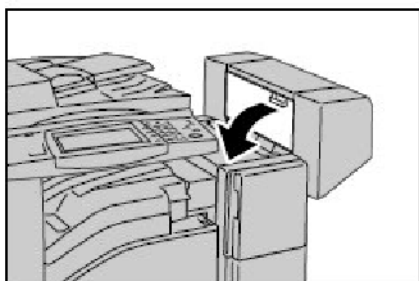

1. Kontrollera att maskinen har stoppats och öppna efterbehandlarens sidolucka.

2. Flytta häftklammerkassetterna i efterbehandlaren för häften så att du lätt kan komma åt båda häftklammerkassetterna.

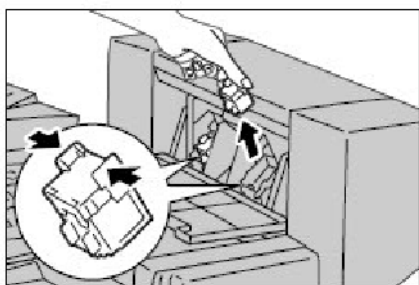

3. Håll i tungorna på båda sidorna om häftklammerkassetten och dra ut kassetten ur efterbehandlaren för häften.

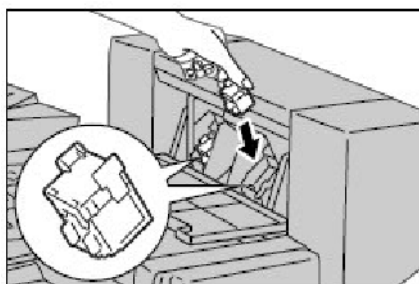

4. Håll i tungorna på båda sidorna om den nya häftklammerkassetten och för in den i ursprungsläget tills den snäpps fast.

Obs! Kontrollera att häftklamrarna i den nya kassetten sitter som de ska om du har problem att sätta in kassetten.

4. Byt den andra häftklammerkassetten i efterbehandlaren för häften genom att upprepa stegen 2 och 3.

5. Stäng sidoluckan på efterbehandlaren för häften.

Obs! Ett meddelande visas och maskinen kan inte användas om sidoluckan inte stängs helt.

Ta bort häftklamrar som fastnat

Nedan beskrivs hur du tar bort häftklamrar som fastnat när kontorsefterbehandlaren LX (tillval) är installerad.

Ta bort häftklamrar som fastnat i den automatiska häftenheten

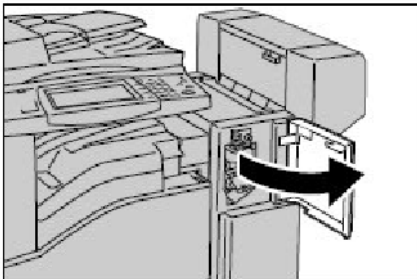

1. Kontrollera att maskinen har stoppats och öppna sedan frontluckan på kontorsefterbehandlaren LX.

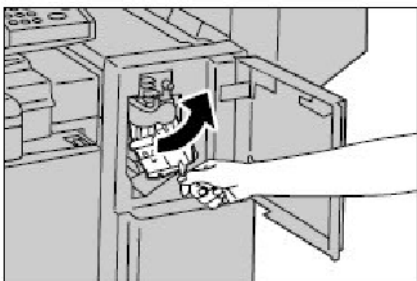

2. Håll i spak R1 på häftklammerkassetten och skjut kassetten åt höger.

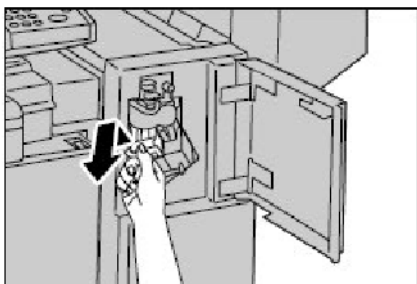

3. Håll i den orangefärgade spaken på häftklammerkassetten och ta bort kassetten genom att lyfta upp den.

Kontrollera om det finns några häftklamrar kvar inuti kontorsefterbehandlaren LX.

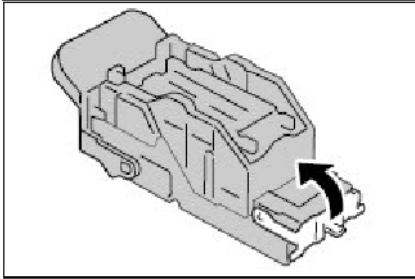

4. Skjut upp den främre spaken på häftklammerkassetten.

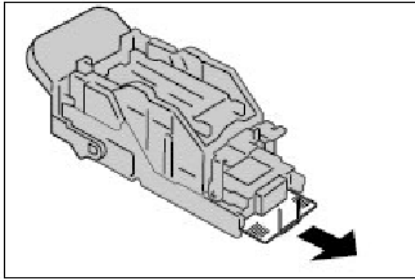

5. Ta bort hela häftklammerarket, inklusive klammern som fastnat.

Obs! Ta bort hela arket. Ta inte bara bort klammern som fastnat.

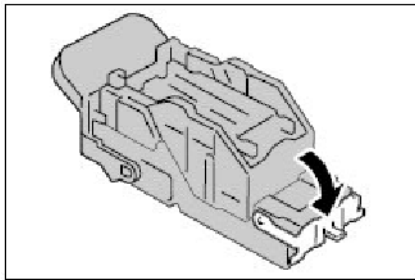

6. Tryck ned den främre spaken på häftklammerkassetten tills den snäpps fast på plats.

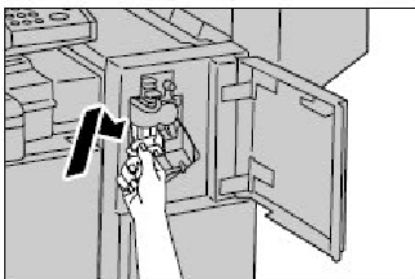

7. Håll i den orangefärgade spaken på häftklammerkassetten och sätt tillbaka kassetten i ursprungsläget.

8. Stäng frontluckan på kontorsefterbehandlare LX.

Kontakta Xerox kundtjänst om du inte kan få bort häftklamrarna med proceduren ovan.

Ta bort häftklamrar som fastnat i häftenheten på efterbehandlaren

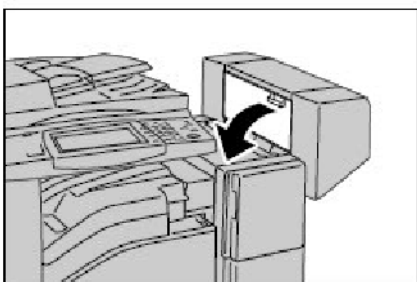

1. Kontrollera att maskinen har stoppats och öppna efterbehandlarens sidolucka.

2. Flytta häftklammerkassetterna i efterbehandlaren för häften så att du lätt kan komma åt båda häftklammerkassetterna.

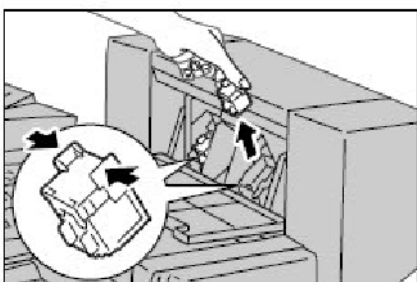

3. Håll i tungorna på båda sidorna om häftklammerkassetten och dra ut kassetten ur efterbehandlaren för häften.

4. Upprepa stegen ovan för den andra häftklammerkassetten i efterbehandlaren för häften.

5. Kontrollera om det finns några häftklamrar kvar inuti kontorsefterbehandlare LX.

6. Håll i tungorna på båda sidorna om den nya häftklammerkassetten och för in den i ursprungsläget tills den snäpps fast.

7. Upprepa stegen ovan för den andra häftklammerkassetten i efterbehandlaren för häften.

Obs! Kontrollera att häftklamrarna i den nya kassetten sitter som de ska om du har problem att sätta in kassetten.

8. Stäng sidoluckan på efterbehandlaren för häften.

Åtgärda papperskvaddar

Följ stegen nedan när du ska åtgärda papperskvaddar i kontorsefterbehandlare LX (tillval).

Stopp i den övre luckan på kontorsefterbehandlare LX

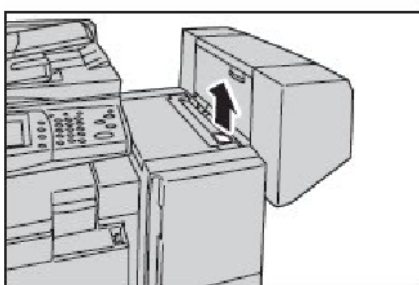

1. Öppna den övre luckan på kontorsefterbehandlare LX.

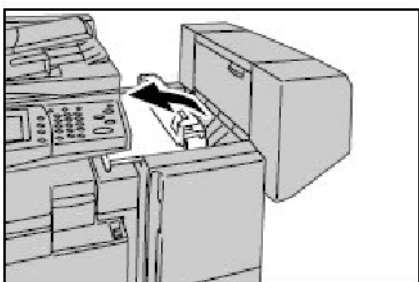

2. Ta bort papperet som fastnat.

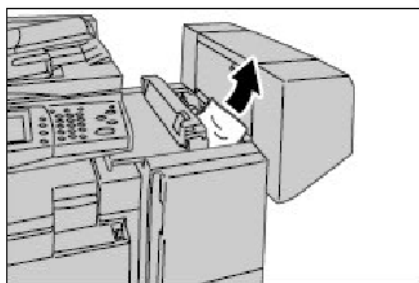

3. Stäng den övre luckan på kontorsefterbehandlare LX.

Stopp i den övre transportluckan F på kontorsefterbehandlare LX

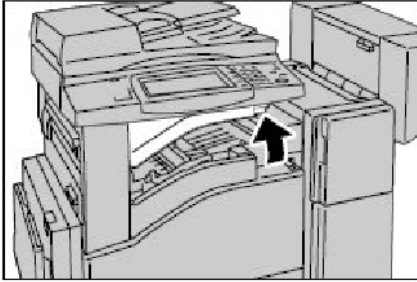

1. Öppna den övre transportluckan F på kontorsefterbehandlare LX.

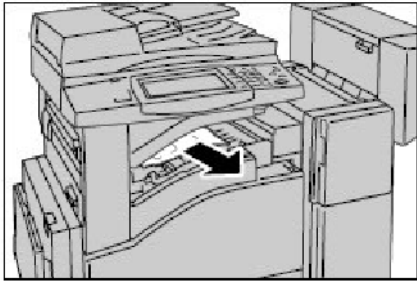

2. Ta bort papperet som fastnat.
3. Stäng den övre transportluckan F på kontorsefterbehandlare LX.

Papperskvaddar i efterbehandlaren för häften

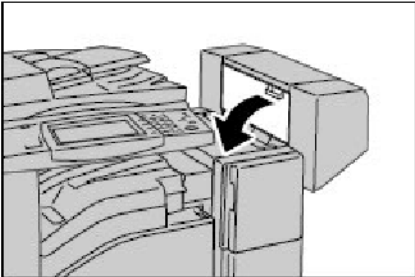

1. Kontrollera att maskinen har stoppats och öppna efterbehandlarens sidolucka.
2. Ta bort papperet som fastnat.
3. Stäng sidoluckan på efterbehandlaren för häften.

Tömma behållaren för håslagningspill

Obs! Låt strömmen vara på när du tömmer behållaren för håslagningspill. Maskinen kan inte avkänna att behållaren för håslagningspill har tömts om strömmen stängs av.

1. Kontrollera att maskinen har stoppats och öppna sedan gränssnittsluckan på kontorsefterbehandlare LX.
2. Dra ut behållaren för håslagningspill.
3. Kasta håslagningspillet.
4. Skjut in behållaren för håslagningspill.
5. Stäng gränssnittsluckan på kontorsefterbehandlare LX.

Obs! Ett meddelande visas och maskinen kan inte användas om gränssnittsluckan inte stängs helt.

