

Xerox WorkCentre Pro 412

Guida rapida

602E90240

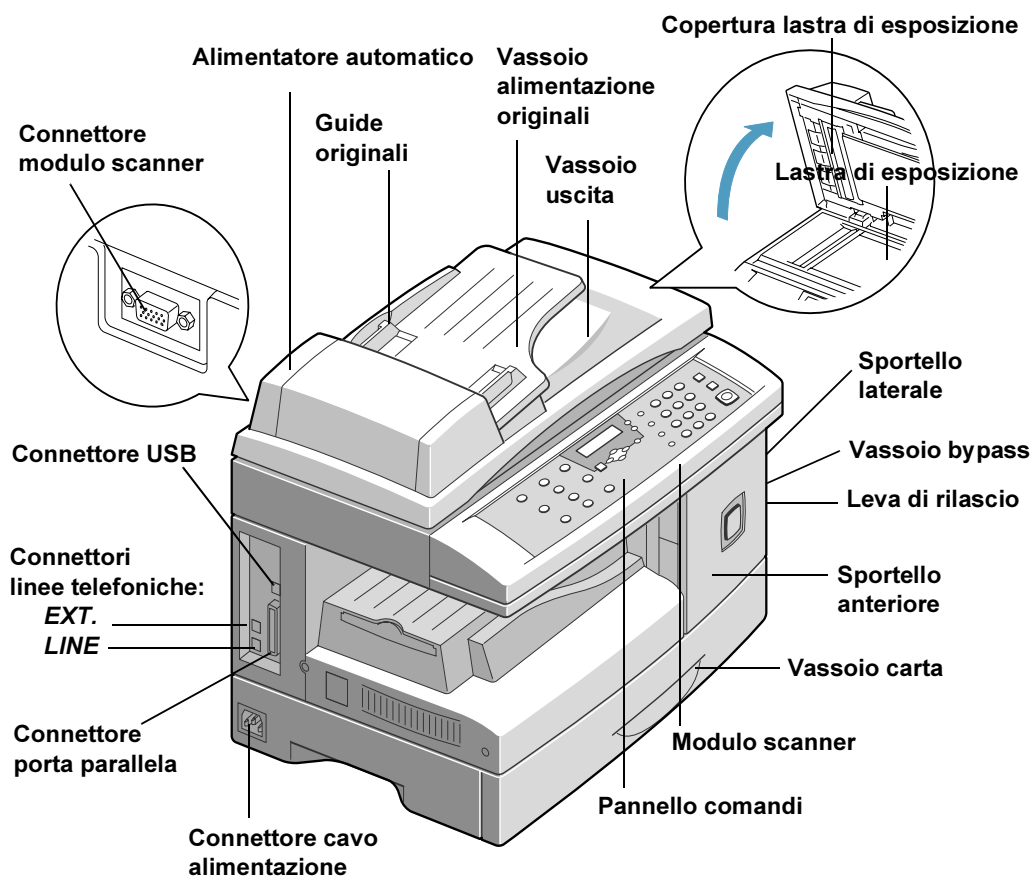

THE DOCUMENT COMPANY
XEROX

Grazie per aver scelto la stampante Xerox WorkCentre Pro 412.

Per informazioni complete sulla stampante, consultare:

- *Guida rapida (questo documento)*
- *Istruzioni di installazione*
- *CD Documentazione per il cliente, destinato a utenti finali e operatori.*

Nelle pagine seguenti viene data una descrizione generale delle funzioni principali per iniziare ad utilizzare WorkCentre Pro 412. Per informazioni più dettagliate sulle funzioni di WorkCentre Pro 412, consultare la documentazione completa, reperibile sul CD allegato che contiene file pronti per la visualizzazione e la stampa. Copiare i documenti su un server per consentirne la consultazione da parte degli utenti.

Preparato e tradotto a cura di:
The Document Company Xerox
GKLS European Operations
Bessemer Road
Welwyn Garden City
Hertfordshire
AL7 1HE
INGHILTERRA

©2001 Xerox Corporation. Tutti i diritti riservati.

La protezione dei diritti d'autore è rivendicata tra l'altro per tutte le forme e i contenuti di materiale e informazioni soggetti al diritto d'autore, come ammesso attualmente dalla legge scritta o giudiziale, o come successivamente concesso tra cui, senza limitazioni, il materiale generato dai programmi software e visualizzato sullo schermo, quali stili, schermate, icone, aspetti, ecc.
Xerox®, The Document Company®, la X® stilizzata e tutti i prodotti Xerox citati in questa pubblicazione sono marchi di Xerox Corporation. Si riconoscono anche i nomi di prodotti e marchi di altre società citati in questa documentazione.

Pannello comandi...

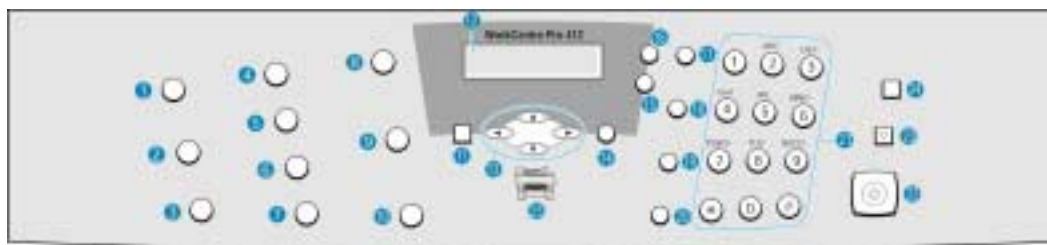

	Tasto	Funzione		Tasto	Funzione
1	Interrompi stampa da PC	Consente di sospendere un lavoro di stampa.	13	Tasti di scorrimento	Consentono di scorrere sulle opzioni dei menu per selezionarle.
2	Rapporti	Visualizza i rapporti disponibili per la stampa.	14	Selezione	Salva la selezione effettuata.
3	Fronte/retro	Consente di effettuare copie fronte o fronte/retro.	15	Stato lavoro	Visualizza lo stato del lavoro corrente, nonché i lavori in attesa.
4	Copie	Consente di fascicolare le copie in Modo copia.	16	Menu/Esci	Consente di entrare o uscire dal modo Menu.
5	Riduci/Ingrandisci	Consente di ridurre o ingrandire l'immagine originale sulla copia.	17	Gruppo manuale	Consente di inviare un fax a destinatari multipli.
6	Chiaro/Scuro	Consente di regolare la tonalità delle copie.	18	Composizioni e manuale	Consente di comporre manualmente il numero.
7	Vassoi carta	Consente di selezionare il vassoio carta da utilizzare.	19	Selezione rapida	Consente di inserire i numeri di selezione rapida a 2 cifre, precedentemente memorizzati nella rubrica.
8	Risoluzione	Consente di regolare la risoluzione o il contrasto nei lavori fax o di scansione.	20	Pausa/Ricomposizione	Consente di ricomporre l'ultimo numero chiamato o aggiungere pause alla selezione.
9	Tipo originale	Consente di selezionare il tipo di originale scansionato.	21	Tasti numerici	Consentono di inserire cifre e caratteri nonché di scegliere funzioni speciali quando si utilizza il tasto Menu.
10	Modalità di scansione	Consente di selezionare COLORE, B&N o GRIGIO in Modo scansione e B/N o COLORE in Modo fax.	22	Avvio	Avvia un lavoro.
11	Tasto Modo	Consente di selezionare il Modo richiesto: COPIA, FAX o SCANSIONE.	23	Arresto	Arresta un'operazione.
12	Display a cristalli liquidi (LCD)	Visualizza lo stato corrente, nonché varie istruzioni e messaggi.	24	Cancella/Cancella tutto	Cancella le selezioni effettuate o i valori inseriti.
			25	Riproduzione grafica della macchina	Si illumina quando si verifica un errore nel sistema.

- 1** Se necessario, collegare il cavo della segreteria telefonica e/o del telefono al connettore EXT, quindi inserire il cavo telefonico nel connettore LINE e collegarlo alla presa a muro.

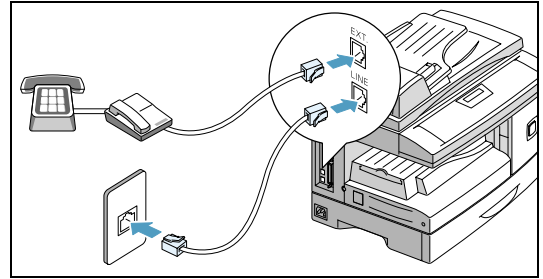

- 2** **AVVERTENZA:** prima di collegare il cavo, disattivare il computer.

Collegare il cavo USB direttamente al computer.

OPPURE

Collegare il cavo della porta parallela (venduto separatamente).

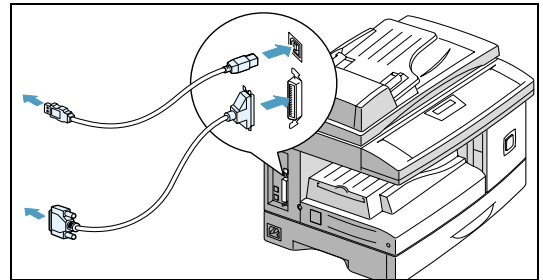

- 3** **AVVERTENZA:** prima di collegare il cavo di alimentazione, sbloccare lo scanner spingendone il fermo verso l'alto.

Collegare il cavo di alimentazione alla macchina, quindi inserirlo nella presa a muro. Quando il cavo viene collegato, WorkCentre Pro 412 viene attivato.

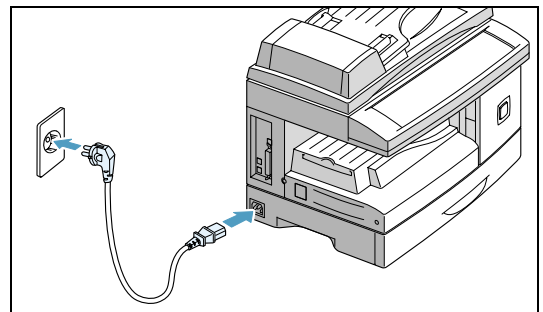

Caricamento della carta...

- 1** **Aprire il vassoio e spingere la piastra metallica verso il basso finché non si sente un clic.**

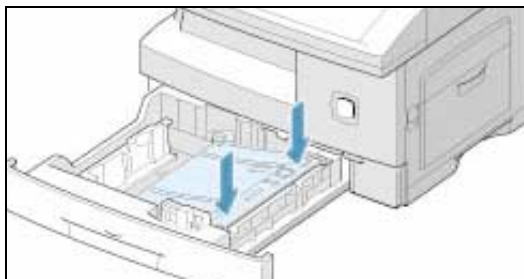

- 2** **Regolare la guida della carta posteriore in base alla lunghezza del formato da caricare. Per caricare un formato diverso, rimuovere la guida posteriore e reinserirla nella posizione corretta per il formato. Smazzare la carta e inserirla nel vassoio.**

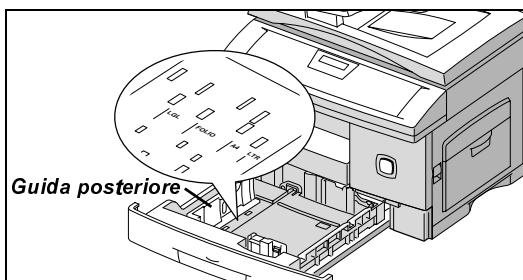

- 3** **NOTA:** accertarsi che gli angoli della carta siano sotto i freni carta e non caricare il vassoio oltre la linea di riempimento massimo.

Stringere la guida laterale e portarla a contatto della carta, quindi chiudere il vassoio.

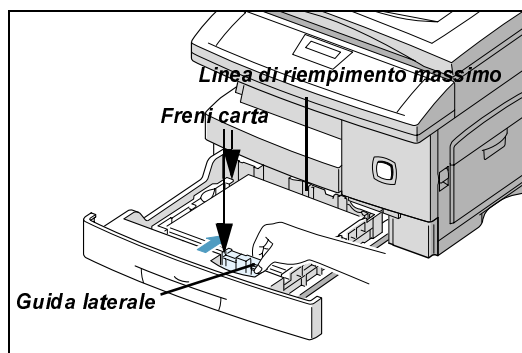

Impostazione della lingua...

1

Premere il tasto [Menu/Esci] sul pannello comandi. Il display visualizza il menu 'DATI SISTEMA'.

2

Premere il tasto ▼ più volte per scorrere fino al menu 'IMPOST. SISTEMA', quindi premere [Seleziona].

3

Premere il tasto ▼ più volte per scorrere fino all'opzione 'SELEZ. LINGUA'.

4

Utilizzare i tasti di scorrimento ◀ e ▶ per evidenziare la lingua desiderata, quindi premere [Seleziona]. La lingua visualizzata viene modificata.

5

Premere il tasto [Menu/Esci] per uscire.

Installazione del software...

1

Accendere il PC e avviare Windows.

NOTA: se viene visualizzato un messaggio relativo a nuovo hardware, selezionare **Annulla**.

2

Inserire il CD di installazione nell'unità CD-ROM del PC. Se la schermata Xerox appare automaticamente, passare al punto 4.

3

Dal menu Avvio/Start, selezionare [Esegui]. Digitare D:\XINSTALL.EXE ("D" rappresenta la lettera dell'unità CD-ROM), quindi cliccare su [OK].

4

Per eseguire l'installazione del software, seguire le istruzioni sullo schermo.

5

Al termine dell'installazione, riavviare il PC. In Windows 95/98, estrarre il CD prima del riavvio.

Esecuzione delle copie...

- 1** Accertarsi che il display visualizzi 'PRONTO PER COPIA'. In caso contrario, premere il tasto [Copia/Fax/Scansione] finché non viene visualizzato Modo copia, quindi premere [Selezione].

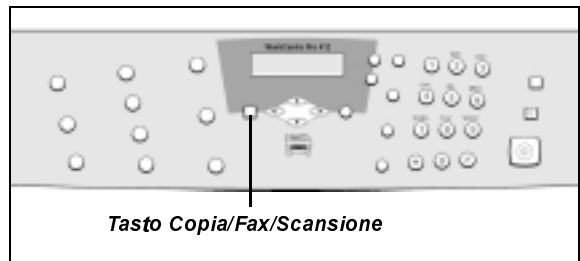

- 2** Caricare gli originali utilizzando l'alimentatore automatico o la lastra di esposizione.

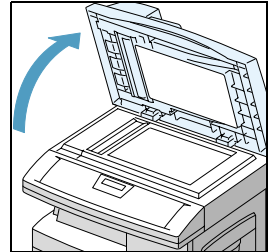
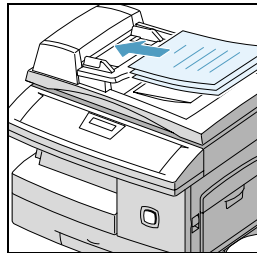

- 3** Selezionare le funzioni di copiatura e inserire la quantità di copie richieste, quindi premere [Avvio].

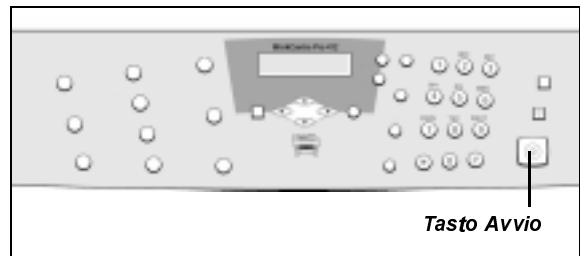

Le funzioni di Copia comprendono...

- Chiaro/Scuro
- Tipo originale
- Fronte/retro
- Riduci/Ingrandisci
- Copie

Stampa da una applicazione...

Il processo di stampa descritto qui di seguito è tipico di un ambiente Windows. La procedura può variare in base all'applicazione utilizzata.

- 1** **Accertarsi che WorkCentre Pro 412 sia correttamente collegato al computer, sia acceso e che ci sia carta caricata.**
- 2** **Accertarsi che sia installato sul PC il corretto driver di stampa.**
- 3** **Avviare il programma utilizzato per creare un nuovo documento oppure aprire un documento già esistente.**
- 4** **Selezionare [Stampa] o [Imposta pagina] dal menu File. Accertarsi che WorkCentre Pro 412 sia selezionato come stampante predefinita. Effettuare la programmazione di stampa richiesta per il documento.**
- 5** **Cliccare su [OK] per chiudere la finestra di dialogo Proprietà. Dopo aver effettuato le necessarie modifiche ai parametri di stampa, cliccare su [OK] per stampare il lavoro.**

Invio di fax...

- 1** Caricare gli originali utilizzando l'alimentatore automatico o la lastra di esposizione.

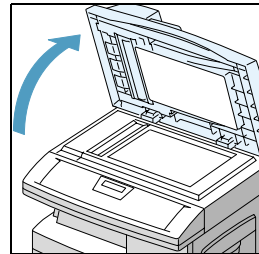
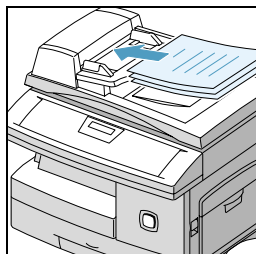

- 2** Accertarsi che il display visualizzi la data e l'ora. In caso contrario, premere il tasto [Copia/Fax/Scansione] finché non viene visualizzato Modo fax, quindi premere [Selezione].

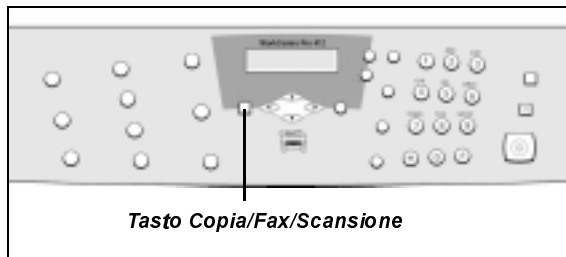

- 3** Selezionare le funzioni fax richieste, inserire il numero del fax, quindi premere [Avvio].

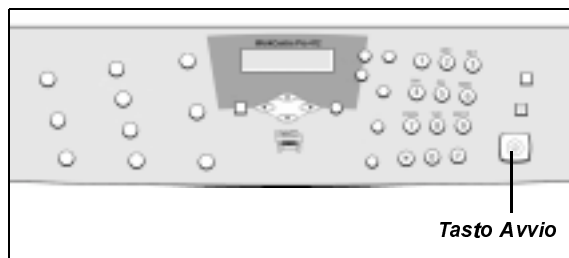

Le funzioni di Fax comprendono...

- Risoluzione
- Modalità di scansione
- Tipo originale
- Chiaro/Scuro

Scansione di un documento su un file...

- 1** Caricare gli originali utilizzando l'alimentatore automatico o la lastra di esposizione.

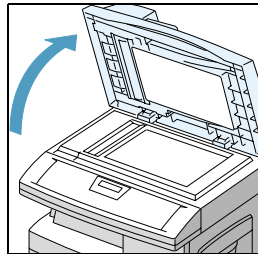
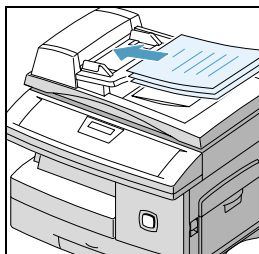

- 2** Accertarsi che l'applicazione Scansione su PC sia in esecuzione. In Windows, cliccare su Avvio/Start, quindi selezionare Programmi>Xerox WorkCentre Pro 412>Scansione su PC.

- 3** Accertarsi che il display visualizzi PRONTO PER SCAN. In caso contrario, premere il tasto [Copia/Fax/Scansione] finché non viene visualizzato Modo scansione, quindi premere [Seleziona].

- 4** Selezionare le funzioni di scansione, quindi premere [Avvio].

Le funzioni di Scansione comprendono...

- Risoluzione
- Modalità di scansione
- Tipo originale
- Chiaro/Scuvo
- Riduci/Ingrandisci

Utilizzo di ControlCentre 5.0...

L'utilità ControlCentre 5.0 viene automaticamente installata durante l'installazione del software di Xerox WorkCentre Pro 412. Per eseguire ControlCentre 5.0:

1

Cliccare su [Avvio/Start] sul computer.

2

**In Programmi, selezionare [Xerox WorkCentre Pro 412], quindi [ControlCentre 5.0].
Viene visualizzata la schermata ControlCentre 5.0 di Xerox WorkCentre Pro 412.**

3

Per uscire da ControlCentre 5.0, cliccare sul pulsante [Esci] di ogni scheda visualizzata.

La schermata ControlCentre 5.0 offre 5 schede:

- *Impostazioni:* per configurare le impostazioni della funzione Fax.
- *Impostazioni avanzate:* per modificare le impostazioni predefinite della funzione Fax.
- *Rubrica:* per creare e modificare le voci della rubrica.
- *Informazioni:* per visualizzare la versione del software e i vari conteggi disponibili (stampe, inceppamenti, ecc.).
- *Aggiornamento firmware:* per consentire agli operatori autorizzati di effettuare l'aggiornamento del firmware.

Per ulteriori informazioni, cliccare sul pulsante [Guida] visualizzato in basso su ogni scheda.

Ulteriore assistenza...

Per ulteriore assistenza dopo l'installazione, rivolgersi al centro assistenza Xerox o al rappresentante di zona; prima di chiamare l'assistenza, annotare il numero di serie della macchina, riportato all'interno dello sportello anteriore.

Per accedere al numero di serie, aprire lo sportello laterale utilizzando la leva di rilascio, quindi aprire lo sportello anteriore.

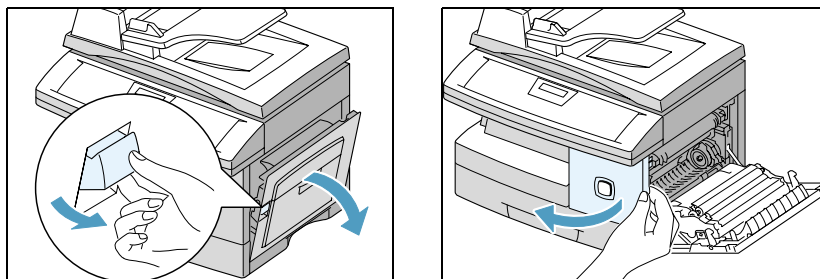

Il numero di telefono del centro assistenza Xerox o del rappresentante di zona viene fornito al momento dell'installazione di WorkCentre Pro 412.

Per maggiore comodità e facilità di reperimento in futuro, annotare il numero di telefono nello spazio sottostante:

Centro assistenza Xerox / Rappresentante di zona:

N.

Welcome Center Xerox USA:

1-800-821-2797

Welcome Center Xerox Canada:

1-800-93-XEROX (1-800-939-3769)

WorkCentre Pro 412 e i materiali di consumo Xerox sono stati progettati e collaudati per soddisfare rigorosi requisiti di sicurezza. Questi comprendono esami ed approvazioni di enti responsabili della sicurezza e della conformità agli standard vigenti per la tutela ambientale. Prima di utilizzare *WorkCentre Pro 412*, leggere attentamente le istruzioni riportate qui di seguito e consultarle in caso di necessità, per ottenere un funzionamento sicuro e duraturo del sistema.

I test di sicurezza e di prestazione su questo prodotto sono stati eseguiti utilizzando solo materiali di consumo XEROX.

Seguire tutte le avvertenze e istruzioni indicate sul prodotto o con esso fornite.



Questo simbolo di AVVERTENZA segnala il rischio di infortuni.



Questo simbolo di AVVERTENZA indica una superficie molto calda.



AVVERTENZA: questo prodotto deve essere connesso a un circuito con messa a terra.

Questo prodotto dispone di una spina a 3 fasi dotata di messa a terra, che può essere inserita solo in una presa con messa a terra. Per evitare rischi di scosse elettriche, in caso di difficoltà di inserimento, rivolgersi a un elettricista per far sostituire la presa. Non utilizzare adattatori per collegare la macchina a una presa di corrente sprovvista di messa a terra.

Questo prodotto deve essere fatto funzionare con il tipo di energia indicato. In caso di dubbio sul tipo di alimentazione disponibile, rivolgersi all'ente locale che fornisce l'energia elettrica.

Non mettere oggetti sul cavo di alimentazione ed evitare che il cavo possa essere calpestato.

Non utilizzare prolunghe. Se necessario, utilizzare una prolunga dotata di adeguata messa a terra e controllare le specifiche di fabbricazione, nonché i requisiti assicurativi. Verificare che l'ampereaggio totale dei dispositivi alimentati tramite prolunga non superi l'ampereaggio previsto dal cavo della prolunga. Verificare inoltre che l'ampereaggio totale dei dispositivi alimentati dalle prese a muro non superi l'ampereaggio delle prese.

Il cavo di alimentazione costituisce il **dispositivo di disinserimento** dalla presa di corrente. Per interrompere completamente l'alimentazione della macchina, scollegare il cavo di alimentazione dalla presa.

Questo prodotto è dotato di un dispositivo per il risparmio energetico che consente di risparmiare energia durante i tempi di inattività del sistema. La macchina può pertanto essere lasciata sempre accesa.

Disinserire la macchina dalla presa a muro prima di eseguire le operazioni di pulizia. Utilizzare sempre prodotti specifici per questa macchina: l'utilizzo di prodotti diversi da quelli consigliati potrebbe causare un degrado delle prestazioni e possibili situazioni di pericolo.

Non usare spray. Per eseguire correttamente la pulizia, seguire le istruzioni contenute nella Guida per l'utente.

Non usare mai materiali di consumo o detersivi per la pulizia per scopi diversi da quelli espressamente indicati. Tenere i materiali di consumo e i detersivi lontano dalla portata dei bambini.

Non usare questo prodotto in prossimità di acqua, luoghi umidi o all'aperto.

Non collocare la macchina su un piano d'appoggio instabile, in quanto potrebbe cadere, rischiando di essere danneggiata o causare infortuni.

Non ostruire le aperture per la ventilazione situate sul retro e sui lati della macchina: queste servono infatti a garantirne il corretto funzionamento e a prevenirne il surriscaldamento. Non collocare la macchina vicino a termosifoni o altre fonti di calore e non installarla in un alloggiamento a incasso a meno che non sia garantita una ventilazione adeguata.

Non inserire oggetti di qualsiasi tipo nelle fessure o aperture la macchina, in quanto potrebbero entrare in contatto con punti ad alta tensione o causare un corto circuito, con conseguente rischio di incendio o di scosse elettriche.

Non versare mai sulla macchina liquidi di alcun tipo.

Non rimuovere le coperture o le protezioni che richiedono l'utilizzo di uno strumento di rimozione a meno che ciò non sia espressamente indicato in un kit di manutenzione approvato da Xerox.

Non disattivare gli interruttori di sicurezza. La macchina è stata progettata in modo da impedire all'operatore di accedere ad aree non sicure. La funzione delle coperture, delle protezioni e degli interruttori di sicurezza è appunto di impedire che la macchina possa funzionare quando queste protezioni sono aperte.

Non inserire le mani nella zona del fonditore, che si trova in prossimità dell'area del vassoio di uscita, per evitare possibili ustioni.

Standard di qualità: questa macchina è stata prodotta in conformità con le norme di qualità ISO9002.

Per ulteriori informazioni relative alla sicurezza del prodotto o dei materiali di consumo Xerox, contattare il seguente numero:

EUROPA +44 (0) 1707 353434

USA/CANADA 1 800 928 6571

Standard di sicurezza

EUROPA Questo prodotto Xerox è certificato dall'ente seguente in base agli standard di sicurezza elencati di seguito.

Ente: TUV Rheinland

Standard: IEC60950, 3^a edizione, Emendamenti A1, A2, A3, A4 e A11.

USA/CANADA Questo prodotto Xerox è certificato dall'ente seguente in base agli standard di sicurezza elencati.

Ente: UNDERWRITERS LABORATORIES

Standard: UL 1950 3^a edizione. La certificazione è basata su accordi reciproci che includono i requisiti per il Canada.

Informazioni sulle norme vigenti



Il marchio CE applicato a questo prodotto indica la dichiarazione di conformità Xerox (Xerox Limited Declaration of Conformity) rispetto alle seguenti direttive applicabili dell'Unione Europea alle date indicate:

- 1 gennaio 1995:** Direttiva del Consiglio 73/23/CEE, emendata dalla Direttiva del Consiglio 93/68/CEE, riavvicinamento delle normative degli Stati Membri relative ad apparecchiature a bassa tensione.
- 1 gennaio 1996:** Direttiva del Consiglio 89/336/CEE, riavvicinamento delle normative degli Stati Membri relative alla compatibilità elettromagnetica.
- 9 marzo 1999:** Direttiva del Consiglio 99/5/CEE, relativa ad apparecchiature radio e per le telecomunicazioni e il reciproco riconoscimento della loro conformità.

Una dichiarazione completa che definisce le direttive rilevanti e gli standard di conformità può essere ottenuta da qualsiasi rivenditore Xerox oppure rivolgendosi a:

Environment, Health and Safety

Xerox Limited

PO Box 17

Bessemer Road

Welwyn Garden City

Herts

AL7 1HE

Inghilterra

Numero di tel.: +44 (0) 1707 353434

AVVERTENZA: questo è un prodotto di classe A. In un ambiente domestico, il prodotto può causare interferenze radio, nel qual caso l'utente dovrà prendere le opportune misure.

AVVERTENZA: questa macchina è stata prodotta e collaudata in conformità a rigorose norme di sicurezza sulle interferenze di frequenze radio. Eventuali modifiche non autorizzate, tra cui l'aggiunta di nuove funzioni o il collegamento a dispositivi esterni, possono rendere nulla questa certificazione. Per ottenere un elenco degli accessori approvati, rivolgersi a un rivenditore autorizzato Xerox.

AVVERTENZA: per usare il prodotto in prossimità di strumentazione industriale, scientifica e medica (ISM), può rendersi necessario limitare le radiazioni esterne generate dalla strumentazione ISM o prendere speciali precauzioni.

AVVERTENZA: con questo prodotto è necessario utilizzare cavi schermati in conformità alla Direttiva del Consiglio 89/336/CEE.

Sicurezza laser



AVVERTENZA: l'utilizzo di comandi, registrazioni e procedure diversi da quelli descritti in questa guida può comportare l'esposizione a radiazioni nocive.

Per quanto riguarda i laser, la macchina è conforme agli standard di prestazione dei prodotti laser stabiliti da enti governativi, nazionali e internazionali come prodotto di Classe 1. Questa macchina non emette radiazioni pericolose poiché il fascio di luce laser è completamente protetto durante tutte le fasi di funzionamento e manutenzione.

Dichiarazione di conformità alla Direttiva del Consiglio 1999/5/CE

Direttiva relativa alle apparecchiature radio e per le telecomunicazioni

Questo prodotto Xerox è stato autocertificato da Xerox per la connessione paneuropea come singolo terminale alla rete telefonica analogica commutata pubblica (Public Switched Telephone Network, PSTN) in conformità con la Direttiva 1999/5/CEE.

Il prodotto è stato progettato per operare con le reti PSTN nazionali e le reti PBX compatibili dei seguenti paesi:

Austria	Germania	Lussemburgo	Spagna
Belgio	Grecia	Norvegia	Svezia
Danimarca	Irlanda	Paesi Bassi	Svizzera
Francia	Islanda	Portogallo	
Finlandia	Italia	Regno Unito	

Qualora di presentino dei problemi, rivolgersi immediatamente al rappresentante Xerox di zona.

Questo prodotto è stato verificato ed è ritenuto conforme alle specifiche tecniche TBR21 per le apparecchiature da utilizzare con le reti telefoniche analogiche commutate nell'Area Economica Europea.

È possibile configurare il prodotto in modo da renderlo compatibile con le reti di altri Paesi. Se è necessario eseguire la connessione alla rete di un altro Paese, rivolgersi al rappresentante Xerox, in quanto queste impostazioni non possono essere regolate dall'utente.

NOTA: sebbene questo prodotto possa utilizzare trasmissioni sia a impulsi che a toni (DTMF), si raccomanda di utilizzare la trasmissione DTMF, in quanto questa offre impostazioni di chiamata affidabili e più veloci.

Eventuali modifiche apportate alla macchina, la connessione a un software o a un dispositivo di controllo esterno non autorizzate da Xerox rendono nulla la presente dichiarazione di conformità.

Conformità con gli standard ambientali

Energy Star®



La XEROX Corporation ha sviluppato questo prodotto in conformità alle direttive del programma ENERGY STAR® dell'Ente per il risparmio energetico. La Xerox Corporation, in qualità di partner ENERGY STAR®, ha stabilito che questo prodotto è conforme alle direttive ENERGY STAR® sul risparmio energetico.

